

fridge-freezer / Kühl-Gefrierkombination / réfrigérateur-congélateur
frigorifero-congelatore / koel-vrieskombinatie / køle-fryseskab / kjøle-/fryseskap

**INSTRUCTION BOOKLET
GEBRAUCHSANWEISUNG
NOTICE D'UTILISATION
ISTRUZIONI D'USO
GEBRUIKSAANWIJZING
BRUGSANVISNING
BRUKSANVISNING**

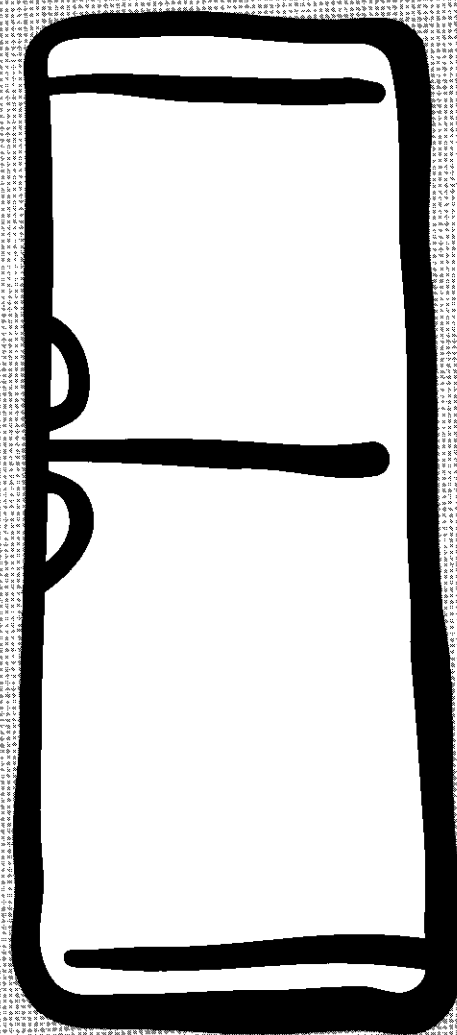

ER 8115B, ER 8313B, ER 8417B, ER 8419B, ER 8916B, ER 9002B, ER 9003B

GB	2
DE	13
FR	24
IT	35
NL	47
DK	57
NO	67

1

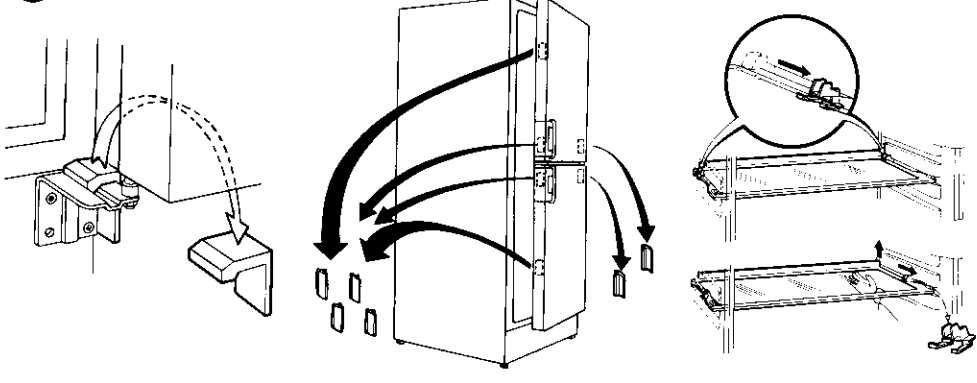

2

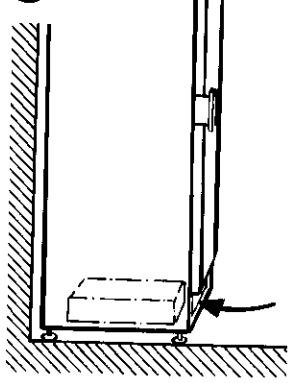

3

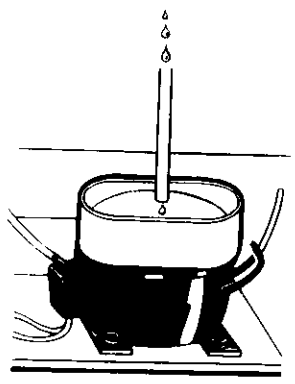

4

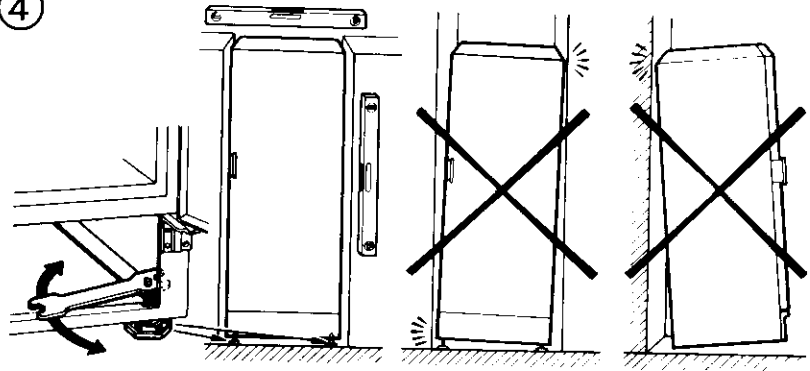

5

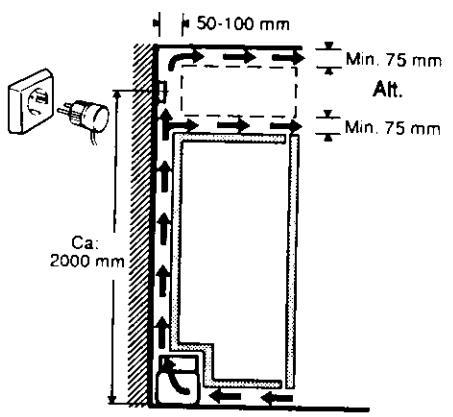

6

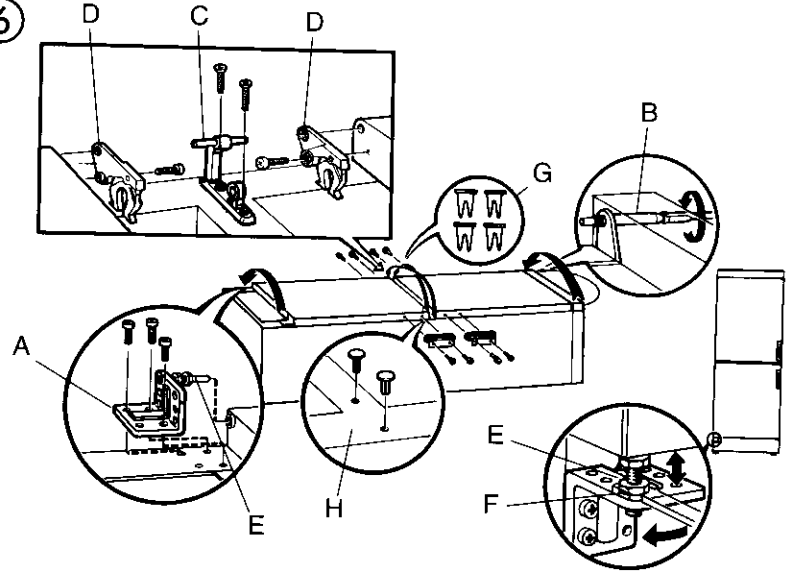

7

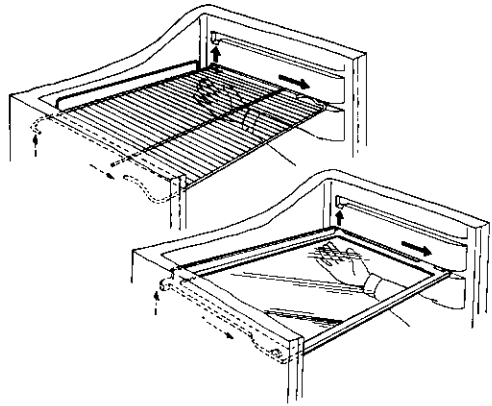

8

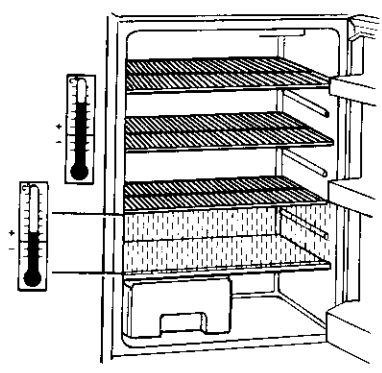

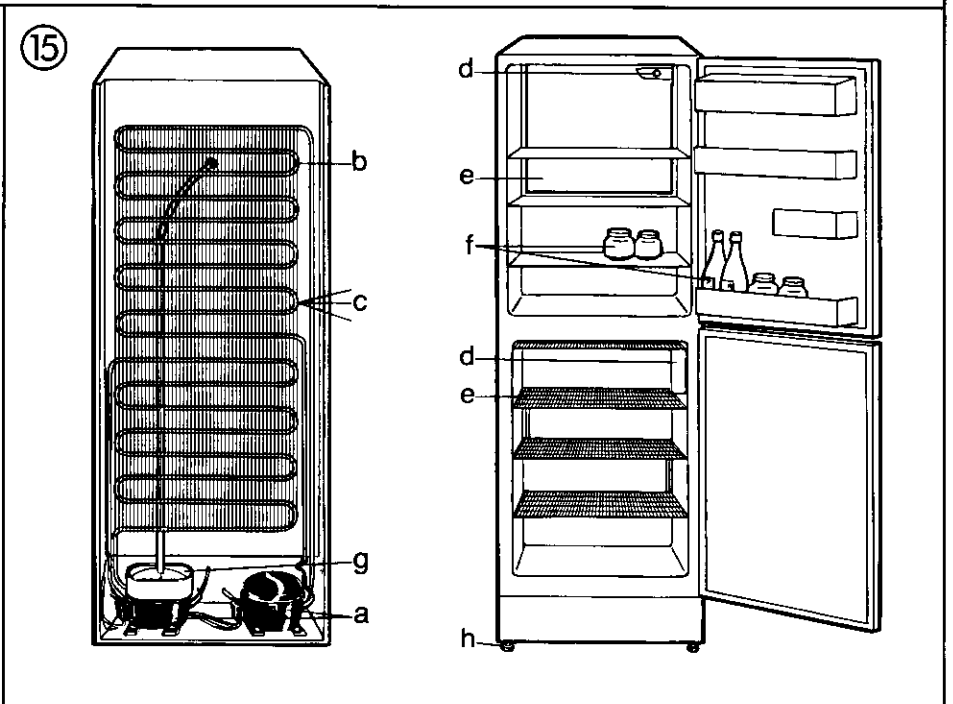
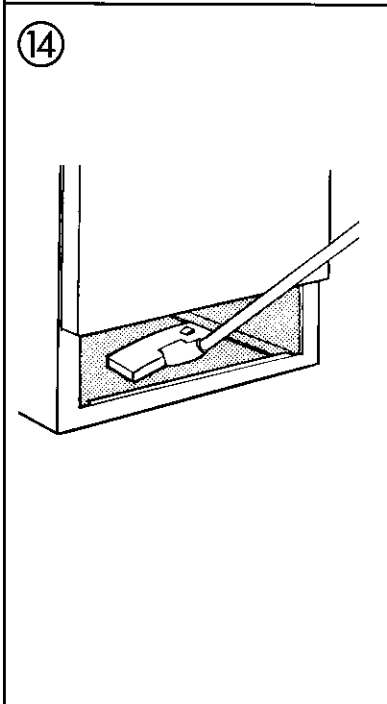
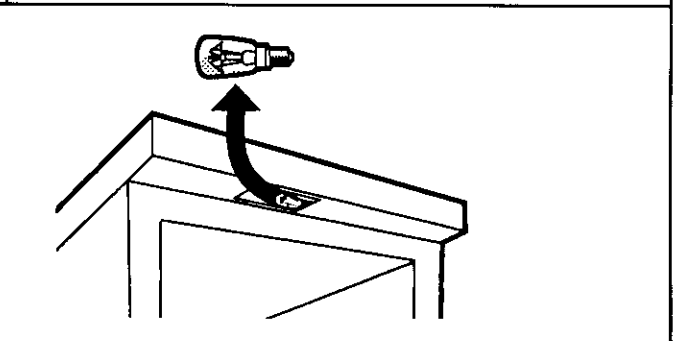
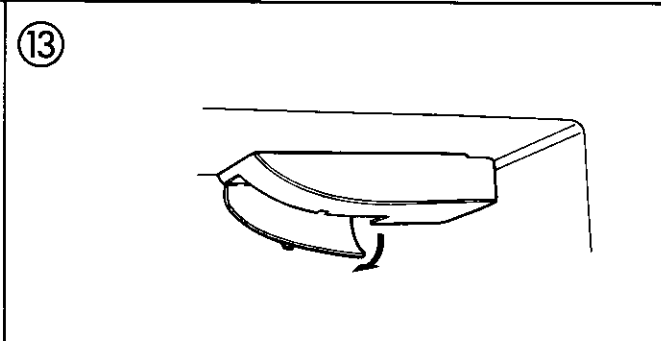
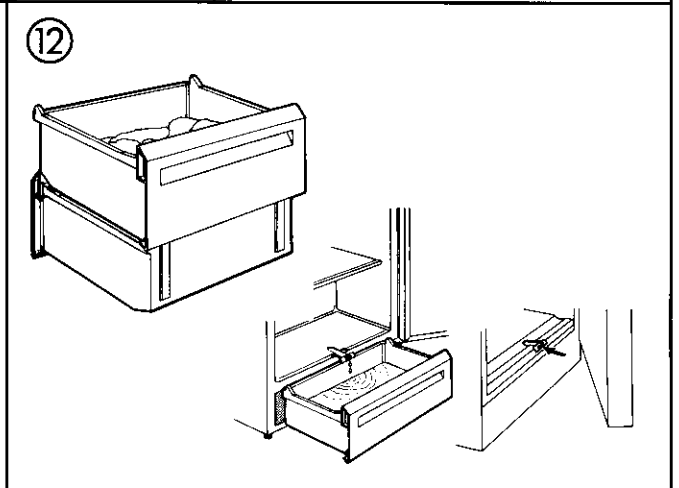
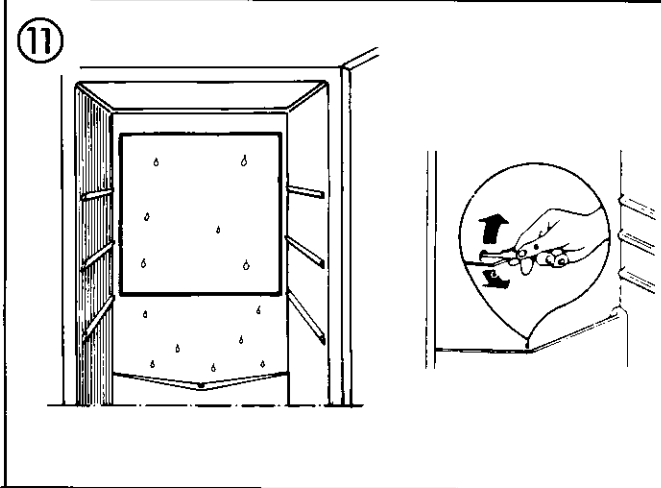
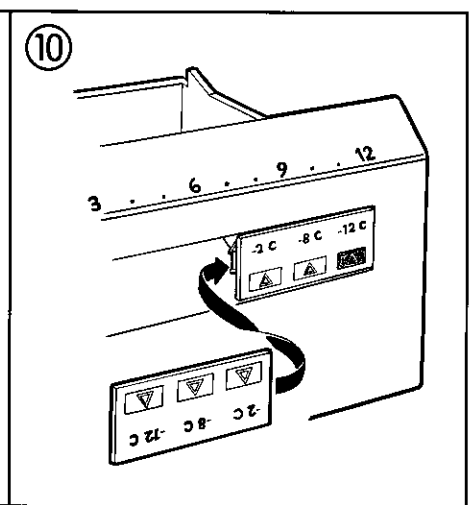
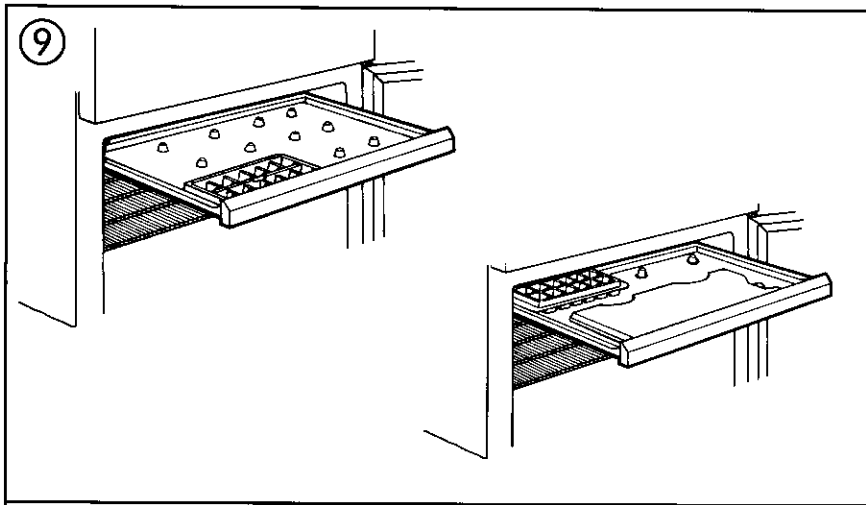

! AVERTISSEMENTS ET CONSEILS IMPORTANTS

Lisez attentivement cette notice d'utilisation, ainsi que les avertissements, les conseils et les mises en garde qu'elle contient, avant d'installer et de mettre en service votre nouveau réfrigérateur/congélateur. Cela en garantira l'utilisation correcte et vous permettra donc d'en tirer un maximum d'agrément.

Chacun des utilisateurs de l'appareil doit être familiarisé avec son fonctionnement.

Conservez soigneusement cette notice dans un endroit où vous puissiez la consulter facilement en cas de besoin.

Elle contient en effet de nombreux conseils destinés à faciliter l'utilisation de votre appareil.

La notice d'utilisation doit suivre l'appareil en cas de déménagement ou de changement de propriétaire, afin que son nouvel utilisateur puisse le cas échéant se familiariser avec son fonctionnement et respecter les consignes de sécurité données.

- ⚠ **L'appareil est uniquement destiné à la conservation d'aliments pour la consommation normale d'une famille** et selon les instructions figurant dans la présente notice. Toute autre utilisation peut entraîner des risques de dommages corporels ou matériels.
- ⚠ **L'appareil ne doit être utilisé que par des adultes.** Ne laissez pas les enfants l'utiliser comme un jouet, ni toucher aux commandes ou aux éléments amovibles qu'il comporte.
- ⚠ **Faites appel à un professionnel agréé** pour effectuer les interventions éventuellement nécessaires pour l'installation de l'appareil, y compris la prolongation du câble électrique le cas échéant. Un travail "d'amateur" peut en effet avoir ici pour conséquence un mauvais fonctionnement de l'appareil ou même des dommages corporels ou matériels.
- ⚠ **La maintenance et les réparations** doivent être confiées à une société de service après-vente agréée par le constructeur. N'utilisez par ailleurs que les pièces de rechange fournies par celle-ci.
- ⚠ **Ne procédez de votre propre initiative à aucune modification** au niveau de l'appareil. Cela pourrait l'endommager.
- ⚠ **Une ventilation suffisante** doit exister autour de l'appareil pour éviter que le compresseur ne stoppe par suite de surchauffe.
- ⚠ **Placez si possible le dos de l'appareil contre un mur** pour éviter ainsi tout contact accidentel avec ses parties chaudes, mais veillez cependant à ménager un espace suffisant pour la ventilation.
- ⚠ **Le câble d'alimentation ne doit pas se trouver coincé** lorsque vous installez ou déplacez l'appareil.
- ⚠ **Arrêtez systématiquement l'appareil et retirez la fiche de la prise secteur** (sans utiliser le câble comme "tirette") avant de le nettoyer ou d'effectuer une quelconque intervention. Si la fiche est difficilement accessible, enlevez à la place le fusible.
- ⚠ **Le circuit frigorifique, au dos de l'appareil et à l'intérieur de celui-ci, contient un réfrigérant.** Le percement accidentel de ce circuit peut occasionner des dégâts au niveau de l'appareil et de son contenu. Pour cette raison, veillez à éviter tout contact entre des objets pointus ou tranchants et l'évaporateur ou les serpentins.
- ⚠ **Avant de brancher l'appareil sur le secteur et de le mettre en marche pour la première fois,** il faut le laisser reposer une trentaine de minutes ou, s'il a été transporté couché, pendant environ 4 heures, afin que l'huile ait le temps de revenir au compresseur.
- ⚠ **Après avoir arrêté l'appareil, attendez au minimum 5 minutes** avant de le remettre en marche.
- ⚠ **Contrôlez que l'appareil fonctionne** et que la température pré-réglée se maintient durant les 24 heures suivant la première mise en marche. Ce n'est qu'après ce laps de temps qu'il est possible de commencer à congeler des produits frais.
- ⚠ **Les bâtonnets glacés et les cubes de glace** ne doivent pas être consommés directement à leur sortie du congélateur. La très basse température à laquelle ils se trouvent peut en effet provoquer des brûlures à l'intérieur de la bouche.
- ⚠ **L'appareil est lourd et certaines parties métalliques, derrière, sur les côtés ou dessous, peuvent être coupantes.** Aussi, attention en le déplaçant; utilisez des gants.
- ⚠ **ATTENTION!** Ne conservez jamais de récipients contenant des gaz ou des liquides explosifs à l'intérieur de l'appareil. Ils pourraient provoquer des dommages corporels et matériels. Ne placez jamais non plus des boissons gazeuses ou des bouteilles ou autres récipients en verre dans le compartiment congélateur. Le verre pourrait éclater sous l'effet du froid.

MISE AU REBUT. Enlevez les portes avant de mettre l'appareil au rebut, afin que des enfants ne risquent pas, en jouant, de s'y enfermer. Après avoir retiré la fiche de la prise secteur, coupez par ailleurs le câble le plus près possible de l'appareil. Pour vous débarrasser de votre appareil, déposez-le si possible dans une déchetterie ou similaire, en veillant à ne pas endommager le circuit frigorifique.

Préservation de l'environnement, réfrigérant

L'isolant et le réfrigérant de votre vieux réfrigérateur peuvent contenir des substances nocives pour la couche d'ozone. Il est donc essentiel, lors de sa mise au rebut, de déposer cet appareil dans une déchetterie, sans l'endommager.

Votre nouvel appareil est par contre totalement inoffensif pour la couche d'ozone. La nature du réfrigérant est indiquée sur la plaque signalétique qu'il comporte à l'intérieur.

SOMMAIRE

Avertissements et conseils importants	24
Préservation de l'environnement	25
Economie d'énergie	25
Installation	26
Les commandes	27
Utilisation du réfrigérateur	28

Utilisation du congélateur	29
Entretien	31
En cas d'anomalie de fonctionnement	32
Service après-vente et pièces de rechange	34

PRÉSERVATION DE L'ENVIRONNEMENT

- L'isolant et le réfrigérant utilisés sont totalement inoffensifs pour la couche d'ozone.
- Tous les matériaux d'emballage utilisés sont recyclables.
- L'appareil est conçu pour pouvoir, après mise au rebut, être facilement démonté pour récupération.
- Déposez l'emballage dans une déchetterie, de même que, par la suite, l'appareil lorsqu'il sera mis au rebut. Renseignez-vous auprès des services municipaux ou de votre revendeur.

Lors de l'utilisation de l'appareil:

- Conservez les aliments dans des boîtes, des récipients ou des cartons réutilisables.
- Utilisez le moins possible d'emballages jetables.
- Suivez les conseils donnés ci-dessus pour économiser l'énergie.
- N'utilisez que des produits de nettoyage préservant l'environnement.

ECONOMIE D'ENERGIE

- Evitez de placer l'appareil à proximité de sources de chaleur telles qu'une cuisinière, un lave-vaisselle ou un radiateur par exemple.
- N'exposez pas l'appareil directement au soleil.
- Placez l'appareil dans un local frais et bien ventilé, et assurez-vous que les conduits de ventilation en bas, au dos et au-dessus de l'appareil ne sont pas obstrués.
- Pour empêcher la formation inutile de givre à l'intérieur de l'appareil, empaquetez tous les aliments à congeler dans des emballages étanches.
- Laissez toujours les aliments chauds refroidir jusqu'à la température ambiante avant de les mettre dans le compartiment réfrigérateur ou congélateur.
- Avant de congeler un aliment, réfrigérez-le d'abord. Sa congélation ira ensuite plus vite.
- Placez les aliments à congeler sur l'étagère supérieure du compartiment congélateur pour en accélérer la congélation.
- Décongelez dans le réfrigérateur. Cela vous permettra ainsi de récupérer utilement le froid provenant de la décongélation.
- Evitez d'ouvrir la porte plus longtemps ou plus fréquemment que nécessaire.
- Dégivrez le congélateur dès que la couche de givre atteint 3–5 mm.
- Vérifiez que rien, à l'intérieur de l'appareil, ne gêne la fermeture de la porte.
- Dépoussiérez le compresseur et le circuit frigorifique au dos de l'appareil une fois par an ou éventuellement tous les deux ans.

Cette notice d'utilisation est commune à plusieurs modèles ayant les mêmes fonctions de base, mais dont la taille, les caractéristiques et l'aménagement sont par contre différents.

Les illustrations sont regroupées à la fin de la notice. Il suffit de déplier la page pour avoir en même temps sous les yeux le texte et l'image.

INSTALLATION

Déballage et dégâts en cours de transport

Contrôlez que l'appareil est en bon état et n'a pas subi de dégâts en cours de transport. Les dégâts éventuellement constatés doivent être immédiatement signalés au fournisseur.

Déposez l'emballage dans une déchetterie, pour récupération.

⚠ Ne laissez pas les enfants jouer avec l'emballage. Ils pourraient s'étouffer en s'enfermant dans le film plastique.

Nettoyage

Lavez d'abord l'intérieur de l'appareil avec un produit de vaisselle doux, à l'exclusion des détergents concentrés, de la laine d'acier, des tampons abrasifs ou des solvants, puis laissez sécher.

Mise en place et branchement

① ② ③ ④ ⑤

Pour que votre appareil puisse fonctionner dans de bonnes conditions, il est essentiel que son installation et son branchement soient correctement effectués.

Choisissez un emplacement sec et frais. L'appareil doit être placé dans un local sec, à l'abri de la chaleur directe du soleil et à distance suffisante de sources de chaleur telles que cuisinière ou lave-vaisselle. Le fonctionnement de l'appareil est optimal lorsque la température ambiante est comprise entre +16 et +32°C.

Cales de transport. Oter les cales de transport situées derrière la charnière inférieure et sur les côtés de la porte. Enlevez les cales de transport des étagères en verre en les tirant d'abord en avant, puis en tirant en même temps les étagères et les cales suffisamment loin vers l'avant pour pouvoir basculer les premières pour retirer les secondes ①.

Silentbloc. Certains modèles comportent un silentbloc placé sous l'appareil. Il ne faut pas l'enlever. Les attaches de ce silentbloc font avant tout office de cales de transport, mais peuvent toutefois demeurer en place sans inconvénient ②.

Flexible d'évacuation de l'eau de fonte du givre. Avant de mettre l'appareil en place, contrôlez que le flexible d'évacuation de l'eau de fonte du givre, au dos de celui-ci, débouche bien dans le bac collecteur ③.

Distance aux éléments d'aménagement contigus et au mur. Le dos de l'appareil peut être repoussé jusqu'au mur. Laissez du côté des charnières, un espace d'au moins 10 mm par rapport à une cloison latérale éventuelle.

L'appareil peut être accolé à un autre appareil de même marque sans qu'il soit nécessaire de laisser aucun espacement.

Horizontalité. Il est important que l'appareil soit de niveau et parfaitement stable. Les pieds sont donc réglables au moyen d'une clé fournie à cet effet. Vissez ou dévissez selon le cas pour mettre l'appareil de niveau. Il ne faut pas que celui-ci soit incliné contre un quelconque élément d'aménagement ou un autre appareil ④.

Portes à fermeture automatique. (selon modèle) Quand l'appareil est parfaitement de niveau, les portes se ferment automatiquement en fin de course.

Ventilation. Une bonne circulation d'air autour de l'appareil est nécessaire pour qu'il fonctionne de manière satisfaisante. Il ne faut donc pas obstruer les conduits de ventilation sous l'appareil et derrière celui-ci.

Un espace libre de 200 cm² pour la ventilation doit par ailleurs être ménagé, soit au-dessus de l'appareil, soit en partie au-dessus et en partie derrière, selon le type d'élément haut utilisé. L'espace prévu pour la ventilation derrière un élément haut directement monté au-dessus du compartiment réfrigérateur doit être profond d'au moins 50 mm ⑤.

Une installation correcte réduit les bruits et les vibrations inutiles.

Branchement électrique ⑤

Lors de sa première mise en marche, l'appareil doit être laissé au repos, en position verticale, pendant une trentaine de minutes ou jusqu'à environ 4 heures s'il a été transporté couché, avant de brancher la fiche sur la prise secteur. Cela permet au circuit frigorifique de se stabiliser, faute de quoi le compresseur risquerait de subir des dommages.

L'appareil doit être branché sur une prise reliée à la terre. Tension 220 V. Fusible 10 A. Voir la plaque signalétique à l'intérieur de l'appareil ⑥. Ce dernier est par ailleurs conforme à la directive européenne 89/336/CEE.

⚠ Pour mettre l'appareil hors tension, il faut obligatoirement retirer la fiche de la prise secteur.

Inversion du sens d'ouverture des portes ⑥

Les portes peuvent s'ouvrir à droite ou à gauche. Lors de la modification du sens d'ouverture, l'appareil doit être débranché. Cette opération est plus facile si l'appareil est préalablement couché sur le dos. Posez-le sur une cale souple pour le relever ensuite plus facilement. Si vous modifiez le sens d'ouverture alors que l'appareil est en position verticale, il est indispensable de retenir la porte pour l'empêcher de tomber une fois les charnières démontées.

NOTA: Attention de ne pas abîmer ou rayer les portes en inversant leur sens d'ouverture.

Cette opération nécessite un tournevis pour vis à fente, un tournevis cruciforme et la clé de réglage fournie à cet effet.

1. Retirez la fiche de la prise secteur.
2. Déposez la grille de ventilation.
3. Dévissez la charnière inférieure (A) et décrochez la porte inférieure.
4. Dévissez l'axe de la charnière supérieure (B) et décrochez la porte supérieure.
5. Dévissez la charnière intermédiaire (C). Enlevez le plus gros des bouchons plastiques et faites-le passer du côté opposé. Enfoncez le second bouchon plastique, plus petit, et placez de l'autre côté le petit bouchon plastique fourni à cet effet (H). Revissez la charnière intermédiaire du côté opposé.
6. (selon modèle) Dévissez les deux dispositifs de fermeture des portes, puis retournez-les et vissez-les du côté opposé en les inversant, c'est-à-dire en montant celui de la porte supérieure sur la porte inférieure et vice versa (D).
7. Remettez en place la porte supérieure et revissez l'axe de la charnière supérieure.
8. Remettez en place la porte inférieure. Déplacez l'axe de la charnière inférieure et revissez cette charnière du côté opposé (E).
9. Relevez l'appareil et réglez la porte inférieure en hauteur au moyen de son axe (E), de manière que la porte soit de niveau et ferme correctement. Verrouillez avec l'écrou de blocage (F).

Dévissez les poignées (selon modèle). Chassez avec précaution les bouchons plastiques du côté opposé avec un mandrin de 3 mm, puis vissez les poignées. Bouchez les trous laissés par les poignées avec les bouchons plastiques fournis à cet effet (G).

Déplacez la plaque de la grille de ventilation et remettez la grille en place.

Remettez l'appareil et contrôlez qu'il est de niveau. Voir "Installation".

Attendez une trentaine de minutes avant de le mettre en marche.

COMMANDES

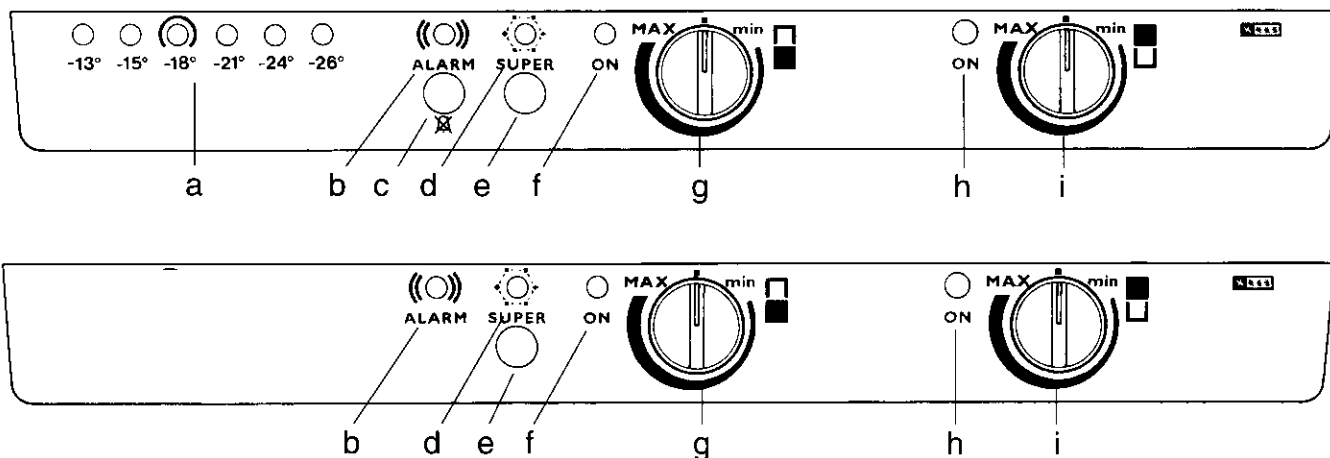

Compartiment congélateur

a. Thermomètre

Le thermomètre indique la température de l'aliment le plus chaud à l'intérieur du congélateur.

À la mise en service, le thermomètre affiche momentanément -13°C . Le thermomètre affiche ensuite la température réelle, lorsque celle-ci est égale ou inférieure à -12°C .

b. Voyant rouge alarme

allumé lorsque la température est trop élevée.

c. Touche arrêt alarme

L'alarme se déclenche lorsque la température remonte au-dessus de -12°C à l'intérieur du compartiment congélateur.

Remarque (selon modèle): Lors de la mise en service de l'appareil, si la température n'a pas encore atteint -12°C , l'alarme se déclenche.

Appuyez sur la touche "Arrêt alarme" pour arrêter le signal sonore.

d. Voyant jaune de congélation rapide

allumé lorsque la congélation de congélation rapide est enclenchée.

e. Touche de congélation rapide S-Super

Appuyez sur cette touche avant de mettre les aliments à congeler et pour terminer la congélation.

f. Voyant vert

allumé lorsque le compartiment est en fonctionnement

g. Manette du thermostat

Température la plus élevée (moins de froid) : **Min**

Température la plus basse (plus de froid) : **Max**

Arrêt : **■**

Compartiment réfrigérateur

h. Voyant vert

allumé lorsque le compartiment est en fonctionnement

i. Manette du thermostat

Température la plus élevée (moins de froid) : **Min**

Température la plus basse (plus de froid) : **Max**

Arrêt : **■**

Mise en marche, réglage de la température, arrêt

Les compartiments réfrigérateur et congélateur peuvent être utilisés indépendamment l'un de l'autre.

Placez les thermostats sur la position moyenne.

Procédez, si nécessaire, à un nouveau réglage.

Le choix de la température appropriée dépend du remplissage de l'appareil et du degré de froid que nécessite la conservation des aliments qu'il contient. Laissez 24 heures s'écouler après chaque modification de réglage pour permettre à la température de se stabiliser à l'intérieur de l'appareil. La température réglée est ensuite automatiquement maintenue. Il est par ailleurs normal que la température varie quelque peu entre les différentes parties de l'appareil, en raison de la circulation de l'air froid.

Arrêt

Placez le thermostat sur la position arrêt "■".

Retirez la fiche de la prise secteur.

NOTA: Pour ne pas risquer d'arrêter involontairement l'appareil, vous rencontrerez une légère résistance avant la position d'arrêt. Appuyez jusque dans la position "■".

⚠ Pour mettre l'appareil hors tension, il faut obligatoirement retirer la fiche de la prise secteur.

UTILISATION DU RÉFRIGÉRATEUR

La température correcte dans le compartiment réfrigérateur est comprise entre +4 et +6°C. Il est normal que cette température varie quelque peu entre les différentes parties du compartiment. Si la température est particulièrement basse pendant une assez longue période, il peut arriver que les aliments contenant une forte proportion d'eau gèlent. Il faut donc éviter de régler le thermostat trop bas.

NOTA: Si vous mesurez la température avec un thermomètre normal, la valeur obtenue différera légèrement de la température effective des aliments. La raison en est qu'un thermomètre ordinaire mesure la température effective de l'air à l'endroit où vous le placez, et non pas celle des aliments conservés dans l'appareil. Cette dernière évolue en effet plus lentement que la température de l'air. Si vous utilisez un thermomètre normal, il convient donc de le placer dans un verre d'eau.

Conservation des aliments au réfrigérateur ⑧

L'emplacement **le plus froid** est habituellement la clayette située sous l'évaporateur, c'est-à-dire la 3ème ou la 4ème à partir du haut selon le modèle, et tout contre l'évaporateur.

– Le lait, la viande, le poisson, les produits surgelés et les autres aliments devant être conservés à basse température doivent être stockés dans la zone la plus froide de l'appareil.

La **zone la plus chaude** correspond normalement aux bacs à légumes, tout en bas, à la partie avant de la clayette supérieure et aux balconnets de contre-porte.

– Elle est à choisir pour les aliments qui ne doivent pas être trop froids, comme par exemple les fruits, les légumes et les fromages.

Conseils pratiques Conservation au réfrigérateur

Laissez un espace suffisant entre les aliments pour permettre à l'air froid de circuler entre eux.

Ne placez aucun aliment contre la paroi froide de l'évaporateur.

- Il risquerait de geler et de s'abîmer.
- Des particules détachées de l'emballage pourraient coller à l'évaporateur et obstruer progressivement la gouttière et le flexible d'évacuation de l'eau de fonte du givre.

Ne couvrez pas les fentes de circulation d'air autour des clayettes.

Ne placez jamais d'aliments chauds dans l'appareil. Attendez qu'ils aient refroidi à la température ambiante.

Couvrez tous les aliments pour empêcher les mélanges de goûts et d'odeurs.

Les aliments conservés non couverts ont par ailleurs tendance à sécher.

Utilisez des sacs et des récipients spécialement prévus pour usage alimentaire.

Suivez les recommandations et respectez les durées et températures de conservation figurant sur les emballages.

Les pommes de terre, les oignons, les carottes et autres légumes éventuellement terreux doivent être conservés à part.

La salade verte demeure fraîche plus longtemps si vous la lavez et l'enfermez dans un sac plastique.

Les bananes sont sensibles au froid et ne doivent donc pas être conservées au réfrigérateur.

La viande et le poisson frais doivent être placés dans la zone la plus froide. Si vous n'avez pas l'intention de les préparer le jour même de leur achat, il peut alors être nécessaire de régler temporairement le thermostat sur une température plus basse.

Les fromages ne doivent être conservés à la température de réfrigération que s'il sont à point et ne doivent pas dépasser ce stade.

Clayettes et balconnets amovibles ⑦

Les clayettes peuvent être sorties du compartiment réfrigérateur et déplacées à l'intérieur de celui-ci. L'étagère en verre, située au-dessus du bac à légumes, doit par contre toujours être en bas.

Pour décrocher les balconnets de contre-porte, repoussez-les verticalement vers le haut. Le balconnet inférieur est muni d'un fixe-bouteilles élastique pour différentes tailles de bouteilles. Il doit toujours être en bas dans la contre-porte.

Bac à légumes à deux casiers

(Sur certains modèles)

Certains bacs à légumes comportent une cloison intermédiaire permettant de séparer divers types de légumes.

Cette cloison peut se placer au centre du bac ou à sa partie arrière.

UTILISATION DU CONGÉLATEUR

La température correcte dans le compartiment congélateur est comprise entre -18 et -20°C .

Une température plus basse augmente la consommation d'énergie, tandis qu'une température plus élevée nuit à la qualité des produits conservés et en réduit la durée de conservation.

Il est normal que la température varie quelque peu entre les différentes parties de l'appareil en raison de la circulation de l'air.

Le thermomètre indique **la température de l'aliment le plus chaud** dans le compartiment congélateur.

Si vous mesurez la température avec un thermomètre normal, la valeur obtenue différera légèrement de la température effective des aliments. La raison en est qu'un thermomètre ordinaire mesure la température effective de l'air à l'endroit où vous le placez, et non pas celle des aliments conservés dans l'appareil. Cette dernière évolue en effet plus lentement que la température de l'air.

Durée de conservation des différents aliments

Différents types d'aliments peuvent être conservés pendant différentes durées dans le compartiment congélateur sans que leur qualité s'altère.

Produits surgelés achetés dans le commerce. Suivez les conseils de conservation figurant sur les emballages.

Produits congelés à la maison. D'une manière générale, les aliments gras, salés et très assaisonnés se conservent moins longtemps que les aliments maigres et non assaisonnés. Cela concerne au même titre les aliments frais et les plats préparés.

Les aliments **gras** et **salés** ne doivent pas être conservés au-delà de 3 mois.

Les plats préparés et les aliments moyennement gras peuvent supporter environ 6 mois de conservation.

Les aliments **maigres** et les fruits peuvent être conservés environ 1 an.

Tiroirs

Le compartiment congélateur est muni de tiroirs coulissants facilitant la recherche des aliments désirés. S'il est nécessaire de conserver dans le congélateur une grande quantité d'aliments ou des aliments emballés dans des emballages volumineux, il est alors possible de sortir les tiroirs, à l'exception du tiroir inférieur, et d'utiliser directement les étagères pour gagner de la place.

La possibilité de sortir les tiroirs avec leur contenu facilite en outre le dégivrage.

Congélation

Pour que la qualité des aliments demeure optimale, il faut que leur congélation soit aussi rapide que possible.

Si la congélation s'effectue lentement, les aliments risquent de se dessécher, ce qui les rend ensuite moins goûteux. Cela concerne tout spécialement la viande crue et les fruits rouges congelés frais.

Il n'est jamais nécessaire de modifier le réglage du thermostat lors de la congélation d'aliments frais.

Appuyez à l'avance sur la touche S-SUPER pour empêcher la température du contenu du congélateur de remonter lorsque vous y placez des aliments à température ambiante.

- Congélation de **moins de 3 kg** d'aliments par 24 heures: il n'est pas nécessaire d'utiliser la touche de congélation.

- Congélation de **quantités plus importantes**
 - Appuyez sur la touche de congélation 10–12 heures avant d'introduire dans le compartiment congélateur les aliments à congeler.
 - 24 heures après l'introduction des produits frais, n'oubliez pas de remettre l'appareil en régime de conservation. Pour cela, appuyez de nouveau sur la touche de congélation, le voyant jaune s'éteint.
- Utilisez les étagères supérieures pour congeler.
- Placez les aliments directement sur l'étagère, suffisamment espacés pour permettre à l'air de circuler entre eux. La congélation est ainsi plus rapide et plus efficace.
- Ne placez pas les aliments à congeler au contact direct d'aliments déjà congelés. Cela aurait pour effet de réchauffer ces derniers.
- Une fois congelés, les aliments doivent être stockés le plus serré possible afin de mieux conserver le froid en cas de coupure de courant par exemple. Disposez-les paquets de manière à laisser l'étagère supérieure libre pour la congélation d'autres aliments le moment venu.

Conseils pratiques pour la congélation

Les aliments à congeler ne doivent pas être plus chauds que la température ambiante lorsque vous les placez dans le congélateur. Il est en fait recommandé de les refroidir préalablement au réfrigérateur.

Portionnez les aliments à congeler en fonction de la quantité nécessaire pour un repas, étant donné que leur qualité en souffrira si les restes non consommés doivent être recongelés.

Ne congelez que des produits frais et en parfait état.

Inscrivez sur tous les paquets la nature de leur contenu et la date de congélation. Il sera ainsi plus facile de les consommer dans les délais.

Faites des paquets aussi plats que possible, pour en accélérer à la fois la congélation et la décongélation. Le pain peut être congelé en tranches, afin de permettre de ne sortir ensuite que ce dont vous avez exactement besoin.

Le sel limite la durée de conservation. Il est donc préférable d'avoir la main légère avant la congélation, puis d'assaisonner ensuite au moment de servir.

Le fromage utilisé pour la cuisine se conserve mieux râpé, en portions adaptées à vos besoins.

Utilisez toujours des sacs plastiques hermétiques et des emballages spécialement prévus pour la congélation. Enveloppez les parties saillantes éventuelles, comme par exemple les pilons de poulets, pour éviter qu'elles ne trouent les emballages.

Si les aliments sont bien emballés, ils gardent mieux leur arôme, ils se conservent plus longtemps et la formation de givre diminue dans l'appareil.

Pour préserver l'environnement, utilisez de préférence des emballages réutilisables. Ne vous servez qu'exceptionnellement d'emballages jetables.

Décongélation

La plupart des aliments peuvent être décongelés à la température ambiante ou au réfrigérateur.

La viande crue doit toutefois décongeler lentement au réfrigérateur pour éviter de se dessécher. Posez le paquet sur un plat muni de rebords pour recueillir le liquide qui s'écoule éventuellement.

Pour décongeler au micro-ondes, suivez les instructions de la notice d'utilisation de cet appareil.

Bacs à glaçons

Ne remplissez les bacs à glaçons qu'aux 3/4 de leur contenance. L'eau augmente en effet de volume lorsqu'elle se transforme en glace.

Pour détacher les glaçons, imprimez un léger mouvement de torsion au bac.

Les glaçons se dessèchent et leur goût s'altère si vous les conservez trop longtemps.

Il ne faut donc pas hésiter à jeter les "vieux" glaçons et à en refaire chaque fois que besoin.

Plateau de congélation ⑨

(selon modèle)

Ce plateau est destiné à congeler en vrac les fruits rouges et les légumes.

Ceux-ci sont congelés à coeur au bout d'environ 4 heures, ce qui permet alors de les emballer de la manière habituelle. Les produits ainsi congelés ont toutefois tendance à coller. Pensez-y.

Accumulateur de froid ⑨

(selon modèle)

L'accumulateur de froid permet de maintenir plus longtemps les aliments à basse température en cas de panne de secteur par exemple.

Posez par ailleurs l'accumulateur de froid par-dessus le contenu de l'appareil en cours de dégivrage; la température de ce contenu s'élèvera ainsi moins vite.

Indicateur de température ⑩

(selon modèle)

L'indicateur de température est situé au centre de l'armoire de congélation, sur un des tiroirs.

Après une panne de courant, l'indicateur affiche la température la plus élevée atteinte au cours de la panne, même si le congélateur fonctionne à nouveau.

L'indicateur de température fonctionne avec trois types de fluides ayant des points de congélation différents: -12°C (vert), -8°C (jaune), et -2°C (rouge). Aussitôt que la température s'élève au-dessus de ces limites, un triangle lumineux de la couleur correspondante s'affiche pour indiquer que le fluide fond et descend. Lors de la mise en marche du congélateur, placer l'indicateur à l'envers avant de le retourner.

Utilisation de l'indicateur de température

1. Sortir l'indicateur avant de brancher le congélateur.
2. Insérer l'indicateur à l'envers. Attendre environ 24 heures pour qu'il soit congelé.
3. Replacer l'indicateur à l'endroit.

En cas de panne

Si le témoin vert s'allume (-12°C), la plupart des aliments stockés peuvent être congelés à nouveau à -18°C .

La glace, par exemple, est extrêmement sensible aux températures supérieures à -18°C .

Si le témoin jaune s'allume (-8°C), il convient de consommer les aliments dans les plus brefs délais.

Si le témoin rouge s'allume (-2°C), les aliments doivent être consommés ou cuits avant d'être congelés à nouveau. Voir le Chapitre "En cas d'anomalie de fonctionnement – Si aucun de ces défauts n'est observé"

Dégivrage, compartiment réfrigérateur ⑪

Le dégivrage est automatique à chaque arrêt du compresseur.

Cela pour effet de faire fondre la couche de givre qui s'est formée sur l'évaporateur, l'eau provenant de cette fonte étant évacuée par l'intermédiaire d'un flexible au dos de l'appareil en direction d'un bac collecteur placé au-dessus du compresseur, où elle s'évapore. Nettoyez régulièrement la gouttière d'évacuation pour l'empêcher de se boucher.

Évitez tout givrage inutile en vous abstenant de mettre des aliments chauds dans le réfrigérateur et en ne plaçant aucun aliment au contact direct de l'évaporateur. N'ouvrez pas non plus la porte trop longtemps ou trop fréquemment.

Dégivrage, compartiment congélateur ⑫

Il se forme toujours une certaine quantité de givre sur les étagères et en haut lorsque l'appareil marche.

Dégivrez lorsque la couche de givre atteint 3–5 mm d'épaisseur.

Profitez si possible, pour le faire, de ce que le congélateur n'est pas trop rempli. Évitez par ailleurs de dégivrer par une chaude journée d'été.

1. Arrêtez le congélateur.
2. Sortez les tiroirs avec leur contenu. Posez-les l'un sur l'autre en tournant celui du dessus d'un demi-tour pour qu'il fasse office de couvercle sur celui du dessous. Posez l'accumulateur de froid sur le tout et couvrez les tiroirs avec une couverture ou des journaux pour les isoler de la chaleur.
Il est également possible de stocker provisoirement les aliments dans le compartiment réfrigérateur, en les tassant le plus possible.
3. Pour accélérer le dégivrage, vous pouvez placer dans le compartiment congélateur un ou plusieurs récipients remplis d'eau chaude (non bouillante). Choisissez des récipients qui ne risquent pas de rayer l'intérieur du compartiment et évitez de les mettre en contact direct avec les surfaces plastiques.
4. Enlevez la grille de ventilation Celle-ci est fixée par pression.
5. Sortez le bec du flexible d'évacuation de l'eau de fonte du givre et placez au-dessous le tiroir inférieur (s'il est vide) ou un autre récipient. Laissez la porte ouverte ().
6. Grattez la glace avec précaution, avec un grattoir plastique ou en bois, lorsqu'elle commence à fondre et à se détacher. N'utilisez jamais d'outils tranchants ou pointus susceptibles d'endommager l'intérieur de l'appareil.
7. Quand toute la glace a fondu, essuyez l'intérieur du compartiment congélateur et rentrez le bec du flexible d'évacuation.
8. Remettez le congélateur en marche et, dès qu'il est à nouveau froid, remplacez les tiroirs et leur contenu.

⚠ ATTENTION. Il ne faut pas essayer d'accélérer le dégivrage avec un sèche-cheveux ou autre appareil chauffant similaire. La chaleur pourrait endommager l'habillage intérieur plastique du compartiment congélateur et il y aurait par ailleurs risque de pénétration d'humidité dans l'appareil électrique ainsi utilisé.

Pour ne pas favoriser la formation de givre, évitez d'ouvrir les portes trop longtemps ou trop fréquemment.

Nettoyage ⑪ ⑭

Nettoyez régulièrement votre appareil. Commencez par l'arrière, puis sortez tous les éléments amovibles pour les laver. Essuyez l'extérieur et l'intérieur de l'appareil, ainsi que les joints d'étanchéité des portes.

Utilisez un produit de vaisselle dilué, à l'exclusion des détergents concentrés, des poudres à récurer, des tampons abrasifs, de la laine d'acier ou des solvants, qui endommageraient l'appareil.

Ne fermez ensuite la porte que quand l'intérieur de l'appareil est parfaitement sec.

NOTA: Lorsque vous utilisez un chiffon ou un essuie-tout, des particules peuvent s'en détacher et coller à l'évaporateur, avec pour conséquence l'obstruction du flexible d'évacuation de l'eau de fonte du givre. Dans ce cas, nettoyez le flexible avec un coton tige ou, si le bouchon est plus profond, avec une spirale plastifiée pour rideaux.

Pour nettoyer sous l'appareil, écrouchez la grille de ventilation qui se trouve au bas de celui-ci.

Eclairage, remplacement de l'ampoule ⑬

L'éclairage s'allume automatiquement lorsque vous ouvrez la porte du compartiment réfrigérateur.

Remplacez l'ampoule par une ampoule à douille E14, de puissance max 25 W.

⚠ Pour mettre l'appareil hors tension, il faut obligatoirement retirer la fiche de la prise secteur.

En cas d'absence de longue durée

Faites en sorte que quelqu'un contrôle régulièrement que l'appareil est en marche, pour éviter de perdre son contenu en cas de panne de secteur par exemple.

Arrêt prolongé

- Arrêtez l'appareil.
- Retirez la fiche de la prise secteur.
- Videz et nettoyez l'appareil.
- Laissez la porte entrouverte

Si la porte est refermée avant que toute l'humidité ait été évacuée de l'intérieur de l'appareil, une odeur de renfermé risque de s'y installer. Dans ce cas, lavez une nouvelle fois l'intérieur de l'appareil, puis laissez la porte ouverte.

EN CAS D'ANOMALIE DE FONCTIONNEMENT

Si l'appareil ne semble pas fonctionner correctement, il peut s'agir d'une anomalie à laquelle vous pouvez éventuellement remédier vous-même.

Avant d'appeler le service après-vente, suivez d'abord les conseils ci-après, ce qui évitera peut-être une intervention inutile.

Le froid n'est pas suffisant

- Réglez le thermostat sur une température plus basse.
- Peut-être avez-vous trop serré entre eux des aliments frais à congeler? Espacez les paquets pour permettre à l'air de circuler entre eux.
- Placez correctement les différents types d'aliments dans le réfrigérateur. Voir "Utilisation du réfrigérateur, Comment placer les aliments".
- Une grande quantité d'aliments a été mise dans l'appareil avant que ceux-ci aient eu le temps de refroidir. Attendez quelques heures, puis contrôlez à nouveau la température.
- Contrôlez que les portes sont bien fermées. Evitez par ailleurs d'ouvrir les portes plus longtemps ou plus fréquemment que nécessaire.

La température est trop basse

- Réglez le thermostat sur une température plus élevée.
- Placez correctement les différents types d'aliments dans le réfrigérateur. Voir "Utilisation du réfrigérateur, Comment placer les aliments".

Le compresseur fonctionne en permanence

- Contrôlez que le thermostat n'est pas réglé sur une température trop basse.
- Il est normal que le compresseur fonctionne en permanence lorsque la touche de congélation est enclenchée.
- Contrôlez que les portes sont fermées.
- Une grande quantité d'aliments a été mise dans l'appareil avant que ceux-ci aient eu le temps de refroidir.

De l'eau sur l'évaporateur à l'intérieur du compartiment réfrigérateur

- Cela est tout à fait normal. Le dégivrage automatique amène le givre à fondre sur l'évaporateur. L'eau provenant de cette fonte s'écoule dans la gouttière d'évacuation, en direction de l'extérieur.

Il y a de l'eau à l'intérieur du réfrigérateur ou sur le sol autour de celui-ci

- Débouchez la gouttière et l'orifice d'évacuation de l'eau de fonte du givre à l'intérieur du compartiment réfrigérateur.
- Contrôlez qu'aucun aliment n'est stocké directement contre l'évaporateur, empêchant l'eau de fonte du givre de s'écouler dans la gouttière d'évacuation en cours de dégivrage.
- Contrôlez que le flexible d'évacuation de l'eau de fonte du givre débouche bien dans le bac collecteur situé au-dessus du compresseur et qu'il n'est pas obstrué.

Il se forme une quantité anormale de givre et de glace

Contrôlez

- que la porte n'est pas ouverte trop longtemps ou trop fréquemment;
- que le joint d'étanchéité est en bon état et propre;
- que rien ne gêne la fermeture de la porte;

- que l'extrémité du tube d'évacuation de l'eau de fonte du givre, dans le compartiment congélateur, est bien rentrée;
- que la température est correctement réglée et qu'elle n'est pas trop basse trop longtemps;
- que tous les aliments sont bien emballés ou couverts.

Ni la production de froid ni l'éclairage ne fonctionnent

Avant de faire appel au service après-vente, contrôlez

- que le thermostat est placé entre Min est Max
- que la fiche est correctement enfoncée dans la prise secteur;
- que le fusible de ligne est en état et que le courant arrive jusqu'à l'appareil. Contrôlez en branchant un autre appareil.

L'appareil fait du bruit ⁽¹⁵⁾

La production de froid est assurée par un circuit frigorifique équipé d'un compresseur, situé en partie à l'extérieur et en partie à l'intérieur de l'appareil. (a)

Il est donc normal que se produisent différents bruits.

Un bruit d'aspiration pulsant s'entend lorsque l'appareil est en marche, dû à la circulation du réfrigérant. (b) (d) (e) (g) Lorsque l'appareil démarre ou s'arrête, des déclics en provenance du thermostat peuvent également être audibles.

Le niveau de bruit varie selon l'emplacement choisi pour l'appareil, la manière dont il est utilisé et son âge.

Si vous jugez que le fonctionnement est bruyant, suivez les conseils donnés au chapitre "Installation" au début de cette notice, ainsi que les recommandations suivantes, puis laissez l'appareil fonctionner un moment pour constater s'il y a une amélioration.

Pour éviter les bruits gênants ou les vibrations, contrôlez

- que l'appareil est stable et de niveau, avec ses quatre pieds/roulettes en contact avec le sol. Utilisez un niveau à bulle (h);
- que l'appareil n'est pas appuyé contre un autre appareil ou un élément d'aménagement, ce qui créerait des vibrations;
- que les tubes du circuit frigorifique au dos de l'appareil ne se touchent pas. Remplacez les cales entretoises si elles sont tombées ou tordez légèrement les tubes pour les écarter les uns des autres; (c)
- que l'élément haut éventuellement placé au-dessus de l'appareil est correctement monté et qu'il ne contient pas de bouteilles, de bocaux, etc., susceptibles de s'entrechoquer, ou qu'il n'y a pas de grille de ventilation ou de bandeau d'étanchéité mal fixés; (f)
- que l'appareil se trouve dans un local bien ventilé et où la température ambiante est normale, qu'il n'est pas directement exposé au soleil ou à une autre source de chaleur et que ses portes ne sont ouvertes ni trop longtemps ni trop fréquemment. Le niveau de bruit peut en effet être considéré comme gênant si le compresseur est contraint de fonctionner longtemps ou de démarrer fréquemment pour maintenir la température désirée à l'intérieur de l'appareil;
- que l'appareil n'est pas posé directement sur un sol dur, en béton par exemple. Dans un tel cas, il est recommandé d'intercaler un support souple pour réduire les risques de bruits gênants.

Panne

N'ouvrez pas inutilement l'appareil. Si la panne semble devoir être de longue durée, c'est-à-dire plus de 15 heures dans le cas d'un appareil dont le compartiment congélateur n'est pas équipé d'un accumulateur de froid ou 20 heures dans le cas contraire, transférez si possible le contenu de ce compartiment dans un autre congélateur.

Mettez les aliments les plus sensibles à la chaleur dans le compartiment réfrigérateur ou prenez-les en charge de toute autre manière.

Les aliments congelés qui sont encore durs à coeur peuvent être recongelés directement.

Si les aliments sont décongelés, mais ne sont pas pour autant gâtés et sentent bon, ils peuvent être utilisés à condition d'être cuits ou préparés avant leur recongélation ou leur consommation.

Essayez de déterminer avec précision quelle a été la durée de la panne pour pouvoir évaluer si les aliments ont eu le temps de décongeler et ont atteint une température trop élevée pour pouvoir être consommés sans risques.

NOTA: Les crustacés qui ont décongelé par suite d'une panne de l'appareil, ne doivent pas être recongelés. Ils peuvent être toutefois utilisés tels quels dans la mesure où la panne n'a pas duré plus longtemps que le temps normalement nécessaire pour les décongeler avant consommation.

GARANTIE

Voir la carte de garantie

SERVICE APRÈS-VENTE ET PIÈCES DE RECHANGE

Avant de faire appel au service après-vente

Lisez attentivement la notice d'utilisation et suivez les conseils et les instructions qu'elle contient. Dans de nombreux cas, vous pourrez vous-même résoudre le problème survenu, ce qui évitera une intervention inutile. Le chapitre "En cas d'anomalie de fonctionnement" vous indique quels contrôles effectuer avant de faire appel au service après-vente. Les interventions pourront en effet vous être facturées, y compris pendant la période de garantie,

- en cas de réclamation injustifiée;
- si les instructions de la notice d'utilisation n'ont pas été suivies.

BENELUX

Nous vous conseillons de faire exécuter les réparations et vérifications par votre vendeur ou par le SERVICE ELGROEP et de toujours exiger des pièces DISTRIPARTS d'origine.

Plaque signalétique

La plaque signalétique située du côté gauche à l'intérieur de l'appareil indique entre autres le modèle et le numéro de référence de votre réfrigérateur/congélateur. Notez ces indications, car elles vous seront nécessaires pour faire appel au service après-vente ou commander des pièces de rechange. La plaque signalétique indique également la tension d'alimentation, la puissance nominale et la taille de fusible.

Modèle:

Numéro de référence:

SÉCURITÉ

Lisez attentivement les consignes de sécurité et les avertissements figurant en tête de cette notice. Le constructeur n'assume aucune responsabilité en cas de problèmes dus à une utilisation incorrecte de l'appareil ou pour un autre usage qu'indiqué dans la notice d'utilisation.

ATTENTION

Ne conservez pas dans votre réfrigérateur/congélateur des gaz ou des liquides explosifs tels que gaz pour la recharge de briquets, essence, éther, acétone, etc.