



Gebruiksaanwijzing NL
Notice d'utilisation FR
Gebrauchsanleitung DE
Instruction book GB
Brugsanvisning DK

diepvriezer
congélateur
gefrierschrank
freezer
fryser

EUT 11004W

Welkom in de wereld van Electrolux!

Gefeliciteerd, u hebt gekozen voor een eersteklas product van Electrolux. U zult hier jarenlang plezier aan beleven. Het is de ambitie van Electrolux om het huishouden voor u gemakkelijker te maken door middel van een breed assortiment kwaliteitsapparatuur. U vindt enkele voorbeelden hiervan op de voorzijde van deze gebruiksaanwijzing. Neem de tijd om deze gebruiksaanwijzing te bestuderen zodat u kunt profiteren van de voordelen van uw nieuwe apparaat. Wij beloven u een superieure gebruikerservaring en dus meer gemoedsrust. Veel succes!

Lees deze gebruiksaanwijzing aandachtig door voordat u het apparaat installeert en in gebruik neemt. U vindt hierin aanwijzingen m.b.t. de veiligheid, praktische informatie, informatie m.b.t. het milieu en tips. Als u het apparaat volgens de aanwijzingen gebruikt, zal het naar volle tevredenheid werken.

M.b.v. onderstaande symbolen kunt u informatie makkelijk vinden:



Aanwijzingen m.b.t. de veiligheid

Aanwijzingen die belangrijk zijn voor uw veiligheid of voor het functioneren van het apparaat.



Praktische informatie



Informatie m.b.t. het milieu



Tips

Tips m.b.t. levensmiddelen en het bewaren daarvan.



Het symbool op het product of op de verpakking wijst erop dat dit product niet als huishoudafval mag worden behandeld. Het moet echter naar een plaats worden gebracht waar elektrische en elektronische apparatuur wordt gerecycled. Als u ervoor zorgt dat dit product op de correcte manier wordt verwijderd, voorkomt u mogelijk voor mens en milieu negatieve gevolgen die zich zouden kunnen voordoen in geval van verkeerde afvalbehandeling. Voor meer details in verband met het recyclen van dit product, neemt u het best contact op met de gemeentelijke instanties, het bedrijf of de dienst belast met de verwijdering van huishoudafval of de winkel waar u het product hebt gekocht.

Inhoudsopgave

Belangrijke aanwijzingen m.b.t. de veiligheid	5
Algemene aanwijzingen m.b.t. de veiligheid	5
Veiligheid van kinderen	6
Vóór het in gebruik nemen	6
Veiligheidsmaatregelen voor isobutaan	6
Aanwijzingen voor de gebruiker	7
Algemene informatie	7
Schakel- en weergavepaneel	7
Bedienen van het apparaat	7
In gebruikname van het apparaat	7
Instellen van de temperatuur	7
Invriezen	8
Bewaren	8
Praktische informatie	9
Tips	9
Energie besparen	9
Het apparaat en het milieu	9
Onderhoud	9
Ontdooien	9
Reiniging en onderhoud	10
Apparaat buiten gebruik	11
Problemen oplossen	11
Aanwijzingen voor de installateur	13
Technische gegevens	13
Installeren van het apparaat	13
Vervoer, uitpakken	13
Reiniging	13
Opstelling	13
Deurdraairichting omzetten	14
Elektrische aansluiting	15

Belangrijke aanwijzingen m.b.t. de veiligheid



Algemene aanwijzingen m.b.t. de veiligheid

- Bewaar deze gebruiksaanwijzing goed en geef hem door aan een evt. volgende eigenaar van het apparaat.
- Dit apparaat is alleen bedoeld voor gebruik in het huishouden, voor het bewaren van levensmiddelen en dient volgens de voorschriften te worden gebruikt.
- **Reparaties aan dit apparaat, ook vervangen van het aansluitsnoer, mogen alleen door ELECTROLUX SERVICE uitgevoerd.** Daarbij mogen alleen originele DISTRIPARTS-onderdelen gebruikt worden. Onvakkundige reparaties kunnen tot aanzienlijke risico's voor de gebruiker leiden!
- Het apparaat is alleen spanningloos als de stekker uit het stopcontact is getrokken. Voordat u het apparaat gaat reinigen, dient u het altijd spanningloos te maken. Trek de stekker nooit aan het snoer, maar aan de stekker zelf uit het stopcontact. Als het stopcontact moeilijk bereikbaar is, schakel dan de zekering in de huisinstallatie uit.
- Het aansluitsnoer mag niet verlengd worden.
- **Zorg ervoor dat de stekker niet wordt platgedrukt of beschadigd door de achterkant van het koel/vriesapparaat.**
 - Een beschadigde stekker kan oververhit raken en brand veroorzaken.
- **Plaats geen zware voorwerpen of het koel/vriesapparaat zelf op het aansluitsnoer.**
 - Daardoor bestaat kans op kortsluiting en brand.
- **Trek de stekker niet uit het stopcontact door aan het snoer te trekken, vooral niet als het koel/vriesapparaat uit de nis wordt getrokken.**
 - Schade aan het snoer kan kortsluiting, brand en/of een elektrische schok veroorzaken.
 - Als het aansluitsnoer beschadigd is, moet het worden vervangen door onze service-afdeling of door een erkend installateur.
- **Als het stopcontact los zit, steek de stekker er dan niet in.**
 - Daardoor bestaat kans op een elektrische schok of brand.
- Gebruik het apparaat niet zonder de afdekking van de binnenverlichting.
- Gebruik bij het schoonmaken, het ontdooien of het uitnemen van diepvriesproducten of het ijsblokjesbakje geen scherpe of puntige voorwerpen. Die kunnen het apparaat beschadigen.
- Zorg ervoor dat er geen vloeistoffen bij de temperatuurregelaar en de verlichting komen.
- Consumptie-ijs en ijsblokjes niet direct uit de vriesruimte in de mond stoppen. Ijs kan aan lippen of tong vastvriezen en verwondingen veroorzaken.
- Eenmaal ontdooide levensmiddelen mogen niet opnieuw ingevroren worden, maar moeten zo snel mogelijk geconsumeerd worden.
- Kant-en-klare diepvriesproducten volgens de aanwijzingen van de fabrikant van deze producten bewaren.
- Probeer niet het ontdooiproces te versnellen m.b.v. elektrische verwarmingstoestellen of chemische stoffen.
- Laat kunststof onderdelen niet met hete voorwerpen in aanraking komen.

- Geen busen of flessen met brandbaar gas of vloeistof in het apparaat bewaren. Explosiegevaar!
- Geen koolzuurhoudende dranken, flessen en blikjes in de diepvriesruimte bewaren.
- Het dooiwaterafvoergootje regelmatig controleren en schoonmaken - een sticker binnenin het apparaat herinnert u daaraan. Bij verstopping van het afvoergootje kan het verzamelde dooiwater storingen veroorzaken.



Veiligheid van kinderen

- Houd de verpakking uit de buurt van kinderen. Kunststof folie kan verstikkingsgevaar opleveren.
- Het apparaat is bedoeld voor gebruik door volwassenen. Laat kinderen niet met het apparaat of de bedieningselementen spelen.
- Als u het apparaat afdankt, trek dan de stekker uit het stopcontact, snijd het aansluitsnoer af (zo dicht mogelijk bij het apparaat) en haal de deur eruit. U verhindert daardoor, dat spelende kinderen een elektrische schok krijgen of elkaar of zichzelf in het apparaat opsluiten.
- Dit apparaat is niet bedoeld voor gebruik door kinderen, personen met verminderde lichamelijke, zintuigelijke of geestelijke capaciteiten of een gebrek aan kennis en ervaring, tenzij er toezicht is ingesteld door de persoon die verantwoordelijk is voor hun veiligheid of tenzij zij van deze persoon instructies hebben gekregen over het gebruik.



Vóór het in gebruik nemen

- Zet het apparaat tegen de muur om te voorkomen dat u zich verbrandt aan warmte afgevend onderdelen (compressor, condensor).

- Trek altijd eerst de stekker uit het stopcontact voordat u het apparaat gaat verplaatsen.
- Let erop dat het apparaat niet op het aansluitsnoer staat.
- Rond het apparaat moet voldoende luchtcirculatie zijn. Gebrek aan luchtcirculatie kan tot oververhitting leiden. Volg daarom de aanwijzingen m.b.t. de installatie.
- Zie hoofdstuk "Plaatsing".



Veiligheidsmaatregelen voor isobutaan

Waarschuwing

- Het koelmiddel van het apparaat is isobutaan (R 600a) dat in hoge mate brandbaar en explosief is.
- Houd ventilatie-openingen in het apparaat of in het inbouwmeubel vrij.
- Gebruik geen mechanische apparaten of andere middelen om het ontdooiproces te bespoedigen, die niet door de fabrikant worden aangeraden.
- Beschadig het koelcircuit niet.
- Gebruik geen elektrische apparaten binnenin het apparaat, tenzij ze door de fabrikant worden geadviseerd.



Als u zich niet aan deze aanwijzingen houdt, kan de fabrikant niet aansprakelijk worden gesteld voor eventuele schade.

Aanwijzingen voor de gebruiker

Algemene informatie

Dit apparaat is een huishoudkoel/vriescombinatie met één compressor. De vriesruimte bovenin heeft een eigen deur en is geheel afgesloten van de koelruimte.

Het is geschikt voor het koelen van levensmiddelen, het bewaren van diepvriesproducten, het invriezen van levensmiddelen en het maken van ijsblokjes.

Het apparaat is geschikt voor gebruik in een bepaalde klimaatklasse (bepaalde omgevingstemperaturen).

De klimaatklasse vindt u op het typeplaatje.

Schakel- en weergavepaneel

- A) Aan/Uit lampje groen
- B) Thermostaat- en Aan/Uitknop
- C) Vriescontrolelampje geel
- D) Uitschakeling Geluidsalarm en vriesknop
- E) Waarschuwingslampje rood

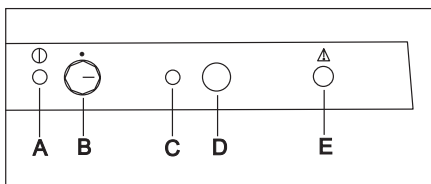

Bediening van het apparaat

Ingebruikname van het apparaat

Stop de stekker in het stopcontact. Draai de thermostaatknop (B) op een koudere stand dan << -16°C >> om het apparaat in te schakelen. Het groene controlelampje gaat branden en het rode controlelampje

gaat knipperen. Het controlelampje voor in- en uitschakelen (A) gaat branden om aan te geven dat het apparaat is ingeschakeld. Als het rode controlelampje knippert, geeft dit aan dat de temperatuur in het vriesvak niet correct is. Bovendien hoort men een onderbroken toonsignaal, dat uitgeschakeld kan worden door op de (D) knop te drukken. Om het vriesvak uit te schakelen de knop (B) in stand << ● >> zetten.

Instelling van de temperatuur

De binnentemperatuur van de vrieskast wordt elektronisch geregeld, er zijn vijf verschillende temperatuurstanden en een uitschakelstand << ● >> .

De stand << -16°C >> geeft de hoogste (minst koude) en de stand << -24°C >> geeft de laagste (koudste) temperatuur aan. Zet de thermostaatknop op de door u gewenste stand.

Normaal gesproken kunt u de schakelaar het best op << -18°C >> zetten, u moet, bij het instellen van de temperatuur echter rekening houden met:

- de kamertemperatuur, in de ruimte waar het apparaat geplaatst is,
- hoe vaak de deur geopend zal worden,
- de hoeveelheid levensmiddelen die in de kast bewaard worden,
- de plaats van het apparaat.

Bij het kiezen van de juiste temperatuur moet met al deze factoren rekening gehouden worden, het kan gebeuren dat het raadzaam is hiermee een beetje te experimenteren. Om een lagere temperatuur te verkrijgen de thermostaatknop hoger zetten, als u een hogere temperatuur wenst, de knop in een

lagere stand zetten. Wanneer u de ingestelde temperatuur verandert, 24 uur wachten voordat u deze weer verandert, zodat de binnentemperatuur zich kan stabiliseren.

Waarschuwinglampje (rood)

Als het waarschuwinglampje voor onregelmatige temperatuur (**E**) gaat branden, betekent dat dat de binnentemperatuur van de vrieskast te hoog is (hoger dan $-12\text{ }^{\circ}\text{C}$), een juiste conservering van de levensmiddelen is niet meer gegarandeerd. Wanneer de vrieskast voor het eerst wordt ingeschakeld, gaat het waarschuwinglampje knippen tot de temperatuur, die nodig is om diepgevroren voedsel correct te bewaren, bereikt is.

Temperatuurstoring:

De temperatuur in het vriesvak garandeert, bij normale werking van het apparaat, de correcte conservering van de levensmiddelen in het vak. Wanneer deze temperatuur, om welke reden ook, boven een bepaalde waarde ($-12\text{ }^{\circ}\text{C}$) komt, gaat er een waarschuwinglampje branden en klinkt er een alarmsignaal. Het waarschuwinglampje is een continu brandend rood lampje (E), het geluidsalarm klinkt met tussenpozes. U kunt het geluidsalarm uitschakelen door eenmaal op de knop (D) te drukken.

Invriezen

Het invriezen van verschillende producten moet na een goede voorbereiding altijd plaatsvinden in het vriesvak.

Verplaats de ingevroren levensmiddelen van de bovenste lade naar de andere

twee laden. Voor maximale vriesprestaties dient u de bovenste lade uit de vriezer te halen en de in te vriezen levensmiddelen direct op de verdamper te plaatsen. Als u kleinere hoeveelheden levensmiddelen wilt invriezen hoeft u de lade niet te verwijderen

Druk voor het inschakelen van de invriesmodus 2 - 3 seconden op de Aan-/Uitschakelaar voor invriezen (**D**); bij kleine hoeveelheden levensmiddelen duurt het ongeveer 4 uur en bij grotere hoeveelheden ongeveer 24 uur, voordat verse levensmiddelen diep gevoren zijn. Dan gaat het gele lampje (**C**) branden. Dan werkt de compressor continu om de voor het invriezen vereiste temperatuur te bereiken.

Nadat de levensmiddelen volledig diepgevroren zijn (wat tot 24 uur kan duren), kan de invriesmodus ook handmatig uitgeschakeld worden, door 2-3 seconden op de knop (**D**) te drukken. Als u de invriesfunctie niet handmatig uitschakelt, zorgt de elektronica van het apparaat ervoor dat dit na verloop van 48 uur automatisch gebeurt. Het gele lampje (**C**) gaat dan ook uit.

Leg de vers ingevroren levensmiddelen in de bovenste lade en plaats de lade in de normale stand in het apparaat.

Bewaren

Na het invriezen kunt u de diepvriesproducten het beste naar de bewaarvakken verplaatsen, zodat u weer ruimte hebt in het invriesvak.

Indien u een groetere hoeveelheid levensmiddelen moet opslaan, dan kunt de korven (behalve het onderste korf) verwijderen, zodat het voedsel direct naar de rekken kan worden gelegd.

Tussentijds invriezen heeft geen nadelige invloed op reeds ingevroren producten.

Praktische informatie

- Na openen en sluiten van de deur van de vriezer ontstaat in het apparaat een vacuüm. Na sluiten van de deur duurt het 2-3 minuten voordat u de deur weer kunt openen.
- Stel de vriezer zodanig in dat de binnentemperatuur nooit warmer dan -18 °C wordt. Bij te hoge temperaturen bederven de diepvriesproducten.
- Controleer elke dag even of het apparaat goed functioneert. Zo constateert u evt. storingen tijdig.
- Na afloop van een stroomonderbreking gaat het apparaat vanzelf weer aan en wordt automatisch de invriesmodus ingeschakeld.

Tips

In dit hoofdstuk vindt u praktische tips om het apparaat zo energiezuinig mogelijk te gebruiken. U vindt hier ook informatie m.b.t. het milieu.

Energie besparen

- Zet het apparaat liever niet in de zon of naast een warmte afgevend apparaat.
- Zorg ervoor dat de condensor en de compressor voldoende ventilatie hebben. Bedek de ventilatieopeningen niet.
- Doe levensmiddelen in een afgesloten schaalte of in vershoudfolie om onnodige rijpvorming te voorkomen.
- Zorg ervoor dat nog in te vriezen levensmiddelen niet in aanraking komen met reeds ingevroren levensmiddelen.

- Open de deur niet onnodig en laat hem niet langer open staan dan nodig is.
- Laat warme levensmiddelen altijd eerst tot kamertemperatuur afkoelen voordat u ze in het apparaat zet.
- Houd de condensor schoon.



Het apparaat en het milieu

Dit apparaat bevat, zowel in het koelcircuit als in het isolatiemateriaal, geen gassen die de ozonlaag kunnen aantasten. Het apparaat mag niet samen met huisvuil of gesloopte apparaten weggegooid worden. Uit het oogpunt van milieubescherming moeten afgedankte koel- en vriestoeelsten volgens de plaatselijke regelingen op deskundige wijze verwerkt worden. Informeer bij de gemeente naar de mogelijkheden in uw woonplaats. Zorg ervoor dat het koelcircuit, vooral aan de achterkant bij de warmtewisselaar, niet beschadigd wordt.

De materialen met het symbool „” zijn geschikt voor recycling.

Onderhoud

Ontdooien

Het afvoergootje voor het vocht van de koelkamer in de vorm van rijp en ijs hoort bij de werking van het apparaat.

Een dikke laag rijp en ijs heeft een isolerend effect, dit leidt tot een verlaging van het koeleffect als de temperatuur stijgt, een hoger energieverbruik, het niet openen van het deurtje of klepje van het vriesvak als de rijpvorming of ijsaansetting te dik wordt en tot het stuk gaan van de deur.

Met de meegeleverde ijskrabber is het mogelijk om kleinere hoeveelheden rijp en ijs te verwijderen.

De lade in de afbeelding is geen accessoire-onderdeel van het apparaat!

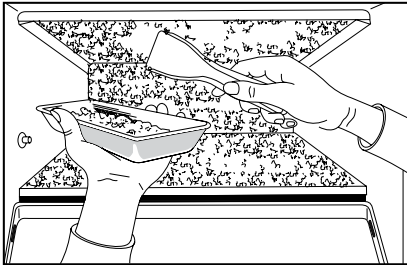

Als de ijsaanzetting zo dik is dat deze niet verwijderd kan worden met de ijskrabber moet het apparaat worden ontdooid. De frequentie waarmee dit gebeurt is afhankelijk van het gebruik.

Hoe het apparaat te ontdoien:

Trek de stekker uit het stopcontact. Als de stekker niet toegankelijk is zet dan de temperatuurregelknop op de stand "0".

Haal de ingevroren levensmiddelen uit het apparaat en plaats ze ingepakt in papier of doeken in een korf. Berg ze indien mogelijk op een koele plaats op of plaats ze in een vriesvak of vershoudvak van een koelkast.

Laat de deur open staan.

Veeg zo nu en dan het ontdooiwater met een doek of spons bijeen in de richting van het afvoerkanaal, dat zich onder in het apparaat bevindt. Dit ontdooiwater kan als volgt worden verwijderd:

Zet een bak met voldoende hoogte voor het apparaat. Steek de kunststof krabber overeenkomstig de afbeelding in de ontdooiwaterafvoer. Het ontdooiwater stroomt via de afvoer in de lade.

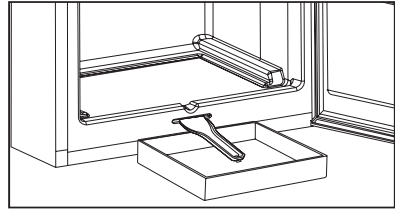

Het ontdooiproces kan worden versneld door een pot of bord met warm water op de koelplaat te plaatsen.

Veeg na het ontdooien de oppervlakken af en duw de afvoer voor het ontdooiwater terug.

Sluit het apparaat op het stopcontact aan.

Zet de temperatuurregelknop op de middelste stand .

Plaats nadat het rode lampje uit is de levensmiddelen weer in het apparaat.

Reiniging en onderhoud

U kunt de vriezer het beste tegelijk ontdoien en schoonmaken.

Gebruik geen reinigingsmiddel of zeep.

Trek de stekker uit het stopcontact. De binnenzijde van het apparaat met handwarm water schoonmaken en droog wrijven.

Reinig het deurrubber met schoon water.

Steek na het reinigen de stekker weer in het stopcontact.

Stof en vuil die zich op de condensor en de achterkant van de koelkast hebben afgezet, dient u één of twee maal per jaar te verwijderen.

Apparaat buiten gebruik

Als u het apparaat voor langere tijd niet gebruikt, gaat u als volgt te werk:

Zet de thermostaatknop op de stand <<●>>.

Trek de stekker uit het stopcontact.

Haal alle levensmiddelen uit het apparaat.

Laat het apparaat ontdooien en maak het schoon, zoals beschreven.

Laat de deur een klein eindje open staan, dan kunnen er in de kast geen nare luchtjes ontstaan.

Problemen oplossen

Er kan soms een kleine storing optreden, die u zelf kunt verhelpen. In de tabel vindt u informatie m.b.t. het opheffen van zulke kleine storingen.

Als het apparaat aanstaat, is er soms wat geluid te horen (compressor, circulatie). Dan is er geen sprake van een storing.



Wij willen u er nogmaals op wijzen dat het apparaat met onderbrekingen werkt. Als de compressor stopt, wil dat niet zeggen dat het apparaat niet werkt. Daarom moet u altijd eerst de stekker uit het stopcontact trekken, voordat u elektrische onderdelen aanraakt.

Probleem	Mogelijke oorzaak	Oplossing
Het apparaat koelt niet voldoende.	De temperatuurregelaar is te laag ingesteld. Voor het invriezen was de temperatuur niet laag genoeg. U hebt levensmiddelen met grote afmetingen in het apparaat gezet. U wilt te veel levensmiddelen tegelijk invriezen. U hebt warme levensmiddelen in het apparaat gezet, De deur is niet goed gesloten.	Op een hogere stand instellen. Het apparaat langer op een lagere temperatuur zetten. Levensmiddelen in porties verdelen. Minder levensmiddelen tegelijk invriezen. Levensmiddelen eerst tot kamertemperatuur laten afkoelen. Controleren of de deur dicht is.
Het apparaat koelt te sterk.	De temperatuurregelaar is te hoog ingesteld.	Op een lagere stand instellen.
Het apparaat koelt helemaal niet.	De stekker zit niet in het stopcontact. Er staat geen spanning op het stopcontact. De thermostaat staat op "0".	De aansluiting controleren. Stopcontact controleren. Controleer de instelling van de thermostaatknop.
Het apparaat maakt veel geluid.	Het apparaat staat niet goed.	Controleren of het apparaat stabiel staat (alle vier voeten moeten op de vloer staan).
Het controlelampje knippert groen.	Probleem met de temperatuur van de sensor.	Neem contact op met de klantenservice.

Als de adviezen het probleem niet oplossen, neem dan contact op met de dichtstbijzijnde dealer.

Storing in de werking

Wanneer de elektronica van het apparaat de waarde van de WERKELIJKE temperatuur niet waarneemt, begint het waarschuwinglampje op het weergavepaneel te knipperen. Het apparaat werkt nu met behulp van een reserveprogramma totdat een medewerker van de Technische dienst van de plaatselijke dealer het probleem heeft opgelost.

Aanwijzingen voor de installateur

Model	EUT 10004W
bruto-inhoud (l)	110
nuttige inhoud (l)	91
breedte (mm)	550
hoogte (mm)	850
diepte (mm)	612
Energieverbruik (kWh/24 uur)	0,504
(kWh/jaar)	184
energie-efficiëntieklasse	A+
invriesvermogen (kg/24 h)	15
max. bewaartijd bij stroomuitval (uur)	22
Neutrale stroomsterkte (A)	0,7
gewicht (kg)	39

Installeren van het apparaat

Vervoer, uitpakken

 U kunt het apparaat het beste rechtop in de originele verpakking vervoeren. Zie ook de aanwijzingen op de verpakking.

Na elk transport mag het apparaat pas na ca. 4 uur ingeschakeld worden.

Pak het apparaat uit en controleer het op transportschade. Neem in geval van transportschade contact op met de leverancier en sluit het apparaat niet aan.

Reiniging

Verwijder het plakband waarmee de onderdelen in het apparaat vastgezet zijn.

Neem de binnenkant van het apparaat met handwarm water en wat mild reinigingsmiddel af. Gebruik een zachte doek.

Wrijf daarna de binnenkant van het apparaat droog.

Opstelling

De omgevingstemperatuur heeft invloed op het stroomverbruik. Daarom moet het apparaat op een plaats staan waarvan de omgevingstemperatuur overeenkomt met de klimaatklasse waarvoor het uitgevoerd is, zie onderstaande tabel. De klimaatklasse vindt u op het typeplaatje.

Klimaatklasse	Omgevingstemperatuur
SN	+10 ..,+32 °C
N	+16 ..,+32 °C
ST	+16 ..,+38 °C
T	+16 ..,+43 °C

Als de omgevingstemperatuur te laag is, kan de temperatuur in de koelruimte te hoog worden.

Als de omgevingstemperatuur te hoog is, moet de compressor langer werken, de temperatuur in de diepvriezer stijgt en er wordt meer energie verbruikt.

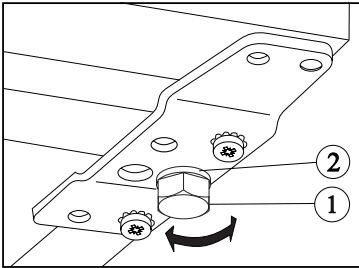

Het apparaat moet waterpas staan. Daartoe kunt u de stelvoeten (1) aan de voorzijde verstellen. De afstandsringen (2) zijn onderdeel van de stelvoeten. Als het apparaat waterpas moet worden gezet, kunnen deze afstandsringen worden verwijderd.

Zet het apparaat niet direct in de zon of dicht bij een verwarming of fornuis.

Is opstelling naast een warmtebron niet te vermijden, dan moeten de volgende minimale afstanden worden aangehouden:

- Naast een gas- of elektrisch fornuis 3 cm. Als de afstand kleiner is, plaats dan een warmte-isulerende plaat van 0,5 tot 1 cm dik tussen de twee apparaten.
- Naast een olie- of kolenkachel 30 cm.

De koelkast moet geheel tegen de muur staan.

 Houd de minimale afstanden aan (zie afb.).

A: opstelling onder een keukenkastje

B: vrije opstelling

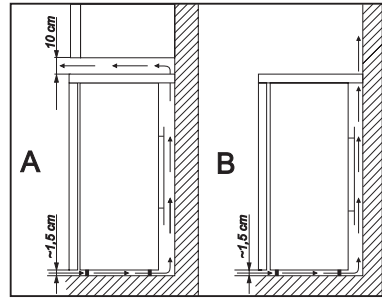

Deurdraairichting omzetten

Als dat handiger in het gebruik is, kunt u de deurdraairichting van rechts naar links omzetten.

Ga als volgt te werk:

- Trek de stekker uit het stopcontact.
- Kantel het apparaat voorzichtig achterover en zorg ervoor dat de compressor de vloer niet raakt. U kunt dit het beste met twee personen doen.
- Draai de stelvoeten aan beide zijden uit (2 stuks), daarna de schroeven die de onderste deurscharnieren vasthouden (2 stuks) en de schroef aan de andere kant van het apparaat.

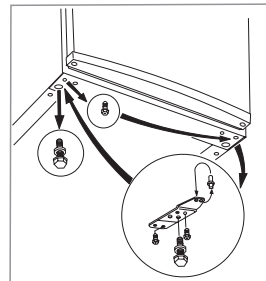

- Zet de deur van het koelapparaat neer door ze een beetje naar beneden te trekken.
- Schroeft u het hengsel van het bovenste scharnier van de deur los, en schroeft u ze aan de andere kant in.
- Zet u de deur van het koelapparaat naar de deurhouder bovenaan.

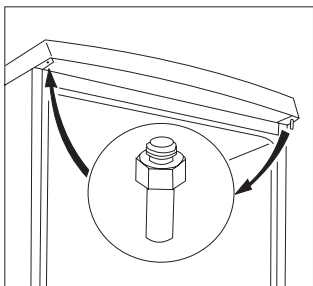

- Zet de stift in de onderste deurscharnierplaat in de richting van de pijl over.
- Neem de deur los.
- Draai de stift van het bovenste deurscharnier uit en plaats hem aan de andere kant.
- Schuift u de armen naar de andere kant en brengt u de plastic stoppen in het plastic zakje van de handleiding naar de vrije gaten.
- Zet het apparaat op z'n plek, zet het waterpas en steek de stekker in het stopcontact.

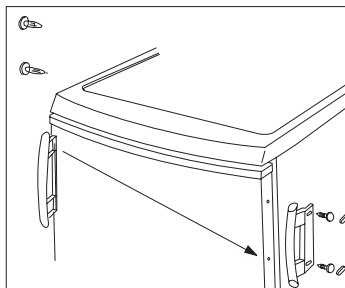

U kunt ook contact opnemen met Service. Een servicetechnicus kan tegen betaling het deurscharnier overzetten.

Elektrische aansluiting

Deze koelkast is ontworpen voor 230-240 V AC (~) 50 Hz.

Het apparaat moet worden aangesloten aan een volgens de voorschriften ged'installeerd stopcontact met randaarde. Als zo'n stopcontact niet aanwezig is, laat het dan door een erkend installateur in de buurt van de koelkast aanbrengen.

CE Dit apparaat voldoet aan de volgende EU-richtlijnen:

- 73/23/EEG van 19.02.1973 (incl. wijzigingsrichtlijnen) - laagspanningsrichtlijn
- 89/336/EEG van 03.05.1989 (incl. wijzigingsrichtlijnen - EMC-richtlijn
- 96/57 EEC - 96/09/03 (richtlijn energie-efficiëntie) en latere aanvullingen

Bienvenue dans le monde d'Electrolux

Nous vous remercions de la confiance que vous nous témoignez en choisissant un appareil Electrolux qui, nous espérons vous accompagnera agréablement au fil du temps.

Au travers d'une large gamme de produits de qualité, la volonté d'Electrolux est de vous rendre la vie plus agréable.

Vous pouvez en voir quelques exemples sur la couverture de cette notice.

Nous vous invitons à prendre quelques minutes pour découvrir ce guide qui vous permettra de profiter au mieux de tous les avantages de votre nouvel appareil.

Nous vous assurons que son utilisation vous offrira jour après jour satisfaction et sérénité.

A bientôt.

Avant l`installation et l`utilisation de l`appareil nous vous conseillons de procéder à la lecture complète du mode d`emploi contenant des prescriptions de sécurité, des informations importantes et des conseils. En respectant les prescriptions du mode d`emploi l`appareil fonctionnera convenablement et à votre satisfaction.

Les symboles utilisés:



Prescriptions de sécurité

Les prescriptions et cautions de ce symbole servent à la protection de l`appareil et de votre personne.



Importantes instructions et informations



Informations pour la protection de l`environnement



Conseils pratiques

Vous trouverez ici des conseils pratiques concernant les aliments et leur stockage.



Le symbole sur le produit ou son emballage indique que ce produit ne peut être traité comme déchet ménager. Il doit plutôt être remis au point de ramassage concerné, se chargeant du recyclage du matériel électrique et électronique. En vous assurant que ce produit est éliminé correctement, vous favorisez la prévention des conséquences négatives pour l`environnement et la santé humaine qui, sinon, seraient le résultat d`un traitement inapproprié des déchets de ce produit. Pour obtenir plus de détails sur le recyclage de ce produit, veuillez prendre contact avec le bureau municipal de votre région, votre service d`élimination des déchets ménagers ou le magasin où vous avez acheté le produit.

Sommaire

Informations importantes de la sécurité	19
Prescriptions générales de sécurité	19
Prescriptions de sécurité pour l'enfants.....	20
Prescriptions de sécurité.....	20
Prescriptions de sécurité pour isobutane.....	20
A l'attention de l'utilisateur	21
Information générale	21
Dispositif de mise en marche et d'affichage	21
Utilisation de l'appareil	21
Mise en marche de l'appareil	21
Réglage de la température	21
Congélation.....	22
Stockage	23
Renseignements et conseils utiles.....	23
Idées et suggestions	23
Comment économiser d'énergie:.....	23
Armoire et environnement.....	24
Entretien	24
Dégivrer.....	24
Nettoyage systématique.....	25
Appareil hors service	25
Dépannage.....	25
A l'attention de la personne qui mettra en service l'appareil	27
Caractéristiques techniques.....	27
Mise en marche de l'appareil	27
Livraison, désemballage	27
Nettoyage.....	27
La pose de l'appareil	28
Changement du sens d'ouverture de la porte.....	29
Branchement électrique.....	30

Informations importantes de la sécurité



Prescriptions générales de sécurité

- Conservez ce mode d'emploi qui doit suivre l'appareil au cours de déménagement ou en cas de changement de propriétaire.
- L'appareil n'est conçu qu'au stockage des produits alimentaires dans les conditions normales de ménage et selon les prescriptions de ce mode d'emploi.
- **Uniquement un atelier qualifié et autorisé par la fabrique peut exécuter les entretiens périodiques et les réparations, y compris la réparation et le changement du câble électrique.** Pour une réparation n'utilisez que des pièces de rechange livrées par la fabrique. Un cas contraire peut causer l'endommagement de l'appareil ou autres dégâts matériels ou personnels.
- L'appareil n'est hors tension que si la fiche de courant est retirée de la prise. Toujours retirez la fiche de la prise avant le nettoyage, l'entretien ou le dégelé de l'appareil (Ne tirez jamais la fiche par le câble). Dans le cas où la prise est difficilement accessible mettez l'appareil hors tension en déconnectant le réseau.
- Il est interdit de rallonger le câble.
- **Assurez-vous que la prise n'est pas écrasée ou endommagée par l'arrière de l'appareil. Une prise de courant endommagée peut s'échauffer et causer un incendie.**
 - Ne placez pas d'objets lourds ou l'appareil sur le câble d'alimentation (risque de court circuit et incendie).
- **Ne débranchez pas l'appareil en tirant sur le câble, particulièrement lorsque l'appareil est tiré de son emplacement.**
 - Si le câble d'alimentation est endommagé ou écrasé peut causer un court circuit, un incendie et/ou une électrocution.
- **Important: En cas de dommage du câble d'alimentation, il ne doit être remplacé que par un professionnel qualifié.**
 - Si la prise murale est mal fixée, ne branchez pas l'appareil (risque d'électrocution ou incendie).
- Il est interdit de faire fonctionner l'appareil si la calotte de lampe n'est pas mise.
- N'utilisez pas des outils pointus, coupants ou durs au cours du nettoyage, du dégelé ou à l'enlèvement des aliments congelés ou du bac à glaçon. Vous risquez d'abîmer le système réfrigérant.
- Evitez la pénétration du liquide au régulateur de température ou dans le système de l'éclairage.
- Vous risquez des engelures si vous consommez du glaçon et de la glace immédiatement après le sortir du compartiment de congélation.
- Ne rencongelez des aliments une fois dégelés, consommez les le plus vite possible.
- Suivez attentivement les instructions du producteur concernant le temps de conservation des produits congelés (Mirelite).
- Il est interdite d'accélérer le dégelé en utilisant de chauffage électrique ou des produits chimiques.
- Evitez qu'un pot chaud touche les parties en plastique du réfrigérateur.
- Ne stockez pas de gaz ou de liquide combustible dans l'appareil, vous risquez une explosion.
- Ne mettez pas des boissons en bouteille ou des boissons gazeuses ainsi que des compotes dans le compartiment de congélation.

- Vérifiez et nettoyez systématiquement l'orifice d'écoulement de l'eau de dégivrage se produisant durant le dégivrage. Un label attire votre attention à cela à l'intérieur de l'appareil. En cas d'un engorgement l'eau de dégivrage accumulée peut causer un dégât prématuré de l'appareil.



Prescriptions de sécurité pour l'enfants

- Ne laissez jamais les enfants jouer au matériel d'emballage. La feuille en plastique peut causer asphyxie.
- L'appareil doit être manipulé par adultes. Ne laissez pas les enfants jouer à l'appareil ou à ses parties de réglage.
- Si vous terminez d'utiliser l'appareil, retirez la fiche secteur de la prise, coupez le câble de raccordement (le plus proche de l'appareil) et démontez la porte de l'appareil. Ainsi il devient possible d'éviter que les enfants subissent de l'électrocution ou un asphyxie dans l'appareil.
- Cet appareil n'est pas destiné à être utilisé par des enfants ou des personnes dont les capacités physiques, sensorielles ou mentales, ou le manque d'expérience et de connaissance les empêchent d'utiliser l'appareil sans risque lorsqu'ils sont sans surveillance ou en l'absence d'instruction d'une personne responsable qui puisse leur assurer une utilisation de l'appareil sans danger.



Prescriptions de sécurité

- Posez l'appareil contre le mur pour éviter le risque de tout contact avec les parties chaudes (compresseur, condenseur) et prévenir les brûlures éventuelles.

- Avant le déplacement de l'appareil retirez la fiche de la prise secteur.
- Veillez à ce que le câble électrique ne reste pas coincé sous l'appareil au cours de sa mise en place.
- Assurez un courant d'air suffisant pour l'appareil pour éviter son surchauffe. Suivez attentivement les instructions de la mise en service.
- Voir le chapitre "Arrangement".



Prescriptions de sécurité pour isobutane

Mise en garde

- L'isobutane (R 600a) constitue l'agent réfrigérant de l'appareil, qui est plus intensément inflammable et explosif.
- Maintenir dégagées les ouvertures de ventilation dans l'enceinte de l'appareil ou dans la structure d'encastrement.
- Ne pas utiliser de dispositifs mécaniques ou autres moyens pour accélérer le processus de dégivrage autres que ceux recommandés par le fabricant.
- Ne pas endommager le circuit de réfrigération.
- Ne pas utiliser d'appareils électriques à l'intérieur du compartiment destiné à la conservation des denrées, à moins qu'ils ne soient du type recommandé par le fabricant.



Respectez les prescriptions du mode d'emploi au point de vue de la protection de la vie et des biens.

A l'attention de l'exploiteur

Informations générales

La désignation de l'appareil est: „Combinaison de réfrigérateur et de congélateur à un compresseur moteur, l'unité de congélation située en haut”. En plus des prestations conventionnelles, l'appareil possède une unité de congélation entièrement séparé de l'autre unité qui est munie d'une porte propre. L'appareil est donc capable au stockage refroidi ou bien congelé des aliments, à la congélation de ménage des aliments d'une quantité indiquée dans le mode d'emploi ainsi qu'à la production du glaçon.

L'appareil est conforme aux prescriptions des normes dans les limites de température selon les classes climatiques.

Le plaque signalétique contient le chiffre de la classe climatique.

Dispositif de mise en marche et d'affichage

- A) Voyant d'affichage de marche / arrêt vert
- B) Touche de régulation de la température et de marche / arrêt
- C) voyant d'affichage de la congélation jaune
- D) verrouillage de la tonalité et touche de congélation
- E) voyant d'avertissement rouge

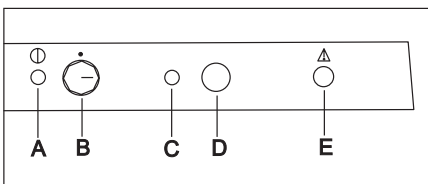

Utilisation de l'appareil

Mise en marche de l'appareil

Branchez l'appareil. Pour mettre l'appareil en marche, veuillez placer le régulateur de température (B) sur une position plus froide << -16°C >>. Les voyants verts s'allument et le voyant rouge clignote. Le fait que le voyant pour la mise en marche / à l'arrêt est allumé indique que l'appareil est en marche. Le clignotement du voyant rouge indique que la température n'est pas atteinte au sein du compartiment de congélation. Vous allez aussi entendre un bip sonore saccadé. Vous pourrez l'arrêter en appuyant simplement sur le bouton (D). Pour éteindre le compartiment de congélation, positionnez la touche (B) sur << ● >>.

Réglage de la température

La température intérieure du congélateur est réglée par des éléments électriques qui possèdent 5 positions de température et de mise à l'arrêt différentes << ● >>.

La position << -16°C >> désigne la température la plus élevée (la moins froide) et la position << -24°C >> désigne, elle, la température la plus basse (la plus froide). Placez le régulateur sur la position que vous désirez.

En général, il est conseillé de positionner le régulateur sur << -18°C >>, néanmoins, vous devez faire attention lors de la sélection de la température à la température ambiante, à l'endroit où vous avez installé l'appareil,

- au nombre de fois que vous ouvrez la porte,
- au volume d'aliments que vous y déposez,
- à la position de l'appareil.

Lors de la sélection de la température adéquate, il est recommandé de prendre tous ces facteurs en considération. Il se peut qu'il soit nécessaire de faire quelques tests. Afin d'atteindre une température plus basse, placez le thermostat sur une position plus élevée, si vous désirez une température plus élevée, placez le thermostat sur une position plus basse. Si vous désirez modifier la température réglée, veuillez attendre 24 heures avant de procéder à la modification afin que la température intérieure se stabilise.

Voyant d'avertissement (rouge)

L'allumage du voyant pour les irrégularités de la température **(E)** indique que la température intérieure du congélateur a augmenté (au-delà de -12 °C), si bien qu'un dépôt permanent des aliments n'est pas garanti. Si vous mettez le congélateur pour la première fois en marche, le voyant d'avertissement clignote jusqu'à ce que la température assurant un dépôt d'aliments congelés ait atteint la température nécessaire.

Erreur de température:

La température au sein du compartiment de congélation garanti en cas de fonctionnement normal de l'appareil un dépôt permanent des aliments qui s'y trouvent. Si pour une raison quelconque la température devait dépasser une certaine valeur (-12 °C), le voyant d'avertissement s'allume et l'appareil émet un signal sonore. Le

signal du voyant d'avertissement est un voyant rouge constant **(E)**, le signal sonore est interrompu. Vous pouvez éteindre le signal sonore en appuyant une fois sur la touche **(D)**.

Congélation

La congélation des différents produits doit toujours être réalisée dans le compartiment de congélation après préparation correcte.

Déplacez les aliments du tiroir supérieur vers les deux autres tiroirs. Pour une congélation optimale, retirez le tiroir supérieur et placez les aliments à congeler directement sur l'évaporateur. Le retrait du tiroir n'est pas nécessaire pour la congélation de petits volumes d'aliments.

Pour activer le mode de congélation, appuyez sur l'interrupteur marche / arrêt pour la congélation **(D)** pendant 2-3 secondes. Avant de congeler, veuillez ensuite attendre environ 4 heures si vous désirez congeler de petites quantités d'aliments et env. 24 heures pour des quantités plus importantes. Le voyant jaune **(C)** s'allume. Le compresseur est ensuite actif en permanence afin que la température nécessaire à la congélation soit atteinte.

Une fois que les aliments sont entièrement congelés (ce qui peut durer jusque 24 heures), vous pouvez éteindre manuellement le mode de congélation en appuyant pendant 2-3 secondes sur la touche **(D)**. Si vous n'éteignez pas manuellement la fonction de congélation, l'électronique de l'appareil s'en occupera après 48 heures. Le voyant jaune s'éteint également **(C)**.

Placez les aliments qui viennent d'être congelés dans le tiroir supérieur et réintroduisez ce dernier dans le congélateur.

Stockage

Il est conseillé de transmettre aux compartiments de stockage les aliments congelés laissant ainsi de place pour un nouveau procédé de congélation.

Une congélation répétée n'abîme pas les aliments déjà emmagasinés.

Pour stocker une quantité plus grande de produits alimentaires, vous pourrez sortir les paniers à l'exception de l'inférieur et vous pourrez mettre les produits alimentaires directement sur les grilles.

Les annexes donnent des renseignements détaillés concernant la pratique de stockage des divers aliments.



Renseignements et conseils utiles

- Après l'ouverture et ensuite la fermeture de la porte un vide se forme à l'intérieur de l'appareil par suite de la température basse. Pour ouvrir de nouveau la porte attendez environ 2-3 minutes à l'égalisation de la pression interne.
- Veillez à ce que l'appareil fonctionne dans une telle position du régulateur de température qui ne permet jamais la température interne s'augmenter au-dessus de -18°C , car à une température plus haute les aliments congelés peuvent s'endommager.
- Il est conseillé de faire un contrôle quotidien pour le but de détecter à temps une panne et de prévenir l'endommagement des aliments congelés.
- Après une coupure de courant, l'appareil se remet en marche et le mode de congélation reprend.

Idées et suggestions

Ce chapitre vous donne des idées et suggestions à l'utilisation de l'appareil pour diminuer la consommation en énergie. Il donne encore information sur l'environnement.



Comment économiser

d'énergie:

- Ne placez l'appareil à la proximité d'une source de chaleur ou ne l'exposez pas au soleil.
- Veillez à la bonne aération du compresseur et du condenseur, n'obturez pas le passage du courant d'air.
- Enveloppez fermement les aliments dans des feuilles plastiques ou d'aluminium ou mettez les dans des récipients bien fermés pour éviter la formation du blanc gel.
- Evitez que les aliments placés dans le compartiment de congélation entrent en contact avec ceux y trouvant et déjà congelés.
- N'ouvrez pas inutilement la porte et ne la laissez pas ouverte trop longtemps.
- Ne placez pas aliment chaud dans l'appareil, laissez le se refroidir à la température ambiante.
- Nettoyez régulièrement le condenseur.

Armoire et environnement

La matière isolante et l'agent de congélation de l'armoire ne contiennent pas des gaz qui ne sont pas nuisibles pour la couche d'ozone. Evitez tout endommagement du système réfrigérant surtout à l'arrière de proximité du système. Les autorités municipales donnent de renseignements concernant les endroits de l'élimination des appareils délabrés.

Les matières désignées utilisées dans cet appareil sont réutilisables .

Entretien

Dégivrage

La purge partielle de l'humidité du compartiment réfrigérant sous forme de givre et de glace va de pair avec le fonctionnement de l'appareil.

La glace et le givre épais ont un effet isolant. La puissance frigorifique de l'appareil diminue donc à mesure de l'augmentation de la température. L'énergie nécessaire augmente. Lorsque le givre/la glace atteint une certaine épaisseur, il devient impossible d'ouvrir la porte du compartiment de congélation. Un endommagement de la porte peut même se produire.

Il est possible de gratter et de retirer les couches peu épaisses de givre et de glace à l'aide du grattoir fourni.

Le bac illustré n'est pas fourni avec l'appareil.

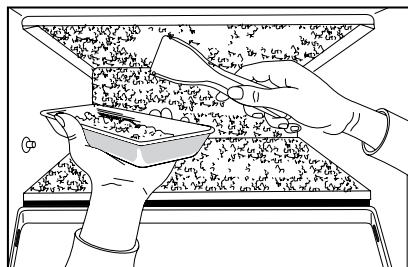

Lorsque la glace est trop épaisse pour permettre son retrait à l'aide du grattoir, le dé

givrage de l'appareil s'avère nécessaire. La fréquence de dégivrage varie en fonction de l'usage.

Procédure de dégivrage :

Débranchez l'appareil. Si la prise n'est pas accessible, placez le bouton de régulation de température sur la position "0".

Sortez les aliments congelés de l'appareil et placez-les dans un panier tapissé de papier ou de tissu. Stockez-les dans un lieu frais ou placez-les dans la section réfrigérateur ou freezer d'un réfrigérateur.

Laissez la porte ouverte.

A l'aide d'un chiffon ou d'une éponge, dirigez de temps en temps l'eau provenant de la fonte de la glace vers les côtés de l'appareil. L'eau s'accumule alors dans le canal d'évacuation situé dans la partie inférieure de l'appareil. Pour éliminer l'eau de ce canal d'évacuation, procédez comme suit :

Placez un bac suffisamment profond devant l'appareil. Insérez le grattoir en plastique dans l'orifice d'évacuation d'eau de dégivrage, comme illustré ci-après. L'eau de dégivrage s'écoule alors dans le bac via l'orifice d'évacuation.

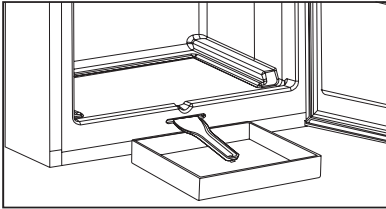

Pour accélérer le processus de dégivrage, placez un pot ou un bol contenant de l'eau chaude sur la plaque de refroidissement en forme d'étagère.

Une fois le dégivrage terminé, essuyez les surfaces, puis remettez en place le dispositif d'évacuation d'eau de dégivrage.

Remettez l'appareil sous tension.

Positionnez le bouton de régulation de température sur le réglage moyen et laissez l'appareil fonctionner.

Une fois le voyant rouge éteint, remplacez les aliments dans le congélateur.

Nettoyage systématique

Il est conseillé de lier le nettoyage de l'intérieur de l'appareil à sa congélation.

N'utilisez pas au nettoyage des produits abrasifs ou du savon.

Après le débranchement de l'appareil lavez de l'eau tiède et séchez soigneusement son intérieur.

Nettoyez l'isolation de la porte avec l'eau de conduit.

Ensuite remettez sous tension l'appareil.

Enlevez une ou deux fois par an la couche de poussière couvrant la surface du condenseur au fond de l'appareil.

Appareil hors-service

Si vous n'utilisez pas l'appareil pendant une longue période, veuillez procéder de la façon suivante:

Positionnez la touche de la régulation de la température sur << ● >>.

Débranchez l'appareil de la prise.

Retirez les aliments se trouvant dans l'appareil.

Procédez à un dégivrage ainsi qu'à un nettoyage de l'appareil en procédant de la façon décrite

Veuillez laisser la porte un peu ouverte afin qu'aucune mauvaise odeur ne se forme.

Dépannage

Au cours du fonctionnement de l'appareil peuvent arriver des petits incidents qui n'exigent pas l'appel d'un expert. Le tableau suivant vous donne des renseignements de les maîtriser vous-même et éviter ainsi les dépenses inutiles.

Nous vous attirons l'attention à ce que le fonctionnement de l'appareil produit quelques effets phoniques (compresseur, circulation du liquide) qui ne constituent pas de dégâts, ils appartiennent au fonctionnement normal.



Nous vous attirons l'attention de nouveau à ce que l'arrêt du compresseur ne signifie pas l'état hors tension de l'appareil. Il est **INTERDIT** de toucher les parties électriques de l'appareil avant le débrancher du réseau!

Incident	Cause	Remèdes
Refroidissement n'est pas suffisant	Régulateur de température est mis à un degré trop bas. Avant la congélation l'appareil n'était pas prérefroidi. L'aliment mis dedans a de trop grandes dimensions. Quantité trop grande des aliments à réfrigérer. La porte n'est pas fermée correctement.	Sélection d'un degré plus haut Exécuter un prérefroidissement convenable. Couper en morceaux l'aliment. Mise une quantité d'aliments plus petite. Vérifier la fermeture de la porte.
Refroidissement trop fort	Régulateur de température est mis à un degré trop haut.	Sélection d'un degré plus bas.
Il n'y a pas de refroidissement	La fiche secteur n'est pas correctement branchée. Il n'y a pas de tension dans la prise secteur. Le régulateur de température est sur la position "0".	Vérifier le branchement correct. Vérifier la tension. Contrôlez le réglage de la touche de régulation de la température.
L'appareil émet trop de bruit	Support insuffisant de l'appareil.	Vérifier l'emplacement stable (les quatre pieds sur le sol).
Clignotement du voyant vert	Capteur de température défectueux.	Faites appel au service après-vente.

Si les conseils restent sans succès avertissez un atelier de réparation spécialisé.

Dysfonctionnement

Si l'électronique de l'appareil ne prend pas en considération la valeur de la température REELLE, le voyant d'avertissement se trouvant sur le dispositif d'affichage du congélateur commence à clignoter. L'appareil continue de fonctionner au moyen d'un programme de remplacement jusqu'à ce que le problème ait été résolu par un technicien agréé.

A l'attention de la personne qui mettra en service l'appareil

Caractéristiques techniques

Modèle	EUT 11004W
Volume brut (l)	110
Volume net (l)	91
Largeur (mm)	550
Hauteur (mm)	850
Profondeur (mm)	612
Consommation en énergie: (kWh/24h)	0,504
(kWh/an)	184
Classe d'énergie suivant la norme EU	A+
Puissance réfrigérante (kg/24h)	12
Temps max. de stockage en cas d'une panne (h)	22
Intensité de courant électrique nominale (A)	0,8
Masse (kg)	39

Mise en marche de l'appareil

Livraison, déemballage

 Faites livrer l'appareil dans son emballage original, dans une position verticale et respectez les signalisations sur l'emballage.

Après chaque livraison laissez reposer l'appareil durant 4 heures sans le mettant en marche.

Déemballez l'appareil et vérifiez s'il n'y a pas de traces d'endommagements. Si oui signalez les immédiatement là où l'appareil a été acheté. Gardez l'emballage endommagé.

Nettoyage

Enlevez les bandes adhésives fixant contre tout déplacement les éléments dans l'intérieur de l'appareil.

Lavez l'intérieur de l'appareil par d'eau tiède et de liquide vaisselle. Utilisez de chiffon mou.

Séchez l'intérieur de l'appareil après nettoyage.

La pose de l'appareil

La température d'ambiance influence la consommation en énergie et le fonctionnement correcte de l'appareil. Pour installer l'appareil prenez en considération que le fonctionnement correcte de l'appareil ne sera possible que dans les limites de température ambiante donné dans le tableau ci-dessous.

Classe climatique	Température ambiante
SN	+10...+32 °C
N	+16...+32 °C
ST	+16...+38 °C
T	+16...+43 °C

Si la température ambiante baisse au-dessous de la limite inférieure la température de l'espace réfrigérant pourrait monter au-dessus de la température prescrite.

L'augmentation de la température ambiante au-dessus de la limite supérieure se traduit dans l'augmentation de la durée de fonctionnement du compresseur, dans un dérangement de la décongélation automatique, dans une augmentation de la température dans l'espace réfrigérant enfin dans une augmentation de la consommation en énergie.

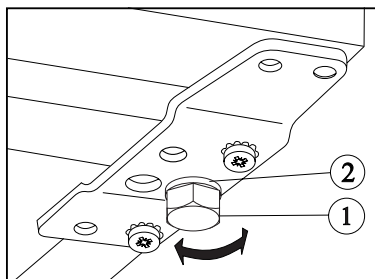

A la pose de l'appareil veillez à ce que sa position soit horizontale. Réglez cette position à l'aide des deux pieds

réglables sur la partie inférieure avant (1). Deux cales réglables (2) servent au réglage. Ces cales sont déplaçables.

N'exposez pas l'appareil aux rayons de soleil, ne posez pas l'appareil à la proximité d'un foyer.

S'il est impératif de poser l'appareil dans la proximité d'un chauffage au gaz ou à l'électricité respectez les distances minimales suivantes:

- en cas d'une distance de 3 cm ou moins entreposez une plaque thermiquement isolante d'une épaisseur de 0,5 - 1 cm et non inflammable entre les deux appareils.
- en cas d'un chauffage à l'huile ou au charbon la distance doit être augmentée à 30 cm.

L'appareil est utilisable en le posant contre le mur.



Il faut respecter les distances minimales de la figure au cours de la pose de l'appareil:

A: pose au-dessous d'une armoire murale

B: pose libre

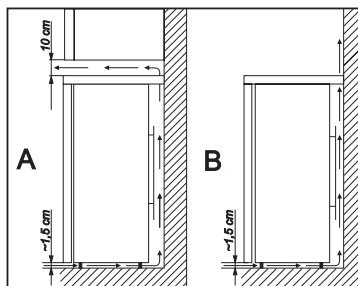

Changement du sens d'ouverture de la porte

Il est possible de changer le sens d'ouverture de droite à gauche au sens de gauche à droite de la porte si l'installation ou le maniabilité l'exige.

Exécutez l'opération suivant les instructions ci-dessous:

- Débranchez l'appareil.
- Inclinez légèrement l'appareil en arrière de telle manière que le compresseur ne touche pas le sol. Appelez une deuxième personne qui pendant le manoeuvre fixera solidement l'appareil dans cette position.
- Otez les deux pieds réglables (2 p) et les 2 vis de fixation de la plaque porteuse inférieure de la porte ensuite le vis à l'autre côté.
- Enlever la porte du réfrigérateur en la tirant un peu vers le bas.
- Dévisser le pivot de l'élément supérieur tournant de la porte du réfrigérateur, et puis visser-le sur l'autre côté.
- Mettre la porte du réfrigérateur sur le pivot supérieur supporteur de porte.

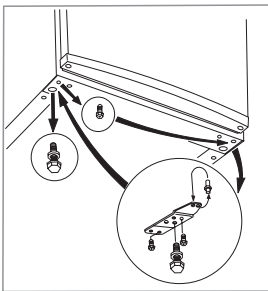

- Déplacez la cheville dans la plaque porteuse de la porte suivant la flèche.
- Otez la porte.
- Dévissez la cheville supérieure porteuse de porte et remettez à l'autre côté.

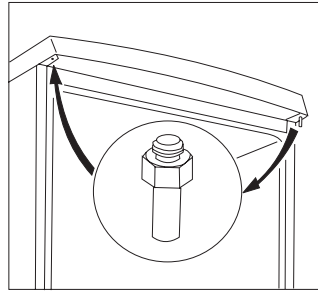

- Déplacer les bras à l'autre côté, mettre les bouchons en plastique se trouvant dans le sachet en plastique du guide dans les trous devenus vides.
- Remettez en place l'appareil, nivelez le et mettez sous tension.

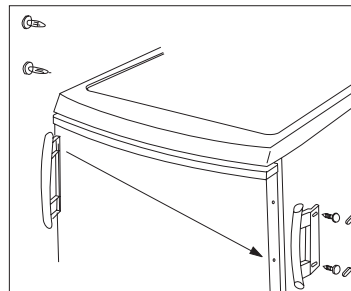

Faites appel à un atelier spécialisé le plus proche si vous ne voulez pas exécuter les opérations ci-dessus. Les opérations seront exécuter contre un remboursement.

Branchement électrique

Branchez l'appareil uniquement à un réseau de tension alternative de 230-240 V et de fréquence de 50 Hz.

Ne connectez la fiche secteur que dans une prise secteur possédant d'une protection contre les contacts accidentels (contact de sûreté). Si vous ne possédez une prise convenable faites appel à un technicien qui établira la prise nécessaire.

C Cet appareil répond aux spécification des directives suivantes:

- 73/23 EEC - 73/02/19 (Directive des petites tensions) et ses amendements en vigueur
- 89/336 EEC - 89/05/03 (Directive EMC) et ses amendements en vigueur
- 96/57 CE - 03/09/96 (Directive concernant les exigences en matière de rendement énergétique) et ses amendements ultérieurs.

Willkommen bei Electrolux!

Wir möchten uns bedanken, dass Sie sich für ein erstklassiges Produkt von Electrolux entschieden haben, welches Ihnen sicherlich viel Freude bereiten wird. Es ist unser Bestreben, eine breite Vielfalt von Qualitätsprodukten anzubieten, die helfen, Ihr Leben etwas komfortabler zu machen. Sie finden einige Beispiele auf der vorletzten Seite in diesem Heft. Bitte nehmen Sie sich einige Minuten, diese Benutzerinformation zu lesen, um voll von den Vorteilen Ihres neuen Gerätes profitieren zu können. Wir sind sicher, dass wird Ihr Leben zukünftig etwas leichter machen. Wir wünschen eine gute Zeit.

Bevor Sie Ihr Gerät anschließend in Betrieb nehmen, lesen Sie bitte zuerst die Gebrauchsanleitung durch, die Sicherheitshinweise und wichtige Informationen enthält. Nur so können Sie das Gerät sicher und zuverlässig nutzen und werden viel Freude daran haben.

Folgende Signalbegriffe werden Ihnen helfen, sich in der Gebrauchsanleitung besser zurecht zu finden.



Sicherheitsvorschriften

Die Warnungen mit diesem Symbol dienen Ihrer Sicherheit und der Ihres Gerätes



Wichtige Hinweise und Informationen



Umwelthinweise



Bei diesem Symbol finden Sie Tips zur Lagerung von Lebensmitteln



Das Symbol auf dem Produkt oder seiner Verpackung weist darauf hin, dass dieses Produkt nicht als normaler Haushaltsabfall zu behandeln ist, sondern an einem Sammelpunkt für das Recycling von elektrischen und elektronischen Geräten abgegeben werden muss. Durch Ihren Beitrag zum korrekten Entsorgen dieses Produkts schützen Sie die Umwelt und die Gesundheit Ihrer Mitmenschen. Umwelt und Gesundheit werden durch falsches Entsorgen gefährdet. Weitere Informationen über das Recycling dieses Produkts erhalten Sie von Ihrem Rathaus, Ihrer Müllabfuhr oder dem Geschäft, in dem Sie das Produkt gekauft haben.

Wichtige Hinweise für Ihre Sicherheit	34
Allgemeine Sicherheitsvorschriften	34
Für die Sicherheit Ihrer Kinder	35
Sicherheitsvorschriften für die Inbetriebnahme	35
Informationen für Sicherheitsvorschriften von Isobutan	35
Zum Betrieb des Gerätes	36
Allgemeine Informationen	36
Schalter- und Anzeigeanlage	36
Bedienung des Geräts	36
Inbetriebnahme des Geräts	36
Einstellung der Temperatur	36
Gefrieren	37
Lagerung	37
Wichtige Informationen und Ratschläge	37
Tips und Hinweise	37
Und so können Sie Energie sparen:	37
Geräte und Umgebung	38
Instandhaltung	38
Abtauen	38
Regelmäßige Reinigung	39
Gerät außer Gebrauch	39
Fehlerbeseitigung	39
Zu Händen von Inbetriebnehmer	41
Technische Daten	41
Inbetriebnahme	41
Transport, Auspacken	41
Reinigung	41
Standort	41
Wechsel des Türanschlags	42
Elektrischer Anschluß	43



Wichtige Hinweise für Ihre Sicherheit

Allgemeine

Sicherheitsvorschriften

- Sollten Sie Ihr Gerät einmal weitergeben wollen, vergessen Sie bitte nicht die Gebrauchsanleitungen dazuzulegen.
- Sie haben ein Gerät für den Haushalt erworben, und es sollte auch nur zur Lagerung von Lebensmitteln gebraucht werden.
- **Wartungen und Reparaturen (einschließlich Verbesserung und Austausch der Netzleitung) nur durch eine autorisierte Werkstatt durchführen lassen.** Für Reparaturen dürfen nur Original-Ersatzteile benutzt werden, anderenfalls könnte Ihr Gerät beschädigt oder Sie selbst verletzt werden.
- Ihr Gerät ist nur vom Netz getrennt, wenn Sie den Netzstecker aus der Steckdose ziehen. Deshalb ziehen Sie vor Reparaturen, Reinigungen oder Abtauen den Netzstecker aus der Steckdose. Wenn die Steckdose schwer zu erreichen ist, drehen Sie die Sicherung heraus.
- Es ist verboten, das Netzkabel zu verlängern!
- **Bitte prüfen, dass das Netzkabel nicht von der Geräterückseite eingeklemmt und beschädigt wird. Ein beschädigtes Netzkabel kann überhitzen und einen Brand verursachen.**
 - Keine schweren Gegenstände bzw. das Gerät selbst auf das Netzkabel stellen. Kurzschluss- und Brandgefahr!
- **Den Netzstecker nie am Kabel aus der Steckdose ziehen, besonders wenn das Gerät aus der Nische gezogen wurde. Eine Beschädigung des**
 - Netzkabels kann Kurzschluss, Feuer und/oder Stromschlag verursachen.
- **Ein beschädigtes Netzkabel muß durch eine qualifizierte Fachkraft oder vom Kundendienst ersetzt werden.**
 - Den Netzstecker niemals in eine lockere oder beschädigte Steckdose stecken. Stromschlag- und Brandgefahr!
- Ohne der Abdeckblende der Innenbeleuchtung darf das Gerät nicht in Betrieb gesetzt werden!
- Die Innenwände sind kratzempfindlich, deshalb sollten Sie beim Reinigen nie Eiskratzer oder andere spitzen Gegenstände benutzen.
- Achten Sie darauf, daß keine Flüssigkeiten mit dem Temperaturregler, bzw. der Beleuchtungsarmatur in Berührung kommen.
- Das Eis kann Verletzungen verursachen wenn Sie das Eis sofort verkunsumieren.
- Das gefrorene Lebensmittel nach dem Auftauen darf nicht nochmals gefroren werden dies sollte baldmöglichst aufgebraucht werden.
- Im Falle der schnellgefrorenen Lebensmittel befolgen Sie immer die Vorschriften des Herstellers.
- Es ist verboten, das Abtauen mit einem elektrischen Heizgerät oder chemischen Material zu beschleunigen!
- Bewahren Sie keine heißen Töpfe in unmittelbarer Nähe der Kunststoffteile des Gerätes auf.
- Lagern Sie keine entflammaren Gase und Flüssigkeiten im Gerät - es besteht Explosionsgefahr.
- Im Gefrierraum dürfen keine kohlen säurehaltigen Getränke in Flaschen eingelagert werden.

- Kontrollieren und reinigen Sie regelmäßig den Tauwasserablauf. Im Fall einer Verstopfung kann das Tauwasser nicht abfließen, dies könnte eine vorzeitige Beschädigung des Gerätes verursachen.

Für die Sicherheit Ihrer Kinder

- Ihre Kinder sollten nicht mit den Klebebändern und Verpackungsmaterialien des Gerätes spielen, da Lebensgefahr durch Erstickten besteht!
- Das Gerät sollte ausschließlich von Erwachsenen bedient werden. Achten Sie darauf, daß Ihre Kinder mit dem Gerät oder dessen Bedienungselementen nicht spielen.
- Sollte das Gerät am Ende seine Lebensdauer außer Betrieb gesetzt werden, so ziehen Sie den Netzstecker aus der Steckdose, trennen Sie das Anschlußkabel durch (möglichst nah am Gerät) und montieren Sie die Tür ab. Dadurch verhindern Sie, daß sich spielende Kinder selbst einsperren oder einen Stromschlag erleiden.
- Das Gerät darf von Kindern und Personen, deren physische, sensorische oder geistige Fähigkeiten sowie Mangel an Erfahrung und Kenntnissen einen sicheren Gebrauch des Gerätes ausschließen, nur unter Aufsicht oder nach entsprechender Einweisung durch eine Person benutzt werden, die sicherstellt, dass sie sich den Gefahren des Gebrauchs bewusst sind.

Sicherheitsvorschriften für die Inbetriebnahme

- Stellen Sie das Gerät mit der Rückseite an die Wand. Die Wärme abgebenden Teile (Kompressor und Verflüssiger) sollen die Wand nicht berühren.

- Bevor Sie das Gerät verschieben, sollte der Netzstecker aus in der Steckdose genommen sein.
- Beim Aufstellen des Gerätes achten Sie darauf, daß es nicht auf das Anschlußkabel gestellt wird.
- Achten Sie auf ausreichende Belüftung des Gerätes. Nicht ausreichende Belüftung hätte eine Erwärmung des Gerätes zur Folge. Um Ihrem Gerät die erforderliche Belüftung zu sichern, befolgen Sie bitte die Hinweise für die „Inbetriebnahme des Gerätes“.
- Siehe Abschnitt "Standort".

Informationen für

Sicherheitsvorschriften von

Isobutan

Warnung

- Ihr Gerät enthält im Kältekreislauf Isobutan (R 600a); bei diesem Stoff besteht Feuer- und Explosionsgefahr.
- Belüftungsöffnungen der Geräteverkleidung oder des Aufbaus von Einbaumöbeln nicht verschließen.
- Zum Beschleunigen der Abtauung keine anderen mechanischen Einrichtungen oder sonstige künstlichen Mittel als die vom Hersteller empfohlenen benutzen.
- Kühlkreislauf nicht beschädigen.
- Keine elektrischen Geräte innerhalb des Lebensmittellageraumes betreiben, die nicht vom Hersteller freigegeben sind.



Um Personen- und Sachschäden zu vermeiden, halten Sie sich an die Sicherheitsvorschriften der Gebrauchsanleitung. Für Schäden infolge von Nichtbeachtung dieser Vorschriften haftet der Hersteller nicht.

Zum Betrieb des Gerätes

Allgemeine Informationen

Sie haben einen Kühlschrank ohne Gefrierfach erworben. Dementsprechend ist Ihr Gerät für Lagerung von gekühlten Lebensmittel, nicht aber für die Aufbewahrung von Tiefkühlkost und zur Eiswürfelzubereitung geeignet.

Das Gerät entspricht den Normen der auf dem Typenschild angegebenen Klimaklasse unter Berücksichtigung der dort aufgeführten Temperatur.

Schalter- und Anzeiganlage

- A) Ein-/Ausschaltanzeigelampe grün**
B) Temperaturregel- und Ein-/Ausschaltknopf
C) Gefrieranzeigelampe gelb
D) Signaltonsperre und Gefrierknopf
E) Warnlichtlampe rot

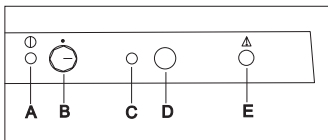

Bedienung des Gerätes

Inbetriebnahme des Gerätes

Stecken Sie den Stecker in die Steckdose. Drehen Sie zum Einschalten des Gerätes den Temperaturregelknopf (**B**) in eine kältere Stellung als << -16°C >>. Dann leuchtet die grüne Signallampe und die rote Signallampe blinkt. Das Aufleuchten des Signallichts für das Ein- und Ausschalten (**A**) zeigt an, dass das Gerät eingeschaltet ist. Das Blinken der roten Signallampe signalisiert, dass die Temperatur im Gefrierfach nicht erreicht ist. Man hört auch ein unterbrochenes

Tonsignal, das durch einmaliges Drücken der Taste (**D**) wieder ausgeschaltet werden kann. Bringen Sie zum Ausschalten des Gefrierschranks den Knopf (**B**) in die Stellung << ● >>.

Einstellung der Temperatur

Die Innentemperatur des Gefrierschranks reguliert eine Elektronik, die fünf verschiedene Temperatur- und eine Ausschaltstellung << ● >> hat.

Die Stellung << -16°C >> bezeichnet die höchste (am wenigsten kalte) und die Stellung << -24°C >> bezeichnet die niedrigste (kälteste) Temperatur. Stellen Sie den Thermostateinstellknopf in die gewünschte Position.

In der Regel ist es am besten, wenn wir den Schalter auf << -18°C >> stellen, jedoch ist bei der Auswahl der Temperatur zu berücksichtigen

- die Raumtemperatur, wo wir das Gerät aufgestellt haben,
- wie oft wir die Tür öffnen werden,
- welche Menge an Nahrung wir darin lagern werden,
- die Stellung des Geräts.

Bei der Auswahl der entsprechenden Temperatur müssen all diese Faktoren berücksichtigt werden und es kann vorkommen, dass es erforderlich ist, etwas zu experimentieren. Um eine niedrigere Temperatur zu erreichen, drehen Sie den Thermostatkopf in eine höhere Position, wenn Sie eine höhere Temperatur einstellen möchten, drehen Sie den Knopf in eine niedrigere Position. Wenn Sie die eingestellte Temperatur ändern, warten Sie bis zur erneuten Änderung 24 Stunden, damit sich die Innentemperatur stabilisiert.

Warnlicht (rot)

Das Aufleuchten des Warnlichts für Temperaturunregelmäßigkeiten (E) zeigt an, dass die Innentemperatur des Gefrierschranks so weit angestiegen ist (über -12 °C), dass eine ständige Lagerung der Nahrungsmittel nicht gewährleistet ist. Wenn wir den Gefrierschrank zum ersten Mal einschalten, bleibt das Warnlicht so lange an, bis die Temperatur erreicht ist, die zur sicheren Lagerung tiefgefrorener Nahrungsmittel erforderlich ist.

Temperaturfehler:

Die Temperatur im Gefrierfach gewährleistet bei normalem Betrieb des Geräts die ständige Lagerung der darin befindlichen Nahrungsmittel. Wenn diese Temperatur aus irgendeinem Grund über einen bestimmten Wert ansteigt (-12 °C), gibt das Gerät ein Warnlicht und einen Signalton ab. Das Warnlichtsignal ist ein ständiges rotes Licht (E), der Signalton ist unterbrochen. Den Signalton können Sie durch einmaliges Drücken des Knopfes (D) beenden.

Einfrieren

Das Einfrieren unterschiedlicher Produkte sollte stets im Gefrierfach nach einer entsprechenden Vorbereitung erfolgen.

Gefrorenes Tiefkühlgut aus der obersten Schublade entnehmen und auf die beiden anderen Schubladen verteilen. Um die maximale Gefrierleistung zu erreichen, die oberste Schublade herausnehmen und das einzufrierende Tiefkühlgut direkt auf den Verdampfer legen. Beim Einfrieren kleinerer Mengen ist eine Herausnahme der Schublade nicht notwendig.

Drücken Sie zum Einschalten des

Gefriermodus den Ein-/Ausschalter für Gefrieren (D) 2-3 Sekunden lang; bei kleineren Nahrungsmengen ca. 4 Stunden und bei größeren Warenmengen ca. 24 Stunden, bevor Sie die frische Nahrung gefrieren möchten. Dann leuchtet das gelbe Licht (C) auf. Dann ist der Kompressor ständig zum Erreichen der zum Gefrieren erforderlichen Temperatur in Betrieb.

Nachdem die Nahrung vollständig gefroren ist (was bis zu 24 Stunden dauern kann), kann der Gefriermodus auch manuell durch 2-3 Sekunden langes Drücken des Knopfes (D) ausgeschaltet werden. Wenn Sie die Gefrierfunktion nicht manuell ausschalten, sorgt die Elektronik des Geräts nach Ablauf von 48 Stunden dafür. Das gelbe Licht erlischt dann ebenfalls (C).

Legen Sie das frisch eingefrorene Tiefkühlgut in die entnommene obere Schublade zurück und setzen Sie diese in Betriebsposition in das Gerät ein.

Tips und Hinweise

In diesem Abschnitt erhalten Sie nützliche Hinweise zur Einsparung von Energie sowie zum Umweltschutz.

Und so können Sie Energie sparen:

- Standorte im Bereich direkter Sonneneinstrahlung und Heizungsquellen sind zu vermeiden.
- Achten Sie auf die ausreichende Belüftung des Kompressors und Verflüssigers.
- Verpacken Sie die Lebensmittel in luftdichtem Material, um unnötige Reif- und Eisschichtbildung zu vermeiden.

- Vermeiden Sie bitte, daß frisch einzufrierende Ware mit bereits eingefrorenen Produkten in Berührung kommt.
- Vermeiden Sie unnötiges und zu langes Öffnen der Tür.
- Lassen Sie die heißen Speisen vor dem Einlegen auf Zimmertemperatur abkühlen.
- Um hohe Leistung bei niedrigen Energieverbrauch zu erzielen, muß der Verflüssiger regelmäßig gereinigt werden.



Geräte und Umgebung

Sie haben ein Gerät erworben, dessen Kälte- und Isolierkreislauf umweltverträglich ist und somit die Ozonschicht der Erde in keinerlei Weise beschädigt.

Sollte Ihr Gerät am Ende seiner Lebensdauer aus Ihrem Haushalt entfernt werden, nehmen Spermüllannahmestellen Ihr Gerät entgegen, und entsorgen bzw. wiederverwerten seine verschiedene Teile umweltverträglich.

Informationen über Spermüllannahmestellen erhalten Sie bei den städtischen Ämtern.

Die wiederverwendbaren Teile des Gerätes sind mit diesem Zeichen  gekennzeichnet.

Instandhaltung

Abtauen

Es ist eine normale Erscheinung beim Betrieb des Gerätes, dass ein Teil der Feuchtigkeit im Innenraum eine Frost-/Eisschicht bildet.

Eine dicke Eisschicht hat eine isolierende Wirkung, was die Gefrierleistung mindert; das führt zu einem Anstieg der Innentemperatur, des Energieverbrauchs,

bei einer bestimmten Stärke der Eisschicht zur Beeinträchtigung der Schließung der Tür des Gefrierfaches, gegebenenfalls zum Türbruch.

Es ist möglich, eine kleinere Eisschicht mit dem beigegeführten Kunststoffschaber zu entfernen.

Die Schale auf dem Bild ist kein Zubehör des Gerätes!

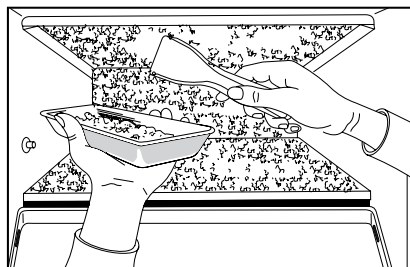

Sollte die Eisschicht so dick sein, dass sie mit dem Kunststoffschaber nicht mehr entfernt werden kann, muss das Gerä

t abgetaut werden. Die Häufigkeit des Abtauens hängt der Benutzung des Gerätes ab.

Abtauen:

Das Gerät vom elektrischen Netz trennen. Ist die Steckdose nicht zugänglich, den Temperatur-Wahlschalter in Position "0" stellen.

Tiefkühlgut herausnehmen, in mehrere Lagen Zeitungspapier einpacken und abgedeckt in einen Korb legen. Dann das Tiefkühlgut an einem möglichst kühlen Ort lagern, beispielsweise im Gefrierfach oder im Kühlraum eines Kühlschranks.

Lassen Sie die Tür offen.

Wischen Sie das Tauwasser immer wieder mit einem Schwamm oder Tuch zur Seite, wo es sich in der Ablaufrinne im Boden des Gerätes sammelt und wie folgt entfernen lässt:

Eine entsprechend hohe Schale vor das Gerät stellen. Den Kunststoffschaber wie in der Abbildung gezeigt als Tauwasserablauf verwenden. Das Tauwasser läuft durch den Auslass in den Behälter.

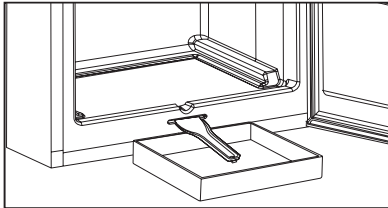

Stellen Sie eine Schale oder einen Topf mit heißem Wasser in das Gefrierfach, um den Abtauvorgang zu beschleunigen.

Die nassen Oberflächen nach dem Abtauen trockenreiben und den Tauwasser ablauf entfernen.

Gerät einschalten bzw. an die Stromversorgung anschließen.

Den Temperatur-Wahlschalter in die mittlere Stellung drehen und das Gerät so laufen lassen.

Nach dem Erlöschen der roten Leuchte das Tiefkühlgut zurücklegen.

Regelmäßige Reinigung

Zweckmäßig ist es, den Gefrierschrank mit dem Abtauen gleichzeitig zu reinigen.

Verwenden Sie bei der Reinigung bitte keine Scheuermilch oder Seife.

Ziehen Sie den Netzstecker aus der Steckdose, und wischen Sie das Gerät mit lauwarmem Wasser aus, und anschließend gut trocken.

Die Türdichtung waschen Sie am besten mit klarem Wasser ab.

Nach der Reinigung können Sie den Netzstecker wieder in die Steckdose stecken.

Ein- bis zweimal jährlich sollten Sie auf der Rückseite des Kühlschranks den Staubbelag am Kondensator entfernen.

Gerät außer Gebrauch

Wenn Sie das Gerät längere Zeit nicht benutzen, gehen Sie wie folgt vor:

Stellen Sie den Temperaturregelknopf in die Stellung << ● >>.

Ziehen Sie den Netzstecker aus der Steckdose.

Nehmen Sie die Nahrungsmittel aus dem Gerät.

Nehmen Sie das Abtauen und Reinigen wie beschrieben vor.

Lassen Sie die Tür etwas offen, damit sich im Innenraum keine Gerüche bilden.

Fehlerbeseitigung

Bei allen elektrischen Geräten können Störungen auftreten, zu deren Beseitigung Sie nicht unbedingt den Kundendienst benötigen. In der nächsten Tabelle wollen wir Ihnen über diese Störungen ein paar Hinweise geben, damit Sie von überflüssigen Reparaturkosten verschont bleiben.

Wir machen Sie darauf aufmerksam, daß bei jedem arbeitenden Kompressor-Aggregat Geräusche auftreten, die teils vom laufenden Motor, teils vom Kältemittel, das durch die Rohre strömt, herrühren. Das ist kein Fehler, sondern ein Zeichen der normalen Funktion.



Wir möchten Sie noch einmal darauf hinweisen, daß das Kühlaggregat nicht ununterbrochen laufen muß. Wenn der Thermostat es also abschaltet, und das Kälteaggregat nicht in Betrieb ist, so bleibt die Stromversorgung dennoch gewährleistet. Berühren Sie nicht die stromführenden Teile des Gerätes solange Ihr Gerät an das Stromnetz angeschlossen ist!

Fehlererscheinung	Mögliche Fehlerursache	Behebung
Das Gerät kühlt nicht ausreichend	Der Temperaturregler ist falsch eingestellt. (Der Temperaturregler ist auf einer zu niedrigen Stufe. Vor dem Gefrieren wurde das Gerät nicht ausreichend abgekühlt. Einlagerung großer Nahrungsmittel. Zu viel zu gefrierende Nahrungsmittel wurden gleichzeitig untergebracht. Warme Nahrungsmittel wurden eingelagert. Die Tür ist nicht vollständig geschlossen.	Einstellen einer höheren Stufe. Entsprechend lange Vorkühlung des Geräts. Zerteilen der Nahrungsmittel. Einlagerung von weniger Nahrungsmitteln. Einlagerung von Nahrungsmitteln mit maximal Zimmertemperatur. Kontrolle des geschlossenen Zustandes der Tür.
Das Gerät kühlt zu stark.	Der Temperaturregler ist auf einer zu hohen Stufe.	Einstellen einer niedrigeren Stufe.
Das Gerät kühlt überhaupt nicht.	Der Netzstecker ist nicht in entsprechender Weise an der Steckdose angeschlossen. In der Steckdose ist keine Netzspannung. Der Temperaturregler ist in der Stellung "0".	Kontrolle des entsprechenden Anschlusses. Kontrolle des Vorhandenseins von Spannung. Kontrolle der Einstellung des Temperaturregelknopfes.
Das Gerät ist laut.	Das Gerät ist nicht entsprechend aufgestellt.	Kontrolle des stabilen Stehens des Geräts. (Es sollen immer alle vier Füße auf dem Boden sein.)
Grüne Kontrolllampe blinkt	Temperatursensor - Störung	Rufen Sie den Kundendienst

Betriebsstörung

Wenn die Elektronik des Geräts den Wert der TATSÄCHLICHEN Temperatur nicht wahrnimmt, beginnt an der Anzeigeanlage des Gefrierschranks das Warnlicht zu blinken. Das Gerät funktioniert mit Hilfe eines Ersatzprogramms weiter, bis das Personal der lokalen Vertragswerkstatt das Problem behebt.

Zu Händen von Inbetriebnehmer

Technische Daten

Model	EUT 11004W
Bruttoinhalt (L)	110
Nettoinhalt (L)	91
Breite (mm)	550
Höhe (mm)	850
Tiefe (mm)	612
Energieverbrauch (kWh/24Std)	0,504
(kWh/Jahr)	184
Energieeffizienzklasse	A+
Gefriervermögen (kg/24Std)	12
Maximale Lagerzeit bei Störungen (h)	22
Nennstromstärke (A)	0,8
Gewicht (kg)	39

Inbetriebnahme

Transport, Auspacken

 Das Gerät sollte stehend und in Originalverpackung transportiert werden.

Nach jedem Transport muß das Gerät zur Beruhigung des Kältekreislaufes ca. 4 Stunden ruhig stehen, bevor es eingeschaltet wird.

Prüfen Sie zunächst, ob das Gerät unbeschädigt angeliefert wurde. Sollten Sie Schäden feststellen, benachrichtigen Sie umgehend den Händler, bei dem Sie das Gerät gekauft haben. In diesem Falle bewahren Sie das Verpackungsmaterial auf.

Reinigung

Entfernen Sie alle Klebebänder, die die Zubehörteile des Gerätes gegen Verrutschen gesichert haben.

Das Geräteinnere und alle Zubehörteile mit lauwarmem Wasser reinigen, dem ein mildes Reinigungsmittel zugesetzt werden kann. Benutzen Sie einen weichen Lappen.

Nach der Reinigung wischen Sie das Geräteinnere trocken.

Standort

Die Umgebungstemperatur hat eine Auswirkung auf den Energieverbrauch und die einwandfreie Funktion des Kühlgerätes.

Bei der Standortwahl sollten Sie darauf achten, das Gerät in einem Raum mit einer Umgebungstemperatur in Betrieb zu setzen die seiner Klimaklasse entspricht. Die Klimaklasse ist dem Typenschild zu entnehmen.

Klimaklasse	Umgebungstemperatur
SN	+10 ... +32 °C
N	+16 ... +32 °C
ST	+16 ... +38 °C
T	+16 ... +43 °C

Sinkt die Raumtemperatur unter die untere Grenze, kann ein ungewünschter Temperaturanstieg im Gefrierbereich erfolgen.

Steigt die Raumtemperatur über die obere Grenze, schaltet sich der Kompressor für längere Zeit ein, es kann ein Temperaturanstieg im Innenraum entstehen bzw. der Energieverbrauch erhöht werden.

Das Gerät soll waagrecht auf dem Boden stehen. Dies erreichen Sie mit den 2 verstellbaren Füßen (1) (vorne unten). Zu den Füßen gehört jeweils eine Distanzscheibe (2). Diese Scheiben können auch entfernt werden, wenn es die Positionierung erfordert.

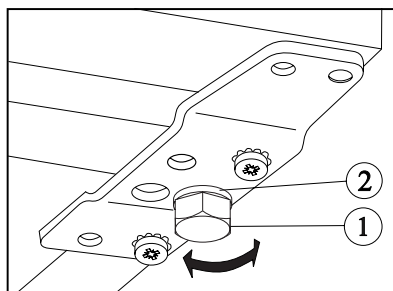

Standorte für das Kühlgerät im Bereich direkter Sonneneinstrahlung oder unmittelbar neben einem Ofen, Herd oder Heizungskörper sind zu vermeiden.

Wenn die Räumlichkeit dies nicht zuläßt, sollten Sie die Mindestabstände zu solchen Geräten einhalten:

- zu Gas- und Elektroherden 3 cm.

Kann dieser Abstand nicht eingehalten werden, muß eine 0,5-1

cm dicke nicht brennbare Isolierplatte dazwischen gestellt werden.

- zu Öl- und Kohleherden 30 cm

Das Kühlgerät ist so gefertigt, daß es bis zum Anschlag an die Wand gestellt werden kann.

 Beim Aufstellen müssen die Mindestabstände eingehalten werden. (siehe Abb.)

A: Wenn das Kühlgerät unter einen Hängeschrank aufgestellt wird

B: Wenn das Kühlgerät „frei“ steht

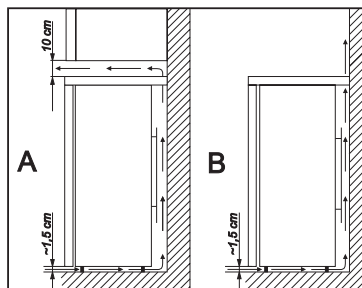

Wechsel des Türanschlags

Wenn der Türanschlag aus räumlichen Gründen gewechselt werden muß, so besteht die Möglichkeit, den Türanschlag auf die linke Seite zu montieren.

Der Türanschlag ist vom Werk aus rechtsseitig montiert.

Gehen Sie bitte in der Reihenfolge der nachstehenden Beschreibung und Abbildungen vor:

- Stellen sie sicher daß das Gerät vom Netz getrennt ist (Netzstecker aus der Steckdose ziehen).
- Kippen Sie das Gerät vorsichtig nach hinten, achten Sie aber darauf, daß der Kompressor den Boden nicht berührt. Nehmen Sie sich am besten eine zweite Person zu Hilfe, die das

Gerät festhält.

- Schrauben Sie die verstellbaren Füße (2 Stück) ab, und entfernen Sie die untere Halterung, indem Sie die 2 Schrauben auf der einen Seite und die 1 Schraube auf der anderen Seite abschrauben.

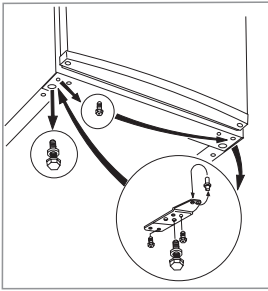

- Hängen Sie die Tür des Kühlgeräts durch leichtes Ziehen nach unten ab.
- Schrauben Sie den oberen Türscharnierstift des Kühlschranks ab, und schrauben Sie ihn auf der anderen Seite wieder ein.
- Hängen Sie die Tür des Kühlgeräts auf die obere Türangel auf.
- Setzen Sie den Bolzen in das Scharnier in der Pfeilrichtung um.
- Befestigen Sie die Halterung an der anderen Seite, achten Sie aber darauf, daß die Tür sich nicht bewegt.

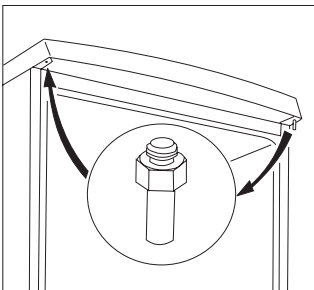

- Schrauben Sie die 1 Schraube auf der anderen Seite in die frei gewordene Stelle, und befestigen Sie die 2 Füße. Jetzt können Sie das Gerät aufstellen.

- Setzen Sie die Türgriffe auf der anderen Seite auf und stecken Sie die im Beutel dieser Anweisung mitgelieferte Plastikstopfen in die frei gewordenen Öffnungen ein.
- Positionieren Sie nun das Gerät, richten Sie es waagrecht aus, und schließen Sie es an.

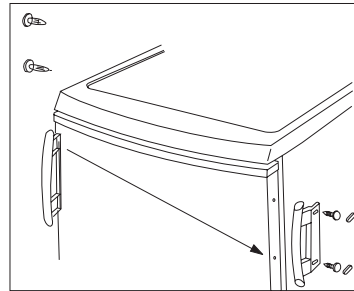

Elektrischer Anschluß

Das Gerät kann nur an ein, mit einer 230-240 V Nennspannung und 50 Hz Nennfrequenz versehenes Netz mit Wechselspannung angeschlossen werden.

Das Gerät muß an eine vorschriftsmäßig installierte Schutzkontaktsteckdose angeschlossen werden. Lassen Sie sich gegebenenfalls - von einem qualifizierten - Elektriker in der Nähe des Kühlschranks eine Schutzkontaktsteckdose vorschriftsmäßig installieren zu lassen.

CE Dieses Gerät entspricht der EG-Richtlinie Niederspannung

- 73/23 EWG - 73/02/19 - und Elektromagnetische Verträglichkeit
- 89/336 EWG - 89/05/03 in der jeweils aktuellen Fassung
- 96/57 EEC - 96/09/03 (Energieeffizienzrichtlinie) und nachfolgende Neufassungen.

Welcome to the world of Electrolux

Thank you for choosing a first class product from Electrolux, which hopefully will provide you with lots of pleasure in the future. The Electrolux ambition is to offer a wide variety of quality products that make your life more comfortable. You find some examples on the cover in this manual. Please take a few minutes to study this manual so that you can take advantage of the benefits of your new machine. We promise that it will provide a superior User Experience delivering Ease-of-Mind. Good luck!

Before installing and using the appliance read this user's instruction book carefully. It contains safety precautions, hints, information and ideas. If the refrigerator is used in compliance with the instructions written, it will operate properly and provide you with greatest satisfaction.

The symbols below help you to find things more easily:



Safety precautions

Warnings and information at this symbol serve safety for you and your appliance.



Hints, useful information



Environmental information



Symbol for ideas

At this symbol ideas can be found according to food and its storing.



The symbol on the product or on its packaging indicates that this product may not be treated as household waste. Instead it shall be handed over to the applicable collection point for the recycling of electrical and electronic equipment. By ensuring this product is disposed of correctly, you will help prevent potential negative consequences for the environment and human health, which could otherwise be caused by inappropriate waste handling of this product. For more detailed information about recycling of this product, please contact your local city office, your household waste disposal service or the shop where you purchased the product.

Contents

Important safety information	47
General safety precautions.....	47
Precautions for child safety.....	48
Safety precautions for installation.....	48
Safety precautions for isobutane.....	48
Instructions for the User	49
General information.....	49
Switches and indicators.....	49
Operation and use.....	49
Installation.....	49
Adjusting the temperature.....	49
Storing.....	50
Some useful information and advice.....	50
Hints and ideas.....	50
How to save energy.....	50
The appliance and environment.....	50
Maintenance.....	51
Defrosting.....	51
Regular cleaning.....	51
Long-term absence.....	52
Trouble shooting.....	52
Instructions for the Installer	54
Technical data.....	54
Installing the appliance.....	54
Transportation, unpacking.....	54
Cleaning.....	54
Placement.....	54
Change of door opening direction.....	55
Electrical connection.....	56



Important safety information

General safety precautions

- Keep these instructions and they should remain at the appliance when moving away or changing owner.
- This appliance is designed for storing food, domestic use according to these instructions only.
- **Specialised companies that are qualified to do so by the manufacturer must carry out service and repairs including repairing and changing the power cord.** Accessory parts supplied by them should be used only for repairing. Otherwise the appliance can be damaged or can cause other damage or injury.
- The appliance is out of circuit only in that case if the plug is removed from the socket. Before cleaning and maintenance always unplug it (do not get it by the cable). If the socket is difficult to reach, switch off the appliance by cutting off the current.
- Power cord must not be lengthened.
- **Make sure that the power plug is not squashed or damaged by the back of the fridge/freezer.**
 - A damaged power plug may overheat and cause a fire.
- **Do not place heavy articles or the fridge/freezer itself on the power cord.**
 - There is a risk of a short circuit and fire.
- **Do not remove the power cord by pulling on its lead, particularly when the fridge/freezer is being pulled out of its niche.**
 - Damage to the cord may cause a short-circuit, fire and/or electric shock.
 - If the power cord is damaged, it must be replaced by a certified service agent or qualified service personnel.
- **If the power plug socket is loose, do not insert the power plug.**
 - There is a risk of electric shock or fire.
- Without the lamp cover of interior lighting you must not operate the

appliance.

- When cleaning, defrosting, taking out frozen food or ice tray do not use sharp, pointed or hard devices, as they can cause damage to the appliance.
- Be careful not to allow liquids to the temperature control and lighting box.
- Ice and ice-cream can cause hurt if they are eaten immediately after removal from the frozen food compartment.
- After dissolving frozen food must not be refrozen, it must be used up as soon as possible.
- Store pre-packed frozen food in accordance with the frozen food manufacturer's instructions.
- You must not make defrosting faster with any electric heating appliance or chemicals.
- Do not put hot pot to the plastic parts.
- Do not store flammable gas and liquid in the appliance, because they may explode.
- Do not store carbonated drinks, bottled drinks and bottled fruits in the frozen food compartment.
- Check and clean the outlet of melting water coming during defrosting regularly - a label inside the appliance warns you for this. If it is clogged the melting water gathered can cause earlier failure.

Precautions for child safety

- Do not allow children to play with the packaging of the appliance. Plastic foil can cause suffocation.
- Adults must handle the appliance. Do not allow children to play with it or its controlling parts.
- If you are discarding the appliance pull the plug out of the socket, cut the connection cable (as close to the appliance as you can) and remove the door to prevent playing children to suffer electric shock or to close themselves into it.

- This appliance is not intended for use by persons (including children) with reduced physical sensory or mental capabilities, or lack of experience and knowledge, unless they have been given supervision or instruction concerning use of the appliance by a person responsible for their safety.

Safety precautions for installation

- Put the appliance to the wall to avoid touching or catching warm parts (compressor, condenser) to prevent possible burn.
- When moving the appliance take care of the plug not to be in the socket.
- When placing the appliance take care not to stand it on the power cord.
- Adequate air circulation should be around the appliance, lacking this leads to overheating. To achieve sufficient ventilation follow the instructions relevant to installation.
- See chapter "Placement".

Safety precautions for isobutane

Warning

- The refrigerant of the appliance is isobutane (R600a) that is inflammable and explosive to a greater extent.
- Keep ventilation openings, in the appliance enclosure or in the built-in structure, clear of obstruction.
- Do not use mechanical devices or other means to accelerate the defrosting process, other than those recommended by the manufacturer.
- Do not damage the refrigerant circuit.
- Do not use electrical appliances inside the food storage compartments of the appliance, unless they are of the type recommended by the manufacturer.



For the safety of life and property keep the precautions of these user's instructions as the manufacturer is not responsible for damages caused by omission.

Instructions for the User

General information

The official designation of the appliance is „refrigerator-freezer combination with one motor compressor and freezer placed in the upper part“. The appliance has - besides the general services - a freezer with its own door and is completely separated from the other unit.

According to this the appliance is suitable for storing frozen and deep-frozen food, freezing products in quantity given in the user's instructions at home and making ice.

The appliance can meet the requirements of standards between different temperature limits according to the climate class.

The letter symbol for climate class can be found on the data label.

Switches and indicators

- A) On/off indicator green
- B) Thermostat and on/off switch
- C) Quick freeze indicator yellow
- D) Acoustic signal stop and quick freeze switch
- E) Alarm indicator red

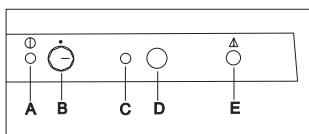

Operation and use

Installation

Insert the plug into the socket. In order to switch on the product, turn the thermostat (B) to a temperature lower than << -16°C >>. The green indicator will light up and the red indicator will blink. The lighting up of the on/off indicator (A) means that the product is switched on. The blinking of the red indicator means an improper temperature in the freezing compartment. In addition, an intermittent sound can be heard, which can

be stopped by pressing button (D) once. You can switch off the freezer by turning the thermostat (B) in position << ● >>.

Adjusting the temperature

The internal temperature of the freezer is regulated electronically through five temperature positions and a switch-off << " >> setting.

Position << -16°C >> indicates the highest (least cold) temperature, while position << -24°C >> is for the lowest (coldest) temperature. Rotate the thermostat in the desired position.

In general, it is best to set the thermostat to << -18°C >> but, for the purpose of temperature setting, you should also consider

- the temperature of the room where the product is installed,
- the frequency of door openings,
- the volume of food to be stored in the product,
- the location of the product.

Therefore, you should consider all these factors and you may have to do some testing for finding the best temperature. If you want a lower temperature, turn the thermostat into a position of higher number or, vice versa, if you need a higher temperature, you should set a position of lower number. Please allow 24 hours for the freezer temperature to stabilize between two adjustments.

Alarm (red) indicator

The temperature alarm indicator (E) will light up when the internal temperature of the freezer increases to a level (above -12°C) where the long-term conservation of the foods is not ensured. Please note that, when switching on the freezer for the first time, the alarm indicator will blink until the internal temperature has reached a level required for the safe conservation of frozen food.

Temperature problem:

Under normal operating conditions, the internal temperature of the freezer will ensure the long-term conservation of the stored food. When such temperature rises above a certain level (-12°C), it will trigger an acoustic and light alarm. The light alarm is a continuous red light (**E**), while the acoustic alarm is an intermittent sound. You can stop the acoustic alarm by pressing switch (**D**) once.

Storing

It is practical to replace frozen products into the storing compartments after freezing has finished so that to make room in the freezing compartment for another freezing.

In large quantities of food are to be stored, remove the baskets except the lowermost one from appliance and place food on the shelves.

Intermediate freezing does not deteriorate foods already stored.

Some useful information and advice

- After opening and closing the door of freezer vacuum will rise inside the appliance because of the low temperature. So wait 2-3 minutes after closing the door - if you want to open it again - while inner pressure equalises.
- Take care of operating the freezer at a position of thermostatic control so that the inside temperature can never go beyond -18°C , since temperature higher than this can deteriorate frozen foods.
- It is practical to make sure of faultless operation of the appliance daily so as to notice possible failure in time and prevent deterioration of frozen foods.
- After a power failure the product will restart and the quick freeze function will be switched on.

Hints and ideas

In this chapter practical hints and ideas are given about how to use the appliance to reach maximum energy saving and there is environmental information about the appliance as well.

How to save energy

- Avoid putting the appliance in a sunny place and near anything that gives off heat.
- Be sure that the condenser and the compressor are well ventilated. Do not cover the sections where ventilation is.
- Wrap products in tightly closing dishes or cling film to avoid building up unnecessary frost.
- Avoid products put in the freezer compartment to touch foods already frozen.
- Do not leave the door open longer than necessary and avoid unnecessary openings.
- Put warm foods into the appliance only when they are at room temperature.
- The condenser must be kept clean.

The appliance and environment

This appliance does not contain gasses which could damage the ozone layer, in either its refrigerant circuit or insulation materials. The appliance shall not be discarded together with the urban refuse and rubbish. Avoid damaging the cooling unit, especially at the rear near the heat exchanger. Information on your local disposal sites may be obtained from your municipal authorities.

The materials used on this appliance marked with the symbol  are recyclable.

Maintenance

Defrosting

Bleeding part of the moisture of cooling chamber in form of frost and ice goes with the operation of the appliance.

Thick frost and ice has an insulating effect, so it reduces cooling efficiency as the temperature increases, it needs more energy, at a certain thickness it does not allow the door of the freezing compartment to open, possibly the door can be broken.

It is possible to scrape off and remove smaller frost and ice with the enclosed ice scraper.

The tray in figure is not a piece of accessories to the appliance!

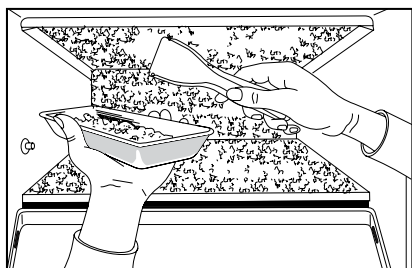

When ice coating is so thick that it can not be removed with the frost scraper defrosting is necessary. Its frequency depends on usage.

How to defrost it:

Disconnect the appliance from the electrical supply. If the plug is not accessible turn the temperature control knob to "0" position.

Take the frozen foods out of the appliance and put them into a basket lined with paper or cloth. Store them in a possibly cool place or replace them into a frozen or fresh food compartment of a refrigerator.

Leave the door open.

Sweep off the melting water occasionally with a cloth or sponge in direction of sides which gathers in the outlet channel practically formed in the bottom of the appliance and can be removed as follows:

Put a tray high enough in front of the appliance. Insert the plastic scraper into the defrost water outlet according to the picture. Defrost water will flow into the tray through the outlet.

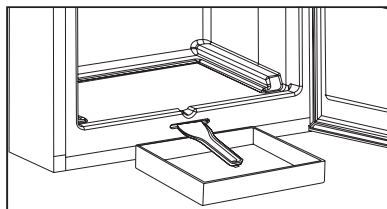

Defrosting process can be made quicker by placing a pot or dish filled with warm water to the cooling plate formed as a shelf.

After defrosting wipe the surfaces and push defrost water outlet back.

Apply voltage to the appliance.

Turn the temperature control knob to a medium position and leave to run.

After the red light has gone out put the foods back.

Regular cleaning

It is practical to clean the inside of the freezer and defrost it at a time.

Household cleaner or soap must not be used.

After breaking the circuit wash the appliance using lukewarm water and wipe it.

Clean the door gasket with clean water.

After cleaning apply voltage to the appliance.

It is recommended to remove the dust and dirt collected on the back of the appliance and the condenser once or twice a year.

Long-term absence

If you do not use the product for longer periods, make sure to perform the following:

Set the thermostat to position << ● >>.

Disconnect the product from the mains.

Remove all foods from the product.

Perform defrosting and cleaning operations as described above.

Leave the doors ajar to avoid the build-up of unpleasant odors.

Trouble shooting

During operation of the appliance some smaller but annoying trouble can often occur, which does not require calling a technician out. In the following chart information is given about them to avoid unnecessary charges on service.

We draw your attention that operation of appliance goes with certain sounds (compressor- and circulating sound). This is not trouble, but means normal operation.



We draw it to your attention again that the appliance operates discontinuously, so the stopping of compressor does not mean being no-current. That is why you must not touch the electrical parts of the appliance before removing it from the mains socket.

Problem	Possible cause	Solution
Cooling is too weak.	Thermostat is set too low. No sufficient pre-cooling done before freezing started. Too large food inserted: Too much food inserted for freezing at the same time. Food inserted while still hot. Door not fully closed.	Set to higher position. Provide for sufficient pre-cooling time. Cut food into pieces. Insert less food. Insert food of max. room temperature. Check if door is fully closed.
Cooling is too strong	Thermostat is set too high.	Set to lower position.
No cooling at all.	Plug is not properly inserted into socket. No current in socket. Thermostat set to "0" position.	Check plug-socket connection. Check presence of current. Check thermostat setting.
Noisy operation	Product support is not correct.	Check stability of product support (all four feet should stand on floor).
Green indicator flashing	Temperature sensor problem.	Call the service personnel.

If you fail to remedy a problem, please contact the nearest authorized service unit.

Operation failure

When the electronic system fails to detect the ACTUAL temperature, the alarm indicator will start to flash. The product will continue to operate with the use of a reserve system until the problem is eliminated by the local service personnel.

Instructions for the Installer

Technical data

Model	EUT 11004 W
Gross capacity (l)	110
Net capacity (l)	91
Width (mm)	550
Height (mm)	850
Depth (mm)	612
Energy consumption (kWh/day)	0,504
(kWh/year)	184
Energy class, according to EU Standards	A+
Freezing capacity (kg/24h)	12
Rising time (h)	22
Rated current (A)	0,8
Weight (kg)	39

Installing the appliance

Transportation, unpacking

It is recommended to deliver the appliance in original packaging, in vertical position considering the protective warning on packaging.

After each transportation the appliance must not be switched on for approx. 4 hours.

Unpack the appliance and check if there are damages on it. Report possible damages immediately to the place you bought it. In that case retain packaging.

Cleaning

Remove every adhesive tape, which ensure the parts not to move in the appliance.

Wash the inside of the appliance using lukewarm water and mild detergent. Use soft cloth.

After cleaning wipe out the inside of the appliance.

Placement

The ambient temperature has an effect on the energy consumption and proper operation of the appliance. When placing, take into consideration that it is practical to operate the appliance between ambient temperature limits according to the climate class that is given in the chart below and can be found in the data label.

Class of climate	Ambient temperature
SN	+10 ... +32 °C
N	+16 ... +32 °C
ST	+16 ... + 38 °C
T	+16 ... + 43 °C

If the ambient temperature goes below the lower data the temperature of the cooling compartment can go beyond the prescribed temperature.

If the ambient temperature goes beyond the upper data this means longer operating time of the compressor, increasing temperature in the freezer or increasing energy consumption.

When placing the appliance ensure that it stands level. This can be achieved by two adjustable feet (1) at the bottom in front. 1-1 piece of distance washers (2) are accessories of the adjustable feet. If levelling the appliance requires, these washers can be removed.

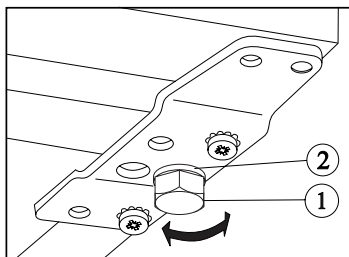

Do not stand the appliance on a sunny place or close to a radiator or cooker.

If it is unavoidable because of furnishing and the appliance has to be stood near a cooker take these minimum distances into consideration:

- In case of gas or electric cooker 3 cm must be left, when it is less put a 0,5 - 1 cm non-flam insulation between the two appliances.
- In case of oil or coal-fired stove the distance must be 30 cm since they give off more heat.

The refrigerator is designed to operate when it is totally pushed to the wall.



When placing the refrigerator keep minimal distances recommended in figure.

A: placing it under a wall-cupboard

B: placing it freely

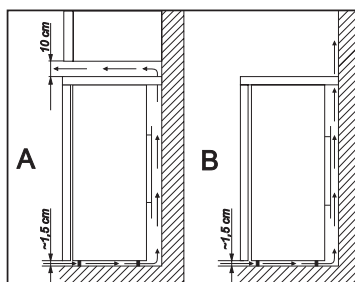

Change of door opening direction

Should the setting-up place or handling demand it, door-opening direction can be refitted from right-handed to left-handed.

Following operations are to be done on the basis of figures and explanations:

- Pull out the plug from the mains socket.
- Tilt back the appliance carefully being careful so that the compressor can not touch the floor. It is recommended to ask another person for help, who can keep the appliance at this position safely.
- Unscrew the adjustable feet situated on both sides (2 pieces), in addition the screws fixing the lower door holders (2 pieces) respectively the screw on the other side.

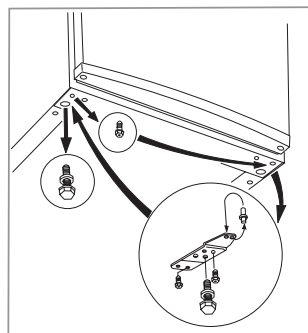

- Take off the freezer door by pulling it slightly downwards.
- Unscrew the top door hinge pin of the refrigerator then screw it back on the other side.
- Fit the freezer door on the upper door hinge pin.
- Put over the pin in the lower door holding plate in the direction of the arrow.
- Fix the plate on the other side leaving the position of the door unchanged.

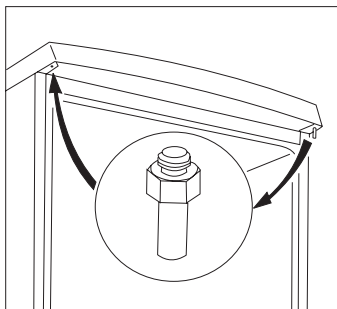

- Then screw in the one screw in the place set free on the other side as well as the adjustable feet (2 pieces) and set up the box.
- Put over the handles on the other side and put the plastic covering nails supplied in the plastic bag of this instruction book into the holes set free.
- Put the appliance to its place, set it level and plug it into the mains socket.

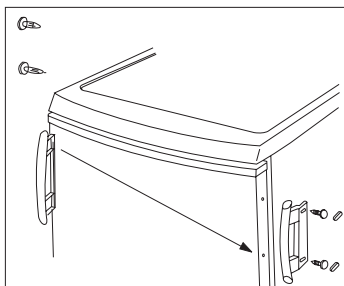

In case you do not want to perform the procedures above, call the nearest brand-mark service. Technicians will accomplish the refitting expertly for charge.

Electrical connection

This refrigerator is designed to operate on a 230-240 V AC (~) 50 Hz supply.

The plug must be put into a socket with protective contact. If there is no such, it is recommended to get an electrician to fit an earthed socket in compliance with standards near the refrigerator.

 This appliance complies with the following E.E.C. Directives:

- 73/23 EEC of 19.02.73 (Low Voltage Directive) and subsequent modifications,
- 89/336 EEC of 03.05.89 (Electromagnetic Compatibility Directive) and subsequent modifications,
- 96/57 EEC - 96/09/03 (Energy Efficiency Directive) and its subsequent amendments.

Velkommen i Electrolux´ verden

Tak fordi du valgte et førsteklasses produkt, som du forhåbentlig får stor glæde af fremover. Vores ambition er at tilbyde en bred vifte af produkter, som forenkler dit liv. Du kan se nogle eksempler på forsiden af denne brugsanvisning. Vi håber, du vil bruge nogle minutter på at læse denne vejledning igennem, så du kan udnytte de fordele, som din nyerhvervelse byder på. Til gengæld kan vi love dig et produkt, der er særdeles brugervenligt og giver trykthed i hverdagen. God fornøjelse!

Brugsanvisningen skal læses grundigt, inden køleskabet installeres og tages i brug. Brugsanvisningen indeholder sikkerhedsforanstaltninger, tips, oplysninger og idéer. Hvis køleskabet anvendes i overensstemmelse med brugsanvisningen, fungerer det korrekt, og du vil få stor glæde af det.

Nedenstående symboler gør det nemmere at finde bestemte emner:



Sikkerhedsforanstaltninger

Ved dette symbol er der advarsler og oplysninger til dig om dit apparat.



Gode råd og nyttige oplysninger



Miljøoplysninger



Symbol for tips

Ved dette symbol er der tips om madvarer og deres opbevaring.



Symbolet på produktet eller på pakken angiver, at dette produkt ikke må behandles som husholdningsaffald. Det skal i stedet overgives til en affaldsstation for behandling af elektrisk og elektronisk udstyr. Ved at sørge for at dette produkt bliver bortskaffet på den rette måde, hjælper du med til at forebygge eventuelle negative påvirkninger af miljøet og af personers helbred, der ellers kunne forårsages af forkert bortskaffelse af dette produkt. Kontakt det lokale kommunekontor, affaldsselskab eller den forretning, hvor produkt er købt, for yderligere oplysninger om genanvendelse af dette produkt.

Indholdsfortegnelse

Vigtige sikkerhedsoplysninger	60
Generelle sikkerhedsforanstaltninger	60
Forholdsregler til beskyttelse af børn	61
Sikkerhedsforanstaltninger ved installation	61
Sikkerhedsbestemmelser for isobutan.....	61
Instruktioner til brugeren	62
Generel oplysning.....	62
Kontakt- og indikatorpanel.....	62
Betjening af fryseren	62
Ibrugtagning	62
Indstilling af temperaturen	62
Indfrysning.....	63
Opbevaring.....	63
Nogle nyttige oplysninger og råd.....	64
Tips og idéer.....	64
Sådan spares der energi.....	64
Skabet og miljøet.....	64
Vedligeholdelse	64
Afrimning	64
Regelmæssig rengøring	66
Når fryseren ikke er i brug.....	66
Fejlfinding	66
Oplysninger til installatøren	68
Tekniske data.....	68
Installation af apparatet	68
Transport og udpakning.....	68
Rengøring.....	68
Anbringelse	68
Ændring af dørens åbningsretning.....	70
Elektrisk tilslutning.....	71

Vigtige sikkerhedsoplysninger



Generelle sikkerhedsforanstaltninger

- Gem denne brugsanvisning. Den er vigtig, hvis skabet senere sælges til andre.
- Skabet er beregnet til at opbevare almindelige madvarer til husholdningen, og det skal anvendes i overensstemmelse med brugsanvisningen.
- **Service og reparationer, herunder reparation og udskiftning af den elektriske ledning, skal udføres af autoriserede firmaer.** Der bør kun anvendes originale tilbehørsdele og reservedele ved reparationer og udskiftning. Ellers kan skabet ødelægges eller på anden måde forårsage skade.
- Skabet er kun ude af drift, hvis stikket er trukket ud af stikkontakten, eller hvis der er afbrudt på stikkontakten. Inden rengøring og vedligeholdelse skal stikket altid være trukket ud (der må ikke trækkes i ledningen). Hvis det er svært at få fat i stikket, skal der slukkes for skabet ved at afbryde strømmen.
- Den elektriske ledning må ikke forlænges.
- **Kontrollér at stikkontakten ikke er ødelagt eller i klemme bag kølefryseskabets bagvæg**
 - En ødelagt stikkontakt kan overophede og forårsage brand
- **Stil ikke produktet eller andre tunge ting ovenpå ledningen.**
 - Der er risiko for kortslutning og brand.
- **Træk ikke stikket ud ved at hive i ledningen, vær ekstra opmærksom når kølefryseskabet trækkes ud af skabet.**
 - En ødelagt ledning kan forårsage kortslutning og brand
- Hvis ledningen er ødelagt skal den udskiftes af en autoriseret elinstallatør.
- **Sæt ikke stikkontakten i stikket, hvis stikkontakten er ødelagt.**
 - Der er risiko for kortslutning og brand.
- Ved rengøring, afrimning, udtagning af frosne madvarer eller isterningebakken må der ikke bruges skarpe, spidse eller hårde genstande, da disse kan beskadige skabet.
- Sørg for, at brandfarlige og ætsende væsker ikke kommer i berøring med fryserens indvendige dele.
- Is kan forårsage forfrysninger, hvis den spises straks efter, at den er taget ud af fryserummet.
- Efter optøning af frosne madvarer må disse ikke nedfryses igen, men skal bruges snarest muligt.
- Frosne madvarer skal opbevares i overensstemmelse med instruktionerne på emballagen.
- Afrimning må ikke fremskyndes ved brug af elektriske opvarmningsapparater eller kemikalier.
- Varme gryder må ikke sættes i nærheden af fryserens plasticdele.
- Advarsel: Hvis der lægges dybfrostvarer på fryseren, kan det ske, at fugten i hulrummet under overdelen kondenserer, når den kommer i berøring med kulde. Der er elektriske dele i dette hulrum, og hvis der drypper kondensvand ned på dem, kan det føre til kortslutning, så fryseren tager skade. Læg derfor aldrig dybfrostvarer oven på fryseren!
- Der må ikke opbevares brandfarlige gasser og væsker i skabet, da de kan eksplodere.
- Der må ikke opbevares kuldsyreholdige drikkevarer, drikkevarer på flasker samt frugt på flasker i fryseren.

Forholdsregler til beskyttelse af børn

- Det er forbudt for børn at lege med emballagen til skabet. Plasticfolie kan forårsage kvælning.
- Voksne skal tage sig af skabet. Tillad ikke børn at lege med det eller dets betjeningsdele.
- Når du vil kassere skabet, skal du trække stikket ud af stikdåsen, klippe ledningen over (så tæt på skabet som muligt) og tage døren af for at undgå, at legende børn får elektrisk stød eller lukker sig inde i skabet.
- Denne maskine må ikke betjenes af personer (herunder børn) med nedsat fysisk, sensorisk eller mental kapacitet, eller med manglende erfaring i eller kendskab hertil, medmindre de har modtaget oplæring i brugen af maskinen fra en person med ansvar for deres sikkerhed.

Sikkerhedsforanstaltninger ved installation

- Sæt skabet op ad væggen for at undgå at berøre varme dele (kompressor, kondensator), så en evt. forbrænding undgås.
- Når skabet skal flyttes, skal man sørge for, at stikket er trukket ud af stikkontakten.
- Når skabet skal installeres, skal man sørge for, at der først tilsluttes strøm, når skabet er sat endeligt på plads.
- Der skal være tilstrækkelig med luftcirkulation omkring skabet, således at en overophedning undgås. Følg de relevante instruktioner for installation for at opnå tilstrækkelig ventilation.

Sikkerhedsbestemmelser for isobutan

Advarsler

- Køleskabes kølemiddel er isobutan (R 600a) det er brændbart og eksplosivt.
- Sørg for god cirkulation, omkring skabet.
- Undlad at tilstoppe eller blokere ventilations åbninger. (Følg anvisningerne omkring indbygningsmål/ventilation)
- Brug aldrig mekaniske/elektriske dele (hårtørrer eller andre varmeapp.) eller skarpe genstande til at fremskynde afrimningen i fryseren.
- Undgå at beskadige kølesystemet.

 **Forholdsreglerne i denne brugsanvisning skal gemmes af hensyn til sikkerheden for personer og sikker håndtering af materialer, da producenten ikke er ansvarlig for skader som følge af forsømmelser.**

Instruktioner til brugeren

Generel oplysning

Fryseren er beregnet til anvendelse i privat husholdning og velegnet til langtidsopbevaring af frosne og dybfrosne madvarer samt til indfrysning. Indfrysningsskapaciteten fremgår af de tekniske data i denne brugsanvisning.

Skabet opfylder standardkravene til forskellige temperaturgrænser alt efter klimaklasse.

Klimaklassens bogstavsymbol ses på typeskiltet.

Kontakt- og indikatorpanel

A) Kontrollampe, tænd/sluk

grøn

B) Temperaturvælger og tænd-/slukknop

C) Kontrollampe for indfrysning

gul

D) Afbryder til signal og indfrysningssknap

E) Advarselsslampe

rød

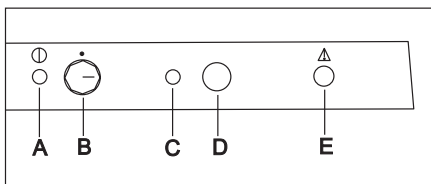

Betjening af fryseren

Ibrugtagning

Sæt stikket i kontakten. Start fryseren ved at sætte temperaturvælgeren (B) på en koldere indstilling end << -16°C >>. Så lyser den grønne kontrollampe, og den røde kontrollampe blinker. Når kontrollampen for tænd/sluk (A) lyser,

betyder det, at der er tændt for fryseren. Når den røde kontrollampe blinker, betyder det, at fryseren ikke er nede på den valgte temperatur. Desuden lyder et lydsignal, der kan afbrydes ved at trykke på (D) knappen. Der slukkes for fryseren ved at sætte knap (B) i stillingen << • >>.

Indstilling af temperatur

Fryserens indvendige temperatur styres af et elektronisk system med fem forskellige temperaturindstillinger plus sluk-indstillingen << • >>.

Stillingen << -16°C >> er den højeste (dvs. mindst kolde) indstilling, mens stillingen << -24°C >> betegner laveste (dvs. koldeste) temperatur. Vælg det ønskede trin med termostatknappen.

Som regel er det bedst at sætte temperaturvælgeren på << -18°C >>, men ved valg af temperatur skal der tages hensyn til

- temperaturen i det rum, hvor fryseren står,
- hvor tit døren bliver åbnet,
- hvor store mængder fødevarer der skal opbevares,
- fryserens placering.

Alle disse faktorer skal der tages højde for ved valg af temperatur, og somme tider kan det være nødvendigt at eksperimentere lidt. Hvis temperaturen skal være lavere, sættes termostatknappen på et højere trin, og hvis temperaturen skal være højere, sættes knappen på et lavere trin. Efter en temperaturindstilling går der 24 timer, før temperaturen i fryseren er stabiliseret. Vent derfor med at foretage nye ændringer.

Advarselsslampe (rød)

Når advarselsslampen for temperatur **(E)** lyser, betyder det, at temperaturen i fryseren er blevet så høj (over -12°C), at langtidsopbevaring af madvarer frarådes. Når der første gang tændes for fryseren, blinker advarselsslampen, indtil temperaturen har nået den temperatur, der er nødvendig for at sikre madvarernes holdbarhed ved langtidsopbevaring.

Temperaturfejl:

Ved normal brug er temperaturen i fryseren en garanti for, at madvarer kan langtidsopbevares i den. Hvis temperaturen af en eller anden grund kommer over en bestemt værdi (-12°C), giver fryseren et advarselssignal, og advarselsslampen lyser. Den røde advarselsslampe **(E)** lyser konstant, advarselssignalet er et afbrudt signal. Signaltonen kan slås fra ved at trykke én gang på knap **(D)**.

Indfrysning

Indfrysning bør altid ske i fryseafdelingen, og efter at de forskellige madvarer er klargjort på passende måde.

Læg frostvarer fra øverste skuffe ned i de to andre skuffer. Indfrysningen går hurtigst, hvis øverste skuffe tages ud, og de madvarer, der skal fryses, lægges i direkte kontakt med fryseren. Ved indfrysning af mindre mængder er det ikke nødvendigt at tage skuffen ud.

Indfrysningsfunktionen startes ved at trykke på tænd-/slukknappen til indfrysning **(D)** i 2-3 sekunder; ved mindre mængder af madvarer gøres det ca. 4 timer og ved større mængder ca. 24 timer før de friske madvarer skal indfryses. Så tændes den gule lampe **(C)**. Derefter kører kompressoren konstant for at komme ned på den temperatur, der er nødvendig til indfrysning.

Når madvarerne er helt indfrosset (kan vare op til et døgn), kan indfrysningsfunktionen evt. slås fra manuelt ved at trykke på knap **(D)** i 2-3 sekunder. Hvis indfrysningsfunktionen ikke slås fra manuelt, kobles den fra elektronisk efter 48 timer. Samtidig slukkes den gule lampe **(C)**.

Læg de nyindfrosne madvarer i øverste skuffe, og sæt skuffen på plads i fryseren.

Opbevaring

Det er hensigtsmæssigt at lægge frosne varer i opbevaringsrummet efter frysningen, så der bliver plads i indfrysningsrummet til frysning af andre ting.

Når større mængder madvarer skal indfryses kan det være

en fordel at tage den nederste fryseskuffe ud af apparatet og placere madvarerne direkte på hylden.

Ved at anvende indfrysningsrummet undgås temperaturstigning i allerede nedfrosne madvarer.

Nogle nyttige oplysninger og råd

- Efter åbning og lukning af fryserdøren dannes der vakuum inde i fryseren pga. den lave temperatur. Vent derfor 2-3 minutter med at åbne døren igen, efter at den er blevet lukket, så det indvendige tryk er udlignet.
- Sørg for, at termostatknapen er indstillet til, at den indvendige temperatur ikke når op over $-18\text{ }^{\circ}\text{C}$, da temperaturer derover medfører et unødvendigt højt elforbrug.
- Det er hensigtsmæssigt dagligt at sikre sig, at fryseren fungerer korrekt. Hvis den ikke gør det, skal man straks få fejlen udbedret og evt. forhindre, at madvarerne ødelægges.
- Efter en strømafbrydelse tændes fryseren automatisk og starter automatisk på indfrysning.

Tips og idéer

I dette kapitel er der praktiske tips og idéer til, hvordan man kan opnå maksimal energibesparelse, ligesom der er miljøoplysninger om skabet.

Sådan spares der energi

- Undgå at anbringe skabet et sted med megen sol og i nærheden af ting, der afgiver varme.
- Kontrollér, at kondensatoren og kompressoren bliver godt ventileret. Undgå at tildække de dele, hvor der er ventilation.
- Læg madvarer i tæt lukkede skåle, eller pak dem ind i plastfolie for at undgå, at der dannes unødvendig rim.

- Undgå, at varer, der lægges i fryserummet, kommer i berøring med varer, som allerede er frosset.
- Lad ikke døren stå længere åbent end nødvendigt, og åbn den kun, når der er behov for det.
- Varm mad må først lægges i skabet, når maden har stuetemperatur.
- Kondensatoren skal holdes ren.



Skabet og miljøet

Dette skab indeholder ikke gasarter i kølekredsløbet eller isoleringsmaterialet, der er til skade for ozonlaget. Skabet må ikke bortskaffes sammen med det almindelige affald. Undgå at ødelægge køleenheden, især på bagsiden tæt på kondensatoren. Yderligere oplysninger om bortskaffelse fås ved henvendelse til kommunen.

Materialerne i dette skab, som er mærket med symbolet,  kan genbruges.

Vedligeholdelse

Afrimning

Under driften vil der altid dannes rim og is i kølerummet, som skal fjernes.

Et tykt lag rim eller is er isolerende, så køleeffekten falder. Jo tykkere laget bliver, jo mere strøm skal der til for at holde temperaturen. Hvis laget bliver meget tykt, kan fryserdøren ikke åbnes, og den risikerer at gå i stykker.

Mindre lag af rim og is kan skrubes af med den medfølgende skraber.

Bakken på tegningen følger ikke med apparatet!

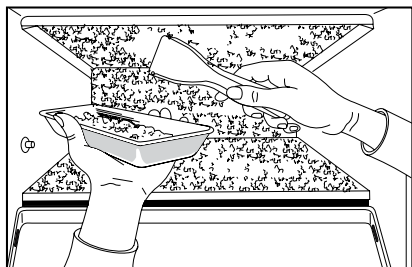

Hvis islaget er så tykt, at det ikke kan skrubes af, må fryseren afrimes. Hvor ofte afhænger af brugen.

Afrimning:

Tag stikket ud af stikkontakten. Hvis du ikke kan komme til stikket: Sæt termostatknappen på "0".

Tag dybfrostvarerne ud, og læg dem i en kurv eller kasse, foret med papir eller stof. Opbevar dem koldest muligt, eller læg dem eventuelt i køleskabet (helst i frostrummet).

Lad døren stå åben.

Tør jævnlig afrimningsvandet op med en klud eller svamp. Tør hen mod siderne, der fører vandet hen til det praktiske afløb i bunden af apparatet. Vandet tømmes af på følgende måde:

Sæt en tilstrækkeligt høj bakke foran fryseren. Sæt plastikskraberen ind i afløbet til afrimningsvand, som vist på tegningen. Afrimningsvandet løber gennem afløbet og ned i bakken.

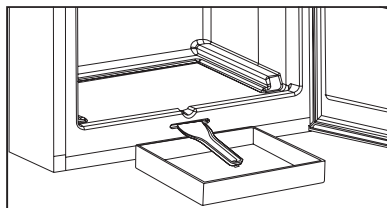

Afrimningen kan fremskyndes ved at sætte en gryde eller et fad med varmt vand på den kø

leplade, der er formet som en hylde.

Efter afrimningen aftørres overfladerne, og afløbet til afrimningsvand trykkes ind.

Tænd atter for apparatet.

Sæt termostatknappen i en mellemstilling og lad apparatet køre et stykke tid.

Når den røde lampe er slukket, kan maden lægges i igen.

Regelmæssig rengøring

Det er hensigtsmæssigt at rengøre indersiden af fryseren og afrime samtidigt.

Når der er slukket for strømmen, skal fryseren vaskes af i lunkent vand tilsat sulfo og herefter tørres af. En bedre løsning er at bruge køleskabsrens i sprayform, der kan rekvireres via vor serviceafdeling eller forhandleren. Her følges brugsanvisningen på emballagen.

Magnetdørens gummiliste skal rengøres med rent vand.

Efter rengøringen tændes der igen for fryseren.

Det anbefales at fjerne støv og snavs på bagsiden af fryseren (kondensatoren) 1 eller 2 gange om året.

Når fryseren ikke er i brug

Gør følgende, når fryseren ikke skal bruges i længere tid:

Sæt temperaturvælgeren på << • >>.

Tag stikket ud af stikkontakten.

Tag madvarerne ud af fryseren.

Afrim og aftør som tidligere beskrevet.

Lad fryserdøren stå på klem, så der ikke opstår dårlig lugt.

Fejlfinding

Når apparatet er i brug, kan der tit forekomme nogle mindre men irriterende problemer, som ikke kræver, at der tilkaldes en servicetekniker. I det følgende skema er der oplysninger om disse problemer, så man undgår unødvendige omkostninger til service.

Vi gør opmærksom på, at der er visse lyde, når der er tændt for apparatet (kompressor- og cirkulationslyd). Disse lyde er ikke tegn på problemer, men betyder blot, at apparatet kører normalt.



Vi gør igen opmærksom på, at apparatet kører i intervaller. Det betyder, at når kompressoren slukker, er det ikke ensbetydende med, at der er afbrudt for strømmen. Det er grunden til, at man ikke må røre apparatets elektriske dele, før der er afbrudt for strømmen.

Symptom	Mulige årsager	Afhjælpning
Fryseren koler ikke nok.	<p>Temperaturvalgeren står på for lavt trin.</p> <p>Fryseren var ikke kølet nok af inden indfrysning.</p> <p>Der er lagt store portioner af madvarer i fryseren.</p> <p>For store mængder mad er lagt i fryseren til indfrysning samtidig.</p> <p>Der er lagt varme madvarer i fryseren.</p> <p>Døren er ikke helt lukket.</p>	<p>Indstil et højere trin.</p> <p>Lad fryseren køle ned længere tid i forvejen.</p> <p>Fordel eller findel madvarerne.</p> <p>Fyld mindre i fryseren.</p> <p>Madvarer må højst have stuetemperaturer, når de lagges i.</p> <p>Kontroller, at fryserdøren lukker rigtigt.</p>
Fryseren koler for meget.	Temperaturvalgeren står på for højt trin.	Indstil et lavere trin.
Fryseren koler slet ikke.	<p>Stikket er ikke sat i stikkontakten, eller der er ikke tandt på kontakten.</p> <p>Der er ingen spænding på stikkontakten.</p> <p>Temperaturvalgeren står i stilling "0".</p>	<p>Kontroller, at fryseren er korrekt tilsluttet.</p> <p>Kontroller, at der er spænding på kontakten.</p> <p>Kontroller temperaturvalgerens indstilling.</p>
Fryseren støjer	Fryseren er ikke korrekt opstillet og justeret.	Kontroller, at fryseren står stabilt. (Alle fire fodder skal altid røre gulvet).
Grøn lampe blinker	Problem med temperaturføler.	Tilkald service.

Hvis disse råd ikke virker efter hensigten, anbefales det at tilkalde vor serviceafdeling.

Driftsforstyrrelse

Hvis fryserens elektronik ikke registrerer den FAKTISKE temperatur i fryseren, begynder advarselslampen i fryserens betjeningspanel at blinke. Fryseren kører videre på et nødprogram, til problemet kan afhjælpes af det lokale autoriserede serviceværksted.

Oplysninger til installatøren

Tekniske data

Model	EUT 11004 W
Bruttovolumen (l)	110
Nettovolumen (l)	91
Bredde (mm)	550
Højde (mm)	850
Dybde (mm)	612
Energiforbrug (kWh/24 t)	0,504
(kWh/år)	184
Energiklasse iht. EU-standarder	A+
Frysekapacitet (kg/24 t)	15
Temperaturstigningstid (t)	22
Nominel effekt (A)	0,7
Vægt (kg)	39

Installation af apparatet

Transport og udpakning

i Det anbefales at transportere apparatet i den originale emballage og oprejst under hensyntagen til advarslerne på emballagen.

Efter hver transport skal man vente i ca. 4 timer, før man tænder for apparatet.

Fjern emballagen fra apparatet, og undersøg, om det er blevet beskadiget. Eventuelle beskadigelser skal straks meddeles dér, hvor apparatet er købt. I dette tilfælde skal man beholde emballagen.

Rengøring

Fjern al tape, som sikrer, at delene inde i skabet sidder fast.

Vask indersiden af skabet af med lunkent vand og et mildt sulfomiddel. Brug en blød klud.

Efter rengøringen skal man tørre af inde i skabet.

Anbringelse

Omgivelsestemperaturen har betydning for apparatets elforbrug. Når apparatet skal anbringes, skal man tage højde for, at det er hensigtsmæssigt, at det arbejder inden for omgivelsestemperaturgrænserne i overensstemmelse med klimaklassen, som fremgår af skemaet nedenfor, og som kan ses på typeskiltet.

Klimaklasse	Omgivelsestemperatur
SN	+10 ... +32 °C
N	+16 ... +32 °C
ST	+16 ... +38 °C
T	+16 ... +43 °C

Hvis omgivelsestemperaturen kommer under den laveste temperatur, kan temperaturen i køleskabet og frostboksen komme over den foreskrevne temperatur, idet

kompressoren ikke startes tilstrækkeligt ofte. I uheldigste fald betyder dette, at dybfrostvarer tøes op.

Hvis omgivelsestemperaturen er højere end den højeste temperatur, kan det medføre, at kompressorens driftstid og dermed elforbruget øges. I uheldigste fald stiger temperaturen i køleskabet og frostboksen eller fryseren i forhold til den indstillede temperatur.

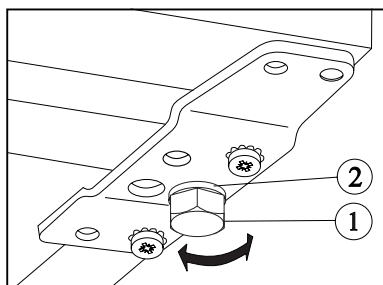

Når apparatet stilles på plads, skal man sikre, at det står plant. Det opnår man med to justerbare fødder (1) i bunden foran. Afstandsskiverne (2) er tilbehør til de justerbare fødder. Hvis det er nødvendigt at ændre apparatets højde, kan man fjerne disse skiver.

Apparatet må ikke anbringes på et solfyldt sted eller tæt på en radiator eller ovn.

Hvis det kun er muligt at anbringe apparatet tæt på en ovn, skal man tage højde for følgende minimumafstande:

- Hvis det er en gasovn eller elektrisk ovn, skal der være en afstand på 3 cm, hvis afstanden er mindre, skal man have en ikke-brændbar sikkerhedsisolering på 0,5 - 1 cm mellem dem.
- Hvis det er varmekilder, skal afstanden være 30 cm, da de afgiver mere varme.

Køleskabet kan anbringes op mod en bagvæg, dog skal kondensatoren være fri af væggen.

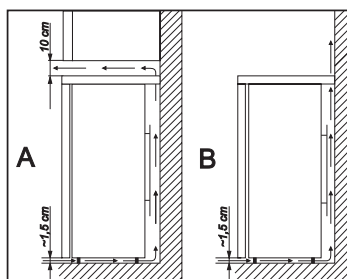

⚠ Når køleskabet anbringes, skal man overholde de minimumafstande, som angives.

- A:** placering under et vægskab
B: placering fritstående

Ændring af dørens åbningsretning

Hvis skabets placering eller brug kræver det, kan man ændre dørens åbningsretning fra højre side til venstre side.

Dette gøres på følgende måde (se også billederne):

- Afbryd for strømmen til skabet.
- Vip skabet tilbage, og pas på, at kompressoren ikke kommer til at røre gulvet. Det anbefales at være to personer, således at den ene kan holde skabet sikkert i denne stilling.

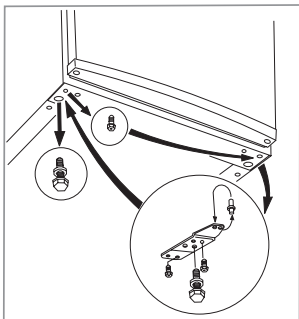

- Skru de justerbare fødder på begge sider (2 stk.) af, og derefter de skruer, som holder de nederste dørholdere (2 stk.) samt skruen på den anden side.
- Tag køleskabsdøren af ved at trække forsigtigt ned.
- Skru tappen til køleskabets øverste dørhængsel ud og skru den i på den anden side.

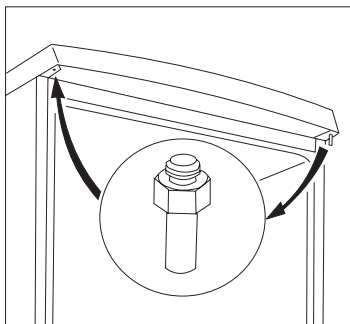

- Sæt køleskabsdøren fast i tappen på den øverste dørholder.
- Sæt palen over i den nederste dørholderplade i pilens retning.
- Tag døren af.
- Skru den øverste dørholderpal af, og sæt den på den anden side.

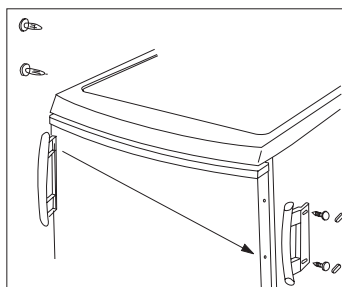

- Flyt pindede over på den anden side. Tag plasticpropperne fra den vedlagte plasticpose og sæt dem i de tomme huller.
- Sæt skabet på plads, og sørg for, at det står plant, og sæt stikket i stikkontakten.

Elektrisk tilslutning

Dette køleskab skal tilsluttes 230 V vekselstrøm (~) 50 Hz.

Stikket skal sættes ind i en stikkontakt med ekstrabeskyttelse (jordforbindelse). Hvis der ikke er jordforbindelse, anbefales det at få en installatør til at opsætte en stikkontakt med korrekt jordforbindelse for ertilslutning af køleskabe og fryser.

Ved tordenvejr kan et HFI-relæ afbrydes og derved afbryde for spændingen til skabet.

Et HPFI-relæ er mindre følsomt overfor sådanne forhold.

 Dette apparat opfylder følgende EU-direktiver:

- 73/23/EØF af 19.02.73 (direktiv om lavspænding) og senere ændringer,
- 89/336/EØF af 03.05.89 (direktiv om elektromagnetisk stråling) og senere ændringer,
- 96/57 EØF- 96/09/03 (direktiv om energieffektivitet) og efterfølgende tilføjelser.

www.electrolux.com

www.electrolux.nl

www.electrolux.fr

www.electrolux.dk

www.electrolux.be