

NOTICE D'UTILISATION GEBRAUCHSANWEISUNG GEBRUIKSAANWIJZING

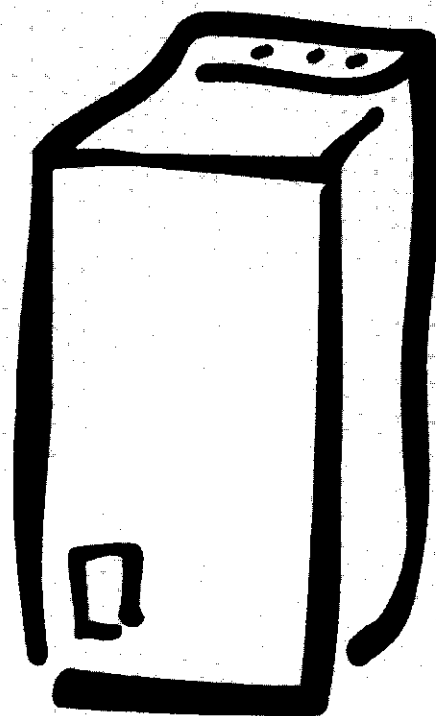

EW 1041 T

SOMMAIRE

A l'attention de l'utilisateur

Avertissements importants	43/44
Description de l'appareil	45
Utilisation de votre lave-linge	46
Comment faire un lavage	47/48
Tableau des programmes	49/50
Guide de lavage	51-53
Entretien et nettoyage	54
En cas d'anomalie de fonctionnement	55/56
Conditions de garantie	57
Service Après Vente	57

A l'attention de l'installateur

Caractéristiques techniques	58
Installation	
Débridage	58
Emplacement	59
Mise à niveau	59
Déplacement de l'appareil	59
Raccordement d'eau	59/60
Branchement électrique	60

Comment utiliser votre notice ?

Les symboles suivants vous guideront tout au long de la lecture de votre notice :



Instructions de sécurité



Conseils et recommandations



Informations liées à la protection de l'environnement

AVERTISSEMENTS IMPORTANTS

Conservez cette notice d'utilisation avec votre appareil. Si l'appareil devait être vendu ou cédé à une autre personne, assurez-vous que la notice d'utilisation l'accompagne. Le nouvel utilisateur pourra alors être informé du fonctionnement de celui-ci et des avertissements s'y rapportant.

Ces avertissements ont été rédigés pour votre sécurité et celle d'autrui.

Utilisation

- Cet appareil a été conçu pour être utilisé par des adultes. Veillez à ce que les enfants n'y touchent pas et ne l'utilisent pas comme un jouet.
- A la réception de l'appareil, déballez-le ou faites-le déballer immédiatement. Vérifiez son aspect général. Faites les éventuelles réserves par écrit sur le bon de livraison dont vous garderez un exemplaire.
- Votre appareil est destiné à un usage domestique normal. Ne l'utilisez pas à des fins commerciales ou industrielles ou pour d'autres buts que celui pour lequel il a été conçu.
- Ne modifiez pas ou n'essayez pas de modifier les caractéristiques de cet appareil. Cela représenterait un danger pour vous.
- Débranchez toujours la prise de courant et fermez le robinet d'arrivée d'eau après utilisation de l'appareil.
- Ne lavez en machine que les articles pouvant supporter ce traitement. Suivez les indications se trouvant sur l'étiquette dont chaque article est muni.
- Ne lavez pas en machine le linge avec baleines, les tissus non ourlés ou déchirés.
- Veillez à retirer avant chaque lavage les pièces de monnaie, épingles de sûreté, broches, vis, etc. Elles peuvent provoquer des dégâts importants, si elles sont laissées dans le linge.
- Ne mettez pas dans le lave linge les articles détachés à l'essence, à l'alcool, au trichloréthylène, etc. Si vous utilisez de tels détachants, attendez que le produit soit évaporé avant de placer les articles dans le tambour.

- Rassemblez les petits articles, tels que chaussettes, ceintures, etc. dans un petit sac de toile ou une taie. Cela dans le but d'éviter que ces pièces se glissent entre le tambour et la cuve.
- Utilisez strictement la quantité de produit assouplissant indiquée par le fabricant. Un surdosage de produit assouplissant peut occasionner des traces indélébiles sur le linge.
- Débranchez toujours le lave linge avant de procéder à son nettoyage et son entretien.

Installation

- Si l'installation électrique de votre habitation nécessite une modification pour le branchement de votre appareil, faites appel à un électricien qualifié.
- Ne confiez les travaux hydrauliques nécessaires à l'installation de l'appareil qu'à un plombier qualifié.
- Assurez-vous, après avoir installé l'appareil, que celui-ci ne repose pas sur le câble d'alimentation.
- Cet appareil est lourd. Faites attention lors de son déplacement.
- L'appareil doit être débridé avant utilisation. L'élimination incomplète des dispositifs de protection pour le transport pourrait occasionner des dommages à l'appareil ou aux meubles voisins : voir rubrique **A L'ATTENTION DE L'INSTALLATEUR**. L'appareil doit être débranché lors de l'opération de débridage.

Veillez lire attentivement ces remarques avant d'installer et d'utiliser votre appareil. Nous vous remercions de votre attention.

Les sécurités

- **Couvercle** : votre lave-linge est équipé d'une sécurité interdisant la fermeture du couvercle de l'appareil lorsque les portes du tambour sont ouvertes. La mise en route est alors impossible.
Une sécurité électromécanique interdit l'ouverture du couvercle pendant tout le temps de fonctionnement de l'appareil et 2 minutes environ après la fin du programme.
- **Moteur lavage** : une sécurité thermique protège le moteur contre tout risque de surcharge mécanique, surtension, sous-tension.
- **Chauffage** : le chauffage ne peut s'effectuer que si la quantité d'eau nécessaire au lavage est introduite dans la cuve. Cette sécurité intervient notamment lors d'une coupure d'eau ou si l'on oublie d'ouvrir le robinet d'arrivée d'eau.
- **Anti-balourd** : cette sécurité permet à l'appareil de conserver sa stabilité pendant l'essorage final.
Si le contrôle électronique anti-balourd détecte une mauvaise répartition de la charge de linge (petite charge ou linge noué), le cycle d'essorage final est interrompu et une séquence supplémentaire (rotation alternée du tambour puis nouvelle répartition) est effectuée pour tenter d'éliminer ce balourd.
Cette séquence peut se reproduire jusqu'à ce que la charge soit correctement répartie (trois tentatives au maximum), l'essorage final pouvant alors se dérouler normalement.
Si toutefois après ces 3 tentatives, la charge n'est toujours pas correctement répartie, alors l'essorage final sera effectué à vitesse réduite (950 tr/min ou 650 tr/min, selon l'importance du balourd détecté).
Si vous jugez que votre linge n'est pas suffisamment essoré, il vous est conseillé de programmer un nouvel essorage en prenant soin auparavant de détasser manuellement le linge.
- Si vous procédez à la mise à la casse de votre ancien appareil, mettez hors d'usage ce qui pourrait représenter un danger : coupez le câble d'alimentation au ras de l'appareil et neutralisez le dispositif de fermeture de porte.

Protection de l'environnement

Tous les matériaux marqués par le symbole  sont recyclables. Déposez-les dans une déchetterie prévue à cet effet (renseignez-vous auprès des services de votre commune) pour qu'ils puissent être récupérés et recyclés.

Afin de réaliser des économies d'eau et d'énergie et, donc, de contribuer à la protection de l'environnement, nous vous conseillons de respecter les instructions suivantes :

- Utilisez si possible l'appareil à pleine capacité plutôt qu'avec des charges partielles (en veillant toutefois à ne pas surcharger le tambour).
- N'utilisez les programmes avec prélavage que pour du linge très sale.
- Adaptez la dose de lessive à la dureté de l'eau ainsi qu'à la charge et au degré de salissure du linge.

DESCRIPTION DE L'APPAREIL

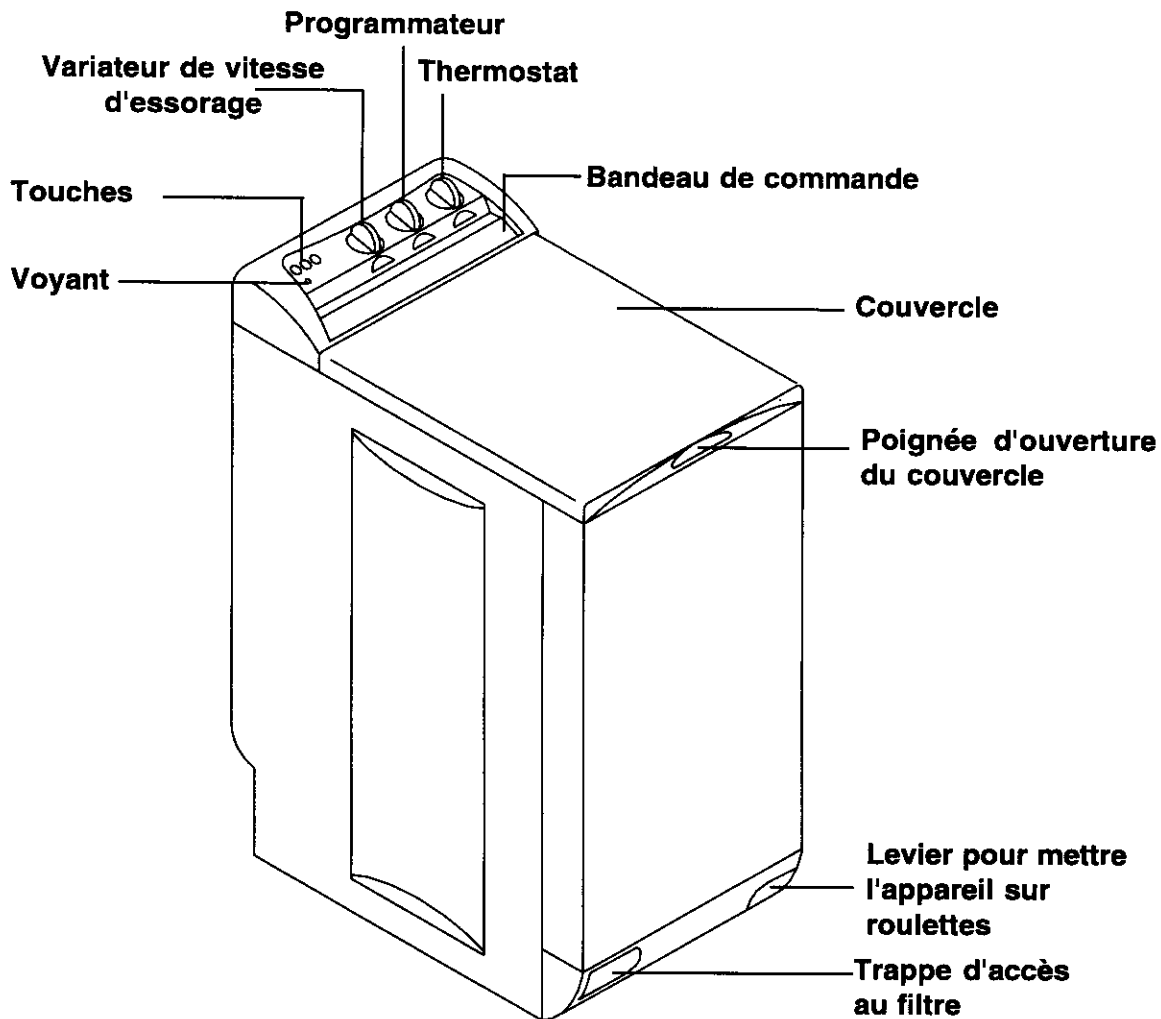

La boîte à produits

Symboles

(L) prélavage

Bac gauche du distributeur (1).

(L) lavage (2).

(⊗) assouplissant (3).

(♣) lessive liquide.

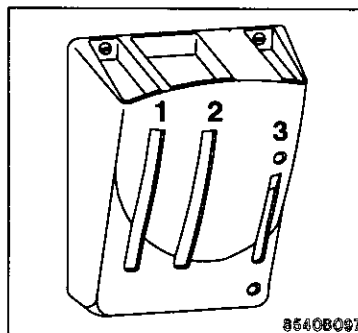

UTILISATION DE VOTRE LAVE-LINGE

Le bandeau de commande

Important : ne jamais tourner la manette du programmeur quand le lave-linge est sous tension

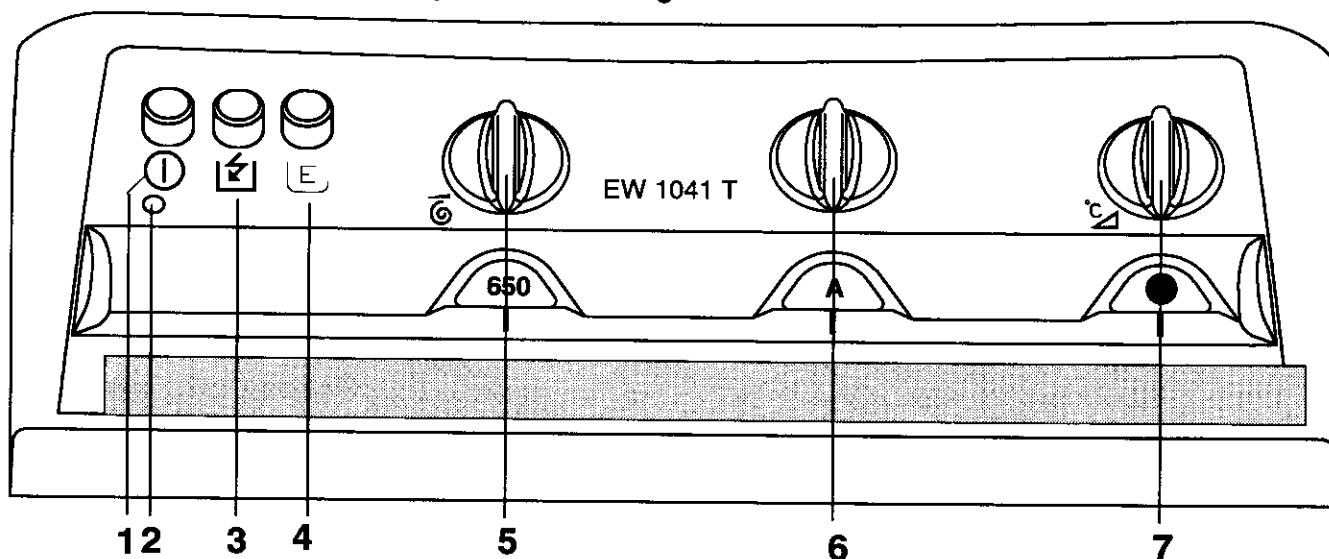

1 Touche Marche/Arrêt "Ⓛ"

Pour mettre l'appareil en fonctionnement, appuyez sur cette touche : le voyant de fonctionnement s'allume.

2 Voyant de fonctionnement

Il s'allume lorsque l'appareil est en fonctionnement (touche Marche enfoncée). Il s'éteint lorsque la touche Marche est ressortie.

3 Touche programme court "Ⓜ"

Cette touche permet de réduire de 10 minutes le temps de lavage des programmes coton et synthétiques.

4 Touche programme éco "Ⓝ"

Cette touche, utilisée avec le programme B ou J, thermostat sur 60°C (prog. B) ou sur 40°C (prog. J), permet de laver de façon économique de petites charges de linge, la diminution de la température de lavage étant compensée par un allongement du temps de brassage.

5 Variateur de vitesse d'essorage

Il permet de choisir la vitesse d'essorage qui correspond à la nature du linge et au degré d'humidité souhaité en fin de lavage en fonction de vos possibilités de séchage : de 650 tr/min à 1000 tr/min pour les programmes coton et de 650 à 850 tr/min pour les programmes synthétiques.

6 Programmeur

Il permet de sélectionner le programme le plus adapté à la nature et au degré de salissure de votre linge.

Pour afficher le programme choisi, tournez la manette dans le sens des aiguilles d'une montre. Pendant le fonctionnement du lave-linge, la manette tourne au fur et à mesure que les opérations programmées s'effectuent.

Lorsque le programme choisi est terminé, l'appareil s'arrête automatiquement et le programmeur s'immobilise sur l'une des positions Arrêt ou Arrêt Cuve Pleine si la touche Arrêt cuve pleine est utilisée.

Ne tournez jamais la manette du programmeur dans le sens inverse des aiguilles d'une montre.

7 Thermostat

Il permet de choisir la température du bain de lavage parmi toutes les températures comprises entre froid et 95°C. Tournez la manette jusqu'à ce que la température choisie s'affiche. Pour le choix de la température de lavage, conformez-vous à la température indiquée sur l'étiquette d'entretien de chaque article à laver (voir  GUIDE DE LAVAGE).

COMMENT FAIRE UN LAVAGE ?

1. Chargement du linge

- soulevez le couvercle de la machine,
- ouvrez le tambour à l'aide de vos deux mains en appuyant sur la touche **A** et en poussant les deux volets jusqu'à ce qu'ils se décrochent,
- introduisez le linge, fermez le tambour et le couvercle de votre lave-linge.

Attention : avant la fermeture du couvercle de votre machine, assurez-vous que la porte du tambour est correctement fermée :

- les deux volets accrochés,
- le bouton de verrouillage **A** ressorti.

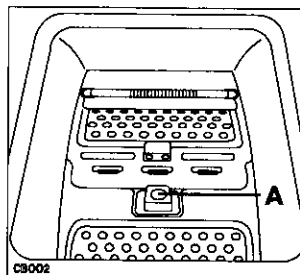

2. Dosage de la lessive

Versez la dose de lessive en poudre dans le distributeur (L) et le distributeur (L) si vous avez choisi un programme avec pré-lavage.

Si vous utilisez une lessive liquide, reportez-vous au paragraphe "choix de la lessive" du guide de lavage.

Conformez-vous aux doses et aux instructions préconisées sur les emballages.

Le niveau de remplissage de la lessive ne doit jamais dépasser le repère MAX situé à côté de la fenêtre de visualisation.

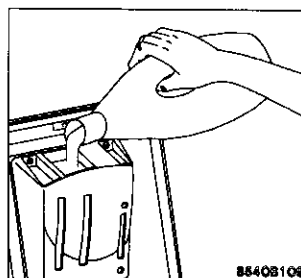

3. Dosage des additifs

Versez, le cas échéant, l'assouplissant dans le distributeur assouplissant (⊗) et l'eau de javel dans le bac (Δ) **sans dépasser le repère MAX** situé à côté de la fenêtre de visualisation.

4. Enclenchez éventuellement les touches programme court ou programme éco.

5. Choix de la température

Choisissez la température qui correspond au programme choisi, en vous aidant des indications figurant sur le tableau des programmes.

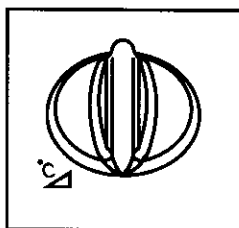

6. Choix du programme

Choisissez le programme selon la nature et le degré de salissure du linge.

Tournez la manette du programmeur dans le sens des aiguilles d'une montre jusqu'au programme choisi.

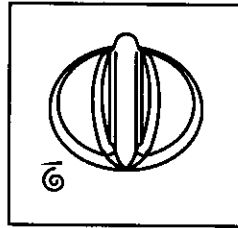

7. Choix de la vitesse d'essorage

Choisissez la vitesse d'essorage qui correspond à la nature du linge et au degré d'humidité souhaité en fin de lavage en fonction de vos possibilités de séchage.

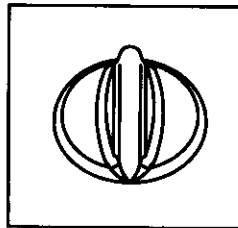

8. Mise en route du programme

La touche Marche/Arrêt permet de mettre le lave-linge en marche. En appuyant sur cette touche, le programme commence et le voyant de fonctionnement s'allume.

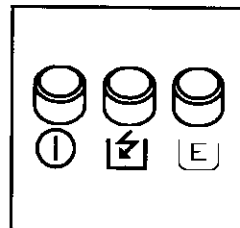

9. Quand le programme est terminé





Le programme sélectionné étant terminé, le lave-linge s'arrête automatiquement et le programmeur s'immobilise sur une position arrêt pour les programmes A, B, C, F, G, T ; sur la position Arrêt cuve pleine pour les programmes J, K, L, M, N, R et S. Vous pouvez alors terminer ces programmes par un essorage court en plaçant le programmeur sur le programme T ou par une vidange en plaçant le programmeur sur le programme V. Veuillez faire ressortir la touche marche/arrêt avant d'effectuer votre choix.

A la fin du cycle, faites ressortir la touche Marche/Arrêt pour mettre le lave-linge hors tension. Le voyant s'éteint. Faites ressortir éventuellement les touches programme court ou programme éco. Débranchez la prise de courant et fermez le robinet d'alimentation en eau.

TABLEAU DES PROGRAMMES

Programmes pour coton et lin

Charge maximum : 4,5 kg

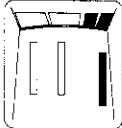
Description des programmes	Temp. (°C)	Bacs à produits à utiliser	Consommation d'eau en litres	Durée en min
A Blanc à bouillir avec pré lavage	40°		80	165
B Blanc à bouillir (●)	70°-95°		59	145
	40°-65°		55	135
B Blanc prog. éco + touche 	60°		55	155
C Couleurs	40°-60°		55	120
F Rinçages			42	55
G Essorage long			0	12

(●) programme préconisé pour les comparaisons sur les bases de la Norme CEI 456.

FIN DE PROGRAMME :

Le programme sélectionné étant terminé, le lave-linge s'arrête automatiquement et le programmateur s'immobilise sur une position arrêt pour tous les programmes.



Les températures sont données à titre indicatif. Vous pouvez les moduler à l'aide de la manette du thermostat qui équipe votre lave-linge. Veillez cependant à respecter scrupuleusement la température maximale indiquée sur l'étiquette d'entretien dont est muni chaque article.

Les durées des programmes annoncées dans le tableau ci-dessus peuvent varier en fonction de la température et de la pression d'arrivée d'eau ainsi que de la tension d'alimentation électrique.

ATTENTION : L'OUVERTURE DU COUVERCLE N'EST POSSIBLE QUE 2 MINUTES ENVIRON APRÈS L'ARRÊT DE LA MACHINE.

Programmes pour synthétique et laine

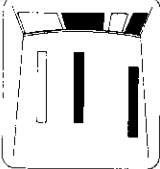
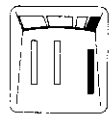
Charge maximum recommandée : 2,0 kg (laine : 1 kg)

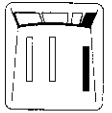
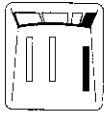
Description des programmes	Temp. (°C)	Bacs à produits à utiliser	Consommation d'eau en litres	Durée en min
J Synthétiques	40°-60°		42	110
J Synthétique prog. éco + touche 	40°		42	120
K Synthétiques	30°-40°		42	85
L Rinçages			26	40
M Laine	...-40°		50	55
N Délicats	X -40°		48	50
R Rinçages			35	25
S Rinçage assouplissant			12	15
T Essorage court			0	10
V Vidange			0	2

Le programme sélectionné étant terminé, le lave-linge s'arrête automatiquement et le programmateur s'immobilise sur une position arrêt cuve pleine, vous pouvez alors terminer ces programmes soit par un essorage court en plaçant le programmateur sur le programme T, soit par une vidange en plaçant le programmateur sur le programme V et en prenant soin de faire ressortir la touche marche/arrêt avant d'effectuer votre sélection.

Les températures sont données à titre indicatif. Vous pouvez les moduler à l'aide de la manette du thermostat qui équipe votre lave-linge. Veillez cependant à respecter scrupuleusement la température maximale indiquée sur l'étiquette d'entretien dont est muni chaque article.

Les durées des programmes annoncées dans le tableau ci-dessus peuvent varier en fonction de la température et de la pression d'arrivée d'eau ainsi que de la tension d'alimentation électrique.

GUIDE DE LAVAGE

Tri du linge par catégorie :

Pour obtenir les meilleurs résultats de lavage, nous vous conseillons de trier le linge par catégorie :

- ◆ d'un côté, le linge résistant pouvant supporter un lavage et un essorage énergiques ;
- ◆ de l'autre, le linge délicat qu'il convient de traiter avec précaution.

Pour les charges mixtes, lessives composées d'articles en fibres de différentes natures, choisissez un programme et une température convenant à la fibre la plus fragile.

Températures

Température élevée : 90°C

Idéale pour les articles en coton, lin et chanvre comme les torchons, les serviettes, les draps, les taies d'oreiller, etc. Les fibres, blanches en général, qui peuvent être très tachées.

Température moyenne : 60°C

Recommandée pour les blancs qui ne sont pas très tachés ou pour les couleurs bon teint, pour les synthétiques ou les cotons mélangés. En fait, tous ces articles portent une étiquette indiquant qu'ils peuvent être lavés à une température maximale de 60°C.

Basse température : 30°C-40°C

Idéale pour les synthétiques délicats, la soie, l'acrylique et les articles en laine portant l'étiquette "pure laine vierge - ne rétrécit pas - (IWS)". Tous les autres articles en laine doivent en général être nettoyés à sec ou lavés à la main.

Lavage du linge couleur

Lorsqu'ils sont lavés pour la première fois, les linges de couleur peuvent perdre de leur couleur et déteindre sur d'autres pièces de linge.

Pour s'assurer qu'un linge de couleur ne déteint pas, nous vous conseillons d'effectuer le simple test suivant :

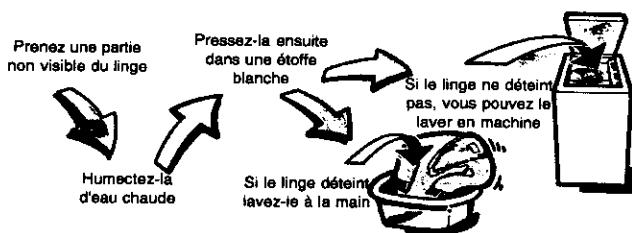

Traitement des taches

Traitez certaines taches qui risqueraient de ne pas partir, surtout si elles sont anciennes, en procédant de l'extérieur de la tache vers l'intérieur, ceci afin d'éviter de faire des cernes.

Herbe. Savonnez soigneusement, traitez à l'eau de Javel diluée. Pour les lainages, l'alcool à 90°C peut donner de bons résultats.

Crayon à bille - feutre. Tamponnez à l'aide d'un chiffon propre imbibé d'alcool à 90°. Prenez soin de ne pas étaler la tache.

Rouille. Utilisez un produit anti-rouille en suivant attentivement les conseils du fabricant.

Roussi. Si le tissu n'est que légèrement roussi et dans la mesure où les couleurs peuvent le supporter, faites tremper dans de l'eau additionnée d'eau de Javel, sinon imbitez le tissu d'eau oxygénée à 10 volumes et laissez agir 10 à 15 min.

Chewing-gum. Diluez-le à l'aide d'un dissolvant pour vernis à ongle puis enlevez-le à l'aide d'un chiffon propre. Assurez-vous que la nature du textile supporte le dissolvant.

Cambouis-goudrons. Etalez un peu de beurre frais sur la tache, laissez reposer puis tamponnez avec de l'essence de térébenthine.

Rouge à lèvres. Posez la face tachée du tissu sur un papier absorbant, puis humectez l'envers du tissu avec du dissolvant pour vernis à ongles en prenant soin de changer fréquemment le papier se trouvant sous la tache. Assurez-vous que la nature du textile supporte le dissolvant.

Peinture. Ne laissez pas sécher les dépôts de peinture. Traitez-les immédiatement avec le solvant indiqué sur la boîte de peinture (eau, térébenthine, white spirit). Savonnez, puis rincez.

Bougie. Grattez la cire avec une lame non coupante afin d'en retirer le plus possible, puis repassez en intercalant une feuille de papier de soie entre le fer chaud et le tissu taché.

Vérification du linge

Videz les poches.

Fermez les fermetures à glissière et à pression.

Enlevez les crochets des voilages ou mettez les voilages dans une housse.

Retirez les boutons mal cousus, les épingles et les agrafes.

Pour les protéger, mettez les voilages dans une taie d'oreiller par exemple.

Recousez ou enlevez les boutons qui ne tiennent qu'à un fil.

Charges de linge maximales selon la nature des fibres

La quantité de linge introduite dans le tambour ne doit pas dépasser la capacité maximale de la machine. Cette capacité varie suivant la nature des textiles.

Diminuez la quantité en cas de linge très sale ou de tissus éponges.

Charge maximum

Tous les textiles n'ont pas le même volume d'encombrement et le même pouvoir de rétention d'eau.

C'est pourquoi, d'une manière générale, le tambour peut être rempli :

- en totalité mais sans pression excessive pour le linge coton, lin, métis,
- à moitié de son volume pour les cotons traités et les fibres synthétiques,
- au tiers environ de son volume pour les articles très fragiles tels que les voilages et les lainages.

Pour une charge de linge mixte, remplissez le tambour en fonction des fibres les plus fragiles. Nous vous donnons, à titre indicatif, les poids moyens des pièces les plus communes.

peignoir de bain	1200 g
serviette de toilette	180 g
grand drap	1300 g
drap 1 personne	800 g
taie d'oreiller	200 g
chemise de nuit	180 g
pyjama homme	500 g
pyjama enfant	200 g
chemise homme	250 g
chemisier	150 g
torchon	100 g
blouse de travail	300 à 600 g

Produits

A. Choix de la lessive

Les fabricants de lessive indiquent sur les emballages la quantité de lessive à utiliser selon la charge de linge.

Grâce au procédé de lavage NEO (niveau d'eau optimisé) et à l'aide du doseur livré avec l'appareil, n'utilisez qu'un tiers des doses préconisées par les fabricants de lessive sur les emballages.

Dosage :

La quantité de lessive à utiliser est fonction de la charge de linge à laver, de la dureté de l'eau et du degré de salissure du linge.

Si l'eau est douce, diminuez légèrement les doses. Si l'eau est calcaire ou si le linge est très sale ou taché, augmentez un peu les doses.

Vous obtiendrez le degré de dureté de votre eau en contactant la compagnie de distribution d'eau de votre région ou tout autre service compétent.

Nota : N'utilisez que des produits lessiviels faiblement moussants, vendus dans le commerce spécialement conçus pour l'utilisation dans les machines à laver. Employez des produits neutres pour le lavage de la laine.

Si vous utilisez des lessives liquides, placez la boule doseuse directement dans le tambour et choisissez un programme sans prélavage. Si vous séchez ensuite votre linge dans un sèche-linge, n'oubliez pas de retirer la boule doseuse. Il est également possible de mettre directement ce produit dans le bac pour le lavage (LII), à condition de ne pas faire de prélavage et de mettre tout de suite le lave-linge en marche.

Les lessives liquides sont indiquées pour des températures peu élevées, à savoir 30°C et 40°C, alors qu'il est conseillé d'utiliser une lessive en poudre pour les températures supérieures, de 60°C à 90°C.





























B. Assouplissant

Ce distributeur vous permet d'ajouter automatiquement à l'eau du dernier rinçage, un produit assouplissant sous forme liquide. Respectez le dosage indiqué sur le flacon, en fonction de la caractéristique de l'assouplissant utilisé, normal ou concentré.

Veillez à ne pas dépasser la quantité d'assouplissant maximale (80 ml) prescrite pour la boîte à produits. Un orifice de trop-plein situé sous la fenêtre de visualisation de l'assouplissant vous signalera tout surdosage éventuel.

Il est conseillé d'utiliser un produit assouplissant au cours du lavage pour favoriser le séchage et rendre le linge plus souple. Celui-ci permet également de supprimer l'électricité statique.

Symboles internationaux pour l'entretien des textiles

 lavage normal	 Lavage à 95°C	 Lavage à 60°C	 Lavage à 40°C	 Lavage à 30°C	 Lavage délicat à la main	 Ne pas laver	
 JAVELLISATION	 Blanchiment au chlore (javel) permis (uniquement à froid et avec une solution diluée)			 Blanchiment au chlore (javel) proscrit			
 REPASSAGE	 Température élevée (max 200°C)	 Temperature moyenne (max 150°C)	 Température basse (max 100°C)	 Ne pas repasser			
 NETTOYAGE A SEC	 Nettoyage à sec (tous les solvants usuels)	 Nettoyage à sec (tous solvants sauf le trichloréthylène)	 Nettoyage à sec (exclusivement solvants pétroliers et R113)	 Ne pas nettoyer à sec			
 SECHAGE	 Séchage linge étendu	 Séchage linge suspendu	 Séchage sur cintre	 Haute temp.	 Temp. modérée	 Séchage en tambour permis	 Ne pas sécher en tambour

ENTRETIEN ET NETTOYAGE

 **Ne procédez au nettoyage qu'après avoir débranché l'appareil.**

La carrosserie

Nettoyez la carrosserie du lave-linge en utilisant de l'eau tiède et un détergent doux. Rincez et séchez soigneusement.

Important : n'utilisez jamais d'alcool, solvants ou produits similaires.

La boîte à produits

Démontage :

Effectuez un quart de tour sur les deux vis, à l'aide d'une pièce ou d'un tournevis pour retirer la boîte de son logement (fig.1). La boîte à produits s'enlève très facilement ; il suffit de la faire coulisser vers le haut (fig.2).

Vous pourrez ainsi la nettoyer à l'eau courante à l'aide d'une brosse ou d'un chiffon torsadé (fig.3).

Remontage :

Procédez à l'inverse du démontage pour remettre la boîte à produits en place (fig.4 et fig. 5).

Le filtre de vidange

Nettoyez régulièrement le filtre se trouvant au bas de l'appareil. Si vous lavez du linge qui peluche beaucoup, nettoyez-le après chaque lavage. Abaissez le tuyau de vidange au-dessus d'un grand récipient posé au sol pour vider le lave-linge de l'eau résiduelle, puis :

- Ouvrez le portillon en exerçant une pression vers la gauche.
- Placez dessous un récipient de faible hauteur à bord droit. Si votre appareil est équipé d'un tuyau situé à gauche du filtre, complétez éventuellement la vidange de l'appareil en extrayant ce tuyau et en enlevant le bouchon.
- Tournez le filtre dans le sens inverse des aiguilles d'une montre et nettoyez-le soigneusement à l'eau courante.
- Remplacez le filtre en prenant soin de faire coulisser ses deux bords dans les glissières et revissez-le dans le sens des aiguilles d'une montre.
- Remettez en place le petit tuyau puis le bouchon et refermez le portillon.

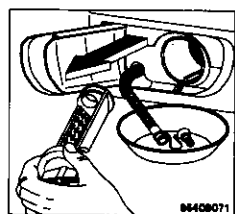
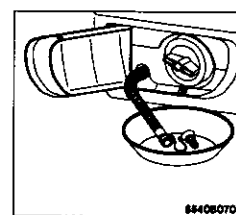
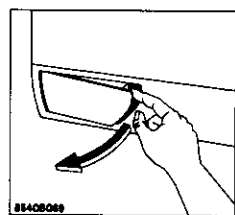
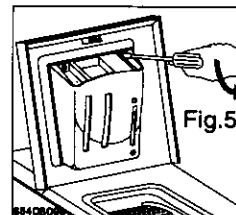
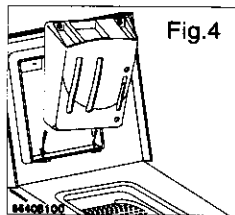
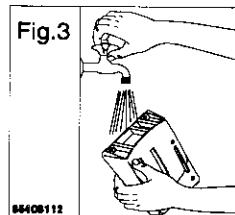
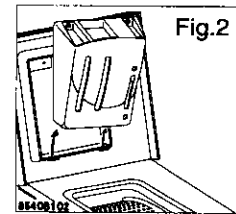
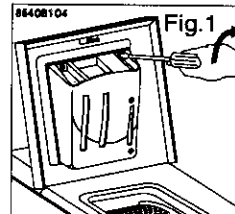

EN CAS D'ANOMALIE DE FONCTIONNEMENT

Symptômes	Solutions
<p>Les résultats de lavage ne sont pas satisfaisants</p>	<p>Vérifiez que :</p> <ul style="list-style-type: none"> ■ la lessive convient au lavage en machine, ■ il n'y a pas trop de linge, ■ le programme de lavage est approprié.
<p>Le cycle de lavage est beaucoup trop long</p>	<p>Vérifiez que :</p> <ul style="list-style-type: none"> ■ la pression d'eau est suffisante, ■ le filtre de pompe n'est pas obstrué, ■ il n'y a pas eu de coupure de courant.
<p>La machine s'arrête pendant un cycle de lavage</p>	<p>Vérifiez que :</p> <ul style="list-style-type: none"> ■ la pression d'eau est suffisante, ■ le filtre de pompe n'est pas obstrué, ■ les fusibles sont en bon état et n'ont pas disjoncté, ■ ce n'est pas un Arrêt cuve pleine d'eau terminant un programme de lavage pour linge délicat (voir tableau des programmes dans votre notice d'utilisation).
<p>La machine ne démarre pas</p>	<p>Vérifiez que :</p> <ul style="list-style-type: none"> ■ les fusibles sont en bon état, ■ l'appareil est correctement branché, ■ le couvercle de votre lave-linge est correctement fermé, ■ le programme choisi est effectivement sélectionné, ■ le départ du programme a effectivement été commandé (touche Marche enclenchée), ■ il n'y a pas de coupure de courant.
<p>La machine n'essore pas ou ne vidange pas</p>	<p>Vérifiez que :</p> <ul style="list-style-type: none"> ■ le tuyau de vidange n'est pas bouché ou plié, ■ le filtre de la pompe de vidange n'est pas obstrué, ■ la charge de linge est correctement répartie dans le tambour (voir paragraphe "anti-balourd").
<p>La machine ne se remplit pas</p>	<p>Vérifiez que :</p> <ul style="list-style-type: none"> ■ le robinet d'arrivée d'eau est ouvert et que la pression est suffisante, ■ le couvercle du lave-linge est correctement fermé, ■ il n'y a pas de coupure d'eau.

EN CAS D'ANOMALIE DE FONCTIONNEMENT (suite)

Symptômes	Solutions
La machine vibre, est très bruyante	Vérifiez que : <ul style="list-style-type: none">■ l'appareil a été complètement débridé (voir paragraphe "débridage"),■ l'appareil est de niveau et bien calé,■ l'appareil n'est pas trop près du mur ou des meubles,■ le linge est bien réparti dans le tambour,■ la charge est suffisante.
La machine se remplit mais vidange aussitôt	Vérifiez que : <ul style="list-style-type: none">■ la crosse de vidange n'est pas accrochée trop bas.
Vous trouvez de l'eau autour du lave-linge	Vérifiez que : <ul style="list-style-type: none">■ il n'y a pas trop de lessive,■ la lessive est adaptée au lavage en machine (formation excessive de mousse),■ un des bacs à produits n'est pas obstrué,■ la crosse de vidange est correctement accrochée.■ le filtre de pompe est remis en place après son nettoyage,■ le tuyau d'arrivée d'eau est étanche.
De l'assouplissant s'écoule par l'orifice de trop-plein au remplissage	Vérifiez que : <ul style="list-style-type: none">■ vous avez respecté la dose prescrite.

CONDITIONS DE GARANTIE

Garantie contractuelle

Pendant 1 an à compter de la mise en service, le constructeur remplacera les pièces défectueuses, sauf dans les cas prévus au chapitre "Réserves".

Conditions d'application :

Pour l'application de cette garantie, vous devez vous adresser au distributeur qui vous a vendu l'appareil et lui présenter le Certificat de Garantie. En complément, le Distributeur Vendeur pourra ou non prendre à sa charge les frais de main d'oeuvre, ainsi que les frais de déplacement et de transport, selon les conditions de vente qu'il pratique.

Réserves :

Nous attirons votre attention sur le fait que cette garantie ne pourra être appliquée :

- si les détériorations proviennent d'une cause étrangère à l'appareil (chocs, variations anormales de la tension électrique, etc.) ou du non-respect des conditions d'installation ou d'utilisation indiquées dans cette Notice d'Utilisation, fausse manoeuvre, négligence, installation défectueuse ou non conforme aux règles

et prescriptions imposées par les organismes de distribution de l'Electricité, de l'Eau, du Gaz, etc.

- si l'utilisateur a apporté une modification sur le matériel ou enlevé les marques ou numéros de série.
- si une réparation a été effectuée par une personne non agréée par le constructeur ou le vendeur.
- si l'appareil a été utilisé à des fins commerciales ou industrielles ou pour d'autres buts que des buts ménagers pour lesquels il a été conçu.
- si l'appareil a été acheté ou réparé hors du territoire français.

Garantie légale

Les dispositions de la garantie contractuelle ne sont pas exclusives du bénéfice, au profit de l'acheteur, de la garantie légale pour défauts et vices cachés, la dite garantie s'appliquant en tout état de cause dans les conditions des articles 1641 et suivants du Code Civil.

SERVICE APRES-VENTE

En cas d'anomalie de fonctionnement, le vendeur de votre appareil est le premier habilité à intervenir. A défaut (déménagement de votre part, fermeture du magasin où vous avez effectué l'achat ...), veuillez consulter le Service Conseil Consommateurs qui vous communiquera alors l'adresse d'un Service Après Vente.

En cas d'intervention sur votre appareil, exigez du Service Après-Vente les Pièces de Rechange certifiées Constructeur.



Plaque signalétique

En appelant un Service Après-Vente, indiquez-lui le modèle, le numéro de produit et le numéro de série de l'appareil. Ces indications figurent sur la plaque signalétique située, selon les modèles, soit à l'intérieur du portillon de filtre, soit à l'arrière de l'appareil.

Typ.
Prod. N°
Ser. Nr.

A L'ATTENTION DE L'INSTALLATEUR

Caractéristiques techniques

Dimensions	hauteur avec dossier	895 mm
	hauteur sans dossier	850 mm
	largeur	397 mm
	profondeur	600 mm
Tension / fréquence		230 V / 50 Hz
Puissance totale		2300 W
Puissance de chauffage		1950 W
Calibre minimum de		10 A
Pression de l'eau	minimum	5 N/cm ² (0,5 kg/cm ²)
	maximum	80 N/cm ² (8 kg/cm ²)
Charge maximum	coton	4,5 kg.
	tissus synthétiques	2,0 kg
	laine	1 kg
Vitesses d'essorage		de 650 à 1000 tr/min
Consommation électrique (lavage 60°C)		1,02 kWh

Installation

Débridage

Les pièces servant à protéger les organes internes du lave-linge pendant le transport doivent toutes impérativement être enlevées avant la première mise en marche du lave-linge. Ces pièces et leurs fixations doivent être conservées en cas de futur transport.

- Otez l'emballage de l'appareil. Inclinez l'appareil vers l'arrière, faites lui faire un quart de tour sur un des coins arrière pour enlever le socle de transport. Ce dernier se dégage naturellement de l'appareil (fig. 1).
- Ouvrez le couvercle de l'appareil et retirez la cale qui bloque le tambour. Refermez le couvercle (fig. 2).
- Sur la partie arrière et à l'aide d'une clé de 10, dévissez et enlevez les deux entretoises rouges (A) (fig. 3).
- Les ouvertures désormais visibles doivent être fermées avec les caches (B) qui se trouvent dans la pochette jointe à l'appareil (fig. 4).
- Assurez-vous que vous avez bien enlevé toutes ces pièces de l'appareil et conservez-les en cas de futur transport (fig. 5).
- Si vous voulez conserver l'alignement de votre lave-linge avec les meubles adjacents, vous avez la possibilité de couper la barrette de maintien des tuyaux située à l'arrière de votre lave-linge (fig. 6).

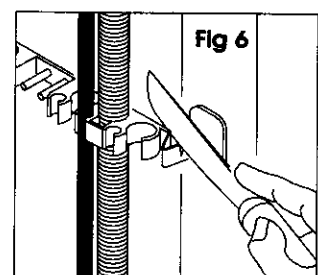
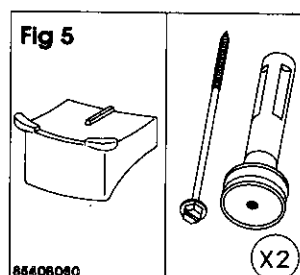
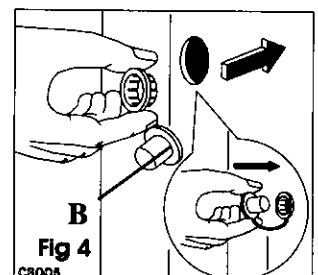
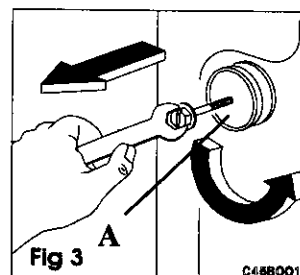
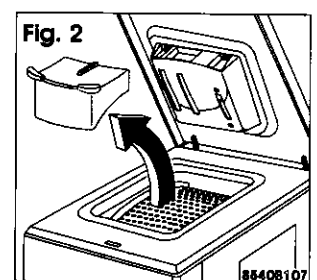
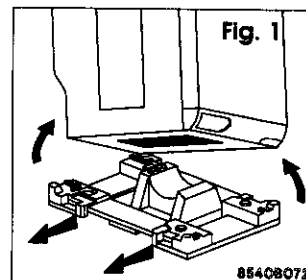

Emplacement

L'installation de votre appareil nécessite :

- Une alimentation électrique (voir branchement électrique)
- Une arrivée d'eau avec branchement 20 x 27
- Une évacuation d'eau
- Un local aéré

Placez l'appareil sur un sol plat et dur.
Veillez à ce que l'appareil ne touche pas le mur ou les autres meubles de la cuisine.

Attention : lorsque la machine est installée sur un sol moquetté, il faut s'assurer que la moquette n'obstrue pas les ouvertures, situées dans le bas de la machine, qui sont prévues pour la ventilation.

Le robinet, l'installation pour la vidange et la prise de courant doivent se trouver à proximité des tuyaux de la machine et du câble d'alimentation.

Mise à niveau

Mettez l'appareil à niveau en vissant ou en dévissant les vérins.

Une mise à niveau précise évite les vibrations, les bruits et les déplacements de la machine durant le fonctionnement. Après la mise à niveau, bloquez les vérins en serrant les bagues manuellement ou à l'aide d'un tournevis.

Déplacement de l'appareil

Pour déplacer votre lave-linge, il suffit de le mettre sur ses roulettes en tirant de la droite vers la gauche le levier situé au bas de l'appareil. Une fois la machine placée à l'endroit choisi, ramenez le levier dans sa position initiale.

Raccordement d'eau

Vissez le raccord du tuyau d'alimentation sur le nez fileté du robinet d'arrivée d'eau (20x27), en ayant soin de bien positionner le joint **B** prévu dans le sachet livré avec l'appareil.

Le tuyau d'évacuation des eaux de lavage est terminé en forme de crosse. La distance entre la crosse et le sol doit être **impérativement comprise entre 0,70 m et 1 m**.

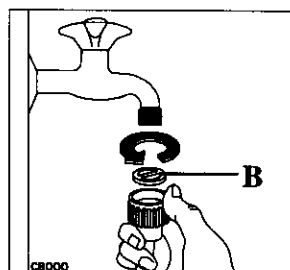
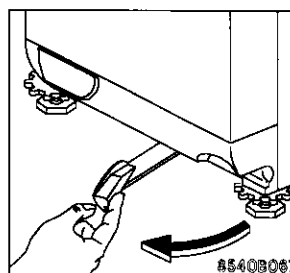
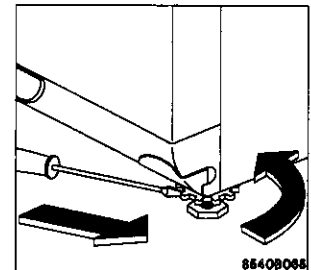
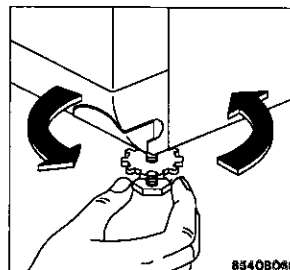
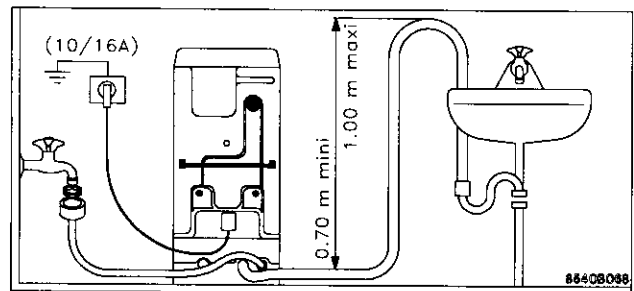

Il est indispensable de prévoir une entrée d'air à l'extrémité du tuyau de vidange, pour éviter un siphonnage éventuel.

En outre, le tuyau de vidange ne devra former aucun coude. Il devra être placé au niveau du sol, et la crosse devra se trouver à la hauteur indiquée précédemment.

L'inobservation de ces règles pourrait entraîner un fonctionnement irrégulier de la pompe de vidange.

Branchement électrique

Ce lave-linge ne peut être branché qu'en 230 V monophasé.

Vérifiez que le compteur de l'abonné et les fusibles peuvent supporter l'intensité absorbée par le lave-linge, compte-tenu des autres appareils électriques branchés.

Calibre des fusibles de ligne (un par phase) : 10 A en 230 V mono.

Important

L'installation doit être réalisée conformément aux règles de l'art, aux prescriptions de la norme NF. C. 15.100 et aux prescriptions de l'E.D.F.

Utilisez un socle de prise de courant comportant une borne de mise à la terre, qui doit être obligatoirement raccordée conformément à la norme NF. C. 15.100 et aux prescriptions de l'E.D.F.

La ligne d'alimentation électrique partant du compteur ne devra pas être inférieure à 4 mm² par conducteur.

Vérifiez que la prise de terre est bien conforme aux règlements en vigueur.

Notre responsabilité ne saurait être engagée en cas d'accidents ou d'incidents provoqués par une mise à la terre inexistante ou défectueuse.