

I N F O

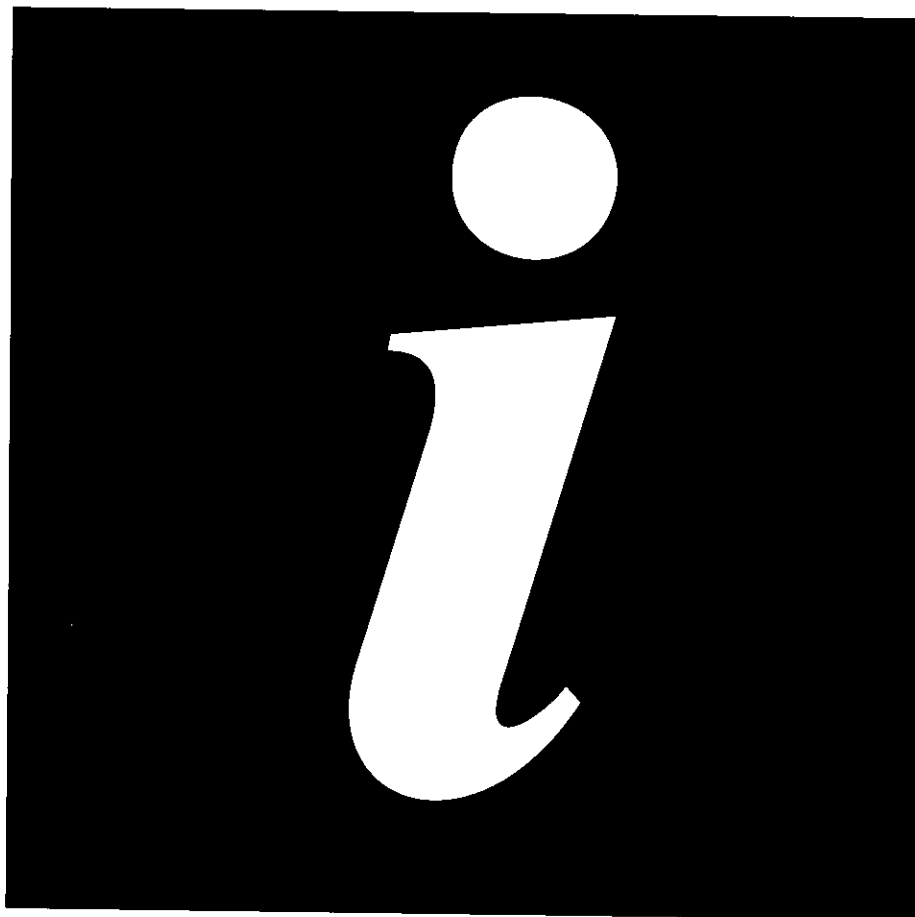

NOTICE D'UTILISATION
LAVANTE - SECHANTE EW 1200 W

 **Electrolux**

SOMMAIRE

Avertissements	Page	3
Caractéristiques techniques	Page	4
Installation	Page	5
Débridage	Page	5
Branchement hydraulique	Page	6
Branchement électrique	Page	8
Mise de niveau	Page	8
Emploi	Page	9
Le tableau de commande	Page	9
Carte programmes	Page	9
Symboles et commandes	Page	10
Programmes de lavage	Page	11-12
Succession des opérations	Page	13-14
Linge, température et détergent	Page	15-17
Conseils pour le séchage	Page	18
Symboles d'entretien des textiles	Page	19
Entretien	Page	20
Carrosserie	Page	20
Tiroir bacs à produits	Page	20
Filtre de vidange	Page	20
Filtre du tuyau de remplissage	Page	21
En cas de panne	Page	22
Instructions pour l'intégration dans les meubles de cuisine	Page	23
Réversibilité de la porte	Page	23
Habillage de la porte	Page	24
Conditions de garantie	Page	25

AVERTISSEMENTS

Il est très important que cette notice d'utilisation soit gardée avec l'appareil pour toute future consultation. Si cet appareil devait être vendu ou transféré à une autre personne, assurez-vous que la notice d'utilisation suive l'appareil, de façon à ce que le nouvel utilisateur puisse être mis au courant du fonctionnement de celui-ci.

Ces avertissements ont été rédigés pour votre sécurité et pour celle d'autrui. Nous vous prions donc de bien vouloir les lire attentivement avant d'installer et d'utiliser l'appareil.

- Cet appareil a été conçu pour être utilisé par des adultes. Veillez donc à ce que les enfants n'y touchent pas ou qu'ils ne l'utilisent pas comme un jouet.
- Il est dangereux de modifier ou d'essayer de modifier les caractéristiques de cet appareil.
- Une éventuelle modification à l'installation électrique de votre maison qui devait être nécessaire pour l'installation de l'appareil ne devra être effectuée que par du personnel qualifié.
- Tous travaux hydrauliques nécessaires à l'installation de l'appareil ne seront confiés qu'à un plombier qualifié.
- Assurez-vous, après avoir installé l'appareil, que celui-ci ne repose pas sur le câble d'alimentation.
- Débranchez toujours la prise de courant et fermez le robinet de l'eau après l'utilisation de l'appareil.
- Ne surchargez pas l'appareil. Suivez les instructions données dans la notice d'utilisation.
- Contrôlez toujours, avant d'ouvrir le hublot, que l'eau ait été évacuée. Dans le cas contraire effectuez la vidange suivant les indications de la notice d'utilisation.
- Cet appareil est lourd. Faites attention lors de son déplacement.
- L'appareil doit être débridé avant l'utilisation. La non élimination ou l'élimination incomplète des dispositifs de protection pour le transport pourrait occasionner des dommages à l'appareil ou aux meubles. Suivez à ce propos le paragraphe relatif dans la notice d'utilisation.
- Pendant le fonctionnement, l'appareil se réchauffe sensiblement au niveau du hublot. Assurez-vous par conséquent que les enfants en bas âge ne s'en approchent pas.
- Laissez le hublot entrouvert lorsque l'appareil n'est pas utilisé. Cela dans le but de préserver le joint du hublot et d'éviter la formation d'odeur de moisi.
- Lavez et séchez en machine seulement les articles pouvant supporter ce traitement. Suivez les indications se trouvant sur l'étiquette dont chaque article est muni. En cas de doute, consultez le fournisseur.

- Ne séchez pas dans l'appareil d'articles ayant été traités avec des produits chimiques, tels que les produits utilisés pour le nettoyage à sec, car ils pourraient provoquer une explosion. Ne séchez que des articles lavés à l'eau.
 - Avant le lavage vérifiez l'état du linge:
 - videz les poches
 - fermez les fermetures à glissière
 - recousez, si nécessaire, les boutons
 - ne lavez pas de tissus non ourlés ou déchirés
 - enlevez les taches d'encre, de rouille, d'herbe, de sang, de peinture, etc.
 - ne lavez pas en machine le linge avec baleines.
 - Lorsque le lavage est effectué avec une lessive liquide contenue dans une boule à placer directement dans le tambour, il est nécessaire de retirer cette boule avant de procéder au séchage du linge (si vous avez une machine qui sèche aussi le linge).
 - Les pièces de monnaie, épingles de sûreté, broches, vis, etc. qui sont restés dans le linge peuvent provoquer des dommages importants.
 - Les articles détachés à l'essence, à l'alcool, au trichloréthylène, etc. ne doivent pas être mis dans un lave-linge. Si de tels détachants sont utilisés avant le lavage en machine, il faudra attendre que le fluide se soit évaporé avant d'introduire les articles dans l'appareil.
 - Groupez les petits articles, tels que chaussettes, ceintures, etc. dans un petit sac de toile ou une taie. Cela dans le but d'éviter que ces pièces ne puissent se glisser entre le panier et la cuve.
 - N'utilisez que la quantité de produit assouplissant indiquée par le fabricant. Une quantité excessive pourrait endommager le linge.
 - Les petits animaux domestiques ont l'habitude de se glisser dans le tambour du lave-linge. Contrôlez le tambour de votre machine avant de mettre l'appareil en fonction.
 - En cas d'anomalie de fonctionnement le vendeur de votre appareil est le premier habilité à intervenir.
- A défaut (déménagement de votre part, fermeture du magasin où vous avez effectué l'achat...) veuillez consulter le Service Conseil Consommateurs qui vous communiquera alors l'adresse d'un service après-vente (les réparations effectuées par du personnel non qualifié pouvant provoquer des dommages).

En cas d'intervention sur votre appareil, exigez du service après-vente les pièces de Rechange certifiées Constructeur.



CARACTERISTIQUES TECHNIQUES

Dimensions	Hauteur	cm	85
	Largeur	cm	60
	Profondeur	cm	60

Tension/Fréquence	V/Hz	220-230/50
Puissance totale	W	2250
Puissance minimum du fusible	A	10

Pression de l'eau	minimum	N/cm ²	5
	maximum	N/cm ²	80

Charge maximum pour le lavage			
coton	kg		6
tissus synthétiques	kg		3
laine	kg		1

Charge maximum pour le séchage			
coton	kg		3
synthétiques	kg		2

Vitesse d'essorage	t/min	1250
--------------------	-------	------

Appareil conforme à la directive C.E.E. 87-308 relative à la limitation des perturbations radio-électriques, et à la directive C.E.E. 73-23 relative à la sécurité électrique.

Coller ici, l'étiquette de consommation d'énergie
jointe à la notice de votre appareil.



INSTALLATION

Débridage

Avant de mettre en marche la machine il est indispensable d'enlever les dispositifs de sécurité pour le transport.

Il est conseillé de conserver tous les dispositifs de sécurité pour le transport: ceux-ci devront être remontés en cas de transferts futurs de l'appareil.

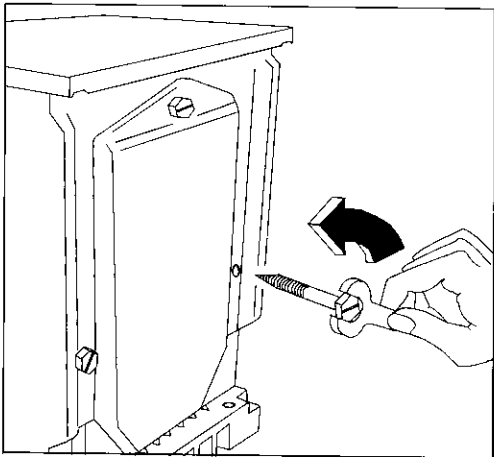

Dévissez à l'aide d'une clé la vis arrière droite.

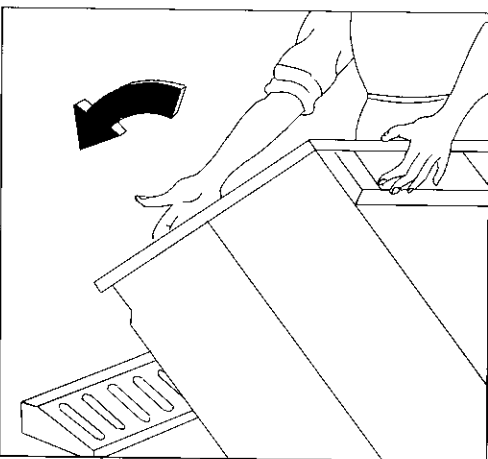

Couchez l'appareil sur le dos, en faisant attention à ne pas écraser les tuyaux.

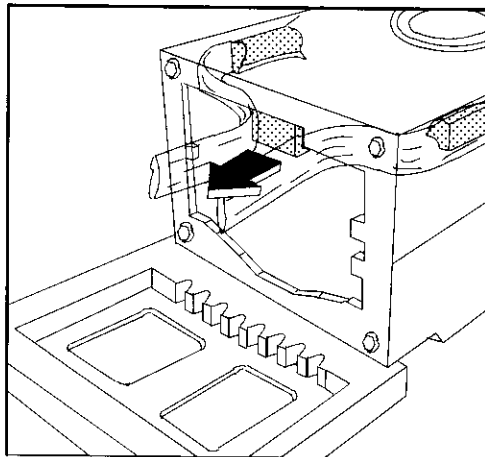

Enlevez le bloc de polystyrène du fond de la machine; il n'est pas nécessaire de le conserver.

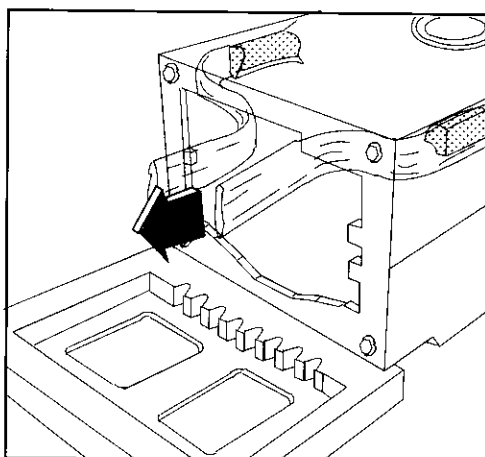

Sortez avec soin le sachet droit en nylon, en le tirant vers le centre de l'appareil.

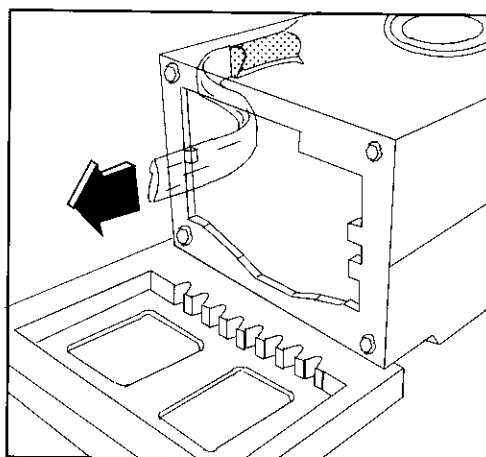

Sortez à ce point de la même façon le sachet gauche.

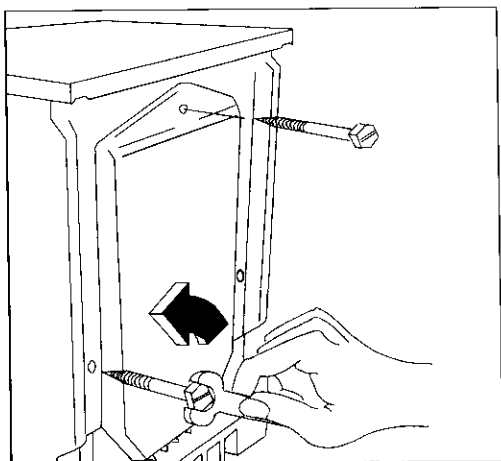

Remettez la machine debout et dévissez les 2 autres vis à l'arrière.

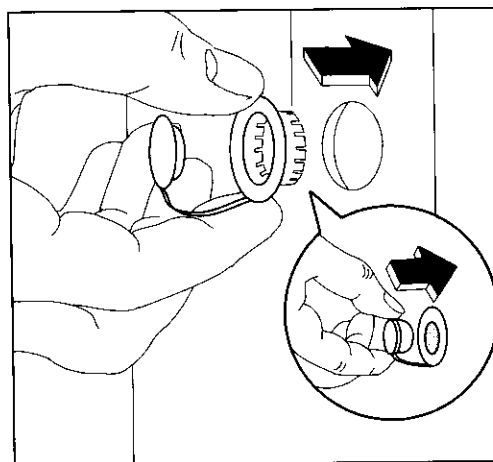

Bouchez les trous restés libres à l'aide des caches qui sont livrées avec la notice d'utilisation.

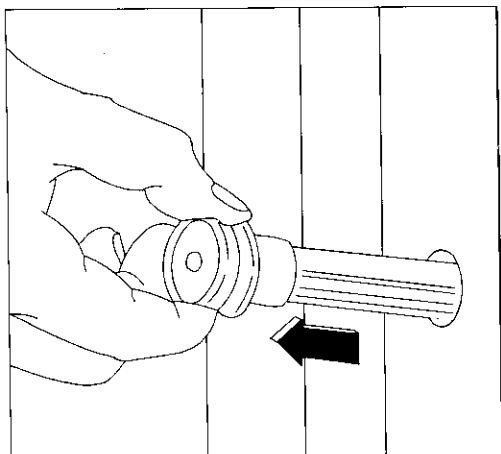

Enlevez les trois goujons en plastique des trous où se trouvaient les vis.

Branchement hydraulique

L'installation de votre appareil nécessite:

- Une alimentation électrique (voir branchement électrique).
- Une arrivée d'eau avec raccordement 20 x 27.
- Une évacuation d'eau.
- Un local aéré.

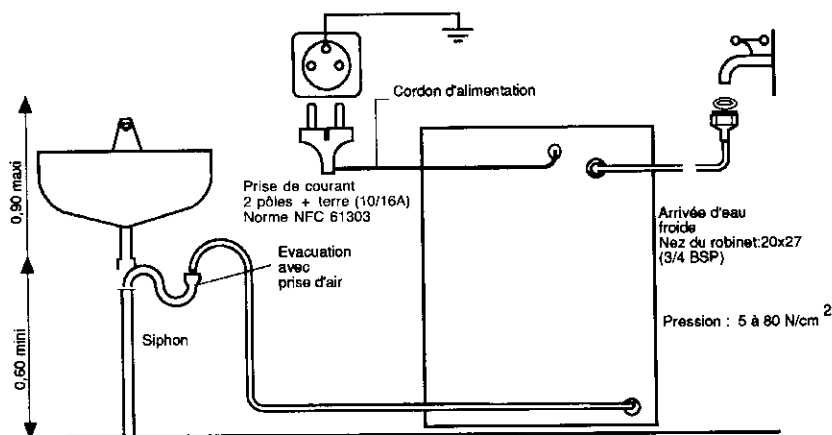

Important

L'installation doit être réalisée conformément aux règles de l'art et aux prescriptions de la norme NF.C. 15.100.

Branchez le tuyau d'arrivée de l'eau à un robinet avec extrémité fileté au pas de gaz de $\frac{3}{4}$ " après avoir introduit dans l'embout la bague d'étanchéité fournie avec l'appareil.

Dans le cas où la pression de l'eau serait très élevée, placez un réducteur en caoutchouc $\frac{3}{4}$ ", 23x4x4 mm, à l'extrémité du tuyau, côté lave-linge. Le tuyau d'arrivée ne peut pas être prolongé.

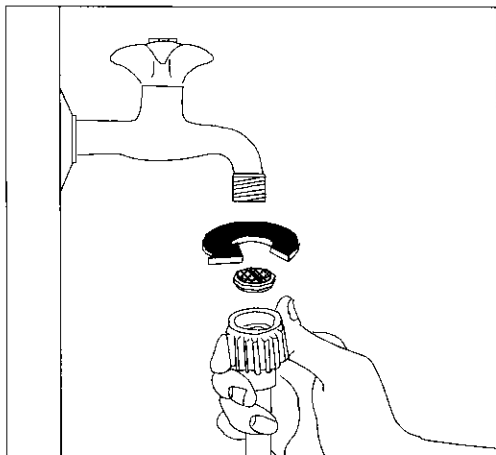

L'autre extrémité du tuyau d'arrivée d'eau, côté lave-linge, peut être orientée dans n'importe quelle direction. Dévissez un peu la bague de serrage, tournez le bout du tuyau et revissez solidement la bague.

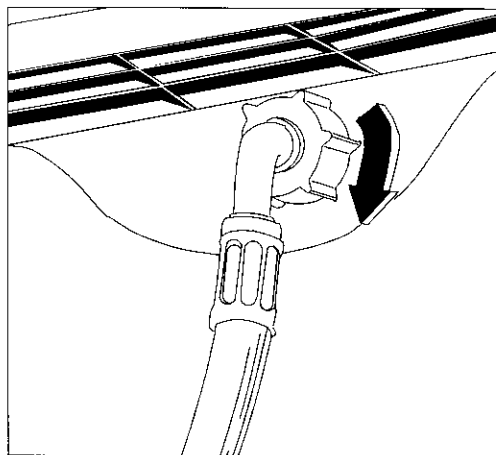

La crosse du tuyau de vidange peut être placée de trois manières différentes:

Sur le bord d'un lavabo. Dans ce cas il est nécessaire de veiller à ce que l'extrémité ne puisse pas se décrocher du bord lorsque la machine effectue la vidange. On pourrait, par exemple, l'assurer avec une petite ficelle au robinet, ou l'accrocher au mur.

Sur le tuyau d'évacuation du lavabo. Ce raccordement doit se trouver au-dessus du siphon, de telle manière que la crosse du tuyau soit à 60 cm au moins du sol.

Sur un tuyau de vidange dont la distance au sol doit être comprise entre 60 et 90 cm.

Une éventuelle rallonge du tuyau de vidange devra avoir une longueur maximale de 180 cm et le même diamètre que celui-ci.

Il est indispensable de prévoir une entrée d'air à l'extrémité du tuyau de vidange, pour éviter un siphonnage éventuel.

En outre, le tuyau de vidange ne devra former aucun coude. Il devra être placé au niveau du sol, la crosse devra se trouver à la hauteur indiquée précédemment. L'inobservation de ces règles pourrait entraîner un fonctionnement irrégulier de la pompe de vidange.

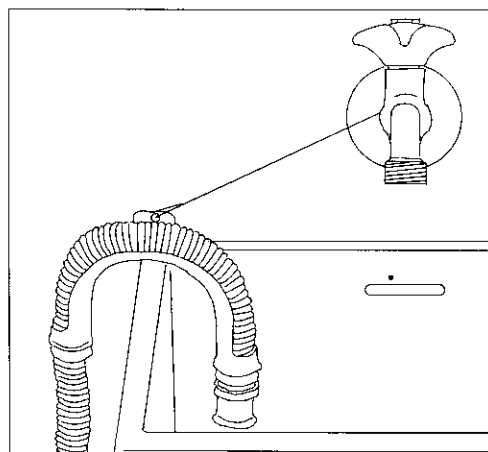

Branchement électrique

- Cette machine ne peut être branchée qu'en monophasé 220-230 V.
- Vérifiez que votre compteur et les fusibles peuvent supporter l'intensité absorbée par la machine, compte tenu des autres appareils électriques branchés.
- Calibre des fusibles de lignes (un par phase), 10 A en 220-230 V mono.
- Utilisez un socle de prise de courant comportant une borne de mise à la terre, qui doit être obligatoirement raccordée conformément aux normes en vigueur (norme NF. C. 15100 et aux prestations de l'E.D.F. pour les appareils installés en France).
- La ligne d'alimentation électrique partant du compteur ne devra pas être inférieure à 4 mm² par conducteur.

Notre responsabilité ne saurait être engagée, en cas d'accidents ou incidents provoqués par une mise à la terre inexistante ou défectueuse.

Mise de niveau

Mettez l'appareil de niveau dans la position choisie en vissant ou en dévissant les vérins. Une mise de niveau précise évite les vibrations, les bruits et les déplacements de la machine durant le fonctionnement. Après la mise de niveau, bloquez les vérins en serrant les bagues.



Tableau de commande



- | | | | |
|---|--|---|-------------------------------------|
| 1 | Tiroir bacs à produits et carte programmes | 6 | Touche «marche/arrêt» |
| 2 | Sélecteur du temps de séchage | 7 | Témoin lumineux de fonctionnement |
| 3 | Témoin lumineux de séchage | 8 | Sélecteur températures (thermostat) |
| 4 | Touche «séchage automatique» | 9 | Programmateur |
| 5 | Touche réduction essorage | | |

Carte programmes

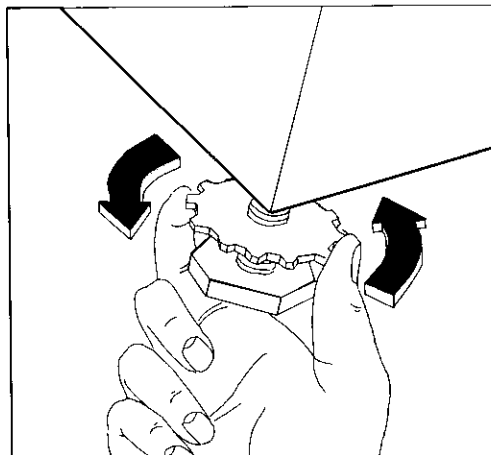
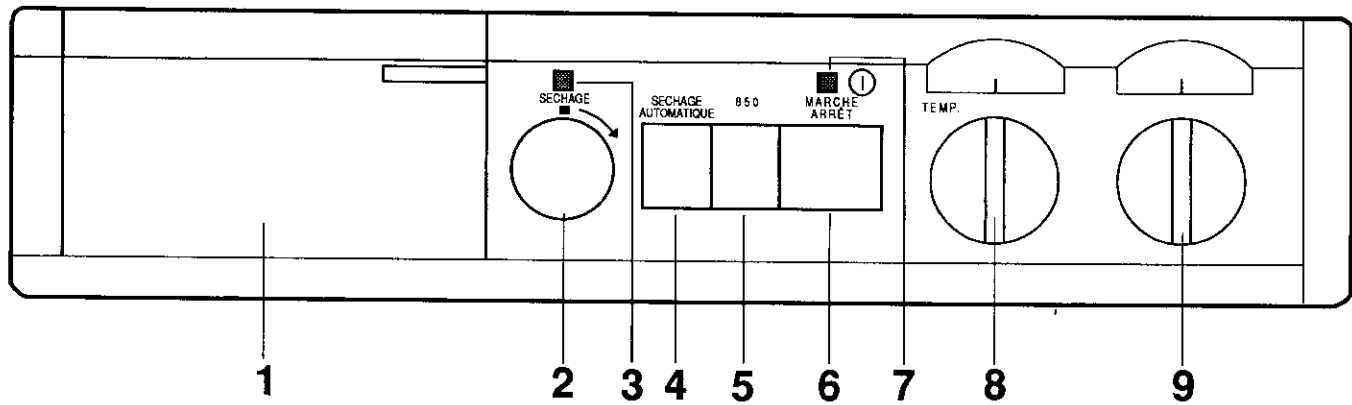
Une carte programmes se trouve à l'intérieur de la poignée du tiroir à produits.

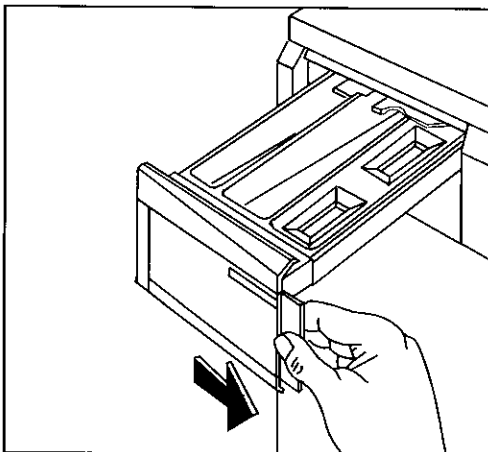



Symboles et commandes

 Signifie «prélavage». Ce symbole se trouve également dans le bac réservé à la lessive pour le prélavage.

 Signifie «lavage». Ce symbole se trouve également dans le bac réservé à la lessive pour le lavage.

 Signifie «assouplissant». Ce symbole se trouve dans le bac pour l'assouplissant.

 Signifie «javellisation». Ce symbole se trouve dans le bac correspondant.

 Programme pour le lavage de la laine approuvé par IWS. Conçu exclusivement pour la laine dotée du label de garantie «pure laine vierge» - lavable inféutrage. La laine doit être essorée brièvement à la fin du lavage.

SECHAGE AUTOM. Cette touche vous permet d'effectuer le séchage automatique du linge après le lavage.

Si vous effectuez un lavage d'une demi-charge de linge vous enclenchez par conséquent cette touche puis vous sélectionnez le temps de séchage désiré au moment du choix du programme de lavage. Ainsi, votre appareil effectuera automatiquement le programme de séchage à la fin du lavage.

Charge maxi de linge: 3 kg de linge résistant et 1 kg de synthétiques.

Le séchage automatique peut être choisi uniquement pour les programmes A-B-C-D-H-J-K.

Si vous effectuez un lavage d'une charge complète de linge (6 kg de coton et 3 kg de synthétiques) il est nécessaire de procéder au séchage du linge en 2 fois.

850 En pressant cette touche la vitesse d'essorage sera réduite de 1250 t/min. à 850 t/min. dans les programmes pour coton et lin.

Dans les programmes pour les synthétiques la vitesse est réduite automatiquement.

MARCHE: touche enfoncée, le voyant s'éclaire et le programme démarre.

ARRET: touche ressortie, le voyant s'éteint et l'appareil est débranché.

Avant de sélectionner un programme ou de changer un programme en cours il faut débrancher l'appareil en appuyant sur la touche MARCHE/ARRET.

TEMP. Manette du thermostat.
Pour choisir la température il suffit de l'enfoncer et de la tourner sur la valeur choisie.
Il est possible de laver aussi à l'eau froide en la plaçant sur «✕».

Le programmeur permet de choisir le programme le mieux adapté à la nature et au degré de salissure de votre linge. Pour afficher le programme choisi, enfoncez et tournez simultanément la manette dans le sens des aiguilles d'une montre.

SECHAGE Manette du sélecteur du temps de séchage.

Graduée jusqu'à 100 min. pour le coton et les synthétiques, elle vous permet d'afficher un temps de séchage en fonction de la nature et de la quantité de linge à sécher, ainsi que du niveau de séchage désiré.

Secteur orange: séchage à température normale (linge résistant)

Secteur bleu: séchage à température réduite (linge délicat)





Faites ressortir la manette d'une simple pression et tournez-la dans le sens des aiguilles d'une montre sur le temps choisi.

Le témoin lumineux de séchage s'allume lorsque la machine effectue un programme de séchage.

PROGRAMMES POUR COTON ET LIN

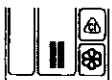
Charge de linge max.: lavage: 6 kg
séchage: 3 kg
lavage + séchage: 3 kg

LAVAGE

PROGRAMMES	DEGRE DE SALISSURE	BACS A PRODUITS ☼ éventuellement	POSITION THERMOSTAT	POSITION PROGRAMMATEUR	DESCRIPTION DU PROGRAMME
BLANC avec prélavage	Très sale		95	A	Prélavage à 40°C. Lavage à 95°C 5 rinçages Essorage
BLANC	Normalement sale		95	B	Lavage à 95°C 5 rinçages Essorage
COULEURS	Normalement sale		60	B	Lavage à 60°C 5 rinçages Essorage
COULEURS DELICATES	Normalement sale		40	B	Lavage à 40°C 5 rinçages Essorage
RINÇAGES				C	4 rinçages avec éventuels additifs Essorage
ESSORAGE				D	Vidange et essorage long.







SECHAGE

Tissus	Quantité kg	Prêt à ranger min.	Prêt à repasser min.	F	Ce programme peut être effectué séparément ou automatiquement en enfonçant la touche «séchage automatique» et en affichant au début du programme de lavage le temps désiré dans le secteur orange.
Coton et lin essorés à 1250 t/min.	3 2	90-100 60- 70	60-70 40-50		

PROGRAMMES POUR SYNTHETIQUES, MELANGES, SOIE ET LAINE

Charge de linge max.: lavage: 3 kg, laine 1 kg.
séchage: 2 kg (laine et délicats ne doivent pas être séchés en machine)
lavage + séchage: 2 kg

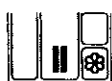
LAVAGE

PROGRAMMES	DEGRE DE SALISSURE	BACS A PRODUITS  éventuellement	POSITION THERMOSTAT	POSITION PROGRAMMATEUR	DESCRIPTION DU PROGRAMME
COULEURS avec pré-lavage	Très sale		60	H	Pré-lavage à 40°C. Lavage à 60°C 3 rinçages. Arrêt cuve pleine d'eau (*).
COULEURS	Normalement sale		40	J	Lavage à 40°C 3 rinçages. Arrêt cuve pleine d'eau (*).
COULEURS DELICATES	Normalement sale		40	M	Lavage à 40°C 3 rinçages. Arrêt cuve pleine d'eau (*).
LAINE WOOLMARK 	Normalement sale		40	N	Lavage à 40°C 3 rinçages. Arrêt cuve pleine d'eau (*). Programme spécial pour «Pure Laine Vierge» lavable, infeufrable.
RINÇAGES DELICATS				P	3 rinçages avec éventuel additif. Arrêt cuve pleine d'eau (*).
ESSORAGE DELICAT				K	Bref essorage.
VIDANGE				Q	Vidange de l'eau.

(*) L'eau du dernier rinçage n'est pas évacuée pour éviter le froissement du linge s'il n'était pas sorti dès l'arrêt de la machine. Pour vidanger l'eau vous pouvez sélectionner le programme «K» ou «Q».

SECHAGE

Tissus	Quantité kg	Prêt à ranger min.	Prêt à repasser min.
Synthétiques essorés	2	90-100	75-85
a 850 t/min	1	50- 60	40-50

L

Le séchage automatique n'est possible que dans les programmes H-J-K.
Ce programme peut être effectué aussi séparément. Dans les deux cas le temps sera affiché dans le **secteur bleu**.

SUCCESSION DES OPERATIONS

1 Ouvrez la porte extérieure.

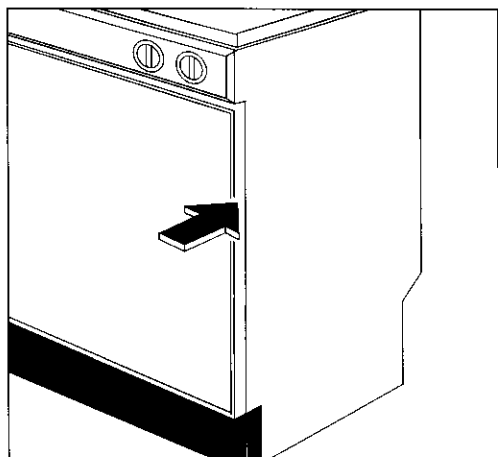

2 Chargement du linge

Ouvrez le hublot. Chargez les pièces de linge en les introduisant une à la fois dans le tambour. Dépliez le plus possible le linge. Fermez le hublot.

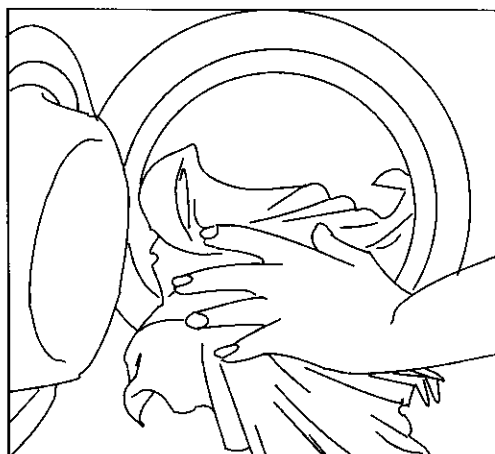

3 Dosage du détergent

Tirez le tiroir bacs à produits jusqu'à l'arrêt. Dosez la quantité voulue de détergent dans un gobelet gradué et versez-le dans le bac pour le lavage [III] .

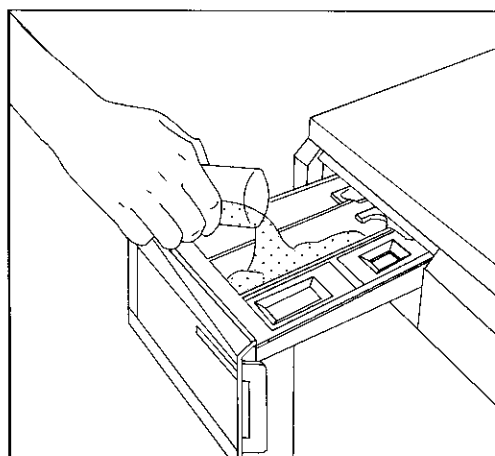

4 Dosage des additifs

Versez, le cas échéant, l'assouplissant dans le bac [8] et l'eau de javel dans le bac [9] sans dépasser le niveau maximum.

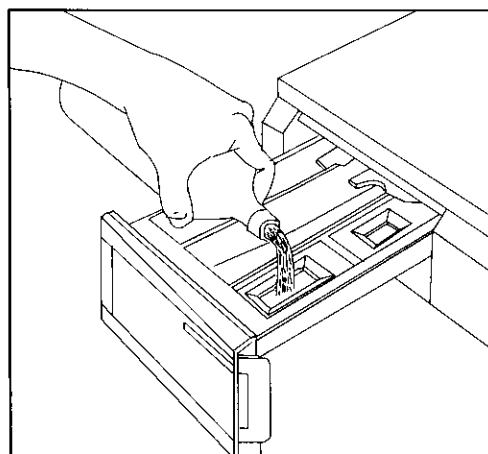

5 Choix de la température

Enfoncez le thermostat et tournez-le sur la valeur choisie.

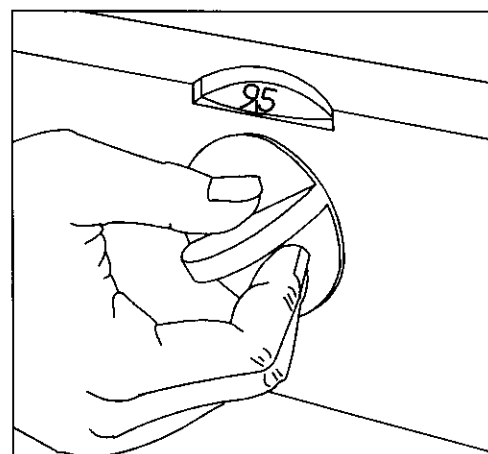

6 Enfoncez les touches

Enfoncez la(les) touche(s) désirée(s).

Si vous souhaitez effectuer un pré-lavage, versez un détergent biologique dans le bac [I] .

7 Choix du programme

Enfoncez et tournez le programmeur vers la droite jusqu'à ce que le repère coïncide avec le programme choisi.

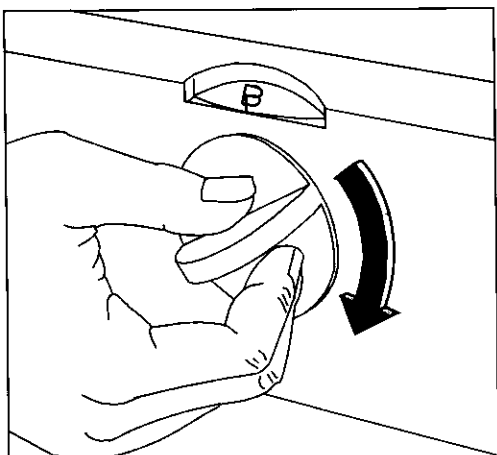

8 Choix du temps de séchage (si vous souhaitez effectuer automatiquement le séchage après le lavage)

Tournez le sélecteur des temps vers la droite sur le temps désiré:

secteur **orange** pour coton et lin.

secteur **bleu** pour synthétiques.

9 Mise en route du programme

Branchez la fiche dans la prise de courant.

Ouvrez le robinet.

Contrôlez que le tuyau de vidange est bien en place.

Enfoncez la touche «Marche/Arrêt».

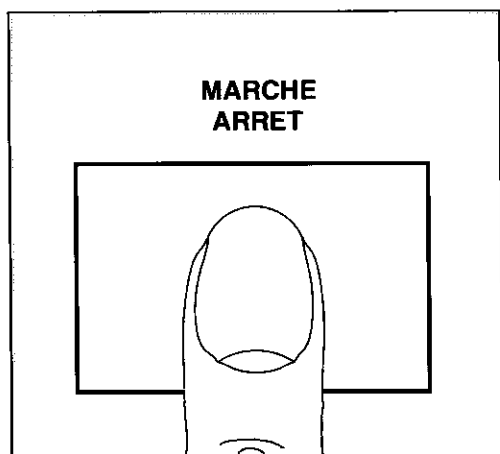

Le témoin de fonctionnement s'allume et le programme commence.

10 Le lavage est terminé

La machine s'arrête automatiquement.

Attendez une à deux minutes avant d'ouvrir le hublot: c'est le temps nécessaire à déverrouiller le dispositif électrique de verrouillage du hublot.

Enfoncez la touche «marche/arrêt», le témoin de fonctionnement s'éteint.

Fermez le robinet et débranchez l'appareil. Faites ressortir la(les) touche(s).

Ouvrez le hublot et sortez le linge. Faites tourner une fois le tambour avec les mains, pour vérifier s'il est vraiment complètement vide.

Laissez pendant quelque temps le hublot ouvert pour aérer la cuve.

LINGE, TEMPERATURE ET DETERGENT

Le tri du linge par catégorie:

Pour obtenir les meilleurs résultats de lavage, nous vous conseillons de trier le linge par catégorie:

- d'un côté, le linge résistant pouvant supporter un lavage et un essorage énergiques;
- de l'autre, le linge délicat qu'il convient de traiter avec précaution.

Pour les charges mixtes, lessives composées d'articles en fibre de différentes natures, choisissez un programme et une température convenant à la fibre la plus fragile.

Températures

Température élevée 90°C

Idéale pour les articles en coton, lin et chanvre comme les torchons, les serviettes, les draps, les taies d'oreiller, etc. Les fibres, blanches en général, qui peuvent être très tachées.

Température moyenne 60°C

Recommandée pour les blancs qui ne sont pas très tachés ou pour les couleurs bon teint, pour les synthétiques ou les cotons mélangés. En fait, tous ces articles portent une étiquette indiquant qu'ils peuvent être lavés à une température maximale de 60°C.

Basse température 30°C- 40°C

Idéale pour les synthétiques délicats, la soie, l'acrylique et les articles en laine portant l'étiquette «pure laine vierge - ne rétrécit pas - (IWS)». Tous les autres articles en laine doivent en général être nettoyés à sec ou lavés à la main.

Lavage du linge couleur

Lorsqu'ils sont lavés pour la première fois, les linges de couleur peuvent perdre de leur couleur et déteindre sur d'autres pièces de linge.

Pour s'assurer qu'un linge de couleur ne déteint pas, nous vous conseillons d'effectuer le simple test suivant:

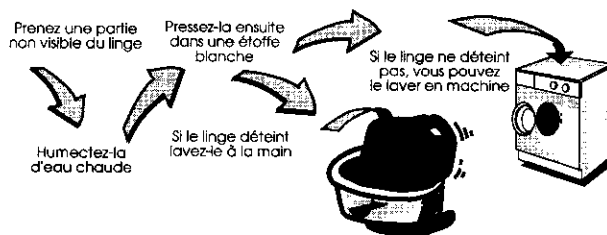

Traitement des taches

Herbe. Savonnez soigneusement, traitez à l'eau de Javel diluée. Pour les lainages, l'alcool à 90° peut donner de bons résultats.

Crayon à bille - feutre. Tamponnez à l'aide d'un chiffon propre imbibé d'alcool à 90°. Prenez soin de ne pas étaler la tache.

Rouille. Utilisez un produit anti-rouille en suivant attentivement les conseils du fabricant.

Roussi. Si le tissu n'est que légèrement roussi dans la mesure où les couleurs peuvent le supporter, faites tremper dans de l'eau additionnée d'eau de Javel, sinon imbiblez le tissu d'eau oxigénée à 10 volumes et laissez agir 10 à 15 min.

Chewing-gum. Diluez-le à l'aide d'un dissolvant pour vernis à ongle puis enlevez-le à l'aide d'un chiffon propre. Assurez-vous que la nature du textile supporte le dissolvant.

Cambouis-goudron. Étalez un peu de beurre frais sur la tache, laissez reposer puis tamponnez avec de l'essence de térébenthine.

Rouge à lèvres. Tamponnez à l'éther s'il s'agit de lainage ou de coton ou au trichloréthylène si l'article est en soie.

Vernis à ongles. Posez la face tachée du tissu sur un papier absorbant, puis humectez l'envers du tissu avec du dissolvant pour vernis à ongles en prenant soin de changer fréquemment le papier se trouvant sous la tache. Assurez-vous que la nature du textile supporte le dissolvant.

Peinture. Ne laissez pas sécher les dépôts de peinture. Traitez-les immédiatement avec le solvant indiqué sur la boîte de peinture (eau, térébenthine, white spirit). Savonnez, puis rincez.

Bougie. Grattez la cire avec une lame non coupante afin d'en retirer le plus possible, puis repassez en intercalant une feuille de papier de soie entre le fer chaud et le tissu taché.

Vérification du linge

Videz les poches.
Fermez les fermetures à glissière et à pression.
Enlevez les crochets des voilages ou mettez les voilages dans une housse.
Retirez les boutons mal cousus, les épingles et les agrafes.

Charges de linge maximales selon la nature des fibres

La quantité de linge introduite dans le tambour ne doit pas dépasser la capacité maximale de la machine. Cette capacité varie suivant la nature des textiles.

Diminuez la quantité en cas de linge très sale ou de tissus éponges.

	BLANC	COULEURS	SYNTHETIQUES	LAINE/DELICAT
CHARGE COMPLETE	6 Kg	6 Kg	3 Kg	1 Kg
½ CHARGE	3 Kg	3 Kg	1 Kg	

Charge maximum

Tous les textiles n'ont pas le même volume d'encombrement et le même pouvoir de rétention d'eau.

C'est pourquoi, d'une manière générale, le tambour peut être rempli:

- en totalité mais sans pression excessive pour le linge coton, lin, métis
- à moitié de son volume pour les cotons traités et les fibres synthétiques
- au tiers environ de son volume pour les articles très fragiles tels que les voilages et les lainages.

Pour une charge de linge mixte, remplissez le tambour en fonction des fibres les plus fragiles. Nous vous donnons, à titre indicatif, les poids moyens des pièces les plus communes.

peignoir de bain	1200 g
serviette de toilette	180 g
grand drap	1300 g
drap 1 personne	800 g
taie d'oreiller	200 g
chemise de nuit	180 g

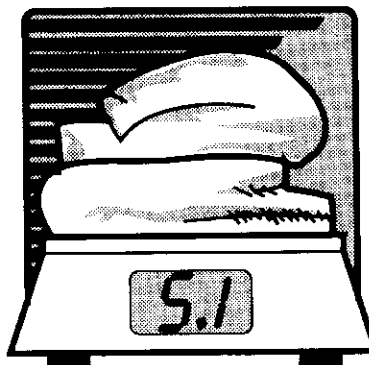

pyjama homme	500 g
pyjama enfant	200 g
chemisier homme	250 g
chemisier	150 g
torchon	100 g
blouse de travail	300 à 600 g

Produits

A. Choix de la lessive

Les fabricants de lessive indiquent la quantité de lessive à utiliser selon la charge de linge sur les emballages.

Conformez-vous aux doses et aux instructions préconisées sur les emballages.

Dosage:

La quantité de lessive à utiliser est fonction de la charge de linge à laver, de la dureté de l'eau et du degré de salissure du linge.

Si votre eau est douce, diminuez légèrement les doses. Si elle est calcaire, augmentez un peu les doses.

Vous obtiendrez le degré de dureté de votre eau en contactant la Société de Distribution d'Eau ou toute autre autorité compétente.

Nota: N'utilisez que des produits lessiviels faiblement moussants, vendus dans le commerce, spécialement conçus pour l'utilisation dans les machines à laver.

Employez des produits neutres pour le lavage de la laine.

Si l'on utilise un produit liquide, il est possible de mettre directement ce produit dans le bac pour le lavage (II), à condition de ne pas faire de prélavage et de mettre tout de suite en marche la machine. Il est également possible d'utiliser la boule de dosage fournie par le fabricant du détergent. Les lessives liquides sont très indiquées pour des températures peu élevées, à savoir 30°C et 40°C, alors qu'il est conseillé d'utiliser une lessive en poudre pour les températures supérieures, de 60°C à 95°C.

Nos laboratoires qui effectuent des essais permanents sur les produits de lavage, vous recommandent la lessive en poudre **ARIEL**, aussi bien pour le prélavage que le lavage, et la lessive **ARIEL** liquide pour le lavage.

Placez la boule **ARIEL** directement dans le tambour.

B. Assouplissant

Ce distributeur  vous permet d'ajouter automatiquement à l'eau du dernier rinçage, un produit assouplissant sous forme liquide.

Respectez le dosage indiqué sur le flacon, en fonction de la caractéristique de l'assouplissant utilisé, normal ou concentré.

Ne dépassez pas les doses maximales.

C. Javellisation

La javellisation est possible pour tous les programmes de lavage.

Assurez-vous toutefois que le textile supporte ce traitement. L'eau de Javel est entraînée automatiquement. Il vous suffit, avant de mettre le lave-linge en marche, de verser dans le compartiment  selon l'action désirée de ¼ à 1 verre d'eau de Javel à 12°chl.

L'eau de Javel à 12°chl est obtenue en versant un berlingot à 48°chl dans un flacon d'un litre et en complétant avec de l'eau.

Ne dépassez pas les doses maximales.



Nos conseils

Ne surchargez pas le tambour de votre lave-linge (3 kg de linge de coton sec ou 2 kg de linge synthétique sec max.) Pour les articles particulièrement fragiles, il est recommandé de réduire encore la charge.

Une surcharge du tambour prolongerait anormalement le temps de séchage et pourrait être la cause du froissement du linge.

Vous obtiendrez un séchage homogène si vous prenez la précaution de trier chaque catégorie de linge selon son épaisseur; par exemple séchez séparément les tissus éponges.

Retournez sur l'envers les articles molletonnés et pelucheux, ainsi que les poches de pantalon afin d'éviter les épaisseurs longues à sécher.

Disposez le linge en vrac et non plié.

Tout le linge à sécher doit être essoré avant de procéder au séchage (500 tr/min minimum pour du coton).

- L'adjonction d'assouplissant au dernier rinçage permet de réduire l'électricité statique sur le linge.
- Choisissez, pour les tissus en coton épais, un temps de séchage qui rend le linge prêt au repassage (c'est-à-dire imprégné de l'humidité que requiert un repassage immédiat).
Si le repassage ne peut pas se faire immédiatement, enroulez le linge pour obtenir un degré d'humidité uniforme.
- Les articles tissés ont tendance à rétrécir. Un séchage excessif renforce cet effet. Il ne faut, par conséquent, pas sélectionner un programme de séchage «prêt à ranger» pour ces textiles. Nous vous recommandons de tenir compte des possibilités de rétrécissement de ces textiles lors de nouvelles acquisitions.
- Veillez à nouer les ceintures et les rubans des vêtements avant de les introduire dans le tambour.

Important

Conformez-vous scrupuleusement aux étiquettes d'entretien de votre linge et assurez-vous que l'article peut être séché en machine (voir symbole d'entretien des textiles sur le guide du lavage).

Ne faites jamais sécher en machine:

- Les lainages, les soieries et les voilages.
- Les matières caoutchoutées, les tissus plastifiés et les articles ouatinés (anoraks, couettes etc...).
- Les articles ayant été précédemment nettoyés avec des produits inflammables.
- Les tissus ayant tendance à s'effiloche.

SYMBOLES D'ENTRETIEN DES TEXTILES

Lorsqu'un article est muni d'une étiquette comportant les symboles ci-dessous, vous devez vous y conformer scrupuleusement pour choisir votre programme de lavage.

LAVAGE		
	traitement normal à 95, 60 ou 40 °C	articles en coton sans apprêt infroissable
	agitation réduite, essorage réduit.	certains articles 100 % coton avec apprêt infroissable
	rincage à température décroissante progressivement.	articles avec apprêt infroissable ou contenant des fibres synthétiques
	agitation fortement réduite, rincage à froid, essorage normal	articles en laine lavables à la machine à 40 °C
	agitation fortement réduite, rincage à froid, essorage réduit	articles en laine ou soie lavables à la machine à 30 °C; également pour d'autres articles très délicats
	lavage à la main	articles pouvant uniquement être lavés à la main à une température ne dépassant pas 40 °C
	ne pas laver	

BLANCHIMENT	
blanchiment au chlore (javel) permis (uniquement à froid et avec une solution diluée)	blanchiment au chlore (javel) proscrit

REPASSAGE			
température de repassage			ne pas repasser (2)
élevée (max 200 °C)	moyenne (max 150 °C)	basse (1) (max 110 °C)	
(1) Le traitement à la vapeur présente des risques (2) Le traitement à la vapeur est interdit			

NETTOYAGE A SEC			
tous les solvants usuels	tous solvants sauf le trichlorethylène	exclusivement solvants pétroliers et R 113	ne pas nettoyer à sec
	certaines restrictions au processus de nettoyage-nettoyage en libre service impossible (2)		
(1) Nettoyage en libre service possible uniquement dans les machines employant le solvant R 113 (2) Les restrictions concernent les sollicitations mécaniques et ou la température de séchage et ou l'addition d'eau au solvant			

Symbole facultatif pour le SECHAGE après lavage		
séchage en tambour permis pas de restrictions en ce qui concerne la température	séchage à température modérée	ne pas sécher en tambour

Copyright ETITEX a.s.b.l.
Avenue des Arts 20, Bte 2, 1040 Bruxelles

Ne procédez au nettoyage qu'après avoir débranché l'appareil.

La carrosserie

On peut, le cas échéant, nettoyer la carrosserie du lave-linge en utilisant de l'eau tiède et un produit d'entretien doux. Rincez avec de l'eau propre et essuyez avec un chiffon doux.

Important: Ne jamais utiliser d'alcool, solvants ou produits similaires.

Le tiroir bacs à produits

Les détergers et l'assouplissant s'incruster à la longue. Nettoyez de temps en temps le tiroir bacs à produits sous un jet d'eau. Pour cela, retirez complètement le tiroir de la machine en appuyant sur l'arrêt au fond à gauche.

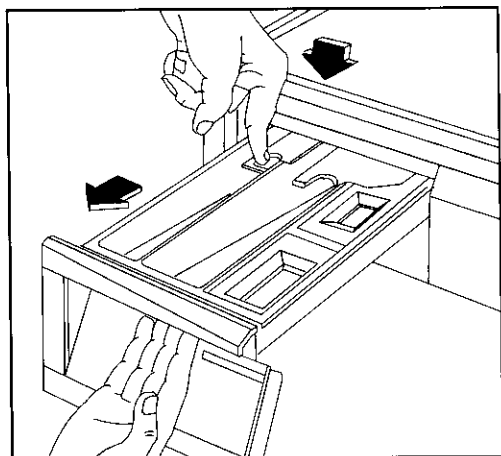

Pour faciliter le nettoyage la partie supérieure du bac réservé à l'assouplissant peut être enlevée.

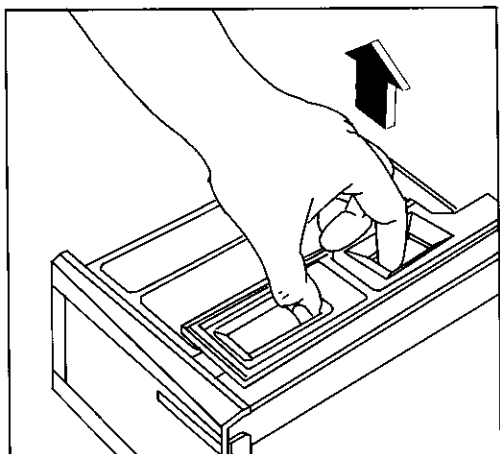

Le logement interne du tiroir

La lessive peut à la longue s'incruster même à cet endroit: nettoyez-le à l'aide d'une vieille brosse à dents.

Remettez le tiroir en place et procédez à un rinçage à vide.

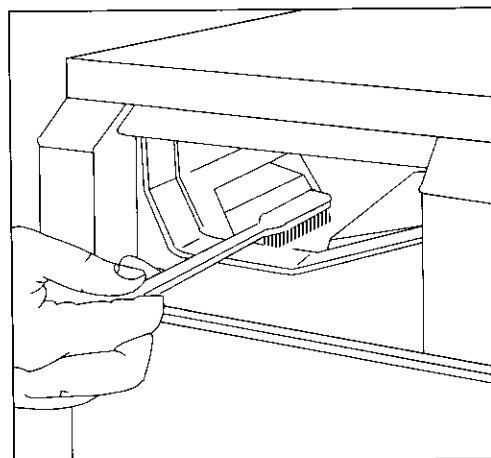

Le filtre de vidange de l'eau

Le rôle du filtre de vidange de l'eau est celui de recueillir les fils et les effilochures. L'obstruction du filtre entraîne des dérèglements irréversibles du programme.

Contrôlez régulièrement que le filtre soit propre.

Ouvrez la porte extérieure.

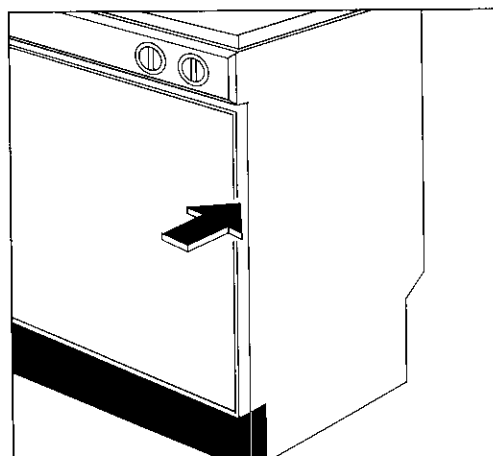

Mettez un récipient sous le filtre et dévissez-le.

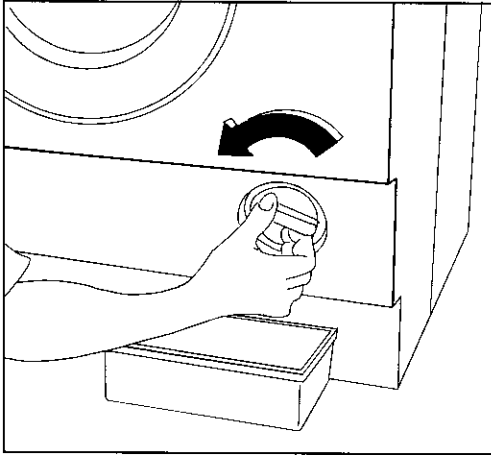

Extrayez le filtre de son logement.

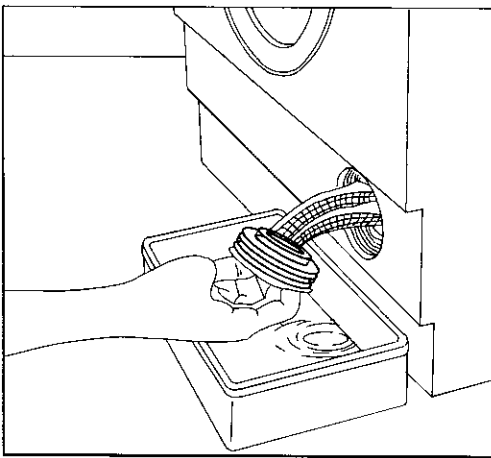

Nettoyez le filtre sous un jet d'eau.

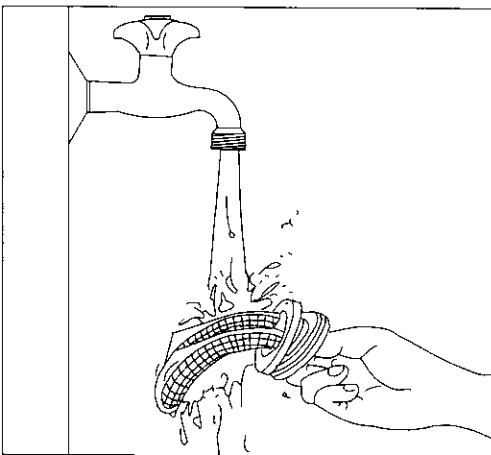

Le filtre du tuyau de remplissage

Si l'on remarque que la machine prend plus de temps à se remplir, il est conseillé de contrôler que la crépine du tuyau de remplissage ne soit pas bouchée.

Fermer le robinet de l'eau. Dévisser l'embout du tuyau du robinet. Extraire la crépine de son logement avec des tenailles, la nettoyer avec une petite brosse et la remettre en place.

Bien revisser l'embout du tuyau.

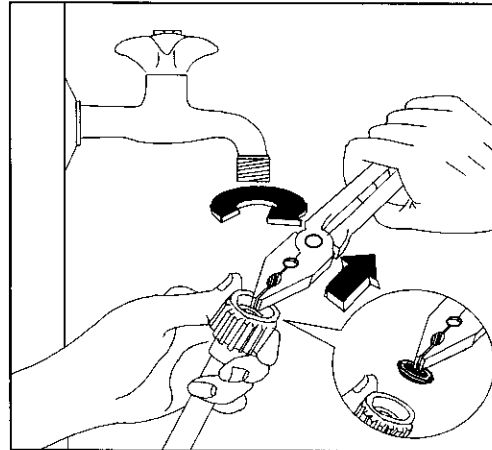

EN CAS DE PANNE

Les résultats de lavage ne sont pas satisfaisants

Vérifiez que:

- la lessive convient au lavage en machine
- il n'y a pas trop de linge
- le programme et la température de lavage sont appropriés.

Au début de l'essorage, après un arrêt cuve pleine, le lave-linge déborde

Vérifiez que:

- le programmeur est bien positionné

Le cycle de lavage est beaucoup trop long

Vérifiez que:

- la pression d'eau est suffisante
- le filtre de pompe n'est pas obstrué
- il n'y a pas eu de coupure de courant

La machine s'arrête pendant un cycle de lavage

Vérifiez que:

- la pression d'eau est suffisante
- le filtre n'est pas obstrué
- les fusibles sont en bon état et qu'ils n'ont pas disjoncté
- ce n'est pas un arrêt cuve pleine d'eau terminant un programme de lavage pour linge délicat.

La machine ne démarre pas

Vérifiez que:

- les fusibles sont en bon état
- le lave-linge est bien branché
- le hublot de votre lave-linge est bien fermé
- le lave-linge est bien en marche
- le programme choisi est bien sélectionné
- il n'y a pas de coupure de courant

La machine n'essore pas ou ne vidange pas

Vérifiez que:

- le tuyau de vidange n'est pas bouché ou plié
- le filtre de la pompe de vidange n'est pas obstrué

La machine ne se remplit pas

Vérifiez que:

- le robinet d'arrivée d'eau est ouvert et que la pression est suffisante
- le hublot du lave-linge est bien fermé
- il n'y a pas de coupure d'eau.

La machine vibre, est très bruyante

Vérifiez que:

- le lave-linge a été complètement débridé (voir instructions relatives)
- la machine est de niveau et bien calée
- le lave-linge n'est pas trop près du mur ou des meubles
- le linge est bien réparti dans le tambour du lave-linge

La machine se remplit, mais vidange aussitôt

Vérifiez que:

- la crosse de vidange n'est pas accrochée trop bas

Vous trouvez de l'eau autour du lave-linge

Vérifiez que:

- Il n'y a pas trop de lessive, ou que la lessive est adaptée au lavage en machine (formation excessive de mousse)
- un des bacs à produits n'est pas obstrué
- la crosse de vidange est bien accrochée
- le filtre de pompe est bien remis après un nettoyage

La machine ne sèche pas

Vérifiez que:

- le temps de séchage a été affiché
- le robinet de l'eau est ouvert
- le filtre de vidange n'est pas bouché
- la charge de linge n'est pas excessive
- le temps de séchage convient au linge

Si vous appelez un service après-vente, indiquez-lui le modèle, le numéro de produit et le numéro de série de l'appareil. Les indications figurent sur la plaque signalétique.

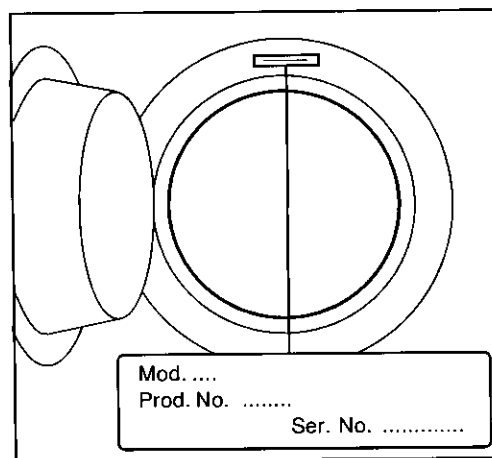

Réversibilité de la porte

Pour changer le sens d'ouverture de la porte, procédez de la façon suivante:

- Dégagez de la porte l'extrémité du cliquet (1 - Fig. A), puis tournez-le de 90° et enlevez-le de son logement.
- Tournez de 90° le cache en plastique (2-Fig. A) à l'aide d'un tournevis et enlevez-le de son logement.
- Placez le cache (2-Fig. B) dans le trou qui est resté libre après l'enlèvement du cliquet et tournez-le de 90° pour le bloquer dans son nouveau logement.
- Introduisez le cliquet (1-Fig. B) dans le trou qui est resté libre après l'enlèvement du cache et tournez-le de 90°. Veillez à ce que la griffe de butée soit tournée vers le côté droit de l'appareil.
- Otez la porte en dévissant les deux vis de fixation du support de la charnière inférieure (3-Fig. A).
- Dévissez les deux vis en plastique (4-Fig. A) et vissez-les sur le côté opposé (4-Fig. B).
- Otez la butée (5-Fig. A) en introduisant un tournevis dans la fissure supérieure et en pressant vers le bas.
- Otez le cache (6-Fig. A) en introduisant un tournevis dans la fissure inférieure et en pressant vers le haut.
- Remontez la butée (5-Fig. B) et le cache (6-Fig. B) sur le côté opposé.
- Enlevez la pièce (7) et (8) (Fig. A) en introduisant un tournevis dans la fissure supérieure et en pressant vers le bas.
- Remontez les mêmes pièces (7 et 8) sur la porte en les changeant de position (Fig. B). Pressez-les à fond jusqu'à l'enclenchement.
- Remontez la porte. Introduisez d'abord le pivot supérieur et après le pivot inférieur dans le support de la charnière (3-Fig. B) et fixez celui-ci à la carrosserie.
- Contrôlez l'alignement de la porte avec la carrosserie. Pour cela, desserrez légèrement la vis (9-Fig. B), effectuez l'alignement et fixez à nouveau la vis.
- Introduisez l'extrémité flexible du cliquet (1-Fig. B) dans le logement prévu dans la porte.

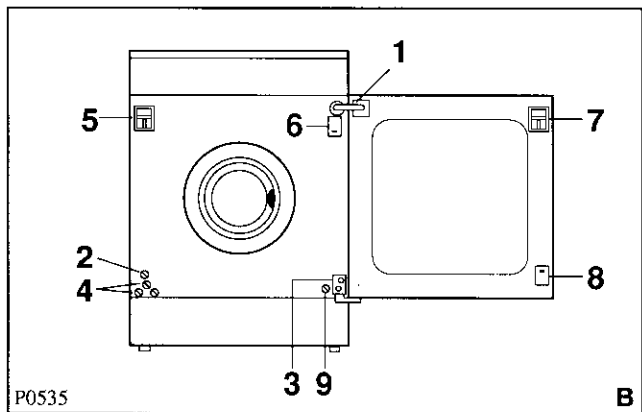
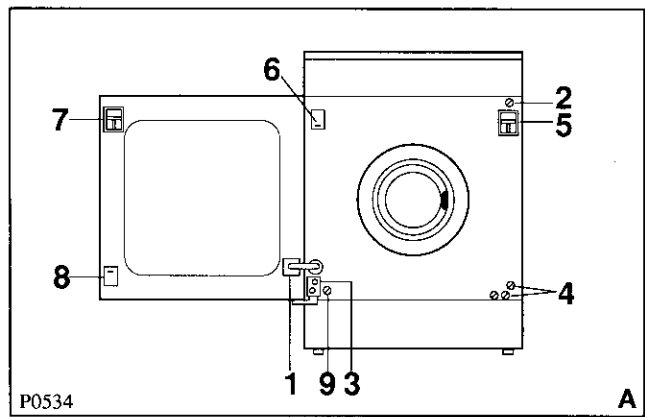

Habillage de la porte

La porte de votre appareil peut être habillée avec un panneau décor dont les dimensions sont les suivantes:

- Hauteur..... 588 mm
- Largeur..... 588 mm
- Epaisseur max..... 4 mm

Pour cela:

- Retirez le cadre de la porte après avoir dévissé les vis de fixation.
- Appliquez le panneau décor et refixez le cadre.

CONDITIONS DE GARANTIE

Pour les appareils vendus en France, les conditions de garantie sont les suivantes

Garantie contractuelle

Pendant trois ans à compter de la mise en service, le constructeur remplacera les pièces défectueuses, sauf dans les cas prévus au chapitre «Réserves».

Conditions d'application

Pour l'application de cette garantie, vous devez vous adresser au distributeur ELECTROLUX qui vous a vendu l'appareil, et lui présenter la facture d'achat que vous aurez conservée. En complément, le Distributeur Vendeur pourra ou non prendre à sa charge les frais de main-d'oeuvre, ainsi que les frais de déplacement et de transport, selon les conditions de vente qu'il pratique.

Réserves: Nous attirons votre attention sur le fait que cette garantie ne pourra être appliquée:

- Si l'appareil a été vendu ou réparé hors du territoire français.
- Si les détériorations proviennent d'une cause étrangère à l'appareil (chocs, variations anormales de la tension électrique, etc...) ou du non respect des conditions d'installation ou d'utilisation indiquées dans la notice d'emploi et d'entretien: fausse manoeuvre, négligence, installation défectueuse ou non conforme aux règles et prescriptions imposées par les organismes de l'électricité, de l'eau, du gaz, etc...
- Si l'utilisateur a apporté une modification sur le matériel ou enlevé les marques ou numéros de série.
- Si une réparation a été effectuée par une personne non agréée par le constructeur ou le vendeur.
- Si l'appareil a été utilisé à des fins commerciales ou industrielles ou pour d'autres buts que les buts ménagers pour lesquels il a été conçu.
- Les détériorations telles que griffes, coups ou rupture d'éléments amovibles ou démontables qui n'ont pas été portés à la connaissance du fabricant au moment de la livraison, ne pourront être pris en charge par la garantie.

garantie légale

Les dispositions du présent certificat ne sont pas exclusives du bénéfice, au profit de l'acheteur de la garantie légale pour défaut et vices cachés, la dite garantie s'appliquant en tout état de cause dans les conditions des articles 1642 et suivants du Code Civil.

Service Conseil Consommateurs
BP 142 - 60307 SENLIS CEDEX
Tél: 44.60.06.10

COFRADEM
43, Avenue Félix Louat - BP 142
60307 SENLIS
Tél: 44.62.20.00 - Télex: 15 5530 Elux Fr
SNC au Capital de 12.000.000 F
RCS Senlis B 314045 980

Dans le souci d'une amélioration constante de nos produits, nous nous réservons le droit d'apporter toutes modifications liées à l'évolution technique (décret du 24.03.1978.

LE FROID LE LAVAGE LA CUISSON L'ENCASTRABLE

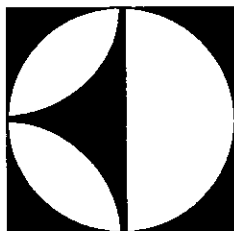

**1^{er} groupe mondial
d'électroménager**

**Service Conseil Consommateurs
B.P. 142 - 60307 SENLIS Cédex - Tél.: 44.60.06.10**

cofradem

43, Avenue Félix Louat - B.P. 142 - 60307 SENLIS Cédex
Tél. 44.62.20.00 - Télex 155 530 ELUX FR
SNC au capital de 12000000 F - RCS Senlis B 314 045 980

Dans le souci d'une amélioration constante de nos produits, nous nous réservons le droit d'apporter à leurs caractéristiques toutes modifications liées à l'évolution technique (décret du 24.3.78).

(12499.5584) 914 660 002

5 6 7 8 9 10 11 12 /93

TW/E

AC