





## PER RISULTATI PERFETTI

Grazie per aver scelto di acquistare questo prodotto AEG. Lo abbiamo creato per fornirvi prestazioni impeccabili per molti anni, grazie a tecnologie innovative che vi semplificheranno la vita - funzioni che non troverete sui normali elettrodomestici. Vi invitiamo di dedicare qualche minuto alla lettura per sapere come trarre il massimo dal vostro elettrodomestico.

## ACCESSORI E PRODOTTI DI CONSUMO

All'interno del webshop AEG troverete tutto ciò che vi serve per fare in modo che i vostri elettrodomestici AEG siano sempre perfettamente puliti e funzionanti. Non mancano inoltre una vasta gamma di accessori studiati e realizzati conformemente agli elevati standard qualitativi che vi aspettate: pentole, scolaposte, portabottiglie e sacchi biancheria delicati...



Visit the webshop at:  
[www.aeg-electrolux.com/shop](http://www.aeg-electrolux.com/shop)

**IT - CONSIGLI E SUGGERIMENTI** - Questo libretto di istruzioni per l'uso è previsto per più versioni dell'apparecchio. È possibile che siano descritti singoli particolari della dotazione, che non riguardano il Vostro apparecchio. Il produttore declina qualsiasi responsabilità per danni dovuti ad installazione non corretta o non conforme alle regole dell'arte. La distanza minima di sicurezza tra il Piano di cottura e la Cappa deve essere di 650 mm. Verificare che la tensione di rete corrisponda a quella riportata nella targhetta posta all'interno della Cappa. Per Apparecchi in Classe I<sup>B</sup> accertarsi che l'impianto elettrico domestico garantisca un corretto scarico a terra. Collegare la Cappa all'uscita dell'aria aspirata con tubazione di diametro pari o superiore a 120 mm. Il percorso della tubazione deve essere il più breve possibile. Non collegare la Cappa a condotti di scarico dei fumi prodotti da combustione (caldaie, caminetti, ecc.). Nel caso in cui nella stanza vengano utilizzati sia la Cappa che apparecchi non azionati da energia elettrica (ad esempio apparecchi utilizzatori di gas), si deve provvedere ad una aerazione sufficiente dell'ambiente. Se la cucina ne fosse sprovvista, praticare un'apertura che comunichi con l'esterno, per garantire il richiamo d'aria pulita. La Cappa è stata progettata esclusivamente per uso domestico, per abbattere gli odori della cucina. Non fare mai uso improprio della Cappa. Non lasciare fiamme libere a forte intensità sotto la Cappa in funzione. Regolare sempre le fiamme in modo da evitare una evidente fuoriuscita laterale delle stesse rispetto al fondo delle pentole. Controllare le friggitrici durante l'uso: l'olio surriscaldato potrebbe infiammarsi. Non preparare alimenti fiammè sotto la cappa da cucina; pericolo d'incendio. Questo apparecchio non deve essere utilizzato da persone (bambini inclusi) con ridotte capacità psichiche, sensoriali o mentali, oppure da persone senza esperienza e conoscenza, a meno che non siano controllati o istruiti all'uso dell'apparecchio da persone responsabili della loro sicurezza. I bambini devono essere supervisionati per assicurarsi che non giochino con l'apparecchio. Prima di procedere a qualsiasi operazione di manutenzione, disinnescire la Cappa togliendo la spina elettrica o spegnendo l'interruttore generale. Effettuare una scrupolosa e tempestiva manutenzione dei Filtri secondo gli intervalli consigliati (Rischio di incendio). Filtri antigrasso **Z** Sono lavabili anche in lavastoviglie, e necessitano di essere lavati ogni 2 mesi circa di utilizzo o più frequentemente, per un uso particolarmente intenso - Filtri antiodore al Carbone attivo **W** Il Filtro antiodore al Carbone attivo non è lavabile e non è rigenerabile, va sostituito ogni 4 mesi circa di utilizzo o più frequentemente, per un uso particolarmente intenso. Per la pulizia delle superfici della Cappa è sufficiente utilizzare un panno umido e detersivo liquido neutro. Il simbolo  sul prodotto o sulla confezione indica che il prodotto non deve essere considerato come un normale rifiuto domestico, ma deve essere portato nel punto di raccolta appropriato per il riciclaggio di apparecchiature elettriche ed elettroniche. Provvedendo a smaltire questo prodotto in modo appropriato, si contribuisce a evitare potenziali conseguenze negative per l'ambiente e per la salute, che potrebbero derivare da uno smaltimento inadeguato del prodotto. Per informazioni più dettagliate sul riciclaggio di questo prodotto, contattare l'ufficio comunale, il servizio locale di smaltimento rifiuti o il negozio in cui è stato acquistato il prodotto.

Collegare la Cappa all'Alimentazione di Rete interponendo un Interruttore bipolare con apertura dei contatti di almeno 3 mm.

**Attenzione:** Prima di installare la Cappa, togliere le pellicole di protezione (bianca e trasparente).

## USO

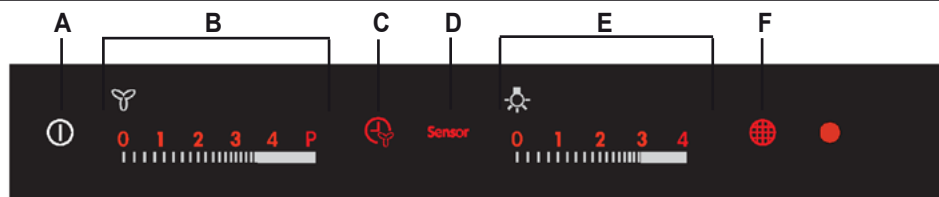



Tasto	Funzione	Specifiche
A	On/Off Funzioni Cappa	Toccando il tasto a Cappa spenta si illuminano (intensità 50%) e vengono abilitate tutte le funzioni. Toccando il tasto a Cappa funzionante spegne disabilitando tutte le funzioni (Motore Off + Luci Off).
B	Gestisce Velocità motore: 0-V1-V2-V3-V4-P	Toccando l'area si attiva il motore alla Velocità desiderata. P = Velocità Intensiva, temporizzata a 5 minuti, al termine del tempo il sistema ritorna alla precedente velocità, se attivata da Motore Off passa a V1. Al tocco della velocità desiderata, questa si illuminerà maggiormente (intensità 100%) rispetto alle altre funzioni (intensità 50%).
C	Funzione Delay	Toccando il tasto si Attiva lo spegnimento automatico ritardato del Motore e dell'Impianto di Illuminazione di 10 minuti. Attivabile solo da motore acceso, velocità non Intensiva e Sensor = Off.
	Attiva / Disattiva il ricevitore del Telecomando.	Toccando il Tasto per 4 secondi (Motore Off + Luci Off), in assenza di altri allarmi, il Led lampeggia per: 4 secondi indicando l'Attivazione del Telecomando 2 secondi indicando la Disattivazione del Telecomando
D	Sensor	In questa modalità la Cappa funziona in modo automatico per un Massimo di 5 ore, al termine la funzione Spegne il Motore. La cappa modifica la velocità del motore in base a quanto percepito dal Sensore. I Tasti B e C non Funzionano, si Disattiva premendo il Tasto o spegnendo la Cappa.
E	Gestisce Intensità Luce: 0-L1-L2-L3-LMax	Toccando l'area si accendono le Luci all'Intensità desiderata. Al tocco dell'Intensità Luce desiderata, questa si illuminerà maggiormente (intensità 100%) rispetto alle altre funzioni (intensità 50%).
F	Reset Filtri Effettua il Reset dell'allarme saturazione Filtri Tocando il tasto a Motore Spento.	Dopo 100 ore di Funzionamento il Led è Acceso Fisso per segnalare la saturazione dei Filtri Metallici. Dopo 200 ore di Funzionamento il Led Lampeggia per segnalare la saturazione dei Filtri al Carbone Attivo.
	Attiva / Disattiva allarme saturazione Filtri al Carbone Attivo.	Toccando il Tasto per 4 secondi (Motore Off + Luci Off), in assenza di altri allarmi, il Led lampeggia per: 4 secondi indicando l'Attivazione Allarmi Filtri al Carbone 2 secondi indicando la Disattivazione Allarmi Filtri al Carbone

Dopo aver collegato la cappa alla rete elettrica, i comandi saranno abilitati dopo circa 4 secondi. In tale periodo lampeggia il led "0" del tasto motore. A Cappa spenta nessuna funzione è visualizzata, è visibile solo la parte in chiaro del pannello comandi. Tutto il resto s'illuminerà (intensità 50%) toccando il Tasto A. I Comandi s'attivano col tocco della funzione scelta che s'illuminerà maggiormente (intensità 100%) rispetto alle altre funzioni della Cappa (intensità 50%). Dopo 10 secondi di assenza comandi, rimarranno accese solo le funzioni selezionate (Intensità 100%) spegnendo tutto il resto (Intensità 50%). Dopo 7 ore di uso in assenza di comandi la Cappa si spegne (Motore Off + Luci Off), da questa situazione con un tocco si riabilitano le funzioni, al successivo è possibile selezionare la funzione desiderata. È possibile attivare una funzione della Cappa (Velocità e Luce), non solo toccando il quadro comandi ma anche appoggiandoci il dito e scorrendo verso la funzione scelta senza alzarlo. Se viene comandato lo spegnimento di motore e luci, portandoli a zero, rimangono accessi al 50% tutti i led dei comandi e se non ci sono altri comandi nei successivi 10sec, tutti led verranno spenti ad eccezione dei led "0", che rimarranno on per altri 15minuti.

## OPZIONI CAPPA MODALITÀ SENSOR

Nel funzionamento in modalità Sensor influisce il tipo di piano utilizzato, sono state previste due possibilità:

- Piano elettrico; 
- Piano a gas; 

Inizialmente è selezionato il piano elettrico, per cambiare è necessario seguire la seguente procedura:

- Spegnere la cappa con il tasto **on/off cappa**
- Tenere premuto il tasto **Sensor** per 8 secondi fino al lampeggio del led:
  - 4 lampeggi indicano la selezione del piano elettrico;
  - 2 lampeggi per il piano a gas;
- Togliere l'alimentazione per 10 secondi e poi ricollegarla.

Ogni volta che viene cambiato il tipo di piano, viene eseguita la procedura di calibrazione.

**Procedura di calibrazione:** ogni volta che la cappa viene alimentata o viene cambiato il piano cottura si attiva la procedura di calibrazione del sensore, durante la quale la cappa non deve essere esposta a processi di cottura o investita da odori particolarmente intensi, tipo solventi o detersivi.

Tale processo prevede un tempo di:

- 13min se è selezionato il piano elettrico;
- 1 min se è selezionato il piano a gas;

Questa fase è segnalata dal lampeggio del led del tasto sensor se è stato premuto. Durante la calibrazione non accendere il motore.

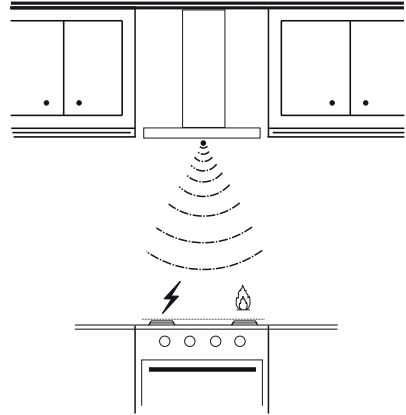

**Attenzione:** non spruzzare direttamente sulla griglia i prodotti di pulizia ma di pulirla unicamente con panni imbevuti di detersivo. Evitare per la pulizia della griglia prodotti alcolici o silconici.

## ILLUMINAZIONE

**Attenzione:** Questo apparecchio è provvisto di una luce LED bianca di classe 1M secondo la norma EN 60825-1: 1994 + A1:2002 + A2:2001; massima potenza ottica emessa@439nm: 7µW. Non osservare direttamente con strumenti ottici (binocolo, lente d'ingrandimento...).

- Per la sostituzione contattare l'Assistenza Tecnica. ("Per l'acquisto rivolgersi all'assistenza tecnica").

## FOR PERFECT RESULTS

Thank you for choosing this AEG product. We have created it to give you impeccable performance for many years, with innovative technologies that help make life simpler – features you might not find on ordinary appliances. Please spend a few minutes reading to get the very best from it.

## ACCESSORIES AND CONSUMABLES

In the AEG webshop, you'll find everything you need to keep all your AEG appliances looking spotless and working perfectly. Along with a wide range of accessories designed and built to the high quality standards you would expect, from specialist cookware to cutlery baskets, from bottle holders to delicate laundry bags...



Visit the webshop at:  
[www.aeg-electrolux.com/shop](http://www.aeg-electrolux.com/shop)

**GB - RECOMMENDATIONS AND SUGGESTIONS** - The Instructions for Use apply to several versions of this appliance. Accordingly, you may find descriptions of individual features that do not apply to your specific appliance. The manufacturer will not be held liable for any damages resulting from incorrect or improper installation. The minimum safety distance between the cooker top and the extractor hood is 650 mm. Check that the mains voltage corresponds to that indicated on the rating plate fixed to the inside of the hood. For Class I appliances, check that the domestic power supply guarantees adequate earthing. Connect the extractor to the exhaust flue through a pipe of minimum diameter 120 mm. The route of the flue must be as short as possible. Do not connect the extractor hood to exhaust ducts carrying combustion fumes (boilers, fireplaces, etc.). If the extractor is used in conjunction with non electrical appliances (e.g. gas burning appliances), a sufficient degree of aeration must be guaranteed in the room in order to prevent the backflow of exhaust gas. The kitchen must have an opening communicating directly with the open air in order to guarantee the entry of clean air. The extractor hood has been designed exclusively for domestic use to eliminate kitchen smells. Never use the hood for purposes other than for which it has been designed. Never leave high naked flames under the hood when it is in operation. Adjust the flame intensity to direct it onto the bottom of the pan only, making sure that it does not engulf the sides. Deep fat fryers must be continuously monitored during use: overheated oil can burst into flames. Do not flambè under the range hood; risk of fire This appliance is not intended for use by persons (including children) with reduced physical, sensory or mental capabilities, or lack of experience and knowledge, unless they have been given supervision or instruction concerning use of the appliance by a person responsible for their safety. Children should be supervised to ensure that they do not play with the appliance. Switch off or unplug the appliance from the mains supply before carrying out any maintenance work. Clean and/or replace the Filters after the specified time period (Fire hazard), Grease filters **Z** The filters must be cleaned every 2 months of operation, or more frequently for particularly heavy usage, and can be washed in a dishwasher. - Activated charcoal filter **W** These filters are not washable and cannot be regenerated, and must be replaced approximately every 4 months of operation, or more frequently with heavy usage. Clean the hood using a damp cloth and a neutral liquid detergent. The symbol  on the product or on its packaging indicates that this product may not be treated as household waste. Instead it shall be handed over to the applicable collection point for the recycling of electrical and electronic equipment. By ensuring this product is disposed of correctly, you will help prevent potential negative consequences for the environment and human health, which could otherwise be caused by inappropriate waste handling of this product. For more detailed information about recycling of this product, please contact your local city office, your household waste disposal service or the shop where you purchased the product.

Connect the hood to the mains through a two-pole switch having a contact gap of at least 3 mm.

**Warning:** Before installing the Hood, remove the protective films (white and transparent).



## USE

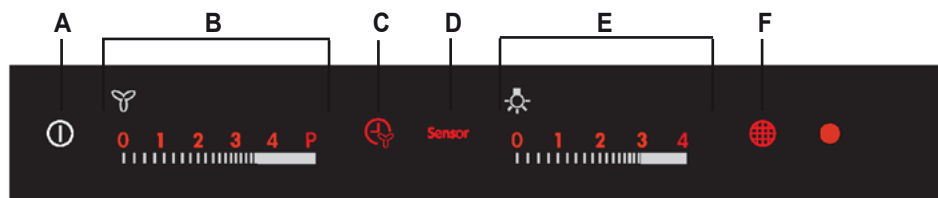



Button	Function	Specifications
A	Hood Functions On/Off	When the button is touched with the hood turned off, all functions light up (intensity 50%) and are enabled. When the button is touched with the hood in operation, all functions are turned off and disabled (Motor Off + Lights Off).
B	Manages motor speed:0--V1--V2--V3--V4--P	When the area is touched, the motor starts at the speed required. P = Intensive Speed, timed for 5 minutes, after which the system returns to the previous speed. When activated from Motor Off it returns to speed V1. When the required speed is touched, it will become brighter (intensity 100%) than the other functions (intensity 50%).
C	Delay function	Touching this button activates automatic shutdown of the Motor, the Fans and the Lighting with a 10 minute delay. It can only be activated with the motor on, running at any speed except Intensive, and with the Sensor = Off.
	Enables / Disables the Remote Control Receiver.	When this button is pressed and held for 4 seconds (Motor Off + Lights Off, in the absence of other alarms, the Led will light up for: 4 seconds to indicate that the Remote Control has been Activated 2 seconds to indicate that the Remote Control has been Deactivated
D	Sensor	In this mode the Hood operates automatically for a maximum of 5 hours, after which it switches the Motor off. The hood modifies the speed of the motor according to the findings of the sensor. Buttons B and C do not work. The function is disabled by pressing the Button or turning the hood off.
E	Manages Lighting Intensity:0--L1--L2--L3--LMax	When this area is touched, the Lights turn on at the required intensity. When the lighting intensity is touched, it will become brighter (intensity 100%) than the other functions (intensity 50%).
F	Filter Reset Resets the Filter Saturation alarm when the button is touched with the motor and lighting turned off.	After 100 hours operation the Led lights up continuously to indicate saturation of the Metal Grease Filters. After 200 hours operation the Led flashes to indicate saturation of the Activated Charcoal Filters.
	Enables/Disables the Activated Charcoal Filter Alarm.	When this button is pressed and held for 4 seconds (Motor Off + Lights Off), in the absence of other alarms, the Led will light up for: 4 seconds to indicate that the Activated Charcoal Filter Alarm has been activated 2 seconds to indicate that the Activated Charcoal Filter Alarm has been deactivated

After connecting the hood to the mains, the commands are activated after 4 seconds. When the Hood is switched off, none of the functions is displayed, and only the normal lettering on the control panel is visible. All the rest will light up (intensity 50%) when button A is touched. The controls are activated by touching the selected function, which will light up more brightly (intensity 100%) with respect to the other hood functions (intensity 50%). When no commands are given for at least 10 seconds, only the selected functions will be lighted (Intensity 100%) and all the rest will turn off (Intensity 50%). After 7 hours in operation, if no further commands are given the hood will switch off (Motor Off + Lights Off), from here you can touch for activated the function, and the next touch you can select the desired function. It is possible to activate one of the hood functions (Speed and Lighting) not just by touching the control panel, but also by placing a finger on the panel and sliding it towards the chosen function without lifting it off. If the motor and lights are turned off, by setting them to zero, all the command LEDs will remain on at 50%, and if no further commands are given in the next 10 seconds, then all the LEDs will be turned off with the exception of the "0" LEDs, which will remain on for a further 15 minutes.

## HOOD OPTIONS IN SENSOR MODE

When operating in Sensor mode, the type of hob being used has an influence. Two options are available:

- Electric hob; 
- Gas hob; 

Initially it is set to electric hob. To change the setting, proceed as follows:

- Turn the hood off using the hood on/off button
- Press and hold the Sensor button for 8 seconds until the LED flashes as described:
  - 4 flashes indicate selection of the electric hob;
  - 2 flashes indicate selection of the gas hob;
- Remove power for 10 seconds and then reconnect it.

The calibration procedure is carried out every time the type of hob is changed.

**Calibration procedure:** every time the hood is turned on or the type of hob is changed, the sensor calibration procedure is run. During this time the hood must not be used for cooking or subjected to particularly intense smells, for example solvents or detergents.

This process requires:

- 13 minutes if the electric hob has been selected;
- 1 minute if the gas hob has been selected;

This phase is marked by flashing of the LED on the sensor button, if it has been pressed. Do not turn the motor on during calibration.

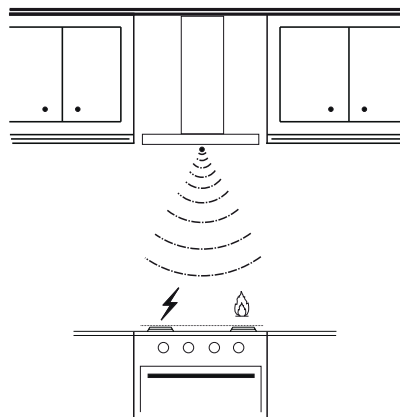

**Warning:** Do not spray directly on the grill cleaning products but only clean with a cloth soaked in detergent. Avoid cleaning the grill alcohol or silicone products.

## LIGHTING

**Warning:** This appliance is fitted with a white LED lamp classed as 1M according to EN 60825-1: 1994 + A1:2002 + A2:2001 standards; maximum optical power emitted @439nm: 7μW. Do not look directly at the light through optical devices (binoculars, magnifying glasses...).

- For replacement contact technical support. ("To purchase contact technical support")

## POUR DES RÉSULTATS PARFAITS

Merci d'avoir choisi ce produit AEG. Nous l'avons créé pour vous offrir la meilleure performance pour une longue durée, avec des technologies innovantes qui vous simplifient la vie – autant de caractéristiques que vous ne trouverez pas sûrement pas sur d'autres appareils. Veuillez prendre quelques instants pour lire cette notice afin d'utiliser au mieux votre appareil.

## ACCESSOIRES ET CONSOMMABLES

Dans la boutique en ligne d'AEG, vous trouverez tout ce qu'il vous faut pour que vos appareils AEG fonctionnent parfaitement. Sans oublier une vaste gamme d'accessoires conçus et fabriqués selon les critères de qualité les plus élevés qui soient, des articles de cuisine spécialisés aux range-couverts, des porte-bouteilles aux sacs à linge délicats...



Visit the webshop at:  
[www.aeg-electrolux.com/shop](http://www.aeg-electrolux.com/shop)

**FR - CONSEILS ET SUGGESTIONS** - La présente notice d'emploi vaut pour plusieurs versions de l'appareil. Elle peut contenir des descriptions d'accessoires ne figurant pas dans votre appareil. Le fabricant décline toute responsabilité en cas de dommage dû à une installation non correcte ou non conforme aux règles de l'art. La distance minimale de sécurité entre le plan de cuisson et la hotte doit être de 650 mm au moins. Vérifier que la tension du secteur correspond à la valeur qui figure sur la plaquette apposée à l'intérieur de la hotte. Pour les Appareils appartenant à 1<sup>ère</sup> Classe, veiller à ce que la mise à la terre de l'installation électrique domestique ait été effectuée conformément aux normes en vigueur. Connecter la hotte à la sortie d'air aspiré à l'aide d'une tuyauterie d'un diamètre égal ou supérieur à 120 mm. Le parcours de la tuyauterie doit être le plus court possible. Ne pas connecter la hotte à des conduites d'évacuation de fumées issues d'une combustion tel que (Chaudière, cheminée, etc...). Si vous utilisez des appareils qui ne fonctionnent pas à l'électricité dans la pièce ou est installée la hotte (par exemple: des appareils fonctionnant au gaz), vous devez prévoir une aération suffisante du milieu. Si la cuisine en est dépourvue, pratiquez une ouverture qui communique avec l'extérieur pour garantir l'infiltration de l'air pur. La hotte a été conçue exclusivement pour l'usage domestique, dans le but d'éliminer les odeurs de la cuisine. Ne jamais utiliser abusivement la hotte. Ne pas laisser les flammes libres à forte intensité quand la hotte est en service. Toujours régler les flammes de manière à éviter toute sortie latérale de ces dernières par rapport au fond des marmites. Contrôler les friteuses lors de l'utilisation car l'huile surchauffée pourrait s'enflammer. Ne pas préparer d'aliments flambés sous la hotte de cuisine : risque d'incendie Cet appareil ne doit pas être utilisé par des personnes (y compris les enfants) ayant des capacités psychiques, sensorielles ou mentales réduites, ni par des personnes n'ayant pas l'expérience et la connaissance de ce type d'appareils, à moins d'être sous le contrôle et la formation de personnes responsables de leur sécurité. Les enfants doivent être surveillés pour s'assurer qu'ils ne jouent pas avec l'appareil. Avant de procéder à toute opération d'entretien, retirer la hotte en retirant la fiche ou en actionnant l'interrupteur général. Effectuer un entretien scrupuleux et en temps dû des Filtres, à la cadence conseillée (Risque d'incendie), Filtres anti-graisse Z Lavables au lave-vaisselle, ils doivent être lavés environ tous les 2 mois d'emploi ou plus fréquemment en cas d'emploi particulièrement intense. - Filtre anti-odeur W Il ne sont pas lavables ni régénérables, il faut les remplacer au moins tous les 4 mois d'emploi ou plus fréquemment en cas d'emploi particulièrement intense. Pour le nettoyage des surfaces de la hotte, il suffit d'utiliser un chiffon humide et détersif liquide neutre. Le symbole  sur le produit ou son emballage indique que ce produit ne peut être traité comme déchet ménager. Il doit plutôt être remis au point de ramassage concerné, se chargeant du recyclage du matériel électrique et électronique. En vous assurant que ce produit est éliminé correctement, vous favorisez la prévention des conséquences négatives pour l'environnement et la santé humaine qui, sinon, seraient le résultat d'un traitement inapproprié des déchets de ce produit. Pour obtenir plus de détails sur le recyclage de ce produit, veuillez prendre contact avec le bureau muni-cipal de votre région, votre service d'élimination des déchets ménagers ou le magasin où vous avez acheté le produit.

Brancher la hotte sur le secteur en interposant un interrupteur bipolaire avec ouverture des contacts d'au moins 3 mm.

**Attention** : Retirez les films de protection (blanc et transparent) avant d'installer la hotte.

## UTILISATION

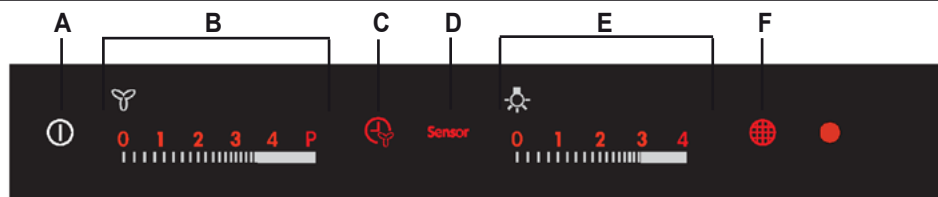



Touche	Fonction	Spécifications
A	On/Off Fonctions hotte	En touchant la touche lorsque la hotte est éteinte, les fonctions s'éclairent (intensité 50%) et elles sont toutes validées. En touchant la touche lorsque la hotte est en fonction, la touche éteint toutes les fonctions en les invalidant (Moteur Off + Éclairage Off)
B	Gère la vitesse du moteur :0-V1-V2-V3-V4-P	En touchant l'aire, le moteur démarre à la vitesse désirée. P = Vitesse Intensive, temporisée à 5 minutes, à la fin du délai, le système retourne à la vitesse précédente, si activée à partir de Moteur Off elle passe à V1. Au toucher de la vitesse désirée, son éclairage s'intensifie (intensité 100%) par rapport aux autres fonctions (intensité 50%).
C	Fonction Départ différé	En touchant la touche, on active l'extinction automatique retardée de 10 minutes du moteur et du système d'éclairage. Activable seulement à partir du moteur allumé, vitesse non intensive et Sensor = Off.
	Active/Désactive le récepteur de la Télécommande.	En touchant la touche pendant secondes (Moteur Off + Éclairage Off), en l'absence d'autres alarmes, la led clignote pendant :4 secondes en indiquant l'activation de la télécommande 2 secondes, en indiquant la désactivation de la télécommande
D	Sensor	Dans ce mode, la hotte fonctionne en mode automatique pendant un maximum de 5 heures, à la fin la fonction éteint le moteur. La hotte modifie la vitesse sur la base de ce qui est perçu par le capteur. Les touches B et C ne fonctionnent pas, désactiver en appuyant sur la touche ou en éteignant la hotte.
E	Gère l'Intensité de l'éclairage :0-L1-L2-L3-LMax	En touchant l'aire, l'éclairage s'allume à l'intensité désirée. Lorsqu'on touche l'Intensité éclairage désirée, celle-ci s'éclairera davantage (intensité 100%) par rapport aux autres fonctions (Intensité 50%).
F	Restauration filtres Effectue la restauration de l'alarme de saturation filtres en touchant la touche lorsque le moteur est arrêté.	Après 100 heures de fonctionnement, la led est allumée fixe pour signaler la saturation des filtres métalliques. Après 200 heures de fonctionnement, la led clignote pour signaler la saturation des filtres à charbon actif.
	Active / Désactive l'alarme de saturation filtres à charbon actif	En touchant la touche pendant 4 secondes (Moteur Off + Éclairage Off), en l'absence d'autres alarmes, la led clignote pendant :4 secondes, en indiquant l'activation Alarmes filtres à charbon 2 secondes, en indiquant la désactivation Alarmes filtres à charbon

Au branchement de la hotte au secteur électrique, les commandes seront validées après environ 4 secondes. Durant cette période, la led "0" de la touche moteur clignote. Lorsque la hotte est éteinte, aucune fonction ne s'affiche, seule la partie en clair du panneau des commandes est visible. Tout le reste s'éclaire, (intensité 50%) en touchant la touche A. Les commandes s'activent en touchant la fonction sélectionnée qui s'éclairera davantage (intensité 100%) par rapport aux autres fonctions de la hotte (intensité 50%). Après 10 secondes d'absence de commandes, seules les fonctions sélectionnées demeureront allumées (intensité 100%) en éteignant tout le reste (intensité 50%). Après 7 heures d'utilisation en l'absence de commandes, la hotte s'éteint (Moteur Off + Éclairage Off), à partir de cette situation il suffira de toucher pour valider de nouveau les fonctions, un second toucher vous permettra de sélectionner la fonction désirée. Vous pouvez activer une fonction de la hotte (Vitesse et Éclairage) non seulement en touchant le tableau des commandes, mais aussi en y appuyant le doigt et en le faisant coulisser vers la fonction choisie, sans le soulever. Si vous commandez l'extinction du moteur et de l'éclairage, en les plaçant à zéro, toutes les leds des commandes demeurent allumées à 50% et si aucune autre commande n'est donnée durant les 10 secondes suivantes, toutes les leds seront éteintes à l'exception des leds "0", qui demeureront On pendant encore 15 minutes.

## OPTIONS HOTTE MODE SENSOR

Dans le fonctionnement en mode Sensor, le type de plaque utilisée a une influence. Deux possibilités ont été prévues :

- Plaque électrique 
- Plaque à gaz 

Au départ, la plaque sélectionnée est la plaque électrique, pour commuter, suivre la marche ci-dessous :

- Éteindre la hotte en intervenant sur la touche on/off hotte
- Garder appuyée la touche Sensor pendant 8 secondes jusqu'à ce que le led clignote :
  - 4 clignotements indiquent la sélection de la plaque électrique,
  - 2 clignotements pour la plaque à gaz.
- Couper l'alimentation pendant 10 secondes, puis la rebrancher.

À chaque changement du type de plaque, une procédure d'étalonnage est effectuée.

**Procédure d'étalonnage:** Chaque fois que la plaque est alimentée ou à chaque commutation de la plaque de cuisson, la procédure d'étalonnage du capteur s'active, durant laquelle la hotte ne doit pas être exposée à des processus de cuisson, ni investie par des odeurs particulièrement intenses, comme des solvants ou des détergents.

Ce processus prévoit un temps de :

- 13 min si la plaque électrique est sélectionnée ;
- 1 min si la plaque à gaz est sélectionnée.

Cette phase est signalée par le clignotement de la led de la touche sensor, si cette touche a été appuyée. Durant l'étalonnage, ne pas brancher le moteur.

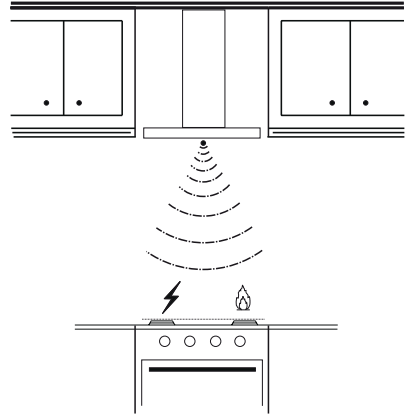

**Attention:** Ne pas vaporiser directement sur la grille des produits de nettoyage, mais la nettoyer exclusivement avec un chiffon imprégné de détergent. Pour le nettoyage de la grille, éviter les produits à base d'alcool ou de silicone.

## ÉCLAIRAGE

**Attention :** Cet appareil est doté d'une lumière LED blanche de classe 1M conformément à la norme EN 60825-1: 1994 + A1:2002 + A2:2001 : puissance optique maximum émise à 439nm : 7µW. Ne pas observer directement avec des instruments optiques (jumelles, lentilles grossissantes...)

- Pour le remplacement, contacter le service après-vente. (« Pour l'achat, s'adresser au service après-vente »).

## FÜR PERFEKTE ERGEBNISSE

Danke, dass Sie sich für dieses AEG Produkt entschieden haben. Wir haben es geschaffen, damit Sie viele Jahre von seiner ausgezeichneten Leistung und den innovativen Technologien, die Ihnen das Leben erleichtern, profitieren können. Es ist mit Funktionen ausgestattet, die in gewöhnlichen Geräten nicht vorhanden sind. Nehmen Sie sich ein paar Minuten Zeit zum Lesen, um seine Vorzüge kennen zu lernen.

## ZUBEHÖR UND VERBRAUCHSMATERIALIEN

Im AEG Webshop finden Sie alles, was Sie für ein makello- ses Aussehen und perfektes Funktionieren Ihrer AEG Geräte benötigen. Wir bieten auch ein umfangreiches Zubehörsor- timent, das Ihre höchsten Qualitätsansprüche erfüllt, vom Profi-Kochgeschirr bis zu Besteckkörben, von Flaschenhaltern bis hin zu Wäschebeuteln für empfindliche Wäsche...



Visit the webshop at:  
[www.aeg-electrolux.com/shop](http://www.aeg-electrolux.com/shop)

**DE - EMPFEHLUNGEN UND HINWEISE** - Diese Gebrauchsanleitung gilt für mehrere Geräte-Ausführungen. Es ist möglich, dass einzelne Ausstattungsmerkmale beschrieben sind, die nicht auf Ihr Gerät zu-treffen. Der Hersteller haftet nicht für Schäden, die auf eine fehlerhafte und unsachgemäße Montage zurückzuführen sind. Der minimale Sicherheitsabstand zwischen Kochmulde und Haube muss 650 mm betragen. Prüfen, ob die Netzspannung mit dem Wert auf dem im Haubeninneren angebrachten Schild übereinstimmt. Bei Geräten der Klasse I ist sicherzustellen, dass die elektrische Anlage des Wohnhauses über eine vorschriftsmäßige Erdung verfügt. Das Anschlussrohr der Haube zur Luftaustrittsöffnung muss einen Durchmesser von 120 mm oder darüber aufweisen. Der Rohrverlauf muss so kurz wie möglich sein. Die Haube darf an keine Entlüftungsschächte angeschlossen werden, in die Verbrennungsgase (Heizkessel, Kamine usw.) geleitet werden. Werden im Raum außer der Dunstabzugshaube andere, nicht elektrisch betriebene (z.B. gasbetriebene) Geräte verwendet, muss für eine ausreichende Belüftung gesorgt werden. Sollte die Küche diesbezüglich nicht entsprechen, ist an einer Außenwand eine Öffnung anzubringen, die Frischluftzufuhr gewährleistet. Die Dunstabzugshaube ist ausschließlich zum Einsatz im privaten Haushalt und zur Beseitigung von Küchengerüchen vorgesehen. Unsachgemäßer Einsatz der Haube ist zu unterlassen. Große Flammen bei eingeschalteter Haube niemals unbedeckt lassen. Die Intensivität der Flamme ist so zu regulieren, dass sie den Topfboden nicht über-ragt. Frittiergeräte müssen während des Gebrauchs stets beaufsichtigt werden: überhitztes Öl kann sich entzünden. Keine flambierten Speisen unter der Abzugshaube zubereiten: Brandgefahr. Dieses Gerät darf nicht von Personen, auch Kindern, mit verminderten psychischen, sensorischen und geistigen Fähigkeiten, oder von Personen ohne Erfahrung und Kenntnisse benutzt werden, sofern sie nicht von für ihre Sicherheit verantwortlichen Personen beaufsichtigt und beim Gebrauch des Geräts angeleitet werden. Kinder dürfen sich nicht unbeaufsichtigt in der Nähe des Geräts aufhalten und auf keinen Fall mit dem Gerät spielen. Bevor Wartungsarbeiten durchgeführt werden, muss die Stromzufuhr zur Haube unterbrochen werden, indem der Stecker gezogen oder der Hauptschalter abgeschaltet wird. Bei der Filterwartung müssen die vom Hersteller empfohlenen Zeiträume zum Austauschen der Filter genau-estens eingehalten werden (Brandgefahr), Fettfilter **Z** Sie müssen nach 2-monatigem Betrieb bzw. bei starkem Einsatz auch häufiger gereinigt werden, was im Geschirrspüler möglich ist. - Geruchsfilter **W** Sie können weder gewaschen noch wiederverwendet werden und sind alle 4 Betriebsmonate bzw. bei starkem Einsatz auch häufiger auszutauschen. Zur Reinigung der Haubenflächen Wir empfehlen ein feuchtes Tuch und ein mildes Flüssigreinigungsmittel. Das Symbol  auf dem Produkt oder seiner Verpackung weist darauf hin, dass dieses Produkt nicht als normaler Haushaltsabfall zu behandeln ist, sondern an einem Sammelpunkt für das Recycling von elektrischen und elektronischen Geräten abgegeben werden muss. Durch Ihren Beitrag zum korrekten Entsorgen dieses Produkts schützen Sie die Umwelt und die Gesundheit Ihrer Mitmenschen. Umwelt und Gesundheit werden durch falsches Entsorgen gefährdet. Weitere Informationen über das Recycling dieses Produkts erhalten Sie von Ihrem Rathaus, Ihrer Müllabfuhr oder dem Geschäft, in dem Sie das Produkt gekauft haben.

Bei Anschluss der Haube an das Stromnetz muss ein zweipoliger Schalter mit einem Öffnungsweg von mindestens 3 mm zwischengeschaltet werden.

**Achtung:** Bevor die Haube installiert wird, die Schutzfolien (weiß und transparent) abziehen.



# BEDIENUNG

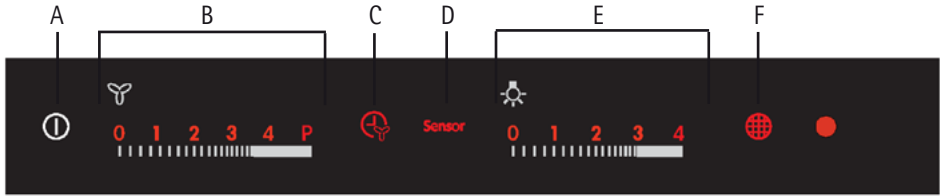



Taste	Funktion	Spezifikation
A	On/Off Haubenbetrieb	Mit Berühren der Taste bei ausgeschalteter Haube werden alle Funktionen beleuchtet (Intensität 50%) und freigegeben. Mit Berühren der Taste bei eingeschalteter Haube werden alle Funktionen unterbunden (Motore Off + Beleuchtung Off).
B	Verwaltet die Motordrehzahl: 0-V1-V2-V3-V4-P	Mit Berühren des Bereichs wird der Motor bei der gewünschten Geschwindigkeit eingeschaltet. P = Intensivgeschwindigkeit, auf 5 Minuten eingestellt, nach deren Ablauf wieder zur vorherigen Geschwindigkeit zurückgekehrt wird, wenn bei Motor Off aktiviert, erfolgt der Wechsel zu V1. Bei Berühren der gewünschten Geschwindigkeit wird diese im Vergleich zu den anderen Funktionen (Intensität 50%) stärker beleuchtet (Intensität 100%).
C	Funktion Delay	Aktiviert mit Berühren der Taste das um 10 Minuten verzögerte automatische Abschalten von Motor und Beleuchtung. Nur bei eingeschaltetem Motor bei nicht intensiver Geschwindigkeit und Sensor = Off aktivierbar.
	Aktiviert/Deaktiviert den Empfänger der Fernbedienung.	Bei 4 Sekunden langem Berühren der Taste und Fehlen anderer Alarme blinkt die LED wie folgt (Motore Off + Beleuchtung Off): 4 Sekunden für Aktivierung der Fernbedienung 2 Sekunden für Deaktivierung der Fernbedienung
D	Sensor	In diesem Modus funktioniert die Haube für max. 5 Stunden automatisch und nach Ablauf dieser Frist wird der Motor ausgeschaltet. Die Haube ändert die Motordrehzahl auf Grundlage der Erfassungen des Sensors. Die Tasten B und C funktionieren nicht, der Sensor wird durch Drücken der Taste oder Ausschalten der Haube deaktiviert.
E	Verwaltet die Lichtintensität: 0-L1-L2-L3-LMax	Mit Berühren des Bereichs schaltet sich die Beleuchtung mit der gewünschten Intensität ein. Bei Berühren der gewünschten Lichtintensität wird diese im Vergleich zu den anderen Funktionen (Intensität 50%) stärker beleuchtet (Intensität 100%).
F	Filter-Reset: Führt durch Berühren der Taste bei ausgeschaltetem Motor+ Lichtintensität ein Reset des Filtersättigungsalarms aus.	Nach 100 Betriebsstunden zeigt die bleibend eingeschaltete LED die Sättigung der Metallfilter an. Nach 200 Betriebsstunden zeigt die blinkende LED die Sättigung der Aktivkohlefilter an.
	Aktiviert/Deaktiviert den Sättigungsalarms des Aktivkohlefilters.	Bei 4 Sekunden langem Berühren der Taste und Fehlen anderer Alarme blinkt die LED wie folgt (Motore Off + Beleuchtung Off): 4 Sekunden für Aktivierung des Sättigungsalarms des Aktivkohlefilters 2 Sekunden für Deaktivierung des Sättigungsalarms des Aktivkohlefilters

Nach dem Anschluss der Haube an das Stromnetz, sind die Befehle nach 4 Sekunden aktiviert. Bei ausgeschalteter Haube wird keine Funktion visualisiert und nur der helle Teil des Steuerpanels ist sichtbar. Alles andere wird durch Berühren der Taste A beleuchtet (Intensität 50%). Die Steuerungen werden durch Berühren der betreffenden Funktion aktiviert, die daraufhin im Vergleich zu den anderen Haubenfunktionen (Intensität 50%) stärker beleuchtet wird (Intensität 100%). Nachdem 10 Sekunden lang kein Befehl erfolgt ist, bleiben nur die selektierten Funktionen eingeschaltet (Intensität 100%) und die anderen werden ausgeschaltet (Intensität 50%). Nach 7 Stunden des Betriebs ohne Befehle schaltet sich die Haube aus (Motor Off + Beleuchtung Off), von hier aus können Sie die Funktion für activating berühren, und die nächsten können Sie die gewünschte Funktion auszuwählen. Eine Funktion der Haube (Geschwindigkeit und Beleuchtung), kann nicht nur durch Berühren der Schalttafel, sondern auch durch Auflegen und zur gewünschten Funktion ziehen eines Fingers aktiviert werden. Wird das Ausschalten von Motor und Beleuchtung auf Null gesteuert, bleiben alle LEDs der Steuerungen zu 50% leuchtend, und sofern in den folgenden 10sec keine anderen Befehle gegeben werden, verlöschen alle LEDs, mit Ausnahme der LEDs "0", die noch weitere 15min eingeschaltet bleiben.

## OPTIONEN DER ABZUGSHAUBE IM SENSOR-MODUS

Bei Funktion im Sensor-Modus sind zwei Arten von Kochfeldern möglich:

- Elektrokochfeld ; 
- Gaskochfeld; 

Anfangs ist Elektrokochfeld selektiert. Dies kann mit der folgenden Prozedur geändert werden:

- Die Abzugshaube mit der On/Off Taste ausschalten
- Die Sensor-Taste 8 Sekunden lang drücken, bis die LED zur Bestätigung blinkt:
  - 4 Mal Blinken zeigt an, das Elektrokochfeld selektiert ist;
  - 2 Mal Blinken steht für Gaskochfeld;
- Unterbrechen Sie die Stromversorgung für 10 Sekunden und schließen Sie es wieder.

Bei jedem Wechsel des Kochfelds erfolgt eine Kalibrierprozedur.

**Kalibrierprozedur:** jedes Mal, wenn die Haube gespeist oder das Kochfeld gewechselt wird, erfolgt eine Kalibrierprozedur des Sensors, während der die Haube keinen Garprozessen oder sehr starken Gerüchen, wie Löse- oder Reinigungsmittel, ausgesetzt werden.

Dieser Prozess erfordert jeweils die folgenden Zeiträume:

- 13 min bei Selektion des Elektrokochfelds;
- 1 min bei Selektion des Gaskochfelds;

Dieser Vorgang wird durch Blinken der LED der Sensor-Taste angezeigt, wenn diese gedrückt wurde.

Während des Kalibriervorgangs darf der Motor nicht eingeschaltet werden.

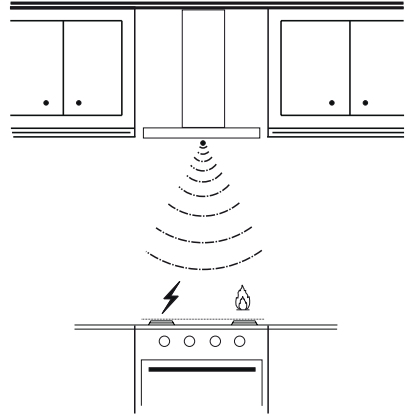

**Achtung:** Sprühen Sie niemals direkt auf dem Grill Putzmittel, sondern nur mit einem Tuch mit Reiniger getränktem sauer. Vermeiden Sie die Reinigung des Grills Alkohol oder Silikon.

## BELEUCHTUNG

**Achtung:** Dieses Gerät ist mit einer weißen LED-Lampe der Klasse 1M gemäß EN 60825-1 ausgestattet: 1994 + A1:2002 + A2:2001; max. gelieferte Lichtleistung @439nm: 7µW. Nicht direkt mit optischen Instrumenten (Fernglas, Lupe, usw.) in das Licht schauen.

- Ersatz für Kunden-Support kontaktieren ("Für den Einkauf von Ersatzlampen bitte wenden Sie sich an den Kundendienst").

## VOOR PERFECTE RESULTATEN

Bedankt dat u voor dit AEG product heeft gekozen. Dit apparaat is ontworpen om vele jaren uitstekend te presteren, met innovatieve technologieën die het leven gemakkelijker helpen maken – functies die gewone apparaten wellicht niet hebben. Neem een paar minuten de tijd om het door te lezen zodat u er optimaal van kunt profiteren.

## ACCESSOIRES EN VERBRUIKSARTIKELEN

In de AEG webshop vindt u alles wat u nodig heeft om al uw apparaten van AEG mooi te houden en perfect te laten functioneren. Ook vindt u hier een groot aantal accessoires die zijn ontworpen en gebouwd volgens de hoge kwaliteitsnormen die u verwacht, van speciaal kookgerei tot bestekmandjes en van flessenhouders tot waszakken...



Visit the webshop at:  
[www.aeg-electrolux.com/shop](http://www.aeg-electrolux.com/shop)

**NL - ADVIEZEN EN SUGGESTIES** - Deze gebruiksaanwijzing geldt voor verschillende uitvoeringen van het apparaat. Het is mogelijk dat er een aantal kenmerken worden beschreven die niet van toe-passing zijn op uw apparaat. De fabrikant aanvaardt geen enkele aansprakelijkheid voor schade die voortkomt uit onjuiste of niet overeenkomstig de regels der kunst uitgevoerde installaties. De minimale veiligheidsafstand tussen de kookplaat en de wasemkap bedraagt 650 mm. Controleer of de netspanning correspondeert met de spanning die aangegeven is op het plaatje aan de binnenkant van de wasemkap. Voor apparaten van klasse I dient u zich ervan te verzekeren dat het elektriciteitsnet in uw huis over een goede aarding beschikt. Verbind de wasemkap met de luchtuitlaat door middel van een leiding met een diameter van 120 mm of groter. De leiding moet een zo kort mogelijke route afleg-gen. Sluit de wasemkap niet aan op afvoerpijpen van rook die geproduceerd is door verbranding (verwarmingsketels, open haarden etc.). Als er in het vertrek zowel de wasemkap als apparaten die niet op elektriciteit werken (bijvoorbeeld gasapparaten) worden gebruikt, moet ervoor worden gezorgd dat het vertrek voldoende geventileerd wordt. Indien de keuken geen gat in de buiten-muur heeft om de aanvoer van schone lucht te garanderen, dient dit gemaakt te worden. De wasemkap is uitsluitend ontworpen voor huishoudelijk gebruik, voor het elimineren van kookgeuren. Gebruik de kap nooit op oneigenlijke wijze. Laat geen hoog brandende branders onbedekt onder de wasemkap terwijl deze in werking is. Regel de vlammen altijd zo dat ze niet langs de pannen omhoogkomen. Controleer frituurpannen tijdens het gebruik: de oververhitte olie zou vlam kunnen vatten. Er mag niet onder de afzuigkap geflammeerd worden; brandgevaar Dit apparaat mag niet worden gebruikt door personen (inclusief kinderen) met beperkte psychische, sensorische en geestelijke vermogens, of door personen zonder ervaring en kennis, tenzij ze onder toezicht staan of worden geïnstrueerd over het gebruik van het apparaat door personen die verantwoordelijk zijn voor hun veiligheid. Kinderen moeten worden gecontroleerd om er zeker van te zijn dat ze niet met het apparaat spelen. Alvorens onderhoudswerkzaamheden uit te voeren, moet de wasemkap uitgeschakeld worden door de stekker uit het stopcontact te halen of de hoofdschakelaar om te zetten. Voer het onderhoud van de filters altijd tijdig en nauwgezet uit, volgens de aanbevolen intervallen (Brandgevaar), Velfilters **Z** De filters moeten eens in de 2 maanden of, bij bijzonder intensief gebruik, vaker gereinigd worden, en kunnen ook in de vaatwasmachine worden gewassen - Geurfilter **W** De filters kunnen niet gewassen en niet geregenereerd worden en dienen bij gebruik van de kap tenminste eens in de 4 maanden of, bij bijzonder intensief gebruik, vaker te worden vervangen. Om de oppervlakken van de kap schoon te maken is het voldoende een vochtige doek en een neutraal reinigingsmiddel te gebruiken. Het symbool  op het product of op de verpakking wijst erop dat dit product niet als huishoudafval mag worden behandeld. Het moet echter naar een plaats worden gebracht waar elektrische en elektronische apparatuur wordt gerecycled. Als u ervoor zorgt dat dit product op de correcte manier wordt verwijderd, voorkomt u mogelijk voor mens en milieu negatieve gevolgen die zich zouden kunnen voordoen in geval van verkeerde afvalbehandeling. Voor meer details in verband met het recyclen van dit product, neemt u het best contact op met de gemeentelijke instanties, het bedrijf of de dienst belast met de verwijdering van huishoudafval of de winkel waar u het product hebt gekocht.

Sluit de wasemkap aan op de netspanning met een tweepolige schakelaar ertussen met een opening tussen de contacten van tenminste 3 mm.

**Let op:** verwijder de (witte en doorzichtige) beschermfolie alvorens de afzuigkap te installeren.

## GEBRUIK

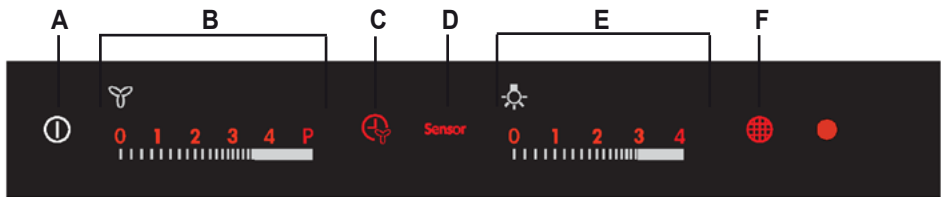



Toets	Functie	Specificaties
A	Aan/Uit functies afzuigkap	Als de toets bij uitgeschakelde afzuigkap wordt aangeraakt, gaan de functielampjes branden (lichtsterkte 50%) en worden alle functies ingeschakeld. Als de toets bij werkende afzuigkap wordt aangeraakt, gaat de kap uit en worden alle functies uitgeschakeld (motor uit + verlichting uit).
B	Beheer snelheid motor: 0-V1-V2-V3-V4-P	Bij aanraking van de zone wordt de motor op de gewenste snelheid ingeschakeld. P = hoge snelheid, ingesteld op 5 minuten. Na deze periode keert het systeem terug naar de eerder ingestelde snelheid. Als deze functie bij uitgeschakelde motor is geactiveerd, dan wordt op V1 overgegaan. Wanneer de gewenste snelheid wordt aangeraakt, licht deze sterker op (lichtsterkte 100%) dan de andere functies (lichtsterkte 50%).
C	Delay-functie	Bij aanraking van de toets wordt de met 10 minuten vertraagde automatische uitschakeling van de motor en van de verlichting geactiveerd. Deze functie kan alleen bij ingeschakelde motor worden geactiveerd en als de hoge snelheid niet ingeschakeld is en de sensor op 'uit' staat.
	In- / uitschakeling van de ontvanger van de afstandsbediening.	Als de toets 4 seconden wordt aangeraakt (motor uit + verlichting uit), gaat de led bij afwezigheid van andere alarmen knipperen gedurende: 4 seconden om de inschakeling van de afstandsbediening aan te geven, 2 seconden om de uitschakeling van de afstandsbediening aan te geven.
D	Sensor	In deze modus werkt de afzuigkap in de automatische modus gedurende maximaal 5 uur. Na deze periode schakelt de functie de motor uit. De afzuigkap past de snelheid van de motor aan op basis van de waarneming van de sensor. De toetsen B en C werken niet. De functie wordt uitgeschakeld door op de toets te drukken of door de afzuigkap uit te schakelen.
E	Beheer lichtsterkte: 0-L1-L2-L3-LMax	Bij aanraking van de zone gaan de lichten op de gewenste lichtsterkte branden. Als de gewenste lichtsterkte wordt aangeraakt, licht deze sterker op (lichtsterkte 100%) dan de andere functies (lichtsterkte 50%).
F	Reset filters Reset het alarm filters verzadigd, als de toets bij uitgeschakelde motor wordt aangeraakt.	Na 100 bedrijfsuren gaat de led voortdurend branden om de verzadiging van de metalen filters te signaleren. Na 200 bedrijfsuren gaat de led knipperen om de verzadiging van de actieve koolstoffilters te signaleren.
	In- / uitschakeling van het alarm verzadiging actieve koolstoffilters.	Als de toets 4 seconden wordt aangeraakt (motor uit + verlichting uit), gaat de led bij afwezigheid van andere alarmen knipperen gedurende: 4 seconden om de inschakeling van het alarm koolstoffilters aan te geven, 2 seconden om de uitschakeling van het alarm koolstoffilters aan te geven.

Nadat de afzuigkap op het elektriciteitsnet is aangesloten, worden de bedieningen na ongeveer 4 seconden ingeschakeld. In deze periode gaat de led '0' van de toets motor knipperen. Bij uitgeschakelde afzuigkap wordt geen enkele functie weergegeven. Alleen het lichte gedeelte van het bedieningspaneel is zichtbaar. De rest gaat branden (lichtsterkte 50%) bij aanraking van de toets A. De bedieningen worden geactiveerd door de gekozen functie aan te raken die sterker gaat branden (lichtsterkte 100%) dan de andere functies van de afzuigkap (lichtsterkte 50%). Als gedurende 10 seconden geen bedieningen worden aangeraakt, blijven alleen de geselecteerde functies branden (lichtsterkte 100%) en gaat de rest uit (lichtsterkte 50%). Als na 7 gebruiksuren geen bedieningen zijn aangeraakt, gaat de afzuigkap uit (motor uit + verlichting uit). Vanuit deze situatie kunnen alle functies met één aanraking weer worden ingeschakeld, daarna kan de gewenste functie worden geselecteerd. Niet alleen door het bedieningspaneel aan te raken kan een functie van de afzuigkap worden geselecteerd (snelheid en verlichting), maar ook door de vinger erop te zetten en naar de gekozen functie te schuiven zonder de vinger op te tillen. Als de motor en de verlichting worden uitgeschakeld door ze op nul in te stellen, blijven alle leds van de bedieningen voor 50% branden. Als er binnen 10 seconden geen andere bedieningen zijn, gaan alle leds uit, behalve de leds '0', die nog 15 minuten blijven branden.

## OPTIES AFZUIGKAP SENSORMODUS

Tijdens de werking in de sensormodus is het type kookplaat van invloed. Er zijn twee mogelijkheden:

- Elektrische kookplaat; 
- Kookplaat op gas; 

Aanvankelijk is de elektrische kookplaat geselecteerd. Volg onderstaande procedure om dit te veranderen:

- Zet de afzuigkap uit met de toets aan/uit afzuigkap
- Houd de toets sensor 8 seconden ingedrukt totdat de led gaat knipperen:
  - 4 maal knipperen geeft aan dat de elektrische kookplaat geselecteerd is;
  - 2 maal knipperen geeft aan dat de kookplaat op gas geselecteerd is;
- Sluit de elektrische voeding 10 seconden af en sluit hem weer aan.

Telkens wanneer het type kookplaat wordt gewijzigd, wordt de kalibratieprocedure uitgevoerd.

**Kalibratieprocedure:** telkens wanneer de afzuigkap wordt gevoed of wanneer het type kookplaat wordt gewijzigd, wordt de kalibratieprocedure van de sensor geactiveerd. Tijdens deze procedure mag de afzuigkap niet aan kookprocessen worden onderworpen of aan zeer sterke geuren, bijvoorbeeld van oplosmiddelen of schoonmaakmiddelen, worden blootgesteld. Dit proces heeft een duur van:

- 13 min als de elektrische kookplaat is geselecteerd;
- 1 min als de kookplaat op gas is geselecteerd;

Deze fase wordt gesignaleerd door het knipperen van de led van de sensortoets, als deze is ingedrukt. Schakel tijdens de kalibratie de motor niet in.

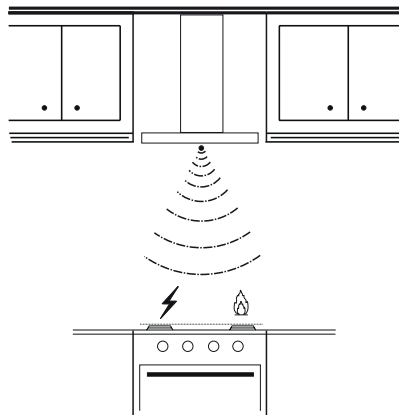

**Let op:** spuit geen schoonmaakproducten direct op het rooster, maar maak het alleen schoon met een met een schoonmaakmiddel bevochtigde doek. Maak het rooster niet schoon met schoonmaakmiddelen met alcohol of siliconen.

## VERLICHTING

**Let op:** dit apparaat is voorzien van een wit ledlampje van de klasse 1 M volgens de norm EN 60825-1: 1994 + A1:2002 + A2:2001; maximaal uitgestraald optisch vermogen bij 439 nm: 7µW. Niet direct met optische instrumenten (verrekijker, vergrootglas...) waarnemen.

- Neem voor de vervanging contact op met de klantenservice. ('Wend u voor de aankoop tot de klantenservice').

## PARA OBTENER RESULTADOS PERFECTOS

Gracias por escoger este producto AEG. Este artículo ha sido creado para ofrecer un rendimiento impecable durante muchos años, con innovadoras tecnologías que facilitarán su vida y prestaciones que probablemente no encuentre en electrodomésticos corrientes. Por favor, dedique algunos minutos a la lectura para disfrutar de todas sus ventajas.

## ACCESORIOS Y CONSUMIBLES

En la página web de AEG, encontrará todo lo necesario para la perfecta limpieza y funcionamiento de todos sus electrodomésticos AEG. Junto con una amplia gama de accesorios diseñados y fabricados conforme a los elevados estándares de calidad característicos de la marca, desde utensilios de cocina especializados a cestos de cubiertos, desde portabottellas a bolsas para el lavado de prendas delicadas...



Visit the webshop at:  
[www.aeg-electrolux.com/shop](http://www.aeg-electrolux.com/shop)

**ES - CONSEJOS Y SUGERENCIAS** - Las presentes instrucciones de servicio son válidas para diferentes modelos de aparato; por ello puede ser posible que se describan detalles y características de equipamiento que no concuerden íntegramente con las de su aparato concreto. El fabricante declina cualquier responsabilidad debida a los daños provocados por una instalación incorrecta o no conforme con las reglas. La distancia mínima de seguridad entre la encimera y la campana debe ser de 650mm. Comprobar que la tensión de red corresponda a la indicada en la placa situada en el interior de la campana. Para los aparatos de 1ª clase asegurarse de que la instalación eléctrica doméstica posea una toma de tierra eficaz. Conectar la campana a la salida del aire de aspiración mediante un tubo de 120mm de diámetro como mínimo. El recorrido del tubo debe ser lo más corto posible. No conectar la campana a tubos de descarga de humos producidos por combustión (calderas, chimeneas, etc.). En el caso que en la cocina se utilice de manera simultánea la campana y otros aparatos no eléctricos (por ejemplo aparatos de gas), debe existir un sistema de ventilación suficiente para todo el ambiente. Si la cocina no posee un orificio que comunique con el exterior, hay que realizarlo para garantizar el recambio del aire. La campana ha sido concebida exclusivamente para un uso doméstico, para eliminar los olores de la cocina. No utilizarla de manera inadecuada. No dejar llamas libres de fuerte intensidad mientras la campana esté funcionando. Regular siempre las llamas de manera que éstas no sobresalgan lateralmente con respecto al fondo de las ollas. Controlar las freidoras durante su uso: el aceite muy caliente se puede inflamar. No preparar alimentos flambé debajo de la campana de la cocina; peligro de incendio Este aparato no tiene que ser utilizado por personas (niños incluidos) con capacidades psíquicas, sensoriales o mentales reducidas, o bien por personas sin experiencia y conocimientos en la materia, a menos que no lo hagan bajo el control, o instruidos, por personas responsables de su seguridad. Controlar que los niños no jueguen con el aparato. Antes de efectuar cualquier operación de mantenimiento, desenchufar la campana de la red eléctrica o apagar el interruptor general. Efectuar un mantenimiento escrupuloso e inmediato de los filtros, según los intervalos de tiempo aconsejados (riesgo de incendio). Filtros antigrasa **Z** Se pueden lavar en el lavavajillas y requieren un lavado cada 2 meses aproximadamente o más a menudo si su uso es muy intenso. - Filtros antiolor **W** No se pueden lavar ni regenerar, se deben cambiar cada 4 meses o más a menudo si su uso es muy intenso. Para limpiar las superficies de la campana es suficiente utilizar un trapo mojado y detergente líquido neutro. El símbolo  en el producto o en su embalaje indica que este producto no se puede tratar como desperdicios normales del hogar. Este producto se debe entregar al punto de recolección de equipos eléctricos y electrónicos para reciclaje. Al asegurarse de que este producto se des-eché correctamente, usted ayudará a evitar posibles consecuencias negativas para el ambiente y la salud pública, lo cual podría ocurrir si este producto no se manipula de forma adecuada. Para obtener información más detallada sobre el reciclaje de este producto, póngase en contacto con la administración de su ciudad, con su servicio de desechos del hogar o con la tienda donde compró el producto.

Conectar la campana a la red de alimentación eléctrica instalando un interruptor bipolar con apertura de los contactos de 3 mm como mínimo

**Atención:** Antes de instalar la campana, quitar las películas de protección (blanca y transparente).



## USO

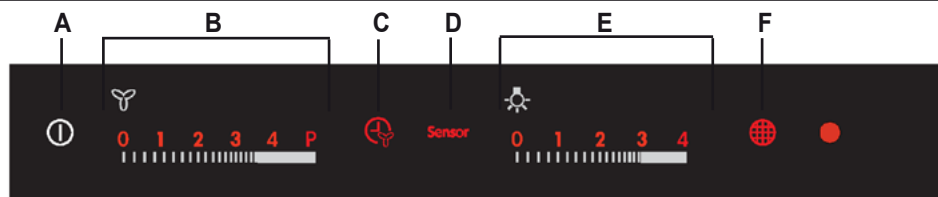



Tecla	Función	Especificaciones
A	On/off Funciones Campana	Tocando la tecla con la campana apagada se iluminan (intensidad 50%) y se habilitan todas las funciones. Tocando la tecla con la campana en función apaga deshabilitando todas las funciones (motor off + luces off).
B	Gobierna la velocidad del motor: 0-V1-V2-V3-V4-P	Tocando el área se activa el motor a la velocidad deseada. P= Velocidad intensiva, temporizada en 5 minutos, al final del tiempo el sistema regresa a la velocidad precedente, si se activa desde motor off pasa a V1. Al tocar la velocidad deseada, ésta se iluminará más intensamente (intensidad 100%) respecto a las otras funciones (intensidad 50%).
C	Función Delay	Tocando la tecla se activa el apagado automático retrasado del motor y de la instalación de iluminación en 10 minutos. Sólo se puede activar con el motor encendido, velocidad no intensiva y sensor = off.
	Activa/Desactiva el receptor del telemando.	Tocando la tecla por 4 segundos (motor off+luces off) en ausencia de otras alarmas, el led parpadea por: 4 segundos indicando la activación del telemando 2 segundos indicando la desactivación del telemando
D	Sensor	En esta modalidad la campana funciona de manera automática por un máximo de 5 horas, al final la función apaga el motor. La campana modifica la velocidad del motor según lo percibido por el sensor. Las teclas B y C no funcionan, se desactiva presionando la Tecla o apagando la campana.
E	Gobierna la intensidad de la luz: 0-L1-L2-L3-LMáx	Tocando el área se encienden las luces a la intensidad deseada. Al tocar la intensidad de la luz deseada, ésta se iluminará más intensamente (intensidad 100%) respecto a las otras funciones (intensidad 50%).
F	Reset filtros Efectúa el reset de la alarma Saturación filtros tocando la tecla con el motor apagado.	Después de 100 horas de funcionamiento el led está encendido fijo para señalar la saturación de los filtros metálicos. Después de 200 horas de funcionamiento el led parpadea para señalar la saturación de los filtros al carbono activo.
	Activa/Desactiva alarma de saturación filtros al carbono activo.	Tocando la tecla por 4 segundos (motor off+luces off) en ausencia de otras alarmas, el led parpadea por: 4 segundos indicando la activación alarmas filtros al carbono 2 segundos indicando la desactivación alarmas filtros al carbono

Después de haber conectado la campana a la red eléctrica, los mandos serán habilitados después de aproximadamente 4 segundos. En dicho periodo parpadea el led "0" de la tecla motor. Con la campana apagada no se visualiza ninguna función, está visible sólo la parte en claro del panel de mandos. Todo el resto se iluminará (intensidad 50%) tocando la tecla A. Los mandos se activan al tocar la función seleccionada que se iluminará más intensamente (intensidad 100%) respecto a las otras funciones de la campana (intensidad 50%). Después de 10 segundos de ausencia de mandos, permanecerán encendidas sólo las funciones seleccionadas (intensidad 100%) apagando todo el resto (intensidad 50%). Después de 7 horas de uso en ausencia de mandos la campana se apaga (motor off+luces off), desde esta situación con un toque se rehabilitan las funciones, al toque sucesivo es posible seleccionar la función deseada. Es posible activar una función de la campana, (velocidad y luz), no sólo tocando el tablero de mandos sino que además apoyando el dedo y desplazándolo hacia la función seleccionada sin levantarlo. Si se manda el apagado del motor y luces, llevándolos a cero, permanecen encendidos al 50% todos los leds de los mandos y si no hay otros mandos en los sucesivos 10 segundos, todos los leds se apagarán a excepción de los leds "0", que permanecerán on por otros 15 minutos.

## OPCIONES CAMPANA MODALIDAD SENSORES

En el funcionamiento en modalidad Sensor influye el tipo de plano utilizado, se han previsto dos posibilidades:

- Plano eléctrico; 
- Plano de gas; 

Inizialmente è selezionato il piano elettrico, per cambiare è necessario seguire la seguente procedura:

- Spegnere la cappa con il tasto on/off cappa
- Mantener presionada la tecla Sensor por 8 segundos hasta el parpadeo del led:g
  - 4 parpadeos indican la selección del plano eléctrico;
  - 2 parpadeos para el plano de gas;
- Quitar la alimentación por 10 segundos y luego volverla a conectar.

Cada vez que se cambia el tipo de plano, se ejecuta el procedimiento de calibrado.

**Procedimiento de calibrado:** cada vez que la campana es alimentada o se cambia el plano de cocción se activa el procedimiento de calibrado del sensor, durante el cual la campana no debe quedar expuesta a procesos de cocción o ser atacada por olores particularmente intensos, tipo solventes o detergentes. Dicho proceso prevé un tiempo de:

- 13min si está seleccionado el plano eléctrico;
- 1 min si está seleccionado el plano de gas;

Esta fase está marcada por el parpadeo del led de la tecla sensor si ha sido presionada. Durante el calibrado no encender el motor.

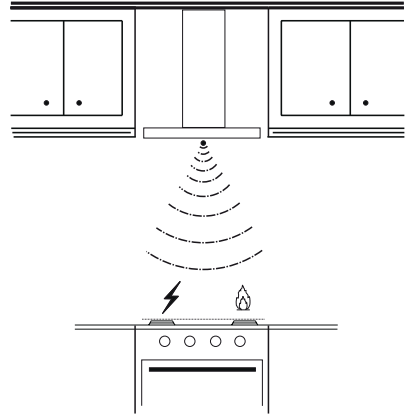

**Atención:** no rociar directamente en la rejilla los productos de limpieza, sino que limpiarla únicamente con paños humedecidos con detergente. Evitar para la limpieza de la rejilla productos alcohólicos o silicónicos.

## ILUMINACIÓN

**Atención:** Este aparato está provisto de una luz LED blanca de clase 1 M según la norma EN 60825-1: 1994 + A1:2002 + A2:2001; máxima potencia óptica emitida@439nm: 7μW. No observar directamente con instrumentos ópticos (catalejo, lupa..)

- Para la sustitución ponerse en contacto con la asistencia técnica. ("Para la compra dirigirse a la asistencia técnica").

## PARA RESULTADOS PERFEITOS

Obrigado por escolher este produto AEG. Criámo-lo para lhe oferecer um desempenho impecável durante vários anos, com tecnologias inovadoras que tornam a sua vida mais fácil – funcionalidades que poderá não encontrar em aparelhos convencionais. Continue a ler durante alguns minutos para tirar o máximo partido do produto.

## ACESSÓRIOS E CONSUMÍVEIS

Na loja web AEG, encontrará tudo aquilo de que necessita para manter os seus aparelhos AEG imaculados e a funcionarem na perfeição. A par de uma vasta gama de acessórios projectados e concebidos de acordo com os padrões de elevada qualidade que esperaria, de utensílios de cozinha especializados a cestos de talheres, de suportes para garrafas a delicados sacos para roupa...



Visit the webshop at:  
[www.aeg-electrolux.com/shop](http://www.aeg-electrolux.com/shop)

**PT - CONSELHOS E SUGESTÕES** - Estas instruções de serviço aplicam-se a vários modelos de aparelhos. É por isso, possível que se encontrem descritas várias características de equipamento que não dizem respeito ao seu aparelho. O fabricante declina toda e qualquer responsabilidade pelos danos decorrentes de uma instalação não correcta ou feita não em conformidade com as normas da boa técnica. A distância mínima de segurança entre a placa de cozedura e o exaustor deve ser de 650 mm. Verifique se a tensão da rede coincide com a indicada na placa de características aplicada no interior do exaustor. Para os aparelhos de Classe Ia, certifique-se de que a instalação doméstica garante uma descarga correcta à terra. Ligue o exaustor à saída do ar aspirado utilizando um tubo de diâmetro igual ou superior a 120 mm. O percurso do tubo deve ser o mais breve possível. Não ligue o exaustor a tubos de descarga de fumaça produzida por combustão (caldeiras, lareiras, etc...). Caso no mesmo local sejam utilizados quer o exaustor, quer aparelhos não accionados pela corrente eléctrica (por exemplo, aparelhos alimentados a gás), será preciso providenciar uma ventilação suficiente do aposento. Se a cozinha não possuir uma abertura que comunique com o exterior, providencie a sua realização para garantir a entrada de ar limpo. O exaustor foi projectado para ser utilizado exclusivamente em ambientes domésticos, sendo a sua finalidade a de reduzir os odores de cozedura. Não utilize o aparelho de maneira imprópria. As chamas de forte intensidade não devem ficar descobertas enquanto o exaustor estiver a funcionar. Regule sempre as chamas de maneira que não sobressaiam do fundo das panelas. Mantenha as frigideiras sob controlo durante o uso: o óleo excessivamente aquecido pode inflamar-se. Não prepare alimentos flamejados sob o exaustor. Perigo de incêndio! Este aparelho não deve ser utilizado por pessoas (incluindo crianças) diminuídas psíquica, sensorial ou mentalmente nem por indivíduos sem experiência e conhecimento, salvo se vigiados ou instruídos para utilização do aparelho por pessoas responsáveis pela respectiva segurança. As crianças devem ser vigiadas no sentido de assegurar que não brinquem com o aparelho. Antes de efectuar qualquer operação de manutenção, desligue o exaustor tirando a ficha da tomada de corrente ou desligando o interruptor geral. Faça uma manutenção atenta e rápida dos filtros, respeitando os intervalos aconselhados (risco de incêndio). Filtros antigordura **Z** Podem ser lavados em máquinas de lavar louça. A operação de lavagem deve ser feita de 2 em 2 meses de utilização, aproximadamente; com maior frequência se o aparelho for utilizado com muita intensidade. Filtro anti-odor **W** Não pode ser lavado e não é regenerável, devendo ser substituído de 4 em 4 meses de utilização ou com maior frequência, se o aparelho for utilizado com muita intensidade. Para limpar as superfícies do exaustor, é suficiente utilizar um pano húmido e de detergente líquido neutro. O símbolo  no produto ou na embalagem indica que este produto não pode ser tratado como lixo doméstico. Em vez disso, deve ser entregue ao centro de recolha selectiva para a reciclagem de equipamento eléctrico e electrónico. Ao garantir uma eliminação adequada deste produto, irá ajudar a evitar eventuais consequências negativas para o meio ambiente e para a saúde pública, que, de outra forma, poderiam ser provocadas por um tratamento incorrecto do produto. Para obter informações mais pormenorizadas sobre a reciclagem deste produto, contacte os serviços municipalizados locais, o centro de recolha selectiva da sua área de residência ou o estabelecimento onde adquiriu o produto.

Ligue o exaustor à rede de alimentação eléctrica intercalando um interruptor bipolar com abertura mínima entre os contactos de 3 mm.

**Atenção:** Antes de instalar o exaustor, retire as películas de protecção (branca e transparente).

## UTILIZAÇÃO

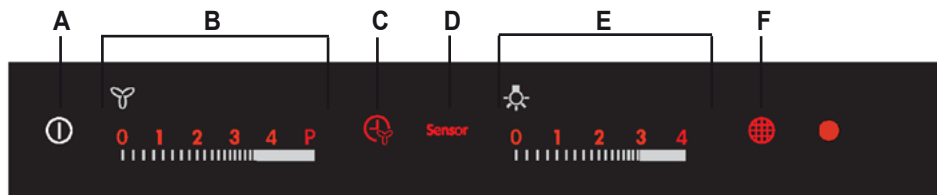



Tecla	Função	Especificações
A	On/Off Funções do exaustor	Tocar nesta tecla com o exaustor desligado fará iluminar (intensidade 50%) e activar todas as funções. Tocar nesta tecla com o exaustor ligado fará apagar a luz de todas as funções e a desactivação destas (Motor desligado e luzes apagadas).
B	Comanda a velocidade do motor: 0-V1-V2-V3-V4-P	Tocando nesta área, o motor iniciará a funcionar com a velocidade desejada. P = Velocidade Intensiva durante 5 minutos, no fim dos quais o sistema regressa à velocidade anterior. Se a função for activada com o motor desligado, passará a V1. Ao tocar na velocidade desejada, esta iluminar-se-á com intensidade superior (intensidade 100%) à das outras funções (intensidade 50%).
C	Função Delay	Tocando nesta tecla, activar-se-á o desligamento automático em diferido do motor e do sistema de iluminação que, deste modo, se realizará 10 minutos mais tarde. Só é activável se o motor estiver ligado, a velocidade não for Intensiva e o sensor estiver em Off.
	Activa / Desactiva o receptor do telecomando.	Tocando nesta tecla durante 4 segundos (Motor desligado e luzes apagadas), sem outros alarmes disparados, o Led piscará: 4 segundos, para indicar que o telecomando foi activado; 2 segundos, para indicar que o telecomando foi desactivado.
D	Sensor	Neste modo de funcionamento, o exaustor funciona automaticamente durante um máximo de 5 horas, decorridos os quais a função desliga o motor. O exaustor altera a velocidade do motor em função do que for detectado pelo sensor. As teclas B e C não funcionam; para desactivar esta função, pressione a tecla em causa ou desligue o exaustor.
E	Comanda a intensidade de luz: 0-L1-L2-L3-LMax	Tocando nesta área, as luzes acender-se-ão com a intensidade desejada. Ao tocar na intensidade de luz desejada, esta iluminar-se-á com intensidade superior (intensidade 100%) à das outras funções (intensidade 50%).
F	Reset Filtros Faz o reset do alarme de saturação dos filtros sempre que for tocado, estando o motor desligado.	Após 100 horas de funcionamento, o led fica aceso fixo, para sinalizar a saturação dos filtros de metal. Após 200 horas de funcionamento o led pisca, para sinalizar a saturação dos filtros de carvão activo.
	Activa / Desactiva o alarme de saturação dos filtros de carvão activo.	Tocando nesta tecla durante 4 segundos (Motor desligado e luzes apagadas), sem outros alarmes disparados, o Led piscará: 4 segundos, para indicar que o alarme dos filtros de carvão foi activado; 2 segundos, para indicar que o alarme dos filtros de carvão foi desactivado;

Após ligação do exaustor à rede eléctrica, os comandos só se activarão cerca de 4 segundos mais tarde. Durante este período de tempo, o led "0" da tecla motor piscará. Com o exaustor desligado, nenhuma função estará visível, ver-se-á apenas a parte clara do painel de comandos. O resto iluminar-se-á (intensidade 50%) tocando na tecla A. Os comandos activam-se ao tocar na função desejada, que se iluminará mais intensamente (intensidade 100%) que as outras funções do exaustor (intensidade 50%). Ao fim de 10 segundos sem comandos, ficarão acesas apenas as funções seleccionadas (Intensidade 100%), todas as outras (Intensidade 50%) apagam-se. Ao fim de 7 horas de funcionamento consecutivo sem receber algum comando, o exaustor desliga-se (motor desligado e luzes apagadas). Desta condição, com um toque reactivam-se as funções e, com outro toque poder-se-á seleccionar a função a desejada. É possível activar uma função do exaustor (velocidade e luz) quer tocando no quadro de comandos, quer apoiando o dedo sobre o quadro e, sem levantar, arrastá-lo em direcção à função pretendida. Se for comandado o desligamento do motor e das luzes, pondo-os a zero, todos os leds dos comandos ficarão acesos a 50% de intensidade e, na ausência de comandos durante os 10 seg sucessivos, todos os leds se apagarão, excepto os leds "0" que se manterão acesos ainda mais 15 minutos.

## OPÇÕES DO EXAUSTOR NO MODO SENSOR

O tipo de placa de cozedura usado influi no modo de funcionamento Sensor. Os tipos de placa previstos são dois:

- Placa de cozedura eléctrica; 
- Placa de cozedura a gás; 

Inicialmente, está seleccionada a placa eléctrica. Para mudar, é necessário seguir o procedimento seguinte:

- Desligue o exaustor, utilizando a tecla on/off
- Mantenha pressionada a tecla Sensor durante 8 segundos, até o led começar a piscar:
  - 4 piscadelas indicam selecção da placa eléctrica;
  - 2 piscadelas selecção da placa a gás;
- Desligue a alimentação durante 10 segundos e volte a ligá-la.

Todas as vezes que se alterar o tipo de placa, realizar-se-á o procedimento de calibração.

**Procedimento de calibração:** cada vez que é alimentado o exaustor ou que é mudada a placa de cozedura, será activado o procedimento de calibração do sensor, durante o qual o exaustor não deve ser exposto a processos de cozedura ou invadido por odores especialmente intensos, como solventes ou detergentes. Este procedimento demora:

- 13min, se a placa seleccionada for eléctrica;
- 1min, se a placa seleccionada for a gás.

Esta fase é indicada pelo piscar do led da tecla Sensor, se esta tiver sido pressionada. Durante a calibração não ligue o motor.

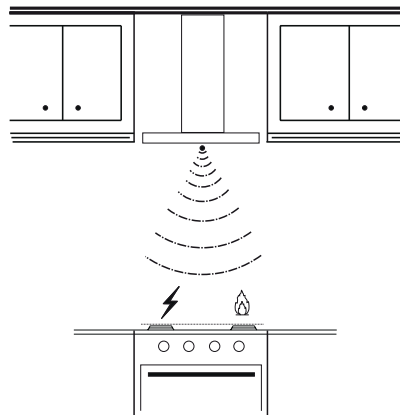

**Atenção:** não pulverize produtos de limpeza directamente para cima da grelha. Limpe-a, exclusivamente, com um pano previamente embebido em detergente. Evite limpar a grelha com produtos alcoólicos ou à base de silicone.

## ILUMINAÇÃO

**Atenção:** Este aparelho é provido de uma luz LED branca classe 1M segundo a norma EN 60825-1: 1994 + A1:2002 + A2:2001; potência óptica máxima emitida a 439nm: 7µW. Não observar directamente com instrumentos ópticos (binóculo, lente de ampliação....).

- Para substituição, contacte a assistência técnica. ("Para compra, dirija-se à assistência técnica").

## ΓΙΑ ΑΡΙΣΤΑ ΑΠΟΤΕΛΕΣΜΑΤΑ

Σας ευχαριστούμε που επιλέξατε αυτό το προϊόν της AEG. Το σχεδιάσαμε για να σας παρέχει άψογη απόδοση για πολλά χρόνια, με πρωτοποριακές τεχνολογίες που θα κάνουν τη ζωή σας πιο απλή και με χαρακτηριστικά που ενδεχομένως δεν θα βρείτε σε κοινές συσκευές. Σας παρακαλούμε να αφιερώσετε λίγα λεπτά και να διαβάσετε τις οδηγίες, ώστε να διασφαλίσετε την καλύτερη δυνατή χρήση της συσκευής σας.

## ΕΞΑΡΤΗΜΑΤΑ ΚΑΙ ΑΝΑΛΩΣΙΜΑ

Στο ηλεκτρονικό κατάστημα της AEG, θα βρείτε όλα όσα χρειάζεστε για να διατηρείτε όλες σας τις συσκευές AEG σε άψογη εμφάνιση και άριστη λειτουργική κατάσταση. Με ένα μεγάλο εύρος εξαρτημάτων σχεδιασμένων και κατασκευασμένων με τα υψηλά πρότυπα που αναμένετε, από ειδικά μαγειρικά σκεύη μέχρι καλάθια για πιατικά, από σχάρες μπουκαλιών μέχρι καλαίσθητους σάκους για τα άπλυτα...



Visit the webshop at:  
[www.aeg-electrolux.com/shop](http://www.aeg-electrolux.com/shop)

**GR - ΣΥΜΒΟΥΛΕΣ ΚΑΙ ΣΥΣΤΑΣΕΙΣ** - Το παρόν εγχειρίδιο οδηγιών χρήσης αναφέρεται σε πολλά μοντέλα της συσκευής. Είναι δυνατό να περιγράφονται διάφορα εξαρτήματα του εξοπλισμού, που δεν α-φορούν τη συσκευή σας. Ο κατασκευαστής δεν φέρει καμία ευθύνη για βλάβες που οφείλονται σε λανθασμένη εγκατάσταση ή στη μη τήρηση των κανόνων της τεχνικής. Η ελάχιστη απόσταση ασφαλείας μεταξύ της επιφάνειας των εστιών και του απορροφητήρα πρέπει να είναι 650 mm. Βεβαιωθείτε ότι η τάση του δικτύου αντιστοιχεί στην τιμή που αναγράφεται στην πινακίδα στο εσωτερικό του απορροφητήρα. Για συσκευές κλάσης I βεβαιωθείτε ότι η οικιακή ηλεκτρική εγκατάσταση εξασφαλίζει σωστή γείωση. Συνδέστε τον απορροφητήρα στον αγωγό απαγωγής χρησιμοποιώντας σωλήνα με διάμετρο ίση ή μεγαλύτερη από 120 mm. Η διαδρομή του σωλήνα πρέπει να είναι όσο το δυνατόν συντομότερη. Μη συνδέετε το σωλήνα σε αγωγούς απαγωγής καπναερίων που παράγονται από καύση (λέβητες, τζάκια κλπ.). Σε περίπτωση που στο δωμάτιο εκτός από τον απορροφητήρα χρησιμοποιούνται και συσκευές που δεν καταναλώνουν ηλεκτρική ενέργεια (π.χ. συσκευές καύσης αερίου), θα πρέπει να προβλέπεται επαρκής αερισμός του χώρου. Εάν η κουζίνα δεν διαθέτει ανοίγματα, δημιουργήστε ένα άνοιγμα που να επικοινωνεί με το εξωτερικό για να εξασφαλιστεί η είσοδος καθαρού αέρα. Ο απορροφητήρας έχει μελετηθεί αποκλειστικά για οικιακή χρήση και για την απαγωγή των οσμών της κουζίνας. Μη χρησιμοποιείτε ποτέ για άλλες χρήσεις τον απορροφητήρα. Μην αφήνετε ελεύθερες φλόγες μεγάλης έντασης κάτω από τον απορροφητήρα όταν λειτουργεί. Ρυθμίζετε πάντα τις φλόγες έτσι ώστε να μην προεξέχουν πολύ από τον πάτο των σκευών. Ελέγχετε τις φριτζές όταν χρησιμοποιούνται: το καυτό λάδι μπορεί να πάρει φωτιά. Μην μαγειρεύετε φαγητά φλαμπέ κάτω από τον απορροφητήρα της κουζίνας. Υπάρχει κίνδυνος πυρκαγιάς. Αυτή η συσκευή δεν πρέπει να χρησιμοποιείται από άτομα (συμπεριλαμβανομένων των παιδιών) με μειωμένες ψυχικές ή διανοητικές ικανότητες, ή από άτομα χωρίς πείρα και γνώση, εκτός εάν ελέγχονται ή εκπαιδεύονται στη χρήση της συσκευής από άτομα που ευθύνονται για την ασφάλειά τους. Τα παιδιά πρέπει να επιβλέπονται ώστε να εξασφαλιστεί ότι δεν παίζουν με τη συσκευή. Πριν από οποιαδήποτε επέμβαση συντήρησης, αποσυνδέστε τον απορροφητήρα βγάζοντας το φως από την πρίζα ή γυρνώντας το γενικό διακόπτη. Η συντήρηση των φίλτρων πρέπει να εκτελείται σχολαστικά και έγκαιρα στα ενδε-δειγμένα χρονικά διαστήματα (Κίνδυνος πυρκαγιάς), Φίλτρα για λίπη **Z** Μπορούν να πλυθούν στο πλυντήριο πιάτων και απαιτούν καθαρισμό τουλάχιστον κάθε 2 μήνες χρήσης ή συχνότερα σε περίπτωση ιδιαίτερα συχνής χρήσης. - Φίλτρο ενεργού άνθρακα **W** Δεν μπορούν να πλυθούν και να αναγεννηθούν και πρέπει να αντικαθίστανται τουλάχιστον κάθε 4 μήνες χρήσης ή συχνότερα σε περίπτωση ιδιαίτερα συχνής χρήσης. Για τον καθαρισμό των επιφανειών του απορροφητήρα αρκεί να χρησιμοποιήσετε ένα υγρό πανί και ουδέτερο υγρό απορρυπαντικό. Το σύμβολο  στο προϊόν ή επάνω στη συσκευασία του υποδεικνύει ότι δεν πρέπει να μ εταχειρίζετε το προϊόν αυτό ως οικιακό απόρριμμα . Αντιθέτως θα πρέπει να παραδίδεται στο κατάλληλο σημείο συλ-λογής για την ανακύκλωση ηλεκτρικού και ηλεκτρονικού εξοπλισμού. Εξασφαλίζοντας ότι το προϊόν αυτό διατίθεται σωστά, συμβάλλετε στην αποτροπή ενδεχόμενων αρνητικών συνεπειών για το περιβάλλον και την ανθρώπινη υγεία, οι οποίες θα μπορούσαν διαφορετικά να προκληθούν από ακατάλληλο χειρισμό α-πόρριψης του προϊόντος αυτού. Για λεπτομερέστερες πληροφορίες σχετικά με την ανακύκλωση του προϊό-ντος αυτού, επικοινωνήστε με το δημαρχείο της περιοχής σας, την τοπική σας υπηρεσία αποκομιδής οικια-κών απορριμμάτων ή με το κατάστημα όπου αγοράσατε το προϊόν.

Συνδέστε τον απορροφητήρα στο δίκτυο παρεμβάλλοντας διπολικό διακόπτη με άνοιγμα επαφών τουλάχιστον 3 mm.

**Προσοχή:** Πριν εγκαταστήσετε τον απορροφητήρα, αφαιρέστε τις προστατευτικές μεμβράνες (λευκή και διαφανής).



## ΧΡΗΣΗ

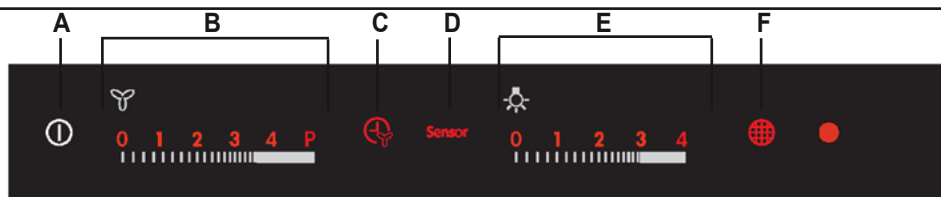



Πλήκτρο	Λειτουργία	Προδιαγραφές
A	Ανάβει/Σβήνει λειτουργίες απορροφητήρα	Αγγίζοντας το πλήκτρο με τον απορροφητήρα σβηστό, ανάβουν (ένταση 50%) και ενεργοποιούνται όλες οι λειτουργίες Αγγίζοντας το πλήκτρο με τον απορροφητήρα σε λειτουργία, απενεργοποιούνται όλες οι λειτουργίες (Μοτέρ Off + Φώτα Off).
B	Έλεγχος ταχύτητας μοτέρ:0-V1-V2-V3-V4-P	Αγγίζοντας την περιοχή, ενεργοποιείται το μοτέρ στην επιθυμητή ταχύτητα.P = Έντονη ταχύτητα, με χρονοδιακόπτη 5 λεπτών, με τη λήξη του χρόνου το σύστημα επιστρέφει στην προηγούμενη ταχύτητα, αν ενεργοποιηθεί με το Μοτέρ Off περνάει στην V1. Αγγίζοντας την επιθυμητή ταχύτητα, αυτή φωτίζεται περισσότερο (ένταση 100%) σε σχέση με τις άλλες λειτουργίες (ένταση 50%).
C	Λειτουργία Delay	Αγγίζοντας το πλήκτρο ενεργοποιείται το αυτόματο σβήσιμο του μοτέρ και του φωτισμού με καθυστέρηση 10 λεπτών. Ενεργοποιείται μόνο με το μοτέρ αναμμένο και με ταχύτητα όχι Έντονη και Αισθητήρα = Off.
	Ενεργοποιεί / Απενεργοποιεί το δέκτη του τηλεχειριστηρίου.	Αγγίζοντας το πλήκτρο για 4 δευτερόλεπτα (Μοτέρ Off + Φώτα Off), χωρίς την παρουσία άλλων συναγεμίων, το Led αναβοσβήνει για:4 δευτερόλεπτα υποδεικνύοντας την ενεργοποίηση του τηλεχειριστηρίου2 δευτερόλεπτα υποδεικνύοντας την απενεργοποίηση του τηλεχειριστηρίου
D	Αισθητήρας	Σε αυτή τη λειτουργία ο απορροφητήρας λειτουργεί αυτόματα το πολύ για 5 ώρες, στο τέλος η λειτουργία σβήνει το μοτέρ. Ο απορροφητήρας αλλάζει την ταχύτητα του μοτέρ σύμφωνα με όσα ανιχνεύει ο αισθητήρας.Τα πλήκτρα B και C δεν λειτουργούν, απενεργοποιείται πιέζοντας το πλήκτρο ή σβήνοντας τον απορροφητήρα.
E	Έλεγχος έντασης φωτός:0-L1-L2-L3-LMax	Αγγίζοντας την περιοχή, ανάβουν τα φώτα στην επιθυμητή ένταση. Αγγίζοντας την επιθυμητή ένταση φωτός, αυτή φωτίζεται περισσότερο (ένταση 100%) σε σχέση με τις άλλες λειτουργίες (ένταση 50%).
F	Reset ΦίλτρωνΕκτελεί το Reset του συναγεμιού κορεσμού των φίλτρων αγγίζοντας το πλήκτρο με το μοτέρ σβηστό.	Μετά από 100 ώρες λειτουργίας το Led είναι σταθερά αναμμένο επισημαίνοντας τον κορεσμό των μεταλλικών φίλτρων.Μετά από 200 ώρες λειτουργίας το Led αναβοσβήνει επισημαίνοντας τον κορεσμό των φίλτρων ενεργού άνθρακα.
	Ενεργοποίηση / Απενεργοποίηση του συναγεμιού κορεσμού φίλτρων ενεργού άνθρακα.	Αγγίζοντας το πλήκτρο για 4 δευτερόλεπτα (Μοτέρ Off + Φώτα Off), χωρίς την παρουσία άλλων συναγεμιών, το Led αναβοσβήνει για:4 δευτερόλεπτα υποδεικνύοντας την ενεργοποίηση του συναγεμιού φίλτρων ενεργού άνθρακα2 δευτερόλεπτα υποδεικνύοντας την απενεργοποίηση του συναγεμιού φίλτρων ενεργού άνθρακα

Αφού συνδέσετε τον απορροφητήρα στο ηλεκτρικό δίκτυο, τα χειριστήρια ενεργοποιούνται μετά από περίπου 4 δευτερόλεπτα. Κατά τη διάρκεια της περιόδου αυτής αναβοσβήνει το led "0" του πλήκτρου μοτέρ. Με τον απορροφητήρα σβηστό δεν εμφανίζεται καμία λειτουργία, είναι ορατό μόνο το ανοιχτό τμήμα του πίνακα χειριστηρίων. Όλα τα υπόλοιπα θα φωτιστούν (ένταση 50%) αγγίζοντας το πλήκτρο A. Τα χειριστήρια ενεργοποιούνται αγγίζοντας την επιλεγμένη λειτουργία που φωτίζεται περισσότερο (ένταση 100%) σε σχέση με τις άλλες λειτουργίες του απορροφητήρα (ένταση 50%). Αν μετά από 10 δευτερόλεπτα δεν δοθεί καμία εντολή, θα παραμείνουν αναμμένες μόνο οι επιλεγμένες λειτουργίες (ένταση 100%) και θα σβήσουν οι υπόλοιπες (ένταση 50%). Μετά από 7 ώρες λειτουργίας και αν δεν δοθεί καμία εντολή, ο απορροφητήρας σβήνει (Μοτέρ Off + Φώτα Off), από αυτή την κατάσταση με ένα άγγιγμα ενεργοποιούνται και πάλι οι λειτουργίες και στο επόμενο άγγιγμα μπορείτε να επιλέξετε την επιθυμητή λειτουργία. Μπορείτε να ενεργοποιήσετε μια λειτουργία του απορροφητήρα (Ταχύτητα και Φως), όχι μόνο αγγίζοντας τον πίνακα χειριστηρίων αλλά και ακουμπώντας το δάκτυλο και σέρνοντάς το προς την επιθυμητή λειτουργία χωρίς να το σηκώσετε. Αν δώσετε εντολή να σβήσουν εντελώς το μοτέρ και τα φώτα, παραμένουν αναμμένα στο 50% όλα τα led των χειριστηρίων και αν δεν δοθούν εντολές εντός των επόμενων 10 δευτ., όλα τα led θα σβήσουν εκτός από τα led "0", που θα παραμείνουν αναμμένα για επιπλέον 15 λεπτά.

## ΕΠΙΛΟΓΕΣ ΑΠΟΡΡΟΦΗΤΗΡΑ ΣΕ ΛΕΙΤΟΥΡΓΙΑ

### SENSOR

Στη λειτουργία Sensor επιδρά ο τύπος της μονάδας εστιών που χρησιμοποιείται. Προβλέπονται δύο δυνατότητες:

- Ηλεκτρικές εστίες 
- Εστίες υγραερίου 

Αρχικά είναι επιλεγμένες οι ηλεκτρικές εστίες, για να τις αλλάξετε πρέπει να ακολουθήσετε την παρακάτω διαδικασία:

- Σβήστε τον απορροφητήρα με το πλήκτρο on/off
- Κρατήστε πιεσμένο το πλήκτρο Sensor για 8 δευτερόλεπτα έως ότου αρχίσει να αναβοσβήνει το led:
  - 4 αναλαμπές υποδεικνύουν την επιλογή των ηλεκτρικών εστιών,
  - 2 αναλαμπές για τις εστίες υγραερίου,
- Διακόψτε την τροφοδοσία για 10 δευτερόλεπτα και στη συνέχεια αποκαταστήστε την.

Κάθε φορά που αλλάζετε τον τύπο εστιών, εκτελείται η διαδικασία ρύθμισης.

**Διαδικασία ρύθμισης:** κάθε φορά που ανάβετε τον απορροφητήρα ή αλλάζετε τον τύπο εστιών, ενεργοποιείται η διαδικασία ρύθμισης του αισθητήρα, κατά την οποία ο απορροφητήρας δεν πρέπει να εκτίθεται σε μαγείρεμα ή σε πολύ έντονες οσμές, όπως διαλύτες ή απορρυπαντικά.

Η διαδικασία αυτή διαρκεί:

- 13 λεπτά αν έχετε επιλέξει τις ηλεκτρικές εστίες,
- 1 λεπτό αν έχετε επιλέξει τις εστίες υγραερίου.

Η φάση αυτή επισημαίνεται από την αναλαμπή του led του πλήκτρου sensor αν το έχετε πιέσει. Κατά τη ρύθμιση μην ανάψετε το μοτέρ.

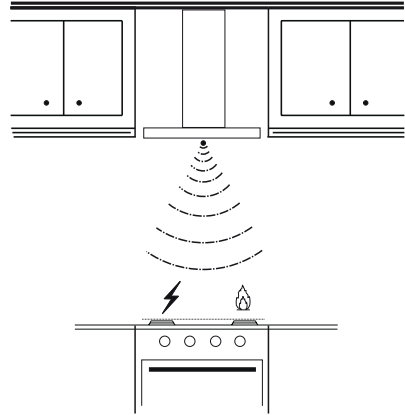

**Προσοχή:** μην ψεκάζετε τα προϊόντα καθαρισμού απευθείας πάνω στη γρίλια αλλά να την καθαρίζετε μόνο με πανιά τα οποία έχετε εμβαπτίσει σε απορρυπαντικό. Για τον καθαρισμό της γρίλιας μη χρησιμοποιείτε προϊόντα που περιέχουν αλκοόλ ή σιλικόνη.

### ΦΩΤΙΣΜΟΣ

**Προσοχή:** Αυτή η συσκευή διαθέτει λευκό φως LED κλάσης 1M σύμφωνα με το πρότυπο EN 60825-1: 1994 + A1:2002 + A2:2001. Μέγιστη εκπεμπόμενη οπτική ισχύς @439nm: 7μW. Μην κοιτάζετε απευθείας με οπτικά όργανα (κιάλια, μεγεθυντικός φακός...).

- Για την αντικατάσταση απευθυνθείτε στο Σέρβις. ("Για την αγορά απευθυνθείτε στο Σέρβις").

## ДЛЯ ОПТИМАЛЬНЫХ РЕЗУЛЬТАТОВ

Благодарим Вас за выбор данного продукта AEG. Этот продукт будет безупречно служить Вам долгие годы – ведь мы создали его с помощью инновационных технологий, которые облегчат Вашу жизнь и создадут качества, которые Вы не найдете в привычных приборах. Потратьте немного времени на чтение, чтобы получить максимальную пользу от своей покупки.

## АКСЕССУАРЫ И РАСХОДНЫЕ МАТЕРИАЛЫ

В интернет-магазине AEG Вы сможете найти все необходимое для того, чтобы все ваши приборы AEG сверкали чистотой и радовали Вас безотказной работой. Помимо этого, здесь Вы найдете широкий выбор аксессуаров, разработанных и изготовленных по самым высоким стандартам, какие только можно представить – от профессиональной кухонной посуды до лотков для хранения ножей, от держателей бутылок до мешков для деликатного белья...



Visit the webshop at:  
[www.aeg-electrolux.com/shop](http://www.aeg-electrolux.com/shop)

**RU - СОВЕТЫ И РЕКОМЕНДАЦИИ** - Настоящее руководство по эксплуатации составлено для разных моделей прибора. Возможно, вы встретите в нем описание отдельных комплектующих, не относящихся к модели Вашего прибора. Производитель отклоняет всякую ответственность за повреждения, вызванные неправильной и несоответствующей правилам установкой. Минимальное безопасное расстояние между плитой и вытяжкой должно быть 650 мм. Проверить соответствие напряжения сети указанному на табличке, закрепленной внутри вытяжки. Для приборов класса I проверить, чтобы электрическая проводка в доме обеспечивала правильное заземление. Соединить вытяжку с дымоходом трубой диаметром, равным или больше 120 мм. Длина трубы должна быть как можно меньше. Не соединять вытяжку с выпускными трубами дымов от процессов горения (котлы, камин и проч.). В случае если в помещении используются как вытяжка, так и приборы, работающие на электроэнергии (например, газовые приборы), необходимо должным образом проветривать помещение. Если на кухне нет окна, сделать отверстие наружу из помещения, чтобы через него поступал свежий воздух. Вытяжка спроектирована исключительно для бытового применения для уничтожения запахов от готовки. Никогда не допускать несоответствующего пользования вытяжкой. Не оставлять открытое и сильное пламя под находящейся в работе вытяжкой. Обязательно регулировать пламя, чтобы оно не выходило за дно кастрюль. Следить за работой фритюрниц: сильно нагретое масло может воспламениться. Не готовить блюда фламбе под кухонной вытяжкой; опасность возникновения пожара. Запрещается пользоваться прибором людям (и детям) с ограниченными психическими, сенсорными и умственными способностями, а также лицам, не обладающим опытом и необходимыми знаниями, без контроля и предварительного обучения пользованием прибором со стороны ответственных за их безопасность лиц. Дети должны находиться под надзором взрослых и не играть с прибором. Прежде чем приступать к любой операции по уходу, отсоединить вытяжку от сети, вынув электрическую вилку или выключив главный выключатель. Производить тщательный и своевременный уход за фильтрами в рекомендуемые интервалы времени (Опасность пожара), Противожировые фильтры **Z** Такой фильтр можно также мыть в посудомоечной машине. Мыть фильтр необходимо не реже одного раза в 2 месяца или чаще в случае его активного применения. - Фильтр от запахов **W** Такой фильтр нельзя мыть и восстанавливать, его следует менять в среднем раз в 4 месяца или даже чаще в случае особо интенсивного использования вытяжки. Для уборки поверхностей вытяжки пользоваться влажной тряпкой и жидким нейтральным мылом. Символ  на изделии или на его упаковке указывает, что оно не подлежит утилизации в качестве бытовых отходов. Вместо этого его следует сдать в соответствующий пункт приемки электронного и электрооборудования для последующей утилизации. Соблюдая правила утилизации изделия, Вы можете предотвратить причинение окружающей среде и здоровью людей потенциального ущерба, который возможен, в противном случае, вследствие неподобающего обращения с подобными отходами. За более подробной информацией об утилизации этого изделия просьба обращаться к местным властям, в службу по вывозу и утилизации отходов или в магазин, в котором Вы приобрели изделие.

Соединить вытяжку с сетевым напряжением, установив двухполюсный выключатель с разведением контактов не менее 3 мм.

**Внимание:** прежде чем приступить к установке вытяжки, удалите защитную (белую и прозрачную) пленку.

# ЭКСПЛУАТАЦИЯ

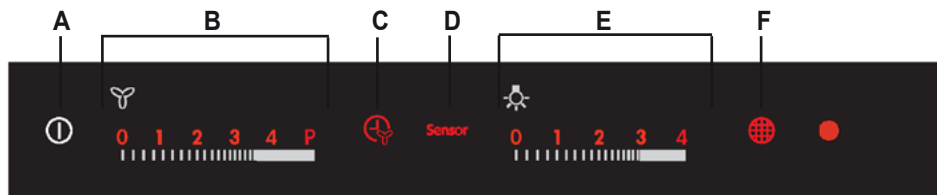



Кнопка	Функция	Действие
A	Вкл/Выкл функций вытяжки	При нажатии кнопки на выключенной вытяжке загораются индикаторы (яркость 50%) и становятся действующими все функции. При нажатии кнопки на работающей вытяжке выключаются индикаторы и отключаются все функции (двигатель выкл + освещение выкл).
B	Управляет скоростью двигателя: 0-V1-V2-V3-V4-P	При прикосновении к соответствующему участку двигатель включается на нужной скорости. P = интенсивная скорость, ограниченная таймером на 5 минут; по истечении этого времени система возвращается на предыдущую скорость; если она включается при выключенном двигателе, то сразу переключается на скорость V1. При прикосновении к значению нужной скорости оно становится ярче (яркость 100%), чем символы других функций (яркость 50%).
C	Функция задержки	Прикосновением к кнопке включается автоматическая функция задержки отключения двигателя и осветительной системы на 10 минут. Может быть включена только при включенном двигателе, не интенсивная скорость и датчик = Выкл.
	Включает/ выключает приемное устройство пульта ДУ.	При прикосновении к кнопке в течение 4 секунд (двигатель выкл + освещение выкл), при отсутствии других аварийных сигналов, индикатор мигает: 4 секунды, указывая на включение пульта ДУ 2 секунды, указывая на отключение пульта ДУ
D	Датчик	В таком режиме вытяжка работает автоматически в течение максимум 5 часов, после чего функция выключает двигатель. Вытяжка меняет скорость работы двигателя исходя из информации датчика загрязнения воздуха. Кнопки В и С не работают, отключается нажатием кнопки или выключением вытяжки.
E	Управляет яркостью света: 0-L1-L2-L3-LMax	При прикосновении к соответствующему участку загорается свет нужной яркости. При прикосновении к значению нужной яркости оно становится ярче (яркость 100%), чем символы других функций (яркость 50%).
F	Сброс фильтров выполняет сброс аварийного сигнала насыщения фильтров прикосновением к кнопке при выключенном двигателе.	После 100 часов работы индикатор горит ровным светом, указывая на насыщение металлических фильтров. После 200 часов работы индикатор мигает, указывая на насыщение фильтров на активированном угле.
	Включает/отключает аварийный сигнал насыщения фильтров на активированном угле.	Включает/отключает аварийный сигнал насыщения фильтров на активированном угле. При прикосновении к кнопке в течение 4 секунд (двигатель выкл + освещение выкл), при отсутствии других аварийных сигналов, индикатор мигает: 4 секунды, указывая на включение аварийных сигналов угольных фильтров 2 секунды, указывая на выключение аварийных сигналов угольных фильтров

После подключения вытяжки к электрической сети устройства управления приходят в рабочее состояние примерно через 4 секунды. В течение этого времени мигает индикатор "0" кнопки управления двигателем. На выключенной вытяжке ее функции не видны, за исключением только светлого участка на панели управления. Вся панель освещается (яркость 50%) при прикосновении к кнопке А. Устройства управления приходят в рабочее состояние при прикосновении к символу выбранной функции, который загорается ярче (яркость 100%), чем символы других функций вытяжки (яркость 50%). Через 10 секунд, в течение которых не было команд, остаются гореть символы только выбранных функций (яркость 100%), а остальные притухают (яркость 50%). Через 7 часов работы и при отсутствии команд вытяжка выключается (двигатель выкл + освещение выкл); из этого состояния прибора действие функций восстанавливается прикосновением к панели, а следующим прикосновением выбирается нужная функция. Функции вытяжки можно включать (скорость и освещение) не только прикосновением к панели управления, также можно приложить палец к панели и, не отрывая его, "пролистать" все функции и найти нужную. Если дается команда на отключение двигателя и освещения, остаются гореть на 50% все индикаторы кнопок; если в последующие 10 секунд не подается никакая другая команда, все индикаторы гаснут, за исключением индикаторов "0", которые остаются гореть еще 15 минут.

## ОПЦИИ ВЫТЯЖКИ В РЕЖИМЕ SENSOR

На работу вытяжки в режиме Sensor (датчик) влияет тип используемой варочной панели; предусмотрены два типа панели:

- электрическая варочная панель 
- газовая варочная панель 

Изначально настройка сделана на электрическую панель, чтобы ее изменить, следует выполнить следующие операции.

- Выключите вытяжку кнопкой вкл/выкл.
- Держите нажатой кнопку датчика Sensor в течение 8 секунд, пока не начнет мигать индикатор:
  - 4 вспышки указывают на выбор электрической варочной панели
  - 2 вспышки указывают на выбор газовой панели
- Отключите питание вытяжки на 10 секунд и затем вновь подключите его к прибору.

Каждый раз при изменении типа варочной панели производится процедура калибровки.

**Процедура калибровки:** каждый раз, когда на вытяжку подается напряжение или меняется тип варочной панели, включается процедура калибровки датчика, в ходе которой вытяжка не должна подвергаться воздействию процесса готовки или особо сильным запахам, типа растворителей или детергентов.

Процедура занимает:

- 13 минут, если выбрана электрическая варочная панель;
- 1 минуту, если выбрана газовая варочная панель.

Этот этап обозначается миганием индикатора кнопки датчика, если кнопка была нажата. Не включайте двигатель в ходе калибровки.

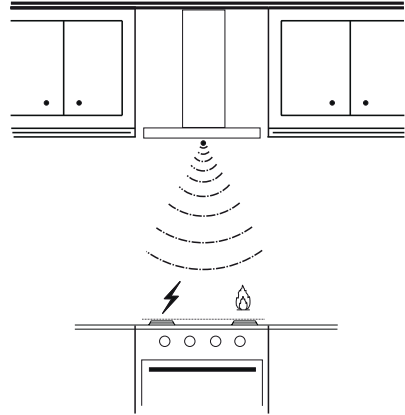

**Внимание:** не разбрызгивайте прямо на решетку очищающие составы; очищайте ее только смоченными в моющем веществе тряпками. Для очистки решетки не используйте составы на спиртовой или силиконовой основе.

## ОСВЕЩЕНИЕ

**Внимание:** Прибор оборудован светодиодом белого цвета класса 1M согласно стандарту EN 60825-1: 1994 + A1:2002 + A2:2001; максимальная мощность оптического излучения @439nm: 7мВт: Не рекомендуется смотреть на светодиод через оптические приборы (бинокль, увеличительное стекло и проч.).

- Для замены светодиода обращайтесь в обслуживающий центр. ("Для приобретения обращайтесь в обслуживающий центр").

## MÜKEMMEL SONUÇLAR İÇİN

Bu AEG ürününü seçtiğiniz için teşekkür ederiz. Bu ürünü, sıradan cihazlarda bulamayacağınız hayatı kolaylaştıran özellikler ve yenilikçi teknolojiler kullanarak, size uzun yıllar üstün performans vermesi için tasarladık. Lütfen, cihazınızdan en iyi şekilde yararlanabilmek için birkaç dakikanızı ayırarak bu belgeyi okuyun.

## AKSESUARLAR VE SARF MALZEMELERİ

AEG Internet mağazasında tüm AEG cihazlarınızı mükemmel durumda ve temiz kullanmanıza yardımcı olacak herşeyi bulabilirsiniz. Beklentilerinize uygun yüksek kalite standartlarında tasarlanan ve üretilen çok çeşitli aksesuarların yanı sıra, uzmanların kullandığı pişirme kaplarından çatal-bıçak sepetlerine, şişe tutuculardan narin çamaşır torbalarına kadar herşey...



Visit the webshop at:  
[www.aeg-electrolux.com/shop](http://www.aeg-electrolux.com/shop)

**TR - TAVSİYELER VE ÖNERİLER** - Bu kullanma talimatı birden fazla cihaz modeli için geçerlidir. Cihazınıza uymayan bazı donanım özellikleri tarif edilmiş olabilir. Yalnız veya eksik montajdan doğan herhangi bir zararın sorumluluğu üreticiye ait değildir. Davlumbaz ile pişirici cihazın ocak kısmı arasındaki minimum güvenlik mesafesi 650 mm'dir. Besleme voltajının, davlumbaz içerisine yerleştirilen bilgi etiketinde belirtilenle aynı olup olmadığını kontrol edin. Sınıf I elektrikli aletleri için, güç kaynağının yeterli topraklamayı sağlayıp sağlamadığını kontrol edin. Minimum 120 mm çapında bir boru yoluyla davlumbazı çıkış bacasına bağlayın. Baca bağlantısı mümkün oldu- ğunca kısa olmalıdır. Davlumbaz borusunu yanıcı duman taşıyan baca deliğine (buhar ka-zanı, şömine, vb.) bağlamayın. Davlumbazın elektrikle çalışmayan aletlerle (örneğin; gazlı cihazlar) bağlantılı olarak kullanılmaması halinde çıkış gazının geri tepmesini önlemek amacıyla odada yeterli bir havalandırma sağlanmalıdır. Te-miz hava girişini temin etmek için mutfakta doğrudan dışarıya açılan bir açıklık bulunmalıdır. Davlumbaz mutfaktaki kokuların emilmesi amacıyla evlerde kullanım için tasarlanmıştır. Ticari ve endüstriyel amaçlar için kullanmayınız. Davlumbazı tasarlandığı amaçların dışında kesinlikle kullanmayınız. Davlumbaz çalışırken altında kesinlikle yüksek ısıya maruz bırakmayın. Alev yoğunluğunu doğrudan tencerenin altında kalacak şekilde ayarlayın, kenarlarını sarmadığından emin olun. Yağda kızartma tavalarını kullanırken sürekli olarak takip edin: fazla ısınan yağ tutuşabilir. Kapağın altında kıvılcımdan kaçının, yangın riski Bu alet, güvenlikle- rinden sorumlu kişiler tarafından kontrol edilmedik-leri veya eğitilmedikleri sürece; fiziksel, duyuşsal ve zihinsel kapasite-tesinde kısıtlama olan (çocuklar dahil) veya aleti kullanma tecrübesi ve bilgisi olmayan kişiler tarafından kullanılamaz. Bebeklerin, aletle oynamadıklarından emin olmak için kontrol edilmeli gerekir. Herhangi bir bakım işlemini gerçekleştirmeden önce davlumbazı kapatın veya fişini çıkarın. Filtreleri belirtilen zamanlarda temizleyin ve / veya değiştirin(Yangın riski), Yağ tutucu filtreler Z Bu filtreler buulaşık makinasında da yıkanabilir ve normal kullanıldıklarında iki ayda bir, yoğun kullanım halinde ise daha sıkça yıkanmaları gereklidir - Aktif karbonlu koku giderici filtreler W Aktif karbonlu koku giderici filtre yıkanmaz ve rejenere edilmez, normal kullanımda yaklaşık 4 ayda bir, yoğun kullanımda daha sıkça değiştirilmesi gerekir. Cihazı nemli bir bez ve nötr bir sıvı deterjan kullanarak temizleyin. Ürün veya paketi üzerindeki  sembolü, bu ürünün normal bir evsel atık olarak görülmesi ve bu tip elektrikli veya elektronik cihazların atıldığı dönüşümlü toplama noktalarına terk edilmesi gerektiğine işaret eder. Bu ürünü gerektiği gibi elimine etme kurallarına uyersanız çevre ve insan sağlığı üzerindeki olumsuz etkilerini bertaraf etmeye katkı sağlamış olursunuz. Bu ürünün geri dönüşüm koşulları hakkında daha ayrıntılı bilgi için hudutları içinde bulunduğunuz belediyenin ilgili diariesine, atık yoketme servisine veya ürünün satıcısına danışınız.

Davlumbazı şebeke ceryanına bağlarken aray temas aralığı en az 3 mm olan çift kutuplu bir elektrik anahtarı koyunuz.

**Dikkat:** Davlumbazın kurulumundan önce, koruyucu kılıfı çıkarınız (beyaz ve şeffaf).



## KULLANIM

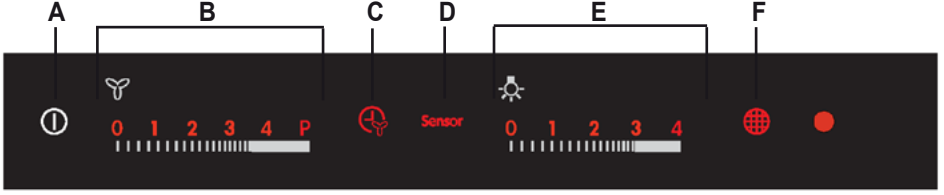

Tuş	İşlev	Ayrıntılar
A	Davlumbazın Açma/Kapama Talimatları	Davlumbazın ışığı kapalıyken düğmeye bastığınızda tüm işlevlerin ışığı yanar (yoğunluk %50). Davlumbaz açıkken düğmeye bastığınızda tüm işlevler devre dışı kalır (Motor Kapalı + Işıklar Kapalı).
B	Motorun Hızı:0-V1-V2-V3-V4-P	Hızı seçtiğinizde motor istenilen hızda çalışır. P = Yoğun hız, 5 dakika kadar bir süre geçtikten sonra sistem eski hıza döner, eğer motor kapalıyken etkinleştirilmişse, V1 kadar hız vermeniz gerekir. Bu gereken hız Davlumbaz da dahil olduğunda diğer işlevlere nazaran (yoğunluk %50) daha fazla ışık saçacaktır (yoğunluk %100).
C	Gecikme İşlevi:	Düğmeye bastığınızda Motor ve Aydınlatmanın otomatik olarak 10 dakika gecikmeli şekilde kapanması etkinleştirilir. Bunu yalnızca yoğun hızdayken ya da sensör kapalıyken değil, motor çalışırken etkin hale getirebilirsiniz.
	Telekumandanın alıcısının Etkinleştirilmesi / Devre Dışı Bırakılması	Düğmeyi 4 saniye boyunca bastığınızda (Motor Kapalı + Işıklar Kapalı), diğer alarmlar yanmadan, Led:4 saniye boyunca yanacak ve Telekumandanın etkinleştiğini gösterecektir 2 saniye boyunca yanacak ve Telekumandanın devre dışı kaldığını gösterecektir
D	Sensör	Bu moda Davlumbaz otomatik olarak 5 saat boyunca çalışacak ve sonunda işlev motoru durduracaktır. Davlumbaz, sensöre dayanarak motorun hızını değiştirecektir. Eğer B ve C düğmeleri çalışmazsa devre dışı bırakmak için düğmeye basabilir ya da Davlumbazı kapatabilirsiniz.
E	Işık Yoğunluğu:0-L1-L2-L3-LMax	Bu alana dokunduğunuzda ışıklar istediğiniz yoğunlukta yanacaktır. İstenen yoğunluk da eklendiğinde, ışık diğer işlevlerden (%50) daha fazla (yoğunluk %100) yanacaktır.
F	Filtre Resetlenmesi - motor kapalıyken düğmeye basarak Filtre Doğunluğu Alarminin resetlenmesi	100 Çalışma saati sonunda, Metal Filtrelerin doğunluğunu belirten Led yanacaktır. 200 Çalışma saati sonunda, Aktif Karbonlu Filtrelerin doğunluğunu belirten Led yanıp söner.
	Aktif Karbon Filtresinin doğunluk alarminin etkinleştirilmesi / devre dışı bırakılması	Düğmeyi 4 saniye boyunca bastığınızda (Motor Kapalı + Işıklar Kapalı), diğer alarmlar yanmadan, Led:4 saniye boyunca yanarak Karbon Filtresi Alarminin etkinleştirildiğini gösterecektir 2 saniye boyunca yanarak Karbon Filtresi Alarminin devre dışı kaldığını gösterecektir

Davlumbazı elektrik akımına bağladığınızda tüm kontroller 4 saniye sonra hazır olacaktır. Bu süreçte Motorun ledi "0" şeklinde yanıp sönecektir. Davlumbaz kapalı konumdayken hiçbir işlev görünmeyecek yalnızca kontrol panelinin parlak kısmı görünecektir. A Düğmesine basarsanız diğer kısımlar yanacaktır (yoğunluk %50). Gereken düğmeye bastığınızda kontroller etkinleştirilecektir ve Davlumbazın diğer işlevlerine (yoğunluk %50) nazaran daha parlak şekilde yanacaktır (yoğunluk %100). Kontrol olmadan 10 saniye geçmesi durumunda yalnızca etkinleştirilen işlevler açık kalacak (Yoğunluk %100) ve diğer işlevler kapanacaktır (yoğunluk %50). 7 saat kontrol olmazsa davlumbaz tamamen kapanacak ( Motor Kapalı + Işıklar Kapalı) ve dokunulduğunda tüm işlevler yeniden etkin hale gelecektir ve böylece istenilen işlev seçilebilecektir. Bir Davlumbaz işlevini (Hız ve Işık) yalnızca kontrol paneline dokunarak değil, işlevin üzerine parmağınızı bastırarak da etkinleştirmek mümkündür. Eğer motoru ve ışıkları kapatmanız gerekiyorsa ve "0" seçtiyseniz, tüm kontroller %50 açık kalacak ve 10 saniye boyunca başka kontrol olmazsa "0" ledi dışındaki tüm ledler kapanacak ve "0" ledi bir 15 dakika daha açık kalacaktır.

## KAPUT SEÇENEKLERİ MODU SENSÖRÜ

Sensör modu işlevinin seçilmesinde etkili olan iki olasılık vardır:

• Elektrik planı;



• Gaz planı;



Başlangıç olarak elektrik planı seçilmiştir, değiştirmek için aşağıdaki adımları takip etmelisiniz:

- Kaputu üstündeki açma kapama anahtarından kapatın
- Led yanıp sönene kadar 8 saniye boyunca Sensörü basılı tutun:
  - 4 kere yanıp sönmeye elektrik planının seçimini belirler;
  - 2 kere yanıp sönmeye gaz planının seçimini belirler;
- Gücü 10 saniyelikliğine kapatın ve sonra yeniden bağlayın.

Plan tipini her değiştirdiğinizde kalibrasyon işlemi tekrarlanır.

**Kalibrasyon Prosedürü:** Davlumbaz çalıştırıldığında ya da ızgara değiştirildiğinde, sensörün kalibre edilmesi prosedürü etkinleştirilir; bu prosedür esnasında davlumbaz pişirme sürecine ya da çözücü ya da deterjan gibi güçlü kokulara maruz kalmamalıdır.

Bu sürecin gerektirdiği süre:

- Seçilen plan elektrikli ise 13 dakika;
- Seçilen plan gazlı ise 1 dakika;

Bu faz, eğer anahtara basıldıysa sensör üstünde yanıp sönen ışıklarla belirtilir. Kalibrasyon esnasında motoru çalıştırmayınız.

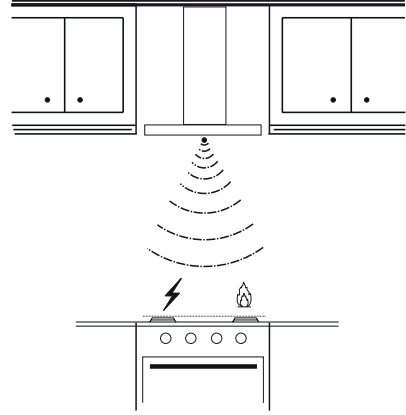

**Dikkat:** Temizleme maddelerini ızgaranın üstüne direk olarak püskürtmeyiniz, sadece deterjana batırılmış bir bez ile temizleyiniz. Izzgarayı alkol ve silikon ile temizlemekten kaçınınız.

## IŞIKLANDIRMA

**Dikkat:** Bu parça, EN 60825-1: 1994 + A1:2002 + A2:2001 normu uyarınca 1M sınıfı beyaz bir LED ışık ile donatılmıştır; 439 nm'de çekilen maksimum optik güç 7µW. Optik araçlarla doğrudan bakmayın (dürbün, büyüteç..)

- Değişim için lütfen Teknik Destek'e başvurun. ("Satın almak için lütfen teknik desteğe başvurun").

## FÖR PERFEKT RESULTAT

Tack för att du valt denna produkt från AEG. Vi har skapat den så att du ska kunna få felfritt resultat i många år, med innovativa tekniker som gör livet enklare – funktioner som du inte skulle hitta hos vanliga produkter. Vänligen ägna några minuter åt att läsa detta för att få ut så mycket som möjligt av produkten.

## TILLBEHÖR OCH RESERVDELAR

I AEG:s webbutik finner du allting som du behöver för att hålla dina AEG-produkter snygga och i perfekt skick. Du hittar ett brett sortiment av tillbehör som utformats och tillverkats med högsta kvalitetskrav. Allt från köksredskap för specialister till bestickkorgar, flaskställ och tvättpåsar för ömtåliga plagg...



Visit the webshop at:  
[www.aeg-electrolux.com/shop](http://www.aeg-electrolux.com/shop)

**SE - RÅD OCH ANVISNINGAR** – Denna bruksanvisning för användningen är förutsedd för flera versioner av apparaten. Det är möjligt att vissa enskilda utrustningsdetaljer, inte berör din apparat. Tillverkaren fransäger allt ansvar för skador som uppstått på grund av en felaktig installation eller inte överensstämmande med alla konstens regler. Det minimala säkerhetsavståndet emellan spishällen och köksfläkten måste vara 650 mm. Kontrollera att nätspänningen motsvarar den angiven på märkplåten som sitter invändigt köksfläkten. För apparater i klass 1a säkerställ att ditt elsystemet garanterar en rätt jordförning. Anslut köksfläkten till utsläppet för den utsugna luften med ett rör med en diameter lika med eller större än 120 mm. Rörledningen ska vara så kort som möjligt. Anslut inte köksfläkten till tömningskanaler för rök som utvecklas från förbränning (värmepannor, kaminer, etc.). Om såväl köksfläkt och andra apparater som inte drivs med el används i rummet (t.ex. apparater som använder gas), ska du sörja för en tillräcklig luftning av rummet. Om sådan saknas i köket, gör en öppning som står i förbindelse med utsidan, för att garantera ett byte av ren luft. Köksfläkten har uteslutande konstruerats för hushållsbruk, för att ta bort kökslukterna. Använd aldrig köksfläkten på felaktigt sätt. Lämna aldrig öppen eld med hög intensitet under köksfläkten i funktion. Reglera alltid lågorna på sådant sätt att de inte kommer ut vid sidorna på kastrullbotten. Kontrollera fritöser under användningen: den överhettade oljan kan ta eld. Att flambra under fläkten är inte tillåtet, då det finns risk för eldsvåda. Denna apparat får inte användas av personer (inklusive barn) med nedsatta fysiska, sensoriska eller mentala förmågor, eller av personer utan erfarenhet och kunskap, om inte de är övervakade eller instruerade om användningen av apparaten av personer ansvariga för deras säkerhet. Barn ska övervakas för att säkerställa att de inte leker med apparaten. Innan du påbörjar något underhållsarbete, skilj köksfläkten från elnätet genom att dra ut stickkontakten eller stäng av huvudströmbrytaren. Utför ett noggrant och lägligt underhåll av filtren enligt de rekommenderade intervallerna (det finns risk för eldsvåda). Fettfiltren **Z** kan diskas i diskmaskin, de ska diskas varannan månad cirka eller oftare vid speciell intensiv användning. – Luktfiltret med aktivt kol **W** kan inte diskas eller regenereras, det ska bytas cirka var 4:e månad eller oftare vid speciell intensiv användning. För rengöring av köksfläktens ytor är det tillräckligt att använda en våt trasa och diskmedel. Symbolen  på produkten eller emballaget anger att produkten inte får hanteras som hushållsavfall. Den skall istället lämnas in på uppsamlingsplats för återvinning av elektriska och elektroniska apparater. Genom att säkerställa att produkten hanteras på rätt sätt bidrar du till att förebygga eventuella negativa miljö- och hälsoeffekter som kan uppstå om produkten kasseras som vanligt avfall. För ytterligare upplysningar om återvinning av den här produkten bör du kontakta kommunalkontoret, lokal myndighet eller sophämtningstjänst, alternativt affären där du köpte varan.

Anslut köksfläkten till elnätet genom att installera en bipolär brytare med en öppning på minst 3mm mellan kontaktarna.

**Varning:** Innan du installerar köksfläkten avlägsna skyddsfilmerna (vit och genomskinlig)

# ANVÄNDNING

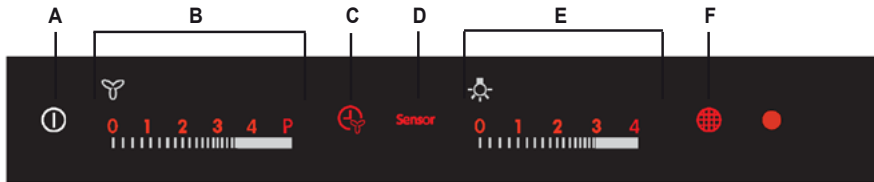



Knapp	Funktion	Specifikationer
A	<b>On/Off Köksfläktens funktioner</b>	Genom att trycka på knappen med avstängd köksfläkt tänds den (med 50% intensitet) och alla funktioner aktiveras. Genom att trycka på knappen med påslagen köksfläkt stänger den av alla aktiverade funktioner (motor Off + belysning Off).
B	<b>Hanterar motorhastigheten. 0--V1--V2--V3--V4--P</b>	Genom att vidröra området aktiveras motorn med den önskade hastigheten. P = Intensiv hastighet, tidsinställd på 5 minuter, när denna tid förlutit återgår systemet till den tidigare inställda hastigheten, om den har aktiverat av motor-Off passerar den till V1. Vid beröring av den önskade hastigheten, tänds den ytterligare (intensitet 100%) i förhållande till de andra funktionerna (intensitet 50%).
C	<b>Funktion Delay</b>	Om knappen trycks aktiveras den automatiska släckningen av belysningen försenad av motorn och belysningsystemet med 10 minuter. Enbart aktiverbar med påslagen motor, inte intensiv hastighet och sensor = Off.
	<b>Aktiverar/disaktiverar fjärrkontrollens mottagare.</b>	Genom att trycka på knappen i 4 sekunder (motor Off + belysning Off), i frånvaro av andra larm, blinkar lysdioden i: 4 sekunder för att ange aktivering av fjärrkontrollen 2 sekunder för att ange disaktivering av fjärrkontrollen
D	<b>Sensor</b>	I det här läget fungerar köksfläkten på automatiskt sätt i max. 5 timmar, när tiden förlutit stänger funktionen av motorn. Köksfläkten ändrar motorhastigheten enligt vad sensorn har uppfattat. Knapparna B och C fungerar inte, den disaktiveras genom att trycka på knappen eller genom att stänga av köksfläkten.
E	<b>Hanterar belysningsintensiteten: 0--L1--L2--L3--LMax</b>	Genom att vidröra området tänds belysningen med önskad intensitet. Vid beröring av den önskade intensiteten, ökar den ytterligare (intensitet 100%) i förhållande till de andra funktionerna (intensitet 50%).
F	<b>Återställning av filter Utför återställning av larmet för mätade filter vid tryck på knappen med motor+belysning Off.</b>	Efter 100 timmars funktion är lysdioden tänd med fast sken för att ange mättnaden av metallfiltren. Efter 200 timmars funktion blinkar lysdioden för att ange mättnaden av filtren med aktivt kol.
	<b>Aktiverar/disaktiverar larmet för mätade filter med aktivt kol</b>	Tryck på knappen i 4 sekunder (motor Off + belysning Off), i frånvaro av andra larm, blinkar lysdioden i: 4 sekunder för att ange aktivering av larmet för filter med aktivt kol 2 sekunder för att ange disaktivering av larmet för filter med aktivt kol

Efter att ha anslutit köksfläkten till elnätet aktiveras reglagen efter 10 sekunder. Under den här perioden blinkar motorknappens lysdiod "0". Med avstängd köksfläkt visas ingen funktion, enbart den klara delen är synlig på kontrollpanelen. Genom att trycka på knappen A lysar allt annat lysar (med 50% intensitet). Reglagen aktiveras vid beröring av den valda funktionen som lysar ytterligare (med 100% intensitet) i förhållande till köksfläktens andra funktioner (intensitet 50%). Efter 10 sekunder i frånvaro av kommandon, förblir enbart de valda funktionerna tända (intensitet 100%) genom att stänga av allt annat (intensitet 50%). Efter 7 timmars funktion i frånvaro av kommandon stängs köksfläkten (motor Off + belysning Off) av, från den här situationen återaktiveras funktionerna med ett tryck, vid efterföljande tryck är det möjligt att välja de önskade funktionerna. Det är även möjligt att aktivera en av köksfläktens funktioner (hastighet och belysning), inte enbart genom att vidröra kontrollpanelen utan också genom att hålla fingret kvar och bläddra mot den önskade funktionen utan höja fingret. Om avstängning av motor och släckning av belysning har kommanderats, genom att föra dem till noll, förblir alla reglagens lysdioder tända med 50% och om inga kommandon finns under de följande 10 sekunderna, släcks alla lysdioder med undantag av lysdioderna "0" som förblir tända i ytterligare 15 minuter.

## VALMÖJLIGHETER KÖKSFLÄKT SENSORLÄGE

Under funktionen i sensorläge påverkar den använda spishällen, två möjligheter är förutsedda:

- Elektrisk spishäll 
- Gasspishäll 

Initialt är den elektriska spishällen vald, för att ändra är det nödvändigt att gå till väga som följer:

- Stäng av köksfläkten med knappen on/off
- Håll sensorknappen intryckt i 8 sekunder tills lysdioden blinkar:
  - 4 blinkningar anger valet elektrisk spishäll;
  - 2 blinkningar för gasspishäll;
- Stäng av strömförsörjningen i 10 sekunder och slå sedan den igen.

Varje gång spishäll byts, utförs kalibreringsproceduren.

**Kalibreringsprocedur:** varje gång köksfläkten strömföres eller spishäll byts aktiveras kalibreringsproceduren, under vilken köksfläkten inte bör utsättas för matlagingsprocesser eller speciellt starka lukter, typ lösningsmedel eller rengöringsmedel.

Denna procedur tar:

- 13min om elektrisk spishäll är vald;
- 1 min om gasspishäll är vald;

Denna fas anges av att sensorknappens lysdiod blinkar om den har tryckts.

Slå inte på motorn under kalibreringen.

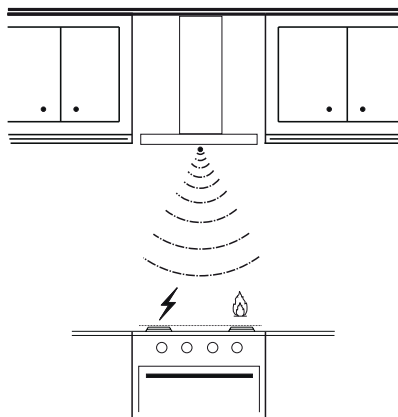

**Varning:** spruta inte rengöringsprodukter direkt på grillen utan rengör den enbart med trasor fuktade med rengöringsmedel. För rengöring av grillen undvik produkter innehållande alkohol eller silikon.

## BELYSNING

**Varning:** Denna apparat är utrustad med ett vitt LED-ljus av klass 1M enligt normen EN 60825-1: 1994 + A1:2002 + A2:2001; max. avgiven optisk effekt@439nm: 7µW. Titta inte direkt med optiska instrument (kikare, förstoringsglas....).

- För byte kontakta servicecenter. ("För inköpet vänd dig till ett service-centra").

## FOR PERFEKTE RESULTATER

Takk for at du har valgt et AEG-produkt. Med dette produktet vil du oppleve perfekt kombinasjon mellom funksjonell design og optimal teknologi. Du kan være sikker på at du vil oppnå perfekte resultater, og at du har full kontroll med det du gjør. Vi vil be deg å lese denne bruksanvisningen nøye, for å få mest mulig nytte av produktet.

## TILBEHØR OG FORBRUKSVARER

I AEG-nettbutikken, finner du alt du trenger for at AEG-produktene skal holde seg plettfriske og fungere perfekt. Sammen med et bredt spekter av tilbehør designet og utviklet etter høye kvalitetsstandarder, fra spesialkasseroller til bestikk-kurver, fra flaskeholdere til poser for ømfintlige tekstiler...



Visit the webshop at:  
[www.aeg-electrolux.com/shop](http://www.aeg-electrolux.com/shop)

**NO - RÅD OG FORSLAG** - Disse bruksinstruksjonene er beregnet for flere apparatversjoner. Det er mulig at enkelte deler som beskrives ikke finnes på ditt apparat. Produsenten frasier seg ethvert ansvar for skader som skyldes installasjoner som ikke er utført korrekt eller ikke overholder gjeldende regelverk. Sikkerhetsavstanden mellom koketoppen og ventilatorhetten må være minst 650 mm. Kontroller at nettspenningen samsvarer med informasjonen på merkeskiltet på innsiden av ventilatorhetten. Kontroller at husets elektriske system er koblet til et egnet jordingssystem (gjelder apparater i klasse 1a). Koble ventilatorhetten til luftutløpet med et rør med en diameter på 120 mm eller større. Rørløpet bør være så kort som mulig. Unngå å koble apparatet til utførselskanaler for forbrenningsavgasser (varmeanlegg, varmtvannstanker, peiser osv.). Dersom man bruker ventilatorhetten i samme rom som andre apparater som ikke bruker elektrisk strøm (f.eks. gassdrevne apparater), må man sørge for at rommet har tilstrekkelig utlufting. Hvis kjøkkenet ikke er tilstrekkelig ventilert, bør dette ordnes slik at rommet får tilstrekkelig frisk luft utenfra. Ventilatorhetten skal kun brukes i private boliger, og er utviklet for å fjerne matlukt fra kjøkkenet. Den skal ikke brukes til andre formål. Man skal ikke benytte kraftige flammer under ventilatorhetten når den er i bruk. Juster alltid flammen slik at den ikke strekker seg oppover grytens sider. Kontroller frituregryter under bruk: Varm olje kan ta fyr. Pga. brannfare er det er forbudt å flambere under ventilasjonshetten. Dette apparatet skal ikke brukes av personer (inkl. barn) med reduserte psykiske evner, sansemotorikk og ferdigheter, eller av uerfarne personer uten kjennskap til apparatet, så sant de ikke er under oppsyn eller opplæring av personer som tar ansvar for sikkerheten deres. Barn må holdes under oppsyn slik at de ikke leker med apparatet. Strømtilførselen til ventilasjonshetten skal kobles fra før man utfører alle former for vedlikehold: Trekk ut stikkkontakten eller slå av hovedbryteren. Det er viktig at filtrene vedlikeholdes grundig og i de anbefalte tidsintervallene (brannfare). Fettfiltre **Z** kan også vaskes i oppvaskmaskin, og må rengjøres ca. hver 2. måned eller oftere hvis apparatet brukes svært mye. Det aktive kullfiltre **W** kan verken vaskes eller gjenbrukes, og må derfor skiftes ut ca. hver 4. måned eller oftere hvis apparatet brukes svært mye. Ventilasjonshettens overflate rengjøres med en fuktig klut og flytende, nøytralt rengjøringsmiddel. Symbolet  på selve produktet eller emballasjen viser at det ikke skal behandles som ordinært husholdningsavfall, men leveres inn ved tilrettelagte gjenbruksstasjoner for elektriske og elektroniske produkter. Ved å avfallsbehandle produktet på korrekt måte bidrar du til å beskytte miljøet og helsen mot eventuelle negative effekter som kan skyldes feil avfallsbehandling. Kontakt kommunen, det lokale avfallsmottaket eller butikken som solgte produktet hvis du ønsker mer informasjon om hvordan det resirkuleres.

Ventilasjonshetten skal kobles til strømmettet med en topolet bryter med en kontaktåpning på minst 3 mm.

**Advarsel:** Fjern den hvite og gjennomsiktige beskyttelsesfilmen før ventilasjonshetten installeres.



## BRUK

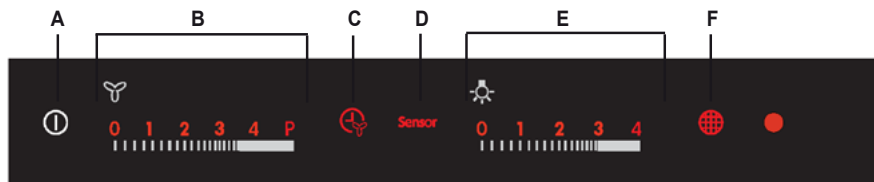

Knapp	Funksjon	Spesifikasjoner
A	<b>Kjøkkenviftens funksjoner på/av</b>	Når du trykker på knappen mens kjøkkenviften er slått av, tennes belysningen (50 % styrke) og alle funksjonene aktiveres. Når du trykker på knappen mens kjøkkenviften er slått på, deaktiveres alle funksjonene (motor av + belysning av).
B	<b>Motorens hastighet: 0--V1--V2--V3--V4--P</b>	Trykk på ett av områdene for å aktivere ønsket motorhastighet. P = Intensiv hastighet i 5 minutter, deretter går systemet tilbake til tidligere hastighet. Hvis hastigheten aktiveres mens motoren er slått av, går systemet til hastighet V1. Når du trykker på ønsket hastighet, øker belysningen (100 % styrke) i forhold til de andre funksjonene (50 % styrke).
C	<b>Forsinkelsesfunksjon</b>	Når du trykker på knappen, aktiveres motorens og belysningens automatiske slukking med en forsinkelse på 10 minutter. Funksjonen kan kun aktiveres når motoren er slått på, når hastigheten ikke er intensiv og sensoren er av.
	<b>Aktivere/deaktivere fjernkontrollens mot-taker.</b>	Når du trykker på knappen i 4 sekunder (motor av + belysning av), og ingen alarmer er utløst, blinker LEDen. LEDen blinker i 4 sekunder - Aktivering av fjernkontrollen. LEDen blinker i 2 sekunder - Deaktivering av fjernkontrollen.
D	<b>Sensor</b>	I denne modusen fungerer kjøkkenviften automatisk i maks 5 timer. Når tiden er utløpt, slås motoren av. Hastigheten til kjøkkenviftens motor avhenger av sensoren. Knappene B og C er ikke i bruk. Trykk på knappen eller slå av kjøkkenviften for å deaktivere funksjonen.
E	<b>Lysstyrke: 0--L1--L2--L3--LMax</b>	Trykk på ett av områdene for å tenne belysningen med ønsket styrke. Når du trykker på ønsket belysningsstyrke, øker belysningen (100 % styrke) i forhold til de andre funksjonene (50 % styrke).
F	<b>Tilbakestill filter Alarmen for mettede filter tilbakestilles når du trykker på knappen når motoren og belysningen er slått av.</b>	Etter 100 timer er LEDen tent uten å blinke for å signalere at de metalliske filterne er mettet. Etter 200 timer blinker LEDen for å signalere at de aktive kullfilterne er mettet.
	<b>Aktivere/deaktivere alarmen for mettede aktive kullfilter.</b>	Når du trykker på knappen i 4 sekunder (motor av + belysning av), og ingen alarmer er utløst, blinker LEDen. LEDen blinker i 4 sekunder - Aktivering av alarm for mettede aktive kullfilter. LEDen blinker i 2 sekunder - Deaktivering av alarm for mettede aktive kullfilter.

Kontrollene aktiveres 10 sekunder etter at kjøkkenviften er koplet til strømmen. I løpet av denne perioden blinker LEDen "0" for knappen til motoren. Når kjøkkenviften er slått av, vises ingen funksjoner. Det er kun den lyse delen på kontrollpanelet som er synlig. Resten tennes (50 % styrke) når du trykker på knappen A. Kontrollene aktiveres ved å trykke på valgt funksjon, som da får en sterkere belysning (100 % styrke) i forhold til kjøkkenviftens andre funksjoner (50 % styrke). Når kontrollene ikke har vært brukt på 10 sekunder, er det kun de valgte funksjonene som er tente (100 % styrke). De andre slås av (50 % styrke). Når kontrollene ikke har vært brukt på 7 timer, slås kjøkkenviften av (motor av + belysning av). Det er nok å kun trykke på kontrollpanelet for å gjenaktivere funksjonene, og deretter velge ønsket funksjon. En av kjøkkenviftens funksjoner (hastighet og belysning) kan aktiveres enten ved å trykke på kontrollpanelet, eller ved å holde fingeren ned på kontrollpanelet og la den gli mot ønsket funksjon uten å løfte den opp. Hvis motoren og belysningen føres til null og slås av, vil alle kontrollenes LED være tente 50 %. Hvis ingen kontroller brukes i de neste 10 sekundene, slås alle LEDene av med unntak av LEDene "0" som forblir tente i ytterligere 15 minutter.

## KJØKKENVIFTENS DRIFTSMULIGHETER I SENSORMODUS

Driften i sensormodus avhenger av typen platetopp som brukes. Det finnes to muligheter:

- Elektrisk platetopp 
- Gassplatetopp 

Ved levering er apparatet innstilt for elektrisk platetopp. Gjør følgende for å endre:

- Slå av kjøkkenviften med på/av-knappen.
- Hold sensorknappen trykket i 8 sekunder helt til LEDen blinker.
  - LEDen blinker fire ganger - Elektrisk platetopp er valgt.
  - LEDen blinker to ganger - Gassplatetopp er valgt.
- Slå av strømmen i 10 sekunder og deretter på igjen.

Hver gang type platetopp endres, utføres det en kalibrering.

**Kalibrering:** Hver gang kjøkkenviften koples til strømmen, eller type platetopp endres, aktiveres kalibreringen av sensoren. I løpet av kalibreringen må ikke kjøkkenviften utsettes for stekeos eller lignende eller sterke lukter fra f.eks. løsningsmidler eller rengjøringsmidler. Tid for kalibreringen:

- 13 minutter hvis elektrisk platetopp er valgt, og
- 1 minutt hvis gassplatetopp er valgt.

Denne fasen vises av at LEDen for sensorknappen blinker (hvis det er trykket på knappen). Ikke slå på motoren under kalibreringen.

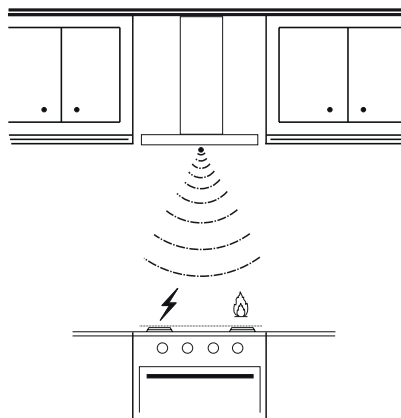

**Advarsel:** Ikke sprut rengjøringsmidlene direkte på risten, men rengjør den kun med en klut dyppet i rengjøringsmiddel. Ikke rengjør risten med alkohol- eller silikonholdige produkter.

## BELYSNING

**Advarsel:** Dette apparatet har et hvitt LED-lys i klasse 1M, i samsvar med standarden NEK EN 60825-1:1994 + A1:2002 + A2:2001; maks lysstyrke: 7  $\mu$ W v. 439 nm. Ikke se mot lyset med optiske instrumenter (kikkert, forstørrelsesglass, osv.).

- Kontakt kundeservice for utbytting. ("Kontakt kundeservice for kjøp").

## TÄYDELLISTEN TULOKSIEN SAAVUTTAMISEKSI

Kiitämme teitä tämän AEG-tuotteen valitsemisesta. Olemme kehittäneet tämän tuotteen tarjotaksemme teille huipputason suorituskyvyn moneksi vuodeksi. Laitteen innovatiiviset teknologiat tekevät elämästänne yksinkertaisempaa – kyseisiä ominaisuuksia ei välttämättä löydy tavallisista laitteista. Käyttäkää muutama minuutti lukemiseen, jotta voitte hyödyntää laitteen ominaisuudet parhaalla mahdollisella tavalla.

## LISÄVARUSTEET JA KULUTUSHYÖDYKKEET

AEG-verkkomyymälästä löydätte kaiken tarvitsemanne kaikkien AEG-laitteidenne ulkonäön ja toiminnan säilyttämiseksi huippukunnossa. Korkeiden laatustandardien mukaan suunniteltujen ja valmistettujen lisävarusteiden lisäksi löydätte myymälästämme erityisiä keittoastioita, ruokailuvälinekoreja, pullon pidikkeitä, erityisiä pyykinpesuseja, jne.



Visit the webshop at:  
[www.aeg-electrolux.com/shop](http://www.aeg-electrolux.com/shop)

**FI - OHJEITA JA NEUVOJA** – Tämä käyttöohje on tarkoitettu useammalle laitteen versiolle. On mahdollista että siinä kuvataan joitakin varusteiden yksityiskohtia, jotka eivät kuulu sinun laitteeseesi. Valmistaja ei vastaa väärästä tai sääntöjen vastaisesta asennuksesta aiheutuneista vahingoista. Minimiturvaetäisyys keittotason ja liesituulettimen välillä on 650 mm. Varmista, että verkkojännite vastaa liesituulettimen sisällä olevassa arvokilvessä näkyvää jännitettä. 1. luokan laitteet: Varmista, että kodin sähköjärjestelmässä on oikeanlainen maadoitus. Liitä liesituuletin imetyn ilman ulostuloon putkella, jonka läpimitta on ainakin 120 mm. Putken täytyy olla mahdollisimman lyhyt. Älä liitä liesituuletinta palamisesta syntyneen savun poistoputkeen (lämmityslaitteet, takat jne.). Jos samassa tilassa käytetään sekä liesituuletinta että muita, muulla kuin sähköenergialla toimivia laitteita (esimerkiksi kaasulaitteita), tilassa on oltava riittävä tuuletus. Jos keittiön tuuletus ei ole riittävä, tee ulkoseinään aukko puhtaan ilman kiertämisen takaamiseksi. Liesituuletin on suunniteltu ainoastaan kotitalouskäyttöön ruoanlaitosta tulevan käryn poistamiseksi. Älä koskaan käytä liesituuletinta väärin. Älä pidä käynnissä olevan liesituulettimen alla korkealiekkiä avotulota. Säädä liekkiä aina niin että se ei tule reunoilta kattilan pohjan yli. Valvo oppopaistokattiloita paistamisen aikana: ylikuumentunut öljy saattaa syttyä palamaan. Älä liekitä ruokia liesituulettimen alla: tulipalovaara. Laitetta eivät saa käyttää psyykkisesti tai sensorisesti rajoitteiset henkilöt (lapset mukaan lukien), tai kokemattomat tai taitamattomat henkilöt, ellei heidän turvallisuudestaan vastaava henkilö ole valmentanut heitä laitteen käyttöön tai valvo sitä. Lapsia on valvottava, jotta he eivät pääse leikkimään laitteella. Kytke laite irti sähköverkosta irrottamalla pistoke tai käyttämällä pääkytkintä ennen minkään huoltotoimenpiteen aloittamista. Huolla suodattimet aina huolellisesti suositelluin aikavälein (tulipalovaara). Rasvasuodattimet **Z** voidaan pestä myös astianpesukoneessa ja ne on pestävä noin 2 käyttökuukauden välein tai useammin, jos liesituuletinta käytetään hyvin paljon. -Aktiivihiihiisuodatinta **W** ei voi pestä eikä uudistaa, se täytyy vaihtaa noin 4 käyttökuukauden välein tai useammin, jos liesituuletinta käytetään hyvin paljon. Liesituulettimen pinnat puhdistetaan kostealla liinalla ja neutraalilla nestemäisellä pesuaineella.  Merkki tuotteessa tai sen asiakirjoissa tarkoittaa, että laitetta ei saa hävittää kotitalousjätteiden mukana, vaan se tulee toimittaa sopivaan sähkö- ja elektroniikkalaitteiden kierrätyskeskukseen. Tuotteen hävittäminen oikealla tavalla auttaa välttämään mahdollisia ympäristö- ja terveyshaittoja, joita saattaa aiheutua sen vääränlaisesta käytöstä poistamisesta. Lisätietoja tuotteen kierrättämisestä saat paikallisilta viranomaisilta, jätehuollosta tai liikkeestä, josta tuote on ostettu. Liitä liesituuletin sähköverkkoon asentamalla kaksinapainen kytkin, jonka koskettimien väli on vähintään 3 mm.

**Huomio:** Poista suojaikalvat (valkoinen ja läpinäkyvä) ennen liesituulettimen asentamista.

## KÄYTTÖ

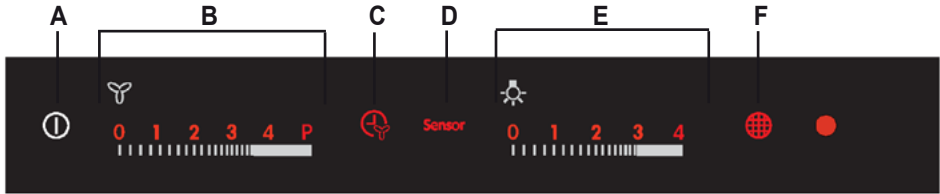



Painike	Toiminto	Kuvaus
A	On/Off Liesituulettimen toiminnot	Jos painiketta kosketaan liesituulettimen ollessa sammutettu, kaikkiin toimintoihin sytty valo (teho 50 %) ja niiden käyttäminen tulee mahdolliseksi. Jos painiketta kosketaan liesituulettimen ollessa toiminnassa, se sammuttaa kaikki toiminnot (Moottori Off + valot Off).
B	Hallitsee moottorin nopeutta:0-V1-V2-V3-V4-P	Kun aluetta kosketaan, moottori käynnistyy halutulla nopeudella.P = Tehonopeus, nopeus on asetettu 5 minuutiksi ja tämän ajan kuluttua järjestelmä palaa aiemmin asetettuun nopeuteen, jos aktivoiti tehdään moottorin ollessa Off nopeudeksi tulee V1. Kun haluttua nopeutta kosketaan, valo tulee kirkaammaksi (teho 100 %) kuin muissa toiminnoissa (teho 50%).
C	Ajastustoiminto	Painikkeen koskeminen aktivoi automaattisen moottorin ja valon kytkemisen pois toiminnasta 10 minuutin viiveen jälkeen. Aktivoitavissa vain moottorin ollessa toiminnassa, normaali nopeus ja Sensor = Off.
	Ottaa käyttöön / poistaa käytöstä kauko-ohjaimen vastaanot-timen.	Kun painiketta kosketaan 4 sekuntia (Moottori Off + valot Off), ja muita hälytyksiä ei ole, merkkivalo vilkkuu:4 sekuntia osoittaen kauko-ohjaimen aktivoinnin2 sekuntia osoittaen kauko-ohjaimen poistumisen käytöstä
D	Sensor	Tässä tavassa liesituuletin toimii automaattisesti enintään 5 tuntia, toiminnon päätyttyä moottori sammuu. Liesituuletin muuttaa moottorin nopeutta anturin havaintojen mukaan. Painikkeet B ja C eivät toimi, toiminto sammutetaan painamalla painiketta tai sammuttamalla liesituuletin.
E	Hallitsee valon kirkkautta:0-L1-L2-L3-LMax	Kun aluetta kosketaan, valot syttyvät halutulla kirkkaudella. Kun haluttua kirkkauden kohtaa kosketaan se tulee kirkaammaksi (teho 100 %) kuin muissa toiminnoissa (teho 50 %).
F	Suodattimien kuittaus Kuittaa suodattimen täyttymisen hälytyksen kun painiketta kosketaan moottorin ollessa sammutettu.	100 toimintatunnin jälkeen merkkivalo palaa jatkuvasti osoittaen metallisuodattimien täyttymisen. 200 toimintatunnin jälkeen merkkivalo vilkkuu osoittaen aktiivihiilisuodattimien täyttymisen.
	Ottaa käyttöön / poistaa käytöstä aktiivihiilisuodattimien täyttymisen hälytyksen.	Kun painiketta kosketaan 4 sekuntia (Moottori Off + valot Off), ja muita hälytyksiä ei ole, merkkivalo vilkkuu:4 sekuntia osoittaen aktiivihiilisuodattimien hälytyksen aktivoinnin2 sekuntia osoittaen aktiivihiilisuodattimien poistumisen käytöstä

Kun liesituuletin kytketään sähköverkkoon, kytkimet alkavat toimia noin 4 sekunnin kuluttua. Tänä aikana moottorin painikkeen merkkivalo 0 vilkkuu. Liesituulettimen ollessa sammutettu mikään toiminto ei näy näytössä, näkyy vain käyttöpaneelin kiinteä osa. Muuhun osaan tulee valo (teho 50 %) kun painetaan painiketta A. Kytkimet aktivoituvat kun valittua toimintoa kosketaan, ja valo tulee kirkaammaksi (teho 100 %) kuin muissa toiminnoissa (teho 50 %). 10 sekunnin kuluttua ilman kytkimien käyttämistä vain valitut toiminnot palavat (teho 100 %) muut sammuvat (teho 50 %). 7 tunnin kuluttua ilman kytkimien käyttämistä liesituuletin sammuu (Moottori Off + valot Off), tässä tilassa toiminnot aktivoidaan kosketuksella ja seuraavalla kosketuksella voidaan valita haluttu toiminto. On mahdollista aktivoida liesituulettimen toiminto (nopeus ja valo) koskettamalla käyttöpaneelia, mutta myös laittamalla sormi paneelin päälle ja siirtämällä sitä halutun toiminnon kohdalle sormea nostamatta. Jos moottori ja valot sammutetaan viemällä ne asentoon nolla, kaikkien kytkimien valot jäävät palamaan (50 %) ja jos muita valintoja ei tehdä 10 sekunnin kuluessa, kaikki merkkivalot sammuvat merkkivaloja 0 lukuun ottamatta, ne palavat vielä 15 minuuttia.

## LIESITUULETTIMEN VAIHTOEHDOT TAVASSA

## SENSOR

Sensor-tavassa toimintaan vaikuttaa käytetty keittotaso, on kaksi mahdollisuutta:

- Sähköliesi 
- Kaasuliesi 

Valittuna on sähköliesi, valintaa muutetaan seuraavalla tavalla:

- Sammuta liesituuletin painikkeella on/off
- Pidä painettuna painiketta Sensor 8 sekuntia, kunnes merkkivalo alkaa vilkkua:
  - 4 vilkutusta osoittaa sähkölieden valinnan
  - 2 vilkutusta kaasuliesi
- Katkaise virta 10 sekunnin ajaksi ja kytkä se takaisin.

Aina kun keittotason tyyppiä muutetaan, tapahtuu kalibrointi.

**Kalibrointimenettely:** Aina kun liesituuletin kytketään sähköverkkoon tai keittotason tyyppiä muutetaan, aktivoituu anturin kalibrointimenettely, jonka aikana liesituuletinta ei pidä käyttää ruoanlaittoon eikä sen lähellä saa käyttää aineita, jossa on erityisen voimakas haju, kuten liuottimia tai pesuaineita.

Menettely kestää:

- 13 min jos on valittu sähköliesi
- 1 min jos on valittu kaasuliesi

Tämän vaiheen osoittaa Sensor-painikkeen merkkivalon vilkkuminen, jos sitä on painettu. Älä käynnistä moottoria kalibroinnin aikana.

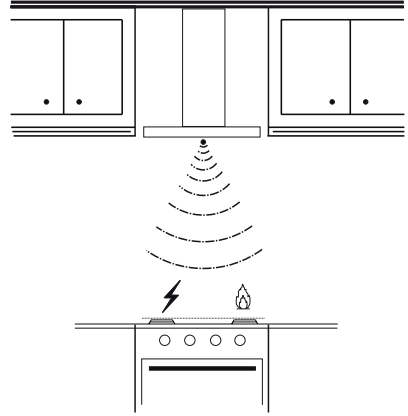

**Huomio:** Älä suihkuta puhdistusaineita suoraan ritilään, vaan puhdista se pesuaineeseen kostutetulla liinalla. Älä käytä ritilän puhdistamiseen alkoholia tai silikonista sisältäviä tuotteita.

## VALAISTUS

**Huomio:** Tässä laitteessa on valkoinen LED-valo, luokka 1M vastaa normia EN 60825-1: 1994 + A1:2002 + A2:2001; suurin valoteho @439nm: 7μW. Älä katso suoraan optisilla välilinjilla (kiikari, suurennuslasi...).

- Vaihtoa varten ota yhteys huoltopalveluun. ("Hankintaa varten ota yhteys huoltopalveluun").

## FOR PERFEKTE RESULTATER

Tak fordi du valgte dette produkt fra AEG. Vi har skabt det, så du kan nyde en ulastelig funktionsevne i mange år med nyskabende teknologi, der gør livet lettere – funktioner, som du ikke finder i almindelige apparater. Brug et par minutter på at læse mere – så du kan få det bedste ud af det.

## TILBEHØR OG FORBRUGSVARER

I AEG's webbutik kan du finde alt, hvad du har brug for, til at holde alle dine AEG-apparater flotte og perfekt fungerende. Sammen med et stort udvalg af tilbehør, der er designet og udviklet til de høje kvalitetsstandarder, du ville forvente – fra specialkøgegrej og bestikurve til flaskeholdere og fine vaskeposer ...



Visit the webshop at:  
[www.aeg-electrolux.com/shop](http://www.aeg-electrolux.com/shop)

**DK - RÅD OG TIP** - Denne brugsanvisning gælder for flere modeller. Det er muligt, at der beskrives enkelte dele, der ikke vedrører dette apparat. Producenten fralægger sig ethvert ansvar for skader, der skyldes forkert installation eller installation i strid med de tekniske normer. Der skal af sikkerhedsgrunde mindst være en afstand på 650 mm mellem kogepladen og emhætten. Kontrollér, om netspændingen svarer til angivelserne på skiltet inden i emhætten. Ved apparater af Klasse 1a sørg for, at boligens elanlæg har en velfungerende jordforbindelse. Forbind emhætten til luftudsugningen med en rørforbindelse, hvis diameter er lig med eller større end 120 mm. Rørforbindelsens gennemgang skal være så kort som mulig. Emhætten må ikke forbindes med ledningsforbindelser til udledning af røggas fra forbrændingsprocessen (kedler, pejse, osv.). Hvis der i samme rum, hvor enheden anvendes, er opstillet apparater, der ikke fungerer med el (som for eksempel gasapparater), skal der sørges for tilstrækkelig udluftning i omgivelserne. Hvis køkkenet ikke allerede er forsynet dermed, skal der laves en åbning til de udendørs omgivelser for at sikre indstrømning af ren luft. Emhætten er kun beregnet til husholdningsbrug, i særdeleshed til at fjerne lugt i køkkenet. Emhætten må aldrig anvendes til andre formål. Pas på, at der ikke er åbne eller kraftige flammer under emhætten, mens den er i funktion. Indstil altid flammen således, at den ikke er synlig ud over grydernes bund. Kontrollér friturestegemaskinerne, mens de steger. Der er fare for, at der går ild i den hede olie. Undlad at tilberede flamberede retter under emhætten; brandfare. Dette apparat må ikke anvendes af personer (derunder børn) med nedsatte psykiske, sensoriske og sindsmæssige evner eller med utilstrækkelig erfaring eller kendskab, med mindre en ansvarlig person overvåger og vejleder dem i brug af apparatet og derved opretholder sikkerheden. Der skal holdes øje med børnene, for at søge for, at de ikke leger med apparatet. Før der foretages hvilken som helst form for vedligeholdelse, skal man frakoble emhætten ved at trække stikket ud eller slukke på hovedafbryderen. Vedligeholdelsen af filtrene skal foretages grundigt og med de opførte mellemrum (brandfare). Fedtfilterne **Z** kan også vaskes i opvaskemaskine, de skal renses ca. hver anden måned, dog oftere ved særlig intensiv anvendelse – Lugtfilteret med aktivt kul **W** kan ikke vaskes eller gendannes, det skal udskiftes ca. hver 4. måned, dog oftere ved særlig intensiv anvendelse. Emhættens overflader kan renses med en fugtig klud og et mildt, flydende rengøringsmiddel. Symbolet  på produktet eller på pakningen betyder, at produktet ikke skal betragtes som almindeligt husholdningsaffald; det skal derimod indleveres på et opsamlingscenter, der tager sig af genanvendelse af elektrisk og elektronisk udstyr. Ved at søge for, at dette produkt bortskaffes korrekt, bidrager du til at forebygge alvorlige følger for miljøet og menneskers helbred; disse kan derimod opstå, hvis dette produkt bortskaffes forkert. For udførlige oplysninger om genanvendelse af dette produkt ret venligst henvendelse til kommunen, den lokale affaldsbortskaffelsesordning eller den forretning, hvor du har købt produktet.

Forbind emhætten til netforsyningen ved at indsætte en 2-pols afbryder, hvis kontakter har en åbning på mindst 3 mm.

**Giv agt:** Fjern beskyttelsesfilmen (hvid og gennemsigtig), før emhætten installeres.



## ANVENDELSE

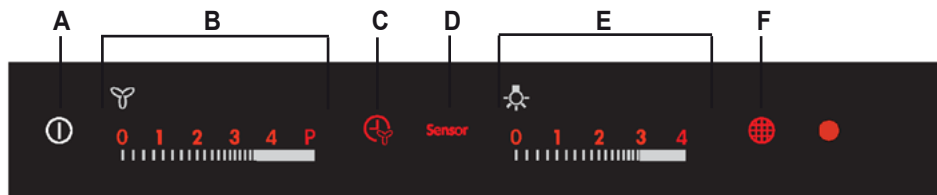



Tast	Funktion	Specifikationer
A	Tænding/slukning af emhætte	Lyset tændes (50 % styrke), og alle funktioner aktiveres, hvis der trykkes på tasten, mens emhætten er slukket. Emhætten slukkes, og alle funktioner inaktiveres (slukning af motor + lys), hvis der trykkes på tasten, mens emhætten er tændt.
B	Styring af motorens hastighed: 0-V1-V2-V3-V4-P	Motoren starter ved den ønskede hastighed, når der trykkes på feltet. P = Intensiv hastighed; denne hastighed er tidsindstillet til 5 minutter. Herefter vender systemet tilbage til den hastighed, der var indstillet forudgående. Hvis der trykkes på feltet, mens motoren er slukket, skifter den til hastighed V1. Når der trykkes på feltet med den ønskede hastighed, øges lysstyrken i feltet (100 % styrke) i forhold til de øvrige funktioner (50 % styrke).
C	Delay-funktion	Når der trykkes på tasten, aktiveres Delay, automatisk slukning af motoren og lyset med en forsinkelse på 10 minutter. Kan kun aktiveres, mens motoren er tændt ved en ikke intensiv hastighed, og sensoren er slukket.
	Aktivering/Inaktivering af modtageren for fjernstyring.	Når der trykkes på tasten i 4 sekunder (slukning af motor + lys), og der ikke er udløst andre alarmer, blinker kontrollampen i: 4 sekunder for at angive aktiveringen af fjernstyringen. 2 sekunder for at angive inaktiveringen af fjernstyringen.
D	Sensor	I denne funktion fungerer emhætten automatisk i maks. 5 timer. Herefter slukker funktionen motoren. Emhætten ændrer motorens hastighed på baggrund af oplysninger fra sensoren. Tasterne B og C virker ikke, og funktionen inaktiveres ved tryk på tasten eller ved at slukke emhætten.
E	Styring af lysstyrke: 0-L1-L2-L3-LMax	Lyset tændes med den ønskede styrke, når der trykkes på feltet. Når der trykkes på feltet for den ønskede lysstyrke, øges lysstyrken yderligere i dette felt (100 % styrke) i forhold til de øvrige funktioner (50 % styrke).
F	Reset af filtre Foretager Reset af alarmer for mætning af filtret, når der trykkes på tasten, mens motoren er slukket.	Efter 100 driftstimer lyser kontrollampen fast for at gøre opmærksom på mætning af metalfiltrene. Efter 200 driftstimer blinker kontrollampen for at gøre opmærksom på mætning af filtrene med aktivt kul.
	Aktivering/Inaktivering af alarmer for mætning af filtrene med aktivt kul.	Når der trykkes på tasten i 4 sekunder (slukning af motor + lys), og der ikke er udløst andre alarmer, blinker kontrollampen i: 4 sekunder for at angive aktiveringen af alarmerne for filtrene med aktivt kul. 2 sekunder for at angive inaktiveringen af alarmerne for filtrene med aktivt kul.

Betjeningsanordningerne er aktive ca. 4 sekunder efter tilslutning af strøm til emhætten. I dette tidsrum blinker kontrollampen "0" i motortasten. Når emhætten er slukket, vises ingen funktioner, og kun betjeningspanelets klare del er synlig. De øvrige dele af betjeningspanelet tændes (50 % styrke), når der trykkes på tasten A. Betjeningsanordningerne aktiveres, når der trykkes på den valgte funktion, og lysstyrken i den pågældende funktion øges yderligere (100 % styrke) i forhold til emhættens øvrige funktioner (50 % styrke). Hvis der ikke trykkes på en betjeningsanordning inden for 10 sekunder, er det kun de valgte funktioner, der forbliver tændt (100 % styrke). De øvrige funktioner slukkes (50 % styrke). Emhætten slukkes (slukning af motor + lys), hvis der ikke er blevet trykket på en betjeningsanordning efter 7 timer. Det er herefter muligt at genstarte emhætten ved et enkelt tryk. Ved at trykke endnu en gang er det muligt at vælge den ønskede funktion. Det er muligt at aktivere en af emhættens funktioner (hastighed og lys) ved ikke blot at trykke på betjeningspanelet, men også ved at lade fingeren hvile på panelet og herefter blade til den ønskede funktion uden at løfte fingeren. Hvis motoren og lyset slukkes ved at indstille dem til "0", forbliver lyset i alle kontrollamperne i betjeningsanordningerne tændt med 50 % styrke. Hvis der ikke trykkes på nogen betjeningsanordning inden for de næste 10 sekunder, slukkes alle kontrollamper med undtagelse af kontrollamperne "0", som forbliver tændt i yderligere 15 minutter.

## EMHÆTTEINDSTILLINGER I FUNKTION MED SENSOR

I funktionen med sensor har den anvendte kogepladetype betydning. Der findes to muligheder:

- elektrisk kogeplade; 
- gasblus. 

Den elektriske kogeplade er valgt som standard. Benyt følgende fremgangsmåde for at ændre:

- Sluk emhætten ved hjælp af tasten for tænding/slukning af emhætten.
- Hold tasten for Sensor trykket ind i 8 sekunder, indtil kontrollampen blinker:
  - 4 blink betyder, at den elektriske kogeplade er valgt.
  - 2 blink betyder, at gasbluset er valgt.
- Frakobl forsyningen i 10 sekunder, og tilslut den på ny.

Kalibreringen finder sted, hver gang kogepladetyper ændres.

**Kalibrering:** Kalibreringen af sensoren aktiveres, hver gang der sluttes strøm til emhætten, eller kogepladetyper ændres. Under kalibreringen må emhætten ikke benyttes til tilberedning eller udsættes for kraftige lugte, f.eks. opløsnings- eller rengøringsmidler. Processens varighed:

- 13 minutter ved valg af elektrisk kogeplade;
- 1 minut ved valg af gasblus.

Denne fase signaleres ved at kontrollampen i tasten for Sensor blinker, hvis der er trykket på tasten. Tænd ikke motoren, mens kalibreringen er i gang.

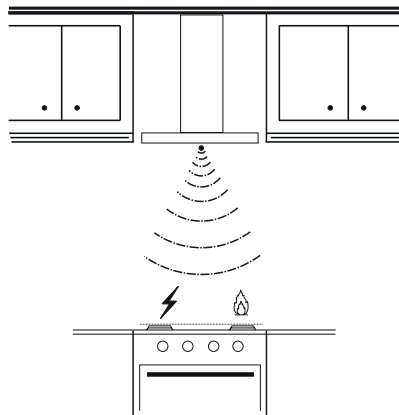

**Advarsel:** Sprøjt ikke rengøringsmidlerne direkte på risten. Aftør blot risten med en klud, der er fugtet med rengøringsmiddel. Brug ikke sprit- eller silikoneholdige produkter til rengøring af risten.

## BELYSNING

**Advarsel:** Dette apparat er udstyret med en hvid lysdiode (klasse 1M) jf. standarden EN 60825-1:1994 + A1:2002 + A2:2001; maks. udsendt optisk effekt v. 439 nm: 7  $\mu$ W. Betragt ikke lysdioden med brug af optisk udstyr (kikkert, forstørrelsesglas osv.).

- Udskiftning skal ske hos det tekniske servicecenter. Bestilling kan ske hos det tekniske servicecenter.

## AZ ÖN ELÉGEDETTSÉGE ÉRDEKÉBEN

Köszönjük, hogy megvásárolta ezt az AEG készüléket. Reméljük, hogy készülékünk kifogástalan teljesítményével hosszú éveken át elégedett lesz. Pontosan ezért alkalmaztunk olyan innovatív technológiákat és jellemzőket, melyek a mindennapi teendőket nagymértékben megkönnyítik, és amelyeket más készülékeken nem talál meg. Kérjük, szánjon néhány percet az útmutató végigolvasására, hogy a maximumot hozhassa ki készülékéből.

## KIEGÉSZÍTŐ TARTOZÉKOK ÉS SEGÉDANYAGOK

Az AEG webáruházban mindent megtalál, ami ahhoz szükséges, hogy AEG készülékeinek ragyogó külsejét és tökéletes működését fenntartsa. Ezzel együtt széles választékban kínáljuk a legszigorúbb szabványoknak és az Ön minőségi igényeinek megfelelően tervezett és kivitelezett egyéb kiegészítő tartozékokat - a különleges főzőedényektől az evőeszköz kosarakig, az edénytartóktól a fehérnemű-zsákokig...



Visit the webshop at:  
[www.aeg-electrolux.com/shop](http://www.aeg-electrolux.com/shop)

**HU - TANÁCSOK ÉS JAVASLATOK** - A jelen használati utasítás a készülék több változatához készült. Elképzelhető, hogy olyan részek leírását tartalmazza, amelyek az Ön készülékén nem találhatók meg. A helytelen vagy a törvényi előírásoknak nem megfelelő üzembe helyezés miatti károkkért a gyártó semmilyen felelősséget nem vállal. A főzőfelület és a szagelszívó közötti biztonsági távolság minimum 650 mm legyen. Ellenőrizze, hogy a hálózati feszültség megfelel-e a szagelszívó adattábláján feltüntetett értéknek. Az I. osztályba tartozó készülékeke esetén győződjön meg arról, hogy otthonának elektromos hálózata megfelelően földelt-e. Legalább 120 mm átmérőjű csövezettel kösse rá a készüléket a beszívott levegő kimenetére. A csövezetnek a lehető legrövidebbnek kell lennie. Tilos a szagelszívót az égetőberendezések (kazán, konvektor stb.) által előállított füstgázok elvezetésére szolgáló vezetékbe bekötni. Megfelelő szellőzésről kell gondoskodni abban az esetben, ha a szagelszívó elhelyezése szolgáló helyiségben nem elektromos üzemű (hanem például gázüzemű) berendezések is vannak. Ha a konyha semmilyen nyílással nincs összekötve a külvilággal, akkor a tiszta levegő biztosítása érdekében gondoskodni kell egy ilyenről. A készülék kizárólag otthoni használatra, a konyhai szagok eltávolítására szolgál. Tilos a készüléket a rendeltetésszerűtől eltérő módon használni. Tilos a működésben levő készülék alatt erősen égő nyílt lángot használni. Mindig olyan erőse állítsa be a lángot, hogy az a tűzhelyen levő lábas alól ne szökhesse ki oldalsó irányban. Olajsütő használatakor figyeljen oda: a felforrósodott olaj könnyen meggyulladhat. Tűzveszély kockázata miatt a konyhai elszívó alatt tilos flambírozott ételeket készíteni. A készüléket nem használhatják csökkent fizikai, érzékelő vagy szellemi képességgel rendelkező, megfelelő tapasztalatok és ismeretek nélküli személyek (gyerekeket is beleértve), hacsak a biztonságukért felelős személy nem tanítja meg vagy ellenőrzi őket a készülék használatára, illetve használatában. A gyerekeket felügyelni kell, hogy ne játszhassanak a készülékkel. A hálózati csatlakozó kihúzásával vagy az áramellátás kikapcsolásával mindig válassza le a készüléket az elektromos hálózatról, amikor a karbantartást végzi. Gondosan és kellő időben végezze el a szűrők karbantartását a gyártó által ajánlott időközönként (Tűzveszély). A Z zsírszűrők mosogatógéppben is tisztíthatók, és kb. 2 havonta vagy – nagyon intenzív használat esetén – ennél gyakrabban kell a tisztításukat elvégezni. - A W aktív szeszes szagszűrő nem mosható és nem regenerálható, hanem kb. 4 havonta vagy – nagyon intenzív használat esetén – ennél gyakrabban cserélendő. A szagelszívó felületének tisztításához elegendő egy semleges kémhatású mosószerrel benedvesített ruhát használni. A terméken vagy annak csomagolásán feltüntetett jelzés arra utal, hogy ez a termék nem kezelhető szokásos háztartási hulladékként, hanem a terméket a villamos és elektronikus berendezések újrahasznosítását végző telephelyek valamelyikén kell leadni. Ha Ön gondoskodik arról, hogy a kiselejtezett termék megfelelő módon kerüljön elhelyezésre, akkor ezzel hozzájárul a hulladékká vált készülék nem szabályos elhelyezése miatti potenciális káros következmények elkerüléséhez. A termék újrahasznosításával kapcsolatban a helyileg illetékes hivatal, a háztartási hulladékgyűjtő szolgálat vagy a terméket értékesítő bolt tud részletes tájékoztatással szolgálni.

A készüléket olyan kétpólusú megszakító közbeiktatásával kell csatlakoztatni az elektromos hálózathoz, amelyen az érintkezők távolsága minimum 3 mm.

**Figurelem:** Az elszívó üzembe helyezése előtt el kell távolítani a (fehér és átlátszó) védőfóliákat.

# HASZNÁLAT

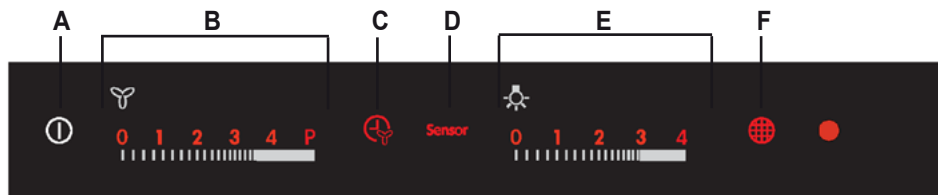



Gomb	Funkció	Megjegyzések
A	Készülék funkciók be/ki	A gombot a készülék kikapcsolt állapotában megnyomva kivilágosodik (50%-os fényerő) és elérhetővé válik az összes funkció. A gombot a készülék bekapcsolt állapotában megnyomva kikapcsol és elérhetetlenné válik az összes funkció (motor ki + világítás ki).
B	Motor fordulatszám kezelése: 0-V1-V2-V3-V4-P	Megérintésekor a kívánt fordulatszámon kapcsol be a motor. P = Intenzív sebességfokozat, de csak 5 percre, majd ennek végén a rendszer visszatér az előzetesen beállított sebességre; álló motornál bekapcsolva V1 fokozat állítódik be. Megérintésekor a kívánt fokozat teljesen kivilágosodik (100%-os fényerő) a többi funkcióhoz képest (50%-os fényerő).
C	Késleltetés funkció	Megérintése aktiválja a motor és a világítás automatikus, 10 perccel késleltetett kikapcsolását. Aktiválása csak bekapcsolt motor, nem intenzív sebességfokozat és érzékelő = ki mellett lehetséges.
	Aktiválja / kiiktatja a távvezérlőt.	Egyéb jelzés hiányában a gomb 4 másodperces megnyomásakor (motor ki + világítás ki) villogással jelez a led: 4 másodperc a távvezérlő aktiválását jelzi 2 másodperc a távvezérlő kiiktatását jelzi
D	Sensor	Ebben az üzemmódban a készülék max. 5 órán át automatikusan működik, majd a funkció végén kikapcsol a motor. A készülék az érzékelő jelzései alapján módosítja a motor fordulatszámát. A B és C gomb nem működik, a kiiktatás a gomb megnyomásával vagy a készülék kikapcsolásával lehetséges.
E	Fényerő kezelése: 0-L1-L2-L3-LMax	Megérintésekor a kívánt fényerőn kapcsol be a világítás. Megérintésekor a kívánt fényerő teljesen kivilágosodik (100%-os fényerő) a többi funkcióhoz képest (50%-os fényerő).
F	A szűrők nullázása elvégzi a szűrőtelítettség jelzésének nullázása, kikapcsolt motor esetén megérintve.	100 üzemmóra után a led folyamatos világítása jelzi a fémszűrők telítettségét. 200 üzemmóra után a led villogása jelzi a szényszűrők telítettségét.
	Aktiválja / kiiktatja a szényszűrők telítettségének jelzését.	Egyéb jelzés hiányában a gomb 4 másodperces megnyomásakor (motor ki + világítás ki) villogással jelez a led: 4 másodperc a szényszűrők jelzésének aktiválását jelzi 2 másodperc a szényszűrők jelzésének kiiktatását jelzi

Miután megtörtént a készülék csatlakoztatása az elektromos hálózathoz, kb. 4 másodperc múlva elérhetőek lesznek a kezelőszervek. Ezalatt villog a motor gombhoz tartozó "0" led. A készülék kikapcsolt állapotában semmilyen funkció nem jelenik meg, és csak a kezelőlap világos része látható. Az A gomb megérintésekor minden más kivilágosodik (50%-os fényerő). A kezelőszerveket aktiválja a kiválasztott funkció megérintése, ami teljesen kivilágosodik (100%-os fényerő) a többi funkcióhoz képest (50%-os fényerő). Ha 10 másodpercig semmilyen utasítás nem történik, akkor csak a kiválasztott funkciók maradnak kivilágítva (100%-os fényerő), minden más pedig elsötétedik (50%-os fényerő). Ha 7 óra használat után semmilyen utasítás nem történik, akkor a készülék kikapcsol (motor ki + világítás ki); ebből a helyzetből egyetlen érintéssel felelőszethető a funkciók, a következő érintéssel pedig kiválasztható a kívánt funkció. A készülék valamely funkciójának (sebességfokozat és világítás) aktiválása nem csupán a kezelőlap megérintésével lehetséges, hanem úgy is, hogy Ön felemelés nélkül a kiválasztott funkció felé húzza az ujját a kezelőlapon. Ha nulla helyzetbe állítva kikapcsolásra kerül a motor és a világítás, a kezelőszervekhez tartozó összes led 50%-os fényerővel tovább világít, de ha az elkövetkező 10 másodpercben nem történik újabb utasítás, akkor az összes led kialszik a "0" led kivételével, mert az még 15 percen keresztül világítani fog.

## A SENSOR ÜZEMMÓD LEHETŐSÉGEI

Sensor üzemmódban történő működésnél az adott főzőfelület típusát lehet kiválasztani az alábbi két lehetőség szerint:

- Elektromos főzőfelület; 
- Gáz főzőfelület; 

Kezdsenek az elektromos főzőfelület van beállítva, ennek módosítása az alábbiak szerint történik:

- Kapcsolja ki a készüléket az on/off főkapcsolóval
- Tartsa lenyomva 8 másodpercig a Sensor gombot a led felvillanásáig:
  - 4 villogás jelzi az elektromos főzőfelület kiválasztását;
  - 2 villogás jelzi a gáz főzőfelület kiválasztását;
- Kapcsolja le 10 másodpercre, majd kapcsolja vissza az áramellátást.

A főzőfelület típusának módosításakor a készülék mindig elvégzi a kalibrálást.

Kalibrálási folyamat: a készülék bekapcsolásakor, illetve a főzőfelület típusának módosításakor minden alkalommal elindul az érzékelő kalibrálási folyamata, ami alatt a készülék alatt nem lehet főzni, illetve kerülni kell a különösen intenzív szagok (például oldószerek vagy tisztítószer) keletkezését.

A folyamat időtartama a következő:

- 13 perc elektromos főzőfelület kiválasztásakor;
- 1 perc gáz főzőfelület kiválasztásakor;

Ezt a fázist a Sensor gombon levő led villogása jelzi, ha megnyomják a gombot. A kalibrálás alatt nem kapcsol be a motor.

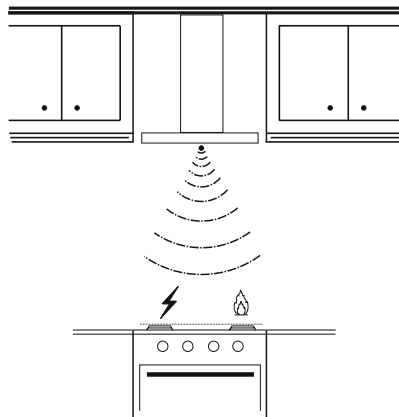

**Figyelem:** tilos a tisztítószerket közvetlenül ráfújni a rácsra, ehelyett a rácsot csak egy mosogatószerbe mártott ruhával szabad tisztítani. A rács tisztításánál kerülni kell az alkoholt vagy szilikonot tartalmazó termékeket.

## VILÁGÍTÁS

**Figyelem:** A készülékben 1M osztályú, az EN 60825-1: 1994 + A1:2002 + A2:2001 szabvány szerinti fehér LED világítás található; maximális optikai teljesítmény 439 nm-en: 7  $\mu$ W. Tilos optikai eszközökkel (látcső, nagyítóüveg) közvetlenül figyelni).

- Csere esetén forduljon a vevőszolgálathoz. („Vásárlás esetén forduljon a vevőszolgálathoz”).

## Z MYŚLĄ O PERFEKCYJNYCH REZULTATACH

Dziękujemy za wybór tego produktu AEG. Zaprojektowaliśmy go z myślą o wieloletniej bezawaryjnej pracy i wyposażyliśmy w innowacyjne technologie, które ułatwiają życie — nie wszystkie te funkcje można znaleźć w zwykłych urządzeniach. Prosimy o poświęcenie kilku minut na lekturę w celu zapewnienia najlepszego wykorzystania urządzenia.

## AKCESORIA I MATERIAŁY EKSPLOATACYJNE

W sklepie internetowym AEG można znaleźć wszystko co niezbędne do utrzymania urządzeń AEG w doskonałym stanie technicznym i wizualnym. Wśród szerokiej gamy akcesoriów, zaprojektowanych i wyprodukowanych zgodnie z wysokimi standardami jakości, oferujemy specjalistyczne naczynia kuchenne, kosze na sztućce, półki na butelki oraz torby do delikatnego prania...



Visit the webshop at:  
[www.aeg-electrolux.com/shop](http://www.aeg-electrolux.com/shop)

**PL - UWAGI I ZALECENIA** - Niniejsza instrukcja obsługi obejmuje kilka wersji urządzenia. Możliwe jest, że zostanie w niej opisane wyposażenie, które nie dotyczy zakupionego przez Państwa urządzenia. Producent nie ponosi żadnej odpowiedzialności za szkody powstałe w wyniku niewłaściwego i niezgodnego z zasadami techniki montażu. Minimalna odległość bezpieczeństwa pomiędzy płytą kuchenną a okapem musi wynosić 650 mm. Sprawdź, czy napięcie w sieci elektrycznej odpowiada danym umieszczonym na tabliczce znamionowej znajdującej się wewnątrz okapu. W przypadku urządzeń klasy Ia należy się upewnić, czy domowa instalacja elektryczna gwarantuje prawidłowe uziemienie. Podłączając okap do wylotu otworu wyciągowego za pomocą rury o średnicy równej lub większej niż 120 mm. Trasa rury powinna być możliwie najkrótsza. Nie podłączać okapu do przewodów odprowadzających spaliny (z kotłów, kominków itp.). Jeżeli w pomieszczeniu używane są zarówno okap, jak i urządzenia niezasilane energią elektryczną (na przykład urządzenia na gaz), należy zapewnić odpowiednią wentylację pomieszczenia. Jeżeli w kuchni nie ma wywietrzników zapewniających dopływ świeżego powietrza, należy je wykonać. Okap został zaprojektowany wyłącznie do użytku domowego, do neutralizacji zapachów kuchennych. Nie wolno używać okapu do innych celów. Nie pozostawiać wolnego ognia o dużej intensywności pod działającym okapem. Regulować zawsze płomienie tak, aby nie wydostawały się one po bokach garnków. Nie zostawiać patelni bez nadzoru podczas gotowania: przegrzany olej może się zapalić. Nie wolno przygotowywać płonących potraw pod okapem kuchennym; niebezpieczeństwo pożaru. Niniejsze urządzenie nie może być używane przez osoby (w tym dzieci) niepełnosprawne fizycznie lub umysłowo oraz bez doświadczenia lub wiedzy na temat jego działania, operatorzy powinni zostać poinstruowani i skontrolowani w kwestii obsługi urządzenia przez osoby odpowiedzialne za jego bezpieczeństwo. Dzieci powinny być nadzorowane, aby upewnić się, że nie bawią się urządzeniem. Przed przystąpieniem do dowolnej czynności konserwacyjnej należy wyłączyć okap z sieci elektrycznej, wyciągając wtyczkę z gniazdka lub wyłączając wyłącznik główny. Wykonywać skrupulatną i częstą konserwację filtra zgodnie z podanym odstępami czasu (ryzyko wypadku). Filtry przeciwtłuszczowe **Z** można myć także w zmywarce, należy je myć co 2 miesiące użytkowania lub częściej, jeśli używane są bardzo intensywnie - Węglowe filtry antyzapachowe **W** nie nadają się do mycia lub regeneracji, należy je wymieniać co 4 miesiące lub częściej w przypadku intensywnego użytkowania. Powierzchnię okapu wystarczy czyścić wilgotną szmatką i neutralnym płynem do mycia. Symbol  na produkcie lub na opakowaniu oznacza, że tego produktu nie można traktować jak zwykłych odpadów, ale należy go zawieźć do punktu zajmującego się likwidacją urządzeń elektrycznych i elektronicznych. Likwidując produkt w sposób właściwy, przyczyniasz się do zapobiegania ewentualnym ujemnym wpływom na środowisko i na zdrowie ludzi, które mogłyby powstać w wyniku niewłaściwej likwidacji. Szczegółowe informacje na temat utylizacji tego produktu można uzyskać w urzędzie miasta/ gminy, lokalnych instytucjach zajmujących się likwidacją odpadów lub w sklepie, w którym produkt został zakupiony.

Przyłączyć okap do sieci zasilającej, montując wyłącznik dwubiegunowy o otwarciu styków przynajmniej 3 mm.

**Uwaga:** Przed przystąpieniem do instalacji okapu należy zdjąć folie ochronne (białe i przezroczyste).



## UŻYTKOWANIE

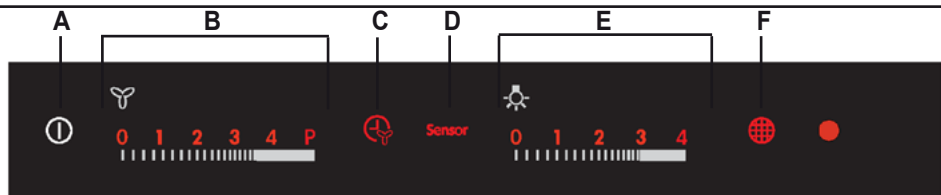



Przycisk	Funkcja	Specyfikacja
A	Wł./Wyt. Funkcje Okapu	Naciskając przycisk na wyłączonym okapie, zaświecą się (intensywność: 50%) i aktywują wszystkie jego funkcje. Naciskając przycisk na włączonym okapie, dezaktywują się wszystkie jego funkcje (Silnik wyt. + Światła wyt.).
B	Steruje prędkością silnika: 0-V1-V2-V3-V4-P	Po naciśnięciu aktywuje się silnik z żądaną prędkością. P = Prędkość intensywna z 5-minutowym czasem trwania, po upływie którego system powraca do poprzedniej prędkości. Jeśli jest aktywowana przy wyłączonym silniku, zmienia się w prędkość V1. Po naciśnięciu na żądaną prędkość, przycisk dodatkowo się oświetli (intensywność: 100%) w stosunku do innych funkcji (intensywność: 50%).
C	Funkcja Delay	Po naciśnięciu na przycisk aktywuje się wyłączenie automatyczne silnika i oświetlenia z 10-minutowym opóźnieniem. Funkcję tę można aktywować wyłącznie przy włączonym silniku pracującym z prędkością nieintensywną oraz trybem Sensor = wyt.
	Aktywacja/dezaktywacja odbiornika pilota	Po naciśnięciu na przycisk przez 4 sekundy (silnik wyt. + światła wyt.), przy braku innych włączonych alarmów, dioda będzie migać: przez 4 sekundy, wskazując na aktywowanie pilota przez 2 sekundy, wskazując na dezaktywowanie pilota
D	Sensor	W tym trybie okap funkcjonuje w sposób automatyczny przez maksymalnie 5 godzin, po upływie których wyłącza się silnik. Okap modyfikuje prędkość silnika w zależności od informacji przekazywanych przez czujnik. Przyciski B i C nie działają. Tryb dezaktywuje się ponownie, naciskając przycisk lub zupełnie wyłączając okap.
E	Sterowanie intensywnością światła: 0-L1-L2-L3-L.Max	Po naciśnięciu przycisku zapalają się światła z żądaną intensywnością. Po naciśnięciu wybranego światła, zapali się ono ze zwiększoną intensywnością (100%) w stosunku do innych funkcji (intensywność: 50%).
F	Reset filtrów Wykonaj reset alarmu nasycenia filtrów, naciskając przycisk przy wyłączonym silniku.	Po 100 godzinach działania okapu dioda świeci się światłem stałym dla zasygnalizowania nasycenia się filtrów metalowych. Po 200 godzinach działania okapu dioda zaczyna migać dla zasygnalizowania nasycenia się filtrów węglowych.
	Aktywacja/dezaktywacja alarmu nasycenia dla filtrów węglowych	Naciskając przycisk i przytrzymując przez 4 sekundy (silnik wyt. + światła wyt.), przy braku innych alarmów, dioda zacznie migać: przez 4 sekundy, wskazując na aktywację alarmów filtrów węglowych przez 2 sekundy, wskazując na dezaktywację alarmów filtrów węglowych

Po podłączeniu okapu do sieci elektrycznej jego funkcje aktywują się po około 4 sekundach. Przez ten czas miga dioda „0” przycisku silnika. Jeśli okap jest wyłączony, nie wyświetlana jest żadna z funkcji. Widoczna jest wyłącznie jasna część panelu sterowniczego. Wszystko oświetli się (intensywność: 50%) po naciśnięciu przycisku A. Funkcje aktywują się po naciśnięciu odpowiadającego im przycisku, który oświetli się ze zwiększoną intensywnością (100 %) w stosunku do pozostałych funkcji okapu (intensywność: 50%). Po 10 sekundach, od upływu których nie włączono żadnych funkcji, pozostaną oświetlone tylko te, które wybrano uprzednio (intensywność: 100 %), wszystkie inne wygasną (intensywność: 50%). Po upływie 7 godzin pracy, w czasie których nie wydano żadnych nowych poleceń, okap wyłączy się (silnik wyt. + światła wyt.). Po ponownym naciśnięciu na którykolwiek z przycisków aktywują się wszystkie funkcje. Kolejne naciśnięcie przycisku aktywuje żądaną funkcję. Możliwym jest aktywowanie funkcji okapu (prędkość i światła) nie tylko poprzez dotykanie panelu sterującego, ale również opierając palec i przesuwając go w kierunku żądanej funkcji bez jego podnoszenia. Jeśli zostanie wydane żądanie wyłączenia silnika i światła (ustawiając je w pozycji zero), wszystkie diody pozostaną oświetlone (intensywność: 50%). Po upływie 10 sekund, w czasie których nie wydano nowych poleceń, wszystkie diody zgasną, za wyjątkiem diody „0”, która pozostanie włączona przez kolejne 15 minut.

## OPCJE OKAPU W TRYBIE Z WŁĄCZONYM CZUJNIKIEM (SENSOR)

Funkcjonowanie okapu w trybie Sensor zależy od rodzaju zamontowanej płyty.

Przewidziano dwie możliwości:

- Płyta elektryczna, 
- Płyta gazowa. 

Fabrycznie ustawiono funkcjonowanie z płytą elektryczną. W celu dokonania zmiany należy postępować zgodnie z poniższymi wskazówkami:

- Wyłączyć okap za pomocą przycisku on/off.
- Naciśnąć i przytrzymać przez 8 sekund wciśnięty przycisk Sensor, aż do momentu, gdy dioda zacznie migać:
  - 4 mignięcia oznaczają wybranie płyty elektrycznej,
  - 2 mignięcia oznaczają wybranie płyty gazowej.
- Na 10 sekund odłączyć zasilanie elektryczne, a następnie ponownie je podłączyć.

Każdorazowo po zmianie rodzaju płyty należy przeprowadzić procedurę wzorcowania.

**Procedura wzorcowania:** Każdorazowo po ponownym podłączeniu okapu do prądu lub po zmianie rodzaju płyty, aktywowana jest procedura wzorcowania, podczas której pod okapem nie należy gotować oraz nie należy go wystawiać na wyjątkowo intensywne zapachy, takie jak rozpuszczalniki i detergenty.

Czas trwania procedury:

- 13 min, jeśli wybrano płytę elektryczną,
- 1 min, jeśli wybrano płytę gazową.

Faza ta sygnalizowana jest miganiem diody przycisku Sensor (jeśli został naciśnięty). Podczas wzorcowania nie należy włączać silnika.

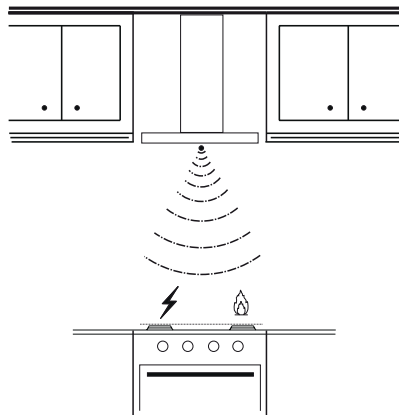

**Uwaga:** kratki wentylacyjnej nie należy spryskiwać środkami czyszczącymi. Należy ją czyścić wyłącznie szmatkami zwilżonymi takimi środkami. Do czyszczenia kratki nie należy używać produktów na bazie alkoholu i silikonów.

## OŚWIETLENIE

**Uwaga:** Urządzenie wyposażone jest w białą diodę klasy 1M zgodnie z normą EN 60825-1: 1994 + A1:2002 + A2:2001; maksymalna moc optyczna wynosi @439nm: 7µW. Nie należy na nią patrzeć za pomocą narzędzi optycznych (lornetka, szkło powiększające...).

- W celu wymiany diody należy skontaktować się z technicznym działem Obsługi Klienta. („W celu nabycia diody należy skontaktować się z technicznym działem Obsługi Klienta”).

## PARIMATE TULEMUSTE SAAVUTAMISEKS

Täname teid selle AEG toote valimise eest. Lõime toote, mis tagab teile aastateks laitmatu toimimise ning lasime teie elu lihtsamaks ja kergemaks muutada innovaatilisi tehnoloogiaid – omadusi, mida te tavaliste seadmete juures ei pruugi leida. Leidke mõni minut aega ning lugege, kuidas seadmega parimaid tulemusi saavutada.

## LISASEADMED JA KULUTARVIKUD

AEG veebipoest leiate kõik vajaliku, mida te oma AEG seadmete laitmatu väljanägemise ja heas töökorras hoidmise jaoks vajate. Koos laia valiku kvaliteedistandarditele vastavate lisatarvikutega, alates spetsialistidele mõeldud kööginõudest kuni söögiriistade korvideni, pudelihoidjatest kuni õrnade pesuesemete pesukottideni...



Visit the webshop at:  
[www.aeg-electrolux.com/shop](http://www.aeg-electrolux.com/shop)

**EE - SOOVITUSED JA ETTEPANEKUD** - Kasutusjuhised kehtivad selle seadme mitmele versioonile. Seetõttu võite siit leida individuaalsete funktsioonide kirjeldusi, mis ei kehti teie spetsiifilisele seadmele. Tootja ei vastuta mingite kahjustuste eest, mille põhjuseks on ebaõige paigaldamine. Minimaalne ohutu vahemaa pliidi pinna ja pliidikummi vahel on 650 mm. Veenduge, et vooluvõrgu pinge vastaks pliidikummi sisse kinnitatud andmeplaadil toodule. I klassi seadmete puhul veenduge, et majapidamistoide garanteeriks adekvaatse maanduse. Ühendage pliidikumm tõmbelõõriga vähemalt 120 mm läbimõõduga toru abil. Tee lõõrini peab olema võimalikult lühike. Ärge ühendage pliidikummi põlemisaurusid (boilerid, kaminad jne) kandvate tõmbelõõridega. Kui pliidikummi kasutatakse koos mitte-elektriliste seadmetega (nt gaaspliidid), tuleb heitgaaside tagasivoolamise vältimiseks tagada ruumis piisav õhuvahetus. Köögil peab olema puhta õhu sisenemise garanteerimiseks otsene ühendus vaba õhuga. Pliidikumm on loodud eksklusiivselt koduseks kasutamiseks köögilõhnade eemaldamiseks. Ärge kasutage seda kunagi eesmärkidel, mille jaoks see mõeldud pole. Ärge jätke töötava pliidikummi alla kunagi kõrgeid avatud leeki. Reguleerige leekide tugevust nii, et need oleks suunatud ainult panni põhjale ega ei haaraks selle külgesid. Rasvas kuumutamisel tuleb seda pidevalt jälgida: ülekuumutatud õli võib põlema süttida. Ärge pliidikummi all flambeerige - tuleoht. See seade ei ole mõeldud kasutamiseks isikute poolt (sealhulgas lapsed), kellel on piiratud füüsilised, sensoorsed või vaimsed võimed või kellel puuduvad kogemused ja teadmised seadme kasutamise kohta, välja arvatud juhul kui neid jälgib või juhendab nende ohutuse eest vastutav isik. Jälgige lapsi ja veenduge, et nad ei mängiks seadmega. Enne hooldustööde teostamist lülitage seade välja või ühendage see võrgutoitest lahti. Määratud perioodi möödumisel puhastage või vahetage filtrid (tuleoht). Rasvafiltrid **Z**. Filtrid tuleb puhastada iga 2 kasutuskuu järel, eriti suurel kasutuskoormusel sagedamini, ning pesta nõudepesumasinas. - Aktiivsoefilter **W**. Need filtrid ei ole pestavad ega regenereeritavad ning tuleb vahetada ligikaudu iga 4 kasutuskuu järel või suurel kasutuskoormusel sagedamini. Puhastage pliidikummi niiske lapiga ja neutraalse vedela puhastusvahendiga.  sümbol toote või selle pakendi peal tähendab seda, et antud toodet ei saa käsitleda olmeprügina. Selle asemel tuleb see anda üle elektrilise ja elektroonilise varustuse jäätmete ümbertöötlemisega tegelevale asutusele. Toote õige kõrvaldamise tagamisega aitate te ära hoida võimalikke negatiivseid tagajärgi keskkonnale ja inimeste tervisele, mis võib vastasel juhul tekkida selle toote vale käsitlemise käigus. Täpsemat teavet selle toote ümbertöötlemise kohta saate te oma linnakantsleisist, olmejäätmete kõrvaldamise teenistusest või poes, kust te selle toote ostsite.

Ühendage pliidikumm võrgutoitega vähemalt 3 mm kontaktivahega kahepoolsele lülitiga.

**Hoiatus:** Eemaldage enne pliidikummi paigaldamist kaitsekilid (valge ja läbipaistev).

## KASUTAMINE

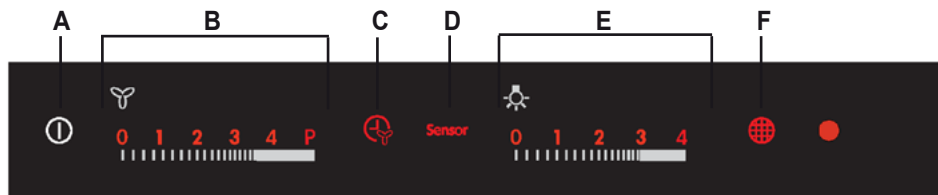

Nupp	Funktsioon	Spetsifikatsioonid
A	Pliidikummi funktsioonid sisse/välja	Kui nuppu puudutatakse välja lülitatud pliidikummil, süttivad kõik funktsioonid (50% tugevusega) ja on lubatud. Kui nuppu puudutatakse töötaval pliidikummil, lülitatakse kõik funktsioonid välja ja keelatakse (mootor välja + valgustus välja).
B	Reguleerib mootori kiirust: 0--V1--V2--V3--V4--P	Selle ala puudutamisel alustab mootor tööd soovitud kiirusel. P = intensiivne kiirus, reguleeritud 5 minutile, mille järel pöörduv süsteem tagasi eelnenud kiirusele. Väljalülitatud mootorilt aktiveerimisel pöörduv see tagasi kiirusele V1. Soovitud kiiruse puudutamisel muutub see eredamaks (tugevus 100%) kui teised funktsioonid (tugevus 50%).
C	Viite funktsioon	Selle nupu puudutamine aktiveerib mootori, ventilatorite ja valgustuse automaatselt 10-minutilise viitega välja lülitamise. Selle saab aktiveerida ainult töötava mootoriga, suvalisel kiirusel, välja arvatud intensiivsel, ja välja lülitatud anduriga.
	Lubab/keelab kaugjuhtimise vastuvõtja.	Kui seda nuppu vajutatakse ja hoitakse 4 sekundit (mootor väljas + valgustus väljas), siis muude häirete puudumisel süttib valgusdiod: 4 sekundiks näitamaks kaugjuhtimise aktiveerimist 2 sekundiks näitamaks kaugjuhtimise deaktiveerimist
D	Andur	Selles režiimis töötab pliidikumm automaatselt maksimaalselt 5 tundi, mille järel lülitatakse mootor välja. Pliidikumm muudab mootori kiirust vastavalt anduri andmetele. Nupud B ja C ei tööta. Funktsioon keelatakse nupule vajutamise või pliidikummi välja lülitamise teel.
E	Reguleerib valgustuse intensiivsust: 0--L1--L2--L3--LMax	Selle ala puudutamisel lülitatakse valgustus sisse soovitud intensiivsuses. Valgustuse intensiivsuse puudutamisel muutub see eredamaks (tugevus 100%) kui teised funktsioonid (tugevus 50%).
F	Filtri lähtestamine Lähtestab filtri küllastushäire nupu vajutamisel välja lülitatud mootori ja valgustuse korral.	100 töötunni järel süttib valgusdiod pidevalt näitamaks metallist rasvafiltri küllastumist. 200 töötunni järel vilgub valgusdiod näitamaks aktiivse filtri küllastumist.
	Lubab/keelab aktiivse filtri häire.	Kui seda nuppu vajutatakse ja hoitakse 4 sekundit (mootor väljas + valgustus väljas), siis muude häirete puudumisel süttib valgusdiod: 4 sekundiks näitamaks aktiivse filtri häire aktiveerimist 2 sekundiks näitamaks aktiivse filtri häire deaktiveerimist

Pärast pliidikummi vooluvõrku ühendamist aktiveeritakse kásud 4 sekundi järel. Pliidikummi välja lülitamisel ei kuvata ühtegi funktsiooni ja juhtpaneelil on näha ainult tavapäraseid tähed. Kõik teised süttivad (50% tugevusega) nupu A puudutamisel. Juhtseadmed aktiveeritakse valitud funktsiooni puudutamise teel, mis süttib võrreldes pliidikummi teiste funktsioonidega (tugevus 50%) eredamalt (tugevus 100%). Kui 10 sekundi jooksul ühtegi käsku ei anta, jäävad põlema (tugevus 100%) ainult valitud funktsioonid ning õle jääb lülitub välja (tugevus 50%). Pärast 7-tunnist tööd lülitub edasiste käskude puudumisel pliidikumm välja (mootor väljas + valgustus väljas), siit saate puudutusega töö taastada ning järgmise puudutusega valida soovitud funktsiooni. Mõnda pliidikummi funktsiooni (kiirus ja valgustus) on võimalik aktiveerida lisaks juhtpaneeli puudutamisele ka sõrme paneelile asetamise ja ilma seda töstmata soovitud funktsiooni suunas libistamise teel. Kui mootor ja valgustus on nende nullile seadmise teel välja lülitatud, jäävad kõik käskude valgusdiodid 50%-le ning kui järgmise 10 sekundi jooksul edasisi käske ei anta, lülituvad kõik valgusdiodid välja, välja arvatud valgusdiodid „0“, mis jäävad tööle veel 15 minutiks.

## PLIIDIKUMMI VALIKUD ANDURIREŽIIMIS

Andurirežiimis töötamisel mõjutab seda kasutatava pliidi tüüp. Saadaval on kaks valikut:

- Elektripliit;



- Gaasipliit;



Algselt on see seadistatud elektripliidile. Seadistuse muutmiseks toimige järgmiselt:

- Lülitage pliidikumm selle sisse/välja nupu abil välja
- Vajutage ja hoidke anduri nuppu 8 sekundit, kuni valgusdiodid kirjeldatud viisil vilgub:
  - 4 vilgutust näitavad elektripliidi valimist;
  - 2 vilgutust näitavad gaasipliidi valimist;
- Eemaldage 10 sekundiks toide ning seejärel ühendage see uuesti.

Kalibreerimisprotseduur teostatakse iga kord, kui pliidi tüüpi muudetakse.

**Kalibreerimisprotseduur:** Iga kord, kui pliidikumm sisse lülitatakse või pliidi tüüpi muudetakse, viiakse läbi anduri kalibreerimise protseduur. Selle aja jooksul ei tohi pliidikummi kasutada toidu valmistamiseks ega eriti tugevate lõhnade läheduses, näiteks lahustid või puhastusvahendid.

See protsess vajab:

- 13 minutit elektripliidi valimisel;
- 1 minuti gaasipliidi valimisel;

Kui seda on vajutatud, näitab seda faasi anduri nupu vilkuv valgusdiodid. Ärge kalibreerimise ajal mootorit sisse lülitage.

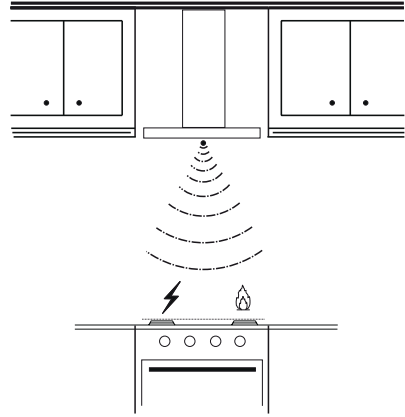

**Hoiatus:** Ärge pihustage puhastusvahendeid otse võrele vaid puhastage ainult puhastusvahendis leotatud lapiga. Vältige võre puhastamist alkoholi või silikooni sisaldavate toodetega.

## VALGUSTUS

**Hoiatus:** See seade on varustatud valge valgusdiodlambiga, mille klass on vastavalt EN 60825-1: 1994 + A1:2002 + A2:2001 standarditele 1M; maksimaalne eralduv optiline võimsus @439nm: 7µW. Ärge vaadake valgust optiliste seadmete (binoklid, suurendusklaasid...) abil otse.

- Vahetamiseks võtke ühendust tehnilise toega. ("Ostmiseks võtke ühendust tehnilise toega")

## FÖR PERFEKT RESULTAT

Tack för att du valt denna produkt från AEG. Vi har skapat den så att du ska kunna få felfritt resultat i många år, med innovativa tekniker som gör livet enklare – funktioner som du inte skulle hitta hos vanliga produkter. Vänligen ägna några minuter åt att läsa detta för att få ut så mycket som möjligt av produkten.

## TILLBEHÖR OCH RESERVDELAR

I AEG:s webbutik finner du allting som du behöver för att hålla dina AEG-produkter snygga och i perfekt skick. Du hittar ett brett sortiment av tillbehör som utformats och tillverkats med högsta kvalitetskrav. Allt från köksredskap för specialister till bestickkorgar, flaskställ och tvättpåsar för ömtåliga plagg...



Visit the webshop at:  
[www.aeg-electrolux.com/shop](http://www.aeg-electrolux.com/shop)

**CZ - RADY A DOPORUČENÍ** - Tato příručka může být použita pro různá provedení spotřebiče. Je tedy možné, že v příručce budou popsány některé součástky, které nejsou součástí vybavení Vaší digestoře. Výrobce odmítá jakoukoli odpovědnost za škody způsobené nesprávnou instalací nebo instalací, která neodpovídá příslušným předpisům. Minimální bezpečnostní vzdálenost mezi varnou deskou a digestoří musí být 650 mm. Zkontrolujte, zda napětí v síti odpovídá napětí uvedenému na typovém štítku umístěném uvnitř digestoře. U spotřebičů třídy Ia ověřte, zda domácí elektrický systém zajišťuje správné uzemnění. Digestoř připojte k výstupu nasávaného vzduchu trubkou s průměrem 120 mm nebo větším. Vedení trubky musí být co nejkratší. Digestoř nepřipojujte k odvodnímu vedení určenému pro odvod spalin z topení (kotle, krbů apod.). V případě, že jsou ve stejné místnosti jako digestoř umístěny spotřebiče na jinou než elektrickou energii, (např. plynové spotřebiče), je nutné zajistit dostatečné větrání daného pro-storu. Jestliže kuchyň nemá otvor ven, je nutné ho zajistit, aby byl zajištěn přívod čistého vzduchu. Digestoř byla zkonstruována výhradně pro domácí používání, k odstranění kuchyňských pachů. Nikdy ne-používejte digestoř jiným nevhodným způsobem. Pod zapnutou digestoří nenechávejte zapnutý silný hořák. Hořáky vždy seřídte tak, aby nedošlo k přetečení jídel přes okraje nádob. Při fritování stále jídlo sle-dujte: přehřátý olej by se totiž mohl vznítit. Pod kuchyňskou digestoří nepřipravujte flambované pokrmy, je zde nebezpečí požáru. Tento spotřebič nesmí být používán osobami (včetně dětí) se sníženými fyzic-kými, smyslovými či duševními vlastnostmi nebo osobami bez příslušných zkušeností a znalostí, pokud nejsou pod dozorem osob odpovědných za jejich bezpečnost nebo pokud nebyly těmito osobami k použití spotřebiče zaškoleny. Děti musí být pod dozorem, aby si nehrály s přístrojem. Před každým čištěním ne-bo údržbou odpojte digestoř od sítě vytažením zástrčky ze zásuvky nebo vypnutím hlavního vypínače. Provádějte pečlivou a včasnou údržbu filtrů v doporučených intervalech (riziko požáru). Kovové filtry Z lze mýt i v myčce, je třeba je mýt zhruba každé 2 měsíce používání , při obzvláště intenzivním používání i častěji - Uhlíkový filtrproti zápachu W nelzemýt v myčce a nelze jej ani regenerovat, je třeba jej vymě-nit každé 4 měsíce nebo i častěji při intenzivním používání. K čištění ploch digestoře stačí používat vlh-ký hadřík a neutrální tekutý čisticí prostředek. Symbol  uvedený na výrobku nebo na jeho balení udává, že tento výrobek nesmí být považován za normální domácí odpad, ale je nutné jej odevzdat do příslušného sběrného střediska recyklace elektrických a elektronických zařízení. Správnou likvidaci tohoto výrobku pomůžete zabránit případným negativním důsledkům na životní prostředí a lidské zdraví způsobeným jeho nevhodnou likvidací. Podrobnější informace o recyklaci tohoto výrobku získáte na obecním úřadě, v místním podniku pro sběr domácího odpadu nebo v obchodě, kde jste spotřebič zakoupili.

Připojte digestoř k napájecí síti za použití dvoupólového vypínače s nejméně 3 mm vzdáleností mezi kon-takty.

**Upozornění:** Před nainstalováním digestoře odstraňte ochranné fólie (bilou a průhlednou).



# POUŽITÍ

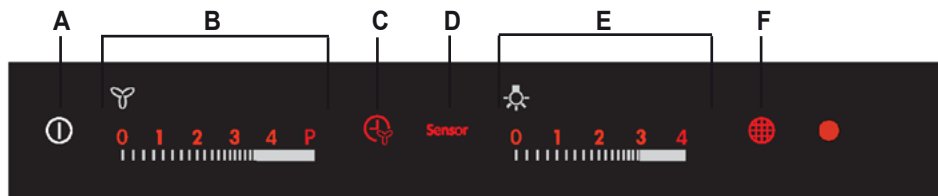



Tlačítko	Funkce	Specifikace
A	On/Off Funkce Digestoře	Při dotyku tohoto tlačítka na vypnuté digestoři se všechny funkce rozsvítí (intenzita 50%) a zprovozní. Při dotyku tohoto tlačítka na digestoři v chodu se vypnou a deaktivují všechny funkce (Motor Off + Světla Off).
B	Řídí rychlost motoru: 0-V1-V2-V3-V4-P	Při dotyku této zóny se motor spustí s požadovanou rychlostí. P = Intenzivní rychlost, načasovaná na 5 minut, po uplynutí této doby se systém vrátí k předchozí rychlosti, jestliže je spuštěna z motoru Off, přejde na V1. Při dotyku požadované rychlosti se tato rozsvítí s větší intenzitou (intenzita 100%) než ostatní funkce (intenzita 50%).
C	Funkce Delay	Při dotyku tohoto tlačítka se bude aktivovat automatické vypínání motoru a systému osvětlení s časovým posunem o 10 minut. Tuto funkci lze aktivovat pouze, je-li motor zapnut s jinou než intenzivní rychlostí a Sensor = Off.
	Aktivuje / Deaktivuje přijímač dálkového ovladače.	Při dotyku tohoto tlačítka na 4 sekundy (Motor Off + Světla Off), nejsou-li přítomny jiné alarmy, kontrolka Led bude blikat po dobu: 4 sekund, čímž bude označovat Aktivaci dálkového ovladače. 2 sekund, čímž bude označovat Deaktivaci dálkového ovladače.
D	Senzor	V tomto režimu digestoř bude fungovat automaticky maximálně po dobu 5 hodin, nakonec funkce vypne motor. Digestoř mění rychlost motoru podle toho, jaké hodnoty jí posílá Sensor. Tlačítka B a C nefungují, deaktivuje se stisknutím tohoto tlačítka nebo vypnutím digestoře.
E	Řídí intenzitu světla: 0-L1-L2-L3-LMax	Při dotyku této zóny se rozsvítí světla s požadovanou intenzitou. Při dotyku požadované intenzity světla se toto rozsvítí s větší intenzitou (intenzita 100%) než ostatní funkce (intenzita 50%).
F	Reset Filtrů provede Reset alarmu Nasycení filtrů při dotyku tohoto tlačítka na vypnutém motoru.	Po 100 hodinách fungování bude kontrolka Led svítit nepřerušovaně, což označuje nasycení kovových filtrů. Po 200 hodinách fungování bude kontrolka Led blikat, což označuje nasycení uhlíkových filtrů.
	Aktivuje / Deaktivuje alarm nasycení uhlíkových filtrů.	Při dotyku tohoto tlačítka na 4 sekundy (Motor Off + Světla Off), nejsou-li přítomny jiné alarmy, kontrolka Led bude blikat po dobu: 4 sekund, čímž bude označovat Aktivaci uhlíkových filtrů. 2 sekund, čímž bude označovat Deaktivaci uhlíkových filtrů.

Po připojení digestoře k elektrické síti budou ovladače zprovozněny zhruba po 4 sekundách. V této době bude blikat kontrolka Led "0" tlačítka motoru. Při vypnuté digestoři se nezobrazuje žádná funkce, je vidět pouze světla část ovládacího panelu. Zbytek se rozsvítí (intenzita 50%) při stisknutí tlačítka A. Ovladače se aktivují dotykem zvolené funkce, která se rozsvítí s větší intenzitou (intenzita 100%) než jiné funkce digestoře (intenzita 50%). Po 10 sekundách nepřítomnosti příkazů zůstanou rozsvíceny pouze zvolené funkce (Intenzita 100%) a zbytek se zhasne (Intenzita 50%). Po 7 hodin používání a za nepřítomnosti příkazů se digestoř vypne (Motor Off + Světla Off), v této situaci je možné dotykem znovu zprovoznit funkce a poté zvolit požadovanou funkci. Funkce digestoře (rychlost a světla) je možné aktivovat nejen dotykem ovládací desky, ale i položením prstu a jeho posouváním, aniž byste jej zvedli, směrem k požadované funkci. V případě příkazu k vypnutí motoru a světla a jejich vynulování všechny kontroly led ovladačů zůstanou svítit na 50% a nebudou-li v následujících 10 sekundách spuštěny jiné příkazy, všechny kontroly led se vypnou, kromě kontrol led "0", které zůstanou ON ještě dalších 15 minut.

## FUNKCE DIGESTOŘE V REŽIMU SENZOR

Na fungování digestoře v režimu Senzor má vliv typ použité varné desky, lze zvolit ze dvou možností:

- Elektrická varná deska; 
- Plynová varná deska; 

Na počátku je nastavena elektrická varná deska, při změně postupujte podle následujícího postupu:

- Vypněte digestoř tlačítkem ON/OFF digestoře
- Stiskněte tlačítko Senzor a držte jej stisknuté po dobu 8 sekund, dokud kontrolka led nezačne blikat:
  - 4 blikání budou označovat volbu elektrické varné desky;
  - 2 blikání budou označovat plynovou varnou desku;
- Odpojte napájení na 10 sekund a pak jej znovu připojte.

Při každé výměně typu varné desky je třeba provést proceduru kalibrace.

**Procedura kalibrace:** pokaždé, když je digestoř napájena nebo při výměně varné desky se aktivuje procedura kalibrace senzoru, během které digestoř nesmí být vystavena vaření nebo zvláště intenzivním pachům, jako například ředidla nebo čisticí prostředky.

Tento proces trvá:

- 13 minut při volbě elektrické varné desky;
- 1 minutu při volbě plynové varné desky;

Tato fáze je signalizována blikáním kontrolky led tlačítka senzor, jestliže bylo stisknuto. Během kalibrace nezapínajte motor.

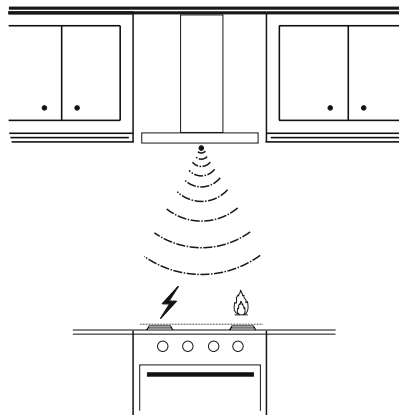

**Upozornění:** nestříkejte čisticí přípravky přímo na mřížku, ale čistěte ji pouze hadry namočenými v čisticím přípravku. Neprovádějte čištění mřížky přípravky na bázi alkoholu či silikonu.

## OSVĚTLENÍ

**Upozornění:** Tento přístroj je vybaven bílou kontrolkou LED třídy 1M podle normy EN 60825-1: 1994 + A1:2002 + A2:2001; maximální vyzařovaný optický výkon @439 nm: 7μW. Nepozorujte přímo optickými přístroji (dalekohledem, lupou....).

- V případě výměny kontaktujte technický servis. ("V případě nákupu kontaktujte technický servis").

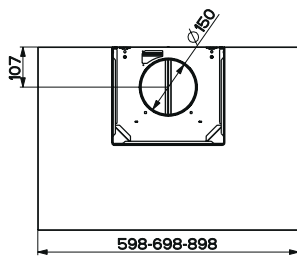
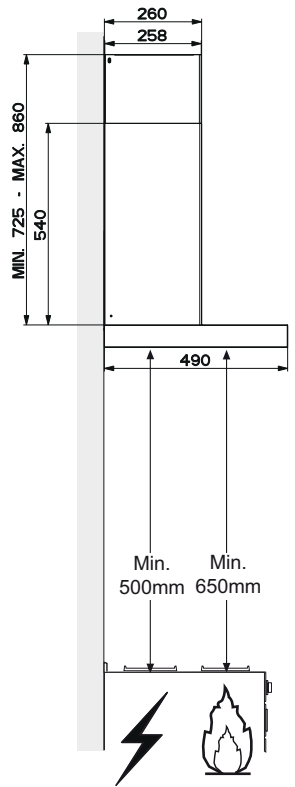
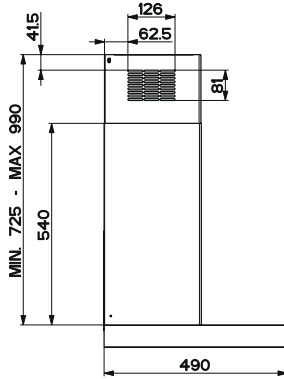
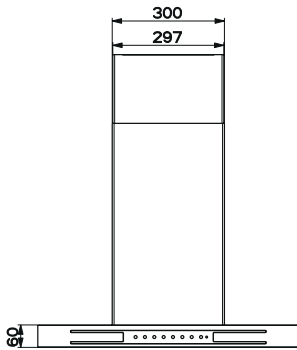
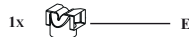
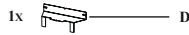
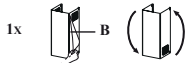
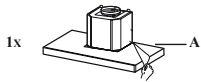

# 1

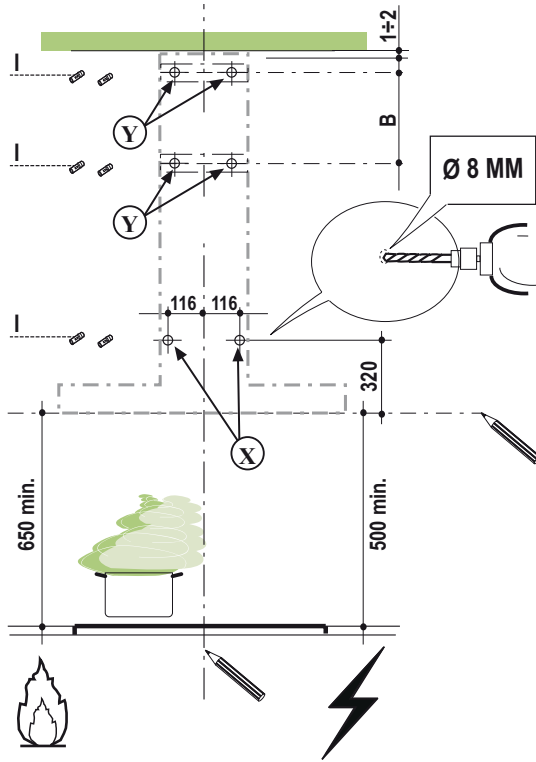

# 2

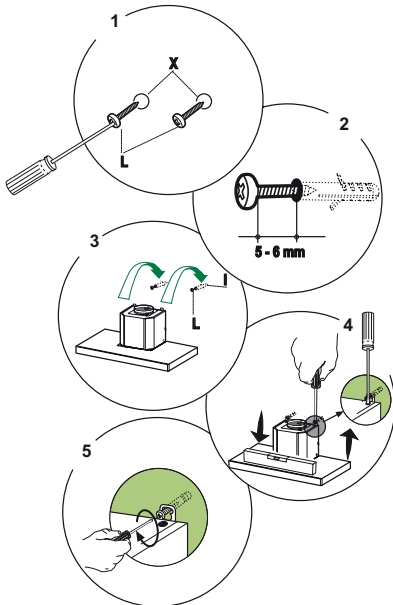

# 3

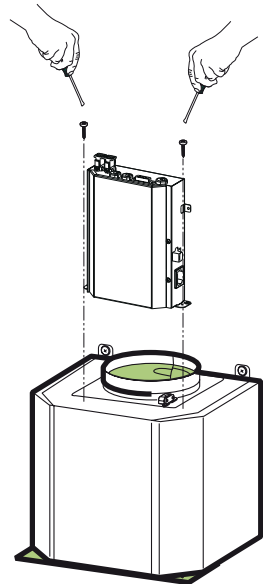

# 4a

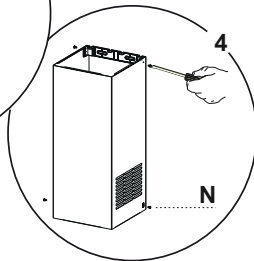
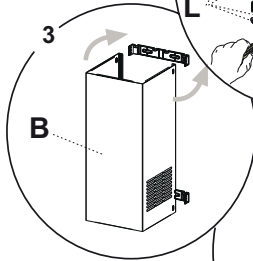
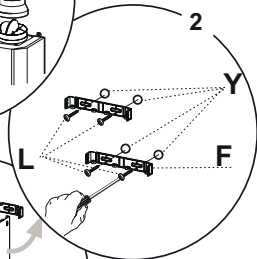
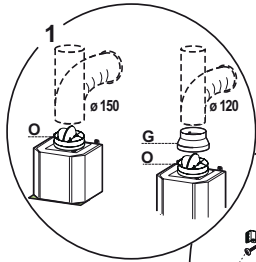
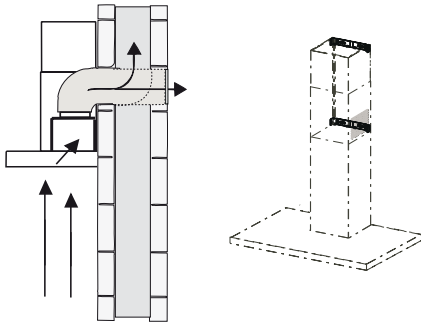

# 4b

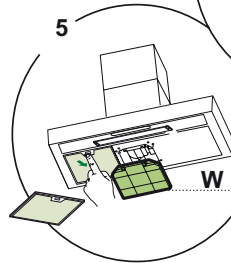
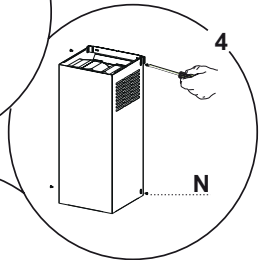
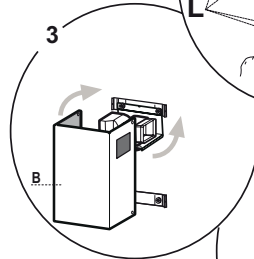
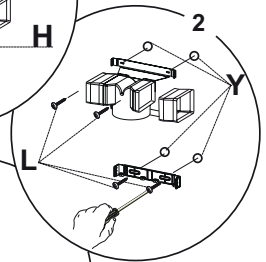
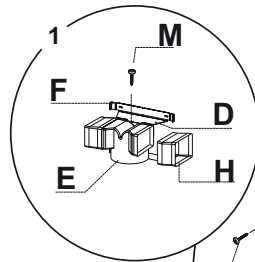
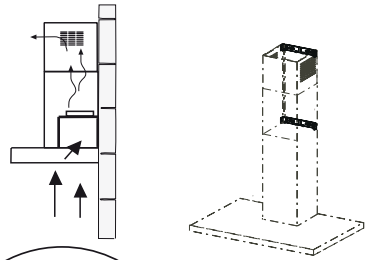

5

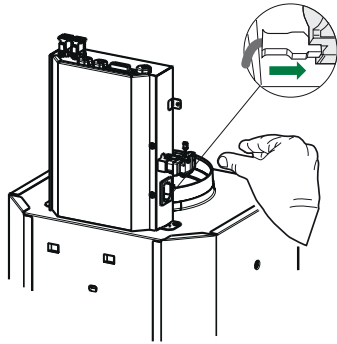

6

