ANSONIC

VF 650T

VF 550T

- **Manual de instruções**
- **Instrucciones
para el empleo**
- **Mode d'emploi**
- **Instructions for use**
- **Bedienungsanleitung**

ATENÇÃO

ANTES DE UTILIZAR A MAQUINA RETIRE OS ESPAÇADORES DE PROTECÇÃO, INSTALADOS PARA EFEITOS DE TRANSPORTE, PROCEDENDO COMO SE SEGUE

- 1) Desaperte e retire os parafusos A-B-C-D.
- 2) Introduza uma chave de fendas nos buracos agora libertos inclinando-a de modo a fazer cair os quatro espaçadores (H). Guarde-os.
- 3) É importante retirar os quatro espaçadores (H) porque podem danificar a máquina se deixados no seu interior. Guarde-os porque necessitará deles caso queira transportar a máquina.

PARA PREPARAR A MÁQUINA EM CASO DE TRANSPORTE:

- 1) Retire os oito parafusos (L) da tampa posterior e retire a tampa.
- 2) Coloque os parafusos A-B-C-D nos furos das quatro cavilhas de borracha.
- 3) Posicione os quatro espaçadores em ferro (H) no interior da tampa nos parafusos A-B-C-D e aperte-os contra as cavilhas de borracha.
- 4) Coloque a tampa posterior na máquina, centre-a e aparafuse os quatro parafusos A-B-C-D.
- 5) Reponha e aperte os oito parafusos (L) na tampa posterior.

1 nivelamento

Depois de ter colocado a máquina no local estabelecido, nivele-a aparafusando ou desaparafusando os pés, fixando-os em seguida apertando as porcas de segurança. Se o nivelamento não for correcto, a máquina ficará instável com funcionamento ruidoso e falhas ou avarias poderão surgir.

CUIDADO

ANTES DE PONERLA NE FUNCION QUITAR DE LA MAQUINA LA EMPAQUETADURA DE SEGURIDAD, ACTUANDO DE LA MANERA SIGUIENTE:

- 1) Aflojar y sacar del todo los tornillos A B-C-D.
- 2) Con un destornillador colocado en los orificios que han quedado libres empujar inclinándole oportunamente hasta que caigan os cuatro distanciadores (H) que se deben de guardar
- 3) Es muy importante recuperar los cuatro distanciadores (H) en razón de que podrían provocar daños si permanecen al interior de la máquina y además porque se les necesitará para trasladar a la misma en caso de mudanza

PARA EL EMBALAJE DE LA MAQUINA:

- 1) Quitar los ocho tornillos (L) de la tapa trasera y retirar del todo la tapa
- 2) Ajustar os tornillos A-B-C-D en los orificios de las cuatro gomitas
- 3) Introducir los cuatro distanciadores (H) al interior de la tapa sobre los tornillos A-B-C-D y fijarles sobre as gomitas
- 4) Colocar bien puesta la tapa trasera de la máquina, centrar y ajustar los cuatro tornillos A-B-C-D
- 5) Volver a colocar todos os tornillos (L) de la tapa

1 nivelación

Después de colocar la máquina en su lugar, nivelarla apretando o aflojando las patitas y finalmente cerrando su tuerca. Si el nivel no fuera correcto la máquina producirá ruidos y se podrán verificar roturas.

ATTENTION

AVANT DE METTRE EN MARCHE LA MACHINE. ENLEVER L'EMBALLAGE PROTECTEUR EN PROCÉDANT COMME SUIT:

- 1) Desserrer et enlever les vis A-B-C-D.
- 2) Introduire un tournevis dans les trous qui ont été libérés en l'inclinant de façon à faire tomber les quatre pièces d'entretoisement (H) et à les récupérer
- 3) Il est particulièrement important de récupérer ces quatre pièces d'entretoisement (H) car si ces dernières restaient à l'intérieur de la machine, elles pourraient provoquer des dommages; elles pourront d'autre part servir à réemballer la machine en cas de déménagement

POUR REEMBALLER LA MACHINE:

- 1) Enlever les huit vis (L) du couvercle arrière et ôter le couvercle
- 2) Enfiler les vis A-B-C-D dans les trous des quatre bouchons en caoutchouc
- 3) Enfiler les quatre pièces d'entretoisement (H) à l'intérieur du couvercle sur les vis A-B-C-D et les fixer sur les bouchons en caoutchouc
- 4) Placer le couvercle arrière sur la machine centrer et visser les quatre vis A-B-C-D
- 5) Remettre les huit vis (L) du couvercle arrière

1 nivellement

Après avoir placé la machine au point établi on la nivelle en vissant ou en dévissant les pieds bloquant ensuite ces derniers en serrant les contre-écrous relatifs. Si le nivellement n'était pas parfait la machine ne serait pas stable elle aurait un fonctionnement bruyant et des panes ou des fractures pouvant se vérifier.

ATTENTION

BEFORE USING THE APPLIANCE REMOVE THE PROTECTIVE SPACERS INSTALLED FOR TRANSPORT PURPOSES AS FOLLOWS:

- 1) Loosen and remove screws A-B-C-D.
- 2) Insert a screwdriver in the holes that have been freed and tilt it to let the four spacers (H) fall. Put them aside.
- 3) It is important to put the four spacers (H) aside. Because if left inside the appliance they could cause harm. They will also be necessary for preparing the appliance for any future moves.

TO RE-INSERT THE PLATE FOR MOVING THE APPLIANCE PROCEED AS FOLLOWS:

- 1) Remove the eight screws (L) from the back cover and remove the cover.
- 2) Insert screws A-B-C-D in the holes of the four rubber washers.
- 3) Rinse the four spacers (H) on the inside of the cover on screws A-B-C-D and fasten them to the rubber washers.
- 4) Position the back cover on the appliance center it and screw in the four screws A-B-C-D.
- 5) Re-insert the eight screws (L) of the back cover.

1 levelling

After positioning the machine in the established place level it by screwing or unscrewing its feet, fixing them afterwards by tightening the relevant lock nuts. Should levelling be not perfect, the machine would be unstable, its operation noisy, and failures or breaking might ensue.

ENTFERNEN DER TRANSPORTSICHERUNG

WICHTIGER HINWEIS: DIE TRANSPORTSICHERUNG MUß VOR DEM GEBRAUCH UNBEDINGT ENTFERNT WERDEN! Für den Transport wird der bewegliche Waschbottich blockiert. Die Verankerung muß der beschriebenen Reihenfolge gelöst werden:

- 1) Lösen Sie die 4 Schrauben A, B, C, und D.
- 2) Nehmen Sie einen Schraubenzieher, stecken diesen in das jeweilige Loch der Gummitüllen und hebeln nach links oder rechts bis die Distanzhalsen auf den Boden fallen.
- 3) Es ist wichtig, die heruntergefallenen Hülsen H unter der Maschine herauszunehmen!
- 4) Die 4 Transportsicherungsschrauben mit den 4 Hülsen für einen eventuellen späteren Transport (z.B. Umzug) gut aufbewahren, da für einen Transport ohne Verriegelung keine Haftung übernommen wird!

DER WIEDEREINBAU DER VERRIEGELUNG ERFOLGT IN DIESER REIHENFOLGE:

- 1) Rückwand durch Lösen der 8 Befestigungsschrauben abnehmen (L).
- 2) Die 4 Transportsicherungsschrauben A, B, C und D mit den aufgezogenen Gummitüllen in die vorhandenen Löcher der abgenommenen Rückwand stecken.
- 3) Nun die 4 Distanzhülsen H auf der Innenseite der Rockwand über die Schrauben A, B, C, D, schieben.
- 4) Rückwand wieder aufsetzen und die 4 Schrauben A B C D in die an der Bottichrückseite vorhandenen Gewindelocher einschrauben.
- 5) Rockwand befestigen.

1 justieren mittels verstellbarer Füße

Für einen einwandfreien Betrieb ist es wichtig daß der Washvollautomat waagrecht und fest auf dem Boden steht. Kleine Unebenheiten des Fußbodens lassen sich durch die vier verstellbaren Füße ausgleichen. Nach lösen der Kontermutter können die Füße reinoder rausgedreht werden. Anschließend die Kontermutter unbedingt wieder fest anziehen:

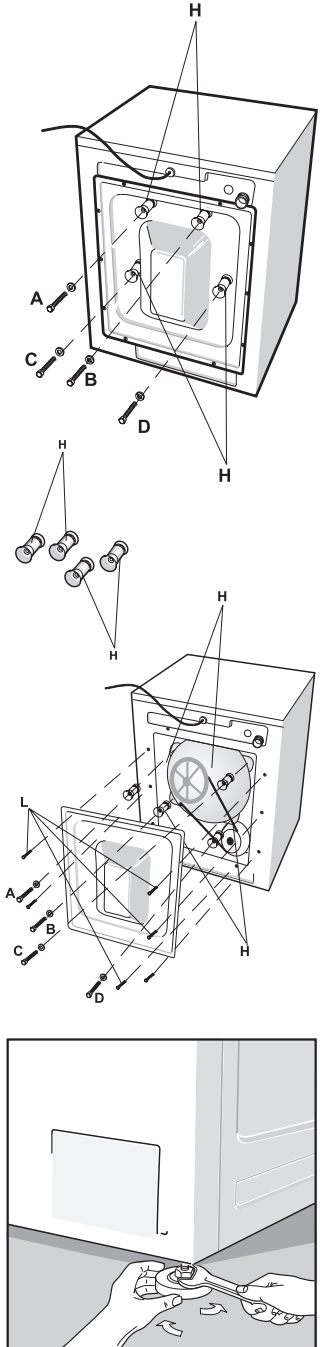

2 ligação hidráulica

Ligue a mangueira de admissão de água a uma torneira de água fria com terminal roscado de 3/4 de polegada colocando entre ambos o vedante de borracha, fornecido com a máquina e aperte bem a porca. Se a torneira for nova ou não tenha sido usada por muito tempo e aconselhável deixar correr água antes de efectuar a ligação.

3 ligação hidráulica

Ligue a mangueira de admissão de água ao tubo na parte posterior da máquina colocando entre ambos um dos vedantes de borracha que se encontram no interior do tambor da máquina.

4 descarga

Introduza a mangueira de descarga num cano de esgoto (com diâmetro interno mínimo de 4 cm) ou então coloque-a num lava-loiças, lavatório ou banheira evitando que a mangueira fique com curvas ou dobras excessivas. A extremidade livre deverá estar a uma altura compreendida entre os 80 e 100 cm e, não devesa estar imersa em água.

5 ligação eléctrica

Ligue a ficha a uma tomada com ligação a terra. Voltagem 230 V. O fusível da máquina no quadro central devesa poder suportar a carga mínima da máquina, ou seja, 10 amps. A tomada devesa ter uma eficiente ligação a terra testa e uma medida de segurança exigida por lei.

2 conexión de agua

Conectar el tubo el entrada a una toma de agua fria con una rosca de 3/4" gas, poniendo él filtro y guarnición de goma entre ambas partes, antes de conectar hacer fluir agua para limpiar previamente la canilla

3 conexión de agua

Conectar el tubo de carga al lavarrapas poniendo entre ambas partes un filtro y guarnición

4 descarga

Conectar el tubo de descarga con de saque de diámetro mínimo de 4 cm. o apoyarlo sin doblar o estrangularlo en la pileta del lavadero a una altura no menor de 80 cm y no mayor de 1,00 cm

5 enlace eléctrico

Enchufe el cable eléctrico en un enchufe hembra con puesta a tierra. La red eléctrica doméstica debe ser capaz de tomar la carga mínima de la lavadora, esto es 10 amperios. En enchufe hembra debe estar equipado con una puesta a tierra eficiente Esto es un requisito legal establecido

2 branchement hydraulique

Connecter le tuyau de remplissage a une prise d'eau froide a bec fileté de 3/4" gas en interposant la garniture en caoutchouc fournie avec la lessiveuse et serrer fortement le manchon Si la prise d'eau est neuve ou bien si celle-ci est restée inactive pendant longtemps, avoir soin de faire couler un certain volume d'eau avant d'effectuer la connections

3 branchement hydraulique

Remonter le dossier et fixer le tuyau de remplissage en insérant entre le tuyau et le raccord une des garnitures se trouvant a l'intérieur du panier a linge

4 vidange

Introduire le tuyau de vidange dans tube de vidange (diamètre intérieur minimum 4 cm) ou bien l'appuyer a un lavabo ou une baignoire en évitant qu'il soit étranglé par des courbes excessives. L'extrémité libre doit se trouver entre 80 cm et 1 mètre du sol et ne devesa pas être immergée dans l'eau.

5 branchement électrique

Insérer la fiche dans une prise électrique munie de terre. La tension aura une valeur de 230 Volts. L'installation électrique de l'usage de la machine devesa être telle a Supporter la puissance maximale de la lessiveuse qui est de 10 Ampères. La prise de courant devesa être munie d'une mise a terre en état de fonctionner: celle-ci constitue une garantie de sécurité voulue par la loi.

2 water connection

Connect the filling hose to a coldwater tap with 3/4" gas tread placing the rubber sealing washer provided with the washing machine inside the hose connection, and tighten the ring nut. If the tap is new or has been unused for a long time, it is advisable to let a certain quantity of water run out before making the connection

3 water connection

Reassemble the back plate and connect the filling hose to its connection inserting one of the washers found in the washing drum between connection and hose .

4 discharge

Insert the discharging hose in a drain pipe (minimum internal diameter 1 1/2 inch) or else hang it on the washbasin or bath edge avoiding any sharp bends or kinks. The free end should be at a height between 30 to 40 inches above the floor and should not dip in water.

5 electric connection

Plug the electric lead into an earthed electric socket. Voltage should be 230 V. The household mains should be sized to take the mimum load of the washing machine namely, 10 amps. The power socket should be provided with an efficient earthing. The latter is a safety requirement fixed by law.

2 wasseranschluss

Den Wasserzulaufschlauch an der Kaltwasserleitung mit Zapfhahn 3/4 und Schlauchverschraubung anbringen. Dichtungen vor dem Anschliessen in die Schlauchverschraubung legen. Falls die Wasserleitung neu ist oder längere Zeit nicht gebraucht wurde, so muss diese vor Anschluss des Gerätes gut durchgespült werden.

3 wasseranschluß

Den Wasserzulaufschlauch am Einlaufstutzen auf der Rückseite des Gerätes anbringen. Mitgelieferte Dichtung vor dem Anschliessen einlegen.

4 Aufhängevorrichtung

Den Laugenablaufschlauch in ein Abflussrohr stecken (Innendurchmesser mind. 4 cm) oder über den Rand des Waschbeckens oder der Badewanne hängen. Die Auslauföffnung sollte auf einer Bodenhöhe zwischen 80 und 100 cm liegen. Der Schlauch darf nicht geknickt und der Abfluss muss frei sein.

5 elektrische Anschluß

Stecker in die Schutzkontakt Steckdose stecken. Achtung! Der elektrische Anschluss muss unbedingt über eine geerdete Schutzkontakt - Steckdose erfolgen. Dies ist eine Gesetzesvorschrift.

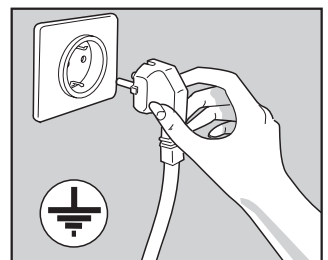
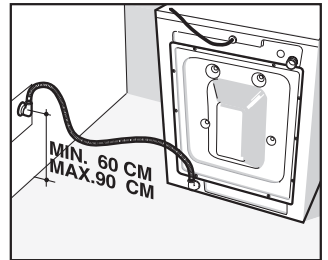
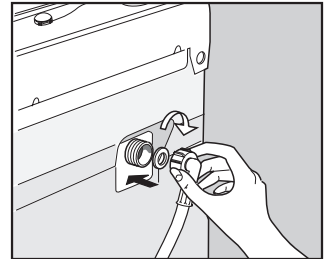
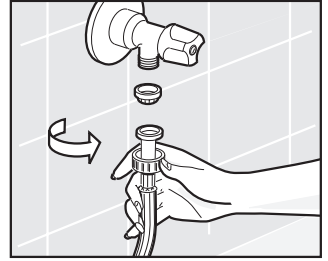

6 aviso

Verifique se a voltagem e a frequência da corrente existente correspondem aos valores indicados na placa que se encontra na parte posterior da máquina (ou na parte interna da portinhola do filtro). A instalação eléctrica do utilizador deve ser capaz de suportar a corrente máxima indicada na referida placa.

7 carga de roupa

Abra a porta puxando a pega. Encha a máquina com a roupa suja, peça a peça, seleccionando-a de acordo com o tipo de tecido, corre grau de sujidade, uma vez que requerem diferentes programas de lavagem. Feche a porta; a máquina não funcionara se não estiver bem fechada. Não deve abrir a porta imediatamente após o fim do programa de lavagem, espere pelo menos 1 minuto .

8 detergentes

Os compartimentos para os detergentes estão incorporados no painel frontal da máquina. O detergente para a pré-lavagem (45 grs) deve ser colocado no compartimento a esquerda (1 veja foto), o detergente para a lavagem (130 gr) no compartimento central (2 veja foto) e o amaciador, perfume e eventuais produtos contra águas duras no compartimento a direita (3 veja foto). Dentro do tambor encontrara o recipiente para o detergente líquido. Fixação compartimento (2) para detergentes quando utilizar detergente líquido para a lavagem. Recomendamos o uso deste tipo de detergente líquido para a lavagem. Recomendamos o uso deste tipo de detergente para programas sem pré-lavagem. Para saber a quantidade de detergente a usar siga as instruções do fabricante.

Atenção: Não se esqueça de retirar o acessório para o detergente líquido quando usar detergente líquido quando usar detergente em pó.

9 Escolha e accionamento do programa

Seleccione o programa apropriado e a temperatura correcta usando a tabela dos programas como referência. Cuidado! Não rode o manipulo dos programas no sentido anti-horário. Para accionar a máquina, carregue no botão de accionamento; acendesse uma lâmpada piloto Se a posição desejada for ultrapassada acidentalmente, interrompa o programa, aperte e solte o botão de paragem. Rode o manipulo dos programas no sentido dos ponteiros do relógio ate que retorne à posição desejada. Carregue no botão de accionamento, se a máquina.



6 advertencia

La instalación eléctrica debe ser adecuada para soportar los valores indicados en la chapa de identificación.

7 carga de ropa

Abrir a puerta oprimiendo el botón de seguridad tirando de a manija, introducir prenda por prenda, después de dividir las por tejido, color y suciedad va que requieren distintos programas. Cerrar la ventanilla para iniciar el lavado.

8 carga del detergente

E recipiente para el jabón esta ubicado en el frente el jabón para el prelavado (45 gr.) se coloca en la platilla de la izquierda (1) el jabón para el lavado (130 gr.) (2) e la pilatilla central, (véase foto), y e blanqueador en la piletila de la derecha (3) (véase foto).

E recipiente para detergente líquido se encuentra en el tambor de la máquina Cuando desee utilizar detergente líquido coloque dicho recipiente en e compartimento II de la jabonera. Su uso es aconsejable en programas sin prelavado.

La dosis de detergente líquido debe ser la indicada por el fabricante siguiendo las instrucciones de mismo

ATENCIÓN: No olvide retirar de la jabonera el recipiente, cuando use detergente en polvo

9 selección del programa

Seleccionar el programa deseado girando (segun las agujas del reloj) el control hasta coincidir el índice en el número correspondiente al programa deseado. La máquina funcionará apretando el roton.



Atención: Para una mayor utilización de la máquina aconsejamos le preparar los programas en la máquina detenida.

6 avertissements

S'assurer que les valeurs de la tension et de la fréquence disponible correspondent aux valeurs indiquées sur la plaquette de la machine. L'installation électrique de l'utilisateur doit être prévue pour supporter le courant maximum indiqué sur la plaquette.

7 charge du linge

Ouvrir le hublot en tirant la poignée. Introduire le linge pièce par pièce après avoir eu soin d'effectuer un triage selon le type de tissu la couleur et le degré de souillure chaque degré demandant un programme différent de lessive. Refermer le hublot, la machine ne fonctionne pas si le portillon n'est pas fermé. La porte ne peut s'ouvrir immédiatement après la fin du programme. Attendre absolument le temps de déverrouillage de la sécurité de la porte. Une minute environ.

8 charge du détersif

La boîte b détersif est située sur le front antérieur de la machine. Le détersif pour le pré-lavage ou pour le trempage (45 gr) doit être versé dans le compartiment de gauche (1 voir photo); le détersif pour la lessive (130 gr) sera versé dans le compartiment central (2 voir photo); les éventuels produits contre eaux dures, les apprêts le bleu et le parfum devront être versés dans le compartiment de droite (3 voir photo). Le bac pour le détergent liquide est dans le tambour 11 doit être installé dans le compartiment 2 du bac a produits lors de l'utilisation d'un détergent liquide pour le lavage.

L'emploi de ce type de détergent est recommandé pour les programmes sans pré-lavage

Pour la quantité de lessive a verser se conformer aux instructions du Fabricant.

ATTENTION: Ne pas oublier d'enlever l'accessoire pour le détergent liquide lors de l'utilisation d'un détergent en poudre.

9 sélecteur de programme

Tourner (dans le sens des aiguilles de la montre) le bouton du programmeur jusqu'à ce que l'aiguille du bouton corresponde avec le numéro du programme choisi selon les indications du tableau de l'avant-dernière page. Pour la mise en marche de la machine tirer la poignée vers l'extérieur.



6 warning

Check that the voltage and the frequency of the supply correspond with those stated on the plate of the machine. The user's supply system must be sufficient to carry the maximum current indicated on the same plate.

7 machine loading

Open the port-hole by pulling the handle. Fill with dirty laundry, one garment at the time sorting them according to type of fabric colour and degree of dirtiness as they require different wash programmes. Close the port-hole; the machine will not start if the latter is not properly closed.

8 detergent loading

The compartments for the detergent are enclosed in the front panel of the machine. The detergent for the prewash or soaking stage (45 gr) is placed in the left-hand compartment (1 see photo) that for washing (130 gr) in the central compartment (2 see photo) and any softener dressing dolly-blue and perfume in the right-hand compartment (3 see photo).

9 programmer selector

Turn the programmer knob clockwise until the pointer reaches the number corresponding to the programme chosen. To switch on the washing machine push the button



To change programme during the wash: switch off the washing machine and then set the selector knob for the new programme

6 Achtung

Bitte prüfen Sie zunächst, ob die auf dem Typenschild angegebene Spannung und Stromstärke mit der vorhandenen Netzspannung und Absicherung übereinstimmt.

7 einfülltüre

Die Einfülltür lässt sich durch Ziehen des Türgriffes öffnen. Wasche sorgfältig nach Gewebe, Farbe und Verschmutzungsgrad sortieren und dann Stück für Stück locker einfüllen. Tür gut verschliessen.

Achtung! Maschine funktioniert nicht bevor die Tor nicht gut verschlossen ist. Tür erst nach Beendigung des Programmes und Stillstand der Trommel öffnen.

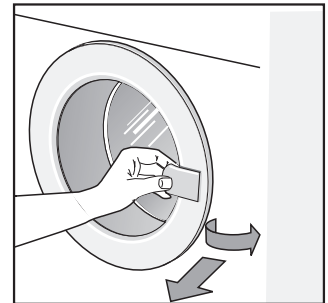
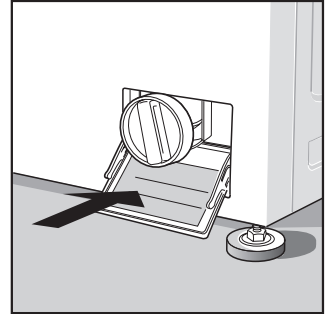

8 Waschmittel-einfüllbecken

Das Waschmittel-Einfüllbecken befindet sich in der Fronttafel und ist in 3 Kammern eingeteilt: Links no. 1 für die Bio- und Vorwäsche (45 gr), in der Mitte no. 2 für die Hauptwäsche (130 gr) und recht no. 3 für Wichspolen oder Starke,

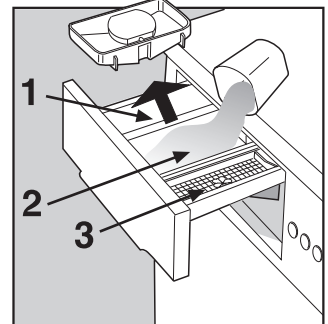

9 Programmwahl und Start

Zur Einstellung des gewünschten Programms den Knopf so drehen, daß der Pfeil und die Nummer des gewünschten Programms übereinstimmen. Durch Eindrücken der Taste ON/OFF wird der Waschautomat in Betrieb gesetzt.

Zur Beachtung - Um den Waschautomaten nicht zu beschädigen, empfehlen wir, die Programme immer nur bei ausgeschalteter Maschine einzustellen.

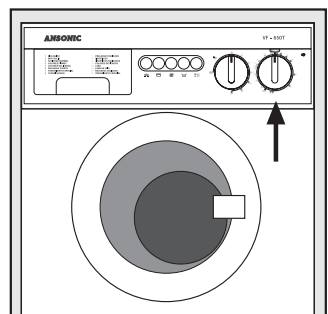

10 retenção de enxaguamento

Carregua no botão indicado. A máquina termina o programa sem despejar. 

11 exclusão de centrifugação

Para evitar a centrifugação basta premir o botão de exclusão de centrifugação. 

12 botão para enxaguadura suplementar

A máquina foi projectada de modo que o consumo de água seja reduzido ao máximo. Em geral, bastam três ciclos de enxaguadura. Para zonas com água muito doce e a todas as pessoas alérgicas aos eventuais resíduos de detergente, as máquinas estão equipadas com um botão que permite seleccionar um ciclo de enxaguadura a suplementar (fig. 18).

13 economizador

Prima esta tecla (fig. 14) quando desejar lavar uma menor quantidade de roupa, logo com menos água.

14 retenção de exaguamento

Corregua no botão indicado. A máquina termina o programa sem despejar (Programas delicados).

17 sélecteur de temperaturas

Rode o selector de temperaturas para a direita, para a temperatura recomendada.

18 limpeza do filtro

Limpe o filtro frequentemente, em água corrente. Para o retirarm rode o tampão para a esquerda e puxe para fora levemente. Volte a colocar o filtro em posição rodando-o levemente e carregue no tampão apertando-o bem para evitar qualquer fuga de água.

10 detención

Al determinar el ciclo de máquina se detiene automáticamente. En caso de necesidad es posible detener el lavarropas manualmente arretando el bouton. 

Luego volver a retomar e programa en le punto deseado con un nuevo programa.

11 botón de centrifugado

Para evitar el centrifugado es suficiente oprimir el botón indicado con el símbolo. 

12 Tecla para aclarado suplementario

La lavadora ha sido programada de manera que el consumo de agua sea muy reducido, por lo general con tres ciclos de aclarado es suficiente. En zonas con aguas muy dulces y para aquellas personas alérgicas a residuos eventuales de detergente en las lavadoras hay una tecla que permite efectuar otro aclarado suplementario.

13 botón economizador

Para lavados livianos (meno de 3 Kg.) oprimir el botón indicado con

14 stop H₂O

Para evitar la formación de arrugas en los tejidos al terminar del programa oprima el botón con el símbolo  la máquina no evacuará el agua. Para descarga oprima nuevamente el mismo botón.

Atención La tecla stop H₂O sólo actúa en los programas delicados.

15 termostato regulable

Elegir la temperatura de lavado deseado rotando el dial, (T). Para su mayor seguridad escoja la temperatura sugerida en estas instrucciones.

16 limpieza del filtro

Limpiar periódicamente el filtro con agua para extraerlo girar hacia la izquierda y tirar. Para colocarlo nuevamente presionar ligeramente y girar hacia la derecha, cerrando con fuerza para evitar pérdida.

10 arrêt de la machine

En fin de cycle la machine s'arrête d'elle-même automatiquement. Mais on peut en cas de besoin l'arrêter a tout moment il suffit d'appuyer sur la poignée. 

La machine peut être remise en marche et le cycle peut repartir du point 9, il a été interrompu ou comme indique au point 9 on peut choisir un nouveau programme.

11 touche sélectrice d'essorage

Enfoncer cette touche si dans les programmes de ménagement on ne veut pas que le linge soit essore. Symbole 

12 touche rinçage supplémentaire

La machine a laver a été construite afin que la consommation d'eau soit réduite au minimum normalement trois cycles de rinçage sont suffisants Pour les regions qui ont de l'eau très douce et pour les personnes qui sont allergiques aux éventuels résidus de détersif les machines sont munies de la touche qui permet d'obtenir un cycle de rinçage supplémentaire.

13 touche demi-charge

Enfoncer cette touche quand on veut laver une petite quantité de linge en employant moins d'eau. Symbole

14 stop H₂O

Pour retenir l'eau dans la curve a la fin du cycle de lavage pousser le bouton portant le symbole

15 sélecteur de température

Ce bouton sert a choisir la température désirée. Le réglage s'effectue en tournant ce bouton vers la droite pour les température prévues au programme (voir tableau des programme) .

16 nettoyage du filtre

Nettoyer fréquemment le filtre pour l'extraire il faut tourner la poignée en sens contraire et tirer en avant. Soumettre le filtre a un jet d'eau et ensuite l'insérer de nouveau dans son siège tournant la poignée (a fond) en sens horaire pour empêcher toute perte d'eau .

10 to stop the machine

At the end of the cycle the machine automatically. In case of need machine can be stopped manually I any time by pressing the button ON/OFF. The machine may be restarted to continue the cycle from the same a which it was interrupted or, operating as at point 9 selecting a new programme.

11 no spin button

When depressed omits the spinning cycle 

12 additional rinse button

The washer has been designed so that a minimum amount of water is used usually three rinse cycles are enough. For areas with particularly soft water and for those who are allergic to detergent residue the "öko super washers are supplied with a button for an additional rinse cycle.

13 half load

For smaller loads of hard wearing materials (maximum 6 1/2 lbs.) press the "Economize" button (position marked )

14 drip dry stop H² O

To let the water remain in the tub at the end of the washing cycle push the button "rinse hold button" bearing the symbol 

15 temperature selector (T)

Rotate the temperature selector knob clockwise to the chosen temperature recommended in the Program List

16 cleaning the filter

Clean the filter frequently under running water. To extract turn the cap anti-clockwise and pull slightly forwards. Replace the filter in position with a slight turning motion and lightly press the screw cap while screwing well home to avoid any possible leak.

10 ausschalten des Gerätes

Haben Sie ungewollt über die gewünschte Einstellung hinausgedreht, das Programm durch Drücken der Einund Ausschalttaste unterbrechen. Den Programmdrehwähler im Uhrzeigersinn drehen, bis die gewünschte Einstellstufe wieder erreicht ist. Die Einund Ausschalttaste wieder drücken.

11 Schleuderwahltaste

Beim Eindrücken dieser Taste wird in den Schonprogrammen die Wäsche nicht geschleudert. Symbol: 

12 Pluspül-Taste

Ihr Gerät ist auf äußerst sparsamen Wasserverbrauch ausgelegt; normalerweise kommt es für ausreichendes Spülen mit 3 maligem Spülgang aus. In Gebieten mit besonders weichem Wasser sollten Sie einen zusätzlichen Spülgang zuschalten, indem Sie die Pluspül-Taste drücken. Dies wird auch empfohlen für Personen, die auf Waschmittel allergisch oder empfindlich reagieren.

13 Sparprogramm-Taste

Beim Eindrücken dieser Taste sparen Sie bei kleinen Wäschemengen (bis zu halber Maschinenfüllung) an Wasser. Symbole: 

14 drucktaste halt bei vollem Bottich

Beim Eindrücken dieser Taste wird das Wasser nach Beendigung des Waschprozesses in der Trommel zurückbehalten. Symbol: 

15 Temperaturwahlwähler (T)

Durch Rechtsdrehung wird mit diesem Wahlwähler die jeweils gewünschte Temperatur eingestellt (siehe Programmtabelle).

16 Filter-reinigung

Den Filter häufig unter einem Wasserstrahl reinigen. Um ihn herauszunehmen, auf die linke Seite der Klappe drücken, den Knopf drehen und dann ziehen (siehe Foto). Beim Wiedereinführen ist es wichtig den Drehknopf fest einzuschrauben, um Wasserverluste zu verhindern.

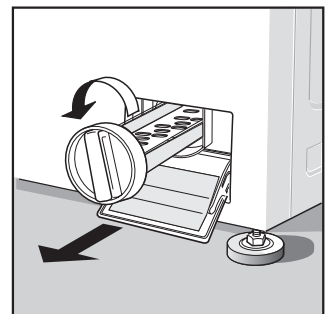
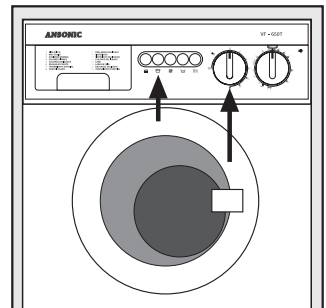
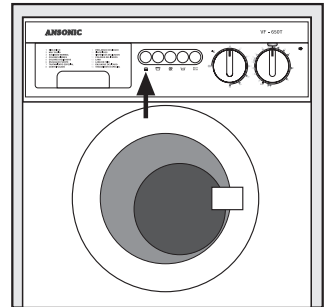
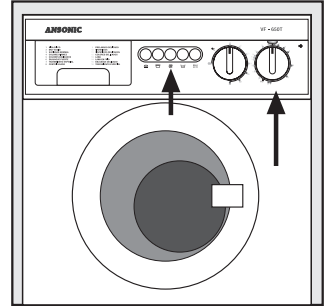

















GUIA À SALEÇÃO DOS PROGRAMAS DE LAVAGEM RESISTENTE

Sobrepos. (P)*	Temperatura (T)**	Programa		Gaveta de Detergente	Descrição	Carga de roupa KG.	Descrição ciclo de lavagem	Colocações			
1	90°	Lavagem biológica		1 2 3	Para peças em tecidos resistentes (algodão, linho, cânhamo) muito sujeas tendo mesmo nodas de natureza orgânica, empregue um detergente biológico	5	Pre-lavagem Lavagem principal 90° enxaguamentos Centrifugação	—	ãesco-lha	ãesco-lha	ãesco-lha
2	90°/60°	Branca muito suja		1 2 3	Para lençóis, camisas, toalhas, panos de limpeza, guardanapos, toalhas de rosto ou tecidos resistentes (algodão, linho, cânhamo)	5	Pre-lavagem Lavagem principal 90° enxaguamentos Centrifugação	—	ãesco-lha	ãesco-lha	ãesco-lha
3	90°/60°	Branca suja		1 2 3	Para lençóis, guardanapos, toalhas de rosto, camisas e outra roupa de tecidos resistentes (algodão, linho)	5	Lavagem 90° enxaguamentos Centrifugação	—	ãesco-lha	ãesco-lha	ãesco-lha
4	60°/40°	Branca pouco suja		1 2 3	Para lençóis, guardanapos, toalhas de rosto, camisas e outra roupa de tecidos pouco suja (algodão, linho)	5	Lavagem 60° enxaguamentos Centrifugação	—	ãesco-lha	ãesco-lha	ãesco-lha
5	40°	Cores não fixas		1 2 3	Para tecidos em algodão, linho, cânhamo ou fibras sintéticas em cores que podem desbotar	5	Lavagem 40° enxaguamentos Centrifugação	—	ãesco-lha	ãesco-lha	ãesco-lha
6	—	Enxaguamentos		1 2 3	Para enxaguar tecidos resistentes com muito uso	5	Enxaguamentos com centrifugações intermédias e centrifugação	—	—	—	ãesco-lha
7	—	Tratamento especiais		1 2 3	Para amaciar, preparar, perfumar ou azular a roupa de tecidos resistentes	5	Enxaguamentos com aditivo Centrifugação	—	—	—	ãesco-lha
8	—	Centrifugação		1 2 3	Centrifugação	5	Centrifugação	—	—	—	ãesco-lha

















GUIA À SALEÇÃO DOS PROGRAMAS DE LAVAGEM DELICADOS

Sobrepos. (P)*	Temperatura (T)**	Programa		Gaveta de Detergente	Descrição	Carga de roupa KG.	Descrição ciclo de lavagem	Colocações			
9	60°/40°	Nylon branco - Muito sujo		1 2 3	Lana lençóis, camisas, toalhas, panos de limpeza, guardanapos, toalhas de rosto ou tecidos delicados (algodão, linho, cânhamo)	2,5	Pre-lavagem - Lavagem principal 60° enxaguamentos Centrifugação	ãesco-lha	ãesco-lha	—	ãesco-lha
10	60°/40°	Nylon branco		1 2 3	Para lençóis, guardanapos, toalhas de rosto, camisas e outra roupa de tecidos delicados	2,5	Lavagem 60° enxaguamentos Centrifugação	ãesco-lha	ãesco-lha	—	ãesco-lha
11	50°	Cores fixas		1 2 3	Para a roupa de mesa e outros tecidos resistentes (algodão, linho, cânhamo) em cores sólidas (que não despoitem)	2,5	Lavagem 50° enxaguamentos Centrifugação	ãesco-lha	ãesco-lha	—	ãesco-lha
12	40°	Sintéticos		1 2 3	Para tecidos com misturas sintéticos (algodão/linho)	2,5	Lavagem 40° enxaguamentos Centrifugação	ãesco-lha	ãesco-lha	—	ãesco-lha
13	35°	Lãs - Delicados		1 2 3	Para peças em lã que exigem uma lavagem delicada em água tépida e centrifugação final	1	Lavagem 35° enxaguamentos Centrifugação	ãesco-lha	ãesco-lha	—	ãesco-lha
14	—	Lãs muito Delicados		1 2 3	Para peças em lã que exigem uma lavagem delicada em água e centrifugação final	1	Lavagem enxaguamentos Centrifugação	ãesco-lha	ãesco-lha	—	ãesco-lha
15	—	Exaguamentos		1 2 3	Para enxaguar tecidos delicados	2,5	enxaguamentos	—	—	—	ãesco-lha
16	—	Tratamentos especiais		1 2 3	Para amaciar, preparar, perfumar ou azular a roupa de tecidos delicada	2,5	Enxaguamento com aditivo Centrifugação	—	—	—	ãesco-lha

PROGRAMAS ENÉRGICOS PARA TEJIDOS DE ALGODÓN

Pe- rilla (P)*	Pe- rilla (T)**	Progra- mas	Símbo- los eti- queta	Comparti- mientos detergentes	Ejemplos y grado de suciedad	Canti- dad KG.	Descripción prorama	Uso de los pulsadores suplementarios			
											
1	90°	Biológico			Para paños de tejido de algodón muy sucios con manchas incluso de tipo orgánico	Hasta 5	Prelavado, lavado, enjuagues suavizante, descarga y centrifugado final	—	A elección	A elección	A elección
2	90°/60°	Algodón muy sucios			Para sábanas, camisas, manteles/toallas de tejidos resistentes muy sucios	Hasta 5	Lavado, enjuagues, suavizante, descarga y centrifugado final	—	A elección	A elección	A elección
3	90°/60°	Algodón normal-mente sucio			Para sábanas, camisas, manteles/toallas de tejidos resistentes normalmente sucios	Hasta 5	Lavado, enjuagues, suavizante, descarga y centrifugado final	—	A elección	A elección	A elección
4	60°/40°	Colores firmes			Para sábanas, camisas, manteles/toallas de tejidos resistentes poco sucios	Hasta 5	Lavado, enjuagues, suavizante, descarga y centrifugado final	—	A elección	A elección	A elección
5	40°	Colores delicados			Para sábanas, camisas, manteles/toallas de tejidos delicados poco sucios	Hasta 5	Enjuagues, suavi-zante, descarga y centrifugado final	—	A elección	A elección	A elección
6	—	Aclarados fuertes			Para enjuagar o reparar lencería de tejidos sintéticos mucho tiempo sin usar	Hasta 5	Enjuagues suavizante, descarga y centrifugado fina	—	—	—	A elección
7	—	Tratamientos especiales			Para suavizar o almidonar o perfumar lencería de tejidos resis-tentes	Hasta 5	enjuague + centrifugado final	—	—	—	A elección
8	—	Centrifugado final largo			Centrifugado enérgico	Hasta 5	Descarga centrifugado final	—	—	—	A elección









PROGRAMAS DELICADOS PARA TEJIDOS SINTÉTICOS

Pe- rilla (P)*	Pe- rilla (T)**	Progra- mas	Símbo- los eti- queta	Comparti- mientos detergentes	Ejemplos y grado de suciedad	Canti- dad KG.	Descripción prorama	Uso de los pulsadores suplementarios			
											
9	60°/40°	Prelavado delicado			Tejidos sintéticos muy sucios con manchas de todo tipo	Máximo 2,5	Prelavado, lavado, enjuagues suavizante, descarga y centrifugado final	A elección	A elección	—	A elección
10	60°/40°	Sintéticos muy sucio			Para tejidos sintéticos blancos y de color con colores resistentes	Máximo 2,5	Lavado enjuagues, suavizante, descarga y centrifugado final	A elección	A elección	—	A elección
11	50°	Sintéticos			Para enjuagar o reparar lencería de tejidos sintéticos mucho tiempo sin usar	Máximo 2,5	Lavado enjuagues, suavizante, descarga y centrifugado final	A elección	A elección	—	A elección
12	40°	Colores delicados			Para sábanas, camisas, manteles/toallas de tejidos delicados poco sucios	Máximo 2,5	Lavado enjuagues, suavizante, descarga y centrifugado final	A elección	A elección	—	A elección
13	35°	Lana			Lana lavable en lavadora	Máximo 1	Lavado, enjuagues, suavizante, descarga y centrifugado final	A elección	A elección	—	A elección
14	—	Lana en frio			Lana lavable en lavadora	Máximo 1	Lavado, enjuagues, suavizante, descarga y centrifugado final	A elección	A elección	—	A elección
15	—	Aclarados delicados			Para enjuagar o reparar lencería de tejidos sintéticos mucho tiempo sin usar	Máximo 2,5	Enjuagues, suavizante, descarga y centrifugado final	—	—	—	A elección
16	—	Tratamientos especiales			Para suavizar o almidonar o perfumar lencería de tejidos sintéticos	Máximo 2,5	Tratamientos especiales y centrifugado final	—	—	—	A elección









* Posición de la perilla del programador

**Posición de la perilla del termostato regulable

PROGRAMMES ENERGIEQUES POUR TISSUS EN COTON

















Poignée (P)*	Poignée (T)**	Programmes	Symboles étiquette	Secteurs détergent	Exemple et degré de saleté	Quantité kg	Description programme	Utilisation des touches supplémentaires			
											
1	90°	Biologique		I II III	Pour des pièces en tissu en coton très sales avec des taches même de nature organique	Jusqu'à 5 kg	Prélavage, lavage, rinçages, adoucissant, évacuation et essorage final	—	Au choix	Au choix	Au choix
2	90°/60°	Coton très sales		I II III	Pour des draps, chemises, nappes, essuie-mains en tissus résistants, très sales	Jusqu'à 5 kg	Lavage, rinçages, adoucissant, évacuation et essorage final	—	Au choix	Au choix	Au choix
3	90°/60°	Coton normalement sales		II III	Pour des draps, chemises, nappes, essuie-mains en tissus résistants, normalement sales	Jusqu'à 5 kg	Lavage, rinçages, adoucissant, évacuation et essorage final	—	Au choix	Au choix	Au choix
4	60°/40°	Coton peu sales		II III	Pour des draps, chemises, nappes, essuie-mains en tissus résistants, peu sales	Jusqu'à 5 kg	Lavage, rinçages, adoucissant, évacuation et essorage final	—	Au choix	Au choix	Au choix
5	40°	Coton peu sales		II III	Pour des draps, chemises, nappes, essuie-mains en tissus résistants, peu sales	Jusqu'à 5 kg	Lavage, rinçages, adoucissant, évacuation et essorage final	—	Au choix	Au choix	Au choix
6	—	Rinçages		III	Pour rincer ou rafraîchir du linge en tissu résistant inutilisé depuis longtemps	Jusqu'à 5 kg	rinçages, adoucissant, évacuation et essorage final	—	—	—	Au choix
7	—	Traitements spéciaux		III	Pour assouplir ou apprêter ou parfumer du linge en tissus résistants	Jusqu'à 5 kg	rinçage, adoucissant, évacuation et essorage final	—	—	—	Au choix
8	—	Essorage final long			Essorage énergétique	Jusqu'à 5 kg	Evacuation et essorage final	—	—	—	Au choix

PROGRAMMES DELICATS POUR TISSUS SYNTHETIQUES

















Poignée (P)*	Poignée (T)**	Programmes	Symboles étiquette	Secteurs détergent	Exemple et degré de saleté	Quantité kg	Description programme	Utilisation des touches supplémentaires			
											
9	60°/40°	Prélavage délicat		I II III	Tissus synthétiques très sales avec des taches de tout type	Maximum 2,5kg	Prélavage, lavage, rinçages, adoucissant, évacuation et essorage final	Au choix	Au choix	—	Au choix
10	60°/40°	Synthétiques résistants		II III	Pour tissus synthétiques blancs et colorés avec des couleurs résistantes	Maximum 2,5kg	Lavage, rinçages, adoucissant, évacuation et essorage final	Au choix	Au choix	—	Au choix
11	50°	Synthétiques délicat		II III	Pour tissus synthétiques blancs et colorés avec des couleurs délicat	Maximum 2,5kg	Lavage, rinçages, adoucissant, évacuation et essorage final	Au choix	Au choix	—	Au choix
12	40°	Couleurs délicat		II III	Pour tissus synthétiques blancs et colorés avec des couleurs délicat	Maximum 2,5kg	Lavage, rinçages, adoucissant, évacuation et essorage final	Au choix	Au choix	—	Au choix
13	35°	Laine vierge		II III	Laine lavable en laveuse	Maximum 1 kg	Lavage, rinçages, adoucissant, évacuation et essorage final	Au choix	Au choix	—	Au choix
14	—	Laine a froide		II III	Laine lavable en laveuse	Maximum 1 kg	Lavage, rinçages, adoucissant, évacuation et essorage final	Au choix	Au choix	—	Au choix
15	—	Rinçages		III	Pour rincer ou rafraîchir du linge en tissu synthétique inutilisé depuis longtemps	Maximum 2,5kg	Rinçages, adoucissant, évacuation et essorage final	—	—	—	Au choix
16	—	Traitements spéciaux et essorage final		III	Pour assouplir ou apprêter ou parfumer du linge en tissu synthétique	Maximum 2,5kg	Rinçage et essorage final	—	—	—	Au choix

*Position poignée de programmation **Position poignée thermostat réglable

ENERGETIC PROGRAMMES FOR COTTON FABRICS

Knob (P)*	Knob (T)**	Programmes	Label symbol	Detergent compartments	Degree of soiling and examples	Quantity kg	Programme description	Use of function buttons			
											
1	90°	Biological			For heavy soiled cottons with biological stains	Up to 5	Pre-wash, wash, rinses, softener, drain, final spin	—	Optional	Optional	Optional
2	90°/60°	Cotton heavy soil			Sheets, shirts, tablecloths, towels in resistant fabric, heavy soil	Up to 5	Wash, rinses, softener, drain and final spin	—	Optional	Optional	Optional
3	90°/60°	Cotton normal soil			Sheets, shirts, tablecloths, towels in resistant fabric, normal soil	Up to 5	Wash, rinses, softener, drain and final spin	—	Optional	Optional	Optional
4	60°/40°	Resistant colours			Sheets, shirts, tablecloths, towels in resistant fabric, normal soil	Up to 5	Wash, rinses, softener, drain and final spin	—	Optional	Optional	Optional
5	40°	Delicates colours			Sheets, shirts, tablecloths, towels in resistant fabric, normal soil	Up to 5	Wash, rinses, softener, drain and final spin	—	Optional	Optional	Optional
6	—	Rinses			To rinse or refresh resistant fabrics left unused	Up to 5	Rinses, softener, drain and final spin	—	—	—	Optional
7	—	Special treatment			To soften, size or perfume washing in resistant fabrics	Up to 5	Rinse, softener, drain and final spin	—	—	—	Optional
8	—	Long final spin			Energetic spin	Up to 5	Drain and final spin	—	—	—	Optional

DELICATE PROGRAMMES FOR SYNTHETIC FABRICS

Knob (P)*	Knob (T)**	Programmes	Label symbol	Detergent compartments	Degree of soiling and examples	Quantity kg	Programme description	Use of function buttons			
											
9	60°/40°	Pre-wash, delicates			For heavy soiled synthetic fabrics with any stains	Maximum 2.5	Pre-wash, wash, rinse, softener, drain, final spin	Optional	Optional	—	Optional
10	60°/40°	Resistant synthetics			For white and colourfast coloured synthetic fabrics	Maximum 2.5	Wash, rinse, softener, drain and final spin	Optional	Optional	—	Optional
11	50°	Synthetics			For white and colourfast coloured synthetic fabrics	Maximum 2.5	Wash, rinse, softener, drain and final spin	Optional	Optional	—	Optional
12	40°	Delicates colours			Sheets, shirts, tablecloths, towels in resistant fabric, normal soil	Maximum 2.5	Wash, rinses, softener, drain and final spin	Optional	Optional	—	Optional
13	35°	Pure wool			Machine washable wool	Maximum 1	Wash with , rinses, softener, drain, final spin	Optional	Optional	—	Optional
14	—	Pure wool cold wash			Machine washable wool	Maximum 1	Wash with , rinses, softener, drain, final spin	Optional	Optional	—	Optional
15	—	Rinse, softener, drain and final spin			To rinse or refresh delicates fabrics left unused	Maximum 2.5	Rinses, softener, drain, final spin	—	—	—	Optional
16	—	Drain and final spin			Special treatment	Maximum 2.5	To soften, size or perfume washing in delicat fabrics	—	—	—	Optional

ENERGISCHE PROGRAMME FÜR BAUMWOLLE

Regler (P)*	Regler (T)**	Programme	Pflegekennzeichen	Waschmittelkammer	Beispiele und Verschmutzungsgrad	Menge in kg	Programmbeschreibung	Einsatz der Zusatztasten			
1	90°	Biologisch		1 2 3 	Für sehr schmutzige Wäschestücke aus Baumwolle mit eventuellen organischen Flecken	Bis zu 5	Vorwaschgang, Hauptwaschgang, Spülgänge, Weichspülen, Abpumpen und Endschleudergang	—	Nach Belie-ben	Nach Belie-ben	Nach Belie-ben
2	90°/60°	Stark verschmutzte Baumwolle			Für Bettwäsche, Oberhemden, Tischwäsche und Handtücher aus strapazierfähigem Gewebe, stark verschmutzt	Bis zu 5	Hauptwaschgang, Spülgänge, Weichspülen, Abpumpen und Endschleudergang	—	Nach Belie-ben	Nach Belie-ben	Nach Belie-ben
3	90°/60°	Normal verschmutzte Baumwolle			Für Bettwäsche, Oberhemden, Tischwäsche und Handtücher aus strapazierfähigem Gewebe, normal verschmutzt	Bis zu 5	Hauptwaschgang, Spülgänge, Weichspülen, Abpumpen und Endschleudergang	—	Nach Belie-ben	Nach Belie-ben	Nach Belie-ben
4	60°/40°	Buntwäsche farbecht			Für Bettwäsche, Oberhemden, Tischwäsche und Handtücher aus strapazierfähigem Gewebe, normal verschmutzt	Bis zu 5	Hauptwaschgang, Spülgänge, Weichspülen, Abpumpen und Endschleudergang	—	Nach Belie-ben	Nach Belie-ben	Nach Belie-ben
5	40°	Farbempfindlich			Für Bettwäsche, Oberhemden, Tischwäsche und Handtücher aus strapazierfähigem Gewebe, normal verschmutzt	Bis zu 5	Hauptwaschgang, Spülgänge, Weichspülen, Abpumpen und Endschleudergang	—	Nach Belie-ben	Nach Belie-ben	Nach Belie-ben
6	—	Spülen			Zum Spülen oder Auffrischen von lange nicht gebrauchter Wäsche aus strapazierfähigem Gewebe	Bis zu 5	Spülgänge, Weichspülen, Abpumpen und Endschleudergang	—	—	—	Nach Belie-ben
7	—	Spezielle Behandlung			Zum Weichspülen, Appretieren oder Parfümieren strapazierfähiger Gewebe	Bis zu 5	Spülgang, Weichspülen, Abpumpen und Endschleudergang	—	—	—	Nach Belie-ben
8	—	Langer Endschleudergang			Energisches Schleudern	Bis zu 5	Abpumpen und Endschleudergang	—	—	—	Nach Belie-ben

SCHONPROGRAMME FÜR SYNTHETISCHE GEWEBE

Regler (P)*	Regler (T)**	Programme	Pflegekennzeichen	Waschmittelkammer	Beispiele und Verschmutzungsgrad	Menge in kg	Programmbeschreibung	Einsatz der Zusatztasten			
9	60°/40°	Schonender Vorwaschgang			Stark verschmutzte synthetische Gewebe mit Flecken aller Art	Max 2,5	Vorwaschgang, Hauptwaschgang, Spülgang, Weichspülen, Abpumpen und Endschleudergang	Nach Belie-ben	Nach Belie-ben	—	Nach Belie-ben
10	60°/40°	Strapazierfähige synthetische Gewebe			Weiße und Buntwäsche aus synthetischem Gewebe, farbecht	Max 2,5	Hauptwaschgang, Spülgang, Weichspülen, Abpumpen und Endschleudergang	Nach Belie-ben	Nach Belie-ben	—	Nach Belie-ben
11	50°	Strapazierfähige synthetische Gewebe			Buntwäsche aus synthetischem Gewebe, farbecht	Max 2,5	Hauptwaschgang, Spülgang, Weichspülen, Abpumpen und Endschleudergang	Nach Belie-ben	Nach Belie-ben	—	Nach Belie-ben
12	40°	Farbempfindlich			Buntwäsche aus synthetischem Gewebe, farbecht	Max 2,5	Hauptwaschgang, Spülgang, Weichspülen, Abpumpen und Endschleudergang	Nach Belie-ben	Nach Belie-ben	—	Nach Belie-ben
13	35°	Wolle			Waschmaschinenfeste Wolle	Max 1	Hauptwaschgang mit hohem Wasserstand, Spülgang, Weichspülen, Abpumpen und Endschleudergang	Nach Belie-ben	Nach Belie-ben	—	Nach Belie-ben
14	—	Wolle kali			Waschmaschinenfeste Wolle	Max 1	Hauptwaschgang mit hohem Wasserstand, Spülgang, Weichspülen, Abpumpen und Endschleudergang	Nach Belie-ben	Nach Belie-ben	—	Nach Belie-ben
15	—	Spülen			Zum Spülen oder Auffrischen von lange nicht gebrauchter Wäsche aus synthetischem Gewebe	Max 2,5	Spülgang, Weichspülen, Abpumpen und Endschleudergang	—	—	—	Nach Belie-ben
16	—	Spezielle Behandlung und Endschleudergang			Zum Weichspülen, Appretieren oder Parfümieren synthetischer Gewebe	Max 2,5	Weichspülen, Spülgang + Endschleudergang	—	—	—	Nach Belie-ben

* Einstellung Programmknopf

** Einstellung regulierbarer Thermostatknopf

descarga centrifugadol

a) O comprador é responsável pela instalação. O fabricante não aceita responsabilidade por danos causados por instalação malfeita e declina toda e qualquer responsabilidade nos casos em que a máquina não foi ligada à terra de acordo com as indicações do manual. Antes de pôr a máquina em funcionamento verifique pessoalmente se todas as instruções para a instalação foram respeitadas.

b) Recomenda-se que: rasgões nas roupas sejam remendados antes da lavagem; se preguem os botões soltos; se fechem os fechos de correr; não se laem roupas sem bainhas; se esvaziem os bolsos e que estes sejam voltados do avesso; se abotoem os artigos que possam formar bolsas (ex: fro-nhas); se deixem as peças de roupa grandes (lençóis, toalhas de mesa, etc.) desdobradas e soltas; e se voltem as camisas do avesso.

c) Para obter os melhores resultados utilize somente detergentes expressamente concebidos para máquina de lavar. Para as lãs use detergentes neutros adequados; para os sintéticos aconselha-se o uso de detergentes próprios. Para embranquecer não é aconselhável a utilização de lixívia pura, utilize antes produtos que tenham sido especialmente concebidos para esse fim. Em qualquer caso evite os solventes usados na lavagem a seco (trilina e similares).

d) Se a água para a lavagem for rica em sais minerais (água dura), junte ao detergente produtos próprios que evitam a formação de depósitos na lavagem e na máquina, e que simultaneamente facilitam a acção do detergente.

e) Se a máquina tiver que ser deixada inactiva por longo período de tempo é aconselhável fechar a água a desligar a electricidade e deixar a porta parcialmente aberta de modo a evitar cheiros desagradáveis. Este último ponto é válido mesmo durante os períodos de uso normal.

f) Se por acaso a máquina não funcionar ou o funcionamento for defeituoso, antes de chamar o Serviço de Manutenção verifique se: 1) a corrente não foi cortada; 2) há água e a torneira está bem aberta; 3) os tubos de entrada e descargas não estão dobrados e se este último está colocado à altura correcta; 4) a porta está bem fechada; 5) o filtro está limpo; 6) a máquina está perfeitamente nivelada.

Antes de efectuar qualquer operação de manutenção é aconselhável desligar a água e a electricidade.

g) Os compartimentos dos detergentes devem ser mantidos livres de incrustações. Para limpar a gaveta dos compartimentos tire-a e lave-a sob um jacto de água. Para recolocar a gaveta lavada pressione-a na posição até ouvir o segundo "click".

h) Para limpar o exterior da máquina e as partes de borracha use um pano húmido ligeiramente ensaboado. Nunca utilize abrasivos, solventes ou esponjas metálicas.

DADOS TÉCNICOS

Largura:	cm. 59
Comprimento:	cm. 53
Altura:	cm. 84,5
Capacidade:	ver chapa de características
Consumo durante o aquecimento:	ver chapa de características
Consumo do motor: durante a lavagem durante a hidroextração	ver chapa de características ver chapa de características
Voltagem e frequência da corrente:	ver chapa de características
Pressão de água:	5-100 N/cm ² (0 5 - 10 kg/cm ²)

Advertencias y consejos

a) La instilación es a cargo del comprador. La compañía no se responsabiliza por los danos causados por la correcta instilación y por la falta de descarga a tierra. Recomendamos controlar correctamente las normas de instilación antes de encender su lavarropas

b) Se recomienda remendar las roturas, botones flojos, cerrar las braguetas, vaciar los bolsillos y no lavar ropas con costuras rotas. Disponer sabanas y manteles bien abiertos y dar vuelta las camisas y remeras

c) Si el lavarropas debe permanecer inactivo por mucho tiempo, recomendamos desconectarlo de la corriente eléctrica y agua e abrir la ventanilla para evitar la formación de olores

d) En caso de fallas, antes de pedir asistencia técnica asegurarse que no falta corriente, que no falte presión de agua, que los tubos no estén tapados o estrangulados, y finalmente que la puerta esté bien cerrada y que la máquina esté bien nivelada

Antes de efectuar cualquier operación de control se recomienda desconectar el lavarropas.

e) Es oportuno limpiar el cajoncito del jabón y mantener limpio el mueble con un trapo húmedo y enjabonado

DADOS TÉCNICOS

Ancho:	cm. 59
Profundidad:	cm. 53
Altura:	cm. 84,5
Capacidad:	5 Kg. ropa seca
Presión de agua requerida:	5-100 N/cm ² (0,5 - 10 kg/cm ²)

avertissements et conseils

a) L'installation est à la charge de l'acheteur. La société ne répond pas des dommages dérivant d'une installation erronée et décline toute responsabilité au cas où l'accouplement de mise à terre ne serait pas effectué selon les indications du dépliant. Avant de mettre la laveuse en fonction contrôlez vous-mêmes que toutes les règles pour l'installation on été respectées.

b) On recommande de reprendre avant éventuelles déchirures au linge; d'assurer les boutons pendillants; de fermer les fermetures à glissière de ne pas laver du linge sans bordure de vider et retourner les poches, de boutonner les pièces qui peuvent prendre la forme d'un sac (taies) d'arranger les pièces grandes (draps de lit nappes) bien ouvertes et dégagées; de retourner les chemises.

c) Pour acquérir le maximum de rendement employer un détergent antimousse étudié exprès pour les laveuses. Pour la laine employer des détergents neutres convenables; pour les tissus synthétiques on conseille l'emploi des détergents propres. En tout cas, il faut éviter les solvants pour le lavage chimique (trichloroéthylène et similaires).

d) Au cas où l'eau employée pour le lavage soit riche en sels minéraux 1) le filtre soit propre, 2) la nable ajouter au détergent des produits aptes qui évitent la formation de dépôts sur le linge et dans la laveuse et facilitent l'action du détergent.

e) Si la machine doit être laissée pendant longtemps inactive, on conseille de décrocher les accouplements électriques et hydrauliques et de laisser le couvercle et la porte de chargement entrouvert évitant ainsi l'étanchement des odeurs désagréables. Ce dernier procédé est utile aussi pendant les périodes d'emploi habituel .

f) Si par hasard le fonctionnement était défectueux, ou s'il manquait du tout veuillez bien vous assurer avant de demander l'intervention du Service Assistance que: 1) le courant ne manque pas; 2) le robinet d'admission de l'eau soit complètement ouvert; 3) les tuyaux d'admission et de décharge ne soient pas ployés et que ce dernier soit placé à une hauteur convenable; 4) le couvercle de la machine soit bien fermée; 5) le filtre soit propre; 6) la machine soit nettoyée parfaitement.

Avant d'exécuter toute opération d'entretien on conseille de débrancher l'eau et le courant.

g) Nettoyer régulièrement les bacs à produits avec de l'eau.

h) La carrosserie sera nettoyée avec une solution savonneuse. Ne jamais utiliser des poudres abrasives ou des éponges métalliques.

CARACTERISTIQUES TECHNIQUES

Largeur:	59 cm
Profondeur:	53 cm
Hauteur:	84,5 cm
Capacité:	jusqu'à 5 Kg. de linge sec
Pression de l'eau nécessaire au réseau de distribution:	5-100 N/cm ² (0,5 - 10 Kg./cm ²)

notice and advice

a) The installation is on behalf of purchaser .

The manufacturer will not accept any responsibility for damages caused by faulty installation or by improper earthing of the machine that should always be earthed according with the instructions in this user's book. Before starting the machine personally check that the instructions concerning the installation have been carried out.

b) It is recommended that any tears in garments should be mended before washing loose buttons secured zip fasteners closed not to wash unhemmed garments to empty and turn out pockets to button garments or article. In any case avoid the solvents (pillow-slips) to arrange large articles (sheets tablecloths etc.) unfolded and loose and to turn shirts inside out.

c) To obtain the best results use only non lathering detergents specially made for washing machines. For wool use the special neutral detergents for synthetic materials it is as well to use the special detergents for whitening it is inadvisable to use pure lye but rather one of the specially prepared bleaches on the market. In any case avoid the solvents used in dry cleaning (trichlorethylene) .

d) If the water used for the wash is very hard it is advisable to use in addition to the detergent one of the products available which avoid deposits forming on the washing and in the machine while also facilitating the action of the detergent.

e) if the washing machine has to be left inactive for a long time it is advisable to disconnect both the water and electricity and leave the door partly open to avoid unpleasant smells.

This last point is valid even during periods of normal use.

f) Should the machine not function or appear defective, before calling the Maintenance Service check that: 1) the current is not cut off, 2) there is water and the tap is fully open; 3) the inlet and outlet tubes are not bent and that the latter is placed at the corrects height; 4) the door is properly closed; 5) the filter is clean; 6) the machine is perfectly levelled.

Before carrying out any maintenance operation it is advised that both electricity and water be disconnected .

g) The soap dispenser should be kept free of incrustations. Wash it with running water.

h) To clean the outside of the washing machine and the rubber parts use a damp cloth with a little soap do not use petrol or other solvents.

TECHNICAL DATA

WASHER

Capacity of laundry:	KG	5
Water main pressure allowed	N/cm ²	min. 5 - max 100
Height, width, depth	cm	85 x 59,5 x 52

Hinweise und Ratschläge

a) Die Installation geht zu Lasten des Käufers. Der Hersteller haftet nicht für Schäden, welche auf eine falsche Installation zurückzuführen sind. Ausserdem lehnt sie jede Verantwortung ab im Falle dass der elektrische Anschluss nicht gemäss den Angaben dieser Bedienungsanleitung erfolgt ist. Bevor Sie das Gerät einschalten, sollten Sie kontrollieren, ob alle Installationsvorschriften respektiert wurden.

b) Wäsche sorgfältig sortieren, aus Falten oder Taschen der Kleidungsstücke alle fremden Gegenstände (Geldmünzen, Klammern usw.) entfernen, lose Knöpfe abnehmen und Kragenstäbchen herausziehen, Reissverschlüsse schliessen. Alles, was die Kleidungsstücke beflecken könnte, entfernen .

c) Um ein optimales Waschergebnis zu erzielen, sollten Sie ein modernes schaumgebremstes Waschmittel benützen. Für Woll Sachen nur neutrale Waschmittel und für Synthetiks nur Spezialwaschmittel verwenden. Zum Bleichen sollten Sie ein im Handel erhältliches Spezialbleichmittel benützen. Achtung! Meiden Sie Lösungsmittel, die in der Trockenreinigung verwendet werden (Trichlorethylen) .

d) Sollten Sie in Ihrem Wohngebiet besonders hartes Wasser haben, so können Sie dem Wasser Enthärter beigegeben, der die Bildung von Rockständen an der Wäsche und der Waschmaschine verhindert und die Wirkung des Waschmittels unterstützt.

e) Wenn die Waschmaschine für längere Zeit ausser Betrieb gesetzt werden sollte, ist es zweckmässig, Wasser und Stromanschluss vom Netz zu trennen.

Um unangenehme Geruchsbildung zu vermeiden, sollte die Türe Ihres Vollautomaten offen gelassen werden.

f) Bevor Sie bei einer evtl. Störung den Kundendienst benachrichtigen, sollten Sie folgendes kontrollieren: 1) ist der Stecker richtig eingesteckt und sind die Sicherungen eingeschaltet; 2) ist der Wasserhahn richtig geöffnet; 3) sind der Wasserzulaufschlauch und der Ablaufschlauch nicht geknickt; 4) ist die Türe richtig verschlossen; 5) ist das Flusensieb sauber; 6) ist das Gerät waagrecht aufgestellt.

Nach dem waschen unbedingt den Wasserhähnen schliessen und stecker aus der steckdose ziehen.

g) Es ist zweckmässig, das Waschmittelbecken vor evtl. Krustenbildungen zu schützen. Um den Kasten zu säubern, wird er über den Anschlag hinweg herausgezogen und unter fließendem Wasser gereinigt. Danach wird er wieder eingesetzt, indem man ihn bis zum Anschlag hinein schiebt. h) Der Vollautomat verlangt keine besondere Pflege. Das Abwischen mit einem feuchten Tuch nach dem Waschen ist vollkommen ausreichend. Keinesfalls dürfen jedoch Scheuermittel oder Lösungsmittel verwendet werden.

TECHNISCHE DATEN

WASCHEN

Füllgewicht Trockenwäsche:	KG	5
Wasserdruck	N/cm ²	min. 5 - max 100
Höhe, Breite, Tiefe	cm	85 x 59,5 x 52

