

Radialfließenschneider

Originalbetriebsanleitung – Sicherheitshinweise – Ersatzteile

D

Seite 5

Radial tile cutter

Original instructions – Safety instructions – Spare parts

GB

Page 13

Découpeuse de carreaux radiale

Notice originale – Consignes de sécurité – Pièces de rechange

F

Page 21

Радиален циркуляр за плочки

Оригинално ръководство за експлоатация
Указания за безопасност - Резервни части

BG

Стр. 29

Radiální řezačka obkladů

Originální návod k použití – Bezpečnostní pokyny – Náhradní díly

CZ

Str 37

Csempevágó egység

Eredeti használati utalítás – Biztonsági tudnivalók - Pótalkatrészek

H

45. oldal

Radijalni rezač ploč

Originalne upute za rad – sigurnosne upute - rezervni dijelovi

HR

Strana 53

Tagliapiastrelle radiale

Istruzioni originali – Indicazioni per la sicurezza Pezzi di ricambio

I

Pagina 61

Radiale tegelsnijdmachine

Oorspronkelijke gebruiksaanwijzing – Veiligheidsinstructies
Reserveonderdelen

NL

Blz. 69

Przecinarka do płytek

Instrukcja oryginalna – Wskazówki bezpieczeństwa
Części zamienne

PL

Stronie 77

Maşina radială de tăiat gresia/faianţa

Instrucţiuni originale – Securitatea în lucru
Piese de schimb

RO

Pagina 85

Radiálna rezačka obkladov

Originálny návod na použitie – Bezpečnostné pokyny
Náhradné dielce

SK

Strana 93

Radialni rezalnik za ploščice

Navodilo za uporabo – varnostni napotki
nadomestni deli

SLO

Stran 101



ST 200 N

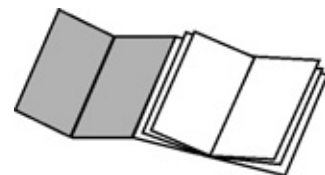

D Sie dürfen das Gerät nicht in Betrieb nehmen, bevor Sie diese Betriebsanleitung gelesen, alle angegebenen Hinweise beachtet und das Gerät wie beschrieben montiert haben.
Anleitung für künftige Verwendungen aufbewahren.

GB Do not operate machine before having read the operating instructions, understood all the notes and assembly the machine as described here.
Keep the instructions in a safe place for future use.

F Vous ne devez pas mettre la machine en route avant d'avoir lu attentivement ce mode d'emploi, d'avoir observé toutes les informations indiquées et d'avoir monté la machine comme décrit.
Conserver ces notice d'utilisation pour tout utilisateur futur.

BG Вие не трябва да пускате машината в експлоатация, преди да сте прочел/а/ това ръководство за експлоатация, да сте обърнали внимание на всички зададени указания и да сте монтирали уреда, както е описано.
Запазете ръководството за бъдещо ползване.

CZ Stroj nesmíte obsluhovat bez dokonalého prostudování tohoto návodu, respektování všech daných pokynů a jeho řádného smontování.
Návod uschovejte pro případné další použití.

H A gépet nem szabad üzembe helyezni, amíg a jelen használati utasítást útmutatót el nem olvasta, valamennyi leírt tudnivalót figyelembe nem vett és a készüléket a leírak szerint nem szerelte össze.
Az utasítást a további használatához kérjük megőrizni.

HR Stroj ne smijete pustiti u pogon prije, nego što pročitate ovu uputu za uporabu, ako ne slijedite sve naznačene upute i uređaj ne montirate kao što je opisano.
Uputu spremite za buduću uporabu.

I La macchina non deve essere messa in esercizio se non prima sono state lette le istruzioni per l'uso, tutte le indicazioni sono state osservate e l'apparecchio è stato montato come descritto.
Custodire queste istruzioni per l'uso per una eventuale consultazione successiva.

NL U mag het apparaat niet in bedrijf nemen, voordat U deze bedieningsaanwijzing heeft gelezen, alle instructies hebt gevolgd en het apparaat volgens de beschrijving heeft gemonteerd.
Bewaar deze bedieningsaanwijzing voor alle toekomstige toepassingen.

PL Zanim nie przeczytają Państwo niniejszej Instrukcji obsługi, nie przyjmą do wiadomości i przestrzegania zawartych w niej wskazówek oraz nie zmontują urządzenia w opisany poniżej sposób, nie wolno uruchomić urządzenia.
Niniejszą instrukcję należy przechować dla późniejszego wykorzystania.

RO Este interzisă punerea în funcțiune a mașinii înainte citirii acestor instrucțiuni de folosire, a respectării tuturor indicațiilor și a montării aparatului conform descrierii!
Este interzisă punerea în funcțiune a mașinii înainte citirii acestor instrucțiuni de folosire, a respectării tuturor indicațiilor și a montării aparatului conform descrierii!

SK Nesmiete stroj sprevádzkovať, pokiaľ si neprečítate tento návod na obsluhu, nevezmete na vedomie všetky uvádzané pokyny a pokiaľ prístroj podľa popisu nezmontujete.
Návod si uschovajte pre prípad použitia v budúcnosti.

SLO Stroja ne smete zaganjati preden preberete to navodilo za uporabo, upoštevate vse navedene napotke in stroj sestavite na opisani način.
Navodilo shranite za kasnejšo uporabo.



D Elektrische Geräte gehören nicht in den Hausmüll. Geräte, Zubehör und Verpackung einer umweltfreundlichen Wiederverwertung zuführen.

Gemäß der Europäischen Richtlinie 2002/96/EG über Elektro- und Elektronik-Altgeräte müssen nicht mehr gebrauchsfähige Elektrogeräte getrennt gesammelt und einer umweltgerechten Wiederverwertung zugeführt werden.

GB Electrical devices do not go into the domestic rubbish. Give devices, accessories and packaging to an ecofriendly recycling. According to the European Directive 2002/96/EC on electrical and electronic scrap, electrical devices that are no longer serviceable must be separately collected and brought to a facility for an environmentally compatible recycling.

F Ne jamais jeter un appareil électrique aux ordures ménagères. Les appareils, les accessoires et les emballages doivent être recyclés de façon non-polluante.

Conformément à la directive européenne 2002/96/CE relative aux déchets d'équipements électriques et électroniques, les appareils électriques ne pouvant plus être utilisés doivent être collectés séparément et recyclés d'une manière respectueuse de l'environnement.

BG Електрическите уреди не бива да се изхвърлят в контейнерите за битови отпадъци. Уредите, принадлежностите и опаковките трябва да се предават за преработка в съответствие с разпоредбите за опазване на околната среда.

Електрическите уреди не бива да се изхвърлят в контейнерите за битови отпадъци. Уредите, принадлежностите и опаковките трябва да се предават за преработка в съответствие с разпоредбите за опазване на околната среда.

CZ Elektrospotřebiče nepatří do domácího odpadu. Zařízení, příslušenství a obal odevzdávejte k recyklaci šetřící životní prostředí.

Podle evropské směrnice 2002/96/EU o elektro- a elektronických starších přístrojích není nutné použité elektropřístroje odděleně shromažďovat a dodávat k ekologické recyklaci.

H A tönkrement elektromos készülék nem való a háztartási hulladékba. A készüléket, tartozékait és csomagolását környezetkímélő módon juttassa hulladékba.

Az elhasznált elektromos és elektronikai készülékekről szóló 2002/96/EK Európai Irányelv rendelkezései szerint a már nem használható elektromos készülékeket külön kell begyűjteni és a környezetnek megfelelő újrahasznosításra előkészíteni.

HR Električni uređaji ne spadaju u kućni otpad. Uređaji, pribor i ambalažu odložite u skladu sa zaštitom okoliša.

U skladu s Europskom smjernicom 2002/96/EG o starim električnim i elektroničkim uređajima, električni uređaji koji više nisu sposobni za uporabu moraju se skupljati odvojeno i podvrgnuti ekološki primjerenome recikliranju.

I Non gettare le apparecchiature elettriche tra i rifiuti domestici. Smaltire nel modo corretto apparecchiature, accessori e imballaggio.

Ai sensi della Direttiva europea 2002/96/CE sui rifiuti di apparecchiature elettriche ed elettroniche le apparecchiature elettriche inutilizzabili devono essere raccolte separatamente e riciclate nel rispetto dell'ambiente.

NL Elektrische toestellen behoren niet in de huisafval. Toestellen, toebehoren en verpakking naar een milieuvriendelijk recycling brengen.

Volgens de Europese Richtlijn 2002/96/EG over oude elektro-nische apparaten en electronica moeten niet meer bruikbare elektrische toestellen apart worden verzameld en een milieuvriendelijk recycling worden toegevoerd.

PL Urządzenia elektryczne nie nadają się do wyrzucania z odpadami domowymi. Urządzenia, osprzęt i opakowania należy poddawać ekologicznemu recyklingowi.

Zgodnie z dyrektywą europejską 2002/96/WE w sprawie urządzeń elektrycznych i niesprawne urządzenia należy gromadzić oddzielnie i poddawać utylizacji zgodnie z zasadami ochrony środowiska.

RO Aparatele electrice nu se aruncă cu resturile menajere. Aparatele, accesoriile și ambalajul se revalorifică într-un mod care protejează mediul inconjurător.

Conform Directivei Europene 2002/96/CE referitoare la aparatele electronice și electrotehnice vechi, aparatele electrice care nu mai pot fi utilizate trebuie colectate separat și reciclate în mod ecologic.

SK Elektrické prístroje nepatria do domového odpadu. Pre prístroje, príslušenstvo a balenie zaistite recykláciu, ktorá nezaťažuje životné prostredie.

Podľa smernice EU 2002/96/ES o elektro- a elektronických starých prístrojích, nie je potrebné tyto prístroje jednotlivo zhromažďovať a dodať k ekologickej recyklácii.

SLO Električni aparati ne spadajo med hišne odpadke. Aparate, pribor in embalažo posredujte ekološki reciklažni postaji.

V skladu z evropsko Direktivo 2002/96/ES o odpadni električni in elektronski opremi morate neuporabne električne naprave zbirati ločeno in jih reciklirate okolju prijazno.

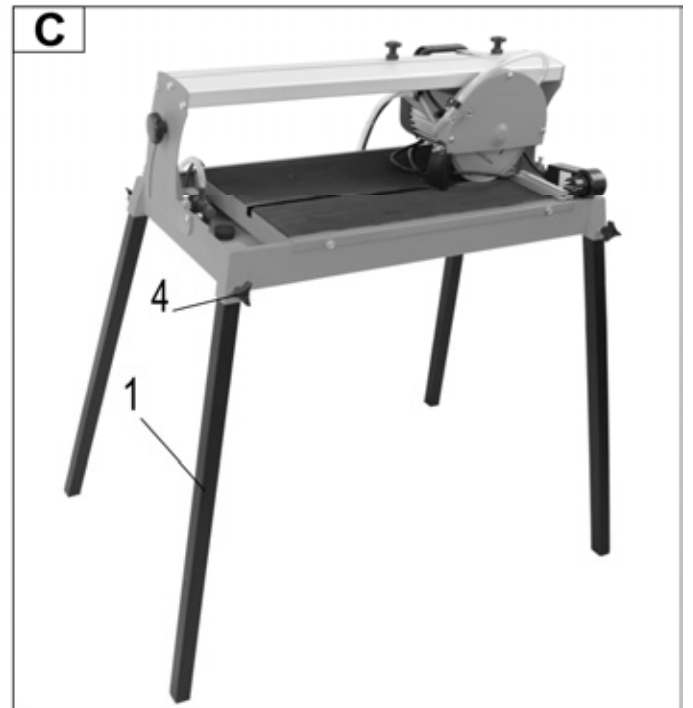
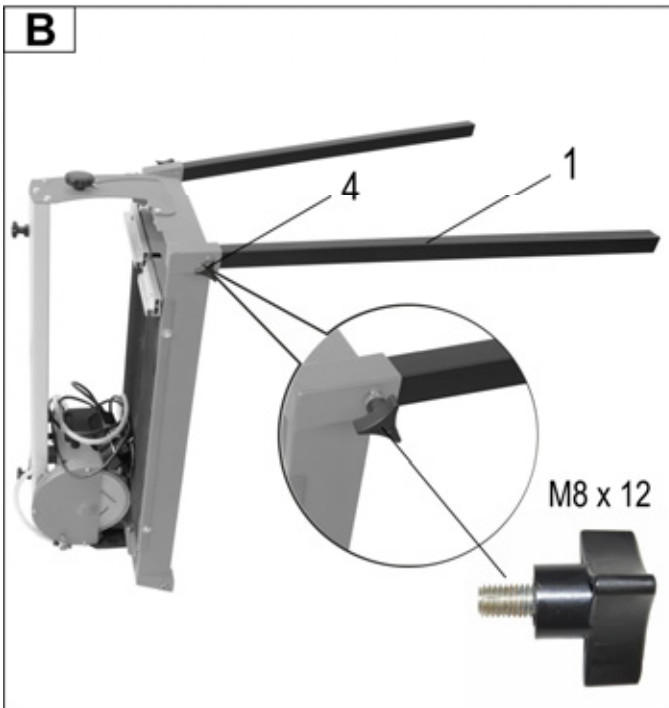
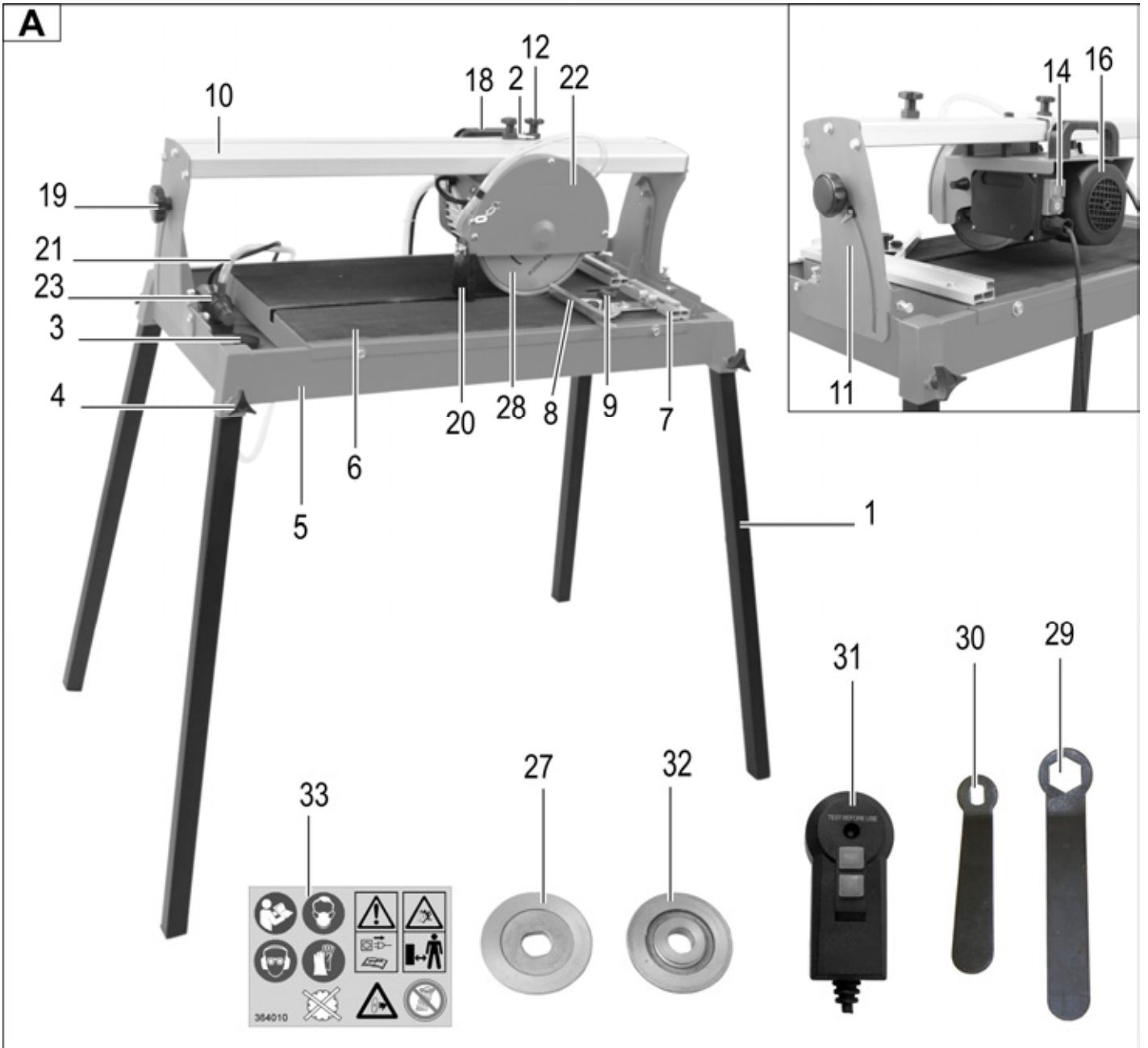

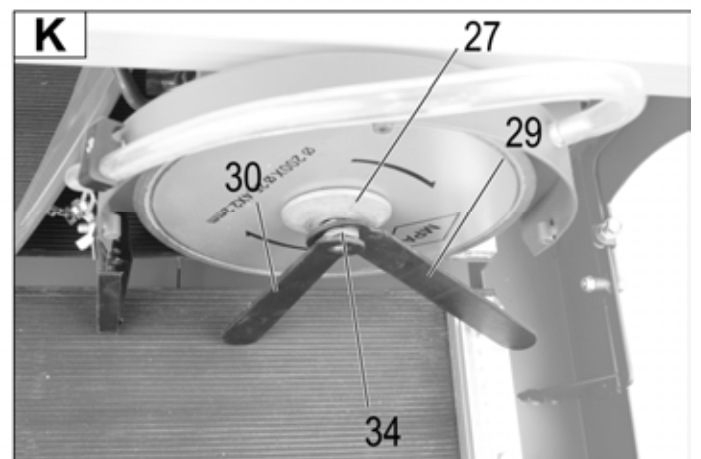
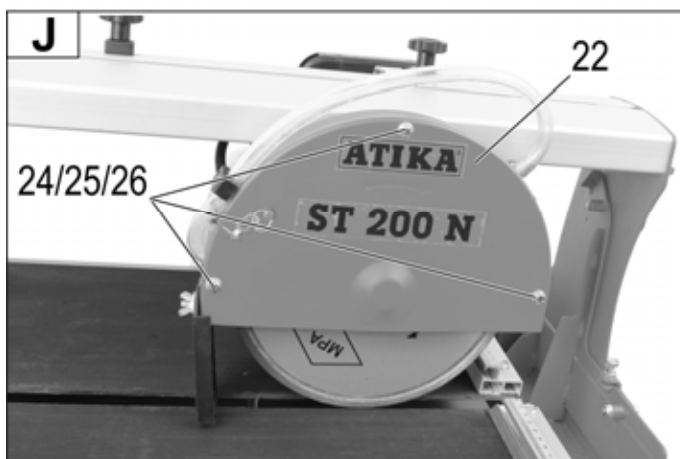
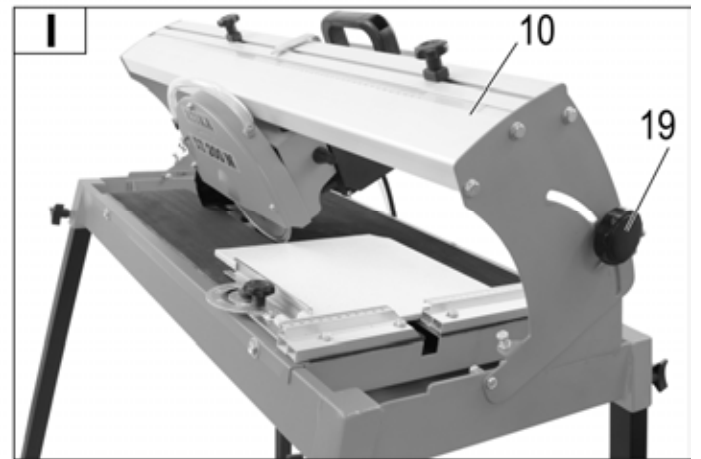
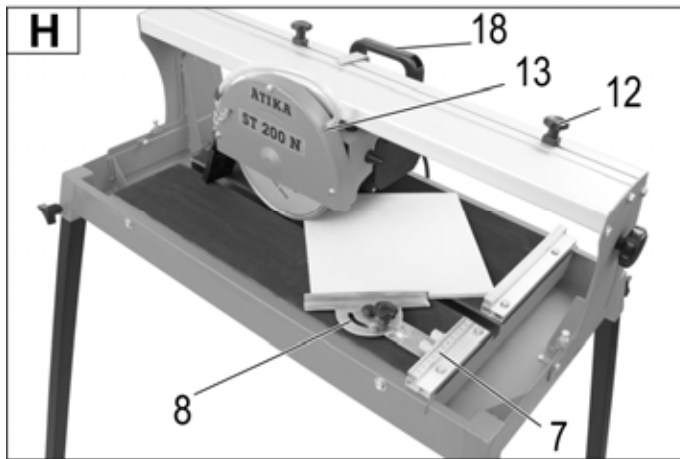
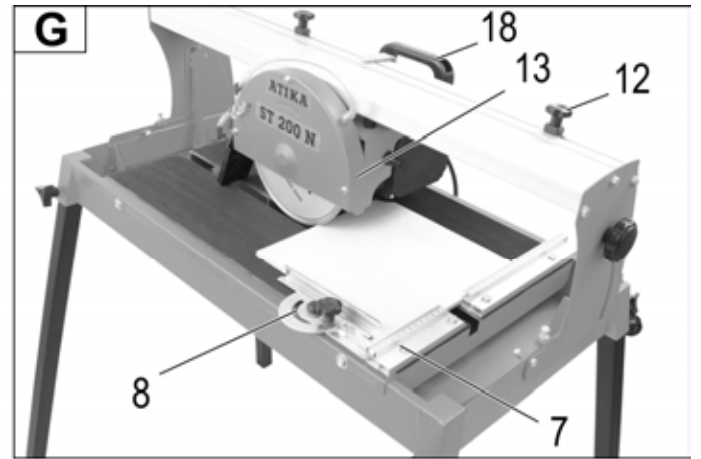
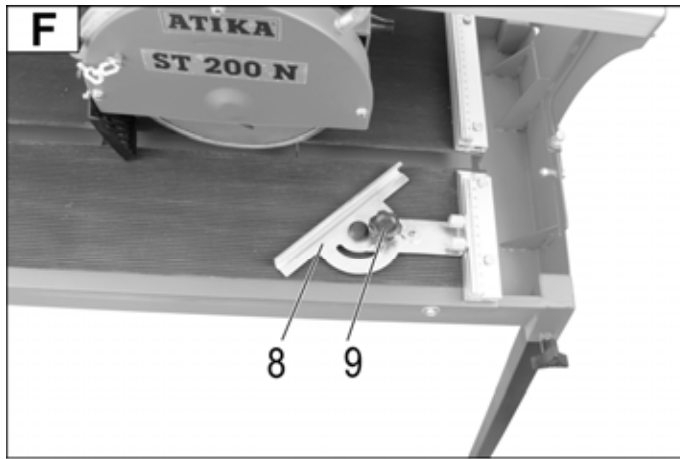
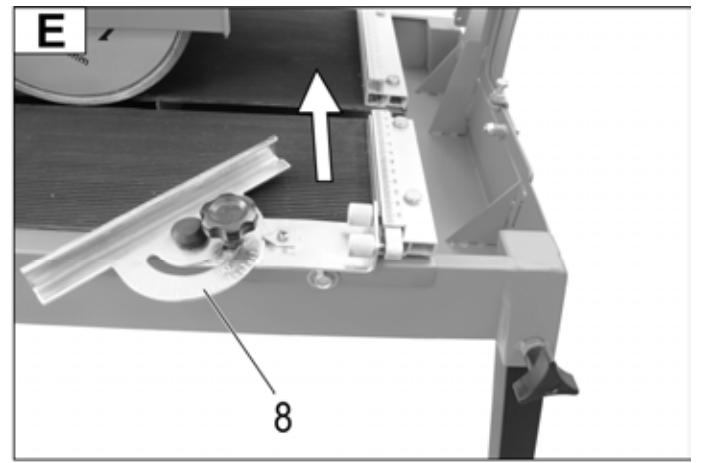
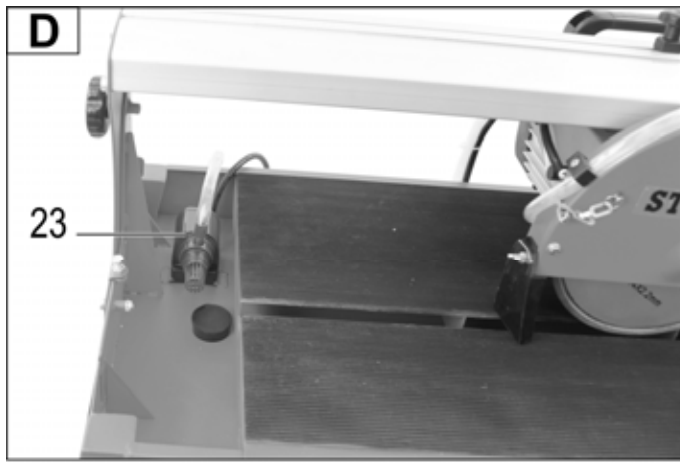

Inhalt

Zusammenbau	3 - 4
EG-Konformitätserklärung	5
Symbole Gerät / Betriebsanleitung	5
Lieferumfang	6
Betriebszeiten	6
Geräuschkennwerte	6
Vibrationen	6
Bestimmungsgemäße Verwendung	6
Restrisiken	7
Sicheres Arbeiten	7
Gerätebeschreibung / Ersatzteile	9
Vorbereiten zur Inbetriebnahme	9
Inbetriebnahme	9
Arbeitshinweise	10
Einstellungen an dem Radialfließenschneider	10
Wartung und Reinigung	10
– Wartung	11
– Reinigung	11
Transport	11
Lagerung	11
Handhabung, Transport und Lagerung von Trennscheiben	11
Garantie	11
Mögliche Störungen	12
Technische Daten	12

EG-Konformitätserklärung

entsprechend der Richtlinie **2006/42/EG**

Hiermit erklären wir

ATIKA GmbH & Co. KG

Schinkelstraße 97, 59227 Ahlen - Germany

in alleiniger Verantwortung, dass das Produkt

Radialfließenschneider ST 200 N

Seriennummer: 000001 - 020000

konform ist mit den Bestimmungen der o. a. EG-Richtlinien, sowie mit den Bestimmungen folgender weiterer Richtlinien:

2004/108/EG, 2006/95/EG

Folgende harmonisierte Normen wurden angewandt:

EN 12418:2000+A1; EN 61029-1:2009; EN 55014-1:2006;
EN 55014-2:1997/+A1:2001/+A2:2008; EN 61000-3-2:2006;
EN 61000-3-3:2008

Bevollmächtigter zur Zusammenstellung der technischen Unterlagen:



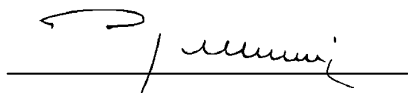

ATIKA GmbH & Co. KG – Technisches Büro
Schinkelstr. 97 – 59227 Ahlen – Germany



Ahlen, 13.07.2012

A. Pollmeier, Geschäftsleitung

Symbole der Betriebsanleitung

	Drohende Gefahr oder gefährliche Situation. Das Nichtbeachten dieser Hinweise kann Verletzungen zur Folge haben oder zu Sachbeschädigung führen.
	Wichtige Hinweise zum sachgerechten Umgang mit der Maschine. Das Nichtbeachten dieser Hinweise kann zu Störungen an der Maschine führen.
	Benutzerhinweise. Diese Hinweise helfen Ihnen, alle Funktionen des Gerätes optimal zu nutzen.
	Montage, Bedienung und Wartung der Maschine. Hier wird Ihnen genau erklärt, was Sie tun müssen.

Symbole Gerät

	Vor Inbetriebnahme die Betriebsanleitung und Sicherheitshinweise lesen und beachten.
	Gefahr durch fortschleudernde Teile bei laufendem Motor – unbeteiligte Personen sowie Haus- und Nutztiere aus dem Gefahrenbereich fernhalten.
	Vor Reparatur-, Wartungs- und Reinigungsarbeiten Motor abstellen und Netzstecker ziehen.
	Achtung Schneidgefahr! Hände nicht in die rotierende Scheibe halten!
	Verwenden Sie nur eine Diamant-Trennscheibe mit durchgehendem Rand!
	Nicht dem Regen oder Nässe aussetzen.
	Staubschutzmaske tragen.
	Schutzbrille und Gehörschutz tragen.
	Schutzhandschuhe tragen.
	Das Produkt entspricht den produktspezifisch geltenden europäischen Richtlinien.

Lieferumfang

☞ Überprüfen Sie nach dem Auspacken den Inhalt des Kartons auf

- ▶ Vollständigkeit
- ▶ evtl. Transportschäden

Teilen Sie Beanstandungen umgehend dem Händler, Zulieferer bzw. Hersteller mit. Spätere Reklamationen werden nicht anerkannt.

- Radialfließenschneider ST 200 N
- 4 Standbeine
- Winkelanschlag
- Zubehörbeutel
- Werkzeug für Trennscheibenwechsel
- Betriebsanleitung
- Garantiekarte

Betriebszeiten

Gemäß der Maschinenlärmschutzverordnung vom September 2002 dürfen Radialfließenschneider in reinen, allgemeinen und besonderen Wohngebieten, Kleinsiedlungsgebieten, Sondergebieten, die der Erholung dienen, Kur- und Klinikgebieten und Gebieten für die Fremdenbeherbergung sowie auf dem Gelände von Krankenhäusern und Pflegeanstalten an Sonn- und Feiertagen sowie an Werktagen von **20.00 bis 7.00** Uhr nicht in Betrieb genommen werden.

Bitte beachten Sie auch die regionalen Vorschriften zum Lärmschutz.

Geräuschkennwerte

Gemessen nach prEN ISO 3744:2006

Einsatz des Radialfließenschneiders mit serienmäßiger Trennscheibe.

Schalleistungspegel L_{WA}	97 dB(A)
Schalldruckpegel L_{PA}	84 dB(A)

Messunsicherheitsfaktor: $K = 3,0$ dB(A)

Die angegebenen Werte sind Emissionswerte und müssen damit nicht zugleich auch sichere Arbeitsplatzwerte darstellen. Obwohl es einen Zusammenhang zwischen Emissions- und Immissionspegeln gibt, kann daraus nicht zuverlässig abgeleitet werden, ob zusätzliche Vorsichtsmaßnahmen notwendig sind oder nicht. Faktoren, welche den derzeitigen am Arbeitsplatz vorhandenen Immissionspegel beeinflussen können, beinhalten die Dauer der Einwirkungen, die Eigenart des Arbeitsraumes, andere Geräuschquellen usw., z.B. die Anzahl der Maschinen und anderen benachbarten Vorgängen. Die zulässigen Arbeitsplatzwerte können ebenso von Land zu Land variieren. Diese Information soll jedoch den Anwender befähigen, eine bessere Abschätzung von Gefährdung und Risiko vorzunehmen.

Vibrationen

Vibrationsniveau: $a_{hv} = 4,3$ m/s²

Messunsicherheitsfaktor: $K=1,5$ m/s²

Der angegebene Schwingungsemissionswert ist nach einem genormten Prüfverfahren gemessen worden und kann zum Vergleich eines Elektrowerkzeugs mit einem anderen verwendet werden.

Der angegebene Schwingungsemissionswert kann auch zu einer einleitenden Einschätzung der Aussetzung verwendet werden.

Warnung:

Der Schwingungsemissionswert kann sich während der tatsächlichen Benutzung des Elektrowerkzeugs von dem Angabewert unterscheiden, abhängig von der Art und Weise, in der das Elektrowerkzeug verwendet wird.

Es besteht die Notwendigkeit, Sicherheitsmaßnahmen zum Schutz des Bedieners festzulegen, die auf einer Abschätzung der Aussetzung während der tatsächlichen Benutzungsbedingungen beruhen (hierbei sind alle Anteile des Betriebszyklus zu berücksichtigen, beispielsweise Zeiten, in denen das Elektrowerkzeug abgeschaltet ist, und solche, in denen es zwar eingeschaltet ist, aber ohne Belastung läuft).

Die Vibrationsentwicklung kann bei der praktischen Benutzung des Elektrowerkzeugs von dem angegebenen Gesamtwert je nach der Art und Weise, wie das Gerät eingesetzt wird, abweichen. Der Benutzer muss die Sicherheitsmaßnahmen zum Selbstschutz entsprechend seinen eigenen Einschätzungen anpassen, wenn es die Arbeitsumgebung erfordern sollte.

Bestimmungsgemäße Verwendung

- Der Radialfließenschneider ist nur für die Nutzung im Heim- und Handwerksbereich vorgesehen. Er ist ausschließlich zum Schneiden von kleinen und mittelgroßen Marmor- und Granitplatten, Ziegel und Fliesen aller Art, entsprechend der Maschinengröße, vorgesehen.
- Das Gerät darf nicht zum Schneiden von Holz oder Metallen genutzt werden. Es besteht Gefahr von Verletzungen!
- Es dürfen nur Werkstücke bearbeitet werden, die den maximalen Abmessungen der Technischen Daten entsprechen.
- Verwenden Sie nur für die Maschine geeignete Trennscheiben, **keine Sägeblätter**.
- Es dürfen nur Werkstücke bearbeitet werden, die sicher aufgelegt und geführt werden können.
- Zur bestimmungsgemäßen Verwendung gehört auch die **Einhaltung** der vom Hersteller vorgeschriebenen **Betriebs-, Wartungs- und Instandsetzungsbedingungen** und die Befolgung der in der Anleitung enthaltenen **Sicherheitshinweise**.
- Die geltenden einschlägigen **Unfallverhütungsvorschriften**, sowie die sonstigen allgemein anerkannten arbeitsmedizinischen und **sicherheitstechnischen Regeln** sind einzuhalten.
- Jeder weiter darüber hinausgehende Gebrauch gilt als nicht bestimmungsgemäß. Für hieraus resultierende Schäden jeder Art haftet der Hersteller nicht: **das Risiko trägt allein der Benutzer**.
- Eigenmächtige Veränderungen am Radialfließenschneider schließen eine Haftung des Herstellers für daraus entstehende Schäden jeder Art aus.

- Der Radialfließenschneider darf nur von Personen **gerüstet, genutzt und gewartet** werden, die damit vertraut und über die Gefahren unterrichtet sind. Instandsetzungsarbeiten dürfen nur durch uns bzw. durch von uns benannte Kundendienststellen durchgeführt werden.
- Die Maschine darf nicht in explosionsgefährdeter Umgebung verwendet oder dem Regen ausgesetzt werden.

Restrisiken

Auch bei bestimmungsgemäßer Verwendung können trotz Einhaltung aller einschlägigen Sicherheitsbestimmungen aufgrund der durch den Verwendungszweck bestimmten Konstruktion noch **Restrisiken** bestehen.

Restrisiken können minimiert werden, wenn die „Sicherheitshinweise“ und die „Bestimmungsgemäße Verwendung“, sowie die Betriebsanleitung insgesamt beachtet werden.

Rücksichtnahme und Vorsicht verringern das Risiko von Personenverletzungen und Beschädigungen.

- Verletzungsgefahr der Finger und Hände durch das Reingreifen in die laufende Trennscheibe.
- Verletzungsgefahr der Finger und Hände durch das Berühren der Diamantscheiben an nicht abgedeckten Bereichen.
- Herausschleudern eines fehlerhaften Diamantaufsatzes der Trennscheibe.
- Bruch und Herausschleudern von Werkstücken und Werkstückteilen.
- Gefährdung durch Strom, bei Verwendung nicht ordnungsgemäßer Elektro-Anschlussleitungen.
- Berührung spannungsführender Teile bei geöffneten elektrischen Bauteilen.
- Beeinträchtigung des Gehörs bei länger andauernden Arbeiten ohne Gehörschutz.
- Einatmen von Staub

Des Weiteren können trotz aller getroffener Vorkehrungen nicht offensichtliche Restrisiken bestehen.

Sicheres Arbeiten



Bei unsachgemäßem Gebrauch können Radialfließenschneider gefährlich sein. Wenn Elektrowerkzeuge eingesetzt werden, müssen die grundlegenden Sicherheitsvorkehrungen befolgt werden, um die Risiken von Feuer, elektrischem Schlag und Verletzungen von Personen auszuschließen.

Lesen und beachten Sie deshalb vor Inbetriebnahme dieses Erzeugnisses die folgenden Hinweise und die Unfallverhütungsvorschriften Ihrer Berufsgenossenschaft bzw. die im jeweiligen Land gültigen Sicherheitsbestimmungen, um sich selbst und andere vor möglichen Verletzungen zu schützen.



Geben Sie die Sicherheitshinweise an alle Personen weiter, die mit der Maschine arbeiten.



Bewahren Sie diese Sicherheitshinweise gut auf.

- Machen Sie sich vor Gebrauch mit Hilfe der Betriebsanleitung mit der Maschine vertraut.
- Benützen Sie die Maschine nicht für Zwecke, für die sie nicht bestimmt ist (siehe „Bestimmungsgemäße Verwendung“).
- Stellen Sie die Maschine auf rutschfesten und ebenen Untergrund auf (Kippgefahr).
- Vermeiden Sie abnormale Körperhaltung. Sorgen Sie für **sicheren Stand** und halten Sie jederzeit das **Gleichgewicht**.
- Seien Sie aufmerksam. Achten Sie darauf, was Sie tun. Gehen Sie mit Vernunft an die Arbeit. Verwenden Sie das Gerät nicht, wenn Sie müde sind oder unter dem Einfluss von Drogen, Alkohol oder Medikamenten stehen. Ein Moment der Unachtsamkeit beim Gebrauch des Gerätes kann zu ernsthaften Verletzungen führen.
- Tragen Sie geeignete **Arbeitskleidung**:
 - **keine** weite Kleidung oder **Schmuck**, sie können von beweglichen Teilen erfasst werden
 - Sicherheitsschuhe
 - ein **Haarnetz** bei langen Haaren
- Tragen Sie persönliche **Schutzkleidung**:
 - **Schutzbrille**
 - **Schutzhandschuhe**
 - **Gehörschutz** (Schalldruckpegel am Arbeitsplatz kann 85 dB (A) überschreiten)
 - **Staubschutzmaske**
- Halten Sie Ihren **Arbeitsbereich** in **Ordnung!** Unordnung kann Unfälle zur Folge haben.
- Berücksichtigen Sie **Umgebungseinflüsse**:
 - Benutzen Sie das Gerät nicht in feuchter oder nasser Umgebung.
 - Setzen Sie den Radialfließenschneider nicht dem **Regen** aus.
 - Arbeiten Sie nur bei ausreichenden Sichtverhältnissen, Sorgen Sie für gute **Beleuchtung**.
 - Verwenden Sie die Maschine nicht in der Nähe von brennbaren Flüssigkeiten oder Gasen.
- Lassen Sie die Maschine **nie unbeaufsichtigt**.
- **Personen unter 18** Jahren dürfen das Gerät nicht bedienen.
- Halten Sie **andere Personen** fern. Lassen Sie andere Personen, insbesondere **Kinder**, nicht das **Werkzeug** oder das **Kabel berühren**. Halten Sie sie von Ihrem Arbeitsbereich fern.
- Verwenden Sie eine Hebevorrichtung, wenn das Werkstück ein Gewicht von 10 kg überschreitet.
- Nehmen Sie eine **Arbeitsstellung** ein, die sich immer seitlich von der Trennscheibe außerhalb der Schnittebene befindet.
- Überlasten Sie die Maschine nicht! Sie arbeiten besser und sicherer im **angegebenen Leistungsbereich**.
- Betreiben Sie das Gerät nur mit kompletten und korrekt angebrachten **Schutzeinrichtungen** und ändern Sie an der Maschine nichts, was die Sicherheit beeinträchtigen könnte.
- Verwenden Sie keine rissigen Diamanttrennscheiben sowie Trennscheiben mit segmentiertem Rand.

- Verwenden Sie keine Trennscheiben die nicht den angegebenen Kenndaten dieser Betriebsanleitung entsprechen.
- Es dürfen keine Trennscheiben verwendet werden, deren maximale Drehzahl kleiner als 3000 min⁻¹ Umdrehungen ist.
-  Es dürfen nur die Diamantscheiben verwendet werden, die einen MPA-Aufdruck mit Nummer tragen.
- Wählen Sie die Diamant-Trennscheibe entsprechend dem zu schneidenden Material aus.
- Überschreiten Sie nicht die sichere Betriebsgeschwindigkeit der Trennscheibe.
- Führen Sie mit Trennscheiben, die für Nassschneiden konstruiert sind, keine Trockenschnitte durch.
- Verwenden Sie die Trennscheibe nicht für Schleifarbeiten, um z.B. die Kante einer geschnittenen Fliese abzuschleifen. Führen Sie ebenso keine Radius- oder Rundschnitte durch.
- Achten Sie darauf, dass die Wasserpumpe mit Wasser bedeckt ist.



Der Gebrauch anderer Werkzeuge und anderen Zubehörs kann eine Verletzungsgefahr für Sie bedeuten.

- Berühren Sie die elektrischen Komponenten der Maschine (z.B. Schalter) nicht mit nassen Händen.
- Achten Sie darauf, dass sich alle Steckverbindungen an einem trockenen Ort befinden und nicht auf dem Boden aufliegen.
- Halten Sie Wasser von elektrischen Teilen des Elektrowerkzeuges und von Personen im Arbeitsbereich fern.
- Schalten Sie die Maschine ab und ziehen Sie den **Netzstecker aus der Steckdose** bei:
 - Reparaturarbeiten
 - Wartungs- und Reinigungsarbeiten
 - Beseitigung von Störungen (dazu gehört auch das Freimachen einer blockierten Trennscheibe)
 - Transport und Lagerung
 - Verlassen des Radialfließenschneiders (auch bei kurzzeitigen Unterbrechungen)
- **Achtung! Trennscheibe läuft nach!** Bremsen Sie die Trennscheibe nicht mit der Hand oder seitlichem Druck ab.
- Warten Sie den völligen Stillstand der Trennscheibe ab und ziehen Sie dann den Netzstecker aus der Steckdose bevor Sie Einstellungen oder Wartungs- und Reinigungsarbeiten durchführen.
- **Pflegen** Sie Ihren Radialfließenschneider mit Sorgfalt:
 - Halten Sie die **Werkzeuge** scharf und sauber, um besser und sicherer arbeiten zu können.
 - Halten Sie die Handgriffe frei von Öl und Fett.
 - Befolgen Sie die **Wartungsvorschriften** und die Hinweise für den Werkzeugwechsel.
- Überprüfen Sie die Maschine auf eventuelle **Beschädigungen**:
 - Vor weiterem Gebrauch der Maschine müssen **Schutzvorrichtungen** sorgfältig auf ihre einwandfreie und bestimmungsgemäße Funktion untersucht werden.
 - Überprüfen Sie, ob die **beweglichen Teile** einwandfrei funktionieren und nicht klemmen oder ob Teile

beschädigt sind. Sämtliche Teile müssen richtig montiert sein und alle Bedingungen erfüllen, um einwandfreien Betrieb des Radialfließenschneiders sicherzustellen.

- **Beschädigte Schutzvorrichtungen** und Teile müssen sachgemäß durch eine anerkannte Fachwerkstatt repariert oder ausgewechselt werden, soweit nichts anderes in der Gebrausanweisung angegeben ist.
- Beschädigte oder unleserliche Sicherheitsaufkleber sind zu ersetzen.
- Lassen Sie keine Werkzeugschlüssel stecken! Überprüfen Sie stets vor dem Einschalten, dass Schlüssel und Einstellwerkzeuge entfernt sind.
- Bewahren Sie **unbenutzte Geräte** an einem trockenen, verschlossenen Ort außerhalb der Reichweite von Kindern auf.
- Tragen Sie Werkzeuge nicht mit dem Finger am Schalter. Vergewissern Sie sich, dass der Schalter beim Einstecken des Steckers in die Steckdose ausgeschaltet ist.

Elektrische Sicherheit

- Ausführung der **Anschlussleitung** nach IEC 60245 (H 07 RN-F) mit einem Aderquerschnitt von mindestens
 - 1,5 mm² bei Kabellänge **bis** 25 m
 - 2,5 mm² bei Kabellänge **über** 25 m
- Lange und dünne Anschlussleitungen erzeugen einen Spannungsabfall. Der Motor erreicht nicht mehr seine maximale Leistung, die Funktion des Gerätes wird reduziert.
- **Stecker** und **Kupplungsdosen** an Anschlussleitungen müssen aus Gummi, Weich-PVC oder anderem thermoplastischen Material der gleichen mechanischen Festigkeit sein oder mit diesem Material überzogen sein.
- Die Steckvorrichtung der Anschlussleitung muss **spritzwassergeschützt** sein.
- Beim Verlegen der **Anschlussleitung** darauf achten, dass sie nicht stört, gequetscht, geknickt und die Steckverbindung nicht nass wird.
- Wickeln Sie bei Verwendung einer Kabeltrommel das Kabel vollständig ab.
- Verwenden Sie die Anschlussleitung nicht für Zwecke, für die es nicht bestimmt ist. **Schützen** Sie das Kabel vor **Hitze, Öl und scharfen Kanten**. Verwenden Sie das Kabel nicht, um den Stecker aus der Steckdose zu ziehen.
- Schützen Sie sich vor **elektrischem Schlag**. Vermeiden Sie Körperberührung mit geerdeten Teilen (z. B. Rohre, Heizkörper, Herde, Kühlschränke usw.).
- Kontrollieren Sie **Verlängerungskabel** regelmäßig und ersetzen Sie sie, wenn sie beschädigt sind.
- Verwenden Sie **keine defekten Anschlussleitungen**.
- Verwenden Sie im Freien nur dafür **zugelassene** und entsprechend gekennzeichnete Verlängerungskabel.
- **Keine provisorischen** Elektroanschlüsse einsetzen.
- Schutzeinrichtungen **niemals überbrücken** oder außer Betrieb setzen.
- Das Gerät muss über den angebauten PRCD (Fehlerstromschutzschalter) angeschlossen werden.

! Der **Elektroanschluss** bzw. **Reparaturen** an elektrischen Teilen der Maschine hat durch eine **konzessionierte** Elektrofachkraft oder einer unserer Kundendienststellen zu erfolgen. Örtliche Vorschriften insbesondere hinsichtlich der Schutzmaßnahmen sind zu beachten.

! **Reparaturen** an anderen Teilen der **Maschine** haben durch den **Hersteller** bzw. einer seiner Kundendienststellen zu erfolgen.

! Nur Originalersatz-, Zubehör- und Sonderzubehöerteile verwenden. Durch den **Gebrauch anderer Ersatzteile** und anderen Zubehörs können Unfälle für den Benutzer entstehen. Für hieraus resultierende Schäden haftet der Hersteller nicht.

A Gerätebeschreibung / Ersatzteilliste

Pos.	Bezeichnung	Bestell.-Nr.
1.	Standbeine	344702
2.	Zeiger für Längsschnitt	364733
3.	Verschlussstopfen	364734
4.	Sterngriffschraube M8 x 12	364703
5.	Wanne	364704
6.	Tischplatte	364705
7.	Anschlagleiste (2-teilig) mit Skala	364706
8.	Winkelanschlag kpl.	364707
9.	Sterngriffmutter M6 für Winkeleinstellung	364735
10.	Führungsschiene	
11.	Skala für Gehrungsschnitt	
12.	Anschlag für Längsschnitt/Transport	364710
13.	Schneideinheit	
14.	EIN-/AUS- Schalter	364712
15.	Lüfter (ohne Abb.)	364713
16.	Lüfterhaube	364714
17.	Kondensator (ohne Abb.)	364715
18.	Handgriff	364716
19.	Feststellschraube für Gehrungsschnitt	364725
20.	Spritzschutz	364717
21.	Schlauch	364719
22.	Abdeckhaube	364720
23.	Kühlwasserpumpe	364718
24.	Flachkopfschraube M5 x 12	364736
25.	Scheibe A 5,3 mm	391672
26.	Federring A Ø 5mm	390908
27.	Flansch	364730
28.	Trennscheibe Ø 200 x Ø 25,4 x 2,2 mm	364721
29.	Ringschlüssel SW 19	364723
30.	Montageschlüssel	364722
31.	Fehlerstromschutzschalter (PRCD)	364041
32.	Flansch hinten	364731
33.	Sicherheitsaufkleber	364010
34.	Sechskantmutter M 12 LH	364732

Vorbereiten zur Inbetriebnahme

i Um ein einwandfreies Funktionieren der Maschine zu erzielen, befolgen Sie die Hinweise dieser Anleitung.

Aufstellen des Gerätes

- B** Stellen Sie die Geräteeinheit hochkant auf den Boden. Befestigen Sie 2 Standbeine an den dafür vorgesehenen Stellen mit je einer Sterngriffschraube (4).
- C** Kippen Sie dann die Geräteeinheit über die montierten Standbeine hoch und montieren Sie die beiden anderen Standbeine.
- D** Setzen Sie die Kühlwasserpumpe (23) in die vorgesehen Aussparung der Wanne. Füllen Sie Wasser in die Wanne, bis die Kühlwasserpumpe mit Wasser bedeckt ist.
- E** Befestigen Sie den Winkelanschlag (8).

Inbetriebnahme

Netzanschluss

Vergleichen Sie die auf dem Gerätetypenschild angegebene Spannung, z.B. 230 V mit der Netzspannung und schließen Sie die Säge an die entsprechende und vorschriftsmäßig geerdete Steckdose an.

- i** Wechselstrommotor: Schuko-Steckdose verwenden, Netzspannung 230 V mit Fehlerstromschutzschalter und Absicherung 10 A träge.
- Verwenden Sie Anschluss- bzw. Verlängerungskabel mit einem Aderquerschnitt von mindestens 1,5 mm²

Tägliche Überprüfung des PRCDs (angebauter Fehlerstromschutzschalter)

Das Gerät muss über den PRCD-Schalter angeschlossen werden.

1. Stecken Sie den PRCD-Schalter senkrecht in die Steckdose.
2. Drücken Sie die „Reset“ Taste – Sie hören ein Schaltgeräusch und das Sichtfenster wird rot.
3. Drücken Sie zur Überprüfung des PRCDs die „Test“ Taste. Das Sichtfenster zeigt keine Farbe mehr an.
4. Drücken Sie erneut die „Reset-Taste“ – das Sichtfenster zeigt wieder rot an.
5. Die Maschine kann eingeschaltet werden.

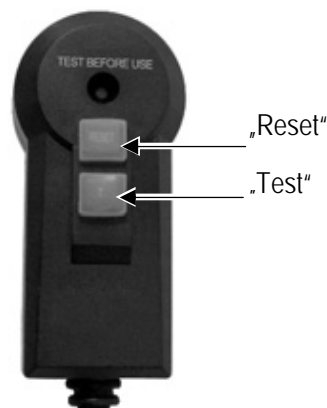

Diese Überprüfung muss einmal täglich durchgeführt werden. Bei einem Standortwechsel, ist keine weitere Prüfung notwendig.

Einschalten

Benutzen Sie kein Gerät, bei dem sich der Schalter nicht ein und ausschalten lässt. Beschädigte Schalter müssen unverzüglich vom Kundendienst repariert oder ersetzt werden.

Kontrollieren Sie, ob der PRCD betriebsbereit ist: Sichtfenster rot.

-  Drücken Sie den grünen Knopf (I). Überprüfen Sie gleichzeitig, ob die Drehrichtung der Trennscheibe mit der angegebenen Drehrichtung auf der Schutzhaube (Pfeil) übereinstimmt



-  Bei Stromausfall schaltet das Gerät automatisch ab. Zum Wiedereinschalten erneut den grünen Knopf drücken.

Ausschalten

Drücken Sie den roten Knopf (0) am Schalter.

Arbeitshinweise

 Vor Arbeitsbeginn beachten Sie folgendes:

- Arbeitsplatz aufgeräumt?
- Ist der Radialfließenschnneider standsicher aufgestellt?
- Prüfen Sie vor Arbeitsbeginn, ob die Drehrichtung der Trennscheibe mit der durch den Pfeil auf der Abdeckhaube vorgegebenen Drehrichtung übereinstimmt.
- Sie dürfen das Gerät nicht in Betrieb nehmen, bevor Sie diese Betriebsanleitung gelesen, alle angegebenen Hinweise beachtet und das Gerät wie beschrieben montiert haben!

Arbeiten mit dem Radialfließenschnneider

 Halten Sie die Hände immer im sicheren Abstand zur rotierenden Trennscheibe.

- Arbeiten Sie erst, wenn die Trennscheibe die maximale Drehzahl erreicht hat.
- Achten Sie darauf, dass die Kühlwasserpumpe Wasser an die Trennscheibe spült.
- Verwenden Sie zum Schneiden den mitgelieferten Anschlag.
- Es dürfen nur Werkstücke bearbeitet werden, die sicher aufgelegt und geführt werden können









 Beachten Sie auf jeden Fall alle Sicherheitshinweise (siehe "Sicheres Arbeiten").

Einstellungen am Radialfließenschnneider



Winkelschnitte durchführen

 Achten Sie bei Einstellarbeiten darauf, dass die Maschine ausgeschaltet ist und schieben Sie den Sägekopf nach hinten.

Einstellen von 0° – 90°

1.  Lösen Sie Sterngriffmutter (9) und drehen Sie den Winkelanschlag (8), bis auf der Skala der gewünschte Winkel angezeigt wird (0°- 90°).
2.  Ziehen Sie die Sterngriffmutter wieder fest, um den eingestellten Winkel festzustellen.
3.   Stellen Sie den Anschlag (12) für Längsschnitte auf das gewünschte Maß ein.
4.   Legen Sie die Fliese an die Anschlagleiste (7) und den Winkelanschlag (8) an.
5. Starten Sie die Maschine und warten Sie ab, bis das Kühlwasser an die Trennscheibe gespült wird.
6.   Ziehen Sie die Schneideinheit (13) am Handgriff (18) langsam und gleichmäßig durch die Fliese.
7. Schalten Sie die Maschine nach dem Schnitt aus.

Gehrungsschnitt einstellen

1.  Lösen Sie die Feststellschrauben (19) auf beiden Seiten der Maschine und schwenken Sie die Führungsschiene (10) in die gewünschte Winkelposition.
2.  Ziehen Sie die Feststellschrauben (19) wieder fest.
3. Führen Sie den Schnitt wie im Punkt „Einstellen 0°-90°“ beschrieben durch.

Wartung und Reinigung



Vor jeder Wartungs- und Reinigungsarbeit

- **Gerät ausschalten**
- **Stillstand des Radialfließenschnidders abwarten**
- **Netzstecker ziehen**

Weitergehende Wartungs- und Reinigungsarbeiten, als die in diesem Kapitel beschrieben, dürfen nur vom Kundendienst durchgeführt werden.

Zum Warten und Reinigen entfernte Sicherheitseinrichtungen müssen unbedingt wieder ordnungsgemäß angebracht und überprüft werden.

Nur Originalteile verwenden. Andere Teile können zu unvorhersehbaren Schäden und Verletzungen führen.

Wartung

Trennscheibe wechseln



Vor dem Wechseln der Trennscheibe den Netzstecker ziehen.

- Verwenden Sie keine beschädigten Trennscheiben oder solche, die die Form verändert haben.
- Verwenden Sie nur scharfe Trennscheiben.



Trennscheibe wechseln

1. **J** Lösen Sie die Schrauben (24) und nehmen Sie die Abdeckhaube (22) ab.
2. **K** Setzen Sie den Ringschlüssel (29) auf die Sechskantmutter (34) und den Montageschlüssel (30) auf das Motorwellenende und lösen Sie die Sechskantmutter (34).

i Linksgewinde!

3. Nehmen Sie den Flansch (27) ab.
4. Jetzt können Sie die Trennscheibe (28) abnehmen.
5. Überprüfen Sie vor Einbau der Trennscheibe (28) die Spindel, die Sechskantmutter und die Flansche (27, 32) auf Beschädigungen, Abnutzung oder lockeren Sitz. Wechseln Sie beschädigte oder abgenutzte Teile sofort aus.
6. Der Einbau der Trennscheibe erfolgt in umgekehrter Reihenfolge.

i Beachten Sie die Drehrichtung! Der auf der Trennscheibe aufgedruckte Drehrichtungspfeil muss mit dem Drehrichtungspfeil in der Abdeckhaube übereinstimmen.

7. Ziehen Sie die Sechskantmutter (34) fest an.

i Linksgewinde!

8. Schrauben Sie die Abdeckhaube (22) wieder an.

Reinigung

i Beachten Sie folgendes, um die Funktionsfähigkeit des Radialfließenschneiders zu erhalten:

- Reinigen Sie **regelmäßig** alle beweglichen Teile.
- Entfernen Sie Staub und Verschmutzungen mit einem Lappen oder Pinsel
- Die Maschine nicht mit fließendem Wasser oder Hochdruckreinigern reinigen.
- Verwenden Sie für die Kunststoffteile keine Lösungsmittel (Benzin, Alkohol, usw.), da diese die Kunststoffteile beschädigen können.
- Reinigen Sie nach jedem Gebrauch die Auffangwanne und Kühlwasserpumpe, um die Kühlung der Trennscheibe zu gewährleisten. Zur Entleerung der Wanne (5) den Verschlussstopfen (3) entfernen und das Wasser in ein geeignetes Gefäß ablaufen lassen.
- Reinigen Sie regelmäßig die Innenseite der Abdeckhaube.

Transport



Vor jedem Transport Netzstecker ziehen

i Transportieren Sie den Radialfließenschneider nur, wenn die Schneideinheit fixiert ist:

- Schieben Sie dazu die beiden Anschläge für Längsschnitt / Transport (12) soweit wie möglich zusammen und ziehen Sie sie fest.

So vermeiden Sie Verletzungen an den Händen.



Vor dem Transport muss das Kühlmittel vollständig abgelassen werden.



Zum Transport ist eine zweite Person erforderlich.

Lagerung



Netzstecker ziehen.

- Bewahren Sie unbenutzte Geräte an einem trockenen, verschlossenen Ort außerhalb der Reichweite von Kindern auf.
- Beachten Sie **vor einer längeren Lagerung** folgendes, um die Lebensdauer der Maschine zu verlängern und ein leichtgängiges Bedienen zu gewährleisten:

– Führen Sie eine gründliche Reinigung durch.

Handhabung, Transport und Lagerung von Trennscheiben

Trennscheiben sind zerbrechlich sowie schlag- und stoßempfindlich.

Beachten Sie daher folgende wichtige Punkte:

- Lassen Sie die Scheibe nicht fallen und vermeiden Sie plötzliche Schlageinwirkung
- Verwenden Sie keine heruntergefallenen oder beschädigten Scheiben.
- Vermeiden Sie Vibrationen oder Erschütterungen während der Anwendung
- Vermeiden Sie Beschädigungen an der Aufnahmebohrung
- Vermeiden Sie Belastungen der Oberfläche.
- Lagern Sie Trennscheiben flach oder senkrecht, trocken, frostfrei und bei konstanter mittlerer Temperatur.
- Bewahren Sie die Trennscheiben in ihrer Originalverpackung oder in speziellen Behältern und Regalen auf.

Garantie

Bitte beachten Sie die beiliegende Garantieerklärung.

Mögliche Störungen



Vor jeder Störungsbeseitigung

- **Gerät ausschalten**
- **Stillstand des Gerätes abwarten**
- **Netzstecker ziehen**

 Nach jeder Störungsbeseitigung alle Sicherheitseinrichtungen wieder in Betrieb setzen und überprüfen.

Störung	Mögliche Ursache	Beseitigung
Radialfließenschneider läuft nicht.	<ul style="list-style-type: none"> ➔ Kein Strom oder Stromausfall ➔ Verlängerungskabel defekt ➔ Netzstecker, Motor oder Schalter defekt 	<ul style="list-style-type: none"> ➔ Stromversorgung, Steckdose, Sicherung prüfen ➔ Verlängerungskabel überprüfen, defektes Kabel unverzüglich austauschen ➔ Motor oder Schalter von einer konzessionierten Elektrofachkraft überprüfen oder reparieren lassen, bzw. durch Originalteile ersetzen lassen.
Radialfließenschneider schneidet mit Unterbrechungen	<ul style="list-style-type: none"> ➔ Verlängerungskabel defekt ➔ Interner Fehler ➔ Ein-/Ausschalter defekt 	<ul style="list-style-type: none"> ➔ Verlängerungskabel überprüfen, defektes Kabel unverzüglich austauschen ➔ Wenden Sie sich bitte an den Kundendienst
Trennscheibe wird heiß	<ul style="list-style-type: none"> ➔ Trennscheibe ist stumpf oder defekt ➔ Fehlende Kühlung 	<ul style="list-style-type: none"> ➔ Trennscheibe austauschen ➔ Kühlwasserpumpe und Schlauch überprüfen ➔ Wasser auffüllen
Motor brummt, Trennscheibe bleibt stehen	<ul style="list-style-type: none"> ➔ Trennscheibe blockiert 	<ul style="list-style-type: none"> ➔ Gegenstand entfernen

Bei weiteren Fehlfunktionen setzen Sie sich bitte mit unserem Kundendienst in Verbindung.



Tel. 0 23 82 / 8 92 - 58

- 65

- 54

- 101

- 102

Technische Daten

Radialfließenschneider

Typenbezeichnung	ST 200 N
Baujahr	siehe letzte Seite
Motorleistung P ₁	800 W S2: 30 min
Netzspannung / Frequenz	230 V~ / 50 Hz
Leerlaufdrehzahl n ₀	3000 min ⁻¹
Trennscheibe Ø x Bohrungs Ø x Dicke	max. Ø 200 x Ø 25,4 x 2,2 mm
Schnitttiefe bei 90°	35 mm
Schnitttiefe bei 45°	32 mm
Schnittlänge	500 mm
Tischgröße	595 x 403 mm
Max. Schnittgutgröße	500 x 400 mm
Abmaße (Länge x Breite x Höhe)	1045 x 685 x 1050 mm
Nennmasse	ca. 28 kg
Max. Betriebsmasse	ca. 48 kg
Schutzart	IP 54
Schutzklasse	I

Contents

Assembly	3-4
EC Declaration of conformity	13
Symbols machine /operating instructions	13
Extent of delivery	13
Operating times	14
Characteristics noise values	14
Vibrations	14
Normal intended use	14
Residual risks	14
Safe working	15
Description / Spare parts	16
Preparing for commissioning	17
Commissioning	17
Working instructions	17
Adjustments on the radial tile cutter	17
Maintenance and cleaning	18
– Maintenance	18
– Cleaning	18
Transport	18
Storage	19
Handling, transport and storage of cutting-off wheels	19
Guarantee	19
Possible faults	19
Technical data	20

EC Declaration of Conformity

according to EC directive: **2006/42/EC**

We,
ATIKA GmbH & Co. KG
 Schinkelstraße 97
 59227 Ahlen - Germany

herewith declare under our sole responsibility that the product
Radialfließenschneider (Radial tile cutter) ST 200 N
 Serial number: 000001 - 020000

is conform with the above mentioned EC directives as well as with
 the provisions of the guidelines below:
2004/108/EC and 2006/95/EC.

Following harmonized standards have been applied:

EN 12418:2000+A1; EN 61029-1:2009; EN 55014-1:2006;
 EN 55014-2:1997/+A1:2001/+A2:2008; EN 61000-3-2:2006;
 EN 61000-3-3:2008

Duly authorised person for the compilation of technical documents:

ATIKA GmbH & Co. KG – Technical department
 Schinkelstr. 97 – 59227 Ahlen – Germany

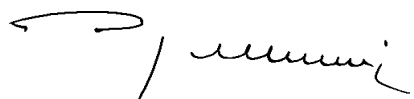

Ahlen, 13.07.2012

A. Pollmeier, management

Symbols Operating instructions



Threatened hazard or hazardous situation. Not observing this instruction can lead to injuries or cause damage to property.



Important information on proper handling. Not observing this instruction can lead to faults in the machine.



User information. This information helps you to use all the functions optimally.



Assembly, operation and servicing. Here you are explained exactly what to do.

Symbols machine



Carefully read operator's manual before handling the machine. Observe instructions and safety rules when operating.



Danger – objects may be thrown out at high speed when motor is running. Keep people, pets and domestic animals out of the danger area.



Shut off engine and remove power cord before performing cleaning, maintenance or repair work.



Attention! Risk of cutting! Do not hold hands into the rotating disc!



Always use a diamond-tipped cutting-off wheel with continuous rim.



Do not expose to rain. Protect against humidity.



Wear dust protection.



Wear eye and ear protection.



Wear protection gloves.



This product complies with European regulations specifically applicable to it.

Extent of delivery

- Radial tile cutter ST 200 N
- 4 Supporting legs
- Angle stopper
- accessories bag
- Tool for cutting-off wheel replacement
- Operating manual
- warranty declaration

 After unpacking, check the contents of the box

- ▶ That it is complete
- ▶ Check for possible transport damage

Report any damage or missing items to your dealer, supplier or the manufacturer immediately. Complaints made at a later date will not be acknowledged.

Operating times

Before initiating the device please observe the provisions pertaining to corresponding laws (regional provisions) for the noise control.

Characteristic noise values

Measured as per prEN ISO 3744:2006

Usage of the radial tile cutter with standard cutting-off wheel.

Sound levels L_{WA}	97 dB(A)
Sound levels at the work-place L_{PA}	84 dB(A)

The values given are emission values and must therefore not simultaneously represent safe workplace values too. Although there is a relationship between emission and immersion levels, it can be reliably deduced whether additional precautionary measures are necessary or not. Factors, which can influence the immersion level currently existing at the workplace include the duration of the effects, the special type of the workroom, other noise sources, etc. e.g. the number of machines and other adjacent processes. The permissible workplace values can also vary from country to country. This information should however enable an improved assessment of the danger and risk to be carried out.

Vibrations

Vibration level: $a_{hv} = 4.3 \text{ m/s}^2$

Measuring uncertainty: $K=1.5 \text{ m/s}^2$

The indicated vibration emission level has been measured according to a standardised test method and can be used to compare power tools.

It can also be used for an initial estimate of exposure.

Warning!

The vibration emission level can differ from the indicated value during actual use of the power tool depending on the manner of usage.

It is necessary to define safety measures to protect the operator that are based on an estimate of exposure at the actual conditions of usage (for this, all parts of the operation cycle have to be considered, e.g. times during which the power tool is cut off and times during which it is switched on but runs in no-load mode).

The vibration development during practical use of the electric tool may deviate from the total value specified according to the manner and way the device is employed. The user must adapt the safety precautions for personal protection according to his or her own estimation if the work environment requires this.

Normal intended use

- The radial tile cutter is only provided for the application in the home and handcraft fields. It is provided exclusively for cutting small and medium-sized marble and granite slabs, bricks and tiles of all kinds, according to the machine size.
- The device shall not be used for cutting wood or metals. Risk of injuries existing!
- Only workpieces corresponding to the maximum dimensions of the technical specifications may be processed.
- Use only cutting-off wheels appropriate for the machine, **no saw blades**.
- Only workpieces which have been securely mounted and aligned can be processed.
- The intended usage also includes **compliance** with the **operating, servicing and repair conditions** prescribed by the manufacturer and following the **safety instructions** included in the instructions.
- The relevant **accident prevention regulations** for the operation as well as the other generally acknowledged occupational medicine and **safety rules** must be complied with.
- Any other use is deemed not to be use as prescribed. The manufacturer is not liable for any type of damage resulting from this: the **user** bears the sole **risk**.
- Unauthorised modifications on the radial tile cutter exclude a liability of the manufacturer for damages of any kind resulting from it.
- The radial tile cutter shall only be **assembled, used and maintained** by persons who are familiarised with it and instructed about the risks. Repair works may only be carried out by us or by a customer service agent nominated by us.
- The machine may not be used in a potentially explosive environment or be exposed to the rain.

Residual risks

Even if used properly, residual risks can exist even if the relevant safety regulations are complied with due to the design determined by the intended purpose.

Residual risks can be minimised if the "Safety information" and the "Intended usage" as well as the whole of the operating instructions are observed.

Observing these instructions, and taking proper care, will reduce the risk of personal injury or damage to the equipment.

- Risk of injury for fingers and hands by contacts with the running cutting-off wheel.
- Risk of injury for fingers and hands by touching the diamond wheels on not covered sections.
- Injury by catapulted workpiece parts.
- Expulsion of a faulty diamond attachment of the cutting-off wheel.
- Risk from electricity, by using non-standard electrical connections.
- Touching live parts of opened electrical components.
- Impairment of hearing when working on the machine for longer periods of time without ear protection.

- Inhalation of dust

In addition, in spite of all the precautionary measures taken, non-obvious residual risks can still exist.

Safe working

⚠ In case of improper usage radial tile cutters can be dangerous. If electrical tools are used, the fundamental safety precautions must be met to preclude the risks of fire, electric shock and injuries to persons.

Before commissioning this product, read and keep to the following advice. Also observe the preventive regulations of your professional association and the safety provisions applicable in the respective country, in order to protect yourself and others from possible injury.

- ⓘ Pass the safety instructions on to all persons who work with the machine.
- ⓘ Keep these safety instructions in a safe place.
- Make yourself familiar with the equipment before using it, by reading and understanding the operating instructions.
- Do not use the machine for unsuitable purposes (see "**Normal intended use**").
- Mount the machine on a non-slip and level surface (risk of tipping).
- Avoid abnormal posture. Provide a **safe standing position** and keep at any time the **balance**.
- Be observant. Attend to what you do. Start working with rationality. Do not use the device when you are tired or under the influence of drugs, alcohol or medicaments. One moment of carelessness when using the device can result in serious injuries.
- Wear suitable **work clothes**:
 - do not wear loose-fitting clothes or **jewellery**; they can catch in moving parts.
 - Safety shoes
 - wear a **hair-net** if your hair is long
- Wear **protective clothing**:
 - **ear protection** (Sound intensity level at workplace can exceed 85 dB (A))
 - **safety goggles**
 - **Protective gloves**
 - **Dust protection mask** when carrying out works that produce a lot of dust
- Keep your **workplace in an orderly condition!** Untidiness can result in accidents.
- Take into consideration environmental influences:
 - Do not use the device in moist or wet ambience.
 - Do not expose the radial tile cutter to **rain**.
 - Provide for **good illumination**.
 - Do not use this machine near inflammable liquids or gases.
- **Never** leave the machine **unattended**.
- **Children and youngsters** less than 18 years of age and people who have not read the operating manual must not operate the machine.

- Keep **other persons** away.
 - Do not allow other persons, especially **children**, to **touch the tool or cable**.
- Keep them away from your working area.
- Use a lifting device if the weight of the workpiece exceeds 10 kg.
- Assume a **working position** where you are always to the side of the cutting-off wheel outside of the cut plane.
- Do not overload the machine! You work better and safer in the **given performance range**.
- Only operate the machine with complete and correctly attached **safety equipment** and do not alter anything on the machine that could impair the safety.
- Do not use any cracked diamond cutting-off wheels as well as cutting-off wheels with segmented edge.
- Do not use any cutting-off wheels which do not correspond to the indicated characteristics of this instruction manual.
- Do not use any cutting-off wheels which have a maximum rotational frequency of less than 3000 revolutions per minute.
- **⚠** Always use diamond cutting wheels having an MPA overprint with a number.
- Choose a diamond-tipped cutting-off wheel that is suited for the material to be cut.
- Do not exceed the safe operating speed of the cutting-off wheel.
- Do not perform dry cuts using cutting-off wheels that are designed for wet cutting.
- Do not use the cutting-off wheel for grinding work, e.g. to grind the edge of a cut tile. Do not perform radius or round cuts.
- Pay attention to that the water pump is covered with water.
- **⚠** The use of **other tools** and other accessories can signify a **risk of injury** for you.
- Do not touch electrical components of the machine (e.g. switch) by wet hands.
- Make sure that all plug-type connections are in a dry place and do not rest on the ground.
- Keep water away from electrical parts of the power tool and from persons within the working area.
- Switch the machine off and **remove the mains plug from the socket** when
 - carrying out repair works
 - maintenance and cleaning
 - Elimination of failures (that includes also freeing a blocked cutting-off wheel)
 - transport and storage
 - Leaving the radial tile cutter (also for short-term interruptions)
- **Attention! Cutting-off wheel keeps running for a moment after switching off!** Do not brake the cutting-off wheel with the hand or lateral pressure.
- Wait until the cutting-off wheel has come to a complete stop and then pull the mains plug out of the socket before carrying out any adjusting, maintenance and cleaning work.

- **Maintain** your radial tile cutter with care:
 - Keep the **tools** sharp and clean to be able to work better and more safely.
 - Follow the **servicing instructions** and the information about changing tools.
 - Keep **handles** dry and free of oils and grease.
- Check the machine for possible damage:
 - Before continuing to use the machine, the **protective devices** must be inspected to ensure that they work perfectly and with their intended function
 - Check whether the **movable parts** function perfectly and do not stick or whether the parts are damaged, All parts must be correctly installed and fulfil all conditions to ensure perfect operation of the radial tile cutter
 - **Damaged guards** and parts must be properly repaired or exchanged by a recognized, specialist workshop; insofar as nothing else is stated in the instructions for use.
 - Damaged or illegible **safety warning labels** should be **replaced** immediately.
- Do not allow any tool key to be plugged in!
- Store the **unused machine** in a dry locked place away from the reach of children.
- Do not carry power tools with the finger placed on the switch. Make sure that the switch is off before connecting the mains plug with the outlet socket.

Electrical safety

- Design of the **connection cable** according to IEC 60 245 (H 07 RN-F) with a core cross-profile section of at least
 - 1.5 mm² for cable lengths **up to** 25 m
 - 2.5 mm² for cable lengths **over** 25 m
- Long and thin connection lines result in a potential drop. The motor does not reach any longer its maximal power; the function of the device is reduced.
- **Plugs** and **coupler outlets** on connection cables must be made of rubber, non-rigid PVC or other thermoplastic material of same mechanical stability or be covered with this material.
- The connector of the connection cable must be **splash-proof**.
- When running the **connection line** observe that it does not interfere, is not squeezed, bended and the plug connection does not get wet.
- Do not use the **cable** for purposes for which it is not meant. **Protect** the cable against **heat, oil and sharp edges**. Do not use the cable to pull the plug from the socket.
- Wind off completely the cable when using a cable drum.
- Regularly check the **extension cables** and replace them if they are damaged.
- Do **not use any defective connection cables**.
- When working outdoors, only use extension cables especially **approved** and appropriately labelled for outdoor use.
- Do **not set up any provisional** electrical connections.
- **Never bypass** protective devices or deactivate them.
- The device must be connected via the fitted PRCD (residual-current-operated circuit breaker).

 The **electrical connection** or **repairs** to electrical parts of the machine must be carried out by a certified electrician or one of our customer service points. Local regulations – especially regarding protective measures – must be observed.

 **Repairs** to other parts of the machine must be carried out by the **manufacturer** or one of his customer service points.

 Use only original spare. Accidents can arise for the user through the **use of other spare parts**. The manufacturer is not liable for any damage or injury resulting from such action.

A Description of device / spare parts

Pos.	Bezeichnung	Bestell.-Nr.
1.	Supporting leg	344702
2.	Indicator for longitudinal cutting	364733
3.	Closing plug	364734
4.	Star handled screw M8 x 12	364703
5.	Trough	364704
6.	Table plate	364705
7.	Stopper bar (2 pieces) with scale	364706
8.	Angle fence	364707
9.	Star handled nut M6 for angle adjustment	364735
10.	Guide bar	
11.	Scale for mitre cut	
12.	Stopper for longitudinal section/transport	364710
13.	Cutting unit	
14.	On-off switch	364712
15.	Fan (not illustrated)	364713
16.	Fan cooling	364714
17.	Capacitor (not illustrated)	364715
18.	Handhold	364716
19.	Locking screw for mitre cut	364725
20.	Splash guard	364717
21.	Hose	364719
22.	Covering cap	364720
23.	Cooling water pump	364718
24.	Screw M5 x 12	364736
25.	Disc A 5.3 mm	391672
26.	Spring washer A Ø 5mm	390908
27.	Front flange	364730
28.	Cutting-off wheel Ø 200 x Ø 25.4 x 2.2 mm	364721
29.	Socket wrench SW 19	364723
30.	Installation wrench	364722
31.	PRCD (residual-current-operated circuit breaker)	364041
32.	Rear flange	364731
33.	Safety label	364010
34.	Hexagon nut M 12 LH	364732

Preparing for commissioning

i To achieve perfect function of the machine, follow the notes given in these instructions

Setting up the device

- B** Place the device unit upright on the floor. Mount the 2 supporting legs using each one machine knob screw (4) on the locations provided for this.
- C** Tilt the device unit upwards on the mounted supporting legs and mount the other two supporting legs.
- D** Put the cooling water pump (23) into the intended gap of the trough. Fill water into the trough until the cooling water pump is covered with water.
- E** Mount the angle stop (8).

Commissioning

Mains connection

Compare the voltage given on the machine model plate e.g. 230 V with the mains voltage and connect the saw to the relevant and properly earthed plug

- i** Alternating current motor:
- Use a shockproof plug, mains voltage 230 V with residual current circuit breaker and 10 A inert fuses.
 - Use connection cable or extension cable respectively with a cross section of at least 1,5 mm².

Daily checks of the PRCD (residual-current-operated circuit breaker)

The device must be connected via the residual-current-operated circuit breaker (PRCD).

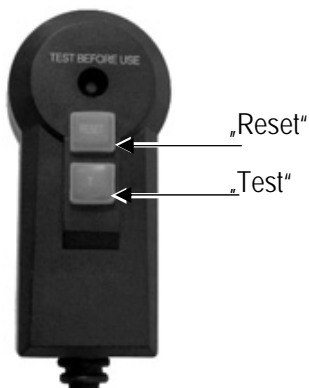

Perform this check once in a day.
When changing the location no further test is required.

1. Directly plug the PRCD into the outlet (vertical).
2. Press the "Reset" key – you will hear a click and the indicator panel will light up red.
3. To check the PRCD press the "Test" key. The inspection panel no longer shows any colour.
4. Press the "Reset key" again – the indicator panel will light up red again.
5. The machine can be started.

Switch on

Do not use any device where the switch can not be switched on and off. Damaged switches must be repaired or replaced immediately by the customer service.

Check that the PRCD is operative: indicator panel red.

-  Press the green button (I) on the switch. At the same time, check whether the rotating direction of the cutting-off wheel corresponds to the indicated rotational direction on the protection cover (arrow).



- i** If there is a power cut, the machine switches off automatically. To restart, press the green button again.

Switching off

-  Press the red button (0) on the switch.

Working instructions

! Before commencing work, ensure the following:

- Workplace tidied?
- Is the radial tile cutter stably mounted?
- Check before starting to work whether the rotational direction of the cutting-off wheel agrees with the rotational direction indicated by the arrow on the cover hood.
- You may not start to operate the machine until you have read these operating instructions, observed all the instructions given and installed the machine as described!

Working with the radial tile cutter

! Keep your hands always in a safe distance to the rotating cutting-off wheel.

- Do not start working before the cutting-off wheel has reached its maximum rotational frequency.
- Pay attention to that the cooling water pump washes water to the cutting-off wheel.
- Always use the stop supplied when cutting.
- Only workpieces which have been securely mounted and aligned can be processed.

! In any case, adhere to all safety notes (see "Safe working").

Adjustments on the radial tile cutter

Carrying out angle cuts

- !** Make sure the machine is switched off when performing adjustment tasks and push the saw head toward the rear.

Adjusting from 0° – 90 °

1. **F** Loosen the star handled nut (12) and turn the angle stopper (11) until the desired angle is indicated on the scale (0°- 90°).
2. **F** Refasten the star handled nut in order to fix the adjusted angle.
3. **G, H** For longitudinal cutting, adjust the stop (12) to your desired size.
4. **G, H** Put the tile on the stop rail (10) and the angle stopper (11).
5. Start the machine and wait until the cooling water is flushed to the cutting-off wheel.
6. **G, H** Pull the cutting unit (14) by moving the handhold (16) slowly and constantly through the tile.
7. Switch off the machine after finishing the cut.

Setting of mitre cut

1. **I** Loosen the locking screws (6) on both sides of the machine and swivel the guide bar (13) to the desired angle position.
2. **I** Refasten the set screws (6).
3. Carry out the cut as described in point „Adjusting from 0°- 90°“.

Maintenance and cleaning



Before each maintenance and cleaning work

- **switch off device**
- **wait for standstill of the radial tile cutter**
- **pull out main plug**

Maintenance and repair work other than those described in this chapter is only allowed to be carried out by service staff.

For maintaining and cleaning, removed security devices must unconditionally be mounted properly and proved again.

Use only original parts. Other parts can result in unexpected damages and injuries.

Maintenance

Replacing cutting-off wheel



Before replacing the cutting-off wheel pull out the power plug.

- Do not use any damaged cutting-off wheels or such which have changed their shape.
- Only use sharp cutting-off wheels.

Replacing cutting off wheel

1. **J** Loosen the screws (24) and remove the protective cover (22).
2. **K** Position the ring wrench (29) on the hexagon nut (34) and the installation wrench (30) on the motor shaft end and loosen the hexagon nut (34).

Left-handed thread!

3. Remove the flange (27).
4. Now you can remove the cutting-off wheel (28).
5. Check the spindle, the hexagon nut and flanges (27, 32) for damages, wear or loose fit before mounting the cutting-off wheel (28). Immediately replace damaged or worn parts.
6. The installation of the cutting-off wheel is carried out in reverse order.

 Observe the rotational direction! The rotational direction arrow printed on the cutting-off wheel must agree with the rotational direction arrow on the cover hood.

6. Firmly tighten the hexagon nut (34).

Left-handed thread!

7. Screw on the covering cap (22).

Cleaning

 Observe the following in order to keep the operability of the radial tile cutter :

- Clean all moving parts **regularly**.
- Remove dust and dirt with a cloth or a brush.
- Do not clean the machine with running water or high-pressure cleaners.
- Do not use solvents for the synthetic parts (petrol, alcohol, etc.) as these can damage the synthetic parts.
- Clean the collecting trough and the cooling water pump after each application in order to guarantee the cooling of the cutting-off wheel. To empty the trough (5), remove the closing plug (3) and allow the water to drain into a suitable vessel.
- Clean the inside of the cover hood regularly.

Transport



Remove the mains plug before each transport.

 Transport the radial tile cutter only when the cutting unit is fixed:

- For this purpose, slide the two stops for longitudinal cutting/transport towards each other as far as possible and tighten them.

That's how you avoid injuries on the hands.

Vor dem Wechseln der Trennscheibe den Netzstecker ziehen.
 Drain the cooling solution completely before any transport.



A second person is required to assist with the transport.

Storage



Remove the mains plug from the socket.

- Store unused equipment in a dry, locked place out of the reach of children.
- **Before a longer storage** observe the following in order to prolongate the service life of the machine and to guarantee a smooth running operation:
 - thoroughly clean the machine

Handling, transport and storage of cutting-off wheels

Cutting-off wheels are fragile and sensitive to shocks and impacts.

Hence, mind the following points:

- Prevent the wheel from falling and protect it against sudden impacts.
- Do not use dropped or damaged wheels.
- Avoid vibration or shocks during the work.
- Avoid damages on the locating bore.
- Avoid any loading of the surface.
- Store the cutting-off wheels horizontally or vertically in a dry frost-free place at a constant moderate temperature.
- Store the cutting-off wheels in their original packaging or in special containers and shelves.

Guarantee

Please observe the enclosed terms of guarantee.

Possible faults



Before each maintenance and cleaning work

- **switch off device**
- **wait for complete standstill of the stone cutter**
- **pull out main plug**

 After repair and before re-operation control and reactivate all security installations.

Fault	Possible cause	Removal
Radial tile cutter does not work.	<ul style="list-style-type: none"> ➤ no power ➤ extension cable damaged ➤ main plug, motor or switch defect 	<ul style="list-style-type: none"> ➤ Check power supply, power socket and fuse ➤ protection ➤ Check extension cable, exchange defect cable immediately ➤ Have motor or switch checked by an approved electrician or replaced by original spare parts.
Radial tile cutter cuts with interruptions	<ul style="list-style-type: none"> ➤ extension cable damaged ➤ internal loose connection ➤ on-off switch defect 	<ul style="list-style-type: none"> ➤ Check extension cable, exchange defect cable immediately ➤ Please contact the after sales service.
Cutting-off wheel gets hot	<ul style="list-style-type: none"> ➤ Cutting-off wheel is edgeless or defect ➤ Missing cooling 	<ul style="list-style-type: none"> ➤ Replace cutting-off wheel ➤ Check cooling water pump and hose ➤ Refill water
Motor hums, cutting-off wheel stops	<ul style="list-style-type: none"> ➤ Cutting-off wheel blocks 	<ul style="list-style-type: none"> ➤ Remove object

Technical data

Radial tile cutter

Typ	ST 200 N
year of construction	see last page
Motor rating P ₁	800 W S2: 30 min
Mains voltage / Mains frequency	230 V~ / 50 Hz
No-load speed n ₀	3000 min ⁻¹
Cutting-off wheel Ø x bore Ø x thickness	max. Ø 200 x Ø 25.4 x 2.2 mm
Cutting depth for 90°	35 mm
Cutting depth for 45°	32 mm
Cutting length	500 mm
Table size	595 x 403 mm
Max. size of material to be cut	500 x 400 mm
Dimensions (length x bright x height)	1045 x 685 x 1050 mm
Rated weight	ca. 28 kg
Max. operating weight	ca. 48 kg
Protection art	IP 54
Protection class	I

Sommaire

Montage	3-4
Déclaration de conformité de la CE	21
Symboles utilisés sur cet appareil / ces instructions de service	21
Fourniture	21
Horaires de service	22
Émissions sonores	22
Vibrations	22
Emploi conforme à l'usage prévu	22
Risques résiduels	22
Consignes de sécurité	23
Description de la machine / pièces de rechange	24
Préparation à la mise en service	25
Mise en service	25
Consignes de travail	25
Réglage de la découpeuse de carreaux radiale	26
Entretien et nettoyage	26
– Entretien	26
– Nettoyage	26
Transport	27
Stockage	27
Manipulation, transport et stockage de disques de troncçonnage	27
Garantie	27
Pannes	27
Caractéristiques techniques	28

Déclaration de conformité de la CE

Conformément à la directive CE: **2006/42/CE**

Par la présente, nous
 ATIKA GmbH & Co. KG
 Schinkelstraße 97, 59227 Ahlen - Germany

déclarons sous notre responsabilité exclusive que le produit
**Radialfließenschneider (Découpeuse de carreaux radiale)
 ST 200 N**

Numéro de série : 000001 - 020000

est conforme aux dispositions de la directive CE susnommée ainsi qu'aux dispositions des directives suivantes :

2004/108/EG, 2006/95/EG

Les normes harmonisées suivantes ont été appliquées :

EN 12418:2000+A1; EN 61029-1:2009; EN 55014-1:2006;
 EN 55014-2:1997/+A1:2001/+A2:2008; EN 61000-3-2:2006;
 EN 61000-3-3:2008

Responsable de l'établissement des documentations techniques :

ATIKA GmbH & Co. KG – Bureau technique – Schinkelstr. 97 –
 59227 Ahlen – Germany

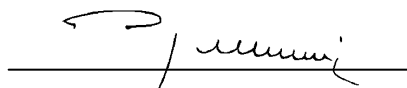

Ahlen, 13.07.2012

A. Pollmeier, le gérant

Symboles utilisés sur cet appareil



Lire la notice d'utilisation et les conseils de sécurité avant la mise en marche et en tenir compte pendant le fonctionnement



Les pièces éjectées représentent un danger lorsque que le moteur est en marche – les personnes étrangères ainsi que les animaux domestiques et de rente doivent rester à l'écart de la zone dangereuse.



Arrêter le moteur et retirer l'embout de la bougie avant toute opération d'entretien, de remise en état ou de nettoyage.



Attention, risque de coupure ! Ne pas mettre les mains vers le disque en rotation!



Utiliser exclusivement un disque de troncçonnage diamanté à tranchant continu!



Ne pas laisser la machine sous la pluie. Protéger la machine de l'humidité.



Porter un masque anti-poussières.



Porter des lunettes de protection et un casque antibruit.



Porter des gants de protection.



Le produit est conforme aux directives européennes applicables.

Symbolique de ces instructions de service



Danger imminent ou situation dangereuse. L'inobservation de ces indications génère des risques de blessures ou d'endommagements matériels.



Indications importantes pour un emploi conforme à l'usage prévu. L'inobservation de ces indications peut provoquer des défauts de fonctionnement.



Indications pour l'usager. Ces indications sont d'une aide précieuse pour un emploi optimal des différentes fonctions.



Montage, exploitation et maintenance. Ce symbole attire votre attention sur ce que vous devez faire.

Fourniture

- Découpeuse de carreaux radiale ST 200 N
- 4 Pieds de support
- Butée angulaire
- Sachet d'accessoires
- Outils pour remplacer le disque de troncçonnage
- Instructions d'utilisation
- Déclaration de garantie

 Après le déballage de la machine, vérifiez le contenu du carton quant à

- ▶ l'intégralité des pièces
- ▶ la présence éventuelle de dommages dus au transport.

Informez immédiatement le revendeur, le transporteur et / ou le fabricant en cas de réclamation. Sachez que les réclamations ultérieures ne sont plus acceptées.

Horaires de service

Avant la mise en service de l'appareil, s'informer sur les règlements nationaux (régionaux) relatifs à la protection contre le bruit.

Émissions sonores

Mesurées selon prEN ISO 3744:2006

Utilisation de la découpeuse de carreaux radiale avec disque de tronçonnage de série.

Niveau de conductibilité acoustique L_{WA}	97 dB(A)
Niveau de pression acoustique sur le poste de travail L_{PA}	84 dB(A)

Les valeurs indiquées sont des valeurs d'émissions sonores qu'on ne saurait simultanément appliquer comme valeurs maximales définitives au poste de travail respectif. L'existence d'un rapport entre les niveaux d'émission et de pollution est un fait établi, bien que ces valeurs ne permettent pas de décider définitivement de la mise en place de mesures de sécurité supplémentaires ou non. Les facteurs susceptibles d'influencer le niveau de pollution sonore existant sur le poste de travail incluent notamment la durée d'action, la nature des locaux, d'autres sources de nuisances sonores, etc. p. ex. le nombre de machines et les opérations environnantes. Les valeurs maximales applicables au poste de travail respectif varient également d'un pays à l'autre. Ces informations permettent cependant à l'utilisateur de mieux évaluer les dangers et risques.

Vibrations

Niveau de vibrations $a_{hv} = 4,3 \text{ m/s}^2$

Imprécision de mesure: $K=1,5 \text{ m/s}^2$

La valeur d'émission de vibrations indiquée a été mesurée en employant un procédé de contrôle normalisé et peut être utilisée pour effectuer des comparaisons entre outils électriques.

La valeur d'émission de vibrations indiquée peut également être utilisée pour effectuer une évaluation d'exposition préliminaire.

Avertissement :

La valeur d'émission de vibrations réelle se produisant pendant l'utilisation de l'outil électrique peut varier de la valeur indiquée, en fonction de la manière d'utilisation de l'outil électrique.

Il est indiqué de prendre des mesures de sécurité pour la protection de l'opérateur, basées sur une évaluation de l'exposition aux vibrations pendant les conditions de service réelles (en prenant en compte toutes les phases du cycle de service, par ex. les phases arrêts de l'outil électrique et les phases de marche à vide).

Lors de l'utilisation pratique de l'outil électrique, les vibrations peuvent être différentes de la valeur totale indiquée en fonction de la manière dont l'appareil est employé. Pour sa propre protection, l'utilisateur doit adapter toutes les mesures de sécurité en fonction de ses évaluations si l'environnement de travail le requiert.

Emploi conforme à l'usage prévu

- La découpeuse de carreaux radiale est exclusivement destinée à l'utilisation dans les domaines du bricolage et de l'artisanat. Elle est exclusivement destinée à la coupe de plaques de marbre et de granit de faible à moyenne taille, de briques et de carrelages de tout genre, en fonction de la taille de la machine.
- Ne jamais utiliser la machine pour couper du bois ou des métaux. Risque de blessures!
- Seules des pièces à usiner dont les dimensions maximales correspondent aux caractéristiques techniques peuvent être traitées.
- N'utiliser que des disques de tronçonnage appropriés avec la machine, **et non des lames de scie**.
- Ne doivent être travaillées que des pièces d'œuvre qui peuvent être posées et guidées de manière sûre.
- Un emploi conforme à l'usage prévu implique notamment aussi **l'observation des instructions de service, de maintenance et de réparation** du fabricant et le respect des **consignes de sécurité** contenues dans ces instructions.
- Les **prescriptions de prévention des accidents** applicables au site d'exploitation ainsi que les **dispositions** de médecine du travail et **de sécurité technique** générales sont à respecter.
- Toute utilisation divergente de la machine est considérée comme emploi non conforme à l'usage prévu. Le fabricant décline toute responsabilité pour les dommages en résultant : **le risque incombe exclusivement à l'utilisateur**.
- En cas de modifications effectuées sur la découpeuse de carreaux radiale sur la propre initiative de l'utilisateur, le constructeur décline toute responsabilité pour tout dommage y résultant.
- La découpeuse de carreaux radiale ne doit être **ajustée, utilisée et entretenue que par des personnes** qui en sont familières et qui ont été instruit sur les risques. Les réparations demeurent strictement réservées à notre SAV ou à un service après-vente nommé par nos soins.
- Une utilisation de la machine en environnement explosif et son exposition à la pluie sont interdites.

Risques résiduels

Même un emploi conforme à l'usage prévu et le respect des consignes de sécurité applicables en la matière ne sauraient exclure tous les risques résiduels générés par la construction et l'emploi de la machine, notamment.

Les risques résiduels sont minimisés en respectant les « consignes de sécurité » et un « emploi conforme à l'usage prévu » comme toutes les indications des présentes instructions de service.

La prise de conscience et la prudence réduisent les risques de blessures et d'endommagements.

- Risque de blessures des doigts et des mains en cas d'introduction de la main dans le disque en rotation.
- Risque de blessure des doigts et des mains par le contact avec le disque en diamant aux zones non couvertes.
- Projection d'une couronne en diamant défectueuse du disque de tronçonnage.
- Blessures dues à des pièces usinées projetées.
- Dangers d'électrocution en cas d'utilisation de câbles de raccordement non conformes.

- Contact avec des pièces sous tension de composants électriques ouverts.
- Endommagement de l'ouïe en cas de travaux d'une certaine durée sur la machine sans protection acoustique.
- Aspiration de poussières

Il se pourrait donc que des risques résiduels non apparents persistent bien que toutes les mesures de protection aient été prises.

Consignes de sécurité

⚠ En cas d'utilisation non-conforme, les découpeuses de carreaux radiales peuvent être dangereuses. L'utilisation des outillages électriques impose certaines mesures de sécurité générales afin d'exclure les risques d'incendie, d'électrocution et de blessures de personnes.

Avant toute mise en service de ce produit, lire et respecter les indications suivantes et les règlements de prévention d'accident de l'association préventive des accidents du travail, particulièrement les règlements de sécurité en vigueur dans les pays respectifs afin d'éviter tout risque d'accident possible.

i Remettez les consignes de sécurité à toute personne devant de travailler avec la machine.

i Conservez ces consignes de sécurité avec soin.

- Avant l'utilisation, familiarisez-vous avec l'appareil à l'aide des instructions de service.
- Ne pas utiliser l'appareil à des fins non appropriées (voir « Utilisation dans les règles de l'art » et « Travaux avec l'aspirateur à feuilles »).
- Poser la machine sur un sol plat et antidérapant (risque de basculement).
- Éviter les postures anormales. Prendre une **position sûre** et préserver **l'équilibre** à tout moment.
- Soyez attentif. Veillez à ce que vous faites. Travaillez de façon raisonnable. N'utilisez pas l'équipement si vous êtes fatigué ou sous l'emprise de drogues, d'alcool ou de médicaments. La moindre inattention pendant l'utilisation de l'équipement peut provoquer de graves blessures.
- Portez des **vêtements de protection** appropriés :
 - **Pas** d'habits larges ou de **bijoux** que la machine pourrait entraîner.
 - Chaussures de sécurité
 - **Filet pour les cheveux** s'ils sont longs.
- Portez des **vêtements de protection** personnels
 - **Protection acoustique** (le niveau de pression sonore au poste de travail peut être supérieur à 85 dB (A)).
 - **Lunettes de protection** (Pendant la coupe de l'aluminium).
 - **Gants de protection**
 - **Masque respiratoire** dans des milieux poussiéreux.
- Veillez à maintenir la **zone de travail** en **ordre** ! Le désordre peut être la cause d'accidents.
- Prenez les **conditions environnementales** en considération :
 - Ne pas utiliser la machine dans un environnement humide.
 - Ne pas exposer la découpeuse de carreaux radiale à la **pluie**.
 - Veillez au **bon éclairage** de la zone de travail.

– Ne pas utiliser la machine à proximité de liquides ou de gaz inflammables.

- Ne laissez jamais l'a **sans surveillance**.
- **Les enfants et les adolescents** âgés de moins de 18 ans et les personnes qui n'ont pas lu ces instructions d'utilisation, ne sont pas autorisés à utiliser cette machine.
- Tenir à l'écart toute **personne étrangère**. Ne pas laisser toute personne étrangère, particulièrement les **enfants** toucher le **câble** ou l'**appareil**. Tenir à l'écart de votre plan de travail toute personne étrangère.
- Utiliser un appareil de levage lorsque le poids de la pièce à usiner est supérieur à 10 kg.
- Adopter une **position de travail** de façon à toujours se trouver latéralement par rapport au disque de tronçonnage en dehors du niveau de découpe.
- Ne surchargez pas la machine ! Elle travaille mieux et avec une sécurité accrue dans la **plage indiquée**.
- Veillez au montage complet et correct des **équipements de sécurité** pendant l'exploitation et ne modifiez rien sur la machine qui risquerait d'influencer sa sécurité.
- N'utilisez pas de disques de tronçonnage en diamants fissurés ni de disques à bord segmenté.
- Ne pas utiliser des disques de tronçonnage qui ne correspondent pas aux caractéristiques indiquées dans ce manuel.
- Ne pas utiliser des disques de tronçonnage dont la vitesse de rotation est inférieure à 3000 min⁻¹.
- **⚠** Seuls les disques diamantés portant une marque MPA avec un numéro doivent être utilisés.
- Choisir le disque diamanté en fonction du matériau à couper.
- Ne pas dépasser la vitesse de service de sécurité du disque.
- Ne pas effectuer des coupes à sec avec un disque destiné aux coupes humides.
- Ne pas utiliser le disque de tronçonnage pour effectuer des travaux de meulage, par ex. pour meuler le bord d'un carreau coupé. Ne pas effectuer des coupes en rayon ni des coupes circulaires.
- Veiller à ce que la pompe à eau soit couverte d'eau.
- **⚠** L'utilisation d'autres appareils et d'autres accessoires peut impliquer **un risque de blessure**.
- Ne pas toucher les parties électriques de la machine (par ex. l'interrupteur) les mains humides.
- Veiller à placer les connexions enfichables dans un endroit sec et à éviter qu'elles touchent le sol.
- Les pièces électriques de l'outil électrique ainsi que les personnes se trouvant dans la zone de travail doivent rester éloignées de l'eau.
- Débranchez la machine et **retirez la fiche de la prise au secteur** en cas de
 - travaux de réparation
 - travaux de maintenance et de nettoyage
 - Dépannage (y compris décoincer un disque de tronçonnage bloqué)
 - Transport et stockage
 - Abandon de la découpeuse de carreaux radiale (même en cas d'interruptions de courte durée)
- **Attention! Le disque de tronçonnage ralentit!** Ne jamais freiner le disque à la main ou par une pression latérale.

- Avant d'effectuer des interventions de réglage, de maintenance ou de nettoyage, attendre l'arrêt complet du disque et retirer la fiche de la prise de courant.
- **Entretien** votre découpeuse de carreaux radiale avec soin :
 - Maintenez les **outils** affûtés et propres afin de travailler mieux et en toute sécurité.
 - Respectez les **prescriptions de maintenance** et les indications relatives au remplacement des outils.
 - Les **poignées** doivent toujours être sèches et exemptes d'huile et de graisse.
- Vérifiez la machine afin de découvrir tout **endommagement** éventuel.
 - Contrôlez le fonctionnement impeccable et conforme à l'usage prévu des **équipements de sécurité** avec soin avant de poursuivre l'utilisation de la machine.
 - Vérifiez le fonctionnement correct des **pièces mobiles** et assurez-vous qu'elles ne sont ni coincées ni partiellement endommagées. Toutes les pièces sont à monter correctement et toutes les conditions requises sont à remplir afin de garantir une exploitation impeccable de la découpeuse de carreaux radiale.
 - **Les dispositifs de sécurité** et les pièces **endommagés** doivent être réparés ou remplacés convenablement dans un atelier spécialisé reconnu, à moins que d'autres informations ne soient mentionnées dans le mode d'emploi.
 - Les **autocollants de sécurité** endommagés ou illisibles **doivent être remplacés**.
- Ne laissez brancher aucune clé de l'appareil!
- Conservez les **outillages non utilisés** dans un endroit sec et verrouillé et hors de portée de main des enfants.
- Ne pas mettre les doigts sur l'interrupteur en portant les outils. Assurez-vous que l'interrupteur est ouvert avant de brancher la fiche dans la prise de courant.

Sécurité électrique

- Exécution de la **ligne de raccordement** cf. IEC 60 245 (H 07 RN-F) avec une section d'au moins
 - 1,5 mm² pour les câbles d'une longueur de **jusqu'à 25 m**
 - 2,5 mm² pour les câbles **de plus de 25 m**
- Les câbles longs et minces provoquent une chute de tension. Le moteur n'atteint plus sa puissance maximum, dégradant ainsi le fonctionnement de l'équipement.
- **Les fiches** et **prises** des rallonges doivent être en caoutchouc, PVC souple ou autre matière thermoplastique d'une résistance mécanique identique, ou revêtues de ce matériau.
- Les contacts enfichables de la rallonge doivent être **protégés contre les projections d'eau**.
- Pour la pose du **câble de connexion**, veiller à ce qu'il ne gêne pas, qu'il ne soit pas écrasé ni plié, et que le connecteur ne se mouille pas.
- N'employez pas le **câble** à des fins pour lesquelles il n'est pas prévu. **Protégez** le câble contre la **chaleur, l'huile et les arêtes vives**. Ne tirez pas sur le câble pour retirer la fiche de la prise au secteur.
- En cas d'utilisation d'un tambour, dérouler le câble complètement.
- Vérifiez le **câble de rallonge** à intervalles réguliers et remplacez-le dès que vous constatez un endommagement.

- Ne vous servez **jamais de lignes de raccordement défectueuses**.
- Servez-vous exclusivement de câbles de rallonge spéciaux et **homologués** pour l'extérieur le cas échéant.
- Ne vous servez jamais de **raccordements électriques provisoires**.
- Ne **pontez jamais** les équipements de sécurité et ne les mettez jamais hors service.
- L'appareil doit être connecté via le DDFT (disjoncteur-détecteur de fuites de terre) intégré.

 Tout raccordement électrique, voire des réparations sur des parties électriques de la machine doivent être effectuées par des personnes compétentes ou remises à l'un de nos services après-vente. Les règlements locaux, particulièrement en ce qui concerne les mesures de protection sont à respecter.

 Toutes réparations des différentes pièces de la machine sont à effectuer par le fabricant, ou l'un de ses services après-vente.

 N'utiliser que des pièces détachées d'origine. L'utilisation d'autres pièces détachées et d'autres accessoires pourraient entraîner un risque d'accident pour l'utilisateur, le fabricant dégageant toute responsabilité pour tout dommage encouru.

A Description de la machine / Pièces de rechange

Poste	Désignation	Référence de commande.
1.	Pieds de support	344702
2.	Aiguille pour coupe longitudinale	364733
3.	Capuchon	364734
4.	vis à poignée étoile M8 x 12	364703
5.	Bac	364704
6.	Plateau de table	364705
7.	Baguette de butée (en 2 parties) avec échelles	364706
8.	Butée angulaire	364707
9.	Ecrou à poignée en étoile M6 pour ajustage d'angle	364735
10.	Rail de guidage	
11.	Echelle pour coupe biseau	
12.	Butée pour coupe longitudinale/transport	364710
13.	Unité de coupe	
14.	Interrupteur MARCHE/ARRET	364712
15.	Ventilateur (sans fig.)	364713
16.	Capot de ventilateur	364714
17.	Condensateur (sans fig.)	364715
18.	Poignée	364716
19.	Vis de fixation pour coupe biseau	364725
20.	Protection anti-projections	364717
21.	Tuyau	364719
22.	Capot	364720

Poste	Désignation	Référence de commande.
23.	Pompe d'eau de refroidissement	364718
24.	Vis M5 x 12	364736
25.	Rondelle A 5,3 mm	391672
26.	Rondelle élastique A Ø 5mm	390908
27.	Bride avant	364730
28.	Disque de tronçonnage Ø 200 x Ø 25,4 x 2,2 mm	364721
29.	Clé polygonale (SW 19)	364723
30.	Clé de montage	364722
31.	DDFT (disjoncteur-détecteur de fuites de terre intégré)	364041
32.	Bride arrière	364731
33.	Autocollants de sécurité	364010
34.	Écrou à six pans M 12 LH	364732

Préparation à la mise en service

i Suivez les indications de ces instructions de service pour obtenir un fonctionnement impeccable de la machine.

i Installation de l'appareil

- B** Poser l'unité au sol sur le côté. Fixer les 2 pieds de support aux endroits prévus à cet effet avec respectivement une vis à poignée étoile (4).
- C** Basculer ensuite l'unité sur les pieds montés et fixer les deux autres pieds de support.
- D** Poser la pompe d'eau de refroidissement (23) dans l'évidement du bac prévu à cet effet. Remplir le bac d'eau jusqu'à ce que la pompe d'eau de refroidissement soit couverte d'eau.
- E** Fixer la butée angulaire (8).

Mise en service

Branchement au secteur

Comparer la tension indiquée sur la plaque signalétique de l'appareil, par exemple 230 V, à la tension d'alimentation et brancher ensuite la machine à l'aide de la prise de courant correspondante reliée à la terre.

- i** Moteur à courant alternatif :
- prise à contact de protection, tension du secteur de 230 V avec interrupteur de protection contre les courants de court-circuit et fusible 10 A inerte
 - Utiliser un câble de connexion ou une rallonge présentant une section de conducteur de 1,5 mm² au minimum

Contrôle journalier du DDFT (disjoncteur-détecteur de fuites de terre intégré)

L'appareil doit être connecté via le DDFT.

1. Enficher le DDFT dans la prise en sens vertical.
2. Appuyer sur la touche « Reset » – On entend un bruit d'encliquetage et le voyant s'allume en rouge.

3. Pour vérifier le fonctionnement du DDFT, appuyer sur la touche « Test » Le voyant s'éteint.
4. Appuyer à nouveau sur la touche « Reset » – le voyant s'allume à nouveau en rouge.
5. La machine peut être mise en service.

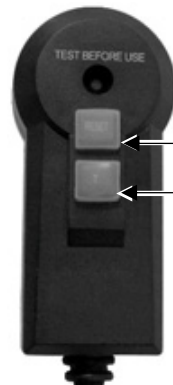

„Reset“

„Test“

Ce contrôle doit être effectué une fois par jour.

En cas de changement de site, aucun autre contrôle n'est nécessaire.

Mise en marche

Ne jamais utiliser un appareil dont l'interrupteur ne fonctionne pas. Les interrupteurs défectueux doivent immédiatement être réparés par le service après vente.

Vérifier la fonctionnalité du DDFT: Voyant rouge

- i** Appuyez sur le bouton vert (1) placé sur l'interrupteur. Vérifier en même temps que le sens de rotation du disque de tronçonnage correspond au sens indiqué sur le capot de protection (flèche).

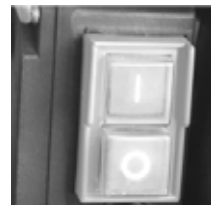

- i** L'appareil se débranche automatiquement en cas de coupure de courant. Pour la remise en marche, actionnez le bouton-poussoir vert (1).

i Arrêt

Appuyez sur le bouton rouge (0) placé sur l'interrupteur.

Consignes de travail

- !** Respectez ce qui suit avant de commencer le travail :
 - Poste de travail bien ordonné?
 - La découpeuse de carreaux radiale est-elle posée de façon sûre?
 - Avant de commencer le travail, vérifier si le sens de rotation du disque à tronçonner correspond au sens de rotation signalé par la flèche qui se trouve sur le capot.
 - Ne mettez jamais l'outillage en service avant d'avoir lu les instructions de service, d'être en mesure de respecter les indications et consignes de sécurité et d'avoir monté l'appareil comme décrit !

Travail avec la découpeuse de carreaux radiale

- !** Toujours garder une distance de sécurité vers le disque de tronçonnage en rotation.

- Ne commencer la découpe qu'une fois la vitesse maximum atteinte.
- Veiller à ce que la pompe d'eau de refroidissement avance de l'eau vers le disque de tronçonnage.

- Pour couper, utiliser la butée fournie.
- Ne doivent être travaillées que des pièces d'œuvre qui peuvent être posées et guidées de manière sûre.

 Respectez dans tous les cas toutes les consignes de sécurité (voir « Consignes de sécurité »).

Réglages de la découpeuse de carreaux radiale

Effectuer des coupes angulaires

 Lors des travaux de réglage, vérifier que la machine est hors tension et faire glisser la tête de scie vers l'arrière.

Réglage de 0° – 90 °

1. **F** Desserrer l'écrou à poignée en étoile (9) et tourner la butée angulaire (8), jusqu'à ce que le cadran indique l'angle souhaité (0°- 90°).
2. **F** Resserrer l'écrou à poignée en forme d'étoile afin de fixer l'angle ajusté.
3. **G**, **H** Régler la butée (12) à la taille souhaitée pour les coupes longitudinales.
4. **G**, **H** Poser le carreau contre la baguette de butée (7) et la butée angulaire (8).
5. Démarrer la machine et attendre que l'eau de refroidissement arrive vers le disque de tronçonnage.
6. **G**, **H** Tirer l'unité de coupe (13) sur la poignée (18) lentement et régulièrement à travers le carreau.
7. Arrêter la machine après la coupe.

Ajustage de la coupe biaise

1. **I** Desserrer les vis de serrage (19) des deux côtés de la machine et placez le rail de guidage (10) dans la position d'angle souhaitée.
2. **I** Resserrer les vis de serrage (19).
3. Effectuer la coupe selon la description du point "Réglage 0°- 90°".

Entretien et nettoyage



Avant de toute intervention d'entretien et de nettoyage

- arrêter l'équipement
- attendre l'arrêt de la découpeuse de carreaux radiale
- retirer la fiche du secteur

Les interventions d'entretien et de nettoyage non décrites dans ce chapitre doivent être effectuées par le S.A.V.

Les dispositifs de sécurité enlevés pour effectuer des interventions de maintenance ou de nettoyage doivent impérativement être remontés et vérifiés.

N'utiliser que des pièces de rechange d'origine. Toute autre pièce risque de provoquer des blessures et dommages imprévisibles.

Entretien

Remplacement du disque de tronçonnage



Avant de remplacer le disque de tronçonnage, retirer la fiche de la prise de courant.

- Ne pas utiliser des disques de tronçonnage endommagés ou déformés.
- N'utiliser que des disques bien tranchants.

Remplacement du disque de tronçonnage

1. **J** Desserrer les deux vis (24) et retirer le capot (22).
2. **K** Engager la clé polygonale (29) sur l'écrou à six pans (34) et la clé de montage (30) sur l'extrémité de l'arbre du moteur et desserrer l'écrou à six pans (34).

Filet à gauche !

3. Enlever la bride (27).
3. Maintenant, vous pouvez enlever le disque de tronçonnage (28).
4. Avant le montage du disque de tronçonnage (20), vérifier si la tige, l'écrou à six pans et la bride (27, 32) sont endommagées, usées ou desserrées. Wechseln Sie beschädigte oder abgenutzte Teile sofort aus.
5. Le montage du disque de tronçonnage s'effectue dans l'ordre inverse.

 **Veiller au sens de rotation !** Le sens de rotation imprimé sur le disque de tronçonnage doit correspondre à la flèche du sens de rotation qui se trouve dans le capot.

6. Serrer l'écrou à six pans (24) fermement.

Filet à gauche !

7. Revisser le capot (22).

Nettoyage

 Respecter les instructions suivantes afin de préserver la capacité de fonctionnement de la découpeuse de carreaux radiale :

- Nettoyez toutes les pièces mobiles **à intervalles réguliers**
- Enlever les poussières et souillures à l'aide d'un chiffon ou d'un pinceau.
- Ne pas nettoyer la machine sou l'eau coulante ou à l'aide d'un nettoyeur à haute pression.
- Ne pas utiliser des solvants (essence, alcool etc.) pour le nettoyage des composants en plastique, ceux-ci pouvant endommager les composants en plastique.
- Après chaque utilisation, nettoyer le bac de récupération et la pompe d'eau de refroidissement afin de garantir le refroidissement du disque de tronçonnage. Pour vider le bac (5), retirer le capuchon (3) et laisser l'eau s'écouler dans un récipient adéquat.
- Nettoyer régulièrement la face intérieure du capot.

Transport



Retirez la fiche de la prise avant tout transport.

i Ne transporter la découpeuse de carreaux radiale que lorsque l'unité de coupe est fixée:

- Pour cela, rapprocher autant que possible les deux butées pour la coupe longitudinale / le transport (12) et resserrer fermement.

De cette façon, vous évitez de vous blesser les mains.

Stockage



Retirez la fiche de la prise au secteur.

■ Conservez les outillages non utilisés dans un endroit sec et verrouillé et hors de portée de main des enfants.

■ **Avant un stockage prolongé**, respecter les instructions suivantes afin de prolonger la durée de vie de la machine et de faciliter la manœuvre :

- d'effectuer un nettoyage en profondeur.

i Avant le transport, le liquide de refroidissement doit être entièrement évacué.

! Une deuxième personne est nécessaire pour le transport.

Manipulation, transport et stockage de disques de tronçonnage

Les disques de tronçonnage sont fragiles et sensibles aux chocs et aux chutes.

Veillez respecter les points suivants :

- Eviter de faire tomber la meule ainsi que tout effet de choc soudain.
- Ne pas utiliser des meules ayant subi une chute ou d'autres endommagements.
- Eviter les vibrations et les à-coups pendant l'utilisation.
- Eviter les endommagements de l'alésage de logement.
- Eviter les charges de la surface.
- Stocker les disques de tronçonnage à plat ou en position verticale, au sec, hors gel et à une température moyenne constante.
- Conserver les disques de tronçonnage dans leur emballage d'origine ou dans des récipients et étagères spéciaux.

Garantie

Veillez tenir compte de la déclaration de garantie ci-jointe.

Pannes



Avant de procéder à l'élimination des défauts :

- arrêter l'équipement
- attendre l'arrêt de la scie à pierre
- retirer la fiche du secteur

! Après chaque dépannage, remettre en service et vérifier l'ensemble des dispositifs de sécurité.

Perturbation	Cause possible	Que faire
La découpeuse de carreaux radiale ne tourne pas.	<ul style="list-style-type: none"> ➤ absence de courant ➤ endommagement du câble de rallonge ➤ La fiche de secteur, le moteur ou l'interrupteur sont défectueux. 	<ul style="list-style-type: none"> ➤ vérifier l'alimentation électrique, le fusible, la prise de courant ➤ contrôler le câble de rallonge, le remplacer immédiatement en cas d'endommagement ➤ Demandez à un électricien concessionnaire de vérifier le moteur ou le commutateur ou de le réparer, respectivement de remplacer ces pièces par des pièces d'origine
La découpeuse de carreaux radiale coupe avec des interruptions	<ul style="list-style-type: none"> ➤ endommagement du câble de rallonge ➤ faux contact interne ➤ interrupteur défectueux 	<ul style="list-style-type: none"> ➤ Contrôler le câble de rallonge, le remplacer immédiatement en cas d'endommagement ➤ Veuillez-vous adresser au service après-vente.
Le disque de tronçonnage se réchauffe	<ul style="list-style-type: none"> ➤ Disque de tronçonnage émoussé ou défectueux ➤ Manque de refroidissement 	<ul style="list-style-type: none"> ➤ Remplacer le disque de tronçonnage ➤ Contrôler la pompe et le tuyau d'eau de refroidissement ➤ Remplir d'eau
Le moteur ronfle, le disque de tronçonnage s'arrête	<ul style="list-style-type: none"> ➤ Le disque de tronçonnage est bloqué 	<ul style="list-style-type: none"> ➤ Enlever l'objet bloquant

Caractéristiques techniques

Découpeuse de carreaux radiale

Type	ST 200 N
Année de construction	voir la dernière page
Puissance du moteur P ₁	800 W S2 : 30 min
Tension d'alimentation / Fréquence du réseau	230 V~ / 50 Hz
Fréquence du réseau n ₀	3000 min ⁻¹
Disque de tronçonnage Ø x trou Ø x épaisseur	max. Ø 200 x Ø 25,4 x 2,2 mm
Profondeur de coupe à 90°	35 mm
Profondeur de coupe à 45°	32 mm
Longueur de coupe	500 mm
Dimensions de la table	595 x 403 mm
Taille max. des pièces à découper	500 x 400 mm
Dimensions	1045 x 685 x 1050 mm
Masse nominale	env. 28 kg
Masse d'exploitation max.	env. 48 kg
Type de protection	IP 54
Classe de protection	I

Съдържание

Монтаж	3-4
Декларация за съответствие съгласно нормите на Европейската общност	29
Символи на уреда / Ръководство за експлоатация	29
Обем на доставката	30
Разрешено време за работа	30
Шумови характеристики	30
Вибрации	30
Употреба по предназначение	30
Остатъчни рискове	31
Безопасна работа	31
Описание на уреда / резервни части	33
Подготвителни дейности за пуск	33
Пускане в експлоатация	33
Указания за работа	34
Регулиране на радиалния циркуляр за плочки	34
Техническа поддръжка и почистване	34
– Техническа поддръжка	34
– Почистване	35
Транспорт	35
съхранение	35
Употреба, транспорт и съхранение на режещите дискове	35
Гаранция	35
Възможни неизправности	36
Технически данни	36

Декларация за съответствие съгласно нормите на Европейската общност

съгласно Директивата на ЕО 2006/42

С настоящото ние,

АТИКА ООД & Ко. КД

Шинкелщрасе 97, 59227 Ален - Германия

декларираме на своя отговорност, че продуктът
Radialfließschneider (Радиален циркуляр за плочки)
ST 200 N

Сериен номер: 000001 - 020000

съответства на разпоредбите на горепосочените директиви на ЕС и на разпоредбите на следните допълнителни директиви:
2004/108/ЕО, 2006/95/ЕО

Приложени са следните хармонизирани стандарти:

EN 12418:2000+A1; EN 61029-1:2009; EN 55014-1:2006;
EN 55014-2:1997/+A1:2001/+A2:2008; EN 61000-3-2:2006;
EN 61000-3-3:2008

Пълномощник за съставяне на техническата документация:



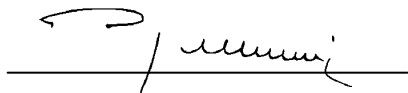

АТИКА ГмБХ & Ко. КГ – Техническо бюро – Шинкелщрасе



Ален, 13.07.2012

А. Полмайр, управител

Символи на ръководството за експлоатация

	Грозеща опасност или опасна ситуация. Неспазването на тези указания може да доведе до наранявания или материални щети.
	Важни указания за правилна работа. Неспазването на тези указания може да доведе до неизправности.
	Указания за ползвателя. Тези указания ще ви помогнат да използвате оптимално всички функции.
	Монтаж, обслужване и техническа поддръжка. Тук се обяснява какво точно трябва да направите.

Символични означения на уреда

	Преди пускане в експлоатация прочетете и спазвайте ръководството за обслужване и указанията за безопасност.
	Съществува опасност от детайли, които се изхвърлят надалеч при работещ двигател – лицата, които не взимат участие, както и домашните животни, да се държат далеч от областта на опасност.
	Преди ремонт, техническа поддръжка и почистване изключете двигателя и издърпайте щепсела от контакта.
	Внимание Опасност от срязване! Не дръжте ръцете до въртящия се диск!
	Използвайте само диамантен режещ диск с непрекъснат ръб!
	Не излагайте на дъжд или влага.
	Носете маска за защита от прах.
	Носете защитни очила и ЛПС за слуха.
	Носете защитни ръкавици.
	Продуктът отговаря на специфичните за продукта действащи европейски директиви.

Обем на доставката

След разопаковане проверете съдържанието на кашона за:

- ▶ пълнота
- ▶ еветуални повреди при транспорта.

Рекламирайте незабавно пред продавача, доставчика или производителя. Предявени по-късно претенции няма да бъдат признати. Рекламации, направени по-късно, не се признават.

- Радиален циркуляр за плочки ST 200 N
- 4 Крака
- Ъглов ограничител
- торбичка за принадлежности
- Инструмент за смяна на режещия диск
- упътване за експлоатация
- гаранционна декларация

Разрешено време за работа

Моля, спазвайте местните предписания за защита от шума.

Шумови характеристики

Измерени prEN ISO 3744:2006

Употреба на радиалния циркуляр за плочки със сериен режещ диск.

Ниво на звуковата мощност L_{WA}	97 dB(A)
Ниво на звуковата мощност L_{PA}	84 dB(A)

Несигурност при измерването: $K_{PA} = 3,0$ dB(A)

Посочените стойности са емисионни стойности и не трябва да се разглеждат като действителни стойности за работното място. Въпреки, че съществува зависимост между нивото на емисиите и имисионните нива, не може със сигурност да се прави извод, дали са необходими предпазни мерки или не. Факторите, които биха могли да окажат влияние върху наличното имисионно ниво, включват продължителност на въздействието, особеностите на работното помещение, други източници на шум, е др., например брой на машините и други дейности, извършвани в съседство. Допустимите стойности за работното място могат да варират за различните страни. Тази информация трябва да даде на ползвателя възможност за по-добра преценка на съществуващите опасности и рискове.

Вибрации

Ниво на вибрациите: $a_{hv} = 4,3$ m/s²

Несигурност при измерването: $K = 1,5$ m/s²

Дадената стойност на вибрациите е измерена по стандартизиран метод на изпитване и може да се използва за сравняване на един електрически инструмент с друг.

Дадената стойност на вибрациите може да се използва за първоначална оценка на излагането на вибрации.

Предупреждение:

Стойността на вибрациите по време на действителната употреба на електрическия инструмент може да се различава от дадената стойност в зависимост от вида и начина на употреба на електрическия инструмент.

Трябва да се определят защитни мерки за защита на обслужващото лице, които се основават на оценката на излагането на вибрации при действителните условия на употреба (тук трябва да се вземат предвид частите от работния цикъл, например времето, в което електрическият инструмент е изключен, и това, в което той е включен, но работи без натоварване).

Стойността на вибрациите при практическата употреба на електрическия инструмент може да се различава от дадената обща стойност в зависимост от вида на употреба на уреда. Ако работната среда го изисква, ползвателят трябва да съобрази мерките за безопасност за самозащита според своята собствена преценка.

Употреба по предназначение

- Радиалният циркуляр за плочки е предназначен за битова и занаятчийска употреба. Той е предназначен само за рязане на малки и средно големи мраморни и гранитни плочи, всякакъв вид цигли и плочки в съответствие с големината на машината.
- Машината не бива да се използва за рязане на дърво или метали. Има опасност от нараняване!
- Може да се обработват само детайли, които отговарят на размерите в техническите данни.
- Използвайте само подходящи за машината режещи дискове, **не триони**.
- Допустимо е да бъдат обработвани само детайли, които могат да бъдат положени и водени сигурно.
- Към употребата по предназначение спада също и спазването на предписанията от производителя условия за експлоатация, техническа поддръжка и ремонт, както и следването на съдържащите се в ръководството указания за безопасност.
- Трябва да бъдат спазвани съответните валидни **разпоредби за предотвратяване на злополуки**, както и всякакви всеобщо признати трудово-медицински правила и привила, свързани с техническата безопасност.
- Всяка друга употреба извън тези рамки се счита за несъобразена с предназначението. Производителят не носи отговорност за каквито и да е произтичащи от това повреди рискът се носи изцяло от потребителя.
- Самоволните изменения на радиалния циркуляр за плочки изключват носенето на отговорност от страна на производителя за всякакъв вид щети, произтичащи от такива действия.
- **Оборудването, ползването и поддръжката** на радиалния циркуляр за плочки могат да се извършват само от лица, които са запознати с това и са инструктирани относно опасностите.
- Машината не бива да бъде използвана в застрашена от експлозия среда или да бъде изложена на дъжд.

Остатъчни рискове

Въпреки спазването на всички разпоредби за безопасност при употреба по предназначение също могат да съществуват остатъчни рискове поради конструкцията, обусловена от целта на употреба на уреда.

Остатъчните рискове могат да бъдат минимизирани, когато „указанията за безопасност“ и „употребата по предназначение“, както и ръководството за експлоатация като цяло бъдат взети под внимание.

Внимание и предпазливост намаляват риска от наранявания и увреждания на лица.



- Опасност от нараняване на пръстите на ръцете и на дланите при пипане на движещия се режещ диск.
- Опасност от нараняване на пръстите на ръцете и на дланите при допир до режещия диск на непокрита участъци.
- Изхвърляне на грешната диамантена приставка на режещия диск.
- Чупене и изхвърляне на детайли и части от детайли.
- Опасност от електрически ток при употреба на неизправни електрозахранващи кабели.
- Допир до части под напрежение при отворени електрически елементи.
- Увреждане на слуха при по-продължителна работа без защита за слуха.
- вдишване на прах

Освен това, въпреки всички предприети мерки, може да съществуват скрити остатъчни рискове.

Безопасна работа

 При неправилна употреба радиалните циркуляри за плочки могат да бъдат опасни. Когато се използват електрически инструменти, трябва да бъдат спазвани основните мерки за безопасност, за да бъдат изключени рисковете от пожар, електрически удар и нараняването на лица.

Поради тази причина прочетете и спазвайте преди пускането в експлоатация на това изделие следните указания и предписанията за предотвратяване на злополуки на Вашия професионален съюз, респ. валидните в съответната страна предписания за безопасност, за да предпазвате себе си и други от възможни наранявания.

-  Предайте указанията за безопасност на всички други лица, които работят с машината.
-  Съхранявайте добре указанията за безопасност.
- Преди да използвате уреда се запознайте с него с помощта на ръководството за работа.
- Не използвайте уреда за цели, за които той не е предназначен (вижте "Употреба по предназначение").
- Монтирайте машината върху неплъзгаща се и равна основа (опасност от преобръщане).

- Избягвайте ненормално положение на тялото. Дръжте тялото си в стабилно положение и във всеки момент пазете равновесие.
- Бъдете внимателни. Внимавайте какво правите. Подхождайте разумно към работата. Не използвайте уреда, ако сте уморени или сте под влиянието на наркотици, алкохол или медикаменти. Моментното невнимание при използване на уреда може да доведе до сериозни наранявания.
- Носете подходящо работно облекло:
 - не широко облекло или украшения, те могат да бъдат захванати от подвижните елементи
 - защитни обувки
 - мрежа за косата при дълга коса
- Носете лични предпазни средства:
 - **предпазни очила**
 - **защитни ръкавици**
 - предпазно средство за защита на слуха (нивото на звуковото налягането на работното място може да превишава 85 dB (A))
 - **респиратор**
- Поддържайте работната Ви област подреден! Липсата на ред може да доведе до злополуки.
- Внимавайте за въздействията на околната среда:
 - Не използвайте уреда във влажна или мокра заобикаляща среда.
 - Не излагайте радиалния циркуляр за плочки на **дъжд**.
 - Работете единствено при достатъчно добра видимост, погрижете се за добро осветление.
- Не използвайте уреда в близост до горими течности или газове. Не оставяйте уреда никога без надзор.
- Лица под 18 години нямат право да обслужват уреда.
- **Дръжте другите лица настрана.** Не оставяйте други лица, в частност деца, да се докосват до инструмента или до кабела. Дръжте ги настрана от Вашия работен участък. Дръжте ги настрана от вашия работен участък.
- Използвайте приспособление за повдигане, ако теглото на детайла надвишава 10 kg.
- Заемайте **работна позиция** винаги встрани от режещия диск извън равнината на рязане.
- Не претоварвайте машината! Вие работите по-добре и по-безопасно в зададената област на мощността.
- Използвайте уреда единствено с пълни и коректно монтирани предпазни съоръжения и променяйте нищо по машината, което би могло да намали безопасността.
- Не използвайте напукани диамантени дискове и режещи дискове със сегментиран ръб.
- Не използвайте режещи дискове, които не отговарят на параметрите, посочени в настоящото упътване за експлоатация.
- Не бива да се използват режещи дискове с максимални обороти, по-малки от 3000 min⁻¹.
-  Могат да се използват само диамантени дискове с МРА-отпечатък с номер.

- Избирайте диамантения режещ диск според материала за рязане.
- Не надвишавайте безопасната работна скорост на режещия диск.
- Не правете сухи разрези с режещи дискове, конструирани за мокро рязане.
- Не използвайте режещия диск за шлифване, например за шлифване на ръба на отрязаната плочка. Не правете също така радиални или заоблени разрези.
- Внимавайте водната помпа да е покрита с вода.

 Употребата на други инструменти и други принадлежности може да представлява за вас опасност от нараняване.

- Не пипайте електрическите компоненти на машината (например прекъсвач) с мокри ръце.
- Внимавайте всички щекерни връзки да са разположени на сухо място и да не лежат на пода.
- Пазете от водата електрическите части на електрическия инструмент и хората в работната зона.
- Изключете машината и изтеглете щепсела от контакта при:
 - ремонтни работи
 - работи по поддръжката и почистването
 - отстраняване на смущения (в т. ч. и освобождаване на блокирания режещ диск)
 - транспорт и съхранение
 - напускане на радиалния циркуляр за плочки (също и при кратки прекъсвания).
- **Внимание! Режещият диск работи по инерция!** Не спирайте режещия диск с ръка или със страничен натиск.
- Изчакайте пълното спиране на режещия диск и тогава издърпайте щепсела от контакта, преди да извършите настройките или работите по поддръжката и почистването.
- **Поддържайте** грижливо Вашия радиален циркуляр за плочки:
 - Поддържайте инструментите остри и чисти, за да можете да работите по-добре и по-сигурно.
 - Поддържайте дръжките чисти от масло и мазнина.
 - Следвайте предписанията за техническата поддръжка и указанията за смяна на инструмента.
- Проверете машината за евентуални повреди:
 - Преди по-нататъшна употреба на уреда следва да бъдат проверени предпазните устройства по отношение на тяхното безупречно действие, съобразно предназначението им.
 - Проверете, дали движещите части работят безупречно и не заяждат или дали има повредени части. Всички части трябва да са монтирани правилно и да отговарят на всички условия, за да осигурят безупречната работа на радиалния циркуляр за плочки.
 - Повредени предпазни приспособления следва да бъдат поправени или заменени според изискванията от оторизирана специализирана сервизна служба, ако в ръководството за ползване не посочено друго.

- Повредените или нечетливи лепенки с указания за безопасност трябва да се сменят.
- Не оставяйте инструментални ключове в машината! Преди включване винаги проверявайте, дали са махнати ключовете и инструментите за настройка.
- Уреди, които не се ползват съхранявайте в сухо, заключено помещение, извън обсега на деца.
- Не носете инструментите с пръст на ключа за включване и изключване. Уверете се, че при включване на щепсела в контакта ключът е изключен.

Електрическа безопасност

- Изпълнение на присъединителната линия съгласно IEC 60245 (H 07 RN-F) с напречно сечение на жилата най-малко
 - 1,5 mm² ри дължина на кабела до 25 m
 - 2,5 mm² ри дължина на кабела над 25 m
- Присъединителни кабели с голяма дължина и малко сечение създават пад на напрежението. Моторът не може повече да достига своята максимална мощност, функцията на уреда отслабва.
- Инсталираните в присъединителните линии щепсели и съединителни контактни кутии трябва да са изработени от гума, мек PVC или от друг термопластичен материал със същата механична якост или да имат покритие от такъв материал.
- Щепселът на захранващия кабел трябва да е защитен от водни пръски.
- При полагане на съединителната линия обърнете внимание на това тя да не пречи, кабелът да не е смачкан или прегънат и щепселната връзка да не се мокри.
- При употреба на макара за кабели размотайте кабела напълно.
- Не използвайте захранващия кабел за цели, за които той не е предназначен. **Защитете кабела от загряване, масло и остри ръбове.** Не използвайте кабела, за да изтеглите щепсела от контакта.
- Пазете се от електрически удар. Избягвайте допира на тялото до заземени части (например тръби, отоплителни тела /радиатори/, печки /котлони/, хладилници и т. н.).
- Контролирайте редовно удължителните кабели и ги заменяйте, когато са повредени.
- **Не използвайте дефектни присъединителни кабели.**
- На открито ползвайте само удължителни кабели, които са разрешени за това и имат съответното обозначение.
- Не използвайте временни електрически присъединителни връзки.
- Никога не шунтирайте защитните устройства и не ги извеждайте от действие.
- Машината трябва да бъде свързана с монтирания PRCD (защитен прекъсвач срещу утечен ток).

 Присъединяването към електрическата мрежа респ. ремонтът на части на машината следва да се извършва от електроспециалист, притежаващ лиценз за извършване на дейност по занятие, или от наша

сервизна служба. Следва да се съблюдават местните разпоредби по отношение на мерките за безопасност. Трябва да се спазват местните разпоредби и най-вече тези, които са свързани със защитните мерки.

⚠ Ремонти на други части на машината трябва да бъдат извършвани от производителя, респ. от някоя от неговите служби за клиенти.

⚠ Да се използват единствено оригинални резервни части, принадлежности и специални комплектуващи части. Посредством използването на други резервни части и други принадлежности могат да възникнат злополуки за потребителя. За произтичащите от това щети производителят не носи отговорност:

A Описание на уреда / резервни части

Поз.	Наименование	Артикулен №
1.	Крака	344702
2.	Показалец за надлъжен разрез	364733
3.	Капачка	364734
4.	Болт за звездовидна дръжка М8 x 12	364703
5.	Вана	364704
6.	Маса	364705
7.	Ограничителна лансна (от 2 части) със скала	364706
8.	Ъглов ограничител	364707
9.	Звездобразна врътка М6 за регулиране на ъгла	364735
10.	Направляваща шина	
11.	Скала за успоредни разрези	
12.	Надлъжни стоп / Сигурността на транспорта	364710
13.	Режещ модул	
14.	Ключ ВКЛ/ИЗКЛ	364712
15.	Вентилатор (без фиг.)	364713
16.	Вентилаторен капак	364714
17.	Кондензатор (без фиг.)	364715
18.	Ръкохватка	364716
19.	Фиксиращ болт	364725
20.	Защита от пръски	364717
21.	Шлаух	364719
22.	Капак	364720
23.	Охладителна водна помпа	364718
24.	Болт М5 x 12	364736
25.	Шайба А 5,3 mm	391672
26.	Пружинен пръстен А Ø 5mm	390908
27.	Фланец преден	364730
28.	Режещ диск Ø 200 x Ø 25,4 x 2,2 mm	364721
29.	Гаечен ключ (SW 19)	364723
30.	Монтажен ключ	364722
31.	Защитен прекъсвач срещу утечен	364041

	ток (PRCD)	
32.	Фланец заден	364731
33.	Стикер за безопасност	364010
34.	Шестостенна гайка М 12 LH	364732

Подготвителни дейности за пуск

i За да бъде постигнато безупречно действие на машината, спазвайте инструкциите в настоящото упътване.

🔧 Монтаж на машината

- B** Поставете уреда изправен на пода. Закрепете 2-та крака на предвидените за целта места с по един винт със звездовидна ръкохватка (4).
- C** След това вдигнете уреда на монтираните крака и монтирайте другите два крака.
- D** Поставете охлаждащата водна помпа (23) в предвидения отвор на ваната. Налейте вода във ваната, докато охлаждащата водна помпа се покрие с вода.
- E** Закрепете ъгловия ограничител (8)

Пускане в експлоатация

Свързване към мрежата

Сравнете посоченото на табелката за типа на машината напрежение, например 230 V, с напрежението на електрическата мрежа и включете резачката към контактна кутия, която е заземена според разпоредбите.

- i** Асинхронен двигател:
Използвайте контакт шуко, напрежение в ел. мрежата 230 V със защитен прекъсвач от утечен ток и бавен предпазител от 10 A.
- Използвайте захранващ и удължаващ кабел с напречно сечение на жичката от най-малко 1,5 mm².

Ежедневна проверка на PRCD (вграден защитен прекъсвач срещу утечен ток)

Машината трябва да бъде свързана със защитен прекъсвач срещу утечен ток PRCD.

1. Вкарайте защитния прекъсвач срещу утечен ток PRCD вертикално в контакта.
2. Натиснете бутона „Reset“ – ще чуете щракване и прозорчето става червено.
3. За проверка на защитния прекъсвач срещу утечен ток PRCD натиснете бутона „Test“. Прозорчето вече няма цвят.
4. Натиснете отново бутона „Reset“ – прозорчето отново става червено.
5. Машината може да бъде включена.

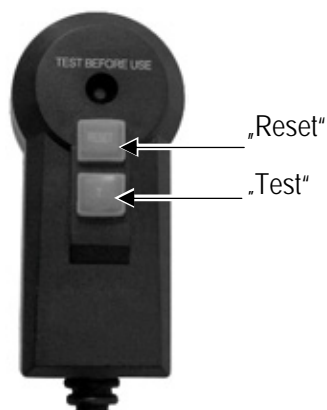

Тази проверка трябва да се извършва веднъж дневно. При смяна на мястото не е необходима допълнителна проверка.

Включване

Не използвайте уред, на който превключвателят не може да се включва и изключва. Повредените превключватели трябва незабавно да се поправят от сервиза или да се сменят с нови.

Проверете, дали прекъсвачът срещу утечен ток PRCD е готов за работа: Прозорче червено.

- Натиснете зеления бутон (I). Същевременно проверете, дали посоката на въртене на режещия диск съвпада с посоката на въртене, посочена върху защитния капак (стрелка).



- При прекъсване на тока уредът изключва автоматично. За повторно включване натиснете зеленото копче (I).

Изключване

Натиснете червения бутон (0) на прекъсвача.

Указания за работа

- Преди започване на работа обърнете внимание на следното:

- Подредено ли е работното място?
- Стабилно ли е монтиран радиалният циркуляр за плочки?
- Преди започване на работа проверете, дали посоката на въртене на режещия диск съвпада с посоката на въртене, обозначена със стрелка върху капака.
- Не бива да пускате уреда в действие преди да сте прочели това ръководство за експлоатация, да сте спазили всички дадени указания и да сте монтирали уреда така, както е описано!

Работа с радиалния циркуляр за плочки

- Винаги дръжте ръцете на безопасно разстояние от въртящия се режещ диск.

- Работете, едва когато режещият диск достигне максимални обороти.
- Внимавайте охлаждащата водна помпа да доставя вода до режещия диск.
- За рязане използвайте доставения ограничител.

- Допустимо е да бъдат обработвани само детайли, които могат да бъдат положени и водени сигурно.

- Във всички случаи спазвайте всички указания за безопасност (виж „Безопасна работа“).

Регулиране на радиалния циркуляр за плочки

Направа на ъглови разрези

- При настройване внимавайте машината да е изключена и преместете режещата глава назад.

Настройване на 0° – 90°

1. **F** Развъртете звездобразната врътка (9) и въртете ъгловия ограничител (8), докато на скалата се покаже желаният ъгъл (0° - 90°).
2. **F** Отново затегнете звездобразната врътка, за да фиксирате настроенния ъгъл.
3. **G, H** Поставете ограничителя (12) за надлъжни разрези на желания размер.
4. **G, H** Поставете плочката до ограничителната лайсна (7) и ъгловия ограничител (8).
5. Пуснете машината и изчакайте, докато режещият диск започне да се облива от студена вода.
6. **G, H** Движете режещия модул (13) за ръкохватката (18) бавно и равномерно по плочката.
7. След разреза изключете машината.

Настройване на успореден разрез

1. **I** Развъртете фиксиращите болтове (19) от двете страни на машината и поставете водещата шина (10) в желаното положение под ъгъл.
2. **I** Затегнете отново фиксиращите болтове (6).
3. Направете разреза, както е описано в точката „Настройване 0°-90°“.

Техническа поддръжка и почистване



Преди всяка техническа поддръжка и почистване

- изключете уреда
- Да се изчака спирането на радиалния циркуляр за плочки
- издърпайте щепсела

Работи по техническата поддръжка и почистването, различни от описаните в настоящия раздел, могат да се извършват само от сервиза.

Защитните приспособления, които са свалени с цел извършване на техническа поддръжка и почистване, трябва да бъдат отново надлежно монтирани и проверени.

Да се използват само оригинални части. Други части могат да предизвикат непредвидими повреди и наранявания.

Техническа поддръжка

Смяна на режещия диск



Преди смяната на режещия диск издърпайте щепсела от контакта.

- Не използвайте повредени или деформирани режещи дискове.
- Използвайте само остри режещи дискове.



Смяна на режещия диск

1. **J** Развийте болтовете (24) и свалете капака (22).
2. **K** Поставете гаечния ключ (29) на шестостенната гайка (34), а монтажния ключ (30) – на края на моторния вал и развийте шестостенната гайка (34).

i Лева резба!

3. Демонтирайте фланеца (27).
4. Сега можете да демонтирате диска за рязане (28).
5. Преди монтажа на режещия диск (28) проверете шпиндела, шестостенната гайка и фланеца (27, 32) за повреди, износване или разхлабване. Веднага сменете повредените или износени части.
6. Монтажът на режещия диск се извършва в обратна последователност.

i Внимавайте за посоката на въртене! Отпечатаната върху режещия диск стрелка за посоката на въртене трябва да съвпада със стрелката за посоката на въртене на капака.

6. Затегнете шестостенна гайка (34).

i Лева резба!

7. Отново монтирайте капака (22).

Почистване

i Обърнете внимание на следното, за да запазите функционалната пригодност на радиалния циркуляр за плочки:

- Почиствайте **редовно** всички движещи се части.
- Отстранявайте прах и замърсявания с кърпа или четка.
- Машината да не бъде почиствана с течаща вода или почистващи средства под високо налягане.
- За частите от пластмаса не използвайте разтворители (бензин, алкохол и т. н.), тъй като те могат да повредят пластмасовите части.
- След всяка употреба почиствайте сборната вана и охлаждащата водна помпа, за да гарантирате охлаждането на режещия диск. За изпразване на ваната (5) махнете капачката (3) и съберете водата в подходящ съд.
- Редовно почиствайте вътрешната страна на капака.

Транспорт



Преди всяко транспортиране издърпайте щепсела от контакта.



Транспортирайте радиалния циркуляр за плочки, само ако режещият модул е фиксиран:

- За целта доближете максимално един до друг двата ограничителя за надлъжен разрез / транспортиране (12) и ги затегнете.

Така ще избегнете наранявания на ръцете.



Преди транспортиране охлаждащото средство трябва да бъде напълно изпуснато.



За транспортиране е необходим втори човек.

съхранение



Издадете щепсела от контактната кутия на електрическата мрежа.

- Уреди, които не се ползват съхранявайте в сухо, заключено помещение, извън обсега на деца.
- Обърнете внимание преди по-продължително съхранение на следното, за да удължите живота на машината и да гарантирате лесно обслужване:
 - Направете основно почистване.

Употреба, транспорт и съхранение на режещите дискове

Режещите дискове са чупливи и чувствителни на удар и сблъсък.

Затова спазвайте следните правила:

- Не допускайте дискът да падне и избягвайте внезапен удар
- Не използвайте падали или повредени дискове.
- Избягвайте вибрации или сътресения по време на употреба
- Избягвайте повреди на приемачия отвор
- Избягвайте натоварвания на повърхността.
- Съхранявайте режещите дискове хоризонтално или вертикално, на сухо, защитено от ръжда място и при постоянна средна температура.
- Съхранявайте режещите дискове в оригиналната им опаковка или в специални кутии и стелажи.

Гаранция

Моля вземете под внимание приложената гаранционна декларация.

Възможни неизправности



Преди всяко отстраняване на неизправност

- изключете уреда
- да се изчака състоянието на покой на уреда
- издърпвайте щепсела

След отстраняване на неизправностите пуснете отново в употреба и проверете всички обезопасяващи устройства.

Неизправност	Възможна причина	Отстраняване
Radialfließenschneider läuft nicht.	<ul style="list-style-type: none"> ➔ Няма ток или токът е спрял ➔ Удължаващият кабел е дефектен ➔ Щепселът, моторът или прекъсвачът е дефектен 	<ul style="list-style-type: none"> ➔ Проверете електрозахранването, контакта, предпазителя ➔ Проверете удължаващия кабел, дефектния кабел незабавно да се смени ➔ Двигателят или прекъсвачът да се проверят или ремонтират от лицензиран електроспециалист, съответно да се сменят с оригинални части.
Radialfließenschneider schneidet mit Unterbrechungen	<ul style="list-style-type: none"> ➔ Удължаващият кабел е дефектен ➔ Вътрешен дефект ➔ Ключ за включване/изключване дефектен 	<ul style="list-style-type: none"> ➔ Проверете удължаващия кабел, дефектния кабел незабавно да се смени ➔ Моля обърнете се към сервиза
Режещият диск се нагорещява	<ul style="list-style-type: none"> ➔ Режещият диск е затъпен или дефектен ➔ Липсва охлаждане 	<ul style="list-style-type: none"> ➔ Сменете режещия диск ➔ Проверете охлаждащата водна помпа и шлауха ➔ Налейте вода
Моторът бръмчи, режещият диск не се движи	<ul style="list-style-type: none"> ➔ Режещият диск е блокиран 	<ul style="list-style-type: none"> ➔ Махнете предмета

Технически данни

Радиален циркуляр за плочки

Обозначение на типа	ST 200 N
година на производство	виж последна страница
Мощност на двигателя P ₁	800 W S2: 30 min
Мрежово напрежение / честота	230 V~ / 50 Hz
обороти на празен ход n ₀	3000 min ⁻¹
Режещ диск Ø x отвор Ø x дебелина	макс. Ø 200 x Ø 25,4 x 2,2 mm
Дълбочина на рязане при 90°	35 mm
Дълбочина на рязане при 45°	32 mm
дължина на рязане	500 mm
Големина на масата	595 x 403 mm
Макс. големина на детайла за рязане	500 x 400 mm
Размери (дължина x ширина x височина)	1045 x 685 x 1050 mm
Номинална маса	около 28 kg
Макс. работна маса	около 48 kg
Вид защита	IP 54
Клас защита	I

Obsah

Montáž	3 - 4
ES Prohlášení o shodě	37
Symbole na přístroji / v návodu	37
Obsah dodávky	37
Provozní časy	38
Hodnoty hluku	38
Vibrace	38
Okruh působnosti stroje	38
Zbytková rizika	38
Bezpečná práce	38
Popis přístroje / náhradní díly	40
Příprava k provozu	41
Uvedení do provozu	41
Pracovní pokyny	41
Nastavení radiální řezačky obkladů	41
Údržba a péče o stroj	43
– Údržba	43
– Péče o stroj	43
Transport	43
Skladování	43
Doprava, skladování a zacházení s řeznými kotouči	44
Záruka	43
Možné poruchy	43
Technická data	44

ES Prohlášení o shodě

podle směrnice **2006/42/ES**

de a tímto prohlašujeme

ATIKA GmbH & Co. KG

Schinkelstraße 97, 59227 Ahlen - Germany

na vlastní zodpovědnost, že výrobek

Radiální řezačka obkladů (Radialfliesenschneider)

ST 200 N

Sériové číslo: 000001 - 020000

odpovídá ustanovením EU-směrnicím, rovněž ustanovením následných směrnic:

2004/108/ES a 2006/95/ES

Následující normy byly použity:

EN 12418:2000+A1; EN 61029-1:2009; EN 55014-1:2006;

EN 55014-2:1997/+A1:2001/+A2:2008; EN 61000-3-2:2006;

EN 61000-3-3:2008

Zplnomocněná osoba pro tvorbu technických podkladů.

ATIKA GmbH & Co. KG – Technické oddělení – Schinkelstr. 97
59227 Ahlen – Germany

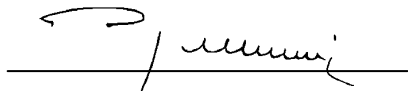

Ahlen, 13.07.2012

A. Pollmeier, jednatel společnosti

Symboly uvedené v návodu



Hrozící nebezpečí nebo nebezpečná situace. Při nedbání těchto pokynů může dojít ke zraněním nebo k věcným škodám.



Důležité informace správného zacházení se strojem. Při nedbání těchto pokynů může dojít k poruchám či poškození stroje.



Pokyny pro uživatele. Tyto informace Vám pomohou všechny funkce stroje optimálně využít.



Montáž, obsluha a údržba. Zde je přesně vysvětleno co je třeba udělat.

Symboly na přístroji



Před uvedením do provozu si přečtěte tento návod k obsluze a bezpečnostní pokyny a dodržujte je.



Nebezpečí zranění odletujícími částicemi drceného odpadu při běžícím motoru. Obsluha přístroje musí zamezit přístup do pracovního okruhu dalším osobám event. domácím zvířatům.



Před opravou, údržbou nebo čištěním vždy vypněte motor a odpojte stroj od sítě.



Pozor nebezpečí úrazu! Nepřibližujte ruce k rotujícímu kotouči!



Používejte pouze diamantový řezný kotouč s celokružním osazením!



Chraňte před deštěm. Chraňte před vlhkostí.



Použijte ochrannou prachovou roušku!



Používejte ochranné prostředky očí a sluch.



Noste ochranné rukavice.



Výrobek je v souladu s evropskými směrnicemi platnými pro specifiky těchto produktů.

Obsah dodávky

- Řezačka kamene ST 200 N
- 4 Stojmy
- Úhlový doraz
- Sáček s příslušenstvím
- Nářadí pro výměnu řezného kotouče
- Návod k použití
- Záruční prohlášení

 Po rozbalení zkontrolujte obsah z hledisek

- ▶ Úplnosti částí
- ▶ event. škod způsobených dopravou

Zjištěné nedostatky ihned sdělte svému prodejci. Na pozdější reklamace nebude brán zřetel.

Provozní časy

Před uvedením přístroje do provozu dbejte na předpisy dané země (regionální) ohledně ochrany proti hluku.

Hodnoty hluku

Měřeno podle prEN ISO 3744:2006

Užití radiální řezačky obkladů s použitím běžného seriového kotouče.

Akustický výkon L_{WA}	97 dB(A)
Hladina hluku L_{PA}	84 dB(A)

Udané hodnoty jsou emisní a na jistých pracovištích nemusí naměřeným odpovídat. Ač je souvislost mezi hodnotami emisními a imisními (hladin hluku), nelze zodpovědně určit, zda dodatečná bezpečnostní opatření jsou či nejsou nutná. Faktory, které určují přijímané (imisní) hodnoty hluku na pracovišti jsou mj. doba působení hluku, vybavení pracoviště, počet strojů, event. další zdroje jiného hluku. Povolené hlukové hodnoty mohou v různých zemích být odlišné. Tato informace pouze může pomoci uživateli o lepším odhadu působení hluku a event. zdravotních ohroženích.

Vibrace

Vibrační úroveň: $a_{hv} = 4,3 \text{ m/s}^2$

Chyba měření: $K=1,5 \text{ m/s}^2$

Udaná oscilační emisní hodnota je po normovaných zkušebních zkouškách naměřena a může být jako srovnání porovnána s jiným elektronářadím.

Varování:

Oscilační emisní hodnoty se mohou, v průběhu reálného použití elektronářadí, od udaných hodnot lišit v závislosti na způsobu a účelu práce pro kterou je elektronářadí používáno.

Proto je nutné striktně dodržovat veškerá ochranná opatření pro uživatele, která po zvážení a odhadu průběhu reálných uživatelských podmínek, jsou určující (zde je třeba zohlednit všechny kroky výrobního procesu, např. čas, kdy je elektronářadí vypnuté a i čas kdy je zapnuté, ale běží bez zatížení.)

Intenzita vibrací při praktickém užití stroje se může od naměřené udané hodnoty odlišovat podle způsobu použití stroje. Uživatel musí sám, podle svého odhadu, použít ochranná opatření, jestliže to pracovní prostředí vyžaduje.

Okruh působnosti stroje

- Užití radiální řezačky obkladů je myšleno pouze pro domácí práce či řemeslnický okruh. Je určena výhradně k řezání malých či středních kusů mramoru, granitových desek, cihel a dlaždic všeho druhu, jejichž velikost odpovídá velikosti stroje.

- Přístroj nelze použít k řezání dřeva nebo kovu. To by znamenalo nebezpečí úrazu.
- Řezány mohou být pouze takové velikosti, jejichž rozměry odpovídají technickým datům.
- Pro radiální řezačku obkladů používejte pouze k ní určené kotouče. Nikdy pilové kotouče.
- Řezaný materiál musí, při řezání, jistě ležet na pracovní desce a mít vždy možnost jistého vedení.
- Do této kapitoly patří též dodržení výrobcem předepsaných Pokynů z hlediska údržby, péče a event. oprav či čištění stroje. Rovněž dodržení všech bezpečnostních pokynů.
- Pro provoz je rovněž nutné znát platné předpisy pro případ úrazu, stejně jako zásady první pomoci a bezpečnostnětechnická pravidla.
- Každé jiné použití stroje nespadá do okruhu působnosti Stroje a jestliže při takovém užití vzniknou škody, veškerá rizika z nich plynoucí jdou na vrub uživatele.
- Svévolné změny na přístroji vylučují ručení výrobce na škodách všeho druhu.
- Radiální řezačku obkladů mohou užívat pouze osoby poučené o obsluze a seznámené se všemi riziky. Event. opravy pily smí, vedle výrobce, provádět pouze autorizovaný servis.
- Stroj nesmí být provozován v explozivním prostředí a ani na dešti.

Zbytková rizika

I při dodržení veškerých předpisů a bezpečnostních pokynů nelze vyloučit díky konstrukci a určení stroje jistá zbytková rizika.

Tato lze minimalizovat pouze dokonalou znalostí a hlavně dodržováním veškerých bezpečnostních pokynů a dodržením všech bodů obsažených v kapitole okruh působnosti stroje.

Při vlastní práci ohleduplnost a opatrnost zmenšují rizika zranění nebo jiných škod.

- Možnost úrazu prstů a rukou při přiblížení k rotujícímu kotouči.
- Nebezpečí zranění při dotyku diamantového kotouče na nechráněných místech.
- Odmrštění diamantových částic z brusného kotouče.
- Zranění prostřednictvím odlétuvších částic.
- Ohrožení el. proudem při použití vadného el. přípoje.
- Dotknutím se částí stroje, které jsou pod napětím.
- Poškození sluchu při dlouhodobé práci bez ochrany uší.
- Vdechnutí prachu..

Další rizika nejsou vyloučena

Bezpečná práce

 **Při nesprávném užití radiální řezačky obkladů může být tato nebezpečná. Před spuštěním stroje musí být splněna veškerá bezpečnostní opatření a vyloučit nebezpečí požáru, úrazu el. proudem a event. zranění strojem.**

Prostudujte si tuto kapitulu před uvedením stroje do provozu. Dbejte pečlivě všech uvedených pokynů a současně všech bezpečnostních opatření platících ve Vašem pracovním kolektivu spolu s obecnými bezpečnostními opatřeními platnými ve Vaší zemi.

i Seznamte s bezpečnostními pokyny, předpisy a opatřeními všechny osoby, které mohou se strojem pracovat.

i Uschovejte pečlivě tyto předpisy.

- Před uvedením do provozu se řádně se strojem seznámte prostřednictvím návodu.
- Nepoužívejte přístroj pro účely, pro které není určen (viz vymezení použití a práce s vysavačem listů).
- Přístroj postavte na rovné místo, kde nehrozí nebezpečí sesmeknutí či převrácení.
- Vyhybejte se nepřírozenému držení těla. Postarejte se o bezpečné stání a udržujte neustále **rovnováhu**.
- **Buďte pozorní. Dávejte pozor na to, co děláte. Přístupujte k práci odpovědně. Nepoužívejte přístroj, když jste unavení nebo když jste pod vlivem drog, alkoholu nebo léků. Okamžik nepozornosti při použití přístroje může mít za následky vážná zranění**
- Noste vhodný pracovní oděv:
 - neužívejte široké oděvy, tělesné ozdoby, které by mohly být pohyblivými částmi stroje zachyceny.
 - Pracovní obuv
 - protismyková obuv je důležitá
 - máte-li delší vlasy užívejte síťku na vlasy
- Užívejte prostředky osobní ochrany:
 - Sluchátka (hladina akustického tlaku na pracovišti může překračovat 85 dB (A))
 - **Ochranné rukavice**
 - Ochranné brýle
 - Použijte ochrannou prachovou roušku
- Dbejte na pořádek na pracovišti. Nepořádek je jednou z příčin úrazů.
- Dbejte na pracovní prostředí a jeho vliv na práci:
 - Nikdy neprovozujte přístroj ve vlhkém prostředí.
 - Přístroj nevystavujte dešti.
 - Postarejte se o dokonalé osvětlení pracoviště.
 - Nenechávejte stroj bez dozoru.
 - Nepoužívejte stroj v blízkosti vznětlivých tekutin nebo plynů.
- **Děti a mladiství** mladší 18let a osoby, které nečetly návod k obsluze, nesmějí s přístrojem pracovat.
- Při práci nepřipusťte, aby v blízkosti byly jiné osoby-pouze obsluha stroje. Zamezte jiným osobám, zejména dětem, aby se dotýkali stroje nebo kabelu. Děti do blízkosti stroje nesmí mít přístup.
- Jestliže obráběný kus váží více než 10 kg, použijte přípravek pro zdvih.
- Zaujměte pracovní postavení tak, abyste byli vždy stranou od řezacího kotouče vně od úrovně řezu.
- Stroj nepřetěžujte. Pracujte v udaném rámci výkonu stroje.

- Stroj provozujte pouze s řádně namontovanými ochrannými prvky a neměňte na stroji nic co by mohlo ovlivnit bezpečnost práce.
- Nikdy nepoužívejte naprasklé řezné kotouče nebo kotouče, které mají segmentový okraj.
- Nepoužívejte žádné kotouče, které nemají uvedená technická data nebo jejichž data nejsou pro přístroj určena.
- Nesmí se používat kotouče jejichž max. počet otáček je pod 3000 Min⁻¹.
- **!** Smějí se používat pouze diamantové kotouče, které mají na sobě MPA nátlak s číslem.
- Diamantový kotouč volte tak, aby byl materiálu odpovídající.
- Nepřekračujte bezpečnou provozní rychlost kotouče.
- S kotoučem, který je určen pro mokré řezání neprovádějte řezy nasucho.
- Kotouč nepoužívejte jako brusku např. pro odbroušení části dlaždice. Rovněž neprovádějte úhlové nebo kulaté prořezy.
- Dbejte na to, aby vodní pumpa byla vždy pod vodní hladinou.
- **!** Použití jakýchkoliv jiných nástrojů či příslušenství znamená Nebezpečí úrazu a poškození stroje.
- Nedotýkejte se mokřýma rukama elektro-částí stroje (např. spínače).
- Dbejte na to, aby el. přípoje byly na suchém místě a neležely na podlaze.
- Chraňte elektrické části stroje před vlhkostí nebo vodou a z pracovního prostoru vykažte nezüčastněné osoby.
- Stroj vypněte a odpojte od proudu vždy při:
 - Opravách
 - údržbě a čištění
 - Odstranění poruch (k tomu patří také uvolnění zablokovaného kotouče)
 - Transport a kladování
 - Opuštění stroje obsluhou (také při krátkodobém přerušení práce)
- **POZOR!** Řezací kotouč dobíhá. Nebrzděte jej rukou nebo tlakem na jeho strany.
- Vyčkejte klidového stavu kotouče a odpojte stroj od sítě vytážením zástrčky ze zásuvky, než budete provádět změny nastavení, údržbu nebo čištění stroje.
- **O přístroj pečlivě dbejte.**
 - Udržujte stroj v čistotě a kotouč ostrý-bezpečnější práce.
 - Dbejte na dodržování předpisů pro údržbu a pokynů pro výměnu součástí.
 - Udržujte úchopy čisté a suché (od oleje a mastnoty).
- Kontrolujte stroj na event. poškození:
 - před každým použitím stroje musí být veškeré ochranné prvky namontovány a plnit bezvadně svoji funkci.
 - Zkontrolujte zda všechny pohyblivé části jsou funkční, nelepí, nedrhnou a nejsou poškozené. Zkontrolujte jejich správné namontování. Tyto části musí splňovat bezvadného provozu a tím bezpečný chod stroje.

- Poškozené části musí být odborně vyměněny nebo opraveny ve specializovaném servisu (není-li uvedeno jinak).
- Nenechávejte montážní klíče ve stroji. Před spuštěním stroje se přesvědčte, že veškeré nářadí je odstraněno.
- Jestliže přístroje nepoužíváte, skladujte je (i nářadí) v suchém, uzavřeném prostoru kam zejména děti nemají přístup.
- Nikdy nenoste nářadí když máte prst na vypínači. Uvědomte si, že spínač při zasunutí vidlice do zásuvky, je zapnutý.

Elektrická bezpečnost

- Provedení přípojného kabelu je podle IEC 60 245 (H 07 RN-F) s příčným průměrem nejméně
 - 1,5 mm do délky kabelu 25 m
 - 2,5 mm do délky kabelu přes 25 m
- Dlouhé a tenké přívodní kabely způsobují úbytek napětí. Motor již nedosahuje svého maximálního výkonu, funkce zařízení se snižuje.
- Zástrčky a spojovací boxy na přípojních vedeních musí být z gumy, měkkého PVC nebo jiných termoplastických materiálů se stejnými mechanickými vlastnostmi nebo musí být tímto materiálem povlakované.
- Zástrčky přípojného vedení musí být chráněné proti stříkající vodě.
- Při pokládání **přívodního kabelu** dbejte na to, aby nepřekážel, nemačkal se nebo se nezlomil, a aby se konektor nenamočil.
- Nepoužívejte kabel k jiným účelům než je stanoveno. Kabel chraňte před horkem, olejem a ostrými hranami. Netahejte za kabel při vytahování zástrčky ze zásuvky.
- Při používání kabelového bubnu kabel zcela odмотejte.
- Pravidelně kontrolujte přívodní kabel a event. poškození jej vyměňte.
- **Nepoužívejte vadná přípojná vedení.**
- Při práci ve volném prostoru používejte pouze k tomu určený a označený kabel.
- **Nikdy nepoužívejte provizorní el. připojení.**
- Ochranné prvky nikdy nepřemostujte nebo nevyřazujte z provozu.
- Přístroj musí být připojen přes zabudovaný PRCD (proudový chránič pro pohyblivou montáž).

 Elektrická zapojení nebo opravy el. částí svěřte vždy koncesované firmě nebo našemu obchodnímu zastoupení. Dbejte na místní bezpečnostní předpisy a opatření.

 Opravy ostatních částí stroje svěřte buď výrobcí nebo jeho obchodnímu zastoupení.

 Používejte pouze originální náhradní díly. Při použití jiných než originálních součástí vzniká nebezpečí úrazu, poškození stroje a věcné škody. V těchto případech se ruší veškerá zodpovědnost výrobce.

A Popis přístroje / náhradní díly

Položka	Označení	Objednací číslo
1.	Stojmy	344702
2.	Ukazatel dlouhých řezů	364733
3.	Závěrová zátka	364734
4.	Star sevření šroubM8 x 12	364703
5.	Vana	364704
6.	Stolní deska	364705
7.	Lišta dorazu (dvoudílná)	364706
8.	Úhlový doraz	364707
9.	Hvězdicová matice (úhlové nastavení)	364735
10.	Vodící kolej	
11.	Škála pro šikmé řezy	
12.	Seřizovací šrouby (seřizení délky řezu)	364710
13.	Řezací hlava	
14.	Vypínač	364712
15.	Lopatka ventilátoru (bez obr.)	364713
16.	Větrací krytka	364714
17.	Kondenzátor (bez obr.)	364715
18.	Madlo	364716
19.	Upevňovací šrouby(pro šikmý řez)	364725
20.	Ochrana vstříku	364717
21.	Hadice	364719
22.	Kryt	364720
23.	Vodní chladicí pumpa	364718
24.	Sruba M5x12	364736
25.	Podložka průměr 5,3mm	391672
26.	Pérová podložka A průměr 5 mm	390908
27.	Přední příruba	364730
28.	Řezací kotouč průměr Ø 200 x Ø 25,4 x 2,2 mm	364721
29.	Očkový klíč (SW 19)	364723
30.	Montážní klíč	364722
31.	PRCD (zabudovaných proudových chráničů)	364041
32.	Zadní příruba	364731
33.	Bezpečnostní nálepka	364010
34.	Šestihranná matice M 12 LH	364732

Příprava k provozu

i Aby stroj bezvadně fungoval, sledujte následující pokyny.

Sestavení stroje

- B** Postavte jednotku stroje hranami vzhůru. Připevněte 2 stojmy (nohy) do příslušných vybrání každou hvězdicovým šroubem (4).
- C** Nyní přiklopte jednotku stroje přes namontované stojmy vzhůru a namontujte další dvě stojmy.
- D** Vložte vodní pumpu do vybrání ve vaně. Naveďte hadici a kabel skrz držák (23). Naplňte vanu vodou až je pumpa pod hladinou.
- E** Upevněte úhelník dorazu (8).

Uvedení do provozu

Sít'ové připojení

Na typovém štítku stroje je uvedeno napětí. Toto srovnajte s Vaším zdrojem a pak můžete stroj připojit do odpovídající a dle předpisů uzemněné zásuvky.

Motor na střídavý proud:

- i** Použijte ochrannou zásuvku, napětí 230 V s jističným chybným proudem a pojistkou 10 A. Poradte se s odborným koncesovaným pracovištěm.
- Použijte připojovací nebo prodlužovací kabel s průřezem žíly minimálně 1,5 mm².

Každodenní kontrola PRCD (zabudovaných proudových chráničů)

Přístroj musí být připojen přes spínač PRCD.

1. Zasuňte spínač PRCD visle do zásuvky.
2. Stlačte tlačítko „RESET“ – uslyšíte hluk spínače a okénko bude červené.
3. Pro kontrolu stlačte PRCDs TEST tlačítko. Okénko neukazuje žádnou barvu.
4. Znovu stlačte RESET tlačítko – okénko bude znovu červené.
5. Stroj se může zapnout.

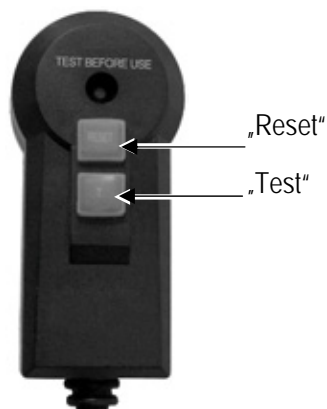

Tato kontrola se musí provádět každý den. Při změně stanoviště není nutná žádná další kontrola.

Zapnutí stroje

Nepoužívejte žádné přístroje, u kterých se nedá spínač zapínat a vypínat. Poškozené spínače se musejí dát k opravě nebo výměně do servisu.

Zkontrolujte, jestli je PRCD připraven k provozu: Okénko je červené.

- i** Stiskněte zelené tlačítko (I) na spínači. Současně prověřte zda směr otáčení kotouče souhlasí se šipkou na krytu.



- i** Při výpadku proudu se stroj automaticky vypne. Pro znovuzapnutí stlačte zelené tlačítko (I).

Vypnutí

- i** Stiskněte červené tlačítko (0) na spínači.

Pracovní pokyny

! Před započítím práce dbejte následujících pokynů

- Pracoviště je připraveno (vyklizeno atd.)?
- Je řezačka řádně a pevně umístěna?
- Zkontrolujte před započítím práce, zda směr otáčení řezného kotouče souhlasí se šipkou na krytu kotouče.
- Přístroj nesmíte uvádět do provozu aniž jste se seznámili s veškerým návodem a zabezpečili splnění veškerých bezpečnostních pokynů a stroj smontovali a připravili k práci dle návodu a popisu!

Práce s radiální řezačkou obkladů

! Držte své ruce vždy v bezpečné vzdálenosti od rotujícího kotouče.

- S řezáním začněte teprve když kotouč docílí max. otáček.
- Dbejte na to, aby voda z vodní pumpy omývala kotouč.
- Při řezání použijte dodaný doraz řezu.
- Řezaný materiál musí, při řezání, jistě ležet na pracovní desce a mít vždy možnost jistého vedení.

! Vždy dbejte na veškerá bezpečnostní opatření.

Nastavení radiální řezačky obkladů

Úhlové řezy



Dbejte při seřizovacích pracech na to, aby stroj byl vypnutý a řeznou hlavu nasuňte dozadu.



Nastavení od 0 do 90 Gr.

1. **F** Uvolněte fixační šrouby (9) a točte úhlový doraz (8) do žádané polohy.
2. **F** Opět utáhněte fixační šrouby a tím je úhel ustaven.
3. **G**, **H** Nastavte doraz (12) dlouhého řezu na požadovanou míru.
4. **G**, **H** Vložte dlaždici k dorazové liště a přiložte úhlový doraz (8).
5. Spusťte stroj a vyčkejte až voda omývá kotouč.
6. **G**, **H** Táhněte řezací hlavu pomocí madla pomalu a stejnoměrně skrz dlaždici.
7. Po řezu vypněte přístroj.



Nastavení šikmého řezu

1. **I** Uvolněte seřizovací šrouby (19) na obou stranách stroje a natočte vodící kolejnice (10) do požadovného úhlu.
2. **I** Upevňovací šrouby opět utáhněte.
3. Řez provádějte stejně jak popsáno v bodě Nastavení 0-90 Gr.

Údržba a péče o stroj



Před těmito pracemi vždy odpojit stroj od sítě (vytažením vidlice ze zásuvky).

Údržbářské a čistící práce, které jdou nad rámec toho, co je v této kapitole popsáno, smí provádět pouze autorizovaný servis.

Bezpečnostní zařízení, která byla odstraněna během údržby nebo čištění se musí bezpodmínečně opět připevnit a zkontrolovat.

Používejte jen originální díly. Jiné díly by mohly vést k nepředvídaným škodám a poraněním.

Údržba

Výměna řezacího kotouče



Před výměnou kotouče odpojte stroj od sítě.

- Nepoužívejte poškozené či deformované kotouče.
- Použijte pouze ostré kotouče.



Výměna řezacího kotouče

1. **J** Vyšroubujte šrouby (24) a vyjměte krycí plech (22).
2. **K** Nasadte očkový klíč (29) na šestihrannou matici (34) a montážní klíč (30) na konec hřídele motoru a vyšroubujte šestihrannou matici (34).
i Levý závit!
3. Vyjměte přírubu (27)
4. Nyní můžete kotouč (28) vyjmout.
5. Před nasazením nového řezného kotouče zkontrolujte (28) vřeteno, šestihrannou matici a přírubu (27, 32) na poškození, opotřebení či na volnější usazení. Při poškozených nebo opotřebovaných částech, je třeba tyto ihned vyměnit.
6. Nasazení nového kotouče se provádí v opačném pořadí.
i Kontrolujte směr otáčení! Na řezném kotouči šipka, která udává směr otáčení musí souhlasit se šipkou na krytu.
7. Opět pevně utáhněte šestihranné matice (34).
i Levý závit!
8. Přišroubujte opět kryt (22).

Péče o stroj



Dbejte následujících bodů pro udržení funkčnosti stroje:

- Pravidelně čistěte všechny pohyblivé díly.
- Očistěte prach a špínu hadříkem či štětcem.
- Přístroj nečistěte proudící vodou nebo tlak. čističem.
- Na součásti s umělých hmot nepoužívejte žádná ředidla (Benzin, alkohol atd.) Tyto mohou umělou hmotu poškodit.
- Po každém použití vyčistěte záchytnou vanu, vodní pumpu abyste zachovali chlazení kotouče. K vzprázdnění vany (5) vyjměte uzávěrovou zátku (3) a nechte vodu odtéct.
- Pravidelně rovněž čistěte vnitřek krytu.

Transport



Před každou změnou místa stroje je třeba jej odpojit od sítě.



Přístroj můžete transportovat pouze při fixované řezací hlavě.

- Sesuňte oba dorazy dlouhého řezu / transport (12) co nejvíce k sobě a pevně je utáhněte.

Tak vyloučíte riziko poranění rukou.



Před přemístěním stroje musí být chladicí kapalina zcela odstraněna.



pro transport je třeba dvou osob.

Skladování



Odpojit od sítě vytažením zástrčky.

- Nepoužívanou pilu skladujte v s uchém a uzavřeném místě ne v dosahu dětí.
- Při delším skladování dbejte následujících pokynů.
 - Proveďte důkladnou očistu stroje.

- Vylučte zatížení kotouče na jeho ploše.
- Kotouče skladujte naplocho nebo kolmo, v suchu, při stálé teplotě nad nulou.
- Kotouče uchovávejte v jejich originálním obalu nebo ve speciálních držácích v regálech.

Transport, skladování a zacházení s řeznými kotouči

Řezné kotouče mohou praskat a jsou citlivé na úder či náraz. Dbejte následných důležitých upozornění:

- Kotouč nenechte spadnout a zamezte náhlým úderům do něj.
- Nikdy nepoužívejte kotoučů, které spadly na zem nebo kotoučů, které jsou poškozené.
- Při práci zamezte vibracím a a otřesům.
- Vylučte poškození na středním otvoru kotouče.

Záruka

Prosíme, přečtěte si a respektujte přiložené záruční prohlášení a jeho podmínky.

Možné poruchy



Před každým odstraňováním poruchy

- vypněte pilu
- Vyčkejte do úplného zastavení kotouče
- vytáhněte zástrčku ze zásuvky

Po každém odstranění poruchy opět uveďte do provozu všechna bezpečnostní zařízení a zkontrolujte je.

Porucha	Možná příčina	Odstranění
Řezačka neběží.	<ul style="list-style-type: none"> ☞ nemá proud ☞ poškozený prodlužovací kabel ☞ síťová zástrčka, motor nebo spínač vadný 	<ul style="list-style-type: none"> ☞ Zkontrolujte přívod proudu, zástrčku, pojistky. ☞ Zkontrolujte prodlužovací kabel, vadný kabel okamžitě vyměňte. ☞ Motor nebo vypínač nechat od koncesovaného servisu zkontrolovat a event. vyměnit.
Řezačka řeže s přerušenými.	<ul style="list-style-type: none"> ☞ Poškozený prodlužovací kabel ☞ Interní uvolněný kontakt ☞ Hlavní vypínač je vadný 	<ul style="list-style-type: none"> ☞ Zkontrolujte prodlužovací kabel, vadný kabel okamžitě vyměňte. ☞ Zkontrolujte prodlužovací kabel, vadný kabel okamžitě vyměňte. ☞ Obráťte se prosím na servisní službu.
Kotouč je horký	<ul style="list-style-type: none"> ☞ Kotouč je tupý či defektní. ☞ Chybějící funkce chlazení 	<ul style="list-style-type: none"> ☞ Výměna kotouče ☞ Kontrola chlazení ☞ Doplnit vodu
Motor bručí, kotouč stojí	<ul style="list-style-type: none"> ☞ Blokováný kotouč 	<ul style="list-style-type: none"> ☞ Odstranit překážku

Technická data

Radiální řezačka obkladů

Typ	ST 200 N
Rok výroby	viz poslední strana
Výkon motoru P ₁	800 W S2: 30 min
Síťové napětí / Frekvence	230 V~ / 50 Hz
Typové označení n ₀	3000 min ⁻¹
Řezný kotouč ø x Vrtání ø x Tloušťka	max. Ø 200 x Ø 25,4 x 2,2 mm
Hloubka řezu při 90 Gr.	35 mm
Hloubka řezu při 45 Gr.	32 mm
Délka řezu	500 mm
Velikost stolu	595 x 403 mm
Max. velikost obrobku	500 x 400 mm
Rozměry (délka x šířka x výška)	1045 x 685 x 1050 mm
Jmenovitá hmotnost	ca. 28 kg
Max. provozní hmotnost	ca. 48 kg
Způsob ochrany	IP 54
Třída ochrany	I

Tartalom

Szerelés	3 - 4
EK megfelelőségi nyilatkozat	45
Készülék szimbólumok / Használati útmutató szimbólumai	45
A gép és tartozékai	45
Működési időtartamok	46
Zajterhelési szint	46
Rezgés	46
Rendeltetésnek megfelelő használat	46
Maradék kockázat	46
Biztonságos munkavégzés	47
A gép leírása / Pótalkatrészek	50
Üzembe helyezési előkészületek	49
Üzembe helyezés	49
Műveleti útmutatások	49
A tárcsás csempevágó gép beállításai	50
Karbantartás és ápolás	50
– Karbantartás	50
– Ápolás	50
Szállítás	51
Tárolás	51
Vágótárcsák kezelése, szállítása és tárolása	51
Garancia	51
Lehetséges zavarok	51
Műszaki adatok	52

EK megfelelőségi nyilatkozat

A **2006/42 EK** Irányelv alapján

az

ATIKA GmbH & Co. KG

D-59227 Ahlen, Schinkelstraße 97 - Németország

a fenti Irányelv előírásainak megfelelően kizárólagos felelősséggel kijelenti, hogy a

Radialfließschneider (tárcsás csempevágó gép) ST 200 N

Sorozatszám: 000001 - 020000

megfelel a fenti Irányelv, továbbá az alábbi Irányelvek követelményeinek:

2004/108/EK, 2006/95/EK

A következő harmonizált szabványok kerültek alkalmazásra:

EN 12418:2000+A1; EN 61029-1:2009; EN 55014-1:2006;
EN 55014-2:1997/+A1:2001/+A2:2008; EN 61000-3-2:2006;
EN 61000-3-3:2008

A műszaki dokumentációért felelős személy:

ATIKA GmbH & Co. KG – Technisches Büro

D-59227 Ahlen, Schinkelstraße 97 - Németország

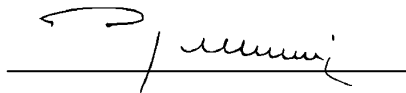

Ahlen, 13.07.2012

A. Pollmeier, Vállalatvezetés

Használati útmutató szimbólumai



Fenyegető veszély vagy veszélyes helyzet. Az itt leírt tudnivalók figyelmen kívül hagyása sérüléseket okozhat vagy dologi károkhhoz vezethet.



Fontos tudnivalók a szakszerű kezeléshez. Az itt leírt tudnivalók figyelmen kívül hagyása zavarokhoz vezethet.



Használati tudnivalók. Az itt leírt tudnivalók segítenek Önnek minden funkció optimális kihasználásában.



Szerelés, kezelés és karbantartás. Itt pontos magyarázatot kap, mit kell tennie.

Készülék szimbólumok



Üzembe helyezés előtt olvassa el és vegye figyelembe a biztonsági útmutatásokat



Járó motor mellett repülő darabok miatti veszély - a munkában részt nem vevő személyeket, valamint a házi és haszonállatokat a veszélyeztetett területtől tartsuk távol.



Javítás, karbantartás és tisztítás előtt állítsa le a motort és húzza ki a csatlakozó dugót.



Figyelem! Kezét ne közelítse a forgó tárcsához!



Csak körkörös szélű gyémánt vágótárcsát használjon!



A gépet eső ne érje. Védje a nedvességtől.



Viseljen porvédőt.



Viseljen védőszemüveget és hallásvédőt.



Viseljen védőkesztyűt.



A termék megfelel az erre a termékcsoportra vonatkozó európai irányelveknek.

A gép és tartozékai

- Csempevágó egység ST200N
- 4 Támasztó lábak
- Szögbeállító szerkezet
- tartozéktartó zsák
- Szerszám a vágótárcsa cseréhez
- Használati útmutató
- garancia nyilatkozat

 Kérjük, ellenőrizze kicsomagoláskor a karton tartalmának

- ▶ hiánytalanságát
- ▶ és épségét

A talált hiányosságot haladéktalanul közölje kereskedőjével, beszállítójával vagy a gyárral. Későbbi reklamációt nem áll módunkban elfogadni.

Működési időtartamok

A gép üzembe helyezése alkalmával legyen figyelemmel a helyileg érvényes (országos) zajvédelmi előírásokra.

Zajterhelési szint

Mérés az prEN ISO 3744:2006 szabvány szerint

A kővágó gép használata kereskedelmi vágótárcsával.

Zajtjeljesítmény szint L_{WA}	97 dB(A)
Munkahelyi zajnyomás szint L_{PA}	84 dB(A)

A megadott értékek emissziós értékek és nem számítanak feltétlenül ugyanakkor biztonságos munkahelyi értékeknek is. Annak ellenére, hogy az emissziós- és immisziós zajszintek között összefüggés áll fenn, abból mégsem lehet következtetni arra, hogy van-e szükség pótlólagos elővigyázati intézkedésekre. Azok a tényezők, amelyek a fennálló munkahelyi immisziós értékeket befolyásolhatják, tartalmazzák a behatás időtartamát, a munkahely sajátosságait, egyéni zajforrásokat stb., mint például a gépek darabszámát és közelben folyó más tevékenységet is. A megengedett munkahelyi értékek országonként is különbözhetnek. Ezek az információk azonban a felhasználót segítik a veszélyeztetés és kockázat mértékének megítélésében.

Rezgés

Rezgési szint: $ahv = 4,3 \text{ m/s}^2$

Mérési bizonytalanság: $K=1,5 \text{ m/s}^2$

A megadott rezgés kibocsátási értéket egy szabványos vizsgálati eljárással mérték. Ez az érték két elektromos szerszám összehasonlítására szolgál.

A rezgés kibocsátási érték a várható rezgéshatás becslésére is alkalmas.

Figyelmeztetés:

A rezgés kibocsátási érték az elektromos szerszám tényleges használata közben a megadott értéktől eltérhet attól függően, hogy a szerszámot milyen módon használják.

Az elektromos szerszám kezelőjének megfelelő védelme érdekében bizonyos biztonsági intézkedéseket kell hozni, melyeket a tényleges felhasználási körülmények közötti hatás becslése alapján kell meghatározni (ennek során az üzemi ciklus minden fázisát figyelembe kell venni, így azt is, amikor az elektromos szerszám ki van kapcsolva,

valamint olyan fázist is, amikor a szerszám ugyan be van kapcsolva, de terhelés nélkül jár).

A rezgés mértéke az elektromos szerszám gyakorlati használata során a készülék felhasználásának jellegétől függően eltérhet a megadott összértéktől. Ha a munkakörnyezet ezt megköveteli, a felhasználónak a biztonsági intézkedéseket testi épsége védelmében saját megítélése szerint kell módosítania.

Rendeltetésnek megfelelő használat

- A tárcsás csempevágó gép csak otthoni- és kisipari használatra készült. Kizárólag a gép nagyságához megfelelő méretű kisebb, vagy közepes nagyságú márvány- és gránitlap, téglalap és bármilyen burkolólap vágására használható.
- A gépet nem szabad fa vagy fémek vágására használni. Az ilyen használat balesetveszélyes!
- Csak olyan munkadarabokat szabad megmunkálni, melyek mérete nem haladja túl a műszaki adatok között szereplő maximális mértéket.
- Csak a géphez alkalmas vágótárcsát használjon és **ne fűrész tárcsát**.
- Csak olyan darabot szabad megmunkálni, amelyik biztosan felfekszik és biztonsággal vezethető.
- A rendeltetésnek megfelelő használathoz tartozik még a gyár által előírt módon való **használat-, karbantartás- és javítás** valamint **az útmutatóban olvasható** biztonsági tudnivalók **követése**.
- A használathoz érvényes **balesetelhárítási előírásokat**, és az általánosan leismert munkaegészségügyi és **biztonságtechnikai szabályokat** be kell tartani.
- Minden ezektől eltérő használat rendeltetéssel ellentétesnek minősül. Az abból eredő károkkért a gyár nem vállal szavatosságot. **Ilyekor a felelősség egyedül a felhasználót terheli.**
- A tárcsás csempevágó gép önkényes megváltoztatása az abból eredő bármilyen kárra kizárja a vállalt gyári szavatosságot.
- A tárcsás csempevágó gépet csak olyan személy **szerszámozhatja, használhatja és tarthatja karban**, aki e műveletekkel tisztában van, és akit a géppel járó veszélyekre kioktattak. Karbantartást csak gyárunk, vagy az általunk megnevezett vevőszolgálati műhely végezhet.
- A gépet robbanásveszélyes környezetben nem szabad használni és esőnek kitenni nem szabad.

Maradék kockázat

Még a rendeltetésnek megfelelő használatnál és a felhasználási cél által meghatározott vonatkozó biztonsági szabályok megtartása mellett is bizonyos **maradék kockázattal** számolni kell.

Ezt a maradék kockázatot minimumra csökkentheti, ha a munkánál figyelembe veszi a „Biztonsági útmutatásokat”, a „Rendeltetésnek megfelelő használat” és magának a használati útmutatónak a leírásait.

Mindezek figyelembe vétele és a kellő óvatosság segít a balesetek és sérülések megelőzésében.

- Az ujjja és keze sérülést szenvedhet, ha a működésben levő gépbe benyúl.
- A burkolatlan részeknél a gyémánttárcsa megérintésétől az ujjja és keze sérülést szenvedhet.
- A vágótárcsa hibás gyémántbetétje kirepül.
- A kirepülő munkadarab balesetet okozhat.
- Balesetet okozhat a villanyáram egy szabálytalan csatlakoztatás esetén.
- Áramütés egy feszültség alatt álló nyitott alkatrész megérintésekor.
- Halláskárosodás hallásvédő nélküli hosszabb munka esetében.
- Por belélegzése.

Továbbá minden megtett intézkedés ellenére is lehetnek nem nyilvánvaló maradék kockázatok.



Biztonság munkavégzés

 **A szakszerűtlen használatból a tárcsás csempevágó gép veszélyessé válhat. Ha elektromos szerszámot használnak, akkor a tűz, áramütés és személyi sérülés elkerülésére követni kell az alapvető biztonsági rendszabályokat. Ezért a szerszám üzembe helyezése előtt olvassa el és vegye figyelembe a következő utalásokat, és szakmai egyesületének balesetelhárítási előírásait, illetve az adott ország biztonsági előírásait annak érdekében, hogy saját magát és másokat is a balesetektől megvédje.**

 A biztonsági előírásokat adja tovább azoknak, akik a géppel dolgoznak.

 Őrizze meg gondosan ezeket a biztonsági útmutatásokat.

- Használat előtt ismerkedjék meg a géppel a használati útmutató segítségével.
- A gépet ne használja a rendeltetéstől eltérő célra (lásd „Rendeltetésnek megfelelő használat”).
- A gépet csúszásmentes és sík felületre állítsa (billenésveszély).
- Kerülje munka közben a rendellenes testtartást. Ügyeljen arra, hogy **biztosan álljon**, és mindenkor őrizze meg **egyensúlyát**.
- Legyen figyelmes. Figyeljen arra, amin dolgozik. Munkáját ésszerűen hajtsa végre. A gépet ne használja olyankor, amikor fáradt vagy drog, alkohol vagy gyógyszer hatása alatt áll. A gép használatánál elég egy figyelmetlen pillanat ahhoz, hogy súlyos balesetet szenvedjen.
- Viseljen munka közben megfelelő **munkaruhát**:
 - **ne** viseljen bő ruhát vagy **ékszert**, mert azokat a mozgó géppalkatrész beránthatja
 - biztonsági cipőt
 - csúszásmentes **munkacipőt**
 - hosszú haj esetén **hajhálót**
- Viseljen személyi **védőruhát**:
 - **hallásvédőt** (a munkahelyi zajnyomás a 85 dB (A) szintet meghaladhatja)
 - **védőkesztyűt**
 - **védőszemüveget**
 - **Porvédő maszkot**, ha munka közben por képződik

- **Munkahelyi környezetét tartsa rendben!** A rendetlenség baleset forrása lehet.
- Legyen figyelemmel a **környezeti hatásokra**:
 - A tárcsás csempevágó gépet ne használja vizes vagy nedves környezetben.
 - A tárcsás csempevágó gépet **csapadék** ne érje.
 - Gondoskodjék a jó **megvilágításról**.
 - Ne használja a készüléket éghető folyadék vagy gáz közelében.
- A készüléket **soha ne hagyja felügyelet nélkül**.
- **18 év alatti gyermekek és fiatalkorúak** valamint olyan személyek, akik a használati utasítást nem olvasták, a gépet nem kezelhetik.
- Tartson a munkahelyétől távol **másokat**. Ne engedje, hogy a **szerszámot vagy annak kábelét** más személy, főként **gyermek** megérintse. Tartsa őket távol munkahelyétől.
- Ha a munkadarab súlya meghaladja a 10 kg-ot, használjon emelőszerkezetet.
- Olyan **munkahelyzetben** dolgozzon, hogy mindig a vágótárcsa oldalán, a vágás síkján kívül helyezkedjen el.
- Ne engedje át a gép használatát más személynek! Jobban és biztonságosabban dolgozik a **megadott teljesítménytartományon belül**.
- A készüléket csak teljes és tökéletesen felhelyezett **biztonsági berendezésekkel** használja, és ne végezzen a készüléken olyan módosítást, ami a biztonságot hátrányosan befolyásolhatja.
- Ne használjon repedt gyémánttárcsát, szegmentált szélű vágótárcsát!
- Ne használjon olyan vágótárcsát, melynek adatai nem felelnek meg a jelen használati útmutatóban megadottaknak.
- Nem szabad olyan vágótárcsát használni, melynek megengedett legnagyobb fordulatszáma kisebb, mint 3000 min⁻¹ fordulat.
-  Csak olyan gyémánttárcsát szabad használni, mely rendelkezik MPA (anyagvizsgáló intézeti) címkével és számmal.
- A gyémánt vágótárcsát a vágásra szánt anyag tulajdonságai alapján válassza ki.
- Ne használja a gépet a vágótárcsa biztonságos üzemi sebességét meghaladó sebességgel.
- Olyan vágótárcsával, mely nedves vágásra szolgál, ne végezzen száraz vágást.
- Ne használja a vágótárcsát csiszolásra, például egy levágott csempe szélének lecsiszolására. Ne végezzen a géppel sugaras vagy körvágást sem.
- Legyen gondja rá, hogy a vízszivattyút a víz ellepje.
-  Más szerszám és más tartozék használata Ön számára balesetveszélyt okozhat.
- Ne érintse nedves kézzel a gép elektromos részeit (pl. kapcsoló).
- Ügyeljen arra, hogy minden csatlakozó eszköz száraz helyen legyen, ne a földön feküdjön.
- Az elektromos szerszám villamos részeit tartsa távol víztől. A munkaterületre illetéktelen személyek nem léphetnek be.

- A gépet kapcsolja ki és **húzza ki a csatlakozó dugót** az alábbi esetekben:
 - javítási műveleteknél
 - karbantartásnál és tisztításnál
 - Zavarok elhárítása (ide tartozik a megszorult tárcsa kiszabadítása is)
 - Szállítás és Tárolás
 - A tárcsás csempevágó géptől való távozáskor (még rövid idejű munkamegszakításnál is).
- **Figyelem! A vágótárcsa még egy ideig tovább forog!** A vágótárcsát ne fékezze le kézzel, vagy oldalnyomással.
- Várja meg, míg teljesen leállt a vágótárcsa és ezután húzza ki a csatlakozó dugót az aljzatból, majd csak ezután végezzen beállítást, karbantartást vagy tisztítást a gépen.
- **Ápolja** gondosan a tárcsás csempevágó gépét:
 - Tartsa a **szerszámokat** élesen és tisztán, a jobb és biztonságosabb munka érdekében.
 - Kövesse a **karbantartási előírásokat** és a szerszámcsere szabályait.
 - Tartsa olajtól és zsírtól mentesen a **fogantyút**.
- Ellenőrizze a gépet az esetleges **sérülésekre**:
 - A gép további használata előtt a **biztonsági szerkezetek** kifogástalan és rendeltetésüknek megfelelő működését ellenőrizze.
 - Ellenőrizze, hogy a **mozgó alkatrészek** működése kifogástalan-e, vagy nincs-e valamelyik alkatrész megsérülve. Az összes alkatrésznek helyesen kell felszerelve lennie és minden feltételt teljesítenie kell a fűrészfogástalan működése érdekében.
 - A **sérült védőberendezést** és alkatrészt arra hivatott szakembernek kell javítania vagy kicserélnie, amennyiben a használati útmutató mást nem ad meg.
 - A sérült vagy olvashatatlan biztonsági címkét ki kell cserélni.
- Ne hagyjon a gépben szerszámkulcsot!
Bekapcsolás előtt mindig ellenőrizze, hogy kivette-e a gépből a kulcsot és a beállító szerszámokat.
- A **használaton kívüli gépeket** száraz, lezárt helyiségben tárolja, ahol ahhoz gyermekek hozzá nem férhetnek.
- Nem szabad a szerszámot a kapcsolón tartott ujjal hordozni. Győződjön meg arról, hogy a kapcsoló a csatlakozó dugó behelyezésekor a dugaszoló aljzatba kikapcsolt helyzetben van.

Elektromos biztonság

- A csatlakozó vezeték kivétele feleljen meg az IEC 60 245 (H 07 RN-F) előírásnak és keresztmetszete legyen legalább
 - 1,5 mm², 25 m **kábelhosszúságig**
 - 2,5 mm², 25 m **feletti** kábelhosszúságnál
- A túl hosszú csatlakozó vezetékeken túlzott mértékű feszültségesés keletkezik. A motor már nem éri el a maximális teljesítményét és a gépnek csökken a működőképessége.
- A csatlakozó vezetékek dugói és csatlakozó aljzatai gumiból, lágy PVC-ből vagy más hőre lágyuló, ugyanolyan

mechanikai szilárdságú anyagból készüljenek, vagy ilyenekkel legyenek bevonva.

- A csatlakozó vezeték dugós csatlakozó része **fröccsenő víz ellen védett** legyen.
- A **csatlakozó vezeték** elhelyezésénél ügyeljen rá, hogy az ne legyen zavaró, ne zúdjék, ne törjön meg és a csatlakozó dugó ne legyen nedves.
- A **kábelt** ne használja rendeltetésétől eltérő célokra. A kábelt **védje a hőségtől, olajtól és éles szélű tárgyaktól**. A csatlakozó dugót a csatlakozó aljzatból ne a kábelnél fogva húzza ki.
- Kábeldob használatánál a kábelt mindig teljesen tekerje le a dobrol.
- Ellenőrizze rendszeresen a **csatlakozó kábelt** és ha megsérült, cseréltesse ki.
- Ne használjon **hibás csatlakozó vezetéket**.
- Szabadban csak **arra engedélyezett** és megfelelően jelzett hosszabbító kábelt használjon.
- Ne alkalmazzon **ideiglenes elektromos csatlakozást**.
- Az elektromos védelmet **áthidalni vagy hatástalanítani soha nem szabad**.
- A készüléket a rászertelt PRCD-n keresztül (hibaáram védőkapcsoló) csatlakoztassa.

 A gép elektromos alkatrészeinek **elektromos csatlakoztatását** ill. **javítását** **hatóságilag engedélyezett** villanyszerelő szakember vagy kijelölt vevőszolgálatunk végezze. A helyi előírásokat különösen a védőintézkedések tekintetében figyelembe kell venni.

 **A gép más részein javításokat** csak maga a gyár, vagy egy általa megbízott szakcég végezhet.

 Csak eredeti gyári pótalkatrészt és tartozékot használjon. **Más eredetű pótalkatrész** és egyéb tartozék **használat**a a felhasználó balesetéhez vezethet. Az ilyen jellegű károkért a gyár nem vállal szavatosságot.

A A gép leírása / Pótalkatrészek

Pozíció	Megnevezés	Rendelési szám
1.	Támasztó lábak	344702
2.	Mutató hosszvágáshoz	364733
3.	Záródugó	364734
4.	Csillagfogantyús csavar M8 x 12	364703
5.	Tálca	364704
6.	Asztallap	364705
7.	Ütközőléc (2-részes)	364706
8.	Szögbeállító szerkezet	364707
9.	Csillagfogantyú anya M6 a szögbeállításhoz	364735
10.	Vezetősín	
11.	Rögzítőanya ferde vágáshoz	
12.	Ütköző a hosszvágáshoz/szállításhoz	364710
13.	Vágóegység motorral	
14.	KI/BE-nyomókapcsoló	364712

15.	Ventilátor (nincs ábrázolva)	364713
16.	Ventilátor fedél	364714
17.	Kondenzátor (nincs ábrázolva)	364715
18.	Fogantyú	364716
19.	Rögzítőcsavar a gérvágáshoz	364725
20.	Fröccsenésvédő	364717
21.	Tömlő	364719
22.	Védőburkolat	364720
23.	Hűtővíz szivattyú	364718
24.	Csavar M5 x 12	364736
25.	Tárcsa A 5,3 mm	391672
26.	Rugós alátét A Ø 5mm	390908
27.	Első karima	364730
28.	Tárcsa Ø 200 x Ø 25,4 x 2,2 mm	364721
29.	Csillagkulcs (SW 19)	364723
30.	Négyszögkulcs	364722
31.	PRCD-n keresztül (hibaáram védőkapcsoló)	364041
32.	Hátsó karima	364731
33.	Biztonsági matrica	364010
34.	Hatlapú anyacsavar M12 (balmenetes)	364732

Üzembe helyezési előkészületek

i A gép kifogástalan működése érdekében kövesse ennek az útmutatónak a tájékoztatásait.

A készülék felállítása

- B** Állítsa a gépegységet élére állítva a talajra. Erősítsen fel egy-egy (4) csillagfogantyús csavarral két támasztó lábat a helyére.
- C** Ezután a felszerelt lábakra állítva döntse meg az egységet és szerelje fel a másik két lábat.
- D** Helyezze be a hűtővíz szivattyút (23) a tálca arra szolgáló nyílásába. Töltsön vizet a tálcába, míg az a hűtővíz szivattyút el nem lepi.
- E** Rögzítse a (8) szögbeállító szerkezetet.

Üzembe helyezés

Hálózati csatlakozás

Vesse egybe a gép adattábláján olvasható feszültséget (pl. 230 V) a rendelkezésre álló hálózattal és a fűrészt az előírásnak megfelelően földelt csatlakozó aljzathoz csatlakoztassa.

Váltóáramú motor:

- i** Földelt csatlakozó aljzathoz használjon, 230 V hálózati feszültséggel, túláram kapcsolóval és 10 A lomha biztosítókkal felszerelve.
- Legalább 1,5 mm² keresztmetszetű hálózati hosszabbító kábelt használjon a csatlakoztatáshoz.

A PRCD-k (rászertelt hibaáram védőkapcsoló) naponkénti ellenőrzése

A készüléket a rászertelt PRCD-kapcsolón (hibaáram védőkapcsoló) keresztül kell csatlakoztatni.

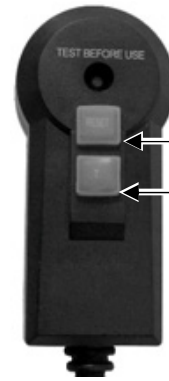

„Reset”

„Test”

Ezt az ellenőrzést naponta egyszer végre kell hajtani. Tartózkodási hely változtatáskor nincs szükség újabb ellenőrzésre.

1. Dugja be a PRCD-kapcsolót függőlegesen a csatlakozó aljzatba.
2. Nyomja meg a „Reset” (visszaállítás) gombot, ekkor egy kapcsolási hang hallható, és a kijelző ablak pirosra vált.
3. Ellenőrzéshez nyomja meg a PRCD-n a „Test” gombot. A kijelző ablak már nem színes.
4. Nyomja meg ismét a „Reset” gombot: a kijelző ablak ismét piros lesz.
5. A gép bekapcsolható.

Bekapcsolás

Ne használjon olyan készüléket, amelynek a kapcsolóját nem lehet be- kikapcsolni. A sérült kapcsolót haladéktalanul javíttassa meg vagy cseréltesse ki arra alkalmas szakemberrel vagy a kijelölt vevőszolgálattal.

Ellenőrizze, hogy üzemképes-e a PRCD: kijelző ablak piros.

- A** Nyomja meg a kapcsoló (19) zöld gombját (|). Ugyanakkor ellenőrizze, hogy a vágótárcsa forgásiránya megegyezik-e a védőburkolaton látható forgásiránnyal (nyíl).



- i** Áramkimaradáskor a készülék magától kikapcsolódik. A készülék ismételt bekapcsolásához nyomja meg újra a piros gombot.

Kikapcsolás

- A** Nyomja meg a kapcsoló piros gombját (0).

Műveleti útmutatások



A munka megkezdése előtt nézzen utána:

- akadálymentes a munkaterület?
- Elég stabilan van a tárcsás csempevágó gép felállítva?
- A munka megkezdése előtt ellenőrizze, hogy a vágótárcsa forgásiránya megegyezik-e a védőburkolaton nyíllal jelölt forgásiránnyal.

- A gépet addig nem szabad üzembe helyezni, míg el nem olvasta a használati útmutatóját, minden útmutatást figyelembe nem vett és a gépet előírásnak megfelelően fel nem szerelte.

Munkavégzés a tárcsás csempevágó géppel



Tartsa kezét mindig biztonságos távolságra a forgó vágótárcsától.

- Csak akkor dolgozzon, ha a vágótárcsa már elérte a maximális fordulatszámát.
- Ügyeljen rá, hogy a hűtővíz szivattyú vizet szórjon a vágótárcsára.
- Csak biztosan felfektethető és jól vezethető munkadarabot munkáljon meg.
- Vágáshoz használja a mellékelt szerszámvezetőt.
- Csak olyan darabot szabad megmunkálni, amelyik biztosan felfekszik és biztonsággal vezethető.



Feltétlenül vegye figyelembe a biztonsági utasításokat (lásd a „Biztonságos munkavégzés” c. részt).

A tárcsás csempevágó gép beállításai

Ferde vágások készítése



A beállítás során ügyeljen arra, hogy a gép ki legyen kapcsolva, és a vágófejet tolja hátra.



0° – 90° beállítása

1. **F** Lazítsa meg a (9) csillagfogantyús anyát és forgassa a (8) szögbeállító szerkezetet mindaddig, amíg a skála a kívánt hajlásszöget mutatja (0°- 90°).
2. **F** Húzza meg ismét a csillagfogantyús anyát a beállított szög rögzítésére.
3. **G**, **H** Hosszvágáshoz állítsa a (12) szerszámvezetőt a kívánt méretre.
4. **G**, **H** Tegye rá a kőlapot a (7) ütközőlécre és a (8) szögbeállító szerkezetre.
5. Indítsa el a gépet és várjon, míg a hűtővíz a vágótárcsát benedvesíti.
6. **G**, **H** Húzza át a (13) vágóegységet lassan és egyenletesen a (18) fogantyúval a kőlapon.
7. A vágás elkészülte után kapcsolja ki a gépet



Gérvágás beállítása

1. **I** Lazítsa ki a gép mindkét oldalán a (19) rögzítőcsavarokat és forgassa el a (10) vezetősínt a kívánt szöghelyzetbe.
2. **I** Húzza meg ismét a rögzítőcsavart (19).
3. Készítse el a vágást a „0°-90° beállítása” pontban leírtak szerint.

Karbantartás és ápolás



Minden karbantartási és tisztítási művelet előtt

- **Kapcsolja ki a gépet**
- **Várja meg amíg a tárcsás csempevágó gép megáll**
- **Húzza ki a csatlakozó dugót.**

Az e fejezetben leírtakon kívüli karbantartásokat csak megfelelő szakműhely ill. a vevőszolgálat végezheti el. Karbantartáshoz és tisztításhoz feltétlenül ismét szabályosan helyezze vissza a biztonsági szerkezeteket és ellenőrizze azokat.

Csak eredeti alkatrészt használjon. Más eredetű alkatrész előre nem látható károkhoz és balesethez vezethet.

Karbantartás

Vágótárcsa cserélése



A vágótárcsa cserélése előtt húzza ki a dugót a csatlakozó aljzatból.

- Ne használjon sérült vágótárcsát vagy olyat, amelyik már alakját megváltoztatta.
- Csak éles vágótárcsával dolgozzon.



Vágótárcsa cserélése

1. **J** Lazítsa ki a (24) csavarokat és vegye le a (22) védőburkolatot.
2. **K** Helyezze a (29) csillagkulcsot a (34) hatlapú anyára és a (30) szerelőkulcsot a motortengely végére és lazítsa ki a (34) hatlapú anyát.
 - i** Balmenetes!
3. Vegye le a (27) karimát.
4. Most leveheti a vágótárcsát (28).
5. A (28) vágótárcsa beszerelése előtt ellenőrizze az orsót, a hatlapú anyát és a (27, 32) karimákat esetleges sérülésre, kopásra vagy kilazult állapotra. A sérült vagy kopott alkatrészeket azonnal cserélje ki.
6. A beszerelés sorrendje az előbbinek a fordítottja.
 - i** Legyen figyelemmel a forgásirányra! A vágótárcsára rányomott forgásirányt jelző nyílnak meg kell egyeznie a védőburkolaton lévő forgásirány nyíllal.
7. Húzza szorosra a (34) hatlapú anyát.
 - i** Balmenetes!
8. Csavarozza vissza a védőburkolatot (22).

Ápolás

i Legyen figyelemmel a következőkre, a tárcsás csempevágó gép működőképességének megőrzéséhez:

- Minden mozgó alkatrészt **rendszeresen** tisztítson meg.
- Távolítsa el a port és szennyeződést egy ronggyal vagy ecsettel
- A gépet folyóvízzel vagy nagynyomású tisztítóval ne tisztítsa.

- A műanyag alkatrészeknél ne használjon oldószert (benzint, alkoholt, stb.), mert az megtámadhatja a műanyagot.
- A felfogó tálcát és a hűtővíz szivattyút minden használat után tisztítsa ki, hogy biztosítsa a vágótárcsa hűtését. A (5) kád ürítéséhez vegye ki a (3) záródugót és engedje le a vizet egy alkalmas edénybe.
- Rendszeresen tisztítsa meg a védőburkolat belső felületét.

Szállítás



A gép minden szállítása előtt húzza ki a csatlakozó dugót.

- ⓘ A tárcsás csempevágó gépet csak akkor szállítsa, ha a vágóegységet már rögzítette.
 - Ehhez a lehető legszorosabbra tolja össze a két (12) hosszvágási/szállítási szerszámvezetőt és szorosra húzza meg azokat.
 Így megelőzte, hogy a kezein megsérüljön.
- ⓘ A hűtőközeget szállítás előtt maradéktalanul le kell eresztetni. 27 biztosító csapszeg 26 csillagfogantyús anya
- ⚠ Szállításhoz egy második személy segítségét kell igénybevenni.

Tárolás



Húzza ki a csatlakozó dugót

- A használaton kívüli gépet száraz, lezárt helyiségben tárolja, olyan helyen ahol ahhoz gyermekek hozzá nem férhetnek **Hosszabb tárolás előtt** legyen figyelemmel a következőkre, hogy a gép élettartamát meghosszabbítsa és biztosítsa annak könnyű kezelhetőségét.
 - végezzen alapos tisztítást

Vágótárcsák kezelése, szállítása és tárolása

- A vágótárcsa könnyen törik, ütésre és ütközésre érzékeny. Ezért gondosan ügyeljen a következőkre:
- Ne ejtse le a tárcsát és kerüljön minden hirtelen ütő igénybevétel.
 - Ne használjon leesett vagy sérült tárcsát.
 - Használat során kerülje a rezgő vagy rázó igénybevételt.
 - Kerülje a felvevő furat sérülését.
 - Kerülje a munkafelület megterhelését.
 - A vágótárcsát fektetve vagy függőleges helyzetben, száraz, fagymentes, állandó középhőmérsékletű helyen tárolja.
 - A vágótárcsát eredeti csomagolásban vagy speciális tartóeszközben és polcon tárolja.

Garancia

Kérjük a mellékelt garancianyilatkozat figyelembe vételét

Lehetséges zavarok



Minden zavarelhárítás előtt

- kapcsolja ki a gépet
- Várja meg amíg a kővágó gép megáll
- húzza ki a csatlakozó dugót.

☞ Minden zavarelhárítás után helyezzen üzembe minden biztonsági berendezést és ellenőrizze azokat.

Keletkezett zavar	Lehetséges ok	Megszüntetés
A tárcsás csempevágó gép nem működik.	<ul style="list-style-type: none"> ☞ Nincs áramellátás ☞ Sérült a hosszabbító kábel ☞ Hibás a csatlakozó dugó, motor vagy a kapcsoló 	<ul style="list-style-type: none"> ☞ Ellenőrizze az áramellátást, csatlakozó aljzatot és biztosítékot ☞ Ellenőrizze a hosszabbító kábelt, a hibás kábelt azonnal ki kell cserélni ☞ A motort vagy kapcsolót arra hivatott szakemberrel javíttassa meg, vagy eredeti pótalkatrészre cseréltesse
A tárcsás csempevágó gép megszakításokkal vág	<ul style="list-style-type: none"> ☞ Sérült a hosszabbító kábel ☞ Belső érintkezési hiba ☞ KI/BE-kapcsoló hibás 	<ul style="list-style-type: none"> ☞ Ellenőrizze a hosszabbító kábelt, a hibás kábelt azonnal ki kell cserélni ☞ Forduljon a Vevőszolgálathoz
Forrósodik a vágótárcsa	<ul style="list-style-type: none"> ☞ A vágótárcsa életlen vagy nem megfelelő ☞ Hiányzik a hűtés 	<ul style="list-style-type: none"> ☞ Cseréljen vágótárcsát ☞ Ellenőrizze a hűtővíz szivattyút és a tömlőt ☞ Töltse fel a vizet
A kővágó gép nem működik.	<ul style="list-style-type: none"> ☞ Szorul a vágótárcsa 	<ul style="list-style-type: none"> ☞ Távolítsa el az idegen testet

Műszaki adatok

tárcsás csempevágó gép

Típus	ST 200 N
Gyártási év	lásd az utolsó oldalon
Motorteljesítmény P ₁	800 W S2: 30 min
Hálózati feszültség / Hálózati frekvencia	230 V~ / 50 Hz
Üresjárat fordulatszám n ₀	3000 min ⁻¹
Vágótárcsa Ø x furatok Ø x vastagság	max. Ø 200 x Ø 25,4 x 2,2 mm
Vágásmélység 90°-nál	35 mm
Vágásmélység 45°-nál	32 mm
Vágáshosszúság	500 mm
Asztal nagysága	595 x 403 mm
Feldarabolandó munkadarab max. mérete	500 x 400 mm
Méreték (hossz x szélesség x magasság)	1045 x 685 x 1050 mm
Névleges tömeg	kb. 28 kg
Max. üzemi tömeg	kb. 48 kg
Védettség	IP 54
Védelmi osztály	I

Sadržaj

Sastavljanje	3 - 4
EU izjava o konformnosti	53
Simboli stroj / upute za uporabu	53
Sadržaj pošiljke	53
Vremena puštanja u pogon	54
Karakteristična vrijednost buke	54
Vibracije	54
Odgovarajuća namjenska primjena	54
Preostali rizici	55
Bezbedan rad	56
Opis stroja / Rezervni dijelovi	56
Priprema za puštanje u pogon	57
Puštanje u pogon	57
Naputci za rad	57
Podešavanje radijalnom rezaču ploč	57
Održavanje i čišćenje	58
- Održavanje	58
- Čišćenje	58
Transport	58
Skladištenje	59
Rukovanje strojem, transport i skladištenje reznih ploča	59
Garancija	59
Moguće smetnje	59
Tehnički podatci	60

EG-Izjava o usklađenosti

odgovarajući smjernici **2006/42 EU**

Ovime mi,

ATIKA GmbH & Co. KG

Schinkelstraße 97, 59227 Ahlen - Germany

s punom odgovornošću izjavljujemo da je ovaj proizvod **Radialfließschneider (Radijalni rezač ploč) ST 200 N**
Serijski broj: 000001 - 020000

usklađen s odredbama gore navedenih EU smjernica kao i s odredbama sljedećih smjernica:

2004/108/EU, 2006/95/EU

Primijenjene su sljedeće harmonizirane norme:

EN 12418:2000+A1; EN 61029-1:2009; EN 55014-1:2006;
EN 55014-2:1997/+A1:2001/+A2:2008; EN 61000-3-2:2006;
EN 61000-3-3:2008

Opunomoćenik za sastavljanje tehničke dokumentacije:

ATIKA GmbH & Co. KG – Technisches Büro
Schinkelstr. 97 – 59227 Ahlen – Germany

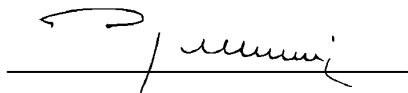

Ahlen, 13.07.2012

A. Pollmeier, voditelj poslova

Simboli stroj



Prije puštanja u pogon pročitati i pridržavati se upute za uporabu i sigurnosnih naputaka..



Opasnost kroz vrtložne dijelove kod hodajućeg motora – osobe koje ne sudjeluju, kao i kućne i teretne životinje držati dalje iz područja opasnosti.



Prije radova popravaka, održavanja i čišćenja isključiti motor i izvući mrežni utikač.



Pozor, opasnost ureza! Ne stavljajte ruke prema rotirajućoj reznj ploči!



Koristite samo dijamantne ploče za rezanje s kontinuiranim rubom!



Ne izlagati kiši. Zaštititi od vlage.



Nosite zaštitu protiv prašine.



Nositi zaštitu za oči i uši.



Nositi zaštitne rukavice.



Proizvod odgovara vrijedećim europskim smjernicama specifičnim za proizvode te vrste.

Simboli upute za uporabu



Prijeteće opasnosti ili opasne situacije. Nepoštivanje ovih uputa može prouzrokovati ozljede ili oštećenja stvari.



Važne upute za stručno rukovanje. Nepoštivanje ovih uputa može prouzrokovati ozljede..



Upute za korisnika. Ove upute Vam pomažu da sve funkcije optimalno koristite.



Montaža, posluživanje i održavanje. Ovdje će Vam se točno objasniti, što morate učiniti.

Sadržaj pošiljke

- Radijalni rezač ploč ST 200 N
- 4 Noge
- Kutni nastavak
- Vrećica s priborom
- Alat za zamjenu reznih ploča
- Uputa za uporabu
- izjava o jamstvu

 Nakon otvaranja provjerite sadržaj kartona na

- ▶ potpunost
- ▶ eventualna oštećenja od transporta

Javite reklamacije odmah trgovcu, pošiljatelju odnosno proizvođaču. Naknadne reklamacije se ne uvažavaju

Vremena puštanja u pogon

Molimo vas da prije puštanja uređaja u pogon obratite pozornost na državnopravne (regionalne) propise o zaštiti od buke.

Karakteristična vrijednost buke

Mjerenje prema prEN ISO 3744:2006

Uporaba radijalnog rezača ploč sa serijsko izrađenom reznom pločom.

Razina zvučne snage L_{WA}	97 dB(A)
Razina zvučnog tlaka na radnom mjestu L_{PA}	84 dB(A)

Navedene vrijednosti su emisijske vrijednosti i ne moraju istovremeno predstavljati sigurne vrijednosti za radno mjesto. Iako postoji odnos između emisijskih i imisijskih razina, ne može se pouzdano iz toga zaključiti da li su dodatne mjere opreza potrebne ili ne. Faktori koji mogu utjecati na trenutno postojeću imisijsku razinu na radnom mjestu, sadrže trajanje utjecanja, osobinu radnog prostora, druge izvore buke itd., npr. broj strojeva i drugih susjednih postupaka. Dopusnene vrijednosti radnog mjesta mogu također iz države u državu varirati. Ali ova informacija treba korisnika osposobiti da poduzme bolju procjenu opasnosti i rizika.

Vibracije

Razina vibracija: $ahv = 4,3 \text{ m/s}^2$

Nesigurnost mjerenja: $K=1,5 \text{ m/s}^2$

Navedena vrijednost emisije vibracija izmjerena je prema normiranom postupku kontrole i može se koristiti u svrhu usporedbe jednog elektroalata s drugim.

Navedena vrijednost emisije vibracija može se također koristiti za početnu procjenu izloženosti.

Upozorenje:

Vrijednost emisije vibracija može se, ovisno o načinu korištenja elektroalata, razlikovati tijekom stvarnog korištenja elektroalata od navedene vrijednosti.

Postoji nužnost utvrđivanja sigurnosnih mjera za zaštitu korisnika na osnovu procjene izloženosti tijekom stvarno postojećih uvjeta korištenja (pritom treba uzeti u obzir sve segmente ciklusa rada, primjerice vrijeme u kojem je elektroalat isključen, kao i vrijeme tijekom kojeg je uključen ali radi bez opterećenja).

Razvoj vibracija može prilikom praktičnog korištenja električnog alata, već prema načinu na koji se alat koristi, odudarati od navedene ukupne vrijednosti. Korisnik mora sigurnosne mjere za samozaštitu prilagoditi u skladu s vlastitim procjenama, ako bi to radna okolina zahtijevala.

Odgovarajuća namjenska primjena

- Radijalni rezač ploč predviđen je samo za domaću uporabu i obrt. Predviđen je isključivo za rezanje malih i srednje velikih mramornih i granitnih ploča, raznovrsne opeke i pločica u skladu s veličinom stroja.
- Uređaje ne smijete upotrebljavati za rezanje drveta ili metala. Opasnost od ozljeda!
- Smiju se obrađivati samo komadi koji odgovaraju maksimalnim dimenzijama iz Tehničkih podataka.
- Upotrebljavajte samo rezne ploče koje su primjerene za stroj, a ne **listove pila**.
- Isključivo se smiju obrađivati izratci koji se mogu sigurno položiti i voditi.
- Odgovarajuća namjenska primjena uključuje **pridržavanje** od proizvođača propisanih **uvjeta za rad, održavanje i popravak** i pridržavanje **sigurnosnih naputaka** koji se nalaze u uputi.
- Treba se pridržavati za pogon važećih dotičnih **propisa za sprječavanje nesreće** te ostalih opće priznatih radno medicinskih i **sigurnosno tehničkih pravila**.
- Svaka daljnja uporaba nije odgovarajući namjenska. Proizvođač ne odgovara za štete koje proizlaze iz toga : **rizik snosi sam korisnik**.
- Proizvođač ne odgovara za bilo kakve ozljede, nastale zbog samovoljnih promjena radijalnog rezaču ploč.
- Radijalni rezač ploč mogu **za uporabu pripremiti, upotrebljavati i održavati** samo osobe, koje su u tome vješte i koje su poučene o predmetnim opasnostima. Popravke smijemo vršiti samo mi odnosno od nas ovlaštena servisna mjesta.
- Stroj se ne smije koristiti u okolini izloženoj opasnosti od eksplozije ili izlagati kiši.

Preostali rizici

Čak i pri odgovarajućoj namjenskoj primjeni, unatoč pridržavanju svih dotičnih sigurnosnih propisa, mogu zbog određene konstrukcije u svrhu namjene još postojati **preostali rizici**.

Preostali rizici se mogu minimirati ako se poštuju „sigurnosni naputci“ i „odgovarajuća namjenska primjena“ te cjelokupna uputa za uporabu.

Pažljivost i oprez smanjuju rizik ozljeda osoba i oštećenja.

- Opasnost od ozljeđivanja prstiju i ruku zbog zahvaćanja rotirajuće rezne ploče.
- Opasnost od ozljeđivanja prstiju i ruku zbog dodirivanja nepokrivenih dijelova dijamantnih reznih ploča.
- Izbacivanje neispravnog dijamantnog nastavka rezne ploče.
- Ozljeda izbačenih dijelova izratka.
- Opasnost od struje, kod uporabe neadekvatnih priključnih električnih vodova.
- Dodirivanje dijelova pod naponom kod otvorenih električnih elemenata.
- Oštećivanje sluha kod dugotrajnijih radova bez zaštite sluha.
- Udisanje prašine

Unatoč poduzetih mjera opreza još mogu postojati ne toliko očigledni preostali rizici.

Bezbedan rad

⚠ Kod nepravilne uporabe radijalni rezači ploč mogu biti opasni. Ako se koriste električni alati treba poštivati temeljne sigurnosne mjere opreza da bi se isključili rizici od požara, električnog udara i ozljeđivanja osoba.

Stoga pročitajte i pridržavajte se prije puštanja u pogon ovog proizvoda slijedećih naputaka, propisa za sprječavanje nesreća Vaše obrtničke komore odnosno u odgovarajućoj državi važećih sigurnosnih propisa da biste zaštitili sebe i druge od mogućih ozljeda.

i Prosljedite sigurnosne naputke svim osobama koje rade sa strojem.

i Dobro pohranite ove sigurnosne naputke.

- Upoznajte se prije primjene sa strojem pomoću upute za uporabu.
- Ne koristite stroj za namjene za koje nije predviđen (vidi „odgovarajuća namjenska primjena“).
- Stroj postavite na neklizajuću i ravnu podlogu (opasnost od prevrtanja).
- zbjegavajte neprirodni položaj tijela. Pobrinite se za **siguran stav** i držite u svakom trenutku **ravnotežu**.
- Budite pažljivi. Pazite što činite. Krenite s razumom na posao. Ne koristite stroj ako ste umorni ili pod utjecajem droga, alkohola ili lijekova. Trenutak nepažnje kod uporabe stroja može dovesti do ozbiljnih ozljeda.

▪ Nosite odgovarajuću **radnu odjeću**:

- **nikakvu** široku odjeću ili **nakit**, oni mogu biti zahvaćeni od pokretnih dijelova
- zaštitne cipele
- **cipele** koje nisu skliske
- **Zaštitne rukavice**
- **mrežu za kosu** kod duge kose

▪ Nosite osobnu **zaštitnu odjeću**:

- **zaštita sluha** (razina zvučnog tlaka na radnom mjestu može prekoračiti 85 dB (A))
- **zaštitne rukavice**
- **zaštitne naočale**
- **Maska protiv prašine**

▪ Držite Vaše **područje rada urednim!** Nered može imati za posljedicu nesreće.

▪ Uzmite u obzir **utjecaje okoline**:

- Uređaje ne upotrebljavati u vlažnoj ili mokroj okolini.
- Radijalnom rezaču ploč ne izlagati **kiši**.
- Pobrinite se za dobru **rasvjetu**.
- Ne koristite uređaj u blizini zapaljivih tekućina ili plinova

▪ Uređaj nikada nemojte ostavljati **bez nadzora**.

▪ **Djeca i mladi** ispod 18 godina i osobe, koje nisu pročitale uputu za uporabu, ne smiju posluživati stroj.

▪ Držite **druge osobe** podalje.

Ne dopustite drugim osobama, pogotovo **djeci**, da **dodiruju alat** ili **kabel**.

Držite ih podalje od Vašeg područja rada.

▪ Koristite podiznu napravu ako komad koji se obrađuje premašuje težinu od 10 kg.

- Zauzmite takav **radni položaj**, tako da se nalazite uvijek postrani od rezne ploče, izvan rezne razine.
- Ne preopterećujete stroj! Bolje i sigurnije radite u **navedenom području snage**.
- Uređaj koristite samo sa kompletnim i ispravno postavljenim zaštitnim napravama i ništa nemojte promijeniti na uređaju, što bi moglo uticati na sigurnost.
- Nemojte koristiti napukle dijamantne rezne ploče sa segmentiranim rubom.
- Ne koristite rezne ploče koje ne odgovaraju karakteristikama iz ovih uputa za uporabu.
- Ne smijete upotrebljavati rezne ploče, kod kojih je maksimalni broj okretaja manji od 3000 okretaja/ min-1.
- Odaberite dijamantnu ploču za rezanje prema materijalu koji ćete rezati.
- **⚠** Smiju se koristiti samo takve dijamantne rezače ploče koje imaju utisnut MPA (oznaka Ustanove za ispitivanje materijala) s brojem.
- Ne prekoračujte sigurnu radnu brzinu ploče za rezanje.
- Pločama koje su konstruirane za mokro rezanje ne izvodite suho rezanje.
- Ploču za rezanje ne koristite za radove brušenja da biste npr. izbrusili rub izrezane pločice. Isto tako ne obavljajte radijalno ni kružno rezanje.
- Pazite, da je crpka za vodu prekrivena vodom.
- **⚠** Uporaba drugih alata i drugog pribora može značiti opasnost od ozljeđivanja za Vas.
- Ne dodirujte mokrim rukama električne dijelove stroja (npr. sklopku).
- Pazite na to da se svi utični spojevi nalaze na suhom mjestu i da ne leže na podu.
- Vodu držite podalje od električnih dijelova elektroalata i osoba u radnom području.
- Isključite stroj i izvucite **mrežni utikač iz utičnice** kod:
 - radova popravaka
 - radova održavanja i čišćenja
 - uklanjanja smetnje (i oslobađanje blokirane rezne ploče)
 - transporta i skladištenja
 - Prekid rada radijalnom rezaču ploč (i u slučaju kratkotrajnih prekida rada)
- Prije radova održavanja ili čišćenja stroja, pričekajte da se ploča za rezanje potpuno zaustavi i zatim izvadite mrežni utikač iz utičnice.
- **Pozor! Rezna ploča se još uvijek okreće!** Ne zaustavljajte rezne ploče rukom ili bočnim pritiskanjem na ploču.
- Va radijalni rezač ploč brižno njegujte:
 - Držite **alat** oštrim i čistim da biste mogli raditi bolje i sigurnije.
 - Pridržavajte se **propisa održavanja** i naputaka izmjene alata.
 - Držite **ručice** suhe i slobodne od ulja i masti.
- Provjerite stroj na moguća **oštećenja**:
 - Prije daljnje uporabe stroja treba pažljivo pregledati **zaštitne uređaje** na besprijekorno i odgovarajuću namjensku funkciju.

- Provjerite da li **pokretni dijelovi** besprijekorno funkcioniraju i da li nisu zaglavljani ili da li su dijelovi oštećeni. Svi dijelovi moraju biti pravilno montirani i ispunjavati sve uvjete da bi osigurali besprijekorni rad radijalnog rezača pločica.
- **Oštećeni zaštitni uređaji** i dijelovi moraju biti prikladno popravljani ili zamijenjeni od strane priznatog stručnog obrta, ukoliko ništa drugo nije navedeno u uputi za uporabu.
- Oštećene ili nečitke sigurnosne naljepnice treba zamijeniti.
- Ne ostavljajte ključeve alata u stroju!
Provjerite uvijek prije uključivanja da li su ključevi i alati za namještanje uklonjeni.
- Čuvajte **nekorištene strojeve** na suhom, zaključanom mjestu izvan dohvata djece.
- Alate ne nosite držeći ih prstom za sklopku. Provjerite je li prekidač prilikom umetanja utikača u utičnicu isključen.

Električna sigurnost

- Izvedba **priključnog** voda prema IEC 60 245 (H 07 RN-F) sa presjekom žica od minimalno
 - 1,5 mm² kod dužine kabela **do** 25 m
 - 2,5 mm² kod dužine kabela **preko** 25 m
- Dugi i tanki priključni vodovi prouzrokuju pad napona. Motor ne dostiže više svoju maksimalnu snagu, funkcija stroja se smanjuje.
- **Utikač** i **spojne kutije** na priključnim vodovima moraju biti od gume, mekanog PVC-a ili drugog termoplastičnog materijala iste mehaničke sposobnosti ili prevučeni istim materijalom.
- Utični uređaj priključnog voda mora biti zaštićen od **prskanja vode**.
- Kod polaganja **priključnog voda** pripazite da ne smeta, da nije zaglavljani, presavinuti i da se spoj utikača ne namoči.
- Ne koristite **kabel** u svrhe za koje nije namijenjen. **Zaštitite** kabel od **vrućine, ulja i oštih rubova**. Ne koristite kabel da biste izvukli utikač iz utičnice.
- Kod uporabe kablenskog bubnja odmotajte kabel u potpunosti.
- Kontrolirajte **produžne kablove** redovito i zamijenite ih ako su oštećeni.
- Ne koristite **defektne priključne vodove**.
- Upotrebljavajte na slobodnom samo **dozvoljene** i odgovarajući označene produžne kablove.
- **Ne** postavljajte **nikakve provizorne** električne priključke.
- Zaštitne uređaje **nikada ne premostite** ili isključite.
- Uređaj mora biti priključen preko ugrađenog PRCD (prednaposkog zaštitnog prekidača).

 **Električni priključak** odnosno **popravke** na električnim dijelovima stroja moraju biti izvedeni od **koncesijskog** elektrotehničkog stručnjaka ili jednog od naših servisnih mjesta. Treba se pridržavati mjesnih propisa pogotovo u odnosu na zaštitne mjere.

 **Popravke** na drugim dijelovima **stroja** treba izvršiti **proizvođač** odnosno jedan od njegovih servisnih mjesta.

 Upotrebljavajte isključivo originalne zamjenske. **Uporabom drugih zamjenskih dijelova** i drugog dodatnog pribora mogu nastati nesreće za korisnika. Proizvođač ne jamči za štete koje proizlaze iz toga.

A Opis stroja / Rezervni dijelovi

Pozicija	Opis	Br. narudžbe
1.	Noge	344702
2.	Kazaljka za uzdužni rez	364733
3.	Čep za zatvaranje	364734
4.	zvjezdasti vijak M8 x 12	364703
5.	Kada	364704
6.	Stolna ploča	364705
7.	Letva za kutni nastavak (dvodijelna)	364706
8.	Kompletni kutni nastavak	364707
9.	Zvjezdasta matica M6 za podešavanje kuta	364735
10.	Vodilica	
11.	Skala za koso rezanje	
12.	Nastavak za uzdužni rez/transport	364710
13.	Rezna jedinica	
14.	Prekidač za uključenje/isključenje	364712
15.	Ventilator (bez slike)	364713
16.	Poklopac za ventilator	364714
17.	Kondenzator (bez slike)	364715
18.	Ručka	364716
19.	Vijak za podešavanje jeralnog reza	364725
20.	Komponenta za zaštitu od prskanja	364717
21.	Cijev	364719
22.	Poklopac	364720
23.	Vodena crpka za hlađenje	364718
24.	Križni vijak M5 x 12	364736
25.	Ploča A 5,3 mm	391672
26.	Opružni podložak A Ø 5mm	390908
27.	Prirubnica sprijeda	364730
28.	Rezna ploča Ø 200 x Ø 25,4 x 2,2 mm	364721
29.	Okasti ključ (SW 19)	364723
30.	Montažni ključ	364722
31.	PRCD (prednaposkog zaštitnog prekidača)	364041
32.	Prirubnica otraga	364731
33.	Sigurnosna naljepnica	364010
34.	Matica sa šestobridnom glavom M 12 LH	364732

Priprema za puštanje u pogon

- i** Da biste postigli besprijekorno funkcioniranje stroja, pridržavajte se naputaka ove upute.

Postavljanje uređaja

- B** Postavite jedinicu uređaja uspravno na pod. Učvrstite 2 noge na za to predviđena mjesta sa po jednim zvjezdastim vijkom (4).
- C** Zatim okrenite jedinicu uređaja preko montiranih nogu i montirajte preostale dvije noge.
- D** Vodenu crpku za hlađenje (23) stavite u za to predviđeni otvor na kadi. Kadu punite s vodom dok vodena crpka za hlađenje ne bude prekrivena vodom.
- E** Pričvrstite kutni graničnik (8).

Puštanje u pogon

Priključak na mrežu

Usporedite na tipskoj pločici stroja navedeni napon, npr. 230 V sa mrežnim naponom i priključite pilu propisno na odgovarajuću uzemljenu utičnicu.

- i** Motor na izmjeničnu struju:
- Upotrijebite utičnicu sa zaštitnim kontaktom, mrežni napon 230 V sa zaštitnom strujnom sklopkom i osiguranjem od 10 A.
- Upotrijebite priključne odnosno produžne kablove sa presjekom žice od minimalno 1,5 mm²

Dnevno provjeravanje PRCD-a (ugrađenog prednaponskog zaštitnog prekidača)

Uređaj mora biti priključen preko PRCD prekidača.

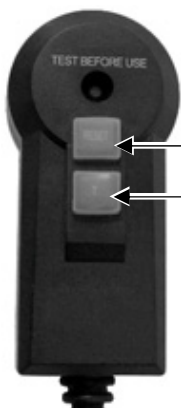

Ova kontrola se mora izvoditi jednom dnevno. Prilikom zamjene lokacije nije potrebna dodatna kontrola.

- Umetnite PRCD – prekidač okomito u utičnicu.
- Pritisnite tipku „Reset“ – začuje se zvuk uključivanja i prozorčić postaje crven.
- Za kontrolu PRCD-a pritisnite „Test“ tipku. Prozorčić više ne pokazuje nikakvu boju.
- Pritisnite ponovno tipku „Reset“ – prozorčić ponovno postaje crven.
- Stroj se može uključiti.

Uključivanje

Ne upotrebljavajte stroj kod kojeg se prekidač ne da uključiti i isključiti. Oštećeni prekidači moraju odmah biti popravljani ili zamijenjeni od servisnog osoblja.

Kontrolirajte da li je PRCD pripremljen za pogon: Prozorčić crven

- i** Pritisnite zeleno dugme (1) na prekidaču. Ujedno provjerite da li se smjer okretanja rezne ploče slaže sa smjerom okretanja označenim na zaštitnom poklopcu (strelica).



- i** Kod prekida struje stroj se automatski isključi sam. Za ponovno uključivanje ponovno pritisnite zeleno dugme.

Isključivanje

- i** Pritisnite crveno dugme (0) na prekidaču.

Naputci za rad

- !** Prije početka rada obratite pozornost na slijedeće:
- Radno mjesto pospremljeno?
 - Da li je radijalni rezač ploč stabilno postavljen?
 - Prije početka rada provjerite podudara li se smjer okretanja rezne ploče sa smjerom okretanja koji je zadan strjelicom na zaštitnom pokrovu.
 - Ne smijete stroj puštati u pogon prije nego što ste pročitali ovu uputu za uporabu, obratili pozornost na sve navedene naputke i montirali stroj kao što je opisano!

Rad s radijalnom rezaču ploč

- !** Ruke uvijek držite na sigurnoj udaljenosti od rotirajuće rezne ploče.
- S radom započnite tek kada rezna ploča postigne maksimalan broj okretaja.
 - Pazite da vodena crpka za hlađenje dovodi vodu do rezne ploče.
 - Za rezanje koristite isporučeni graničnik.
 - Isključivo se smiju obrađivati izratci koji se mogu sigurno položiti i voditi.

- !** U svakom slučaju pridržavajte se svih bezbednosnih napomena (vidi „Bezbedan rad“).

Podešavanje radijalnom rezaču ploč

Izvođenje kutnih rezova

- !** Kod radova namještanja pazite na to da je stroj isključen i gurnite glavu za rezanje prema nazad.

Podešavanje kuta 0° – 90°

1. **F** Odvijte zvjezdastu maticu za pričvršćivanje (9) i kutni nastavak okrećite (8) dok se na skali ne pokaže željeni kut (0°- 90°).
2. **F** Ponovno privijte zvjezdastu maticu za pričvršćivanje čime ćete fiksirati podešeni kut.
3. **G, H** Podesite graničnik (12) za uzdužno rezanje na željenu mjeru.
4. **G, H** Pločicu stavite na letvicu kutnog nastavka (7). Stavite kutni nastavak (8).
5. Aktivirajte stroj i pričekajte da voda za hlađenje dođe do rezne ploče.
6. **G, H** Pomoću ručke (13) polako i ravnomjerno provucite reznu jedinicu (18) kroz pločicu.
7. Nakon završenog rezanja isključite stroj.

Podešavanje jeralnog reza

1. **I** Popustite vijke za fiksiranje (19) na obje strane stroja i zakrenite vodilicu (10) u željenu kutnu poziciju.
2. **I** Ponovno privijte vijke za podešavanje(19).
3. Rez izvedite onako kako je opisano u poglavlju „Podešavanje kuta 0°-90°“.

Održavanje i čišćenje



Prije svakog rada održavanja ili čišćenja

- isključite stroj
- Pričekajte da se radijalni rezač ploč zaustavi
- izvucite mrežni utikač.

Sledeće radove održavanja i čišćenja koji su opisani u ovom poglavlju sme sprovoditi samo servisna služba.

Za održavanje i čišćenje odstranjeni sigurnosni uređaji moraju se obavezno ponovno propisno montirati i provjeriti.

Upotrijebite isključivo originalne dijelove. Drugi dijelovi mogu dovesti do nepredvidivih šteta i ozljeda.

Održavanje

Zamjena rezne ploče



Prije zamjene rezne ploče izvucite utikač iz utičnice.

- Ne koristite oštećene rezne ploče ili rezne ploče promijenjenog oblika.
- Koristite samo oštre rezne ploče.

Zamjena rezne ploče

1. **J** Otpustite vijke (24) i skinite poklopac (22).
2. **K** Stavite prstenasti ključ (29) na šestobridnu maticu (34) a ključ za montažu (30) na kraj osovine motora i otpustite šestobridnu maticu (34).
i Lijevi navoj!
3. Skinite prirubnicu (27).

4. Sada možete ukloniti reznu ploču (28).
5. Prije ugradnje rezaće ploče (28) provjerite jesu li vreteno, šestobridna matica i prirubnice (27, 32) oštećeni, istrošeni ili labavi. Oštećene ili istrošene dijelove odmah zamijenite.
6. Montaža/ugradnja rezne ploče vrši se u obrnutom redosljedju.
i Pazite na smjer okretanja! Strjelica za pokazivanje smjera okretanja koja je otisnuta na reznoj ploči, mora se podudarati sa strjelicom za pokazivanje smjera okretanja u zaštitnom pokrovu.
7. Čvrsto pritegnite šestobridne maticice (34).
i Lijevi navoj!
8. Ponovno privijte poklopac (22).

Čišćenje

i Za očuvanje funkcionalnosti radijalnom rezaču ploč postupajte na slijedeći način:

- Čistite **redovito** sve pokretne dijelove.
- Prašinu i prljavštinu uklonite krpom ili kistom
- Ne čistite stroj tekućom vodom ili uređajima za čišćenje pod visokim tlakom.
- Za čišćenje plastičnih dijelova ne koristite razrjeđivače (benzin, alkohol isl.) jer mogu oštetiti te dijelove.
- Nakon svake uporabe očistite kadu za hvatanje i vodenu crpku za hlađenje čime ćete osigurati hlađenje rezne ploče. Za pražnjenje korita (5) uklonite čep za zatvaranje (3) i pustite vodu da oteče u prikladnu posudu.
- Redovito čistite unutrašnju stranu zaštitnog pokrova.

Transport



Izvucite prije svakog transporta mrežni utikač.

- i** Radijalni rezač ploč transportirajte ako je rezna jedinica fiksirana:
 - U tu svrhu što više približite oba graničnika za uzdužno rezanje / transport (12) i pritegnite ih. Time ćete spriječiti eventualne povrede ruku.
- i** Prije transporta se sredstvo za hlađenje mora u potpunosti ispustiti.
- !** Za transport je potrebna još jedna osoba.

Skladištenje



Izvucite mrežni utikač.

- Držite nekorištene strojeve na suhom, zaključanom mjestu izvan dohvata djece.
- Za produživanje radnog vijeka stroja i lakše rukovanje njime prije dužeg skladištenja poduzmite slijedeće:
 - Izvršite temeljito čišćenje.

Rukovanje strojem, transport i skladištenje reznih ploča

Rezne ploče se lako razbijaju i osjetljive su na udarce. Stoga obratite pozornost na slijedeće važne točke:

- Ne puštajte ploču da padne i izbjegavajte iznenadne udare.
- Ne upotrebljavajte ploče koje su pale na pod ili su oštećene.
- Izbjegavajte vibracije ili protresanja za vrijeme korištenja.
- Izbjegavajte oštećenja na prijamnoj rupi.
- Izbjegavajte opterećenja površine.
- Skladištite rezne ploče ravno ili uspravno, na suhom, bez smrzavanja i pri konstantnoj srednjoj temperaturi.
- Čuvajte rezne ploče u njihovom originalnom pakiranju ili u specijalnim spremnicima i regalima.

Garancija

Molimo Vas da obratite pozornost na priloženu izjavu o garanciji.

Moguće smetnje



Prije svakog uklanjanja smetnje

- isključite stroj
- **Pričekajte da se stroj za rezanje kamena zaustavi**
- izvucite mrežni utikač.

☞ Nakon svakog uklanjanja smetnje pustite ponovno u pogon sve sigurnosne uređaje i provjerite ih.

Smetnja	Mogući uzrok	Uklanjanje
Radijalni rezač ploč ne funkcionira.	<ul style="list-style-type: none"> ☞ nema struje ☞ Produžni kabel oštećen ☞ Mrežni utikač, motor ili prekidač u kvaru 	<ul style="list-style-type: none"> ☞ Provjeriti opskrbu strujom, utičnicu, osigurač ☞ Provjeriti produžni kabel, odmah zamijeniti kabel u kvaru ☞ Neka koncesionirani elektrotehnički stručnjak provjeri motor ili prekidač odnosno zamijeni originalnim dijelovima
Radijalni rezač ploč reže sa prekidima	<ul style="list-style-type: none"> ☞ Produžni kabel oštećen ☞ unutarnji klimavi kontakt ☞ Sklopka za u-/isključenje u kvaru 	<ul style="list-style-type: none"> ☞ Provjeriti produžni kabel, odmah zamijeniti kabel u kvaru ☞ Molimo vas obratite se servisnom mjestu
Rezna ploča je vruća	<ul style="list-style-type: none"> ☞ Rezna ploča je tupa ili oštećena ☞ Nije hlađenja 	<ul style="list-style-type: none"> ☞ Zamijenite reznu ploču ☞ Prekontrolirajte vodenu crpku za hlađenje i cijev ☞ Dolijte vodu
Motor brčni, rezna ploča miruje	<ul style="list-style-type: none"> ☞ Rezna ploča je blokirana 	<ul style="list-style-type: none"> ☞ Uklonite predmet koji blokira djelovanje ploče

Tehnički podatci

Radijalni rezač ploč

Tip	ST 200 N
Godina gradnje	vidi posljednju stranicu
Snaga motora P_1	800 W S2: 30 min
Mrežni napon / Mrežna frekvencija	230 V~ / 50 Hz
Broj okretaja praznog hoda n_0	3000 min ⁻¹
Rezna ploča \varnothing x otvor \varnothing x debljina	max. \varnothing 200 x \varnothing 25,4 x 2,2 mm
Dubina reza pod kutom 90°	35 mm
Dubina reza pod kutom 45°	32 mm
Dužina reza	500 mm
Veličina stola	595 x 403 mm
Maksimalna veličina materijala za rezanje	500 x 400 mm
Dimenzije (Dužina x širina x visina)	1045 x 685 x 1050 mm
Nazivna masa	ca. 28 kg
Maksimalna pogonska masa	ca. 48 kg
Vrsta zaštite	IP 54
Klasa zaštite	I

Contenuto

Montaggio	3 - 4
Dichiarazione di conformità CE	61
Simboli delle sull' apparecchio / nelle istruzioni per l'uso	61
Standard di fornitura	61
Tempi di esercizio	62
Parametri di rumorosità	62
Vibrazioni	62
Utilizzo conforme alla finalità d'uso	62
Rischi residui	62
Utilizzo sicuro	63
Descrizione dell'apparecchio / Pezzi de ricambio	64
Preparazione alla messa in funzione	65
Messa in funzione	65
Istruzioni di lavoro	66
Regolazioni da apportare alla tagliapiastrelle radiale	66
Cura e manutenzione	66
- Cura	66
- Manutenzione	66
Trasporto	67
Conservazione	67
Manipolazione, trasporto e stoccaggio dei dischi da taglio	67
Garanzia	67
Possibili guasti	68
Dati tecnici	68

Dichiarazione CE di Conformità

ai sensi della direttiva fino: **2006/42/CE**

Con la presente dichiariamo

ATIKA GmbH & Co. KG

Schinkelstraße 97, 59227 Ahlen - Germany

sotto la nostra responsabilità che il prodotto

Radialfliesenschneider (Tagliapiastrelle radiale) ST 200 N

Numero di serie: 000001 - 020000

è conforme alle disposizioni delle summenzionate Direttive CE, nonché alle disposizioni delle seguenti ulteriori Direttive:

2004/108/CE, 2006/95/CE

Sono state applicate le seguenti norme armonizzate:

EN 12418:2000+A1; EN 61029-1:2009; EN 55014-1:2006;
EN 55014-2:1997/+A1:2001/+A2:2008; EN 61000-3-2:2006;
EN 61000-3-3:2008

Incaricato della compilazione della documentazione tecnica:

ATIKA GmbH & Co. KG – Technisches Büro
Schinkelstr. 97 – 59227 Ahlen – Germany

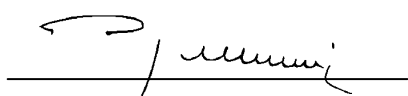

Ahlen, 13.07.2012

A. Pollmeier, management

Simboli presenti sull'apparecchio



Prima della messa in funzione, leggere e applicare quanto contenuto nelle istruzioni per l'uso e nelle norme di sicurezza.



Pericolo a causa delle parti che possono essere scaraventate via quando il motore è in funzione – mantenere ad una distanza di sicurezza le persone non coinvolte nei lavori e gli animali domestici e da lavoro dalla zona di pericolo.



Prima degli interventi di riparazione, manutenzione e pulizia, spegnere il motore e disinserire la spina di alimentazione.



Attenzione! Pericolo di taglio. Non avvicinare le mani al disco rotante!



Utilizzare solo un disco da taglio in diamante a fascia continua!



Non esporre alla pioggia. Proteggere dall'umidità.



Indossare una protezione antipolvere.



Indossare occhiali e cuffie di protezione.



Indossare guanti di protezione.



Il prodotto corrisponde alle direttive europee vigenti per prodotti analoghi.

Simboli presenti nelle istruzioni per l'uso



Potenziale pericolo o situazione pericolosa. La mancata osservanza di questo avviso potrebbe causare lesioni o danni materiali.



Avvisi importanti per un utilizzo conforme. La mancata osservanza di questo avviso potrebbe causare guasti.



Avvisi per l'utente. Questi avvisi aiutano l'utente a sfruttare al meglio tutte le funzionalità.



Montaggio, utilizzo e manutenzione. Qui vengono spiegate in modo chiaro le operazioni da compiere.

Standard di fornitura

- Tagliapiastrelle radiale ST 200 N
- 4 Aste di sostegno
- Guida angolare
- Sacchetto accessori
- Attrezzo per la sostituzione dei dischi da taglio
- Istruzioni per l'uso
- Dichiarazione di garanzia

 Una volta disimballata la sega, verificare se il contenuto della scatola

- è completo;
- presenta eventuali danni imputabili al trasporto.

Comunicare immediatamente al rivenditore, al fornitore o al costruttore eventuali contestazioni. Non verranno presi in considerazione i reclami presentati in un momento successivo.

Tempi di esercizio

Prima della messa in funzione dell'apparecchio, consultare e osservare le normative locali (regionali) sull'inquinamento acustico.

Parametri di rumorosità

Misurazione secondo prEN ISO 3744:2006

Utilizzo della tagliapiastrelle radiale con disco da taglio di serie.

Livello di potenza sonora L_{WA}	97 dB(A)
Livello di pressione acustica L_{PA}	84 dB(A)

I valori indicati sono valori di emissione e non devono rappresentare contemporaneamente anche valori sicuri per il posto di lavoro. Sebbene vi sia un rapporto tra i valori di emissione e immissione, non è possibile stabilire in modo affidabile se siano o meno necessarie misure precauzionali supplementari. I fattori che potrebbero influenzare il livello di immissione attualmente presente sul posto di lavoro, comprendono la durata e le ripercussioni, la particolarità dell'ambiente di lavoro, altre fonti rumorose e così via, ad esempio il numero di macchine e altri processi contigui. I valori consentiti sul posto di lavoro possono variare da paese a paese. Queste informazioni devono comunque mettere l'utente nelle condizioni di valutare meglio i rischi e i pericoli.

Vibrazioni

Livello vibrazioni: $a_{hv} = 4,3 \text{ m/s}^2$

Tolleranza: $K=1,5 \text{ m/s}^2$

Il valore di emissione di vibrazioni indicato è stato misurato secondo una procedura di controllo standardizzata e può essere usato per confrontare utensili elettrici.

Tale valore indicato può inoltre essere usato per una valutazione preliminare dell'esposizione alle vibrazioni.

Avvertenza:

Durante l'uso dell'utensile elettrico il valore di emissione di vibrazioni può differire dal valore indicato in rapporto al tipo di uso che ne viene fatto.

Sussiste pertanto la necessità di fissare misure di sicurezza a tutela dell'operatore che poggino su una stima dell'esposizione alle vibrazioni nelle reali condizioni d'uso. Si dovrà dunque tenere conto di tutte le parti del ciclo di funzionamento, come ad esempio i tempi in cui l'utensile elettrico è spento e quelli in cui è sì acceso, ma funziona senza carico.

Durante l'utilizzo effettivo dell'utensile elettrico, la formazione di vibrazioni può variare rispetto al valore totale specificato in funzione della modalità d'uso dell'apparecchio. L'utente deve adattare le misure di sicurezza personale alle proprie valutazioni, qualora l'ambiente di lavoro lo dovesse richiedere.

Utilizzo conforme alla finalità d'uso

- La tagliapiastrelle radiale è progettata solo per uso domestico e artigianale. Essa è predisposta esclusivamente per il taglio di piccole e medie piastre di marmo e granito, mattoni e mattonelle di ogni tipo conformemente alle dimensioni della macchina
- La macchina non deve essere utilizzata per il taglio di legno o metalli. Sussiste il pericolo di lesioni!
- Devono essere lavorati esclusivamente pezzi che corrispondono alle dimensioni massime dei dati tecnici. Utilizzare esclusivamente dischi da taglio adatti alla macchina, **non utilizzare lame**.
- Devono essere lavorati esclusivamente pezzi che possono essere caricati e trasportati con la massima sicurezza.
- Per utilizzo conforme alla finalità d'uso si intende anche l'**osservanza** delle **condizioni di funzionamento**, **manutenzione e riparazione** prescritte dal costruttore e il rispetto delle **norme di sicurezza** contenute nelle istruzioni per l'uso.
- Durante l'utilizzo della sega, attenersi inoltre alle **norme antinfortunistiche** in vigore, nonché a tutte le altre **norme di sicurezza tecnica** e di medicina del lavoro comunemente accettate.
- Ogni utilizzo diverso è da considerarsi come non conforme alla finalità d'uso. Il costruttore declina ogni responsabilità per i danni di qualsiasi genere da ciò risultanti. **Il rischio ricade esclusivamente sull'utente**.
- Il costruttore declina inoltre ogni responsabilità per i danni di qualsiasi genere che dovessero risultare da modifiche alla tagliapiastrelle radiale apportate in proprio dall'utente.
- La tagliapiastrelle radiale deve essere **preparata, utilizzata e sottoposta a manutenzione** solo da parte di persone che ne abbiano acquisito familiarità e che siano a conoscenza dei rischi connessi. Gli interventi di riparazione devono essere eseguiti solo dai nostri tecnici oppure dai centri di assistenza da noi consigliati.
- La macchina non deve essere utilizzata in ambienti a rischio di esplosione o esposta alla pioggia.

Rischi residui

Anche in caso di utilizzo conforme e nonostante l'osservanza di tutte le norme di sicurezza pertinenti, potrebbero comunque sussistere dei **rischi residui** dovuti alla costruzione specifica per la finalità d'uso prevista.

I rischi residui possono essere ridotti al minimo attenendosi scrupolosamente a tutte le norme di sicurezza e usando la sega in modo conforme alla finalità d'uso.

Attenzione e cautela riducono il rischio di lesioni alle persone e danni alle cose.

- Pericolo di lesioni alle mani e alle dita se si afferra il disco da taglio in movimento.
- Pericolo di lesioni alle mani e alle dita se si toccano i dischi diamantati nelle parti non coperte.
- Proiezione di un rivestimento diamantato difettoso del disco da taglio.

- Lesioni a causa della proiezione di parti dei pezzi.
- Pericolo dovuto alla corrente, in caso di utilizzo di conduttori di collegamento elettrici non a norma.
- Contatto con parti sotto tensione con componenti elettrici aperti.
- Danni all'udito in caso di lavori di lunga durata senza apposite protezioni.
- Inalazione di polvere

Nonostante tutte le contromisure adottate, potrebbero comunque venirsi a creare dei chiari rischi residui.

Utilizzo sicuro

⚠ In caso di utilizzo non conforme, le tagliapiastrelle radiali potrebbero diventare pericolose. Se vengono utilizzati utensili elettrici, è necessario seguire le norme di sicurezza fondamentali al fine di escludere rischi di incendio, scosse elettriche e lesioni personali.

Prima della messa in funzione di questi utensili, leggere e osservare pertanto le seguenti norme e le norme antinfortunistiche della società di assicurazione contro gli infortuni ovvero le norme di sicurezza in vigore nei singoli paesi. In questo modo è possibile proteggere se stessi e gli altri contro il rischio di contusioni.

i Consegnare le norme di sicurezza a tutte le persone chiamate ad operare con la macchina.

i Conservare le presenti norme di sicurezza in buono stato.

- Prima dell'uso, acquisire familiarità con la macchina facendo riferimento alle istruzioni per l'uso.
- Non utilizzare la macchina per scopi diversi da quelli previsti (vedere „Utilizzo conforme alla finalità d'uso“).
- Posizionare la macchina su una base antiscivolo e piana (pericolo di ribaltamento).
- Evitare di assumere posizioni anomale. Garantire un **supporto sicuro** e mantenere in ogni momento l'**equilibrio**.
- Agire con la massima attenzione. Prestare attenzione a quanto si sta per fare. Lavorare con coscienza. Non utilizzare l'apparecchio se si è stanchi o sotto l'influsso di droghe, alcool o medicinali. Un momento di disattenzione durante l'uso dell'apparecchio potrebbe infatti causare lesioni serie.
- Indossare **indumenti di lavoro** appropriati:
 - **non** indossare indumenti ampi o **gioielli** che potrebbero incastrarsi nelle parti mobili
 - calzature di sicurezza **scarpe** antiscivolo
 - una **retina** per raccogliere i capelli lunghi
- Indossare **abbigliamento per la protezione** personale:
 - **protezione dell'udito** (il livello di pressione acustica sul posto di lavoro può superare gli 85 dB (A))
 - **guanti di protezione occhiali di protezione**
 - **guanti di protezione**
 - **maschera antipolvere** durante lavori che generano polvere
- Tenere la **zona di lavoro in ordine!** Il disordine potrebbe causare incidenti.

- Tenere in considerazione gli **influssi ambientali**:
 - Non usare la macchina tagliapietre in ambienti umidi o bagnati.
 - Non esporre la tagliapiastrelle radiale alla **pioggia**.
 - assicurare una buona **illuminazione**.
 - Non utilizzare la macchina vicino a liquidi o gas infiammabili
- Non lasciare **mai** la macchina **incustodita**.
- Il tagliasiepi non può essere utilizzato da **persone di età inferiore ai 18 anni**.
- Tenere lontane eventuali **altre persone**. Non lasciare che altre persone, in particolare i **bambini, tocchino l'utensile** o il **cavo**. Tenere queste persone lontane dalla zona di lavoro.
- Utilizzare un dispositivo di sollevamento se il pezzo pesa più di 10 kg.
- Assumere una **posizione** di lavoro corretta, ovvero posizionarsi lateralmente al disco da taglio all'esterno della zona di taglio.
- Non sovraccaricare la macchina! Si lavora al meglio e nella massima sicurezza nel **campo di potenza specificato**.
- Mettere in funzione la macchina solo con i dispositivi di protezione completi e correttamente montati; sulla macchina non modificare nulla che potrebbe compromettere la sicurezza.
- Non utilizzare dischi da taglio diamantati incrinati né tanto meno dischi da taglio con bordo segmentato.
- Non utilizzare dischi da taglio che non corrispondono ai dati caratteristici specificati nelle presenti istruzioni per l'uso.
- Non utilizzare dischi da taglio il cui numero di giri è inferiore a 3000 min-1.
- **⚠** Utilizzare solo i dischi diamantati che presentano una dicitura MPA con numero.
- Scegliere il disco da taglio in diamante in base al materiale da tagliare.
- Non superare la velocità di funzionamento sicuro del disco da taglio.
- Non eseguire tagli a secco con dischi da taglio concepiti per il taglio ad acqua.
- Non usare il disco da taglio per lavori di molatura, come ad esempio la rettifica del bordo di una piastrella tagliata. Non eseguire tagli radiali o circolari.
- Verificare che la pompa dell'acqua sia coperta di acqua.
- **⚠** L'impiego di altri utensili e accessori potrebbe implicare il pericolo di contusioni da parte dell'utente.
- Non toccare i componenti elettrici della macchina (ad esempio gli interruttori) con le mani bagnate.
- Prestare attenzione a che tutti i connettori si trovino in un luogo asciutto e non poggino al suolo.
- Tenere l'acqua lontana dai componenti elettrici dell'utensile elettrico e dalle persone che si trovano nella zona di lavoro.
- Spegnerla macchina e disinserire la **spina di alimentazione dalla presa** nei seguenti casi:
 - Interventi di riparazione
 - Interventi di manutenzione e pulizia

- Eliminazione di anomalie (tra cui rientra anche lo sblocco di un disco da taglio bloccato)
- Trasporto e conservazione
- Allontanamento dalla tagliapiastrelle radiale (anche per interruzioni di breve durata).
- **Attenzione! La macchina tagliapietre rimane in movimento dopo averla spenta!** Non frenare il disco da taglio manualmente o facendo pressione lateralmente.
- Attendere il completo arresto del disco da taglio, dopodiché disinserire la spina di alimentazione dalla presa prima di eseguire impostazioni oppure lavori di manutenzione o di pulizia.
- **Curare** la macchina con grande attenzione:
 - Conservare gli **utensili** affilati e puliti per poter lavorare meglio e con maggiore sicurezza.
 - Attenersi alle **norme di manutenzione** e alle istruzioni per il cambio utensile.
 - Mantenere le **maniglie** asciutte e libere da olio e grasso.
- Controllare se la macchina presenta **danneggiamenti**:
 - Prima di riutilizzare la macchina, è necessario verificare attentamente se le **protezioni** funzionano in modo corretto e secondo le disposizioni.
 - Controllare se le **parti mobili** funzionano in modo ottimale senza bloccarsi o se vi sono delle parti danneggiate. Per assicurare un funzionamento ottimale della tagliapiastrelle radiale, tutte le parti devono essere montate in modo corretto e soddisfare tutte le condizioni previste.
 - Le **protezioni** e le parti **danneggiate** devono essere riparate o sostituite a regola d'arte da parte di un'officina specializzata autorizzata, a meno che le istruzioni per l'uso non prevedano qualcosa di diverso.
 - Sostituire le etichette di sicurezza danneggiate o illeggibili.
- Non lasciare inserita alcuna chiave per utensili! Prima dell'accensione, controllare sempre che la chiave e gli utensili di regolazione siano stati rimossi.
- Conservare i **dispositivi inutilizzati** in un luogo asciutto e chiuso fuori dalla portata dei bambini.
- Non tenere il dito sull'interruttore mentre si trasporta l'utensile. Accertarsi prima di inserire la spina nella presa che l'interruttore sia spento.

Sicurezza elettrica

- Esecuzione dei **conduttori di collegamento** conformemente a IEC 60 245 (H 07 RN-F) con una sezione dei fili di almeno
 - 1,5 mm² nei cavi aventi una lunghezza **fino a 25 m**
 - 2,5 mm² nei cavi aventi una lunghezza **superiore a 25 m**
- I conduttori di collegamento lunghi e sottili producono una caduta di tensione. Il motore non raggiunge più la sua potenza massima e il funzionamento dell'apparecchio viene ridotto.
- Le **spine** e le **prese volanti** sui conduttori di collegamento devono essere in gomma, PVC morbido o altro materiale termoplastico della stessa consistenza meccanica o rivestite con questo materiale.

- La presa a innesto del conduttore di collegamento deve essere **protetta da spruzzi d'acqua**.
- Durante la posa dei **conduttori di collegamento** assicurarsi che non siano danneggiati, schiacciati o rotti e che il connettore non sia umido.
- Non utilizzare il **cavo** per scopi per i quali non sia adatto **Proteggere** il cavo da **calore, olio e bordi affilati**. Non utilizzare il cavo per disinserire la spina dalla presa.
- In caso d'uso di una bobina per cavi, svolgere completamente il cavo.
- Controllare regolarmente i **cavi di prolunga** e sostituirli quando sono danneggiati.
- **Non** utilizzare **conduttori di collegamento difettosi**.
- All'aperto utilizzare solo cavi di prolunga appositamente **omologati** e contrassegnati in modo adeguato.
- **Non** utilizzare collegamenti elettrici **provvisori**.
- **Non cavallottare mai** i dispositivi di protezione né metterli fuori servizio.
- L'apparecchio deve essere collegato mediante il PRCD integrato (interruttore differenziale).

 Il **collegamento elettrico** o le **riparazioni** sulle parti elettriche della macchina devono essere seguiti da un elettricista **autorizzato** o da uno dei nostri centri di assistenza. Attenersi alle disposizioni locali, in particolare in merito alle misure di sicurezza.

 Le **riparazioni** su altri componenti della **macchina** devono essere eseguite dal **costruttore** o da uno dei suoi centri di assistenza.

 Utilizzare solo pezzi di ricambio originali. L'**utilizzo di pezzi di ricambio** e di accessori **diversi** potrebbe causare incidenti per l'utente. Il costruttore declina ogni responsabilità per i danni da ciò risultanti.

A **Descrizione dell'apparecchio / Pezzi de ricambio**

Posi- zione	Denomina- zione	N. ordinazione
1.	Aste di sostegno	344702
2.	Puntatore per taglio longitudinale	364733
3.	Tappo di chiusura	364734
4.	Vite a stella M8 x 12	364703
5.	Vaschetta	364704
6.	Piano del banco	364705
7.	Listello di battuta (2 parti)	364706
8.	Guida angolare completa	364707
9.	Dado a stella M6 per regolazione angolare	364735
10.	Guida	
11.	Scala per tagli obliqui	
12.	Guida di arresto per taglio longitudinale/trasporto	364710

Posizione	Denominazione	N. ordinazione
13.	Unità di taglio	
14.	Interruttore di accensione/spengimento	364712
15.	Ventilatore (senza fig.)	364713
16.	Convogliatore ventilatore	364714
17.	Condensatore	364715
18.	Impugnatura	364716
19.	Vite di fermo per taglio obliquo	364725
20.	Paraspruzzi	364717
21.	Tubo flessibile	364719
22.	Cappuccio di protezione	364720
23.	Pompa dell'acqua di raffreddamento	364718
24.	Vite M5 x 12	364736
25.	Rondella A 5,3 mm	391672
26.	Rondella elastica A Ø 5mm	390908
27.	Flangia anteriore	364730
28.	Disco da taglio Ø 200 x Ø 25,4 x 2,2 mm	364721
29.	Chiave poligonale (SW 19)	364723
30.	Chiave di montaggio	364722
31.	PRCD integrato (interruttore differenziale)	364041
32.	Flangia posteriore	364731
33.	Etichetta adesiva con le indicazioni per la sicurezza	364010
34.	Dado esagonale M 12 LH	364732

Preparazione alla messa in funzione

i Per garantire un funzionamento ottimale della macchina, attenersi alle norme riportate nelle presenti istruzioni.

i Installazione dell'apparecchio

- B** Posizionare l'unità a coltello sul pavimento. Fissare le 2 aste di sostegno nei punti previsti con una vite a stella (4).
- C** Sollevare quindi l'unità sulle aste di sostegno montate e montare le altre due aste di sostegno.
- D** Posizionare la pompa dell'acqua di raffreddamento (23) nell'apposito foro della vaschetta. Riempire la vaschetta di acqua, fino a ricoprire la pompa dell'acqua di raffreddamento.
- E** Fissare la guida angolare (8).

Messa in funzione

Allacciamento alla rete

Vergleichen Sie die auf dem Gerätetypenschild angegebene Spannung, z.B. 230 V mit der Netzspannung und schließen Sie die Säge an die entsprechende und vorschriftsmäßig geerdete Steckdose an. Confrontare la tensione specificata nella targhetta, ad esempio 230 V, con la tensione di rete e collegare correttamente la sega alla presa a massa corrispondente.

i Motore a corrente alternata: utilizzare la presa con contatto di terra, tensione di rete 230 Volt con interruttore di sicurezza per correnti di guasto e protezione 10 A inerte.

- Utilizzare il cavo di collegamento o di prolunga con una sezione dei fili di almeno 1,5 mm².

Controllo giornaliero del PRCD (interruttore differenziale integrato)

L'apparecchio deve essere collegato mediante l'interruttore PRCD.

1. Inserire l'interruttore PRCD in verticale nella presa.
2. Premere il pulsante verde "Reset": si udirà uno scatto e la spia diventerà rossa. Per controllare il funzionamento del PRCD premere il pulsante "Test". La spia non mostra alcun colore specifico. Premere di nuovo il pulsante "Reset": la spia ridiventa rossa. A questo punto è possibile accendere la macchina.

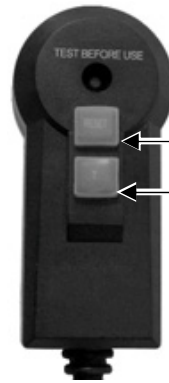

„Reset“

„Test“

Effettuare il controllo di funzionamento una volta al giorno.

Se l'interruttore viene spostato, non è necessario effettuare un altro controllo.

Accensione

Non utilizzare apparecchi il cui interruttore sia difficile da attivare e disattivare. Gli interruttori danneggiati devono essere immediatamente riparati o sostituiti dal servizio clienti.

Controllare che il PRCD sia operativo: spia rossa.

- i** Premere il pulsante verde (1) sull'interruttore. Verificare contemporaneamente che il senso di rotazione del disco da taglio coincida con il senso di rotazione indicato sulla cappa di protezione (freccia).



i In caso di assenza di corrente, l'apparecchio si spegne automaticamente. Per riaccendere l'apparecchio, premere nuovamente il pulsante verde.

Spegnimento

- i** Premere il pulsante rosso (0) sull'interruttore.

Istruzioni di lavoro



Prima di iniziare i lavori, prestare attenzione a quanto segue:

- Posto di lavoro in ordine?
- La tagliapiastrelle radiale è posizionata in modo sicuro?
- Prima dell'utilizzo controllare che il senso di rotazione del disco da taglio coincida con il senso di rotazione indicato dalla freccia sul cappuccio di protezione.
- Non mettere in funzione l'apparecchio senza avere prima letto le presenti istruzioni per l'uso, avere osservato tutte le norme specificate e avere montato l'apparecchio nel modo descritto!

Utilizzo della tagliapiastrelle radiale



Tenere sempre le mani a una distanza di sicurezza dal disco da taglio rotante.

- Iniziare a lavorare solo quando il disco di sicurezza ha raggiunto il numero di giri massimo.
- Verificare che la pompa dell'acqua di raffreddamento trasporti acqua al disco da taglio.
- Per il taglio utilizzare la guida di arresto in dotazione.
- Devono essere lavorati esclusivamente pezzi che possono essere caricati e trasportati con la massima sicurezza.



In ogni caso rispettare tutte le norme di sicurezza (si veda "Utilizzo sicuro").

Regolazioni da apportare alla tagliapiastrelle radiale

Esecuzione di tagli angolari



In caso di interventi di regolazione, verificare che la macchina sia spenta e tirare la testa della sega verso la parte posteriore.



Regolazione da 0° – 90°

1. **F** Allentare il dado a stella (9) e ruotare la guida angolare (8) fino a quando la scala visualizza l'angolo desiderato (0°-90°).
2. **F** Serrare nuovamente il dado a stella per verificare l'angolo impostato.
3. **G, H** Impostare la guida di arresto (12) per il taglio longitudinale sulla misura desiderata.
4. **G, H** Accostare la piastrella al listello di battuta (7) e alla guida angolare (8).
5. Avviare la macchina e attendere fino a quando l'acqua di raffreddamento non bagna il disco da taglio.
6. **G, H** Afferrando l'impugnatura (13), trascinare l'unità di taglio (18) lentamente e uniformemente attraverso la piastrella.
7. Dopo il taglio, spegnere la macchina.



Regolazione del taglio obliquo

1. **I** Allentare le viti di fermo (19) sui due lati della macchina e spostare la guida (10) nell'angolazione desiderata.

2. **I** Serrare nuovamente le viti di fermo (19).
3. Eseguire il taglio come descritto al punto "Regolazione da 0°-90°".

Cura e manutenzione



Prima di ogni intervento di manutenzione e pulizia

- Spegnerne l'apparecchio
- Attendere l'arresto della macchina
- Disinserire la spina di alimentazione

Gli interventi di manutenzione e pulizia più approfonditi rispetto a quelli descritti nel presente capitolo devono essere effettuati esclusivamente dal servizio di assistenza.

I dispositivi di protezione rimossi per la manutenzione e la pulizia devono essere rimontati e controllati come prescritto.

Utilizzare solo pezzi originali. Pezzi diversi potrebbero causare danni e lesioni imprevedibili.

Cura

Sostituzione del disco da taglio



Prima della sostituzione del disco da taglio disinserire la spina di alimentazione.

- Non utilizzare dischi da taglio danneggiati o la cui forma sia stata modificata.
- Utilizzare solo dischi da taglio affilati.



Sostituzione del disco da taglio

1. **J** Allentare le viti (24) ed estrarre il cappuccio di protezione (22).
2. **K** Posizionare la chiave poligonale (29) sul dado esagonale (34) e la chiave di montaggio (30) sull'albero motore e allentare il dado esagonale (34).
3. **i** Filettatura sinistra
3. Estrarre la flangia (27).
4. Estrarre il disco da taglio (28).
5. Prima del montaggio del disco da taglio (28) controllare che l'alberino, i dadi esagonali e la flangia (27, 32) non siano danneggiati, usurati o allentati. Sostituire immediatamente i componenti danneggiati o usurati.
6. Il disco da taglio viene montato seguendo la sequenza inversa.
 - 3. **i** Fare attenzione al senso di rotazione! La freccia indicante il senso di rotazione sul disco da taglio deve coincidere con la freccia indicante il senso di rotazione stampata sul cappuccio di protezione.
7. Stringere il dado esagonale (34).
3. **i** Filettatura sinistra
8. Avvitare nuovamente il cappuccio di protezione (27).

 Per garantire la funzionalità della tagliapiastrelle radiale, prestare attenzione a quanto segue:

- Pulire **regolarmente** tutte le parti mobili.
- Rimuovere la polvere e le impurità con uno straccio o un pennello.
- Non pulire la macchina con acqua corrente o idropultrici.
- Non utilizzare solventi (benzina, alcool, ecc.) per le parti in plastica, in quanto possono danneggiarle.
- Dopo l'uso, pulire la vaschetta di raccolta e la pompa dell'acqua di raffreddamento per garantire il raffreddamento del disco da taglio. Per svuotare la vaschetta (5), rimuovere il tappo di chiusura (3) e raccogliere l'acqua in un apposito contenitore.
- Pulire regolarmente il lato interno del cappuccio di protezione.

Trasporto

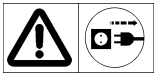

Disinserire la spina di alimentazione prima di ogni trasporto.

 Trasportare la tagliapiastrelle radiale solo dopo aver fissato l'unità di taglio:

- Avvicinare al massimo le due guide di arresto per il taglio longitudinale/trasporto (12) e serrarle.

In questo modo si prevencono lesioni alle mani.

 Prima del trasporto provvedere al completo scarico del refrigerante.

Potrebbe essere necessario l'aiuto di un'altra persona durante il trasporto.

Conservazione

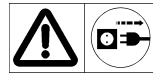

Disinserire la spina di alimentazione.

- Conservare i **dispositivi inutilizzati** in un luogo asciutto e chiuso lontano dalla portata dei bambini.
- **Prima di un periodo di conservazione di lunga durata** prestare attenzione a quanto segue per prolungare il ciclo di vita della macchina e garantire un facile azionamento della stessa:
 - Effettuare una pulizia di fondo.

Manipolazione, trasporto e stoccaggio dei dischi da taglio

I dischi da taglio sono fragili e sensibili agli urti.

Prestare quindi attenzione ai seguenti punti importanti:

- non far cadere le mole ed evitare gli urti improvvisi;
- non utilizzare mole cadute o danneggiate;
- evitare vibrazioni e scosse durante l'utilizzo;
- evitare danneggiamenti al foro di alloggiamento;
- evitare eventuali pressioni sulla superficie;
- stoccare i dischi da taglio in orizzontale o in verticale, in luogo asciutto, senza gelo e dalla temperatura media costante;
- conservare i dischi da taglio nel loro imballo originale o in speciali contenitori e scaffali.

Garanzia

Si prega di fare riferimento alla dichiarazione di garanzia allegata.

Possibili guasti

Prima di rimuovere qualsiasi guasto

- **Spegnere l'apparecchio**
- **Attendere l'arresto della macchina**
- **Disinserire la spina di alimentazione**

Dopo la rimozione di qualsiasi guasto, mettere nuovamente in funzione e controllare tutti i dispositivi di protezione.

Guasto	Possibile causa	Eliminazione
La macchina tagliapietre non funziona.	<ul style="list-style-type: none"> ➤ Assenza di corrente. ➤ Cavo di prolunga danneggiato. ➤ Spina, motore o interruttore difettosi. 	<ul style="list-style-type: none"> ➤ Controllare l'alimentazione elettrica, la presa e il fusibile. ➤ Controllare il cavo di prolunga e sostituirlo immediatamente se difettoso. ➤ Far controllare o far riparare da un elettricista autorizzato il motore o l'interruttore, oppure farli sostituire con pezzi di ricambio originali.
La macchina tagliapietre taglia a singhiozzo	<ul style="list-style-type: none"> ➤ Cavo di prolunga danneggiato ➤ Contatto interno difettoso. ➤ Interruttore di accensione/spegnimento difettoso. 	<ul style="list-style-type: none"> ➤ Controllare il cavo di prolunga e sostituirlo immediatamente se difettoso. ➤ Rivolgersi al servizio assistenza.
Il disco da taglio si riscalda	<ul style="list-style-type: none"> ➤ Il disco da taglio è consumato o difettoso ➤ Mancanza di raffreddamento 	<ul style="list-style-type: none"> ➤ Sostituire il disco da taglio ➤ Verificare la pompa dell'acqua di raffreddamento e il tubo flessibile ➤ Aggiungere acqua
Il motore ronza, il disco da taglio resta fermo	<ul style="list-style-type: none"> ➤ Disco da taglio bloccato. 	<ul style="list-style-type: none"> ➤ Rimuovere l'oggetto che blocca il disco.

Dati tecnici

Tagliapiastrelle radiale

Tipo	ST 200 N
Anno di costruzione	vedere ultima pagina
Potenza motore P ₁	800 W S2: 30 min
Tensione di rete / Frequenza di rete	230 V- / 50 Hz
Numero di giri a vuoto n ₀	3000 min ⁻¹
Disco da taglio Ø x foro Ø x spessore	max. Ø 200 x Ø 25,4 x 2,2 mm
Profondità di taglio a 90°	35 mm
Profondità di taglio a 45°	32 mm
Lunghezza di taglio	500 mm
Dimensioni banco	595 x 403 mm
Dimensioni max. materiale tagliato	500 x 400 mm
Ingombro (lunghezza x larghezza x altezza)	1045 x 685 x 1050 mm
Massa nominale	ca. 28 kg
Massa operativa max.	ca. 48 kg
Grado di protezione	IP 54
Classe di protezione	I

Inhoud

Montage	3 - 4
EG-Conformiteitsverklaring	69
Symbolen apparaat / in de gebruiksaanwijzing	69
Inhoud	69
Gebruikstijden	70
Geluidskenmerken	70
Trillingen	70
Reglementaire toepassing	70
Restrisco's	70
Veilig werken	71
Toestelbeschrijving / Reservedelen	72
Vorbereidingen voor ingebruikname	73
Ingebruikname	73
Werkvoorschriften	73
Instellingen aan de radiale tegelsnijdmachine	74
Onderhoud en reiniging	74
- Onderhoud	74
- Reiniging	74
Transport	74
Opslag	75
Handhaving, transport en opslag van doorslijpschijven	75
Garantie	75
Storingen	75
Technische gegevens	76

EG-Conformiteitsverklaring

overeenkomstig de richtlijn van de raad **2006/42/EG**

Hiermede verklaren wij

ATIKA GmbH & Co. KG

Schinkelstraße 97, 59227 Ahlen – Germany

in uitsluitende verantwoordelijkheid, dat het product

Radialfließenscheider (Radiale tegelsnijdmachine)

ST 200 N

Serienummer: 000001 - 020000

aan de bepalingen van de boven vermelde EG-richtlijnen alsook aan de bepalingen van de volgende verdere richtlijnen beantwoordt:

2004/108/EG en 2006/95/EG

De volgende geharmoniseerde normen werden toegepast:

EN 12418:2000+A1; EN 61029-1:2009; EN 55014-1:2006;

EN 55014-2:1997/+A1:2001/+A2:2008; EN 61000-3-2:2006;

EN 61000-3-3:2008

Gemachtigde voor het opmaken van technische documenten:

ATIKA GmbH & Co. KG – Technisch kantoor – Schinkelstr. 97
59227 Ahlen – Germany

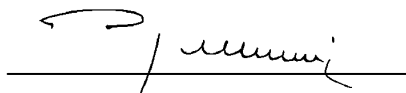

Ahlen, 13.07.2012

A. Pollmeier, bedrijfsleiding

Symbolen apparaat



Lees voor de inbedrijfstelling de bedieningshandleiding en veiligheidsvoorschriften en neem deze in acht.



Gevaar door rondslingerende delen bij draaiende motor – niet betrokken personen, alsook dieren uit de gevaarszone verwijderd houden.



Schakel de motor uit voor reparatie-, onderhouds- en reinigingswerkzaamheden en haal de netstekker uit de contactdoos



Attentie snijgevaar! Handen niet in de roterende schijf houden!



Maak uitsluitend gebruik van een diamant-snijschijf met doorgaande rand!



Niet aan regen blootstellen. Tegen vochtigheid beschermen.



Stofbescherming dragen.



Veiligheidsbril en geluidsbescherming dragen.



Veiligheidshandschoenen dragen.



Het product stemt overeen met de productspecifiek geldige Europese richtlijnen.

Symbolen in de gebruiksaanwijzing



Dreigend gevaar of gevaarlijke situatie. Het niet opvolgen van deze aanwijzingen kan schade of verwondingen tot gevolg hebben.



Belangrijke aanwijzing voor het vakkundig gebruik. Het niet opvolgen van deze aanwijzingen kan storing aan de machine veroorzaken.



Gebruikersaanwijzingen. Deze aanwijzingen helpen u de machine optimaal te benutten.



Montage, gebruik en onderhoud. Hier wordt precies uitgelegd wat u moet doen.

Inhoud

- Radiale tegelsnijdmachine ST200N
- 4 Standvoeten
- Hoekaanslag
- Zak met toebehoren
- Werktuig voor montagewerkzaamheden
- Bedieningshandleiding
- Garantieverklaring

☞ Controleer na het uitpakken de inhoud van de verpakking op:

- ▶ Aanwezigheid van alle onderdelen
- ▶ Eventuele transportschade

In het geval van onvolkomenheden dit direct aan uw leverancier melden. Latere klachten worden niet in behandeling genomen.

Gebruikstijden

Houdt alstublieft vóór ingebruikname van het toestel rekening met de landelijke (regionale) voorschriften omtrent de lawaaibescherming.

Geluidskenmerken

Gemeten volgens prEN ISO 3744:2006

Inzet van de radiale tegelsnijdmachine met standaard slijpschijf.

Geluidsniveau L_{WA}	97 dB(A)
Geluidsniveau op de werkplek L_{PA}	84 dB(A)

De opgegeven waarden zijn emissiewaarden en kunnen niet als veilige werkplekwaarden genomen worden. Hoewel er samenhang tussen emissie- en immisiewaarden is, kan men deze waarden niet gebruiken voor het vaststellen van veiligheidsvoorzieningen tijdens het werk. Deze waarden kunnen sterk beïnvloed worden door verschillende factoren zoals, de tijdsduur, de eigenschappen van de ruimte, andere geluidsbronnen, het aantal machines, andere werkzaamheden in de directe omgeving, enz. De toegelaten waarden kunnen van land tot land verschillen. Deze gegevens zal de gebruiker echter in staat stellen een betere inschatting van de gevaren en risico's te maken.

Trillingen

Trillingsniveau: $a_{hv} = 4,3 \text{ m/s}^2$

Meet-onveiligheid: $K=1,5 \text{ m/s}^2$

De vermelde trillings-emissiewaarde werd volgens een genormeerde testmethode gemeten en kan ter vergelijking van een elektrisch werktuig met een ander worden toegepast.

De vermelde trillings-emissiewaarde kan ook voor een ingaande inschatting van de uitzetting worden toegepast.

Waarschuwing:

De trillings-emissiewaarde kan gedurende het feitelijk gebruik van het elektrisch werktuig van de vermelde waarde afwijken, afhankelijk van soort en manier, waarop het elektrisch werktuig wordt toegepast.

Er bestaat de noodzakelijkheid, veiligheidsmaatregelen ter bescherming van de operator vast te leggen die op een beoordeling van de uitzetting gedurende de feitelijke exploitatiecondities berusten (hierbij dienen alle aandelen van het bedrijfsproces in acht te worden genomen, bijvoorbeeld tijden, waarin het elektrisch werktuig is uitgeschakeld en zulke, waarin het ingeschakeld is, maar zonder belasting draait).

De trillingsvorming kan bij het praktisch gebruik van het elektrisch werktuig van de vermelde totale waarde al naar hoe het toestel wordt ingezet, afwijken. De gebruiker moet de veiligheidsmaatregelen ter eigen bescherming in overeenstemming met zijn eigen inschattingen aanpassen, wanneer de werkomgeving dit verlangt.

Reglementaire toepassing

- De radiale tegelsnijdmachine is slechts voor het gebruik in het doe-het-zelver- en handwerkbereik geconstrueerd. Ze is uitsluitend voor het snijden van kleine tot middelgrote marmer- en granietplaten, bakstenen en tegels van ieder soort, in overeenstemming met de machinegrootte, geconstrueerd.
- Het toestel mag niet voor het snijden van hout of metaal worden gebruikt. Er bestaat gevaar van verwondingen!
- Er mogen slechts werkstukken worden bewerkt die aan de maximale afmetingen van de Technische gegevens beantwoorden.
- Gebruik alleen voor de machine geschikte slijpschijven, **geen zaagbladen**.
- U mag alleen werkstukken verwerken die veilig ondersteund of geleid kunnen worden.
- Tot het toepassen volgens de voorschriften behoren ook **het opvolgen van de gebruiks-, onderhouds- en reparatievoorschriften** en na leven van de **veiligheidsvoorschriften** van de fabrikant.
- Men moet zich tevens houden aan de algemeen geldende **veiligheid- en gezondheidsvoorschriften** en die aanvullende **voorschriften van het bedrijf**.
- Alle verdere toepassingen gelden als niet volgens de voorschriften. Voor de hieruit voortvloeiende schade is de fabrikant niet aansprakelijk – **de aansprakelijkheid is alleen voor de gebruiker**.
- Eigenmachtige veranderingen aan de radiale tegelsnijdmachine sluiten een aansprakelijkheid van de fabrikant van hieruit voortvloeiende beschadigingen uit.
- De radiale tegelsnijdmachine mag alleen van personen worden **voorbereid, gebruikt en onderhouden** die ermee bekend en over de gevaren ingelicht zijn. Reparaties mogen alleen door de fabrikant of geautoriseerde werkplaatsen uitgevoerd worden.

Restricties

Ook bij het gebruik volgens de voorschriften zijn er op grond van de constructie voor de toepassing van deze machine nog een aantal **restricties**.

De restricties kunnen geminimaliseerd worden wanneer de veiligheids-, gebruiks-, gezondheids- en onderhoudsvoorschriften nauwkeurig in acht genomen worden.

Consideratie en voorzichtigheid verminderen het risico van personenletsels en beschadigingen.

- Verwondingsgevaar van vingers en handen door het grijpen in de draaiende slijpschijf.
- Verwondingsgevaar van vingers en handen door het aanraken van de diamantschijven aan niet afgedekte delen.
- Eruit slingeren van een gebrekkige diamantopsteekstuk van de slijpschijf.
- Verwondingen door het wegslingeren van delen van het werkstuk.
- Gevaar door stroom door het niet juist aansluiten van de aansluitdraden.

- Het aanraken van onder spanning staande delen bij een geopende elektrische delen.
- Vermindering van het gehoor bij langdurig werken zonder gehoorbescherming.
- Inademen van stof

Verder kunnen er ondanks alle genomen maatregelen niet zichtbare restricties bestaan.

Veilig werken

! Bij ondeskundig gebruik kunnen radiale tegelsnijdmachines gevaarlijk zijn. Als een machine gebruikt wordt moeten de standaard voorzorgsmaatregelen genomen worden om het risico van brand, elektrische sluiting en het verwonden van personen uit te sluiten.

Lees en volg de onderstaande aanwijzingen, de voorschriften te voorkoming van ongevallen en de algemene veiligheidsvoorschriften op, om u zelf en anderen tegen verwondingen te beschermen.

- **i** Geef de veiligheidsvoorschriften aan alle personen, die met deze machine werken, door.
- **i** Bewaar deze veiligheidsvoorschriften goed.
- Maak u voor gebruik met het apparaat vertrouwd, met behulp van de bedieningshandleiding.
- Gebruik de machine alleen waar hij voor gemaakt is (zie het betreffende hoofdstuk).
- Stel de machine op een antislipvast en rechte ondergrond (gevaar van kantelen).
- Voorkom een abnormale lichaamshouding. Zorg voor een **veilige houding** en bewaar steeds het **evenwicht**.
- Wees oplettend. Let op dat, wat u doet. Ga met verstand te werk. Gebruik het toestel niet, wanneer u moe bent of onder de invloed van drugs, alcohol of medicamenten staat. Een moment van onoplettendheid bij het gebruik van het toestel kan tot ernstige verwondingen leiden.
- Draag de juiste **werkkleding**.
 - **Nauw** sluitende kleding en geen **sieraden** dragen.
 - Veiligheidsschoenen
 - **Geen** schoenen met **gladde zolen** dragen.
 - Bij lang haar een **haarnet** dragen.
- Draag persoonlijke **beschermingsmiddelen**.
 - **Gehoorbeschermer** dragen (geluidsdruk niveau aan de werkplaats kan 85 dB (A) overschrijden).
 - **Veiligheidshandschoenen**
 - **Veiligheidsbril**
 - **Handschoenen**
 - **Stofbeschermmasker**
- Zorg dat uw **werkomgeving op orde** is. Rommel kan ongevallen veroorzaken.
- Let op de **omgevingsinvloeden**.
 - Gebruik het toestel niet in vochtige of natte omgeving.
 - Zet de radiale tegelsnijdmachine niet aan **regen** bloot.
 - Zorg voor een **goede verlichting**.
 - Gebruik het toestel niet in de nabijheid van brandbare vloeistoffen of gassen

- **Kinderen en jongeren** onder 18 jaar en personen, die de gebruiksaanwijzing niet gelezen hebben, mogen de machine niet bedienen.
- Laat de machine niet zonder **toezicht** achter.
- Hou **andere personen** op afstand. Laat andere personen, in het bijzonder **kinderen**, het **gereedschap** of de **kabel** niet aanraken. Houdt ze ver van uw werkplek weg.
- Maak gebruik van een hefvoorziening, wanneer het werkstuk een gewicht van 10 kg te boven gaat.
- Neem een **werkpositie** in die zich steeds zijdelings van de slijpschijf buiten het snijvlak bevindt.
- Overbelast de machine niet. U werkt beter en zeker met de **juiste belasting** van de machine.
- Werk alleen met alle **veiligheidsvoorzieningen** op de juiste wijze aangebracht. Verander niets aan de machine wat de veiligheid in gevaar kan brengen.
- Maak geen gebruik van gescheurde diamantslijpschijven alsook slijpschijven met gesegmenteerde rand.
- Gebruik geen slijpschijven die niet aan de vermelde gegevens uit deze gebruiksaanwijzing beantwoorden.
- Er mogen geen slijpschijven worden toegepast, waarvan het maximaal toerental kleiner dan 3000 min⁻¹ omdraaiingen is.
- **!** Er mag slechts gebruik van zulke diamantschijven worden gemaakt die een MPA-opdruk met nummer hebben.
- Kies de diamant-snijschijf in overeenstemming met het te snijden materiaal.
- Overschrijdt niet de veilige bedrijfssnelheid van de snijschijf.
- Voer met de snijschijven die voor het nat snijden werden geconstrueerd, geen droge sneden uit.
- Gebruik de snijschijf niet voor slijpwerkzaamheden, om bv de kant van een gesneden tegel af te slijpen. Voer ook geen radius- of ronde sneden uit.
- Let erop dat de waterpomp met water is bedekt.
- **!** Het gebruik van gereedschappen en toebehoren van een ander fabrikaat kan risico's met zich meebrengen.
- Raak de elektrische componenten van de machine (bv schakelaar) niet met natte handen aan.
- Let erop, dat zich alle steekverbindingen op een droge plaats bevinden en niet op de vloer liggen.
- Houdt water van elektrische componenten van het elektrisch werktuig en van personen in het werkbereik vandaan.
- **Schakel de machine uit en neem de stekker uit het stopcontact bij:**
 - Reparatiewerkzaamheden
 - Onderhouds- en reinigingswerkzaamheden
 - Verhelpen van stringen (hiertoe behoort ook het vrijmaken van een geblokkeerde slijpschijf)
 - Transport en opslag
 - Verlaten van de radiale tegelsnijdmachine (ook bij korte onderbrekingen)
- **Attentie! Slijpschijf draait na!** Rem de slijpschijf niet met de hand of met zijdelingse druk af.
- De snijschijf benodigt ca. 40 seconden, alvorens ze na het uitschakelen tot stilstand is gekomen. Wacht de complete stilstand van de snijschijf af en neem dan de stekker uit het stopcontact alvorens u instellingen of onderhoud- en reinigingswerkzaamheden uitvoert.

- **Verzorg** uw radiale tegelsnijdmachine met zorgvuldigheid:
 - Zorg ervoor dat het **zaagblad** altijd schoon en scherp is. U werkt sneller en beter en het is het behoud van uw machine.
 - Volg de **voorschriften en aanwijzingen** op bij het wisselen van het zaagblad
 - Houdt de handgrepen vrij van olie en vet.
- **Onderzoek de machine op eventuele beschadigingen.**
 - Voor het verdere gebruik van de machine moeten alle **veiligheidsvoorzieningen** gecontroleerd worden op de juiste montage en het goed functioneren.
 - Controleer of alle **bewegende delen** van de machine goed functioneren en niet klemmen of beschadigd zijn. Alle delen moeten juist gemonteerd zijn en goed functioneren om de machine correct te laten werken.
 - Beschadigde beschermingsrichtingen en - delen moeten, indien noodzakelijk, door een erkende reparatiewerkplaats gerepareerd of verwisseld worden. Met uitzondering indien in de gebruiksaanwijzing anders aangegeven.
 - **Beschadigde of onleesbare veiligheidsstickers dienen te worden vervangen.**
- Vergeet niet uw steeksleutel voor het wisselen van het zaagblad te verwijderen.
- Als u de **machine niet gebruikt** moet u hem op een droge plaats, buiten het bereik van kinderen opslaan.
- Draag werktuigen niet met de vinger aan de schakelaar. Vergewist u zich dat de schakelaar bij het insteken van de steker in het stopcontact uitgeschakeld is.

Elektrische veiligheid

- De **aansluitkabel** moet volgens IEC 60 245 (H 07 RN-F) zijn, met een draad doorsnede van minstens:
 - 1,5 mm² bij een lengte **tot** 25 m.
 - 2,5 mm² bij een lengte **vanaf** 25 m.
- Lange en dunne aansluitkabels zorgen voor een spanningsverlies. De motor bereikt zijn maximale vermogen niet meer, de werking van het toestel wordt minder.
- **Stekker en aansluitdozen** aan aansluitleidingen moeten uit rubber, zacht PVC of een ander thermoplastisch materiaal van dezelfde mechanische vastheid zijn of met dit materiaal zijn gecoat.
- De stekkervoorziening van de aansluitleiding moet **tegen spatwater beveiligd** zijn.
- Let er bij het leggen van de **aansluitkabel** op dat deze niet stoort, bekneld raakt, geknikt wordt en de steekverbinding niet nat wordt.
- Gebruik de **kabel** niet voor doeleinden waarvoor hij niet geschikt is. **Bescherm** de kabel tegen **hitte, olie of scherpe randen**. De steker niet met de kabel uit het stopcontact trekken.
- Wikkel bij gebruik van een kabeltrommel de kabel geheel af.
- Controleer de **verlengkabel** regelmatig op beschadigingen en vervang hem als hij beschadigd is.
- Gebruik **geen defecte kabels**.
- Gebruik alleen **toegestane** en gemerkte verlengkabels.
- Maak **geen geknutselde** elektrische aansluitingen.

- Veiligheidsvoorzieningen **nooit overbruggen** of buitenwerking stellen.
- Het toestel dient via de aangebouwde PRCD (veiligheidsschakelaar stringstroom) te worden aangesloten.

 **Elektrische aansluitingen of reparaties** mogen alleen door een erkend bedrijf of een erkende reparatiewerkplaats uitgevoerd worden. De plaatselijke voorschriften moeten opgevolgd worden.

 **Reparaties** aan andere delen van de **machine** mogen alleen door de **fabrikant** of een door hem erkende werkplaats uitgevoerd worden.

 Alleen de originele onderdelen gebruiken. Bij het **gebruik van niet originele onderdelen** kunnen risico's voor de gebruiker ontstaan. De fabrikant kan niet aansprakelijk gesteld worden voor ongevallen hierdoor ontstaan.

A Toestelbeschrijving / Reserveonderdelen

Positie	Benaming	Bestell.-Nr.
1.	Standvoeten	344702
2.	Wijzer voor langssnede	364733
3.	Sluitstop	364734
4.	Stergriepmoer M8 x 12	364703
5.	Kuip	364704
6.	Tafelblad	364705
7.	Aanslaglijst (2-delig) met schaal	364706
8.	Hoekaanslag compleet	364707
9.	Stergriepmoer M6 voor hoekinstelling	364735
10.	Geleidingsrail	
11.	Schaal voor versteksnode	
12.	Aanslag voor langssnede/transport	364710
13.	Snijeenheid	
14.	AAN-/UIT-schakelaar	364712
15.	Ventilator (zonder afb.)	364713
16.	Ventilatorkap	364714
17.	Condensator (zonder afb.)	364715
18.	Handgreep	364716
19.	Vastzetschroef voor versteksnode	364725
20.	Spatbescherming	364717
21.	Schlauch	364719
22.	Afdekkap	364720
23.	Koelwaterpomp	364718
24.	Schroef M5 x 12	364736
25.	Schijf A 5,3 mm	391672
26.	Veerring A Ø 5mm	390908
27.	Flens voren	364730
28.	Slijpschijf Ø 200 x Ø 25,4 x 2,2 mm	364721
29.	Ringsleutel (SW 19)	364723
30.	Montagesleutel	364722

Positie	Benaming	Bestell.-Nr.
31.	PRCD (veiligheidsschakelaar storingsstroom)	364041
32.	Flens achteren	364731
33.	Veiligheidssticker	364010
34.	Zeskantmoer M 12 LH	364732

Vorbereitung voor ingebruikname

i Om de machine correct te laten functioneren moet u de volgende aanwijzingen opvolgen

Opstellen van het toestel

- B** Zet de toesteleenheid op de smalle kant op de vloer. Bevestig 2 standvoeten aan de hiervoor bedoelde plaatsen met telkens één stergreepschroef (4).
- C** Kantel dan de toesteleenheid over de gemonteerde standvoeten omhoog en monteer de beide andere standvoeten.
- D** Zet de koelwaterpomp (23) in de desbetreffende uitsparing van de kuip. Vul water in de kuip tot de koelwaterpomp met water is bedekt.

Ingebruikname

Aansluiting op het net

Vergelijk de netspanning met de spanning (bijv. 230 V.) die op het type plaatje is aangegeven. Sluit de machine volgens de voorschriften en op een geaard stopcontact aan.

- i** Wisselstroommotor:
Schuko contactdoos gebruiken met een netspanning van 230V, een aardlekschakelaar en 10 A traag afgezekerd.
- Gebruik aansluit- resp. verlengkabels met een aderdoorsnede van ten minste 1,5 mm²

Dagelijkse controle van de PRCDs (aangebouwde veiligheidsschakelaar storingsstroom)

Het toestel dient via de PRCD-schakelaar te worden aangesloten.

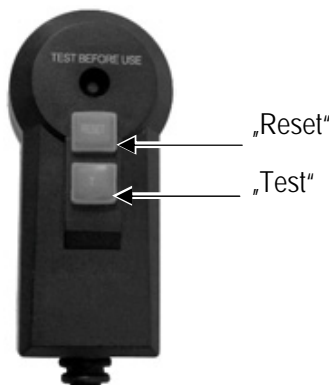

Deze controle moet eenmaal dagelijks worden uitgevoerd. Bij een positiewissel is geen verdere test noodzakelijk.

1. Steek de PRCD-schakelaar verticaal in het stopcontact.
2. Druk de „reset“-toets – u hoort een schakelgeluid en het kijkvenster wordt rood.
3. Druk ter controle van de PRCDs de « test »-toets. Het kijkvenster toont geen kleur meer.
4. Druk opnieuw de „reset-toets » - het kijkvenster toont opnieuw rood.
5. De machine kan worden ingeschakeld

In-/Uitschakelaar

Gebruik geen toestel, waarbij zich de schakelaar niet laat in- en uitschakelen. Beschadigde schakelaars moeten onmiddellijk worden gerepareerd of vervangen door de klantenservice.

Controleer of de PRCD bedrijfsklaar is: kijkvenster rood.

Inschakelen

Druk op de groene knop (I) aan de schakelaar. Controleer gelijktijdig of de draairichting van de slijpschijf met de opgegeven draairichting op de beschermkap (pijl) overeenstemt.



- i** Bij stroom uitval schakelt de machine automatisch uit.
Om de machine weer in te schakelen drukt u op de groene knop (I).

Uitschakelen

Druk op de rode knop (0) aan de schakelaar.

Werkvoorschriften

- !** Controleer het volgende voordat u gaat werken:
- Werkplek opgeruimd?
 - Is de steenslijpmachine stabiel opgesteld?
 - Controleer vóór werkbegin of de draairichting van de slijpschijf met de door de pijl op de afdekkap voorgegeven draairichting overeenstemt.
 - U mag de machine niet gebruiken voordat u deze gebruiksaanwijzing heeft gelezen, alle voorschriften heeft opgevolgd en de machine als voorgeschreven heeft gemonteerd!

Werken met de radiale tegelsnijdmachine

- !** Houdt de handen steeds in veilige afstand van de roterende slijpschijf.
- Werk eerst, wanneer de slijpschijf het maximaal toerental heeft bereikt.
 - Let erop dat de koelwaterpomp water aan de slijpschijf spoelt.
 - Maak voor het snijden gebruik van de meegeleverde aanslag.
 - U mag alleen werkstukken verwerken die veilig ondersteund of geleid kunnen worden.

! Let in ieder geval op alle veiligheidsinstructies (zie "Veilig werken").

Instellingen aan de steenafsteekbak

Hoeksnedes uitvoeren



Let bij instelwerkzaamheden erop, dat de machine uitgeschakeld is en schuif de zaagkop naar achteren.



Instellen van 0° – 90°

1. **F** Maak de stergreepmoer (9) los en draai de hoekaanslag (8) tot op de schaal de gewenste hoek wordt weergegeven (0°- 90°).
2. **F** Trek de stergreepmoer weer aan om de ingestelde hoek vast te zetten.
3. **G**, **H** Stel de aanslag (12) voor langssnedes op de gewenste maat in.
4. **G**, **H** Leg de tegel aan de aanslaglijst (7) en de hoekaanslag (8) aan.
5. Start de machine en wacht tot het koelwater aan de slijpschijf wordt gespoeld.
6. **G**, **H** Trek de snijeenheid (13) aan de handgrendel (18) langzaam en gelijkmatig door de tegel.
7. Schakel de machine na het snijden uit.



Versteksnede instellen

I Maak de vastzetschroeven (19) aan weerszijde van de machine los en zwenk het geleidingsrail (10) in de gewenste hoekpositie.

1. **I** Trek de vastzetschroeven (19) weer aan.
2. Voer de snede zoals in punt „Instellen 0°-90°“ beschreven uit.

Onderhoud en verzorging



Voor aanvang van iedere onderhouds- en reinigingsbeurt

- **Toestel uitschakelen**
- **Stilstand van de radiale tegelsnijdmachine afwachten**
- **Stroomtoevoer onderbreken**

Verdere onderhouds- en reinigingswerkzaamheden dan die in dit hoofdstuk staan beschreven, mogen slechts door de klantenservice worden uitgevoerd.

Veiligheidsvoorzieningen die voor onderhouds- of reinigingswerkzaamheden werden gedemonteerd, moeten in ieder geval weer reglementair worden aangebracht en gecontroleerd.

Slechts originele delen gebruiken. Andere delen kunnen tot niet te voorziene beschadigingen en verwondingen leiden..

Onderhoud

Slijpschijf wisselen



Vóór het wisselen van de slijpschijf de netstekker uit het stopcontact halen.

- Gebruik geen beschadigde slijpschijven of zulke die de vorm hebben veranderd.
- Gebruik slechts scherpe slijpschijven.



Slijpschijf wisselen

1. **J** Maak de schroeven (24) los en verwijder de afdekkap (22).
2. **K** Zet de ringsleutel (29) op de zeskantmoer (34) en de montagesleutel (30) op het motoraseinde en maak de zeskantmoer (34) los.
 - i** Linkse schroefdraad!
3. Verwijder de flens (27).
4. Nu kunt u de slijpschijf (28) verwijderen.
5. Controleer voor de inbouw van de splitschijf (28) de spil, de zeskantmoer en de flens (27, 32) op beschadigingen, slijtage of losse zitting. Vervang beschadigde of versleten onderdelen direct.
6. De inbouw van de slijpschijf geschiedt in omgekeerde volgorde.
 - i** Let op de draairichting! De op de slijpschijf afgedrukte draairichtingspijl moet mde de draairichtingspijl in de afdekkap overeenstemmen.
7. Trek de zeskantmoer (34) weer aan.
 - i** Linkse schroefdraad!
8. Schroef de afdekkap (22) weer aan.

i Houdt u rekening met de volgende instructies om de werking van de radiale tegelsnijdmachine te bewaren:

- Alle bewegende delen **regelmatig** reinigen
- Verwijder stof of verontreinigingen met een doek of kwast
- De machine niet met vloeiend water of hogedrukreinigers reinigen.
- Gebruik voor kunststofdelen geen oplosmiddelen (benzine, alcohol, enz.), omdat deze de kunststofdelen kunnen beschadigen.
- Reinig na ieder gebruik de opvangbak en de koelwaterpomp, om de koeling van de slijpschijven te waarborgen. Ter lediging van de kuip (5) de sluitstop (3) verwijderen en het water in een geschikt reservoir laten afvloeien.
- Reinig regelmatig de binnenkant van de afdekkap.

Transport



Voor het transport de stekker uit het stopcontact nemen.

- i** Transporteer de radiale tegelsnijdmachine alleen, wanneer de snijeenheid gefixeerd is:
 - Schuif hiervoor de beide aanslagen voor langssnede / transport (12) zo ver als mogelijk samen en trek ze vast.
 Zo voorkomt u verwondingen aan de handen.
- i** Vóór het transport moet het koelmiddel volledig worden afgetapt.
- i** Voor het transport is een tweede persoon vereist.

Opslag



Stroomtoevoer onderbreken

- Bewaar de machine in een droge en afgesloten ruimte, buiten het bereik van kinderen.
- Let **vóór een langere opslag** op het volgende, om de levensduur van de machine te verlengen en een eenvoudig bedienen te waarborgen:
 - De machine grondig reinigen.

Garantie

Houdt u alstublieft rekening met de ingesloten garantieverklaring.

Handhaving, transport en opslag van slijpschijven

Slijpschijven zijn breekbaar en slag- en stootgevoelig.

Houdt vandaar rekening met de volgende belangrijke punten:

- Laat de schijf niet vallen en voorkom een plotselinge inwerking van stoten
- Gebruik geen gevallen of beschadigde schijven.
- Voorkom trillingen of vibraties gedurende het gebruik.
- Voorkom beschadigingen aan de opnameboring.
- Voorkom belastingen van de oppervlakte.
- Sla de slijpschijven vlak of verticaal, droog, vorstvrij en bij constante gemiddelde temperatuur op.
- Bewaar de slijpschijven in hun originele verpakking of in speciale bakken en rekken op.

Storingen



Voor het verhelpen van iedere storing

- Toestel uitschakelen
 - Stilstand van de steenafsteekbak afwachten
- Stroomtoevoer onderbreken

 Na het verhelpen van iedere storing moeten alle veiligheidsvoorzieningen weer in werking gesteld en getest worden.

Storing	Mogelijke oorzaak	Oplossing
Radiale tegelsnijdmachine draait niet.	<ul style="list-style-type: none"> ➔ Geen stroom ➔ Verlengkabel beschadigd ➔ Netstekker, motor of schakelaar defect 	<ul style="list-style-type: none"> ➔ Stroomvoorzorging, stopcontact, zekering controleren ➔ Verlengkabel controleren, defecte kabel direct vervangen ➔ Motor of schakelaar door een service-werkplaats laten repareren of met originele onderdelen laten vervangen.
Radiale tegelsnijdmachine snijdt met onderbrekingen	<ul style="list-style-type: none"> ➔ Verlengkabel beschadigd ➔ intern loszittend contact ➔ In-/uitschakelaar defect 	<ul style="list-style-type: none"> ➔ Verlengkabel controleren, defecte kabel direct vervangen ➔ Richt u zich alstublieft aan de klanten-service.
Slijpschijf wordt heet	<ul style="list-style-type: none"> ➔ Slijpschijf is stomp of defect ➔ Ontbrekende koeling 	<ul style="list-style-type: none"> ➔ Slijpschijf vervangen ➔ Koelwaterpomp en slang controleren ➔ Water bijvullen
Motor broemt, slijpschijf blijft staan	<ul style="list-style-type: none"> ➔ Slijpschijf blokkeert 	<ul style="list-style-type: none"> ➔ Voorwerp verwijderen

Technische gegevens

Radiale tegelsnijdmachine

Type	ST 200 N
Bouwjaar	zie laatste pagina
Vermogen P ₁	800 W S2: 30 min
Spanning / Frequentie	230 V- / 50 Hz
Stationair-toerental n ₀	3000 min ⁻¹
Slijpschijf Ø x boring Ø x dikte	max. Ø 200 x Ø 25,4 x 2,2 mm
Snijdiepte bij 90°	35 mm
Snijdiepte bij 45°	32 mm
Snijlengte	500 mm
Tafelgrootte	595 x 403 mm
Max. grootte van het snijgoed	500 x 400 mm
Afmetingen (lengte x breedte x hoogte)	1045 x 685 x 1050 mm
Nominale massa	ca. 28 kg
Max. bedrijfsmassa	ca. 48 kg
Veiligheidssoort	IP 54
Veiligheidsklasse	I

Zawartość

Montaż przecinarki	3 - 4
Deklaracja zgodności UE	77
Symbole zastosowane w instrukcji obsługi	77
Zakres dostawy	77
Czasy pracy	78
Parametry głośności	78
Wibracje	78
Użytkowanie zgodne z przeznaczeniem	78
Pozostałe ryzyko	78
Bezpieczna praca	79
Opis urządzenia/części zamienne	80
Przygotowanie do rozruchu	81
Rozruch	81
Wskazówki robocze	82
Ustawianie przecinarki	82
Konserwacja i pielęgnacja	82
– Konserwacja	82
– Pielęgnacja	83
Transport	83
Składowanie	83
Przenoszenie, transport i przechowywanie tarcz	83
Gwarancja	83
Oświadczenie zgodności	84
Dane techniczne	84

Deklaracja zgodności UE

z dyrektywą 2006/42/WE

Niniejszym my, firma

ATIKA GmbH & Co. KG

Schinkelstraße 97, 59227 Ahlen – Germany

oświadczamy, przyjmując na siebie wyłączną odpowiedzialność, że następujący produkt,

Radialfließenschneider (Przecinarka do płyt) ST 200 N

Numer seryjny: 000001 - 020000

jest zgodny z postanowieniami dyrektyw Wspólnoty Europejskiej oraz następujących, innych dyrektyw:

2004/108/WE i 2006/95/WE

Zastosowane zostały następujące normy zharmonizowane:

EN 12418:2000+A1; EN 61029-1:2009; EN 55014-1:2006;

EN 55014-2:1997/+A1:2001/+A2:2008; EN 61000-3-2:2006;

EN 61000-3-3:2008

Osoba upoważniona do skompletowania dokumentacji technicznej:



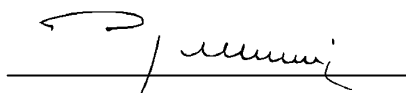

ATIKA GmbH & Co. KG – Biuro Techniczne – Schinkelstr. 97
59227 Ahlen – Germany



Ahlen, 13.07.2012

A. Pollmeier, generalny dyrektor

Symbole w Instrukcji obsługi

	Zagrażające niebezpieczeństwo lub niebezpieczna sytuacja. Nieprzestrzeganie niniejszych wskazówek może prowadzić w następstwie do odniesienia obrażeń lub wystąpienia szkód rzeczowych.
	Ważne wskazówki dotyczące prawidłowej obsługi. Nieprzestrzeganie niniejszych wskazówek może prowadzić w następstwie do zakłóceń w pracy urządzenia.
	Wskazówki dla użytkownika. Wskazówki te pomagają w optymalnym wykorzystaniu wszystkich funkcji urządzenia.
	Montaż, obsługa i konserwacja. Tutaj następuje dokładne objaśnienie czynności, które należy wykonać.

Symbole na urządzeniu

	Przed uruchomieniem urządzenia należy dokładnie przeczytać instrukcję obsługi i stosować się do zamieszczonych w niej wskazówek.
	Niebezpieczeństwo wywołane przez części obracające się podczas pracy silnika – nie pozwolić na zbliżanie się osób nie uczestniczących w pracy, oraz zwierząt domowych i użytkowych do strefy zagrożenia.
	Przed rozpoczęciem wykonywania napraw, czynności obsługowo-konserwacyjnych oraz czyszczenia urządzenia należy wyłączyć silnik i wyjąć wtyczkę z gniazda zasilania sieciowego.
	Uwaga na ręce! Nie wkładać dłoni w kierunku wirującej tarczy!
	Do cięcia używać zawsze diamentowej tarczy z ciąglą krawędzią!
	Nie pozostawiać na deszczu. Chronić przed wilgocią.
	Nosić ochronę dróg oddechowych.
	Nosić okulary i nauszники ochronne
	Należy nosić rękawice ochronne.
	Produkt spełnia wymagania stosownych dyrektyw europejskich.

Zakres dostawy

- Przecinarka do kamienia ST 200 N
- 4 Nogi
- Ogranicznik kątowy
- worek na akcesoria
- Narzędzie do wymiany tarcz
- Instrukcja obsługi
- oświadczenie o gwarancji

 Po rozpakowaniu zawartości kartonów sprawdź

- ▶ ich kompletność
- ▶ ewentualne uszkodzenia transportowe

Swoje zastrzeżenia zgłoś natychmiast sprzedawcy, dostawcy lub producentowi. Późniejsze reklamacje nie będą uznawane.

Czasy pracy

Przed uruchomieniem przecinarki do kamienia należy zapoznać się z krajowymi (lokalnymi) przepisami ochrony przed hałasem.

Parametry głośności

Pomiar według prEN ISO 3744:2006

Używanie przecinarki do płytek z seryjną tarczą.

poziom mocy akustycznej L_{WA}	97 dB(A)
poziom ciśnienia akustycznego L_{PA}	84 dB(A)

Podane wartości są wartościami emisyjnymi, tym samym nie muszą one odpowiadać rzeczywistym wartościom w miejscu pracy. Pomimo istnienia zależności pomiędzy poziomami emisji i imisji nie można na podstawie tych danych w wiarygodny sposób wnioskować, czy konieczne są dodatkowe działania zapobiegawcze. Istnieją dodatkowe czynniki, które mogą wywierać wpływ na rzeczywisty poziom imisji na stanowisku pracy, do których można zaliczyć czas trwania oddziaływania, specyfikę pomieszczenia roboczego, inne źródła dźwięku (np. ilość maszyn czy też inne prace wykonywane w sąsiedztwie), itp. Dopuszczalne wartości robocze mogą być różne w zależności od kraju. Podane tu informacje mają służyć użytkownikowi pomocą w lepszym oszacowaniu istniejących zagrożeń i ryzyka.

Wibracje

Poziom wibracji $a_{hv} = 4,3 \text{ m/s}^2$

Niepewność pomiaru: $K=1,5 \text{ m/s}^2$

Podany poziom wibracji został zmierzony według znormalizowanej metody i może być wykorzystywany do porównywania dwóch narzędzi elektrycznych.

Podany poziom wibracji może być również wykorzystywany do wstępnego szacowania narażenia.

Ostrzeżenie:

Poziom wibracji podczas rzeczywistego używania urządzenia może być inny, niż podana wartość – w zależności od sposobu jego użycia. Istnieje konieczność określenia środków ochrony użytkownika na podstawie oceny narażenia w warunkach rzeczywistego używania urządzenia (w tym celu należy uwzględnić składniki cyklu pracy, na przykład czas, w którym urządzenie jest wyłączone oraz czas, w którym jest ono włączone, ale pracuje bez obciążenia).

Wibracje mogą różnić się przy użyciu elektronarzędzia w praktyce od sposobu jego eksploatacji. Użytkownik musi dostosować środki bezpieczeństwa w zakresie własnej ochrony do swojej własnej oceny środowiska pracy.

Użytkowanie zgodne z przeznaczeniem

- Przecinarka do płytek jest przeznaczona do użycia wyłącznie w zastosowaniach domowych i rzemieślniczych do cięcia małych i średnich płyt marmurowych, granitowych, cegły, wszelkiego rodzaju płytek okładzinowych dostosowanych do wielkości przecinarki.
- Nie wolno używać urządzenia do cięcia drewna ani metalu. Występuje wtedy niebezpieczeństwo skaleczenia!
- Wymiary ciętych elementów muszą odpowiadać wymiarom podanym w Danych Technicznych.
- Używać wyłącznie odpowiednich tarcz tnących - **nie używać pił**.
- Zezwala się na obróbkę tylko takich elementów, które można pewnie ułożyć i prowadzić.
- Do pojęcia eksploatacji zgodnej z przeznaczeniem zalicza się także **dotrzymywanie** podanych przez producenta **warunków eksploatacji, konserwacji i** napraw, jak również stosowanie się do umieszczonych w instrukcji obsługi **wskazówek bezpieczeństwa**.
- Przestrzegać obowiązujących i relewantnych dla eksploatacji maszyny **przepisów BHP**, jak również innych ogólnie uznanych **reguł higieny i bezpieczeństwa pracy**.
- Każdy inny przypadek użytkowania maszyny, niż podany w instrukcji obsługi, uważa się za niezgodny z przeznaczeniem. Za szkody powstałe w wyniku niezgodnego z przeznaczeniem użytkowania producent nie odpowiada: związane z tym **ryzyko ponosi wyłącznie użytkownik**.
- Dokonywanie samowolnych zmian w przecinarence spowoduje wygaśnięcie odpowiedzialności producenta za wszelkie szkody z tego wynikłe.
- Przecinarka może być **zbrojona, używana i konserwowana** wyłącznie przez osoby posiadające odpowiednie umiejętności i przeszkolone w zakresie zagrożeń. Wykonywanie prac naprawczych wolno powierzać tylko nam lub wyznaczonym przez nas punktom serwisowym.
- Maszyny nie wolno eksploatować w pomieszczeniach, w których panuje zagrożenie wybuchem, oraz w miejscach, w których jest ona narażona na opady deszczu.

Pozostałe ryzyko

Także w przypadku eksploatacji maszyny zgodnej z przeznaczeniem i przestrzegania relewantnych przepisów bezpieczeństwa praca z przecinarką może być związana z **pewnym resztkowym ryzykiem** spowodowanym względami konstrukcyjnymi.

Ryzyko to można zminimalizować przestrzegając wskazówek bezpieczeństwa oraz zasad dotyczących eksploatacji zgodnej z przeznaczeniem.

Praca wykonywana w przemyślny sposób i z zachowaniem należytej ostrożności zmniejsza ryzyko odniesienia obrażeń przez inne osoby oraz ryzyko spowodowania szkód.

- Wkładanie rąk w okolice wirującej tarczy może być przyczyną skaleczenia palców i dłoni.
- Dotykanie tarczy diamentowej w odkrytym miejscu może być przyczyną skaleczenia palców i dłoni.
- Wyrzucenie wadliwej nakładki diamentowej z tarczy.
- Możliwość zranienia przez wyrzucane fragmenty obrabianego przedmiotu.
- Zagrożenie porażenia prądem w przypadku niefachowego wykonania przyłącza elektrycznego.
- Dotknięcie części znajdujących się pod napięciem w przypadku otwarcia podzespołów elektrycznych.
- Uszkodzenie słuchu w przypadku dłuższej pracy bez stosowania ochrony słuchu.
- Wdychanie pyłu

Ponadto, pomimo podjęcia wszystkich działań zabezpieczających, mogą istnieć inne, nieprzewidywalne ryzyka.

Bezpieczna praca

⚠ W razie niewłaściwego użycia maszyn, mogą te być niebezpieczne. W przypadku pracy z urządzeniami z napędem elektrycznym konieczne jest stosowanie podstawowych działań zabezpieczających, aby wykluczyć ryzyko pożaru, porażenia prądem elektrycznym oraz zranienia osób.

Aby uchronić siebie i innych przed ewentualnymi wypadkami, przeczytaj uważnie przed uruchomieniem niniejszego wyrobu i przestrzegaj podanych poniżej wskazówek oraz przepisów BHP oraz obowiązujących lokalnie w danym kraju przepisów bezpieczeństwa.

i Wskazówki bezpieczeństwa przekaz wszystkim osobom, które pracują przy maszynie.

i Wskazówki bezpieczeństwa starannie przechowuj.

- Przy pomocy niniejszej instrukcji należy zapoznać się z urządzeniem przed rozpoczęciem użytkowania.
- Nie należy stosować urządzenia do celów, do których nie jest ono przeznaczone (użytkowanie zgodnie z przeznaczeniem i prace z urządzeniem do zasysania liści).
- Maszynę postawić na antypoślizgowym, równym podłożu (aby nie było zagrożenia, że się przewróci).
- Unikać nienormalnych pozycji ciała. Dbać o **pewność stania** i zawsze utrzymywać **równowagę**.
- Pracować uważnie i zwracać uwagę na wykonywane czynności. Zachować rozsądek podczas pracy. Nie używać urządzenia w stanie zmęczenia, pod wpływem narkotyków, alkoholu lub leków. Moment nieuwagi podczas używania urządzenia może doprowadzić do poważnych obrażeń.

▪ Zakładaj odpowiednią odzież **roboczą**:

- **nie zakładaj** szerokiej, nie przylegającej do ciała odzieży oraz **biżuterii**, mogą ją uchwycić i wciągnąć ruchome części maszyny.
- obuwie ochronne
- **rękawice**, obuwia o nieprzyczepnych zelówkach
- długie włosy chroń **siatką do włosów**

▪ Stosuj **środki ochrony osobistej**:

- **okulary ochronne**
- **rękawice ochronne**
- **środki ochrony słuchu** (poziom ciśnienia akustycznego na stanowisku pracy może przekroczyć 85 dB (A))
- **Maska przeciwpyłowa**
- W **miejscu pracy** utrzymuj **ład i porządek!** Bałagan może być przyczyną powstania wypadków.
- Uwzględnij wpływ **środowiska**:
 - Nie używać urządzenia w wilgotnym i mokrym otoczeniu.
 - Nie wystawiać przcinarki na **deszcz**.
 - Zapewnij dobre **oświetlenie**.
 - Nie należy używać urządzenia w pobliżu palnych cieczy lub gazów.
- Nigdy nie używaj urządzenia, gdy w pobliżu **są osoby nie biorące udziału w pracy**.
- **Dzieci oraz młodzież** przed ukończeniem 18-go roku życia oraz osoby, które nie przeczytały instrukcji obsługi, nie mogą obsługiwać urządzenia.
- **Osoby niepowołane** utrzymuj w odpowiednim oddaleniu. Nie pozwól, aby niepowołane osoby, w szczególności **dzieci, dotykały narzędzie i kable**. Utrzymuj je w odpowiedniej odległości od obszaru roboczego
- Jeśli element waży więcej, niż 10 kg, używaj urządzenia do podnoszenia.
- **Pozycja** podczas pracy: z boku, poza płaszczyznę cięcia.
- Maszyny nie przeciążaj! Praca w **podanym zakresie mocy** jest korzystniejsza i pewniejsza.
- Pracuj z przecinarką tylko wtedy, gdy wszystkie **mechanizmy ochronne** są poprawnie założone. Nie wprowadzaj w obrębie maszyny żadnych zmian, które mogłyby wpłynąć niekorzystnie na bezpieczeństwo pracy.
- Nie używać popękanych tarcz diamentowych ani tarcz z segmentowym brzegiem.
- Nie używać tarcz, których parametry nie są zgodne z podanymi w niniejszej instrukcji.
- Nie wolno używać tarcz, których maksymalna prędkość obrotowa jest mniejsza, niż 3000 min⁻¹.
- **⚠** Mogą być używane tylko takie tarcze diamentowe, które mają nadruk MPA z numerem.
- Diamentową tarczę tnącą należy dobrać w zależności od materiału przeznaczonego do cięcia.
- Nie przekraczać prędkości roboczej podanej na tarczy tnącej.
- Nie wykonywać cięć na sucho tarczami przeznaczonymi do pracy na mokro.
- Nie używać tarczy tnącej do szlifowania, np. wygładzania krawędzi uciętego kamienia. Nie wykonywać również cięć promieniowych ani zaokrąglonych.
- Zwracać uwagę, aby pompa wodna była przykryta wodą.
- **⚠** Stosowanie innych narzędzi i wyposażenia może zwiększyć zagrożenie wypadkowe
- Nie dotykać elektrycznych elementów maszyny (np. wyłącznika) mokrymi rękami.
- Połączenia wtykowe muszą być suche i nie mogą leżeć na ziemi.

- Wodanie może dostać się do elektrycznej części narzędzia oraz przebywających w pobliżu osób.
 - W następujących przypadkach maszynę należy wyłączyć, a **wtyczkę kabla zasilającego** wyciągnąć z **gniazdka**:
 - podczas przeprowadzania napraw
 - podczas konserwacji i czyszczenia
 - podczas usuwania awarii (dotyczy też uwalniania zablokowanej tarczy)
 - podczas transportu i składowania
 - podczas odchodzenia od przecinarki (nawet krótkie przerwy)
 - **Uwaga! Tarcza po wyłączeniu maszyny obraca się jeszcze siłą bezwładności!** Nie wolno jej hamować ręką ani dociskiem bocznym.
 - Należy poczekać, aż tarcza całkowicie się zatrzyma i wyciągnąć wtyczkę z gniazdka. Dopiero wtedy można przystąpić do konserwowania lub czyszczenia urządzenia.
 - Przecinarkę należy starannie **konserwować**:
 - Zadbaj o odpowiednie ostrzenie i czyszczenie **narzędzi**, gdyż podnosi to bezpieczeństwo pracy.
 - Uchwyty nie mogą być zabrudzone olejem ani smarem.
 - Przestrzegaj **przepisów o konserwacji** oraz wskazówek dotyczących wymiany narzędzi.
 - Skontroluj, czy przecinarka nie jest **uszkodzona**:
 - Przed wznowieniem eksploatacji maszyny konieczne sprawdź **mechanizmy zabezpieczające** pod kątem ich pewnego i zgodnego z przeznaczeniem funkcjonowania.
 - Sprawdź, czy **części ruchome** należycie funkcjonują, czy nie są blokowane oraz, czy jakieś części nie uległy uszkodzeniu. Dla zapewnienia poprawnej eksploatacji przecinarki do płytek wszystkie jej części muszą zostać należycie zamontowane i muszą spełniać wszystkie stawiane wymogi.
 - **Naprawę lub wymianę uszkodzonych mechanizmów zabezpieczających** oraz części należy zlecić w koncesjonowanym specjalistycznym warsztacie, o ile w instrukcji obsługi brak innych ustaleń.
 - **Uszkodzone lub nieczytelne etykiety bezpieczeństwa należy wymienić na nowe.**
 - Nie pozostawiaj zatkniętych kluczy maszynowych! Przed każdym włączeniem maszyny upewnij się, czy wyjęto wszystkie klucze i przyrządy do ustawiania.
 - **Wyposażenie, którego w danej chwili nie używasz, przechowuj w suchym, zamkniętym pomieszczeniu poza zasięgiem dzieci.**
 - Nie nosić urządzenia z palcem na wyłączniku. Należy się upewnić, czy wyłącznik podczas włączania wtyczki do gniazdka jest wyłączony.
 - **Wtyczki i gniazda wtykowe** przy kablach przyłączeniowych muszą być wykonane z gumy, miękkiego PCW lub innego materiału termoplastycznego tej samej mechanicznej trwałości lub powinny być powleczone tym materiałem.
 - Gniazdo wtykowe dla kabla przyłączeniowego musi być **chronione przed wodą rozpryskową**.
 - Przy układaniu **przewodu zasilającego** zwracać uwagę na to, aby nie stanowił on przeszkody, nie został zgnieciony, załamany i aby złącze wtykowe nie zostało zmoczone.
 - Nie wykorzystuj **kabla** do celów, do których nie jest przystosowany. **Chroń kabel przed wysoką temperaturą, kontaktem z olejami oraz uszkodzeniami mechanicznymi na ostrych krawędziach.** Nie wyciągaj wtyczki z gniazdka pociągając za kabel.
 - Podczas używania bębna do nawijania kabla kabel należy w pełni rozwinąć.
 - Kontroluj regularnie **kable przedłużające**, jeżeli są uszkodzone – wymień je.
 - Nie stosuj **uszkodzonych elementów przyłączowych**.
 - Przy pracy na wolnym powietrzu stosuj wyłącznie **dopuszczone** do tego celu i odpowiednio oznakowane przedłużacze.
 - **Nie stosuj żadnych prowizorycznych przyłączy elektrycznych.**
 - **Nigdy nie mostkuj** i nie wyłączaj mechanizmów **ochronnych**.
 - Urządzenie musi być podłączone przez dołączony wyłącznik PRCD (wyłącznik ochronny prądowy).
- ⚠ **Wykonanie przyłącza elektrycznego** oraz **napraw** części elektrycznych maszyny należy powierzać **koncesjonowanemu** personelowi elektrotechnicznemu lub zlecać w naszych punktach serwisowych. Przestrzegaj lokalnych przepisów dotyczących działań ochronnych.
- ⚠ **Naprawy** innych części **maszyny** należy powierzać **producentowi** lub w którymś z jego punktów serwisowych.
- ⚠ Stosować wyłącznie oryginalne części zamienne. **Stosowanie innych części zamiennych** i innego wyposażenia może sprzyjać zwiększeniu zagrożenia wypadkowego. Producent maszyny nie odpowiada za wynikające stąd szkody.

Bezpieczeństwo elektryczne

- **Przyłącze elektryczne** należy wykonać według IEC 60 245 (H 07 RN-F) kablem o minimalnym przekroju żył
 - 1,5 mm² - dla długości kabla **do** 25 m
 - 2,5 mm² - dla długości kabla **powyżej** 25m
- Długie i cienkie przewody zasilające powodują spadek napięcia. Silnik nie osiąga wtedy swej maksymalnej mocy i następuje pogorszenie pracy urządzenia.

A Opis urządzenia / Części zamienne

Pozycja	Nazwa	Nr zamówienia
1.	Nogi	344702
2.	Wskaźnik cięcia wzdłużnego	364733
3.	korek	364734
4.	Śruba z uchwytem gwiazdowym M8 x 12	364703
5.	wanna	364704
6.	płyta stołu	364705
7.	przewodnica (2-częściowa)	364706
8.	ogranicznik kątowy kpl.	364707
9.	nakrętka z uchwytem gwiazdowym M6 do nastawiania kąta	364735
10.	przewodnica szynowa	
11.	skala do cięcia skośnego	
12.	ogranicznik do cięć wzdłużnych/transportu	364710
13.	zespół tnący	
14.	wyłącznik	364712
15.	wentylator (bez rys.)	364713
16.	kołpak wentylatora	364714
17.	kondensator (bez rys.)	364715
18.	uchwyt	364716
19.	śruba ustalająca do cięć skośnych	364725
20.	osłona przeciwrozbryzgowa	364717
21.	wąż	364719
22.	kołpak	364720
23.	pompa wody chłodzącej	364718
24.	sruba M5 x 12	364736
25.	podkładka A 5,3 mm	391672
26.	podkładka spręż. A Ø 5mm	390908
27.	kołnierz przedni	364730
28.	tańcza tnąca Ø 200 x Ø 25,4 x 2,2 mm	364721
29.	klucz oczkowy (SW 19)	364723
30.	klucz montażowy	364722
31.	PRCD (wyłącznik ochronny prądowy)	364041
32.	kołnierz tylny	364731
33.	etykiety bezpieczeństwa	364010
34.	nakrętka sześciokątna M 12 LH	364732

Przygotowanie do rozruchu

i Aby zapewnić poprawną pracę maszyny, stosuj się do wskazówek zamieszczonych w niniejszej instrukcji obsługi.

Ustawianie urządzenia

- B** Urządzenie postawić pionowo na ziemi. Przymocować 2 nogi w przeznaczonych do tego miejscach używając po 1 śrubie z uchwytem gwiazdowym (4).
- C** Następnie postawić urządzenie na zamontowanych nogach i zamontować dwie pozostałe nogi.
- D** Wstawić pompę wody chłodzącej (23) w odpowiednie wgłębienie w wannie. Włączyć do wanny wody aż do zakrycia pompy.
- E** Zamocować ogranicznik kątowy (6).

Rozruch

Przyłącze sieciowe

Porównaj napięcie podane na tabliczce znamionowej, np. 230 V z napięciem w sieci zasilającej, przecinarkę podłączyć do odpowiednio i zgodnie z przepisami uziemionego gniazdka wtykowego.

- i** Silnik prądu przemiennego:
- Zastosuj gniazdo wtykowe ze stykiem ochronnym, napięcie sieciowe 230 V z wyłącznikiem ochronnym różnicowym i bezpiecznikiem 10 A biernym.
 - Używane przewody zasilające i przedłużacze muszą mieć żyły o przekroju min. 1,5 mm²

Codzienna kontrola PRCD (dołączonego wyłącznika ochronnego prądowego)

Urządzenie musi być podłączone przez dołączony wyłącznik PRCD.

1. Włożyć wyłącznik PRCD pionowo do gniazda wtyczkowego.
2. Nacisnąć przycisk „Reset” – powinien pojawić się odgłos przełączania, a we wznienniku czerwony kolor.
3. W celu sprawdzenia PRCD nacisnąć przycisk „Test”. We wznienniku nie powinno być już koloru.
4. Jeszcze raz nacisnąć „Reset” – we wznienniku pojawi się znowu czerwony kolor.
5. Można włączyć maszynę.

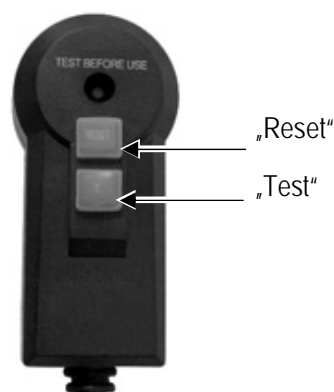

Tę kontrolę należy przeprowadzić codziennie. Podczas zmiany lokalizacji kolejna kontrola nie jest konieczna.

Włączenie

Nie używać urządzeń, których wyłączniki nie dają się włączyć lub wyłączyć. Uszkodzone wyłączniki muszą być niezwłocznie naprawione lub wymienione przez serwis.

Należy skontrolować czy wyłącznik PRCD jest gotowy do pracy: wziernik czerwony.

-  Wciśnij zielony przycisk (1) przy włączniku. Jednocześnie sprawdzić, czy kierunek obrotów tarczy jest zgodny z kierunkiem strzałki na kołpaku ochronnym.



-  Przy zaniku zasilania urządzenie wyłącza się automatycznie. Aby je włączyć, ponownie wciśnięć zielony przycisk.

Wyłączenie

-  Wciśnij czerwony przycisk (0) przy włączniku.

Wskazówki robocze

-  Przed przystąpieniem do pracy przestrzegaj następujących zasad i sprawdź, czy:
- na stanowisku pracy panuje ład?
 - Czy przecinarka jest stabilnie ustawiona?
 - Przed rozpoczęciem pracy sprawdzić, czy kierunek obrotów tarczy jest zgodny ze strzałką na osłonie.
 - Do cięcia używać dostarczonego z urządzeniem ogranicznika.
 - Urządzenia nie wolno uruchamiać, dopóki nie zapoznano się z niniejszą instrukcją obsługi, nie przestrzega się wszystkich podanych wskazówek, a przecinarka nie została zmontowana w opisany tu sposób!

Praca z użyciem przecinarki

-  Ręce trzymać zawsze w bezpiecznej odległości od wirującej tarczy

- Pracę można rozpocząć dopiero gdy tarcza uzyska maksymalną prędkość obrotową.
- Sprawdzić, czy pompa wody chłodzącej podaje wodę na tarczę tnącą.
- Zezwala się na obróbkę tylko takich elementów, które można pewnie ułożyć i prowadzić.









-  Należy zawsze przestrzegać podanych zasad bezpieczeństwa (patrz „Bezpieczna praca“).

Ustawianie przecinarki



Wykonywanie cięć kątowych

-  Podczas ustawiania uważać na to, aby maszyna była wyłączona. Głowicę tnącą przesunąć do tyłu.

Nastawianie 0° – 90°

1.  Poluzować nakrętkę z uchwytem gwiazdowym (9) i obrócić ogranicznik kątowy (8), aż na podziałce zostanie wskazany żądany kąt (0° - 90°).
2.  Dokręcić nakrętkę, aby ustalić nastawiony kąt.
3.   Ustawić ogranicznik (12) do cięć wzdłużnych na żądany wymiar.
4.   Położyć kamienną płytę przy prowadnicy (7) i ograniczniku kątowym (8).
5. Włączyć maszynę i poczekać, aż tarcza będzie splukiwana wodą.
6.   Ciągnąć zespół tnący (13) za uchwyt (18) powoli i równo przez kamień.
7. Po ucięciu wyłączyć maszynę.

Nastawianie cięć skośnych

1.  Poluzować śruby (19) z obu stron maszyny i obrócić prowadnicę (10) w żadaną pozycję kątową.
2.  Dokręcić śruby (19).
3. Wykonać cięcie w sposób opisany w punkcie „Nastawianie 0°-90°“.

Konserwacja i czyszczenie



Przed każdą czynnością związaną z konserwacją / czyszczeniem urządzenia

- wyłączyć urządzenie
- Poczekać, aż przecinarka się zatrzyma
- wyciągnąć wtyczkę z gniazda

Inne prace serwisowe, które nie są opisane w tym punkcie, mogą być wykonywane tylko przez serwis producenta.

Urządzenia zabezpieczające, które zostały usunięte w celu umożliwienia przeprowadzenia prac konserwacyjnych i czyszczenia muszą zostać prawidłowo założone na swoje miejsce i sprawdzone.

Używać wyłącznie części oryginalnych. Inne części mogą być przyczyną nieprzewidywalnych szkód i obrażeń.

Konserwacja

Wymiana tarczy tnącej



Przed wymianą tarczy tnącej wyciągnąć wtyczkę z gniazda.

- Nie używać tarcz uszkodzonych ani odkształconych.
- Używać wyłącznie ostrych tarcz tnących.

Wymiana tarczy tnącej

1. **J** Poluzować śruby (24) i zdjąć osłonę (22).
2. **K** Założyć klucz oczkowy (29) na nakrętkę (34), a klucz montażowy (30) na końcówkę wału silnika i poluzować nakrętkę (34).
 - i** Lewy gwint!
3. Zdjąć kołnierz (27).
4. Teraz można zdjąć tarczę tnącą (28).
5. Przed montażem tarczy (28) sprawdzić wrzeciono, nakrętki sześciokątne i kołnierze (27, 32) pod kątem uszkodzeń, zużycia i poluzowania. Uszkodzone lub zużyte elementy niezwłocznie wymienić!
6. Montaż tarczy odbywa się w odwrotnej kolejności.
 - i** Pamiętać o kierunku obrotów! Strzałka nadrukowana na tarczy musi być zgodna ze strzałką na osłonie.
7. Dokręcić nakrętkę sześciokątą (34).
 - i** Lewy gwint!
8. Przykręcić z powrotem kołpak (22).

Czyszczenie

- i** Aby przecinarka była stale sprawna, należy przestrzegać następujących zaleceń:
 - Regularnie czyścić wszystkie ruchome części.
 - Usuwać pył i zanieczyszczenia za pomocą ścierki i pędzla.
 - Nie myć maszyny pod bieżącą wodą ani za pomocą myjek ciśnieniowych
 - Nie czyścić plastikowych elementów rozpuszczalnikami (benzyna, alkohol itd.), ponieważ mogłyby one ulec uszkodzeniu
 - Aby zapewnić chłodzenie tarczy, po każdym użyciu należy wyczyścić wannę i pompę wody chłodzącej. W celu opróżnienia wanny (5) usunąć zatyczkę (3) i spuścić wodę do odpowiedniego naczynia.
 - Regularnie czyścić wnętrze osłony.

Transport



Przed każdym transportem wyciągaj wtyczkę sieciową.

- i** Podczas transportu przecinarki zespół tnący musi być unieruchomiony:
 - W tym celu zsunąć maksymalnie i skrócić oba ograniczniki do cięcia wzdłużnego / transportu (12).
W ten sposób można zapobiec skaleczeniom dłoni.
- i** Przed transportem płyn chłodzący musi zostać dokładnie spuszczoney.
- !** Do transportu potrzebne są dwie osoby.

Składowanie



Wyciągnąć wtyczkę sieciową.

- Nieużywane urządzenie przechowuj w suchym, zamkniętym i niedostępnym dla dzieci pomieszczeniu.
- Przed dłuższym składowaniem, w celu przedłużenia żywotności maszyny i zapewnienia łatwości obsługi, należy stosować się do poniższych wskazówek:
 - dokładnie wyczyścić przecinarkę.

Przenoszenie, transportowanie i przechowywanie tarcz ściernych

Tarcze są produktami łatwo tłukącymi się i wrażliwymi na uderzenia.

Dlatego należy stosować się do następujących, ważnych punktów:

- Nie upuszczać tarcz na ziemię i nie narażać ich na nagłe uderzenia.
- Nie używać tarcz, które spadły na ziemię lub uległy uszkodzeniu.
- Unikać wibracji i wstrząsów podczas używania tarcz.
- Chronić przed uszkodzeniem otwór do mocowania tarczy.
- Nie obciążać powierzchni tarczy.
- Tarcze należy przechowywać w pozycji leżącej lub stojącej, w miejscu suchym, chronionym przed mrozem i w stałej średniej temperaturze.
- Tarcze należy trzymać w oryginalnym opakowaniu lub specjalnych pojemnikach na regałach.

Gwarancja

Proszę przestrzegać załączonego oświadczenia gwarancyjnego.

Możliwe zakłócenia



Przed każdą naprawą

- wyłączyć urządzenie
- **Poczekać, aż przecinarka się zatrzyma**
- wyciągnąć wtyczkę z gniazda

 Po każdej naprawie uruchomić i sprawdzić wszystkie urządzenia zabezpieczające.

Zakłócenie	Możliwa przyczyna	Usunięcie (wyciągnąć wtyczkę)
Przecinarka nie działa.	<ul style="list-style-type: none"> ➤ brak prądu (brak zasilania prądem elektrycznym) ➤ uszkodzony kabel przedłużacza ➤ Uszkodzenie wtyczki, silnika lub wyłącznika. 	<ul style="list-style-type: none"> ➤ Sprawdzić zasilanie, gniazdko, bezpiecznik ➤ sprawdzić kable, uszkodzonych nie stosować ➤ sprawdzenie i naprawę zlecić koncesjonowanemu, fachowemu personelowi elektrotechnicznemu, uszkodzone części wymienić stosując oryginalne części zamienne
Przecinarka tnie z przerwami	<ul style="list-style-type: none"> ➤ uszkodzony kabel przedłużacza ➤ wewnętrzny styk chwiejny ➤ włącznik/ wyłącznik jest uszkodzony 	<ul style="list-style-type: none"> ➤ Sprawdzić kabel przedłużający, uszkodzony kabel bezzwłocznie wymienić. ➤ Należy zwrócić się do serwisu.
Tarcza tnąca robi się gorąca	<ul style="list-style-type: none"> ➤ Tarcza tnąca jest tępą lub uszkodzona ➤ Brak chłodzenia 	<ul style="list-style-type: none"> ➤ Wymienić tarczę ➤ Sprawdzić pompę wody chłodzącej i wąż ➤ Nalać wody
Silnik buczy, a tarcza nie obraca się	<ul style="list-style-type: none"> ➤ Tarcza tnąca jest zablokowana 	<ul style="list-style-type: none"> ➤ Usunąć przedmiot

Dane techniczne

Przecinarka do płytek

Typ	ST 200 N
Rok produkcji	patrz ostatnia strona
Napięcie zasilania P ₁	800 W S2: 30 min
Napięcie zasilania / Częstotliwość zasilania	230 V~ / 50 Hz
Prędkość obrotowa w stanie jałowym n ₀	3000 min ⁻¹
Tarcza tnąca Ø x otw. Ø x grubość	max. Ø 200 x Ø 25,4 x 2,2 mm
Głębokość cięcia przy 90°	35 mm
Głębokość cięcia przy 45°	32 mm
Długość cięcia	500 mm
Wielkość stołu	595 x 403 mm
Maks. wielkość ciętego materiału	500 x 400 mm
Wymiary (długość x szerokość x wysokość)	1045 x 685 x 1050 mm
Masa znamionowa	ca. 28 kg
Maks. masa robocza	ca. 48 kg
Poziom ochrony	IP 54
Klasa bezpieczeństwa	I

Cuprins

Montarea	3-4
Declarație de conformitate UE	85
Simboluri aparat / Instrucțiuni de folosire	85
Volumul de livrare	85
Timpi de utilizare	86
Valorile caracteristice ale zgomotului	86
Vibrații	86
Utilizarea conform domeniului de aplicație specificat	86
Alte riscuri	86
Munca în condiții de siguranță	87
Descrierea utilajului/piese de schimb	88
Pregătirea punerii în funcțiune	89
Punerea în funcțiune	89
Instrucțiuni de lucru	89
Reglaje la mașina radială de tăiat gresia/faianța	90
Întreținerea și curățarea	90
– Întreținerea	90
– Curățarea	90
Transportul	91
Depozitarea	91
Manipularea, transportul și depozitarea discurilor de tăiat	91
Garanția	91
Defecțiuni posibile	91
Date tehnice	92

Declarație de conformitate UE

conform directivei **2006/42 EG**

Prin prezenta noi

ATIKA GmbH & Co. KG

Schinkelstraße 97, 59227 Ahlen - Germany

declaram pe proprie răspundere că produsul

Radialfließenschneider (Mașina radială de tăiat gresia / faianța) ST 200 N

numărul de serie: 000001 - 020000

este conform cu prevederile directivelor numite mai sus, dar și cu prevederile următoarelor directive:

2004/108/CE, 2006/95/CE

Au fost aplicate următoarele norme armonizate:

EN 12418:2000+A1; EN 61029-1:2009; EN 55014-1:2006;
EN 55014-2:1997/+A1:2001/+A2:2008; EN 61000-3-2:2006;
EN 61000-3-3:2008

Împuternicit cu întocmirea documentelor tehnice:

ATIKA GmbH & Co. KG – Technisches Büro
Schinkelstr. 97 – 59227 Ahlen – Germany

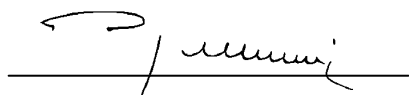

Ahlen, 13.07.2012

A. Pollmeier, direcțiunea

Simbolurile instrucțiunilor de folosire

	Pericol iminent sau situație periculoasă. Nerespectarea acestor indicații poate cauza accidentări sau daune materiale.
	Indicații importante privind utilizarea competență a mașinii. Nerespectarea acestor indicații poate provoca deranjamente în funcționarea mașinii.
	Instrucțiuni de folosire. Aceste indicații vă ajută să folosiți în mod optim toate funcțiile aparatului.
	Montarea, folosirea și întreținerea aparatului. Aici vi se explică exact ce aveți de făcut.

Simbolurile aparatului

	Înainte de punerea în funcțiune, citiți și respectați instrucțiunile de folosire și cele de siguranță.
	Pericol din cauza pieselor centrifugate în timpul funcționării motorului – păstrați la distanță de zona de pericol persoanele dar și animalele.
	Înainte de începerea lucrărilor de reparație, întreținere și curățare, trebuie oprit motorul și scos ștecărul din priză. Înainte de începerea lucrărilor de reparație, întreținere și curățare, trebuie oprit motorul și scos ștecărul din priză.
	Atenție Pericol de tăiere! Nu introduceți mâinile în șaiba rotativă.
	Utilizați numai discuri de tăiat cu marginea întreagă!
	Nu expuneți ploii sau umidității.
	Purtați mască de protecție împotriva prafului.
	Purtați protecție pentru ochi și urechi.
	Purtați mănuși de protecție.
	Produsul corespunde directivelor europene aplicabile specifice produsului.

Volumul de livrare

Verificați după despachetare dacă conținutul cartonului

- ▶ este complet
- ▶ și dacă nu a fost deteriorat în timpul transportului

Transmiteți reclamațiile imediat comerciantului, furnizorului respectiv producătorului. Reclamațiile ulterioare nu se iau în considerare.

- Mașina radială de tăiat gresia/faianța ST 200 N
- 4 Picioare de sprijin
- Opritor unghiular
- pungă pentru accesorii
- Unlete pentru înlocuirea discului abraziv de rectificat
- Instrucțiuni de funcționare
- declarație de garanție

Timpi de utilizare

Vă rugăm să respectați și prevederile locale privind protecția contra zgomotului.

Valorile caracteristice ale zgomotului

Măsurate conform prEN ISO 3744:2006

Utilizarea mașinii radiale de tăiat gresia/faianța cu disc de tăiat fabricat în serie

Nivel de putere a zgomotului L_{WA}	97 dB(A)
Nivelul de presiune acustică L_{PA}	84 dB(A)

Factorul de nesiguranță: $K_{PA} = 3,0$ dB(A)

Valorile indicate sunt valori de emisie și nu reprezintă astfel în mod obligatoriu valori sigure la locul de muncă. Deși există o legătură între nivelul de emisie și cel de imisie, nu se poate deduce cu siguranță dacă sunt necesare măsuri suplimentare de protecție sau nu. Printre factorii care pot influența nivelul de imisie la locul de muncă, se numără durata acțiunii, particularitățile încăperii de lucru, alte surse de zgomot etc., de exemplu numărul mașinilor și al altor operații învecinate. Nivelul permis al intensității acustice poate varia de la țară la țară. Această informație permite însă utilizatorului o apreciere mai bună a pericolozității și a riscurilor.

Vibrații

Nivelul vibrațiilor: $a_{hv} = 4,3$ m/s²

Factorul de nesiguranță: $K=1,5$ m/s²

Valoarea emisiilor oscilațiilor indicată a fost măsurată conform unei proceduri de testare normate și poate fi utilizată la compararea unei uneltelor electrice între ele.

Valoarea emisiilor oscilațiilor indicată poate fi utilizată și pentru o estimare introductivă a expunerii.

Avertizare:

Valoarea emisiilor oscilațiilor poate diferi de valoarea indicată în timpul utilizării propriuzise a unelei electrice, în funcție de modul în care se utilizează unealta electrică.

Este necesară stabilirea de măsuri de siguranță pentru protecția operatorului, care să se bazeze pe o estimare a expunerii în timpul condițiilor reale de utilizare (aici se vor lua în considerare toate componentele ciclului de operare, de exemplu perioadele în care unealta electrică este oprită, precum și perioadele, în care este pornită, dar funcționează fără sarcină).

În timpul utilizării practice a mașinii electrice, valoarea oscilațiilor se poate abate de la valoarea totală indicată în funcție de modul de utilizare al mașinii. Utilizatorul trebuie să adapteze măsurile de siguranță pentru autoprotecție în funcție de estimările sale, dacă mediul de lucru impune acest lucru.

Utilizarea conform domeniului de aplicație specificat

- Mașina radială de tăiat gresia/faianța este prevăzută exclusiv pentru utilizarea în domeniul gospodăriei și al meșteșugului. Este prevăzută exclusiv pentru tăierea plăcilor mici și medii de marmură și granit, ziglă, gresie și faianță de toate tipurile, conform dimensiunilor mașinii.
- Este interzisă utilizarea aparatului pentru tăierea de lemnului sau a metalelor. Pericol de accidentare!
- Este permisă exclusiv prelucrarea acelor piese care corespund dimensiunilor maxime indicate în datele tehnice.
- Utilizați numai discuri de tăiat potrivite pentru mașină, nu utilizați **pânze de ferăstrău**.
- Este permisă doar prelucrarea pieselor care se pot poziționa și mânuși în siguranță.
- Prin folosirea conformă destinației se înțelege și respectarea condițiilor de folosire, întreținere și reparație, impuse de producător, și respectarea măsurilor de siguranță prevăzute în instrucțiuni.
- Trebuie respectate măsurile de prevenire a accidentelor valabile pentru utilizare, cât și alte reguli general valabile ale medicinei muncii și ale tehnicii de siguranță.
- Orice alt mod de utilizare este considerat a nu fi în conformitate cu domeniul de aplicație specificat. Producătorul nu răspunde de pagubele rezultate astfel – riscul și-l asumă în exclusivitate utilizatorul.
- Modificări arbitrare ale mașinii radiale de tăiat gresia/faianța exclud răspunderea producătorului pentru pagube de orice fel rezultate din acestea.
- **Montarea, folosirea și întreținerea mașinii radiale de tăiat gresia/faianța este permisă numai persoanelor**, care sunt instruite și cunosc pericolele.
- Este interzisă utilizarea mașinii în zone cu pericol de explozie sau expuse intemperiiilor (ploii).

Alte riscuri

În ciuda utilizării corecte și a respectării măsurilor de protecție mai apar alte riscuri, datorită unor anume construcții, conform scopului de folosire.

Aceste riscuri pot fi diminuate dacă se respectă „Măsurile de siguranță”, „Utilizarea conformă domeniului de aplicație specificat destinației” și instrucțiunile de folosire în totalitate.

Atenția și precauția diminuează riscul accidentării persoanelor și riscul pagubelor materiale.

- Pericolul accidentării degetelor și a mâinilor prin atingerea șabei de tăiat în funcțiune.
- Pericolul accidentării degetelor și a mâinilor prin atingerea discului de tăiat în funcțiune în zonele neprotejate.
- Aruncarea de bucăți din aplicația de diamant defectă a discului de tăiat.
- Ruperea și aruncarea de bucăți din piesele de prelucrat și din fragmente ale pieselor.
- Pericolul de electrocutare prin folosirea unor conducte electrice neregulamentare.

- Atingerea unor părți sub tensiune la piese electrice deschise.
- Deteriorarea auzului datorită unor lucrări îndelungate fără protejarea auzului.
- Inspirarea de praf

Totuși, indiferent de toate măsurile de precauție luate, pot exista riscuri reziduale inobservabile.

Munca în condiții de siguranță

⚠ Folosite necorespunzător, mașinile radiale de tăiat gresia/faianța pot fi periculoase. La folosirea utilajelor electrice, trebuie respectate măsurile fundamentale de protecție pentru a exclude riscurile incendiilor, ale electrocutării și al accidentării persoanelor.

Citiți și respectați prin urmare înaintea punerii în funcțiune a acestui produs, indicațiile următoare și măsurile de prevenire a accidentelor ale asociației d-voastră profesionale și indicațiile de siguranță valabile în țara d-voastră, pentru a vă proteja pe d-voastră și pe alții de accidente.

i Transmiteți măsurile de siguranță tuturor persoanelor, care lucrează cu această mașină.

i Păstrați aceste instrucțiuni de siguranță.

- Cu ajutorul instrucțiunilor de utilizare, familiarizați-vă cu mașina înaintea punerii în funcțiune.
- Nu folosiți mașina decât pentru domeniile de aplicație specificate (vezi "Utilizarea conform domeniului de aplicație specificat").
- Montați mașina pe un suport neted și rezistent la alunecare (pericol de răsturnare).
- Evitați poziții anormale ale corpului. Asigurați-vă stabilitatea și mențineți-vă tot timpul echilibrul.
- **Lucrați cu precauție. Fiți atent la ce faceți. Lucrați rațional. Nu folosiți aparatul când sunteți obosit sau sub influența drogurilor, a alcoolului sau a medicamentelor. Un moment de neatenție în timpul folosirii aparatului poate duce la accidente serioase.**
- Purtați îmbrăcăminte de lucru potrivită:
 - nu purtați haine largi sau bijuterii, deoarece pot fi prinse de părțile mobile ale mașinii
 - încălțăminte de siguranță
 - o plasă pentru părul lung
- Purtați îmbrăcăminte personală de protecție:
 - **ochelari de protecție**
 - **mănuși de protecție.**
 - purtați o protecție a auzului (nivelul de presiune acustică la locul de muncă poate depăși 85 dB (A))
 - **maskă de protecție împotriva prafului**
- Păstrați-vă locul de muncă în ordine! Dezordinea poate cauza accidente.
- Țineți cont de influențele mediului:
 - Nu folosiți aparatul într-un mediu umed sau ud.
 - Nu expuneți **ploii** mașina radială de tăiat gresia/faianța.

– Lucrați exclusiv acolo unde aveți vizibilitate suficientă, asigurați o iluminare bună.

– Nu utilizați mașina în apropierea lichidelor sau a gazelor inflamabile.

- Nu lăsați niciodată aparatul nesupravegheat.
- Utilizarea aparatului de către persoane sub 18 ani este interzisă.

▪ Nu permiteți apropierea altor persoane.

Nu permiteți altor persoane, mai ales copiilor, să atingă utilajul sau cablul.

Țineți-i la distanță de zona d-voastră de lucru.

- Utilizați un dispozitiv de ridicat, dacă piesa de prelucrat depășește greutatea de 10 kg .
- Luați o **poziție de lucru** lateral sau în spatele discului de tăiat înafara zonei de tăiere.
- Nu suprasolicitați mașina! Lucrați mai bine și mai sigur în intervalul de putere indicat.
- Folosiți utilajul doar cu dispozitivele de protecție complet și nu efectuați modificări la mașină care ar putea diminua siguranța.
- Nu utilizați discuri de tăiat cu diamant fisurate sau discuri de tăiat cu margini segmentate.
- Nu utilizați discuri de tăiat care nu corespund datelor caracteristice din aceste instrucțiuni.
- Este interzisă utilizarea discurilor de tăiat a căror turație maximă este mai mică decât 3000 min⁻¹ rotații.

⚠ Utilizați numai acele discuri de rectificat cu diamant care prezintă o siglă MPA cu număr.

▪ Alegeți discul de tăiat cu diamant în funcție de materialul de tăiat.

▪ Nu depășiți viteza sigură de operare a discului de tăiat.

▪ Nu efectuați tăieturi uscate cu discurile de tăiat construite pentru tăierea umedă.

▪ Nu utilizați discul de tăiat pentru lucrări de șlefuire, de ex. pentru șlefuirea cantului unei bucăți de gresie tăiate. De asemenea, nu efectuați tăieturi la rază sau rotunde.

▪ Aveți grijă ca pompa de apă să fie acoperită cu apă.

⚠ Utilizarea altor unelte și a altor accesorii poate reprezenta un pericol de accidentare pentru dumneavoastră.

▪ Nu atingeți componentele electrice ale mașinii (ex. întrerupătorul) cu mâinile ude.

▪ Aveți grijă ca toate legăturile cu ștecăr să se afle într-un loc uscat și să nu stea pe jos.

▪ Feriți piesele electrice ale uneltei electrice de apă și țineți persoanele la distanță de zona de lucru.

▪ Opriti mașina și scoateți ștecărul din priză:

– la efectuarea lucrărilor de reparație

– la efectuarea lucrărilor de întreținere și curățare

– la remedierea defecțiunilor (inclusiv eliberarea unui disc de tăiat blocat)

– transportul și depozitarea

– la părăsirea mașinii radiale de tăiat gresia/faianța (chiar și în cazul unor întreruperi scurte)

▪ **Atenție! Discul de tăiat continuă să se rotească după oprire!** Nu frânați discul de tăiat cu mâna sau cu presiune laterală.

- Așteptați până când discul de tăiat se oprește complet și scoateți ștecărul din priză înainte de a efectua reglaje sau lucrări de întreținere și curățare.
- **Întrețineți** cu grijă mașina radială de tăiat gresia/faianța:
 - Păstrați uneltele ascuțite și curate pentru a putea lucra mai bine și mai sigur.
 - Păstrați mânerul uscat și fără ulei sau grăsime.
 - Respectați regulamentul de întreținere și indicațiile pentru înlocuirea uneltelor.
- Verificați dacă mașina nu cumva prezintă eventuale deteriorări:
 - Înaintea utilizării în continuare a aparatului, trebuie verificată cu grijă funcționarea ireproșabilă și conformă domeniului de aplicație specificat a dispozitivelor de protecție.
 - Verificați, dacă părțile mobile funcționează ireproșabil, dacă nu sunt blocate sau deteriorate. Toate piesele trebuie să fie montate corect și trebuie să îndeplinească toate condițiile pentru ca mașina radială de tăiat gresia/faianța să funcționeze ireproșabil.
 - Dispozitivele de protecție defecte și alte părți deteriorate trebuie reparate sau înlocuite în mod competent de către un atelier specializat autorizat, dacă nu este prevăzut altceva în instrucțiunile de folosire.
 - Autocolantele de siguranță deteriorate sau ilizibile trebuie înlocuite.
- Nu lăsați chei în utilaj!
Verificați întotdeauna înaintea punerii în funcțiune, dacă cheile și dispozitivele de reglare au fost îndepărtate.
- Depozitați aparatele nefolosite într-un loc uscat, închis, departe de copii.
- Nu transportați uneltele, ținând cu degetul de comutator. Asigurați-vă că întrerupătorul este decuplat în momentul introducerii ștecherului în priză.

Siguranța electrică

- Conductele de legătură se realizează conform IEC 60245 (H 07 RN-F) cu un diametru al conductorului de minim
 - 1,5 mm² la lungimea cablului până la 25 m
 - 2,5 mm² la lungimea cablului peste 25 m
- Conductele de legătură lungi și subțiri produc o cădere de tensiune. Motorul nu-și mai atinge randamentul maxim, funcționarea aparatului este redusă.
- Fișele și dozele de conectare la cablurile electrice trebuie să fie din cauciuc, PVC moale sau alt material termoplastice de aceeași rezistență mecanică, sau acoperite cu acest material.
- Prizele cablurilor electrice trebuie să fie protejate împotriva stropirii cu apă.
- La pozarea conductorului de legătură, asigurați-vă că aceasta nu deranjează, nu este turtit, îndoit și că racordul cu ștecăr nu este ud.
- Desfășurați cablul de tot, atunci când folosiți un tambur pentru cabluri.
- Nu folosiți cablul de racordare în scopuri care nu corespund domeniului de aplicație specificat. **Feriți cablul de căldură,**

de ulei și muchii ascuțite. Nu folosiți cablul pentru a trage ștecărul din priză.

- Protejați-vă împotriva electrocutării. Evitați contactul corpului cu părți pământate (de ex. țevi, corpuri de încălzire, sobe, frigider etc.).
- Verificați cu regularitate cablurile prelungitoare și înlocuiți-le, dacă sunt deteriorate.
- **Nu folosiți conducte de legătură defecte.**
- Folosiți în aer liber doar cabluri de prelungire autorizate și deci marcate corespunzător.
- Nu folosiți legături electrice provizorii.
- Nu șuntați și nu scoateți niciodată din funcțiune instalațiile de protecție.
- Aparatul se va conecta prin elementul încorporat PRCD (întrerupătorul de protecție contra curenților vagabonzi).

⚠ Racordul electric, respectiv reparații ale părților electrice ale mașinii trebuie efectuate de către un specialist în electricitate concesionat sau de către unul din atelierelor noastre de servicii pentru clienți. Regulamentele locale privind mai ales măsurile de protecție trebuie respectate.

⚠ Reparațiile altor părți ale mașinii trebuie efectuate de către producător sau unul din atelierelor noastre de servicii pentru clienți.

⚠ Folosiți doar piese de schimb, accesorii sau piese accesorii speciale originale. Folosirea altor piese de schimb și altor accesorii poate duce la accidentarea utilizatorului. Producătorul nu răspunde de daunele astfel provocate.

A Descrierea utilajului / piese de schimb

Poz.	Denumire	Nr. comandă
1.	Picioare de sprijin	344702
2.	Indicator pentru tăietura longitudinală	364733
3.	Dop de închidere	364734
4.	Șurub cu mâner în formă de stea M8 x 12	364703
5.	Vană	364704
6.	Placa mesei	364705
7.	Bară opritor (2 piese) cu scală	364706
8.	Opritor unghiular	364707
9.	Piuliță cu mâner în formă de stea M6 pentru reglarea unghiului	364735
10.	Șine de ghidare	
11.	Scală pentru tăietura de îmbinare la colț	
12.	opritoare pentru tăieturi longitudinale / transport	364710
13.	Unitate de tăiere	
14.	Întrerupător de PORNIRE/OPRIRE	364712
15.	Ventilator (fără imag.)	364713
16.	Carcasă ventilator	364714
17.	Condensator (fără imag.)	364715
18.	Mâner	364716

Poz.	Denumire	Nr. comandă
19.	Șurub de fixare	364725
20.	Protecție împotriva stropirii	364717
21.	Furtun	364719
22.	Capac de acoperire	364720
23.	Pompă pentru apa de răcire	364718
24.	Șurub cu cap butonul M5 x 12	364736
25.	Șaibă A 5,3 mm	391672
26.	Inel de siguranță A Ø 5mm	390908
27.	Flanșă în față	364730
28.	Disc de tăiat Ø 200 x Ø 25,4 x 2,2 mm	364721
29.	Cheie inelară (SW 19)	364723
30.	Cheie de montaj	364722
31.	Înterupător de protecție contra curenților vagabonzi (PRCD)	364041
32.	Flanșă în spate	364731
33.	Autocolant cu indicații de siguranță	364010
34.	Piuliță hexagonală M 12 LH	364732

Pregătirea punerii în funcțiune

i Pentru a asigura funcționarea ireproșabilă a mașinii, indicațiile acestor instrucțiuni.

Modul de amplasare al mașinii

- B** Așezați unitatea aparatului pe muchie pe podea. Fixați două picioare de sprijin cu câte un șurub cu mâner în formă de stea (4) în locurile special prevăzute.
- C** Cu ajutorul picioarelor montate, ridicați unitatea aparatului și montați celelalte două picioare.
- D** Așezați pompa pentru apa de răcire (23) în orificiul prevăzut al vanei. Introduceți apă în vană până când pompa pentru apa de răcire este acoperită cu apă.
- E** Fixați opritorul unghiular (8).

Punerea în funcțiune

Racordarea la rețea

Comparați tensiunea indicată pe placa de construcție, de ex. 230 V, cu tensiunea rețelei și conectați ferăstrăul la priza potrivită și legată la pământ în mod regulamentar.

- i** Motor cu curent alternativ:
 - Utilizați priza Schuko, tensiune 230 V cu comutator pentru protecție la curentul vagabond și siguranță rezistentă la 10 A.
 - Utilizați cabluri de legătură resp. prelungire cu diametrul conductorilor de min 1,5 mm²

Verificarea zilnică a PRCD (înterupător de protecție contra curenților vagabonzi montat)

Aparatul trebuie conectat prin înterupătorul PRCD.

1. Introduceți înterupătorul PRCD vertical în priză.
2. Apăsați tasta „Reset” – veți auzi un zgomot de pornire și vizorul va indica roșu.
3. Pentru verificarea PRCD, apăsați tasta „Test”. Vizorul nu mai indică nicio culoare.
4. Apăsați din nou tasta „Reset” – vizorul va indica din nou roșu.
5. Se poate porni mașina.

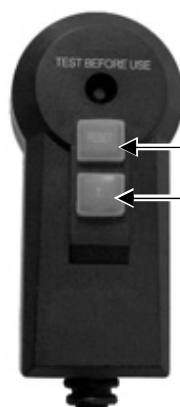

„Reset”

„Test”

Verificarea trebuie efectuată zilnic.

Dacă schimbați locul de amplasare, nu mai este necesară o altă verificare.

Conectarea

Nu folosiți aparate, la care comutatorul nu se poate deschide și închide. Comutatoarele defecte trebuie imediat reparate sau înlocuite de către Serviciul pentru clienți.

Verificați dacă PRCD este pregătit de funcționare. Vizorul roșu.

- Modul de amplasare al mașinii** Apăsați butonul verde (I). Verificați concomitent dacă direcția de rotație a discului de tăiat corespunde cu direcția de rotație indicată pe capacul de protecție (săgeata)



- i** La o pană de curent aparatul se oprește automat. Pentru repornire se apasă din nou butonul verde.

Oprirea

Apăsați butonul roșu (O) de pe comutator.

Instrucțiuni de lucru

! Înainte de începerea lucrului, aveți grijă la următoarele:

- Locul de muncă în ordine?
- Este mașina mașina radială de tăiat gresia/faianța amplasată în loc stabil?
- Înainte de începerea lucrului verificați, dacă direcția de rotație a discului de tăiat corespunde cu direcția de rotație indicată de săgeată pe capacul de protecție.

- Este interzisă punerea în funcțiune a aparatului înainte de citirea acestor instrucțiuni de folosire, a respectării tuturor indicațiilor și a montării aparatului conform descrierii!

Lucrul cu mașina radială de tăiat gresia/faianța



Țineți în permanență mâinile la o distanță sigură de discul de tăiat în mișcare.

- Lucrați doar când discul de tăiat a atins turația maximă.
- Aveți grijă ca pompa pentru apa de răcire să arunce apa pe discul de tăiat.
- Pentru tăiat, utilizați întotdeauna opritorul livrat.
- Este permisă doar prelucrarea pieselor care se pot poziționa și mânuși în siguranță.



Respectați în mod obligatoriu toate instrucțiunile de siguranță (vezi „Lucrul în siguranță”).

Reglaje la mașina radială de tăiat gresia/faianța

Efectuarea tăieturilor de îmbinare la colț



La lucrările de reglaj, aveți grijă ca mașina să fie oprită și împingeți capul de tăiere în spate.

Reglarea la 0° - 90°

1. **F** Desfaceți piulița cu mâner în formă de stea (9) și rotiți opritorul unghiular (8), până când scala indică unghiul dorit (0° - 90°).
2. **F** Strângeți din nou piulița cu mâner în formă de stea pentru a fixa unghiul reglat.
3. **G**, **H** Reglați opritorul (12) pentru tăieri longitudinale la lungimea dorită.
4. **G**, **H** Așezați placa pe bara opritor (7) și fixați opritorul unghiular (8).
5. Porniți mașina și așteptați până când se aruncă apă de răcire pe discul de tăiat.
6. **G**, **H** Trageți unitatea de tăiere (13) de mâner (18) ușor și constant prin placă.
7. După executarea tăieturii, opriți mașina.



Reglarea tăieturii de îmbinare la colț

1. **I** Desfaceți șuruburile de fixare (19) de pe ambele părți ale mașinii și împingeți șina de ghidare (10) în poziția dorită a unghiului.
2. **I** Strângeți din nou șuruburile de fixare (19).
3. Efectuați tăietura conform descrierii de la punctul „Reglaj 0°-90°”.

Întreținerea și curățarea



Înainte oricărei lucrări de întreținere și curățare

- opriți aparatul
- Așteptați oprirea mașinii radiale de tăiat gresia/faianța
- scoateți din priză ștecărul

Executarea lucrărilor suplimentare de întreținere și reparație, comparativ cu cele descrise în acest capitol, este permisă doar serviciului pentru clienți.

Dispozitivele de siguranță demontate pentru executarea lucrărilor de întreținere și curățare, trebuie montate la loc în mod regulamentar și trebuie verificate în mod obligatoriu.

Utilizați numai piese originale. Alte piese pot produce pagube și accidente imprevizibile.

Întreținerea

Înlocuirea discului de tăiat



Înainte de schimbarea discului de tăiat, scoateți ștecherul din priza de curent.

- Nu utilizați discuri de tăiat fisurate sau care sunt deformat.
- Nu folosiți decât discuri de tăiat ascuțite.



Înlocuirea discului de tăiat

1. **J** Desfaceți șuruburile (24) și scoateți capacul de protecție (22).
2. **K** Așezați cheia inelară (29) pe piulița hexagonală (30) și cheia de montaj (28) pe capătul arborelui motorului și desfaceți piulița hexagonală (34).
3. **i** Filet pe stânga!
3. Îndepărtați flanșa (27).
4. Acum puteți demonta discul de tăiat (28).
5. Înainte de montarea discului de tăiat (28), verificați filetul, piulița hexagonală și flanșa (27, 32) pentru a constata dacă sunt deteriorate, uzate sau desfăcute. Înlocuiți imediat piesele defecte sau uzate.
6. Montarea discului de tăiat se realizează în ordine inversă.



Respectați sensul de rotație! Sensul de rotație imprimat pe discul de tăiat trebuie să corespundă cu săgeata pentru direcția de rotație de pe capacul de protecție.

7. Strângeți bine piulița hexagonală (34).
8. **i** filet pe stânga!
8. Înșurubați din nou capacul de acoperire (22).

Curățarea

 Pentru a păstra capacitatea de funcționare a mașinii radiale de tăiat gresia/faianța, respectați următoarele.

- Curățați în mod **regulat** toate piesele mobile.
- Îndepărtați praful și murdăria cu o lavetă sau cu pensula.
- Nu curățați mașina cu jet de apă sau cu curățitoare cu apă sub presiune.
- Pentru părțile din material plastic, nu utilizați solvenți (benzină, alcool etc.), deoarece acestea pot deteriora piesele din material plastic.
- După fiecare utilizare, curățați vana de captare și pompa pentru apa de răcire pentru a garanta răcirea discului de tăiere. Pentru golirea vanei (5), îndepărtați dopul de închidere (3) și lăsați apa să se scurgă într-un vas potrivit.
- Curățați regulat partea interioară a capacului de acoperire.

Transportul



Înainte fiecărui transport se scoate ștecărul din priză.

 Transportați mașina radială de tăiat gresia/faianța doar cu unitatea de tăiat fixată:

- Împingeți cât se poate unul spre altul opritoarele pentru tăieturi longitudinale / transport (12) și strângeți-le bine.

Astfel evitați accidentarea mâinilor.

 Înainte de transport este necesară evacuarea completă a lichidului de răcire.

 **La transport este nevoie de o a doua persoană.**

Depozitarea



Scoateți ștecărul din priză.

- Depozitați aparatele nefolosite într-un loc uscat, închis, departe de copii.
- Înaintea unei depozități mai îndelungate, respectați următoarele indicații pentru a asigura o perioadă lungă de folosire și o utilizare ușoară a mașinii:
 - Realizați o curățare temeinică.

Manipularea, transportul și depozitarea discurilor de tăiat

Discurile de tăiat sunt casabile și sensibile la lovituri și la impact.

Din acest motiv, respectați următoarele:

- Nu lăsați discul abraziv să cadă și evitați orice lovitură bruscă.
- Nu utilizați discuri abrazive care au căzut jos sau care sunt deteriorate.
- În timpul utilizării, evitați vibrațiile sau șocurile.
- Evitați deteriorările de la alezajul de montare.
- Evitați solicitările suprafeței.
- Depozitați discurile de tăiat vertical sau orizontal și la o temperatură constantă medie.
- Depozitați discurile de tăiat în ambalajul lor original sau în rezervoare și rafturi speciale.

Garanția

Atenție la declarația de garanție anexată.

Defecțiuni posibile



Înainte de remedierea unei defecțiuni:

- opriți aparatul
- așteptați oprirea completă a aparatului
- scoateți din priză ștecărul

După remedierea unei defecțiuni, se repun în funcțiune și se verifică instalațiile de siguranță.

Defecțiunea	Cauza posibilă	Remedierea
Mașina radială de tăiat gresia/faianța nu pornește:	<ul style="list-style-type: none"> ➔ Nu este alimentat cu curent electric sau pană de curent ➔ Cablu prelungitor defect ➔ Ștecăr, motor sau comutator defect 	<ul style="list-style-type: none"> ➔ Verificarea alimentării cu curent, a prizei și a siguranței ➔ Verificarea cablului prelungitor, înlocuiți imediat cablul defect ➔ Motorul sau comutatorul vor fi verificate sau reparate de către un electrician concesionat, resp. vor fi înlocuite prin piese originale
Mașina radială de tăiat gresia/faianța taie cu întreruperi	<ul style="list-style-type: none"> ➔ Cablu prelungitor defect ➔ Avarie internă ➔ Comutatorul pornit/oprit defect 	<ul style="list-style-type: none"> ➔ Verificarea cablului prelungitor, înlocuiți imediat cablul defect ➔ Vă rugăm să vă adresați serviciului pentru clienți
Discul de tăiat se încălzește	<ul style="list-style-type: none"> ➔ Discul de tăiat e tocit sau defect ➔ Lipsește răcirea 	<ul style="list-style-type: none"> ➔ Înlocuiți discul de tăiat ➔ Verificați pompa pentru apa de răcire și frutunul ➔ Completați apa
Motorul zbârnăie, discul de tăiat se oprește	<ul style="list-style-type: none"> ➔ Discul de tăiat este blocat 	<ul style="list-style-type: none"> ➔ Îndepărtați obiectul

Date tehnice

Mașina radială de tăiat gresia/faianța

Denumire tip	ST 200 N
an de construcție	vezi ultima pagină
Puterea motorului P ₁	800 W S2: 30 min
Tensiune de rețea / frecvență	230 V~ / 50 Hz
Turația la mers în gol n ₀	3000 min ⁻¹
Ø discului de tăiat x diametrul alezajului Ø x grosime	max. Ø 200 x Ø 25,4 x 2,2 mm
Adâncime de tăiere la 90°	35 mm
Adâncime de tăiere la 45°	32 mm
Lungime a tăieturii	500 mm
Dimensiunea mesei	595 x 403 mm
Dimensiunile (lungimea x lățimea x înălțimea)	1045 x 685 x 1050 mm
Masa nominală	cca. 28 kg
Masa max. în exploatare	cca. 48 kg
Tip de protecție	IP 54
Clasa de protecție	I

Obsah

Montáž	3 - 4
ES- Prehlásenie o zhode	93
Symbole prístroja / návodu na použitie	93
Obsah dodávky	93
Prevádzkové časy	94
Parametre hluku	94
Vibrácie	94
Použitie podľa predpisov	94
Zvyškové riziká	94
Bezpečné pracovanie	95
Popis prístroja / Pótalkatrészek	96
Prípravy pre uvedenie do prevádzky	97
Uvedenie do prevádzky	97
Upozornenia pre prácu	97
Nastavenia radiálnej rezačky obkladov	97
Údržba a čistenie	98
– Údržba	98
– Starostlivosť	98
Doprava	98
Uskladnenie	99
Transport, skladovanie a zaobchádzanie s brúsnyimi kotúčmi	99
Záruka	99
Možné poruchy	99
Technické údaje	100

ES-Prehlásenie o zhode

podľa smernice EU: **2006/42/ES**

Prehlašujeme

ATIKA GmbH & Co. KG

Schinkelstraße 97, 59227 Ahlen - Germany

na vlastnú zodpovednosť, že výrobok

Radialfließenschneider (Radiálna rezačka obkladov)

ST 200 N

Seriové číslo: 000001 - 020000

zodpovedá daným požiadavkám ES smerníc a ustanoveniam nasledujúcich smerníc:

2004/108/EG, 2006/95/EG

Následujúce normy byly použité:

EN 12418:2000+A1; EN 61029-1:2009; EN 55014-1:2006;
EN 55014-2:1997/+A1:2001/+A2:2008; EN 61000-3-2:2006;
EN 61000-3-3:2008

Splnomocnená osoba pre technické podklady.

ATIKA GmbH & Co. KG – Technisches Büro

Schinkelstr. 97 – 59227 Ahlen – Germany

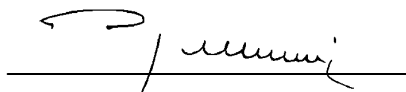

Ahlen, 13.07.2012

A. Pollmeier, jednatel

Symbole návodu na použitie



Hroziace nebezpečenstvo alebo nebezpečná situácia. Nerešpektovanie tohto pokynu môže mať za následok zranenia alebo hmotné škody.



Dôležité pokyny pre primerané zaobchádzanie. Nerešpektovanie týchto pokynov môže viesť k poruchám.



Pokyny pre užívateľa. Tieto pokyny Vám pomôžu optimálne využívať všetky funkcie prístroja.



Montáž, obsluha a údržba. Tu Vám bude presne vysvetlené, čo musíte vykonať.

Symbole prístroja



Pred uvedením prístroja do prevádzky prečítať a dbať na návod na použitie a bezpečnostné pokyny.



Nebezpečenstvo odlietavajúcich častí počas toho, ako motor beží – neúčastnené osoby, ako aj domáce a hospodárska zvieratá držať vo vzdialenosti od oblasti ohrozenia.



Pred opravami, údržbou a čistením vypnúť motor a vytiahnuť zástrčku.



Pozor! Nebezpečenstvo poranenia rezným nástrojom! Nepribližujte ruky k rotujúcemu kotúču!



Používajte iba diamantový rezný kotúč s celokrúžnym osadením!



Nevystavujte dažďu. Chráňte pred vlhkosťou



Noste ochranu proti prachu



Noste ochranu očí a sluchu.



Noste ochranné rukavice



Výrobok zodpovedá daným špecifickým požiadavkám EU smerníc pre tyto produkty

Obsah dodávky



Po vybalení skontrolujte obsah kartóna na

- ▶ kompletnosť
- ▶ príp. poškodenia dopravou

Výhrady oznámte okamžite obchodníkovi, podávateľovi príp. výrobcovi. Neskoré reklamácie nebudú uznané.

- radiálna rezačka obkladov ST 200 N
- 4 Oporné nohy
- uhlový doraz
- Vrecko s príslušenstvom
- Náčinie pre výmenu brúsneho kotúča
- Návod na obsluhu
- Záručné prehlásenie

Prevádzkové časy

Pred uvedením náradia do prevádzky dbajte prosím na štátno-právne (regionálne) predpisy pre ochranu proti hluku.

Parametre hluku

Merano podľa prEN ISO 3744:2006

Použitie radiálnej rezačky obkladov so sériovým rezným kotúčom.

Hladina akustického výkonu L_{WA}	97 dB(A)
Hladina akustického tlaku na pracovisku L_{PA}	84 dB(A)

Udané hodnoty sú emisné hodnoty a nemusia tým zároveň predstavovať aj bezpečné hodnoty pre pracovisko. Hoci existuje závislosť medzi úrovňou emisií a imisií, nemožno z toho spoľahlivo odvodiť, či sú alebo nie sú potrebné dodatočné bezpečnostné opatrenia. Faktory, ktoré môžu ovplyvňovať súčasnú imisnú hladinu na pracovisku, zahŕňajú dĺžku trvania pôsobenia, osobitosť pracovného priestoru, iné zdroje hluku atď., napr. počet strojov a susedných procesov. Prípustné hodnoty pre pracoviská sa môžu meniť v závislosti od štátu. Táto informácia má pomôcť užívateľovi lepšie odhadnúť nebezpečenstvo a riziko.

Vibrácie

Vibračná úroveň: $a_{hv} = 4,3 \text{ m/s}^2$

Chyba merania: $K=1,5 \text{ m/s}^2$

Udaná oscilačná emisná hodnota je po normovaných skúšobných skúškach nameraná a môže byť ako porovnanie porovnávaná s iným elektronáradím.

Varovanie:

Oscilačné emisné hodnoty sa môžu, v priebehu reálneho použitia elektronáradia, od udaných hodnôt líšiť v závislosti na spôsobe a účele práce pre ktorú je elektronáradie používané.

Preto je nutné prísne dodržiavať všetky ochranné opatrenia pre užívateľov, ktoré po zvážení a odhade priebehu reálnych užívateľských podmienok, sú určujúce (tu je potrebné zohľadniť všetky kroky výrobného procesu, napr. čas kedy je elektronáradie vypnuté a aj čas kedy je zapnuté, ale beží bez zaťaženia.)

Produkcia vibrácií pri praktickej prevádzke sa môže od uvádzaných nameraných hodnôt odlišovať, podľa spôsobu prevádzky stroja. Užívateľ stroja musí podľa vlastného odhadu urobiť ochranné opatrenia k vlastnej ochrane, keď to pracovné prostredie vyžaduje.

Použitie podľa predpisov

- Používanie radiálna rezačka obkladov je určené len na práce v domácnosti a v remeselníckej oblasti. Je určená výhradne k rezaniu malých alebo stredných kusov mramoru,

granitových dosiek, tehál a dlaždíc každého druhu, ktorých veľkosť odpovedá veľkosti stroja.

- Prístroj sa nesmie používať na rezanie dreva alebo kovu. Znamenalo by to nebezpečenstvo úrazu!
- Rezať je možné iba obrobek, ktorý zodpovedá veľkostne technickým údajom.
- Pre rezačku používajte výhradne pre ňu určené rezné kotúče. Nikdy nie **pílové kotúče**.
- Smú byť opracované len tie obrobky, ktoré je možné bezpečne položiť a usmerňovať.
- K použitiu podľa predpisov patrí aj **dodržiavanie** výrobcom predpísaných **podmienok pre prevádzku, údržbu a rekonštrukciu** a dodržiavanie **bezpečnostných predpisov** uvedených v návode.
- Treba dodržiavať platné príslušné **predpisy pre ochranu proti úrazom**, ako aj ostatné všeobecne uznávané pracovno-medicínske a **bezpečnostno-technické predpisy**.
- Každé ďalšie iné použitie platí ako použitie, ktoré nie je v súlade s predpismi. Za škody každého druhu, ktoré z toho vyplývajú, výrobca neručí. **Riziko nesie sám užívateľ**.
- Svojevoľné zmeny na radiálnej rezačke obkladov vylučujú ručenie výrobcu za chyby každého druhu, ktoré z toho vyplývajú.
- radiálna rezačka obkladov smú **zmontovať, používať a udržiavať** len spoľahlivé osoby, ktoré boli poučené o jej obsluhu a nebezpečenstvách. Rekonštrukčné práce smieme prevádzať len my, príp. nami menované servisné miesta.
- Stroj nesmie byť používaný v prostredí s nebezpečenstvom explózie a nesmie byť vystavený dažďu.

Zvyškové riziká

Aj pri používaní podľa predpisov môžu aj napriek dodržaniu príslušných bezpečnostných opatrení vznikajú **zvýškové riziká** podľa konštrukcie určenej účelom použitia.

Zvyškové riziká je možné minimalizovať, keď budú spoločne dodržiavané „Bezpečnostné predpisy“ a „Použitie podľa predpisov“ ako aj Návod na obsluhu.

Ohľaduplnosť a opatrnosť znižujú riziko úrazu osôb a poškodení.

- Nebezpečenstvo poranenia prstov a rúk ich priblížením k pohybujúcemu sa reznému kotúču.
- Nebezpečenstvo poranenia prstov a rúk pri dotyku diamantového kotúča na nechránených miestach.
- Nebezpečenstvo odlietavajúcich častí diamantov z celokrúžného osadenia kotúča.
- Poranenie odlietujúcimi obrobkami.
- Ohrozenie el. prúdom z elektrického prípojného vedenia, ktoré nezodpovedá predpisom.
- Kontakt s časťami pod elektrickým prúdom pri otvorených elektrických súčiastkach.
- Poškodenie sluchu pri dlhšie trvajúcich prácach bez ochrany sluchu.
- Nadýchání sa zemného prachu

Okrem toho nemôžu napriek všetkým prijatým opatreniam vznikajú zreteľné zvyškové riziká.

Bezpečné pracovanie

⚠ Pri neodbornom použití môžu byť radiálne rezačky obkladov nebezpečné. Ak sú elektrické náradia používané, musia byť dodržiavané základné bezpečnostné opatrenia, aby sa vylúčili riziká vzniku požiaru, úrazu elektrickým prúdom a poranení osôb.

Prečítajte si preto a dodržiavajte pred uvedením do prevádzky tohto výrobku nasledovné upozornenia a predpisy pre zamedzenie vzniku úrazu vo Vašom zamestnaneckom spoločenstve príp. platné bezpečnostné prepisy v konkrétnej krajine, pre ochranu seba a iných pred možnými poraneniami.

- i** Bezpečnostné predpisy dajte všetkým osobám, ktoré pracujú so strojom.
- i** Tieto bezpečnostné predpisy dobre uschovajte.
- Pred použitím sa bližšie zoznámte so strojom pomocou Návodu na použitie.
- Stroj nepoužívajte na účely, pre ktoré nie je určený (pozri „Použitie podľa predpisov“).
- Prístroj postavte na rovné miesto, kde nehrozí nebezpečenstvo zošmyknutia (prevrátenia).
- Vyhnite sa abnormálnemu držaniu tela. Dbajte na **pevný postoj** a udržiajte v každom čase **rovnováhu**.
- **Buďte pozorní.** Dávajte pozor na to, čo robíte. K práci pristupujte s rozumom. Prístroj nepoužívajte, ak ste unavení alebo ste pod vplyvom drog, alkoholu alebo liekov. Moment nepozornosti pri používaní prístroja môže viesť k vážnym poraneniam.
- Noste vhodné **pracovné oblečenie**:
 - **žiadne** voľné oblečenie alebo **ozdoby**, tieto môžu byť zachytené pohyblivými časťami
 - Bezpečná obuv
 - protišmyková **obuv, rukavice**
 - **sieťka na vlasy** pri dlhých vlasoch
- Noste osobné **ochranné oblečenie**:
 - **chrániče sluchu** (hladina akustického tlaku na pracovisku môže prekročiť 85 dB (A))
 - **Ochranné rukavice**
 - **ochranné okuliare**
 - **dýchaciu masku** pri prácach, kde vzniká prach
- Udržiajte svoje **pracovné prostredie** v **poriadku!** Neporiadok môže spôsobiť úrazy.
- Berte do úvahy **vplyvy okolia**:
 - Prístroj nepoužívajte vo vlhkom alebo mokrom prostredí.
 - Radiálnu rezačku obkladov nevystavujte **dažďu**.
 - Postarajte sa o dobré **osvetlenie**.
 - Nepoužívajte stroj v blízkosti horľavých kvapalín alebo plynov
- **Nikdy nenechávajte prístroj bez dozoru.**
- **Deti a mládež** pod 18 rokov a osoby, ktoré nečítali návod na obsluhu, nesmú stroj obsluhovať.
- **Ostatné osoby** udržiajte ďalej od radiálnej rezačky obkladov. Nedovoľte ostatným osobám, zvlášť **deťom dotýkať sa náradia** alebo **kábla**. Udržiajte ich ďalej od Vášho pracovného miesta.
- Použite zdvižný prípravok keď obrobek prekročí váhu 10 kg.

- Zajmite pracovnú pozíciu na boku brúsneho kotúče a vedľa úrovne rezu.
- Stroj nepreťažujte ! Stroj pracuje lepšie a bezpečnejšie v **udanej výkonovej oblasti**.
- Prístroj prevádzkujte len s kompletnými a správne nasadenými **ochrannými pomôckami** a nič, čo by mohlo ovplyvniť bezpečnosť prístroja, na ňom nemeňte.
- Nepoužívajte prasknuté brúsne kotúče či kotúče, ktoré majú segmentovaný okraj.
- Nepoužívajte **žiadne rezné kotúče**, ktoré nezodpovedajú uvedeným parametrom tohto návodu na použitie.
- Nesmú sa používať rezné kotúče, ktorých maximálny počet otáčok je nižší ako 3000 min⁻¹.
- **⚠** Používať sa môžu iba diamantové kotúče, ktoré majú na sebe vytlačené MPA s číslom.
- Diamantový kotúč voľte tak, aby bol materiál zodpovedajúci.
- Neprekračujte bezpečnú prevádzkovú rýchlosť kotúča.
- S kotúčom, ktorý je určený na mokré rezanie nevykonávate rezy nasucho.
- Kotúč nepoužívajte ako brúsku napr. pre odbrúsenie časti dlaždice. Taktiež nevykonávajte uhlové alebo guľaté prerezy.
- Dbajte na to, aby vodné čerpadlo bolo vždy pod vodnou hladinou.
- **⚠** Použitie iných náradí a iného príslušenstva môže pre Vás znamenať nebezpečenstvo poranenia.
- Nedotýkajte sa mokrými rukami elektro-časti stroja (napr. spínače).
- Dbajte na to, aby el. prípoje boli na suchom mieste a neležali na podlahe.
- Chráňte elektrické časti stroja pred vlhkosťou alebo vodou a z pracovného priestoru vykážte nezúčastnené osoby.
- Stroj vypnite a vyťahnite **sieťovú zástrčku zo zásuvky** pri:
 - opravách
 - údržbe a čistení
 - odstraňovaní porúch (k tomu patrí aj uvoľňovanie blokovaných rezných kotúčov)
 - opustenie radiálnej rezačky obkladov (aj pri krátkodobých prerušení práce)
- **Pozor! Rezný kotúč dobieha!** Nebrzdíte ho rukou alebo tlakom na jeho strany.
- Počkajte na kludový stav kotúča a odpojte stroj od siete vyťahnutím zo zásuvky, predtým ako budete vykonávať zmeny nastavenia, údržbu alebo čistenie stroja.
- **Starajte** sa svedomite o Vašu radiálnu rezačku obkladov:
 - Udržiajte **náradia** ostré a čisté, aby mohli pracovať lepšie a bezpečnejšie.
 - Dodržiavajte **predpisy na údržbu** a pokyny pre výmenu náradia.
 - Udržiajte rukoväť suchú a bez oleja a mastnoty.
- Skontrolujte stroj na možné **poškodenia**:
 - Pred ďalším použitím stroja musia byť **ochranné prípravky** skontrolované, či sú schopné bezchybnej a správnej funkcie podľa predpisov.
 - Preverte, či **pohyblivé časti** bezchybne fungujú a nezasekávajú sa alebo, či nie sú poškodené. Všetky

časti musia byť správne namontované a musia spĺňať všetky podmienky, aby bola zaistená bezchybná prevádzka radiálnej rezačky obkladov.

- **Poškodené ochranné prípravky** a časti musia byť odborné opravené alebo vymenené v uznanej odbornej dielni, pokiaľ nie je v návode na použitie uvedené inak.
- Poškodené alebo nečitateľné bezpečnostné nálepky treba nahradiť novými.
- Nenechajte zastrčené žiadne náradové kľúče! Vždy pred zapnutím preverte, či sú kľúče a nastavovacie náradie odstránené.
- Uchovávajte **nepoužívané prístroje** na suchom uzamknutom mieste mimo dosahu detí.
- Nikdy nenoste náradie, keď máte prst na vypínači. Uvedomte si, že spínač je pri zasunutí vidlice do zásuvky zapnutý.

Elektrická bezpečnosť

- Prevedenie **pripojných vedení** podľa IEC 60 245 (H 07 RN-F) s priemerom žil minimálne
 - 1,5 mm² pri dĺžke kábla **do** 25 m
 - 2,5 mm² pri dĺžke kábla **nad** 25 m
- Dlhé a tenké pripojné vedenia vytvárajú pokles napätia. Motor nedosiahne maximálny výkon, funkcia stroja je zredukovaná.
- **Zástrčky a spojovacie zásuvky** na pripojných vedeniach musia byť z gumy, mäkkého PVC alebo iných termoplastových materiálov o rovnakej mechanickej pevnosti alebo musia byť takýmto materiálom potiahnuté.
- Zástrčné zariadenie pripojného vedenia musí byť chránené proti **postrekovej vode**.
- Pri kladení **pripojného vedenia** dbať na to, aby neprekážalo, nebolo stlačené, nebolo zalomené a spojenie so zásuvkou nebolo vlhké.
- **Kábel** nepoužívajte na účely, pre ktoré nie je určený. **Ochraňujte** kábel pred **horúčavou, olejom a ostrými hranami**. Nepoužívajte kábel na vytiahnutie zástrčky zo zásuvky.
- Pri použití káblového bubna kábel úplne odviňte.
- Kontrolujte pravidelne **predlžovacie káble** a vymeňte ich, ak sú poškodené.
- Nepoužívajte **žiadne chybné pripojné vedenia**.
- Vonku používajte len pre toto použitie **povolené** a zodpovedajúco označené predlžovacie káble.
- Nepoužívajte **žiadne provizórne** elektrické pripojenia.
- Ochranné zariadenia **nikdy nepremosťovať** alebo vyradovať z prevádzky.
- Prístroj musí byť pripojený cez zabudovaný PRCD (prúdový chránič pre pohyblivú montáž).

 **Elektrické pripojenie** príp. **opravy** elektrických častí stroja treba uskutočniť prostredníctvom odborníkov na elektriку **s koncesiou** alebo našimi servisnými miestami. Treba dodržiavať miestne predpisy, ktoré sa zvlášť týkajú ochranných opatrení.

 **Opravy** ostatných častí **stroja** má vykonávať **výrobca** príp. jeho servisné miesta.

 Používať len originálne náhradné diely. **Použitím iných náhradných dielov** a iného príslušenstva môžu vzniknúť pre užívateľa úrazy. Za škody, ktoré z toho vyplývajú, výrobca neručí.

A Popis prístroja / Pótalkatrészek

Pozícia	Označenie	Objednávacie č.
1.	Oporné nohy	344702
2.	Ukazovateľ dlhých rezov	364733
3.	Zátka	364734
4.	Zaisťovacia skrutka M8 x 12	364703
5.	vaňa	364704
6.	stolová platňa	364705
7.	dorazová lišta (2-dielna)	364706
8.	spojka uhlového dorazu	364707
9.	hviezdicová matica M6 pre nastavenie uhla	364735
10.	vodiaca lišta	
11.	Škála pre šikmé rezy	
12.	doraz pre pozdĺžny rez/ dopravu	364710
13.	rezacia jednotka	
14.	vypínač VYP/ ZAP	364712
15.	ventilátor (bez obr.)	364713
16.	plášť ventilátora	364714
17.	kondenzátor (bez obr.)	364715
18.	rukoväť	364716
19.	aretačná skrutka pre šikmý rez	364725
20.	zásterka	364717
21.	zásterka	364719
22.	hadica	364720
23.	vodné chladiace čerpadlo	364718
24.	skrutka M5 x 12	364736
25.	podložka A 5,3 mm	391672
26.	pružná podložka A o 5 mm	390908
27.	Predná príruha	364730
28.	rezný kotúč Ø 200 x Ø 25,4 x 2,2 mm	364721
29.	prstencový kľúč (SW 19)	364723
30.	montážny kľúč	364722
31.	PRCD (prúdový chránič pre pohyblivú montáž)	364041
32.	Zadná príruha	364731
33.	bezpečnostná nalepovacia etiketa	364010
34.	Šesťhranná matica M12	364732

Prípravy pre uvedenie do prevádzky

i Pre dosiahnutie bezchybného fungovania stroja, dodržujte upozornenia v tomto návode.

Zostavenie stroja

- B** Postavte jednotku stroja hranami hore. Pripevnite 2 oporné nohy do príslušných vybratí, každú hviezdicovitou skrutkou (4).
- C** Teraz preklopte jednotku stroja cez namontované oporné nohy hore a namontujte ďalšie dve nohy.
- D** Vložte vodné čerpadlo (23) do určeného vyhlbenia vo vani. Naplňte vaňu vodou, až pokiaľ nie je vodné chladiace čerpadlo pod hladinou.
- E** Upevnite uhlový doraz (8)

Uvedenie do prevádzky

Pripojenie na sieť

Porovnajte napätie udané na typovom štítku prístroja, napr. 230 V s napätím v sieti a zapojte radiálnu rezačku obkladov do zodpovedajúcej a podľa predpisov uzemnenej zásuvky.

- i** Motor na striedavý prúd:
- Použiť zásuvku s ochranným kolíkom, menovité napätie 230 V s ochranným prúdovým spínačom a pomalou poistkou 10 A.
 - Používajte prípojné alebo predlžovacie káble s priečnym prierezom žily minimálne 1,5 mm²

Denná kontrola PRCD (prúdový chránič pre pohyblivú montáž)

Prístroj musí byť pripojený cez spínač PRCD.

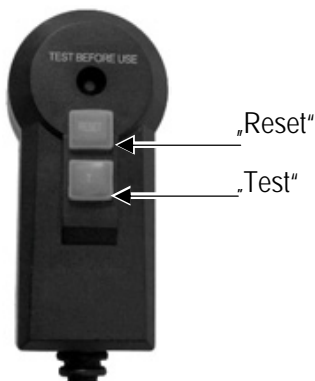

Túto kontrolu je potrebné previesť jedenkrát za deň. Pri zmene umiestnenia nie je potrebná ďalšia skúška.

1. Zasuňte spínač PRCD zvisle do zásuvky.
2. Stlačte tlačidlo RESET – počujete hluč spínača a kontrolné okno je červené.
3. Pre kontrolu stlačte tlačidlo TEST (prúdový chránič). Kontrolné okno je bez farby.
4. Stlačte opäť tlačidlo RESET – kontrolné okno svieti červene.
5. Prístroj sa môže zapnúť.

Zapnutie

Nepoužívajte prístroj, na ktorom sa nedá spínač ani zapnúť, ani vypnúť. Poškodené spínače musia byť okamžite servisom opravené alebo vymenené za nové.

Skontrolujte, či je PRCD pripravený na prevádzku: Kontrolné okno je červené

- i** Stlačte zelené tlačidlo (I) na spínači. Súčasne skontrolujte, či smer otáčania rezných kotúčov súhlasí so smerom otáčania uvedeným na ochrannom kryte (šípka).



- i** Pri výpadku prúdu sa prístroj automaticky vypne. Pre opätovné zapnutie stlačte zelené tlačidlo (I).

Vypnutie

- i** Stlačte červené tlačidlo (O) na spínači.

Upozornenia pre prácu

- !** Pred začiatkom práce dodržujte nasledovné:
 - Pracovisko upratané ?
 - Je radiálna rezačka obkladov umiestnená bezpečne proti prevrhnutiu?
 - Pred začatím práce skontrolujte že smer otáčania brúsneho kotúča súhlasí so šípkou na kryte kotúča.
 - Prístroj nesmiete skôr zapnúť, kým si neprečítate tento návod na obsluhu, nedodržíte všetky menované upozornenia a prístroj nezmontujete ako je popísané!

Práce s radiálnej rezačke obkladov

- !** Držte ruky vždy v bezpečnej vzdialenosti od rotujúceho rezného kotúča.
- Začnite pracovať až vtedy, keď rezný kotúč dosiahol maximálny počet otáčok.
- Dbajte na to, aby voda vodného chladiaceho čerpadla vždy oplachovala kotúč.
- Pri rezaní použite dodaný doraz rezu.
- Smú byť opracované len tie obrobky, ktoré je možné bezpečne položiť a usmerňovať.

- !** V každom prípade dbajte bezpečnostných predpisov.

Nastavenia radiálnej rezačke obkladov

Uhlové rezy

- !** Pri nastavovacích prácach dbajte aby stroj bol vypnutý a rezná hlavica v zadnej polohe.

Nastavenia od 0° do 90°

1. **F** Uvoľnite hviezdnicovú maticu (9) a otáčajte uhlový doraz (8), až pokiaľ sa na stupnici nezobrazí želaný uhol (0° - 90°).
2. **F** Opäť natihnite hviezdnicovú maticu, aby sa zaistil nastavený uhol.
3. **G**, **H** Nasadíte doraz (12) dlhého rezu na požadovanú mieru.
4. **G**, **H** Priložte dlaždicu k dorazovej lište (7) a priložte uhlový doraz (8).
5. Spustíte stroj a počkajte, až pokiaľ nebude chladiaca voda oplachovať rezný kotúč.
6. **G**, **H** Pomaly ťahajte rezaciu jednotku (13) na rukoväť (18) a rovnomerne cez dlaždicu.
7. Po reze stroj vypnite.

Nastavenie šikmého rezu

1. **I** Uvoľnite nastavovacie skrutky (19) na oboch stranách stroja a natočte vodiace koľajnice (10) do požadovanej polohy.
2. **I** Opäť utiahnite nastavovacie skrutky (19).
3. Vykonávajte rez tak, ako je to popísané v bode „Nastavenia od 0° do 90°“.

Údržba a čistenie



- Pred každou údržbovou a čistiacou prácou**
- prístroj vypnúť
 - počkať na zastavenie radiálnej rezačky obkladov
 - vytiahnuť sieťovú zástrčku

Údržbárske a čistiace práce, ktoré nie sú popísané v tejto kapitole smie vykonávať len odborný servis.

Po údržbe a čistení odstránené bezpečnostné zariadenia musia byť bezpodmienečne znovu odborné namontované späť a skontrolované.

Používať len originálne diely. Iné diely môžu viesť k nepredvídaným škodám a poraneniam.

Údržba

Výmena rezného kotúča



- Pred výmenou rezného kotúča vytiahnite sieťovú zástrčku.**

- Nepoužívajte poškodené rezné kotúče alebo také, ktoré zmenili svoj tvar.
- Používajte len ostré rezné kotúče.

Výmena rezného kotúča

1. **J** Uvoľnite skrutky (24) a vyberte krycí plech (22).
2. **K** Nasadíte očkový kľúč (29) na šesťhrannú maticu (34) a montážny kľúč (30) na koniec hriadeľa motoru a vyskrutkujete šesťhrannú maticu (34).

i Ľavý závit!

3. Vyberte prírubu (27).
4. Teraz môžete vybrať rezný kotúč (28).
5. Pred nasadením nového rezného kotúča skontrolujte (28) vreteno, šesťhrannú maticu a prírubu (27,32), či nie sú poškodené, opotrebované alebo voľnejšie usadené. Poškodené alebo opotrebované časti treba ihneď vymeniť.
6. Nasadenie rezného kotúča sa vykonáva v opačnom poradí.

i Dodržiavajte smer otáčania! Smer šípky na brúsném kotúči musí súhlasiť so smerom šípky na kryte kotúča.

7. Pevne utiahnite šesťhranné matice (34).

i Ľavý závit!

8. Znovu priskrutkujte príklop (22).

Čistenie

i Pre zachovanie funkčnosti radiálnej rezačky obkladov dodržiavajte nasledovné:

- Pravidelne čistíte všetky pohyblivé diely.
- Odstráňte prach a znečistenia s handrou alebo štetcom
- Nečistite stroj tečúcou vodou alebo vysokotlakovým čističom.
- Pre diely z plastickej hmoty nepoužívajte rozpúšťadlá (benzín, alkohol, atď.), pretože tieto môžu plastické hmoty poškodiť.
- Po každom použití vyčistite záchytnú vaňu a vodné chladiace čerpadlo, aby ste zabezpečili chladenie rezných kotúčov. Pre vyprázdnenie vane (5) vyberte zátku (3) a nechajte obsah vytečť do k tomu určenej nádoby.
- Pravidelne čistíte vnútro krytu.

Doprava



- Pred každou dopravou vytiahnuť sieťovú zástrčku.**

- i** Rezačka kameňa sa smie prepravovať len s fixovanou rezacou jednotkou:
 - Zosunite obidva dorazy dlhého rezu/ transport (12) čo najviac k sebe a pevne utiahnite. Takto zabránite poraneniam rúk.
- i** Pred premiestnením stroja musí byť chladiaca kvapalina úplne odstránená.
- !** Pre transport je potrebná druhá osoba.

Uskladnenie



Vytiahnuť sieťovú zástrčku.

- Uchovávajúce nepoužívané prístroje na suchom uzamknutom mieste mimo dosahu detí.
- **Pred dlhším uskladnením** dbajte na to, aby sa pre predĺženie životnosti radiálnej rezačky obkladov a pre ľahkú bežnú obsluhu vykonalo nasledovné:
 - urobte dôkladné vyčistenie stroja.

Transport, skladovanie a zaobchádzanie s brúsnyými kotúčmi.

Brúsne kotúče sú krehké a citlivé na pád alebo úder. Preto dbajte následných pokynov:

- Nenechajte kotúč spadnúť na zem a vylúčte účinky náhlych úderov.
- Nikdy nepoužívajte spadnuté kotúče alebo poškodené kotúče.
- Pri použití zamedzte vibráciám a otrasom.
- Skontrolujte event.poškodenie na otvore pre nasadenie kotúča.
- Zamedzte zaťaženiu na ploche kotúča.
- Brúsne kotúče skladujte naplocho alebo vo zvislej polohe v suchu v prostredí, kde nie mráz a je konštantná teplota.
- Brúsne kotúče uchovávajúce v pôvodnom obale alebo v špeciálnych držiakoch na regáloch.

Záruka

Prosíme, prečítajte a rešpektujte priložené záručné prehlásenie a jeho podmienky.

Možné poruchy



Pred každým odstránením poruchy

- prístroj vypnúť
- počkať na zastavenie radiálnej rezačky obkladov
- vytiahnuť sieťovú zástrčku

 Po každom odstránení poruchy opäť uviesť všetky bezpečnostné zariadenia do prevádzky a preveriť.

Porucha	Možná príčina	Odstránenie
radiálna rezačka obkladov nebeží.	<ul style="list-style-type: none"> ☞ Bez prúdu ☞ Poškodený predlžovací kábel ☞ Sieťová zástrčka, motor alebo spínač sú defektné. 	<ul style="list-style-type: none"> ☞ Preverte napájanie, zásuvku a poistky ☞ Preverte predlžovací kábel, poškodený kábel ihneď vymeňte ☞ Motor alebo spínač nechať skontrolovať alebo opraviť odborníkovi na elektriku s koncesiou, príp. nechať nahradiť originálnymi náhradnými dielmi
radiálna rezačka obkladov reže prerušovane	<ul style="list-style-type: none"> ☞ Poškodený predlžovací kábel ☞ interný poškodený kontakt ☞ chybný zapínač/vypínač 	<ul style="list-style-type: none"> ☞ Preverte predlžovací kábel, poškodený kábel ihneď vymeňte ☞ Obráťte sa prosím na zákaznícky servis.
Rezný kotúč je horúci	<ul style="list-style-type: none"> ☞ Rezný kotúč je tupý alebo poškodený ☞ Chýbajúce chladenie 	<ul style="list-style-type: none"> ☞ Vymeňte rezný kotúč ☞ Skontrolujte vodné chladiace čerpadlo a hadicu ☞ Doplnite vodu
Motor bručí, rezný kotúč zostane stáť	<ul style="list-style-type: none"> ☞ Blokovaný rezný kotúč 	<ul style="list-style-type: none"> ☞ Odstráňte predmet, ktorý blokuje pohyb

Technické údaje**Radiálna rezačka obkladov**

Typ	ST 200 N
Výrobný rok	Viz posledná strana
Výkon motora P ₁	800 W S2: 30 min
Napätie siete / Frekvencia siete	230 V~ / 50 Hz
Voľnobežné otáčky n ₀	3000 min ⁻¹
Rezný kotúč x vrtanie x hrúbka	max. Ø 200 x Ø 25,4 x 2,2 mm
Hĺbka rezu pri 90°	35 mm
Hĺbka rezu pri 45°	32 mm
Dĺžka rezu	500 mm
Rozmery stola	595 x 403 mm
Maximálna veľkosť rezu	500 x 400 mm
Rozmery (dĺžka x šírka x výška)	1045 x 685 x 1050 mm
menovitá hmotnosť	ca. 28 kg
Maximálna prevádzková hmotnosť	ca. 48 kg
Druh ochrany	IP 54
Trieda ochrany	I

Vsebina

Montaža	3 - 4
EG-izjava o skladnosti	101
Simboli na verižni žagi / navodilo za uporabo	101
Obseg dobave	101
Čas obratovanja	102
Emisija hrupa	102
Tresljaji	102
Uporaba v skladu z namenom	102
Preostala tveganja	102
Varno delo	103
Opis stroja/nadomestni deli	104
Priprava za zagon	105
Zagon	105
Delovni napotki	105
Nastavitve radialnem rezalniku za ploščice	106
Vzdrževanje in nega	106
- Vzdrževanje	106
- Nega	106
Transport	106
Skladiščenje	107
Ravnanje z rezalnimi ploščami, prevoz in skladiščenje	107
Garancija	107
Odpravljanje motnje	107
Tehnični podatki	108

Izjava o skladnosti ES

v skladu z direktivo: **2006/42/ES**

S tem izjavljamo mi,

ATIKA GmbH & Co. KG

Schinkelstraße 97, 59227 Ahlen - Germany

z izključno odgovornostjo, da je izdelek

Radialfließenschneider (Radialni rezalnik za ploščice)

ST 200 N

Serijska številka: 000001 - 020000

v skladu z določili zgoraj navedene Direktive ES ter z določili naslednjih Direktiv:

2004/108/ES, 2006/95/ES

Uporabljeni so bili naslednjih harmonizirani standardi:

EN 12418:2000+A1; EN 61029-1:2009; EN 55014-1:2006;
EN 55014-2:1997/+A1:2001/+A2:2008; EN 61000-3-2:2006;
EN 61000-3-3:2008

Pooblaščenec za sestavo tehnične dokumentacije:

ATIKA GmbH & Co. KG – Technisches Büro

Schinkelstr. 97 – 59227 Ahlen – Germany

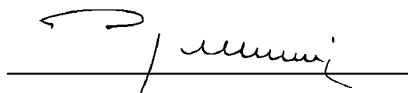

Ahlen, 13.07.2012

A. Pollmeier, poslovodstvo

Simboli v navodilu za uporabo



Grozeča nevarnost ali nevarna situacija.

Neupoštevanje teh napotkov lahko ima za posledico poškodbe ali privede do materialne škode.



Pomembni napotki za strokovno ravnanje.

Neupoštevanje teh napotkov lahko privede do motenj.



Uporabniški napotki. Ti napotki vam pomagajo pri optimalni rabi vseh funkcij.



Montaža, posluževanje in vzdrževanje. Tu se natančno razlaga, kaj morate narediti.

Simboli na verižni žagi



Pred zagonom naprave preberite varnostne napotke in jih upoštevajte.



Nevarnost zaradi sesekljanih delov pri obratujočem motorju – nestrokovne osebe ter domače živali oddaljite iz področja nevarnosti.



Pred popravilanjem, vzdrževanjem in čiščenjem izključite motor in potegnite vtičak napajalnega kabla iz vtičnice.



Pozor, nevarnost ureza! Ne držite rok proti vrteči se rezalni plošči!



Uporabljajte samo diamantno rezalno ploščo z neprekinjenim robom!



Aparata ne izpostavljajte dežju. Aparat zaščitite pred vlago.



Nosite protiprašno zaščito.



Nosite zaščitna očala in glušnike.



Nosite zaščitne rokavice.



Izdelek ustreza evropskim direktivam, ki veljajo za tovrstne izdelke.

Obseg dobave



Po odstranitvi embalaže preverite:

- ▶ ali je pošiljka popolna
- ▶ ali je prišlo do poškodb med transportom.

Morebitne napake takoj sporočite prodajalcu, dobavitelju oziroma proizvajalcu. Kasnejše reklamacije se ne upoštevajo.

- Radialni rezalnik za ploščice ST 200 N
- 4 Nosilne noge
- Kotni nastavek
- vrečka z opremo
- Orodje za menjavo rezalne plošče
- Navodilo za uporabo
- garancijska izjava

Čas obratovanja

Pred zagonom naprave upoštevajte državne (regionalne) predpise za zaščito pred hrupom.

Emisija hrupa

Izmerjeno po prEN ISO 3744:2006

Uporaba radialnem rezalniku za ploščice s serijsko izdelano rezalno ploščo.

Nivo zvočne moči L_{WA}	97 dB(A)
Nivo zvočnega tlaka na delovnem mestu L_{PA}	84 dB(A)

Navedene vrednosti so vrednosti emisije hrupa in ne predstavljajo nujno tudi varnostne vrednosti za delovno mesto. Čeprav obstaja povezava med nivojema emisije in imisije, iz teh vrednosti ni mogoče zanesljivo sklepati, ali so potrebni dodatni zaščitni ukrepi. Dejavniki, ki vplivajo na nivo emisije na določenem delovnem mestu, zajemajo trajanje vplivanja, značilnosti delovnega prostora, druge vire hrupa itn., npr. število strojev in ostalih bližnjih postopkov v teku. Prav tako se lahko dovoljeni nivoji hrupa od države do države razlikujejo. Vendar pa navedene informacije služijo za lažjo oceno nevarnosti in tveganja.

Tresljaji

Raven tresljajev: $a_{hv} = 4,3 \text{ m/s}^2$

Merilna nenatančnost: $K=1,5 \text{ m/s}^2$

Navedena vrednost emisije tresljajev je bila izmerjena po standardiziranem testnem postopku in jo je mogoče za primerjavo električnega orodja primerjati z drugo vrednostjo.

Navedeno vrednost emisije tresljajev je mogoče uporabiti tudi za uvodno oceno izpostavljenosti.

Opozorilo:

Vrednost emisije tresljajev se lahko med dejansko uporabo električnega orodja razlikuje od navedene vrednosti, kar je odvisno od vrste in načina uporabe električnega orodja.

Zaradi varnosti uporabnika moramo določiti varnostne ukrepe, ki temeljijo na ocenjeni izpostavljenosti med dejansko uporabo orodja (pri tem je treba upoštevati vse dele obratovalnega cikla, na primer čas, ko je električno orodje izklopljeno, in čas, ko je sicer vklopljeno, vendar dela brez obremenitve).

Nastajanje vibracij lahko pri praktični uporabi električnega orodja odstopa od navedene skupne vrednosti, kar je odvisno od načina uporabe naprave. Uporabnik mora varnostne ukrepe za samozaščito prilagoditi glede na lastno oceno, kot zahteva delovna okolica.

Uporaba v skladu z namenom

- Radialni rezalnik za ploščice je predviden samo za domačo uporabo in obrt. Predviden je izključno za rezanje majhnih in

srednje velikih marmornih in granitnih plošč, raznovrstne opeke in ploščic v skladu z velikostjo stroja.

- Naprave ne smete uporabljati za rezanje lesa ali kovin. Obstaja nevarnost poškodb!
- Obdelovati je dovoljeno samo obdelovance, ki ustrezajo največjim meram, navedenim v tehničnih podatkih.
- Uporabljajte le za stroj primerne rezalne plošče in ne **žaginskih listov**.
- Obdelovati se smejo le predmeti, ki varno nalegajo in so dobro vodljivi.
- Uporaba v skladu z namenom zajema tudi **upoštevanje** proizvajalčevih predpisov za **obratovanje, vzdrževanje in zagon** ter upoštevanje **varnostnih napotkov** iz Navodil za uporabo.
- Upoštevati se morajo tudi zadevni **predpisi za zaščito pred neugodami**, ki veljajo za obratovanje, kot tudi ostala splošno veljavna **zdravstvena** in **varnostno tehnična** pravila.
- Vsaka druga uporaba ni v skladu z namenom. Za škodo, ki izhaja iz takšne uporabe, proizvajalec ne jamči: **tveganje** v celoti **nosi uporabnik**.
- Proizvajalec ne odgovarja za kakršnekoli poškodbe, nastale zaradi samovoljnih sprememb radialnem rezalniku za ploščice.
- Radialni rezalnik za ploščice lahko **za uporabo pripravijo, uporabljajo in vzdržujejo** le osebe, ki se na to spoznajo in ki so poučene o tozadevnih nevarnostih. Zagon sme izvesti samo naše osebje ali z naše strani odobrena servisna služba.
- Stroja se ne sme uporabljati v eksplozijsko nevarnem okolju ali na dežju.

Preostala tveganja

Tudi pri uporabi v skladu z namenom in upoštevanju vseh zadevnih varnostnih predpisov so zaradi narave konstrukcije naprave še vedno prisotna določena **preostala tveganja**.

Preostala tveganja je mogoče omejiti na minimum z doslednim upoštevanjem tako "varnostnih napotkov" in "namenske uporabe" kot tudi navodil za uporabo.

Pozornost in previdnost zmanjšujeta nevarnost osebnih poškodb in materialne škode.

Preostala tveganja so:

- Nevarnost poškodbe prstov in rok zaradi seganja po vrteči se rezalni plošči.
- Nevarnost poškodbe prstov in rok zaradi dotikanja nepokritih delov diamantnih rezalnih plošč.
- Izmet okvarjene diamantne prevleke rezalne plošče.
- Poškodbe rok zaradi letečih delov obdelovanca.
- Nevarnosti zaradi električnega toka, npr. v primeru uporabe neustreznih električnih priključnih vodov.
- Dotik električno prevodnih delov pri odprti oziroma nezaščiteni električni opremi.
- Poškodba sluha pri daljšem delu brez sredstev za zaščito pred hrupom.
- Vdihavanje prahu

Razen tega lahko kljub vsem sprejetim ukrepom še vedno obstajajo nepričakovana tveganja.

Varno delo

! Pri nepravilni uporabi so lahko radialni rezalniki za ploščice nevarni. Pri uporabi električnega orodja se morajo upoštevati osnovni varnostni predpisi, da se izključijo tveganja zaradi ognja, električnega udara in ostalih poškodb oseb.

Zato pred zagonom tega orodja preberite in upoštevajte naslednje napotke in predpise za zaščito pred nezgodami v vašem obratu oziroma varnostne predpise, ki veljajo v zadevni državi, da sebe in druge zavarujete pred morebitnimi poškodbami.

i Posredujte varnostne napotke vsem osebam, ki delajo na stroju.

i Skrbno shranite te varnostne napotke.

- Pred uporabo stroja se s pomočjo Navodil za uporabo temeljito seznanite z njegovo funkcijo.
- Ne uporabljajte stroja za opravila, za katera ni namenjen (glej "Uporaba v skladu z namenom").
- Stroj postavite na nedrsečo in ravno podlago (nevarnost prevrnitve).
- Izogibajte se nenormalnim položajem vašega telesa. Poskrbite za to, da **trdno stojite** in **stalno držite** ravnotežje.
- Bodite previdni in pozorni. Pazite na to, kaj delate. Ravnajte razumno. Ne uporabljajte stroja, če ste utrujeni oziroma ste pod vplivom drog, alkohola ali zdravil. Samo trenutek nepazljivosti med uporabo naprave lahko ima za posledico resne poškodbe.
- Nosite ustrezna **delovna oblačila**:
 - **ne nosite ohlapnih oblačil ali nakita, ker se lahko ujamejo v gibljive dele stroja**
 - zaščitne čevlje
 - nosite **čevlje** s podplatom proti zdrsu
 - delovne rokavice
 - pri daljših laseh nosite **mrežico za lase**
- Uporabljajte osebno **zaščitno opremo**:
 - **zaščito pred hrupom** (nivo zvočnega tlaka na delovnem mestu lahko presega 85 dB(A))
 - **zaščitne rokavice**
 - **zaščitna očala**
 - **dihalno masko** pri delih, pri katerih se praši
- Skrbite za **red na delovnem mestu!** Tudi nered je lahko vzrok za nesrečo.
- Upoštevajte **vplive okolja**:
 - Naprave ne uporabljajte v v vlažnem ali mokrem okolju.
 - Radialni rezalnik za ploščice ne izpostavljajte **dežju**.
 - Poskrbite za dobro **razsvetljavo**.
 - Naprave ne uporabljajte v bližini vnetljivih tekočin ali plinov
- Stroja nikoli ne puščajte **brez nadzora**.
- **Otroci in mladostniki** mlajši od 18 let in osebe, ki niso prebrale navodila za uporabo, ne smejo posluževati stroja.
- **Poskrbite, da se druge osebe ne približujejo stroju.** Ne pustite, da se druge osebe, predvsem **otroci**, dotikajo **orodja** ali **kabla**.

Ne puščajte jih v delovno območje stroja.

- Uporabljajte dvizhno napravo, ko teža obdelovanca presega težo 10 kg.
- Zavzemite **delovni položaj**, ki je vedno stransko od rezalne plošče zunaj rezalne ravni.
- Ne preobremenjujte stroja! Najbolje obratuje znotraj **navedenega območja zmogljivosti**.
- S strojem delajte le ob kompletnimi in pravilno montiranimi **varnostnimi napravami**. Na stroju ne spreminjajte ničesar, s čimer bi lahko ogrozili varnost.
- Ne uporabljajte natrganih diamantnih plošč ali rezalnih plošč s segmentiranim robom.
- Ne uporabljajte rezalnih plošč, ki ne ustrezajo karakteristikam iz tega navodila za uporabo.
- Ne smete uporabljati rezalnih plošč, katerih maksimalno število vrtljajev je manjše od 3000 vrtljajev / min⁻¹.
- **!** Uporabljate lahko samo diamantne kolute, ki imajo odtisnjen znak MPA s številko.
- Izberite diamantno rezalno ploščo, ki ustreza materialu, ki ga režete.
- Ne prekoračite varne delovne hitrosti rezalne plošče.
- Z rezalno ploščo, ki je zasnovana za mokro rezanje, ne izvajajte suhih rezov.
- Rezalne plošče ne uporabljajte za brušenje, na primer za brušenje že odrezane keramične ploščice. Ne režite v polmeru ali v krogu.
- Pazite, da bo vodna črpalka prekrita z vodo.
- **!** Uporaba neprimernega orodja ali opreme je lahko za vas nevarna.
- Električnih delov stroja (npr. stikala) se ne dotikajte z mokrimi rokami.
- Poskrbite za to, da so vse vtične povezave na suhem in da ne potekajo po tleh.
- V bližini električnih delov električnega orodja in ljudi na delovnem območju ne sme biti vode.
- Izključite stroj in **izvlecite vtič iz vtičnice** pred(en):
 - popravilom
 - čiščenjem in vzdrževanjem
 - odpravi motenj (k temu sodi tudi sprostitvev blokirane rezalne plošče)
 - transport in skladiščenje
 - Zapustitvi radialnem rezalniku za ploščice (tudi pri kratkotrajnih prekinitvah dela)
- **Pozor! Rezalna plošča se še vrti!** Ne zavirajte rezalne plošče z roko ali z bočnim pritiskom nanjo.
- Rezalna plošča potrebuje približno 40 sekund, da se po izklopu povsem ustavi. Počakajte, da se rezalna plošča čisto ustavi in nato izvlecite omrežno stikalo iz vtičnice, preden začnete izvajati nastavitve in vzdrževalna ali čistilna opravila.
- Vaš radialni rezalnik za ploščice skrbno negujte:
 - Orodja naj bodo vedno ostra in čista, da je delo z njimi učinkovito in varno.
 - Upoštevajte **predpise za vzdrževanje** in navodila za zamenjavo orodja
 - **Ročaji** morajo biti vedno suhi in nemastni (odstranite z njih morebitno olje ali mast).

- Preverite, ali stroj ne kaže znake **poškodb**:
 - Pred nadaljnjo uporabo stroja morate skrbno preveriti, ali vse **varnostne naprave** brezhibno delujejo.
 - Preverite, ali gibljivi deli stroja brezhibno delujejo, da nemoteno tečejo in niso poškodovani. Vsi deli morajo biti pravilno montirani in morajo izpolnjevati vse pogoje, ki so potrebni za brezhibno delovanje žage.
 - **Poškodovane varnostne priprave** in dele mora strokovno popraviti oziroma zamenjati pooblaščen servisna služba, če v navodilih za uporabo ni napisano drugače.
 - **Poškodovane ali nečitljive varnostne nalepke morate zamenjati.**
- Po končanem posegu s stroja odstranite vse ključe! Pred vsakim zagonom stroja preverite, ali so z njega odstranjeni vsi ključni in nastavitvena orodja.
- Naprave in orodja, ki jih trenutno ne uporabljate, hranite v suhem, zaklenjenem prostoru, izven dosega otrok.
- Orodja ne prenašajte s prstom na stikalo. Prepričajte se, da je stikalo ob vklopu vtiča v vtičnico izklopljeno.

Električna varnost

- **Priključni vod** mora biti izveden v skladu z IEC 60 245 (H 07 RN-F), pri čemer mora biti presek žile enak vsaj
 - 1,5 mm² pri dolžinah kabla **do** 25 m
 - 2,5 mm² pri dolžinah kabla **iznad** 25 m
- Dolgi in tanki priključni vodi povzročajo padec napetosti. Motor več ne more zagotavljati svoje polne moči, zaradi česar se zmanjša zmogljivost naprave.
- **Vtiči in priključne doze na priključnih kabl**ih morajo biti iz gume, mehkega polivinila ali ostalih termoplastičnih materialov enake mehanske trdnosti ali pa prevlečeni s temi materiali.
- Vtična naprava priključnega kabla mora biti zaščitena pred škropljenjem vode.
- Pri polaganju **priključnega voda** bodite pozorni na to, da kabel ni napoti, da ni stisnjen ali prelomljen in da sta kabel in priključek zaščitena pred vlago.
- **Kabel** uporabljajte samo v skladu z njegovim namenom. Kabel zaščitite pred **vročino, oljem in ostrimi robovi**. Vtikača ne vlecite iz vtičnice tako, da ga pri tem držite za kabel.
- Če uporabljate kabelski boben, morate kabel popolnoma odviti.
- Redno kontrolirajte stanje morebitnih **kabelskih podaljškov** in jih po potrebi zamenjajte.
- **Ne** uporabljajte **defektnih priključnih vodov**.
- Na prostem uporabljajte samo za to **odobrene** in ustrezno označene kabelske podaljške.
- **Ne** uporabljajte **zasilnih električnih priključkov**.
- Nikoli **ne premoščajte** ali izključujte varnostnih naprav.
- Naprava mora biti priklopljena preko vgrajenega PRCD (prenapetostnega zaščitnega stikala).

je potrebno lokalno veljavne predpise, predvsem varnostne ukrepe.

 **Popravila** ostalih delov **stroja** mora opraviti proizvajalec oziroma njegova servisna služba.

 Dovoljeno je uporabiti samo originalne nadomestne dele. **Uporaba drugih nadomestnih delov** ali opreme je lahko nevarna. Proizvajalec ne jamči za škodo, ki nastane zaradi uporabe takšnih delov.

A Opis naprave / Nadomestni deli

Pos.	Oznaka	Št. naročila.
1.	Nosilne noge	344702
2.	Kazalnik za vzdolžni rez	364733
3.	Zaporni čep	364734
4.	Zvezdasti vijak M8 x 12	364703
5.	Kad	364704
6.	Mizna plošča	364705
7.	Letev kotnega nastavka (dvodelna)	364706
8.	Kompletni kotni nastavek	364707
9.	Zvezdasta pritrdilna matica M6 za nastavitev kota	364735
10.	Vodilo	
11.	Skala za zajeralni rez	
12.	Nastavek za vzdolžni rez/transport	364710
13.	Rezalna enota	
14.	Vklopno/izklopno stikalo	364712
15.	Zračnik (brez slike)	364713
16.	Pokrov za zračnik	364714
17.	Kondenzator (brez slike)	364715
18.	Ročaj	364716
19.	Naravnalni vijak za jeralni rez	364725
20.	Komponenta za zaščito pred škropljenjem	364717
21.	Cev	364719
22.	Pokrov	364720
23.	Hladilna vodna črpalka	364718
24.	Križni vijak M5 x 12	364736
25.	Plošča A 5,3 mm	391672
26.	Vzmetna podložka A Ø 5mm	390908
27.	Prirobnica spredaj	364730
28.	Rezalna plošča Ø 200 x Ø 25,4 x 2,2 mm	364721
29.	Očesni ključ (SW 19)	364723
30.	Montažni ključ	364722
31.	PRCD (prenapetostnega zaščitnega stikala)	364041
32.	Prirobnica zadaj	364731
33.	Varnostna nalepka	364010
34.	Šestroba matica M 12 LH	364732

 **Električno priključitev** oziroma **popravila** električnih delov stroja smejo izvajati samo pooblaščen strokovnjaki za elektriko oziroma eden od naših serviserjev. Upoštevati

Priprava na zagon

i Upoštevajte napotke v teh Navodilih za uporabo, da zagotovite brezhibno delovanje stroja.

Postavitev naprave

- B** Napravo postavite pokonci na tla. Pritrdite 2 nosilni nogi na predvidena mesta s po enim vijakom z zvezdastim ročajem (4).
- C** Nato napravo prekucnite čez pritrjene nosilne noge in pritrдите še drugi dve nosilni nogi.
- D** Hladilno vodno črpalko (23) namestite v za to predvideno odprtino v kadi. Kad polnite z vodo, dokler ne bo hladilna vodna črpalka z njo prekrita.
- E** Pritrdite kotno omejilo (8).

Zagon

Prikluček na električno omrežje

Preverite ali napetost omrežja odgovarja napetosti, navedeni na tipski ploščici stroja, npr. 230 V. Vtaknite vtič napajalnega kabla v ustrezno in pravilno ozemljeno vtičnico.

- i** Motor na izmenični tok:
- i** Uporabite varnostno vtičnico, omrežna napetost 230 V, zaščitno stikalo motorja in počasna varovalka 10 A.
 - Uporabite priključni kabel oziroma kabelski podaljšek s presekom žil najmanj 1,5 mm².

Dnevno preverjanje PRCD-ja (vgrajenega prenapetostnega zaščitnega stikala)

Naprava mora biti priklopljena preko PRCD- stikala.

1. Vtaknite PRCD – stikalo navpično v vtičnico.
2. Pritisnite na tipko „ponastavi“ – zaslišali boste hrup ob preklopu in kontrolno okence se obarva rdeče.
3. Pritisnite tipko „Test“, da preverite PRCDs. Kontrolno okence več ni obarvano.
4. Ponovno pritisnite tipko „Ponastavi“ – kontrolno okence se ponovno obarva rdeče.
5. Stroj se lahko vklopi.

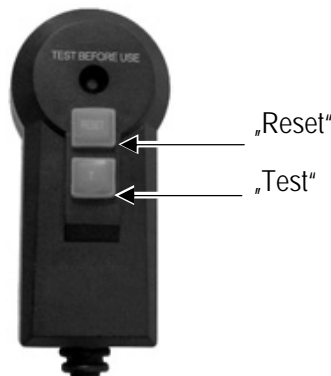

Ta kontrola se mora izvesti enkrat dnevno. Pri menjavi lokacije ni potrebna dodatna kontrola.

Vklop

Ne uporabljajte naprave, na katerih ne deluje stikalo za vklop in izklop. Okvarjeno stikalo mora nemudoma popraviti oziroma zamenjati pooblaščen servisna služba.

Preverite, ali je PRCD pripravljen na delovanje: kontrolno okence je obarvano rdeče.

- i** Pritisnite zeleni gumb (1) stikala. Istočasno preverite, ali se smer vrtenja rezalne plošče ujema s smerjo vrtenja, označeno na zaščitnem pokrovu (puščica).

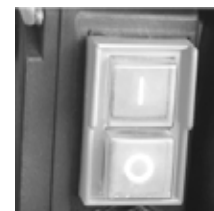

- i** Pri izpadu toka se naprava samodejno izklopi. Za ponovni vklop znova pritisnite zeleni gumb.

Izklop

- i** Pritisnite rdeči gumb (0) stikala.

Delovni napotki

- !** Pred delom preverite naslednje:
 - Je delovno mestu pospravljeno?
 - Ali je radialni rezalnik za ploščice stabilno nameščen?
 - Pred začetkom dela preverite, ali se smer obračanja rezalne plošče ujema s smerjo obračanja, označeno s puščico na zaščitnem pokrovu.
 - Preden lahko začnete napravo uporabljati, morate prebrati ta Navodila za uporabo, upoštevati vse napotke in pravilno sestaviti napravo po danih navodilih!

Delo s radialnem rezalniku za ploščice

- !** Roke vedno držite na varni razdalji od vrteče se rezalne plošče.
 - Delati začnite šele, ko rezalna plošča doseže maksimalno število vrtljajev.
 - Pazite, da bo hladilna vodna črpalka dovajala vodo do rezalne plošče.
 - Za rezanje uporabite dobavljeno omejilo.
 - Obdelovati se smejo le predmeti, ki varno nalegajo in so dobro vodljivi.

- !** V vsakem primeru upoštevajte varnostne napotke (glejte „Varno delo“).

Nastavitve radialnem rezalniku za ploščice

Izvedba kotnih rezov

- !** Pri nastavitvenih delih bodite pozorni, da je stroj izklopljen, in potisnite žagalno glavo nazaj.

Nastavitev kota 0° – 90°

1. **F** Odvijte zvezdasto pritrdilno matico (9) in vrtite kotni nastavek (8), dokler se na skali ne pokaže zeleni kot (0°- 90°).
2. **F** Ponovno privijte zvezdasto pritrdilno matico, da boste tako fiksirali nastavljeni kot.
3. **G**, **H** Omejilo (12) postavite za vzdolžne reze na zeleno mero.
4. **G**, **H** Ploščico namestite na letvico kotnega nastavka (7). Namestite kotni nastavek (8).
5. Zaženite stroj in počakajte, da hladilna voda pride do rezalne plošče.
6. **G**, **H** S pomočjo ročaja (13) počasi in enakomerno vlecite rezalno enoto (19) skozi ploščico.
7. Po končanem rezanju stroj izklopite.

Nastavitev jeralnega reza

1. **I** Odpustite naravnalne vijake (19) na obeh straneh stroja in zanihajte vodilno tirnico (10) v zeleni položaj.
2. **I** Ponovno privijte naravnalne vijake (19).
3. Rez izvedite, kot je opisano v poglavju „Nastavitev kota 0°- 90°“.

Vzdrževanje in nega



Pred vsakim čiščenjem in opravljanjem vzdrževalnih del

- žago izklopite,
- počakajte, da se radialni rezalnik za ploščice zaustavi,
- izvlecite vtič iz električne vtičnice

Druga vzdrževalna dela in popravila, ki niso opisana v tem poglavju, lahko izvaja samo služba za stranke.

Varnostne naprave, ki ste jih sneli s stroja zaradi vzdrževanja ali čiščenja, morate po končanih delih ponovno pravilno montirati in preveriti njihovo delovanje.

Uporabljajte samo originalne dele. Drugi deli lahko povzročijo nepričakovane poškodbe in materialno škodo.

Vzdrževanje

Zamenjava rezalne plošče



Pred zamenjavo rezalne plošče izvlecite vtič iz vtičnice.

- Ne uporabljajte poškodovanih rezalnih plošč ali rezalnih plošč, ki so spremenile svojo obliko.
- Uporabljajte samo ostre rezalne plošče.

Zamenjava rezalne plošče

1. **J** Odpustite vijake (24) in snemite pokrov (22).
2. **K** Obročast ključ (29) nastavite na šestrobno matico (34) in montažni ključ (30) na konec gredi motorja, nato pa odpustite šestrobno matico (34).

Levi navoj!

3. Snemite prirobnico (27).
4. Sedaj lahko odstranite rezalno ploščo (28).
5. Pred vgradnjo rezalnega koluta (28) preverite, ali so vreteno, šestrobna matica in prirobnica (27, 32) poškodovani, obrabljeni ali slabo pritrjeni. Takoj zamenjajte poškodovane ali obrabljene dele.

6. Montaža/vgradnja rezalne plošče poteka v obratnem vrstnem redu.

Upoštevajte smer vrtenja! Puščica na rezalni plošči, ki označuje smer obračanja, se mora ujemati s smerjo puščice na zaščitnem pokrovu.

7. Tesno pritegnite šestrobne matice (34).

Levi navoj!

8. Ponovno privijte pokrov (22).

Da bi ohranili funkcionalnost radialnem rezalniku za ploščice, upoštevajte naslednje:

- **Redno** čistite vse gibljive dele.
- Prah ali umazanijo odstranite s krpo ali s čopičem
- Stroja ne čistite s tekočo vodo ali z visokotlačnimi čistilnimi napravami.
- Za čiščenje plastičnih delov ne uporabljajte razredčil (bencina, alkohola, itd.), ker lahko le-ta te dele poškodujejo.
- Po vsaki uporabi očistite lovilno kad in hladilno vodno črpalko, da bi s tem zagotovili hlajenje rezalne plošče. Za praznjenje kadi (5) odstranite zaporni čep (3) in spustite vodo v ustrezno posodo.
- Redno čistite notranjo stran zaščitnega pokrova.

Transport



Pred vsakim transportom izvlecite vtič napajalnega kabla iz vtičnice.

Radialni rezalnik za ploščice transportirajte le, če je rezalna enota fiksirana:

- Obe omejitvi za vzdolžni rez/transport (12) potisnite tako daleč skupaj, kot gre, nato pa ju pritegnite.

S tem preprečite poškodbe rok.

Pred prevozom morate hladilno sredstvo povsem izpustiti.

Za prevoz potrebujete drugo osebo.

Skladiščenje



Izvlecite vtič iz vtičnice.

- Naprave in orodja, ki jih trenutno ne uporabljate, hranite v suhem, zaklenjenem prostoru, izven dosega otrok.
- Da bi podaljšali življenjsko dobo stroja in zagotovili lahko upravljanje z njim, pred daljšim skladiščenjem upoštevajte naslednje:
 - Temeljito očistite napravo.

Ravnanje z rezalnimi ploščami, prevoz in skladiščenje

Rezalne plošče so lomljive in občutljive na udarce in sunke.

Upoštevajte tudi naslednje pomembne točke:

- Plošča vam ne sme pasti na tla; preprečite sunkovite udarce
- Plošč, ki so padle na tla ali so poškodovane, ne uporabljajte.
- Med uporabo preprečite učinkovanje vibracij ali tresljajev
- Preprečite poškodbe na sprejemni luknji
- Površine ne obremenjujte.
- Rezalno ploščo shranjujte leže ali navpično, na suhem mestu, kjer ne zamrzuje in kjer je stalna srednja temperatura.
- Rezalno ploščo shranjujte v originalni ovojnini ali v posebnih vsebnikih in predalih.

Garancija

Prosimo, da upoštevate priloženo garancijsko izjavo.

Odpravljanje motenj



Pred vsakim odpravljanjem motenj

- izklopite napravo,
- počakajte, da se rezalnik za kamen zaustavi,
- izvlecite vtikač iz električnega omrežja.

 Po vsakem odpravljanju motenj morate ponovno namestiti vse varnostne naprave in zagotoviti njihovo brezhibno delovanje.

Motnja	Možen vzrok motnje	Odpravljanje motnje
Radialni rezalnik za ploščice ne deluje.	<ul style="list-style-type: none"> ↻ ni toka ↻ poškodovan podaljšek ↻ Okvarjen vtič, motor ali stikalo 	<ul style="list-style-type: none"> ↻ preverite priključek, vtičnico, varovalko ↻ preverite podaljšek, defektes, takoj zamenjajte poškodovani kabel ↻ pri pooblašteni servisni službi vam naj popravijo motor ali stikalo oz. zamenjajo z originalnimi nadomestnimi deli
Radialni rezalnik za ploščice reže s prekinitvami	<ul style="list-style-type: none"> ↻ poškodovan podaljšek ↻ notranji zrahljani kontakt ↻ poškodovano vklopno/izklopno stikalo 	<ul style="list-style-type: none"> ↻ preverite podaljšek, defektes, takoj zamenjajte poškodovani kabel ↻ obrnite se, prosimo, na servisno službo
Rezalna plošča je vroča	<ul style="list-style-type: none"> ↻ Rezalna plošča je topa ali poškodovana ↻ Ni hlajenja 	<ul style="list-style-type: none"> ↻ Zamenjajte rezalno ploščo ↻ Prekontrolirajte hladilno vodno črpalko in cev ↻ Dolijte vodo
Motor brni, rezalna plošča miruje	<ul style="list-style-type: none"> ↻ Rezalna plošča je blokirana 	<ul style="list-style-type: none"> ↻ Odstranite predmet, ki blokira delovanje plošče

Tehnični podatki

Radialni rezalnik za ploščice

Tip	ST 200 N
leto izdelave	glejte zadnjo stran
Moč motorja P ₁	800 W S2: 30 min
Električna napetost / Frekvenca el. omrežja	230 V- / 50 Hz
Vrtljaji prostega teka n ₀	3000 min ⁻¹
	max. Ø 200 x Ø 25,4 x 2,2 mm
Globina reza pod kotom 90°	35 mm
Globina reza pod kotom 45°	32 mm
Dolžina reza	500 mm
Velikost mize	595 x 403 mm
Maks. velikost rezanja obdelovanca	500 x 400 mm
Dimenzije (dolžina x širina x višina)	1045 x 685 x 1050 mm
Nazivne mere	ca. 28 kg
Maks. delovna masa	ca. 48 kg
Vrsta zaščite	IP 54
Razred zaščite	I



D	Baujahr	H	gyártási év	PL	rok produkcji
GB	year of construction	HR	godina gradnje	RO	an de construcție
F	année de construction	I	anno di costruzione	SK	Výrobný rok
BG	година на производство	NL	bouwjaar	SL	leto izdelave
CZ	Rok výroby				

ATIKA GmbH & Co. KG

Schinkelstraße 97, 59227 Ahlen • Postfach 21 64, 59209 Ahlen
Germany

Tel.: 0 23 82 / 8 92-0 • Fax: 0 23 82 / 8 18 12

E-mail: info@atika.de • Internet: www.atika.de