

FR GUIDE D'INSTALLATION & D'UTILISATION  
EN INSTRUCTIONS FOR USE  
IT MANUALE DI INSTALLAZIONE & DI USO  
ES MANUAL DE INSTALACION Y DE INSTRUCCIONES  
DE GEBRAUCHSANWEISUNG  
RU РУКОВОДСТВО ПО ЭКСПЛУАТАЦИИ

**Brandt**

Lave-Linge  
Washing machine  
Lavabiancheria  
Lavadora  
Waschmaschine  
Стиральная машина



**FR** Page 3

Dans le souci d'une amélioration constante de nos produits, nous nous réservons le droit d'apporter à leurs caractéristiques techniques, fonctionnelles ou esthétiques toutes modifications liées à leur évolution.

**Important :**

**Avant de mettre votre appareil en route, veuillez lire attentivement ce guide d'installation et d'utilisation afin de vous familiariser plus rapidement avec son fonctionnement**

**EN** Page 14

As part of our commitment to constantly improving our products, we reserve the right to make changes to them based on technical advances to their technical and functional features and appearance.

**Warning :**

**Before installing and using your appliance, please carefully read this Guide to Installation and Use, which will allow you to quickly familiarise yourself with its operation.**

**IT** Pagina 25

Con il costante scrupolo di migliorare i nostri prodotti, ci riserviamo il diritto di apportare modifiche alle loro caratteristiche tecniche, funzionali o estetiche, parallelamente all'evoluzione tecnica.

**Importante :**

**Prima di avviare l'apparecchio, leggere attentamente questa guida d'installazione e di utilizzo al fine di conoscerne rapidamente il funzionamento.**

**ES** Página 36

Con objeto de mejorar constantemente nuestros productos, nos reservamos el derecho a efectuar modificaciones en sus características técnicas, funcionales o estéticas vinculadas con los avances técnicos.

**Importante:**

**Antes de poner en marcha el aparato, lea atentamente este manual de instalación y utilización para familiarizarse lo más rápidamente con su funcionamiento.**

**DE** Seite 47

Da wir unsere Produkte ständig verbessern möchten, behalten wir uns das Recht vor, ihre technischen, funktionellen und ästhetischen Merkmale zu verändern, damit sie mit der technischen Weiterentwicklung Schritt halten.

**Wichtig:**

**Bitte lesen Sie vor der Inbetriebnahme des Gerätes diese Einbau- und Gebrauchsanleitung aufmerksam durch, damit Sie sich rasch mit seinem Betrieb vertraut machen können.**

**RU** Стр. 58

В целях постоянного совершенствования наших изделий мы оставляем за собой право вносить любые изменения в характеристики изделий и в их функциональные или эстетические свойства.

**Внимание:**

**прежде чем включить Ваше устройство, внимательно прочитайте данное руководство по установке и эксплуатации изделия для быстрого ознакомления с его работой.**

## Энергетическая эффективность

**Стиральная машина**  
Изготовитель  
Модель

---

**Низкий расход электроэнергии**

A B C D E F G

**Высокий расход электроэнергии**

---

Потребление электроэнергии, кВтч/цикл стирки  
(исходя из результатов нормоконтроля для программы «Хлопок при 60°C»)

Фактический расход электроэнергии зависит от способа использования прибора

Класс качества стирки  
A: макс. качество      G: мин. качество

Класс качества отжима  
A: макс. качество      G: мин. качество

Макс. частота вращения центрифуги (об/мин)

Номин. загрузка (хлопок), кг

Расход воды за цикл, л

Корректированный уровень звуковой мощности, дБА      Стирка  
Отжим

## • SOMMAIRE

	Page		Page
Démontage des brides de transport	4	Sécurité enfants	8
Déplacement de votre appareil	4	Détail des programmes et des options	8
Alimentation en eau froide	4	Modification d'un programme de lavage	10
Evacuation des eaux usées	4	Sécurités automatiques	10
Alimentation électrique	5	Nettoyage du filtre de pompe	11
Mise en place de votre appareil	5	Entretien de votre appareil	11
Chargement du linge	5	Incidents pouvant survenir	12
Chargement des produits de lavage	5	Messages donnés par l'afficheur	12
Programmation	6	Informations relatives au règlement UE 1015/2010	13

Chère Cliente, Cher Client,

Vous venez d'acquérir un lave-linge **BRANDT** et nous vous en remercions. Nous avons mis dans cet appareil toute notre passion, notre savoir-faire pour qu'il réponde au mieux à vos besoins. Innovant, performant, nous l'avons conçu pour qu'il soit aussi toujours facile à utiliser.

Vous trouverez également dans la gamme des produits **BRANDT**, un vaste choix de fours, de fours à micro-ondes, de tables de cuisson, de hottes aspirantes, de cuisinières, de lave-vaisselle, de sèche-linge, de réfrigérateurs et congélateurs que vous pourrez coordonner à votre nouveau lave-linge **BRANDT**.

Retrouvez-nous sur notre site [www.brandt.com](http://www.brandt.com) sur lequel vous trouverez tous nos produits, ainsi que des informations utiles et complémentaires.

[www.brandt.com](http://www.brandt.com)

**BRANDT**

## • CONSIGNES DE SÉCURITÉ

### ⚠ Important :

**Cet appareil, destiné à un usage exclusivement domestique, a été conçu pour laver, rincer et essorer les textiles lavables en machine. Respectez impérativement les consignes suivantes. Nous déclinons toute responsabilité et garantie en cas de non respect de ces recommandations pouvant entraîner des dégâts matériels ou corporels.**

- Cet appareil n'est pas prévu pour être utilisé par des personnes (y compris les enfants) dont les capacités physiques, sensorielles ou mentales sont réduites, ou des personnes dénuées d'expérience ou de connaissance, sauf si elles ont pu bénéficier, par l'intermédiaire d'une personne responsable de leur sécurité, d'une surveillance ou d'instructions préalables concernant l'utilisation de l'appareil.
- L'appareil ne doit être utilisé que conformément au mode d'emploi, pour éviter des dommages à votre linge et à votre appareil. Utilisez seulement des produits de lavage et d'entretien certifiés pour l'emploi dans les machines à laver à usage domestique.
- Si, avant lavage, vous traitez votre linge à l'aide de détachants, dissolvants et, en règle générale, de tous produits inflammables ou à fort pouvoir détonant, ne l'introduisez pas immédiatement dans l'appareil. De même, il vous est fortement recommandé de ne pas utiliser de solvants ou de produits en bombe aérosol à proximité de votre lave-linge et plus généralement d'appareils électriques dans une pièce mal aérée (risque d'incendie et d'explosion).
- Si des incidents se produisent et que vous ne pouvez les résoudre grâce aux remèdes que nous vous préconisons (voir chapitre "INCIDENTS POUVANT SURVENIR"), faites appel à un professionnel qualifié.
- Si vous êtes amené à ouvrir votre machine en cours de cycle (par exemple : pour ajouter ou retirer du linge), suivant la phase dans laquelle se trouve le programme (en lavage essentiellement), prenez garde à la température intérieure qui peut être très élevée (risque de brûlures graves).
- Lors d'une nouvelle installation, l'appareil doit être raccordé au réseau de distribution d'eau avec un tuyau neuf, le tuyau usagé ne doit pas être réutilisé.

- Ne laissez pas les enfants jouer avec l'appareil et éloignez les animaux domestiques.
- Les appareils usagés doivent immédiatement être rendus inutilisables. Débranchez et coupez le câble d'alimentation au ras de l'appareil. Fermez l'arrivée d'eau et enlevez le tuyau. Rendez la fermeture de la porte inutilisable.
- En cas de risque de gel, débranchez le tuyau d'arrivée d'eau et vidangez l'eau qui pourrait subsister dans le tuyau de vidange en plaçant ce dernier le plus bas possible dans une cuvette.

## • ÉCONOMIES D'ÉNERGIE

- Ne programmez le pré-lavage que lorsque c'est absolument nécessaire : par ex. pour des vêtements de sport ou de travail très sales, etc...
- Pour du linge peu ou moyennement sale, un programme à basse température est suffisant pour obtenir un résultat de lavage impeccable.
- Pour du linge peu sale choisissez un cycle de lavage court.
- Dosez le produit de lavage selon la dureté de l'eau, le degré de salissure et la quantité de linge et respectez les conseils sur les paquets des produits lessiviels.

## • PROTECTION DE L'ENVIRONNEMENT

Les matériaux d'emballage de cet appareil sont recyclables. Participez à leur recyclage et contribuez ainsi à la protection de l'environnement en les déposant dans les conteneurs municipaux prévus à cet effet.

ⓧ Votre appareil contient également de nombreux matériaux recyclables. Il est donc marqué de ce logo afin de vous indiquer que dans les pays de l'Union Européenne les appareils usagés ne doivent pas être mélangés avec d'autres déchets.

Le recyclage des appareils qu'organise votre fabricant sera ainsi réalisé dans les meilleures conditions, conformément à la directive européenne 2002/96/CE sur les déchets d'équipements électriques et électroniques. Adressez vous à votre mairie ou à votre revendeur pour connaître les points de collecte des appareils usagés les plus proches de votre domicile. Nous vous remercions pour votre collaboration à la protection de l'environnement.

## • DESCRIPTION DE VOTRE APPAREIL

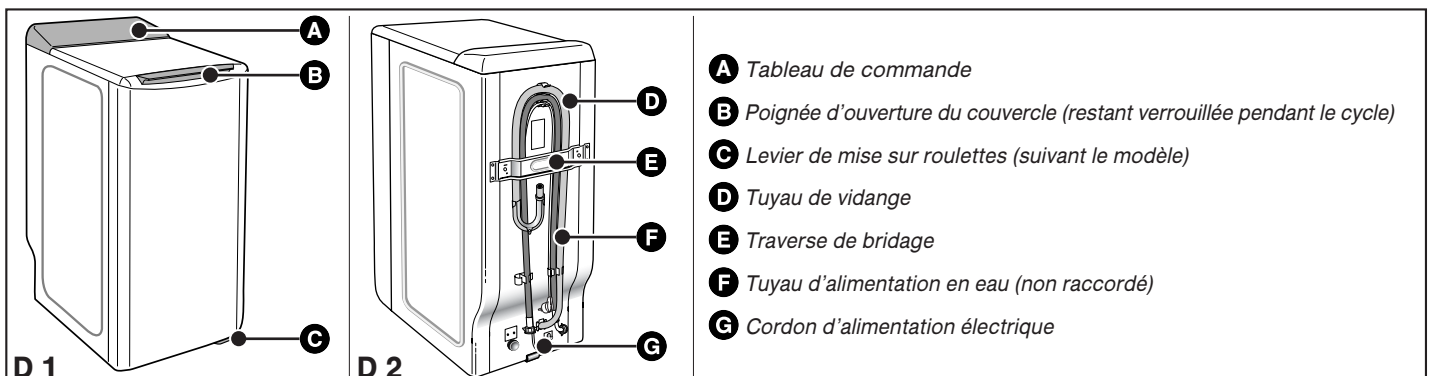

- A** Tableau de commande
- B** Poignée d'ouverture du couvercle (restant verrouillée pendant le cycle)
- C** Levier de mise sur roulettes (suivant le modèle)
- D** Tuyau de vidange
- E** Traverse de bridage
- F** Tuyau d'alimentation en eau (non raccordé)
- G** Cordon d'alimentation électrique

## • DÉMONTAGE DES BRIDES DE TRANSPORT

**⚠ Important :**  
Avant toute utilisation, il est impératif d'effectuer les opérations décrites ci après.

Ces opérations consistent à retirer toutes les pièces qui servent à immobiliser la cuve de votre appareil pendant le transport.

Ces opérations dites "de débridage" sont nécessaires pour le bon fonctionnement de votre appareil et le respect des normes en vigueur en matière de sécurité.

Si ces opérations n'étaient pas effectuées dans leur totalité, cela pourrait causer des dommages graves à votre appareil pendant son fonctionnement.

– Retirez le lave-linge de son socle (vérifiez que la cale **A** servant au maintien du moteur n'est pas restée coincée sous la machine) (Fig. D3)

– Enlevez les 4 vis **B** à l'aide d'un tournevis (Fig. D4)

– Déposez la traverse **C** en ôtant les deux vis **D** (Fig. D5) à l'aide d'une clé de 10 ou de 13 mm (suivant le modèle)

(assurez-vous que les deux entretoises en plastique fixées sur la traverse, sont bien retirées en même temps que cette dernière)

– Remontez les vis **B** à leur emplacement initial.

**⚡ Attention :**  
Obstruez impérativement les deux trous à l'aide des cache-orifices **E** prévus à cet effet (fournis dans le sachet d'accessoires) (Fig. D6)

– Retirez la cale d'immobilisation de l'ensemble tambour-cuve (Fig. D7).

Pour cela :

- soulevez le couvercle de la machine

- retirez la cale **F**

- enlevez la cale **G**

- libérez les portillons du tambour, bloqués en position basse, en appuyant simultanément sur les deux volets.

**⚡ Attention :**  
Enlevez les colliers support tuyaux **H** et obstruez impérativement les trous à l'aide des caches **I** (fournis dans le sachet d'accessoires) (Fig. D8)

**🗨 Conseil :**  
Nous vous conseillons de conserver toutes les pièces de bridage, car il faudra obligatoirement les remonter si vous devez, par la suite, transporter votre machine.

**🗨 Information :**  
Avant sa sortie d'usine, votre appareil a été minutieusement contrôlé ; il est donc possible que vous constatiez la présence d'un peu d'eau dans la cuve ou au niveau des boîtes à produits.

## • DÉPLACEMENT DE VOTRE APPAREIL

### • Mise sur roulettes

Si votre machine est équipée de roulettes escamotables, vous pouvez la déplacer facilement.

Pour la mise sur roulettes, faites pivoter de la droite jusqu'à l'extrémité gauche le levier situé au bas de l'appareil (Fig. D9).

**⚠ Important :**  
En fonctionnement, la machine ne doit pas reposer sur ses roulettes "avant" : n'oubliez pas de ramener le levier dans sa position initiale.

### • ALIMENTATION EN EAU FROIDE

Branchez le tuyau d'alimentation (Fig. D10) :

– d'une part, sur le raccord situé à l'arrière de la machine

– d'autre part, sur un robinet muni d'un embout fileté Ø 20x27 (3/4 BSP).

Si vous utilisez un robinet auto-perceur, l'ouverture pratiquée doit être d'un diamètre de 6 mm minimum.

Arrivée d'eau :

- Pression d'eau mini : 0,1 MPa ou 1 bar

- Pression d'eau maxi : 1 MPa ou 10 bars

### • Remplacement du tuyau d'alimentation en eau

Au moment du changement, veillez au bon serrage et à la présence du joint aux deux extrémités

### • ÉVACUATION DES EAUX USÉES

Raccordez le tuyau de vidange, (Fig. D11) :

– soit, de façon provisoire, sur un évier ou une baignoire

– soit, de façon permanente, sur un siphon ventilé.

Si votre installation n'est pas équipée d'un siphon ventilé, veillez à ce que le raccordement ne soit pas étanche. En effet, pour éviter tout reflux d'eaux usées dans la machine, il est vivement recommandé de laisser libre passage à l'air entre le tuyau de vidange de la machine et le conduit d'évacuation.

Dans tous les cas, la crosse de vidange devra être placée à une hauteur comprise entre 65 et 90 cm par rapport à la base de la machine.

**⚠ Important :**  
Veillez à bien maintenir le tuyau de vidange au moyen d'un lien afin d'éviter que la crosse ne se dégage en cours de vidange et provoque une inondation.  
Pour une évacuation correcte des eaux usées, ne faites pas suivre au tuyau de vidange un chemin trop sinueux. En effet, la multiplication des coudes nuit à l'efficacité de la pompe de vidange.

Il est possible d'évacuer les eaux usées au sol, à condition que le tuyau de vidange passe par un point situé à une hauteur comprise entre 90 et 65cm par rapport à la base de la machine (Fig. D12)

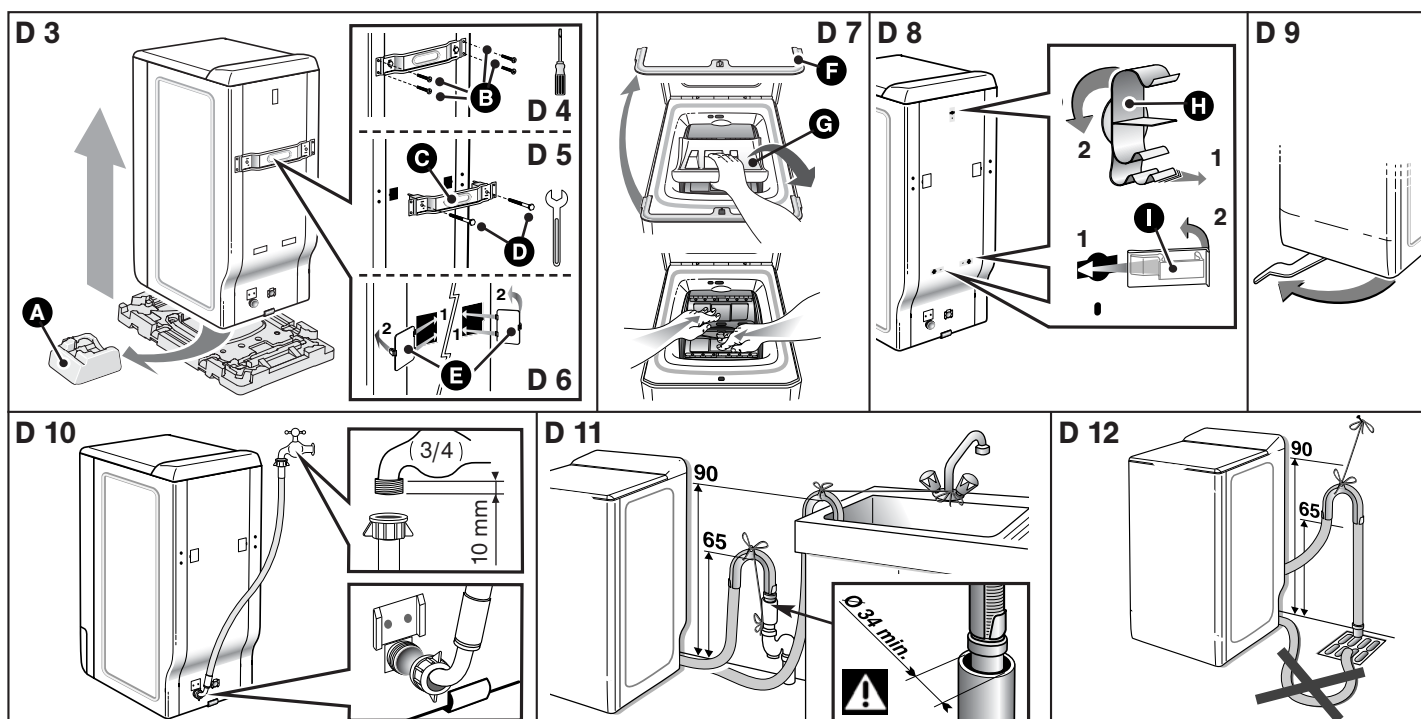

## • ALIMENTATION ÉLECTRIQUE

**⚠ Important :**  
Pour votre sécurité, il est impératif de vous conformer aux indications données ci-dessous.

– Avant de connecter l'appareil, vous devez impérativement vous assurer que ses caractéristiques électriques sont compatibles avec celles de votre installation (voir les indications portées sur la plaque signalétique fixée au dos de l'appareil).

L'installation électrique doit être conforme aux normes en vigueur et aux prescriptions des Autorités Electriques du pays concerné, **en particulier pour la mise à la terre** et l'emplacement dans une salle d'eau

**Nous ne pouvons pas être tenus pour responsable de tout incident causé par une mauvaise installation électrique.**

**🔍 Conseil :**  
Conseils pour l'installation électrique de votre appareil

– N'utilisez pas de prolongateur, adaptateur ou prise multiple.  
– Ne supprimez **jamais** la mise à la terre.  
– La prise de courant doit être facilement accessible mais hors de portée des enfants.

**En cas d'incertitude, adressez-vous à votre installateur.**

**⚠ Important :**  
Votre appareil est conforme aux directives européennes 2006/95/CE (directive basse tension) et 2004/108/CE (compatibilité électromagnétique).

## • MISE EN PLACE DE VOTRE APPAREIL

**⚠ Important :**  
Si vous placez votre machine à côté d'un autre appareil ou d'un meuble, nous vous conseillons de toujours laisser entre eux un espace pour faciliter la circulation de l'air.

**🔍 Conseil :**  
D'autre part, nous vous déconseillons fortement :

– d'installer votre appareil dans une pièce humide et mal aérée.  
– d'installer votre appareil dans un lieu où il pourrait être soumis à des projections d'eau.

– d'installer votre appareil sur un sol en moquette.

Si vous ne pouvez l'éviter, prenez toutes les dispositions pour ne pas gêner la circulation de l'air à sa base, afin d'assurer une bonne ventilation des composants internes.

### • Mise à niveau

Vérifiez à l'aide d'un niveau que le sol est horizontal : inclinaison maxi 2°, soit un écart d'environ 1 cm mesuré sur la largeur et de 1,5 cm sur la profondeur de la machine.

### • Pieds réglables

Certaines machines sont équipées de deux pieds réglables placés à l'avant permettant de compenser les inégalités du sol. Pour régler l'horizontalité et la stabilité de la machine, procédez comme suit :

– mettez la machine sur ses roulettes (ou basculez-la légèrement vers l'arrière si elle n'est pas munie de roulettes escamotables)

– en fonction de la configuration du sol, vissez ou dévissez le ou les pieds pour le ou les régler en hauteur (Fig. D13)

– remettez la machine sur ses pieds et vérifiez sa stabilité.

## • CODE D'ENTRETIEN DES TEXTILES

– **Lavage**  : ne dépasse jamais les températures indiquées

– **Chlorage dilué à froid possible** : 

– **Repassage** : doux  moyen  fort 

– **Nettoyage à sec** : essence minérale 

perchloréthylène  tous solvants 

– **Nota** : un code barré indique son interdiction   

## • CHARGEMENT DE VOTRE LINGE

Effectuez les opérations dans l'ordre suivant :

### • Ouverture de la machine

– Vérifiez que le sélecteur de programmes est bien positionné sur "0".  
– Soulevez la poignée d'ouverture située à l'avant de la machine. Le couvercle s'ouvre.

– Ouvrez le tambour en appuyant sur le poussoir situé sur le portillon avant.

### • Introduction du linge

Pour des performances de lavage optimum, placez le linge, préalablement trié et déplié, dans le tambour, sans le tasser et en le répartissant uniformément. Mélangez les grosses et petites pièces pour obtenir un essorage optimum, sans formation de balourd.

### • Fermeture du tambour

Assurez-vous de la bonne fermeture du tambour.

**⚠ Important :**  
Vérifiez que les trois crochets et le liseré du poussoir sont bien visibles.

## • CHARGEMENT DES PRODUITS DE LAVAGE

**⚠ Important :**  
(Fig. D14)

– Le bac "LAVAGE" peut contenir les poudres et les liquides, toutefois, ne pas utiliser de lessive liquide pour les programmes **AVEC** prélavage et/ou **AVEC** "départ différé" (suivant modèle).

– L'assouplissant concentré est à diluer à l'eau chaude.

– La javel concentrée doit être impérativement diluée.

– Pour un remplissage correct des bacs à produits, mettez le couvercle dans sa position maximale d'ouverture.

– Ne dépassez pas le niveau **MAX**.

### • Dosage de la lessive

La quantité de lessive à utiliser dépend de la dureté de l'eau, du degré de saleté de votre linge et de la quantité de linge à laver.

Reportez-vous toujours aux prescriptions de dosage figurant sur l'emballage de vos produits de lavage.

Attention : les préconisations des fabricants de lessive correspondent, dans la plupart des cas, à un remplissage maximal du tambour. Adaptez correctement votre dosage au poids du linge introduit dans la machine.

Ces préconisations vous éviteront un dosage excessif responsable de la génération de mousse. Une surproduction de mousse peut diminuer les performances de votre machine et augmenter la durée de lavage ainsi que la consommation d'eau.

### • Lessives pour lainages et textiles délicats

Pour le lavage de ces textiles, il est recommandé d'utiliser une lessive appropriée (évitiez de mettre cette dernière directement sur le tambour car certains de ces produits sont agressifs pour le métal).

### • Avant le premier lavage

Avant d'effectuer votre première lessive, nous vous recommandons de faire un cycle de lavage "COTON 90° sans pré-lavage", sans linge et en utilisant une 1/2 dose de votre lessive habituelle. Ceci, afin d'éliminer les résidus de fabrication pouvant éventuellement subsister dans la machine.

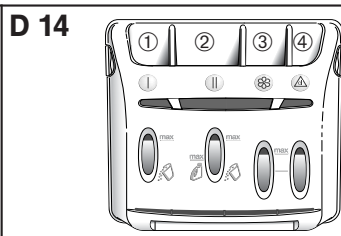
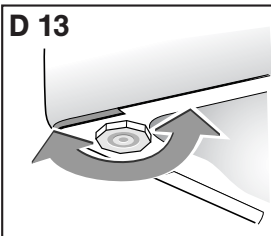

① | Bac pré-lavage (poudre)

② || Bac lavage (poudre ou liquide)

③  Assouplissant

④  Javel

 : LESSIVE POUDRE

 : LESSIVE LIQUIDE

## • DESCRIPTION DU TABLEAU DE COMMANDES

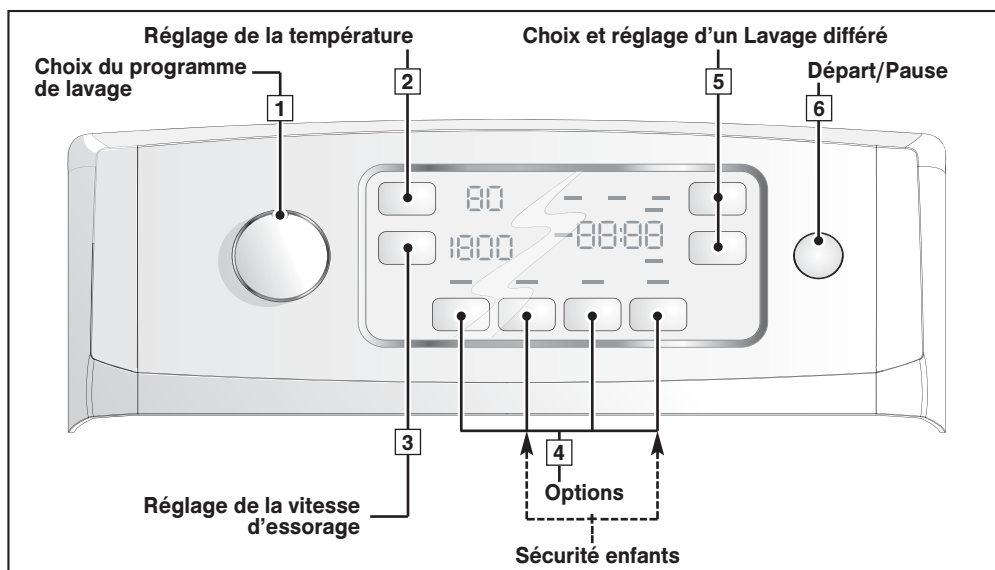

**Information :**  
Toutes les touches sont sensibles, elles ne s'enfoncent donc pas. La touche "Start/Pause" (Départ/Pause) ne peut en aucun cas annuler un programme.

**Important :**  
Avant de mettre votre machine en marche, vérifiez que le cordon électrique est branché et le robinet d'eau ouvert. Assurez-vous aussi de la bonne fermeture des portillons du tambour et du couvercle de la machine.  
Dans la phase "fin de cycle", lorsque "STOP" est affiché, toute action sur un des éléments de commande (sélecteur ou touches) permet de revenir en mode "programmation".  
Par mesure de sécurité, à la fin d'un cycle, il est conseillé de débrancher le cordon électrique puis de fermer le robinet d'arrivée d'eau.

## • VALIDATION, ANNULATION, PAUSE

### • Validation de vos choix :

– Pour valider le programme que vous avez choisi, appuyez sur "Start/Pause" [6].

**Nota :** Après avoir programmé un cycle de lavage différé, il est inutile d'appuyer sur "Start/Pause". La sélection sera prise en compte au bout de quelques secondes.

### • Annulation :

– Vous pouvez annuler vos choix à tout moment en positionnant le sélecteur [1] sur "0".

Cette opération peut se faire pendant la programmation, pendant la période d'attente précédant le départ effectif du cycle et pendant tout le cycle de lavage. Elle annule aussi la "Sécurité enfants".

### • Pause :

– Vous pouvez, également, interrompre provisoirement le cycle en appuyant brièvement sur la touche "Start/Pause" [6].

**Important :**  
Cette opération ne peut pas se faire pendant l'essorage.

Pour plus de précisions sur cette fonction, reportez-vous au chapitre "PROGRAMMATION : Mettre ou enlever une pièce...".

## • MÉMORISATION ACTIVE

Votre lave-linge mémorise vos habitudes de lavage. Pour chaque départ de programme il enregistre la température, la vitesse et les options que vous utilisez le plus souvent et vous les propose dès la mise sous tension.

**Important :**  
À la mise en service il vous proposera, pour chaque programme, les paramétrage du constructeur, mais s'habituerà au bout de quelques cycles à vos propres réglages.

## • PROGRAMMATION

### • Programmation d'un cycle de lavage :

– Tournez le sélecteur [1] pour choisir le programme de lavage correspondant le mieux à la nature de votre linge.

**Nota :** Le fait de tourner le sélecteur sur une position autre que "0" met la machine sous tension.

– Si vous le désirez, vous pouvez, à l'aide de la touche [2], modifier la température de lavage proposée.

**Nota :** Pour faire un lavage à froid, affichez la température "0".

– Vous pouvez également, à l'aide de la touche [3] :

- soit modifier la vitesse d'essorage proposée.

- soit, pour la fin de cycle, choisir un égouttage.

Le cycle se terminera par un essorage doux à 110 trs/min.

- ou encore un arrêt cuve pleine.

Votre machine s'arrêtera cuve pleine d'eau avant l'essorage final.

– Choisissez ou non les options à l'aide des touches [4].

Affichage

La machine affiche la température et la vitesse d'essorage les mieux adaptées au programme choisi ainsi que la durée de ce programme.



voyant(s) de la ou des options sélectionnée(s).

**Information :**  
Pour chacune des sélections ci-dessus, la machine ne vous donnera accès qu'aux valeurs ou options compatibles avec le programme choisi.

## • PROGRAMMATION

### • Programmation d'un cycle de lavage (suite) :

– Choisissez un départ immédiat en appuyant sur "Start/ Pause" [6] ...

Affichage

La machine vous indique, pendant toute la durée du cycle, dans quelle phase se trouve ce cycle...



... ainsi que le temps restant avant la fin de ce cycle.

Remaining time  
1:20

– ... ou choisissez de différer votre cycle en vous servant des touches [5] (voir façon de procéder dans le chapitre "DÉTAILS DES OPTIONS • Départ différé").

2h:00  
Delayed start

Une animation (quatre petits segments qui tournent sur eux-mêmes) matérialise la période d'attente précédant le départ du cycle.

### • Mettre ou enlever une pièce pendant le cycle (impossible pendant l'essorage) :

– Appuyez sur "Start/Pause" [6] pour interrompre le cycle.

– Mettez ou enlevez la ou les pièces de linge.

*Le temps de déverrouillage du couvercle est dépendant de la température intérieure de la machine et peut prendre, pour des raisons de sécurité, plusieurs minutes dans le cas d'une interruption d'un lavage supérieur à 40°C.*

– Appuyez sur "Start/Pause" [6] pour continuer le cycle.

**Nota :** Si vous avez choisi de différer votre lavage, vous pouvez accéder instantanément au tambour à tout moment pendant la phase précédant le départ du cycle de lavage sans interrompre et relancer le cycle.

Décomptage du temps arrêté et voyants de déroulement de cycle et de "Temps restant" clignotant alternativement.



Reprise du décomptage et voyants de nouveau allumés "fixe"



### • Annulation en cours de programmation, de lavage ou pendant une pause :

– Mettez le sélecteur [1] sur la position "0".

#### Nota :

- Dans tous les cas, une annulation vous oblige, ensuite, à tout reprogrammer depuis le début.

- Si vous avez annulé en cours de lavage, pensez à vidanger l'eau si nécessaire. Pour cela, faites un programme "Essorage" en réglant la vitesse sur "1" [10].

Tous les affichages sont éteints

### • Fin du cycle :

**Nota :** Après l'essorage, votre lave-linge positionne automatiquement son tambour ouverture en haut pour faciliter l'accès au linge. Cette opération dure au maximum 3 minutes.

– Ensuite, la machine affiche "STOP", ce qui indique la fin du cycle, l'afficheur s'éteindra automatiquement après quelques minutes afin d'économiser l'énergie en mode veille.

Mettez le sélecteur [1] sur la position "0".

Vous pouvez dès lors, ouvrir le couvercle et retirer votre linge.

STOP  
Delayed start

### • Maintenir les performances de votre lave-linge (Entretien du filtre de pompe) :

Vous devez régulièrement nettoyer le filtre de la pompe de vidange (voir façon de procéder dans le chapitre "NETTOYAGE DU FILTRE DE POMPE").

#### Important :

**Si vous ne nettoyez pas régulièrement le filtre de pompe, les performances de votre machine risquent d'en être affectées.**

Pour avoir plus de précisions sur les différentes fonctions, reportez-vous aux chapitres "DÉTAILS DES PROGRAMMES" et "DÉTAILS DES OPTIONS".

#### Information :

Après une coupure de courant, à la remise sous tension le cycle de lavage reprendra systématiquement là où il a été interrompu.

## • EXEMPLES DE PROGRAMMES

Pour choisir le programme le mieux adapté à la nature de votre linge, conformez-vous aux indications figurant sur les étiquettes apposées sur la plupart des textiles.

Tableau des programmes									
Nature du textile		Température (°C)	Charge maximale de linge sec	Pré-lavage	Réduction de temps	Rinçage plus	Repassage facile	Égouttage	Arrêt cuve pleine
	COTON	0 - 90°	6,0 kg	●	●	●	●	●	●
	MIXTE	0 - 60°	2,5 kg	●	●	●	●	●	●
	DÉLICAT	0 - 40°	1,5 kg			●		●	●
	LAINE	0 - 40°	1,5 kg			●		●	●
Programmes spéciaux									
	OptiA 45 min	0 - 40°	3,0 kg			●		●	●
	Flash 30 min	0 - 40°	2,5 kg					●	●
	Lavage main	0°	1,0 kg			●		●	●
Programmes particuliers									
	Rinçage	-	-					●	●
	Essorage	-	-					●	

● : Ces fonctions peuvent être utilisées seules ou cumulées - les combinaisons illogiques sont impossibles

## • PROGRAMMES POUR LES ESSAIS SELON REGLEMENT DELEGUE (UE) N° 1061/2010

- Programme coton standard à 60°C : Coton - 60°C - sans option - essorage maxi.
- Programme coton standard à 40°C : Coton - 40°C - sans option - essorage maxi.

## • SÉCURITÉ ENFANTS

– Afin de protéger votre programmation, activez la "Sécurité enfants" en appuyant de façon simultanée sur les 2<sup>ème</sup> et 4<sup>ème</sup> touches d'options **4**.

Lorsque cette sécurité est active, le voyant correspondant au symbole est allumé.

– Pour désactiver la "Sécurité enfants", appuyez à nouveau de façon simultanée sur ces deux mêmes touches.

**Nota :** Vous pouvez activer ou désactiver la "Sécurité enfant" à tout moment. Il vous est, bien entendu, recommandé de ne l'activer qu'après avoir effectué la programmation et lancé le cycle.

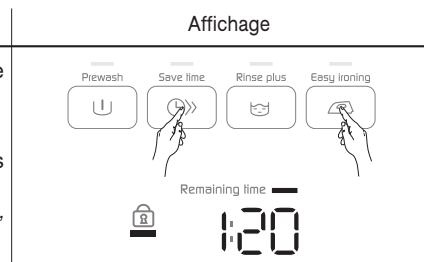

## • DÉTAILS DES PROGRAMMES

Les principaux programmes offerts par cette machine sont :

### • OptiA 45 min

Ce programme à 40°C permet de laver en 45 minutes "chrono", une charge habituelle de coton et de linge mixte de 3 kg, en garantissant un résultat de lavage parfait et une économie maximale d'énergie.

### • Coton

Pour une charge de linge composée de COTON blanc résistant ou de couleur.

### Important :

**Si vous lavez du linge de couleur, ne dépassez pas la température de 60° maxi.**

**Nota :** Dans les premières minutes de ce programme, votre lave-linge estime automatiquement la charge du linge introduit. Il adapte en conséquence la consommation d'eau et la durée du programme pour un lavage parfait.

### • Mixte

Pour une charge de linge composée de SYNTHÉTIQUES RÉSISTANTS ou FIBRES MÉLANGÉES.

### • Délicat

Pour une charge de linge composée de VOILAGES, TEXTILES DÉLICATS ou LINGE FRAGILE

**Nota :** Programme avec action mécanique faible et essorages très doux qui respectent la nature de votre linge.

### • Laine

Pour une charge de linge composée de LAINES "LAVABLES EN MACHINE"

**Nota :** Programme avec cadences de brassage et essorages adaptés à la nature de ces textiles.

### • Lavage main

Pour une charge de linge composée de SOIE ou de TEXTILES PARTICULIÈREMENT DÉLICATS

**Nota :** Programme avec action mécanique très faible et ne comportant pas d'essorages intermédiaires pendant les rinçages.

Le cycle se termine par une phase d'essorage très douce et progressive limitée à 600 tr/min.



## • DÉTAILS DES PROGRAMMES (suite)

### • Rinçage

Phase de rinçage suivie, au choix :

- soit d'un essorage avec vidange
- soit d'une vidange seule (option "égouttage")
- soit d'un arrêt cuve pleine d'eau.

### • Essorage

Permet un essorage séparé avec vidange.

**Important :**  
**Dans le cas d'un "rinçage seul" suivi d'un essorage ou d'un "essorage seul", prenez garde de bien choisir une vitesse d'essorage adaptée à la nature du linge introduit dans la machine.**

### • Flash 30 min

Ce programme vous permet de rafraîchir une charge de linge peu sale de 2,5 kg composée de COTON, BLANC, COULEURS ou SYNTHÉTIQUES RÉSISTANTS. Sa durée est limitée à 30 minutes.

Dans ce programme, la température de lavage est automatiquement programmée à 40°C.

**Important :**  
**Pour ce programme, les doses de lessive doivent être réduites de moitié.**

## • DÉTAILS DES OPTIONS

### • Prélavage

Spécialement conçu pour du linge souillé (boue, sang...).

Un premier brassage à froid spécifique précède une phase de chauffage à 30°C.

Ce brassage à froid permet d'enlever, avant chauffage, les particules souillant le linge.

**Important :**  
**Il est nécessaire d'introduire du détergent dans le bac "1" de la boîte à produits (voir chapitre "CHARGEMENT DES PRODUITS DE LAVAGE").**

### • Réduction de temps

Permet de réduire la durée du cycle selon 2 niveaux accessibles par appuis successifs sur la touche.

Le niveau 1, réduisant en moyenne la durée de 20%.

Le niveau 2, réduisant en moyenne la durée de 40%, est destiné à du linge peu sale.

### • Rinçage plus

"Spécial peaux sensibles et allergiques" : ajoute un rinçage supplémentaire au cycle de lavage.

### • Repassage facile

Cette option permet aussi de laver plus délicatement votre linge tout en conservant des performances identiques. La vitesse des essorages est moins élevée pour limiter le froissage du linge.

### • Égouttage

Cette fonction, pour du linge très délicat, permet de supprimer l'essorage et de passer directement à la vidange du lave-linge.

### • Arrêt cuve pleine

Cette fonction permet de retirer du linge de votre machine avant la phase d'essorage ou de différer cette phase d'essorage, ceci permettant à votre linge de rester dans l'eau afin d'éviter le froissage.

**Nota :** Lorsque la machine est arrêtée cuve pleine d'eau, le voyant de déroulement de cycle "Essorage"  clignote et l'indicateur de temps restant affiche "00:00".



Ensuite :

– Soit vous désirez faire une vidange avec essorage.

Dans ce cas, choisissez une vitesse d'essorage adaptée à la nature du linge, à l'aide de la touche "Essorage"  [3].

Le programme se terminera automatiquement.

– Soit vous désirez faire une vidange seule.

Dans ce cas, à l'aide de la touche "Essorage" [3], choisissez la fonction "égouttage" (vitesse d'essorage "1" ).

### • Départ différé

Vous avez la possibilité de retarder le départ de votre programme afin de bénéficier du tarif heures creuses ou d'éviter que le linge n'attende trop longtemps dans le tambour en fin de cycle.

Pour avoir accès à cette fonction, appuyez sur la touche "+" [5].

Par pressions successives sur cette touche (+), choisissez le temps qui devra s'écouler avant le départ du cycle (le réglage se fait d'heure en heure).

**Nota :**

- La touche "-" vous permet, en cours de réglage, de revenir en arrière.

- Le temps restant avant le départ du cycle est décompté d'heure en heure jusqu'à 1 heure, puis de minute en minute entre 59 minutes et 1 minute.

**Information :**  
**Durant toute la période d'attente, quatre petits segments s'allument successivement.**



À la fin de la période d'attente, le programme démarre et la machine décompte le temps restant avant la fin du cycle.

## • MODIFICATION D'UN PROGRAMME DE LAVAGE

### • Pendant la programmation :

Avant d'appuyer sur la touche "Start/Pause" [6], toutes les modifications sont possibles.

### • Après le départ du cycle :

Après avoir appuyé sur la touche "Start/Pause" [6], si vous voulez modifier le type de textile (par exemple passer de "COTON" à "MIXTE", etc...), il est impératif d'annuler le programme en cours. Pour cela, mettez le sélecteur [1] sur la position "0".

Programmez, ensuite, votre nouveau choix sans oublier de le valider en appuyant sur la touche "Start/Pause" [6].

**Nota :** Si vous changez de programme sans annuler, la machine affiche :

Ceci indique que la nouvelle sélection n'est pas prise en compte.

Par contre le cycle en cours n'est pas annulé et, si vous ramenez le sélecteur [1] sur sa position initiale, ce cycle reprendra son cours normal.



### • Pendant tout le cycle :

Les modifications suivantes sont possibles sans avoir à appuyer sur la touche "Start/ Pause" [6].

– pour un même type de textile, vous pouvez modifier la température.

**Nota :** Si la température atteinte par le cycle de lavage est plus élevée que votre nouveau choix, le chauffage de l'eau est immédiatement arrêté et le cycle continue.

– Vous pouvez modifier les vitesses d'essorage pendant tout le cycle.

– Vous pouvez sélectionner un "égouttage" et un "arrêt cuve pleine" pendant toute la durée du lavage.

– Vous pouvez activer l'option "Rinçage plus" (☺) jusqu'au début du rinçage (jusqu'à ce que le voyant "Rinçage" s'allume).

– Vous pouvez désactiver toutes les options pendant toute la durée du cycle dans la mesure où leur action n'est pas déjà terminée.

### • Pendant la période précédant le départ effectif du cycle (lorsque vous avez choisi de retarder votre lavage) :

– Toutes les modifications de programme sont prises en compte pendant la période d'attente d'un départ différé.

– Vous pouvez modifier la durée du "Départ Différé" pendant toute la période d'attente précédant le départ effectif du cycle. Pour cela, appuyez sur les touches de réglage [5] (+) ou (-) pour choisir une nouvelle valeur.

#### **Nota :**

- Pendant cette période, le choix d'un nouveau temps annule la précédente sélection. La nouvelle durée choisie est prise en compte à partir de la dernière sélection.

- Si, pendant cette période, vous voulez annuler totalement le "départ différé", appuyez sur une des touches [5] (+) ou (-) jusqu'à ce que le voyant "Delayed start" s'éteigne et que le voyant "Remaining time" s'allume.

Ensuite, appuyez brièvement sur la touche "Start/Pause" [6].

Le cycle démarrera immédiatement.

– Vous pouvez activer ou modifier toutes les options pendant toute la période d'attente d'un "départ différé".

### • En fin de cycle :

Lorsque la machine affiche "StOP", vous pouvez programmer un nouveau cycle sans avoir à ramener le sélecteur [1] sur la position "0".

Il suffit pour cela de tourner le sélecteur ou d'appuyer sur une des touches [2], [3] ou [4].

La machine affiche le temps du programme précédemment sélectionné.

Elle est alors prête pour une nouvelle programmation.

## • SÉCURITÉS AUTOMATIQUES

### • Sécurité d'ouverture du couvercle :

Dès que le cycle de lavage a démarré, le couvercle de votre appareil se verrouille.

Dès que le cycle est terminé ou lorsque la machine est arrêtée cuve pleine d'eau, le couvercle se déverrouille.

Si vous avez choisi un "départ différé", le couvercle n'est pas verrouillé pendant toute la période d'attente précédant le départ du cycle.

Si vous souhaitez ouvrir le couvercle pendant le cycle, appuyez brièvement sur "Start/Pause" [6] et attendez au moins 1 à 2 minutes afin que la sécurité du couvercle se déverrouille.



### **Important :**

**Suivant le moment du cycle où vous désirez ouvrir le couvercle, ce délai peut être plus long car il faut lui ajouter une période de refroidissement.**

**En effet, en cours de cycle, pour que la sécurité du couvercle se déverrouille, la température intérieure de la machine ne doit pas dépasser un certain seuil, ceci afin de vous éviter des brûlures graves.**

### • Sécurité des eaux :

En cours de fonctionnement, le contrôle permanent du niveau d'eau prévient tout débordement éventuel.

### • Sécurité d'essorage :

Votre lave-linge est équipé d'une sécurité qui peut limiter l'essorage lorsqu'une mauvaise répartition de la charge est détectée.

Dans ce cas votre linge peut être insuffisamment essoré. Répartissez, alors, uniformément votre linge dans le tambour et programmez un nouvel essorage.

### • Sécurité anti-mousse :

Votre lave-linge sait détecter une trop forte production de mousse lors de l'essorage.

A ce moment-là, l'essorage s'arrête et la machine est vidangée.

Ensuite le cycle reprend son cours en adaptant les cadences d'essorage et en ajoutant éventuellement un rinçage supplémentaire.

### • NETTOYAGE DU FILTRE DE POMPE

Ce filtre récupère les petits objets que vous avez pu laisser par mégarde dans les vêtements et évite qu'ils ne perturbent le fonctionnement de la pompe.

Pour le nettoyer procédez comme suit :

- ouvrez les portillons du tambour. Au fond de ce dernier vous voyez apparaître une pièce en plastique **A** (Fig. D15)
- déverrouillez cette pièce (Fig. D16).

Pour cela :

- introduisez une tige (un crayon ou un tournevis, par exemple) dans le trou situé sur la pièce **A**
- tout en appuyant verticalement à l'aide de cette tige, poussez la pièce **A** vers la droite jusqu'à ce qu'elle s'échappe de son logement
- retirez la pièce **A**
- tournez légèrement le tambour, portillons ouverts, vers l'avant de la machine (Fig. D17)

Par les ouvertures laissées libres par le retrait de la pièce **A**, vous avez accès au filtre de pompe **B**.

- retirez-le de son logement (Fig. D17)
- enlevez les différents objets se trouvant à l'intérieur
- rincez-le sous le robinet (Fig. D18)
- remettez-le en place en le poussant bien à fond dans son logement après avoir vérifié la propreté de ce dernier
- remettez la pièce **A** en place en prenant soin de bien la positionner dans les ouvertures au fond du tambour et en la poussant vers la gauche jusqu'à ce qu'elle soit parfaitement encliquetée (Fig. D19).

### • NETTOYAGE DE L'APPAREIL

**⚠ Important :** Pour le nettoyage de la carrosserie, du tableau de commande, et, en général, de toutes les pièces en plastique, utilisez une éponge ou un chiffon humidifié avec de l'eau et du savon liquide uniquement.

Dans tous les cas, **proscrire** :

- les poudres abrasives
- les éponges métalliques ou plastiques
- les produits à base d'alcool (alcool, diluant ...)

### • ENTRETIEN DES PIÈCES INTERNES

Pour garantir une meilleure hygiène, nous vous recommandons :

- de laisser le couvercle ouvert quelques temps après le lavage,
- de nettoyer, environ une fois par mois, les parties en plastique et en caoutchouc de l'accès à la cuve, à l'aide d'un produit légèrement chloré. Pour éliminer tous résidus de ce produit, effectuer un rinçage.
- de faire un cycle de lavage à 90°C au moins une fois par mois.

### • NETTOYAGE DE LA BOÎTE À PRODUITS

Nettoyez régulièrement la boîte à produits.

Pour cela :

- appuyez simultanément sur les bossages **C** se trouvant de part et d'autre de la boîte, celle-ci s'extrait de son logement (Fig. D20).
- retirez les siphons **D** situé à l'arrière de la boîte **E** et séparez cette dernière de son enjoliveur avant **F** (Fig. D21)
- rincez le tout sous le robinet (prenez soin de vider l'excédent d'eau qui pourrait subsister à l'intérieur de la boîte)
- remontez tous les éléments de la boîte en veillant à ce que la partie boîte proprement dite soit bien clippée dans la partie enjoliveur, puis remettez l'ensemble à sa place sous le couvercle de la machine.

### • VÉRIFICATIONS PÉRIODIQUES

Pour éviter des dégâts des eaux, nous vous recommandons de vérifier régulièrement l'état des tuyaux d'arrivée d'eau et de vidange. Si vous constatez le moindre fendillement, n'hésitez pas à les remplacer par des tuyaux identiques disponibles auprès du fabricant ou de son Service Après Vente. Pour le remplacement du tuyau d'alimentation en eau, reportez-vous au chapitre "ALIMENTATION EN EAU FROIDE".

### • REMPLACEMENT DU CORDON D'ALIMENTATION ÉLECTRIQUE



**Attention :**

Pour votre sécurité, le remplacement du cordon électrique ou, selon votre modèle, de l'ensemble boîtier électrique et son cordon associé, doit impérativement être effectué par le service après vente du fabricant ou un professionnel qualifié.

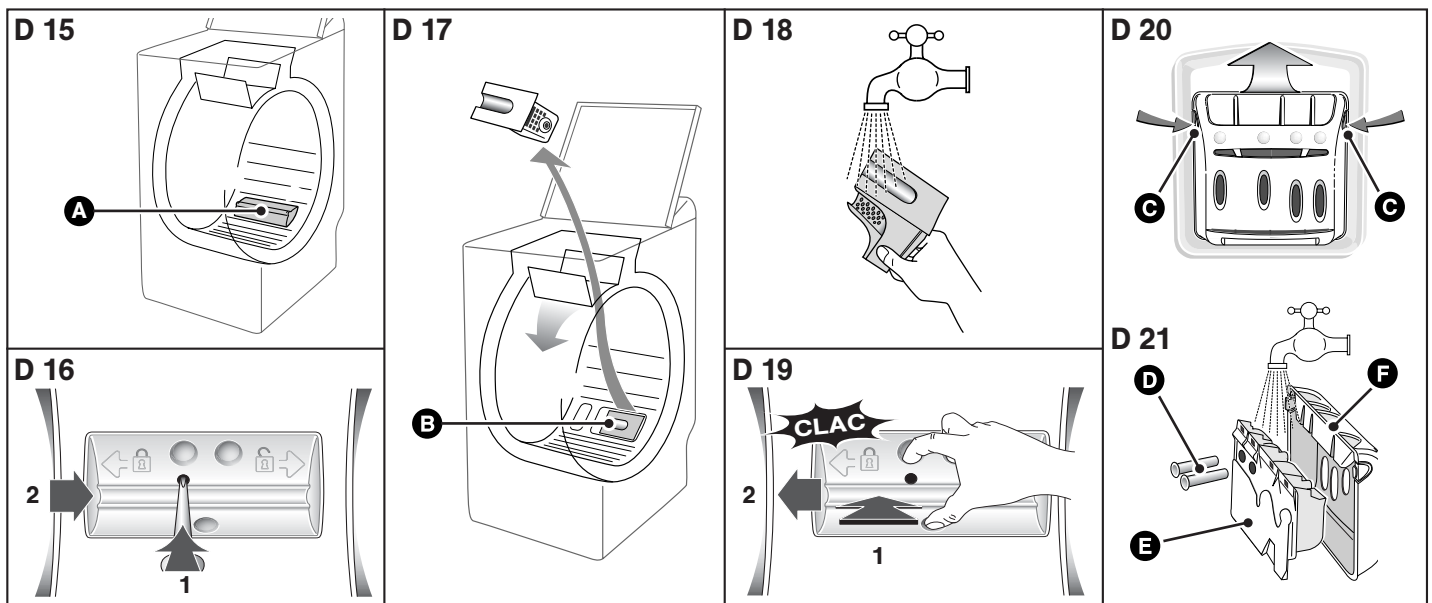

## • INCIDENTS POUVANT SURVENIR

### • Le cycle ne démarre pas

- Vous avez omis d'appuyer sur la touche "Start/Pause".
- L'appareil n'est plus alimenté en électricité :
  - vérifiez si la prise de courant est correctement branchée.
  - vérifiez le disjoncteur, les fusibles.
- Le robinet d'arrivée d'eau est fermé.
- Le couvercle de l'appareil est mal fermé.

### • Une flaque d'eau se forme autour de la machine

#### ⚡ Attention :

**Retirez tout d'abord la prise de courant ou coupez le fusible correspondant et fermez le robinet d'arrivée d'eau.**

Pendant le fonctionnement de l'appareil, le contrôle constant du niveau empêche l'eau de déborder. Si, malgré cela, de l'eau sort de la machine, il se peut que :

- la crosse de vidange soit mal positionnée dans le conduit d'évacuation.
- les raccordements du tuyau d'alimentation en eau sur la machine et sur le robinet ne soient pas étanches :
  - vérifiez la présence des joints ainsi que le serrage des raccords.

### • Fortes vibrations lors de l'essorage

- Votre appareil n'a pas été correctement débridé :
  - vérifiez si toutes les cales servant au transport ont bien été retirées (voir chapitre "DÉMONTAGE DES BRIDES DE TRANSPORT")
- Le sol n'est pas horizontal.
- Votre appareil repose sur ses deux roulettes "avant" (suivant le modèle)
  - reposez l'appareil sur ses pieds en repoussant le levier de mise sur roulettes vers la droite.

### • Le linge n'a pas été essoré ou est insuffisamment essoré

- Vous avez sélectionné un programme sans essorage, par ex. "Egouttage".
- La sécurité d'essorage a détecté une mauvaise répartition du linge dans le tambour :
  - détassez le linge et programmez un nouvel essorage.

### • La machine ne vidange pas

- Vous avez programmé un "Arrêt cuve pleine".
- Le filtre de la pompe de vidange est obstrué :
  - nettoyez-le (voir façon de procéder dans le chapitre "NETTOYAGE DU FILTRE DE POMPE")
- Le tuyau d'évacuation est plié ou écrasé.

### • Le couvercle ne s'ouvre pas

- Le programme n'est pas encore terminé.
- Le couvercle reste verrouillé pendant toute la durée du programme.

### • Les portillons du tambour s'ouvrent trop lentement (pour les machines équipées de portillons à ouverture douce)

- Votre machine n'a pas fonctionné depuis longtemps.
- Elle est située dans un local trop froid.
- Des résidus de lessive (poudre) bloquent les charnières.
  - dans tous les cas, tout rentre dans l'ordre après la première ouverture.

### • A la fin du programme l'afficheur est éteint

- Afin d'économiser l'énergie l'afficheur s'éteint automatiquement quelques minutes après la fin de votre programme. Un simple appui sur n'importe quelle touche remet en fonctionnement votre affichage.



#### Important :

**De manière générale et quelle que soit l'anomalie constatée, il convient d'arrêter la machine, de débrancher le cordon d'alimentation électrique et de fermer le robinet d'arrivée d'eau.**

## • REMARQUE SUR LE FONCTIONNEMENT, CECI N'EST PAS UN INCIDENT :

### • La durée du programme est écourtée ou rallongée en cours de programme

Il ne s'agit pas d'un défaut. La durée affichée en début de programme se met à jour en fonction de la charge introduite (pesée automatique). Ceci garanti un résultat de lavage parfait, des consommations d'eau et d'énergie adaptées à la charge. **C'est normal.** Le système de sécurité d'essorage et anti-mousse peuvent rallonger la durée initiale affichée.

## • MESSAGES DONNÉS PAR L’AFFICHEUR

### • Incidents signalés dépannables par vous-même

**Dans ce chapitre, nous vous expliquons comment remédier vous-même, très facilement à ces incidents.**

Votre appareil détecte de lui-même certains incidents de fonctionnement et vous le signale par des messages particuliers qui apparaissent sur l'afficheur.

Messages	Causes / Remèdes
	<b>Robinet d'arrivée d'eau fermé.</b> Vérifiez l'ouverture du robinet d'arrivée d'eau, puis appuyez de nouveau sur la touche "Start/Pause" pour relancer le cycle. Cet incident peut aussi être provoqué par un mauvais raccordement du tuyau de vidange (voir chapitre "ÉVACUATION DES EAUX USÉES").
	<b>Le filtre de pompe est bouché.</b> Nettoyez le filtre de pompe (voir façon de procéder dans le chapitre "NETTOYAGE DU FILTRE DE POMPE"), puis appuyez de nouveau sur la touche "Start/Pause" pour relancer le cycle. Vérifiez aussi le positionnement du tuyau de vidange dans le conduit d'évacuation: le raccordement ne doit pas être étanche (voir chapitre "ÉVACUATION DES EAUX USÉES").
	<b>Couvercle mal fermé.</b> Vérifiez la fermeture du couvercle, puis appuyez de nouveau sur la touche "Start/Pause" pour relancer le cycle. <b>Tambour bloqué.</b> Vérifiez si une petite pièce de linge (ex. mouchoir, chaussette,...) n'est pas passée entre la cuve et le tambour et ne bloque la rotation de ce dernier. Pour avoir accès au fond de la cuve, reportez-vous au chapitre "NETTOYAGE DU FILTRE DE POMPE".

#### Nota :

*S'il s'est produit un incident de fonctionnement qui n'entre pas dans les cas cités ci-dessus, avant d'appeler un dépanneur, nous vous conseillons de procéder comme suit :*

- mettez le sélecteur de programmes sur la position "0" et débranchez la prise de courant pendant au moins 10 secondes
  - rebranchez la prise et relancez un cycle de lavage.
- Si le défaut persiste, appelez votre dépanneur.*



#### Important :

**Ne pas relancer de cycle de lavage, quand, le tambour reste bloqué ou si vous constatez la présence d'eau autour de votre machine ou encore si vous constatez une odeur de brûlé.**

## • SERVICE APRES VENTE:

Les éventuelles interventions sur votre appareil doivent être effectuées :

- soit par votre revendeur,
  - soit par un autre professionnel qualifié dépositaire de la marque.
- Lors de votre appel, mentionnez la référence complète de votre appareil (modèle, type et numéro de série). Ces renseignements figurent sur la plaque signalétique fixée au dos de l'appareil.

Pour préserver votre appareil, nous vous recommandons d'utiliser les produits d'entretien **Clearit**.



**L'expertise des professionnels au service des particuliers**





**Clearit** vous propose des produits professionnels et des solutions adaptées pour l'entretien quotidien de vos appareils électroménagers et de vos cuisines.

Vous les trouverez en vente chez votre revendeur habituel, ainsi que toute une ligne de produits accessoires et consommables.

Conformément au règlement UE 1015/2010, vous trouverez ci-après des informations complémentaires sur le produit. Leur motif : des directives sur les économies d'énergie auxquelles tous les appareils vendus dans l'UE doivent se conformer.

### • CHOIX DE LA BONNE LESSIVE

Le symbole d'entretien du linge définit le bon choix de lessive, de la bonne température et du traitement adéquat du linge.

Type de textile	Programme	Produit lessiviel
Linge <b>blanc</b> en coton 	Coton 20°C - 90°C max.	Lessive avec produit blanchissant
Linge <b>couleur</b> en lin ou en coton 	Coton 20°C - 60°C max.	Lessive couleur sans produit blanchissant
Synthétiques 	Synthétiques 20°C - 60°C max.	Lessive couleur/délicat
Textiles délicats 	Délicat/Soie 20°C - 40°C max.	Lessive pour linge délicat
Laine 	Laine 20°C - 40°C max.	Lessive pour lainages

### • INFORMATION PRODUIT



#### • Humidité résiduelle du linge

Pour connaître la classe d'efficacité d'essorage de votre appareil, consultez son label énergétique fourni avec celui-ci et se reporter au tableau ci-dessous :

Classe d'efficacité d'essorage	Humidité résiduelle D en %
A (très haute efficacité)	D < 45
B	45 ≤ D < 54
C	54 ≤ D < 63
D	63 ≤ D < 72
E	72 ≤ D < 81

#### • Programmes pour les essais selon règlement délégué (UE) 1061/2010

Ces programmes conviennent pour nettoyer les textiles en coton normalement sales, et sont les plus efficaces en ce qui concerne les consommations conjointes d'énergie et d'eau.

Classe et charge maximale selon votre modèle	Charge maximale de linge sec (kg)					
	5 kg		6 kg		7 kg	
Programme*	Classe/kWh/l	 min	Classe/kWh/l	 min	Classe/kWh/l	 min
Coton 60°C pleine charge	A++/0.77/46	138	A+ /1.20/50	170	A /1.40/55	165
			A++/0.99/50	189	A+/1.40/55	160
			A+++/0.81/50	189	A++/1.14/49	140
Coton 60°C 1/2 charge	A++/0.65/29	84	A+ /0.74/35	108	A /0.87/41	125
			A++/0.71/35	122	A+/0.74/45	146
			A+++/0.53/35	122	A++/0.76/40	121
Coton 40°C 1/2 charge	A++/0.39/29	82	A+ /0.52/35	108	A /0.64/42	124
			A++/0.45/35	118	A+/0.57/44.5	135
			A+++/0.43/35	118	A++/0.55/39	120

\* Programme sans option, essorage maxi.

Pour des raisons d'économie d'énergie, la température de lavage réelle peut différer de la température de programme indiquée.

#### • Consommation d'électricité en mode arrêt et laissé sur marche

Mode arrêt :	< 0,50 W	Mode laissé sur marche :	< 1,50 W
--------------	----------	--------------------------	----------

• **CONTENTS**

	Page		Page
Removing the transport packing	15	Children's safety system	19
Moving your machine	15	Details of the programmes and options	19
Connecting to the cold water supply	15	Modifying a washing programme	21
Draining away the waste water	15	Automatic safety systems	21
Connecting to the electricity supply	16	Cleaning the pump filter	22
Installing your machine	16	Maintaining your machine	22
Loading your washing	16	Incidents that may arise	23
Loading the washing products	16	Messages shown on the display	23
Programming	17	Information concerning the EU regulations 1015/2010	24

Dear Customer,

You have just acquired a **BRANDT** washing machine and we would like to thank you.

We have invested all our dedication and know-how in this appliance so that it would best meet your needs. With innovation and performance, we designed it to be always easy to use.

In the **BRANDT** product range, you will also find a wide choice of ovens, microwaves, cooking hobs, ventilation hoods, cookers, dishwashers, driers, fridges and freezers, that you can coordinate with your new **BRANDT** washing machine.

Visit our website [www.brandt.com](http://www.brandt.com) where you will find all of our products, as well as useful and complementary information.

[www.brandt.com](http://www.brandt.com)

**BRANDT**

• **SAFETY ADVICE**



**Important :**

**This machine is only for domestic use and is designed to wash, rinse and spin machine-washable textiles.**

**You must observe the following instructions. We refuse to accept any liability and the guarantee if you do not observe these recommendations since this could result in damage to equipment or physical injury.**

– This appliance is not intended for use by persons (including children) with reduced physical, sensory or mental capabilities, or lack of experience and knowledge, unless they have been given supervision or instruction concerning use of the appliance by a person responsible for their safety.

– The machine must only be used in accordance with its normal method of operation in order to avoid damaging your washing and your machine. Only use washing and maintenance products certified for use in domestic washing machines.

– If you pre-treat your washing with stain removers, solvents or, in general, any inflammable or potentially highly explosive product, do not insert them into the machine immediately.

Furthermore, you are also recommended not to use solvents or products in aerosol cans near to your washing machine or any electrical appliance in general in a poorly ventilated room (risk of fire and explosion).

– If any incidents occur and you cannot resolve them using the remedies we recommend (see the section "INCIDENTS THAT MAY ARISE"), call in a qualified professional.

– If you have to open your machine during a cycle (for example, to add or remove washing), depending on the stage the programme is at (during washing essentially), be careful of the temperature inside the machine, which may be very high (risk of severe burns).

– When making a new installation, the machine must be connected to the water supply with a new hose: the old hose must not be re-used.

– Do not let children play with the machine and keep your pets away from it.

– You must immediately make any obsolete machine unusable. Disconnect and cut off the power cable flush with the machine. Close the water tap and remove the hose. Disable the door lock.

– If there is a risk of frost, disconnect the water hose and drain off any water that may remain in the drain hose by placing this as low as possible in a bowl.

• **SAVING ENERGY**

– Only programme a prewash when it is absolutely necessary: for example, for very dirty sports or working clothes, etc.

– A low temperature programme is sufficient for impeccable washing results when your washing is only slightly or moderately dirty.

– For washing that is only slightly dirty, select a short washing cycle .

– Use the right amount of washing products for the hardness of the water, the amount of washing and how dirty it is and follow the instructions on the detergent packs.

• **ENVIRONMENTAL PROTECTION**

This appliance's packaging material is recyclable. Help recycle it and protect the environment by dropping it off in the municipal receptacles provided for this purpose.



Your appliance also contains a great amount of recyclable material. It is marked with this label to indicate that in countries that are a members of the European Union the used appliances should not be mixed with other waste.

This way, the appliance recycling organised by your manufacturer will be done under the best possible conditions, in compliance with European Directive 2002/96/EC on Waste Electrical and Electronic Equipment. Contact your town hall or your retailer for the used appliance collection points closest to your home.

We thank you doing your part to protect the environment.

• **DESCRIPTION OF YOUR MACHINE**

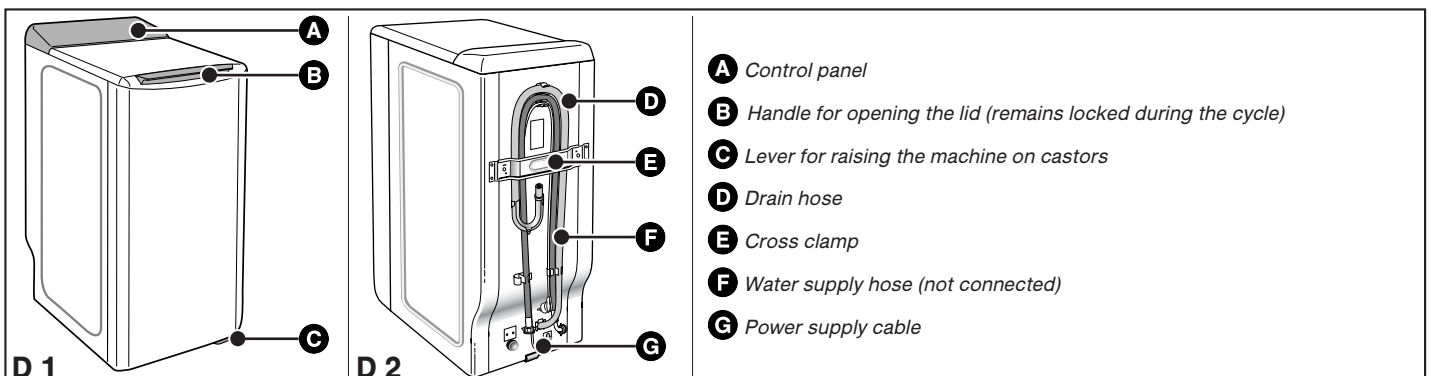

## • REMOVING THE TRANSPORT CLAMPS

**⚠ Important :**  
Before using the machine in any way, you must first perform the following operations.

These comprise removing all the components designed to immobilise the drum in your machine during transport.

*These so-called “releasing” operations are necessary for your machine to operate correctly and to conform to the prevailing safety standards. If they are not carried out completely, this could cause severe damage to your machine while it is operating.*

– Remove the washing machine from its plinth (check that the wedge **A** supporting the motor is not still inserted in the machine) (Diagram D3)

– Remove the 4 screws **B** with a screwdriver (Diagram D4)

– Remove the cross clamp **C** by removing the 2 screws **D** (Diagram D5) using a 10 or 13mm spanner (depending on the model). **(Ensure that you remove the two plastic braces fixed on the cross clamp at the same time as the clamp itself).**

– Replace the screws **B** in their initial positions.

**⚡ Warning:**  
You must block off the two holes using the hole covers provided **E** (supplied in the accessories bag) (Diagram D6)

– Remove the drum-tank assembly locking wedge (Diagram D7).

To do this:

- Lift the lid on the machine
- Remove wedge **F**
- Remove wedge **G**
- Release the drum doors, locked in the lower position, by pressing down on both eaves simultaneously.

**⚡ Warning:**  
Remove the pipe support collars **H** You must block off the holes revealed with the hole covers **I** supplied in the accessories bag (Diagram D8).

**🔍 Advice:**  
We would recommend that you keep all the locking components since these must be refitted if you must subsequently transport your machine again.

**🔍 Information:**  
Your machine has been scrupulously checked before it left the factory. You may therefore notice a little water still remaining in the tank or the products box.

## • MOVING YOUR MACHINE

### • Mounting it on castors

If your machine is equipped with removable castors, you will be able to move it quite easily.

To mount it on castors, swivel the lever on the bottom of the machine from the right to the far left (Diagram D9).

**⚠ Important:**  
The machine must not rest on the “front” castors while it is operating: remember to return the lever to its initial position.

### • CONNECTING TO THE COLD WATER SUPPLY

Connect the supply hose (Diagram D10):

– At one end to the connection on the back of the machine

– On the other end to a tap fitted with a threaded end 20mm dia. x 27 (3/4 BSP).

If you use a self-piercing tap, the useful aperture must have a minimum diameter of 6mm.

Water supply:

- Minimum water pressure: 0.1 MPa or 1 bar

- Maximum water pressure: 1 MPa or 10 bars

### • Replacing a water supply hose

When replacing the hose, ensure that the hose is tightly fastened and that there is a seal at both ends.

### • DRAINING AWAY THE WASTE WATER

Fit the hose bracket provided inside your machine to the end of the drain hose and then connect the hose (Diagram D11):

– Either, temporarily, over a sink or a bathtub.

– Or permanently to a ventilated U-bend.

If your installation does not have a ventilated U-bend, check that the connection is not sealed. In fact, to avoid any waste water flowing back into the machine, you are strongly recommended to leave an air gap between the machine’s drain hose and the drainpipe.

In any case, the drain hose bracket must be placed at a height of 65 to 90 cm higher than the base of the machine.

**⚠ Important:**  
Ensure that the drain hose is tied firmly in place with cord to avoid the bracket coming loose during draining and causing a flood. For correct draining of the waste water, make sure that the drain hose is as straight as possible. In fact, the more bends the less effective the drain pump.

The waste water can be drained away to the ground provided that the drain hose passes through a point 65 to 90 cm higher than the base of the machine (Diagram D12).

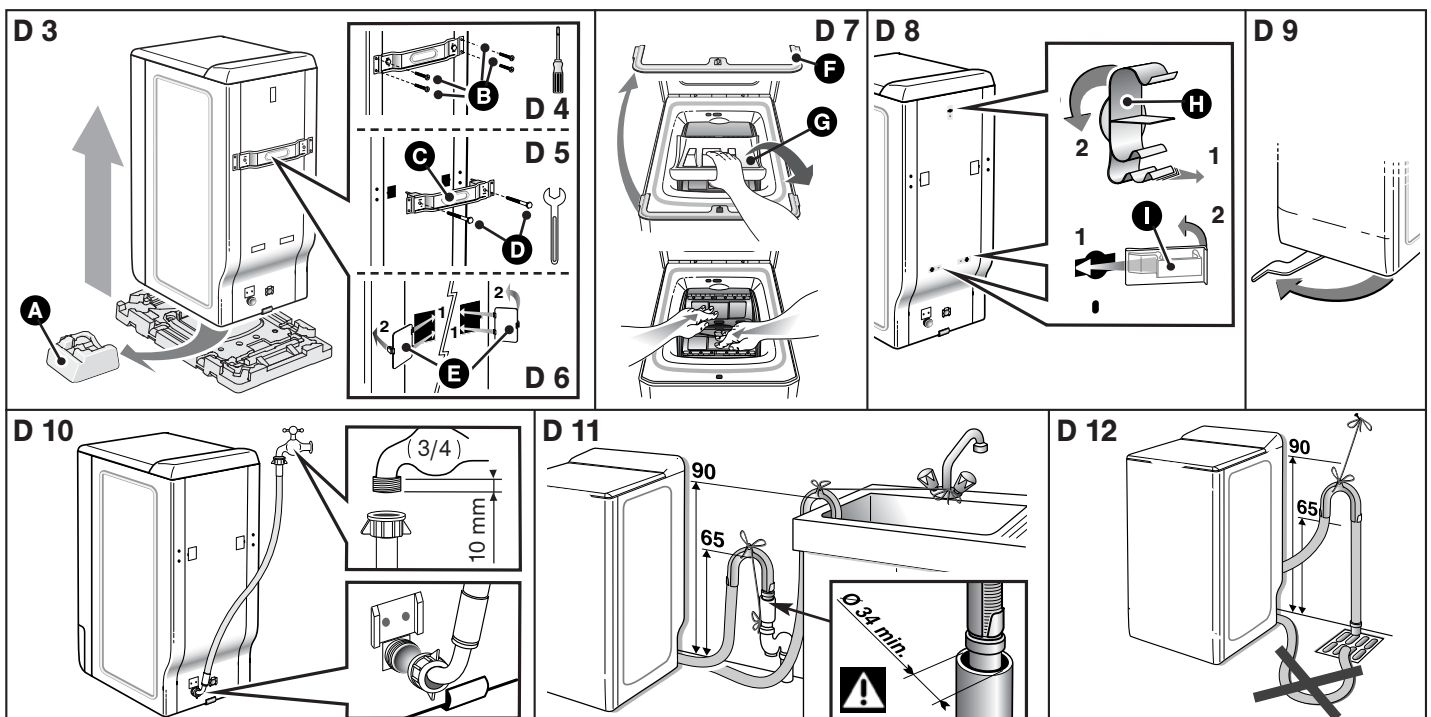

• **CONNECTING TO THE ELECTRICITY SUPPLY**

**⚠ Important:**  
**For your safety, you must comply with the instructions below.**  
 – Before connecting your machine, you must ensure that your installation’s electrical characteristics match those of your machine (see the details provided on the information plate affixed to the back of the machine).

The electrical installation must comply with the prevailing standards and the Electricity Board’s regulations in the country concerned, **particularly as regards Earthing** and installation in shower rooms.

**We cannot be held responsible for any incident caused by the machine being incorrectly earthed.**

**🔍 Advice:**  
**Advice on the electrical installation of your machine**

- Do not use an extension lead, adapter or multiple socket.
- **Never** cut out the Earth wire.
- The socket must be readily accessible but out of the reach of children.

**If in any doubt, please contact your installer.**

**⚠ Important:**  
**Your machine conforms to European Directives 2006/95/CE (Low Voltage Directive) and 2004/108/CE (Electromagnetic Compatibility).**

• **INSTALLING YOUR MACHINE**

**⚠ Important:**  
**If you are installing your machine next to another machine or a unit, we recommend that you leave a gap between them to allow for air circulation.**

**🔍 Advice:**  
**We also strongly recommend that you do NOT:**

- Install your machine in a damp, poorly ventilated room.
- Install your machine in an area where it could be subject to water splashes.

– Install your machine on a carpeted floor.

If you cannot avoid doing this, please take every precaution to avoid blocking air circulation at the bottom of the machine in order to ensure that the internal components are well ventilated.

• **Levelling the machine:**

Use a spirit level to check that the floor is horizontal: maximum slope 2°, i.e. a discrepancy of approximately 1cm over the width and of 1.5cm over the depth of the machine.

• **Adjustable feet**

Some machines are fitted with two adjustable feet at the front to enable you to compensate for any unevenness in the floor. Proceed as follows to adjust the feet to level and stabilize your machine:

- Set the machine on its castors (or tilt it slightly backwards if it does not have retractable castors)
- Screw in or unscrew the feet to adjust the height to suit the shape of the floor (Diagram D13)
- Set the machine back on its feet and check that it is stable.

• **TEXTILE MAINTENANCE CODES**

– **Washing** 🧺: Never exceed the indicated temperatures

– **Use of cold diluted bleach possible:** ⚠

– **Iron:** Low 🧊 Medium 🧊 High 🧊

– **Dry clean:** mineral spirit (F) perchlorethylene (P) all solvents (A)

– **NB: A crossed-out code indicates that it is forbidden** ✕ ✕ ✕

• **LOADING YOUR WASHING**

Perform these actions in the following order:

• **Open the machine**

- Check that the Programme selector is correctly positioned on “0”.
- Lift the opening handle on the front of the machine. The lid will open.
- Open the drum by pressing the button on the front door.

• **Insert your washing**

For optimum washing performance, place your washing, preferably sorted and folded, in the drum, distributing it evenly without heaping it up. Mix large and small items to obtain an optimum, well-balanced spin.

• **Close the drum**

Ensure that the drum is correctly closed.

**⚠ Important:**  
**Check that the three hooks and the border of the button are fully visible.**

• **LOADING THE WASHING PRODUCTS**

**⚠ Important:**  
**(Diagram D14)**

– The “WASH” container may contain powder or liquid but liquid detergent should not be used for programmes **WITH Prewash** and/or **WITH “Delayed Start”** (depending on the model).

- Concentrated softener should be diluted with warm water.
- Concentrated bleach must be diluted.
- To fill the product containers correctly, place the lid fully open.
- Do not exceed the **MAX** level.

• **Dispensing the detergent**

The amount of detergent to be used depends on the hardness of the water, the extent to which your washing is soiled and the amount of washing to be washed.

Please refer to the dosing instructions on your pack of detergent.

Warning: in most cases, the detergent manufacturer’s recommendations apply to the drum filled to the maximum. Adjust the dosage correctly to the weight of the washing you have placed in the machine.

These recommendations will help you to avoid using too much detergent, which causes foam to be produced. Too much foam can reduce your machine’s performance and increase the length of the washing cycle and the consumption of water.

• **Detergents for woollens and delicate fabrics**

You are recommended to use an appropriate detergent for washing these fabrics (avoid placing such detergents directly on the drum because they have an aggressive action on the metal).

• **Before your first wash**

Before making your first wash, we recommend that you carry out a “COTTON 90 wash without pre-wash” and with no washing in the drum, using a 1/2 measure of your usual detergent in order to eliminate any residues from manufacturing that may remain in your machine.

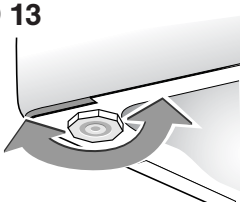
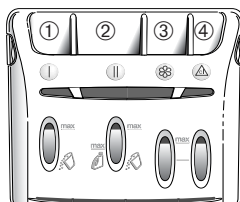
<p><b>D 13</b></p> 	<p><b>D 14</b></p> 	<p>①   Pre-wash container (powder)</p> <p>②    Wash container (powder or liquid)</p> <p>③ 🌸 Softener</p> <p>④ ⚠ Bleach</p> <p>🧊: POWDERED DETERGENT     🧴: LIQUID DETERGENT</p>
--	--	---



## • DESCRIPTION OF THE CONTROL PANEL

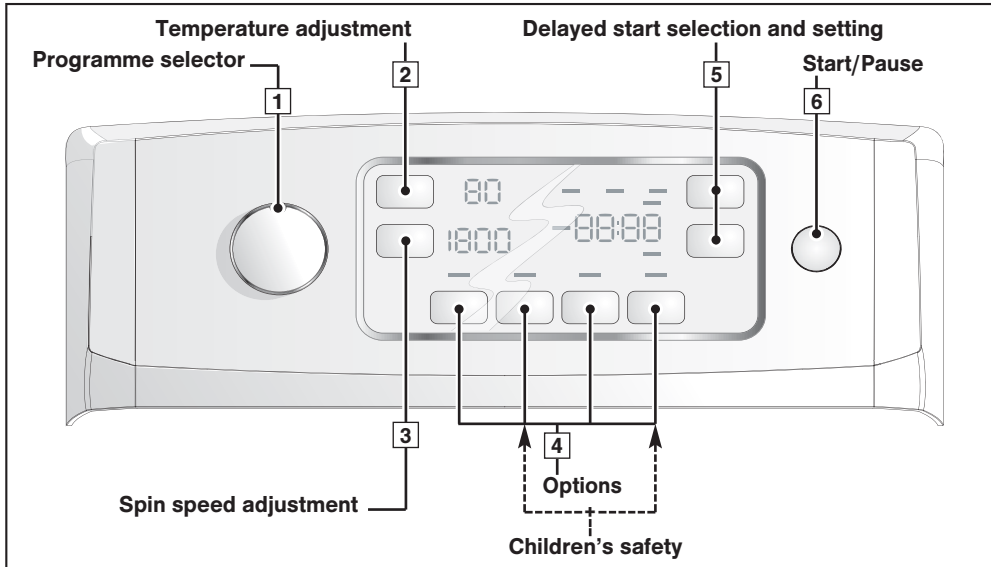

**Information:**  
All the buttons are touch-sensitive and therefore do not push in. In any case, the "Start/Pause" button cannot cancel a programme.

**Important:**  
Before starting your machine, check that the power cable is plugged in and the water tap is open. Also ensure that the drum doors are closed correctly and the machine's lid is shut.  
During the "End of Cycle" phase, when "StOP" is lit, any action on one of the controls (the selector or the buttons) returns you to "Programming" mode. As a safety measure, when the cycle is over, we recommend that you unplug the power cable and turn off the water tap.

## • CONFIRM, CANCELLING, PAUSE

### • Confirm your choice:

– The "Start/Pause" button [6] is used to confirm the program you have chosen.

**NB:** After programming a delayed start wash cycle, there is no need to press "Start/Pause". The selection will be registered after a few seconds.

### • Cancelling:

– You can cancel your selections at any time by turning the selector [1] to "0".

This operation can be performed during programming, during the waiting period before the cycle actually starts and throughout the whole washing cycle. It also cancels the "Children's Safety" system.

### • Pause:

– You can also temporarily stop the cycle by briefly pressing the button "Start/Pause" [6].

### **Important:**

*This action is not possible during the spin cycle.*

For more details on this function, please refer to the section «PROGRAMMING : Adding or removing an item...».

## • ACTIVE MEMORY FUNCTION

Your washing machine memorises your washing habits. Every time you start a programme, it records the temperature, the speed and the options you generally use and suggests these when you switch on.

### **Important:**

*When you start your machine for the first time, it proposes the manufacturer's recommended programme but it will learn your habits after a few cycles.*

## • PROGRAMMING

### • Programming a washing cycle:

– Turn the selector [1] to choose the most suitable programme for the type of fabric to be washed.

**NB:** Turning the selector to any position other than "0" provides power to the machine.

– If you wish, the suggested wash temperature can be changed using button [2].

**NB:** For a cold wash, change the temperature to "0".

– You can also use button [3] to:

- modify the suggested spin speed.

- programme drainage for the end of the cycle.

The cycle will finish with a gentle spin at 110 rpm.

- or even select a full drum stop.

Your machine will stop with the tub full of water before the final spin.

– Use the buttons [4] to select any options you wish.

### Display

The machine displays the most suitable temperature and spin speed for the programme selected as well as the length of this programme.



Light(s) for the option(s) selected

### **Information:**

*For each of the selections above, the machine will only allow you to select values or options that are compatible with the programme selected.*

• PROGRAMMING

• Programming a washing cycle (continued) :

– Select immediate start by pressing "Start/Pause" **6** ...

Display

The phase of the cycle the machine is in is displayed throughout the cycle...



... along with the remaining cycle time.



– ... or select a start delayed using buttons **5** (for how to do this, see the section "DETAILS OF THE OPTIONS • Delayed start").



An animation (four small elements turning on themselves) shows the waiting period before the start of the cycle.

• Adding or removing an item during the cycle (impossible during spin):

– Press the "Start/Pause" button **6** to interrupt the cycle.

– Add or remove the items of laundry

*The time the lid remains locked depends on the temperature inside the machine and, for safety reasons, may take several minutes if you are interrupting a cycle at more than 40 °C.*

– Press the "Start/Pause" button **6** to restart the cycle.

**NB:** If you have selected a delayed start, you can access the drum instantly at any time in the period before the washing cycle starts without having to interrupt and restart the cycle.

Countdown of the time is stopped and cycle progress and "Remaining time" lights flashing alternately.



Resumption of the countdown and lights stop flashing and remain lit.



• Cancelling while programming, washing or during a pause:

– Set the selector **1** to the "0" position.

**NB :**

- In all cases, after cancelling you must reprogramme everything from the start.

- If you have cancelled during the washing phase, remember to empty the water, if necessary. To do this, select a "Spin" programme by setting the speed to "1:00".

All displays are off.

• End of the cycle:

**NB:** After spinning, your machine automatically position the drum opening at the top to provide easy access to the washing. This operation lasts at most 3 minutes.

– The machine then displays "STOP", indicating that the cycle has finished, the display will switch off automatically after a few minutes in order to save energy in standby mode

Set the selector **1** to the "0" position.

You can now open the lid and remove your washing.



• Maintaining your machine's performance (Maintaining the pump filter):

You must clean the drain pump filter regularly (for how to do this, see the section "CLEANING THE PUMP FILTER").

**Important :**

*Your machine's performance can be affected if you do not clean the pump filter regularly.*













For more details on the various functions, please refer to the sections "DETAILS OF THE PROGRAMMES" and "DETAILS OF THE OPTIONS".

**Information:**

*After a power failure, when the power is restored, the washing cycle automatically resumes at the point where it was interrupted.*

## • SOME EXAMPLES OF PROGRAMMES

To select the most suitable programme for your type of washing, follow the instructions on the labels that most textiles bear.

Programmes table									
Type of textile		Temperature (°C)	Maximum weight of dry clothes	Prewash	Save time	Rinse plus	Easy ironing	Drip-dry	Full drum stop
	COTTON	0 - 90°	6,0 kg	●	●	●	●	●	●
	MIXED	0 - 60°	2,5 kg	●	●	●	●	●	●
	DELICATES	0 - 40°	1,5 kg			●		●	●
	WOOL	0 - 40°	1,5 kg			●		●	●
<b>Special programmes</b>									
	OptiA 45 min	0 - 40°	3,0 kg			●		●	●
	Flash 30 min	0 - 40°	2,5 kg					●	●
	Hand wash	0°	1,0 kg			●		●	●
<b>Additional programmes</b>									
	Rinsing	-	-					●	●
	Spinning	-	-					●	

● : These functions can be used alone or in combinations: **no illogical combinations can be made.**

## • TEST PROGRAMMES ACCORDING TO DELEGATED REGULATION (EU) No. 1061/2010

- Standard cotton programme at 60°C : Cotton - 60°C - no option - max spin.
- Standard cotton programme at 40°C : Cotton - 40°C - no option - max spin.

## • CHILDREN'S SAFETY SYSTEM

- To protect your programming, activate the "Children's Safety" system by simultaneously pressing the 2<sup>nd</sup> and 4<sup>th</sup> option buttons **4**.

When the safety lock is on, the light by the  symbol is lit.

- To deactivate the "Children's Safety" system, press both buttons again simultaneously.

**NB:** You can activate or deactivate the "Children's Safety" system at any time.

Of course, we recommend that you only activate it after you have programmed and started the cycle.

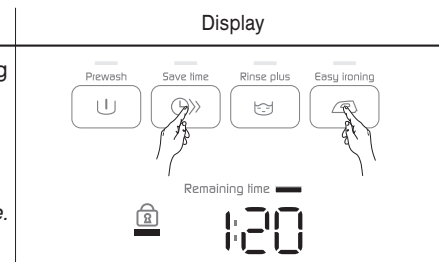

## • DETAILS OF THE PROGRAMMES

The main programmes provided by the machine are as follows:

### • OptiA 45 min

This 40°C cycle washes a normal 3 kg load of cotton and mixed fabrics in 45 minutes, ensuring perfect washing results and maximum energy saving.

### • Cotton

If your washing comprises hard-wearing white or coloured COTTONS.

**Important:**  
When washing coloureds do not exceed a maximum temperature of 60°C.

**NB:** During the first few minutes of the programme, your machine automatically evaluates the washing load you have introduced and adapts the water consumption and the length of the programme accordingly to provide a perfect wash.

### • Mixed

If your washing comprises of DELICATE COLOURS, HARD-WEARING SYNTHETICS or MIXED FIBRES.

### • Delicates

If your washing comprises NETTING, DELICATE FABRICS or FRAGILE TEXTILES

**NB:** A programme with agitation and spin phases specially adapted to these types of fabrics

### • Wool

If your washing comprises WOOLLENS or MACHINE-WASHABLE WOOLLENS"

**NB:** A programme with agitation and spin phases specially adapted to these types of fabrics

### • Hand wash

If your washing comprises SILK or PARTICULARLY DELICATE FABRICS  
**NB:** A programme with a very gentle mechanical action and no intermediate spins between rinses.

The cycle ends with a very gentle, progressive spin restricted to 600 rpm.

• **DETAILS OF THE PROGRAMMES** (continued)

• **Rinsing** 

A separate rinse followed by a choice of:  
 – Either spin and drain  
 – Or drain only ("Drip-dry" option)  
 – Or a stop with the drum full of water.

• **Spinning** 

This allows a separate spin and drain.

**! Important:**  
 In the case of "Rinse only" followed by a spin or "Spin only", ensure that you select a suitable spin speed for the type of washing in the machine.

• **Flash 30 min**

This programme enables you to refresh a small load of 2.5 kg of lightly soiled washing composed of WHITES, COTTONS, COLOURED or HARD-WEARING SYNTHETICS.

The cycle time is restricted to around 30 minutes  
 In this programme, the washing temperature is automatically programmed at 40°C.

**! Important:**  
 For this programme, the doses of detergent should be reduced by half.

• **DETAILS OF THE OPTIONS**

• **Prewash** 

Specially designed for heavily soiled washing (mud, blood, etc.). A specific initial agitation in cold water precedes a phase of heating to 30°C.

This agitation phase in cold water enables the particles soiling the washing to be removed before the water is heated.

**! Important:**  
 Detergent must be placed in the "I" container in the products box (see the section "LOADING THE WASHING PRODUCTS").

• **Save time** 

Allows for a reduction in the cycle time according to 2 levels that can be accessed by pressing on the button several times. Level 1, reduces the average time by 20%. Level 2 reduces the average time by 40% for laundry that is only lightly soiled.

• **Rinse plus** 

"Especially for sensitive and allergic skin": adds an extra rinse to the washing cycle.

• **Easy ironing** 

This option washes your laundry more gently, but with an identical washing performance. The spin speed is slower so that your laundry creases less.

• **Drip dry** 

This function, for very delicate linen, enables you to remove spinning and to pass directly to the draining of the washing machine.

• **Full drum stop** 

This function enables you to remove the washing from your machine before the spin phase or to delay this phase with you washing remaining in water to prevent creasing.

**NB:** When the machine stops with the drum full of water, the "Spin" cycle progress light  flashes and the remaining time displayed is "00:00".



Then:

– **Either you want to drain after spinning.**

In this case, use the button  [3] to choose a suitable spin speed for your type of washing.

The programme will end automatically.

– **Or you just want to drain.**

In this case, use the button [3] to select the "Drip Dry" function (spin speed "1:00").

• **Delayed start**

You can delay the start of your programme to use off-peak electricity or to avoid your washing standing in the drum for too long at the end of the cycle.

To do this, press the button "+" [5].

By repeatedly pressing the (+) button, select the time by which you wish to delay the cycle start (in increments of 1 hour).

**NB:**

- The "-" button can be used to go backwards.

- The time remaining before the cycle start is counted down by the hour until 1 hour and then by minutes from 59 minutes to 1 minute.

**Information:**  
 Throughout the whole waiting period, four elements light up in succession



At the end of the waiting period, the programme starts and the machine counts down the time remaining before the end of the cycle.

## • MODIFYING A WASHING PROGRAMME

### • During programming:

Anything can be changed before the "Start/Pause" button **[6]** is pressed.

### • After the cycle has started:

If you want to change the type of fabric (e.g. from "COTTON" to "MIXED") after you have pressed the "Start/Pause" button **[6]**, you have to cancel the current programme. To do this, turn the selector **[1]** to "0".

Then programme your new selection remembering to confirm it by pressing the "Start/Pause" button **[6]**.

**NB:** If you change the programme without first cancelling it, the machine displays:

This indicates that the new selection has not been registered.

On the other hand, the current cycle is not cancelled and if you turn the selector switch **[1]** back to its original position, this cycle will resume.



### • Throughout the cycle:

The following changes are possible without pressing the "Start/Pause" button **[6]**.

– You can change the temperature for the same type of textile.

**NB:** If the temperature achieved by the washing cycle is higher than your new selection, heating the water stops immediately and the cycle continues.

– You can alter the spin speed throughout the cycle.

– You can select "Drip Dry" and "Full drum stop" throughout the washing phase.

– You can activate the "Rinse plus" (☺) option until rinsing starts (until the cycle progress light "Rinse plus" illuminates).

– You can deactivate all the options throughout the cycle provided that their action has not already finished.

### • During the period before the cycle actually starts (if you have chosen to delay the time your washing starts):

– Any kind of programme modification is accepted during a delayed start's waiting period.

– You can alter the length of a delayed start throughout the waiting period before the cycle effectively starts. To do this, press the (+) or (-) buttons **[5]** to select a new value.

#### **NB:**

– During this period, selecting a new time cancels out the previous selection. The new period selected is accepted based on the last selection made.

– If, during this time, you wish to completely cancel the "delayed start", press either the (+) button or the (-) button until the "Delayed start" light goes out and the "Remaining time" light comes on.

Then briefly press "Start/Pause" **[6]**.

The cycle will start immediately.

### • When the cycle is over:

When the machine shows "STOP", you can programme a new cycle without having to reset the selector **[1]** to the "0" position.

For this, all you have to do is turn the selector or press one of the buttons **[2]**, **[3]** or **[4]**.

The machine displays the time of the previously selected programme.

The machine is then ready to be reprogrammed.

## • AUTOMATIC SAFETY SYSTEMS

### • Lid opening safety system:

As soon as washing commences, the lid on your machine is locked.

When the cycle is finished or when the machine has stopped with the drum full of water, the lid unlocks.

If you have selected a delayed wash, the lid remains unlocked throughout the waiting period until the cycle actually starts.

If you wish to open the lid during the cycle, press button "Start/Pause" **[6]** briefly and wait 1-2 minutes for the safety system to unlock the lid.



#### **Important:**

**Depending on when you wish to open the lid during the cycle, this time delay may be a little longer because a cooling down period may also have to be included.**

**In fact, to avoid your being severely burnt, the lid safety system will not open during the cycle unless the temperature inside the machine is below a certain threshold.**

### • Water safety system:

During operation, constant control of the water prevents any overflows.

### • Spin safety system:

Your washing machine is fitted with a safety system that restricts the spin when poor load distribution is detected.

In this case, your washing may be insufficiently spun. Redistribute your washing in the drum and programme a new spin.

### • Anti-foam system:

Your machine can detect when too much foam is being produced during spinning.

At such times, spinning stops and the machine drains.

The cycle then restarts, adapting the spin rates and possibly adding an extra rinse.

• **CLEANING THE PUMP FILTER**

This filter collects the small objects you may have inadvertently left in your clothes and prevents them from disrupting the pump's operation. To clean the filter, proceed as follows:

- Open the drum doors. At the back of the drum, you will see a plastic component **A** (Diagram D15)
- Release this (Diagram D16).

To do this:

- Insert a rod (a pencil or a screwdriver, for example) into the hole in the component **A**
- Press down vertically with the rod, while pushing the component **A** over to the right until it is released from its housing
- Remove the component **A**
- Turn the drum slightly towards the front of the machine, with the doors open (Diagram D17)

You can access the pump filter **B** through the openings freed by removing the plastic component **A**

- Remove the filter from its housing (Diagram D17)
- Remove the various objects it may have in it
- Rinse it under the tap (Diagram D18)
- Re-insert it, pushing it firmly into its housing after checking that the housing is clean
- Re-insert the plastic component **A**, ensuring that it is positioned correctly in the openings at the bottom of the drum and pushing it to the left until it is fully engaged (Diagram D19).

• **CLEANING THE MACHINE**

**⚠ Important :** To clean the casing, the control panel and all the plastic parts in general, use a sponge or a soft cloth dampened only with water and liquid soap.

In all cases, do not use:

- Abrasive powders
- Metal or plastic sponges
- Alcohol-based products (alcohol, thinners, etc.)

• **CARE OF THE INTERNAL COMPONENTS**

To ensure better hygiene, we recommend that you:

- Leave the lid open for a short time after washing.
- Clean the plastic and rubber access components to the tank approximately once a month using a slightly chlorinated product. Run a rinsing cycle to remove any residue of this product.
- Run a washing cycle at 90°C at least once a month.

• **CLEANING THE PRODUCTS' BOX**

Clean the products' box regularly.

To do this:

- Press the bosses **C** on each side of the box simultaneously to extract it from its housing (Diagram D20).
- Remove the siphons **D** from the rear of the box **E** and separate the box from its front cover **F** (Diagram D21)
- Rinse everything under the tap (taking care to empty any excess water remaining inside the box).
- Refit all the box' components, ensuring that the box section itself is properly clipped into the cover and then re-insert the complete assembly into its location under the machine's lid.

• **PERIODIC CHECKS**

To avoid any water damage, we recommend that you regularly check the condition of the water and drain hoses. If you notice the slightest cracking, do not hesitate to replace the hoses with identical ones available from the manufacturer or his After-Sales Service. For how to replace the water supply hose, please refer to the section "CONNECTING TO THE COLD WATER SUPPLY"

• **REPLACING THE POWER SUPPLY CABLE**

**⚡ Warning:** For your safety, the power cable and, depending on the model, the complete electric box and its associated cable must only be replaced by the manufacturer's After-Sales Service or a qualified electrician.

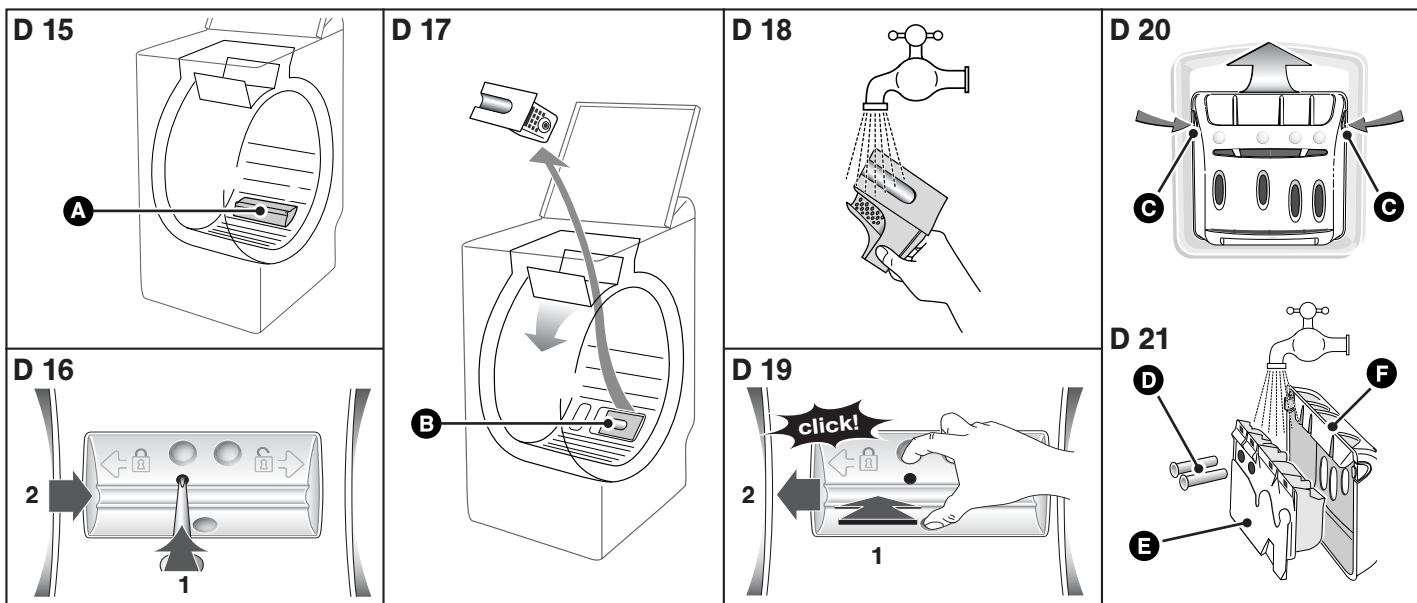

## • INCIDENTS THAT MAY OCCUR

### • The cycle does not start

- You have not pressed the "Start/Pause" button
- There is no power to the machine:
  - Check that the plug is correctly in the socket
  - Check the circuit breaker and the fuses.
- The water tap is closed
- The machine's lid is not closed properly

### • A puddle of water forms around the machine

**Warning:**  
**First of all remove the plug and the fuse and shut off the water supply tap.**

While the machine is operating, the permanent level control prevents the water from overflowing. If, despite this, water comes out of your machine, it may be that:

- The drain hook is wrongly positioned in the drain pipe.
- The water supply hose is not sealed tightly at the machine or tap end:
  - Check that the seals are in place and the connections are tight.

### • Heavy vibration during spin

- All the transport materials have not been removed correctly from the machine:
  - Check that all the transport wedges have been removed (see "REMOVING THE TRANSPORT CLAMPS").
- The floor is not level.
- Your machine is resting on its two "front" castors (depending on the model):
  - Reset your machine on its feet by pushing the castor engagement lever to the right.

### • The washing is not spun or not spun enough

- You have selected a programme with no spin, for example "Drip-dry"
- The spin safety system has detected poor distribution of the washing in the drum:
  - Untangle the washing and programme a new spin.

### • The machine does not drain

- You have programmed "Full drum stop"
- The pump filter is blocked:
  - Clean it (see "CLEANING THE PUMP FILTER" for the relevant procedure)
- The drain hose is kinked or squashed

### • The lid does not open

- The programme has not yet finished
- The lid remains locked throughout the programme.

### • The drum doors open very slowly (On machines fitted with gently opening doors)

- Your machine has not operated for a long time
- It is located in too cold a position.
- Detergent residue (powder) is blocking the hinges
  - In all cases, everything returns to normal after the doors have opened initially

### • At the end of the programme, the display will switch off automatically.

- In order to save energy in standby mode, the display will switch off automatically when the programme has finished. To reactivate the display, simply press any button.

**Important :**  
**As a general rule, whatever the anomaly detected, you should stop the machine, unplug the power cable and shut off the water tap**

## • NOTE ON OPERATION - THIS IS NOT AN INCIDENT:

### • The programme time decreases or increases during the wash



**This is not a fault.** The length of time displayed at the start of the programme is updated according to the load in the machine (automatic weighing). This guarantees perfect washing results and water and energy consumption appropriate to the load. **This is normal.** The spin safety and anti-foam systems may extend the initial programme time displayed.

## • MESSAGES SHOWN ON THE DISPLAY

### • Incidents indicated, which you can rectify yourself

**In this section, we explain how you can rectify these incidents very easily yourself.**

Your machine automatically detects some operating incidents and indicates these by particular messages shown on the screen.

Messages	Causes / Remedies
	<b>The water tap is closed.</b> Check that the water tap is open and then press the "Start/Pause" button again to restart the cycle. This incident may also be caused by the drain hose being poorly connected (see the section "DRAINING AWAY THE WASTE WATER").
	<b>The pump filter is clogged.</b> Clean the pump filter (for how to do this, see the section "CLEANING THE PUMP FILTER") and then press the "Start/Pause" button again to restart the cycle. Also check the drain hose's position in the drain: the connection must not be airtight (see the section "DRAINING AWAY THE WASTE WATER").
	<b>Lid not closed properly.</b> Check that the lid is closed and then press the "Start/Pause" button again to restart the cycle. <b>Drum blocked.</b> Check that a small item of laundry (e.g. a handkerchief or a sock, etc.) has not slipped down between the tub and the drum and is stopping the drum from turning. To access the bottom of the tub, please refer to the section "CLEANING THE PUMP FILTER".

### NB:

*If you have experienced an operating incident which is not mentioned above, we recommend proceeding as follows before calling a breakdown engineer:*

- Set the Programme selector to the "0" position and remove the electrical plug for at least 10 seconds
  - Reconnect the plug and restart a washing cycle.
- If the fault persists, call your breakdown engineer.*

**Important:**  
**Do not restart a washing cycle if the drum remains locked or if you notice water around your machine or if you notice a burning smell.**

## • AFTER-SALES SERVICE :

Possible maintenance on your washing machine should be undertaken by :

- either your dealer,
- or another qualified mechanic who is an authorized agent for the brand appliances.

When making an appointment, state the complete reference of your equipment (model, type and serial number). This information appears on the manufacturer's nameplate attached to the rear of the equipment.

To keep your appliance in good working order, we recommend that you use **Clearit** household products.







**Professional expertise for the general public**

**Clearit** offers you professional products and adapted solutions for the daily upkeep of your household and kitchen appliances. You may find them in conventional retail outlets, along with a complete line of by-products and consumables.

In accordance with EU regulation 1015/2010, below you will find additional product information. The purpose of this information is to provide details on the energy-saving directives to which all appliances sold in the EU must conform.

**• WASHING YOUR CLOTHES CORRECTLY**

Care labels on items of clothing specify appropriate detergents, temperatures and settings.

Type of cloth	Programme	Detergent
White cotton laundry 	Cotton 20°C - 90°C max.	Detergent with a bleaching product
Coloured linen or cotton laundry 	Cotton 20°C - 90°C max.	Detergent for coloured laundry without a bleaching product
Synthetic items 	Synthetic items 20°C - 60°C max.	Colour/delicate detergent
Delicate fabrics 	Synthetic items 20°C - 60°C max.	Detergent for delicate laundry
Delicate fabrics 	Wool 20°C - 40°C max.	Detergent for woollen items

**• PRODUCT INFORMATION**



**• Residual moisture of the laundry**

To find the spin-drying efficiency of your appliance, consult its energy label and refer to the table below:

Spin drying efficiency class	Residual moisture D in %
A (very efficient)	D < 45
B	45 ≤ D < 54
C	54 ≤ D < 63
D	63 ≤ D < 72
E	72 ≤ D < 81

**• Programmes for tests defined by (EU) delegated regulation 1061/2010**

These programmes are suitable for cleaning averagely soiled cotton cloth and are more efficient in terms of both energy and water consumption.

Class and maximum load according to your model.	Maximum load of dry laundry (kg)					
	5 kg		6 kg		7 kg	
Programme*	Class/kWh/l	 min	Class/kWh/l	 min	Class/kWh/l	 min
Cotton 60°C full load	A++/0.77/46	138	A+ /1.20/50	170	A /1.40/55	165
			A++/0.99/50	189	A+/1.40/55	160
			A+++/0.81/50	189	A++/1.14/49	140
Cotton 60°C half load	A++/0.65/29	84	A+ /0.74/35	108	A /0.87/41	125
			A++/0.71/35	122	A+/0.74/45	146
			A+++/0.53/35	122	A++/0.76/40	121
Cotton 40°C half load	A++/0.39/29	82	A+/0.52/35	108	A /0.64/42	124
			A++/0.45/35	118	A+/0.57/44.5	135
			A+++/0.43/35	118	A++/0.55/39	120

\* Programme without options, max. spin

For energy-saving purposes, the actual washing temperature can vary from the temperature of the selected programme.

**• Electricity consumption in on and 'left-on' modes**

Off-mode :	< 0,50 W	'Left-on' mode :	< 1,50 W
------------	----------	------------------	----------



• **INDICE**

	Pagina	Pagina	
Smontaggio delle flange di trasporto .....	26	Sicurezza bambini .....	30
Spostamento della macchina .....	26	Dettaglio dei programmi e delle opzioni .....	30
Alimentazione con acqua fredda .....	26	Modifica di un programma di lavaggio .....	32
Evacuazione delle acque reflue .....	26	Sicurezza automatici .....	32
Alimentazione elettrica .....	27	Pulizia del filtro della pompa .....	33
Installazione dell'elettrodomestico .....	27	Manutenzione dell'apparecchio .....	33
Caricamento della biancheria .....	27	Incidenti che possono accadere .....	34
Caricamento dei detersivi .....	27	Messaggi forniti dal particolare lampeggiamento delle spie .....	34
Programmazione .....	28	Informazioni relative al regolamento UE 1015/2010 .....	35

Cara Cliente, Caro Cliente,

Vi ringraziamo per avere acquistato questa lavabiancheria **BRANDT**.

Grazie all'esperienza acquisita nel tempo, abbiamo ideato questo apparecchio per rendere più semplice il lavaggio della biancheria, offrendovi elevate prestazioni, semplicità di utilizzo e qualità.

Troverete inoltre, nella gamma dei prodotti **BRANDT** un'ampia scelta di forni, piani di cottura, cappe aspiranti, asciugabiancheria, lavastoviglie, frigoriferi e congelatori che potrete coordinare con la nuova lavabiancheria **BRANDT**.

Visitate anche il nostro sito [www.brandt.com](http://www.brandt.com), nel quale troverete tutti i nostri prodotti, nonché diverse informazioni utili e complementari.

[www.brandt.com](http://www.brandt.com)

**BRANDT**

• **RACCOMANDAZIONI DI SICUREZZA****Importante :**

**Questa lavatrice, destinata ad un uso esclusivamente domestico, è stata progettata per lavare, risciacquare e centrifugare i capi lavabili in lavatrice. Rispettate tassativamente le seguenti raccomandazioni. Decliniamo ogni responsabilità e garanzia in caso del mancato rispetto di queste raccomandazioni, che può provocare danni materiali o fisici.**

– Questo apparecchio non è previsto per essere utilizzato da delle persone (bambini compresi) le cui capacità fisiche, sensoriali o mentali sono ridotte, o da persone prive di esperienza o di conoscenza, salvo se esse hanno potuto beneficiare, per mezzo di una persona responsabile della loro sicurezza, di sorveglianza o di istruzioni riguardo l'utilizzo di questo apparecchio.

– L'apparecchio deve essere usato solo in conformità alle istruzioni per l'uso, per evitare danni alla vostra biancheria e al vostro apparecchio. Utilizzate solo prodotti di lavaggio e di manutenzione certificati per l'uso nelle lavatrici ad uso domestico.

– Se prima del lavaggio trattate le macchie difficili con smacchiatori, solventi, e in generale con prodotti infiammabili o a forte potere esplosivo, attendere prima di introdurre i capi trattati nella lavatrice (vedi capitolo "TRATTAMENTO DELLE MACCHIE DIFFICILI").

Vi raccomandiamo inoltre di non usare solventi o prodotti in bombolette spray in prossimità della lavatrice o di altri apparecchi elettrici in locali poco ventilati (rischi d'incendio o di esplosione).

– Se avvengono incidenti che non potete risolvere con i rimedi che noi vi raccomandiamo (vedere capitolo "POSSIBILI ANOMALIE"), chiamate un professionista qualificato.

– Se durante il ciclo di lavaggio dovete aprire la lavatrice (ad esempio per aggiungere o togliere dei capi), a seconda della fase in cui si trova il programma (essenzialmente durante il lavaggio), porre particolare attenzione alla temperatura interna, a volte molto elevata (rischi di gravi ustioni).

– Nel caso di una nuova installazione, l'apparecchio deve essere allacciato alla rete di alimentazione idrica con un tubo nuovo; non utilizzare quello vecchio.

– Non lasciate che i bambini giochino con l'apparecchio ed allontanate gli animali domestici.

– Gli apparecchi in disuso devono essere immediatamente resi inutilizzabili. Staccate e tagliate il cavo d'alimentazione rasente all'apparecchio. Chiudete l'alimentazione dell'acqua e togliete il tubo. Rendete inutilizzabile la chiusura del coperchio.

– Se c'è rischio di gelo, staccare il tubo di arrivo dell'acqua e svuotare l'acqua rimasta nel tubo di scarico posizionando quest'ultimo più in basso possibile, in una bacinella.

• **RISPARMI DI ENERGIA**

– Programmate il prelavaggio solo quando è assolutamente necessario: es. : per capi sportivi o da lavoro molto sporchi, ecc.

– Per biancheria poco o mediamente sporca, un programma a bassa temperatura sarà sufficiente per ottenere ottimi risultati di lavaggio.

– Per biancheria poco sporca scegliete un ciclo di lavaggio rapido.

– Dosate il prodotto di lavaggio secondo la durezza dell'acqua, il grado di sporcizia e la quantità di biancheria e rispettate i consigli riportati sulle confezioni dei prodotti detersivi.

• **TUTELA DELL'AMBIENTE**

I materiali utilizzati per l'imballaggio di questo apparecchio sono riciclabili. Partecipate al loro riciclaggio e contribuite in tal modo alla tutela dell'ambiente gettandoli negli appositi contenitori previsti a tal scopo.

Il vostro apparecchio contiene anche parecchi materiali riciclabili. Riporta pertanto questo logo, che sta ad indicare che, nei paesi dell'Unione Europea, gli elettrodomestici usati non vanno mischiati con altri rifiuti.

Il riciclaggio degli elettrodomestici che il vostro costruttore organizza verrà così effettuato nelle migliori condizioni, conformemente alla direttiva europea 2002/96/CE sui rifiuti di apparecchiature elettriche ed elettroniche. Rivolgetevi al vostro Comune o al vostro rivenditore per conoscere il punto di raccolta per apparecchi usati più vicino a casa vostra.

Vi ringraziamo per il vostro contributo alla tutela dell'ambiente.

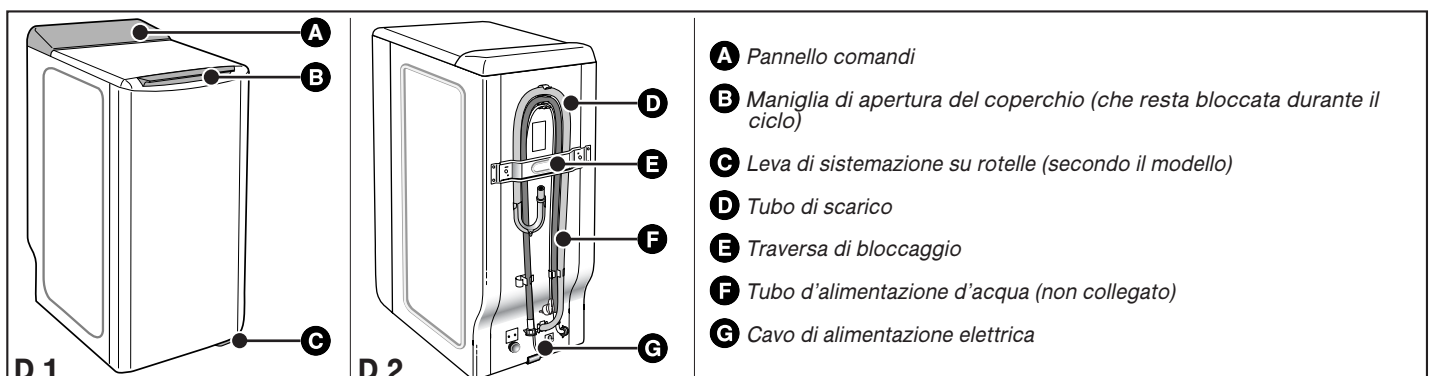
• **DESCRIZIONE DELL'APPARECCHIO**

## • RIMOZIONE DELLE STAFFE DALL'ELETTRODOMESTICO

**⚠ Importante :**  
Prima dell'uso è obbligatorio eseguire le seguenti operazioni.

Queste operazioni consistono nel togliere tutti i pezzi che servono a tenere immobile la vasca interna del vostro apparecchio durante il trasporto.

Queste operazioni, chiamate di "rimozione staffe", sono necessarie per il buon funzionamento del vostro apparecchio ed il rispetto delle norme in vigore in materia di sicurezza.

Se queste operazioni non venissero effettuate nella loro totalità, ciò potrebbe causare gravi danni al vostro apparecchio durante il funzionamento.

– Togliete la lavatrice dalla sua base (verificate che lo spessore **A**, che serve da sostegno del motore, non sia rimasto bloccato sotto la lavatrice) (Fig. D3)

– Togliete le 4 viti **B** con un cacciavite (Fig. 04)

– Togliete la traversa **C** svitando le due viti **D** (Fig. 05) con una chiave da 10 o da 13 (secondo il modello).

(quando si esegue questa operazione, bisogna assicurarsi che i due tiranti di plastica fissati alla traversa vengano via insieme a quest'ultima).

– Rimettete le viti **B** al loro posto iniziale.

**⚡ Attenzione :**  
Chiudete tassativamente i due fori con i coprifori **E** previsti a tal fine (forniti nel sacchetto degli accessori) (Fig. D6)

– Togliete lo spessore d'immobilizzazione posto sul cestello-vasca (Fig. 07).

- sollevate il coperchio della macchina

- togliete lo spessore **F**

- togliete lo spessore **G**

- aprire i portelli del tamburo, bloccati in posizione bassa, premendo contemporaneamente le due antine.

**⚡ Attenzione :**  
Togliete i collarini di supporto dei tubi **H** e chiudete tassativamente i fori con i coprifori **I** (forniti nel sacchetto degli accessori) (Fig. D8)

**🔍 Consiglio :**  
Consigliamo di conservare con cura tutti gli elementi di bloccaggio e trasporto, poiché sarà assolutamente necessario rimontarli qualora si dovesse trasportare nuovamente la macchina.

**🔍 Informazione :**  
Prima di uscire dalla fabbrica, il vostro apparecchio è stato minuziosamente controllato; è possibile che voi constatiate la presenza di un po' d'acqua nella vasca o nel cassetto dei detersivi.

## • SPOSTAMENTO DELLA MACCHINA

### • Sistemazione su rotelle :

Se la lavatrice è fornita di rotelle estraibili, è possibile spostarla facilmente. Per metterla su rotelle, fate ruotare la leva, che si trova nella parte inferiore della macchina, da destra fino all'estremità sinistra (Fig. D9).

**⚠ Importante :**  
Quando è in funzione, la lavatrice non deve trovarsi appoggiata sulle due rotelle anteriori : non dimenticate di riportare la leva nella posizione iniziale.

### • ALIMENTAZIONE ACQUA FREDDA

Collegate il tubo d'alimentazione (Fig. D10) :

– da un'estremità, al raccordo posto dietro la macchina

– dall'altra estremità, ad un rubinetto munito di bocca filettata diam 20x27 (3/4 gas).

Se si utilizza un attacco autoforante, l'apertura praticata deve avere un diametro di almeno 6 cm.

Arrivo dell'acqua:

- Pressione acqua minima : 0,1 MPa o 1 bar

- Pressione acqua massima : 1 MPa o 10 bar

### • Sostituzione del tubo di alimentazione dell'acqua

Al momento della sostituzione, controllare il corretto serraggio e che vi sia la guarnizione alle due estremità.

### • SCARICO DELLE ACQUE USATE

Collegate il tubo di scarico, (Fig. D11) :

– o, in modo provvisorio, ad un lavabo o ad una vasca

– o, in modo permanente, ad un condotto di scarico ventilato.

Se l'impianto non è fornito di sifone ventilato, controllate che il collegamento non sia stagnato. Infatti, per evitare qualsiasi ritorno di acque usate nella lavatrice, è vivamente raccomandato lasciare libero il passaggio dell'aria tra il tubo di scarico della lavatrice e il condotto di scarico.

In ogni caso, il supporto a gancio rigido dello scarico dovrà essere posto ad un'altezza compresa tra 90 e 65 cm rispetto alla base della macchina.

**⚠ Importante :**  
Bloccate il tubo di scarico con uno spago, in modo da impedire che il supporto a gancio non si stacchi durante lo scarico dell'acqua, provocando un allagamento.

E' possibile evacuare le acque reflue sul suolo, a patto che il tubo di scarico passi per un punto ubicato ad un'altezza compresa tra 90 e 65 cm rispetto alla base della lavabiancheria (Fig. D12).

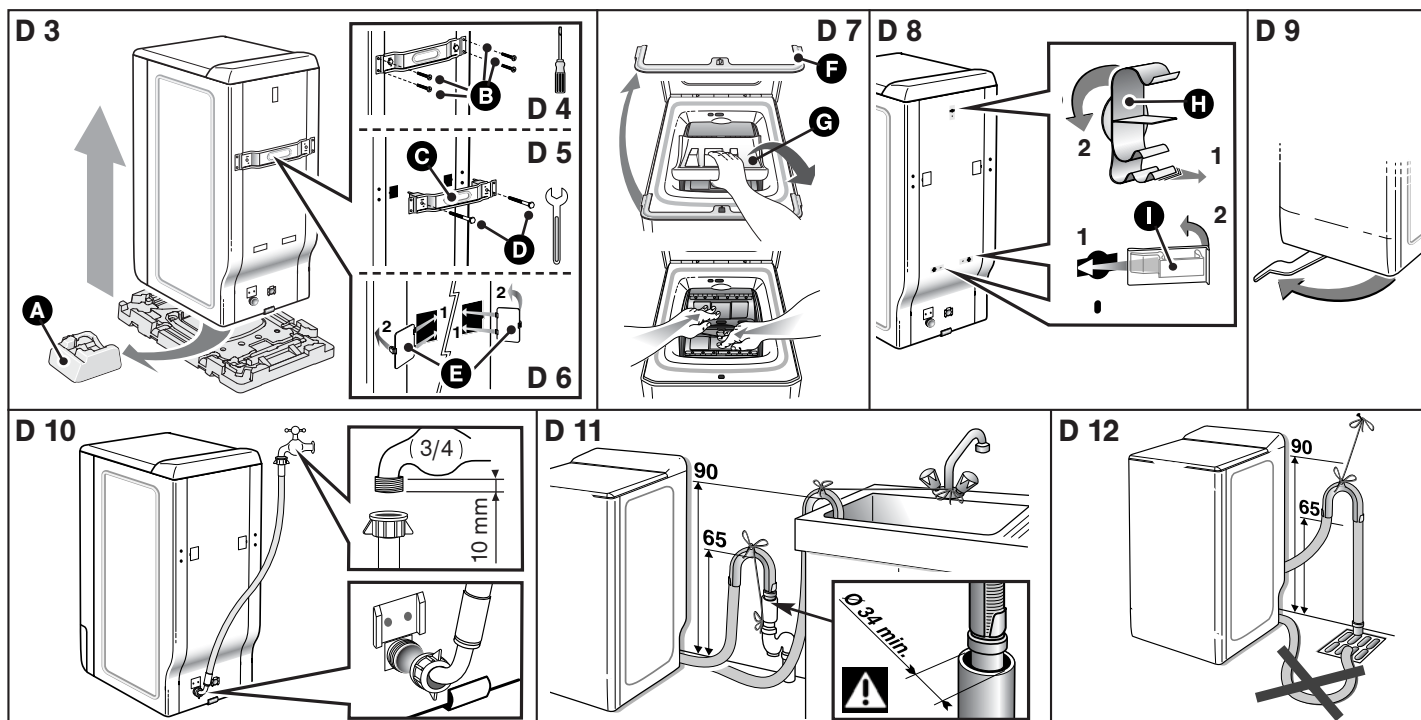

## • COLLEGAMENTO ELETTRICO

**Importante :**  
Per motivi di sicurezza, è obbligatorio attenersi alle indicazioni date qui di seguito.

– Prima di collegare l'apparecchio, accertarsi che le sue caratteristiche elettriche siano compatibili con quelle del vostro impianto (vedi le indicazioni riportate sulla targhetta delle caratteristiche, fissata sulla parte posteriore dell'apparecchio).

L'impianto elettrico deve essere conforme alle norme vigenti e alle prescrizioni delle Autorità responsabili dell'Elettricità del paese interessato, soprattutto per il collegamento alla terra e la collocazione in un bagno.

**Decliniamo ogni responsabilità per eventuali incidenti derivanti da una cattiva messa a terra della macchina.**

**Consiglio :**  
Consigli per l'installazione elettrica della vostra macchina

– Non usare prolunghe, adattatori o prese multiple  
– Non togliere mai la messa a terra  
– Vi consigliamo di collegare la lavatrice ad una presa facilmente accessibile, ma fuori dalla portata dei bambini.

**In caso di dubbi, si rivolga al Suo installatore.**

**Importante :**  
La macchina è conforme alle direttive europee 2006/95/CE (sicurezza elettrica) e 2004/108/CE (compatibilità elettromagnetica).

## • INSTALLAZIONE DELL'ELETTRODOMESTICO

**Importante :**  
Se la macchina viene posta di fianco ad un altro elettrodomestico o ad un mobile, Vi consigliamo di lasciare un po' di spazio tra i due in modo da facilitare la circolazione dell'aria.

**Consiglio :**  
Inoltre Vi sconsigliamo vivamente :

– di installare il vostro apparecchio in un ambiente umido e mal aerato.  
– di installare il vostro apparecchio in un luogo ove potrebbe essere esposto a getti d'acqua.

– di installare la macchina su pavimenti in moquette.

Qualora non fosse possibile evitarlo, prendere ogni precauzione per garantire la circolazione dell'aria alla base, in modo da assicurare una buona ventilazione delle parti interne.

### • Livellamento :

Con l'aiuto di una livella, verificare che il pavimento sia orizzontale : inclinazione massima 2°, ovvero uno scarto di circa 1 cm misurato sulla larghezza e di 1,5 cm misurato sulla profondità della lavatrice.

### • Piedini regolabili

Alcune macchine sono equipaggiate con due piedini regolabili collocati anteriormente che permettono di compensare le disuguaglianze del pavimento. Per regolare la posizione orizzontale e la stabilità della macchina, procedere come segue :

– mettete la macchina sulle sue rotelle (oppure fatela inclinare leggermente indietro se non è munita di rotelle)

– in funzione della configurazione del pavimento, avvitate o svitate il piedino o i piedini per regolarlo o regolarli in altezza (Fig. D13)

– rimettete la macchina sui suoi piedini e verificate la stabilità.

## • SIMBOLI PER IL TRATTAMENTO DELLA BIANCHERIA

– **Lavaggio** : non superare mai le temperature indicate

– **E' possibile effettuare la clorinatura diluita a freddo:**

– **Stiratura** : delicato medio forte

– **Pulitura a secco** : essenza minerale

percloroetilene qualsiasi solvente

– **Nota** : un codice a barre ne indica il divieto

## • CARICAMENTO DELLA BIANCHERIA

Eseguite le operazioni nel seguente ordine:

### • Apertura della macchina

– Verificate che il selettore di programma sia sulla posizione "0".

– Sollevate la maniglia d'apertura. Il coperchio si apre.

– Aprite il cestello facendo pressione sul pulsante che si trova sullo sportellino anteriore.

### • Introduzione della biancheria

Per ottenere ottime prestazioni di lavaggio, introdurre nel cestello la biancheria, preventivamente separata, senza stiparla troppo e distribuendola uniformemente. Mettete insieme i capi grandi e piccoli per ottenere una centrifuga ottimale per impedire sbilanciamenti del cestello.

### • Chiusura del cestello

Verificate che il cestello sia ben chiuso.

**Importante :**  
Controllate che i tre ganci e il profilo del pulsante siano ben visibili.

## • CARICAMENTO DEI DETERSIVI

**Importante :**  
(Fig. D14)

– La vaschetta "LAVAGGIO" può contenere polveri e liquidi. Non utilizzare tuttavia detersivo liquido per i programmi **CON** pre-lavaggio e/o **CON** una "partenza ritardata".

– L'ammorbidente concentrato deve essere diluito con acqua calda.

– La candeggina concentrata deve essere assolutamente diluita.

– Per un carico corretto delle vaschette dei detersivi, mettere il coperchio nella posizione di apertura massima.

– Non sorpassare il livello massimo **MAX**.

### • Dosaggio del detersivo

La quantità di detersivo da utilizzare dipende dalla durezza dell'acqua, dal grado di sporco della biancheria e del carico.

Riferitevi sempre alle istruzioni per il dosaggio riportate sulle confezioni dei prodotti di lavaggio.

Attenzione : generalmente, i dosaggi raccomandati dai fabbricanti si riferiscono ad un carico massimo del cestello. Adeguate in modo corretto il dosaggio al peso della biancheria introdotta nella lavatrice.

Queste raccomandazioni vi eviteranno un dosaggio eccessivo, responsabile di eventuali eccessi di schiuma. Un eccesso di schiuma rischia di ridurre le prestazioni della macchina e di aumentare la durata del lavaggio e il consumo d'acqua.

### • Detersivi per lana e tessuti delicati

Per il lavaggio di questi tessuti, è raccomandato usare un detersivo appropriato (evitare di mettere quest'ultimo direttamente sul cestello perché alcuni di questi prodotti sono aggressivi per il metallo).

### • Prima del primo lavaggio

Prima di effettuare il primo lavaggio, si raccomanda di fare un ciclo di lavaggio "COTONE 90° senza prelavaggio", senza biancheria e con una 1/2 dose di detersivo, cioè per eliminare gli eventuali residui di fabbricazione presenti all'interno della lavatrice.

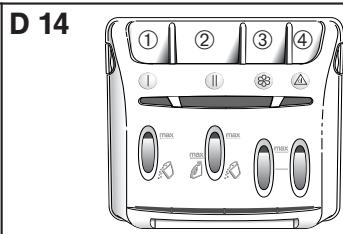
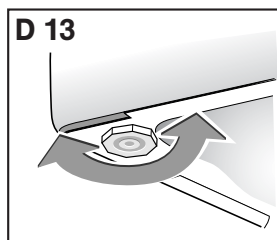

① | Vaschetta prelavaggio (polvere)

② || Vaschetta lavaggio (polvere o liquido)

③ Ammorbidente

④ Candeggina

: DETERSIVO IN POLVERE

: DETERSIVO LIQUIDO

## • DESCRIZIONE DEL QUADRO DI COMANDO

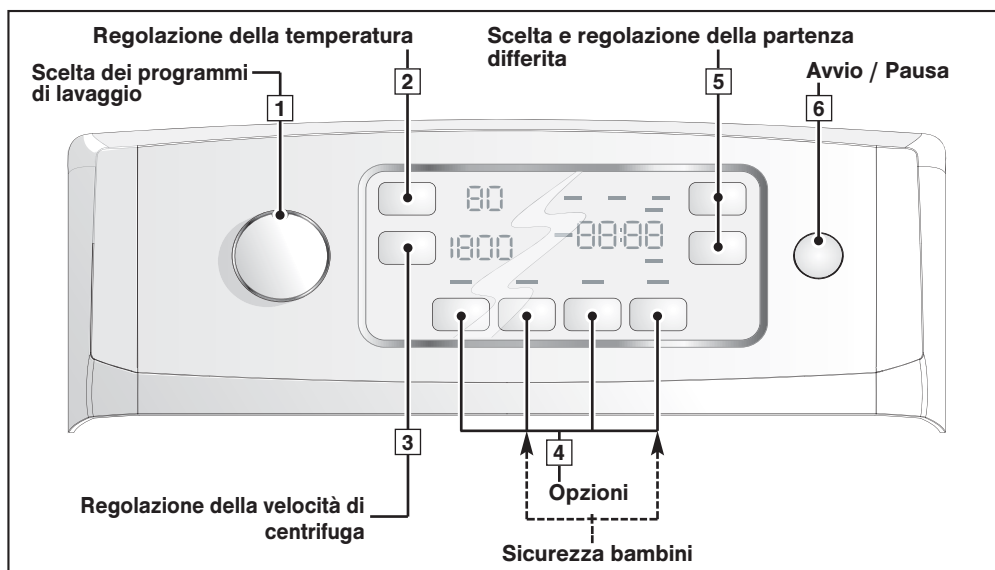

**Informazione :**  
Tutti i tasti sono sensibili e quindi non devono essere premuti. Il tasto "Avvio/Pausa" (Start/Pause) non può in nessun caso annullare un programma.

**Importante :**  
Prima di accendere la lavatrice, verificate che la spina sia inserita nella presa della corrente elettrica e che il rubinetto dell'acqua sia aperto. Controllate inoltre che gli sportelli del cestello e il coperchio della macchina siano ben chiusi.

Nella fase di "fine ciclo", quando "STOP" viene visualizzato, premendo uno degli elementi di comando (selettore o tasti) è possibile ritornare alla modalità "programmazione".

Come misura di sicurezza, alla fine del ciclo, è consigliato staccare la spina dalla presa di corrente elettrica e chiudere il rubinetto dell'acqua.

## • CONVALIDA, ANNULLAMENTO, PAUSA

### • Convalida delle vostre scelte:

– Per convalidare il programma che avete scelto, premete il tasto "Avvio/Pausa" **6**.

**Nota :** Dopo avere programmato un ciclo di lavaggio differito, è inutile premere "Avvio/Pausa". La selezione verrà presa in considerazione dopo pochi secondi.

### • Annullamento:

– Potete annullare la vostra scelta in qualsiasi momento, posizionando il selettore **1** su "0".

Questa operazione può essere effettuata durante la programmazione, durante il periodo di attesa che precede la partenza effettiva del ciclo e durante tutto il ciclo di lavaggio.

Essa annulla anche la "Sicurezza bambini".

### • Pausa:

– Potete, anche, interrompere provvisoriamente il ciclo premendo brevemente il tasto "Avvio/Pausa" **6**.

**Importante :**  
Questa operazione non può essere effettuata durante la centrifuga.

Per maggiori precisazioni su questa funzione, fate riferimento al capitolo "PROGRAMMAZIONE: Introduzione o rimozione dei capi di biancheria...".

## • MEMORIZZAZIONE ATTIVA

La vostra lavabiancheria memorizza le vostre abitudini di lavaggio. Per ogni partenza di programma registra la temperatura, la velocità e le opzioni che utilizzate più spesso e ve le propone dalla messa in tensione.

**Importante :**  
Al suo primo utilizzo, la lavabiancheria proporrà, per ogni programma, l'impostazione scelta dal produttore ma, dopo qualche ciclo, si abituerà alle vostre impostazioni personali.

## • PROGRAMMAZIONE

### • Programmazione di un ciclo di lavaggio :

– Girate il selettore **1** per scegliere il programma e la temperatura di lavaggio più adatti al tipo di biancheria.

**Nota :** Il fatto di girare il selettore su una posizione diversa da "0" mette la macchina sotto tensione.

– E' possibile modificare la temperatura di lavaggio proposta, premendo il tasto **2**.

**Nota:** Per effettuare un lavaggio con acqua fredda, scegliere la temperatura "0".

– Con il tasto **3**, potete anche:  
- modificare la velocità di centrifuga proposta.

- oppure, per la fine del ciclo, scegliere la sgocciolatura.  
Il ciclo si concluderà con una centrifuga delicata a 110 giri/min.

- o un "Stop con acqua".

La vostra macchina si fermerà con la vasca piena di acqua prima della centrifuga finale.

– Scegliete o no le opzioni con l'aiuto dei tasti **4**.

Display

La lavabiancheria indica la temperatura e la velocità di centrifuga più adatte al programma scelto, nonché la durata di questo programma.



spia(e) della o delle opzioni selezionata(e)

**Informazione :**  
Per ciascuna delle selezioni sopraccitate, la macchina permette di accedere soltanto ai valori o alle opzioni compatibili con il programma scelto.

## • PROGRAMMAZIONE

### • Programmazione di un ciclo di lavaggio (seguito) :

– Scegliete una partenza immediata premendo su "Avvio/Pausa" **6** ...

Display

La lavabiancheria indica, durante tutta la durata del ciclo, in quale fase si trova quest'ultimo...



... nonché il tempo restante prima della fine del ciclo.

Remaining time  
1:20

– ... oppure potete scegliere di differire il ciclo utilizzando i tasti **5** (vedi modalità nel capitolo "DETTAGLI DELLE OPZIONI • Partenza differita").



Un disegno animato (quattro piccoli segmenti che girano su loro stessi) indica il periodo di attesa che precede l'avvio del ciclo.

### • Introduzione o rimozione dei capi di biancheria durante il ciclo (impossibile in fase di centrifuga) :

– Premete il tasto "Avvio/Pausa" **6** per interrompere il ciclo.

– Inserite o togliete uno o più capi di biancheria\*.

*Il tempo di apertura del coperchio dipende dalla temperatura interna della macchina e può richiedere, per motivi di sicurezza, diversi minuti quando viene interrotto un lavaggio con temperatura superiore a 40°C.*

– Premete il tasto "Avvio/Pausa" **6** per riavviare il ciclo.

**Nota :** Se avete scelto una partenza differita, potete accedere istantaneamente al cestello in qualsiasi momento durante la fase precedente l'avvio del ciclo di lavaggio senza interrompere e riavviare il ciclo.

La lavabiancheria detrae il tempo di sosta e le spie di svolgimento del ciclo e di "Tempo residuo" lampeggiano alternativamente.



La macchina ricomincia a detrarre il tempo e le spie diventano di nuovo "fisse"



### • Annullamento durante la programmazione, il lavaggio o una pausa:

– Mettete il selettore **1** sulla posizione "0".

**Nota :**

- In tutti i casi, un annullamento vi obbliga, poi, a riprogrammare tutto dall'inizio.

- Se avete annullato durante il lavaggio, pensate a scaricare l'acqua se necessario. Per effettuare ciò, scegliere un programma "Centrifuga" impostando la velocità su "1" **10**.

Tutti i display sono spenti

### • Fine del ciclo:

**Nota:** Dopo la centrifuga, la lavabiancheria posiziona automaticamente il cestello con l'apertura in alto, per facilitare l'accesso alla biancheria. Questa operazione dura al massimo 3 minuti.

– In seguito, la dicitura "STOP", indica la fine del ciclo, il display si spegnerà automaticamente dopo pochi minuti, per risparmiare energia con la modalità Stand-by.

Mettete il selettore **1** sulla posizione "0".

Potete quindi aprire il coperchio e togliere la vostra biancheria.

STOP  
Delayed start

### • Manutenzione delle prestazioni della lavatrice (Manutenzione del filtro della pompa) :

Dovete pulire regolarmente il filtro della pompa d'evacuazione (consultare le modalità di procedimento nel capitolo "PULIZIA DEL FILTRO DELLA POMPA")

**Importante :**

**Se non pulite regolarmente il filtro della pompa le prestazioni della vostra macchina rischiano di essere compromesse**













Per avere maggiori precisazioni sulle diverse funzioni, fate riferimento ai capitoli "DETTAGLI DEI PROGRAMMI" e "DETTAGLI DELLE OPZIONI".

**Informazione :**

Dopo un'interruzione di corrente, al momento della rimessa sotto tensione il ciclo di lavaggio riprenderà sistematicamente nel punto in cui è stato interrotto.

**• ESEMPI DI PROGRAMMI**

Per impostare il programma più adeguato al tipo di biancheria, attenersi alle indicazioni riportate sulle etichette presenti sulla maggior parte dei capi tessili.

Tabella dei programmi									
Tipo di tessuto		Temperatura (°C)	Carico max di biancheria asciutta	Prelavaggio	Riduzione del tempo	Extra risciacquo	Stiratura facile	Esclusione centrifuga	Stop con acqua
	COTONE	0 - 90°	6,0 kg	●	●	●	●	●	●
	MISTO	0 - 60°	2,5 kg	●	●	●	●	●	●
	DELICATI	0 - 40°	1,5 kg			●		●	●
	LANA	0 - 40°	1,5 kg			●		●	●
<b>Programmi speciali</b>									
	OptiA 45 min	0 - 40°	3,0 kg			●		●	●
	Flash 30 min	0 - 40°	2,5 kg					●	●
	LAVAGGIO A MANO	0°	1,0 kg			●		●	●
<b>Programmi complementari</b>									
	Risciacquo	-	-					●	●
	Centrifuga	-	-					●	

● : Queste funzioni possono essere utilizzate singolarmente o combinate tra loro. **Non possono essere impostate combinazioni illogiche.**

**• PROGRAMMI PER I TEST DA EFFETTUARSI SECONDO IL REGOLAMENTO DELEGATO (UE) N. 1061/2010**

- Programma cotone standard a 60°C : Cotone - 60°C - senza opzioni - centrifuga massima.
- Programma cotone standard a 40°C : Cotone - 40°C - senza opzioni - centrifuga massima.

**• SICUREZZA BAMBINI**

– Per proteggere la vostra programmazione, attivate la “Sicurezza bambini” premendo in modo simultaneo il 2° ed il 4° dei tasti di opzioni .

Quando questo dispositivo di sicurezza è attivato, la spia corrispondente al simbolo  si accende.

– Per disattivare la “Sicurezza bambini”, premete di nuovo in modo simultaneo questi stessi due tasti.

**Nota:** Potete attivare o disattivare la “Sicurezza bambini” in ogni momento. Si raccomanda, beninteso, di attivarla solo dopo aver effettuato la programmazione e lanciato il ciclo.

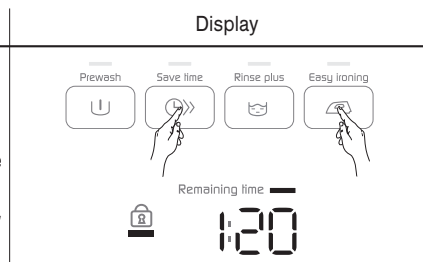

**• DETTAGLI DEI PROGRAMMI**

I principali programmi proposti da questa lavatrice sono i seguenti :

**• OptiA 45 min**

Questo programma a 40°C permette di lavare in 45 minuti “cronometrati”, un carico abituale di cotone e di biancheria mista di 3 kg, garantendo un risultato di lavaggio perfetto ed un risparmio massimo d’energia.

**• Cotone** 

Per un carico formato da COTONE bianco resistente o colorato.

**! Importante :**

**Con i capi colorati, non deve mai essere superata la temperatura di 60°.**

**Nota :** Nei primi minuti del programma, la lavatrice calcola automaticamente il carico di biancheria introdotta e adegua di conseguenza il consumo d’acqua e la durata del programma per garantire un lavaggio perfetto.

**• Misto** 

Per un carico formato da COLORI DELICATI, SINTETICI RESISTENTI o FIBRE MISTE.

**• Delicati** 

Per un carico formato da TENDAGGI, TESSUTI DELICATI, BIANCHERIA DELICATA.

**Nota :** Programma con azione meccanica debole e centrifuga molto dolci che rispettano la natura della vostra biancheria.

**• Lana** 

Per un carico formato di LANA “Lavabile in lavatrice”.

**Nota :** Programma con cadenze di lavaggio e centrifuga adatte alla natura di questi tessuti.

**• Lavaggio a mano** 

Per un carico formato da SETA o da TESSUTI MOLTO DELICATI

**Nota :** Programma con azione meccanica molto ridotta e senza centrifuga intermedia durante i risciacqui.

Il ciclo termina con una centrifuga molto delicata e progressiva, limitata a 600 giri/min.

## • DETTAGLI DEI PROGRAMMI (seguito)

### • Risciacquo

Risciacquo separato seguito, a scelta :

- da una centrifuga con scarico acqua
- solo da uno scarico (opzione "Esclusione centrifuga")
- da un arresto con acqua in vasca (opzione "Stop con acqua").

### • Centrifuga

Per una centrifuga separata con scarico.

#### **Importante:**

**Nel caso di un "solo risciacquo" seguito da una centrifuga o da "solo centrifuga", impostate una velocità di centrifuga adeguata al tipo di biancheria introdotta nella macchina.**

### • Flash 30 min

Questo programma permette il lavaggio rapido di un carico di biancheria poco sporca di 2,5 kg formato da COTONE, BIANCO, COLORATI o SINTETICI RESISTENTI.

Il tempo massimo è di 30 minuti.

Con questo programma, la temperatura di lavaggio è automaticamente impostata a 40°C.

#### **Importante :**

**Per questo programma, occorrerà ridurre della metà le dosi di detersivo.**

## • DETTAGLI DELLE OPZIONI

### • Prelavaggio

Specificamente studiato per la biancheria molto sporca (fango, sangue...). Il ciclo di riscaldamento a 30°C è preceduto da una prima agitazione a freddo.

Questa agitazione a freddo permette di rimuovere le particelle di sporco sui capi prima del riscaldamento.

#### **Importante :**

**Occorre introdurre il detersivo nella vaschetta "1" del cassetto detersivo (vedere il capitolo "CARICAMENTO DEI DETERSIVI").**

### • Riduzione del tempo

Consente una riduzione del tempo di ciclo secondo i 2 livelli a cui si può accedere premendo il tasto più volte. Il Livello 1, riduce il tempo medio del 20%. Il Livello 2 riduce il tempo medio del 40% per un bucato che sia solo leggermente sporco.

### • Extra risciacquo

"Speciale pelli sensibili ed allergiche": aggiunge un risciacquo supplementare nel ciclo di lavaggio.

### • Stiratura facile

Con questa opzione la biancheria viene trattata in modo più delicato ma il risultato di lavaggio è comunque eccellente. Per ridurre la formazione di pieghe nella biancheria viene ridotta la velocità di centrifuga.

### • Esclusione centrifuga

Scegliete questa opzione se si vuole semplicemente sgocciolare la biancheria. Il ciclo si concluderà con una centrifuga delicata a 100 giri/min.

### • Stop con acqua

Questa funzione permette di togliere della biancheria dalla vostra macchina prima della fase di centrifuga o di differire questa fase di centrifuga, ciò consente alla vostra biancheria di restare nell'acqua per evitare sgualciture.

**Nota:** Quando la lavabiancheria è ferma con il cestello pieno d'acqua, la spia di svolgimento del ciclo "Centrifuga" lampeggia e l'indicatore del tempo residuo indica "00:00".



Poi:

– **O desiderate effettuare uno scarico con centrifuga.**

In questo caso, scegliete una velocità di centrifuga adatta al tipo di biancheria, con l'aiuto del tasto "Centrifuga"  **3**.

Il programma si concluderà automaticamente.

– **O desiderate effettuare solo uno scarico.**

In questo caso, con l'aiuto del tasto "Centrifuga" **3**, scegliete la funzione "Esclusione centrifuga" (velocità di centrifuga ).

### • Partenza differita

E' possibile differire la partenza del programma per beneficiare delle fasce orarie delle tariffe elettriche oppure evitare che la biancheria resti a lungo nel cestello alla fine del ciclo.

Per accedere a questa funzione, premere il tasto "+" **5**.

Premendo più volte successivamente, questo tasto (+), è possibile scegliere il tempo che deve trascorrere prima della partenza del ciclo (l'impostazione può essere fatta di ora in ora).

**Nota:**

- Il tasto "-" vi consente di tornare indietro durante l'impostazione.

- Il tempo rimanente prima della partenza del ciclo è detratto di ora in ora fino a 1 ora, poi di minuto in minuto tra 59 minuti e 1 minuto.

#### **Informazione:**

**Durante il periodo di attesa, quattro piccoli segmenti si accendono successivamente.**



**Alla fine del periodo di attesa, il programma inizia e la lavabiancheria detrae il tempo rimanente prima della fine del ciclo.**

## • MODIFICA DI UN PROGRAMMA DI LAVAGGIO

### • Durante la programmazione :

Prima di premere il tasto "Avvio/Pausa" [6], è possibile effettuare qualsiasi tipo di modifica.

### • Dopo la partenza del ciclo :

Dopo avere premuto il tasto "Avvio/Pausa" [6], se si desidera modificare il tipo di tessile (per esempio, passare da "COTONE" a "MISTO", ecc.), è indispensabile annullare il programma in corso. Per effettuare ciò, posizionare il selettore [1] su "0".

In seguito, programmare la scelta effettuata senza dimenticare di confermarla premendo il tasto "Avvio/ Pausa" [6].

**Nota:** Se cambiate programma senza annullare quello precedente, la macchina indica :



Questo indica che la nuova selezione non è stata presa in considerazione.

Il ciclo in corso, invece, non viene annullato e se il selettore [1] viene messo di nuovo nella sua posizione iniziale, il ciclo riprenderà normalmente.

### • Durante tutto il ciclo :

A seconda del vostro modello, sono possibili le seguenti modifiche senza premere il tasto "Avvio/ Pausa" [6].

– Per uno stesso tipo di tessuto, potete modificare la temperatura.

**Nota :** Se la temperatura raggiunta dal ciclo di lavaggio è più elevata della vostra nuova scelta, il riscaldamento dell'acqua viene immediatamente bloccato ed il ciclo continua.

– Potete modificare le velocità di centrifuga  $\infty$  durante tutto il ciclo.

– Potete selezionare uno "Esclusione centrifuga" ed un "Stop con acqua" per tutta la durata del lavaggio.

– Potete attivare l'opzione "Risciacquo+" (☺) fino all'inizio del risciacquo [ ] finché la spia di svolgimento del ciclo "Risciacquo" (Risciacquo) si accende [ ].

– Potete disattivare tutte le opzioni durante tutta la durata del ciclo nella misura in cui la loro azione non sia già terminata.

### • Durante il periodo precedente la partenza effettiva del ciclo (quando avete scelto di ritardare il vostro lavaggio):

– Si tiene conto di tutte le modifiche di programma e/o opzioni durante il periodo di attesa di una partenza differita.

– Potete modificare la durata della "Partenza differita" durante tutto il periodo di attesa che precede la partenza effettiva del ciclo. Per effettuare ciò, premete i tasti d'impostazione [5] (+) o (-) per scegliere un altro valore.

#### **Nota:**

- Durante questo periodo, la scelta di un nuovo tempo annulla la selezione precedente. Si terrà conto della nuova durata scelta a partire dall'ultima selezione.

- Se durante questo periodo volete annullare totalmente la "partenza differita", premete uno dei tasti [5] (+) o (-) fino a quando la spia "Partenza differita" si spegne e la spia "Tempo residuo" si accende. Poi, premete brevemente il tasto "Avvio/Pausa" [6].

Il ciclo si riavvierà immediatamente.

### • Al termine del ciclo :

Quando la macchina indica "STOP", potete programmare un nuovo ciclo senza dover riportare il selettore [1] sulla posizione "0".

E' sufficiente per questo girare il selettore o premere uno dei tasti [2], [3] o [4].

Sul display appare il tempo del programma precedentemente scelto. La macchina è allora pronta per una nuova programmazione.

## • SICUREZZA AUTOMATICI

### • Sicurezza apertura coperchio :

Non appena il ciclo di lavaggio è avviato, il coperchio della lavatrice si blocca.

Non appena il ciclo di lavaggio è terminato o allorché la lavatrice venga fermata con la vasca piena d'acqua, il coperchio si sblocca.

Se avete programmato una "Partenza differita", il coperchio non è bloccato per tutto il periodo di attesa che precede la partenza del ciclo.

Se volete aprire il coperchio durante il ciclo, premete brevemente il tasto "Avvio/Pausa" [6] e aspettate 1 o 2 minuti in modo che il dispositivo di sicurezza del coperchio si sblocchi.



### **Importante :**

**La durata varia in funzione del momento in cui si desidera aprire il coperchio durante il ciclo; a volte occorre aggiungere un periodo di raffreddamento.**

**Infatti, durante il ciclo la sicurezza del coperchio si sblocca solo quando la temperatura interna della macchina non supera un certo valore, ciò per eliminare ogni pericolo di ustioni.**

### • Sicurezza acqua :

Durante il funzionamento della lavatrice, il controllo continuo assicura il non superamento del livello dell'acqua.

### • Sicurezza di centrifuga :

La vostra lavabiancheria è dotata d'un sistema di sicurezza che può limitare la centrifuga quando viene rilevata una distribuzione del carico non uniforme.

In questo caso il vostro bucato potrà essere poco centrifugato. Allora distribuite uniformemente gli indumenti nel cestello e programmate una nuova centrifuga.

### • Sicurezza antischiuma :

La lavatrice individua gli eccessi di schiuma durante la centrifuga.

In questo caso, la centrifuga si ferma e la macchina effettua uno scarico dell'acqua.

Quindi si riavvia il ciclo che adegua le fasi di centrifuga e aggiunge se occorre un risciacquo supplementare.



### • PULIZIA DEL FILTRO DELLA POMPA

Questo filtro recupera i piccoli oggetti che avete potuto lasciare inavvertitamente negli indumenti ed evita che essi disturbino il funzionamento della pompa.

Per pulirlo procedete nel modo seguente :

- aprite i portelli del cestello. In fondo a quest'ultimo vedete apparire un elemento di plastica **A** (Fig. D15)
- sbloccate questo elemento (Fig. D16).

A tal fine:

- aprite i portelli del cestello. In fondo a quest'ultimo vedete apparire un elemento di plastica **A**
- premendo sempre con l'asta, spingete il pezzo **A** verso destra fino a rimuoverlo dal suo alloggiamento.
- rimuovete il pezzo **A**
- girate leggermente il cestello, con i portelli aperti, verso la parte anteriore della macchina (Fig. D17)

Attraverso le aperture lasciate libere dalla rimozione del pezzo **A**, accesso al filtro della pompa **B**.

- rimuovetelo dal suo alloggiamento (Fig. D17)
- rimuovete i vari oggetti rimasti all'interno
- sciacquarlo sotto il rubinetto (Fig. D18)
- rimettetelo al suo posto spingendolo bene in fondo al suo alloggiamento dopo averlo pulito, se necessario
- riposizionate con cura il pezzo **A** nelle apposite aperture poste in fondo al cestello, quindi spingetelo verso sinistra fino ad udire lo scatto di avvenuto bloccaggio (Fig. D19).

### • PULIZIA DELL'APPARECCHIO

#### ⚠ Importante :

Per la pulizia della carrozzeria, del pannello dei comandi, e, in via più generale, di tutte le parti in plastica, utilizzate una spugna o un panno inumidito solo con acqua e sapone liquido.

In qualsiasi caso evitare:

- le polveri abrasive
- le spugne metalliche o di plastica
- i prodotti a base d'alcool (alcool, diluenti, ecc...)

### • MANUTENZIONE DELLE PARTI INTERNE

Per garantire una migliore igiene, vi raccomandiamo di :

- lasciare il coperchio aperto per un po' di tempo dopo il lavaggio
- pulire, circa una volta al mese, le parti d'accesso alla vasca in plastica e in gomma, con un prodotto leggermente a base di cloro. Per eliminare tutti i residui di questo prodotto, effettuare un risciacquo.
- fare un ciclo di lavaggio a 90° almeno una volta al mese.

### • PULIZIA DELLA VASCHETTA DEI DETERSIVI.

Pulite regolarmente la vaschetta dei detersivi:

- premendo simultaneamente sulle parti concave **C** ai lati della vaschetta, questa si estrae dal suo vano (Fig. 20).
- togliete il sifoni **D** collocato dietro la vaschetta **E** e separate quest'ultima dal suo frontale decorativo **F** (Fig. 21)
- sciacquate tutto sotto il rubinetto (facendo bene attenzione di togliere l'acqua eccedente che potrebbe trovarsi all'interno della vaschetta)
- rimontate tutti gli elementi della vaschetta facendo attenzione che la parte vaschetta propriamente detta sia ben fissata alla parte del frontale, poi riposizionate l'insieme al suo posto sotto il coperchio della macchina.

### • CONTROLLI PERIODICI

Per evitare la fuoriuscita dell'acqua, si consiglia di controllare sovente le condizioni dei tubi di arrivo dell'acqua e di scarico. Se constatate la minima fessura, non esitate a sostituirli con tubi identici disponibili presso il produttore o il suo Servizio Post Vendita. Per sostituire il tubo dell'arrivo dell'acqua, riportarsi al capitolo "ALIMENTAZIONE CON ACQUA FREDDA".

### • SOSTITUZIONE DEL CORDONE DI ALIMENTAZIONE ELLETRICA

#### ⚡ Attenzione :

Per la vostra sicurezza, la sostituzione del cordone elettrico o, secondo il vostro modello, del gruppo quadro elettrico e del suo cordone associato, deve tassativamente essere effettuata dal servizio assistenza clienti del fabbricante o da un professionista qualificato.

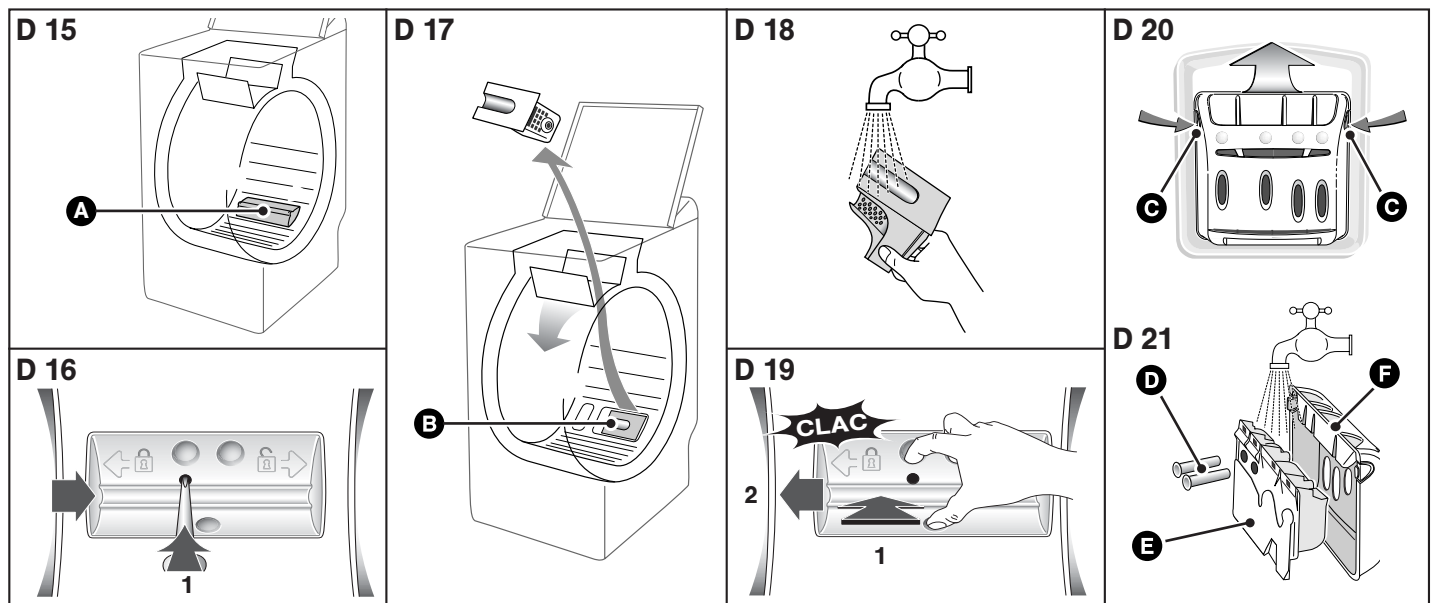

## • INCIDENTI CHE POSSONO ACCADERE

### • Il ciclo non si avvia

- il tasto "Avvio/Pausa" non è stato premuto.
- L'apparecchio non è più alimentato da elettricità :
  - verificate se la presa di corrente è correttamente inserita.
  - verificate l'interruttore automatico, e i fusibili.
- Il rubinetto di alimentazione dell'acqua è chiuso.
- Il coperchio dell'apparecchio è chiuso male.

### • Una pozzanghera d'acqua si forma attorno alla macchina

**⚡ Attenzione :**  
**Togliete innanzitutto la presa di corrente o tagliate il fusibile corrispondente e chiudere il rubinetto di alimentazione dell'acqua.**

Durante il funzionamento dell'apparecchio, il controllo costante del livello dell'acqua impedisce che l'acqua fuoriesca. Se, malgrado ciò, dell'acqua esce dalla macchina, può darsi che :

- l'estremità dello scarico sia mal posizionato nel condotto di scarico.
- i collegamenti del tubo d'alimentazione dell'acqua sulla macchina e sul rubinetto non siano a tenuta stagna :

- verificate la presenza delle guarnizioni e del serraggio dei raccordi.

### • Forti vibrazioni durante la centrifuga

- L'operazione di disimballo non è stata eseguita in modo corretto:
- verificate se tutti i tasselli serviti per il trasporto sono stati ben tolti (vedere capitolo "RIMOZIONE DELLE STAFFE DALL' ELETTRODOMESTICO")
- Il pavimento non è orizzontale.
- L'apparecchio poggia sulle due rotelle "anteriori" (secondo il modello)
  - poggiare di nuovo l'apparecchio sui piedini spostando a destra la leva di comando delle rotelle.

### • La biancheria non è stata centrifugata

- Avete selezionato un programma senza centrifuga, per es.: "Esclusione Centrifuga".
- La sicurezza della centrifuga ha rivelato una cattiva ripartizione di biancheria nel cestello :
- sistemate la biancheria stipata e programmate una nuova centrifuga

### • La macchina non scarica

- Avete programmato un "Stop con acqua in vasca".
- Il filtro della pompa d'evacuazione è ostruito :
  - pulite questi ultimi (vedere modo di procedere nel capitolo "PULIZIA DEL FILTRO DELLA POMPA").
- Il tubo di scarico è piegato o schiacciato.

### • Il coperchio non si apre

- Il programma non è ancora terminato.
- Il coperchio resta bloccato durante tutta la durata del programma.

### • Le portelle del cestello si aprono troppo lentamente (per le macchine equipaggiate di porte ad apertura controllata)

- La lavatrice non è stata utilizzata da molto tempo.
- La macchina è installata in un locale troppo freddo.
- Le cerniere sono bloccate da residui di detersivo (polvere).
- in ogni caso, l'anomalia si risolve dopo la prima apertura.

### • Alla fine del programma, il display si spegne

- Per risparmiare energia, il display si spegne automaticamente pochi minuti dopo la fine del programma. Premere un tasto qualsiasi per visualizzare di nuovo i comandi.

### ⚠ Importante :

**In generale, e qualunque sia il tipo di anomalia, conviene sempre spegnere la macchina, scollegare il cavo dell'alimentazione elettrica e chiudere il rubinetto di alimentazione dell'acqua.**

### • Osservazione sul funzionamento. Non si tratta di un'anomalia:

#### • La durata del programma è abbreviata o allungata durante il programma

**Non si tratta di un'anomalia.** La durata visualizzata all'inizio del programma è aggiornata a seconda del carico inserito (pesatura automatica). Ciò garantisce un lavaggio perfetto ed un consumo d'acqua e di energia adatto al carico. **E' normale.** Il sistema di sicurezza della centrifuga e antischiama può allungare la durata inizialmente scelta del programma.

## • MESSAGGI FORNITI DAL DISPLAY

### • Incidenti segnalati che potete riparare voi stessi

**In questo capitolo, vi spieghiamo come risolvere personalmente e molto facilmente questi incidenti.**

Il vostro apparecchio rileva da sé alcuni incidenti di funzionamento e ve lo segnala per mezzo di un particolare lampeggiamento delle spie di opzione.

Messaggi	Possibili cause / Rimedi
	<b>Rubinetto d'immissione d'acqua chiuso.</b> Verificate l'apertura del rubinetto d'immissione d'acqua, dopodiché premete nuovamente il tasto "Avvio / Pausa" per riavviare il ciclo. Questo incidente può anche essere provocato da un errato raccordo del tubo di scarico (consultare il capitolo "SCARICO DELLE ACQUE USATE").
	<b>Il filtro della pompa è otturato.</b> Pulite il filtro della pompa (consultare le modalità di procedimento nel capitolo "PULIZIA DEL FILTRO DELLA POMPA"), poi premete di nuovo il tasto "Avvio/Pausa" per riavviare il ciclo. Verificate anche il posizionamento del tubo di scarico nel condotto d'evacuazione: forse il raccordo non è ermetico (consultare il capitolo "SCARICO DELLE ACQUE USATE").
	<b>Coperchio chiuso male</b> Verificate la chiusura del coperchio dopodiché premete nuovamente il tasto "Avvio/Pausa" per riavviare il ciclo. <b>Difetto di rotazione del cestello.</b> Dopo aver spento la lavatrice, verificate che un lembo del vostro bucato o un oggetto non sia passato fra la vasca e il cestello, bloccando quest'ultimo (per accedere al fondo della vasca, vedere capitolo "PULIZIA DEL FILTRO DELLA POMPA").

### Nota :

*Se constatate un'anomalia di funzionamento che non appare tra quelle indicate in precedenza, prima di chiamare un tecnico vi consigliamo di procedere come segue :*

*- mettete il selettore dei programmi sulla posizione "0" e sconnettete la presa di corrente per almeno 10 secondi*

*- ricollegate la presa e rilanciate un ciclo di lavaggio.*

*Se il difetto persiste, chiamate il vostro riparatore.*



### Importante :

**Non rilanciate cicli di lavaggio, quando il cestello resta bloccato oppure se constatate la presenza di acqua attorno alla vostra macchina o ancora se constatate un odore di bruciato.**

## • SERVIZIO ASSISTENZA TECNICA

Gli eventuali interventi sull'apparecchio vanno effettuati:

- dal rivenditore,
- oppure da un professionista qualificato depositario della marca.

Al momento della chiamata, indicare le referenze complete dell'apparecchio (modello, tipo, numero di serie). Queste informazioni appaiono sulla targhetta delle caratteristiche collocata dietro l'apparecchio.

Per preservare il vostro apparecchio vi raccomandiamo di utilizzare i prodotti di manutenzione **Clearit**.



**L'esperienza di professionisti al servizio dei privati**





**Clearit** propone prodotti professionali e soluzioni adatte alla manutenzione quotidiana di elettrodomestici e cucine.

Presso il vostro rivenditore di fiducia potete trovare questi prodotti e tutta la linea di prodotti accessori e di consumo.

Conformemente al regolamento UE 1015/2010, troverete di seguito alcune informazioni complementari sul prodotto. Il motivo di questo complemento d'informazioni: le direttive sulle economie d'energia che devono rispettare tutti gli apparecchi venduti nell'UE.

## •SCELTA DEL DETERSIVO GIUSTO

Il simbolo del lavaggio determina la scelta del detersivo giusto, della temperatura giusta e del trattamento adeguato della biancheria.

Tipo di tessuto	Programma	Detersivo
Capi bianchi in cotone 	Cotone 20°C - 90°C max.	Detersivo per capi in cotone con prodotto sbiancante
Capi colorati in lino o cotone 	Cotone 20°C - 60°C max.	Detersivo per capi colorati senza prodotto sbiancante
Tessuti sintetici 	Tessuti sintetici 20°C - 60°C max.	Detersivo per capi colorati/delicati
Tessuti delicati 	Tessuti delicati/Seta 20°C - 40°C max.	Detersivo per capi delicati
Lana 	Lana 20°C - 40°C max.	Detersivo per lana

## •INFORMAZIONI SUL PRODOTTO



### •Umidità residua della biancheria

Per conoscere il livello più efficace di centrifuga, consultare il marchio energetico dell'apparecchio e riportarsi alla seguente tabella:

Livello di efficacia della centrifuga	Umidità residua D in %
A (efficacia elevata)	D < 45
B	45 ≤ D < 54
C	54 ≤ D < 63
D	63 ≤ D < 72
E	72 ≤ D < 81

### •Programmi per i test, secondo il regolamento delegato (UE) 1061/2010

Questi programmi sono adatti per lavare i tessuti in cotone normalmente sporchi, e sono i più efficaci per quanto concerne il consumo d'energia e d'acqua.

Classe e carico massimo a seconda del modello di apparecchio	Carico massimo di biancheria asciutta (kg)					
	5 kg		6 kg		7 kg	
Programma*	Classe/kWh/l	 mini	Classe/kWh/l	 mini	Classe/kWh/l	 mini
Cotone 60°C pieno carico	A++/0.77/46	138	A+ /1.20/50	170	A /1.40/55	165
			A++/0.99/50	189	A+/1.40/55	160
			A+++/0.81/50	189	A++/1.14/49	140
Cotone 60°C metà carico	A++/0.65/29	84	A+ /0.74/35	108	A /0.87/41	125
			A++/0.71/35	122	A+/0.74/45	146
			A+++/0.53/35	122	A++/0.76/40	121
Cotone 40°C metà carico	A++/0.39/29	82	A+ /0.52/35	108	A /0.64/42	124
			A++/0.45/35	118	A+/0.57/44.5	135
			A+++/0.43/35	118	A++/0.55/39	120

\* Programma senza optional, centrifuga maxi.

Per risparmiare energia, la temperatura di lavaggio effettiva può essere diversa dalla temperatura indicata nel programma.

### •Consumo di corrente elettrica con la modalità Arresto e Stand-by

Modalità Arresto:	< 0,50 W	Modalità Stand-by:	< 1,50 W
-------------------	----------	--------------------	----------

• **ÍNDICE**

	Página		Página
Desmontaje de las bridas de transporte	.37	Seguridad niños	.41
Desplazamiento de su aparato	.37	Detalle de los programas y de las opciones	.41
Alimentación de agua fría	.37	Modificación de un programa de lavado	.42
Evacuación de las aguas sucias	.37	Seguridades automáticas	.42
Alimentación eléctrica	.38	Limpieza del filtro de bomba	.43
Instalación de su aparato	.38	Mantenimiento de su aparato	.43
Carga de la ropa	.38	Incidentes susceptibles de ocurrir	.44
Carga de los productos de lavado	.38	Mensajes particulares suministrados por la pantalla	.44
Programación	.39	Información relativa al reglamento UE 1015/2010	.45

*Estimado/a cliente:*

Le agradecemos la confianza que ha depositado en nosotros al adquirir esta lavadora **BRANDT**. Al elaborar este dispositivo, hemos puesto toda nuestra pasión y nuestro saber hacer para poder satisfacer mejor sus necesidades. Se trata de un aparato innovador que ofrece unas muy buenas prestaciones y cuyo diseño se ha pensado para que sea fácil de usar.

La gama de productos **BRANDT** pone también a su disposición una amplia selección de hornos, hornos microondas, placas de cocción, campanas extractoras, cocinas, lavavajillas, secadoras, frigoríficos y congeladores que podrá combinar con su nueva lavadora **BRANDT**. También disponemos de una página web [www.brandt.com](http://www.brandt.com), donde encontrará todos nuestros productos así como información útil y complementaria.



**BRANDT**

• **CONSEJOS DE SEGURIDAD**

**⚠ Importante :**  
**Este aparato, destinado a un uso exclusivamente doméstico, ha sido concebido para lavar, aclarar y centrifugar los textiles lavables a máquina.**  
**Respete imperativamente las consignas siguientes. Rehusamos cualquier responsabilidad y garantía en caso de no respeto de estas recomendaciones susceptibles de provocar daños materiales o corporales.**

- No está previsto que usen este aparato personas (incluidos niños) cuyas capacidades físicas, sensoriales o mentales estén reducidas, ni personas que no tengan experiencia o conocimiento, salvo si han estado bajo el control o han recibido formación previa referente al uso del aparato por parte de una persona responsable de su seguridad.
- El aparato sólo debe utilizarse conforme al modo de empleo, para evitar dañar su ropa y su aparato. Sólo utilice productos de lavado y de mantenimiento certificados para el empleo en las lavadoras de uso doméstico.
- Si antes del lavado, trata su ropa con quitamanchas, disolventes y, en general, con cualquier producto inflamable o de alto poder detonante, no la ponga inmediatamente en el aparato. De la misma manera, le recomendamos altamente no utilizar disolventes o productos en bomba aerosol al lado de su lavadora y más generalmente de aparatos eléctricos en un cuarto mal ventilado (riesgo de incendio y de explosión).
- Si se producen incidentes que no puede resolver mediante los remedios que le recomendamos (ver capítulo «INCIDENTES QUE PUEDEN OCURRIR»), llame a un profesional cualificado.
- Si ha de abrir su lavadora en curso de ciclo (por ejemplo: para añadir o quitar ropa), según la fase en la cual se encuentra el programa (en lavado esencialmente), tenga cuidado con la temperatura interior que puede ser muy elevada (riesgo de quemaduras graves).
- Durante una nueva instalación, el aparato ha de ser conectado a la red de distribución de agua mediante un tubo nuevo, el tubo usado no ha de reutilizarse.

- Los aparatos usados han de convertirse en aparatos inutilizables. Desenchufe y corte el cable de alimentación a ras del aparato. Cierre la llegada de agua y quite el tubo. Haga inutilizable la cerradura de la puerta.
- No deje a los niños jugar con el aparato y aleje los animales domésticos.
- En caso de riesgo de helada, desenchufe el tubo de llegada de agua y vacíe el agua susceptible de permanecer en el tubo de vaciado colocando éste lo más abajo posible en un recipiente.

• **AHORROS DE ENERGÍA**

- Sólo programe el prelavado cuando sea absolutamente necesario: por ej. para prendas de deporte o de trabajo muy sucias, etc.
- Para la ropa poco o medio sucia, un programa de baja temperatura es suficiente para obtener un resultado de lavado impecable.
- Para la ropa poco sucia, elija un ciclo de lavado corto.
- Dosifique el producto de lavado según la dureza del agua, el grado de suciedad y la cantidad de ropa y respete los consejos de los paquetes de detergente.

• **PROTECCIÓN DEL MEDIO AMBIENTE**

Los materiales utilizados para el embalaje de este aparato son reciclables. Participe en su reciclaje y contribuya así a conservar el medio ambiente tirándolos a los contenedores municipales previstos para ellos.

Su aparato también contiene materiales reciclables, por lo que está marcado con este logotipo que le indica que, en los países de la Unión Europea, los aparatos desechados no deben mezclarse con otros residuos.

Actuando así, el reciclaje de los aparatos que organiza su fabricante se efectuará en las mejores condiciones posibles, de acuerdo con la directiva europea 2002/96/CE sobre los residuos de equipos eléctricos y electrónicos. Consulte en su ayuntamiento o a su vendedor para conocer dónde se encuentran los puntos de recogida de aparatos desechados más cercanos a su domicilio.

Le damos las gracias por su colaboración en la protección del medio ambiente.

• **DESCRIPCIÓN DE SU APARATO**

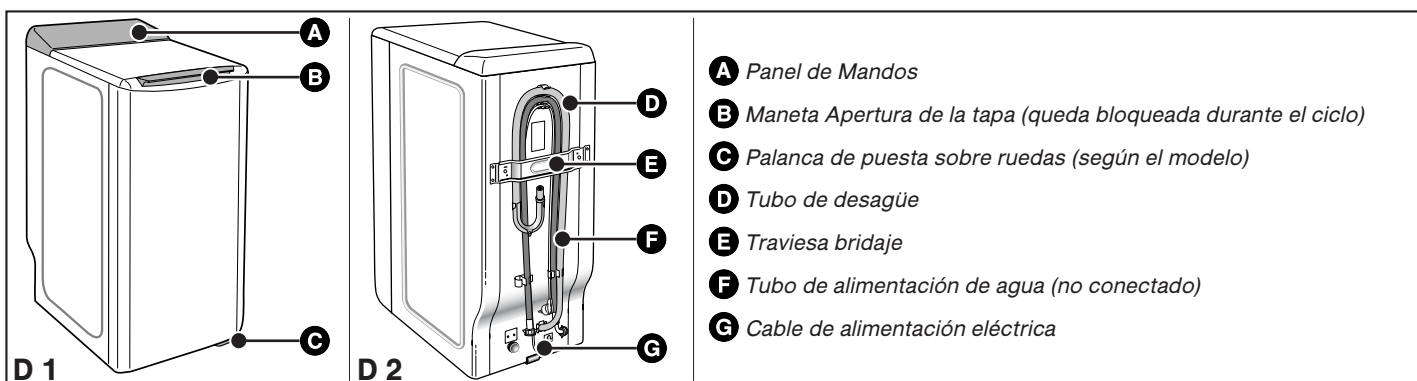

## • DESMONTAJE DE LAS BRIDAS DE TRANSPORTE

### ⚠ Importante:

Antes de cualquier utilización, es imperativo efectuar las operaciones descritas a continuación.

Estas operaciones consisten en retirar todas las piezas que sirven para inmovilizar la cuba de su aparato durante el transporte.

Estas operaciones llamadas «de desbridaje» son necesarias para el buen funcionamiento de su aparato y el respeto de las normas vigentes en materia de seguridad.

Si estas operaciones no se efectúan en su totalidad, eso podría ocasionar daños graves a su aparato durante su funcionamiento.

– Quite la lavadora de su zócalo (verifique que el calzo **A** para el mantenimiento del motor no ha quedado metido debajo de la máquina) (Dibujo D3)

– Quite los 4 tornillos **B** con un destornillador (Dibujo D4)

– Retire la travesa **C** quitando los dos tornillos **D** (Dibujo D5) mediante una llave de 10 o de 13 mm (según el modelo)

(asegúrese que los dos tirantes de plástico fijados sobre la travesa se quitan al mismo tiempo que esta última).

– Volver a colocar los tornillos **E** en su emplazamiento inicial.

### ⚡ Atención:

Tape imperativamente los dos agujeros mediante tapaagujeros **F** provistos para este efecto (suministrado en la bolsa de accesorios) (Dibujo D6))

– Quite el calzo de inmovilización del conjunto tambor-cuba (Dibujo D7).

Para ello:

- levante la tapa de la máquina

- quite el calzo **F**

- quite el calzo **G**.

- libere las puertecillas del tambor, bloqueadas en posición baja, apretando simultáneamente sobre las dos partes.

### ⚡ Atención:

Quite las abrazaderas soporte tubos **H** y tape imperativamente los agujeros mediante los tapaagujeros provistos a este efecto **I** (suministrado en la bolsa de accesorios) (Dibujo D8).

### 🔍 Consejo:

Le aconsejamos conservar todas las piezas de bridaje, ya que habrá que montarlas de nuevo obligatoriamente si tiene que transportar a día su máquina.

### 🔍 Información:

Antes de su salida de fábrica, su aparato ha sido controlado minuciosamente; resulta posible que constate la presencia de un poco de agua en la cuba o a nivel de las cubeta de detergente (cajas de productos).

## • DESPLAZAMIENTO DE SU APARATO

### • Puesta sobre ruedecillas:

Si su máquina está dotada de ruedecillas escamoteables, puede desplazarla fácilmente.

Para la puesta sobre ruedecillas, haga pivotar, desde la derecha hasta la extremidad izquierda, la palanca situada en la parte inferior del aparato (Dibujo D9).

### ⚠ Importante:

En funcionamiento, la máquina no debe apoyarse sobre sus ruedecillas «delanteras»: no olvide volver a colocar la palanca en su posición inicial.

## • ALIMENTACIÓN DE AGUA FRÍA

Enchufe el tubo de alimentación (Dibujo D10):

– por una parte, sobre el racor situado detrás de la máquina

– por otra parte, sobre un grifo dotado de una cantonera fileteada  $\varnothing 20 \times 27$  (3/4 BSP).

Si utiliza un grifo auto-taladrador, la apertura practicada debe tener un diámetro de 6 mm como mínimo.

Llegada de agua :

- Presión de agua mini: 0,1 MPa ó 1 bar

- Presión de agua maxi: 1 MPa ó 10 bar

### • Reemplazo del tubo de alimentación en agua

Durante el cambio, asegúrese del buen apriete y de la presencia de la junta en las dos extremidades.

## • EVACUACIÓN DE LAS AGUAS SUCIAS

Conecte el tubo de desagüe (Dibujo 11):

– de manera provisoria, sobre un fregadero o una bañera.

– o de manera permanente, sobre un sifón ventilado.

Si su instalación no está dotada de un sifón ventilado, procure que la conexión no esté estanca. En efecto, para evitar cualquier recalcado de aguas usadas en la máquina, se recomienda vivamente dejar libre paso al aire entre el tubo de desagüe de la máquina y el conducto de evacuación. En cualquier caso, la cruceta de vaciado deberá ser colocada a una altura comprendida entre 90 y 65 cm en relación con la base de la máquina.

### ⚠ Importante:

Procure mantener correctamente el tubo de desagüe mediante una atadura para evitar que la cruceta se desprenda en curso de vaciado y provoque una inundación.

Para que el agua usada se evacue correctamente, no conduzca el tubo de vaciado por un camino demasiado sinuoso. La proliferación de codos reduce la eficacia de la bomba de vaciado.

Es posible evacuar las aguas usadas en el suelo a condición que el tubo de desagüe pase por un punto situado a una altura comprendida entre 90 y 65 cm en relación con la base de la máquina (Dibujo D12).

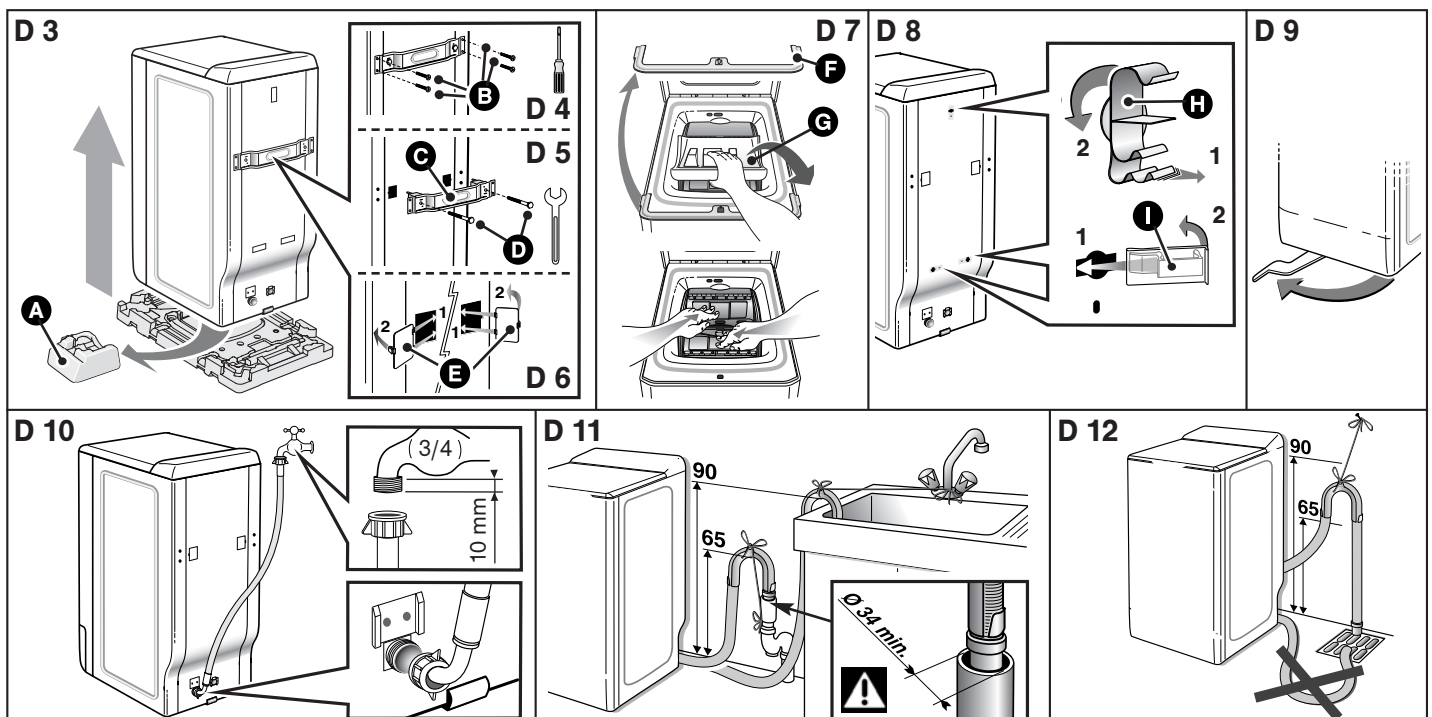

• **ALIMENTACIÓN ELÉCTRICA**

**⚠ Importante:**  
Para su seguridad, es imperativo seguir las indicaciones dadas a continuación.

– Antes de conectar el aparato, deberá imperativamente asegurarse de que sus características eléctricas son compatibles con las de su instalación (ver las indicaciones escritas sobre la placa de características fijada al dorso del aparato).

– La instalación eléctrica debe ser conforme a las normas vigentes y a las prescripciones de las Autoridades Eléctricas del país concernido, **en particular para la puesta a tierra** y el emplazamiento en un cuarto de baño.

**No podemos ser considerados como responsables de cualquier incidente provocado por una instalación eléctrica incorrecta.**

**🔍 Consejo:**  
Consejos para la instalación eléctrica de su aparato

- No utilice alargador, adaptador o toma múltiple.
- No suprima **nunca** la puesta a tierra.
- La toma de corriente debe ser fácilmente accesible pero fuera del alcance de los niños.

En caso de incertidumbre, póngase en contacto con su instalador.

**⚠ Importante:**  
Su aparato es conforme a las directivas europeas 2006/95/CE (directiva baja tensión) y 2004/108/CE (compatibilidad electro-magnética).

• **INSTALACIÓN DE SU APARATO**

**⚠ Importante:**  
Si coloca su máquina al lado de otro aparato o de un mueble, le aconsejamos dejar siempre entre ellos un espacio para facilitar la circulación del aire.

**🔍 Consejo:**  
Por otra parte, le desaconsejamos altamente :

- instalar su aparato en una habitación húmeda y mal ventilada.
- instalar su aparato en un lugar donde podría ser sometido a proyecciones de agua.
- instalar su aparato en un suelo con moqueta.

Si no puede evitarlo, tome todas las disposiciones para no molestar la circulación del aire en su base, y asegurar una ventilación correcta de los componentes internos

• **Puesta a nivel :**

Verifique mediante un nivel que el suelo es horizontal : inclinación máxima 2°, es decir una distancia de más o menos 1 cm medido sobre la anchura y de 1,5 cm sobre la profundidad de la máquina.

• **Patas ajustables**

Algunas máquinas están dotadas de dos patas ajustables situadas en la parte delantera que permiten compensar las desigualdades del suelo. Para ajustar la horizontabilidad y la estabilidad de la máquina, proceda como sigue:

- ponga la máquina sobre ruedecillas (o bascúlela ligeramente hacia atrás si no está dotada de ruedecillas escamotables)
- según la configuración del suelo, enrosque o desenrosque la o las patas para ajustarla(s) en altura (Dibujo D13)
- vuelva a poner la máquina sobre sus patas y verifique su estabilidad.

• **CÓDIGO DE MANTENIMIENTO DE LOS TEXTILES**

- **Lavado** : no exceda nunca las temperaturas indicadas
- **Clorado diluido en frío posible** :
- **Plancha** : suave mediana fuerte
- **Limpieza en seco** : esencia mineral   
percloroetileno cualquier disolvente
- **Nota**: un código tachado indica su prohibición

• **CARGA DE SU ROPA**

Efectúe las operaciones en el orden siguiente :

• **Apertura de la máquina**

- Verifique que el selector de programas está correctamente posicionado sobre «0».
  - Levante la maneta de apertura situada en la parte delantera de la máquina.
- Se abre la tapa.

– Abra el tambor apretando sobre el pulsador situado sobre la puertecilla delantera.

• **Introducción de la ropa**

Para resultados de lavado óptimos, coloque la ropa, previamente seleccionada y desplegada, en el tambor, sin amontonarla y repartiéndola de modo uniforme. Mezcle las piezas grandes y pequeñas para obtener un centrifugado óptimo, sin formación de desequilibrio.

• **Cierre del tambor**

Asegúrese que el tambor está bien cerrado.

**⚠ Importante:**  
Verifique que los tres ganchos y el ribete del pulsador permanecen bien visibles.

• **CARGA DE LOS PRODUCTOS DE LAVADO**

**⚠ Importante:**  
(Dibujo D14)

– La cubeta «LAVADO» puede contener los polvos y los líquidos, sin embargo, no utilizar detergente líquido para los programas **CON** prelavado y/o **CON** «arranque diferido» (según modelo).

- El suavizante concentrado debe diluirse en agua caliente.
- La lejía concentrada debe ser diluida imperativamente.
- Para un llenado correcto de las cubetas de productos, ponga la tapa en su posición máxima de apertura.
- No exceda el nivel **MAX**.

• **Dosificación del detergente**

La cantidad de detergente a utilizar depende de la dureza del agua, del grado de suciedad de su ropa y de la cantidad de ropa a lavar.

Refiérase siempre a las prescripciones de dosificación que figuran sobre el embalaje de sus productos de lavado.

Atención : los consejos de los fabricante de detergentes corresponden, en la mayoría de los casos, a un llenado máximo del tambor.

Adapte correctamente su dosificación al peso de la ropa introducida en la máquina.

Estos consejos le evitarán una dosificación excesiva responsable de la generación de espuma. Una sobreproducción de espuma puede disminuir los resultados de su máquina y aumentar la duración de lavado así como el consumo de agua

• **Detergentes para prendas de lana y textiles delicados**

Para el lavado de estos textiles, se recomienda utilizar un detergente apropiado (evite echar éste directamente sobre el tambor ya que algunos de estos productos son agresivos para el metal).

• **Antes del primer lavado**

Antes de efectuar su primer lavado, le recomendamos hacer un ciclo de lavado «ALGODÓN 90 ° sin prelavado», sin ropa y utilizando 1/2 dosis de su detergente habitual. Esto servirá para eliminar los residuos de fabricación que pueden, eventualmente, subsistir en la máquina. El depósito de agua se llenará por primera vez.

<p><b>D 13</b></p>	<p><b>D 14</b></p>	<p>①   Cubeta prelavado (polvo)</p> <p>②    Cubeta lavado (polvo o líquido)</p> <p>③ 🌸 Suavizante</p> <p>④ ⚗ Lejía cl</p> <p> : DETERGENTE POLVO       : DETERGENTE LÍQUIDO</p>
--------------------	--------------------	---

## • DESCRIPCIÓN DE LA TABLA DE MANDOS

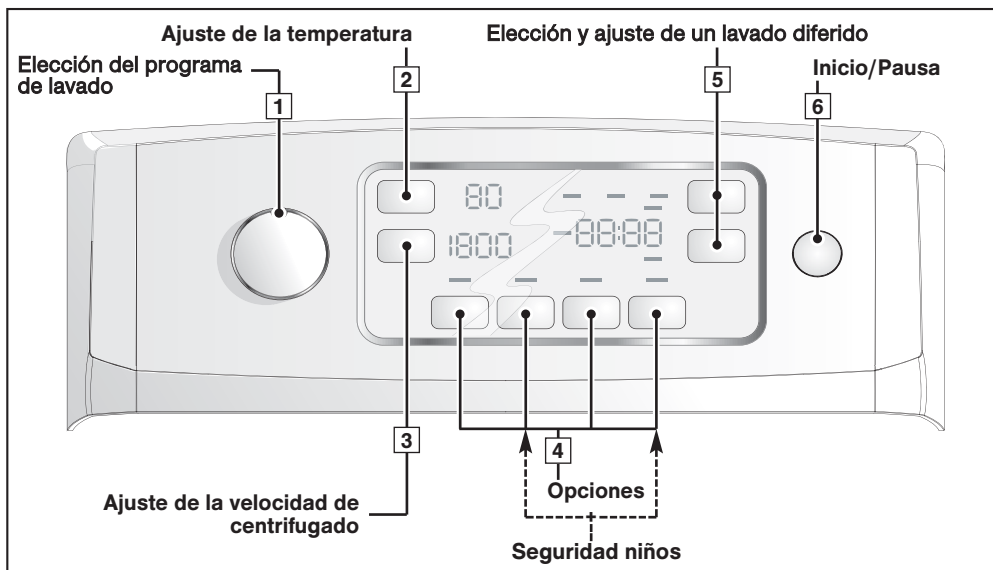

**Información:**  
 Todas las teclas son sensitivas, es decir que no se hundan. La tecla "Start/Pause" (Inicio/Pausa) no puede, en ningún caso, anular un programa.

**Importante:**  
 Antes de poner su lavadora en marcha, verifique que el cable eléctrico esté enchufado y el grifo de agua abierto. Asegúrese también del cierre correcto de las puertas del tambor y de la tapa de la lavadora. En la fase «fin de ciclo», cuando aparece en la pantalla «StOP», cualquier acción sobre uno de los elementos de mando (selectores o teclas) permite volver al modo «programación». Por medida de seguridad, al final del ciclo, le aconsejamos desconectar el cable eléctrico y luego cerrar el grifo de llegada de agua.

## • VALIDACIÓN, ANULACIÓN, PAUSA

### • Validación de su elección:

– Para validar el programa que haya elegido, pulse «Inicio/Pausa» [6].

**Nota:** Después de programar un ciclo de lavado diferido, no hace falta pulsar «Inicio/Pausa». La selección se tendrá en cuenta al cabo de unos segundos.

### • Anulación:

– Puede, en cualquier momento, anular lo que haya elegido colocando el selector [1] en «0».

Esta operación puede efectuarse durante la programación, durante el periodo de espera previo al arranque efectivo del ciclo y durante todo el ciclo de lavado. Anula también la «Seguridad niños».

### • Pausa:

– También puede interrumpir provisionalmente el ciclo pulsando brevemente la tecla "Inicio/Pausa" [6].

**Importante:**  
 Esta operación no se puede efectuar durante el centrifugado.

Para obtener más precisiones sobre esta función, remítase al capítulo «PROGRAMACIÓN : Poner o quitar una prenda...».

## • MEMORIZACIÓN ACTIVA

Su lavadora memoriza sus costumbres de lavado. Para cada arranque de programa, graba la temperatura, la velocidad y las opciones que más utiliza y se las propone a cada puesta bajo tensión.

**Importante:**  
 Al encenderla, la lavadora le propondrá, para cada programa, los parámetros del fabricante, pero al cabo de unos ciclos adoptará sus últimos ajustes.

## • PROGRAMACIÓN

### • Programación de un ciclo de lavado:

– Gire el selector [1] para elegir el programa de lavado mejor adaptado a la naturaleza de su ropa.

**Nota:** El hecho de girar el selector sobre una posición distinta de «0» pone la máquina bajo tensión.

– Si lo desea, puede modificar la temperatura de lavado propuesta con ayuda de la tecla [2].

**Nota:** Para realizar un lavado en frío, ponga en la pantalla la temperatura «0».

– Con ayuda de la tecla [3], puede también:

- modificar la velocidad de centrifugado propuesta.

- o elegir un escurrido al final del ciclo.

El ciclo se terminará por un centrifugado suave a 110 rev/min.

- o bien parar con la cuba llena.

Su lavadora se parará cuba llena de agua antes del centrifugado final.

– Elija o no las opciones mediante las teclas [4].

### Visualización

La lavadora presenta en la pantalla la temperatura y la velocidad de centrifugado más convenientes para el programa elegido, junto con la duración del programa.



Indicador(es) de la(s) opción(es) seleccionada(s)

**Información:**  
 Para cada una de las selecciones anteriores, la máquina solo os permitirá elegir valores u opciones que sean compatibles con el programa seleccionado.

**• PROGRAMACIÓN**

**• Programación de un ciclo de lavado (sigue) :**

– Elija un arranque inmediato apretando sobre «Inicio/Pausa» [6] ...

Visualización

Durante toda la duración del ciclo, la lavadora le indica en qué fase del ciclo se encuentra...



... así como el tiempo que falta para terminar el ciclo.



– ... u opte por diferir su ciclo utilizando las teclas [5] (ver manera de proceder en el capítulo «DETALLES DE LAS OPCIONES • Arranque diferido»).



Una animación (cuatro pequeños segmentos que giran sobre sí mismos) materializa el periodo de espera anterior al inicio del ciclo.

**• Poner o quitar una prenda durante el ciclo (imposible durante el centrifugado):**

– Prie sobre la tecla «Inicio/Pausa» [6] para interrumpir el ciclo.

– Ponga o quite la o las prendas.

*El tiempo de desbloqueo de la tapa depende de la temperatura interior de la lavadora y, por motivos de seguridad, puede llegar a ser de varios minutos si se ha realizado el lavado a una temperatura superior a 40°C.*

– Apriete sobre la tecla «Inicio/Pausa» [6] para reiniciar el ciclo.

**Nota:** Si ha elegido un arranque diferido, puede acceder instantáneamente al tambor, en cualquier momento, durante la fase previa al arranque del ciclo de lavado sin interrumpir ni reiniciar el ciclo.

Cuenta atrás del tiempo elegido y pilotos de desarrollo de ciclo de «Remaining Time» (Tiempo restante) parpadeando alternativamente.



Reinicio de la cuenta atrás y pilotos encendidos «fijos» de nuevo.



**• Anulación en curso de programación, de lavado o durante una pausa :**

– Ponga el selector [1] sobre la posición «0».

**Nota:**

- En cualquier caso, una anulación le obliga, después, a volver a programarlo todo desde el principio.

- Si ha anulado en curso de lavado, no olvide vaciar el agua si necesario. Para ello, realice un programa de "Centrifugado" regulando la velocidad en «!0».

Todas las indicaciones están apagadas

**• Fin del ciclo:**

**Nota:** Después del centrifugado, algunos modelos posicionan automáticamente la apertura de su tambor en la parte superior para facilitar el acceso a la ropa. Esta operación dura 3 minutos como máximo.

– A continuación, la máquina visualiza "STOP", lo que indica el fin del ciclo, el visualizador se apagará automáticamente después de algunos minutos con el fin de ahorrar la energía en modo vigilia

Ponga el selector [1] sobre la posición «0».

Puede entonces abrir la tapa y sacar su ropa.



**• Mantener los resultados de su lavadora (Mantenimiento del filtro de bomba):**

Debe limpiar regularmente el filtro de bomba de vaciado (ver manera de proceder en el capítulo «LIMPIEZA DEL FILTRO DE BOMBA»)

**Importante:**

**Si no limpia regularmente el filtro de bomba, los resultados de su lavadora pueden verse afectados**

Para obtener más precisiones en cuanto a las diferentes funciones, remítase a los capítulos «DETALLES DE LOS PROGRAMAS» y «DETALLES DE LAS OPCIONES».













**Información:**

**Tras un corte de corriente, durante la puesta bajo tensión, el ciclo de lavado seguirá sistemáticamente donde se ha interrumpido**



## • EJEMPLOS DE PROGRAMAS

Para elegir el programa mejor adaptado a la naturaleza de su ropa, respete las indicaciones que figuran sobre las etiquetas fijadas sobre la mayoría de los textiles.

Cuadro de los programas									
Naturaleza del textil		Temperatura (°C)	Carga máxima de ropa seca	prelavado	Reducción Tiempo	Aclarado Extra	Fácil Planchado	Escurrido	Antiarrugas
	ALGODÓN	0 - 90°	6,0 kg	●	●	●	●	●	●
	MIXTA	0 - 60°	2,5 kg	●	●	●	●	●	●
	DELICADOS	0 - 40°	1,5 kg			●		●	●
	LANA	0 - 40°	1,5 kg			●		●	●
Programas especiales									
	OptiA 45 min	0 - 40°	3,0 kg			●		●	●
	Flash 30 min	0 - 40°	2,5 kg					●	●
	Lavado a mano	0°	1,0 kg			●		●	●
Programas complementarios									
	Aclarado	-	-					●	●
	Centrifugado	-	-					●	

● : Estas funciones pueden ser utilizadas solas o acumuladas – las combinaciones ilógicas son imposibles

## • PROGRAMAS PARA LOS ENSAYOS SEGÚN EL REGLAMENTO DELEGADO (UE) N° 1061/2010

- Programa algodón estándar a 60°C : Algodón - 60°C - sin opción - centrifugado maxi.
- Programa algodón estándar a 40°C : Algodón - 40°C - sin opción - centrifugado maxi.

## • SEGURIDAD NIÑOS

– Para proteger su programación, active la «Seguridad niños» apretando de manera simultánea sobre las 2ª y 4ª teclas de opciones [4].

Cuando está activada esta seguridad, el piloto correspondiente al símbolo  está encendido.

– Para desactivar la «Seguridad niños», apriete de nuevo de manera simultánea sobre estas mismas dos teclas.

**Nota:** Puede activar o desactivar la «Seguridad niños» en cualquier momento.

Por cierto, le recomendamos activarla únicamente tras haber efectuado la programación y al lanzar el ciclo.

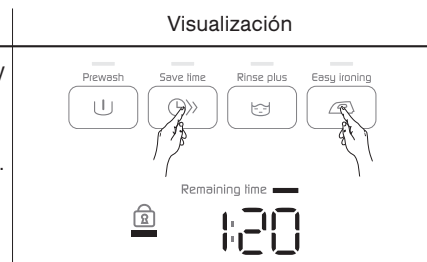

## • DETALLES DE LOS PROGRAMAS

Los principales programas propuestos por esta máquina son

### • OptiA 45 min

Este programa a 40°C permite lavar en 45 minutos exactos, una carga habitual de algodón y de ropa mixta de 3 kg, garantizando un resultado de lavado perfecto y el máximo ahorro de energía

### • Algodón

Para una carga de ropa compuesta de ALGODÓN blanco resistente o de color.

#### **Importante:**

**Si lava ropa de color, no exceda la temperatura de 60 °C maxi.**

**Nota:** Durante los primeros minutos de este programa, su lavadora evalúa automáticamente la carga de la ropa introducida. En base a ello, adapta el consumo de agua y la duración del programa para un lavado perfecto.

### • Mixta

Para una carga de ropa compuesta de COLORES DELICADOS, SINTÉTICOS RESISTENTES o FIBRAS MEZCLADAS.

### • Delicado

Para una carga de ropa compuesta de VISILLOS, TEXTILES DELICADOS o ROPA FRÁGIL

**Nota:** Programa con poca acción mecánica y centrifugados muy suaves que respetan la naturaleza de su ropa.

### • Lana

Para una carga de ropa compuesta de LANAS "LAVABLES A MÁQUINA"

**Nota:** Programa con cadencias de mezcla y centrifugados adaptados a este tipo de textiles.

### • Lavado a mano

Para una carga de ropa compuesta de SEDA o de TEXTILES PARTICULARMENTE DELICADOS.

**Nota:** Programa con acción mecánica muy baja y que no comporta centrifugados intermedios durante los aclarados.

El ciclo termina con una fase de centrifugado muy suave y progresivo limitada a 600 rev/min.

• **DETALLES DE LOS PROGRAMAS (sigue)**

• **Aclarado** ☺

Aclarado separado seguido, según elija :

- de un centrifugado con vaciado
- de un vaciado sólo (opción «escurrido»)
- de una parada cuba llena de agua.

• **Centrifugado** ⌚

Permite un centrifugado separado con vaciado.

**⚠ Importante:**  
**En caso de un «aclarado sólo» seguido por un centrifugado o un «centrifugado sólo», procure elegir correctamente una velocidad de centrifugado adaptada a la naturaleza de la ropa introducida en la máquina.**

• **Flash 30 min**

Este programa le permite refrescar una carga de ropa poco sucia de 2,5 kg compuesta de ALGODÓN, BLANCO, COLORES o SINTÉTICOS RESISTENTES.

Su duración se limita a 30 minutos.

En este programa, la temperatura de lavado es automáticamente programada a 40 °C.

**⚠ Importante:**  
**Para este programa, las dosis de detergente deben ser reducidas a la mitad.**

• **DÉTALLES DE LAS OPCIONES**

• **Prelavado** U

Especialmente concebido para ropa sucia (barro, sangre...).

Un primer removido en frío específico precede a una fase de calentamiento a 30 °C.

Este removido en frío permite quitar, antes del calentamiento, las partículas que ensucian la ropa.

**⚠ Importante:**  
**Es necesario introducir detergente en el compartimento «I» de la caja de productos.**

• **Reducción Tiempo** ⌚»

Permite reducir la duración del ciclo en 2 niveles pulsando sucesivamente el mando.

El nivel 1 reduce la duración una media del 20%.

El nivel 2 lo reduce una media del 40% y está destinado a la ropa poco sucia.

• **Aclarado extra** ☺

«Especial pieles sensibles y alérgicas» : añade un aclarado suplementario al ciclo de lavado.

• **Fácil planchado** 📄

Con esta opción, la ropa se lavará de una forma más suave usando la misma potencia. La velocidad de centrifugado se reduce para que la ropa tenga menos arrugas.

• **Escurredo** ( I : ⌚ )

Esta función, para la ropa más delicada, permite suprimir el centrifugado y pasar directamente a la fase de vaciado de la lavadora.

• **Antiarrugas** ( L : J )

Esta función permite quitar ropa de su lavadora antes de la fase de centrifugado o diferir esta fase de centrifugado, esto permite a su ropa quedar en el agua para evitar que se arrugue.

**Nota:** Cuando la lavadora esté parada con la cuba llena de agua, el piloto de avance del ciclo «Centrifugado» ( ⌚ ) parpadeará y el indicador de tiempo restante marcará "00:00".

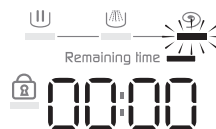

Después:

– **Desea efectuar un vaciado con centrifugado.**

En este caso, elija una velocidad de centrifugado adaptada a la naturaleza de la ropa, mediante la tecla «Centrifugado» ( ⌚ ) [3].

El programa se terminará automáticamente.

– **O desea efectuar un vaciado sólo.**

En este caso, mediante la tecla «Centrifugado» [3], seleccione la función «escurrido» (velocidad de centrifugado « I : ⌚ »).

• **Delayed start**

Puede retrasar el arranque de su programa para beneficiarse de la tarifa horas de menor consumo o de evitar que la carga esté durante mucho tiempo en el tambor desde que el ciclo finaliza.

Para poder acceder a esta función, tiene que pulsar la tecla «+» [5].

Elija el tiempo que debe pasar para que arranque el ciclo pulsando repetidamente la tecla «+» (el ajuste se realiza de hora en hora).

**Nota:**

- La tecla «-» le permite volver atrás mientras está realizando el ajuste.

- La cuenta atrás del tiempo restante antes de que arranque el ciclo se efectúa de hora en hora hasta que falte 1 hora, después de minuto en minuto entre 59 minutos y 1 minuto.

**🔍 Información:**

**Durante todo el periodo de espera, se visualiza el símbolo de inicio diferido y se encienden cuatro segmentos sucesivamente.**



**Al final del periodo de espera, el programa arranca y la lavadora comienza la cuenta atrás del tiempo que falta para terminar el ciclo.**

## • MODIFICACIÓN DE UN PROGRAMA DE LAVADO

### • Durante la programación:

Antes de apretar sobre la tecla «Inicio/Pausa» [6], todas las modificaciones son posibles.

### • Tras el arranque del ciclo:

Después de pulsar la tecla «Inicio/Pausa» [6], si desea modificar el tipo de textil (por ejemplo pasar de «ALGODÓN» a «MIXTE», etc.), tiene obligatoriamente que anular en programa en curso. Para ello, ponga el selector [1] en la posición «0».

Programa después su nueva elección sin olvidarse de validarla pulsando la tecla «Inicio/Pausa» [6].

**Nota:** Si cambia de programa sin anularlo, la lavadora indicará:

Esto indica que no se ha tenido en cuenta la nueva selección.

El ciclo en curso no ha quedado anulado y, si vuelve a poner el selector [1] en su posición inicial, ese ciclo continuará desarrollándose normalmente.



### • Durante todo el ciclo:

Las modificaciones siguientes son posibles sin apretar sobre la tecla «Inicio/Pausa» [6].

– Para un tipo idéntico de textil, puede modificar la temperatura

**Nota:** Si la temperatura alcanzada por el ciclo de lavado es superior a la de su elección, el calentamiento del agua se para inmediatamente y el ciclo continúa.

– Puede modificar las velocidades de centrifugado durante todo el ciclo.

– Puede seleccionar un escurrido y una parada cuba llena durante todo el tiempo del lavado.

– Puede activar la opción «Aclarado Extra» (☺) hasta el inicio del aclarado (hasta que se encienda el piloto «☺»).

– Puede desactivar todas las opciones durante todo el ciclo en la medida en que su acción todavía no se haya terminado.

### • Durante el periodo previo al arranque efectivo del ciclo (cuando ha elegido atrasar su lavado):

– Todas las modificaciones de programa se toman en cuenta durante el periodo de espera de un arranque diferido.

– Puede modificar la duración del «arranque diferido» durante todo el periodo de espera previo al arranque efectivo del ciclo. Para ello, pulse las teclas de ajuste [5] (+) o (-) para elegir un nuevo valor.

#### **Nota:**

– Durante este periodo, la selección de un nuevo tiempo anula la selección anterior. La nueva duración elegida se toma en cuenta a partir de la última selección.

– Si, durante ese tiempo, desea anular totalmente el «arranque diferido», pulse alguna de las teclas [5] (+) o (-) hasta que se apague el piloto «Delayed start» y se encienda el piloto «Remaining time».

A continuación, pulse brevemente la tecla «Start/Pause» [6].

El ciclo arrancará inmediatamente.

– Puede activar o modificar todas las opciones durante el plazo de espera de un «arranque diferido».

### • En fin de ciclo:

Cuando la lavadora presente «StOP», puede programar un nuevo ciclo sin tener que colocar el selector [1] sobre la posición «0».

Para ello, sólo tiene que girar el selector o pulsar alguna de las teclas [2], [3] o [4].

La lavadora presentará el tiempo del programa que se había seleccionado antes.

Ya está lista para realizar una nueva programación.

## • SEGURIDADES AUTOMÁTICAS

### • Seguridad de apertura de la tapa:

En cuanto ha arrancado el ciclo de lavado, la tapa de su aparato se bloquea.

En cuanto se termina el ciclo o cuando la máquina se para cuba llena de agua, la tapa se desbloquea.

Si ha programado un «arranque diferido», la tapa no está bloqueada durante todo el periodo de espera previo al arranque del ciclo.

Si desea abrir la tapa durante el ciclo, apriete brevemente sobre la tecla «Start/Pause» y espere por lo menos 1 a 2 minutos para que la seguridad de la tapa se desbloquee.



#### **Importante:**

Según el momento del ciclo que desea abrir la tapa, este plazo puede ser más largo ya que se necesita añadirle un periodo de refrigeración.

En efecto, en curso de ciclo, para que la seguridad de la tapa se desbloquee, la temperatura interior de la máquina no debe exceder un cierto límite, para evitarle graves quemaduras.

### • Seguridad de las aguas:

En curso de funcionamiento, el control permanente del nivel de agua previene cualquier desbordamiento eventual.

### • Seguridad de centrifugado:

Su lavadora está dotada de una seguridad que puede limitar el centrifugado cuando exista un reparto incorrecto de la carga.

En este caso, su ropa puede no estar suficientemente centrifugada.

Reparta entonces de modo uniforme su ropa en el tambor y programe un nuevo centrifugado.

### • Seguridad antiespuma:

Su lavadora sabe detectar una producción de espuma demasiado alta durante el centrifugado.

En este caso, el centrifugado se para y la máquina se vacía.

Luego, el ciclo vuelve a su curso adaptando las cadencias de centrifugado y añadiendo eventualmente un aclarado suplementario.

• **LIMPIEZA DEL FILTRO DE BOMBA**

Este filtro recupera los objetos pequeños que ha podido dejar sin querer en las prendas y evita que molesten el funcionamiento de la bomba.

Para limpiarlo, proceda como sigue:

- abra las puertas del tambor. En el fondo de éste, ve aparecer una pieza de plástico **A** (Dibujo D15)
- desbloquee esta pieza (Dibujo D16).

Para ello:

- introduzca una varilla (un lápiz o un destornillador, por ejemplo) en el agujero situado sobre la pieza **A**
- mientras aprieta verticalmente mediante esta varilla, empuje la pieza **A** hacia la derecha hasta que salga de su alojamiento.
- quite la pieza **A**
- gire ligeramente el tambor, puertas abiertas, hacia la parte delantera de la máquina (Dibujo D17)

Por las aperturas dejadas libres tras haber quitado la pieza **A**, tiene acceso al filtro de bomba **B**.

- quítelo de su alojamiento (Dibujo D17)
- quite los diferentes objetos que se encuentran en el interior
- aclárelo debajo del grifo (Dibujo D18)
- vuelva a colocarlo en su sitio empujándolo a fondo en su alojamiento tras haber verificado la limpieza de éste.
- vuelva a colocar la pieza **A** en su sitio procurando posicionarla correctamente en las aperturas en el fondo del tambor y empujándola hacia la izquierda hasta que esté perfectamente enganchada (Dibujo D19).

• **LIMPIEZA DEL APARATO**

**⚠ Importante:** Para la limpieza de la carrocería, del panel de mandos, y, en general, de todas las piezas de plástico, utilice una esponja o un trapo humedecido con agua y jabón líquido únicamente.

En todos los casos, está prohibido:

- los polvos abrasivos.
- las esponjas metálicas o de plástico.
- los productos a base de alcohol (alcohol, disolventes etc ...).

• **MANTENIMIENTO DE LAS PIEZAS INTERNAS**

Para garantizar una mejor higiene, le recomendamos :

- dejar la tapa abierta algún tiempo después del lavado,
- limpiar, más o menos una vez al mes, las partes de plástico y de caucho del acceso a la cuba, mediante un producto ligeramente clorado. Para eliminar todos los residuos de este producto, efectúe un aclarado,
- hacer un ciclo de lavado a 90°C por lo menos una vez al mes.

• **LIMPIEZA DE LA CAJA DE PRODUCTOS**

Limpie regularmente la caja de productos.

Para ello :

- apriete simultáneamente sobre las abolladuras **C** que se encuentran de par en par de la caja, ésta se extrae de su alojamiento (Dibujo D20).
- quite los sifones **D** situados en la parte trasera de la caja **E** y separe ésta de su embellecedor delantero **F** (Dibujo D21)
- aclárelo todo debajo del grifo (procure vaciar el excedente de agua que podría subsistir dentro de la caja)
- vuelva a montar todos los elementos de la caja procurando que la parte caja propiamente dicha esté bien enganchada en la parte embellecedor, y vuelva a colocar el conjunto en su sitio debajo de la tapa de la máquina.

• **VERIFICACIONES PERIÓDICAS**

Para evitar daños de agua, le recomendamos verificar regularmente el estado de los tubos de entrada de agua y de vaciado. Si constata la menor resquebrajadura, no dude en reemplazarlos por tubos idénticos disponibles al contactar con el fabricante o su Servicio postventa. Para el reemplazo del tubo de entrada de agua, remítase al capítulo «ALIMENTACIÓN DE AGUA FRÍA»

• **REEMPLAZO DEL CABLE DE ALIMENTACIÓN ELÉCTRICA**

**⚡ Atención:** Para su seguridad, el reemplazo del cable eléctrico o, según su modelo, de la totalidad caja eléctrica y su cable asociado, debe imperativamente ser efectuado por el servicio postventa del fabricante o un profesional cualificado.

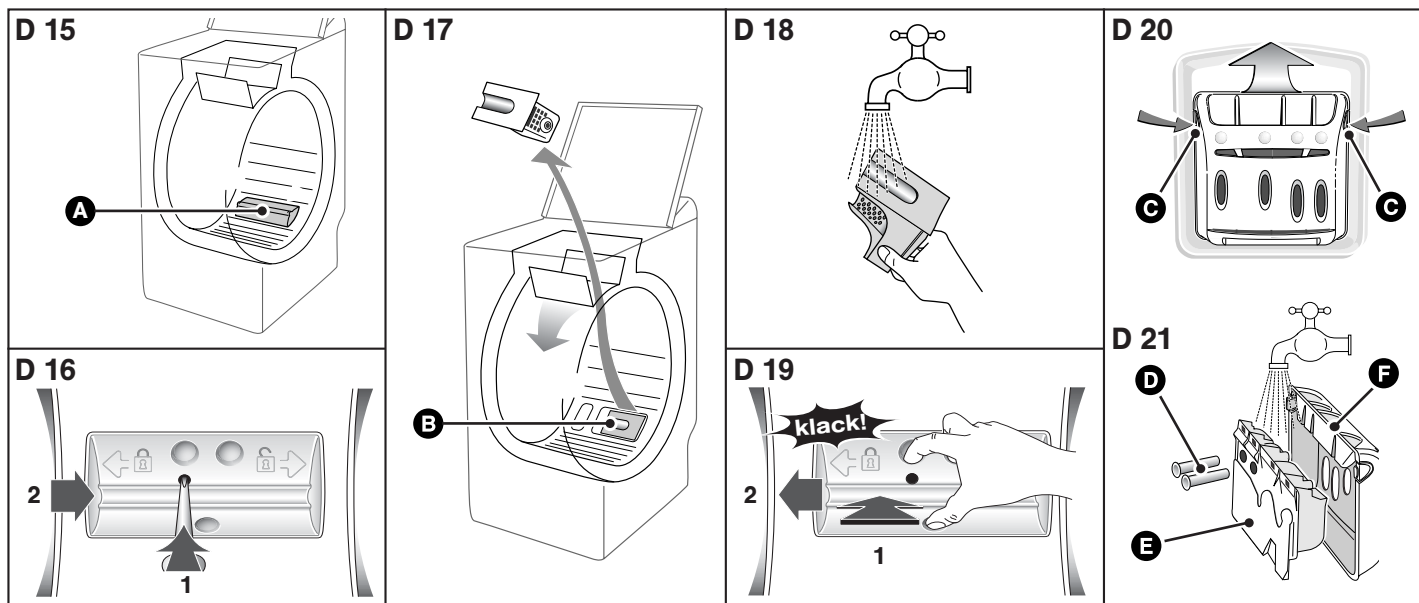

## • INCIDENTES SUSCEPTIBLES DE OCURRIR

### • El ciclo no arranca

- Ha ovidado apretar sobre la tecla «Start/Pause».
- El aparato ya no está alimentado con electricidad:
  - verifique si la toma de corriente está correctamente enchufada.
  - verifique el disyuntor, los fusibles.
- El grifo de llegada de agua está cerrado.
- La tapa del aparato está mal cerrada.

### • Un charco de agua se forma alrededor de la máquina

#### ⚡ Atención:

**Primero quite la toma de corriente o corte el fusible correspondiente y cierre el grifo de llegada de agua.**

Durante el funcionamiento del aparato, el control constante del nivel impide que el agua se desborde. Si, a pesar de esto, sale agua de la máquina,

- Es posible que:
  - la cruceta de vaciado esté mal posicionada en el conducto de evacuación.
  - las conexiones del tubo de entrada de agua sobre la máquina y sobre el grifo no sean estancas:
    - verifique la presencia de las juntas así como el apriete de los racors.

### • Fuertes vibraciones durante el centrifugado

- Su aparato no ha sido correctamente desbloqueado:
  - verifique si todos los calzos que sirven al transporte han sido correctamente retirados (ver capítulo «DESMONTAJE DE LAS BRIDAS DE TRANSPORTE»)
- El suelo no es horizontal.
- Su aparato se apoya sobre sus dos ruedecillas «delanteras» (según el modelo):
  - coloque el aparato sobre sus pies empujando la palanca de puesta sobre ruedecillas hacia la derecha.

### • La ropa no está centrifugada o insuficientemente centrifugada

- Ha seleccionado un programa sin centrifugado, por ej. «Ecurrido».
- La seguridad de centrifugado ha detectado un reparto incorrecto de la ropa en el tambor:
  - desamontone la ropa y programe un nuevo centrifugado.

### • La máquina no se vacía

- Ha programado una «Parada cuba llena».
- El filtro de la bomba de vaciado está tapado:
  - límpielo (ver manera de proceder en el capítulo «LIMPIEZA DEL FILTRO DE BOMBA»).
- El tubo de evacuación está plegado o aplastado.

### • La tapa no se abre

- El programa todavía no ha terminado.
- La tapa queda bloqueada durante toda la duración del programa.

### • Las puertecillas del tambor se abren demasiado lentamente (para las máquinas dotadas de puertecillas con apertura suave)

- su máquina no ha funcionado desde hace mucho tiempo.
- está situada en un local demasiado frío.
- residuos de detergente (polvo) bloquean las bisagras.
  - En todos los casos, se arregla todo tras la primera apertura.

#### ⚠ Importante:

**De manera general, y sea cual sea la anomalía constatada, conviene parar la máquina, desenchufar el cable de alimentación eléctrica y cerrar el grifo de llegada de agua.**

## • OBSERVACIÓN SOBRE EL FUNCIONAMIENTO; NO SE TRATA DE UN INCIDENTE:

### • La duración del programa se acorta o alarga durante el programa



**No se trata de un fallo.** La duración indicada en la pantalla al comenzar el programa se actualiza en función de la carga introducida (pesado automático). Esto garantiza un resultado de lavado perfecto con un consumo de agua y energía adecuado a la carga. **Es normal.** El sistema de centrifugado y antiespuma pueden alargar la duración indicada inicialmente.

## • MENSAJES SUMINISTRADOS POR LA PANTALLA

### • Incidentes señalados que puede arreglar usted mismo

**En este capítulo, le explicamos cómo resolver usted mismo, muy fácilmente, estos incidentes.**

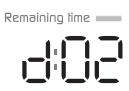
Su aparato detecta sólo ciertos incidentes de funcionamiento y se lo señala por mensajes particulares que aparecen en la pantalla.

Mensajes	Causas / Remedios
	<b>Grifo de llegada de agua cerrado.</b> Verifique la apertura del grifo de llegada de agua, y después, apriete de nuevo sobre la tecla «Start/Pause» para volver a iniciar el ciclo. Este incidente también puede ser provocado por una conexión incorrecta del tubo de vaciado (ver capítulo «EVACUACIÓN DE LAS AGUAS SUCIAS»).
	<b>El filtro de bomba está obstruido.</b> Limpie el filtro de bomba (ver manera de proceder en el capítulo «LIMPIEZA DEL FILTRO DE BOMBA»), y después apriete de nuevo sobre la tecla «Start/Pause» para volver a iniciar el ciclo. Verifique también el posicionamiento del tubo de vaciado en el conducto de evacuación: la conexión no ha de ser estanca (ver capítulo «EVACUACIÓN DE LAS AGUAS SUCIAS»).
	<b>Tapa mal cerrada.</b> Verifique el cierre de la tapa, y después, apriete de nuevo sobre la tecla «Start/Pause» para volver a iniciar el ciclo. <b>Tambor bloqueado.</b> Verifique si una prenda (ej. pañuelo, calcetín,...) pasó entre la cuba y el tambor y bloquea la rotación de éste. Para acceder al fondo de la cuba, remítase al capítulo «LIMPIEZA DEL FILTRO DE BOMBA».

#### Nota :

*Si experimenta un incidente distinto a los indicados anteriormente, le aconsejamos que antes de llamar a su reparador proceda como sigue:*

- Ponga el selector de programas sobre la posición "0" y desconecte la toma de corriente durante por lo menos 10 segundos.
- Vuelva a conectar la toma y vuelva a iniciar un ciclo de lavado.

*Si persiste el defecto, llame a su reparador.*



#### Importante:

**No volver a iniciar un ciclo de lavado si está bloqueado el tambor o si contacta la presencia de agua alrededor de su lavadora o un olor a quemado.**

## • SERVICIO POSTVENTA:

Las intervenciones que requiera la lavadora deberán ser efectuadas:

- por el vendedor,
  - o por cualquier profesional cualificado depositario de la marca.
- Al llamar, indique la referencia completa de la máquina (modelo, tipo, número de serie). Estos datos figuran en la placa de identificación situada en la parte trasera de la máquina.

Para la conservación de su aparato, le recomendamos que utilice los productos de limpieza **Clearit**.







**La pericia de los profesionales al servicio de los particulares**

**Clearit** le propone productos profesionales y soluciones para el mantenimiento diario de aparatos electrodomésticos y cocinas. Los encontrará a la venta en su distribuidor habitual, junto con una línea de productos accesorios y consumibles.

De acuerdo con el reglamento UE 1015/2010, incluimos a continuación información adicional sobre el producto. Su motivo: las directivas sobre el ahorro de energía que deben cumplir todos los aparatos vendidos en la UE.

**• Elección del detergente adecuado**

El símbolo de cuidado de la ropa define la elección correcta del detergente, la temperatura conveniente y el tratamiento adecuado de la ropa.

Tipo de tejido	Programa	Detergente
Ropa blanca de algodón 	Algodón 20°C - 90°C max.	Detergente con producto blanqueador
Ropa de color de lino o algodón 	Algodón 20°C - 60°C max.	Detergente para color sin producto blanqueador
Tejidos sintéticos 	Tejidos sintéticos 20°C - 60°C max.	Detergente para color / prendas delicadas
Tejidos delicados 	Delicado /Seda 20°C - 40°C max.	Detergente para prendas delicadas
Lana 	Lana 20°C - 40°C max.	Detergente para lana

**• Información producto**



**• Humedad residual de la ropa**

Para conocer la clase de eficiencia de centrifugado del aparato, mire la etiqueta energética que incluye éste y consulte el siguiente cuadro:

Clase de eficiencia de centrifugado	Humedad residual D en %
A (muy alta eficiencia)	D < 45
B	45 ≤ D < 54
C	54 ≤ D < 63
D	63 ≤ D < 72
E	72 ≤ D < 81

**• Programas para los ensayos según el reglamento delegado (UE) 1061/2010**

Estos programas son adecuados para lavar tejidos de algodón con suciedad normal y son los más eficientes en términos de consumo combinado de energía y agua.

Clase y carga máxima según su modelo	Carga máxima de ropa seca (kg)					
	5 kg		6 kg		7 kg	
Programa*	Clase/kWh/l	 min	Clase/kWh/l	 min	Clase/kWh/l	 min
Algodón 60 °C carga completa	A++/0.77/46	138	A+ /1.20/50	170	A /1.40/55	165
			A++/0.99/50	189	A+/1.40/55	160
			A+++/0.70/36	182	A++/1.14/49	140
Algodón 60 °C 1/2 carga	A++/0.65/29	84	A+ /0.74/35	108	A /0.87/41	125
			A++/0.71/35	122	A+/0.74/45	146
			A+++/0.51/32	131	A++/0.76/40	121
Algodón 40 °C 1/2 carga	A++/0.39/29	82	A+/0.52/35	108	A /0.64/42	124
			A++/0.45/35	118	A+/0.57/44.5	135
			A+++/0.42/33	127	A++/0.55/39	120

\* Programa sin opción, centrifugado máximo.

Por razones de ahorro de energía, la temperatura de lavado real puede diferir de la temperatura de programa indicada.

**• Consumo de electricidad en modo apagado y sin apagar**

Modo apagado:	< 0,50 W	Modo sin apagar:	< 1,50 W
---------------	----------	------------------	----------

• **INHALT**

	Seite		Seite
Entfernen der Transportsicherungen	48	Kindersicherheit	52
Versetzen des Geräts	48	Programm- und Optionsdetails	52
Kaltwasserversorgung	48	Änderung eines Waschprogramms	54
Abwasserableitung	48	Automatische Sicherungen	54
Stromspeisung	49	Reinigen des Pumpenfilters	55
Aufstellen des Geräts	49	Pflege des Geräts	55
Beladen der Wäsche	49	Mögliche Störungen	56
Einfüllen der Waschmittel	49	Anzeigen des Displays	56
Programmieren	50	Informationen zur EU-Regelung 1015/2010	57

Liebe Kundin, lieber Kunde,

Sie haben soeben eine **BRANDT** Waschmaschine erworben, und wir danken Ihnen dafür.

Wir haben in dieses Gerät unsere ganze Leidenschaft und unser Know-how einfließen lassen, damit es Ihre Bedürfnisse bestmöglich erfüllt. Es ist innovativ, leistungsfähig, und wir haben es so konzipiert, daß auch seine Benutzung immer einfach bleibt.

In der **BRANDT** Produktpalette finden Sie auch eine breite Auswahl an Backöfen, Mikrowellenherden, Kochfeldern, Dunstabzugshauben, Küchenherden, Geschirrspülern, Wäschetrocknern, Kühlschränken, Gefrierschränken und Tiefkühltruhen, die Sie mit Ihrer neuen **BRANDT** Waschmaschine abstimmen können.

Sie können uns auch im Internet unter [www.brandt.com](http://www.brandt.com) besuchen, wo Sie unsere jüngsten Innovationen sowie nützliche und ergänzende Informationen finden.

[www.brandt.com](http://www.brandt.com)

**BRANDT**

• **SICHERHEITSVORSCHRIFTEN**

**Wichtig:**

**Dieses Gerät ist ausschließlich für den Haushaltsgebrauch bestimmt. Es wurde für das Waschen, Spülen und Schleudern von maschinenwaschbaren Textilien entwickelt.**

**Unbedingt folgende Vorschriften einhalten. Wir lehnen bei Nichteinhaltung dieser Empfehlungen, was zu Personen- und Sachschäden führen kann, jegliche Haftung und Garantie ab.**

– Dieses Gerät darf weder von Personen (einschließlich Kindern) in Gebrauch genommen werden, deren körperliche, sensorische oder geistige Fähigkeiten beeinträchtigt sind, noch von Personen, die keine Erfahrung oder keine entsprechenden Kenntnisse besitzen, es sei denn, sie werden von einer für ihre Sicherheit verantwortlichen Person beaufsichtigt, die sie vorher im Gebrauch des Geräts unterweist.

– Das Gerät darf nur entsprechend der Gebrauchsanweisung verwendet werden, um Schäden an der Wäsche und am Gerät zu vermeiden. Ausschließlich Wasch- und Pflegemittel verwenden, die für den Einsatz in Haushaltswaschmaschinen vorgesehen sind.

– Sollte die Wäsche vor dem Waschen mit Fleck- oder Lösungsmitteln oder generell mit brennbaren oder stark detonationsfähigen Produkten behandelt worden sein, darf sie nicht sofort in die Maschine gelegt werden. Desgleichen empfehlen wir Ihnen, Lösungsmittel oder Sprühdosen nicht in der Nähe der Waschmaschine und generell in der Nähe von Elektrogeräten in einem schlecht belüfteten Raum zu benutzen (Brand- und Explosionsgefahr).

– Sollten Störungen auftreten, die nicht anhand der empfohlenen Abhilfen gelöst werden können (siehe Kapitel „MÖGLICHE STÖRUNGEN“), sollten Sie einen qualifizierten Fachmann zu Rate ziehen.

– Sollten Sie die Maschine während des Zyklus öffnen müssen (beispielsweise, um Wäsche einzulegen oder herauszunehmen), müssen Sie je nach Phase des Programmablaufs (im Wesentlichen während der Hauptwäsche) auf die möglicherweise sehr hohe Innentemperatur achten (Gefahr schwerer Verbrennungen).

– Bei einer Neuinstallation muss das Gerät mit einem neuen Schlauch am Wassernetz angeschlossen werden. Der gebrauchte Schlauch darf nicht wiederverwendet werden.

– Keine Kinder mit dem Gerät spielen lassen und Haustiere fernhalten.

– Altgeräte müssen sofort unbrauchbar gemacht werden. Den Netzstecker ziehen und das Netzkabel direkt am Gerät abschneiden. Den Wasserzulauf schließen und den Schlauch entfernen. Den Türverschluss unbrauchbar machen.

– Bei Frostgefahr den Wasserzulaufschlauch vom Wasserhahn trennen und alles Wasser entleeren, das im Abwasserschlauch sein könnte, indem dieser so tief wie möglich in eine Wanne gelegt wird.

• **ENERGIEEINSPARUNG**

– Eine Vorwäsche nur programmieren wenn absolut notwendig: beispielsweise für stark verschmutzter Sport- oder Arbeitskleidung usw.

– Bei gering oder normal verschmutzter Wäsche genügt ein Programm bei niedriger Temperatur für ein einwandfreies Waschergebnis.

– Für gering verschmutzte Wäsche ein kurzes Waschprogramm wählen.

– Das Waschmittel entsprechend der Wasserhärte, dem Verschmutzungsgrad und der Wäschemenge dosieren. Die Hinweise auf den Waschmittelpackungen beachten.

• **UMWELTSCHUTZ**

Die Verpackungsmaterialien dieses Geräts sind recyclebar. Entsorgen Sie sie in den von den Gemeinden eigens zur Verfügung gestellten Containern und tragen Sie auf diese Weise zu Ihrem Recycling und zum Umweltschutz bei.

Ihr Gerät enthält zahlreiche recyclingfähige Materialien. Es wurde deshalb mit diesem Zeichen versehen, um Sie darauf hinzuweisen, dass diese Geräte in den Ländern der Europäischen Union nach ihrem Gebrauch nicht mit dem übrigen Hausmüll entsorgt werden dürfen. Das von Ihrem Hersteller in die Wege geleitete Recycling kann somit in Übereinstimmung mit der europäischen Richtlinie 2002/96/CE über Elektro- und Elektronik-Altgeräte unter optimalen Bedingungen erfolgen. Ihre Gemeindebehörden oder Ihr Händler informieren Sie gerne über die zu Ihrem Wohnort am nächsten liegenden Sammelstellen. Wir danken Ihnen für Ihren Beitrag zum Umweltschutz.

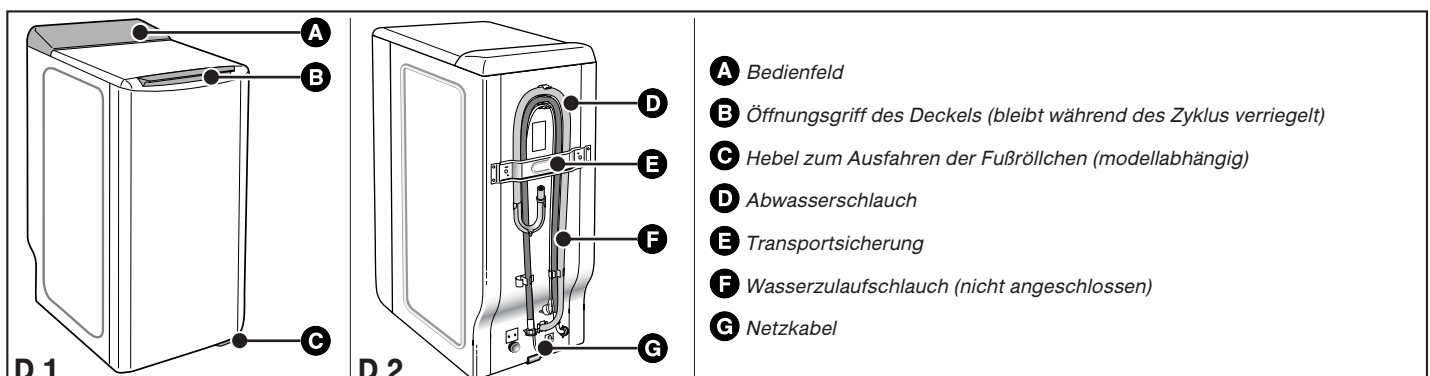
• **GERÄTEBESCHREIBUNG**

• **ENTFERNEN DER TRANSPORTSICHERUNGEN**

**⚠ Wichtig:**  
Vor jeglichem Gebrauch müssen unbedingt die nachfolgend beschriebenen Schritte durchgeführt werden.

Diese Schritte bestehen darin, alle Teile zu entfernen, die zur Sicherung der Gerätetrommel während des Transports dienen.

Das Entfernen der Transportsicherungen ist für den einwandfreien Gerätebetrieb und für die Einhaltung der geltenden Sicherheitsnormen notwendig.

Sollte dies nicht vollständig geschehen, könnte dies zu schweren Beschädigungen des Geräts während dessen Betriebs führen.

– Die Waschmaschine von ihrem Sockel entfernen. (Prüfen, ob die Verkeilung **A** die den Motor hält, unter der Maschine geblieben ist.) (Zeichnung D3).

– Die 4 Schrauben **B** mit einem Schraubendreher entfernen (Zeichnung D4).

– Den Verbindungsriegel **C** ausbauen: Hierfür die beiden Schrauben **D** (Zeichnung D5) mit einem 10er oder 13er Schlüssel (je nach Modell) entfernen. (Überzeugen Sie sich, dass die beiden auf dem Verbindungsriegel befestigten Kunststoff-Zwischenstücke gleichzeitig mit dem Riegel entfernt werden).

– Die Schrauben **E** wieder an der ursprünglichen Stelle einsetzen.

**⚡ Achtung:**  
Die beiden Löcher unbedingt mit den hierfür vorgesehenen Abdeckungen **F** (im Zubehörbeutel enthalten) verschließen. (Zeichnung D6)

– Den Hemmklotz der Trommel-Wannen-Einheit entfernen (Zeichnung D7). Hierfür:

- den Maschinendeckel öffnen
- den Keil **F** entfernen
- den Hemmklotz **G**
- Die in der unteren Position blockierten Trommeltüren durch gleichzeitiges Drücken auf beide Klappen öffnen.

**⚡ Achtung:**  
Die Schlauchhalterungen **H** entfernen und die Löcher unbedingt mit den hierfür vorgesehenen Abdeckungen **I** (im Zubehörbeutel enthalten) verschließen (Zeichnung D8).

**🔍 Tipp:**  
Wir empfehlen das Aufbewahren aller Transportsicherungen, da diese für den eventuellen, späteren Transport der Maschine unbedingt wieder eingebaut werden müssen

**🔍 Information:**  
Vor dem Verlassen des Werks wurde das Gerät sorgfältig geprüft; es ist daher möglich, dass sich etwas Wasser in der Wanne oder in den Waschmittelbehältern befindet.

• **VERSETZEN DES GERÄTS**

• **Auf Fußröllchen stellen:**

Wenn die Maschine mit versenkbaren Fußröllchen ausgestattet ist, kann sie leicht verschoben werden

Um die Maschine auf die Fußröllchen zu stellen, den Hebel im unteren Geräteteil von rechts bis zum linken Anschlag drehen (Zeichnung D9).

**⚠ Wichtig:**  
Während des Betriebs darf die Maschine nicht auf den vorderen Fußröllchen ruhen: nicht vergessen, den Hebel wieder in seine Ausgangsstellung zu bringen.

• **KALTWASSERVERSORGUNG**

Den Zulaufschlauch (Zeichnung D10):

– einerseits am Anschluss auf der Geräterückseite.

– andererseits an einem Wasserhahn mit Gewindenase, Durchmesser 20x27 (3/4" BSP) anschließen.

Beim Einsatz eines selbstbohrenden Hahns muss die geschnittene Öffnung einen Durchmesser von mindestens 6 mm haben.

Wasserzulauf:

- Mindestwasserdruck: 0,1 MPa oder 1 bar

- Höchstwasserdruck: 1 MPa oder 10 bar

• **Austausch des Wasserzulaufschlauchs**

Beim Austausch auf ein gutes Festdrehen und auf das Vorhandensein der Dichtung an beiden Enden achten.

• **ABWASSERABLEITUNG**

– Am Ende des Abwasserschlauchs den mit der Maschine mitgelieferten Bogen montieren und den Schlauch (Zeichnung D11):

– entweder provisorisch an einem Waschbecken oder an einer Badewanne.

– oder dauerhaft an einem belüfteten Geruchverschluss anschließen.

– Sollte die Anlage nicht mit einem belüfteten Geruchverschluss ausgestattet sein, darauf achten, dass der Anschluss nicht luftdicht ist. Um ein Zurückwerfen von Abwasser in die Maschine zu vermeiden, wird dringend empfohlen, einen freien Luftdurchlass zwischen dem Ablassschlauch der Maschine und der Abwasserleitung zu lassen.

– Der Entleerungsbogen muss auf jeden Fall in einer Höhe zwischen 65 und 90 cm vom Maschinenboden angebracht werden.

**⚠ Wichtig:**  
Darauf achten, dass der Abwasserschlauch mit einem Band gehalten wird, um zu vermeiden, dass sich der Bogen während dem Entleeren löst und eine Überschwemmung verursacht. Damit das Abwasser richtig abfließen kann, sollte der Abwasserschlauch nicht zu viele Windungen haben. Zu viele Knicke im Schlauch beeinträchtigen die Leistung der Ablaufpumpe.

Das Abwasser kann auch am Boden abgeführt werden, vorausgesetzt, dass der Abwasserschlauch über einen Punkt geführt wird, der sich zwischen 65 und 90 cm über dem Maschinenboden befindet (Zeichnung D12).

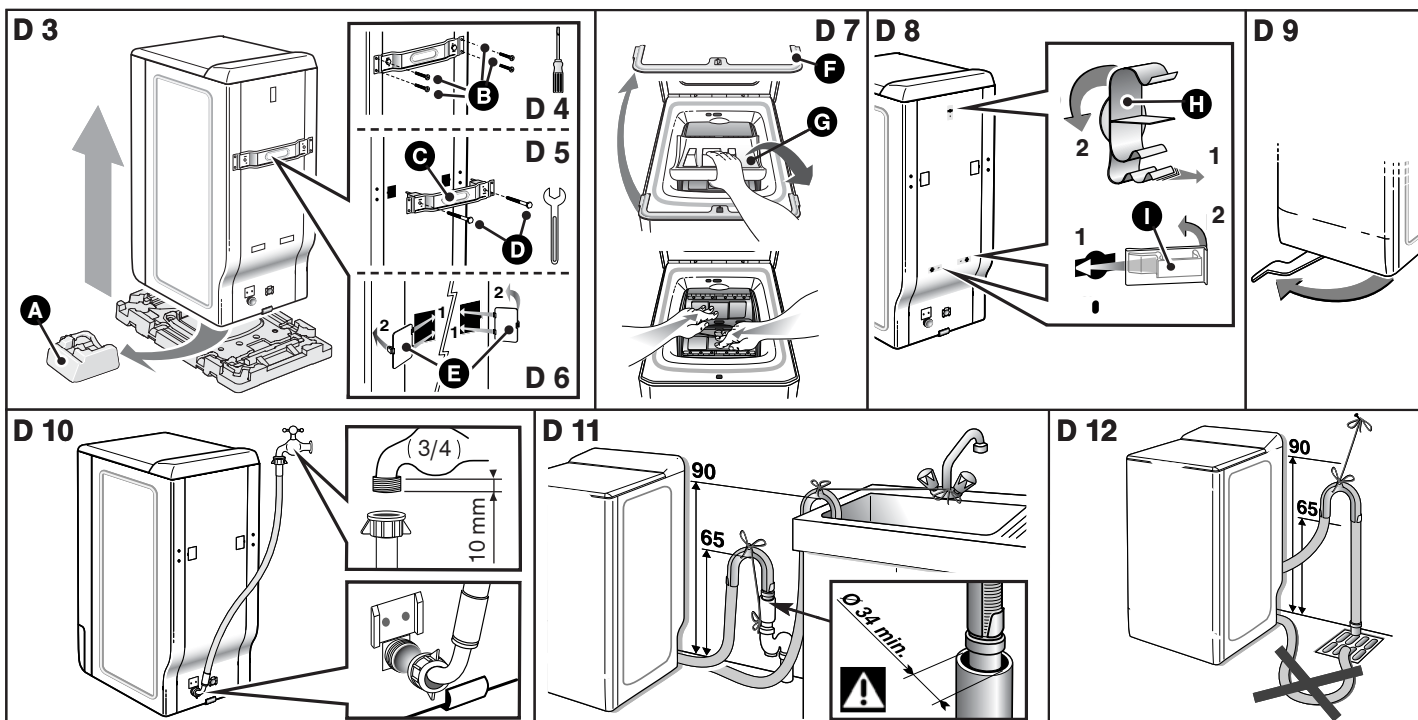



## • STROMVERSORGUNG

**Wichtig:**  
Aus Sicherheitsgründen müssen folgende Anweisungen unbedingt eingehalten werden.

– Vor dem Anschließen des Geräts muss man sich unbedingt davon überzeugen, dass dessen elektrische Daten mit denen des Stromnetzes übereinstimmen (siehe Typenschildangaben auf der Rückseite des Geräts).  
– Die Elektroinstallation muss den geltenden Normen und den Vorschriften der Strombehörden des entsprechenden Landes entsprechen, **insbesondere hinsichtlich des Erdanschlusses** und der Aufstellung in einem Waschraum.

**Wir sind für keine Betriebsstörungen haftbar, die auf eine schlechte Erdung des Geräts zurückzuführen sind.**

**Tipp:**  
Hinweise zum Stromanschluss des Geräts

– Keine Verlängerungskabel, Adapter oder Mehrfachsteckdosen verwenden.  
– Niemals den Erdanschluss entfernen.  
– Die Steckdose muss leicht zugänglich, jedoch für Kinder unerreichbar sein.

Im Zweifelsfall wenden Sie sich bitte an Ihren Elektroinstallateur.

**Wichtig:**  
Das Gerät entspricht den europäischen Richtlinien 2006/95/CE (Niederspannungsrichtlinie) und 2004/108/CE (elektromagnetische Verträglichkeit).

## • AUFSTELLEN DES GERÄTS

**Wichtig:**  
Sollte die Maschine neben einem anderen Gerät oder einem Möbelstück aufgestellt werden, muss immer ein Zwischenraum gelassen werden, damit die Luft besser zirkulieren kann.

**Tipp:**  
Des weiteren wird dringend davon abgeraten:

– das Gerät in einem feuchten, schlecht belüfteten Raum aufzustellen.  
– das Gerät an einem Ort aufzustellen, an dem es Spritzwasser ausgesetzt werden könnte.

– das Gerät auf Teppichboden aufzustellen.

Sollte sich dies nicht vermeiden lassen, alle notwendigen Vorkehrungen treffen, damit die Luftzirkulation am Boden nicht behindert wird, so dass die inneren Bauteile gut belüftet werden.

### • Waagrecht-Einstellung:

Mit Hilfe einer Wasserwaage prüfen, ob der Boden waagrecht ist: Höchstneigung 2°, d. h. eine Abweichung von ca. 1 cm in der Breite und von 1,5 cm in der Tiefe der Maschine.

### • Einstellbare FüÙe

Manche Geräte verfügen an der Front über zwei einstellbare FüÙe, mit denen Boden-Unebenheiten ausgeglichen werden können. Den waagerechten Stand und die Stabilität der Maschine folgendermaßen einstellen:

– Das Gerät auf die Transportröllchen stellen (oder leicht nach hinten kippen, falls es nicht mit versenkbaren Röllchen ausgestattet ist)  
– Je nach Bodenbeschaffenheit den Fuß bzw. die FüÙe ein- oder ausschrauben, um die Höhe einzustellen (Zeichnung D13)  
– Die Maschine wieder auf die FüÙe stellen und die Stabilität prüfen.

## • PFLEGE-CODES DER TEXTILIEN

– **Hauptwäsche** : niemals die angegebenen Temperaturen überschreiten

– **Kaltverdünntes Chloren möglich** :

– **Bügeln**: leicht mittel heiß

– **Trockenreinigung**: Benzin

Perchlorethylen alle Lösungsmittel

– **Hinweis**: ein durchkreuzter Code zeigt dessen Verbot an

## • EINLEGEN DER WÄSCHE

Die Schritte in folgender Reihenfolge durchführen:

### • Öffnen der Maschine

– Prüfen, ob der Programmwähler auf „0“ steht.  
– Je nach Modell, den Öffnungsgriff anheben oder auf den Druckknopf auf der Vorderseite der Maschine drücken. Der Deckel öffnet sich.  
– Auf den Öffnungsdrücker der vorderen Klappe drücken und die Trommel öffnen.

### • Einlegen der Wäsche

Für eine optimale Waschleistung die zuvor sortierte und gelockerte Wäsche in die Trommel legen, dabei die Wäsche nicht zusammendrücken und gleichmäßig verteilen. Große und kleine Wäschestücke mischen, um ein optimales Schleudergebnis zu erzielen, ohne dass sich eine Unwucht bildet.

### • Schließen der Trommel

Überzeugen Sie sich, dass die Trommel richtig geschlossen ist.

**Wichtig:**  
Prüfen Sie, ob die drei Haken und die Randleiste des Drückers gut sichtbar sind.

## • EINFÜLLEN DER WASCHMITTEL

**Wichtig:**  
(Zeichnung D14)

– Der Hauptwaschbehälter kann sowohl Pulver als auch Flüssigkeit enthalten. Jedoch kein Flüssigwaschmittel für Programme **MIT** Vorwäsche und/oder **MIT** „verzögertem Start“ (je nach Modell) verwenden.

– Konzentrierter Weichspüler muss mit warmem Wasser verdünnt werden.  
– Konzentrierte Javellauge muss unbedingt verdünnt werden.  
– Für das richtige Befüllen der Produktbehälter den Deckel so weit wie möglich öffnen.  
– Niemals den durch **MAX** angezeigten Höchststand überschreiten.

### • Dosieren des Waschmittels

Die zu verwendende Waschmittelmenge hängt vom Härtegrad des Wassers, dem Verschmutzungsgrad der Wäsche und der Wäschemenge ab.

Es wird immer auf die Dosierhinweise auf den Waschmittelverpackungen verwiesen.

Achtung: Die Empfehlungen der Waschmittelhersteller entsprechen in den meisten Fällen einer maximalen Trommelfüllung. Bitte passen Sie die Dosierung an die eingelegte Wäschemenge an.

Wenn Sie diesen Empfehlungen folgen, verhindern Sie eine Überdosierung, die zur Schaumbildung führt. Eine übermäßige Schaumbildung kann die Maschinenleistungen verringern und die Waschdauer sowie den Wasserverbrauch erhöhen.

### • Woll- und Feinwaschmittel

Für das Waschen dieser Textilien wird der Einsatz eines geeigneten Waschmittels empfohlen. (Dieses möglichst nicht direkt auf in Trommel geben, da einiger dieser Mittel Metall angreifen.)

### • Vor dem ersten Waschen

Bevor Sie zum ersten Mal Wäsche waschen, empfehlen wir Ihnen, einen Waschzyklus „KOCHWÄSCHE 90° ohne Vorwäsche“ ohne Wäsche und mit einer halben Dosis Ihres üblichen Waschmittels durchlaufen zu lassen. Damit entfernen Sie eventuelle Produktionsrückstände, die noch in der Maschine vorhanden sein könnten.

<p><b>D 13</b></p>	<p><b>D 14</b></p>	<p>①   Vorwaschbehälter (Pulver)</p> <p>②    Hauptwaschbehälter (Pulver oder Flüssigkeit)</p> <p>③  Weichspüler</p> <p>④  Javellauge</p> <p> : WASCHPULVER     : FLÜSSIGWASCHMITTEL</p>
--------------------	--------------------	---

• **BESCHREIBUNG DER BEDIENUNGSTAFEL**

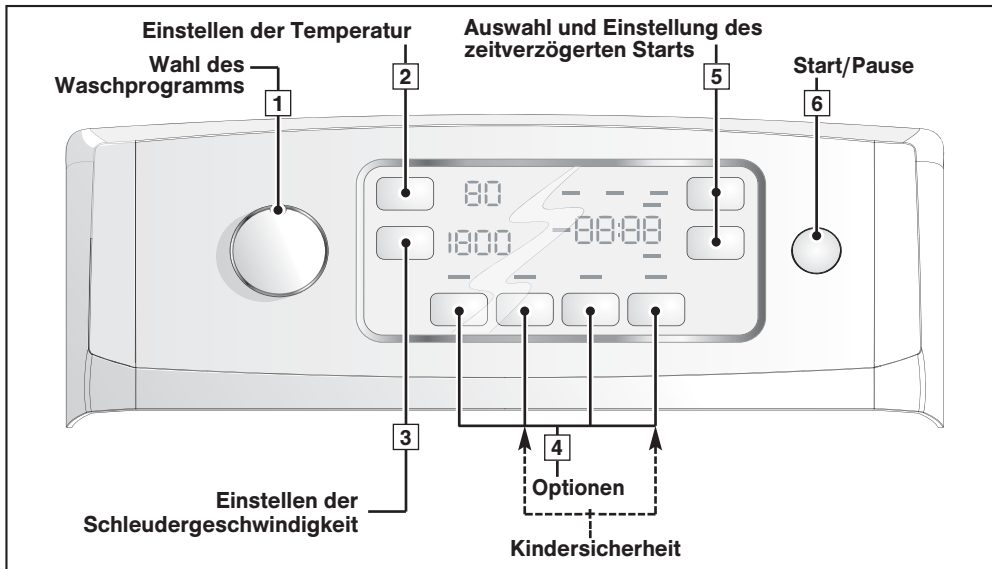

**Information:**  
 Alle Tasten sind sensitiv und lassen sich daher nicht eindrücken. Die Taste „Start/Pause“ kann auf keinen Fall ein Programm stornieren.

**Wichtig:**  
 Vor dem Einschalten der Maschine prüfen, ob das Netzkabel angeschlossen und der Wasserhahn geöffnet ist. Sich ebenfalls davon überzeugen, dass die Trommeltüren und der Maschinendeckel richtig geschlossen sind.  
 Am „Zyklusende“ kann man, wenn „StOP“ angezeigt wird, über die Steuerelemente (Wahlschalter oder Tasten) zur „Programmierung“ zurück kehren.  
 Aus Sicherheitsgründen wird empfohlen, am Zyklusende den Netzstecker zu ziehen und den Wasserhahn zu schließen.

• **BESTÄTIGEN, ANNULLIEREN, PAUSE**

• **Bestätigung Ihrer Wahl:**

– Das ausgewählte Programm über Druck auf „Start/Pause“ [6] bestätigen.

**Hinweis:** Nach Programmierung eines zeitverzögerten Waschzyklus ist es überflüssig, auf „Start/Pause“ zu drücken. Die Wahl wird nach einigen Sekunden berücksichtigt.

• **Annullieren:**

– Sie können Ihre Wahl jederzeit durch Drehen des Schalters [1] auf „0“ rückgängig machen.

Das ist während der Programmierung, der Wartezeit vor Anlaufen des Waschzyklus und während des gesamten Waschzyklus möglich. Dadurch wird auch die „Kindersicherheit“ deaktiviert.

• **Pause:**

– Durch kurzen Druck auf die Taste „Start/Pause“ [6] können Sie den Zyklus auch vorübergehend unterbrechen.

**Wichtig:**  
 Während des Schleudergangs ist das jedoch nicht möglich.

Nähere Angaben zu dieser Funktion sind nachzulesen im Kapitel „PROGRAMMIEREN - Ein Wäschestück während dem Zyklus hinzufügen oder herausnehmen“.

• **AKTIVES SPEICHERN**

Ihre Waschmaschine speichert Ihre Waschgewohnheiten. Bei jedem Programmstart speichert sie die Temperatur, die Geschwindigkeit sowie die Optionen, die Sie am häufigsten verwenden, und schlägt Ihnen diese beim nächsten Einschalten vor.





**Wichtig:**  
 Bei der Inbetriebnahme schlägt Ihnen die Waschmaschine ferner das vom Hersteller empfohlene Programm vor, nach einigen Zyklen gewöhnt sie sich jedoch an Ihre Programme.

• **PROGRAMMIEREN**

• **Programmieren eines Waschzyklus:**

– Den Wahlschalter [1] auf das Programm drehen, die sich am besten für die Wäscheart eignen.

**Hinweis:** Wird der Wahlschalter auf eine andere Position als „0“ gedreht, wird die Maschine eingeschaltet.

	Anzeige
– Falls erforderlich, kann die vorgeschlagene Waschttemperatur über die Taste [2] geändert werden. <b>Hinweis:</b> Für eine Kaltwäsche die Temperatur auf „0“ einstellen.	Die Maschine zeigt die für das ausgewählte Programm am besten geeignete Temperatur und Schleudergeschwindigkeit sowie die Programmdauer an. 
– Über die Taste [3] können Sie auch: - entweder die vorgeschlagene Schleudergeschwindigkeit ändern, - oder für das Zyklusende tropfnasse Wäsche auswählen, Der Zyklus endet dann mit einem milden Schleudern bei 110 U/min. - oder das Ende des Waschgangs bei Maschine voller Wasser auswählen. Die Maschine bleibt dann vor dem letzten Schleudern voll Wasser stehen.	  
– Gegebenenfalls die Optionen mit Hilfe der Tasten [4] wählen.	Kontrollleuchte der gewählten Option(en)

**Information:**  
 Für jede der oben angegebenen Alternativen haben Sie nur Zugriff auf Werte oder Optionen, die zu dem gewählten Programm passen

## • PROGRAMMIEREN

### • Programmieren eines Waschzyklus (Fortsetzung):

– Das sofortige Starten durch Drücken der Taste „Start/Pause“ **[6]** auswählen ...

Anzeige

Während des gesamten Waschzyklus zeigt die Maschine die aktuelle Zyklusphase ...



... wie auch die Restlaufzeit bis zum Zyklusende an.

Remaining time  
1:20

– ... Oder wählen Sie über die Tasten **[5]** einen verzögerten Start (siehe Vorgehensweise im Kapitel „OPTIONSDetails • Verzögerter Start“).



Delayed start

Eine Animation (vier umlaufende Segmente) materialisiert die Wartezeit vor dem Zyklusstart.

### • Ein Wäschestück während dem Zyklus hinzufügen oder herausnehmen (ist während dem Schleudern nicht möglich):

– Auf die Taste „Start/Pause“ **[6]** drücken und den Zyklus unterbrechen.

– Das bzw. die Wäschestücke einlegen oder herausnehmen.

*Die Zeit bis zur Entriegelung des Deckels hängt von der Innentemperatur der Maschine ab. Wird ein Zyklus bei über 40°C abgebrochen, kann sie aus Sicherheitsgründen mehrere Minuten betragen.*

– Auf die Taste „Start/Pause“ **[6]** drücken und den Zyklus neu starten.

**Hinweis:** Sollten Sie einen verzögerten Start gewählt haben, können Sie während der Wartezeit vor Beginn des Waschzyklus jederzeit und sofort die Trommel öffnen, ohne den Zyklus unterbrechen und neu starten zu müssen.

Zeitnahme der Restlaufzeit gestoppt und Leuchtanzeigen für Zyklusablauf und „Remaining time“ blinken abwechselnd.



Die Restlaufzeit wird wieder gemessen und die Leuchtanzeigen leuchten wieder „permanent“.



### • Stornieren während dem Programmieren, dem Waschen oder einer Pause:

– Den Wahlschalter **[1]** auf „0“ drehen.

#### **Hinweis:**

– In jedem Fall muss nach einer Stornierung alles von Anfang an neu programmiert werden.

– Sollten Sie während des Waschens storniert haben, gegebenenfalls daran denken, das Wasser abzupumpen. Dazu das „Schleuderprogramm“ auswählen und die Geschwindigkeit auf „! 10“ einstellen.

Es leuchtet keine Leuchtanzeige

### • Zyklusende:

**Hinweis:** Nach dem Schleudern positionieren manche Modelle automatisch die Trommel mit der Öffnung nach oben, um den Zugriff zur Wäsche zu erleichtern. Dies dauert höchstens 3 Minuten.

– Anschließend zeigt die Maschine das Ende des Waschzyklus mit „STOP“ an, das Display erlischt automatisch nach einigen Minuten, um im Standby-Modus Energie zu sparen.

Den Wahlschalter **[1]** auf „0“ drehen.

Nun kann der Deckel geöffnet und die Wäsche entnommen werden.

56:00

Delayed start

### • Die Leistungen der Waschmaschine aufrecht erhalten (Pflege des Pumpenfilters):

Der Filter der Entleerungspumpe muss regelmäßig gereinigt werden (Vorgehensweise siehe im Kapitel „REINIGEN DES PUMPENFILTERS“).

#### **Wichtig:**

**Sollte der Pumpenfilter nicht regelmäßig gereinigt werden, kann dies die Leistungen der Maschine beeinträchtigen.**

Genauerer zu den verschiedenen Funktionen finden Sie in den Kapiteln "DETAILS DER PROGRAMME" und "DETAILS DER OPTIONEN".

#### **Information:**

**Nach einem Stromausfall fährt der Zyklus beim Wiedereinschalten automatisch dort fort, wo er unterbrochen wurde.**

• **PROGRAMMBEISPIELE**

Zur Auswahl des für die Wäsche am besten geeigneten Programms die Angaben auf den in den meisten Wäschestücken angebrachten Etiketten befolgen.

Programmtabelle									
Wäscheart		Temperatur (°C)	Max. Beladung Trockenwäsche	Vorwäsche	Zeitersparnis	Verstärktes Spülen	Knitterschutz	Abtropfen	Spülstopp
	BAUMWOLLE	0 - 90°	6,0 kg	●	●	●	●	●	●
	MISCHFASERN	0 - 60°	2,5 kg	●	●	●	●	●	●
	FEINWÄSCHE	0 - 40°	1,5 kg			●		●	●
	WOLLE	0 - 40°	1,5 kg			●		●	●
Sonderprogramm									
	OptiA 45 min	0 - 40°	3,0 kg			●		●	●
	Flash 30 min	0 - 40°	2,5 kg					●	●
	Handwäsche	0°	1,0 kg			●		●	●
Zusatzprogramm									
	Spülen	-	-					●	●
	Schleudern	-	-					●	

● : Diese Funktionen können allein benutzt oder kumuliert werden - **unlogische Kombinationen sind unmöglich.**

• **Programme für die Testdurchläufe gemäß der delegierten Richtlinie (EU) Nr. 1061/2010**

- Standard-Baumwollprogramm 60°C : Baumwolle - 60°C - ohne Optionen - maximales Schleudern.
- Standard-Baumwollprogramm 40°C : Baumwolle - 40°C - ohne Optionen - maximales Schleudern.

• **KINDERSICHERHEIT**

– Zum Schutz Ihrer Programmierung können Sie die „Kindersicherheit“ aktivieren, indem Sie gleichzeitig auf die 2. und 4. Optionstaste drücken.

Wenn diese Sicherung eingeschaltet ist, leuchtet die Anzeige des -Symbols.

– Zum Deaktivieren der „Kindersicherheit“, noch einmal gleichzeitig auf diese zwei Tasten drücken.

**Hinweis:** Sie können die „Kindersicherheit“ jederzeit aktivieren oder deaktivieren.

Natürlich empfehlen wir, sie erst nach dem Programmieren und Starten des Zyklus zu aktivieren.

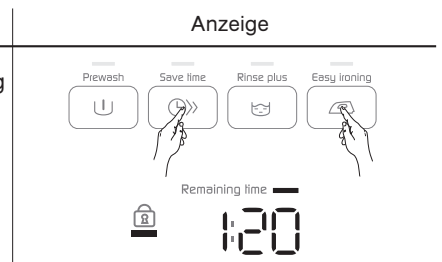

• **PROGRAMMDETAILS**

Die von dieser Maschine angebotenen Hauptprogramme sind:

• **OptiA 45 min**

40°C-Programm für eine normale Ladung mit 3 kg Baumwolle oder gemischter Wäsche, das genau 45 Minuten dauert und ein perfektes Waschergebnis sowie maximale Energieeinsparung garantiert.

• **Baumwolle**

Für eine Wäscheladung aus weißer, strapazierfähiger BAUMWOLLE oder Buntwäsche.

**Wichtig:**

**Beim Waschen von Buntwäsche dürfen 60°C nicht überschritten werden.**

**Hinweis:** In den ersten Programmminuten schätzt die Waschmaschine automatisch die eingelegte Wäscheladung ab. Sie passt den Wasserverbrauch und die Programmdauer für ein perfektes Waschen entsprechend an.

• **Mischfasern**

Für eine Wäscheladung aus EMPFINDLICHER BUNTWÄSCHE, WIDERSTANDSFÄHIGEN SYNTHETICS oder MISCHFASERN.

• **Feinwäsche**

Für eine Wäscheladung aus GARDINEN, EMPFINDLICHEN TEXTILIEN oder FEINWÄSCHE.

**Hinweis:** Programm mit geringer mechanischer Wirkung und sehr mildem Schleudern, das die Wäsche schont.

• **Wolle**

Für eine Wäscheladung aus „MASCHINENWASCHBARER“ WOLLE.

**Hinweis:** Programm mit für diese Textilien geeigneten Umwälz- und Schleuderrhythmen.

• **Handwäsche**

Für eine Wäscheladung aus SEIDE oder BESONDERS EMPFINDLICHEN TEXTILIEN.

**Hinweis:** Programm mit sehr geringer mechanischer Wirkung und ohne Zwischenschleudern während den Spülgängen.

Der Zyklus endet mit einem sehr milden, progressiven Schleudern, das auf 600 U/min begrenzt ist.

## • ÄNDERUNG EINES WASCHPROGRAMMS

### • Während des Programmierens:

Vor dem Drücken der Taste „Start/Pause“ [6] sind alle Änderungen möglich.

### • Nach dem Zyklusbeginn:

Wenn Sie nach Drücken auf die Taste „Start/Pause“ [6] die Textilart ändern wollen (z. B. von „BAUMWOLLE“ in „MISCHFASERN“, etc...) muss das laufende Programm annulliert werden. Dazu den Wahlschalter [1] auf „0“ drehen.

Anschließend die neue Textilart programmieren und über Druck auf die Taste „Start/Pause“ [6] bestätigen.

**Hinweis:** Wenn sie das Programm ändern, ohne zu annullieren, zeigt die Maschine Folgendes an:



Das bedeutet, dass die neue Auswahl nicht berücksichtigt wird.

Jedoch ist der laufende Zyklus nicht annulliert und, wenn Sie den Wahlschalter [1] in seine Ausgangsposition drehen, wird der Zyklus normal fortgesetzt.

### • Während des gesamten Zyklus:

Folgende Änderungen können ohne Druck auf die Taste „Start/Pause“ [6] vorgenommen werden.

– Für dieselbe Textilart kann die Temperatur geändert werden.

**Hinweis:** Sollte die vom Waschzyklus erreichte Temperatur höher sein als die neue Wahl, wird die Wasserheizung sofort abgeschaltet und der Zyklus geht weiter.

– Die Schleudergeschwindigkeit kann während des gesamten Zyklus geändert werden.

– Während der gesamten Waschdauer kann ein „Abtropfen“ bzw. ein „Spülstopp“ gewählt werden.

– Die Option „Verstärktes Spülen“ (🌀) kann bis zum Beginn des Spülvorgangs (bis zum Einschalten der Kontrollleuchte für Zyklusablauf 🌀) gewählt werden.

– Alle Optionen können während der gesamten Zyklusdauer deaktiviert werden, sofern ihre Wirkung nicht bereits abgeschlossen ist.

### • In der Phase vor Anlaufen des Zyklus (wenn Sie einen zeitverzögerten Waschgang gewählt haben):

– Sämtliche Programmänderungen werden während der Wartezeit eines verzögerten Starts berücksichtigt.

– Die Dauer des „verzögerten Starts“ kann während der gesamten Wartezeit vor Beginn des Zyklus geändert werden. Einen neuen Wert über die Einstellungstasten [5] (+) oder (-) eingeben.

#### **Hinweis:**

– In dieser Zeit storniert die Wahl einer neuen Dauer die vorherige Wahl. Die neue Dauer wird anhand der letzten Auswahl berücksichtigt

– Wenn Sie während dieser Zeit den „verzögerten Start“ ganz aufheben wollen, eine der Tasten [5] (+) oder (-) drücken, bis die Anzeige „Delayed start“ erlischt und die Anzeige „Remaining time“ leuchtet.

Anschließend kurz auf die Taste „Start/Pause“ [6] drücken.

Der Zyklus startet dann sofort.

### • Am Zyklusende:

Wenn das Display „STOP“ anzeigt, kann ein neuer Zyklus programmiert werden, ohne den Wahlschalter [1] auf „0“ drehen zu müssen.

Dazu reicht es aus, den Wahlschalter zu drehen oder eine der Tasten [2], [3] oder [4] zu drücken.

Die Maschine zeigt die Laufzeit des zuvor ausgewählten Programms an.

Die Maschine ist nun für eine neue Programmierung bereit.

## • AUTOMATISCHE SICHERUNGEN

### • Öffnungssicherung des Deckels:

Sobald der Waschzyklus begonnen hat, wird der Deckel des Geräts verriegelt. Sobald der Zyklus beendet ist, oder wenn die Maschine ohne Abpumpen stehen bleibt, wird der Deckel entriegelt.

Wenn Sie ein verzögertes Starten ausgewählt haben, ist der Deckel während der Wartezeit vor dem tatsächlichen Starten des Zyklus nicht verriegelt.

Soll der Deckel während dem Zyklus geöffnet werden, kurz auf die Taste „Start/Pause“ [6] drücken und mindestens 1 bis 2 Minuten warten, bis sich die Deckelsicherung entriegelt.



#### **Wichtig:**

Je nachdem, zu welchem Zeitpunkt des Zyklus der Deckel geöffnet werden soll, kann diese Dauer länger sein, da ein gewisser Abkühlungszeitraum dazugerechnet werden muss

En der Tat darf während dem Zyklus die Innentemperatur der Maschine eine bestimmte Schwelle nicht überschreiten, damit die Deckelsicherung entriegelt wird. Dies soll schwere Verbrennungen vermeiden.

### • Wassersicherung:

Während des Betriebs beugt die ständige Wasserstandskontrolle einem eventuellen Überlaufen vor.

### • Schleudersicherheit:

Die Waschmaschine ist mit einer Sicherung ausgestattet, die das Schleudern einschränken kann, wenn eine schlechte Lastverteilung festgestellt wird.

In diesem Fall kann die Wäsche ungenügend geschleudert werden. Die Wäsche gleichmäßig in der Trommel verteilen und ein erneutes Schleudern programmieren.

### • Überschäumsicherung:

Ihre Waschmaschine kann beim Schleudern eine zu starke Schaumproduktion feststellen.

In dem Moment wird das Schleudern gestoppt und die Maschine entleert.

Anschließend fährt der Zyklus fort, indem er den Schleuderrhythmus anpasst und eventuell einen zusätzlichen Spülvorgang einfügt.

## • PROGRAMMDETAILS (Fortsetzung)

### • Spülen ☹

Separates Spülen gefolgt von - wahlweise:

- entweder einem Schleudern mit Abpumpen
- oder nur Abpumpen (Option „Abtropfen“)
- oder einem Spülstopp.

### • Schleudern ☹

Ermöglicht ein separates Schleudern mit Abpumpen.

**Wichtig:**  
Im Fall eines „Spülens allein“ mit Schleudervorgang oder eines „Schleuderns allein“ darauf achten, eine für die eingelegte Wäsche angebrachte Schleudergeschwindigkeit zu wählen.

### • Flash 30 min

Mit diesem Programm kann eine gering verschmutzte Wäscheladung von 2,5 kg BAUMWOLLE, KOCHWÄSCHE, BUNTWÄSCHE oder STRAPAZIERFÄHIGEN SYNTHETICS aufgefrischt werden.

Seine Dauer ist auf 30 Minuten begrenzt.

In diesem Programm ist die Waschtemperatur automatisch auf 40°C programmiert.

**Wichtig:**  
Für dieses Programm müssen die Waschmittelmengen um die Hälfte reduziert werden.

## • OPTIONSDetails

### • Vorwäsche U

Speziell für verschmutzte Wäsche (Schlamm, Blut,...) vorgesehen.

Auf ein spezielles, erstes Umwälzen bei kaltem Wasser folgt eine Aufheizphase auf 30°C.

Durch das kalte Umwälzen vor dem Aufheizen werden die Schmutzpartikel aus der Wäsche gelöst.

**Wichtig:**  
Es muss Waschmittel in den Behälter „I“ des Waschmittelbehälters gegeben werden (siehe im Kapitel „EINFÜLLEN DER WASCHMITTEL“)

### • Zeitersparnis >>>

Ermöglicht die Verringerung der Zyklusdauer in 2 Stufen, die durchaufeinanderfolgendes Drücken der Taste angewählt werden können. Stufe 1: durchschnittliche Verringerung der Dauer um 20 %. Stufe 2: durchschnittliche Verringerung der Dauer um 40 % sowie zum Waschen gering verschmutzter Wäsche.

### • Verstärktes Spülen ☹

„Speziell für empfindliche und allergische Haut“: fügt dem Waschzyklus einen zusätzlichen Spülgang hinzu.

### • Knitterschutz ☹

Mit dieser Option wird Ihre Wäsche bei gleichbleibender Leistung schonender gewaschen. Damit die Wäsche weniger knittert, ist die Schleudergeschwindigkeit geringer.

### • Abtropfen ( i i )

Wählen Sie diese Option, wenn Ihr Programm ohne das Normal-schleudernprogramm enden soll.

### • Spülstopp ( i i )

Mit dieser Funktion kann Wäsche vor der Schleuderphase entnommen bzw. die Schleuderphase verzögert werden: Die Wäsche bleibt im Wasser liegen und knittert nicht.

**Hinweis:** Wenn die Maschine voll Wasser angehalten wird, blinkt die Anzeige des „Schleuderzyklus“ (☹) und die Restlaufzeit wird mit „00:00“ angegeben.

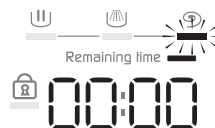

Anschließend:

– Wenn die Maschine mit Schleudern abpumpen soll:

Wählen Sie in diesem Fall mit der Taste „Schleudern“ (☹) [3] eine Schleudergeschwindigkeit in Abhängigkeit von der Textilart aus. Das Programm endet automatisch.

– Wenn die Maschine nur abpumpen soll:

Wählen Sie in diesem Fall mit der Taste „Schleudern“ [3] die Funktion „Abtropfen“ (Schleudergeschwindigkeit „ i i “).

### • Verzögerter Start

Sie können den Programmstart verzögern, um zum Nachttarif zu waschen oder um zu vermeiden, dass die Wäsche nach Zyklusende zu lange in der Trommel liegen bleibt.

Über die Taste „+“ [5] haben Sie Zugriff auf diese Funktion.

Über mehrfachen Druck auf diese Taste (+) können Sie die Zeit bis zum Zyklusstart festlegen (die Einstellung erfolgt stundenweise).

**Hinweis:**

- Über die Taste „-“ können Sie Ihre Wahl während der Einstellung rückgängig machen.

- Die Restlaufzeit bis zum Zyklusstart wird bis 1 Stunde vor dem Start stundenweise, zwischen 59 Minuten und 1 Minute vor Zyklusstart minutenweise angezeigt.

**Information:**  
Während der gesamten Wartezeit leuchten vier kleine Segmente abwechselnd auf.



Am Ende der Wartezeit läuft das Programm an und die Maschine zeigt die Restlaufzeit bis Zyklusende an.

### • REINIGEN DES PUMPENFILTERS

Dieser Filter sammelt die kleinen Gegenstände, die versehentlich in den Kleidungsstücken geblieben sind, und verhindert, dass diese den Pumpenbetrieb stören.

Zum Reinigen wie folgt vorgehen:

- Die Trommeltüren öffnen. Am Boden der Trommel erscheint ein Kunststoffteil **A** (Zeichnung D15)
- Dieses Teil entriegeln. (Zeichnung D16)

Hierfür:

- Einen Stift (beispielsweise einen Bleistift oder einen Schraubendreher) in das Loch auf Teil **A** stecken.
- Mit diesem Stift senkrecht drücken und gleichzeitig das Teil **A** nach rechts schieben, bis es aus seiner Aufnahme kommt
- Das Teil **A** entfernen
- Die Trommel mit geöffneten Türen leicht zur Vorderseite der Maschine drehen (Zeichnung D17)

Durch die Öffnungen, die durch das Entfernen des Teils **A** entstanden sind, erhält man Zugang zum Pumpenfilter **B**.

- Diesen aus seiner Aufnahme nehmen (Zeichnung D17)
- Die verschiedenen Gegenstände entfernen, die sich darin befinden.
- Den Filter unter fließendem Wasser reinigen (Zeichnung D18)
- Den Filter wieder bis zum Anschlag in die Aufnahme drücken, von deren Sauberkeit man sich zuvor überzeugt hat.
- Das Teil **A** wieder einsetzen, dabei darauf achten, dass es richtig in die Öffnungen am Trommelboden eingesetzt und bis zum völligen Einrasten nach links geschoben wird (Zeichnung D19).

### • REINIGEN DES GERÄTS

**⚠ Wichtig:**  
Zum Reinigen des Gehäuses, der Bedienungstafel und generell aller Kunststoffteile nur einen mit Wasser und Spülmittel befeuchteten Schwamm oder ein Tuch verwenden.

In jedem Fall:

- Scheuerpulver
- Metall- oder Kunststoffschwämme
- Produkte auf Alkoholbasis (Alkohol, Verdünnungsmittel, usw.) vermeiden.

### • PFLEGE DER INTERNEN BAUTEILE

Für eine bessere Hygiene empfehlen wir:

- Den Deckel nach dem Waschen einige Zeit geöffnet zu lassen.
- Etwa einmal im Monat die Kunststoff- und Gummiteile des Wannenzugangs mit einem leicht gechlorten Produkt zu reinigen. Gut spülen, damit alle Überreste dieses Produkts entfernt werden.
- Mindestens einmal im Monat einen Waschzyklus bei 90°C durchzuführen.

### • REINIGEN DES WASCHMITTELBEHÄLTERS

Den Waschmittelbehälter regelmäßig reinigen. Hierfür:

- Gleichzeitig auf die beiden Höcker **C** drücken, die sich auf beiden Seiten des Behälters befinden. Dieser löst sich aus seiner Kammer (Zeichnung D20).
- Die Siphons **D** auf der Rückseite des Behälters **E** entfernen und diesen von seiner Frontverkleidung **F** trennen. (Zeichnung D21)
- Alle Teile unter fließendem Wasser ausspülen. (Dabei darauf achten, dass alles überschüssige Wasser entleert wird, das sich noch im Behälter befinden könnte.)
- Alle Behälterelemente wieder zusammenfügen. Dabei darauf achten, dass der eigentlichen Behälter richtig in die Verkleidung geklemmt wird. Dann die Einheit wieder unter dem Maschinendeckel anbringen.

### • REGELMÄßIGE PRÜFUNGEN

Um Wasserschäden zu vermeiden, empfehlen wir Ihnen, den Zustand des Wasserzulauf- und des Abwasserschlauchs regelmäßig zu prüfen. Sollten Sie den geringsten Riss feststellen, ersetzen Sie die Schläuche unverzüglich durch identische Schläuche, die beim Hersteller oder seinem Kundendienst erhältlich sind. Für den Austausch des Wasserzulaufschlauchs wird auf das Kapitel „KALTWASSERVERSORGUNG“ verwiesen.

### • AUSTAUSCH DES NETZKABELS

**⚡ Achtung:**  
Aus Sicherheitsgründen muss das Netzkabel bzw. je nach Modell das gesamte Elektrogehäuse mit dazugehörigem Kabel unbedingt vom Kundendienst des Herstellers oder von einem qualifizierten Fachmann ausgetauscht werden.

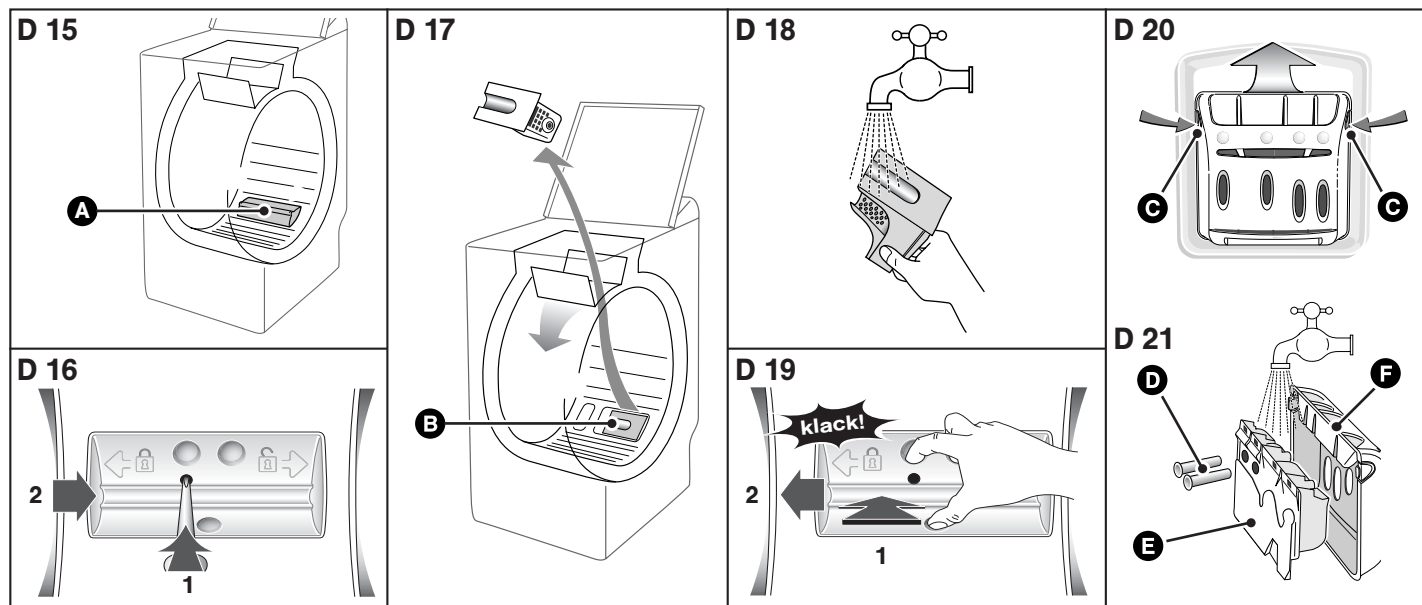

## • MÖGLICHE STÖRUNGEN

### • Der Zyklus startet nicht

- Sie haben vergessen auf die Taste „Start/Pause“ zu drücken.
- Das Gerät wird nicht mehr mit Strom versorgt:
  - Prüfen, ob der Netzstecker richtig angeschlossen ist.
  - Den Sicherungsautomaten, die Sicherungen prüfen.
- Der Wasserzulaufhahn ist geschlossen.
- Der Gerätedeckel ist nicht richtig geschlossen.

### • Es bildet sich eine Pfütze um die Maschine herum

**Achtung:** Zuerst den Netzstecker ziehen oder die entsprechende Sicherung auslösen und den Wasserzulaufhahn schließen.

Während des Gerätebetriebes verhindert die ständige Wasserstandsüberwachung ein Überlaufen. Sollte dennoch Wasser aus der Maschine austreten, kann:

- der Entleerungsbogen schlecht in die Abwasserleitung eingeführt sein.
- die Anschlüsse des Wasserzulaufschlauchs an der Maschine und am Wasserhahn undicht sein:
  - Das Vorhandensein von Dichtungen und den festen Sitz der Anschlüsse prüfen.

### • Starke Schwingungen beim Schleudern

- Die Transportsicherungen des Geräts wurden nicht richtig entfernt:
  - Prüfen, ob alle Transportverkeilungen entfernt wurden. (siehe Kapitel „ENTFERNEN DER TRANSPORTSICHERUNGEN“)
- Der Boden ist nicht waagrecht.
- Das Gerät ruht auf den beiden „vorderen“ Fußröllchen (je nach Modell).
  - Den Hebel zum Ausfahren der Röllchen nach rechts drücken und das Gerät auf seine Füße stellen.

### • Die Wäsche wurde nicht oder nicht genug geschleudert

- Sie haben ein Programm ohne Schleudern, z. B. „Abtropfen“ gewählt.
- Die Schleudersicherung hat eine schlechte Verteilung der Wäsche in der Trommel festgestellt:
  - Die Wäsche lockern und ein weiteres Schleudern programmieren.

### • Die Maschine pumpt nicht ab

- Es wurde ein „Spülstopp“ programmiert.
- Der Filter der Entleerungspumpe ist verstopft:
  - diesen reinigen (Vorgehensweise siehe im Kapitel „REINIGEN DES PUMPENFILTERS“)
- Der Abwasserschlauch ist geknickt oder gequetscht.

### • Der Deckel lässt sich nicht öffnen

- Das Programm ist noch nicht abgelaufen.
- Der Deckel bleibt während der gesamten Programmdauer verriegelt.

### • Die Trommeltüren öffnen sich zu langsam (bei Maschinen, die mit sanft öffnenden Türen ausgestattet sind)

- Die Maschine ist schon lange nicht gelaufen.
- Sie befindet sich in einem zu kalten Raum.
- Waschmittelreste (Pulver) blockieren die Scharniere.
  - In allen Fällen normalisiert sich alles nach dem ersten Öffnen.

### • Nach Programmende erlischt das Display

- Um Energie zu sparen, erlischt das Display automatisch einige Minuten nach Programmende. Das Display geht wieder an, sobald Sie einfach auf irgendeine Taste drücken.

**Wichtig:** Generell sollte die Maschine, egal bei welchem Fehler, ausgeschaltet, der Netzstecker gezogen und der Wasserzulaufhahn geschlossen werden.

## • BETRIEBSHINWEIS. DIES IST KEINE STÖRUNG :

### • Die programm Dauer wird während des programmablaufs verkürzt oder verlängert.



Es handelt sich nicht um einen fehler. Die zu Programmbeginn angezeigte Dauer wird je nach eingelegter Wäschemenge aktualisiert (automatisch Waage). Dadurch werden ein einwandfreies Waschergebnis und Wasser- und Stromverbrauch je nach Wäschemenge sichergestellt. Das ist normal. Das Sicherheitssystem für den Schleudergang und der Schaumschutz können die zunächst angezeigte Dauer verlängern.

## • MELDUNGEN DES DISPLAYS

### • Gemeldete Störungen, die Sie selbst beheben können

In diesem Kapitel erfahren Sie, wie Sie bestimmte Störungen einfach selbst beheben können.

Ihre Waschmaschine erkennt selbsttätig bestimmte Betriebsstörungen und meldet diese anhand spezieller Meldungen auf dem Display.

Meldungen	Ursachen / Abhilfe
	<b>Der Wasserzulaufhahn ist geschlossen.</b> Prüfen, ob der Wasserhahn offen ist, und erneut auf die Taste „Start/Pause“ drücken, um den Zyklus zu starten. Dieser Fehler kann auch durch einen schlechten Anschluss des Abwasserschlauchs verursacht werden (siehe Kapitel „ABWASSERABLEITUNG“).
	<b>Der Pumpenfilter ist verstopft.</b> Den Pumpenfilter reinigen (Verfahrensweise siehe Kapitel „REINIGEN DES PUMPENFILTERS“) und erneut auf die Taste „Start/ Pause“ drücken, um den Zyklus zu starten. Ebenfalls die Lage des Abwasserschlauchs in der Abwasserleitung prüfen: Der Anschluss darf nicht dicht sein (siehe Kapitel „ABWASSERABLEITUNG“).
	<b>Der Deckel ist nicht richtig geschlossen.</b> Prüfen, ob der Deckel geschlossen ist, und erneut auf die Taste „Start/Pause“ drücken, um den Zyklus zu starten. <b>Trommel blockiert.</b> Prüfen, ob ein kleines Wäschestück (z. B. Taschentuch, Strumpf...) zwischen Wanne und Trommel geraten ist und letztere blockiert. Für den Zugriff zum Wannenboden wird auf das Kapitel „REINIGEN DES PUMPENFILTERS“ verwiesen.

#### Hinweis:

Sollte eine Betriebsstörung eingetreten sein, die nicht einem der weiter unten beschriebenen Fälle entspricht, empfehlen wir Ihnen, folgendes durchzuführen, bevor Sie sich an ein Servicezentrum wenden:

- Den Programmwahlschalter auf „0“ stellen und den Netzstecker mindestens 10 Sekunden lang ziehen.
  - Den Stecker wieder einstecken und einen Waschzyklus starten.
- Sollte der angezeigte Fehler bestehen bleiben, den Kundendienst anrufen.



#### Wichtig:

Starten Sie keinen Waschzyklus, wenn die Trommel blockiert bleibt oder Wasser unter der Maschine steht oder Sie einen Brand-/Schmorgeruch feststellen.

## • KUNDENDIENST:

Eingriffe an Ihrem Gerät dürfen nur:

- von Ihrem Händler oder,
- von einem sonstigen Fachmann und Vertragshändler der Marke durchgeführt werden.

Geben Sie bei der Meldung einer Störung die vollständige Typenbezeichnung Ihres Gerätes an (Modell, typ, Seriennummer). Diese Angaben sind auf einem Schild auf der Hinterseite des Gerätes markiert.

Wir empfehlen Ihnen für die Erhaltung Ihres Gerätes die **Clearit** Pflegeprodukte.



**Die Erfahrung der Profis im Dienste der Privatpersonen**





Clearit bietet Ihnen professionelle Produkte und geeignete Lösungen für die tägliche Pflege Ihrer Haushaltsgeräte und Küche an. Sie finden sie bei Ihrem gewohnten Händler zusammen mit einem ganzen Produktfächer mit Zubehör und Verbrauchsstoffen.



In Übereinstimmung mit der neuen Verordnung EU 1015/2010, finden Sie unten ergänzende Informationen zu dem Produkt. Ihre Begründung: Richtlinien zu Energieeinsparungen, die die in der EU verkauften Geräte einhalten müssen.

### • Auswahl des richtigen Waschmittels

Das Wäschepflegesymbol legt die Auswahl des richtigen Waschmittels und die für die Wäsche geeignete Behandlung fest.

Textiltyp	Programm	Waschmittel
Weißes Baumwollwäsche 	Baumwolle 20°C - 90°C max.	Waschmittel mit optischem Aufheller
Bunte Wäsche aus Leinen oder Baumwolle 	Baumwolle 20°C - 60°C max.	Buntwaschmittel ohne optischen Aufheller
Synthetik 	Synthetik 20°C - 60°C max.	Bunt-/Feinwaschmittel
Feinwäsche 	Feinwäsche/Seide 20°C - 40°C max.	Feinwaschmittel
Wolle 	Wolle 20°C - 40°C max.	Wollwaschmittel

### • Produktinformationen



#### • Restfeuchtigkeit der Wäsche

Um die Schleudereffizienzklasse Ihres Geräts zu erfahren, sehen Sie auf dem mit der Maschine gelieferten Energielabel nach und prüfen dann in der folgenden Tabelle:

Schleudereffizienzklasse	Restfeuchtigkeit D in %
A (sehr große Effizienz)	D < 45
B	45 ≤ D < 54
C	54 ≤ D < 63
D	63 ≤ D < 72
E	72 ≤ D < 81

#### • Programme für die Tests gemäß delegierter Verordnung (EU) 1061/2010

Diese Programme sind zum Reinigen von normal verschmutzten Baumwollstoffen geeignet und sind hinsichtlich des gemeinsamen Energie- und Wasserverbrauchs effizienter.

Klasse und Maximalladung je nach Modell	Maximalladung bei trockener Wäsche (kg)					
	5 kg		6 kg		7 kg	
Programm*	Klasse/kWh/l	 min	Klasse/kWh/l	 min	Klasse/kWh/l	 min
Baumwolle 60 °C volle Ladung	A++/0.77/46	138	A+ /1.20/50	170	A /1.40/55	165
			A++/0.99/50	189	A+/1.40/55	160
			A+++/0.81/50	189	A++/1.14/49	140
Baumwolle 60 °C 1/2 Ladung	A++/0.65/29	84	A+ /0.74/35	108	A /0.87/41	125
			A++/0.71/35	122	A+/0.74/45	146
			A+++/0.53/35	122	A++/0.76/40	121
Baumwolle 40 °C 1/2 Ladung	A++/0.39/29	82	A+ /0.52/35	108	A /0.64/42	124
			A++/0.45/35	118	A+/0.57/44.5	135
			A+++/0.43/35	118	A++/0.55/39	120

\* Programm ohne Option, max. Schleudern

Aus Energiespargründen kann die tatsächliche Waschtemperatur von der angegebenen Programmtemperatur abweichen.

#### • Stromverbrauch im Stopmodus und auf Ein stehend

Stopmodus:	< 0,50 W	Auf Ein stehend:	< 1,50 W
------------	----------	------------------	----------

**• СОДЕРЖАНИЕ**

	Страница		Страница
Демонтаж транспортных зажимов	.59	Программирование	.61
Перемещение прибора	.59	Безопасность для детей	.63
Подача холодной воды	.59	Подробное описание программ и функций	.63
Слив сточных вод	.59	Изменение программы стирки	.65
Электропитание	.60	Автоматическая защита	.65
Установка прибора	.60	Очистка фильтра насоса	.66
Загрузка белья	.60	Уход за прибором	.66
Загрузка моющих средств	.60	Возможные неисправности	.67
		Сообщения индикатора	.67

**Уважаемый покупатель!**

Вы только что приобрели стиральную машину компании **BRANDT**. Мы благодарим Вас за Ваш выбор. В этом устройстве мы стремились воплотить все наши знания и опыт, чтобы оно наиболее полно отвечало вашим потребностям. Мы постарались создать простое в использовании технологически совершенное и надежное устройство. Среди разнообразной гаммы продукции компании **BRANDT** Вы найдете широкий выбор духовок, микроволновых печей, варочных панелей, вытяжных, фильтров, печей, посудомоечных машин, машин для сушки белья, холодильников, и морозильников, которые прекрасно подойдут к Вашей новой стиральной машине компании **BRANDT**. Вы можете узнать о нас на web-сайте [www.brandt.com](http://www.brandt.com), где Вы можете познакомиться со всей гаммой нашей продукции, а также найти полезную дополнительную информацию.



**BRANDT**

**• ПРАВИЛА ТЕХНИКИ БЕЗОПАСНОСТИ**

**Важно!** Эта стиральная машина, предназначенная исключительно для домашнего использования, служит для стирки, полоскания и отжима белья, которое можно стирать в стиральной машине. **Обязательно соблюдайте следующие указания. Мы снимаем с себя всю ответственность и не предоставляем никакой гарантии в случае материального ущерба или телесных повреждений вследствие несоблюдения этих рекомендаций.**

- Прибор не предназначен для использования людьми (в том числе детьми) с ограниченными физическими, сенсорными и умственными возможностями или людьми, не обладающими соответствующим опытом или знаниями, исключение составляют случаи, когда лица, отвечающие за их безопасность, обеспечивают надзор или предварительно обучили пользоваться прибором.
- Во избежание повреждения Вашего белья или Вашей стиральной машины необходимо соблюдать инструкции руководства по эксплуатации машины. Используйте только моющие средства, утвержденные для применения в стиральных машинах для домашнего пользования.
- Если перед стиркой Вы обрабатываете Ваше белье пятновыводителями, растворяющими или какими-либо другими горючими или взрывоопасными продуктами, не кладите белье сразу в машину. Кроме того, настоятельно рекомендуется не использовать растворители или средства в аэрозольных баллонах рядом с Вашей стиральной машиной, а также рядом с другими электробытовыми приборами в плохо проветриваемом помещении (опасность пожара и взрыва)
- В случае возникновения неисправностей, которые Вам не удастся устранить самостоятельно с помощью рекомендуемых нами способов устранения (см. раздел «ВОЗМОЖНЫЕ НЕИСПРАВНОСТИ»), обратитесь к квалифицированному мастеру по ремонту.
- При необходимости открыть машину в процессе работы (например, чтобы добавить или вынуть белье) будьте осторожны, во время некоторых циклов программы (в основном это касается стирки) температура внутри машины может быть очень высокой (существует риск серьезных ожогов).
- При вводе в эксплуатацию стиральной машины необходимо подключить ее к водопроводной сети с помощью нового шланга, не используйте бывший в употреблении шланг.

- Не разрешайте детям играть с машиной и удалите от нее домашних животных.
- Вышедшие из строя машины должны быть немедленно приведены в нерабочее состояние. Отключите и отрежьте шнур электропитания у самой машины. Закройте кран подачи воды и снимите шланг. Сломайте замок дверцы.
- В случае риска замерзания отсоедините шланг подачи воды и вылейте воду, которая могла остаться в шланге, опустив его в таз как можно ниже.

**• ЭКОНОМИЯ ЭНЕРГИИ**

- Программируйте предварительную промывку только в случае абсолютной необходимости: например, для стирки очень грязной спортивной или рабочей одежды и т.п.
- Для стирки белья средней и низкой загрязненности Вы получите отличные результаты, используя программы с низкой температурой.
- Для не сильно загрязненного белья следует выбирать короткий цикл стирки.
- Дозируйте моющие средства в зависимости от жесткости воды, степени загрязнения и количества белья и соблюдайте рекомендации, указанные на пакетах с этими средствами.

**• ЗАЩИТА ОКРУЖАЮЩЕЙ СРЕДЫ**

Упаковочные материалы данного устройства пригодны для повторного использования. Обеспечивая их повторное использование, Вы тем самым способствуете защите окружающей среды, для этого необходимо выбрасывать упаковочные материалы в специально предназначенные для этого контейнеры.



Материалы, из которых изготовлено Ваше устройство, также пригодны для повторного использования. Данный символ на устройстве обозначает, что в странах Европейского Сообщества ликвидация данного устройства должна производиться отдельно от прочих отходов. Переработка устройства будет произведена в условиях, соответствующих европейскому стандарту 2002/96/CE по утилизации электроприборов и электронной продукции. Необходимо узнать в мэрии или у поставщика продукции адрес ближайшего к Вашему дому пункта сбора использованных приборов. Благодарим Вас за содействие в защите окружающей среды.

**• ОПИСАНИЕ ПРИБОРА**

<p><b>D 1</b></p>	<p><b>D 2</b></p>
<p><b>A</b> Пульт управления</p> <p><b>B</b> Рукоятка для открытия крышки (заблокирована во время осуществления цикла)</p> <p><b>C</b> Рычаг для установки на колесики (в зависимости от модели)</p> <p><b>D</b> Сливной шланг</p> <p><b>E</b> Крепление шланга</p> <p><b>F</b> Шланг подачи воды (не соединен)</p> <p><b>G</b> Провод электропитания</p>	

## • ДЕМОНТАЖ ТРАНСПОРТНЫХ ЗАЖИМОВ

**⚠ Важно!**  
До начала использования обязательно следует выполнить действия, описанные ниже.

Данные действия состоят в снятии всех деталей, которые блокируют бак вашей стиральной машины во время транспортировки.

Данные действия по снятию транспортных фиксирующих деталей необходимы для нормальной работы вашей стиральной машины и соблюдения действующих норм техники безопасности.

Если указанные действия не будут выполнены в полном объеме, это может привести к серьезным поломкам устройства во время эксплуатации.

– Снимите стиральную машину с ее основания (убедитесь, что клин **A**, блокирующий двигатель, не остался зажатым под машиной) (Рисунок D3)

– При помощи отвертки отверните 4 винта **B** (Рисунок D4)

– Снимите поперечину (Рисунок D5) при помощи гаечного ключа на 10 или 13 мм (в зависимости от модели)

(убедитесь, что две пластиковые распорки, закрепленные на поперечине, были также сняты вместе с поперечиной).

– Установите винты **B** на их первоначальное место

**⚡ Внимание!**  
Обязательно закройте два отверстия заглушками **E**, специально предусмотренными для этого (находятся в пакете с принадлежностями) (Рисунок D6)

– Снимите клин, блокирующий бак и барабан машины (Рисунок D7). Для этого:

– поднимите крышку машины;

– вытащите клин **F**;

– уберите клин **G**;

– одновременно нажав на обе створки освободите дверцы барабана, зафиксированные в нижнем положении.

**⚡ Внимание!**  
Снимите хомуты опоры трубок **H** и обязательно закройте отверстия при помощи заглушек **I** (находятся в пакете с принадлежностями) (Рисунок D8).

**🔍 Совет:**  
Мы рекомендуем вам сохранить все транспортные блокирующие детали, так как они обязательно потребуются вам при дальнейшей транспортировке вашей стиральной машины.

**🔍 Информация:**  
Перед выпуском с завода-изготовителя ваша стиральная машина была тщательно проверена; поэтому, вы, возможно, заметите наличие небольшого количества воды в барабане или в отделении моющих средств.

## • ПЕРЕМЕЩЕНИЕ ПРИБОРА

### • Установка колесиков:

Если ваша стиральная машина оборудована съемными колесиками, вы легко сможете перемещать ее.

Для установки на колесики, поверните рычаг, расположенный в основании устройства, из правого положения в крайнее левое (Рисунок D9).

**⚠ Важно!**  
При эксплуатации стиральная машина не должна опираться на передние колесики: не забудьте установить рычаг к первоначальное положение.

## • ПОДАЧА ХОЛОДНОЙ ВОДЫ

Подключите трубопровод подачи воды (Рисунок D10):

– одна сторона подключается к штуцеру, расположенному на задней панели машины;

– вторая сторона подключается к крану, имеющему резьбу  $\varnothing 20 \times 27$  (3/4 НТР).

Если вы используете кран с автоматическим открытием, диаметр отверстия открытия должен быть не менее 6 мм.

Подача воды:

– Минимальное давление воды: 0,1 МПа или 1 бар

– Максимальное давление воды: 1 МПа или 10 бар

### • Замена трубопровода подачи воды

При замене трубопровода обратите внимание на хорошую затяжку и наличие прокладок на обоих концах трубопровода.

## • СЛИВ СТОЧНЫХ ВОД

Подключите трубопровод опорожнения, после установки его в загнутый фиксатор, прилагаемый к стиральной машине (Рисунок D11):

– либо по временной схеме, в раковину, либо в ванну.

– либо на постоянной основе в канализационный сифон с вентиляцией. Если ваша система не имеет вентилируемого сифона, убедитесь, что данное подключение не герметично. Для того чтобы избежать обратного нагнетания отработанной воды в стиральную машину, настоятельно рекомендуется обеспечить свободное прохождение воздуха между трубой слива машины и канализационной системой.

В любом случае, изгиб опорожнения должен размещаться на высоте в пределах от 90 см до 65 см по отношению с основанием стиральной машины.

**⚠ Важно!**  
Не забудьте закрепить изогнутый конец трубы опорожнения для того чтобы он не упал по время слива воды и не залил пол. Для нормального слива отработанной воды не перекручивайте сливной шланг. Фактически число изгибов снижает эффективность сливного насоса.

Имеется возможность слива отработанной воды на уровне поверхности пола при условии, что трубопровод слива проходит через точку, расположенную на высоте от 90 до 65 см по отношению к основанию машины (Рисунок D12).

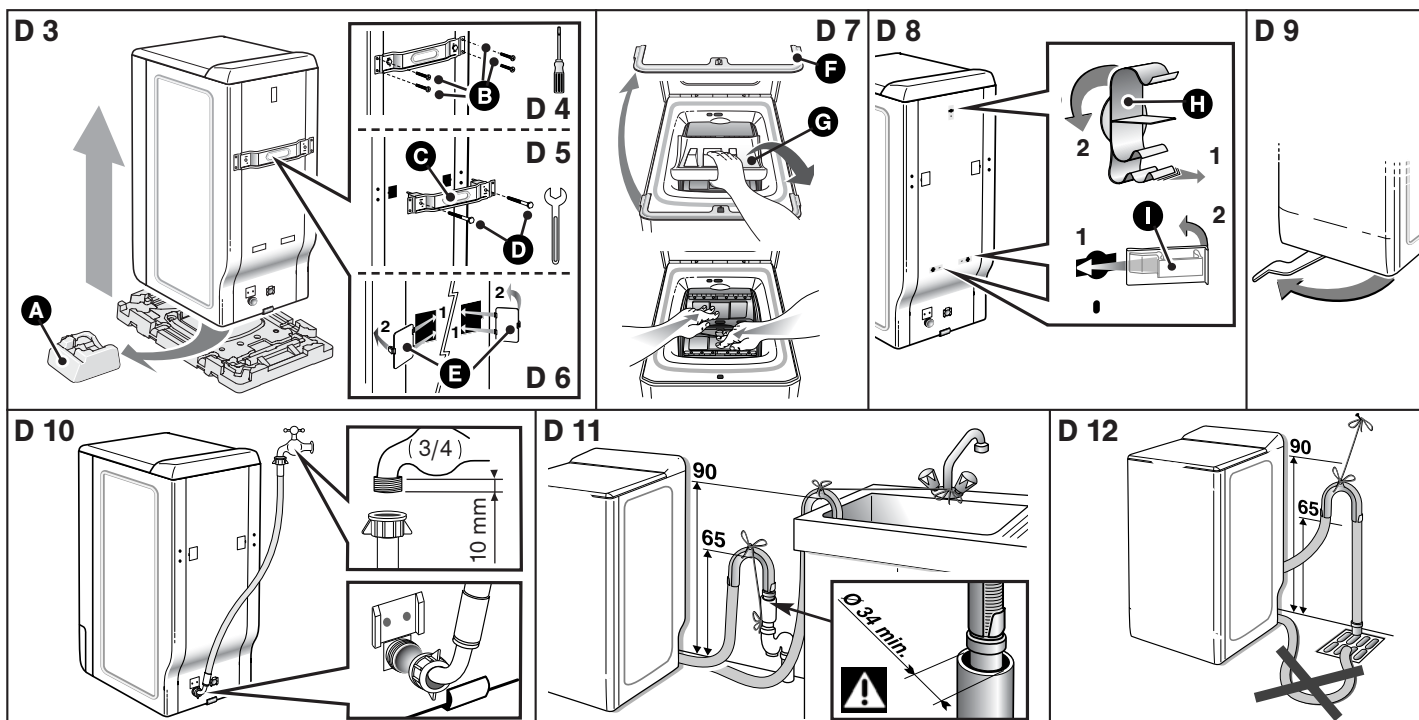

• ЭЛЕКТРОПИТАНИЕ

**Важно!** Для обеспечения вашей безопасности следует строго соблюдать положения, указанные ниже.

– Перед подключением стиральной машины вам следует обязательно убедиться, что ее электрические характеристики соответствуют вашей электрической системе (см. данные, указанные на идентификационной табличке, закрепленной на задней панели машины).

Электрическая система должна соответствовать действующим нормам и требованиям организаций энергонадзора, действующим в соответствующей стране, в частности, относительно заземления и размещения машины в ванных комнатах.

**Мы не несем ответственности за любые несчастные случаи, возникшие в результате несоответствующего заземления стиральной машины.**

**Совет:** Рекомендации, относительно электрического подключения стиральной машины

– Не используйте удлинитель, переходник или тройник.  
– **Никогда** не отключайте заземление.  
– Розетка должна располагаться в легко доступном месте, но вне досягаемости детьми

**В случае возникновения каких-либо сомнений, обратитесь в компанию по установке.**

**Важно!** Ваше устройство соответствует европейским нормативным требованиям 2006/95/CE (устройства низкого напряжения) и 2004/108/CE (электромагнитная совместимость).

• УСТАНОВКА ПРИБОРА

**Важно!** Если вы устанавливаете стиральную машину рядом с другим устройством или мебелью, мы рекомендуем всегда оставлять пространство между устройствами для обеспечения достаточной вентиляции машины.

**Совет:** С другой стороны мы настоятельно не рекомендуем:

– устанавливать стиральную машину во влажном плохо проветриваемом помещении;  
– устанавливать стиральную машину в местах, где на нее может попасть вода;  
– устанавливать машину на ковровом покрытии.  
Если этого избежать невозможно, примите все необходимые меры для обеспечения циркуляции воздуха около основания машины для нормальной вентиляции ее внутренних узлов.

**Установка по уровню:** При помощи уровня убедитесь в горизонтальности поверхности, на которой устанавливается стиральная машина: допускается максимальный угол наклона в 2°, то есть по ширине машины допускается разница в высоте 1 см, по глубине разница не должна превышать 1,5 см.

**Регулируемые ножки**  
Некоторые машины оснащены двумя регулируемыми ножками, расположенными спереди и позволяющими компенсировать неровности пола. Чтобы отрегулировать горизонтальное положение и устойчивость машины, поступите следующим образом:  
– поставьте машину на колесики (или легко толкните ее назад, если она не оснащена съемными колесиками)  
– в зависимости от поверхности пола – закрутите или открутите одну или обе ножки, или отрегулируйте их высоту. (Рисунок D13)  
– вновь установите машину на ножки и проверьте ее устойчивость.

• СИМВОЛЫ УХОДА ЗА ТКАНЬЮ

– **Стирка** : никогда не превышайте указанную температуру  
– **Возможно применение разбавленных холодной водой хлорсодержащих средств:**

– **Глажень:** теплым утюгом средним утюгом горячим утюгом   
– **Химчистка:** минеральное масло тетрахлорэтилен   
любые растворители

– **Примечание:** перечеркнутый символ означает запрещение

• ЗАГРУЗКА БЕЛЬЯ

Выполните действия в следующем порядке:

• **Открытие машины**  
– Проверьте, чтобы переключатель программ был установлен в положении «0».  
– Приподнимите ручку открытия спереди машины. Крышка откроется.  
– Откройте барабан, нажав на кнопку, расположенную на передней дверце.

• **Загрузка белья**  
Для достижения оптимальных результатов стирки, загружайте в машину предварительно отсортированное и развернутое белье, располагая его равномерно по всему барабану. Для достижения оптимального отжима без образования комков кладите вместе белье большого и маленького размера.

• **Закрытие барабана**  
Убедитесь в нормальном закрытии барабана.

**Важно!** Убедитесь, что три защелки и край кнопки хорошо видны.

• ЗАГРУЗКА МОЮЩИХ СРЕДСТВ

**Важно!** (Рисунок D14)  
– Емкость «СТИРКА» может использоваться для порошков и жидкостей, однако не следует использовать жидкое моющее средство для программ С предварительной стиркой и/или С «отложенным включением» (в зависимости от модели).

– Концентрированные смягчители для белья необходимо разбавлять теплой водой.  
– Концентрированный отбеливатель необходимо обязательно разбавлять.  
– Для правильного заполнения емкостей для моющих средств, установите крышку отделения в положение максимального открытия.  
– Не превышайте **МАХ** уровень.

• **Дозировка моющих средств**  
Количество используемых моющих средств зависит от жесткости воды, степени загрязненности и количества стираемого белья. При дозировке моющих средств всегда следуйте рекомендациям, указанным на упаковке моющих средств.

Внимание: рекомендации производителей моющих средств соответствуют, в большинстве случаев, максимальной загрузке барабана. Соответствующим образом регулируйте дозировку в соответствии с весом белья, загруженного в машину.

Эти рекомендации помогут вам избежать передозировки, вызывающей обильное пенообразование. Повышенное пенообразование может снизить эксплуатационные характеристики вашей машины и увеличить длительность стирки, а также потребление воды.

• **Моющие средства для шерсти и деликатных тканей**  
Для стирки изделий из этих тканей рекомендуется использовать соответствующие моющие средства (избегайте добавлять их непосредственно в барабан, так как некоторые моющие средства агрессивно воздействуют на металл).

• **Перед первой стиркой**  
Перед первой стиркой мы рекомендуем вам запустить программу стирки «ХЛОПОК 90° без предварительной стирки» без белья с использованием 1/2 дозы вашего обычного моющего средства. Это делается для удаления оставшихся после изготовления веществ, которые могли остаться в вашей машине

• ПРОГРАММЫ ДЛЯ НОРМАЛИЗОВАННЫХ СОПОСТАВИТЕЛЬНЫХ ИСПЫТАНИЙ

Хлопок 60°C - 6 кг - без функций - максимальный отжим - Продолжительность 189 мин.

Для письменного заключения на энергетическом вкладыше, испытания проводились в соответствии с европейской директивой 95/12/CEE.

<p><b>D 13</b></p>	<p><b>D 14</b></p>	<p>①   Емкость для предварительной стирки (порошок) ②    Емкость для стирки (порошок или жидкость) ③  Смягчитель ④  Отбеливатель</p> <p> : СТИРАЛЬНЫЙ ПОРОШОК  : ЖИДКОСТЬ ДЛЯ СТИРКИ</p>
--------------------	--------------------	--

## • ОПИСАНИЕ ПУЛЬТА УПРАВЛЕНИЯ

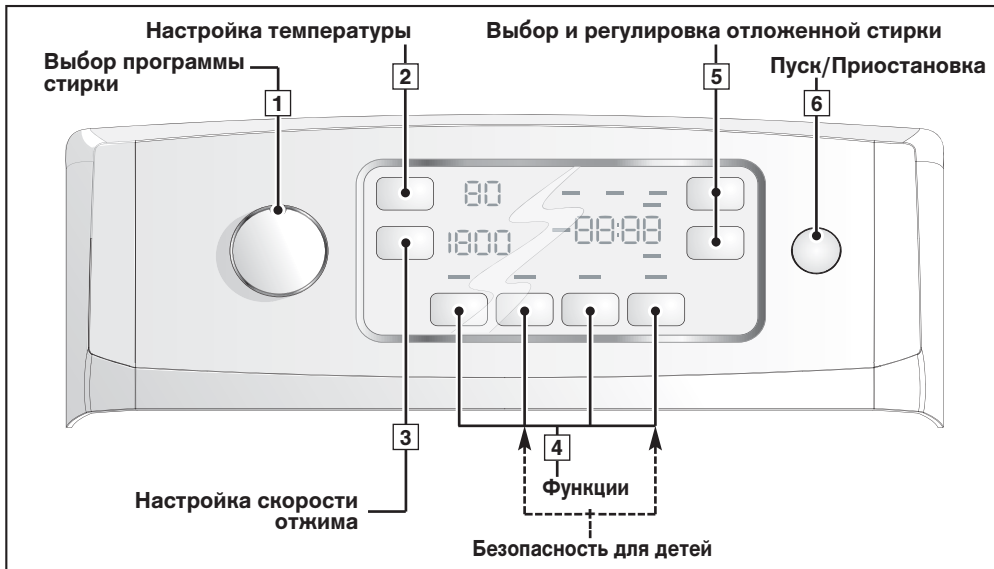

**Информация:**  
Все клавиши являются сенсорными, а не нажимными. Кнопка «Start/Pause» (Пуск/Приостановка) не приведет к отмене программы.

**Важно!**  
Перед включением Вашей стиральной машины убедитесь в том, что подключен шнур электропитания, и открыт кран подачи воды. Убедитесь также в том, что дверцы барабана и крышка машины плотно закрыты.  
На фазе «окончание цикла», когда мигает «StOP» любые действия над элементами управления (селектор или клавиши) позволяют перейти в режим «программирование». Из соображений безопасности, по окончании цикла рекомендуется вынуть вилку провода питания из розетки и закрыть кран подачи воды.

## • ПОДТВЕРЖДЕНИЕ, ОТМЕНА, ПРИОСТАНОВКА

### • Подтверждение выбора:

– Для подтверждения выбранной программы нажмите «Start/Pause» [6].

**Примечание:** После программирования цикла отложенной стирки нажатие «Start/Pause» ни к чему не приведет. Выбор будет применен через несколько секунд.

### • Отмена:

– Отменить выбор можно в любой момент, если перевести селектор [1] в положение «0».

Данную операцию можно выполнить в течение программирования, в течение ожидания перед запуском операции, а также в течение любого цикла стирки. Она также отменяет параметр «Защита от детей».

### • Приостановка:

– Также можно временно прервать цикл, нажав клавишу «Start/Pause» [6].

**Важно!**  
В течение сушки данную операцию выполнить нельзя.

Для получения дополнительной информации по данной функции см. главу «ПРОГРАММИРОВАНИЕ: Положить или вынуть белье во время цикла».

## • АВТОМАТИЧЕСКОЕ ЗАПОМИНАНИЕ ПРОГРАММЫ

Стиральная машина запоминает Ваши обычные программы стирки. При включении программы она запоминает температуру, скорость и функции, которые Вы чаще всего используете, и предлагает Вам их сразу после включения в сеть.

**Важно!**  
При запуске система предложит (для каждой программы) заводские параметры, но через несколько циклов будет использовать пользовательские параметры.

## • ПРОГРАММИРОВАНИЕ

### • Программирование цикла стирки:

– Используйте селектор [1] для выбора программы стирки в соответствии с типом белья.

**Примечание:** При повороте переключателя в любое положение за исключением «0» машина будет находиться под напряжением.

– Если нужно, можно с помощью кнопки [2] изменить предложенную температуру стирки.

**Примечание:** Для холодной стирки установите температуру "0".

– С помощью клавиши [3] можно выполнить следующие операции:

- Можно изменить предлагаемую скорость сушки.

- Для окончания цикла можно выбрать слив  
Цикл завершится легким отжимом при 110 об/мин

- Также можно выполнить остановку в случае полного бака.  
Машина остановится с полным баком перед окончательным отжимом

– При необходимости выберите функции при помощи кнопок [4].

### Индикация

Машина покажет температуру и скорость сушки, адаптированные для выбранной программы, а также длительность программы.



Индикатор(ы) выбранной функции или функций

**Информация:**  
Для всех настроек, указанных выше, стиральная машина предложит только значения и функции, совместимые с выбранной программой.

• ПРОГРАММИРОВАНИЕ

• Программирование цикла стирки (продолжение) :

– Выберите безотлагательный запуск, нажимая на «Start/Pause» **6** ...

Индикация

Машина будет показывать в течение всего цикла текущую фазу его выполнения...



... а также время до окончания цикла.



– ... Либо можно отложить цикл, используя клавишу **5** (см. раздел «ПОДРОБНОЕ ОПИСАНИЕ ФУНКЦИЙ • Отложенный запуск»).



Анимация (четыре маленьких сегмента, вращающихся вокруг своей оси) отображает период ожидания, предшествующий действительному запуску цикла.

• Положить или вынуть белье во время цикла (невозможно во время отжима):

– Нажмите кнопку «Start/Pause» **6** для остановки цикла.

– Положите или выньте белье

*Время разблокировки крышки зависит от внутренней температуры машины и может занимать в целях безопасности несколько минут в случае прерывания стирки при температуре выше 40°C.*

– Нажмите кнопку «Start/Pause» **6** для возобновления цикла.

**Примечание:** Если Вы выбрали отложенный запуск, Вы имеете доступ к барабану на всем протяжении фазы, предшествующей запуску цикла стирки, при этом Вы не прерываете и вновь не запускаете его.

При остановке отсчета времени индикаторы выполнения цикла, а также параметра «Оставшееся время» (Remaining time) попеременно мигают.



При возобновлении отсчета времени индикаторы горят постоянно



• Аннулирование во время программирования, стирки или паузы:

– Установите переключатель **1** в положение «0».

**Примечание:**

- В любом случае, при отмене Вам придется выполнить полное программирование заново.

- Если Вы отменили программу в процессе стирки, не забудьте при необходимости слить воду. Для этого нужно выполнить программу «Сушка», установив скорость на «! 100».

Все индикаторы погаснут.

• Окончание цикла:

**Примечание:** После сушки устройство автоматически переключится на открытие отсека для упрощения извлечения белья. Это действие длится не более трех минут.

– Затем машина отобразит соответствующую индикацию «StOP», что означает окончание цикла. Через несколько минут дисплей гаснет и переходит автоматически в спящий режим, чтобы сэкономить энергию

Установите переключатель **1** в положение «0».

Тогда Вы сможете открыть крышку и вынуть белье.



• Поддержка работы стиральной машины (Уход за фильтром насоса):

Следует регулярно очищать фильтр насоса (как это сделать описано в главе «ОЧИСТКА ФИЛЬТРА НАСОСА»).

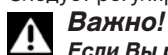

**Важно!**

Если Вы регулярно не очищаете фильтр насоса, это может сказаться на работе стиральной машины.

Для более подробного описания различных функций см. раздел «ПОДРОБНОЕ ОПИСАНИЕ ПРОГРАММ» и «ПОДРОБНОЕ ОПИСАНИЕ ФУНКЦИЙ».















**Информация**

В случае отключения электропитания при его восстановлении цикл стирки продолжится с того момента, на котором он прервался.

## • ПРИМЕРЫ ПРОГРАММ

Для выбора наиболее подходящей программы для типа Вашего белья, см. указания на этикетках, которые имеются на большинстве тканей.

Таблица программ									
Тип белья		Температура (°C)	Максимальная загрузка сухого белья (кг)	Предварит. стирка	Сокращение времени	Дополнит. полоскание	Легкая глажка	Без отжима	Легкая глажка
	ХЛОПОК	0 - 90°	6,0 kg	●	●	●	●	●	●
	СМЕШАННОЕ	0 - 60°	2,5 kg	●	●	●	●	●	●
	ДЕЛИКАТНОЕ	0 - 40°	1,5 kg			●		●	●
	ШЕРСТИ	0 - 40°	1,5 kg			●		●	●
<b>Специальные программы</b>									
	OptiA 45 min	0 - 40°	3,0 kg			●		●	●
	Flash 30 min	0 - 40°	2,5 kg					●	●
	РУЧНАЯ СТИРКА	0°	1,0 kg			●		●	●
<b>Дополнительные программы</b>									
	ПРОМЫВКА							●	●
	ОТЖИМ							●	

● : Эти функции могут быть использованы по отдельности или вместе – нелогичные комбинации невозможны.

## • БЕЗОПАСНОСТЬ ДЛЯ ДЕТЕЙ

– Чтобы защитить программирование, включите функцию «Безопасность для детей», одновременно нажав на вторую и четвертую кнопку **4**.

При активации данной функции загорится соответствующий индикатор .

– Чтобы отключить функцию «Безопасность для детей», вновь одновременно нажмите на эти две кнопки.

**Примечание:** Вы можете включать и выключать функцию «Безопасность для детей» в любой момент.

Безусловно, рекомендуется включать эту функцию после установки программы и запуска цикла.

### Индикация

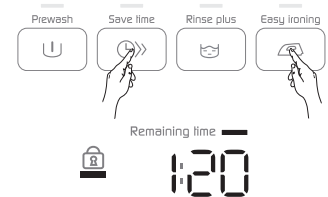

## • ПОДРОБНОЕ ОПИСАНИЕ ПРОГРАММ

Основные программы стиральной машины:

### • OptiA 45min

Данная программа стирки при 40°С позволяет за 45 минут постирать обычный объем хлопкового и смешанного белья общей массой 3 кг, гарантируя отличный результат и максимальную экономию энергии.

### • Хлопок

Для загрузки белья из прочного белого или цветного ХЛОПКА

#### **Важно!**

Для стирки цветного белья не превышайте температуру 60°С.

**Примечание:** В течение первых минут программы стирки ваша стиральная машина автоматически определяет количество загруженного белья. В зависимости от этого она рассчитывает объем воды и время стирки.

### • Смешанное

Для стирки белья из ДЕЛИКАТНЫХ ЦВЕТНЫХ ТКАНЕЙ, ПРОЧНОЙ СИНТЕТИКИ ИЛИ СМЕШАННЫХ ВОЛОКОН.

### • Деликатное

Для белья из ВУАЛЕВЫХ, ДЕЛИКАТНЫХ И НЕПРОЧНЫХ ТКАНЕЙ

**Примечание:** Программа с деликатной обработкой и легким отжимом для обеспечения сохранности таких тканей.

### • Бережная стирка шерсти

Для белья из ШЕРСТИ, ПОДХОДЯЩЕГО ДЛЯ СТИРКИ В СТИРАЛЬНОЙ МАШИНЕ.

**Примечание:** Программа с деликатной механической обработкой и легким отжимом для шерсти.

### • Ручная стирка

Для белья из ШЕЛКА И ОСОБЕННО ДЕЛИКАТНЫХ ТКАНЕЙ

**Примечание:** Деликатная программа без отжима во время промывки. Цикл стирки завершается легким отжимом со скоростью до 600 об/мин.

• **ПОДРОБНОЕ ОПИСАНИЕ ПРОГРАММ** (продолжение)

• **Только полоскание** 

Промывка с последующим:

- либо отжимом и сливом;
- либо только сливом (функция «Без отжима»);
- либо остановка машины с полным резервуаром.

• **Только отжим** 

Для отжима белья и последующего слива.

 **Важно!**

В случае программы «Только промывка» с последующим отжимом или «Только отжим» выбирайте скорость отжима, соответствующую типу загруженного в машину белья.

• **Flash 30min**

Эта программа позволяет освежить 2,5 кг не очень грязного белья из ХЛОПКА, БЕЛЫХ, ЦВЕТНЫХ или ПРОЧНЫХ СИНТЕТИЧЕСКИХ ВОЛОКОН.

Длительность программы: 30 минут.

В этой программе температура стирки автоматически устанавливается на 40°C.

 **Важно!**

Для этой программы следует использовать только половину дозы стирального порошка.

• **ПОДРОБНОЕ ОПИСАНИЕ ФУНКЦИЙ**

• **Предварительная стирка** 

Специально для особенно запачканного белья (грязь, кровь и т.п.) Первая промывка холодной водой с последующим нагревом до температуры 30°C.

Эта промывка холодной водой позволяет удалить грязь перед горячей стиркой.

 **Важно!**

Необходимо поместить стиральный порошок в отделение «1» машины (см. раздел «ЗАГРУЗКА МОЮЩИХ СРЕДСТВ»).

• **Сокращение времени** 

Позволяет сокращение времени цикла на 2 уровнях, которые могут быть доступны через нажатие кнопки несколько раз. Уровень 1, сокращает среднее время на 20%. Уровень 2 сокращает среднее время на 40% для слегка загрязненного белья.

• **Дополнительное полоскание** 

Дополнительная промывка специально для чувствительной и подверженной аллергии кожи.

• **Легкая глажка** 

Благодаря этой опции бельё будет постирано бережнее. Чтобы не образовывались заломы, скорость отжима уменьшена.

• **Без отжима** 

Данная функция для крайне деликатного белья позволяет избежать отжима и перейти непосредственно к сливу.

• **Легкая глажка** (L J)

Эта функция позволяет вынуть бельё из машины до фазы отжима или отложить фазу отжима, это позволит белью остаться в воде, благодаря чему оно не помнется.

**Примечание:** При остановке машины с полным баком индикатор выполнения цикла «отжим» (☺) будет мигать, а индикатор оставшегося времени будет показывать «00:00».



Затем:

– Если Вы хотите слить воду и отжать бельё, выберите при помощи кнопки «отжим» (☺) [3] скорость отжима, подходящую белью.

Программа завершается автоматически.

– Если Вы хотите только слить воду, выберите при помощи кнопки «☺» [3] функцию «Без отжима» (индикатор «! J»).

• **Отложенный запуск**

Можно отложить запуск программы, чтобы использовать наиболее подходящее время, или чтобы бельё не находилось в баке слишком долго после окончания цикла.

Для доступа к данной функции нажмите кнопку «+» [5].

Посредством последовательных нажатий на данную клавишу (+) выберите время, которое должно пройти до начала цикла (регулировка выполняется в почасовом режиме).

**Примечание:**

- Кнопка «-» позволяет в процессе регулировки вернуться назад.

- Время, оставшееся до начала цикла, отсчитывается час за часом от 19 до 1 часа, а затем минута за минутой, от 59 минут до 1 минуты.

 **Информация**

В течение всего периода ожидания будут последовательно загораться 4 маленьких индикатора.



В конце периода ожидания программа запускается, а машина начинает обратный отсчет времени, оставшегося до окончания цикла.



## • ИЗМЕНЕНИЕ ПРОГРАММЫ СТИРКИ

### • Во время программирования:

До нажатия на кнопку «Start/Pause» [6] возможны любые изменения.

### • После начала цикла:

После нажатия на кнопку «Start/Pause» [6] если нужно изменить тип ткани (например, перейти от «ХЛОПКА» к «СМЕШАННОЕ» и т.п.), нужно обязательно отменить текущую программу. Для этого установите селектор [1] в положение «0».

Затем укажите нужную программу и подтвердите ее, нажав кнопку «Start/Pause» [6].

**Примечание:** Если изменить программу без отмены, машина выдаст следующую индикацию:



Это означает, что новый выбор не используется.

То есть, текущий цикл не отменяется, и если вы вернете селектор [1] в начальное положение, цикл продолжится в обычном режиме.

### • Во время цикла:

Можно выполнять следующие изменения, не нажимая на кнопку «Start/Pause» [6].

– для ткани того же типа Вы можете изменить температуру.

**Примечание:** Если температура, достигнутая циклом стирки выше, вновь установленной, нагревание немедленно остановится, а цикл продолжится.

– Во время всего цикла Вы можете изменять скорость отжима.

– Во время всей стирки Вы можете выбрать «Без отжима» и «Легкая глажка».

– Вы можете включить функцию «Дополнительное полоскание» (☺) до начала полоскания (до активации индикатора ☺).

– Вы можете отключить любые функции во время всего цикла, если их действие уже не было завершено.

### • Во время периода, предшествующего действительному началу цикла (если вы выбрали отложенный запуск стирки):

– Любые изменения программы и/или опции учитываются во время периода ожидания отложенного пуска.

– Вы можете изменить длительность «отложенного запуска» во время всего периода ожидания, предшествующего действительному запуску цикла. Для этого нажмите на кнопки [5] (+) или (-), чтобы выбрать новое значение.

#### Примечание:

- Во время этого периода выбор нового времени отменяет предыдущую установку. Вновь запрограммированная длительность учитывается сразу же после ее установки.

- Если в течение данного периода нужно полностью отменить «отложенный запуск», нажмите на кнопку [5] (+) или (-), пока индикатор «Delayed start» не погаснет, и не загорится индикатор «Remaining time».

Затем нажмите на клавишу «Start/Pause» [6].

Цикл немедленно начнется

### • По окончании цикла:

Когда машина будет показывать «StOP», можно запрограммировать новый цикл, не переводя селектор [1] в положение «0».

Для этого достаточно повернуть селектор и нажать кнопки [2], [3] или [4].

Машина покажет время предварительно выбранной программы.

Теперь она готова к новому программированию.

## • АВТОМАТИЧЕСКАЯ ЗАЩИТА

### • Блокировка открытия крышки:

При начале цикла стирки крышка вашей машины блокируется.

После завершения цикла или при остановке машины с водой, блокировка крышки отключается.

Если вы запрограммировали запуск с выдержкой времени, крышка не блокируется в течение всего периода ожидания до начала цикла.

Если вы хотите открыть крышку во время цикла, кратко нажмите кнопку [6] и подождите 1 - 2 минуты для выключения системы блокировки крышки.



#### Важно!

**В зависимости от момента цикла, время открытия крышки может быть более или менее продолжительным, так как машина должна охладиться.**

**Во время цикла, для открытия крышки температура в стиральной машине не должна превышать определенное значение во избежание серьезных ожогов.**

### • Защита от переполнения:

Во время стирки постоянный контроль уровня воды предотвращает любое возможное переполнение машины.

### • Блокировка при отжиме:

Ваша стиральная машина оборудована блокировкой, которая может не допускать отжима при обнаружении неправильного распределения белья в барабане. В этом случае, ваше белье может быть недостаточно отжато. В таком случае, равномерно распределите белье в барабане и запрограммируйте новый отжим.

### • Предохранительное устройство против образования пены:

Ваша стиральная машина может обнаружить слишком обильное образование пены во время отжима. В таком случае цикл отжима прекращается, и вода из резервуара сливается.

После этого цикл стирки возобновляется с новой скоростью отжима и, возможно, с добавлением дополнительной промывки.

### • ОЧИСТКА ФИЛЬТРА НАСОСА

Этот фильтр собирает мелкие предметы, которые Вы могли случайно оставить в карманах Вашей одежды, и предотвращает их попадание в насос.

Для очистки этого фильтра выполните следующие действия:

- откройте дверцы барабана. На дне Вы увидите пластмассовую деталь **A** (Рисунок D15)
- отвинтите эту деталь (Рисунок D16).

Для этого:

- введите стержень (например, карандаш или отвертку) в отверстие, расположенное на детали **A**
- нажимая на этот стержень вертикально, сдвиньте деталь **A** вправо до освобождения из гнезда.

– выньте деталь **A**

– осторожно прокрутите барабан с открытыми дверцами к передней части машины (Рисунок D17)

Через отверстия, освободившиеся благодаря извлечению детали **A**, Вы имеете доступ к фильтру насоса **B**.

– извлеките его из гнезда (Рисунок D17)

– удалите различные предметы, находящиеся в нем

– промойте под краном (Рисунок D18)

– установите фильтр на место до упора, проверив его чистоту

– верните деталь **A**, установив ее в отверстия на дне барабана и сдвигая влево до полного защелкивания (Рисунок D19).

### • ОЧИСТКА ПРИБОРА



**Важно!** Для очистки обшивки машины, пульта управления и всех остальных пластмассовых частей используйте только смоченную водой губку или тряпку с жидким мылом.

Ни в коем случае **не используйте:**

- абразивные порошки;
- металлические или пластиковые мочалки;
- вещества на основе спирта (спирт, растворители и т. п.).

### • УХОД ЗА ВНУТРЕННИМИ ЧАСТЯМИ

Для достижения наилучших гигиенических показателей мы рекомендуем: – после окончания стирки оставлять крышку машины открытой в течение некоторого времени;

- приблизительно раз в месяц мыть слегка хлорированными веществами пластиковые и резиновые детали в месте доступа к баку машины. Для удаления всех остатков данного вещества ополосните вымытые детали.
- как минимум, раз в месяц выполнять стирку при температуре 90°C.

### • ОЧИСТКА ЛОТКА ДЛЯ МОЮЩИХ СРЕДСТВ

Регулярно чистите отделение для моющих средств. Для этого:

– одновременно нажмите на выступы **C**, находящиеся с двух сторон от лотка, чтобы извлечь его (Рисунок D20).

– вытащите сифоны **D** расположенные в задней части отделения **E** и отсоедините отделение от его передней направляющей **F** (Рисунок D21).

– промойте отделение проточной водой (не забудьте слить воду, которая могла остаться внутри отделения)

– установите на место все элементы отделения так, чтобы основная часть отделения соединилась с направляющими, и затем установите весь блок под крышку машины.

### • ПЕРИОДИЧЕСКИЕ ПРОВЕРКИ

Во избежание протечек рекомендуем проверять состояние шлангов подачи воды и слива. В случае наличия малейших следов растрескивания, следует заменить их идентичными шлангами, которые можно приобрести у изготовителя или в его Службе послепродажного обслуживания. Про замену шлангов подачи воды Вы можете прочитать в главе «ПОДАЧА ХОЛОДНОЙ ВОДЫ»

### • ЗАМЕНА ЭЛЕКТРИЧЕСКОГО ПРОВОДА ПИТАНИЯ



**Внимание!** Для Вашей безопасности замена электрического провода или, в зависимости от модели, всей электрической коробки и провода должна обязательно осуществляться Службой послепродажного обслуживания продавца или квалифицированным специалистом.

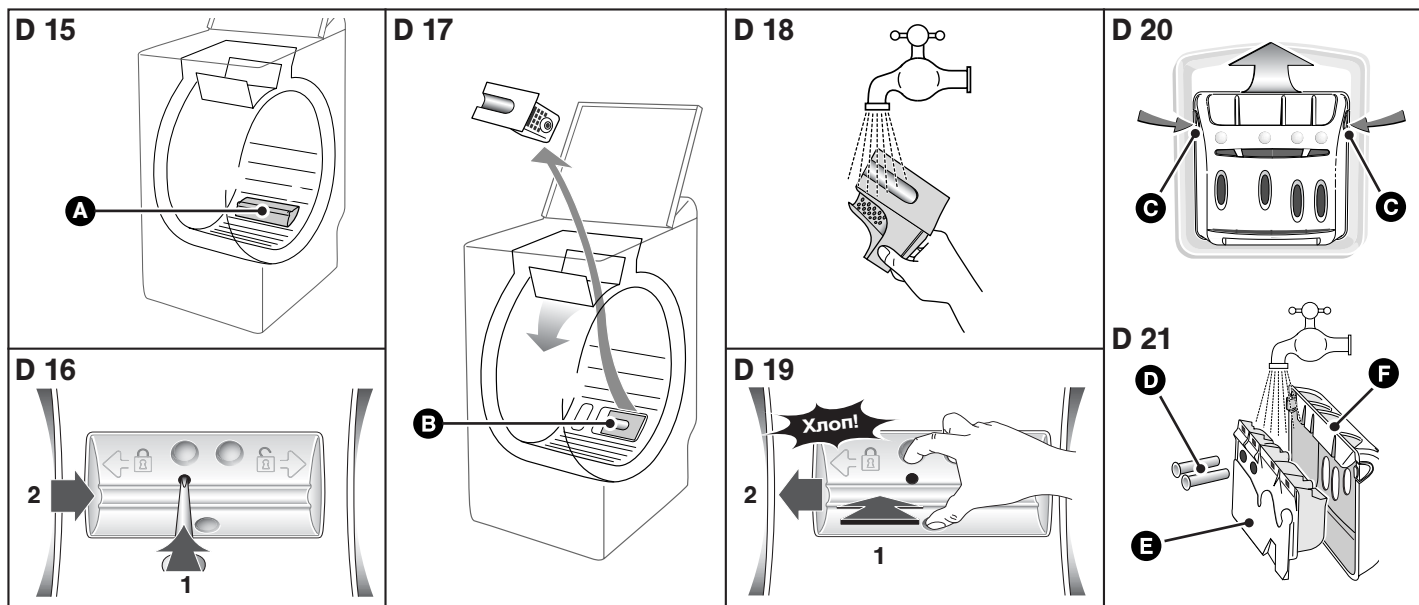

## • ВОЗМОЖНЫЕ НЕИСПРАВНОСТИ

### • Цикл стирки не запускается

- Вы забыли нажать кнопку «Start/Pause».
- Отключено электропитание машины:
- проверьте, включен ли шнур питания в сеть,
- проверьте исправность выключателя и предохранителей.
- Закрыт кран подачи воды.
- Плохо закрыта крышка машины.

### • Вокруг машины образуется лужа воды

#### **Внимание!**

В первую очередь выключите вилку из розетки или выключите соответствующий предохранитель и закройте кран подачи воды.

Во время работы стиральной машины уровень воды постоянно контролируется. Если несмотря на это из машины вытекает вода, то это возможно происходит по одной из следующих причин:

- неправильно установлен спускной кран;
- утечка из трубопровода подачи воды стиральной машины;
- проверьте наличие уплотнений и затяжку соединений.

### • Сильная вибрация во время отжима

- Ваша стиральная машина плохо установлена:
- проверьте, что удалены все прокладки и клинья, используемые для транспортировки машины (см. раздел «ДЕМОНТАЖ ТРАНСПОРТНЫХ ЗАЖИМОВ»).
- Проверьте горизонтальность пола.
- Стиральная машина стоит на передних роликах (в зависимости от модели)
- установите вашу стиральную машину на ножки, отодвинув рычаг установки на ролики в правую сторону.

### • Белье не отжимается или отжимается недостаточно

- Вы выбрали программу без отжима, например, «Без отжима».
- Предохранительная система отжима обнаружила плохое распределение белья в барабане:
- распределите белье равномерно и запрограммируйте новый цикл отжима.

### • Машина не сливает воду

- Вы запрограммировали цикл «Остановка с полным баком».
- Засорение фильтра сливного насоса:
- промойте фильтр (см. процедуру очистки фильтра в разделе «ОЧИСТКА ФИЛЬТРА НАСОСА»).
- Перегиб или засорение сливной трубы.

### • Крышка машины не открывается

- Не закончилась программа стирки.
- Крышка не может быть открыта в течение всей программы (блокировка).

### • Дверцы машины открываются очень медленно (для машин, оборудованных дверцами с плавным открытием)

- ваша стиральная машина длительное время не работала;
  - машина располагается в очень холодном месте;
  - остатки моющего средства (порошка) блокируют шарниры.
- во всех указанных выше случаях, все войдет в норму после первого открытия.

### • После завершения программы дисплей гаснет

- Через несколько минут после завершения программы дисплей гаснет и переходит автоматически в спящий режим, чтобы сэкономить энергию. Достаточно простого нажатия на любую кнопку на панели управления, чтобы заново активировать дисплей.

#### **Важно!**

При обнаружении любой неисправности следует остановить стиральную машину, выключить шнур электропитания и закрыть кран подачи воды.

## • ПРИМЕЧАНИЕ ПО РАБОТЕ, ЭТО НЕ НЕИСПРАВНОСТЬ:

### • Продолжительность программы уменьшается или увеличивается в ходе выполнения программы



Речь не идет о неисправности. Продолжительность, указанная в начале программы корректируется в зависимости от загрузки белья (взвешиваемого автоматически). Это гарантирует великолепные результаты стирки, а также потребление воды и электроэнергии в соответствии с нагрузкой. **Это нормально.** Система безопасности отжима и предохранения от пенообразования может увеличить первоначально указанную продолжительность цикла.

## • СООБЩЕНИЯ ИНДИКАТОРА

### • Неисправности, которые Вы можете устранить самостоятельно

В этом разделе мы объясняем, как Вы можете без труда самостоятельно устранить эти неисправности.

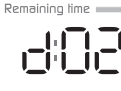
Ваша машина обнаруживает некоторые нарушения работы и указывает Вам на них с помощью сообщений, появляющихся на дисплее.

Сообщения	Причины / Способ устранения
	<b>Закрыт кран подачи воды.</b> Убедитесь в том, что кран подачи воды открыт, а затем снова нажмите на кнопку «Start/Pause» для возобновления цикла. Загорание этого индикатора может также указывать на плохое подсоединение сливного шланга (см. раздел «СЛИВ СТОЧНЫХ ВОД»).
	<b>Засорение фильтра насоса.</b> Очистите фильтр насоса (см. порядок действий в разделе «ОЧИСТКА ФИЛЬТРА НАСОСА»), а затем снова нажмите на кнопку «Start/Pause» для возобновления цикла. Проверьте также подсоединение сливного шланга к сточному трубопроводу: соединение не должно быть герметичным (см. раздел «СЛИВ СТОЧНЫХ ВОД»).
	<b>Плохо закрыта крышка.</b> Проверьте, как закрыта крышка, затем вновь нажмите на кнопку «Start/Pause» для возобновления цикла. <b>Барабан заблокирован.</b> Проверьте, не попало ли какое-нибудь некрупное белье (например, платок, носок и т.п.) между баком и барабаном и не блокирует ли вращение. Как получить доступ к баку Вы можете прочитать в главе «ОЧИСТКА ФИЛЬТРА НАСОСА».

#### **Примечание:**

В случае возникновения сбоев в работе, которые не описаны выше, прежде чем обратиться к мастеру по ремонту, мы рекомендуем Вам выполнить следующее:

- установите переключатель программ в положение «0» и выключите вилку из розетки не менее чем на 10 секунд
  - вновь включите вилку в розетку и опять запустите цикл стирки.
- Если проблема не устранена, обратитесь к мастеру по ремонту.

#### **Важно!**

Не запускайте цикл стирки, если барабан заблокирован или если Вы заметили воду вокруг машины, или чувствуете запах гари.

## • ПОСЛЕПРОДАЖНОЕ ОБСЛУЖИВАНИЕ:

Необходимый ремонт Вашей машины должен производиться:

- либо тем, кто продал ее Вам
  - либо квалифицированным специалистом по данной марке изделий.
- При вызове ремонтной службы необходимо указать полный номер Вашей машины (модель, тип и серийный номер). Эти сведения приведены на номерном щитке сзади машины.

## БЕСПЛАТНАЯ ГОРЯЧАЯ ЛИНИЯ ПОДДЕРЖКИ ПРОДАВЦОВ И ПОКУПАТЕЛЕЙ

8-800-700-62-23

С 9.00ч до 18.00ч.

Звонки по России бесплатные

Для обеспечения сохранности ваших устройств мы рекомендуем пользоваться продукцией **Clearit** по уходу за бытовыми устройствами.



**Опыт профессионалов на службе потребителей**

**Clearit** предлагает вам профессиональную продукцию и решения, предназначенные для повседневного ухода за вашими бытовыми электрическими и кухонными устройствами.

Вы найдете их у вашего обычного продавца, где вы также можете приобрести различные дополнительные аксессуары и расходные материалы.

