

CITROËN C2
Notice d'emploi





Citroën et Total

Un partenariat de compétences



Depuis 39 ans, les équipes de recherche de Citroën et de Total unissent leurs savoir-faire pour vous offrir la meilleure combinaison technologique moteur-lubrifiant. Une technologie d'avant-garde pour votre plus grand bénéfice. En utilisant les lubrifiants

Total, vous êtes sûrs d'avoir choisi une huile de référence à la pointe du progrès qui convient parfaitement à l'entretien, aux performances et à la longévité de votre Citroën.

Un partenariat pour l'environnement



Les lubrifiants Total renforcent l'avance de Citroën en matière d'économie de carburant, de réduction de CO₂ et d'émissions polluantes.

Le développement de lubrifiants de nouvelles générations spécialement adaptés aux Filtrés à Particules comme TOTAL ACTIVA/QUARTZ INEO ECS permet par exemple de diminuer les rejets de CO₂ d'une tonne* et d'économiser un plein de carburant chaque année**.

*Constat de réduction des émissions de CO₂ de 4 g par km. Ce qui correspond à une diminution des rejets de CO₂ d'une tonne tout au long de la vie du véhicule, sur un véhicule de tourisme Diesel, dont la durée de vie moyenne est estimée à 250 000 km. Source TOTAL. **Soit 30 L, valeur moyenne en volume d'un plein de carburant en station service. Résultat obtenu par rapport à l'utilisation de l'huile TOTAL ACTIVA/QUARTZ INEO ECS au lieu d'une huile traditionnelle 15W-40, sur une CITROËN C4 1.6 HDI, dont la consommation est de 4.8 L/100 km, réalisant 18 000 km par an. Source TOTAL.

Un partenariat à succès

Les succès en compétition, des rallyes nationaux au Championnat du Monde des Rallyes (WRC), témoignent de la performance et de l'efficacité du partenariat Citroën Total.



CITROËN

CITROËN préfère TOTAL



TOTAL



Nous vous remercions et vous félicitons pour votre choix.
Lisez attentivement cette notice avant de prendre la route.

Elle contient toutes les informations concernant la conduite et les équipements,
ainsi que des recommandations importantes à suivre.

Vous trouverez également dans ce document des précautions d'utilisation,
des informations sur la maintenance et l'entretien courant,
pour préserver la sécurité d'utilisation et la fiabilité de votre nouvelle CITROËN.

La bonne connaissance de votre nouveau véhicule rendra plus agréables vos
déplacements.

Selon la version et les options de votre véhicule, ainsi que sa date de commercialisation, certains équipements/fonctions décrits dans cette notice ne sont pas présents dans votre véhicule.



Nous attirons votre attention sur le point suivant :

La pose d'un équipement ou d'un accessoire électrique non référencé par Automobiles CITROËN, peut entraîner une panne du système électronique de votre véhicule. Nous vous remercions de bien vouloir noter cette particularité et, vous conseillons de prendre contact avec un représentant de la marque CITROËN pour vous faire présenter les équipements et accessoires référencés.

SOMMAIRE

Chapitre I 4 - 18

LA PRISE EN MAIN

A l'extérieur.....	4
Ouvrir.....	5-6
A l'intérieur.....	7
Le poste de conduite.....	8-9
Bien s'installer.....	10 ➔ 12
Bien voir.....	13
Bien ventiler.....	14
Bien surveiller.....	15
Bien sécuriser.....	16
Bien conduire.....	17-18

Chapitre II 19 - 70

CONDUITE

Télécommande.....	19-20
Clé.....	21
Alarme anti-effraction.....	23-24
Antivol - Contact - Démarreur.....	25
Mise en route.....	26
Combiné de bord.....	27 ➔ 29
Témoins lumineux.....	30-31
Indicateur d'entretien.....	32
Éclairage du combiné de bord - Black panel.....	33
Afficheurs multifonctions.....	34 ➔ 40
Ordinateur de bord.....	41 ➔ 43
Signalisation.....	44 ➔ 46
Essuie-vitres.....	47-48
Réglages poste de conduite.....	49
Rétroviseur.....	50
Lève-vitres.....	51
Boîte de vitesses manuelle.....	52
Boîte de vitesses SensoDrive.....	53 ➔ 57
Stop & Start.....	58 ➔ 60
Frein.....	61-62
Contrôle dynamique de stabilité (ESP).....	63
Filtre à particules diesel.....	64
Alerte de survitesse.....	65
Régulateur de vitesse.....	66-67
Limiteur de vitesse.....	68-69
Aide au stationnement.....	70

Chapitre III 71 - 93

VIE À BORD

Ouvertures - Sécurité antivol et anti-agression.....	71-72
Aération - Chauffage.....	73 ➔ 75
Air conditionné manuel.....	76
Air conditionné automatique.....	77 ➔ 80
Sièges avant.....	81-82
Sièges arrière.....	83-84
Aménagements des sièges.....	85
Airbags.....	86
Les moyens de retenue pour enfants.....	87-88
Éclairage intérieur.....	89
Confort intérieur.....	90 ➔ 92
Tablette arrière.....	93

SOMMAIRE

Chapitre IV 94 - 110

ENTRETIEN

Ouverture du capot moteur	94
Niveaux	95-101
Moteur essence	96 ➔ 98
Moteur diesel	99-100
Matériel injection diesel	102-103
Capacité	104
Batterie 12 V	105-106
Fusibles	107 ➔ 110

Chapitre V 111 - 122

CONSEILS PRATIQUES

Carburant	111
Changement de lampes	112 ➔ 116
Conseils de sécurité	117
Remplacement d'une roue	118 ➔ 120
Crevaision	121
Remorquage - Levage	122

Chapitre VI 123 - 128

CARACTÉRISTIQUES TECHNIQUES

Consommations	123
Généralités	124-125
Dimensions	126-127
Identification	128



INDEX

ALPHABÉTIQUE	134 ➔ 136
--------------------	-----------



PRÉCAUTIONS

D'UTILISATION	I ➔ XXIV
---------------------	----------

Les sièges arrière

Ces sièges modulaires vous permettent d'aménager depuis le coffre un espace pour transporter des objets.

» 83

Le volet arrière

Ce volet arrière en deux parties facilite le chargement des objets en fonction de leur taille et de l'espace disponible à l'arrière du véhicule.

» 72



L'aide sonore au stationnement arrière

Cet équipement vous avertit en cas de détection d'obstacle situé derrière le véhicule lors d'une marche arrière.

» 70

Le rangement trappe du volet inférieur

Ce rangement vous permet de garder à portée immédiate du matériel d'urgence...

» 92

OUVRIR

Clé à télécommande

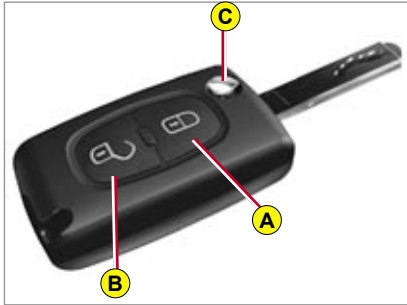

- A. Verrouillage du véhicule.
- B. Déverrouillage du véhicule.
- C. Dépliage/repliage de la clé.

Commande centralisée manuelle



- A. Verrouillage/déverrouillage du véhicule de l'intérieur.

Réservoir de carburant

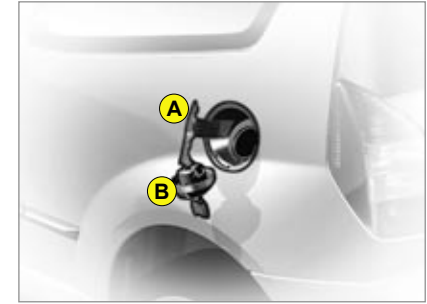

- A. Ouverture de la trappe à carburant.
- B. Ouverture du bouchon de réservoir.

Contenance du réservoir : 41 litres environ.

OUVRIR

Volet supérieur



Ouverture

☞ Après déverrouillage du véhicule à la télécommande ou à la clé, appuyez sur la commande **A** et soulevez le volet supérieur **1**.

Volet inférieur

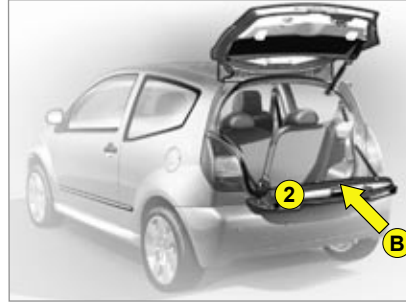

Ouverture

☞ Après ouverture du volet supérieur, utilisez la commande **B** pour ouvrir le volet inférieur **2**.

Roue de secours et outillage

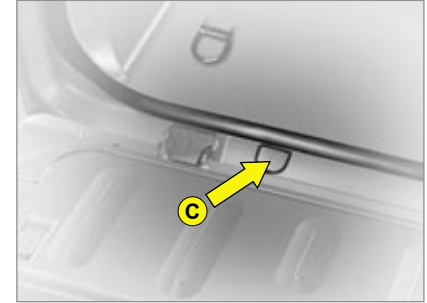

Accès à la roue de secours

☞ Retirez le cache plastique **C** pour accéder au système de fixation de la roue de secours.

Accès aux outillages

Les outillages sont rangés derrière le siège avant droit.



Le poids maximum autorisé sur le volet inférieur ouvert est de **100 kg**.

Système Stop & Start

Ce système, associé à une boîte de vitesses SensoDrive, permet de mettre en veille le moteur lors des phases d'arrêt et d'éviter une consommation excessive de carburant.

» 58

L'air conditionné automatique

Ce système d'air conditionné automatique permet d'assurer le confort et une circulation d'air optimale dans l'habitacle.

» 77

Le régulateur de vitesse

Ce système permet de maintenir automatiquement la vitesse du véhicule à la valeur programmée par le conducteur, sans action sur la pédale d'accélérateur.

» 66

Boîte de vitesses SensoDrive

Cette boîte de vitesses manuelle robotisée à cinq vitesses offre, au choix, le confort de l'automatisme ou le plaisir du passage manuel des vitesses.

» 53



LE POSTE DE CONDUITE

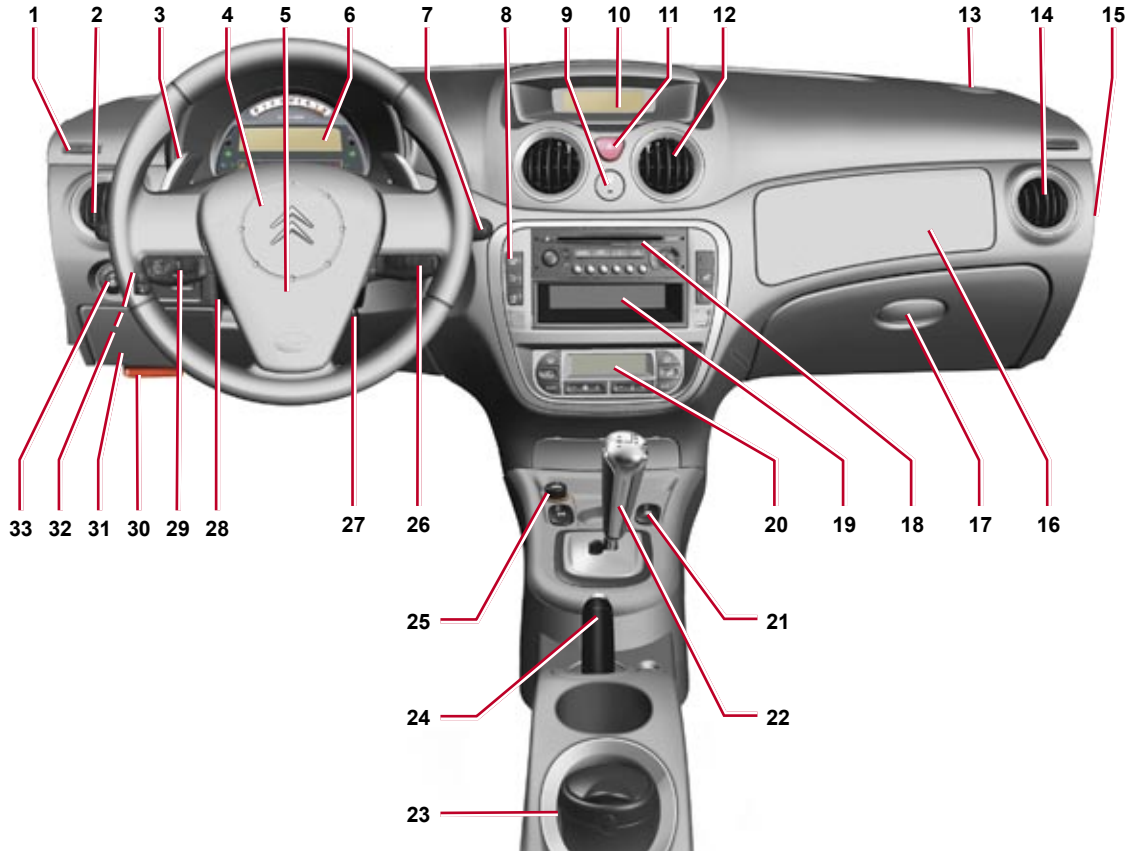

LE POSTE DE CONDUITE

- 1** Désembueur de vitre latérale.
- 2** Commandes :
 - Éclairage.
 - Indicateurs de direction.
 - Projecteurs antibrouillard.
 - Feux antibrouillard.
- 3** Commandes de vitesses sous volant (Boîte de vitesses SensoDrive).
- 4** Avertisseur sonore.
- 5** Airbag conducteur.
- 6** Combiné du tableau de bord
- 7** Commandes :
 - Essuie-vitre avant.
 - Lave-vitre.
 - Essuie-vitre arrière.
 - Ordinateur de bord.
- 8** Commandes :
 - Stop & Start.
 - Aide au stationnement.
 - Alarme anti-effraction.
 - Alerte de survitesse.
 - ESP.
- 9** Commande de verrouillage centralisé des portes et du coffre.
- 10** Afficheur.
- 11** Feux de détresse.
- 12** Aérateurs centraux.
- 13** Haut-parleur (Tweeter).
- 14** Aérateur latéral.
- 15** Contacteur clé :
 - Activation/Neutralisation de l'airbag passager.
- 16** Airbag passager.
- 17** Boîte à gants inférieure :
 - Rangement des documents de bord.
- 18** Autoradio.
- 19** Rangement/Changeur CD.
- 20** Air conditionné ou chauffage/ventilation.
- 21** Commandes des vitres avant électriques.
- 22** Levier de vitesses.
- 23** Cendrier amovible.
- 24** Frein de stationnement.
- 25** Allume-cigares / Prise accessoires 12 V (fonctionne contact mis) (Puissance max 120 W).
- 26** Commande radio sous volant.
- 27** Antivol-contact.
- 28** Commande de réglage du volant.
- 29** Commandes :
 - Régulateur de vitesse.
 - Limiteur de vitesse.
- 30** Ouverture du capot moteur.
- 31** Accès à la boîte à fusibles.
- 32** Réglage des projecteurs.
- 33** Réglage des rétroviseurs électriques.

Siège avant



1. Réglage de l'appui-tête.
2. Réglage de l'inclinaison du dossier.
3. Réglage longitudinal.
4. Rehausse et inclinaison de l'assise.
5. Accès aux places arrières.
6. Sièges chauffants.

Réglage manuel en hauteur du volant

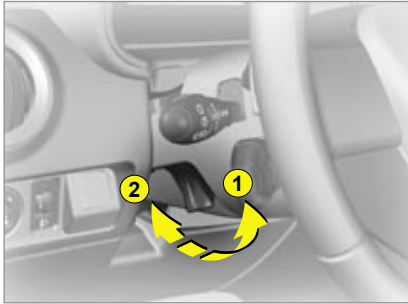

1. Déverrouillage en tirant le levier.
2. Verrouillage en poussant le levier.

Réglage des rétroviseurs extérieurs

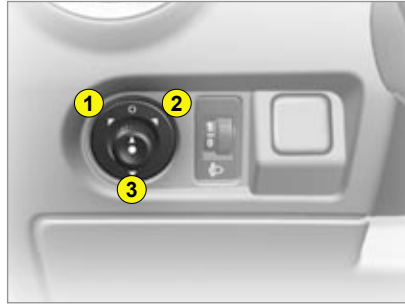

1. Sélection du rétroviseur côté conducteur.
2. Sélection du rétroviseur côté passager.
3. Rabattement / Déploiement.

Réglage du rétroviseur intérieur

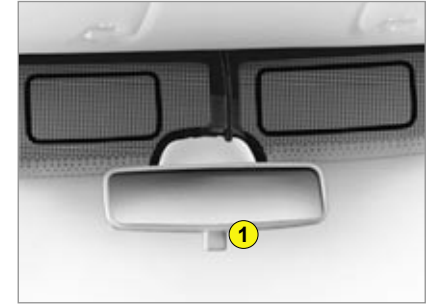

1. Commande de sélection de la position «jour / nuit» du miroir.

Ceinture avant

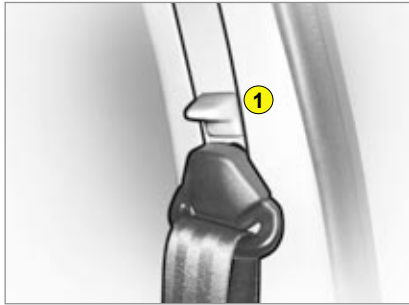

1. Réglage en hauteur.

Contacteur



- S. Position **Antivol**.
- M. Position **Marche**.
- D. Position **Démarrage**.

Commandes des lève-vitres



1. Commande de lève-vitre électrique conducteur.
2. Commande de lève-vitre électrique passager.

Éclairage

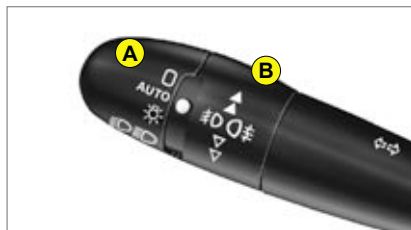

Bague A



Feux éteints.



Allumage automatique des feux.



Feux de position.



Feux de croisement ou de route.

Bague B



Projecteurs anti-brouillard avant et feux antibrouillard arrière.

» 45

Essuie-vitre



Essuie-vitre avant

- 2 : Balayage rapide.
- 1 : Balayage normal.
- I : Balayage intermittent.
- 0 : Arrêt.

Par impulsion vers le bas :

- **AUTO** : Balayage automatique.
- Balayage coup par coup.

Pour interrompre le balayage automatique, placez la commande en position **I**, puis revenez sur la position **0**.

» 47



Essuie-vitre arrière



Arrêt.



Essuie-vitre arrière intermittent.





Lavage et balayage arrière temporisé

» 48

BIEN VENTILER

Air conditionné manuel

Action sur... Avoir du...	Commande de la répartition d'air	Commande de réglage de la température	Commande de réglage du débit d'air	Commande de l'air conditionné	Commande d'entrée air extérieur / recirculation d'air
Froid		Tout froid au début puis réglages personnels	Max au début puis réglages personnels	ON	Recirculation au début
Chaud		Tout chaud au début puis réglages personnels	Max au début puis réglages personnels	-	Recirculation au début
Dégivrage Déssembuage		Tout chaud	Max	ON	Entrée d'air extérieur

Air conditionné automatique : utilisez de préférence le fonctionnement tout automatique, en appuyant sur la commande AUTO.

Combiné

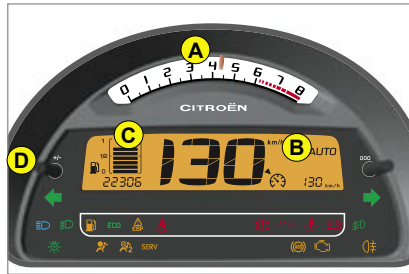

- A. Compte-tours
- B. Écran du combiné.
- C. Jauge à carburant.
- D. Rhéostat d'éclairage planche de bord.

» 27

Témoins



Contact mis, les témoins d'alerte orange et rouge s'allument.
Moteur tournant, ces mêmes témoins doivent s'éteindre.
Si des témoins restent allumés, reportez-vous à la page concernée.

» 30

Barrette de commandes

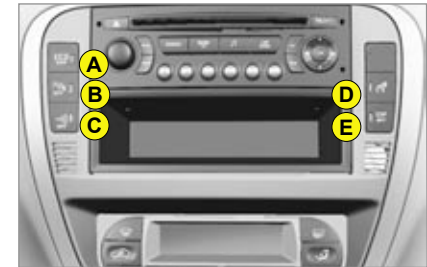

L'allumage du voyant vous signale l'état de la fonction correspondante.

- A. Neutralisation du système Stop & Start. » 58
- B. Neutralisation de l'aide au stationnement. » 70
- C. Activation de l'alarme. » 21
- D. Activation de l'alerte de survitesse. » 65
- E. Neutralisation de l'ESP. » 63

Détection du verrouillage de la ceinture conducteur



Le témoin s'allume lorsque la ceinture de sécurité de la place conducteur n'est pas bouclée à la mise du contact et entre 0 et 20 km/h.

Au dessus de 20 km/h, le témoin clignote accompagné d'un signal sonore pendant environ 120 secondes. Ensuite il reste allumé.

Neutralisation de l'airbag passager avant



1. Contact coupé, introduisez la clé dans le contacteur **A**.
2. Tournez la clé sur la position «OFF», l'airbag passager est neutralisé.
3. Le témoin de neutralisation de l'airbag frontal passager, au combiné de bord, s'allume contact mis.

Fixation Isofix

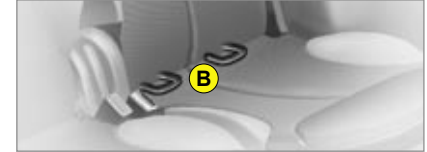

Deux anneaux **B**, situés entre le dossier et l'assise du siège du véhicule permettent de fixer un siège enfants.

Boîte de vitesses SensoDrive



Cette boîte de vitesses manuelle robotisée à cinq vitesses offre, au choix, le confort de l'automatisme ou le plaisir du passage manuel des vitesses.

A. Levier de vitesses.



- B.** Commande sous-volant «-».
- C.** Commande sous-volant «+».

Système Stop & Start



Votre véhicule peut être équipé d'un système «Stop & Start», associé à une boîte de vitesses SensoDrive, qui met le moteur en veille lors des phases d'arrêt (feux rouges, stop, encombrements...).

Pendant ces phases, votre véhicule ne consomme pas de carburant, n'émet pas de gaz polluant et est parfaitement silencieux.

Le moteur redémarre instantanément dès que vous souhaitez avancer de nouveau.

Régulateur de vitesse



1. Sélection / Arrêt du mode régulateur.
2. Diminution de la valeur programmée.
3. Augmentation de la valeur programmée.
4. Marche / Arrêt du régulateur.

Pour être programmée ou activée, la vitesse du véhicule doit être supérieure à 40 km/h.

Pour arrêter la régulation vous pouvez soit :

- appuyer sur la pédale de frein,
- appuyer sur la commande 4,
- utiliser la commande 1,
- en dernier recours, arrêter le moteur.

Limiteur de vitesse



1. Sélection / Arrêt du mode limiteur.
2. Diminution de la valeur programmée.
3. Augmentation de la valeur programmée.
4. Marche / Arrêt du limiteur.

Affichage dans le combiné



Le mode régulateur ou limiteur de vitesse apparaît dans le combiné quand celui-ci est sélectionné.



Régulateur de vitesse



Limiteur de vitesse

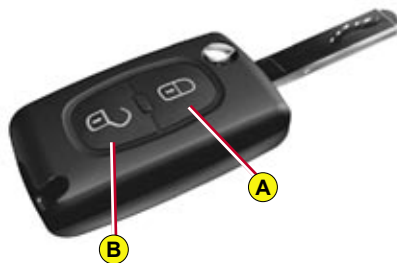

Nota : L'utilisation simultanée d'autres appareils haute fréquence (téléphones mobiles, alarmes domestiques...), peut perturber momentanément le fonctionnement de la télécommande.

En cas de dysfonctionnement permanent, procédez à la réinitialisation de la télécommande. Voir «Changement de la pile de la télécommande».

Déverrouillage centralisé

Un appui court sur la commande **B** permet de déverrouiller votre véhicule.

Cette opération est visualisée par le clignotement rapide des feux de direction et l'allumage du plafonnier (si fonction activée). Elle entraîne le déploiement des rétroviseurs extérieurs.

Verrouillage centralisé – Super-condamnation

Un appui court sur la commande **A** permet de verrouiller votre véhicule.

Cette opération est visualisée par l'allumage pendant 2 secondes environ des feux de direction et par l'extinction du plafonnier. Elle peut entraîner le rabattement des rétroviseurs extérieurs.

Si l'une des portes, ou le coffre, est ouvert ou mal fermé, le verrouillage centralisé ne s'effectue pas.

Pour les véhicules équipés d'une super-condamnation, deux appuis successifs sur la commande **A** permettent une super-condamnation. Il est alors impossible d'ouvrir les portes de l'intérieur et de l'extérieur.



Il est dangereux d'enclencher la super-condamnation lorsqu'une personne est dans le véhicule car le déverrouillage est impossible de l'intérieur sans la télécommande.

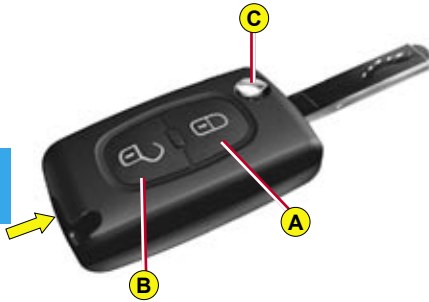

Localisation du véhicule

Pour localiser le véhicule sur un parc de stationnement, appuyez sur la commande **A**, les plafonniers s'allument et les feux indicateurs de direction clignotent pendant quelques secondes. Le véhicule reste verrouillé.

Repli et éjection de la clé

La commande **C** permet de déplier/replier la clé du boîtier de la télécommande.

Si vous n'appuyez pas sur la commande **C**, vous pourriez endommager le mécanisme de la clé.

Changement de la pile de la télécommande

Au préalable, retirez le porte-clé si nécessaire.

Déclipez le boîtier en soulevant par l'arrière (voir schéma).

Pile : CR 0523 de 3 V.

Réinitialisation de la télécommande

Après un changement de pile, il peut être nécessaire de réinitialiser la télécommande. Pour cela, mettez le contact et actionnez immédiatement la commande **A** de votre télécommande jusqu'au déclenchement de l'action demandée. Cette manœuvre peut durer une dizaine de secondes.

Nota : Notez soigneusement les numéros des clés et de la télécommande sur la carte ASSISTANCE. Conservez-la en lieu sûr.

Ne jetez pas les piles usagées. Remettez-les au réseau CITROËN ou aux points de collecte agréés (magasins de photos, etc.).

Sauf pour la réinitialisation, la télécommande ne peut pas fonctionner tant que la clé est dans l'antivol, même contact coupé.

Attention, car une manipulation même dans votre poche peut provoquer le déverrouillage involontaire des portes.

Cependant, si aucune porte n'est ouverte dans les 30 secondes suivant un déverrouillage, les portes se verrouillent automatiquement.

Attention : il y a risque d'endommagement si la pile de remplacement n'est pas conforme.

N'utilisez que des piles identiques ou de type équivalent à celles préconisées par CITROËN.





Clé antidémarrage électronique

La clé permet de verrouiller/déverrouiller toutes les serrures du véhicule et de mettre en route le moteur.

Nota : Pour des raisons de sécurité, contact coupé, à l'ouverture de la porte conducteur, un signal sonore retentit si vous n'avez pas retiré votre clé de contact.

La clé permet de neutraliser l'airbag frontal passager. Voir «Airbags».



Conseil

Pour toute modification de clé (ajout, suppression ou remplacement), il est **impératif** de s'adresser au réseau CITROËN, muni de **toutes les clés** en votre possession.

Verrouillage centralisé avec la clé

Une action brève avec la clé verrouille le véhicule.

Super-condamnation : Verrouillage centralisé avec la clé

Une seconde action immédiate avec la clé, verrouille le véhicule en super-condamnation. Il est alors impossible d'ouvrir les portes de l'intérieur et de l'extérieur.

Nota :

- À l'arrêt et moteur éteint, le verrouillage est signalé par le clignotement du témoin de la commande de verrouillage intérieur.
- Si l'une des portes, ou le coffre, est ouvert ou mal fermé, le verrouillage centralisé ne s'effectue pas.

Antidémarrage électronique

Le dispositif d'ANTIDÉMARRAGE ÉLECTRONIQUE verrouille le système d'alimentation du moteur.

Le système s'active automatiquement lorsque la clé est retirée du contact.

Toutes les clés contiennent un dispositif d'antidémarrage électronique.

Après avoir mis le contact, un dialogue s'établit entre la clé et le dispositif d'antidémarrage électronique.

Si la clé n'est pas reconnue, le démarrage est impossible.

Dans ce cas, laissez votre véhicule immobilisé et consultez le réseau CITROËN.

Il est dangereux d'enclencher la super-condamnation lorsqu'une personne est dans le véhicule car le déverrouillage est impossible de l'intérieur sans la télécommande.

Le numéro de clé est sur l'étiquette jointe à la clé.

En cas de perte, seul le réseau CITROËN pourra vous fournir de nouvelles clés ou télécommandes.

En cas de perte des clés

Rendez vous dans le réseau CITROËN avec la carte grise du véhicule et votre pièce d'identité.

Le réseau CITROËN pourra récupérer le code clé et le code transpondeur pour commander le renouvellement de la clé.





Votre véhicule peut être équipé d'une ALARME ANTI-EFFRACTION. Elle assure :

- Une protection périmétrique extérieure par détecteurs sur les ouvertures (portes, coffre, capot) et sur l'alimentation électrique.
- Une protection volumétrique intérieure par capteurs à ultrasons (détection de mouvement à l'intérieur de l'habitacle). Celle-ci peut être neutralisée à l'aide de la commande 1.

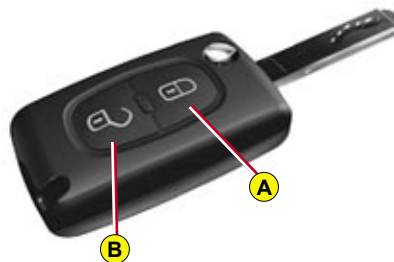

L'installation comprend en outre une sirène et un témoin sur la commande 1 visible de l'extérieur, indiquant les trois états possibles de l'alarme :

- Alarme non activée (hors veille), témoin éteint.
- Alarme activée (en veille), clignotement lent du témoin.
- Alarme déclenchée (signal d'une effraction), clignotement rapide du témoin si l'alarme est désactivée par appui sur la commande B. Il s'interrompt dès la mise du contact.

Nota : En cas de dysfonctionnement le témoin est allumé fixe.

Désactivation de l'alarme avec la télécommande

La mise hors veille s'effectue lors du déverrouillage du véhicule (impulsion sur la commande B de la télécommande).

Désactivation de l'alarme avec la clé

Déverrouillez les portes avec la clé. La sirène se déclenche. Entrez dans le véhicule pour mettre la clé de contact en position contact marche et permettre l'arrêt de la sirène. Dans le cas contraire, la sirène sonne pendant environ 30 secondes.

Fonctionnement de l'alarme

Assurez-vous préalablement de la bonne fermeture de tous les ouvrants.

L'activation de l'alarme s'effectue par appui sur la commande **A** de la télécommande.

À l'activation de l'alarme, les protections sont actives après 5 secondes (périmétrique) et 45 secondes (volumétrique).

Quand l'alarme est en veille, toute effraction déclenche la sirène pendant 30 secondes, accompagnée de l'allumage des feux indicateurs de direction.

L'alarme repasse ensuite en veille, mais le déclenchement reste mémorisé et est signalé par le clignotement rapide du témoin de la commande **1** après la désactivation de l'alarme par un appui sur la commande de déverrouillage **B**. Ce clignotement s'interrompt dès la mise du contact.

La sirène se déclenche également en cas de coupure de l'alimentation électrique. Pour l'arrêter, rétablissez l'alimentation électrique puis appuyez sur la commande de déverrouillage **B**.

Nota :

- *Si vous souhaitez verrouiller votre véhicule sans mettre en veille l'alarme, il suffit de le verrouiller avec la clé.*
- *Si vous verrouillez votre véhicule alors qu'une porte ou le coffre est resté ouvert, le verrouillage centralisé ne se réalise pas mais votre alarme s'active après environ 45 secondes.*

Nota : *La sirène est automatiquement neutralisée (pour débrancher la batterie par exemple) dès le déverrouillage du véhicule à l'aide de la télécommande.*

Neutralisation de la détection volumétrique

L'alarme peut fonctionner avec la protection périmétrique seule en neutralisant la protection volumétrique (si par exemple l'utilisateur souhaite laisser un animal dans le véhicule).

Pour cela, coupez le contact, puis appuyez immédiatement sur la commande **1** au moins une seconde.

Le témoin de la commande **1** doit être allumé fixe. Il se mettra à clignoter à l'activation de l'alarme.

Activez l'alarme en verrouillant votre véhicule à l'aide de la télécommande.

Activation automatique (suivant destination)

L'alarme s'active automatiquement 2 minutes après la fermeture de la dernière porte ou du coffre.

Afin d'éviter le déclenchement de l'alarme lors de l'ouverture d'une porte ou du coffre, il est impératif de réappuyer sur la commande de déverrouillage **B** de la télécommande.

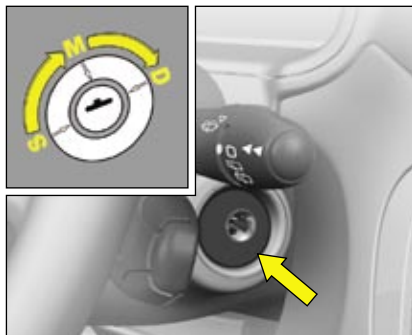

S : Antivol

Pour débloquer la direction, manœuvrez légèrement le volant tout en tournant la clé sans forcer.

Au retrait de la clé, tournez votre volant jusqu'au blocage de la direction. La clé ne peut être retirée qu'en position S.

M : Position de marche

La direction est débloquée (en tournant la clé en position M, bougez, si nécessaire, légèrement le volant).

En fonction de la version de votre véhicule, les témoins suivants sont testés :

- Brièvement :



- Jusqu'au démarrage :



- Clignote jusqu'au démarrage :



Le non-allumage d'un de ces témoins indique un dysfonctionnement.

D : Démarrage

Lâchez la clé dès que le moteur a démarré. Ne l'actionnez jamais quand le moteur tourne.

Lancement et arrêt du moteur :

Voir «Mise en route».

Mode économie

Afin de ne pas décharger la batterie lorsque le moteur est arrêté, **votre véhicule passe automatiquement en mode économie au bout de 30 minutes maximum**. Le mode économie est indiqué par un message sur l'afficheur.

Les équipements électriques de confort et l'allumage des projecteurs (hormis feux de position et de détresse) se coupent automatiquement. Pour les réactiver, il est nécessaire de remettre le moteur en route.



NE RETIREZ JAMAIS LA CLÉ DE CONTACT AVANT L'ARRÊT COMPLET DU VÉHICULE.

IL EST IMPÉRATIF DE TOUJOURS ROULER MOTEUR Tournant pour conserver l'assistance de freinage et de direction (risque d'enclenchement du blocage de direction et de non fonctionnement des éléments de sécurité).

À l'arrêt, après avoir retiré la clé, tournez si nécessaire légèrement le volant afin d'assurer le blocage de la direction.

Boîte de vitesses manuelle

- Vérifiez que vous êtes bien au point mort.
- Ne touchez pas à l'accélérateur.
- Pour les moteurs diesel : Tournez la clé jusqu'à la position contact marche. Attendez l'extinction du témoin de préchauffage si celui-ci est allumé.
- Actionnez le démarreur en tournant la clé jusqu'à ce que le moteur tourne (pas plus de dix secondes).
- Pour des températures inférieures à 0°C, débrayez pendant l'action du démarreur pour faciliter la mise en route. Relâchez ensuite lentement la pédale d'embrayage.

Boîte de vitesses SensoDrive

- Vérifiez que vous êtes en position N.
- Appuyez sur la pédale de frein.
- Ne touchez pas à l'accélérateur.
- Pour les moteurs diesel : Tournez la clé jusqu'à la position contact marche. Attendez l'extinction du témoin de préchauffage si celui-ci est allumé.
- Actionnez le démarreur en tournant la clé jusqu'à ce que le moteur tourne (pas plus de dix secondes).



CONSEIL

Véhicules équipés d'un turbocompresseur

N'arrêtez jamais le moteur sans l'avoir laissé tourner quelques secondes au ralenti, le temps de permettre aux turbocompresseurs de revenir à une vitesse normale.

Donner un «coup d'accélérateur» au moment de la coupure du contact endommagerait gravement les turbocompresseurs.

Nota : En cas d'échec à la première tentative, coupez le contact. Attendez dix secondes, puis actionnez de nouveau le démarreur comme ci-dessus.

ATTENTION

**NE FAITES PAS TOURNER LE MOTEUR DANS UN LOCAL FERMÉ
OU INSUFFISAMMENT VENTILÉ.**

COMBINÉ DE BORD

VERSIONS ESSENCE ET SPORT

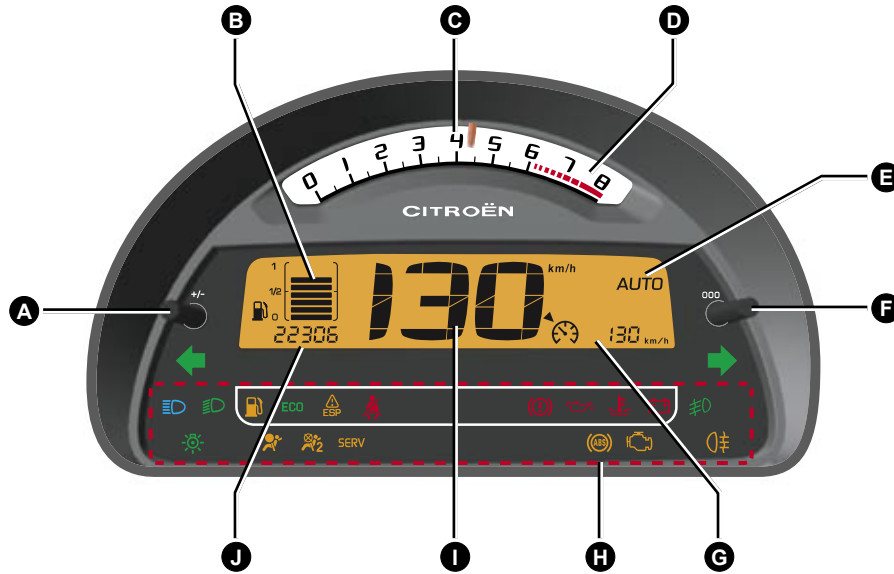

Version Sport

COMBINÉ DE BORD VERSION DIESEL

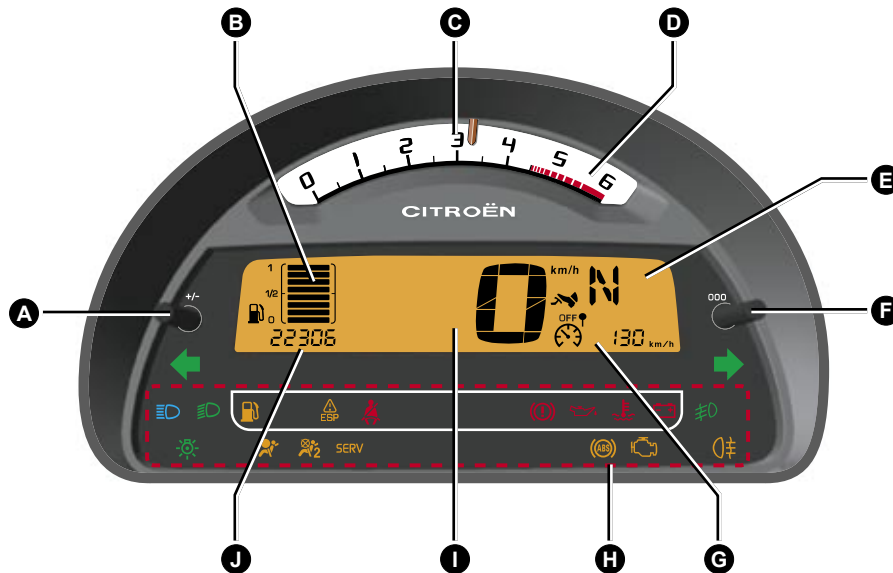

- A.** Commande :
- Rhéostat d'éclairage
- Conduite de nuit (Black panel)
- B.** Jauge à carburant
- C.** Compte-tours
En période de rodage, voir «Rodage».
- D.** Zone rouge du compte-tours vous indiquant la nécessité de passer le rapport de vitesse supérieur.
Version Sport : Le témoin s'allume en orange puis en rouge.

- E.** Afficheur Boîte de vitesses SensoDrive
- F.** Commande :
- Remise à zéro du compteur kilométrique journalier
- G.** Affichage :
- Limiteur/Régulateur de vitesse
- Compteur kilométrique journalier
- Ordinateur de bord

- H.** Affichage des témoins
- I.** Indicateur de vitesse
- J.** Affichage :
- Indicateur d'entretien
- Indicateur de niveau d'huile moteur
- Compteur kilométrique totalisateur



Affichage

À l'ouverture de la porte conducteur, le combiné affiche le compteur kilométrique totalisateur et le compteur kilométrique journalier.

À la mise du contact, il indique successivement les informations concernant :

- L'indicateur d'entretien.
- L'indicateur de niveau d'huile moteur.
- Le compteur kilométrique totalisateur.

Il affiche également le compteur kilométrique journalier ou l'ordinateur de bord (en fonction de l'état mémorisé à l'arrêt du véhicule).

Remise à zéro du compteur kilométrique journalier

Fonctionne contact mis.

Après avoir affiché le compteur kilométrique journalier par un appui sur **B**, un appui long sur **B** remet le compteur kilométrique à zéro.

Indicateur de niveau d'huile moteur

À la mise du contact, l'indicateur d'entretien s'affiche pendant quelques secondes, puis le niveau d'huile du moteur est indiqué également pendant quelques secondes. Voir «Indicateur d'entretien».

Un niveau d'huile incorrect peut endommager gravement votre moteur.



L'affichage de «**OIL OK**» indique un fonctionnement normal.



Un clignotement de «**OIL**» indique un niveau d'huile inférieur au minimum.

Vérifiez avec la jauge à huile manuelle. Voir «Niveaux».

Contrôlez le niveau d'huile moteur sur sol horizontal avec le moteur arrêté depuis 15 minutes au moins.

Consultez le réseau CITROËN.

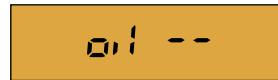

Un clignotement de «**OIL --**» indique un **dysfonctionnement de l'indicateur**.

Consultez le réseau CITROËN.



Témoin de mini carburant/Jauge à carburant

Lorsque le réservoir est plein, les 8 barres sont allumées. Elles s'éteignent une par une.

Lorsque le témoin mini carburant s'allume accompagné d'un bip sonore, il reste environ 4 à 6 litres de carburant dans le réservoir.

Si le mode «black panel» est actif et s'il reste environ 4 à 6 litres de carburant dans le réservoir, cela entraîne l'allumage du témoin mini carburant.

Les témoins lumineux peuvent être accompagnés d'un message et/ou d'un signal sonore



Pression d'huile moteur

Il s'allume à chaque mise du contact pendant quelques secondes.

L'allumage de ce témoin, moteur tournant, indique une pression d'huile insuffisante.

L'arrêt est impératif.

Consultez le réseau CITROËN.



Témoin d'alerte de température de liquide de refroidissement

Il s'allume à chaque mise du contact pendant quelques secondes.

L'allumage de ce témoin, moteur tournant, indique une augmentation anormale de la température du liquide de refroidissement.

L'arrêt est impératif.

Vérifiez le niveau du liquide de refroidissement.

Voir «Niveaux».

Si le niveau est insatisfaisant, consultez le réseau CITROËN.



Charge batterie

Doit être éteint lorsque le moteur tourne.

S'il s'allume en permanence, alertez le réseau CITROËN.



Témoin de frein de stationnement, de niveau du liquide de freins et de défaillance de répartition de freinage

Moteur tournant, le témoin indique que le frein de stationnement est serré ou mal desserré, que le niveau de liquide de freins est insuffisant ou que le système de freinage est défaillant.

Si le témoin reste allumé alors que le frein de stationnement est desserré, arrêtez-vous immédiatement et alertez le réseau CITROËN.



Témoin de non-bouclage de la ceinture conducteur

Le témoin s'allume lorsque la ceinture de sécurité de la place conducteur n'est pas bouclée à la mise du contact et entre 0 et 20 km/h. Au dessus de 20 km/h, le témoin clignote accompagné d'un signal sonore pendant environ 120 secondes. Ensuite il reste allumé.



SERVICE

Ce témoin reste allumé fixe pour un défaut important. Consultez rapidement le réseau CITROËN.

Ce témoin reste allumé temporairement pour des défauts mineurs. Consultez le réseau CITROËN en cas de besoin.

Pour connaître l'origine de l'alerte correspondante, consultez le journal des alertes (Voir chapitre «Afficheurs A et C» au chapitre «Afficheurs multifonctions»).



Témoin de mini carburant

Il s'allume à chaque mise du contact pendant quelques secondes.

Lorsque le témoin de mini carburant s'allume, il reste environ 4 à 6 litres de carburant dans le réservoir.



Témoin de fonctionnement du système de dépollution

Il reste allumé jusqu'au démarrage.

Si le témoin clignote ou s'allume en cours de route, il indique un incident du système de dépollution.

Consultez rapidement le réseau CITROËN.



ESP

En fonctionnement

Il s'allume à chaque mise du contact pendant quelques secondes.

Lorsque le système ESP agit, le témoin clignote.

En cas d'anomalie

Véhicule roulant, l'allumage du témoin indique un dysfonctionnement du système.

Consultez le réseau CITROËN.

Fonction neutralisée

Le témoin reste allumé fixe.



Système ABS

Le témoin de contrôle de l'ABS s'allume lorsque l'on met le contact et doit s'éteindre après quelques secondes.

Si le témoin de contrôle ne s'éteint pas, il peut s'agir d'une défaillance du système.

Voir «Freins».



Défaut airbag

Voir «Airbags».

Il est testé brièvement au démarrage.



Neutralisation de l'airbag frontal passager

Voir «Airbags».

Il est testé brièvement au démarrage.



Préchauffage moteur diesel

Voir modalités de mise en marche du moteur.

Voir «Mise en route».



Indicateur de direction côté gauche

Voir «Signalisation».



Feux de position

Voir «Signalisation».



Feux de croisement

Voir «Signalisation».



Feux de route

Voir «Signalisation».



Pied sur frein (Boîte de vitesses SensoDrive)

Le clignotement de ce témoin dans le combiné indique la nécessité d'appuyer sur la pédale de frein pour démarrer ou passer la marche arrière.



Stop & Start

L'allumage de ce témoin indique la mise en veille du moteur.



Indicateur de direction côté droit

Voir «Signalisation».



Projecteurs antibrouillard (avant)

Voir «Signalisation».



Feux antibrouillard (arrière)

Voir «Signalisation».

INDICATEUR D'ENTRETIEN

Il vous informe de l'échéance de la prochaine révision à effectuer conformément au plan d'entretien du carnet d'entretien. Cette information est déterminée en fonction de deux paramètres : le kilométrage parcouru, et le temps écoulé depuis la dernière révision.

Fonctionnement

Dès la mise du contact et pendant quelques secondes, la clé symbolisant les opérations d'entretien s'allume. L'afficheur du totalisateur kilométrique vous indique le nombre de kilomètres restant avant la prochaine révision (en milliers et centaines de kilomètres).

Exemple : Il vous reste à parcourir avant la prochaine révision :



Quelques secondes après, l'indicateur du niveau d'huile moteur s'affiche, puis le compteur kilométrique totalisateur reprend son fonctionnement normal.



Fonctionnement si l'échéance jusqu'à la prochaine révision est inférieure à 1 000 km

À chaque mise du contact et pendant 5 secondes, la clé et le kilométrage clignotent.

Exemple : Il vous reste à parcourir avant la prochaine révision : 500 km. À la mise du contact et pendant 5 secondes, le combiné de bord indique :



Quelques secondes après, l'indicateur du niveau d'huile moteur s'affiche, puis le compteur kilométrique totalisateur reprend son fonctionnement normal et la clé reste allumée. Elle vous signale qu'une révision est à effectuer prochainement.



Fonctionnement si l'échéance de révision est dépassée

À chaque mise du contact, la clé et le kilométrage effectué (avec un moins devant) au-delà de la révision préconisée clignotent.

Exemple : Vous avez dépassé l'échéance de révision de 300 km.

La révision de votre véhicule est à faire effectuer rapidement.



Quelques secondes après, l'indicateur du niveau d'huile moteur s'affiche, puis le compteur kilométrique totalisateur reprend son fonctionnement normal et la clé reste allumée.



ÉCLAIRAGE DU COMBINÉ DE BORD – BLACK PANEL

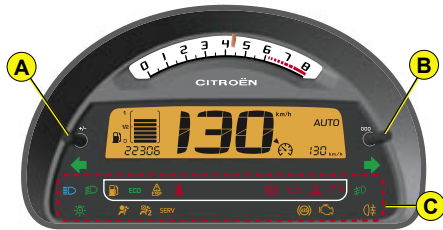

Rhéostat d'éclairage

Le rhéostat est actif lorsque les feux sont allumés et concerne :

- Pour le combiné de bord :
Compte tours, afficheur et barres de niveau carburant.
- L'afficheur.
- L'afficheur climatisation.

La sélection du mode et de la luminosité se fait par appui sur la commande **A** du rhéostat sur le combiné.

Conduite de nuit (Projecteurs allumés)

4 niveaux de luminosité + 1 niveau en black panel.

Le réglage s'effectue par appuis successifs sur la commande **A** selon le cycle suivant :

4e niveau → 3e niveau → 2e niveau
→ 1er niveau → Black panel.

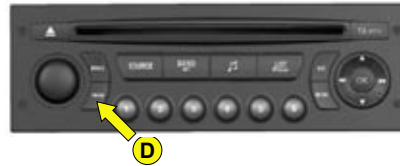

Cette fonction permet d'atteindre le meilleur confort visuel en roulage de nuit.

En mode black panel, seules les informations suivantes sont affichables temporairement, sur sollicitation ou en cas d'alerte :

- Les témoins de la zone **C** (zone inférieure du combiné) avec par exemple l'allumage en cas d'alerte du témoin mini carburant, du témoin de la température du liquide de refroidissement.
- Les feux indicateurs de direction.
- L'indicateur de vitesse.
- Le rapport de la boîte de vitesses.
- L'indicateur kilométrique à chaque appui sur la commande **B**.
- L'afficheur de l'air conditionné automatique à chaque appui sur une commande.
- L'information de l'ordinateur de bord.

Commande de conduite de nuit

- **Un premier appui** sur la commande **D** «**DARK**» permet de mettre l'afficheur en veille. Seules l'heure et la température restent affichées en partie supérieure de l'afficheur.
- **Un second appui** sur **D** éteint l'afficheur et le combiné de bord (black panel) à l'exception des informations qui concernent par exemple :

- L'indicateur de vitesse.
- La boîte de vitesses.
- Le Limiteur de vitesse/Régulateur de vitesse si celui-ci est activé.

Nota : Allumage temporaire des fonctions en cas de :

- Appui sur l'une des commandes de l'afficheur.
- Sélection de l'autoradio - CD.
- Appui sur l'une des commandes de l'air conditionné.

Nota : Allumage de tous les afficheurs en cas d'alerte.

- **Un troisième appui** sur la commande **D** permet de revenir à un éclairage normal.

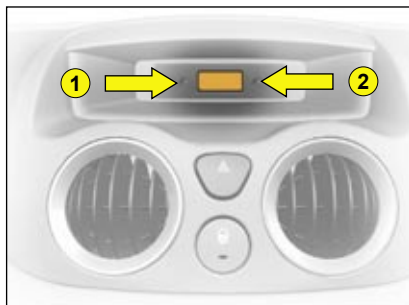

Montre digitale

Pour ajuster l'affichage, appuyez sur la commande **1** pour régler les heures et sur la commande **2** pour régler les minutes.



Afficheur A



Afficheur C

AFFICHEUR MULTIFONCTIONS

AFFICHEUR A

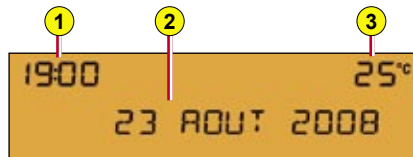

Il est recommandé au conducteur de ne pas manipuler les commandes de l'afficheur en roulant.

1. Heure.
2. Date - Zone d'affichage.
3. Température extérieure.

Lorsque la température extérieure est comprise entre +3°C et -3°C, l'affichage de la température clignote (risque de verglas).

Nota : La température extérieure affichée peut être supérieure à la température réelle lorsque le véhicule stationne en plein soleil.

Remarque : L'affichage de certaines informations se fait parfois par défilement ou alternance.



Commandes

- Accès au «Menu Général» de l'afficheur.
- Défilement dans les menus de l'afficheur.
- Validation et Sélection dans les menus, de la fonction choisie ou de la valeur modifiée.
- Annulation de l'opération ou retour à l'affichage précédent.
- Sélection du type d'information affichée en zone 2 (date, autoradio/CD et ordinateur de bord).
Dans les menus, choix de l'activation/désactivation de vos fonctions et choix de vos réglages.

Menu Général

En appuyant sur la commande **A** puis à l'aide de **B**, vous avez accès aux fonctions suivantes :

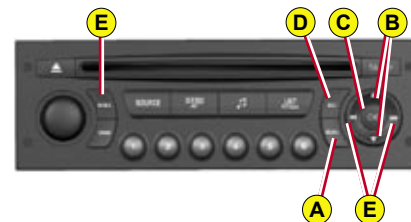

- **Radio-CD** (Voir notice de l'autoradio-CD).
- **Configuration véhicule**, permettant d'activer/désactiver :
 - L'enclenchement de l'essuie-vitre arrière.
 - L'éclairage d'accompagnement automatique.
 - L'allumage automatique des projecteurs.
- **Alertes**, permettant d'afficher les alertes.
- **Réglages de l'Afficheur**, permettant de régler la date et l'heure de l'afficheur.
- **Langues**, permettant de choisir la langue de l'afficheur.
- **Unités**, donnant accès aux choix des unités de la Température et de la Consommation.

AFFICHEUR MULTIFONCTIONS

AFFICHEUR A

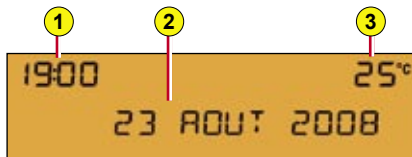

II

Personnalisation/Configuration

Pour activer/désactiver l'essuie-vitre arrière au passage de la marche arrière :

- Appuyez sur la commande **A**.
- Sélectionnez à l'aide de **B** le sous-menu pour personnaliser - configurer votre véhicule, puis confirmez votre choix par un appui sur **C**.
- Sélectionnez l'essuie-vitre arrière à l'aide de **B**.
- Le système vous indique l'état activé ou inactivé de la fonction. Modifiez cet état par appui sur **E**.
- Ensuite veuillez attendre la disparition de l'affichage.

Nota : La prise en compte de l'activation/désactivation est immédiate.



Pour activer/désactiver l'éclairage d'accompagnement automatique :

- Appuyez sur la commande **A**.
- Sélectionnez à l'aide de **B** le sous-menu pour personnaliser - configurer votre véhicule, puis confirmez votre choix par un appui sur **C**.
- Sélectionnez l'éclairage d'accompagnement à l'aide de **B**.
- Le système vous indique l'état activé ou inactivé de la fonction. Modifiez cet état par appui sur **E**.
- Ensuite veuillez attendre la disparition de l'affichage.

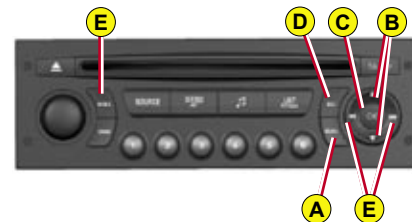

Pour activer/désactiver l'allumage automatique des projecteurs :

- Appuyez sur la commande **A**.
- Sélectionnez à l'aide de **B** le sous-menu pour personnaliser - configurer votre véhicule, puis confirmez votre choix par un appui sur **C**.
- Sélectionnez l'allumage automatique des projecteurs à l'aide de **B**.
- Le système vous indique l'état activé ou inactivé de la fonction. Modifiez cet état par appui sur **E**.
- Ensuite veuillez attendre la disparition de l'affichage.

Nota : L'activation de cette fonction est immédiate tandis que la désactivation nécessite la coupure du contact.

AFFICHEUR MULTIFONCTIONS

AFFICHEUR A

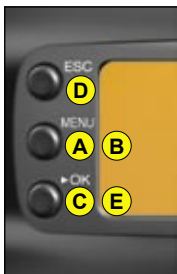

Pour afficher journal des alertes :

- Appuyez sur la commande **A**.
- À l'aide de **B**, sélectionnez le sous-menu des options. Confirmez votre choix par un appui sur **C**.

Nota : Vous pouvez annuler le lancement de l'affichage en sélectionnant à l'aide de **E** l'abandon et validez par appui sur **C**.

Les alertes, signalées antérieurement et n'ayant pas été résolues, vous sont rappelées par défilement.

Pour effacer l'affichage d'une alerte, appuyez sur **D**.

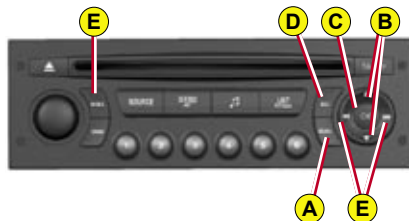

Pour régler la date et l'heure :

- Appuyez sur la commande **A**.
- À l'aide de **B**, sélectionnez le sous-menu des Réglages de l'Afficheur, puis confirmez avec un appui sur **C**.
- À l'aide de **B** sélectionnez ce que vous souhaitez modifier : Le jour, le mois, l'année, l'heure, les minutes et le mode d'affichage.
- Réalisez votre réglage à l'aide d'appuis sur **E**. Vous pouvez poursuivre vos réglages en sélectionnant un autre élément par appui sur **B**.
- Quand vous avez terminé vos réglages, veuillez attendre la disparition de l'affichage.

Pour choisir la langue :

- Appuyez sur la commande **A**.
- À l'aide de **B**, sélectionnez le sous-menu des Langues. Confirmez votre choix par un appui sur **C**.
- À l'aide d'appuis sur **E**, sélectionnez la langue de votre choix.
- Ensuite veuillez attendre la disparition de l'affichage.

Pour choisir les unités :

- Appuyez sur la commande **A**.
- À l'aide de **B**, sélectionnez le sous-menu des unités. Confirmez votre choix par un appui sur **C**.
- À l'aide de **B**, sélectionnez l'unité à modifier (Température ou Consommation).
- À l'aide d'appuis sur **E**, sélectionnez l'unité de votre choix.
- Ensuite veuillez attendre la disparition de l'affichage.

Nota : Ce choix concerne toutes les informations (Consommation - Vitesse) apparaissant sur les afficheurs.



AFFICHEUR MULTIFONCTIONS

AFFICHEUR C

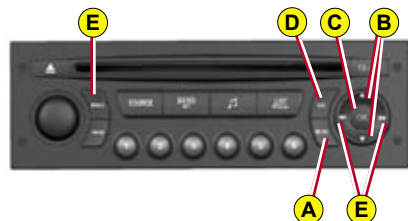
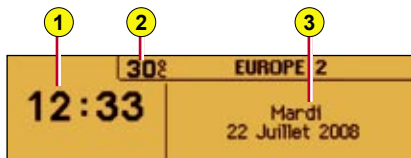

Menu Général

Appuyez sur la commande **A** pour afficher le «Menu Général» de l'afficheur multifonctions. À l'aide de ce menu, vous avez accès aux fonctions suivantes :



Personnalisation Configuration, permettant d'activer-désactiver :

- L'enclenchement de l'essuie-vitre arrière.
- L'éclairage d'accompagnement automatique.
- L'allumage automatique des projecteurs.

Et de choisir :

- La luminosité, l'heure, la date et les unités.
- La langue de l'afficheur.



Kit main libre Bluetooth®

(Voir notice de l'autoradio-CD).

Nota : La température extérieure affichée peut être supérieure à la température réelle lorsque le véhicule stationne en plein soleil.

II Il est recommandé au conducteur de ne pas manipuler les commandes de l'afficheur en roulant.

1. Heure.
2. Température extérieure.
3. Date - Zone d'affichage.

Lorsque la température extérieure est comprise entre +3°C et -3°C, l'affichage de la température climote (risque de verglas).

Commandes

- A. Accès au «Menu Général» de l'afficheur.
- B. Défilement dans les menus de l'afficheur.
- C. Validation et Sélection dans les menus, de la fonction choisie ou de la valeur modifiée.
- D. Annulation de l'opération ou retour à l'affichage précédent.
- E. Sélection du type d'information affichée en permanence (date, Autoradio-CD, ordinateur de bord) en partie droite de l'afficheur.



Radio-CD

(Voir notice de l'autoradio-CD).



Ordinateur de bord, permettant :

- De saisir la distance jusqu'à la destination.
- D'accéder au journal des alertes (rappel des alertes signalées antérieurement).
- L'accès à l'état des fonctions comme par exemple l'activation/désactivation de l'allumage automatique des feux, de l'ESP, de l'essuie-vitre avant.

Ordinateur de bord

Pour saisir la distance à parcourir de l'ordinateur de bord :

- Appuyez sur la commande **A**.
- Sélectionnez à l'aide de **B** l'icône «Ordinateur de bord», puis confirmez par un appui sur **C**.
- Sélectionnez la saisie de la distance à l'aide de **B**. Confirmez votre choix par un appui sur **C**.
- Pour choisir la distance, sélectionnez le chiffre à modifier à l'aide de **B** puis confirmez par un appui sur **C**.
- À l'aide de **B**, réglez la valeur puis validez avec un appui sur **C**.
- Validez sur «**OK**» de l'afficheur.

Pour accéder au journal des alertes de l'ordinateur de bord :

- Appuyez sur la commande **A**.
- Sélectionnez à l'aide de **B** l'icône «Ordinateur de bord», puis confirmez par un appui sur **C**.
- Sélectionnez le journal des alertes.
- Une fois la liste affichée, faites-la défiler à l'aide de **B**.
- Appuyez sur **D**, pour retourner à l'affichage permanent.

Pour accéder à l'état des fonctions : procédez d'une manière similaire.

Personnalisation/Configuration

Pour activer/désactiver l'essuie-vitre arrière au passage de la marche arrière :

- Appuyez sur la commande **A**.
- Sélectionnez à l'aide de **B** l'icône «Personnalisation-Configuration» puis confirmez votre choix par un appui sur **C**.
- Puis sélectionnez le sous-menu des paramètres véhicules. Confirmez votre choix par un appui sur **C**.
- À l'aide de **B**, sélectionnez l'aide au stationnement. Confirmez votre choix par un appui sur **C**.
- Puis par appui sur **C**, cochez/décochez l'essuie-vitre arrière pour l'activer/désactiver.
- Validez sur «**OK**» de l'afficheur.

***Nota :** La prise en compte de l'activation/désactivation est immédiate.*

Pour activer/désactiver l'éclairage d'accompagnement automatique :

- Appuyez sur la commande **A**.
- Sélectionnez à l'aide de **B** l'icône «Personnalisation-Configuration» puis confirmez votre choix par un appui sur **C**.
- Puis sélectionnez le sous-menu des paramètres véhicules. Confirmez votre choix par un appui sur **C**.

- À l'aide de **B**, sélectionnez l'éclairage et la signalisation. Confirmez votre choix par un appui sur **C**.
- Puis par appui sur **C**, cochez/décochez l'éclairage d'accompagnement pour l'activer/désactiver. Après activation, choisissez sa durée : appuyez sur **C** puis sélectionnez avec **B** la durée et appuyez sur **C**.
- Validez sur «**OK**» de l'afficheur.

Pour activer/désactiver l'allumage automatique des projecteurs :

- Appuyez sur la commande **A**.
- Sélectionnez à l'aide de **B** l'icône «Personnalisation-Configuration» puis confirmez votre choix par un appui sur **C**.
- Puis sélectionnez le sous-menu des paramètres véhicules. Confirmez votre choix par un appui sur **C**.
- À l'aide de **B**, sélectionnez l'éclairage et la signalisation. Confirmez votre choix par un appui sur **C**.
- Puis par appui sur **C**, cochez/décochez l'allumage automatique des projecteurs pour l'activer/désactiver.
- Appuyez sur la commande **C**.

***Nota :** L'activation de cette fonction est immédiate tandis que la désactivation nécessite la coupure du contact.*

AFFICHEUR MULTIFONCTIONS

AFFICHEUR C

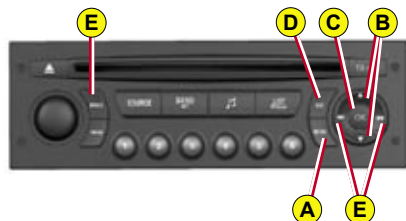

II

Pour régler la luminosité de l'afficheur :

- Appuyez sur la commande **A**.
- Sélectionnez à l'aide de **B** l'icône «Personnalisation-Configuration» puis confirmez votre choix par un appui sur **C**.
- Sélectionnez la configuration de l'afficheur à l'aide de **B**. Confirmez votre choix par un appui sur **C**.
- Sélectionnez le réglage de la luminosité. Confirmez votre choix par un appui sur **C**.
- Sélectionnez à l'aide de **B** puis validez par un appui sur **C**, le mode d'affichage inverse ou normal. Pour régler la luminosité, sélectionnez les symboles «+» ou «-» et réalisez votre réglage par un appui sur **C**.
- Validez sur «OK» de l'afficheur.

Pour régler la date et l'heure :

- Appuyez sur la commande **A**.
- Sélectionnez à l'aide de **B** l'icône «Personnalisation-Configuration» puis confirmez votre choix par un appui sur **C**.
- Sélectionnez la configuration de l'afficheur à l'aide de **B**. Confirmez votre choix par un appui sur **C**.
- Sélectionnez le réglage de la date et l'heure, à l'aide de **B**, puis confirmez par un appui sur **C**.
- Sélectionnez à l'aide de **B**, les valeurs à modifier. Confirmez votre choix par un appui sur **C**.
- Faites vos réglages avec **B** puis validez chaque choix de réglage par un appui sur **C**.
- Validez sur «OK» de l'afficheur.

Pour choisir la langue :

- Appuyez sur la commande **A**.
- Sélectionnez à l'aide de **B** l'icône «Personnalisation-Configuration» puis confirmez votre choix par un appui sur **C**.
- À l'aide de **B**, sélectionnez la langue souhaitée et validez votre choix par un appui sur **C**.
- Validez sur «OK» de l'afficheur.

Pour choisir les unités :

- Appuyez sur la commande **A**.
- Sélectionnez à l'aide de **B** l'icône «Personnalisation-Configuration» puis confirmez votre choix par un appui sur **C**.
- Sélectionnez la configuration de l'afficheur à l'aide de **B**. Confirmez votre choix par un appui sur **C**.
- Puis sélectionnez le sous-menu des unités. Confirmez votre choix par un appui sur **C**.
- À l'aide de **B**, sélectionnez l'unité à modifier (Température ou Consommation) puis validez par un appui sur **C**.
- Validez sur «OK» de l'afficheur.

Nota : Ce choix concerne toutes les informations (Consommation - Vitesse) apparaissant sur les afficheurs.

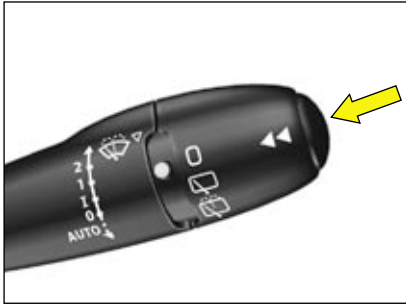

Pour obtenir la sélection des différentes informations et leur affichage, appuyez par impulsions brèves sur l'extrémité de la commande de l'essuie-vitre avant.



Pour l'afficheur **C**, un appui sur la commande «Mode» affiche d'une manière permanente les informations de l'ordinateur de bord.

Pour remettre à zéro les informations de l'ordinateur, appuyez en continu quelques secondes sur le bout de la commande lorsque l'une des informations est affichée.



Combiné de bord (Pour version avec montre digitale)

L'ordinateur de bord donne 4 types d'informations sur le combiné du cadran de bord après l'affichage du compteur kilométrique journalier :

- Autonomie.
- Consommation instantanée.
- Consommation moyenne.
- Vitesse moyenne.

Remarque : Lorsque le régulateur/ limiteur de vitesse fonctionne, l'affichage d'une information de l'ordinateur disparaît après quelques secondes.

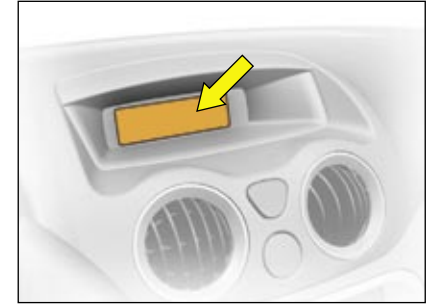

Afficheur A

L'ordinateur de bord donne 5 types d'informations :

- Autonomie.
- Consommation moyenne.
- Consommation instantanée.
- Distance parcourue.
- Vitesse moyenne.

Pour annuler l'affichage de l'information de l'ordinateur de bord, appuyez une sixième fois.

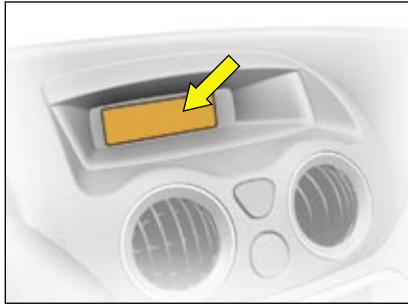

Afficheur C

Remarque :

Après une réinitialisation de l'ordinateur de bord, l'indication de l'autonomie ne devient significative qu'après un certain temps d'utilisation.

L'ordinateur de bord donne accès à 3 types d'information en instantané :

- L'autonomie.
- La consommation instantanée.
- La distance restant à parcourir.

L'ordinateur de bord donne également accès à 3 types d'information pour 2 parcours 1 et 2 :

- La distance parcourue.
- La consommation moyenne.
- La vitesse moyenne.

Les parcours

Les parcours **1** et **2** sont indépendants et d'utilisation identique. Ils permettent par exemple d'affecter le parcours **1** à des calculs journaliers et le parcours **2** à des calculs mensuels.

Remise à zéro d'un parcours

Lorsque le parcours désiré est affiché, effectuez **un appui long** sur l'extrémité de la commande de l'essuie-vitre.

ORDINATEUR DE BORD

Combiné de bord



Version Afficheur A



Autonomie

Elle indique le nombre de kilomètres pouvant être encore parcourus avec le carburant restant dans le réservoir.

Quand la distance restant à parcourir est inférieure à 25 km environ, seuls trois tirets s'affichent.

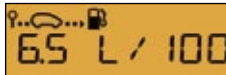

Consommation moyenne

Elle est le rapport entre le carburant consommé et la distance parcourue depuis la dernière mise à zéro de l'ordinateur.



Consommation instantanée

C'est le résultat portant sur la consommation enregistrée depuis les 2 dernières secondes. Cette fonction ne s'affiche qu'à partir de 30 km/h.



Vitesse moyenne

Elle est obtenue depuis la dernière mise à zéro de l'ordinateur, en divisant la distance parcourue par le temps d'utilisation (contact mis).

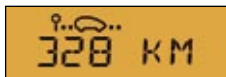

Distance parcourue

Elle indique le nombre de kilomètres parcourus depuis la dernière remise à zéro du trajet sélectionné.

Distance à parcourir

Pour sa saisie, voir «Afficheur multifonctions».

Version Afficheur C

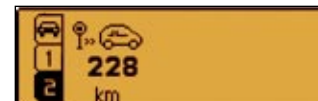
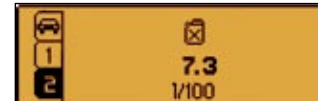

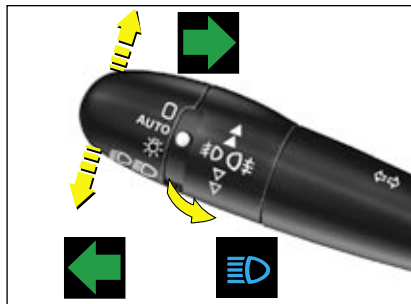

Indicateurs de direction

Gauche, vers le bas.

Droite, vers le haut.

Pour un changement de direction, enclenchez la commande au-delà du point dur. Arrêt automatique avec le retour du volant.

Avertisseur optique/Appel de phares

Par impulsion en tirant vers vous.

L'appel optique est possible contact coupé.

Avertisseur sonore

Appuyez sur la partie centrale du volant.



Signal de détresse

Il commande simultanément les feux indicateurs de direction.

Ne l'utilisez qu'en cas de danger, pour un arrêt d'urgence ou pour une conduite dans des conditions inhabituelles.

Le signal de détresse fonctionne aussi contact coupé.

Signal sonore de feux allumés

Il se déclenche à l'ouverture de la porte conducteur, contact coupé, pour indiquer que les feux sont restés allumés.

Il s'arrête à la fermeture de la porte, à l'extinction des feux, ou à la mise du contact.

Ce signal est inactif si l'allumage automatique des feux et/ou l'éclairage d'accompagnement sont activés.

Allumage d'urgence des feux de détresse

Une forte décélération du véhicule provoque l'allumage automatique des feux de détresse.

Les feux s'éteindront automatiquement à la réaccélération du véhicule ou manuellement en appuyant sur la commande de feux de détresse sur la planche de bord.

Rouler avec le signal de détresse rend les indicateurs de direction inopérants.

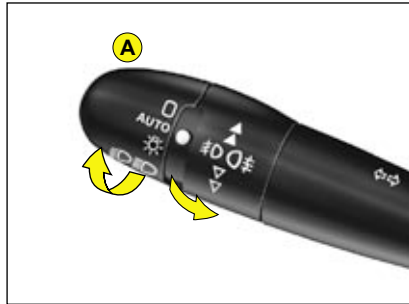

Commande d'éclairage



Tous feux éteints

Tournez la bague **A** vers l'avant.



Allumage automatique des projecteurs

Les feux de position et de croisement s'allument automatiquement en cas de faible luminosité ainsi qu'en cas de fonctionnement continu des essuie-vitres. Ils s'éteignent dès que la luminosité est redevenue suffisante ou après l'arrêt des essuie-vitres.

Tournez la bague **A** vers l'avant.

Ne masquez pas le capteur de luminosité visible de l'extérieur du pare-brise, derrière le rétroviseur intérieur.



Feux de position allumés

Votre combiné s'allume.

Tournez la bague **A** vers l'avant.



Feux de croisement/Feux de route allumés

Tournez la bague **A** vers l'avant.

Tirez la commande à **fond** vers vous pour inverser feux de croisement/feux de route.

Éclairage d'accompagnement

Cette fonction permet d'allumer vos projecteurs pour vous permettre de quitter à pied un parking par exemple.

Cette fonction est activée :

- Manuellement en tirant la commande d'éclairage vers vous, contact coupé.
- Automatiquement à condition que :
 - L'allumage automatique des projecteurs soit activé.
 - La fonction de l'éclairage d'accompagnement soit activée. Pour cela, sélectionnez dans le «Menu Général», puis dans «Personnalisation/Configuration», le sous-menu de l'éclairage et signalisation puis activez la fonction. Voir «Afficheur multifonctions».

Nota :

- *Il est possible de modifier la durée de l'éclairage d'accompagnement (environ 60, 30 ou 15 secondes) dans le menu de «Personnalisation/Configuration».*
- *Pour l'afficheur **A**, la durée est fixe.*

Nota : *Sur les véhicules équipés de feux diurnes, l'allumage automatique des projecteurs et l'éclairage d'accompagnement automatique ne sont pas disponibles.*

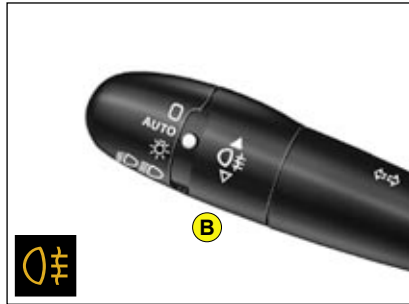

Feux antibrouillard arrière (Bague B)

Allumez vos feux de croisement-route.

Tournez la bague **B** vers l'avant.

Feux antibrouillard allumés

Le témoin lumineux s'allume.

Les feux antibrouillard fonctionnent avec les feux de croisement ou avec les feux de route.

Projecteurs antibrouillard avant et feux antibrouillard arrière (Bague C)

Allumez vos feux de croisement-route.

Tournez la bague **C** vers l'avant.

Projecteurs antibrouillard allumés

Tournez la bague **C** vers l'avant.

Projecteurs antibrouillard et feux antibrouillard allumés

Extinction

Première action vers l'arrière, feux antibrouillard éteints.

Deuxième action vers l'arrière, projecteurs et feux antibrouillard éteints.

Nota : Les feux antibrouillard doivent être utilisés uniquement par temps de brouillard ou de chutes de neige.

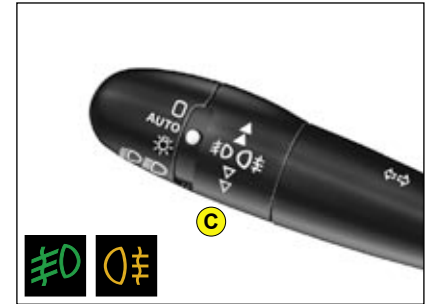

Par temps de brouillard, si la luminosité n'entraîne pas l'allumage automatique, il vous appartient d'allumer manuellement les feux de croisement, ainsi que les feux antibrouillard

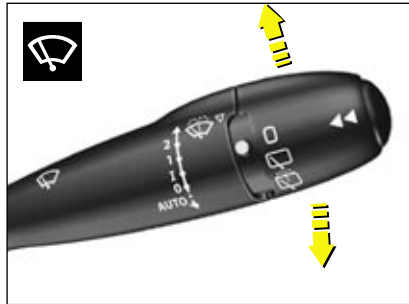

Essuie-vitre avant

Positions de la commande

- 2 : Balayage rapide.
- 1 : Balayage normal.
- I : Balayage intermittent.
- 0 : Arrêt.

Une impulsion vers le bas :

- **AUTO** : Balayage automatique activé.
- Balayage coup par coup.

Par sécurité, le système d'essuyage est désactivé à la coupure du contact.

Il est nécessaire de réactiver le balayage auto, après chaque coupure du contact supérieure à 1 minute en donnant une impulsion vers le bas de la commande.

Position I : La cadence de balayage se réglera automatiquement en fonction de la vitesse du véhicule.

Positions 1 et 2 : Véhicule à l'arrêt, la cadence des essuie-vitres se réduira automatiquement.

Par sécurité, le système d'essuyage est désactivé à la coupure du contact.

À la remise du contact, pour réactiver la fonction :

- Revenez sur la **position 0**.
- Ou passez sur la **position souhaitée**.

L'activation de la fonction est signalée par un balayage.

Véhicule équipé d'un détecteur de pluie

Activation du balayage automatique :

Une impulsion vers le bas «**AUTO**». La cadence de balayage se réglera en fonction de l'intensité de la pluie.

Nota : Lorsque l'essuyage automatique est actif, une impulsion vers le bas déclenche un balayage coup par coup sans désactiver l'essuyage automatique.

Neutralisation du balayage automatique :

- Passage en position **I**, puis revenez en position **0**.
- Ou **arrêt** du moteur.

ATTENTION

Ne masquez pas le détecteur de pluie visible de l'extérieur du pare-brise, situé derrière le rétroviseur intérieur.

Pour le lavage du véhicule, coupez le contact ou neutralisez l'essuyage automatique.

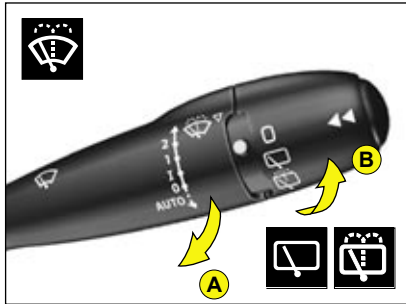

A. Lave-vitre avant

Pour mettre en marche le lave-vitre avant, tirez vers vous la commande d'essuie-vitre.

Le lave-vitre s'accompagne d'un balayage temporisé des essuie-vitres et des lave-projecteurs si les feux de croisement sont allumés.

B. Essuie-vitre arrière

Au 1er cran

Arrêt.

Au 2e cran

Essuie-vitre arrière intermittent.

Au 3e cran

Lavage et balayage arrière temporisé.

Mise en marche automatique

Lorsque les essuie-vitres avant sont fonctionnels et lors du passage de la marche arrière.

Une activation/désactivation de cette fonction est possible dans le menu «Personnalisation/Configuration» du «Menu Général».

La désactivation peut être nécessaire lorsqu'un porte-vélo est installé sur le hayon.

Changement des balais d'essuie-vitres

Lors de leur **remplacement**, les balais d'essuie-vitres doivent être arrêtés en **position de maintenance**. Pour cela, coupez le contact puis actionnez dans la minute la commande d'essuie-vitre. Les essuie-vitres se positionnent verticalement.

Après remplacement, **mettez le contact et actionnez la commande d'essuie-vitre** pour que les essuie-vitres reprennent leur position normale.

Vérifiez que les balais d'essuie-vitres avant et arrière pourront fonctionner librement lors de l'utilisation d'un porte-vélo par exemple ou par temps de gel.

Enlevez toute accumulation de neige à la base du pare-brise.



Réglage du volant

Le volant peut être réglé en hauteur et en profondeur.

À l'arrêt, réglez d'abord votre siège dans la position la mieux adaptée, puis réglez la position du volant. Voir «Position de conduite».

Déverrouillez le volant en tirant la commande vers le haut.

Ajustez la position du volant puis verrouillez en poussant la commande à fond vers le bas.

Veillez à garder une bonne visibilité des affichages du tableau de bord.



Réglage de la ceinture en hauteur

Le bon positionnement du baudrier se situe au milieu de l'épaule. Voir «Précautions d'utilisation».

Le réglage s'effectue en maintenant pincés le bouton et le renvoi pour ajuster la hauteur de la ceinture.



Réglage des projecteurs

En fonction de la charge de votre véhicule, il est recommandé de corriger la hauteur du faisceau des projecteurs.

Sur le tableau de bord à gauche du conducteur.

0 : À vide.

1 : En charge partielle.

2 : En charge moyenne.

3 : En pleine charge.

Par mesure de sécurité, ces manœuvres ne doivent pas être effectuées en roulant.



Rétroviseur intérieur

Le levier situé sur le bord inférieur permet de placer le rétroviseur dans deux positions :

Position jour : le levier n'est pas visible.

Position nuit (anti-éblouissement) : le levier est apparent.

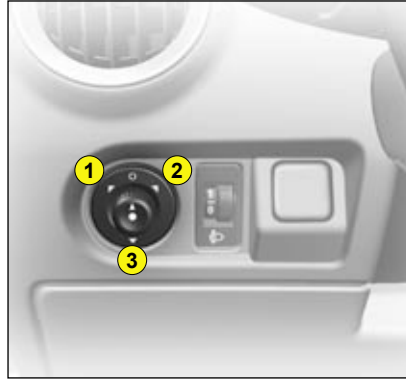

Rétroviseurs extérieurs à commande électrique

Votre véhicule est équipé de rétroviseurs électriques.

Sélectionnez la position pour le rétroviseur souhaité :

1. Rétroviseur côté conducteur.
2. Rétroviseur côté passager.

Manœuvrez la commande dans les quatre directions pour effectuer le réglage désiré.

Le dégivrage des miroirs des rétroviseurs est couplé avec le désembuage électrique de la lunette arrière.



Rabattement des rétroviseurs

En stationnement, les rétroviseurs sont rabattables manuellement ou électriquement.

En tournant la commande sur la position **3**, le rabattement des rétroviseurs est électrique.

Le déploiement des rétroviseurs s'obtient en quittant la position **3**.

L'extrémité du miroir des rétroviseurs extérieurs est de forme asphérique afin d'élargir le champ de vision latéral.

Les objets observés dans la partie asphérique du rétroviseur sont en réalité plus près qu'ils ne paraissent.

Il faudra donc en tenir compte pour apprécier correctement les distances.



Commande électrique

Depuis le poste conducteur, les commandes placées sur la console permettent d'actionner les vitres électriques du véhicule.

Commande séquentielle côté conducteur

Une action au premier cran sur la commande déclenche un mouvement de la vitre qui s'interrompt dès relâchement de la commande.

Une action au deuxième cran sur la commande déclenche la montée ou la descente complète de la vitre, une impulsion en arrête le mouvement.

Nota : Les manœuvres des lève-vitres sont également disponibles de manière temporaire après la coupure du contact.

Antipincement sur lève-vitre conducteur

Un dispositif antipincement stoppe la montée de la vitre. Si elle rencontre un obstacle, elle redescend.

Après débranchement de la batterie ou en cas de dysfonctionnement, vous devez **réinitialiser** la fonction antipincement :

- Descendez complètement la vitre avec la commande, puis remontez-la. Elle ne remontera que de quelques centimètres.
- Appuyez à nouveau sur la commande jusqu'à la fermeture complète.

Pendant cette opération, la protection antipincement est inopérante.

Commande manuelle

Tournez la manivelle pour monter ou descendre la vitre.

FAITES ATTENTION AUX ENFANTS PENDANT LA MANŒUVRE DES VITRES

Retirez toujours la clé de contact en quittant le véhicule même pour une courte durée.

En cas de pincement lors de la manipulation des vitres, vous devez inverser le mouvement de la vitre. Pour cela, inversez la position de la commande concernée.

Lorsque le conducteur actionne les commandes des lève-vitres passagers, il doit s'assurer que les passagers n'empêchent pas la fermeture correcte des vitres.

Le conducteur doit s'assurer que les passagers utilisent correctement les lève-vitres.



Levier de vitesses de la boîte manuelle.

Marche arrière

Ne l'engagez jamais avant l'arrêt complet du véhicule.

Le mouvement doit être effectué lentement pour éviter tout bruit à l'engagement de la marche arrière.

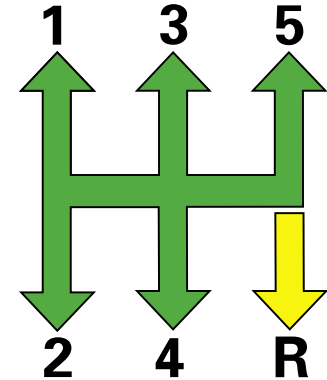

BOÎTE DE VITESSES SENSO DRIVE GÉNÉRALITÉS

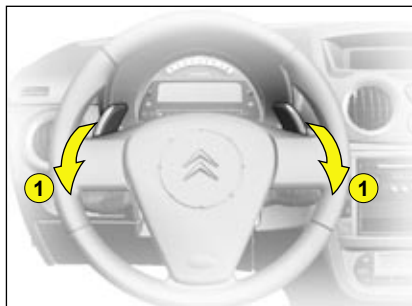

La boîte de vitesses SensoDrive à cinq vitesses propose au choix deux modes de conduite :

- Un mode automatisé.
- Un mode manuel à deux dispositifs de commande : Les commandes sous volant 1 et le levier de vitesses 2 sur la console centrale.

Levier de sélection du mode de fonctionnement de la boîte de vitesses SensoDrive :

- Fonctionnement automatique avec le levier de vitesses 2 en position **A**.
Remarque : Un mode manuel momentané s'active suite à une action sur l'une des commandes sous volant 1.
- Fonctionnement manuel avec le levier de vitesses 2 en position **M**.

Affichage au combiné de bord

- Le rapport engagé et le mode «**AUTO**» s'affichent sur le combiné de bord, y compris contact coupé, à l'ouverture d'une porte par exemple.
- Le témoin pied sur le frein clignote pour indiquer la nécessité d'appuyer sur la pédale de frein pour démarrer ou passer la marche arrière.



Contact mis, le clignotement simultané des témoins «» et «**AUTO**» indique une anomalie, consultez rapidement le réseau CITROËN.

BOÎTE DE VITESSES SENSO DRIVE GÉNÉRALITÉS

Utilisation de la boîte de vitesses SensoDrive



Mise en marche du véhicule

- Appuyez sur la pédale de frein. Le levier doit être en position **N**. La mise sous contact amène dans tous les cas la position **N** (point mort).
- Vérifiez sur le combiné le rapport engagé.
- Au besoin sélectionnez la 1^{re} vitesse ou la marche arrière (le moteur doit être au ralenti).
- Desserrez le frein à main.
- Retirez le pied de la pédale de frein et accélérez.

N Point mort

Lorsque le véhicule roule, ne sélectionnez pas cette position, même pour un court instant.

R Marche arrière

Passage en marche arrière **R** :

Seul le levier permet de passer la marche arrière.

N'engagez le levier en position **R** que lorsque le véhicule est immobilisé, pied sur le frein.

A Mode automatisé

M Marche avant manuelle

Position du sélecteur pour le passage manuel des vitesses :

- Poussez le levier pour augmenter le rapport de vitesse.
- Tirez le levier pour diminuer le rapport de vitesse.



La mise en route du moteur et le passage de la marche arrière ne peuvent s'effectuer que si la pédale de frein est enfoncée.

Le témoin «pied sur frein» clignote sur l'afficheur pendant environ 5 secondes pour indiquer la nécessité d'appuyer sur la pédale de frein pour démarrer le véhicule et passer la marche arrière.

Véhicule immobilisé moteur tournant

En cas d'arrêt prolongé moteur tournant, la boîte de vitesses repasse automatiquement au point mort.

Arrêt du moteur

Avant de couper le moteur, vous pouvez choisir :

- De laisser le véhicule au point mort ; pour cela, mettez le levier en position **N**.
- De laisser le véhicule avec le rapport engagé (**1re** ou **2e** ou **R**) ; pour cela, mettez le levier de la boîte de vitesses dans cette position. Dans ce cas, le véhicule ne pourra pas être déplacé.

Dans tous les cas, il est impératif de serrer le frein à main.

Il est possible dans un temps limité de réengager une vitesse même moteur arrêté.

Avant toute intervention dans le compartiment moteur, vérifiez que la boîte vitesses est bien au point mort et que le frein à main est serré.

Accélération

La pédale d'accélération peut être équipée d'un contacteur de fin de course. Dans ce cas, pour obtenir un surcroît d'accélération, il suffit d'actionner ce contacteur en enfonçant à fond la pédale.

Démarrage en côte

En cas de démarrage en côte, accélérez progressivement tout en lâchant le frein à main.

En cas d'arrêt en côte, il est recommandé de ne pas utiliser l'accélérateur pour maintenir le véhicule immobilisé.



En pente, utilisez le frein pour immobiliser le véhicule. Ne maintenez pas le véhicule immobilisé à l'aide de l'accélérateur.

BOÎTE DE VITESSES SENSODRIVE MODE AUTOMATISÉ

II



Pour sélectionner le mode de conduite automatisé

Mettez le levier de vitesses en position **A**.

«**AUTO**» s'affiche au combiné pour confirmer la sélection.

La boîte de vitesses fonctionne alors en mode auto-actif, sans intervention de votre part.

Elle sélectionne en permanence le rapport de vitesse le mieux adapté aux paramètres suivants :

- Style de conduite.
- Profil de la route.
- Charge du véhicule.

Reprise momentanée du mode manuel

En mode automatique, une sollicitation des palettes «+» ou «-» vous permet de changer immédiatement votre rapport de vitesse.

Le pictogramme «**AUTO**» reste allumé au combiné.

En l'absence de nouvelle sollicitation, le mode automatisé se réactive en fonction des conditions de roulage.

Annulation du mode automatisé

Retirez le levier de vitesses de la position **A** pour sélectionner une autre position.

Le pictogramme «**AUTO**» disparaît au combiné.

BOÎTE DE VITESSES SENSODRIVE

MODE MANUEL

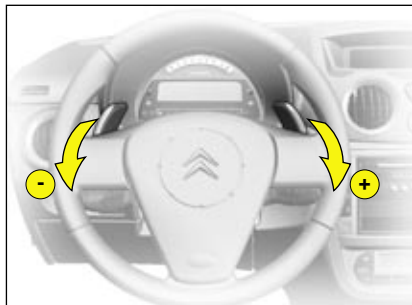

Commandes de vitesses sous volant

Positionnez le levier de vitesses en position **M**, et ensuite les commandes sous volant donnent accès aux cinq vitesses en marche avant.

Pour changer de rapport :

- Tirez vers vous la commande «+» pour passer le rapport supérieur.
- Tirez vers vous la commande «-» pour rétrograder.

Les commandes ne permettent pas de sélectionner le neutre et la marche arrière et elles ne permettent pas de quitter la marche arrière.



Commandes au levier de vitesses

Positionnez le levier de vitesses en position **M** puis :

- Poussez le levier pour passer le rapport supérieur.
- Tirez le levier pour rétrograder.

Remarques :

- Dans le cas de vitesse réduite, à l'approche d'un stop ou d'un feu tricolore par exemple, la boîte de vitesses rétrograde automatiquement jusqu'en 1^{re} vitesse.
- En mode manuel, il n'est pas nécessaire de relâcher l'accélérateur pendant les changements de rapport.

- Les demandes de changement de rapport sont acceptées uniquement si le régime moteur le permet.
- Lorsque le moteur atteint le régime maximal et lorsque les conditions le permettent, le système se charge d'engager automatiquement le rapport supérieur.

Réinitialisation

Le système de la boîte de vitesses SensoDrive nécessite une réinitialisation après l'un des événements suivants :

- Changement ou un débranchement de la batterie.
- Démarrage avec une batterie de secours.
- Dysfonctionnement.

Pour réinitialiser le système :

- Mettez le contact. Un trait et «**AUTO**» s'affichent au combiné de bord.
- Appuyez sur la pédale de frein.
- Attendez jusqu'à l'affichage du **N** ou d'un rapport de vitesse au combiné de bord (environ 30 secondes).
- Relâchez le frein.

Le démarrage est de nouveau possible.

STOP & START

Votre véhicule peut être équipé d'un système «Stop & Start», associé à une boîte de vitesses SensoDrive, qui met le moteur en veille lors des phases d'arrêt (feux rouges, stops, encombrements...).

Pendant ces phases, votre véhicule ne consomme pas de carburant, n'émet pas de gaz polluant et est parfaitement silencieux.

Le moteur redémarre instantanément dès que vous souhaitez avancer de nouveau.

II

Fonctionnement du système «Stop & Start» :

Lorsque vous freinez pour arrêter votre véhicule, le moteur se met en veille juste avant l'arrêt complet du véhicule ; le témoin vert «ECO» s'allume au combiné. Le moteur reste en veille tant que vous appuyez, même légèrement, sur la pédale de frein.

Lorsque vous relâchez la pédale de frein, le moteur redémarre automatiquement et instantanément. Le témoin vert «ECO» s'éteint. Vous pouvez alors accélérer pour avancer de nouveau.

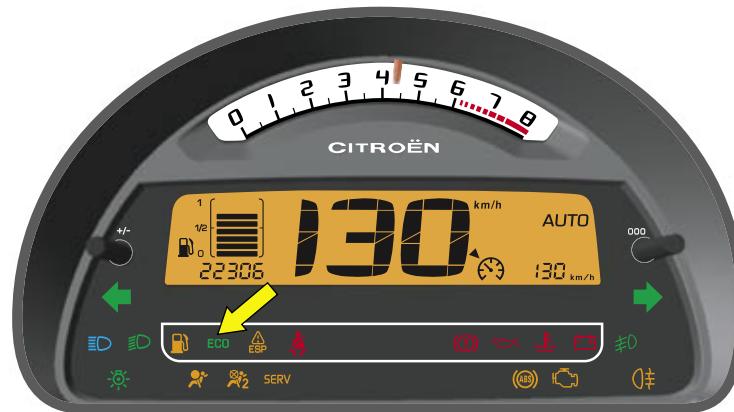

Cas de non-mise en veille du moteur :

Avant de mettre en veille le moteur, le système vérifie automatiquement et instantanément qu'un certain nombre de conditions touchant à la sécurité, au confort thermique ou à la protection du moteur sont remplies.

À titre d'exemple, le moteur pourra ne pas se mettre en veille, ou redémarrera de lui-même :

- Dans les minutes suivant le premier démarrage (moteur froid).
- Pour garantir votre confort thermique :
 - Dans des conditions extrêmes de température extérieure (moins de -10°C , plus de $+30^{\circ}\text{C}$), si l'air conditionné est actif.
 - Plus généralement, si les conditions climatiques et la température programmée de l'air conditionné rendent nécessaire le maintien du moteur tournant pour produire du chaud ou du froid.
- Si vous avez activé le désembuage/dégivrage du pare-brise.
- En cas d'arrêt prolongé en forte pente, pour maintenir les capacités de freinage du véhicule.

Après le passage de la marche arrière, la mise en veille du moteur est suspendue pendant environ une quinzaine de secondes.

STOP & START

Désactivation du système «Stop & Start» :

Vous pouvez, si vous le souhaitez, désactiver ponctuellement le système «Stop & Start», par un appui sur la commande «ECO OFF» située sur la façade centrale, côté gauche.

Le témoin situé sur la commande s'allume alors, et votre véhicule fonctionne comme un véhicule ordinaire .

Vous pouvez réactiver le système par un nouvel appui sur la commande «ECO OFF» : Le témoin sur la commande s'éteint.

Nota : Le système «Stop & Start» se réactive automatiquement à chaque redémarrage du véhicule.



Batteries

Le bon fonctionnement du système nécessite une batterie spécifique et une petite batterie supplémentaire située sous le siège avant gauche.

En cas d'échange batterie, adressez-vous au réseau CITROËN.

Remarque :

En cas de dysfonctionnement du système «Stop & Start», le témoin «ECO» clignote brièvement, accompagné d'une alerte sonore. Le témoin de la commande «ECO OFF» s'allume.

Consultez le réseau CITROËN.

**Lorsque le moteur est en veille, il peut redémarrer à tout moment.
Avant d'intervenir sous le capot moteur, il est impératif de couper le contact.**

Avant de quitter le véhicule, la coupure du contact est impérative.



Frein de stationnement

Le frein de stationnement est actionné en tirant sur le levier avec d'autant plus d'énergie que la pente est accentuée.

Pour faciliter l'action sur le levier, il est recommandé d'appuyer simultanément sur la pédale de frein.

En toutes circonstances, par précaution, engagez la première vitesse.

Sur pentes raides, tournez les roues vers le trottoir.

Pour desserrer le frein de stationnement, appuyez sur la commande en tirant sur le levier puis rabaissez-le totalement.

Nota : Le témoin s'allume si le frein de stationnement est serré ou mal desserré, contact mis.

Nota : L'allumage de ce témoin indique que le frein de stationnement est serré ou mal desserré, moteur tournant (vitesse supérieur à 5 km/h environ).



Frein à main desserré

L'allumage de ce témoin indique un niveau de liquide de frein insuffisant ou un dysfonctionnement du répartiteur de freinage.

L'arrêt est impératif.

Consultez rapidement le réseau CITROËN.



Système ABS-Antiblocage de roues

Le système ABS augmente la sécurité en empêchant le blocage des roues en cas de freinage brutal ou dans des conditions d'adhérence faible. Il permet de garder le contrôle de la direction.

La capacité de fonctionnement de tous les éléments électriques essentiels de l'ABS est contrôlée par un système de surveillance électronique avant et pendant le parcours. Le témoin de contrôle de l'ABS s'allume lorsque l'on met le contact et doit s'éteindre après quelques secondes.

Si le témoin de contrôle ne s'éteint pas, cela signifie que l'ABS s'est déconnecté par suite d'une défaillance. De même, le fait que le témoin de contrôle s'allume pendant le parcours montre que le système ABS est inactif. Dans les deux cas, le système normal de freinage reste efficace, comme sur un véhicule sans ABS. Toutefois, afin de retrouver la sécurité liée au fonctionnement correct de l'ABS, le véhicule doit être examiné dès que possible par le réseau CITROËN.

Sur routes glissantes (gravillons, neige, verglas etc.), rouler prudemment reste dans tous les cas impératif.

Système d'assistance au freinage d'urgence

(Pour les véhicules équipés du système ABS)

Le système d'assistance au freinage d'urgence permet, en cas d'urgence, d'atteindre plus vite la pression optimale de freinage, donc de réduire la distance d'arrêt. Il se déclenche en fonction de la vitesse d'action sur la pédale de frein, ce qui se traduit par une diminution de sa résistance. Pour prolonger, l'action du système d'assistance au freinage d'urgence, maintenez le pied sur la pédale de frein.

Un freinage d'urgence ou une forte décélération du véhicule provoque l'allumage automatique des feux de détresse. Les feux s'éteindront automatiquement à la réaccélération du véhicule ou manuellement en appuyant sur la commande de feux de détresse sur la planche de bord.

En cas de freinage d'urgence, appuyez très fortement sans jamais relâcher l'effort.

CONTRÔLE DYNAMIQUE DE STABILITÉ (ESP)



Ce système est associé à l'ABS et complémentaire de l'ABS. En cas d'écart entre la trajectoire suivie par le véhicule et celle souhaitée par le conducteur, le système ESP agit automatiquement sur le frein d'une ou plusieurs roues et sur le moteur pour inscrire le véhicule dans la trajectoire souhaitée.

Fonctionnement

Le témoin ESP clignote dans le combiné, lorsque le système ESP corrige la trajectoire.

Neutralisation

Dans des conditions exceptionnelles (démarrage du véhicule embourbé, immobilisé dans la neige, avec des chaînes, sur un sol meuble...), il peut s'avérer utile de neutraliser les systèmes ESP pour faire patiner les roues et retrouver de l'adhérence.

- Appuyez sur la commande **A**.
- Le témoin associé à la commande **A (ESP)** et le témoin **ESP** au combiné s'allument.

Le système ESP n'est plus actif.

Le système ESP s'enclenche à nouveau :

- **Automatiquement** en cas de coupure du contact.
- **Automatiquement** au-dessus d'environ **50 km/h** (Suivant versions).
- **Manuellement** par un nouvel appui sur la commande **A**.

Anomalie de fonctionnement

Lorsqu'un dysfonctionnement du système survient, le témoin **ESP** s'allume dans le combiné.

Consultez le réseau CITROËN pour vérification du système.



Le système ESP offre un surcroît de sécurité en conduite normale, mais ne doit pas inciter le conducteur à prendre des risques supplémentaires ou à rouler à des vitesses trop élevées.

Le fonctionnement de ce système est assuré dans la mesure du respect des préconisations du constructeur concernant les roues (pneumatiques et jantes), les composants de freinage, les composants électroniques, ainsi que les procédures de montage et d'intervention du réseau CITROËN.

Après un choc, faites vérifier ce système par le réseau CITROËN.

FILTRE À PARTICULES DIESEL

En complément du catalyseur, ce filtre contribue activement à la préservation de la qualité de l'air en fixant les particules polluantes non brûlées. Les fumées noires d'échappement sont ainsi supprimées.

Colmatage du filtre à particules

Cette alerte est due à un début de saturation du filtre à particules (conditions de roulage de type urbain exceptionnellement prolongées : vitesse réduite, embouteillages...).

Afin de régénérer le filtre, il est conseillé de rouler dès que possible, quand les conditions de circulation le permettent, à une vitesse de 60 km/h ou plus pendant au moins 5 minutes jusqu'à la disparition du message d'alerte. Si cette alerte persiste, consultez le réseau CITROËN.

Nota : *Après un fonctionnement prolongé du véhicule à très basse vitesse ou au ralenti, on peut exceptionnellement constater des phénomènes d'émissions de vapeur d'eau à l'échappement lors d'accélération. Elles sont sans conséquence sur le comportement du véhicule et sur l'environnement.*

Niveau additif GASOIL

En cas de niveau minimum d'additif, il est nécessaire d'effectuer une mise à niveau de l'additif. Consultez rapidement le réseau CITROËN.

Alerte de survitesse

Fonction de surveillance d'une vitesse maximale souhaitée.

Un appui court sur la commande **E** active la fonction (le témoin s'allume).

Pour mémoriser ou modifier la vitesse d'alerte souhaitée, lorsque vous avez atteint cette vitesse, effectuez un appui long sur la commande **E** (située sur la façade centrale de la planche de bord) jusqu'à l'obtention d'un gong sonore de confirmation.

Un signal sonore indique le dépassement de la vitesse programmée.

Annulation

Un nouvel appui court sur la commande **E** désactive cette fonction (le témoin s'éteint).

Nota : L'alerte de survitesse ne fonctionne que pour des vitesses supérieures à 30 km/h environ.



RÉGULATEUR DE VITESSE

Ce dispositif d'aide à la conduite vous permet de rouler à une vitesse de votre choix **sans action sur l'accélérateur**.

Ce dispositif est actif au-dessus d'environ 40 km/h et sur les derniers rapports de la boîte de vitesses.

La commande **A** du régulateur de vitesse est située sous la commande d'éclairage et de signalisation.

Remarque : Les informations liées au régulateur sont affichées dans l'afficheur du combiné **B**. Cet affichage entraîne la disparition des informations de l'ordinateur de bord (si affichées au combiné).

Sélection de la fonction

Tournez la molette **1** sur la position «**CRUISE**».

Sélection d'une vitesse de croisière



À la sélection de la fonction par la molette **1**, aucune vitesse de croisière n'est mémorisée.

Une fois la vitesse souhaitée atteinte par action sur l'accélérateur, donnez une impulsion brève sur la commande **2** ou **4**.

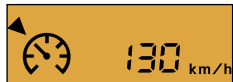

La vitesse de croisière est alors mémorisée. Elle est affichée dans l'afficheur du combiné **B**.

Vous pouvez alors relâcher la pédale d'accélérateur. Le véhicule maintiendra la vitesse choisie automatiquement.

Remarque : La vitesse de votre véhicule peut légèrement varier par rapport à la vitesse de croisière mémorisée.

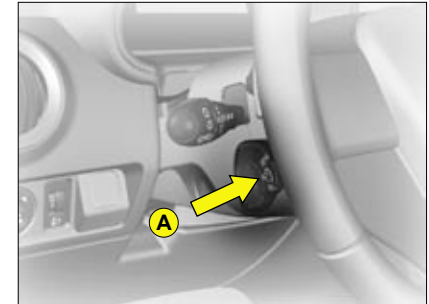

Le régulateur de vitesse ne doit être utilisé que lorsque les conditions de roulage à vitesse constante le permettent.

Ne l'utilisez pas lorsque la circulation est très dense, ni sur route accidentée présentant de mauvaises conditions d'adhérence ou toute autre difficulté.

Dépassement temporaire de la vitesse de croisière

En cours de régulation, il est toujours possible, par action sur la pédale d'accélérateur, d'aller au-delà de la vitesse de croisière (dépassement d'un autre véhicule par exemple). La vitesse affichée dans l'afficheur clignote. Il suffit ensuite de relâcher la pédale d'accélérateur pour revenir à la vitesse de croisière.

Remarque : Si en cours de régulation le système est dans l'impossibilité de maintenir la vitesse mémorisée (forte descente), alors la vitesse clignote. Si nécessaire, adaptez votre allure.

Réglage de la vitesse de croisière en cours de régulation

Vous pouvez régler la vitesse de croisière affichée en zone **B**, en appuyant sur :

- La commande **4** pour augmenter la vitesse.
- La commande **2** pour diminuer la vitesse.

Remarque : Des appuis successifs permettent de modifier la vitesse de croisière par pas de 1 km/h et un appui maintenu par pas de 5 km/h.

Désactivation de la régulation de la vitesse de croisière mémorisée.

- Soit par appui sur la pédale de frein ou la pédale d'embrayage.
- Soit lorsque le système ESP agit.
- Soit en appuyant sur la commande **3**.

Nota : Le régulateur de vitesse est désactivé si le levier de vitesse est au point mort (position **N**)



Ces actions font apparaître l'information «**OFF**» dans l'afficheur du combiné .

Ces manœuvres n'annulent pas la vitesse de croisière qui reste affichée dans l'afficheur.

Réactivation de la régulation

• Par rappel de la vitesse de croisière mémorisée :

Après neutralisation, appuyez sur la commande **3**. Votre véhicule reprend automatiquement la vitesse de croisière mémorisée et celle-ci s'affiche dans l'afficheur de combiné **B**.

• Par sélection de la vitesse en cours :

Donnez une impulsion brève sur la commande **2** ou **4**, une fois la vitesse souhaitée atteinte.

L'information «**OFF**» disparaît alors de l'afficheur.

Si la vitesse de croisière mémorisée est plus élevée que la vitesse courante, le véhicule accélérera pour atteindre celle-ci.

Arrêt de la fonction

- Par action sur la molette de la position «**CRUISE**» vers la position **0**.
- Par arrêt du moteur.

La vitesse de croisière choisie précédemment n'est plus mémorisée.

Remarque :

En cours de régulation, la vitesse affichée clignote lorsque la vitesse mémorisée est dépassée.

En cas de dysfonctionnement, la vitesse mémorisée ou les tirets « - - » clignotent et le témoin «**OFF**» apparaît fixe dans l'afficheur.

Consultez le réseau CITROËN.



Le conducteur doit rester attentif et conserver une parfaite maîtrise de son véhicule.

Il est recommandé de laisser ses pieds à proximité des pédales.

LIMITEUR DE VITESSE

Ce dispositif d'aide à la conduite vous permet de choisir une vitesse maximale à ne pas dépasser. **Celle-ci doit être supérieure à 30 km/h.**

La commande **A** du limiteur est située sous la commande d'éclairage et de signalisation.

Remarque : Les informations liées au limiteur sont affichées dans l'afficheur du combiné **B**. Cet affichage entraîne la disparition des informations de l'ordinateur de bord (si affichées au combiné).

II

Sélection de la fonction

Tournez la molette **1** vers la position «LIMIT».

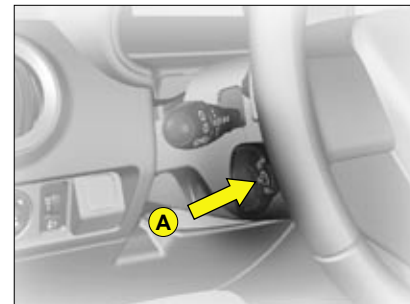

À la sélection de la fonction sur la molette **1**, la dernière vitesse mémorisée est affichée.

Réglage de la vitesse maximale

Moteur tournant, vous pouvez régler la vitesse mémorisée, par appuis courts ou par appuis longs sur :

- La commande **4** pour augmenter la vitesse mémorisée.
- La commande **2** pour diminuer la vitesse mémorisée.

Remarque : Des appuis successifs permettent de modifier la vitesse de croisière par pas de 1 km/h et un appui maintenu par pas de 5 km/h.

Activation de la vitesse maximale

Lorsque la vitesse maximale souhaitée est affichée, pressez la commande **3** pour que la limitation soit activée.



L'information «OFF» disparaît alors de l'afficheur.

Lorsque la fonction est active, l'action sur la pédale d'accélérateur ne permettra pas le dépassement de la vitesse programmée sauf si vous enfoncez à fond la pédale d'accélération jusqu'au franchissement de la zone d'effort. Voir «Dépassement temporaire de la vitesse maximale».

Remarque : La vitesse de votre véhicule peut légèrement varier par rapport à la vitesse de croisière mémorisée.



Désactivation de la vitesse maximale

En appuyant sur la commande **3** située sur le bout de la commande **A**.



Cette action fait apparaître l'information «**OFF**» dans l'afficheur du combiné.
Cette action n'annule pas la vitesse mémorisée qui reste affichée dans l'afficheur.

Dépassement temporaire de la vitesse maximale

A tout moment, il est possible de dépasser la vitesse maximale mémorisée en enfonçant à fond la pédale d'accélération jusqu'au franchissement de la zone d'effort.

Durant le temps de dépassement de vitesse, la vitesse affichée clignote.

Il suffit alors de relâcher la pédale d'accélérateur pour revenir en dessous de la vitesse maximale et rendre la fonction de nouveau active.

Remarque : Si en cours de limitation le système est dans l'impossibilité de maintenir la vitesse mémorisée (notamment forte descente ou accélération excessive), alors la vitesse clignote. Si nécessaire, adaptez votre allure.

La fonction s'activera à nouveau lorsque votre vitesse sera redescendue en dessous de la vitesse limite souhaitée.

Arrêt de la fonction

- Par action sur la molette de la position «**LIMIT**» vers la position **0**.
- Par arrêt du moteur.

La vitesse choisie précédemment est mémorisée.

En cas de dysfonctionnement, la vitesse mémorisée clignote et le témoin «**OFF**» apparaît fixe dans l'afficheur. Consultez le réseau CITROËN.



Un surtapis non recommandé par CITROËN risque de glisser sous la pédale d'accélérateur et d'empêcher le franchissement de la zone d'effort.

Il sera alors impossible de dépasser la vitesse souhaitée, sauf intervention sur la commande sous-volant.

Le conducteur doit rester attentif et conserver une parfaite maîtrise de son véhicule.

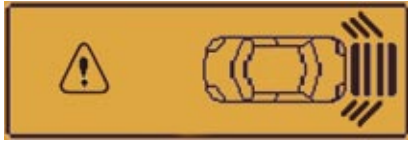

II

Des capteurs de proximité sont situés dans le **pare-choc arrière** de votre véhicule.

Lors de manœuvres **en marche arrière, à une vitesse faible et inférieure à 10 km/h** environ, ils vous informent de la présence d'un obstacle situé dans leur zone de détection par :

- Un signal sonore émis par les haut-parleurs arrière gauche et/ou droit.
- L'affichage de la silhouette de votre véhicule avec des pavés correspondant aux zones pour lesquelles un obstacle est détecté.

Lorsque le véhicule se rapproche de l'obstacle, le signal sonore devient de plus en plus rapide et les pavés s'affichent de plus en plus proches du véhicule.

Lorsque l'obstacle est à moins d'environ 25 centimètres du véhicule, le signal sonore devient continu avec affichage du panneau «**ATTENTION**» sur l'afficheur.

Activation/Désactivation

Vous pouvez activer/désactiver l'aide au stationnement par un appui sur la commande **1**. Si l'aide au stationnement est inactive, le témoin de la commande **1** est allumé.

L'activation/désactivation de l'aide au stationnement est mémorisée à l'arrêt du véhicule.

Remarque : Le système est désactivé automatiquement si une remorque est attelée au véhicule.

Le montage de l'attelage devra être réalisé par le réseau CITROËN.

Fonctionnement

Au passage de la marche arrière, un signal sonore vous avertit que le système est actif. La silhouette de votre véhicule apparaît sur l'afficheur. Les obstacles situés à l'arrière du véhicule pourront être détectés.

Remarques :

- Les capteurs de proximité ne pourront pas détecter les obstacles situés juste sous ou au-dessus des pare-chocs.
- Un objet fin tel qu'un piquet, une balise de chantier ou tout autre objet similaire, peut être détecté seulement au début de la manœuvre mais ne plus l'être quand le véhicule arrive à sa proximité.
- Par mauvais temps ou en hiver, assurez-vous que les capteurs ne sont pas recouverts de salissures, de givre ou de neige.
- Ce système ne remplace pas la vigilance et la responsabilité du conducteur.

OUVERTURES SÉCURITÉ ANTIVOL ET ANTI-AGRESSION



Verrouillage de l'intérieur

Un appui sur la commande **A** permet de commander le verrouillage et le déverrouillage centralisé électrique, lorsque toutes les portes sont fermées.

L'ouverture des portes est toujours possible de l'intérieur.

Si l'une des portes ou le hayon est ouvert ou mal fermé, le verrouillage centralisé ne s'effectue pas.

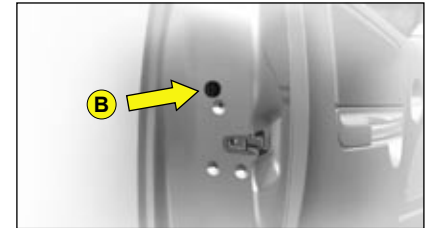

Commande manuelle (Mode de secours)

Il est possible de verrouiller les portes du véhicule lors d'une panne électrique en actionnant la commande **B** de chaque porte.

Porte ouverte, introduisez par exemple l'extrémité de la clé dans la cavité et tournez.

Fermez ensuite la porte.

Après intervention, le fonctionnement normal reprend avec la commande de déverrouillage **A**, avec la télécommande ou avec la clé côté porte conducteur.

Le témoin lumineux de la commande **A** signale 3 états :

- Il clignote lorsque les ouvrants sont verrouillés à l'arrêt et moteur arrêté.
- Il s'allume lorsque les ouvrants sont verrouillés et à partir de la mise du contact.
- Il s'éteint lorsque les ouvrants ne sont pas verrouillés.

Nota : La commande **A** est inactive lorsque le véhicule a été verrouillé par la télécommande ou la clé.

Sécurité antivol

Dans tous les cas, dès que le véhicule roule (au-dessus de 10 km/h), le hayon se verrouille automatiquement. Le hayon se déverrouille à l'ouverture d'une porte ou à l'aide de la commande de verrouillage/déverrouillage intérieure.

Sécurité anti-agression

Au démarrage du véhicule, le système verrouille automatiquement les portes dès que vous atteignez environ 10 km/h.

Nota : S'il y a ouverture d'une porte, celle-ci se verrouillera de nouveau automatiquement lorsque le véhicule atteindra environ 10 km/h.

Activation/Désactivation de la fonction

Après la mise du contact, effectuez un appui long sur la commande de verrouillage centralisé jusqu'à l'affichage d'un message.

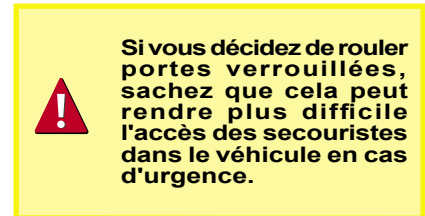



L'accès au coffre peut se faire de deux manières :

En ouvrant le volet supérieur **1**, par un appui sur la commande **A** (Le cache-bagage s'escamote automatiquement contre le volet supérieur permettant un accès rapide au contenu du coffre).

En ouvrant le volet supérieur **1**, par un appui sur la commande **A**, puis le volet inférieur **2** par une manœuvre de la commande **B**.



Fermeture des volets supérieur et inférieur arrière

Fermez le volet **2**, puis le volet **1**.

Nota : Dès que la vitesse atteint environ 10 km/h, les volets arrière se verrouillent automatiquement.

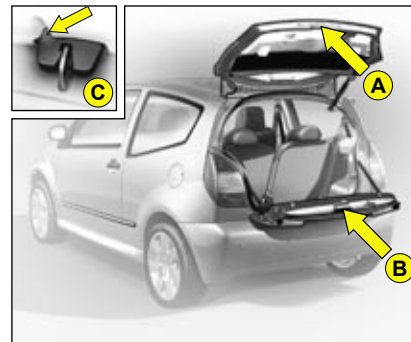

Déverrouillage de secours

En cas d'incident de fonctionnement au déverrouillage du volet supérieur, la serrure peut être déverrouillée de l'intérieur du coffre :

- Introduisez dans l'orifice **C** de la serrure un outil de type tournevis.
- Actionnez-le jusqu'au déverrouillage du volet supérieur.



Il est nécessaire d'ouvrir le volet supérieur afin d'accéder à la commande d'ouverture du volet inférieur.

Fermez toujours le volet inférieur avant de refermer le volet supérieur.

Le volet inférieur peut supporter des charges réparties allant jusqu'à 100 kg.

AÉRATION - CHAUFFAGE

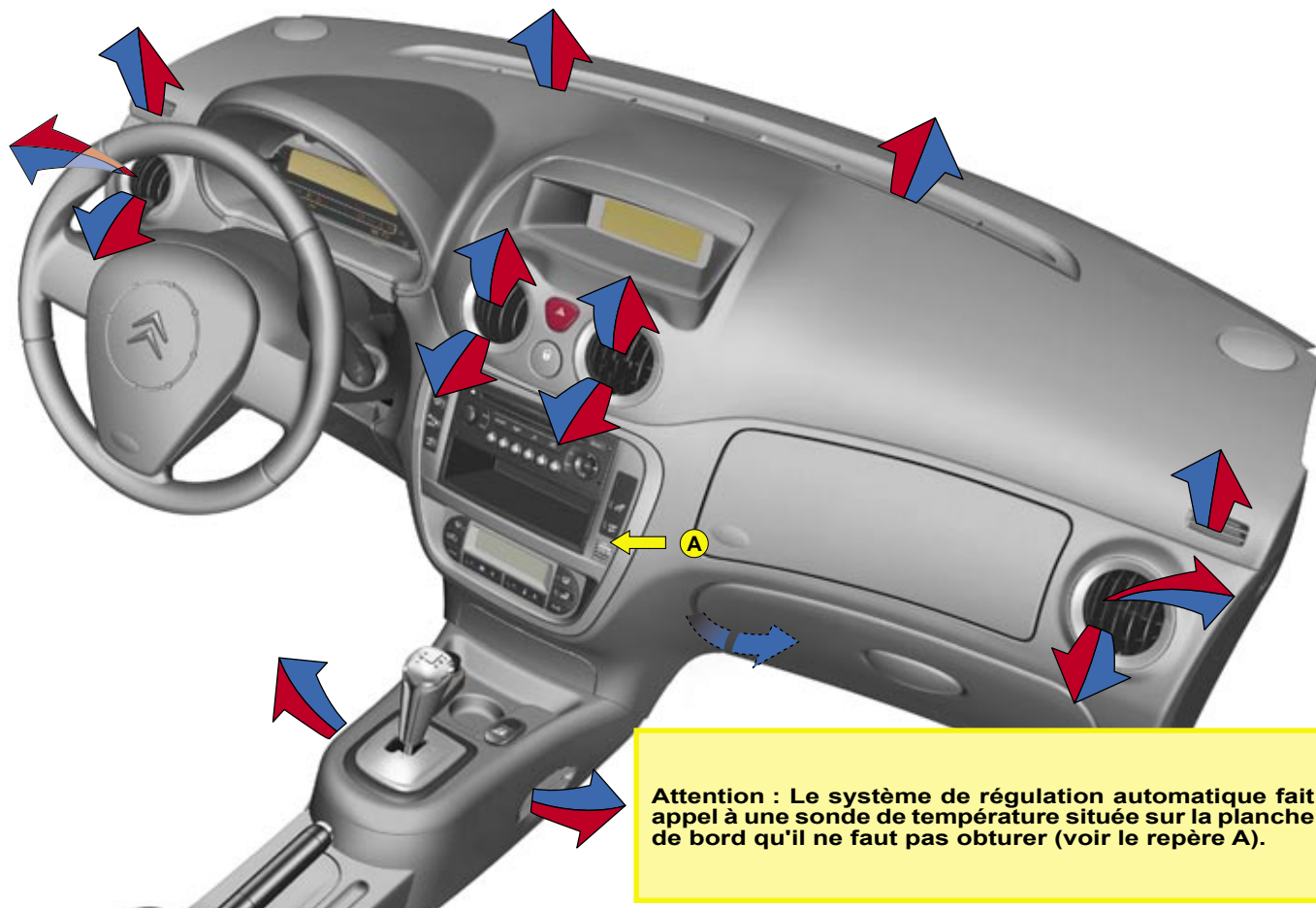

Attention : Le système de régulation automatique fait appel à une sonde de température située sur la planche de bord qu'il ne faut pas obturer (voir le repère A).

Entrée d'air

Veillez à la propreté de la grille extérieure d'entrée d'air située à la base du pare-brise (feuilles mortes, neige).

En cas de lavage du véhicule de type haute pression, évitez toute projection au niveau de l'entrée d'air.

Aérateurs

Les aérateurs de face (sauf l'aérateur central milieu) sont munis de grilles pour orienter le flux d'air (haut-bas, droite-gauche).

Circulation d'air

Un confort maximal est obtenu par une bonne répartition de l'air dans l'habitacle à l'avant comme à l'arrière.

Des sorties d'air situées sur la console centrale au niveau du levier de vitesses permettent un meilleur confort des places arrière.

Filtre à pollens - Filtre anti-odeurs

Votre installation est équipée d'un filtre qui permet d'arrêter les poussières.

Ce filtre doit être changé selon les prescriptions d'entretien. Voir «Le carnet d'entretien».

Air conditionné

Quelle que soit la saison, par temps frais, l'air conditionné est utile, car il enlève l'humidité de l'air et la buée.

Pour conserver une bonne étanchéité du compresseur de climatisation, il est indispensable de faire fonctionner l'air conditionné au moins une fois par mois.

Pour être efficace, l'air conditionné ne doit être utilisé que vitres fermées.

En cas de traction d'une remorque importante et par très forte température extérieure, l'air conditionné peut s'interrompre momentanément si le refroidissement moteur l'impose.

L'eau provenant de la condensation du climatiseur peut s'évacuer par un orifice prévu à cet effet ; une flaque d'eau peut ainsi se former sous le véhicule à l'arrêt.

Il est recommandé de faire contrôler régulièrement le système d'air conditionné. Voir «Le carnet d'entretien».

L'air conditionné utilise l'énergie du moteur lors de son fonctionnement. Il en résulte une hausse de la consommation.



Désembuage - Dégivrage du pare-brise et des vitres latérales avant

- Placez les commandes de température et de débit d'air en position maximum.

- Fermez les aérateurs centraux.
- Mettez l'air conditionné en fonction.

Nota : Vous ne devez pas être en recirculation d'air.

AÉRATION - CHAUFFAGE AIR CONDITIONNÉ MANUEL

1. Répartiteur d'air



Débit aux aérateurs de face
(Aérateurs ouverts)



Débit vers les pieds des places avant et arrière
(Aérateurs fermés)



Débit vers les pieds, le pare-brise et les vitres latérales



Débit vers le pare-brise et les vitres latérales
Désembuage - Dégivrage

La répartition de l'air pulsé peut être modulée à volonté en plaçant le répartiteur **1** sur une position intermédiaire.

2. Air de l'habitacle



Recirculation d'air

Cette position permet de s'isoler d'odeurs ou fumées extérieures désagréables. Elle doit être annulée dès que possible pour permettre le renouvellement de l'air dans l'habitacle et éviter l'embuage.

3. Réglage de la vitesse du pulseur d'air

Le pulseur d'air ne fonctionne que moteur tournant. Pour obtenir un bon confort dans l'habitacle, cette commande ne doit pas rester en position **0** (position **1** mini).

4. Réglage de la température d'air pulsé

5. Air conditionné

6. Dégivrage - Désembuage de la lunette arrière.

AIR CONDITIONNÉ MANUEL

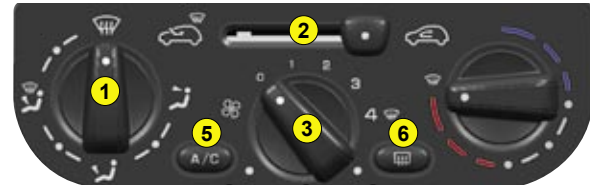

AÉRATION - CHAUFFAGE



AIR CONDITIONNÉ MANUEL



Air conditionné

L'installation d'air conditionné ne fonctionne que moteur en marche.

Appuyez sur la commande placée sur le tableau de commande.

Témoin allumé = en fonctionnement

L'air conditionné est obtenu en mélangeant de l'air chaud et froid. La commande **4** permet d'ajuster l'air conditionné lorsque la commande **5** est en fonctionnement.

Pour obtenir de l'air conditionné, la commande du pulseur d'air **3** ne doit pas être sur la position «0».



Recirculation d'air

Cette fonction permet d'isoler l'habitacle des odeurs ou fumées extérieures désagréables et d'augmenter l'efficacité et la rapidité de l'air conditionné.

Suivant version, appuyez sur la commande **A** (témoin allumé) ou manœuvrez la commande **B**.

L'entrée d'air extérieur est condamnée.

Cette fonction doit être annulée lorsqu'elle n'est plus nécessaire pour permettre un renouvellement de l'air dans l'habitacle et le désembuage.

Nota : Pour obtenir une montée de température rapide de l'habitacle, mettez la commande **A** ou **B** en position recirculation d'air et la commande **4** au maximum de la zone rouge.

Si après un arrêt prolongé au soleil, la température intérieure est très élevée :

- Aérez l'habitacle vitres ouvertes pendant quelques instants puis fermez les vitres.
- Réglez la température d'utilisation de la commande **4**, sur le maximum de la zone bleue.
- Ouvrez les aérateurs.
- Utilisez la position recirculation d'air.
- Placez la commande du pulseur d'air **3** en position proche du maxi.
- En confort établi, actionnez le pulseur d'air **3** et la commande de température **4** pour ajuster le confort.

Tableau de commande

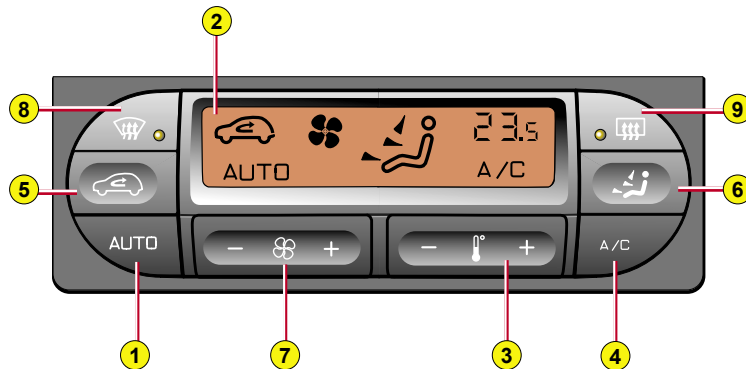

1. Air conditionné automatique
2. Afficheur
3. Réglage de la température
4. Air conditionné
5. Recirculation d'air
6. Répartiteur d'air
7. Débit d'air
8. Désembuage - Dégivrage du pare-brise et des vitres latérales avant
9. Dégivrage - Désembuage de la lunette arrière

La température dans l'habitacle ne peut être inférieure à la température extérieure si l'air conditionné n'est pas en marche.

L'air conditionné permet de maintenir un confort optimum quelles que soient les conditions climatiques, par l'utilisation permanente du fonctionnement automatique (par appui sur la commande «**AUTO**»).

Nota : Le mode de fonctionnement automatique ne fera appel à la production d'air conditionné que pour atteindre la température souhaitée ou enlever l'humidité de l'air. De ce fait, l'allumage du témoin d'air conditionné peut être intermittent.

2. Afficheur

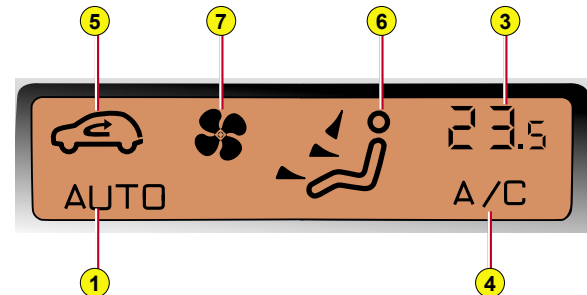

AIR CONDITIONNÉ AUTOMATIQUE

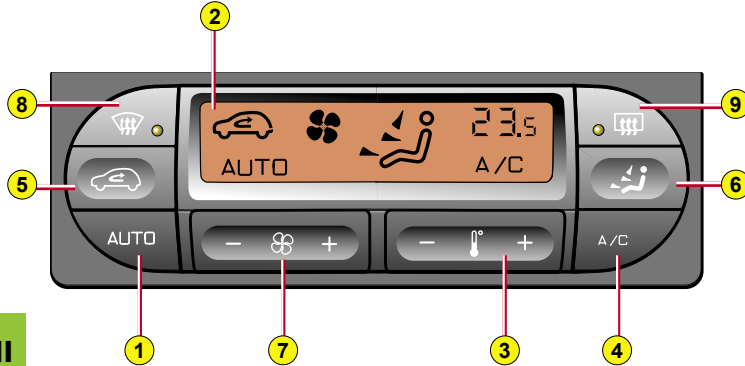

1. Fonctionnement automatique

C'est le mode normal d'utilisation du système.

Un appui sur cette commande, confirmé par l'affichage «**AUTO**» sur l'afficheur, permet de gérer automatiquement :

- Le débit d'air.
- La température dans l'habitacle.
- La répartition d'air.
- Recirculation d'air.
- Air conditionné.

Pour revenir en mode manuel, réappuyez sur la commande.

2. Afficheur

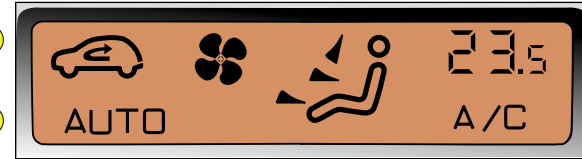

3. Réglage de la température



Pour afficher la température désirée, appuyez sur les commandes :

- Pour diminuer la température.
- + Pour augmenter la température.

Un réglage autour de 22°C permet d'obtenir un bon confort.

Celui-ci peut varier entre 20°C et 24°C de manière courante.

HI (high) : Demande de chauffage maxi.

LO (low) : Demande de réfrigération maxi.

Nota :

- Lors des départs moteur froid, afin d'éviter une trop grande diffusion d'air froid, le débit n'atteindra que progressivement son niveau optimum.
- Lorsque l'on entre dans le véhicule, après un arrêt plus ou moins prolongé et que la température à l'intérieur du véhicule est beaucoup plus froide (ou plus chaude) que la température de confort, il n'est pas utile de modifier la température affichée pour atteindre rapidement le confort souhaité. Le système utilise automatiquement ses performances maximales pour compenser le plus rapidement possible l'écart de la température.

Reprise manuelle d'une ou plusieurs fonctions

Il est possible de régler manuellement une ou plusieurs fonctions, tout en maintenant les autres fonctions en mode automatique.

L'affichage de la fonction «**AUTO**» s'éteint.



4. Air conditionné

Appuyez sur la commande placée sur le tableau de commande.

Un symbole apparaît sur l'afficheur (système actif).

Afin d'éviter l'embuage à l'intérieur du véhicule par temps frais ou humide, il est conseillé d'utiliser le mode **AUTO**.

Appuyez sur la commande placée sur le tableau de commande pour activer ou désactiver la production d'air froid.

L'air conditionné est alors obtenu par le mélange d'air chaud et froid en utilisant la commande de réglage de température de l'air pulsé 3.



5. Recirculation d'air

Par appui sur la commande, l'entrée d'air extérieur est condamnée et le symbole apparaît sur l'afficheur.

Cette position permet de s'isoler d'odeurs ou fumées extérieures désagréables. Elle doit être annulée dès que possible pour permettre le renouvellement de l'air dans l'habitacle et éviter l'embuage.

Pour cela, appuyez sur la commande «**AUTO**» ou réappuyez sur la commande de recirculation d'air.



6. Répartiteur d'air

Appuyez sur la commande pour faire défiler successivement sur l'afficheur les débits d'air vers :



Le pare-brise.



Les aérateurs centraux et latéraux. Le pare-brise et les pieds des passagers.



Le pare-brise et les pieds des passagers.



Les pieds des passagers.
(Aérateurs fermés).



Les aérateurs centraux, latéraux et les pieds des passagers.



Les aérateurs centraux et latéraux.

Nota : En position **AUTO**, la répartition d'air affichée est choisie par le système.

AIR CONDITIONNÉ AUTOMATIQUE



7. Débit d'air

Réglage de la vitesse du pulseur d'air.
Appuyez sur la commande :



Pour l'augmenter.



Pour le diminuer.



Le niveau de débit d'air est indiqué sur l'afficheur par le remplissage progressif des pales du ventilateur (7 positions de réglage possibles).

Nota : Si vous placez le pulseur d'air sur la position 0, le système est neutralisé (l'afficheur s'éteint).

Nota : En position AUTO le débit d'air affiché est choisi par le système.



8. Dégivrage - Dégivrage

En fonctionnement, le témoin s'allume et le symbole apparaît sur l'afficheur.

Cette commande permet le dégivrage ou le désembuage rapide du pare-brise et des vitres latérales. Elle déclenche l'air conditionné automatique et optimise le débit et la répartition d'air, tout en maintenant le confort des occupants.

Pour arrêter, réappuyez sur la commande 8 ou sur la commande «**AUTO**».



9. Dégivrage - Dégivrage de la lunette arrière



Le retour au fonctionnement automatique est obtenu en appuyant sur la commande **AUTO**.

SIÈGES AVANT



Réglages manuels



Appui-tête

Pour monter ou descendre l'appui-tête, tirez-le vers l'avant et, simultanément, faites-le coulisser.

Le réglage est correct lorsque le bord supérieur de l'appui-tête se trouve au niveau du dessus de la tête.

Pour le retirer, amenez-le en position presque haute. Soulevez la languette à l'aide d'une pièce de monnaie et tirez-le.



Inclinaison du dossier

Actionnez la commande vers l'arrière et réglez l'inclinaison du dossier.

Il est possible d'incliner le dossier de 45° vers l'arrière en le basculant jusqu'au verrouillage. Le déverrouillage est obtenu en poussant la commande.



Longitudinal

Soulevez la barre de commande et réglez dans la position voulue.



Rehausse et inclinaison de l'assise

Levez la commande et agissez avec le poids de votre corps pour placer le siège à la position voulue.



Accès aux places arrière

Pour accéder aux places arrière ou pour en sortir, basculez la commande vers l'avant pour rabattre le dossier et avancez le siège.

Lors de la remise en place, le siège revient à sa position initiale.

Assurez-vous du bon verrouillage du siège (en particulier avec les sièges arrière en position portefeuille).



Sièges chauffants

Les sièges avant peuvent être chauffés séparément. Utilisez les commandes placées sur le côté des sièges et choisissez l'une des trois allures de chauffe à l'aide de la molette :

0 : Non-fonctionnement.

1 : Chauffage léger.

2 : Chauffage moyen.

3 : Chauffage fort.

La température du siège est régulée automatiquement.

Nota : Les sièges chauffants ne fonctionnent que moteur tournant.

SIÈGES ARRIÈRE

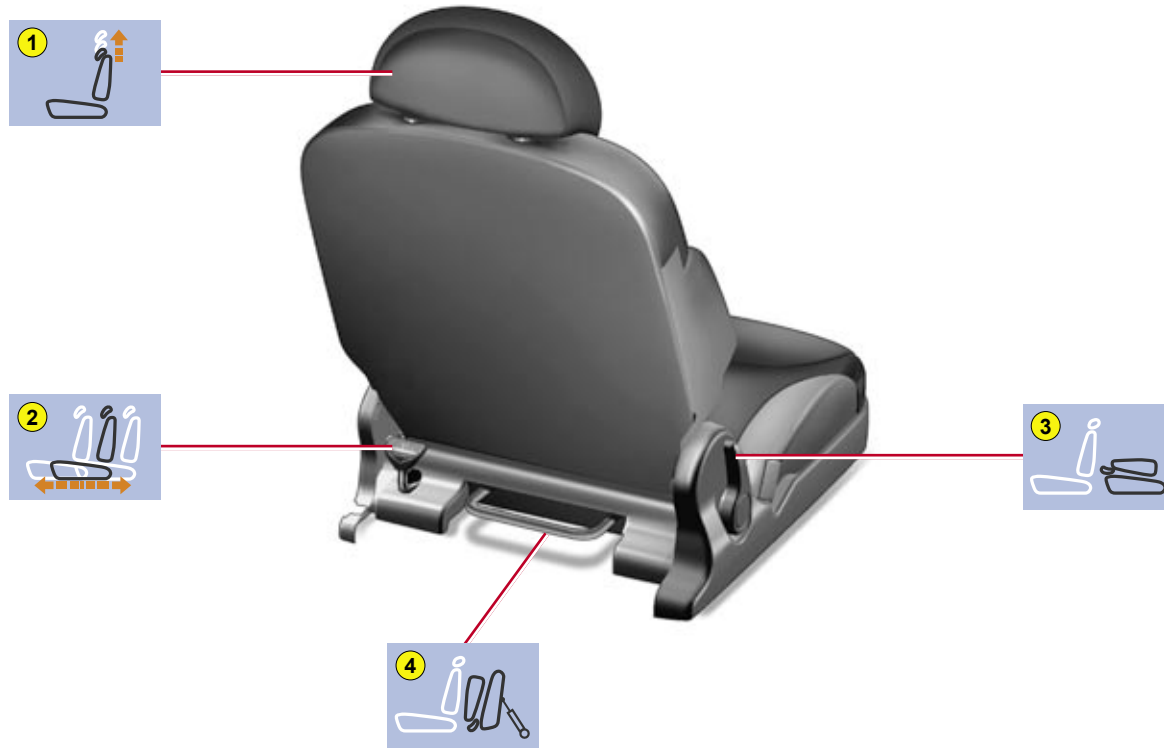

Pour faciliter toute manipulation depuis le coffre, il est conseillé de fermer le volet inférieur.

SIÈGES ARRIÈRE

La fonction **3** est disponible sur tous les véhicules. Les autres fonctions sont disponibles en fonction de la version de votre véhicule.



Appuis-tête arrière

Les appuis-tête arrière disposent de deux positions :

- Une position rangée lorsque le siège n'est pas occupé.
- Une position déployée pour assurer la sécurité des passagers, en le remontant jusqu'au point de blocage.

Pour les enlever, tirez-les vers le haut jusqu'en butée et appuyez sur la commande de déverrouillage.



Réglage longitudinal

Depuis le coffre, il est possible de moduler le volume de chargement en faisant coulisser les sièges.

Poussez vers le bas la commande **2** et réglez dans la position voulue.

Depuis l'avant du siège, il est également possible de moduler l'espace aux genoux.

Soulevez la barre située sous l'assise et réglez dans la position voulue (plusieurs positions).



Dossier rabattable

Il est rabattable en totalité ou en partie.

Descendez les appuis-tête contre le dossier, puis basculez la commande **3** vers l'arrière du véhicule.

Le dossier possède une position verticale pour optimiser le volume du coffre.

Lors de la remise en place du dossier, assurez-vous de son bon verrouillage.



Rabattement (position portefeuille)

Pour faciliter la manœuvre, le siège avant doit être avancé à l'aide de la commande de réglage longitudinale.

Mettez le siège arrière en position maxi avancée avec la commande **2**, rabattez le dossier à l'aide de la commande **3**, puis levez la commande **4**.

Le siège se place automatiquement en position portefeuille.

Repositionnez le siège avant. Le siège arrière en position portefeuille s'adaptera automatiquement à la position du siège avant.

Lors de la remise en place du siège, vérifiez qu'aucun objet n'obstrue les points d'ancrage et assurez-vous de son bon verrouillage.

TRANSPORT D'OBJETS LONGS

Sièges arrière

En modulant les sièges arrière, vous pouvez aménager un espace pour des objets plus ou moins encombrants. Par sécurité, utilisez les anneaux d'arrimage placés sur le plancher de coffre.

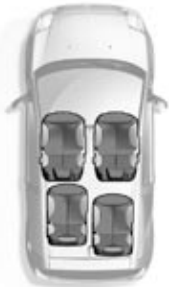

Versions 4 places

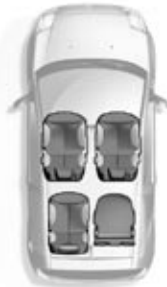

Versions avec dossiers rabattus



Versions avec sièges en position porte-feuille





Neutralisation de l'airbag frontal passager

Pour pouvoir utiliser un siège enfant dos à la route en place passager avant, il est impératif de neutraliser l'airbag passager.

Pour cela :

- Contact coupé, introduisez la clé dans le contacteur **A**.
- Tournez la clé sur la position «**OFF**», l'airbag passager est neutralisé.
- Le témoin de neutralisation de l'airbag frontal passager, au combiné de bord, s'allume contact mis.

Pour retrouver un fonctionnement de l'airbag frontal passager

N'oubliez pas de réactiver la fonction.

Pour cela :

- Contact coupé, introduisez la clé dans le contacteur **A**.
- Tournez la clé sur la position «**ON**», l'airbag est activé.
- Le témoin, au combiné de bord, s'allume quelques secondes à la mise du contact.

Les airbags ne fonctionnent que lorsque le contact est mis. Leur déclenchement provoque un léger bruit. Remarque : le gaz s'échappant des airbags peut être légèrement irritant.

En place passager avant, il est impératif de neutraliser l'airbag frontal passager dès lors qu'un siège enfant «dos à la route» est installé à cette place. Sinon, l'enfant risquerait d'être tué ou gravement blessé lors du déploiement de l'airbag.

LES MOYENS DE RETENUE POUR ENFANTS

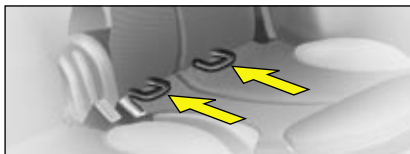

Les ancrages ISOFIX et le système de fixation ISOFIX

Les places arrière de votre véhicule sont équipées en ancrages ISOFIX. Il s'agit de 2 anneaux situés entre le dossier et l'assise du siège du véhicule et distants d'environ 28 cm.

Les sièges enfant ISOFIX sont équipés de 2 verrous qui viennent facilement s'ancrer sur ces anneaux. Ce système de fixation est prévu pour des enfants pesant **jusqu'à 18 kg**.

La mauvaise installation d'un siège enfant dans un véhicule compromet la protection de l'enfant en cas de collision. Le système vous permet de limiter ces risques de mauvaise installation. Ce système de fixation ISOFIX vous assure un montage fiable, solide et rapide du siège enfant dans votre véhicule.

Le siège enfant ISOFIX homologué (1) dans votre véhicule est :

Le RÖMER Duo Plus ISOFIX (1) :

Ce siège enfant est homologué pour des enfants de 9 à 18 kg. Il s'installe uniquement en position «face à la route». Le siège avant doit être réglé de telle sorte que les pieds de l'enfant ne touchent pas le dossier du siège avant (reculez le siège arrière au maximum). L'utilisation de la sangle supérieure n'est pas nécessaire.

Ce siège enfant peut également s'installer aux places non équipées en ancrages ISOFIX. Dans ce cas, il est obligatoirement attaché au siège par la ceinture de sécurité.

(1) : Sur les ancrages ISOFIX d'un véhicule, vous ne pouvez fixer que le siège enfant ISOFIX homologué pour ce véhicule.



LES MOYENS DE RETENUE POUR ENFANTS

Sièges enfants fixés avec la ceinture de sécurité

Conformément à la Directive 2003/20, le tableau vous indique dans quelle mesure chaque place de votre véhicule peut recevoir un siège enfant se fixant avec la ceinture de sécurité et homologué en «universel» en fonction du poids de l'enfant.

Consultez la partie «Précautions d'utilisation», chapitre «Sécurité des enfants» en fin de notice pour installer votre enfant dans les meilleures conditions de sécurité.

III

Place(s)		Poids de l'enfant			
		<10 kg et <13 kg (groupes 0 et 0+)	9 - 18 kg (groupe 1)	15 - 25 kg (groupe 2)	22 - 36 kg (groupe 3)
Passager avant (a)	Siège fixe	U	U	U	U
	Siège rehaussé	U(R)	U(R)	U(R)	U(R)
Passager arrière		U	U	U	U

LEGENDE DU TABLEAU

U : Place adaptée à l'installation d'un siège enfant universel dos à la route et d'un siège enfant universel face à la route.

U(R) : Place adaptée à l'installation d'un siège enfant universel dos à la route et d'un siège face à la route. Le siège du véhicule doit être réglé dans sa position la plus haute.

(a) : En place passager avant, il est impératif de neutraliser l'airbag frontal passager dès lors qu'un siège enfant «dos à la route» est installé à cette place. Sinon, l'enfant risquerait d'être tué ou gravement blessé lors du déploiement de l'airbag. Avant d'installer votre enfant en place passager avant, consultez la législation en vigueur dans votre pays sur le transport des enfants à cette place.



Suivez scrupuleusement les indications de montage du siège enfant portées dans la notice d'installation du fabricant du siège.

ÉCLAIRAGE INTÉRIEUR

1. Plafonniers

Basculez la commande **1** vers les 3 positions suivantes.



Dans cette position, le plafonnier s'éclaire à l'ouverture d'une porte et du coffre.



Dans cette position, il est neutralisé et éteint en permanence. Les spots de lecture sont neutralisés.



Dans cette position, l'éclairage est permanent.

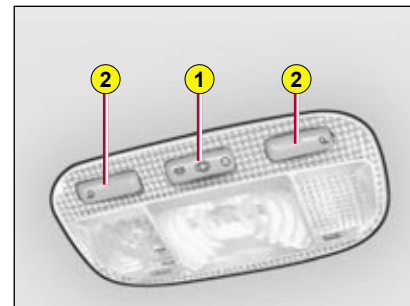

Allumage automatique des plafonniers

- À l'entrée du véhicule :
Ils s'allument dès le déverrouillage du véhicule ou à l'ouverture d'une porte.
Ils s'éteignent au bout de 30 secondes portes fermées, ou à la mise du contact.
- À la sortie du véhicule :
Ils s'allument dès le retrait de la clé du contact (temporisation d'environ 30 secondes), ou à l'ouverture d'une porte.
Ils s'éteignent au bout de 30 secondes toutes portes fermées ou immédiatement au verrouillage du véhicule.

2. Spots de lecture

Une impulsion sur l'une des commandes **2** allume ou éteint le spot correspondant.

Ils ne fonctionnent pas contact coupé et en dehors du mode économie.



Boîte à gants inférieure ventilée

Pour ouvrir, tirez sur la poignée et abaissez le couvercle.

Elle débite le même air climatisé que les aérateurs.

Elle comporte un rangement pour la notice de bord.



Rangement/Changeur CD

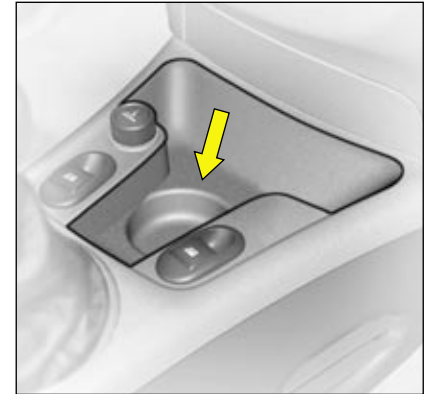

Vide-poches de console centrale avant

ATTENTION

Par mesure de sécurité, la boîte à gants doit rester fermée en roulant.



Bacs de rangement de portes avant



Allume-cigares

Fonctionne à partir de la mise du contact.

Appuyez et attendez quelques instants le déclenchement automatique.



Cendrier

Un cendrier amovible peut prendre place dans les emplacements porte-cigarettes sur la console centrale et dans les vide-poches des panneaux arrière.

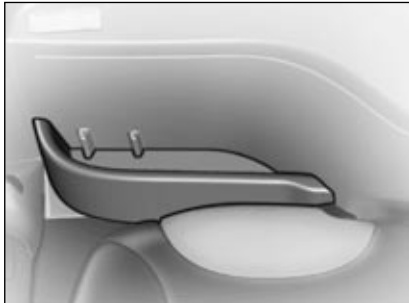

Bacs de rangement de panneaux arrière



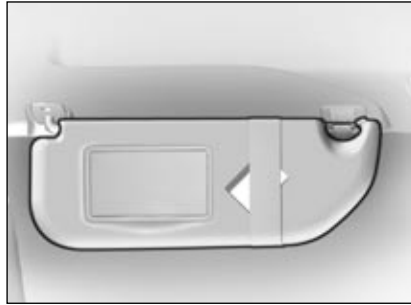

Pare-soleil

Pour éviter l'éblouissement de face, rabattez le pare-soleil vers le bas. En cas d'éblouissement par les vitres des portes, dégagez le pare-soleil de son attache centrale et faites-le pivoter latéralement.

Les pare-soleil passager et conducteur comportent un miroir occultable.

Pare-soleil avec éclairage du miroir

S'éclaire automatiquement à l'ouverture du volet d'occultation du miroir, contact mis.

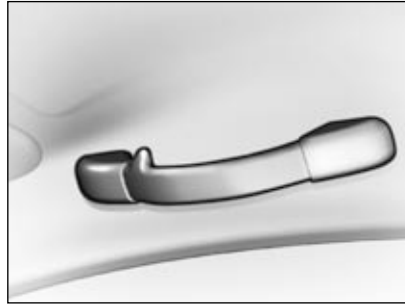

Poignées de maintien/Crochet porte-cintre



Rangements

Des sangles, fixées sur le volet inférieur, permettent de maintenir des objets rangés dans le coffre.

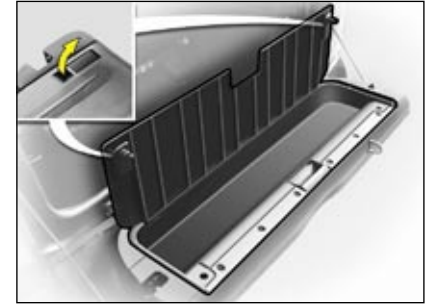

Rangement du volet inférieur

Soulevez les deux palettes situées sur le volet inférieur pour ouvrir la trappe et accéder au rangement.

Capacité de rangement : 5 litres.



Le volet inférieur peut supporter des charges réparties allant jusqu'à 100 kg.

TABLETTE ARRIÈRE

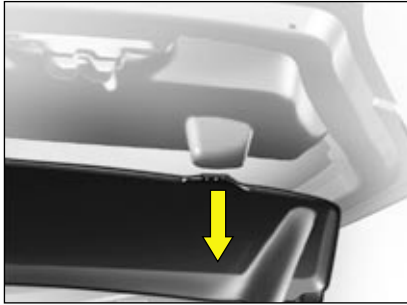

Dépose

- Ouvrez le volet supérieur.
- Décrochez les cordons de la tablette.
- Tirez fortement vers le bas pour dégager les charnières de fixation.

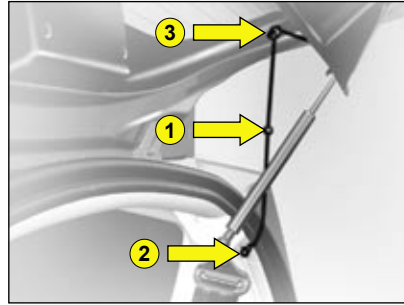

Repose

- Ouvrez le volet supérieur.
- positionnez face à vous le dessous de la tablette.
- introduisez les deux charnières dans les orifices situés sur la garniture du volet supérieur.
- accrochez les cordons (pour le côté droit : vérifiez de bien passer le cordon à l'extérieur du vérin du volet supérieur, et positionnez la boule 1 du cordon entre l'accroche du coffre 2 et le passant du volet 3).

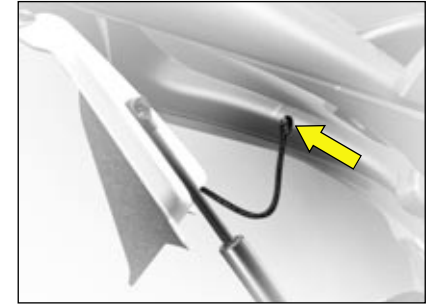

**Ne placez pas d'objet dur ou lourd sur la tablette.
Ils pourraient détériorer les filaments chauffants de la lunette arrière
et devenir des projectiles dangereux en cas de freinage brusque ou de choc.**

OUVERTURE DU CAPOT

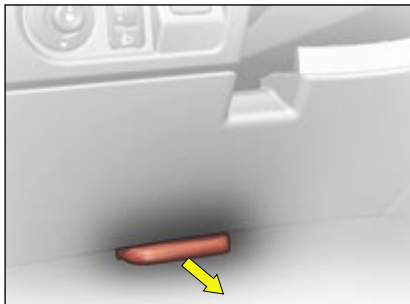

Capot moteur

Cette opération ne doit se faire que véhicule à l'arrêt.

Pour déverrouiller, tirez vers vous la commande placée sous la planche de bord.

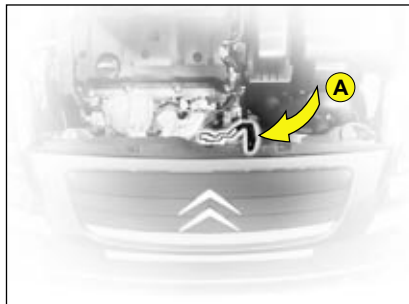

Manœuvrez la palette **A** située au-dessus de la calandre, à droite des chevrons puis levez.

Nota : *La palette peut être chaude après l'utilisation du véhicule.*



Béquille de capot : Déclipez la béquille et faites-la pivoter pour l'introduire dans le cran.

Pour fermer

Remplacez la béquille dans son logement.

Vérifiez qu'aucun corps étranger n'a été oublié sur le moteur et que tout élément déplacé a bien été repositionné.

Abaissez le capot et lâchez-le en fin de course.

IV

**Vérifiez le bon verrouillage du capot.
Évitez d'ouvrir le capot par vent violent.**

NIVEAUX

CONSULTEZ LE CHAPITRE : PRÉCAUTIONS D'UTILISATION

A Filtre à air

Suivez les prescriptions du carnet d'entretien.



Liquide lave-vitres avant/arrière et lave-projecteurs

Utilisez de préférence les produits homologués par

CITROËN.

Capacité : Voir «Capacités».

Caractéristiques du liquide

Pour assurer un nettoyage optimal et éviter le gel, la mise à niveau ou le remplacement de ce liquide ne doit pas être effectué avec de l'eau.



Liquide de refroidissement moteur

Le niveau du liquide doit se situer entre les repères

MINI et **MAXI** situés sur le vase d'expansion.

Moteur chaud, attendez 15 minutes au moins.

Qualité : Voir «Le carnet d'entretien».

N'intervenez jamais sur le circuit de refroidissement d'un moteur chaud.



Batterie 12 V

Voir «Démarrage avec une batterie de secours».



Huile moteur

Contrôlez le niveau d'huile moteur sur sol horizontal avec le moteur arrêté depuis 10 minutes au moins.

Qualité : Voir «Le carnet d'entretien».



Sortez la jauge d'huile manuelle.

Le niveau doit se situer entre les repères **MINI** et **MAXI** de la jauge.

Il ne doit jamais dépasser le maximum.

MAXI

MINI



Liquide de freins

Le niveau du liquide doit se situer entre les repères **MINI** et **MAXI** situés sur le réservoir.

Qualité : Voir «Le carnet d'entretien».

Si le témoin s'allume en cours de route, arrêtez-vous immédiatement et contactez le réseau CITROËN.

B Filtre à particules habitacle/Filtre anti-odeurs

Voir «Le carnet d'entretien».



Lors d'interventions sous le capot moteur, moteur chaud, même arrêté et contact coupé, le motoventilateur peut se mettre en marche à tout moment.

Consultez la partie «Précautions d'utilisation» en fin de notice.

MOTEUR 1.1i
MOTEUR 1.4i

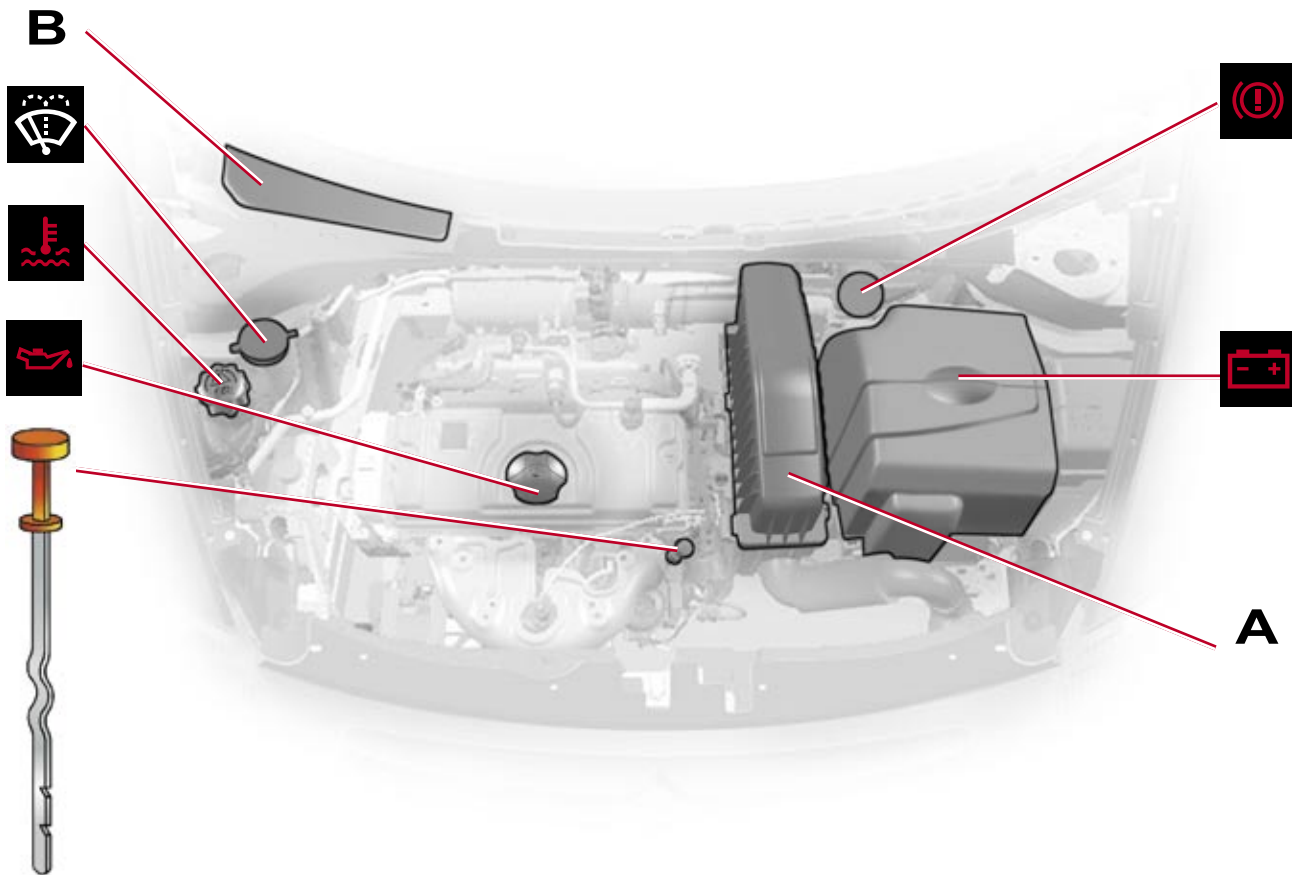

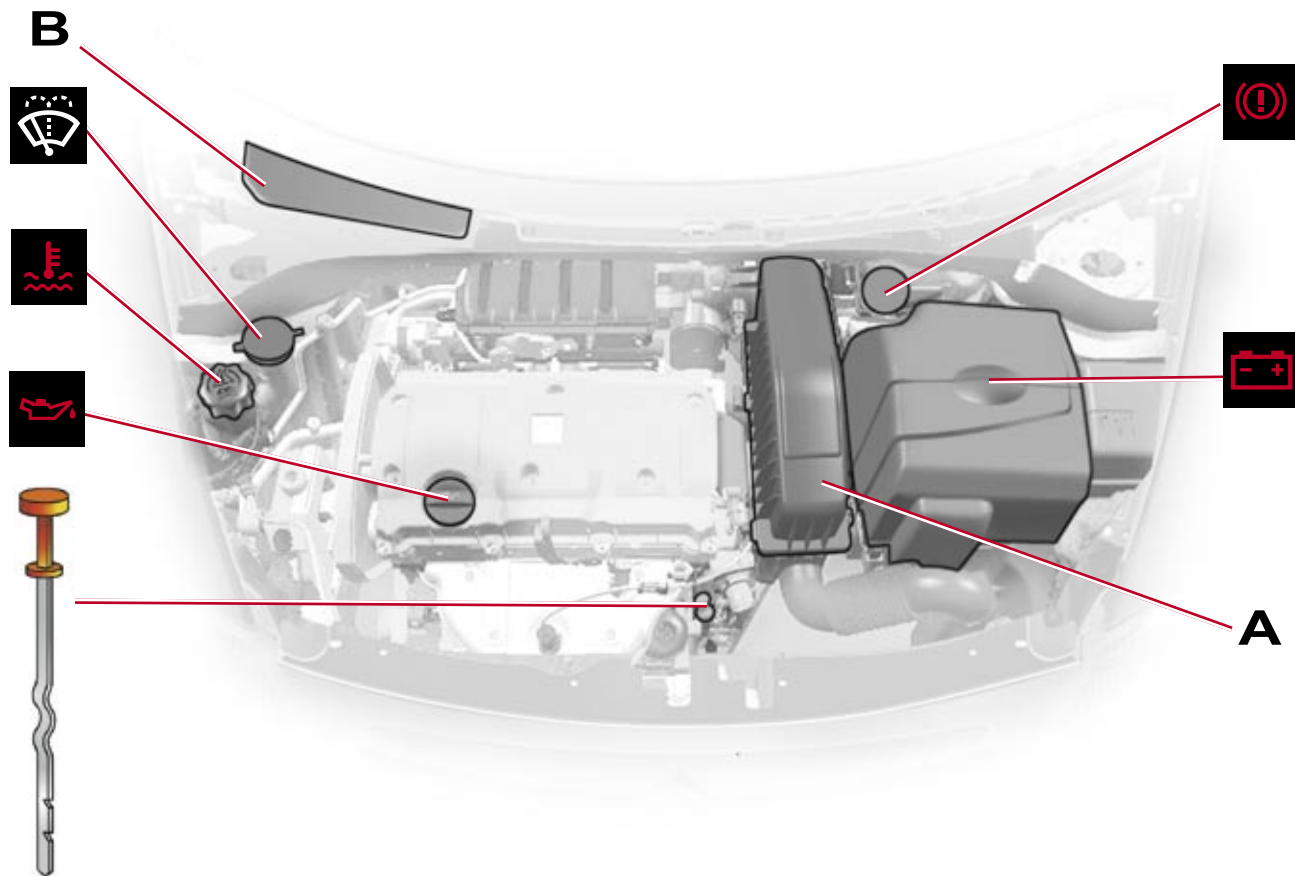

MOTEUR 1.6i 16V 125 ch

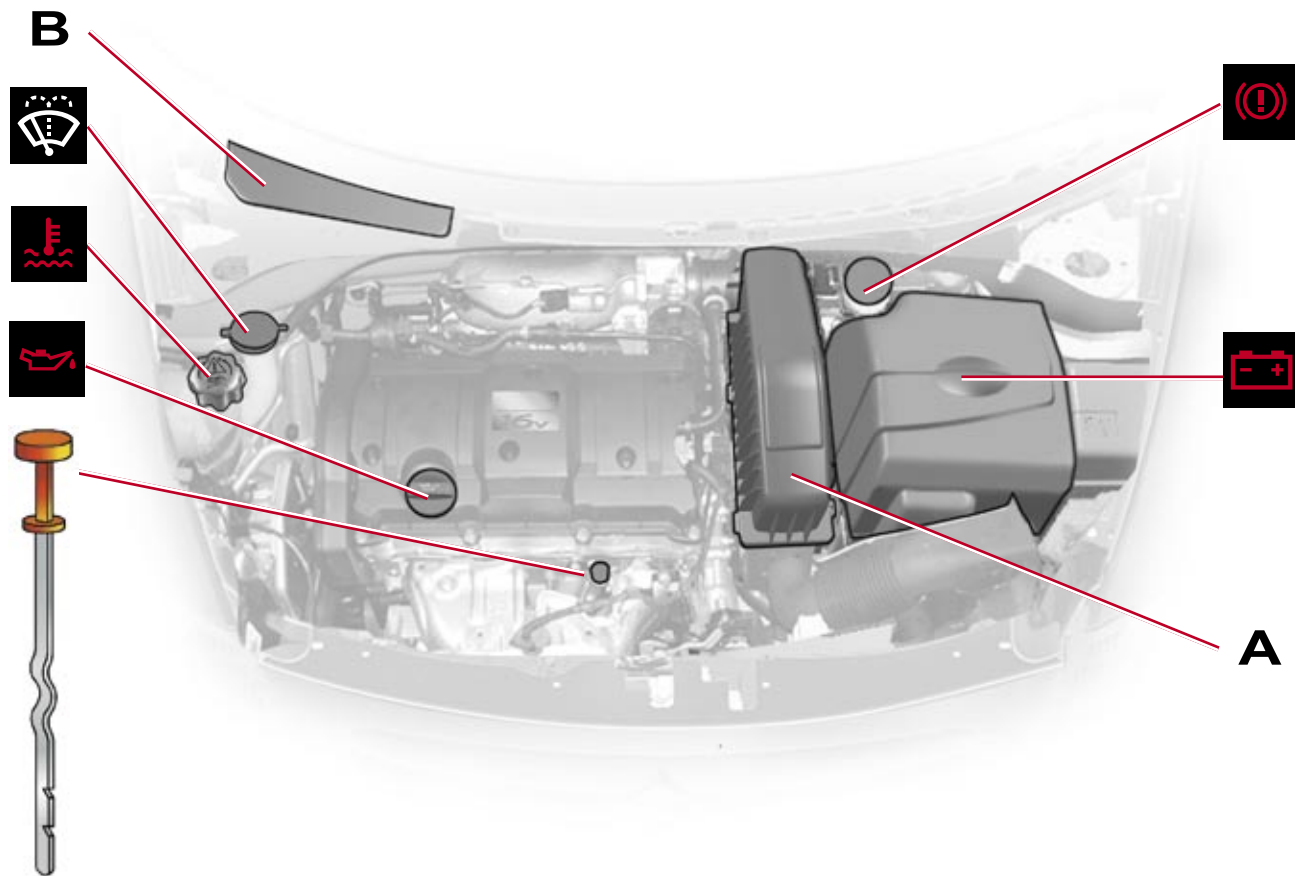

MOTEUR HDi 70

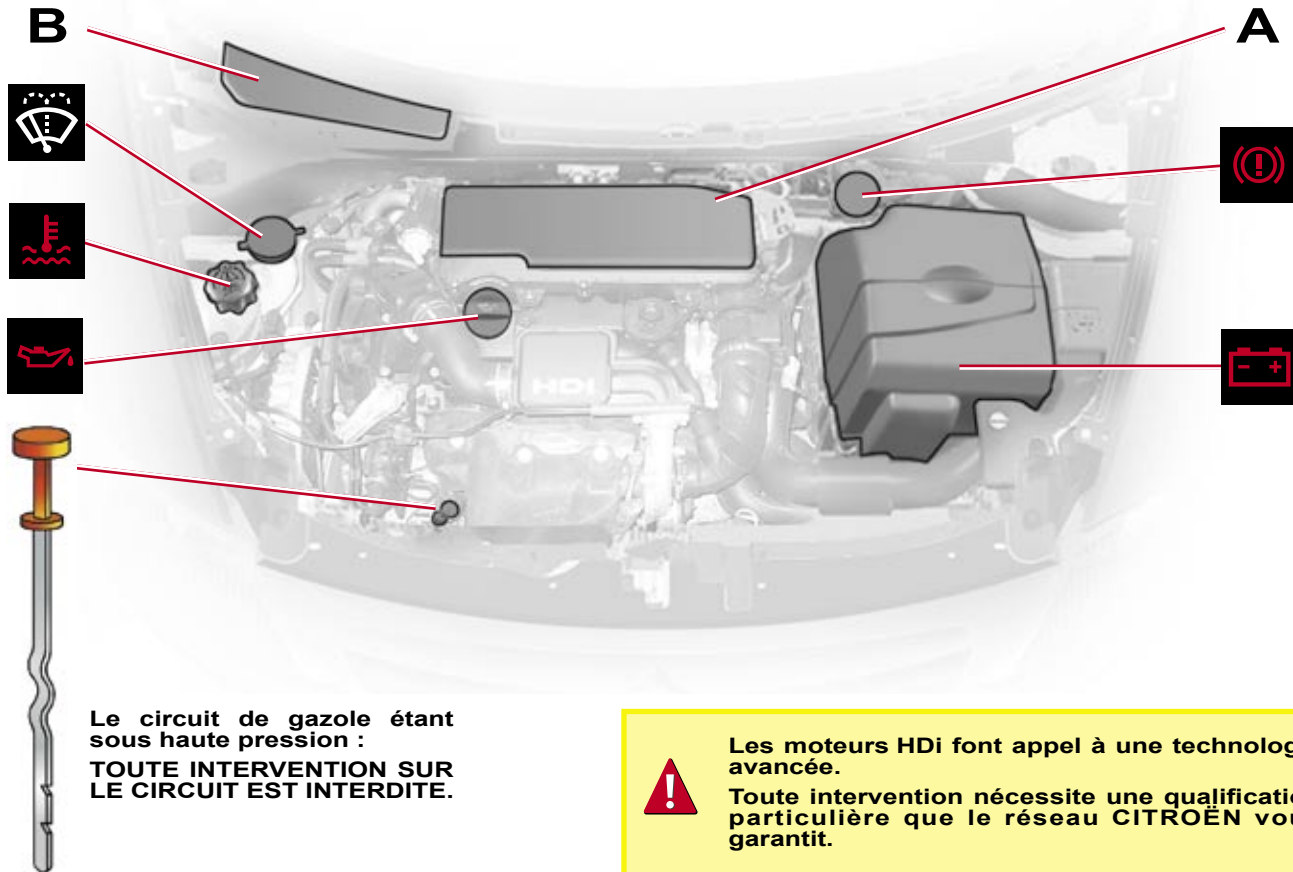

Le circuit de gazole étant sous haute pression :
TOUTE INTERVENTION SUR LE CIRCUIT EST INTERDITE.



Les moteurs HDi font appel à une technologie avancée.

Toute intervention nécessite une qualification particulière que le réseau CITROËN vous garantit.

MOTEUR 1.6 HDi 110 ch

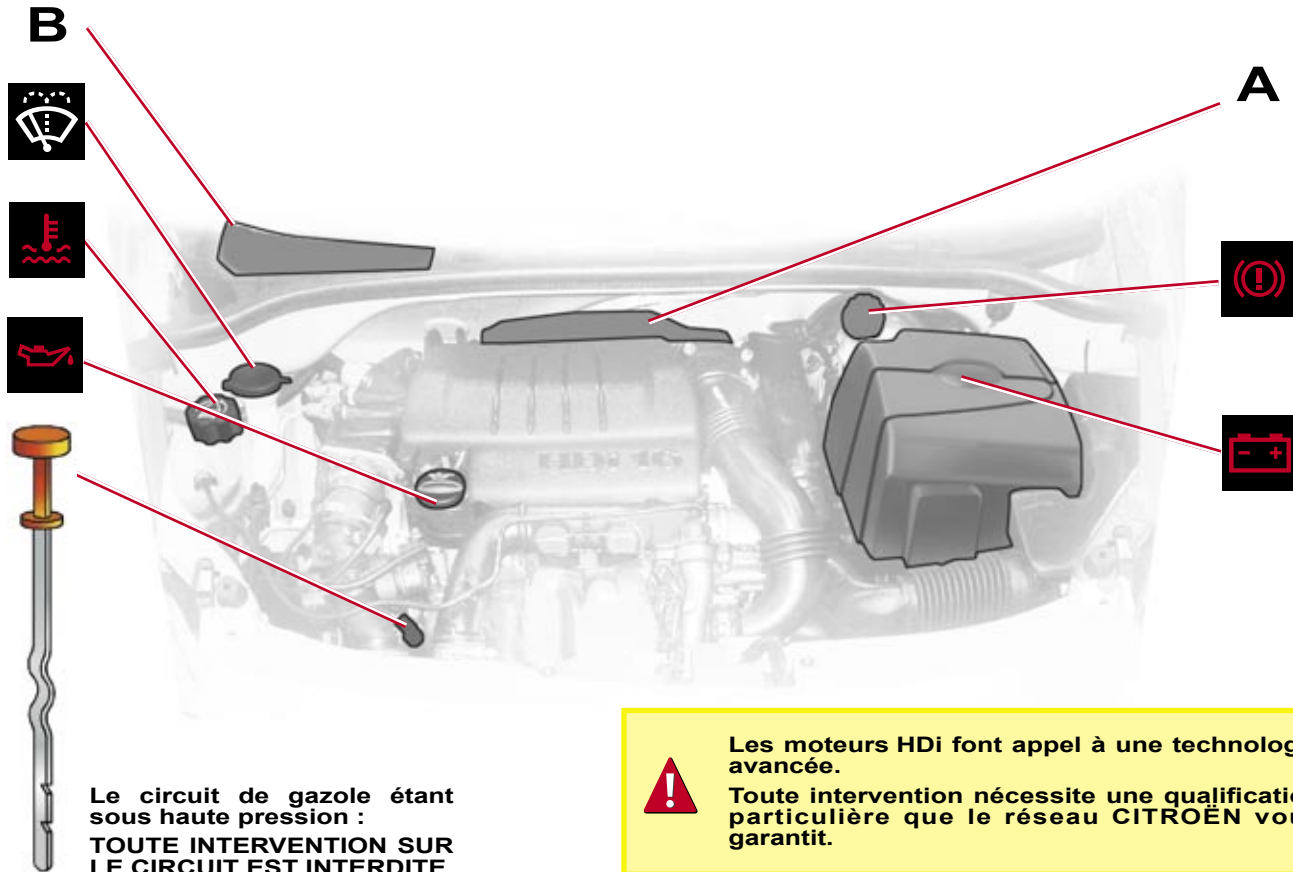

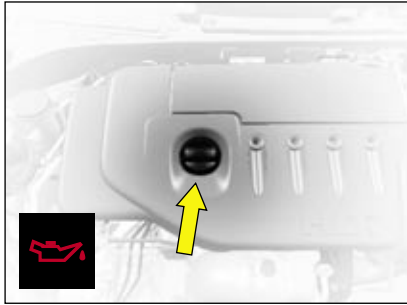

Huile moteur

Contrôlez le niveau d'huile moteur sur sol horizontal avec le moteur arrêté depuis 10 minutes au moins.

Sortez la jauge d'huile manuelle.

Le niveau doit se situer entre les repères **MINI** et **MAXI** de la jauge.

Complément d'huile moteur

Avant remplissage, sortez la jauge.

Contrôlez le niveau après remplissage.

Il ne doit jamais dépasser le maximum.

Revissez le bouchon sur le carter avant de fermer le capot.

Qualité : Consultez le carnet d'entretien.

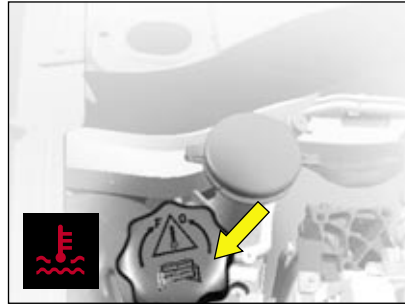

Radiateur – liquide de refroidissement

Le contrôle de niveau et le complément de liquide doivent toujours être faits moteur froid.

Moteur chaud

Retirez le cache de protection.

Attendez 15 minutes ou que la température soit inférieure à 100°C et dévissez lentement le bouchon pour faire tomber la pression, en vous protégeant à l'aide d'un chiffon, par exemple.

Complément de liquide de refroidissement

Le niveau du liquide doit se situer entre les repères **MINI** et **MAXI** situés sur le vase d'expansion.

Complétez le niveau. Si le complément est supérieur à 1 litre, faites vérifier le circuit de refroidissement par le réseau CITROËN.



Bien verrouiller le bouchon.

Nota : La nécessité de rajouter fréquemment du liquide indique une défaillance à faire contrôler au plus tôt.

Qualité : Consultez le carnet d'entretien.

Remarque : Le motoventilateur peut fonctionner pendant environ 10 minutes après l'arrêt du moteur.



Lors d'interventions sous le capot moteur, moteur chaud, même arrêté et contact coupé, le motoventilateur peut se mettre en marche à tout moment.

MATÉRIEL INJECTION DIESEL

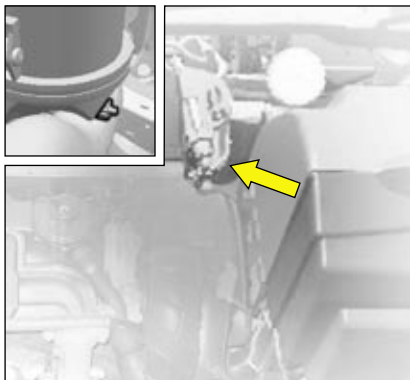

Moteur HDi 70

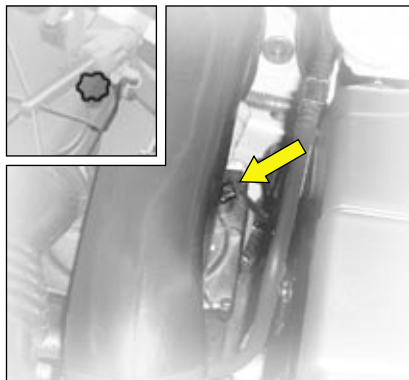

Moteur 1.6 HDi

Purge de l'eau contenue dans le filtre

Purgez régulièrement (à chaque vidange moteur).

Pour évacuer l'eau, desserrez la vis de purge ou la sonde de détection d'eau dans le gazole, située à la base du filtre.

Opérez jusqu'à l'écoulement complet de l'eau.

Puis resserrez la vis de purge ou la sonde de détection d'eau.



**Les moteurs HDi font appel à une technologie avancée.
Toute intervention nécessite une qualification particulière que
le réseau CITROËN vous garantit.**

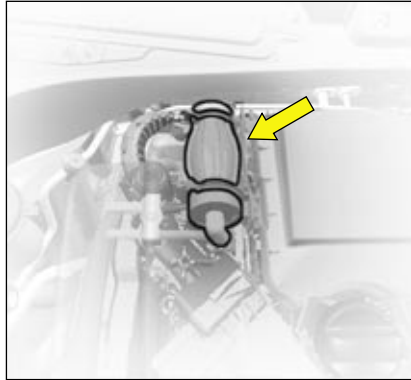

Moteur HDi 70



Moteur 1.6 HDi

Déclipez le cache de protection pour accéder à la pompe de réamorçage.

Réamorçage du circuit

En cas de panne par manque de gazole :

- Après remplissage (mini 5 litres), actionnez la pompe manuelle de réamorçage, jusqu'à la sensation d'effort lors de la manœuvre.
- Actionnez alors le démarreur en enfonçant légèrement l'accélérateur jusqu'à la mise en route du moteur.

Au cas où le moteur ne démarrait pas à la première sollicitation, attendez 15 secondes puis recommencez.

Sans résultat après quelques tentatives, recommencez l'opération.

Le moteur tournant au ralenti, accélérez légèrement pour parfaire la purge.



**Les moteurs HDi font appel à une technologie avancée.
Toute intervention nécessite une qualification particulière que
le réseau CITROËN vous garantit.**

CAPACITÉS

Liquide lave-vitres (en l)	3,5
Liquide lave-vitres et lave-projecteurs (en l)	6

Type moteur	Capacités d'huile moteur (en l) ⁽¹⁾
Moteur 1.1i	3,2
Moteur 1.4i	3,2
Moteur 1.6i 16V 110 ch	3,2
Moteur 1.6i 16V 125 ch	3,2
Moteur HDi 70	3,8
Moteur 1.6 HDi 110 ch	3,75

⁽¹⁾ Vidange avec échange cartouche filtre.

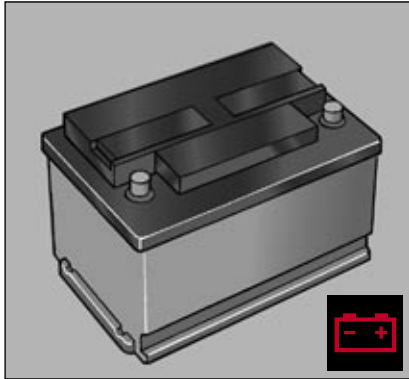

Mise en route du moteur après débranchement et rebranchement de la batterie

- Tournez la clé de contact.
- Attendez environ 1 minute avant de solliciter le démarreur afin de permettre la réinitialisation des systèmes électroniques. Il pourra être nécessaire de rentrer le code de l'autoradio.

Après débranchement prolongé de la batterie, il peut être nécessaire de réinitialiser les fonctions suivantes :

- L'antipincement et le séquentiel des lève-vitres.
- Les paramètres de l'afficheur multifonctions (date, heure, langue, unités de distance et de température).
- Les stations de la Radio.
- Boîte de vitesses SensoDrive : Voir «Boîte de vitesses SensoDrive (RÉINITIALISATION)».

BATTERIE 12 V

Démarrage avec une batterie de secours

Si la batterie est déchargée, il est possible d'utiliser une batterie de secours isolée ou celle d'un autre véhicule.

A. Batterie sur véhicule en panne (Sous capot moteur).

B. Batterie de secours.

Vérifiez la bonne tension (12 V) de la batterie de secours.

En cas d'utilisation de la batterie d'un autre véhicule, arrêtez le moteur de celui-ci. Les deux véhicules ne doivent pas être en contact direct.

Branchez les câbles selon l'**ordre** indiqué dans le schéma. Veillez à ce que les pinces soient bien serrées (risque d'étincelles).

Mettez en marche le véhicule donneur. Laissez tourner le moteur pendant environ 1 minute à un régime légèrement accéléré.

Démarrez le véhicule récepteur.

Il est impératif de suivre correctement l'ordre indiqué.

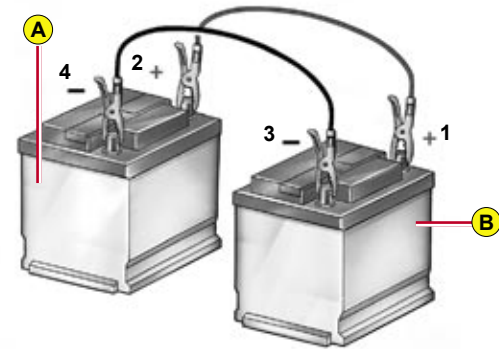

IV



Conseil

Ne touchez pas aux pinces pendant l'opération.

Ne vous penchez pas au-dessus des batteries.

Débranchez les câbles dans l'ordre inverse du branchement en évitant qu'ils se touchent.



Ne jamais approcher de flamme ou créer des étincelles près de la batterie (gaz explosif).

La batterie contient de l'acide sulfurique dilué qui est corrosif.

Pour toute manipulation, protégez-vous les yeux et le visage.

En cas de contact avec la peau, rincez immédiatement et abondamment à l'eau claire.

FUSIBLES

Boîtiers de fusibles

Deux boîtiers de fusibles sont placés l'un sous la planche de bord et l'autre dans le compartiment moteur.

Fusibles sous la planche de bord

Pour accéder aux fusibles sous la planche de bord, déclipsez le cache en passant les doigts dans l'espace situé entre la planche de bord inférieure et le volant.

Remplacement d'un fusible

Avant de remplacer un fusible, il est nécessaire de connaître la cause de l'incident et d'y avoir remédié. Les numéros des fusibles sont indiqués sur la boîte à fusibles.

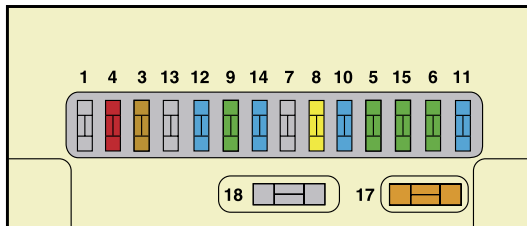
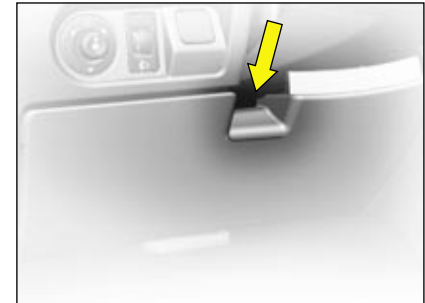

Remplacez le fusible usagé par un fusible de même ampérage (même couleur).

Utilisez la pince spéciale **A** placée sur la trappe proche des boîtiers de fusibles, qui contient l'emplacement pour les fusibles de rechange.

Bon



Mauvais

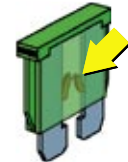

IV

Pince A



TABLEAU DE FUSIBLES

FUSIBLES SOUS LA PLANCHE DE BORD

Repère	Ampérage	Fonctions
3	5 A	Airbags
4	10 A	Prise diagnostic – Additif du filtre à particules – Contacteur embrayage – Capteur d'angle du volant
5	30 A	–
6	30 A	Lave-vitres
8	20 A	Montre digitale – Commandes au volant – Autoradio – Afficheur
9	30 A	Allume-cigares – Montre digitale – Plafonniers – Miroir de courtoisie
10	15 A	Alarme
11	15 A	Antivol de direction – Prise diagnostic
12	15 A	Calculateur airbags – Capteur de pluie et de luminosité
14	15 A	Aide au stationnement – Combiné de bord – Air conditionné – Téléphone Bluetooth®
15	30 A	Condamnation électrique – Super-condamnation
17	40 A	Dégivrage - Désembuage de la lunette arrière
18	SHUNT	SHUNT PARK CLIENT

IV

FUSIBLES



Fusibles sous capot moteur

Boîtier de fusibles

Pour accéder au boîtier situé dans le compartiment moteur, retirez le cache-batterie et déclipsez le couvercle.

Après intervention, refermez très soigneusement le couvercle.

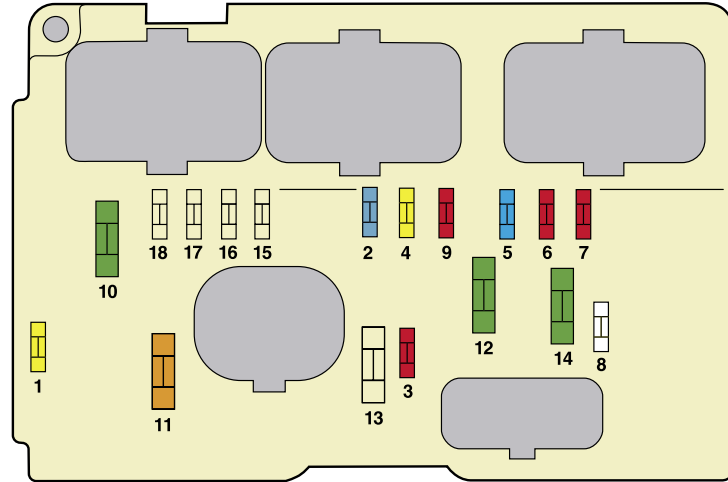

IV



L'intervention sur les MAXI fusibles de protection supplémentaire (en gris dans les schémas), situés dans les boîtiers, est réservée au réseau CITROËN.

TABLEAU DE FUSIBLES

FUSIBLES SOUS CAPOT MOTEUR

Repère	Ampérage	Fonctions
1	20 A	Sonde de détection d'eau dans le gazole
2	15 A	Avertisseur sonore
3	10 A	Lave-vitres
4	20 A	Lave-projecteurs
5	15 A	Pompe à carburant
6	10 A	Direction assistée
7	10 A	Niveau du liquide de refroidissement moteur
8	25 A	Démarrreur
9	10 A	Calculateurs (ABS, ESP)
10	30 A	Actuateurs du contrôle moteur (Bobine d'allumage, Electrovanne, Sonde à oxygène, Injection) – Purge canister
11	40 A	Pulseur d'air
12	30 A	Essuie-vitre avant
14	30 A	Pompe à air (version essence) – Réchauffeur de gazole

IV

REPLISSAGE DE CARBURANT



Pour ouvrir la trappe, tirez sur le bord de celle-ci.

Bouchon à clé

Tournez la clé d'un quart de tour pour ouvrir ou fermer.

Pendant le remplissage, placez le bouchon à l'emplacement prévu sur le support de la face intérieure de la trappe.

Pour le moteur essence avec catalyseur, le carburant sans plomb est obligatoire.

La goulotte de remplissage a un orifice plus étroit qui n'autorise que l'essence sans plomb.

Lorsque vous effectuez le plein de votre réservoir, n'insistez pas au-delà de la troisième coupure du pistolet ; ceci pourrait engendrer des dysfonctionnements de votre véhicule.

Capacité du réservoir de carburant (en litres) : Environ 41.

QUALITÉ DES CARBURANTS

Une étiquette collée à l'intérieur de la trappe de remplissage vous indique les carburants autorisés.

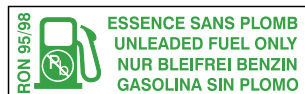

ESSENCE SANS PLOMB



GAZOLE

Les moteurs essence sont conçus pour fonctionner au carburant RON 95.

Toutefois, pour un meilleur agrément de conduite (moteur essence), nous vous recommandons le carburant RON 98.



En cas d'introduction de carburant non conforme à la motorisation de votre véhicule, la vidange du réservoir est indispensable avant la mise en route du moteur.

CHANGEMENT DE LAMPES

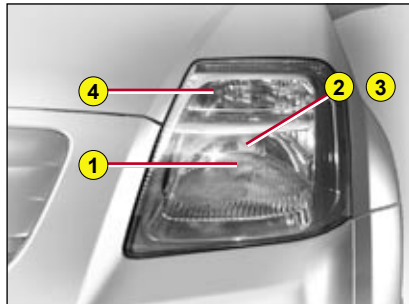

Bloc optique avant

- 1 Feu de position
- 2 Feu de croisement
- 3 Feu de route
- 4 Feu indicateur de direction

Nota : Un léger voile de buée peut apparaître sur la surface de la glace du projecteur dans certaines conditions d'utilisation.

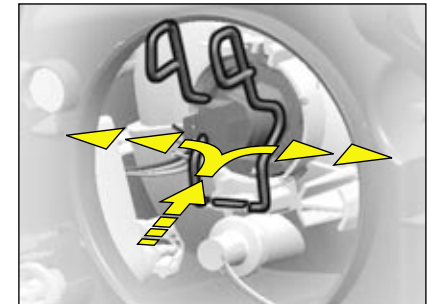
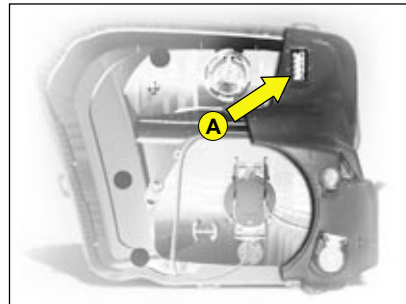

Feu de croisement

Feu de route

Basculez le ressort métallique maintenant la trappe d'accès aux lampes.

Ouvrez la trappe d'accès.

Débranchez le connecteur.

Dégagez le ressort de maintien par un mouvement vers l'avant, puis vers l'extérieur pour dégager les deux pinces.

Sortez la lampe.

Lampe : H4

V



Avant toute manipulation, débranchez le connecteur d'alimentation A.

CHANGEMENT DE LAMPES

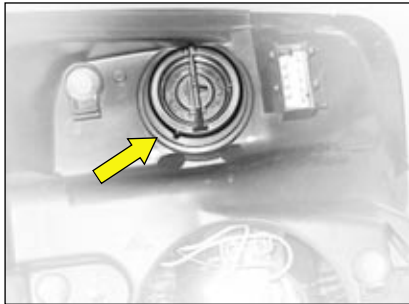

Indicateur de direction avant

Tournez d'un quart de tour le porte-lampe et tirez.

Sortez la lampe.

Lampe : PY 21 W (ambre)

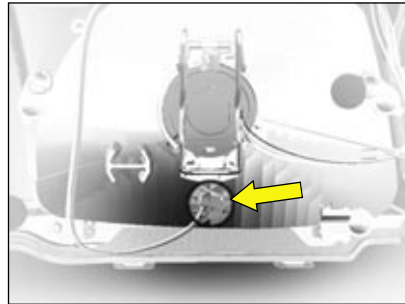

Feu de position

Ouvrez la trappe d'accès.

Tirez sur le porte-lampe pour dégager la lampe.

Lampe : W5

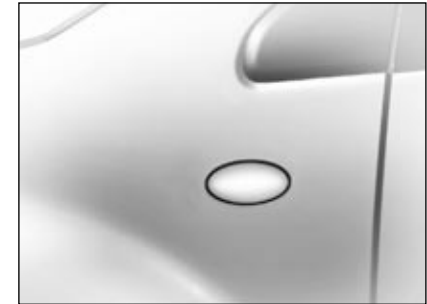

Rappel latéral d'indicateur de direction

Pour changer le rappel latéral d'indicateur de direction, poussez-le vers l'avant ou vers l'arrière pour le décliper et tirez vers vous.

Débranchez-le en retenant le fil.

Consultez le réseau CITROËN.

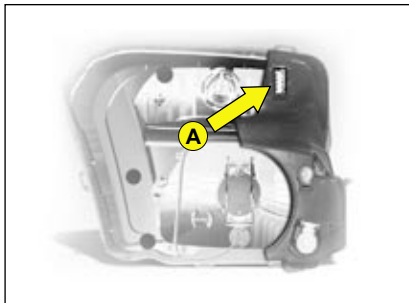

Avant toute manipulation, débranchez le connecteur d'alimentation A.

CHANGEMENT DE LAMPES



Projecteurs antibrouillard
Consultez le réseau CITROËN.
Lampe : H1



Plafonnier
Déclipez le couvercle du plafonnier pour accéder à la lampe.
Lampe : W 5 W

Spots de lecture
Déclipez le couvercle du plafonnier pour accéder à la lampe.
Lampe : W 5 W

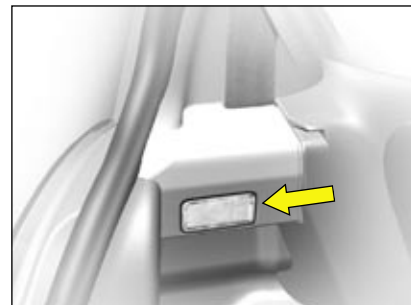

Éclaireur de coffre
Déclipez l'éclaireur pour accéder à la lampe.
Lampe : W 5 W

CHANGEMENT DE LAMPES



Bloc optique arrière

Repérez la lampe défectueuse.

Lampes :

- 1 Feu de stop et de position : P 21 W / 5 W
- 2 Feu de direction : PY 21 W
- 3 Feu de recul : P 21 W
- 4 Feu antibrouillard : P 21 W

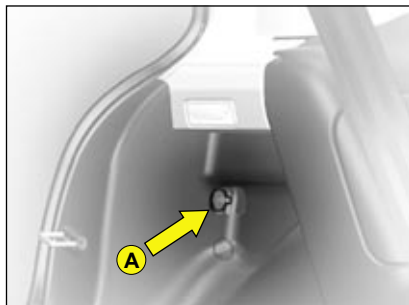

Démontage

De l'intérieur, dévissez l'écrou A.

Dégagez le feu.

Débranchez le connecteur d'alimentation.

Déclipsez le porte-lampe.



CHANGEMENT DE LAMPES

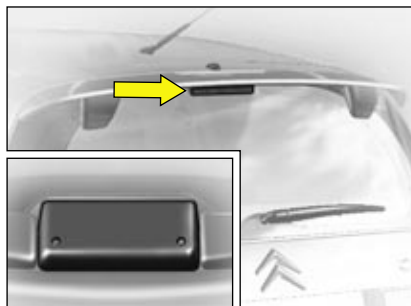

Troisième feu de stop

Pour accéder à la lampe, ouvrez le volet supérieur, ôtez la tablette et dévissez le feu.

Débranchez le connecteur d'alimentation.

Enlevez la glace et dégagez la lampe.

Lampe : W 16 W

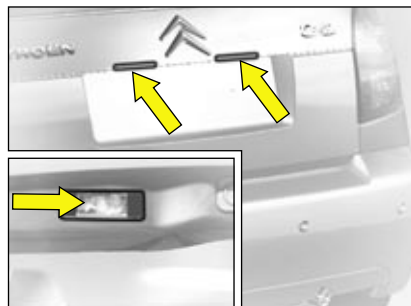

Plaque minéralogique

Déclipsez le couvercle transparent puis tirez le porte-lampe.

Lampe : W 5 W

À la fin de chaque opération, vérifiez le bon fonctionnement des feux.

Dispositif d'attelage

Nous vous recommandons de faire effectuer le montage de ce dispositif par le réseau CITROËN qui connaît les capacités de remorquage du véhicule. Il possède les instructions nécessaires relatives au montage d'un tel dispositif.

Dimensions (en mètres)

A : 0,71



Jeu de barres porte-tout

La conception du véhicule implique, pour votre sécurité et pour éviter d'endommager le pavillon, l'utilisation des barres porte-tout testées et approuvées par AUTOMOBILES CITROËN.

Recommandations :

- Répartissez la charge uniformément, en évitant de surcharger un des côtés.
- Disposez la charge la plus lourde le plus près possible du toit.
- Arrimez solidement la charge et signalez-la si elle est encombrante.
- Conduisez avec souplesse, la sensibilité au vent latéral est augmentée. La stabilité de votre véhicule peut être modifiée.
- Retirez la galerie ou les barres de toit aussitôt le transport terminé.
- Retirez le cric logé dans le panier de la roue de secours lors de l'usage d'un dispositif d'attelage. Conservez le cric à proximité dans l'habitacle du véhicule.



Respectez la capacité de charge autorisée.
Charge maximale répartie sur les barres : voir chapitre «Généralités».

REMPACEMENT D'UNE ROUE

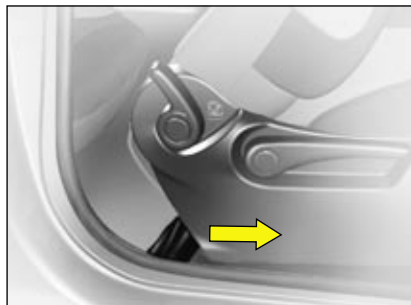

Accès aux outils

Pour accéder à la boîte à outils :

- Inclinez le siège côté droit comme pour monter à l'arrière du véhicule.
- Attrapez la boîte sous le siège, et tirez-la vers l'arrière du véhicule.

Le cric est placé dans un boîtier de protection dans la roue de secours sous le coffre arrière.

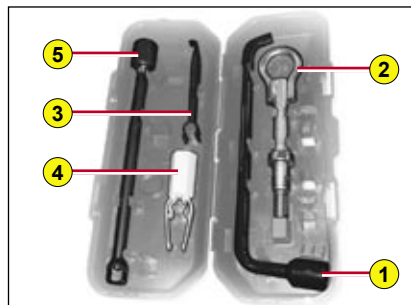

Outils

1. Clé démonte-roue.
2. Anneau amovible de remorquage.
3. Outil démonte-enjoliveur central pour accéder aux vis (Pour les véhicules équipés de jantes en aluminium).
4. Outil démonte enjoliveurs de vis apparentes (Pour les véhicules équipés de jantes en aluminium).
5. Rallonge.

Les douilles antivolt des jantes alliage sont placées dans la boîte à gants.

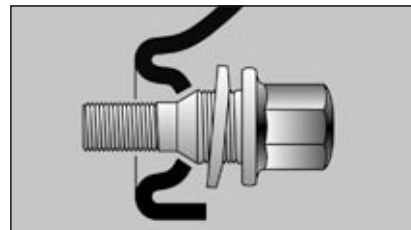

Jantes en alliage léger

Si votre véhicule est équipé de jantes en alliage léger et d'une roue de secours en tôle, lors du montage de celle-ci, il est normal de constater que les rondelles des vis de roues ne viennent pas en appui sur la jante.

La roue de secours est maintenue par l'épaulement conique de la vis de roue (Voir schéma).

Lors du remontage de la jante en alliage léger, assurez-vous du bon état de propreté des rondelles des vis de roues.



Ne vous engagez jamais sous le véhicule lorsque celui-ci est simplement soulevé par le cric.

Lors du remplacement d'une roue, il est préconisé d'immobiliser le véhicule sur un sol plat et stable.

REEMPLACEMENT D'UNE ROUE

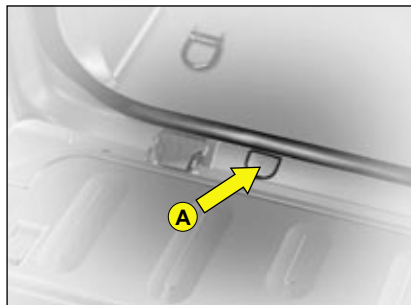

Accès à la roue de secours

Ouvrez le volet inférieur.

Retirez l'obturateur **A** à l'aide la clé de contact pour introduire la rallonge sur laquelle s'emboîte la manivelle.

Desserrez la vis du panier de la roue de secours.

Soulevez le panier pour dégager le crochet de maintien, puis dégagez-le.



Remise en place de la roue

Après avoir remplacé le cric et sa manivelle dans le boîtier de protection dans la roue, faites glisser celle-ci dans le panier.

Soulevez le panier pour l'accrocher avec le crochet de sécurité.

Resserrez la vis par l'intérieur du coffre.

Rangez la clé démonte-roue et la rallonge.

Remplacez l'obturateur **A**.

Pression des pneumatiques

Celle-ci est indiquée sur l'étiquette positionnée à l'intérieur de la porte avant gauche. Voir «Identification» et «Précautions d'utilisation».



CONSEIL

Les vis de roues sont spécifiques à chaque type de roue.

En cas de changement des roues, assurez-vous auprès du réseau CITROËN de la compatibilité des vis avec les nouvelles roues.



Le cric est spécifique à votre véhicule, ne pas l'utiliser pour d'autres usages.

Avec une roue de secours, rouler prudemment.

REEMPLACEMENT D'UNE ROUE

Démontage

1. Immobilisez le véhicule sur un sol horizontal stable et non glissant. Serrez le frein de stationnement.
Coupez le contact et engagez la première vitesse ou la marche arrière suivant la pente.
Assurez-vous impérativement que les occupants sont sortis du véhicule et situés dans une zone garantissant leur sécurité.
2. Positionnez le cric à l'un des quatre emplacements prévus sur le sous-bassement à proximité des roues et développez-le jusqu'au sol à l'aide de la manivelle.
3. Pour décliper l'enjoliveur, tirez à l'aide de l'extrémité de la clé démonte-roue par un des orifices de l'enjoliveur.
Pour les véhicules équipés de jantes en aluminium :
 - Avec enjoliveur central, déposez l'enjoliveur à l'aide de l'outil, pour accéder aux vis.
 - Avec vis apparentes, déposez les enjoliveurs de vis chromés à l'aide de l'outil, avant de dévisser les vis.
4. Développez à nouveau le cric jusqu'à ce que la roue soit à quelques centimètres du sol.
5. Dévissez les autres vis, déposez la roue.



Remontage

1. Engagez la roue sur le moyeu en vous aidant du guide de centrage.
2. Serrez les vis sans les bloquer et retirez le guide de centrage de roue pour remettre en place la dernière vis.
3. Rétractez le cric et dégagez-le.
4. Bloquez les vis de roue à l'aide de la clé démonte-roue.
5. Remontez l'enjoliveur en prenant soin de l'orienter par rapport à la valve de la roue. Puis clippez l'enjoliveur en appuyant sur son pourtour.
6. Remontez la roue d'origine réparée dès que possible.
7. Rétablissez la pression de gonflage de celle-ci (voir «Identification» et «Précautions d'utilisation») et faites vérifier l'équilibrage.

Dimension de la roue de secours

Si votre roue de secours est d'une dimension différente de celles équipant votre véhicule (identifiée par une étiquette), il est impératif de l'utiliser temporairement, de rouler prudemment, de ne pas dépasser 80 km/h et de la remplacer dès que possible.

Si votre véhicule n'a pas de roue de secours, une bombe anti-crevaison (réparation provisoire) se trouve dans le coffre.

Utilisation de la bombe anti-crevaison

Voir aussi instructions d'utilisation inscrites sur la bombe.

- Enlevez, si possible, l'objet à l'origine de la crevaison.
- Placez votre roue pour que la valve se présente dans la position des chiffres 2 ou 10 d'une montre.
- Agitez fortement la bombe et par temps froid, réchauffez-la quelques minutes dans les mains.
- D'une main, maintenez bien sorti le raccord de la valve du trou de jante, et de l'autre enfoncez l'embout d'injection de l'aérosol en force sur le raccord, en restant dans l'axe.
- Maintenez fermement la pression pendant une minute.
- Retirez la bombe rapidement et roulez immédiatement pendant dix kilomètres.
- Refaites la pression et vérifiez-la après une dizaine d'heures.

Après utilisation de la bombe anti-crevaison, il est nécessaire de faire vérifier rapidement l'état du pneu ainsi que sa pression de gonflage.



Conseil - Recommandations

Un pneu ayant subi une crevaison doit toujours être démonté de sa roue pour vérifier s'il n'a pas subi de dommages secondaires. Si la réparation est possible, elle doit être réalisée au plus tôt par un spécialiste afin d'éviter toute détérioration supplémentaire de la structure.

Les réparations de pneu doivent être confiées à un spécialiste qui en prend alors l'entière responsabilité.

Nota :

- *L'anneau de remorquage est placé dans la boîte de la bombe anticrevaison ou dans la boîte à outils.*
- *Si vous disposez de deux bombes anticrevaison, la réparation provisoire d'un pneu nécessite l'utilisation des deux.*



La bombe étant sous pression, veillez à ne pas l'exposer à une température de plus de 50°C.

Après la réparation provisoire d'un pneu à l'aide de la bombe anticrevaison, il est recommandé de ne pas rouler au-delà de 80km/h.

REMRORQUAGE – LEVAGE

Anneau amovible de remorquage

L'anneau de remorquage est démontable et se monte à l'avant ou à l'arrière du véhicule. Il est rangé dans la boîte à outils située sous le siège avant droit, ou dans la boîte de la bombe de réparation située dans le coffre.

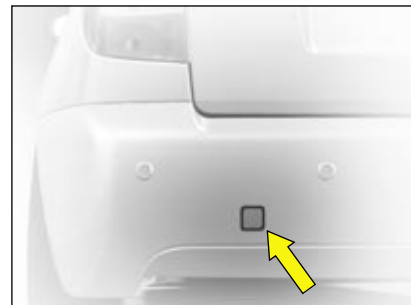
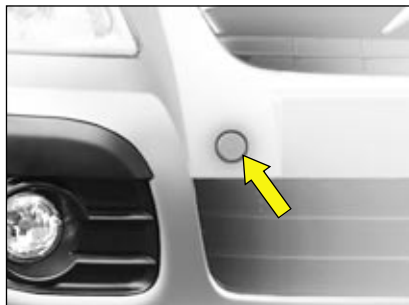

Remorquage au sol

Des fixations d'anneau sont placées à l'avant et à l'arrière du véhicule.

Pour y accéder :

- Levez légèrement le cache d'accès.
- Déclipez-le en exerçant une pression sur sa partie inférieure.

Le cache reste alors attaché au pare-chocs par une languette, ceci pour ne pas le perdre.

La clé de contact doit être en position M pour conserver la direction.

Utilisez une barre avec accrochage aux anneaux indiqués ci-dessus.

Véhicules à boîte de vitesses mécanique (version diesel)

Pour les véhicules équipés de boîte de vitesses mécanique, il est nécessaire que le levier de vitesses soit en position «point mort», le non respect de cette particularité peut conduire à la détérioration de certains organes de freinage et à l'absence d'assistance de freinage au redémarrage du moteur.

CONSEIL

Le remorquage à faible allure sur une très courte distance est exceptionnellement autorisé selon la réglementation.

Dans tous les autres cas, il est nécessaire de faire transporter votre véhicule sur un plateau.

V CONSIGNE - REMORQUAGE

Mettez le sélecteur sur la position N (point mort).



Moteur arrêté, la direction et le freinage ne sont plus assistés.

Dans le cas du remorquage d'un autre véhicule, celui-ci doit être en roue libre (boîte de vitesses au point mort).

CONSOMMATIONS

(EN LITRES/100 KM)

Type moteur	1.1i 61 ch	1.4i 75 ch	1.4i 75 ch	1.4i 16V 90 ch	1.6i 16V 110 ch	1.6i 16V 125 ch	HDi 70	HDi 70	1.6 HDi 110 ch FAP
Berline Entreprise	BVM	BVM	BVMP	BVMP Stop & Start	BVMP	BVM	BVM	BVMP	BVM
Circuit urbain Émission de CO ₂ (g/km)	7,5 178	7,9 190	7,5 181	6,8 162	8,3 199	9,3 223	5,3 141	4,9 130	5,7 151
Circuit extra urbain Émission de CO ₂ (g/km)	4,8 114	4,9 117	4,8 116	4,8 116	5,2 124	5,4 129	3,7 96	3,8 99	3,7 98
Circuit mixte Émission de CO ₂ (g/km)	5,8 138	6,0 143	5,8 138	5,6 133	6,3 151	6,9 163	4,3 113	4,2 111	4,4 119

Ces valeurs de consommation sont établies suivant la directive 80/1268/CEE. Elles peuvent varier en fonction du comportement au volant, des conditions de circulation, des conditions météorologiques, du chargement du véhicule, de l'entretien du véhicule et de l'utilisation des accessoires.

BVM : Boîte de vitesses manuelle.

BVMP : Boîte de vitesses SensoDrive.

FAP : Filtre à particules diesel.



Les indications de consommation de carburant correspondent aux valeurs communiquées au moment de l'impression.

GÉNÉRALITÉS

	Berline					
Type moteur	1.1i BVM	1.4i BVM	1.4i BVMP	1.4i 16V 90 ch BVMP	1.6i 16V 110 ch BVMP	1.6i 16V 125 ch BVM
Capacité du réservoir de carburant	Environ 41 litres					
Carburants utilisés	Essence sans plomb RON 95 - RON 98					
Diamètre de braquage mini entre murs (en m)	9,6	9,6→10,7	9,6→10,7	10,7	10,7	10,7
Puissance administrative	4	5	5	5	6	7
Vitesse maximale théorique (km/h) (Sur le dernier rapport)	158	169	169	181	195	202
Masse (kg)						
À vide (MAV)	956	990	995	1 013	1 071	1 084
En charge (MTAC)	1 336	1 362	1 391	1 410	1 425	1 415
Maximum admis sur l'arrière (CMAE AR)	710					
Totale roulante (MTRA)	1 786	1 812	1 841	1 860	1 875	1 865
Remorque freinée (dans la limite du MTRA)	520	530	530	540	560	620
Remorque non freinée	450					
Maximale sur flèche	25					
Maximale sur barres de toit	60					
Dimensions des pneumatiques chaînables	175/65 R14 - 185/55 R15 - 195/45 R16					

GÉNÉRALITÉS

Berline			Entreprise	
HDi 70 BVM	HDi 70 BVMP	1.6 HDi 110 ch BVM FAP	HDi 70 BVM	1.1i BVM
Environ 41 litres				
Gazole				Essence sans plomb RON 95 - RON 98
9,6→10,7	9,6→10,7	10,7	9,6→10,7	9,6
4	4	6	4	4
166	167	193	166	158
710				
1 003	1 041	1130	978	939
1 391	1 421	1475	1 374	1 340
710				
1 841	1 871	1925	1 824	1 790
540	540	625	540	520
450				
25				
60				
175/65 R14 - 185/55 R15 - 195/45 R16				

MAV : Masse à vide.

MTAC : Masse totale admise en charge.

CMAE AR : Charge maximale admise essieu arrière.

MTRA : Masse Totale Roulante Admissible.

Masses : Se reporter à la plaque constructeur.

BVM : Boîte de vitesses manuelle.

BVMP : Boîte de vitesses SensoDrive.

FAP : Filtre à particules diesel.

Respectez les capacités de remorquage de votre véhicule.

Dans chaque pays il est impératif de respecter les charges remorquables admises par la législation locale.

Pour connaître les possibilités de remorquage de votre véhicule et son poids total roulant admissible, consultez le réseau CITROËN.

Pour la Belgique et la Suisse : Voir fiche homologation ou réception par titre.

DIMENSIONS (EN MÈTRES)

A	2,315
B	3,666
C	0,760
D	0,591
E	1,439
F	1,439
G	1,659
H	1,461
I	1,898

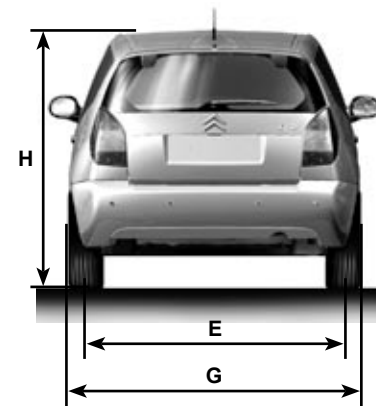
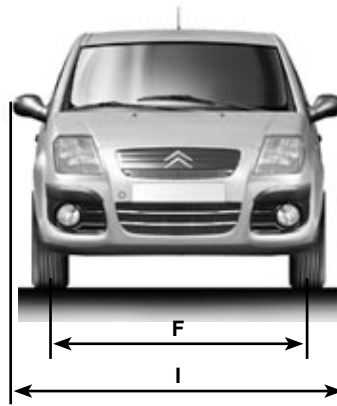
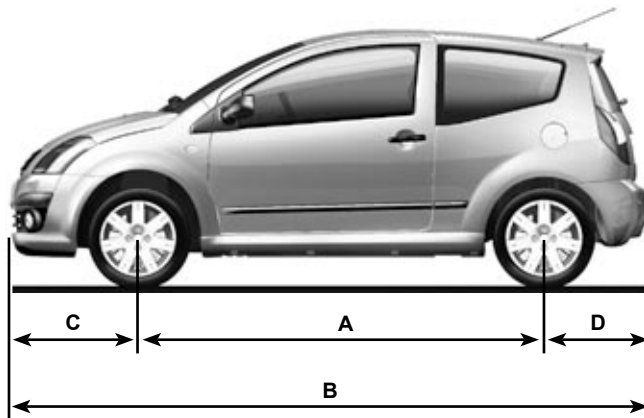

DIMENSIONS (EN MÈTRES)

A	0,892
B	0,606
C	0,334 MINI 0,434 MAXI
D	1,033
E	0,990
F	0,993
G	0,530
H	0,678

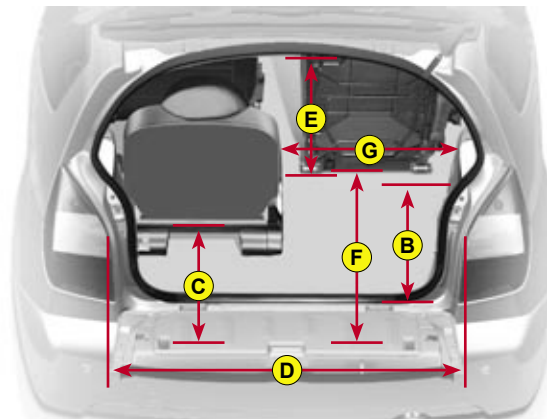
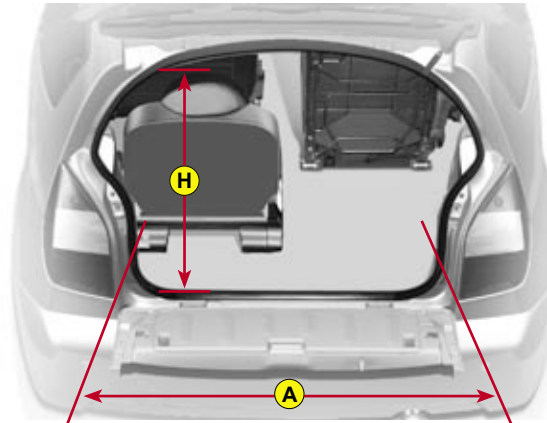

IDENTIFICATION

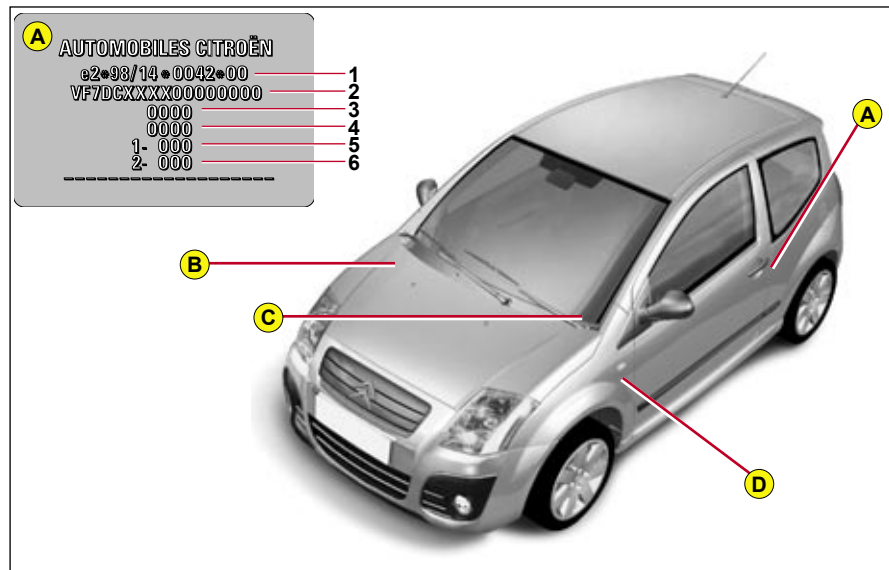

Plaque constructeur adhésive

A. Sur l'entrée de la porte gauche au dessus de la gâche.

1. Numéro de réception communautaire.
2. Numéro dans la série du type.
3. Poids en charge.
4. Poids total roulant.
5. Poids maximal sur l'essieu avant.
6. Poids maximal sur l'essieu arrière.

B. Numéro de série sur la carrosserie

C. Numéro de série sous pare-brise

D. Référence couleur peinture
Référence pneumatiques
Pression des pneumatiques

VI

En France, le type du véhicule et le numéro de la série sont également indiqués sur la carte grise.

Toute pièce de rechange CITROËN d'origine est une exclusivité de la marque.

Il est conseillé d'utiliser des pièces de rechange CITROËN pour votre sécurité et la garantie.









- A** ABS 31 - 62
 Accès aux places
 arrière 81 - 82
 Accessoires électriques.....XVIII
 Aérateurs 9 - 74 ➔ 79
 Aération 74
 Aération -
 Chauffage 14 - 73 ➔ 75
 Afficheur
 Multifonctions 9 - 34 ➔ 43
 Aide au stationnement..... 9 - 70
 Air conditionné 9 - 14 - 74
 Air conditionné
 automatique..... 14 - 77 ➔ 80
 Air conditionné
 manuel..... 14 - 75 - 76
 Airbags 31 - 86 - V ➔ VII
 Alarme
 anti-effraction..... 9 - 23 - 24
 Alerte de survitesse 9 - 65
 Allumage automatique des
 projecteurs..... 36 - 39 - 45
 Allumage d'urgence
 des feux de détresse..... 44
 Allume-cigares 9 - 91
 Aménagements
 des sièges 85
 Anneau
 de remorquage 121 - 122
 Antidémarrage
 électronique 21
 Antipincement 51
 Antivol 9 - 25
 Appel de phares 44
 Appui-tête 81 ➔ 84
- B** Bac de rangement 91
 Barres porte-tout 117
 Batterie 12 V..... 30 - 60 - 95 -
 105 - 106 - XIV
 Béquille..... 94
 Bluetooth® 36
 Boîte à gants 9 - 90
 Boîte de vitesses
 manuelle 52
 Boîte de vitesses SensoDrive ... 9
 - 28 - 31 - 53 ➔ 57
 Bombe anti-crevaisson..... 121
 Bouchon à clé 111
- C** Capacités 104
 Capot moteur..... 9 - 94
 Caractéristiques
 techniques 123 ➔ 128
 Carburant 29 - 30 - 111
 Catalyseur XVII
 CD 9
 Ceintures de sécurité IV
 Cendrier..... 9 - 91
 Chaînes à
 neige 124 - 127 - X - XIX
 Changement
 de lampes..... 112 ➔ 116
 Changement de pile 20
 Changeur CD 9 - 90
 Charge batterie (Voyant)..... 30
 Chargement et
 remorquage XVI
 Chauffage 9 - 73 - 75 - 78
- C** Circuit
 de refroidissement..... 95 - 101
 Clé 20 - 21
 Clé antidémarrage
 électronique 21
 Coffre..... 72
 Combiné
 de bord 27 ➔ 29 - 41 - 43
 Commande
 d'éclairage 45 - 46
 Commande d'essuie-vitre..... 48
 Compte-tours..... 27 - 28
 Compteur
 kilométrique 27 ➔ 29
 Conduite de nuit 27 - 28 - 33
 Confort intérieur..... 90 ➔ 92
 Conseils de conduite X
 Conseils de
 sécurité 117 - XI ➔ XII
 Consommations
 (en litres/100 km) 123
 Contact 23
 Contrôle dynamique de
 stabilité (ESP)..... 29 - 63
 Crevaisson 121 - XI - XV
 Cric 118 ➔ 120
- D** Date 35 - 37 - 38 - 40
 Dégivrage 14 - 74 - 75
 - 77 - 80
 Démarrage 25 - 55 - 106
 Démarreur 25
 Dépannage batterie... 105 - 106
 Désembuage 14 - 74 - 75
 - 77 - 80
 Désembuage de
 la lunette arrière ... 75 - 77 - 80
 Déverrouillage 19 - 71 - 72
 Dimensions 126 - 127
 Dossier rabattable 83 - 84



INDEX ALPHABÉTIQUE

- E** Éclairage d'accompagnement 36 - 39 - 45
Éclairage du combiné
de bord 33
Éclairage intérieur 89
Éclairer de coffre 114
Enjoliveurs 120
Entretien 94 ➔ 110
- XX ➔ XXII
Entretien
(Indicateur) 27 - 28 - 32
Entretien pneumatiques XV
ESP 9 - 31 - 63
Essuie-vitre
arrière 9 - 36 - 39 - 48
Essuie-vitre
avant 9 - 47
- F** Feu
antibrouillard .. 9 - 31 - 46 - 115
Feu de recul 115
Feu de stop 115
Feux indicateur de
direction 31 -112 - 113 - 115
Feux de
croisement 31 - 45 - 112
Feux de détresse 9 - 44
Feux de position 31 - 45
- 112 - 113 - 115
Feux de route 31 - 45 - 112
Filtre à air 95
Filtre à particules diesel 64
Filtre à particules habitacle/
Filtre anti-odeurs 95
Filtre à pollens -
Filtre anti-odeurs 74
Fixations Isofix 87
Freins 61 - 62
Frein
de stationnement ... 9 - 30 - 61
Fusibles 9 - 107 ➔ 110
- G** Généralités 124 - 125
- H** Heure 34 - 35 - 37 - 38
- 40
Huile moteur 30 - 95 - 101
Huile moteur (Capacité) 104
- I** Identification
du véhicule 128
Indicateur
d'entretien 27 - 28 - 32
Indicateur de niveau
d'huile moteur 27 ➔ 29
Indicateur de température
de liquide de
refroidissement 30
Indicateur de vitesse 27 - 28
Indicateurs de direction ... 9 - 31
- 44 -112 - 113 - 115
Isofix (Fixations) 87
- J** Jauge à carburant 27 ➔ 29
Jauge d'huile 95 - 101
Journal des alertes 37 ➔ 39
- L** Lampes
(Changement) 112 ➔ 116
Lave-projecteurs... 48 - 95 - 104
Lave-vitres 48 - 95
Lave-vitres (Capacités) 104
Levage, Remorquage 122
Lève-vitres 51
Lever de vitesses manuel 52
Lever de vitesses
SensoDrive 53 - 56 - 57
Limiteur de vitesse ... 9 - 27 - 28
- 68 - 69
Liquide de freins 30 - 95
- L** Liquide de
refroidissement... 30 - 95 - 101
Localisation du véhicule 20
Lunette arrière
(Désembuage) 75 - 77 - 80
- M** Marche arrière 52 - 54
Masse (kg) 124 - 125
Matériel injection
diesel 102 - 103
Menu Général 35 - 38
Mise en route 26 - 54
Mode de conduite 56
Mode économie 25
Mode manuel 53 - 56 - 57
Montre digitale 34
Moteur diesel 31 - 99 - 100
Moteur essence 96 ➔ 98
Moteur 1.1i 96
Moteur 1.4i 96
Moteur
1.6 HDi 100 - 102 - 103
Moteur 1.6i 16V 110 ch 97
Moteur 1.6i 16V 125 ch 98
Moteur
HDi 70 99 - 102 - 103
Moyens de retenue
pour enfants 87 - 88
- N** Neutralisation de l'airbag
passager 9 - 86
Neutralisation
ESP 31 - 63
Niveaux 95 - 101
Niveau
d'huile 28 - 29 - 95 - 101
Niveau du liquide
de frein 30 - 95
- N** Niveau du liquide de
refroidissement... 30 - 95 - 101



O Ordinateur de bord ... 9 - 28 - 38 - 39 - 41 ➔ 43
Outillage 118
Ouvertures..... 71 - 72
Ouverture du capot moteur 9 - 94
P Pare-soleil 92
Phares (Appel) 44
Plafonnier 89 - 114
Plaque constructeur 128
Plaque minéralogique..... 116
Pneumatiques ... 119 - 128 - XV
Pneumatiques chaînables 124 - 125
Poignées de maintien..... 92
Portes 71
Position de conduite II
Poste de conduite 8 - 9 - 49
Précautions d'utilisation..... I
Précautions hivernales XIX
Préchauffage Diesel 26 - 31
Pression des pneumatiques.. 119 - 128 - XV
Projecteurs antibrouillard.. 9 - 31 - 46 - 114
Q Qualité des carburants 111
R Radiateur (Niveaux) 101
Radio 9 - 35 - 38
Rangement des documents de bord 9 - 90

R Rangement du volet inférieur..... 92
Réamorçage gazole 103
Recirculation d'air 14 - 75 ➔ 79
Recyclage et environnement..... XXIII
Référence couleur peinture 128
Réglage des ceintures 49
Réglage des projecteurs..... 9 - 49
Réglage des sièges arrière..... 83 - 84
Réglage de l'heure..... 34 - 35 - 37 - 40
Réglage du volant 9 - 49
Réglages des sièges avant 81 - 82
Réglages poste de conduite..... 49
Réglage de la température 75 - 77 - 78
Régulateur de vitesse 9 - 27 - 28 - 66 - 67
Réinitialisation de la télécommande 20
Remorquage - Levage 122
Remplacement d'une roue 118 ➔ 120
Remplacement d'un fusible 107
Remplissage de carburant 111
Répartition d'air 77 ➔ 79
Répartition d'air (Mode manuel) 14 - 75
Rétroviseurs 9 - 50
Rhéostat d'éclairage 27 - 28 - 33

R Rodage XVIII
Roue de secours 119 ➔ 121
S Sécurité antivol et anti-agression..... 71
Sécurité des enfants VIII ➔ IX
SensoDrive 9 - 28 - 53 ➔ 57
Sièges arrière 83 ➔ 85
Sièges avant..... 81 - 82
Sièges chauffants..... 82
Sièges enfants..... 87 - 88 - VIII ➔ IX
Signal de détresse 44
Signal sonore 44
Signalisation 44 ➔ 46
Sous capot moteur 96 ➔ 100
Spots de lecture 89 - 114
Stop & Start..... 9 - 31 - 58 ➔ 60
Super-condamnation 19 - 21
Système d'assistance au freinage d'urgence 62
Système de freinage XIII
Système ABS 31 - 62
T Tablette arrière 93
Télécommande..... 19 - 20
Témoins lumineux 30 - 31
Transport d'objets longs 85
Trappe à carburant..... 111
Troisième feu de stop..... 116
V Verrouillage centralisé 9 - 19 - 21 - 71
Vitesse (Limiteur) 9 - 27 - 28 - 68 - 69
Vitesse (Régulateur) 9 - 27 - 28 - 66 - 67
Volet inférieur 72 - 92

Cette notice a été élaborée à partir de la liste des équipements (de série ou en option) et des caractéristiques techniques, données lors de sa conception.

Le niveau d'équipement de votre véhicule dépend de la version, des options choisies et du pays de commercialisation.

Certains équipements mentionnés dans cette notice peuvent n'être disponibles qu'en cours d'année.

Les descriptions et figures sont données sans engagement.

AUTOMOBILES CITROËN se réserve le droit de modifier ses modèles et leur équipement sans être tenue de mettre à jour la présente notice.

Le réseau d'AUTOMOBILES CITROËN, composé exclusivement de professionnels qualifiés, est à votre disposition afin de répondre à toutes vos questions.

Nous vous souhaitons bonne route en CITROËN.

**Cette notice fait partie intégrante de votre véhicule.
Conservez-la dans son emplacement afin de pouvoir
la retrouver facilement.
Pensez à la donner au nouveau propriétaire
en cas de revente de votre véhicule.**



