

CITROËN C3



C3

sommaire

- PRISE EN MAIN 9
- CONDUITE 24

 - TÉLÉCOMMANDE
 - CLÉ
 - ANTIDÉMARRAGE ÉLECTRONIQUE
 - CARTE CODE
 - ALARME ANTI-EFFRACTION
 - ANTIVOL - CONTACT - DÉMARREUR
 - MODE ÉCONOMIE
 - MISE EN ROUTE
 - COMBINÉ DE BORD
 - VERSIONS ESSENCE ET SPORT
 - VERSION DIESEL
 - INDICATEUR DE NIVEAU D'HUILE MOTEUR

- TÉMOINS LUMINEUX
- INDICATEUR DE MAINTENANCE
- ÉCLAIRAGE DU COMBINÉ DE BORD - BLACK PANEL
- MONTRE DIGITALE
- AFFICHEUR MULTIFONCTIONS
 - AFFICHEUR A
 - AFFICHEUR C
 - AFFICHEUR NAVIDRIVE MONOCHROME
 - AFFICHEUR NAVIDRIVE COULEUR
- ORDINATEUR DE BORD
- SIGNALISATION
- COMMANDE D'ÉCLAIRAGE
- ESSUIE-VITRES
- CHANGEMENT DES BALAIS D'ESSUIE-VITRES
- RÉGLAGES POSTE DE CONDUITE
- RÉTROVISEURS
- LÈVE-VITRES
- BOÎTE DE VITESSES MANUELLE

- BOÎTE DE VITESSES AUTOMATIQUE
- BOÎTE DE VITESSES SENSODRIVE
- STOP & START
- FREIN DE STATIONNEMENT
- SYSTÈME ABS - ANTIBLOCAGE DE ROUES
- SYSTÈME D'ASSISTANCE AU FREINAGE D'URGENCE
- CONTRÔLE DYNAMIQUE DE STABILITÉ (ESP)
- FILTRE À PARTICULES DIESEL
- ALERTE DE SURVITESSE
- RÉGULATEUR DE VITESSE
- LIMITEUR DE VITESSE
- AIDE AU STATIONNEMENT
- VIE À BORD

 - OUVERTURES - SÉCURITE ANTIVOL ET ANTI-AGRESSION
 - OUVERTURES
 - AÉRATION - CHAUFFAGE
 - AÉRATION - AIR CONDITIONNÉ
 - AIR CONDITIONNÉ MANUEL

- AIR CONDITIONNÉ AUTOMATIQUE
- SIÈGES AVANT
- BANQUETTE ARRIÈRE TROIS PLACES
- AIRBAGS
- MOYENS DE RETENUE POUR ENFANTS
- ÉCLAIRAGE INTÉRIEUR
- CONFORT INTÉRIEUR
- TABLETTE MODUBOARD
- TOIT OUVRANT
- TABLETTE ARRIÈRE
- ENTRETIEN
 - OUVERTURE DU CAPOT
 - NIVEAUX
 - MOTEURS ESSENCE
 - MOTEUR DIESEL
 - MATÉRIEL INJECTION DIESEL
 - CAPACITÉS
 - BATTERIE 12 V

- FUSIBLES
 - FUSIBLES SOUS LA PLANCHE DE BORD
 - FUSIBLES SOUS CAPOT MOTEUR
- CONSEILS PRATIQUES 126

 - REPLISSAGE DE CARBURANT
 - CHANGEMENT DE LAMPES
 - BLOC OPTIQUE AVANT
 - LAMPES INTÉRIEURES
 - BLOC OPTIQUE ARRIÈRE
 - CONSEILS DE SÉCURITÉ
 - BARRES PORTE-TOUT
 - REPLACEMENT D'UNE ROUE
 - REMORQUAGE - LEVAGE
- CARACTÉRISTIQUES TECHNIQUES 138

 - CONSOMMATIONS
 - GÉNÉRALITÉS
 - DIMENSIONS
 - IDENTIFICATION

- SYSTÈME AUDIO COMPACT DISC RDS 144

 - COMMANDES PAR TOUCHES
 - COMMANDES AU VOLANT
 - FONCTIONS GÉNÉRALES – RÉGLAGES AUDIO
 - SOURCE RADIO
 - SYSTÈME RDS
 - SOURCE CD
 - SOURCE CHANGEUR DE CD
 - BLUETOOTH

- NAVIDRIVE 157

 - COMMANDES PAR TOUCHES
 - COMMANDES AU VOLANT
 - MISE EN ROUTE - GÉNÉRALITÉS
 - MENU GÉNÉRAL – ARBORESCENCES DES MENUS
 - COMMANDES VOCALES
 - NAVIGATION – INFORMATION TRAFIC
 - AUDIO (RADIO, LECTEUR CD, CHANGEUR CD, MP3)
 - ORDINATEUR DE BORD

- RÉPERTOIRE
- TÉLÉPHONE ET SERVICES TÉLÉMATIQUES
- CONFIGURATION
- CARTE

Le toit ouvrant

Ce toit vous assure une amélioration de l'aération et de la luminosité dans l'habitacle.

» 100



L'aide sonore au stationnement arrière

Cet équipement vous avertit en cas de détection d'obstacle situé derrière le véhicule lors d'une marche arrière.

» 77

La Tablette Moduboard

Cette tablette, située à l'arrière des dossiers de la banquette, permet une modularité de l'espace du coffre.

» 98

OUVRIR

Clé à télécommande

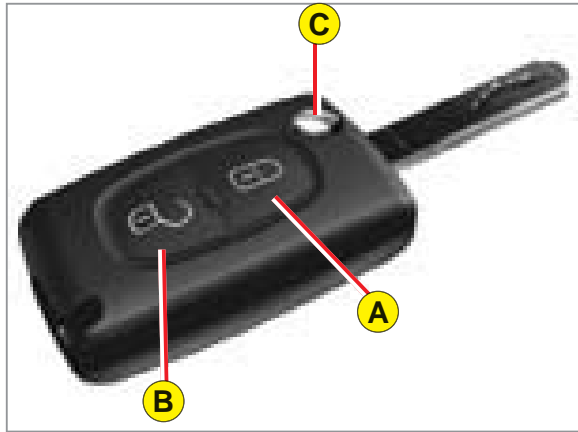

- A. Verrouillage du véhicule.
- B. Déverrouillage du véhicule.
- C. Dépliage/repliage de la clé.

» 19

Commande centralisée manuelle



- A. Verrouillage/déverrouillage du véhicule de l'intérieur.

» 78

Réservoir de carburant

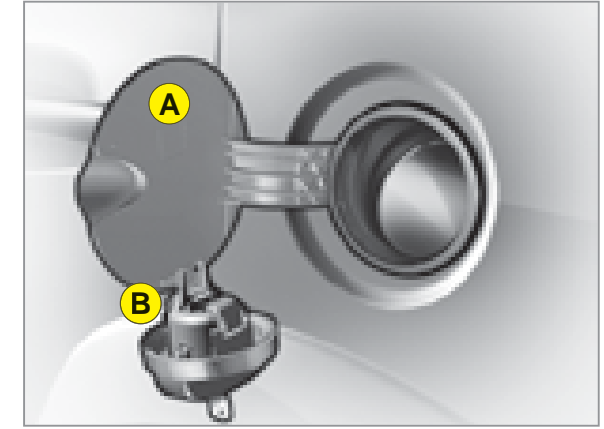

- A. Ouverture de la trappe à carburant.
- B. Ouverture du bouchon de réservoir.

Contenance du réservoir : 47 litres environ.

» 121

OUVRIR

Hayon

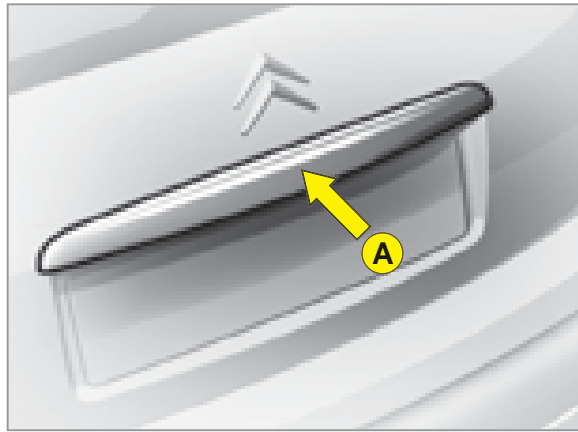

Ouverture

☞ Après déverrouillage du véhicule à la télécommande ou à la clé, appuyez vers le haut sur la palette **A** située entre les éclairateurs de plaque.

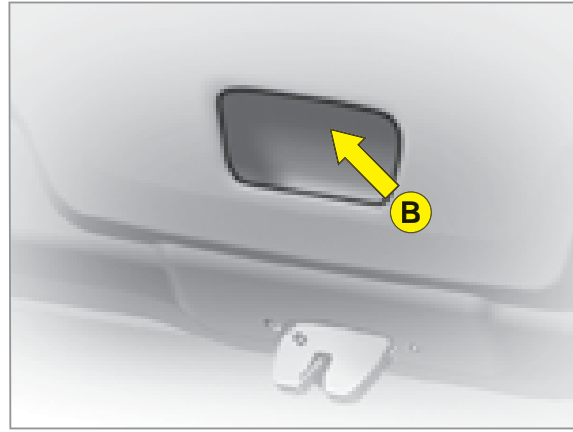

Fermeture

☞ Abaissez le hayon, en utilisant la poignée de préhension **B**, située sur le garnissage intérieur du hayon. Appuyez en fin de course.

Roue de secours et outillage



Accès à la roue de secours

☞ Soulevez le tapis, puis retirez la boîte d'outillage pour accéder à la roue.

Accès aux outillages

L'outillage est situé dans la boîte d'outillage dans la roue de secours. Retirez la sangle pour y accéder.

Systeme Stop & Start

Ce système, associé à une boîte de vitesses SensoDrive, permet de mettre en veille le moteur lors des phases d'arrêt et d'éviter une consommation excessive de carburant.

» 65

L'air conditionné automatique

Ce système d'air conditionné automatique permet d'assurer le confort et une circulation d'air optimale dans l'habitacle.

» 85

Le régulateur de vitesse

Ce système permet de maintenir automatiquement la vitesse du véhicule à la valeur programmée par le conducteur, sans action sur la pédale d'accélérateur.

» 73

Boîte de vitesses SensoDrive

Cette boîte de vitesses manuelle robotisée à cinq vitesses offre, au choix, le confort de l'automatisme ou le plaisir du passage manuel des vitesses.

» 60



LE POSTE DE CONDUITE

LA PRISE EN MAIN

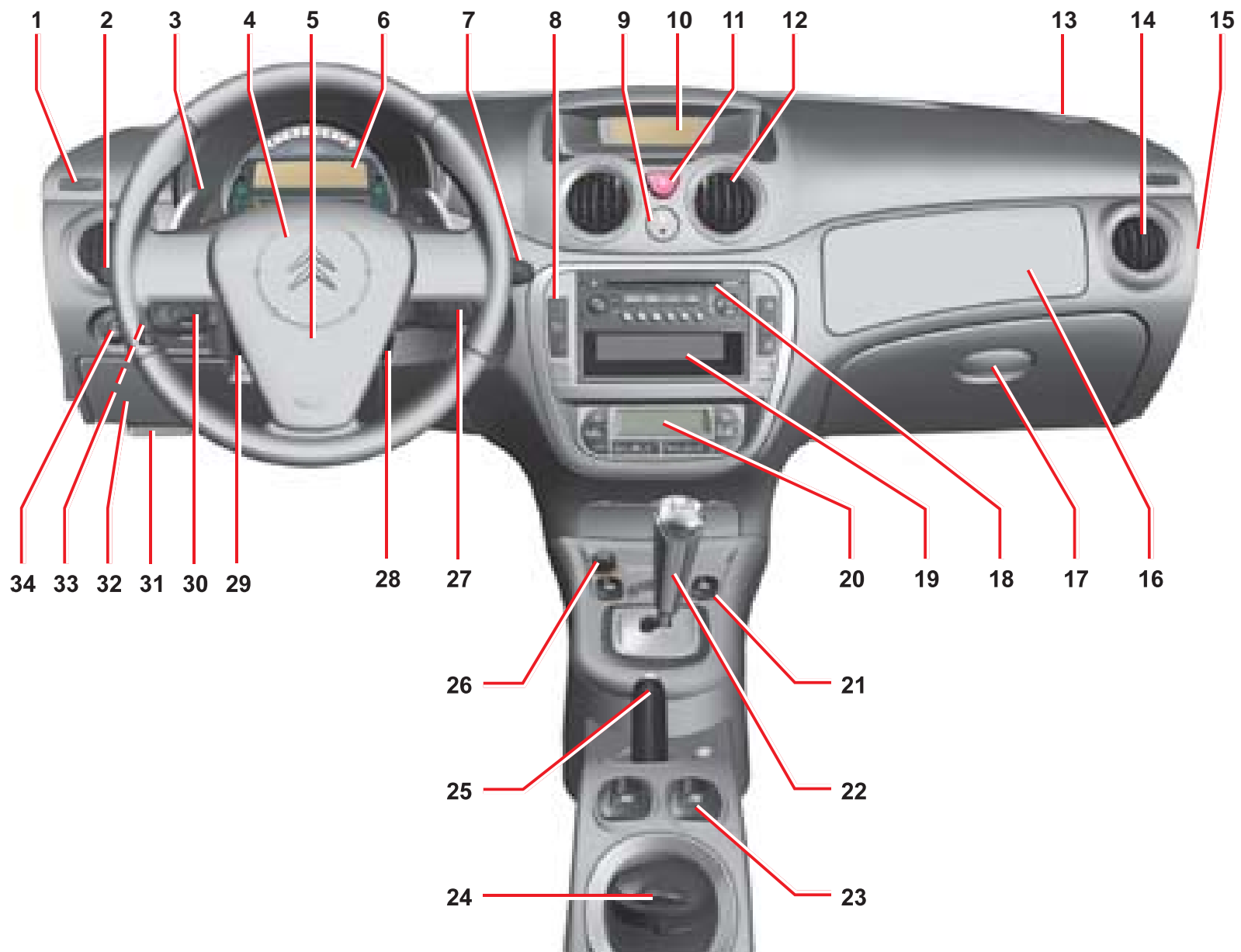

LE POSTE DE CONDUITE

1. Désembueur de vitre latérale.
2. Commandes :
 - Éclairage.
 - Indicateurs de direction.
 - Projecteurs antibrouillard.
 - Feux antibrouillard.
3. Commandes de vitesses sous volant (Boîte de vitesses SensoDrive).
4. Avertisseur sonore.
5. Airbag conducteur.
6. Combiné du tableau de bord
7. Commandes :
 - Essuie-vitre avant.
 - Lave-vitre.
 - Essuie-vitre arrière.
 - Ordinateur de bord.
8. Commandes :
 - Stop & Start.
 - Aide au stationnement.
 - Alarme anti-effraction.
 - Sécurité enfants / Condamnation des lèves-vitres arrière.
 - Alerte de survitesse.
 - ESP.
9. Commande de verrouillage centralisé des portes et du coffre.
10. Afficheur.
11. Feux de détresse.
12. Aérateurs centraux.
13. Haut-parleur (Tweeter).
14. Aérateur latéral.
15. Contacteur clé :
 - Activation/Neutralisation de l'airbag passager.
16. Airbag passager.
17. Boîte à gants inférieure :
 - Rangement des documents de bord.
18. Autoradio.
19. Rangement/Changeur CD.
20. Air conditionné ou chauffage/ventilation.
21. Commandes des vitres avant électriques.
22. Levier de vitesses.
23. Lève-vitres arrière.
24. Cendrier amovible.
25. Frein de stationnement.
26. Allume-cigares / Prise accessoires 12 V (fonctionne contact mis) (Puissance max 120 W).
27. Commande radio sous volant.
28. Antivol-contact.
29. Commande de réglage du volant.
30. Commandes :
 - Régulateur de vitesse.
 - Limiteur de vitesse.
31. Ouverture du capot moteur.
32. Accès à la boîte à fusibles.
33. Réglage des projecteurs.
34. Réglage des rétroviseurs électriques.

Siège avant

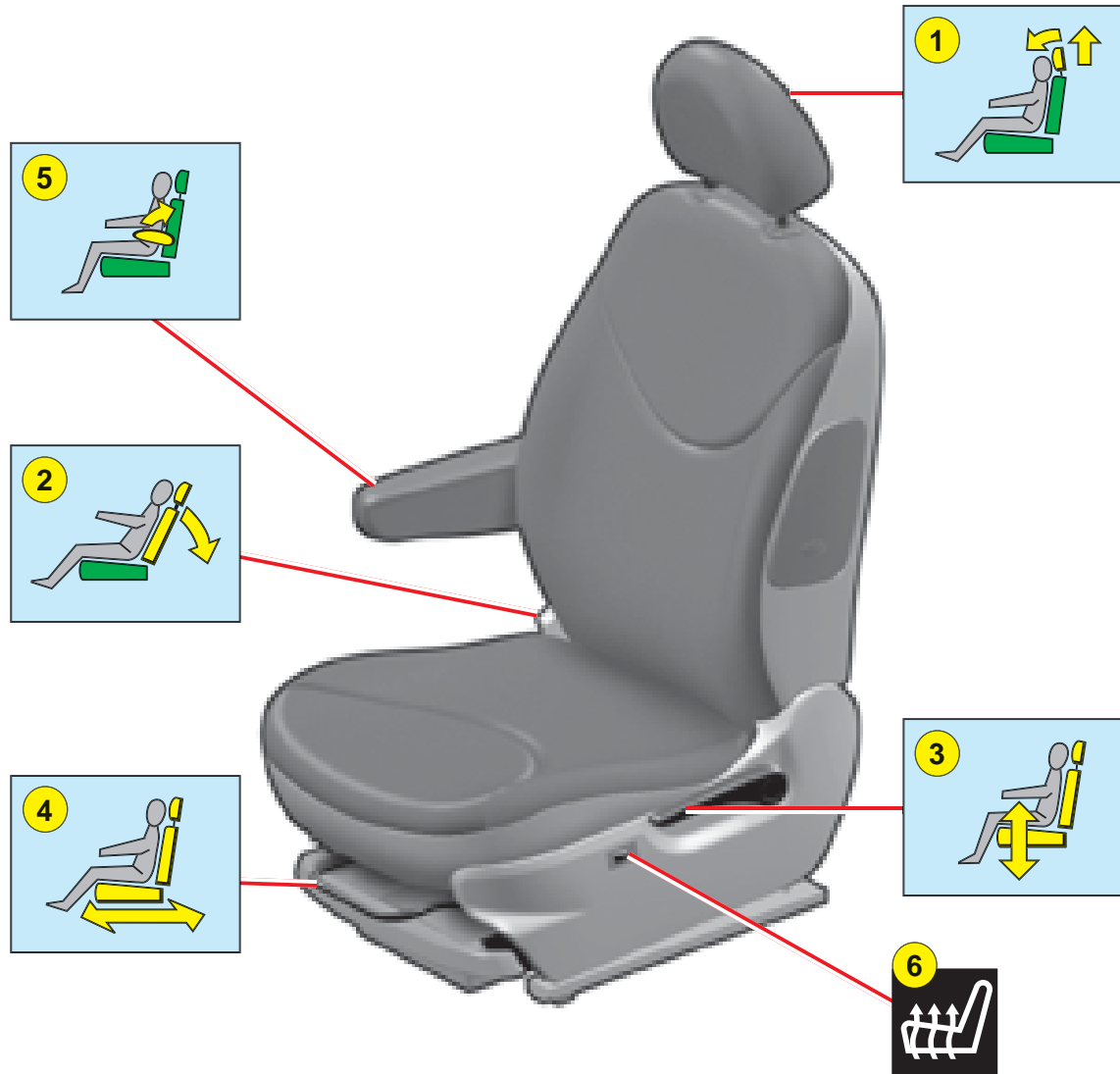

1. Réglage de l'appui-tête.
2. Réglage de l'inclinaison du dossier.
3. Rehausse et inclinaison de l'assise.
4. Réglage longitudinal.
5. Accoudoir.
6. Sièges chauffants.

Réglage manuel en hauteur du volant

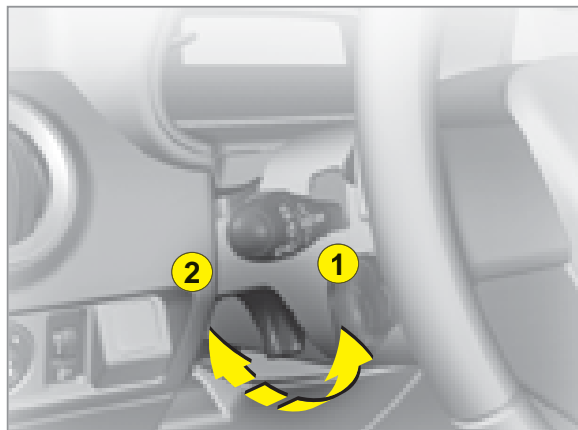

1. Déverrouillage en tirant le levier.
2. Verrouillage en poussant le levier.

» 52

Réglage des rétroviseurs extérieurs

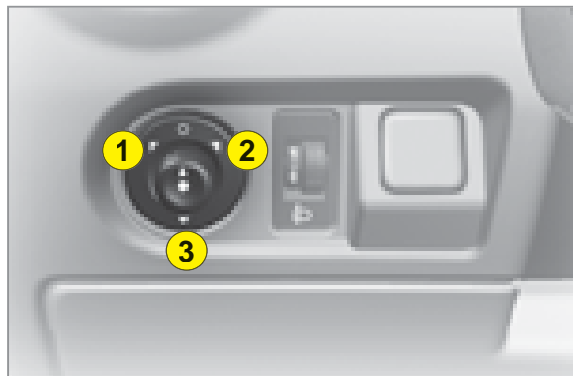

1. Sélection du rétroviseur côté conducteur.
2. Sélection du rétroviseur côté passager.
3. Rabattement / Déploiement.

» 53

Réglage du rétroviseur intérieur

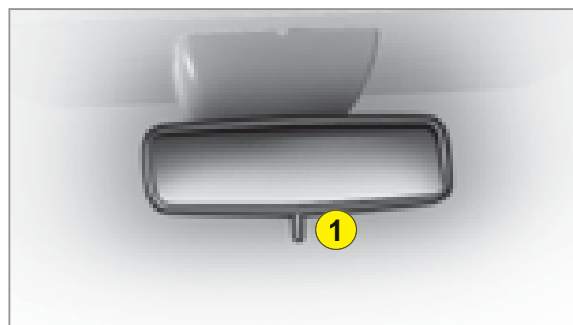

1. Commande de sélection de la position «jour / nuit» du miroir.

» 53

Ceinture avant

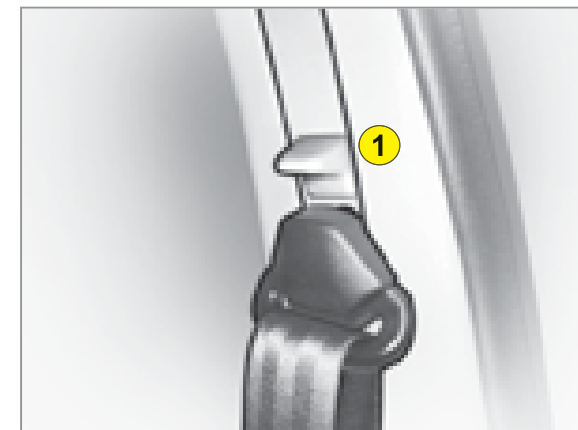

1. Réglage en hauteur.

» 52

Contacteur



- S. Position **Antivol**.
- M. Position **Marche**.
- D. Position **Démarrage**.

Commandes des lève-vitres



1. Commande de lève-vitre électrique conducteur.
2. Commande de lève-vitre électrique passager.



3. Commande des lève-vitres arrière.

Commande du toit ouvrant



Tournez à gauche la commande pour faire coulisser le toit ouvrant. Vous disposez de 9 positions d'ouverture.

Éclairage

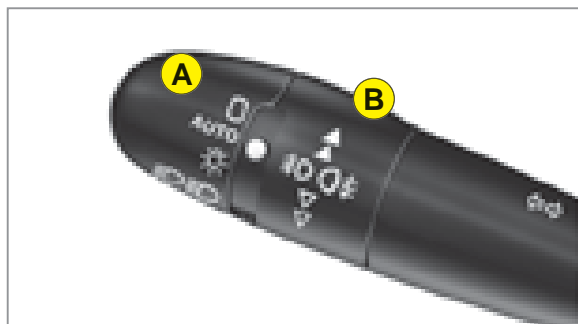

Bague A



Feux éteints.



Allumage automatique des feux.



Feux de position.



Feux de croisement ou de route.

Bague B



Projecteurs anti-brouillard avant et feux antibrouillard arrière.

» 48

Essuie-vitre



Essuie-vitre avant

2 : Balayage rapide.
1 : Balayage normal.
I : Balayage intermittent.
0 : Arrêt.

Par impulsion vers le bas :

- **AUTO** : Balayage automatique.
- Balayage coup par coup.

Pour interrompre le balayage automatique, placez la commande en position I, puis revenez sur la position 0.

» 50



Essuie-vitre arrière



Arrêt.



Essuie-vitre arrière intermittent.





Lavage et balayage arrière temporisé

» 51

BIEN VENTILER

Air conditionné manuel

Action sur... Avoir du...	Commande de la répartition d'air	Commande de réglage de la température	Commande de réglage du débit d'air	Commande de l'air conditionné	Commande d'entrée air extérieur / recirculation d'air
Froid		Tout froid au début puis réglages personnels	Max au début puis réglages personnels	ON	Recirculation au début
Chaud		Tout chaud au début puis réglages personnels	Max au début puis réglages personnels	-	Recirculation au début
Dégivrage Désembuage		Tout chaud	Max	ON	Entrée d'air extérieur

Air conditionné automatique : utilisez de préférence le fonctionnement tout automatique, en appuyant sur la commande AUTO.

BIEN SURVEILLER

Combiné

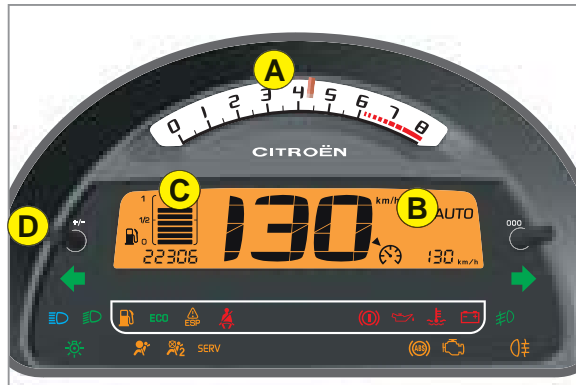

- A. Compte-tours
- B. Écran du combiné.
- C. Jauge à carburant.
- D. Rhéostat d'éclairage planche de bord.

» 27

Témoins



Contact mis, les témoins d'alerte orange et rouge s'allument.
Moteur tournant, ces mêmes témoins doivent s'éteindre.
Si des témoins restent allumés, reportez-vous à la page concernée.

» 30

Barrette de commandes

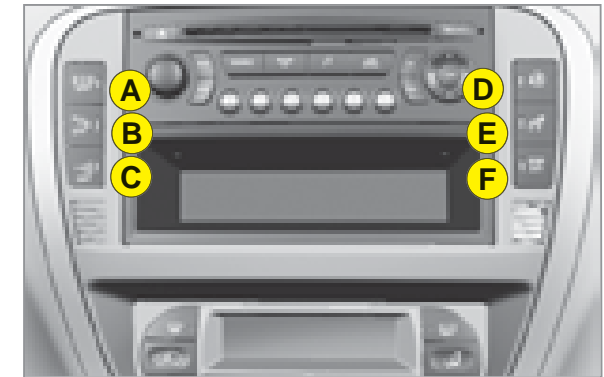

L'allumage du voyant vous signale l'état de la fonction correspondante.

- A. Neutralisation du système Stop & Start.
- B. Neutralisation de l'aide au stationnement.
- C. Activation de l'alarme.
- D. Activation de la sécurité enfants / Condamnation des lèves-vitres arrière.
- E. Activation de l'alerte de survitesse.
- F. Neutralisation de l'ESP.

» 65

» 77

» 23

» 79

» 72

» 70

Détection du verrouillage de la ceinture conducteur



Le témoin s'allume lorsque la ceinture de sécurité de la place conducteur n'est pas bouclée à la mise du contact et entre 0 et 20 km/h.

Au dessus de 20 km/h, le témoin clignote accompagné d'un signal sonore pendant environ 120 secondes. Ensuite il reste allumé.

Neutralisation de l'airbag passager avant



1. Contact coupé, introduisez la clé dans le contacteur **A**.
2. Tournez la clé sur la position «**OFF**», l'airbag passager est neutralisé.
3. Le témoin de neutralisation de l'airbag frontal passager, au combiné de bord, s'allume contact mis.

Fixation Isofix

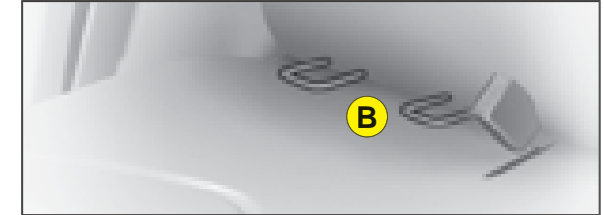

Deux anneaux **B**, situés entre le dossier et l'assise du siège du véhicule permettent de fixer un siège enfants.

Boîte de vitesses SensoDrive



Cette boîte de vitesses manuelle robotisée à cinq vitesses offre, au choix, le confort de l'automatisme ou le plaisir du passage manuel des vitesses.

A. Levier de vitesses.

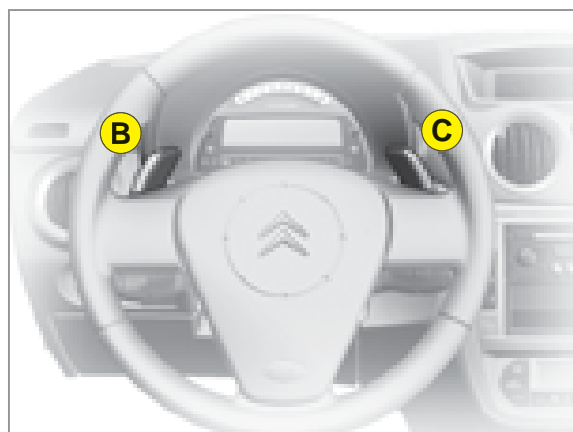

B. Commande sous-volant «-».

C. Commande sous-volant «+».

Système Stop & Start



Votre véhicule peut être équipé d'un système «Stop & Start», associé à une boîte de vitesses SensoDrive, qui met le moteur en veille lors des phases d'arrêt (feux rouges, stops, encombrements...).

Pendant ces phases, votre véhicule ne consomme pas de carburant, n'émet pas de gaz polluant et est parfaitement silencieux.

Le moteur redémarre instantanément dès que vous souhaitez avancer de nouveau.

Régulateur de vitesse



1. Sélection / Arrêt du mode régulateur.
2. Diminution de la valeur programmée.
3. Augmentation de la valeur programmée.
4. Marche / Arrêt du régulateur.

Pour être programmée ou activée, la vitesse du véhicule doit être supérieure à 40 km/h.

Pour arrêter la régulation vous pouvez soit :

- appuyer sur la pédale de frein,
- appuyer sur la commande 4,
- utiliser la commande 1,
- en dernier recours, arrêter le moteur.

Limiteur de vitesse



1. Sélection / Arrêt du mode limiteur.
2. Diminution de la valeur programmée.
3. Augmentation de la valeur programmée.
4. Marche / Arrêt du limiteur.

Affichage dans le combiné



Le mode régulateur ou limiteur de vitesse apparaît dans le combiné quand celui-ci est sélectionné.



Régulateur de vitesse



Limiteur de vitesse

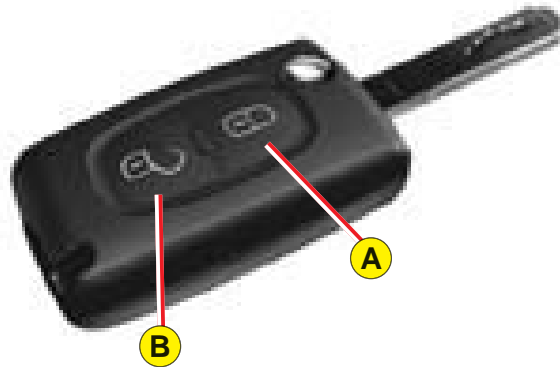

Nota : L'utilisation simultanée d'autres appareils haute fréquence (téléphones mobiles, alarmes domestiques...), peut perturber momentanément le fonctionnement de la télécommande.

En cas de dysfonctionnement permanent, procédez à la réinitialisation de la télécommande. Voir «Changement de la pile de la télécommande».

Déverrouillage centralisé

Un appui court sur la commande **B** permet de déverrouiller votre véhicule. Cette opération est visualisée par le clignotement rapide des feux de direction et l'allumage du plafonnier (si fonction activée). Elle entraîne le déploiement des rétroviseurs extérieurs.

Verrouillage centralisé – Super-condamnation

Un appui court sur la commande **A** permet de verrouiller votre véhicule.

Cette opération est visualisée par l'allumage pendant 2 secondes environ des feux de direction et par l'extinction du plafonnier. Elle peut entraîner le rabattement des rétroviseurs extérieurs.

Si l'une des portes, ou le coffre, est ouvert ou mal fermé, le verrouillage centralisé ne s'effectue pas.

Pour les véhicules équipés d'une super-condamnation, deux appuis successifs sur la commande **A** permettent une super-condamnation. Il est alors impossible d'ouvrir les portes de l'intérieur et de l'extérieur.



Il est dangereux d'enclencher la super-condamnation lorsqu'une personne est dans le véhicule car le déverrouillage est impossible de l'intérieur sans la télécommande.

TÉLÉCOMMANDE

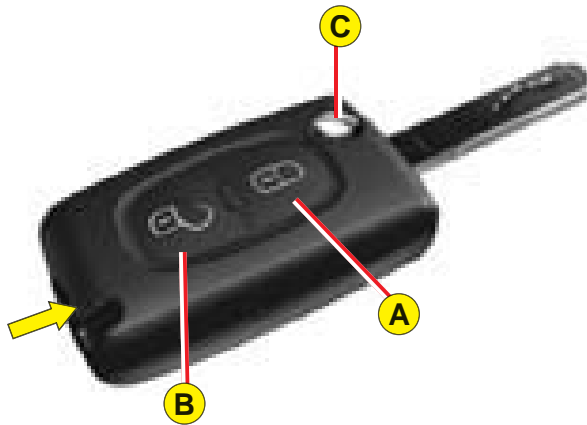

Localisation du véhicule

Pour localiser le véhicule sur un parc de stationnement, appuyez sur la commande **A**, les plafonniers s'allument et les feux indicateurs de direction clignotent pendant quelques secondes. Le véhicule reste verrouillé.

Repli et éjection de la clé

La commande **C** permet de déplier/replier la clé du boîtier de la télécommande.

Si vous n'appuyez pas sur la commande **C**, vous pourriez endommager le mécanisme de la clé.

Changement de la pile de la télécommande

Au préalable, retirez le porte-clé si nécessaire.

Déclipez le boîtier en soulevant par l'arrière (voir schéma).

Pile : CR 0523 de 3 V.

Réinitialisation de la télécommande

Après un changement de pile, il peut être nécessaire de réinitialiser la télécommande. Pour cela, mettez le contact et actionnez immédiatement la commande **A** de votre télécommande jusqu'au déclenchement de l'action demandée. Cette manœuvre peut durer une dizaine de secondes.

Nota : Notez soigneusement les numéros des clés et de la télécommande sur la carte ASSISTANCE. Conservez-la en lieu sûr.

Ne jetez pas les piles usagées. Remettez-les au réseau CITROËN ou aux points de collecte agréés (magasins de photos, etc.).

Sauf pour la réinitialisation, la télécommande ne peut pas fonctionner tant que la clé est dans l'antivol, même contact coupé.

Attention, car une manipulation même dans votre poche peut provoquer le déverrouillage involontaire des portes.

Cependant, si aucune porte n'est ouverte dans les 30 secondes suivant un déverrouillage, les portes se verrouillent automatiquement.

Attention : il y a risque d'endommagement si la pile de remplacement n'est pas conforme.

N'utilisez que des piles identiques ou de type équivalent à celles préconisées par CITROËN.





Clé antidémarrage électronique

La clé permet de verrouiller/déverrouiller toutes les serrures du véhicule et de mettre en route le moteur.

Nota : *Pour des raisons de sécurité, contact coupé, à l'ouverture de la porte conducteur, un signal sonore retentit si vous n'avez pas retiré votre clé de contact.*

La clé permet de neutraliser l'airbag frontal passager. Voir «Airbags».

Verrouillage centralisé avec la clé

Une action brève avec la clé verrouille le véhicule.

Super-condamnation : Verrouillage centralisé avec la clé

Une seconde action immédiate avec la clé, verrouille le véhicule en super-condamnation. Il est alors impossible d'ouvrir les portes de l'intérieur et de l'extérieur.

Nota :

- À l'arrêt et moteur éteint, le verrouillage est signalé par le clignotement du témoin de la commande de verrouillage intérieur.
- Si l'une des portes, ou le coffre, est ouvert ou mal fermé, le verrouillage centralisé ne s'effectue pas.

Antidémarrage électronique

Le dispositif d'ANTIDÉMARRAGE ÉLECTRONIQUE verrouille le système d'alimentation du moteur.

Le système s'active automatiquement lorsque la clé est retirée du contact.

Toutes les clés contiennent un dispositif d'antidémarrage électronique.

Après avoir mis le contact, un dialogue s'établit entre la clé et le dispositif d'antidémarrage électronique.

Si la clé n'est pas reconnue, le démarrage est impossible.

Dans ce cas, laissez votre véhicule immobilisé et consultez le réseau CITROËN.



Il est dangereux d'enclencher la super-condamnation lorsqu'une personne est dans le véhicule car le déverrouillage est impossible de l'intérieur sans la télécommande.

Le numéro de clé est sur l'étiquette jointe à la clé.

En cas de perte, seul le réseau CITROËN pourra vous fournir de nouvelles clés ou télécommandes.



Une carte confidentielle vous est fournie avec le véhicule.

Cette carte porte de façon cachée un code d'accès permettant au réseau CITROËN de faire la maintenance du dispositif d'antidémarrage électronique.

Ne grattez pas la zone confidentielle, son intégrité garantit votre dispositif d'antidémarrage électronique.

Sa perte ne garantit plus l'intégrité de votre système d'antidémarrage.

En cas de changement de propriétaire du véhicule, il est **indispensable** que celui-ci entre en possession de la carte CODE.

Gardez cette carte en lieu sûr.

Ne laissez jamais la carte code dans le véhicule.



Conseil

Pour la clé antidémarrage électronique, gardez soigneusement la carte confidentielle contenant votre code spécifique en lieu sûr (jamais à l'intérieur du véhicule).

Pour toute modification de clé (ajout, suppression ou remplacement), il est **impératif** de s'adresser au réseau CITROËN, muni de votre **carte confidentielle** et de **toutes les clés** en votre possession.



Le numéro de clé est sur l'étiquette jointe à la clé.

En cas de perte, seul le réseau CITROËN pourra vous fournir de nouvelles clés ou télécommandes.

En cas de perte de la carte confidentielle, il sera nécessaire de faire procéder par le réseau CITROËN à une intervention majeure

ALARME ANTI-EFFRACTION



Votre véhicule peut être équipé d'une ALARME ANTI-EFFRACTION. Elle assure :

- Une protection périmétrique extérieure par détecteurs sur les ouvertures (portes, coffre, capot) et sur l'alimentation électrique.
- Une protection volumétrique intérieure par capteurs à ultrasons (détection de mouvement à l'intérieur de l'habitacle). Celle-ci peut être neutralisée à l'aide de la commande 1.

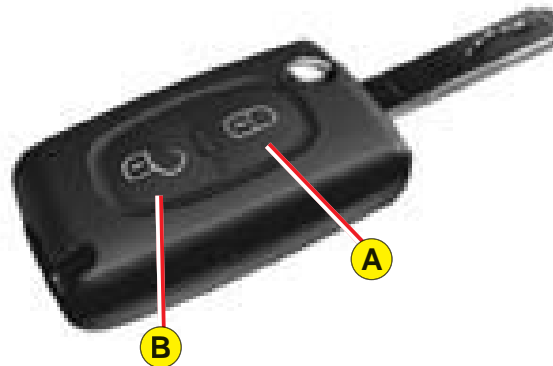

L'installation comprend en outre une sirène et un témoin sur la commande 1 visible de l'extérieur, indiquant les trois états possibles de l'alarme :

- Alarme non activée (hors veille), témoin éteint.
- Alarme activée (en veille), clignotement lent du témoin.
- Alarme déclenchée (signal d'une effraction), clignotement rapide du témoin si l'alarme est désactivée par appui sur la commande B. Il s'interrompt dès la mise du contact.

Nota : En cas de dysfonctionnement le témoin est allumé fixe.

Désactivation de l'alarme avec la télécommande

La mise hors veille s'effectue lors du déverrouillage du véhicule (impulsion sur la commande B de la télécommande).

Désactivation de l'alarme avec la clé

Déverrouillez les portes avec la clé. La sirène se déclenche. Entrez dans le véhicule pour mettre la clé de contact en position contact marche et permettre l'arrêt de la sirène. Dans le cas contraire, la sirène sonne pendant environ 30 secondes.

ALARME ANTI-EFFRACTION

Fonctionnement de l'alarme

Assurez-vous préalablement de la bonne fermeture de tous les ouvrants.

L'activation de l'alarme s'effectue par appui sur la commande **A** de la télécommande.

À l'activation de l'alarme, les protections sont actives après 5 secondes (périmétrique) et 45 secondes (volumétrique).

Quand l'alarme est en veille, toute effraction déclenche la sirène pendant 30 secondes, accompagnée de l'allumage des feux indicateurs de direction.

L'alarme repasse ensuite en veille, mais le déclenchement reste mémorisé et est signalé par le clignotement rapide du témoin de la commande **1** après la désactivation de l'alarme par un appui sur la commande de déverrouillage **B**. Ce clignotement s'interrompt dès la mise du contact.

La sirène se déclenche également en cas de coupure de l'alimentation électrique. Pour l'arrêter, rétablissez l'alimentation électrique puis appuyez sur la commande de déverrouillage **B**.

Nota :

- *Si vous souhaitez verrouiller votre véhicule sans mettre en veille l'alarme, il suffit de le verrouiller avec la clé.*
- *Si vous verrouillez votre véhicule alors qu'une porte ou le coffre est resté ouvert, le verrouillage centralisé ne se réalise pas mais votre alarme s'active après environ 45 secondes.*

Nota : La sirène est automatiquement neutralisée (pour débrancher la batterie par exemple) dès le déverrouillage du véhicule à l'aide de la télécommande.

Neutralisation de la détection volumétrique

L'alarme peut fonctionner avec la protection périmétrique seule en neutralisant la protection volumétrique (si par exemple l'utilisateur souhaite laisser un animal dans le véhicule).

Pour cela, coupez le contact, puis appuyez immédiatement sur la commande **1** au moins une seconde.

Le témoin de la commande **1** doit être allumé fixe. Il se mettra à clignoter à l'activation de l'alarme.

Activez l'alarme en verrouillant votre véhicule à l'aide de la télécommande.

Activation automatique (suivant destination)

L'alarme s'active automatiquement 2 minutes après la fermeture de la dernière porte ou du coffre.

Afin d'éviter le déclenchement de l'alarme lors de l'ouverture d'une porte ou du coffre, il est impératif de réappuyer sur la commande de déverrouillage **B** de la télécommande.

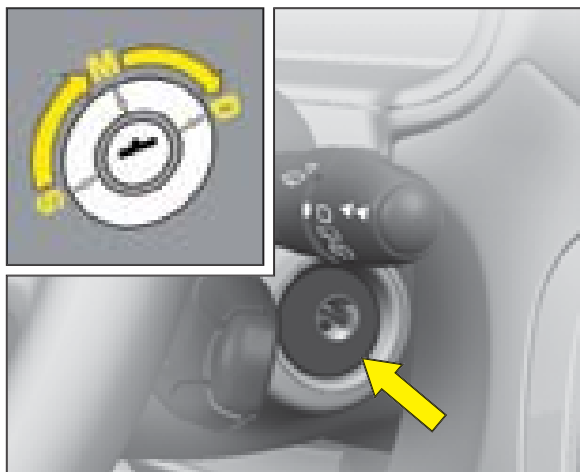

S : Antivol

Pour débloquer la direction, manœuvrez légèrement le volant tout en tournant la clé sans forcer.

Au retrait de la clé, tournez votre volant jusqu'au blocage de la direction. La clé ne peut être retirée qu'en position **S**.

M : Position de marche

La direction est débloquée (en tournant la clé en position **M**, bougez, si nécessaire, légèrement le volant).

En fonction de la version de votre véhicule, les témoins suivants sont testés :

• Brièvement :



• Jusqu'au démarrage :



• Clignote jusqu'au démarrage :



Le non-allumage d'un de ces témoins indique un dysfonctionnement.

D : Démarrage

Lâchez la clé dès que le moteur a démarré. Ne l'actionnez jamais quand le moteur tourne.

Lancement et arrêt du moteur :

Voir «Mise en route».

Mode économie

Afin de ne pas décharger la batterie lorsque le moteur est arrêté, **votre véhicule passe automatiquement en mode économie au bout de 30 minutes maximum**. Le mode économie est indiqué par un message sur l'afficheur.

Les équipements électriques de confort et l'allumage des projecteurs (hormis feux de position et de détresse) se coupent automatiquement. Pour les réactiver, il est nécessaire de remettre le moteur en route.



NE RETIREZ JAMAIS LA CLÉ DE CONTACT AVANT L'ARRÊT COMPLET DU VÉHICULE.

IL EST IMPÉRATIF DE TOUJOURS ROULER MOTEUR Tournant pour conserver l'assistance de freinage et de direction (risque d'enclenchement du blocage de direction et de non fonctionnement des éléments de sécurité).

À l'arrêt, après avoir retiré la clé, tournez si nécessaire légèrement le volant afin d'assurer le blocage de la direction.

Boîte de vitesses manuelle

- Vérifiez que vous êtes bien au point mort.
- Ne touchez pas à l'accélérateur.
- Pour les moteurs diesel : Tournez la clé jusqu'à la position contact marche. Attendez l'extinction du témoin de préchauffage si celui-ci est allumé.
- Actionnez le démarreur en tournant la clé jusqu'à ce que le moteur tourne (pas plus de dix secondes).
- Pour des températures inférieures à 0°C, débrayez pendant l'action du démarreur pour faciliter la mise en route. Relâchez ensuite lentement la pédale d'embrayage.

Boîte de vitesses automatique

- Vérifiez que vous êtes en position **P** ou **N**.
- Ne touchez pas à l'accélérateur.
- Pour les moteurs diesel : Tournez la clé jusqu'à la position contact marche. Attendez l'extinction du témoin de préchauffage si celui-ci est allumé.
- Actionnez le démarreur en tournant la clé jusqu'à ce que le moteur tourne (pas plus de dix secondes).

Boîte de vitesses SensoDrive

- Vérifiez que vous êtes en position **N**.
- Appuyez sur la pédale de frein.
- Ne touchez pas à l'accélérateur.
- Pour les moteurs diesel : Tournez la clé jusqu'à la position contact marche. Attendez l'extinction du témoin de préchauffage si celui-ci est allumé.
- Actionnez le démarreur en tournant la clé jusqu'à ce que le moteur tourne (pas plus de dix secondes).



Conseil

Véhicules équipés d'un turbocompresseur

N'arrêtez jamais le moteur sans l'avoir laissé tourner quelques secondes au ralenti, le temps de permettre aux turbocompresseurs de revenir à une vitesse normale.

Donner un «coup d'accélérateur» au moment de la coupure du contact endommagerait gravement les turbocompresseurs.

Nota : En cas d'échec à la première tentative, coupez le contact. Attendez dix secondes, puis actionnez de nouveau le démarreur comme ci-dessus.

ATTENTION

NE FAITES PAS TOURNER LE MOTEUR DANS UN LOCAL FERMÉ OU INSUFFISAMMENT VENTILÉ.

COMBINÉ DE BORD

VERSIONS ESSENCE ET SPORT

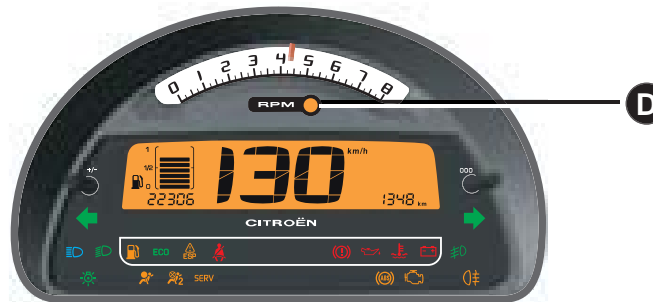
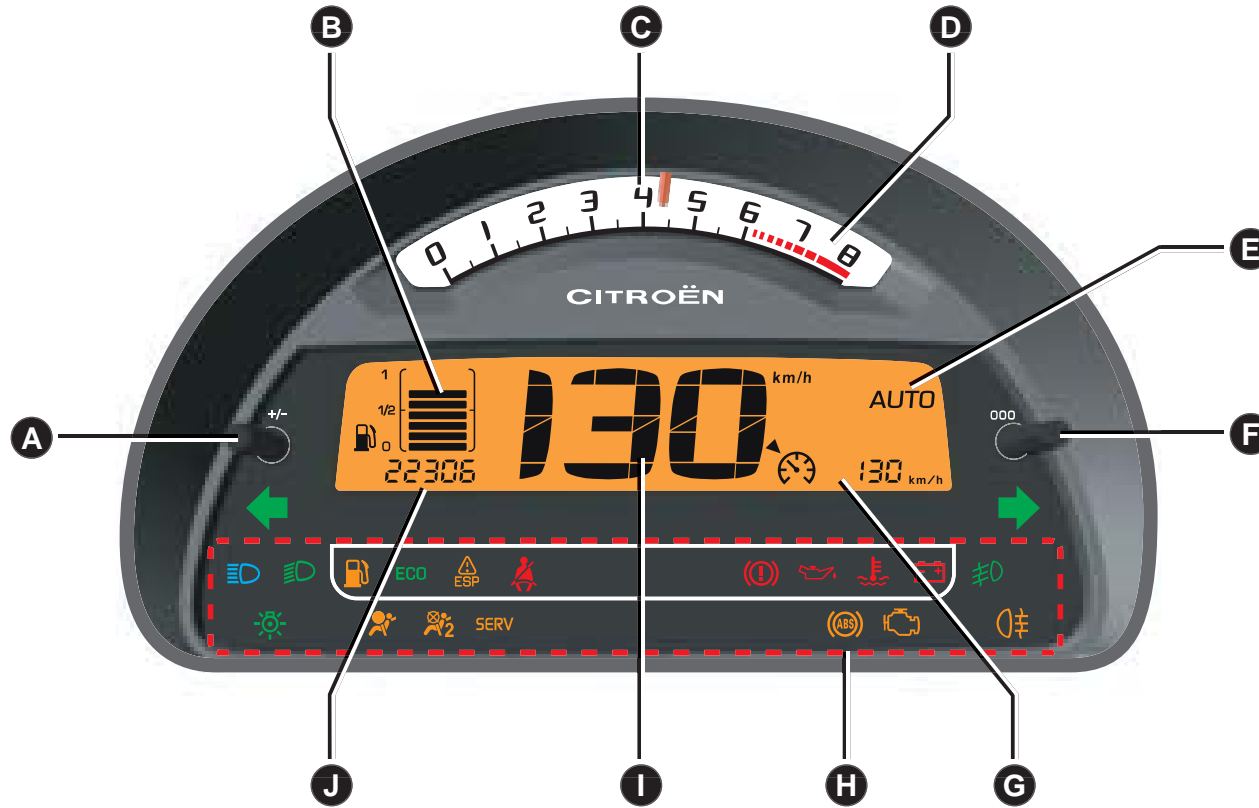

Version Sport



Affichage

À l'ouverture de la porte conducteur, le combiné affiche le compteur kilométrique totalisateur et le compteur kilométrique journalier.

À la mise du contact, il indique successivement les informations concernant :

- L'indicateur de maintenance.
- L'indicateur de niveau d'huile moteur.
- Le compteur kilométrique totalisateur.

Il affiche également le compteur kilométrique journalier ou l'ordinateur de bord (en fonction de l'état mémorisé à l'arrêt du véhicule).

Remise à zéro du compteur kilométrique journalier

Fonctionne contact mis.

Après avoir affiché le compteur kilométrique journalier par un appui sur **B**, un appui long sur **B** remet le compteur kilométrique à zéro.

Indicateur de niveau d'huile moteur

À la mise du contact, l'indicateur de maintenance s'affiche pendant quelques secondes, puis le niveau d'huile du moteur est indiqué également pendant quelques secondes. Voir «Indicateur de maintenance».

Un niveau d'huile incorrect peut endommager gravement votre moteur.



L'affichage de «**OIL OK**» indique un fonctionnement normal.



Un clignotement de «**OIL**» indique un niveau d'huile inférieur au minimum.

Vérifiez avec la jauge à huile manuelle. Voir «Niveaux».

Contrôlez le niveau d'huile moteur sur sol horizontal avec le moteur arrêté depuis 15 minutes au moins.

Consultez le réseau CITROËN.



Un clignotement de «**OIL --**» indique un **dysfonctionnement de l'indicateur**.

Consultez le réseau CITROËN.



Témoin de mini carburant/Jauge à carburant

Lorsque le réservoir est plein, les 8 barres sont allumées. Elles s'éteignent une par une.

Lorsque le témoin mini carburant s'allume accompagné d'un bip sonore, il reste environ 4 à 6 litres de carburant dans le réservoir.

Si le mode «black panel» est actif et s'il reste environ 4 à 6 litres de carburant dans le réservoir, cela entraîne l'allumage du témoin mini carburant.

COMBINÉ DE BORD VERSION DIESEL

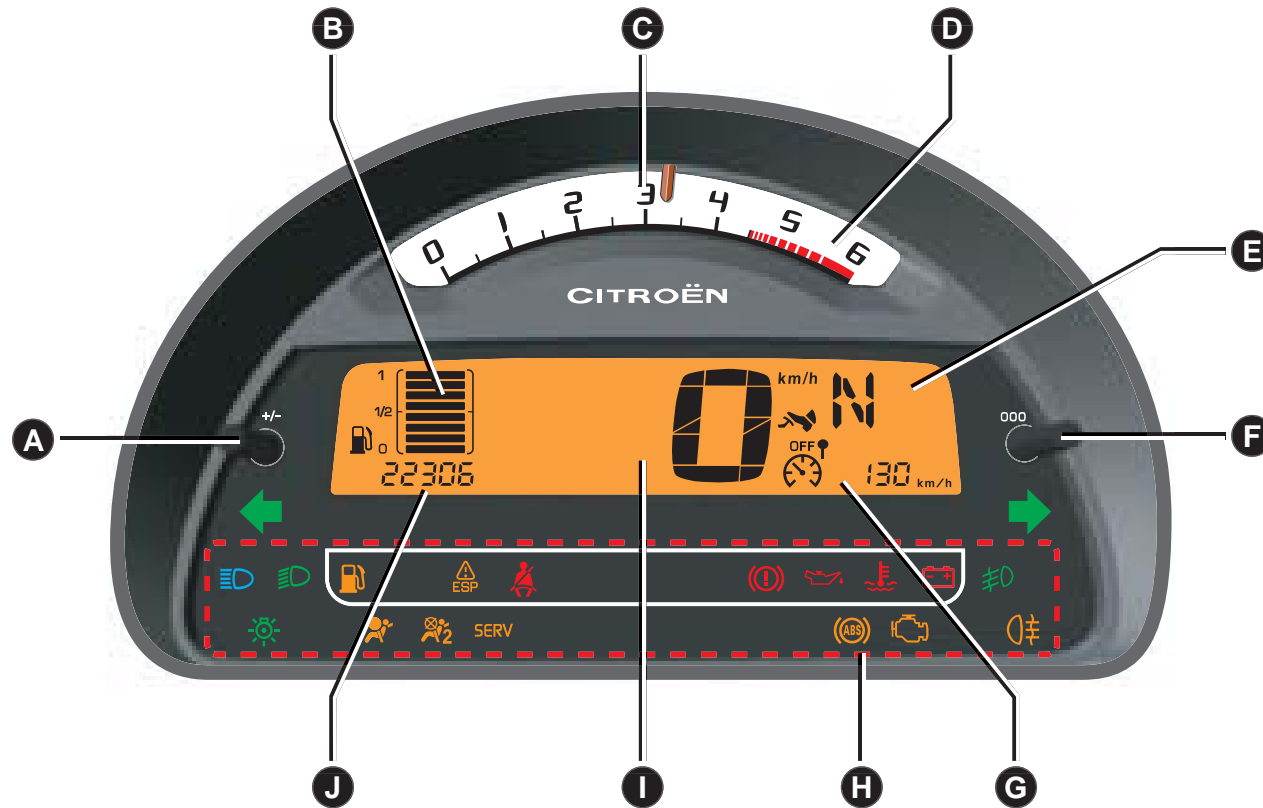

- A. Commande :**
 - Rhéostat d'éclairage
 - Conduite de nuit (Black panel)
- B. Jauge à carburant**
- C. Compte-tours**
 En période de rodage, voir «Rodage».
- D. Zone rouge du compte-tours**
 vous indiquant la nécessité de passer le rapport de vitesse supérieur.
 Version Sport : Le témoin s'allume en orange puis en rouge.

- E. Afficheur Boîte de vitesses**
 SensoDrive
- F. Commande :**
 - Remise à zéro du compteur kilométrique journalier
- G. Affichage :**
 - Limiteur/Régulateur de vitesse
 - Compteur kilométrique journalier
 - Ordinateur de bord

- H. Affichage des témoins**
- I. Indicateur de vitesse**
- J. Affichage :**
 - Indicateur de maintenance
 - Indicateur de niveau d'huile moteur
 - Compteur kilométrique totalisateur



Affichage

À l'ouverture de la porte conducteur, le combiné affiche le compteur kilométrique totalisateur et le compteur kilométrique journalier.

À la mise du contact, il indique successivement les informations concernant :

- L'indicateur de maintenance.
- L'indicateur de niveau d'huile moteur.
- Le compteur kilométrique totalisateur.

Il affiche également le compteur kilométrique journalier ou l'ordinateur de bord (en fonction de l'état mémorisé à l'arrêt du véhicule).

Remise à zéro du compteur kilométrique journalier

Fonctionne contact mis.

Après avoir affiché le compteur kilométrique journalier par un appui sur **B**, un appui long sur **B** remet le compteur kilométrique à zéro.

Indicateur de niveau d'huile moteur

À la mise du contact, l'indicateur de maintenance s'affiche pendant quelques secondes, puis le niveau d'huile du moteur est indiqué également pendant quelques secondes. Voir «Indicateur de maintenance».

Un niveau d'huile incorrect peut endommager gravement votre moteur.



L'affichage de «**OIL OK**» indique un fonctionnement normal.



Un clignotement de «**OIL**» indique un niveau d'huile inférieur au minimum.

Vérifiez avec la jauge à huile manuelle. Voir «Niveaux».

Contrôlez le niveau d'huile moteur sur sol horizontal avec le moteur arrêté depuis 15 minutes au moins.

Consultez le réseau CITROËN.



Un clignotement de «**OIL --**» indique un **dysfonctionnement de l'indicateur**.

Consultez le réseau CITROËN.



Témoin de mini carburant/Jauge à carburant

Lorsque le réservoir est plein, les 8 barres sont allumées. Elles s'éteignent une par une.

Lorsque le témoin mini carburant s'allume accompagné d'un bip sonore, il reste environ 4 à 6 litres de carburant dans le réservoir.

Si le mode «black panel» est actif et s'il reste environ 4 à 6 litres de carburant dans le réservoir, cela entraîne l'allumage du témoin mini carburant.

TÉMOINS LUMINEUX

Les témoins lumineux peuvent être accompagnés d'un message et/ou d'un signal sonore



Pression d'huile moteur

Il s'allume à chaque mise du contact pendant quelques secondes.

L'allumage de ce témoin, moteur tournant, indique une pression d'huile insuffisante.

L'arrêt est impératif.

Consultez le réseau CITROËN.



Témoin d'alerte de température de liquide de refroidissement

Il s'allume à chaque mise du contact pendant quelques secondes.

L'allumage de ce témoin, moteur tournant, indique une augmentation anormale de la température du liquide de refroidissement.

L'arrêt est impératif.

Vérifiez le niveau du liquide de refroidissement.

Voir «Niveaux».

Si le niveau est insatisfaisant, consultez le réseau CITROËN.



Charge batterie

Doit être éteint lorsque le moteur tourne.

S'il s'allume en permanence, alertez le réseau CITROËN.



Témoin de frein de stationnement, de niveau du liquide de freins et de défaillance de répartition de freinage

Moteur tournant, le témoin indique que le frein de stationnement est serré ou mal desserré, que le niveau de liquide de freins est insuffisant ou que le système de freinage est défaillant.

Si le témoin reste allumé alors que le frein de stationnement est desserré, arrêtez-vous immédiatement et alertez le réseau CITROËN.



Témoin de non-bouclage de la ceinture conducteur

Le témoin s'allume lorsque la ceinture de sécurité de la place conducteur n'est pas bouclée à la mise du contact et entre 0 et 20 km/h. Au dessus de 20 km/h, le témoin clignote accompagné d'un signal sonore pendant environ 120 secondes. Ensuite il reste allumé.



SERVICE

Ce témoin reste allumé fixe pour un défaut important. Consultez rapidement le réseau CITROËN.

Ce témoin reste allumé temporairement pour des défauts mineurs. Consultez le réseau CITROËN en cas de besoin.

Pour connaître l'origine de l'alerte correspondante, consultez le journal des alertes (Voir chapitre «Afficheurs A et C» au chapitre «Afficheurs multifonctions» ou votre notice NaviDrive).



Témoin de mini carburant

Il s'allume à chaque mise du contact pendant quelques secondes.

Lorsque le témoin de mini carburant s'allume, il reste environ 4 à 6 litres de carburant dans le réservoir.



Témoin de fonctionnement du système de dépollution

Il reste allumé jusqu'au démarrage.

Si le témoin clignote ou s'allume en cours de route, il indique un incident du système de dépollution.

Consultez rapidement le réseau CITROËN.

TÉMOINS LUMINEUX



ESP/ASR

En fonctionnement

Il s'allume à chaque mise du contact pendant quelques secondes.

Lorsque l'un des systèmes **ESP** ou **ASR** agit, le témoin clignote.

En cas d'anomalie

Véhicule roulant, l'allumage du témoin indique un dysfonctionnement du système.

Consultez le réseau CITROËN.

Fonction neutralisée

Le témoin reste allumé fixe.



Système ABS

Le témoin de contrôle de l'**ABS** s'allume lorsque l'on met le contact et doit s'éteindre après quelques secondes.

Si le témoin de contrôle ne s'éteint pas, il peut s'agir d'une défaillance du système.

Voir «Freins».



Défaut airbag

Voir «Airbags».

Il est testé brièvement au démarrage.



Neutralisation de l'airbag frontal passager

Voir «Airbags».

Il est testé brièvement au démarrage.



Préchauffage moteur diesel

Voir modalités de mise en marche du moteur.

Voir «Mise en route».



Indicateur de direction côté gauche

Voir «Signalisation».



Pied sur frein (Boîte de vitesses SensoDrive)

Le clignotement de ce témoin dans le combiné indique la nécessité d'appuyer sur la pédale de frein pour démarrer ou passer la marche arrière.



Stop & Start

L'allumage de ce témoin indique la mise en veille du moteur.



Indicateur de direction côté droit

Voir «Signalisation».

Si le signal de détresse est actif, les feux indicateurs de direction clignotent simultanément.



Feux de position

Voir «Signalisation».



Projecteurs antibrouillard (avant)

Voir «Signalisation».



Feux de croisement

Voir «Signalisation».



Feux antibrouillard (arrière)

Voir «Signalisation».



Feux de route

Voir «Signalisation».

INDICATEUR DE MAINTENANCE

Il vous informe de l'échéance de la prochaine révision à effectuer conformément au plan d'entretien du carnet d'entretien. Cette information est déterminée en fonction de deux paramètres : le kilométrage parcouru, et le temps écoulé depuis la dernière révision.

Fonctionnement

Dès la mise du contact et pendant quelques secondes, la clé symbolisant les opérations de maintenance s'allume. L'afficheur du totalisateur kilométrique vous indique le nombre de kilomètres restant avant la prochaine révision (en milliers et centaines de kilomètres).

Exemple : Il vous reste à parcourir avant la prochaine révision :

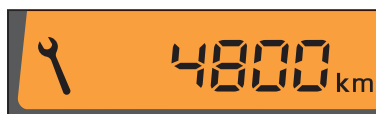

Quelques secondes après, l'indicateur du niveau d'huile moteur s'affiche, puis le compteur kilométrique totalisateur reprend son fonctionnement normal.



Fonctionnement si l'échéance jusqu'à la prochaine révision est inférieure à 1 000 km

À chaque mise du contact et pendant 5 secondes, la clé et le kilométrage clignotent.

Exemple : Il vous reste à parcourir avant la prochaine révision : 500 km. À la mise du contact et pendant 5 secondes, le combiné de bord indique :



Quelques secondes après, l'indicateur du niveau d'huile moteur s'affiche, puis le compteur kilométrique totalisateur reprend son fonctionnement normal et la clé de maintenance reste allumée. Elle vous signale qu'une révision est à effectuer prochainement.



Fonctionnement si l'échéance de révision est dépassée

À chaque mise du contact, la clé de maintenance et le kilométrage effectué (avec un moins devant) au-delà de la révision préconisée clignotent.

Exemple : Vous avez dépassé l'échéance de révision de 300 km.

La révision de votre véhicule est à faire effectuer rapidement.



Quelques secondes après, l'indicateur du niveau d'huile moteur s'affiche, puis le compteur kilométrique totalisateur reprend son fonctionnement normal et la clé de maintenance reste allumée.



ÉCLAIRAGE DU COMBINÉ DE BORD – BLACK PANEL

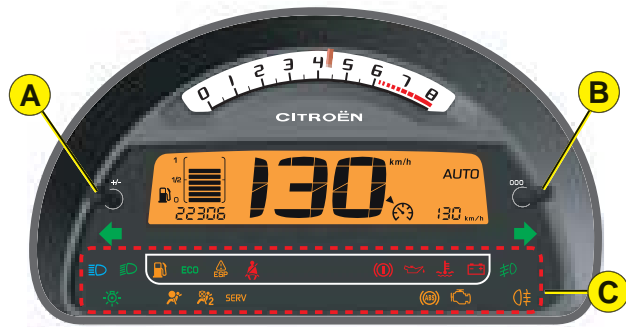

Rhéostat d'éclairage

Le rhéostat est actif lorsque les feux sont allumés et concerne :

- Pour le combiné de bord :
Compte tours, afficheur et barres de niveau carburant.
- L'afficheur.
- L'afficheur climatisation.

La sélection du mode et de la luminosité se fait par appui sur la commande **A** du rhéostat sur le combiné.

Conduite de nuit (Projecteurs allumés)

4 niveaux de luminosité + 1 niveau en black panel.

Le réglage s'effectue par appuis successifs sur la commande **A** selon le cycle suivant :

4e niveau → 3e niveau → 2e niveau
→ 1er niveau → Black panel.

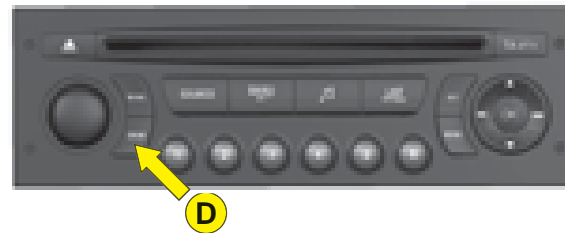

Cette fonction permet d'atteindre le meilleur confort visuel en roulage de nuit.

En mode black panel, seules les informations suivantes sont affichables temporairement, sur sollicitation ou en cas d'alerte :

- Les témoins de la zone **C** (zone inférieure du combiné) avec par exemple l'allumage en cas d'alerte du témoin mini carburant, du témoin de la température du liquide de refroidissement.
- Les feux indicateurs de direction.
- L'indicateur de vitesse.
- Le rapport de la boîte de vitesses.
- L'indicateur kilométrique à chaque appui sur la commande **B**.
- L'afficheur de l'air conditionné automatique à chaque appui sur une commande.
- L'information de l'ordinateur de bord.

Commande de conduite de nuit

- **Un premier appui** sur la commande **D** «**DARK**» permet de mettre l'afficheur en veille. Seules l'heure et la température restent affichées en partie supérieure de l'afficheur.
- **Un second appui** sur **D** éteint l'afficheur et le combiné de bord (black panel) à l'exception des informations qui concernent par exemple :

- L'indicateur de vitesse.
- La boîte de vitesses.
- Le Limiteur de vitesse/Régulateur de vitesse si celui-ci est activé.

Nota : Allumage temporaire des fonctions en cas de :

- Appui sur l'une des commandes de l'afficheur.
- Sélection de l'autoradio - CD.
- Appui sur l'une des commandes de l'air conditionné.

Nota : Allumage de tous les afficheurs en cas d'alerte.

- **Un troisième appui** sur la commande **D** permet de revenir à un éclairage normal.

AFFICHEURS

II

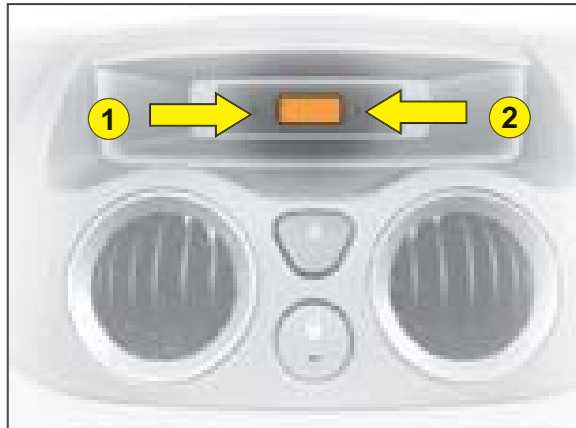

Montre digitale

Pour ajuster l'affichage, appuyez sur la commande 1 pour régler les heures et sur la commande 2 pour régler les minutes.



Afficheur A



Afficheur NaviDrive monochrome



Afficheur C

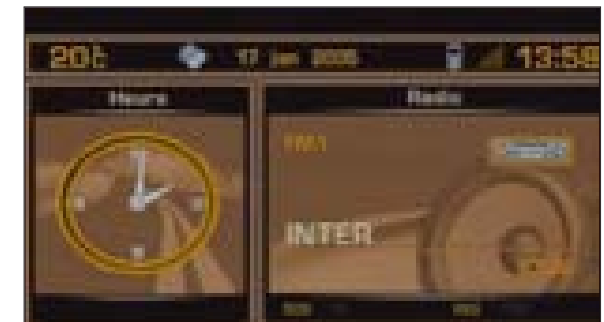

Afficheur NaviDrive couleur

AFFICHEUR MULTIFONCTIONS

AFFICHEUR A

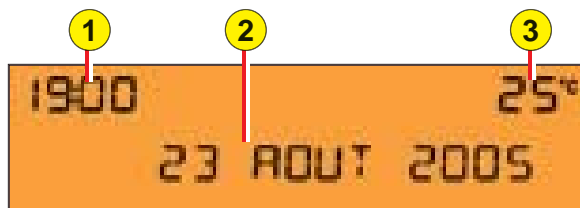

Il est recommandé au conducteur de ne pas manipuler les commandes de l'afficheur en roulant.

1. Heure.
2. Date - Zone d'affichage.
3. Température extérieure.

Lorsque la température extérieure est comprise entre +3°C et -3°C, l'affichage de la température clignote (risque de verglas).

Nota : La température extérieure affichée peut être supérieure à la température réelle lorsque le véhicule stationne en plein soleil.

Remarque : L'affichage de certaines informations se fait parfois par défilement ou alternance.

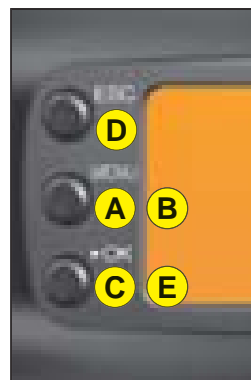

Commandes

- A.** Accès au «Menu Général» de l'afficheur.
- B.** Défilement dans les menus de l'afficheur.
- C.** Validation et Sélection dans les menus, de la fonction choisie ou de la valeur modifiée.
- D.** Annulation de l'opération ou retour à l'affichage précédent.
- E.** Sélection du type d'information affichée en zone 2 (date, autoradio/CD et ordinateur de bord).

Dans les menus, choix de l'activation/désactivation de vos fonctions et choix de vos réglages.

Menu Général

En appuyant sur la commande **A** puis à l'aide de **B**, vous avez accès aux fonctions suivantes :

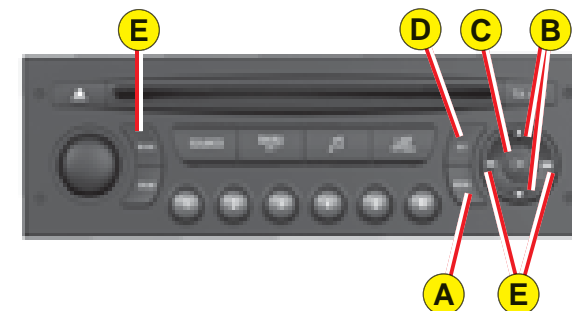

- **Radio-CD** (Voir notice de l'autoradio-CD).
- **Configuration véhicule**, permettant d'activer/désactiver :
 - L'enclenchement de l'essuie-vitre arrière.
 - L'éclairage d'accompagnement automatique.
 - L'allumage automatique des projecteurs.
- **Options**, permettant d'afficher les alertes.
- **Réglages de l'Afficheur**, permettant de régler la date et l'heure de l'afficheur.
- **Langues**, permettant de choisir la langue de l'afficheur.
- **Unités**, donnant accès aux choix des unités de la Température et de la Consommation.

AFFICHEUR MULTIFONCTIONS

AFFICHEUR A

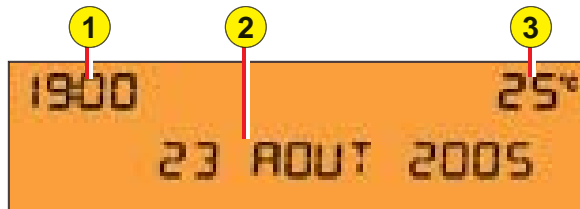

II

Personnalisation/Configuration

Pour activer/désactiver l'essuie-vitre arrière au passage de la marche arrière :

- Appuyez sur la commande **A**.
- Sélectionnez à l'aide de **B** le sous-menu pour personnaliser - configurer votre véhicule, puis confirmez votre choix par un appui sur **C**.
- Sélectionnez l'essuie-vitre arrière à l'aide de **B**.
- Le système vous indique l'état activé ou inactivé de la fonction. Modifiez cet état par appui sur **E**.
- Ensuite veuillez attendre la disparition de l'affichage.

Nota : La prise en compte de l'activation/désactivation est immédiate.

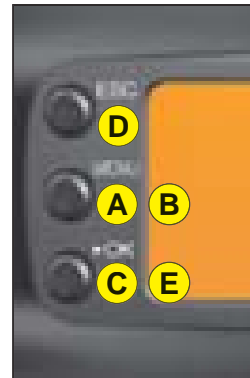

Pour activer/désactiver l'éclairage d'accompagnement automatique :

- Appuyez sur la commande **A**.
- Sélectionnez à l'aide de **B** le sous-menu pour personnaliser - configurer votre véhicule, puis confirmez votre choix par un appui sur **C**.
- Sélectionnez l'éclairage d'accompagnement à l'aide de **B**.
- Le système vous indique l'état activé ou inactivé de la fonction. Modifiez cet état par appui sur **E**.
- Ensuite veuillez attendre la disparition de l'affichage.

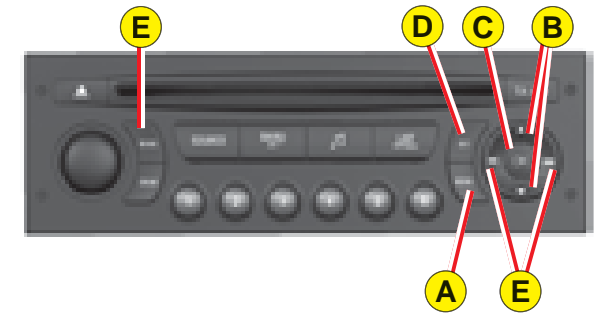

Pour activer/désactiver l'allumage automatique des projecteurs :

- Appuyez sur la commande **A**.
- Sélectionnez à l'aide de **B** le sous-menu pour personnaliser - configurer votre véhicule, puis confirmez votre choix par un appui sur **C**.
- Sélectionnez l'allumage automatique des projecteurs à l'aide de **B**.
- Le système vous indique l'état activé ou inactivé de la fonction. Modifiez cet état par appui sur **E**.
- Ensuite veuillez attendre la disparition de l'affichage.

Nota : L'activation de cette fonction est immédiate tandis que la désactivation nécessite la coupure du contact.

AFFICHEUR MULTIFONCTIONS

AFFICHEUR A

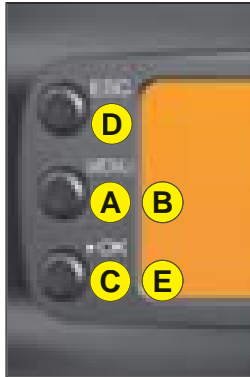

Pour afficher journal des alertes :

- Appuyez sur la commande **A**.
- À l'aide de **B**, sélectionnez le sous-menu des options. Confirmez votre choix par un appui sur **C**.

Nota : Vous pouvez annuler le lancement de l'affichage en sélectionnant à l'aide de **E** l'abandon et validez par appui sur **C**.

Les alertes, signalées antérieurement et n'ayant pas été résolues, vous sont rappelées par défilement.

Pour effacer l'affichage d'une alerte, appuyez sur **D**.

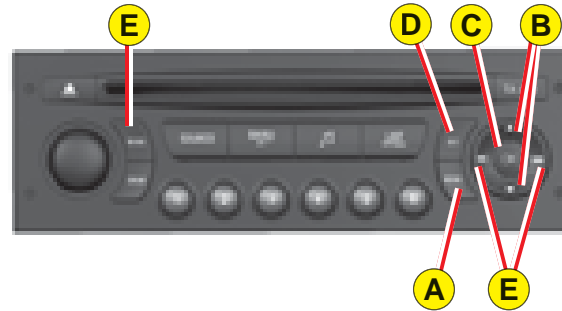

Pour régler la date et l'heure :

- Appuyez sur la commande **A**.
- À l'aide de **B**, sélectionnez le sous-menu des Réglages de l'Afficheur, puis confirmez avec un appui sur **C**.
- À l'aide de **B** sélectionnez ce que vous souhaitez modifier : Le jour, le mois, l'année, l'heure, les minutes et le mode d'affichage.
- Réalisez votre réglage à l'aide d'appuis sur **E**. Vous pouvez poursuivre vos réglages en sélectionnant un autre élément par appui sur **B**.
- Quand vous avez terminé vos réglages, veuillez attendre la disparition de l'affichage.

Pour choisir la langue :

- Appuyez sur la commande **A**.
- À l'aide de **B**, sélectionnez le sous-menu des Langues. Confirmez votre choix par un appui sur **C**.
- À l'aide d'appuis sur **E**, sélectionnez la langue de votre choix.
- Ensuite veuillez attendre la disparition de l'affichage.

Pour choisir les unités :

- Appuyez sur la commande **A**.
- À l'aide de **B**, sélectionnez le sous-menu des unités. Confirmez votre choix par un appui sur **C**.
- À l'aide de **B**, sélectionnez l'unité à modifier (Température ou Consommation).
- À l'aide d'appuis sur **E**, sélectionnez l'unité de votre choix.
- Ensuite veuillez attendre la disparition de l'affichage.

Nota : Ce choix concerne toutes les informations (Consommation - Vitesse) apparaissant sur les afficheurs.

AFFICHEUR MULTIFONCTIONS

AFFICHEUR C

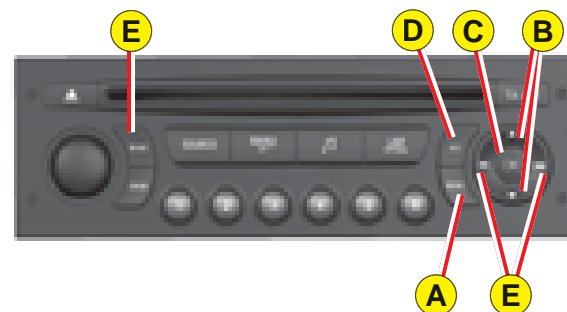
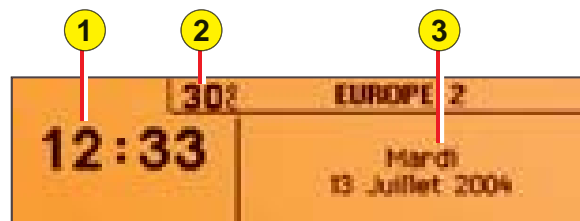

Menu Général

Appuyez sur la commande **A** pour afficher le «Menu Général» de l'afficheur multifonctions. À l'aide de ce menu, vous avez accès aux fonctions suivantes :



Personnalisation Configuration, permettant d'activer-désactiver :

- L'enclenchement de l'essuie-vitre arrière.
- L'éclairage d'accompagnement automatique.
- L'allumage automatique des projecteurs.

Et de choisir :

- La luminosité, l'heure, la date et les unités.
- La langue de l'afficheur.



Kit main libre Bluetooth®

(Voir notice de l'autoradio-CD).

Nota : La température extérieure affichée peut être supérieure à la température réelle lorsque le véhicule stationne en plein soleil.

Il est recommandé au conducteur de ne pas manipuler les commandes de l'afficheur en roulant.

1. Heure.
2. Température extérieure.
3. Date - Zone d'affichage.

Lorsque la température extérieure est comprise entre $+3^{\circ}\text{C}$ et -3°C , l'affichage de la température clignote (risque de verglas).

Commandes

- A.** Accès au «Menu Général» de l'afficheur.
- B.** Défilement dans les menus de l'afficheur.
- C.** Validation et Sélection dans les menus, de la fonction choisie ou de la valeur modifiée.
- D.** Annulation de l'opération ou retour à l'affichage précédent.
- E.** Sélection du type d'information affichée en permanence (date, Autoradio-CD, ordinateur de bord) en partie droite de l'afficheur.



Radio-CD

(Voir notice de l'autoradio-CD).



Ordinateur de bord, permettant :

- De saisir la distance jusqu'à la destination.
- D'accéder au journal des alertes (rappel des alertes signalées antérieurement).
- L'accès à l'état des fonctions comme par exemple l'activation/désactivation de l'allumage automatique des feux, de l'ESP, de l'essuie-vitre avant.

Ordinateur de bord

Pour saisir la distance à parcourir de l'ordinateur de bord :

- Appuyez sur la commande **A**.
- Sélectionnez à l'aide de **B** l'icône «Ordinateur de bord», puis confirmez par un appui sur **C**.
- Sélectionnez la saisie de la distance à l'aide de **B**. Confirmez votre choix par un appui sur **C**.
- Pour choisir la distance, sélectionnez le chiffre à modifier à l'aide de **B** puis confirmez par un appui sur **C**.
- À l'aide de **B**, réglez la valeur puis validez avec un appui sur **C**.
- Validez sur «**OK**» de l'afficheur.

Pour accéder au journal des alertes de l'ordinateur de bord :

- Appuyez sur la commande **A**.
- Sélectionnez à l'aide de **B** l'icône «Ordinateur de bord», puis confirmez par un appui sur **C**.
- Sélectionnez le journal des alertes.
- Une fois la liste affichée, faites-la défiler à l'aide de **B**.
- Appuyez sur **D**, pour retourner à l'affichage permanent.

Pour accéder à l'état des fonctions : procédez d'une manière similaire.

Personnalisation/Configuration

Pour activer/désactiver l'essuie-vitre arrière au passage de la marche arrière :

- Appuyez sur la commande **A**.
- Sélectionnez à l'aide de **B** l'icône «Personnalisation-Configuration» puis confirmez votre choix par un appui sur **C**.
- Puis sélectionnez le sous-menu des paramètres véhicules. Confirmez votre choix par un appui sur **C**.
- À l'aide de **B**, sélectionnez l'aide au stationnement. Confirmez votre choix par un appui sur **C**.
- Puis par appui sur **C**, cochez/décochez l'essuie-vitre arrière pour l'activer/désactiver.
- Validez sur «**OK**» de l'afficheur.

Nota : La prise en compte de l'activation/désactivation est immédiate.

Pour activer/désactiver l'éclairage d'accompagnement automatique :

- Appuyez sur la commande **A**.
- Sélectionnez à l'aide de **B** l'icône «Personnalisation-Configuration» puis confirmez votre choix par un appui sur **C**.
- Puis sélectionnez le sous-menu des paramètres véhicules. Confirmez votre choix par un appui sur **C**.

- À l'aide de **B**, sélectionnez l'éclairage et la signalisation. Confirmez votre choix par un appui sur **C**.
- Puis par appui sur **C**, cochez/décochez l'éclairage d'accompagnement pour l'activer/désactiver. Après activation, choisissez sa durée : appuyez sur **C** puis sélectionnez avec **B** la durée et appuyez sur **C**.
- Validez sur «**OK**» de l'afficheur.

Pour activer/désactiver l'allumage automatique des projecteurs :

- Appuyez sur la commande **A**.
- Sélectionnez à l'aide de **B** l'icône «Personnalisation-Configuration» puis confirmez votre choix par un appui sur **C**.
- Puis sélectionnez le sous-menu des paramètres véhicules. Confirmez votre choix par un appui sur **C**.
- À l'aide de **B**, sélectionnez l'éclairage et la signalisation. Confirmez votre choix par un appui sur **C**.
- Puis par appui sur **C**, cochez/décochez l'allumage automatique des projecteurs pour l'activer/désactiver.
- Appuyez sur la commande **C**.

Nota : L'activation de cette fonction est immédiate tandis que la désactivation nécessite la coupure du contact.

AFFICHEUR MULTIFONCTIONS

AFFICHEUR C

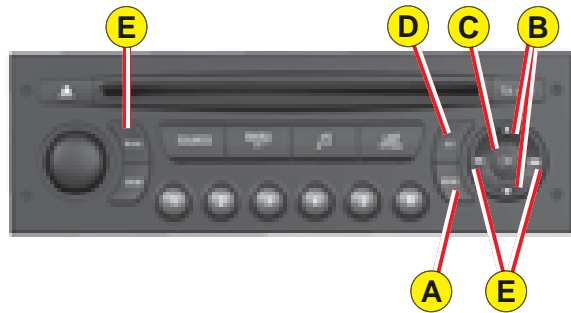

Pour régler la luminosité de l'afficheur :

- Appuyez sur la commande **A**.
- Sélectionnez à l'aide de **B** l'icône «Personnalisation-Configuration» puis confirmez votre choix par un appui sur **C**.
- Sélectionnez la configuration de l'afficheur à l'aide de **B**. Confirmez votre choix par un appui sur **C**.
- Sélectionnez le réglage de la luminosité. Confirmez votre choix par un appui sur **C**.
- Sélectionnez à l'aide de **B** puis validez par un appui sur **C**, le mode d'affichage inverse ou normal. Pour régler la luminosité, sélectionnez les symboles «+» ou «-» et réalisez votre réglage par un appui sur **C**.
- Validez sur «OK» de l'afficheur.

Pour régler la date et l'heure :

- Appuyez sur la commande **A**.
- Sélectionnez à l'aide de **B** l'icône «Personnalisation-Configuration» puis confirmez votre choix par un appui sur **C**.
- Sélectionnez la configuration de l'afficheur à l'aide de **B**. Confirmez votre choix par un appui sur **C**.
- Sélectionnez le réglage de la date et l'heure, à l'aide de **B**, puis confirmez par un appui sur **C**.
- Sélectionnez à l'aide de **B**, les valeurs à modifier. Confirmez votre choix par un appui sur **C**.
- Faites vos réglages avec **B** puis validez chaque choix de réglage par un appui sur **C**.
- Validez sur «OK» de l'afficheur.

Pour choisir la langue :

- Appuyez sur la commande **A**.
- Sélectionnez à l'aide de **B** l'icône «Personnalisation-Configuration» puis confirmez votre choix par un appui sur **C**.
- À l'aide de **B**, sélectionnez la langue souhaitée et validez votre choix par un appui sur **C**.
- Validez sur «OK» de l'afficheur.

Pour choisir les unités :

- Appuyez sur la commande **A**.
- Sélectionnez à l'aide de **B** l'icône «Personnalisation-Configuration» puis confirmez votre choix par un appui sur **C**.
- Sélectionnez la configuration de l'afficheur à l'aide de **B**. Confirmez votre choix par un appui sur **C**.
- Puis sélectionnez le sous-menu des unités. Confirmez votre choix par un appui sur **C**.
- À l'aide de **B**, sélectionnez l'unité à modifier (Température ou Consommation) puis validez par un appui sur **C**.
- Validez sur «OK» de l'afficheur.

Nota : Ce choix concerne toutes les informations (Consommation - Vitesse) apparaissant sur les afficheurs.

AFFICHEUR MULTIFONCTIONS

AFFICHEUR NAVIDRIVE MONOCHROME

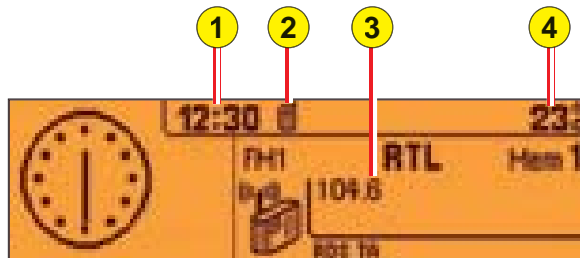

Il est recommandé au conducteur de ne pas manipuler les commandes de l'afficheur en roulant.

1. Heure.
2. Téléphone.
3. Zone d'affichage.
4. Température extérieure.

Lorsque la température extérieure est comprise entre $+3^{\circ}\text{C}$ et -3°C , l'affichage de la température clignote (risque de verglas).

Nota : La température extérieure affichée peut être supérieure à la température réelle lorsque le véhicule stationne en plein soleil.

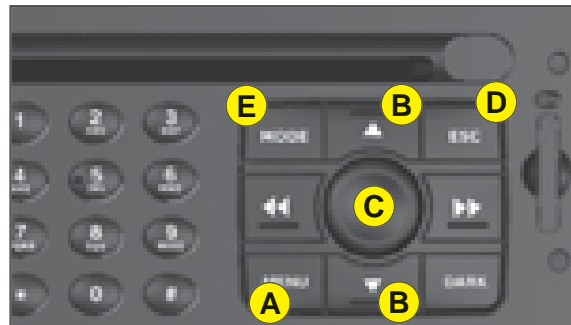

Commandes

- A. Accès au «Menu Général» de l'afficheur.
- B. Défilement dans les menus de l'afficheur.
- C. Validation et Sélection dans les menus, de la fonction choisie ou de la valeur modifiée.
- D. Annulation de l'opération ou retour à l'affichage précédent.
- E. Sélection du type d'information affichée en permanence (date, Autoradio-CD, ordinateur de bord) en partie droite de l'afficheur.

Menu Général

Appuyez sur la commande **A** pour afficher le «Menu Général» de l'afficheur multifonctions. À l'aide de ce menu, vous avez accès aux fonctions suivantes :



Navigation/guidage

(Voir notice NaviDrive)



Audio

(Voir notice NaviDrive)



Ordinateur de bord

(Voir notice NaviDrive)



Répertoire

(Voir notice NaviDrive)



Télématique

(Voir notice NaviDrive)



Configuration

Permet de régler différents paramètres (activer/désactiver l'allumage automatique des projecteurs, date, heure, unités...).

(Voir notice NaviDrive)

ORDINATEUR DE BORD

Afficheur NaviDrive monochrome

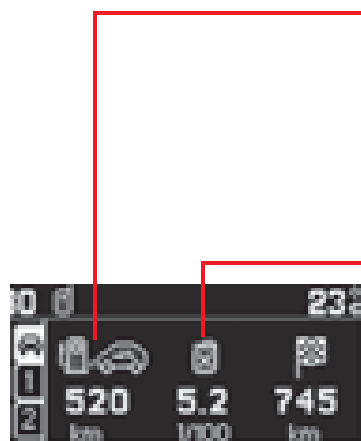

Autonomie

Elle indique le nombre de kilomètres pouvant être encore parcourus avec le carburant restant dans le réservoir.

Quand la distance restant à parcourir est inférieure à 25 km environ, seuls trois tirets s'affichent.

Consommation instantanée

C'est le résultat portant sur la consommation enregistrée depuis les 2 dernières secondes. Cette fonction ne s'affiche qu'à partir de 30 km/h.

Distance à parcourir

Elle indique la distance restant à parcourir jusqu'à la destination.

Pour sa saisie, voir notice NaviDrive.



Distance parcourue

Elle indique le nombre de kilomètres parcourus depuis la dernière remise à zéro du trajet sélectionné.

Consommation moyenne

Elle est le rapport entre le carburant consommé et la distance parcourue depuis la dernière mise à zéro de l'ordinateur.

Vitesse moyenne

Elle est obtenue depuis la dernière mise à zéro de l'ordinateur, en divisant la distance parcourue par le temps d'utilisation (contact mis).

Afficheur NaviDrive couleur



AFFICHEUR MULTIFONCTIONS

AFFICHEUR NAVIDRIVE COULEUR

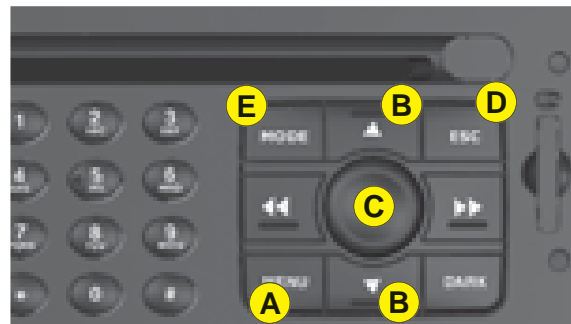

Commandes

- A.** Accès au «Menu Général» de l'afficheur.
- B.** Défilement dans les menus de l'afficheur.
- C.** Validation et Sélection dans les menus, de la fonction choisie ou de la valeur modifiée.
- D.** Annulation de l'opération ou retour à l'affichage précédent.
- E.** Sélection du type d'information affichée en permanence (date, Autoradio-CD, ordinateur de bord) en partie droite de l'afficheur.

Menu Général

Appuyez sur la commande **A** pour afficher le «Menu Général» de l'afficheur multifonctions. À l'aide de ce menu, vous avez accès aux fonctions suivantes :



Navigation/guidage
(Voir notice NaviDrive)



Audio
(Voir notice NaviDrive)

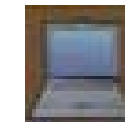

Ordinateur de bord
(Voir notice NaviDrive)



Répertoire
(Voir notice NaviDrive)



Télématique
(Voir notice NaviDrive)

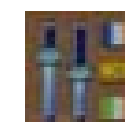

Configuration
Permet de régler différents paramètres (activer/désactiver l'allumage automatique des projecteurs, date, heure, unités...)
(Voir notice NaviDrive)



Carte
(Voir notice NaviDrive)

Il est recommandé au conducteur de ne pas manipuler les commandes de l'afficheur en roulant.

1. Température extérieure.
2. Répertoire.
3. Date.
4. Téléphone.
5. Heure.

Lorsque la température extérieure est comprise entre $+3^{\circ}\text{C}$ et -3°C , l'affichage de la température clignote (risque de verglas).

Nota : La température extérieure affichée peut être supérieure à la température réelle lorsque le véhicule stationne en plein soleil.

ORDINATEUR DE BORD

Afficheur NaviDrive monochrome

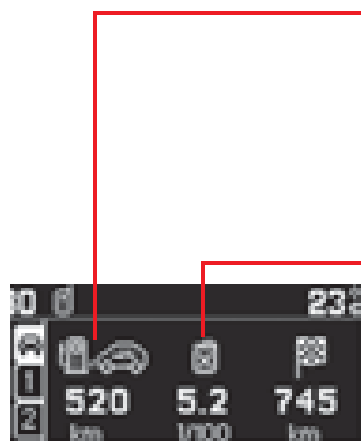

Autonomie

Elle indique le nombre de kilomètres pouvant être encore parcourus avec le carburant restant dans le réservoir.

Quand la distance restant à parcourir est inférieure à 25 km environ, seuls trois tirets s'affichent.

Consommation instantanée

C'est le résultat portant sur la consommation enregistrée depuis les 2 dernières secondes. Cette fonction ne s'affiche qu'à partir de 30 km/h.

Distance à parcourir

Elle indique la distance restant à parcourir jusqu'à la destination.

Pour sa saisie, voir notice NaviDrive.



Distance parcourue

Elle indique le nombre de kilomètres parcourus depuis la dernière remise à zéro du trajet sélectionné.

Consommation moyenne

Elle est le rapport entre le carburant consommé et la distance parcourue depuis la dernière mise à zéro de l'ordinateur.

Vitesse moyenne

Elle est obtenue depuis la dernière mise à zéro de l'ordinateur, en divisant la distance parcourue par le temps d'utilisation (contact mis).

Afficheur NaviDrive couleur



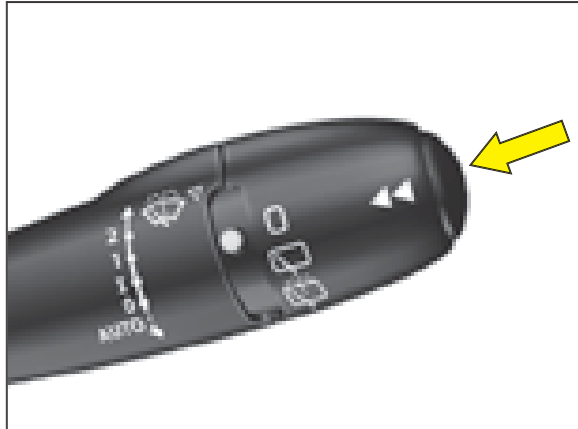

Pour obtenir la sélection des différentes informations et leur affichage, appuyez par impulsions brèves sur l'extrémité de la commande de l'essuie-vitre avant.



Pour les afficheurs **C** et NaviDrive, un appui sur la commande «Mode» affiche d'une manière permanente les informations de l'ordinateur de bord.

Pour remettre à zéro les informations de l'ordinateur, appuyez en continu quelques secondes sur le bout de la commande lorsque l'une des informations est affichée.



Combiné de bord (Pour version avec montre digitale)

L'ordinateur de bord donne 4 types d'informations sur le combiné du cadran de bord après l'affichage du compteur kilométrique journalier :

- Autonomie.
- Consommation instantanée.
- Consommation moyenne.
- Vitesse moyenne.

Remarque : Lorsque le régulateur/limiteur de vitesse fonctionne, l'affichage d'une information de l'ordinateur disparaît après quelques secondes.

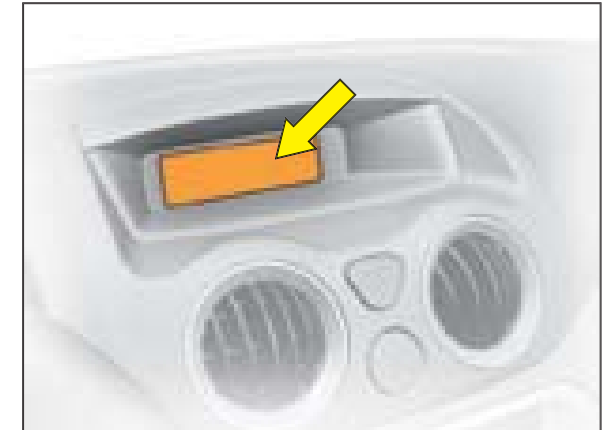

Afficheur A

L'ordinateur de bord donne 5 types d'informations :

- Autonomie.
- Consommation moyenne.
- Consommation instantanée.
- Distance parcourue.
- Vitesse moyenne.

Pour annuler l'affichage de l'information de l'ordinateur de bord, appuyez une sixième fois.

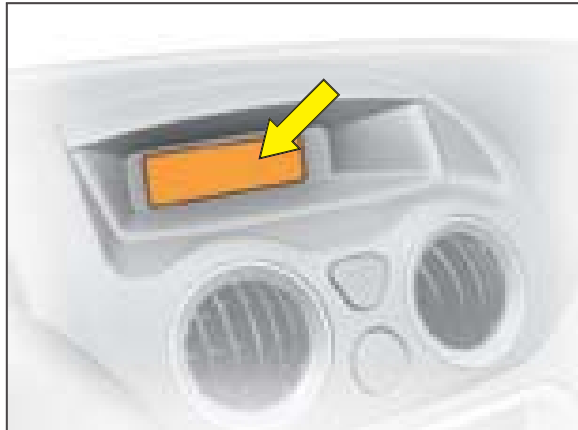

Afficheurs C et NaviDrive monochrome



Afficheur NaviDrive couleur

Remarque :

Après une réinitialisation de l'ordinateur de bord, l'indication de l'autonomie ne devient significative qu'après un certain temps d'utilisation.

L'ordinateur de bord donne accès à 3 types d'information en instantané :

- L'autonomie.
- La consommation instantanée.
- La distance restant à parcourir.

L'ordinateur de bord donne également accès à 3 types d'information pour 2 parcours 1 et 2 :

- La distance parcourue.
- La consommation moyenne.
- La vitesse moyenne.

Les parcours

Les parcours 1 et 2 sont indépendants et d'utilisation identique. Ils permettent par exemple d'affecter le parcours 1 à des calculs journaliers et le parcours 2 à des calculs mensuels.

Remise à zéro d'un parcours

Lorsque le parcours désiré est affiché, effectuez **un appui long** sur l'extrémité de la commande de l'essuie-vitre.

ORDINATEUR DE BORD

Combiné de bord

Version Afficheur A



Autonomie

Elle indique le nombre de kilomètres pouvant être encore parcourus avec le carburant restant dans le réservoir.

Quand la distance restant à parcourir est inférieure à 25 km environ, seuls trois tirets s'affichent.

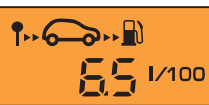

Consommation moyenne

Elle est le rapport entre le carburant consommé et la distance parcourue depuis la dernière mise à zéro du parcours sélectionné.



Consommation instantanée

C'est le résultat portant sur la consommation enregistrée depuis les 2 dernières secondes. Cette fonction ne s'affiche qu'à partir de 30 km/h.



Vitesse moyenne

Elle est obtenue depuis la dernière mise à zéro de l'ordinateur, en divisant la distance parcourue par le temps d'utilisation (contact mis).



Distance parcourue

Elle indique le nombre de kilomètres parcourus depuis la dernière remise à zéro du trajet sélectionné.

Distance à parcourir

Pour sa saisie, voir «Afficheur multifonctions».

Version Afficheur C

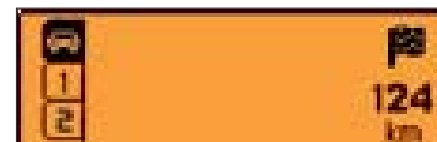
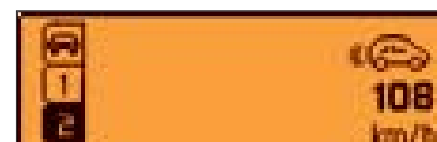
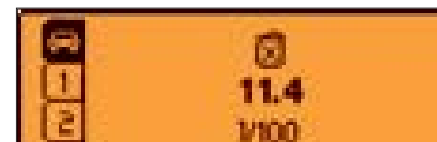

ORDINATEUR DE BORD

Afficheur NaviDrive monochrome

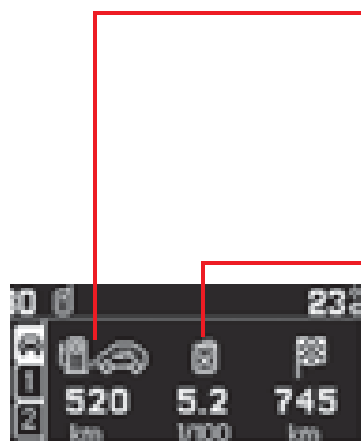

Autonomie

Elle indique le nombre de kilomètres pouvant être encore parcourus avec le carburant restant dans le réservoir.

Quand la distance restant à parcourir est inférieure à 25 km environ, seuls trois tirets s'affichent.

Consommation instantanée

C'est le résultat portant sur la consommation enregistrée depuis les 2 dernières secondes. Cette fonction ne s'affiche qu'à partir de 30 km/h.

Distance à parcourir

Elle indique la distance restant à parcourir jusqu'à la destination.

Pour sa saisie, voir notice NaviDrive.



Distance parcourue

Elle indique le nombre de kilomètres parcourus depuis la dernière remise à zéro du trajet sélectionné.

Consommation moyenne

Elle est le rapport entre le carburant consommé et la distance parcourue depuis la dernière mise à zéro de l'ordinateur.

Vitesse moyenne

Elle est obtenue depuis la dernière mise à zéro de l'ordinateur, en divisant la distance parcourue par le temps d'utilisation (contact mis).

Afficheur NaviDrive couleur



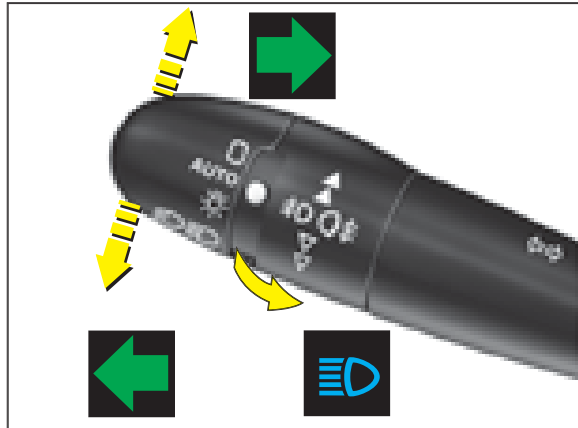

Indicateurs de direction

Gauche, vers le bas.

Droite, vers le haut.

Pour un changement de direction, enclenchez la commande au-delà du point dur. Arrêt automatique avec le retour du volant.

Avertisseur optique/Appel de phares

Par impulsion en tirant vers vous.

L'appel optique est possible contact coupé.

Avertisseur sonore

Appuyez sur la partie centrale du volant.



Signal de détresse

Il commande simultanément les feux indicateurs de direction.

Ne l'utilisez qu'en cas de danger, pour un arrêt d'urgence ou pour une conduite dans des conditions inhabituelles.

Le signal de détresse fonctionne aussi contact coupé.

Signal sonore de feux allumés

Il se déclenche à l'ouverture de la porte conducteur, contact coupé, pour indiquer que les feux sont restés allumés.

Il s'arrête à la fermeture de la porte, à l'extinction des feux, ou à la mise du contact.

Ce signal est inactif si l'allumage automatique des feux et/ou l'éclairage d'accompagnement sont activés.

Allumage d'urgence des feux de détresse

Une forte décélération du véhicule provoque l'allumage automatique des feux de détresse.

Les feux s'éteindront automatiquement à la réaccélération du véhicule ou manuellement en appuyant sur la commande de feux de détresse sur la planche de bord.

Rouler avec le signal de détresse rend les indicateurs de direction inopérants.

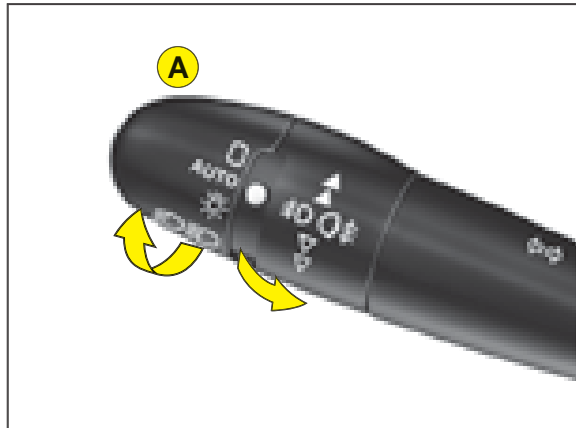

Commande d'éclairage



Tous feux éteints

Tournez la bague **A** vers l'avant.



Allumage automatique des projecteurs

Les feux de position et de croisement s'allument automatiquement en cas de faible luminosité ainsi qu'en cas de fonctionnement continu des essuie-vitres. Ils s'éteignent dès que la luminosité est redevenue suffisante ou après l'arrêt des essuie-vitres.

Tournez la bague **A** vers l'avant.

Ne masquez pas le capteur de luminosité visible de l'extérieur du pare-brise, derrière le rétroviseur intérieur.



Feux de position allumés

Votre combiné s'allume.

Tournez la bague **A** vers l'avant.



Feux de croisement/Feux de route allumés

Tournez la bague **A** vers l'avant.

Tirez la commande à **fond** vers vous pour inverser feux de croisement/feux de route.

Éclairage d'accompagnement

Cette fonction permet d'allumer vos projecteurs pour vous permettre de quitter à pied un parking par exemple.

Cette fonction est activée :

- Manuellement en tirant la commande d'éclairage vers vous, contact coupé.

- Automatiquement à condition que :

- L'allumage automatique des projecteurs soit activé.
- La fonction de l'éclairage d'accompagnement soit activée. Pour cela, sélectionnez dans le «Menu Général», puis dans «Personnalisation/Configuration», le sous-menu de l'éclairage et signalisation puis activez la fonction.

Voir «Afficheur multifonctions».

Nota :

- Il est possible de modifier la durée de l'éclairage d'accompagnement (environ 60, 30 ou 15 secondes) dans le menu de «Personnalisation/Configuration».
- Pour l'afficheur **A**, la durée est fixe.

Nota : Sur les véhicules équipés de feux diurnes, l'allumage automatique des projecteurs et l'éclairage d'accompagnement automatique ne sont pas disponibles.

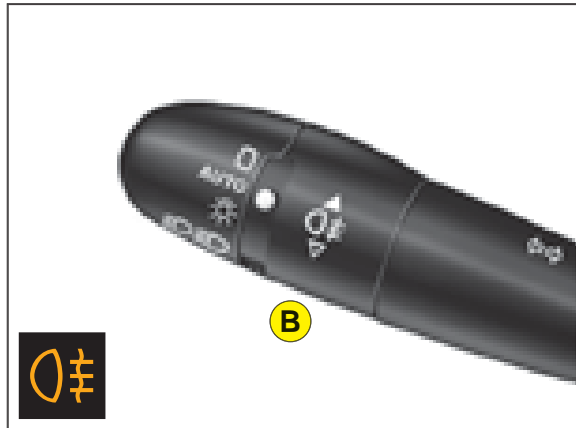

Feux antibrouillard arrière (Bague B)

Allumez vos feux de croisement-route.

Tournez la bague **B** vers l'avant.



Feux antibrouillard allumés

Le témoin lumineux s'allume.

Les feux antibrouillard fonctionnent avec les feux de croisement ou avec les feux de route.

Projecteurs antibrouillard avant et feux antibrouillard arrière (Bague C)

Allumez vos feux de croisement-route.

Tournez la bague **C** vers l'avant.



Projecteurs antibrouillard allumés

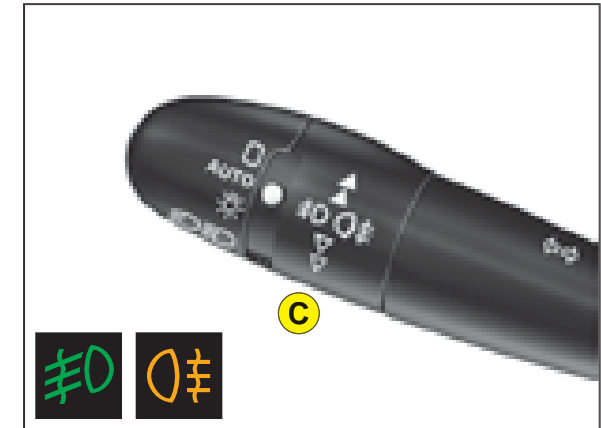

Tournez la bague **C** vers l'avant.



Projecteurs antibrouillard et feux antibrouillard allumés

Extinction

Première action vers l'arrière, feux antibrouillard éteints.

Deuxième action vers l'arrière, projecteurs et feux antibrouillard éteints.

Nota : Les feux antibrouillard doivent être utilisés uniquement par temps de brouillard ou de chutes de neige.

Par temps de brouillard, si la luminosité n'entraîne pas l'allumage automatique, il vous appartient d'allumer manuellement les feux de croisement, ainsi que les feux antibrouillard

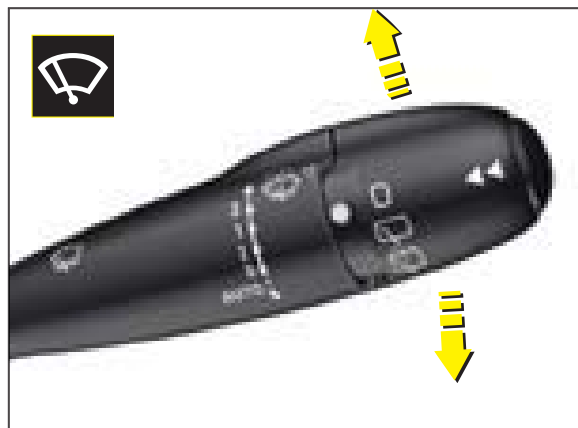

Essuie-vitre avant

Positions de la commande

- 2 : Balayage rapide.
- 1 : Balayage normal.
- I : Balayage intermittent.
- 0 : Arrêt.

Une impulsion vers le bas :

- **AUTO** : Balayage automatique activé.
- Balayage coup par coup.

Position I : La cadence de balayage se réglera automatiquement en fonction de la vitesse du véhicule.

Positions 1 et 2 : Véhicule à l'arrêt, la cadence des essuie-vitres se réduira automatiquement.

Par sécurité, le système d'essuyage est désactivé à la coupure du contact.

À la remise du contact, pour réactiver la fonction :

- Revenez sur la **position 0**.
- Ou passez sur la **position souhaitée**.

L'activation de la fonction est signalée par un balayage.

Véhicule équipé d'un détecteur de pluie

Activation du balayage automatique :

Une impulsion vers le bas «**AUTO**». La cadence de balayage se réglera en fonction de l'intensité de la pluie.

Nota : Lorsque l'essuyage automatique est actif, une impulsion vers le bas déclenche un balayage coup par coup sans désactiver l'essuyage automatique.

Neutralisation du balayage automatique :

- Passage en position **I**, puis revenez en position **0**.
- Ou **arrêt** du moteur.

ATTENTION

Ne masquez pas le détecteur de pluie visible de l'extérieur du pare-brise, situé derrière le rétroviseur intérieur.

Pour le lavage du véhicule, coupez le contact ou neutralisez l'essuyage automatique.

Par sécurité, le système d'essuyage est désactivé à la coupure du contact.

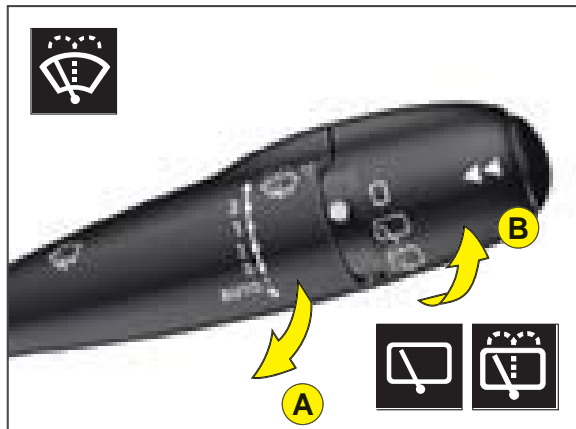

A. Lave-vitre avant

Pour mettre en marche le lave-vitre avant, tirez vers vous la commande d'essuie-vitre.

Le lave-vitre s'accompagne d'un balayage temporisé des essuie-vitres et des lave-projecteurs si les feux de croisement sont allumés.

B. Essuie-vitre arrière

Au 1er cran

Arrêt.

Au 2e cran

Essuie-vitre arrière intermittent.

Au 3e cran

Lavage et balayage arrière temporisé.

Mise en marche automatique

Lorsque les essuie-vitres avant sont fonctionnels et lors du passage de la marche arrière.

Une activation/désactivation de cette fonction est possible dans le menu «Personnalisation/Configuration» du «Menu Général».

La désactivation peut être nécessaire lorsqu'un porte-vélo est installé sur le hayon.

Changement des balais d'essuie-vitres

Lors de leur remplacement, les balais d'essuie-vitres doivent être arrêtés en **position de maintenance**. Pour cela, coupez le contact puis actionnez dans la minute la commande d'essuie-vitre. Les essuie-vitres se positionnent verticalement.

Après remplacement, **mettez le contact et actionnez la commande d'essuie-vitre** pour que les essuie-vitres reprennent leur position normale.

Vérifiez que les balais d'essuie-vitres avant et arrière pourront fonctionner librement lors de l'utilisation d'un porte-vélo par exemple ou par temps de gel.

Enlevez toute accumulation de neige à la base du pare-brise.



Réglage du volant

Le volant peut être réglé en hauteur et en profondeur.

À l'arrêt, réglez d'abord votre siège dans la position la mieux adaptée, puis réglez la position du volant. Voir «Position de conduite».

Déverrouillez le volant en tirant la commande vers le haut.

Ajustez la position du volant puis verrouillez en poussant la commande à fond vers le bas.

Veillez à garder une bonne visibilité des affichages du tableau de bord.

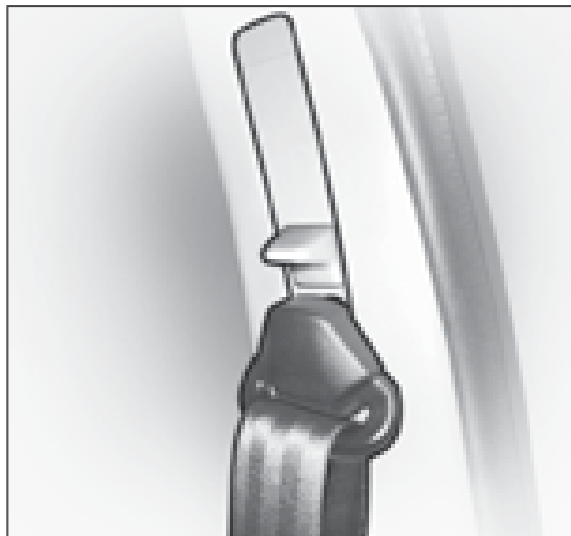

Réglage de la ceinture en hauteur

Le bon positionnement du baudrier se situe au milieu de l'épaule. Voir «Précautions d'utilisation».

Le réglage s'effectue en maintenant pincés le bouton et le renvoi pour ajuster la hauteur de la ceinture.



Réglage des projecteurs

En fonction de la charge de votre véhicule, il est recommandé de corriger la hauteur du faisceau des projecteurs.

Sur le tableau de bord à gauche du conducteur.

0 : À vide.

1 : En charge partielle.

2 : En charge moyenne.

3 : En pleine charge.

Par mesure de sécurité, ces manœuvres ne doivent pas être effectuées en roulant.



Rétroviseur intérieur

Le levier situé sur le bord inférieur permet de placer le rétroviseur dans deux positions :

Position jour : le levier n'est pas visible.

Position nuit (anti-éblouissement) : le levier est apparent.

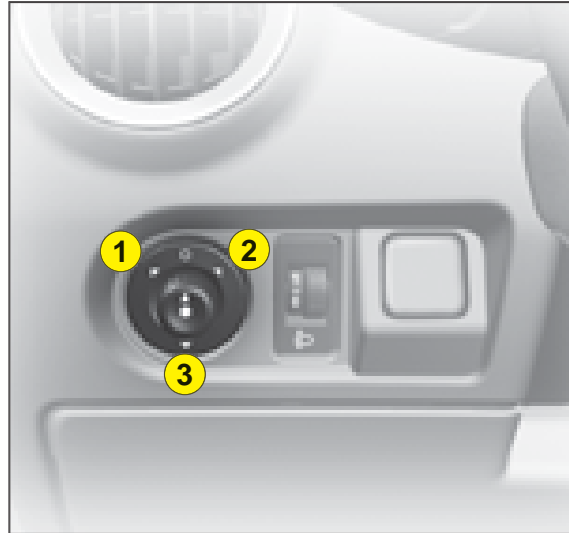

Rétroviseurs extérieurs à commande électrique

Votre véhicule est équipé de rétroviseurs électriques.

Sélectionnez la position pour le rétroviseur souhaité :

1. Rétroviseur côté conducteur.
2. Rétroviseur côté passager.

Manœuvrez la commande dans les quatre directions pour effectuer le réglage désiré.

Le dégivrage des miroirs des rétroviseurs est couplé avec le désembuage électrique de la lunette arrière.

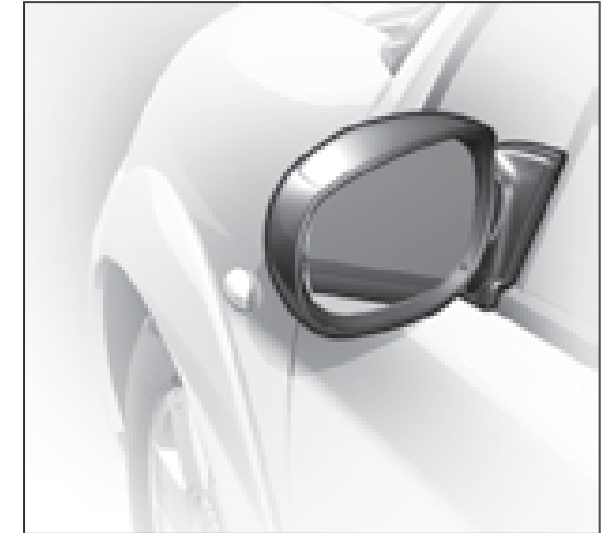

Rabattement des rétroviseurs

En stationnement, les rétroviseurs sont rabattables manuellement ou électriquement.

En tournant la commande sur la position **3**, le rabattement des rétroviseurs est électrique.

Le déploiement des rétroviseurs s'obtient en quittant la position **3**.

L'extrémité du miroir des rétroviseurs extérieurs est de forme asphérique afin d'élargir le champ de vision latéral.

Les objets observés dans la partie asphérique du rétroviseur sont en réalité plus près qu'ils ne paraissent.

Il faudra donc en tenir compte pour apprécier correctement les distances.



Commande électrique

Depuis le poste conducteur, les commandes placées sur la console permettent d'actionner les vitres électriques du véhicule.

Commande séquentielle côté conducteur

Une action au premier cran sur la commande déclenche un mouvement de la vitre qui s'interrompt dès relâchement de la commande.

Une action au deuxième cran sur la commande déclenche la montée ou la descente complète de la vitre, une impulsion en arrête le mouvement.

Nota : Les manœuvres des lève-vitres sont également disponibles de manière temporaire après la coupure du contact.

Antipincement sur lève-vitre conducteur

Un dispositif antipincement stoppe la montée de la vitre. Si elle rencontre un obstacle, elle redescend.

Après débranchement de la batterie ou en cas de dysfonctionnement, vous devez réinitialiser la fonction antipincement :

- Descendez complètement la vitre avec la commande, puis remontez-la. Elle ne remontera que de quelques centimètres.
- Appuyez à nouveau sur la commande jusqu'à la fermeture complète.

Pendant cette opération, la protection antipincement est inopérante.



Lève-vitres arrière

Pour abaisser ou relever la vitre, actionnez la commande jusqu'à la hauteur désirée puis relâchez.

FAITES ATTENTION AUX ENFANTS PENDANT LA MANŒUVRE DES VITRES

Retirez toujours la clé de contact en quittant le véhicule même pour une courte durée.

En cas de pincement lors de la manipulation des vitres, vous devez inverser le mouvement de la vitre. Pour cela, inversez la position de la commande concernée.

Lorsque le conducteur actionne les commandes des lève-vitres passagers, il doit s'assurer que les passagers n'empêchent pas la fermeture correcte des vitres.

Le conducteur doit s'assurer que les passagers utilisent correctement les lève-vitres.



Levier de vitesses de la boîte manuelle.

Marche arrière

Ne l'engagez jamais avant l'arrêt complet du véhicule.

Le mouvement doit être effectué lentement pour éviter tout bruit à l'engagement de la marche arrière.

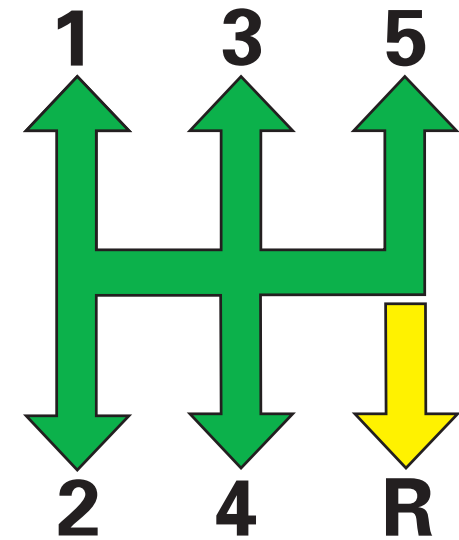

BOÎTE DE VITESSES AUTOMATIQUE

Levier de sélection de la boîte de vitesses automatique

- **Parking (Position P).**
- **Marche arrière (Position R).**
- **Point mort (Position N).**
- La boîte de vitesses automatique propose au choix :
 - **Fonctionnement en mode automatique auto-actif** avec une adaptation automatique à votre style de conduite (**Position D**).
 - **Fonctionnement en mode séquentiel** avec un passage manuel des vitesses (**Position M**).
 - **Fonctionnement en mode automatique Sport ou Neige** (**Position D** et appui sur la commande **A** ou **B**).

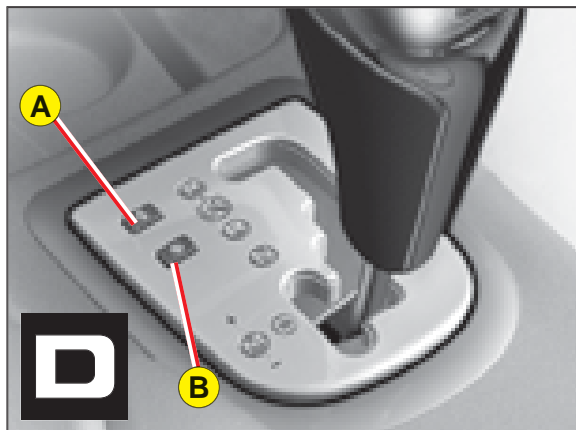

Position du sélecteur de vitesses

La position du sélecteur de vitesses est affichée au combiné de bord.

Par sécurité :



- **Le levier de vitesses ne peut être dégagé de la position P que si l'on appuie sur la pédale de frein.**
- **A l'ouverture d'une porte, un signal sonore retentit si le levier de vitesses n'est pas sur la position P.**
- **Assurez-vous en toutes circonstances que le levier de vitesses est en position P avant de quitter votre véhicule.**



La mise en route du moteur ne peut s'effectuer qu'en position P ou N.

Un dispositif de sécurité la rend impossible dans les autres positions.

Après la mise en route du moteur, sélectionnez sur **P**, appuyez sur la pédale de frein puis placez le sélecteur sur **D**, **R** ou **M** :

- Sur **D** pour passer en mode automatique.
- Sur **R** pour passer en marche arrière.
- Sur **M** pour passer en mode manuel.

Le passage de la position **D** (conduite en mode automatique) à la position **M** (conduite en mode séquentiel) ou le passage inverse peut s'effectuer à tout moment.

Utilisation de la boîte de vitesses automatique

P Stationnement

Pour éviter le déplacement du véhicule à l'arrêt, positionnez le sélecteur de vitesses sur **P**. Ne l'engagez que lorsque le véhicule est totalement immobilisé. Dans cette position, les roues motrices sont bloquées. Veillez au bon positionnement du sélecteur de vitesses. Serrez efficacement le frein de stationnement.

R Marche arrière

Ne l'engagez que lorsque le véhicule est immobilisé, pied sur le frein. Pour éviter un choc dans la transmission, n'accélérez pas instantanément après la sélection.

N Point mort

Lorsque le véhicule roule, ne sélectionnez pas cette position, même pour un court instant.



- **Ne sélectionnez jamais la position N si le véhicule roule.**
- **Ne sélectionnez jamais les positions P ou R si le véhicule n'est pas immobilisé.**

Si en allure de marche, la position N est engagée par inadvertance, laissez le moteur ralentir avant d'engager la position D ou M.



D Marche avant automatique

La boîte de vitesses sélectionne en permanence le rapport de vitesse le plus adapté aux paramètres suivants :

- Style de conduite.
- Profil de la route.
- Charge du véhicule.

La boîte de vitesses fonctionne alors en mode auto-adaptatif, sans intervention de votre part.

Pour certaines manœuvres (dépassement par exemple), il est possible d'obtenir une accélération maximum en appuyant à fond sur la pédale d'accélérateur, ce qui peut déclencher le passage automatique sur un rapport inférieur.

Remarques :

- Lors du freinage, la boîte de vitesses peut rétrograder automatiquement afin d'offrir un frein moteur efficace.
- Lorsque vous relevez brusquement le pied de l'accélérateur, la boîte de vitesses ne passera pas au rapport supérieur afin d'améliorer la sécurité.



M Marche avant séquentielle

Position du sélecteur pour le passage manuel des vitesses

- Sélecteur sur **M**.
- Poussez le sélecteur vers le signe «+» pour passer la vitesse supérieure.
- Tirez le sélecteur vers le signe «-» pour passer la vitesse inférieure.

Nota :

- *Le passage d'une vitesse à une autre n'est réalisé que si les conditions de vitesse et de régime moteur le permettent.*
- *Les modes «SPORT» et «NEIGE» sont inopérants en fonctionnement séquentiel.*

Le passage de la position **D** (conduite en mode automatique) à la position **M** (conduite en mode séquentiel) ou le passage inverse peut s'effectuer à tout moment.

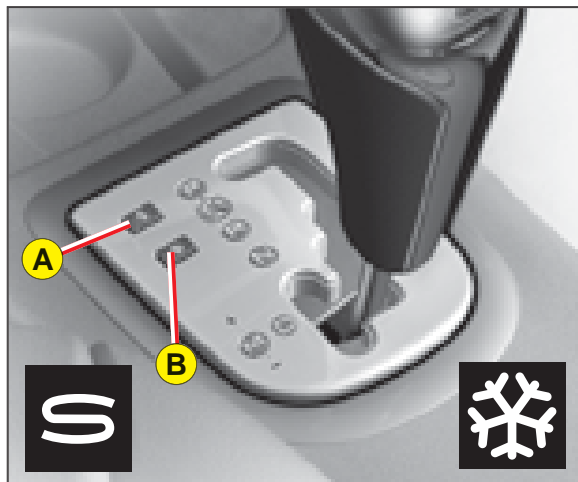

Fonctionnement en mode automatique **SPORT** ou **NEIGE**

Levier de sélection de la boîte de vitesses automatique sur **D** :

- Appuyez sur la commande **A** pour sélectionner le mode de conduite **SPORT**.
- Appuyez sur la commande **B** pour sélectionner le mode de conduite **NEIGE**.
- Appuyez à nouveau sur la commande pour sélectionner le mode de conduite **NORMAL**.



Le mode **SPORT** permet une conduite plus dynamique privilégiant performance et reprises.

Le témoin au combiné de bord est allumé.



Le mode **NEIGE** permet une conduite plus douce adaptée sur routes glissantes.

Le témoin au combiné de bord est allumé.

Le mode de conduite **NORMAL** est adapté à des conditions habituelles de conduites.

Aucun témoin n'est allumé au combiné de bord.

Le clignotement du témoin de la position demandée signale que celle-ci n'est pas encore atteinte. Lorsque le témoin est fixe, la position est confirmée.



Lorsqu'une anomalie de fonctionnement survient :

- Un fort à-coup peut être ressenti lors de la sélection **R** de la marche arrière.
- La boîte de vitesses est bloquée sur un rapport.
- Ne dépassez pas les 100 km/h.

Consultez rapidement le réseau CITROËN.

BOÎTE DE VITESSES SENSODRIVE GÉNÉRALITÉS

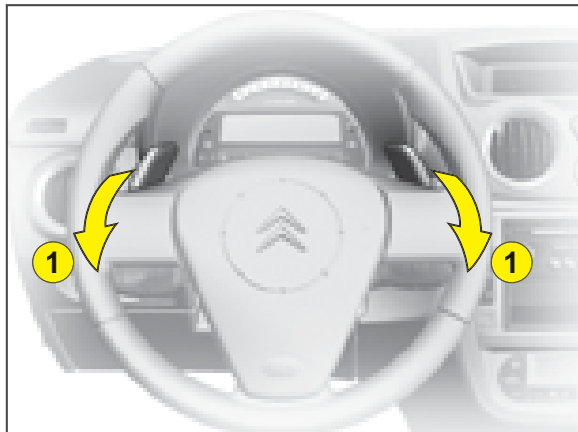

La boîte de vitesses SensoDrive à cinq vitesses propose au choix deux modes de conduite :

- Un mode automatisé.
- Un mode manuel à deux dispositifs de commande : Les commandes sous volant 1 et le levier de vitesses 2 sur la console centrale.

Levier de sélection du mode de fonctionnement de la boîte de vitesses SensoDrive :

- Fonctionnement automatique avec le levier de vitesses 2 en position **A**.
Remarque : Un mode manuel momentané s'active suite à une action sur l'une des commandes sous volant 1.
- Fonctionnement manuel avec le levier de vitesses 2 en position **M**.

Affichage au combiné de bord

- Le rapport engagé et le mode «**AUTO**» s'affichent sur le combiné de bord, y compris contact coupé, à l'ouverture d'une porte par exemple.
- Le témoin pied sur le frein clignote pour indiquer la nécessité d'appuyer sur la pédale de frein pour démarrer ou passer la marche arrière.



Contact mis, le clignotement simultané des témoins «» et «**AUTO**» indique une anomalie, consultez rapidement le réseau CITROËN.



Mise en marche du véhicule

- Appuyez sur la pédale de frein. Le levier doit être en position **N**. La mise sous contact amène dans tous les cas la position **N** (point mort).
- Vérifiez sur le combiné le rapport engagé.
- Au besoin sélectionnez la 1^{re} vitesse ou la marche arrière (le moteur doit être au ralenti).
- Desserrez le frein à main.
- Retirez le pied de la pédale de frein et accélérez.

Utilisation de la boîte de vitesses SensoDrive

N Point mort

Lorsque le véhicule roule, ne sélectionnez pas cette position, même pour un court instant.

R Marche arrière

Passage en marche arrière R :

Seul le levier permet de passer la marche arrière.

N'engagez le levier en position **R** que lorsque le véhicule est immobilisé, pied sur le frein.

A Mode automatisé

M Marche avant manuelle

Position du sélecteur pour le passage manuel des vitesses :

- Poussez le levier pour augmenter le rapport de vitesse.
- Tirez le levier pour diminuer le rapport de vitesse.



La mise en route du moteur et le passage de la marche arrière ne peuvent s'effectuer que si la pédale de frein est enfoncée.

Le témoin « pied sur frein » clignote sur l'afficheur pendant environ 5 secondes pour indiquer la nécessité d'appuyer sur la pédale de frein pour démarrer le véhicule et passer la marche arrière.

BOÎTE DE VITESSES SENSODRIVE

GÉNÉRALITÉS

Véhicule immobilisé moteur tournant

En cas d'arrêt prolongé moteur tournant, la boîte de vitesses repasse automatiquement au point mort.

Arrêt du moteur

Avant de couper le moteur, vous pouvez choisir :

- De laisser le véhicule au point mort ; pour cela, mettez le levier en position **N**.
- De laisser le véhicule avec le rapport engagé (**1re** ou **2e** ou **R**) ; pour cela, mettez le levier de la boîte de vitesses dans cette position. Dans ce cas, le véhicule ne pourra pas être déplacé.

Dans tous les cas, il est impératif de serrer le frein à main.

Il est possible dans un temps limité de réengager une vitesse même moteur arrêté.

Avant toute intervention dans le compartiment moteur, vérifiez que la boîte vitesses est bien au point mort et que le frein à main est serré.

Accélération

La pédale d'accélération peut être équipée d'un contacteur de fin de course. Dans ce cas, pour obtenir un surcroît d'accélération, il suffit d'actionner ce contacteur en enfonçant à fond la pédale.

Démarrage en côte

En cas de démarrage en côte, accélérez progressivement tout en lâchant le frein à main.

En cas d'arrêt en côte, il est recommandé de ne pas utiliser l'accélérateur pour maintenir le véhicule immobilisé.



En pente, utilisez le frein pour immobiliser le véhicule. Ne maintenez pas le véhicule immobilisé à l'aide de l'accélérateur.

BOÎTE DE VITESSES SENSODRIVE MODE AUTOMATISÉ



Pour sélectionner le mode de conduite automatisé

Mettez le levier de vitesses en position **A**.

«**AUTO**» s'affiche au combiné pour confirmer la sélection.

La boîte de vitesses fonctionne alors en mode auto-actif, sans intervention de votre part.

Elle sélectionne en permanence le rapport de vitesse le mieux adapté aux paramètres suivants :

- Style de conduite.
- Profil de la route.
- Charge du véhicule.

Reprise momentanée du mode manuel

En mode automatique, une sollicitation des palettes «+» ou «-» vous permet de changer immédiatement votre rapport de vitesse.

Le pictogramme «**AUTO**» reste allumé au combiné.

En l'absence de nouvelle sollicitation, le mode automatisé se réactive en fonction des conditions de roulage.

Annulation du mode automatisé

Retirez le levier de vitesses de la position **A** pour sélectionner une autre position.

Le pictogramme «**AUTO**» disparaît au combiné.

BOÎTE DE VITESSES SENSODRIVE MODE MANUEL

II

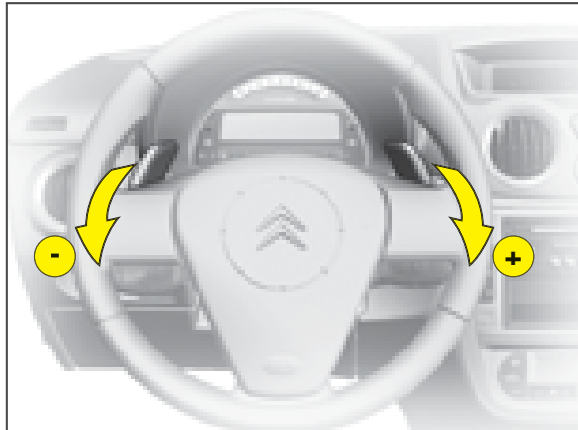

Commandes de vitesses sous volant

Positionnez le levier de vitesses en position **M**, et ensuite les commandes sous volant donnent accès aux cinq vitesses en marche avant.

Pour changer de rapport :

- Tirez vers vous la commande «+» pour passer le rapport supérieur.
- Tirez vers vous la commande «-» pour rétrograder.

Les commandes ne permettent pas de sélectionner le neutre et la marche arrière et elles ne permettent pas de quitter la marche arrière.



Commandes au levier de vitesses

Positionnez le levier de vitesses en position **M** puis :

- Poussez le levier pour passer le rapport supérieur.
- Tirez le levier pour rétrograder.

Remarques :

- Dans le cas de vitesse réduite, à l'approche d'un stop ou d'un feu tricolore par exemple, la boîte de vitesses rétrograde automatiquement jusqu'en 1^{re} vitesse.
- En mode manuel, il n'est pas nécessaire de relâcher l'accélérateur pendant les changements de rapport.

- Les demandes de changement de rapport sont acceptées uniquement si le régime moteur le permet.
- Lorsque le moteur atteint le régime maximal et lorsque les conditions le permettent, le système se charge d'engager automatiquement le rapport supérieur.

Réinitialisation

Le système de la boîte de vitesses SensoDrive nécessite une réinitialisation après l'un des événements suivants :

- Changement ou un débranchement de la batterie.
- Démarrage avec une batterie de secours.
- Dysfonctionnement.

Pour réinitialiser le système :

- Mettez le contact. Un trait et «**AUTO**» s'affichent au combiné de bord.
- Appuyez sur la pédale de frein.
- Attendez jusqu'à l'affichage du **N** ou d'un rapport de vitesse au combiné de bord (environ 30 secondes).
- Relâchez le frein.

Le démarrage est de nouveau possible.

STOP & START

Votre véhicule peut être équipé d'un système «Stop & Start», associé à une boîte de vitesses SensoDrive, qui met le moteur en veille lors des phases d'arrêt (feux rouges, stops, encombrements...).

Pendant ces phases, votre véhicule ne consomme pas de carburant, n'émet pas de gaz polluant et est parfaitement silencieux.

Le moteur redémarre instantanément dès que vous souhaitez avancer de nouveau.

Fonctionnement du système «Stop & Start» :

Lorsque vous freinez pour arrêter votre véhicule, le moteur se met en veille juste avant l'arrêt complet du véhicule ; le témoin vert «ECO» s'allume au combiné. Le moteur reste en veille tant que vous appuyez, même légèrement, sur la pédale de frein.

Lorsque vous relâchez la pédale de frein, le moteur redémarre automatiquement et instantanément. Le témoin vert «ECO» s'éteint. Vous pouvez alors accélérer pour avancer de nouveau.



STOP & START

Cas de non-mise en veille du moteur :

Avant de mettre en veille le moteur, le système vérifie automatiquement et instantanément qu'un certain nombre de conditions touchant à la sécurité, au confort thermique ou à la protection du moteur sont remplies.

À titre d'exemple, le moteur pourra ne pas se mettre en veille, ou redémarrera de lui-même :

- Dans les minutes suivant le premier démarrage (moteur froid).
- Pour garantir votre confort thermique :
 - Dans des conditions extrêmes de température extérieure (moins de -10°C , plus de $+30^{\circ}\text{C}$), si l'air conditionné est actif.
 - Plus généralement, si les conditions climatiques et la température programmée de l'air conditionné rendent nécessaire le maintien du moteur tournant pour produire du chaud ou du froid.
- Si vous avez activé le désembuage/dégivrage du pare-brise.
- En cas d'arrêt prolongé en forte pente, pour maintenir les capacités de freinage du véhicule.

Après le passage de la marche arrière, la mise en veille du moteur est suspendue pendant environ une quinzaine de secondes.



STOP & START



Désactivation du système «Stop & Start» :

Vous pouvez, si vous le souhaitez, désactiver ponctuellement le système «Stop & Start», par un appui sur la commande «ECO OFF» située sur la façade centrale, côté gauche.

Le témoin situé sur la commande s'allume alors, et votre véhicule fonctionne comme un véhicule ordinaire .

Vous pouvez réactiver le système par un nouvel appui sur la commande «ECO OFF» : Le témoin sur la commande s'éteint.

Nota : Le système «Stop & Start» se réactive automatiquement à chaque redémarrage du véhicule.

Batteries

Le bon fonctionnement du système nécessite une batterie spécifique et une petite batterie supplémentaire située sous le siège avant gauche.

En cas d'échange batterie, adressez-vous au réseau CITROËN.

Remarque :

En cas de dysfonctionnement du système «Stop & Start», le témoin «ECO» clignote brièvement, accompagné d'une alerte sonore. Le témoin de la commande «ECO OFF» s'allume.

Consultez le réseau CITROËN.

**Lorsque le moteur est en veille, il peut redémarrer à tout moment.
Avant d'intervenir sous le capot moteur, il est impératif de couper le contact.**

Avant de quitter le véhicule, la coupure du contact est impérative.

FREINS

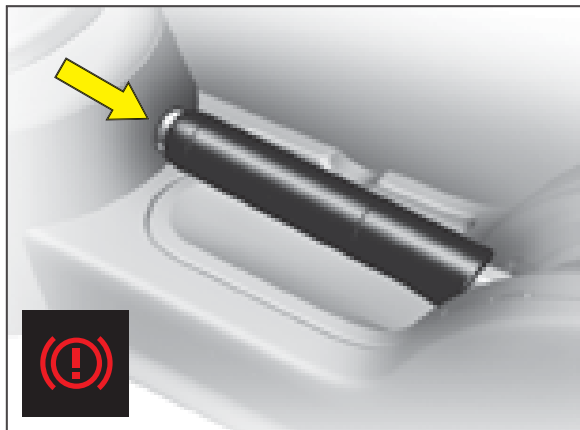

Frein de stationnement

Le frein de stationnement est actionné en tirant sur le levier avec d'autant plus d'énergie que la pente est accentuée.

Pour faciliter l'action sur le levier, il est recommandé d'appuyer simultanément sur la pédale de frein.

En toutes circonstances, par précaution, engagez la première vitesse.

Sur pentes raides, tournez les roues vers le trottoir.

Pour desserrer le frein de stationnement, appuyez sur la commande en tirant sur le levier puis rabaissez-le totalement.

Nota : Le témoin s'allume si le frein de stationnement est serré ou mal desserré, contact mis.

Nota : L'allumage de ce témoin indique que le frein de stationnement est serré ou mal desserré, moteur tournant (vitesse supérieur à 5 km/h environ).



Frein à main desserré

L'allumage de ce témoin indique un niveau de liquide de frein insuffisant ou un dysfonctionnement du répartiteur de freinage.

L'arrêt est impératif.

Consultez rapidement le réseau CITROËN.



Système ABS-Antiblocage de roues

Le système ABS augmente la sécurité en empêchant le blocage des roues en cas de freinage brutal ou dans des conditions d'adhérence faible. Il permet de garder le contrôle de la direction.

La capacité de fonctionnement de tous les éléments électriques essentiels de l'ABS est contrôlée par un système de surveillance électronique avant et pendant le parcours. Le témoin de contrôle de l'ABS s'allume lorsque l'on met le contact et doit s'éteindre après quelques secondes.

Si le témoin de contrôle ne s'éteint pas, cela signifie que l'ABS s'est déconnecté par suite d'une défaillance. De même, le fait que le témoin de contrôle s'allume pendant le parcours montre que le système ABS est inactif. Dans les deux cas, le système normal de freinage reste efficace, comme sur un véhicule sans ABS. Toutefois, afin de retrouver la sécurité liée au fonctionnement correct de l'ABS, le véhicule doit être examiné dès que possible par le réseau CITROËN.

Sur routes glissantes (gravillons, neige, verglas etc.), rouler prudemment reste dans tous les cas impératif.

Système d'assistance au freinage d'urgence

(Pour les véhicules équipés du système ABS)

Le système d'assistance au freinage d'urgence permet, en cas d'urgence, d'atteindre plus vite la pression optimale de freinage, donc de réduire la distance d'arrêt. Il se déclenche en fonction de la vitesse d'action sur la pédale de frein, ce qui se traduit par une diminution de sa résistance. Pour prolonger, l'action du système d'assistance au freinage d'urgence, maintenez le pied sur la pédale de frein.

Un freinage d'urgence ou une forte décélération du véhicule provoque l'allumage automatique des feux de détresse. Les feux s'éteindront automatiquement à la réaccélération du véhicule ou manuellement en appuyant sur la commande de feux de détresse sur la planche de bord.

CONTRÔLE DYNAMIQUE DE STABILITÉ (ESP)



Ce système est associé à l'ABS et complémentaire de l'ABS. En cas d'écart entre la trajectoire suivie par le véhicule et celle souhaitée par le conducteur, le système ESP agit automatiquement sur le frein d'une ou plusieurs roues et sur le moteur pour inscrire le véhicule dans la trajectoire souhaitée.

Fonctionnement

Le témoin ESP clignote dans le combiné, lorsque le système ESP corrige la trajectoire.

Neutralisation

Dans des conditions exceptionnelles (démarrage du véhicule embourbé, immobilisé dans la neige, avec des chaînes, sur un sol meuble...), il peut s'avérer utile de neutraliser les systèmes ESP pour faire patiner les roues et retrouver de l'adhérence.

- Appuyez sur la commande **A**.
- Le témoin associé à la commande **A (ESP)** et le témoin **ESP** au combiné s'allument.

Le système ESP n'est plus actif.

Le système ESP s'enclenche à nouveau :

- **Automatiquement** en cas de coupure du contact.
- **Automatiquement** au-dessus d'environ 50 km/h.
- **Manuellement** par un nouvel appui sur la commande **A**.

Anomalie de fonctionnement

Lorsqu'un dysfonctionnement du système survient, le témoin **ESP** s'allume dans le combiné.

Consultez le réseau CITROËN pour vérification du système.



Le système ESP offre un surcroît de sécurité en conduite normale, mais ne doit pas inciter le conducteur à prendre des risques supplémentaires ou à rouler à des vitesses trop élevées.

Le fonctionnement de ce système est assuré dans la mesure du respect des préconisations du constructeur concernant les roues (pneumatiques et jantes), les composants de freinage, les composants électroniques, ainsi que les procédures de montage et d'intervention du réseau CITROËN.

Après un choc, faites vérifier ce système par le réseau CITROËN.

En complément du catalyseur, ce filtre contribue activement à la préservation de la qualité de l'air en fixant les particules polluantes non brûlées. Les fumées noires d'échappement sont ainsi supprimées.

Colmatage du filtre à particules

Cette alerte est due à un début de saturation du filtre à particules (conditions de roulage de type urbain exceptionnellement prolongées : vitesse réduite, embouteillages...).

Afin de régénérer le filtre, il est conseillé de rouler dès que possible, quand les conditions de circulation le permettent, à une vitesse de 60 km/h ou plus pendant au moins 5 minutes jusqu'à la disparition du message d'alerte. Si cette alerte persiste, consultez le réseau CITROËN.

Nota : *Après un fonctionnement prolongé du véhicule à très basse vitesse ou au ralenti, on peut exceptionnellement constater des phénomènes d'émissions de vapeur d'eau à l'échappement lors d'accélération. Elles sont sans conséquence sur le comportement du véhicule et sur l'environnement.*

Niveau additif GASOIL

En cas de niveau minimum d'additif, il est nécessaire d'effectuer une mise à niveau de l'additif. Consultez rapidement le réseau CITROËN.

ALERTE DE SURVITESSE

Alerte de survitesse

Fonction de surveillance d'une vitesse maximale souhaitée.

Un appui court sur la commande **E** active la fonction (le témoin s'allume).

Pour mémoriser ou modifier la vitesse d'alerte souhaitée, lorsque vous avez atteint cette vitesse, effectuez un appui long sur la commande **E** (située sur la façade centrale de la planche de bord) jusqu'à l'obtention d'un gong sonore de confirmation.

Un signal sonore indique le dépassement de la vitesse programmée.

Annulation

Un nouvel appui court sur la commande **E** désactive cette fonction (le témoin s'éteint).

Nota : L'alerte de survitesse ne fonctionne que pour des vitesses supérieures à 30 km/h environ.



RÉGULATEUR DE VITESSE

Ce dispositif d'aide à la conduite vous permet de rouler à une vitesse de votre choix **sans action sur l'accélérateur**.

Ce dispositif est actif au-dessus d'environ 40 km/h et sur les derniers rapports de la boîte de vitesses.

La commande **A** du régulateur de vitesse est située sous la commande d'éclairage et de signalisation.

Remarque : Les informations liées au régulateur sont affichées dans l'afficheur du combiné **B**. Cet affichage entraîne la disparition des informations de l'ordinateur de bord (si affichées au combiné).

Sélection de la fonction

Tournez la molette **1** sur la position «**CRUISE**».

Sélection d'une vitesse de croisière



À la sélection de la fonction par la molette **1**, aucune vitesse de croisière n'est mémorisée.

Une fois la vitesse souhaitée atteinte par action sur l'accélérateur, donnez une impulsion brève sur la commande **2** ou **4**.



La vitesse de croisière est alors mémorisée. Elle est affichée dans l'afficheur du combiné **B**.

Vous pouvez alors relâcher la pédale d'accélérateur. Le véhicule maintiendra la vitesse choisie automatiquement.

Remarque : La vitesse de votre véhicule peut légèrement varier par rapport à la vitesse de croisière mémorisée.

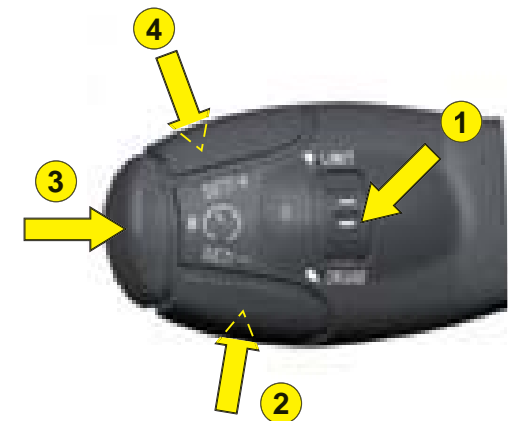
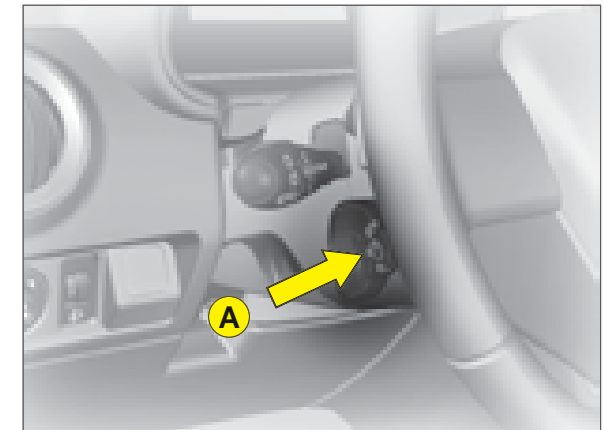

Le régulateur de vitesse ne doit être utilisé que lorsque les conditions de roulage à vitesse constante le permettent.

Ne l'utilisez pas lorsque la circulation est très dense, ni sur route accidentée présentant de mauvaises conditions d'adhérence ou toute autre difficulté.

RÉGULATEUR DE VITESSE

Dépassement temporaire de la vitesse de croisière

En cours de régulation, il est toujours possible, par action sur la pédale d'accélérateur, d'aller au-delà de la vitesse de croisière (dépassement d'un autre véhicule par exemple). La vitesse affichée dans l'afficheur clignote. Il suffit ensuite de relâcher la pédale d'accélérateur pour revenir à la vitesse de croisière.

Remarque : Si en cours de régulation le système est dans l'impossibilité de maintenir la vitesse mémorisée (forte descente), alors la vitesse clignote. Si nécessaire, adaptez votre allure.

Réglage de la vitesse de croisière en cours de régulation

Vous pouvez régler la vitesse de croisière affichée en zone **B**, en appuyant sur :

- La commande **4** pour augmenter la vitesse.
- La commande **2** pour diminuer la vitesse.

Remarque : Des appuis successifs permettent de modifier la vitesse de croisière par pas de 1 km/h et un appui maintenu par pas de 5 km/h.

Désactivation de la régulation de la vitesse de croisière mémorisée.

- Soit par appui sur la pédale de frein ou la pédale d'embrayage.
- Soit lorsque l'un des systèmes ESP ou ASR agit.
- Soit en appuyant sur la commande **3**.

Nota : Le régulateur de vitesse est désactivé si le levier de vitesse est au point mort (position **N**)



Ces actions font apparaître l'information «**OFF**» dans l'afficheur du combiné .

Ces manœuvres n'annulent pas la vitesse de croisière qui reste affichée dans l'afficheur.

Réactivation de la régulation

- **Par rappel de la vitesse de croisière mémorisée :**
Après neutralisation, appuyez sur la commande **3**. Votre véhicule reprend automatiquement la vitesse de croisière mémorisée et celle-ci s'affiche dans l'afficheur de combiné **B**.
- **Par sélection de la vitesse en cours :**
Donnez une impulsion brève sur la commande **2** ou **4**, une fois la vitesse souhaitée atteinte. L'information «**OFF**» disparaît alors de l'afficheur.

Si la vitesse de croisière mémorisée est plus élevée que la vitesse courante, le véhicule accélérera pour atteindre celle-ci.

Arrêt de la fonction

- Par action sur la molette de la position «**CRUISE**» vers la position **0**.
- Par arrêt du moteur.

La vitesse de croisière choisie précédemment n'est plus mémorisée.

Remarque :

En cours de régulation, la vitesse affichée clignote lorsque la vitesse mémorisée est dépassée.

En cas de dysfonctionnement, la vitesse mémorisée ou les tirets «- -» clignotent et le témoin «**OFF**» apparaît fixe dans l'afficheur.

Consultez le réseau CITROËN.



Le conducteur doit rester attentif et conserver une parfaite maîtrise de son véhicule.

Il est recommandé de laisser ses pieds à proximité des pédales.

LIMITEUR DE VITESSE

Ce dispositif d'aide à la conduite vous permet de choisir une vitesse maximale à ne pas dépasser. **Celle-ci doit être supérieure à 30 km/h.**

La commande **A** du limiteur est située sous la commande d'éclairage et de signalisation.

Remarque : Les informations liées au limiteur sont affichées dans l'afficheur du combiné **B**. Cet affichage entraîne la disparition des informations de l'ordinateur de bord (si affichées au combiné).

Sélection de la fonction

Tournez la molette **1** vers la position «LIMIT».



À la sélection de la fonction sur la molette **1**, la dernière vitesse mémorisée est affichée.

Réglage de la vitesse maximale

Moteur tournant, vous pouvez régler la vitesse mémorisée, par appuis courts ou par appuis longs sur :

- La commande **4** pour augmenter la vitesse mémorisée.
- La commande **2** pour diminuer la vitesse mémorisée.

Remarque : Des appuis successifs permettent de modifier la vitesse de croisière par pas de 1 km/h et un appui maintenu par pas de 5 km/h.

Activation de la vitesse maximale

Lorsque la vitesse maximale souhaitée est affichée, pressez la commande **3** pour que la limitation soit activée.



L'information «OFF» disparaît alors de l'afficheur.

Lorsque la fonction est active, l'action sur la pédale d'accélérateur ne permettra pas le dépassement de la vitesse programmée sauf si vous enfoncez à fond la pédale d'accélération jusqu'au franchissement de la zone d'effort. Voir «Dépassement temporaire de la vitesse maximale».

Remarque : La vitesse de votre véhicule peut légèrement varier par rapport à la vitesse de croisière mémorisée.

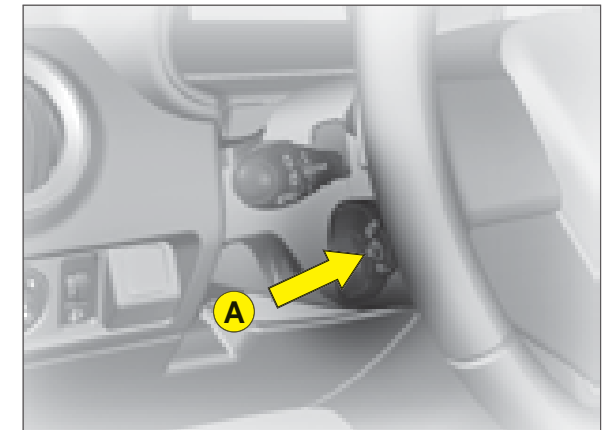

LIMITEUR DE VITESSE

Désactivation de la vitesse maximale

En appuyant sur la commande **3** située sur le bout de la commande **A**.



Cette action fait apparaître l'information «**OFF**» dans l'afficheur du combiné.
Cette action n'annule pas la vitesse mémorisée qui reste affichée dans l'afficheur.

II

Dépassement temporaire de la vitesse maximale

A tout moment, il est possible de dépasser la vitesse maximale mémorisée en enfonçant à fond la pédale d'accélération jusqu'au franchissement de la zone d'effort.

Durant le temps de dépassement de vitesse, la vitesse affichée clignote.

Il suffit alors de relâcher la pédale d'accélérateur pour revenir en dessous de la vitesse maximale et rendre la fonction de nouveau active.

Remarque : Si en cours de limitation le système est dans l'impossibilité de maintenir la vitesse mémorisée (notamment forte descente ou accélération excessive), alors la vitesse clignote. Si nécessaire, adaptez votre allure.

La fonction s'activera à nouveau lorsque votre vitesse sera redescendue en dessous de la vitesse limite souhaitée.

Arrêt de la fonction

- Par action sur la molette de la position «**LIMIT**» vers la position **0**.
- Par arrêt du moteur.

La vitesse choisie précédemment est mémorisée.

En cas de dysfonctionnement, la vitesse mémorisée clignote et le témoin «**OFF**» apparaît fixe dans l'afficheur. Consultez le réseau CITROËN.



Un surtapis non recommandé par CITROËN risque de glisser sous la pédale d'accélérateur et d'empêcher le franchissement de la zone d'effort.

Il sera alors impossible de dépasser la vitesse souhaitée, sauf intervention sur la commande sous-volant.

Le conducteur doit rester attentif et conserver une parfaite maîtrise de son véhicule.

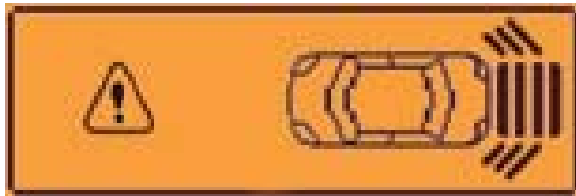

Des capteurs de proximité sont situés dans le **pare-choc arrière** de votre véhicule.

Lors de manœuvres **en marche arrière, à une vitesse faible et inférieure à 10 km/h** environ, ils vous informent de la présence d'un obstacle situé dans leur zone de détection par :

- Un signal sonore émis par les haut-parleurs arrière gauche et/ou droit.
- L'affichage de la silhouette de votre véhicule avec des pavés correspondant aux zones pour lesquelles un obstacle est détecté.

Lorsque le véhicule se rapproche de l'obstacle, le signal sonore devient de plus en plus rapide et les pavés s'affichent de plus en plus proches du véhicule.

Lorsque l'obstacle est à moins d'environ 25 centimètres du véhicule, le signal sonore devient continu avec affichage du panneau «**ATTENTION**» sur l'afficheur.

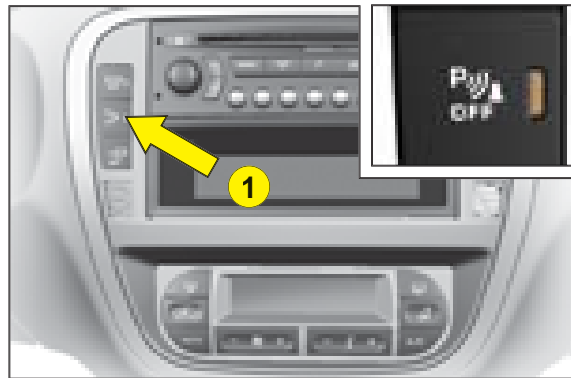

Activation/Désactivation

Vous pouvez activer/désactiver l'aide au stationnement par un appui sur la commande **1**. Si l'aide au stationnement est inactive, le témoin de la commande **1** est allumé.

L'activation/désactivation de l'aide au stationnement est mémorisée à l'arrêt du véhicule.

Remarque : Le système est désactivé automatiquement si une remorque est attelée au véhicule.

Le montage de l'attelage devra être réalisé par le réseau CITROËN.

Fonctionnement

Au passage de la marche arrière, un signal sonore vous avertit que le système est actif. La silhouette de votre véhicule apparaît sur l'afficheur. Les obstacles situés à l'arrière du véhicule pourront être détectés.

Remarques :

- Les capteurs de proximité ne pourront pas détecter les obstacles situés juste sous ou au-dessus des pare-chocs.
- Un objet fin tel qu'un piquet, une balise de chantier ou tout autre objet similaire, peut être détecté seulement au début de la manœuvre mais ne plus l'être quand le véhicule arrive à sa proximité.
- Par mauvais temps ou en hiver, assurez-vous que les capteurs ne sont pas recouverts de salissures, de givre ou de neige.

OUVERTURES SÉCURITÉ ANTIVOL ET ANTI-AGRESSION



Verrouillage de l'intérieur

Un appui sur la commande **A** permet de commander le verrouillage et le déverrouillage centralisé électrique, lorsque toutes les portes sont fermées.

L'ouverture des portes est toujours possible de l'intérieur.

Si l'une des portes ou le hayon est ouvert ou mal fermé, le verrouillage centralisé ne s'effectue pas.

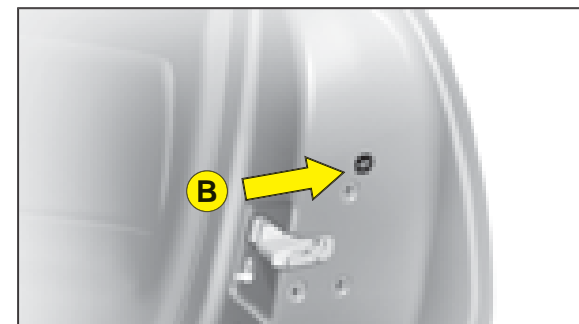

Commande manuelle

Il est possible de verrouiller les portes du véhicule lors d'une panne électrique en actionnant la commande **B** de chaque porte.

Porte ouverte, retirez l'adhésif noir (portes arrière uniquement).

Introduisez par exemple, l'extrémité de la clé dans la cavité et tournez.

Fermez ensuite la porte.

Après intervention, le fonctionnement normal reprend avec la commande de déverrouillage **A**, avec la télécommande ou avec la clé côté porte conducteur.

Nota : Pour les portes arrière, afin de les déverrouiller de l'intérieur, il est nécessaire de désactiver la sécurité enfants.



Si vous décidez de rouler portes verrouillées, sachez que cela peut rendre plus difficile l'accès des secouristes dans le véhicule en cas d'urgence.

Le témoin lumineux de la commande **A** signale 3 états :

- Il clignote lorsque les ouvrants sont verrouillés à l'arrêt et moteur arrêté.
- Il s'allume lorsque les ouvrants sont verrouillés et à partir de la mise du contact.
- Il s'éteint lorsque les ouvrants ne sont pas verrouillés.

Nota : La commande **A** est inactive lorsque le véhicule a été verrouillé par la télécommande ou la clé.

Sécurité antivol

Dans tous les cas, dès que le véhicule roule (au-dessus de 10 km/h), le hayon se verrouille automatiquement. Le hayon se déverrouille à l'ouverture d'une porte ou à l'aide de la commande de verrouillage/déverrouillage intérieure.

Sécurité anti-agression

Au démarrage du véhicule, le système verrouille automatiquement les portes dès que vous atteignez environ 10 km/h.

Nota : S'il y a ouverture d'une porte, celle-ci se verrouillera de nouveau automatiquement lorsque le véhicule atteindra environ 10 km/h.

Activation/Désactivation de la fonction

Après la mise du contact, effectuez un appui long sur la commande de verrouillage centralisé jusqu'à l'affichage d'un message.

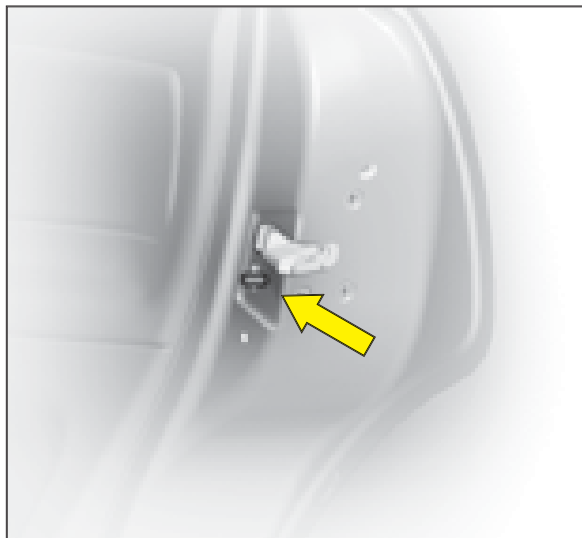

Sécurité enfants à commande manuelle

Elle interdit l'ouverture, de l'intérieur, de chacune des portes arrière.

Ce dispositif est indépendant du système de verrouillage centralisé.

La condamnation des portes arrière est assurée par le basculement du levier.



Sécurité enfants à commande électrique

Elle interdit l'ouverture, de l'intérieur, de chacune des portes arrière.

Une commande électrique est située sur la planche de bord, elle permet de réaliser la condamnation des portes arrière.

Nota : Contact mis, si la sécurité enfants est activée, le témoin s'allume sur la commande du tableau de bord.



Condamnation des lève-vitres arrière et sécurité enfants

Une commande permet de neutraliser les commandes des vitres arrière.

Elle actionne également la commande électrique de verrouillage des sécurités enfants.

Ce dispositif est indépendant du système de verrouillage centralisé.

OUVERTURES

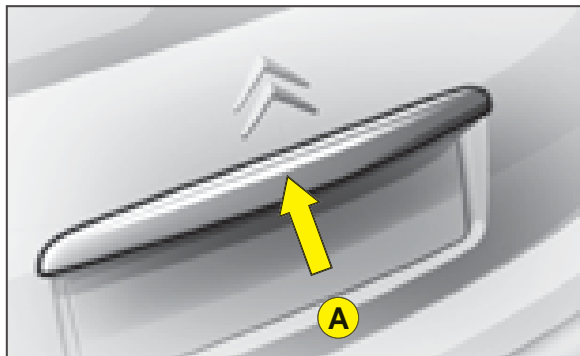

Hayon

Le déverrouillage s'effectue à l'arrêt :

- avec la télécommande,
- à l'ouverture d'une porte.

Nota : Dans tous les cas, dès que le véhicule roule (au-dessus de 10 km/h), le hayon se verrouille automatiquement.

Ouverture de l'extérieur

Appuyez vers le haut sur la palette **A** située entre les éclairateurs de plaque.



Fermeture du hayon

Abaissez le hayon, en utilisant la poignée de préhension, située sur le garnissage intérieur du hayon.

Appuyez en fin de course.

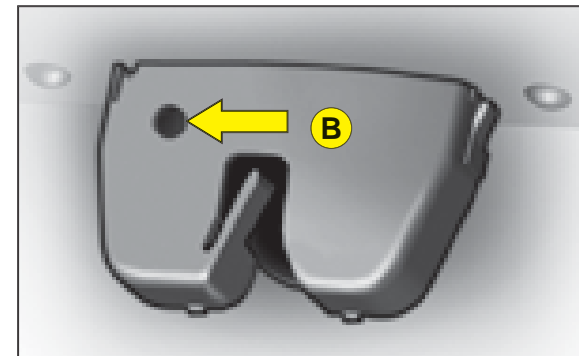

Déverrouillage de secours

En cas d'incident de fonctionnement au déverrouillage du hayon, la serrure peut être déverrouillée de l'intérieur du coffre :

- Introduisez dans l'orifice **B** de la serrure un outil de type tournevis. Actionnez-le jusqu'au déverrouillage du hayon.

AÉRATION - CHAUFFAGE

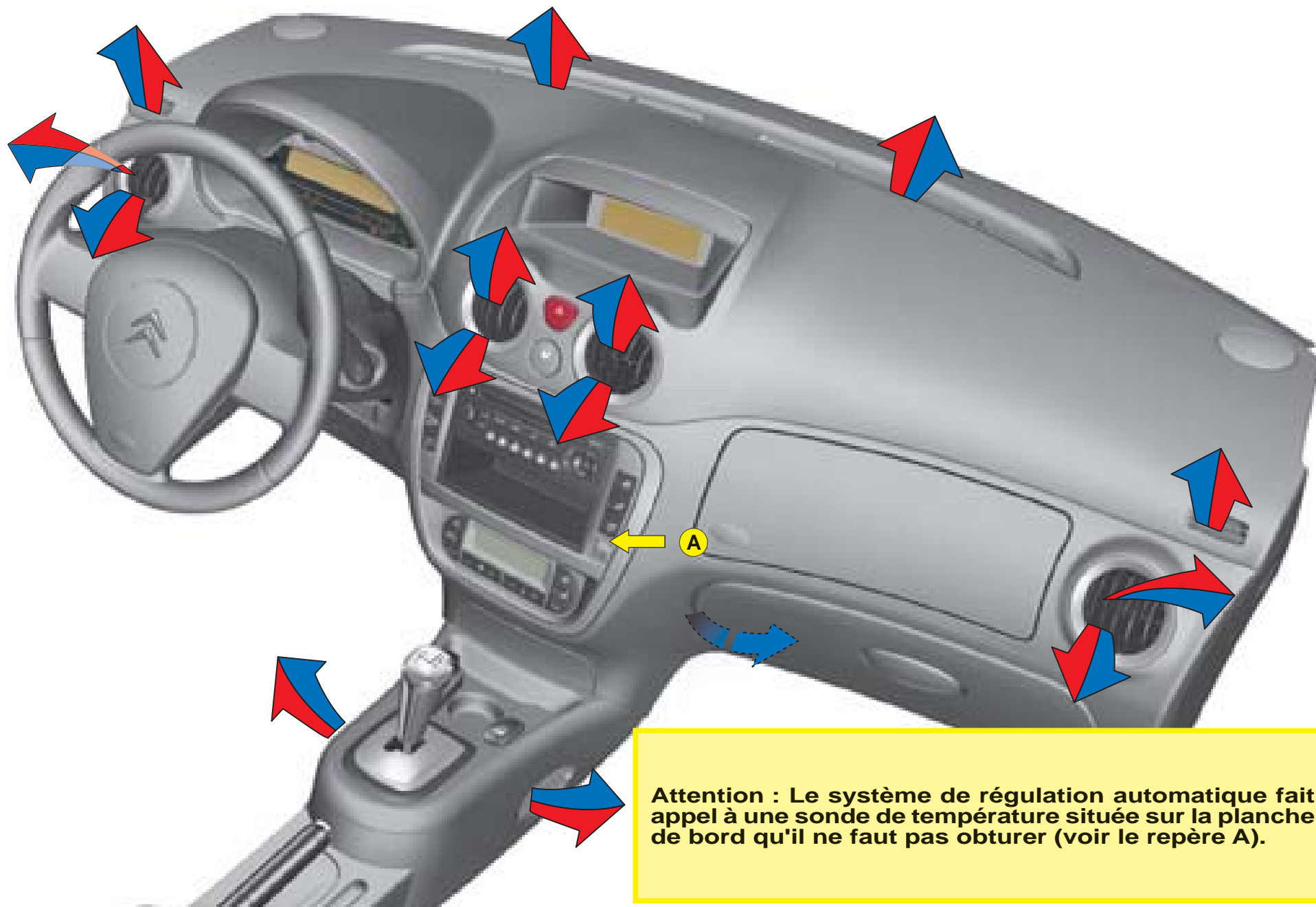

Attention : Le système de régulation automatique fait appel à une sonde de température située sur la planche de bord qu'il ne faut pas obturer (voir le repère A).

AÉRATION - CHAUFFAGE AIR CONDITIONNÉ MANUEL

1. Répartiteur d'air



Débit aux aérateurs de face
(Aérateurs ouverts)



Débit vers les pieds des places avant et arrière
(Aérateurs fermés)



Débit vers les pieds, le pare-brise et les vitres latérales



Débit vers le pare-brise et les vitres latérales
Désembuage - Dégivrage

La répartition de l'air pulsé peut être modulée à volonté en plaçant le répartiteur **1** sur une position intermédiaire.

2. Air de l'habitacle



Recirculation d'air

Cette position permet de s'isoler d'odeurs ou fumées extérieures désagréables. Elle doit être annulée dès que possible pour permettre le renouvellement de l'air dans l'habitacle et éviter l'embuage.

3. Réglage de la vitesse du pulseur d'air

Le pulseur d'air ne fonctionne que moteur tournant. Pour obtenir un bon confort dans l'habitacle, cette commande ne doit pas rester en position **0** (position **1** mini).

4. Réglage de la température d'air pulsé

5. Air conditionné

6. Dégivrage - Désembuage de la lunette arrière.

AIR CONDITIONNÉ MANUEL

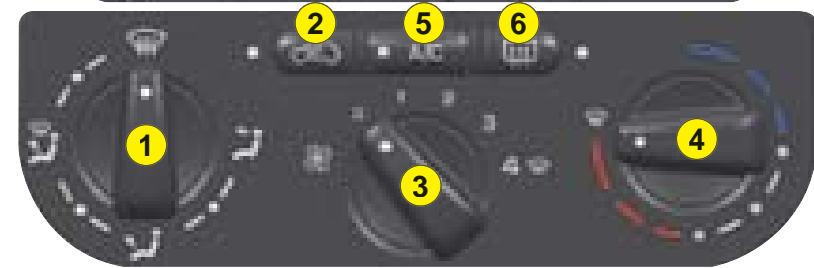
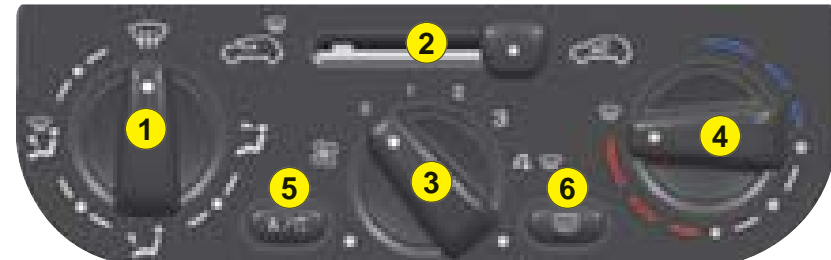

AÉRATION - CHAUFFAGE

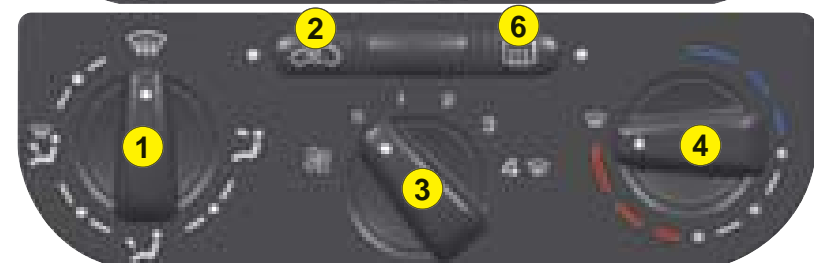
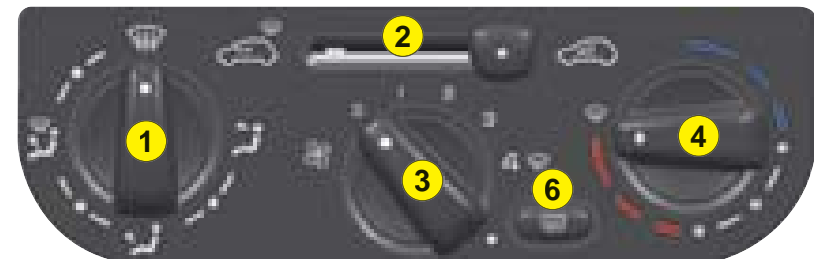

AÉRATION - AIR CONDITIONNÉ

Entrée d'air

Veillez à la propreté de la grille extérieure d'entrée d'air située à la base du pare-brise (feuilles mortes, neige).

En cas de lavage du véhicule de type haute pression, évitez toute projection au niveau de l'entrée d'air.

Aérateurs

Les aérateurs de face (sauf l'aérateur central milieu) sont munis de grilles pour orienter le flux d'air (haut-bas, droite-gauche).

Circulation d'air

Un confort maximal est obtenu par une bonne répartition de l'air dans l'habitacle à l'avant comme à l'arrière.

Des sorties d'air situées sur la console centrale au niveau du levier de vitesses permettent un meilleur confort des places arrière.

Filtre à pollens - Filtre anti-odeurs

Votre installation est équipée d'un filtre qui permet d'arrêter les poussières.

Ce filtre doit être changé selon les prescriptions d'entretien. Voir «Le carnet d'entretien».

Air conditionné

Quelle que soit la saison, par temps frais, l'air conditionné est utile, car il enlève l'humidité de l'air et la buée.

Pour conserver une bonne étanchéité du compresseur de climatisation, il est indispensable de faire fonctionner l'air conditionné au moins une fois par mois.

Pour être efficace, l'air conditionné ne doit être utilisé que vitres fermées.

En cas de traction d'une remorque importante et par très forte température extérieure, l'air conditionné peut s'interrompre momentanément si le refroidissement moteur l'impose.

L'eau provenant de la condensation du climatiseur peut s'évacuer par un orifice prévu à cet effet ; une flaque d'eau peut ainsi se former sous le véhicule à l'arrêt.

Il est recommandé de faire contrôler régulièrement le système d'air conditionné. Voir «Le carnet d'entretien».

L'air conditionné utilise l'énergie du moteur lors de son fonctionnement. Il en résulte une hausse de la consommation.



Désembuage - Dégivrage du pare-brise et des vitres latérales avant

- Placez les commandes de température et de débit d'air en position maximum.

- Fermez les aérateurs centraux.
- Mettez l'air conditionné en fonction.

Nota : Vous ne devez pas être en recirculation d'air.

AÉRATION - CHAUFFAGE AIR CONDITIONNÉ MANUEL

1. Répartiteur d'air



Débit aux aérateurs de face
(Aérateurs ouverts)



Débit vers les pieds des places avant et arrière
(Aérateurs fermés)



Débit vers les pieds, le pare-brise et les vitres latérales



Débit vers le pare-brise et les vitres latérales
Désembuage - Dégivrage

La répartition de l'air pulsé peut être modulée à volonté en plaçant le répartiteur **1** sur une position intermédiaire.

2. Air de l'habitacle



Recirculation d'air

Cette position permet de s'isoler d'odeurs ou fumées extérieures désagréables. Elle doit être annulée dès que possible pour permettre le renouvellement de l'air dans l'habitacle et éviter l'embuage.

3. Réglage de la vitesse du pulseur d'air

Le pulseur d'air ne fonctionne que moteur tournant. Pour obtenir un bon confort dans l'habitacle, cette commande ne doit pas rester en position **0** (position **1** mini).

4. Réglage de la température d'air pulsé

5. Air conditionné

6. Dégivrage - Désembuage de la lunette arrière.

AIR CONDITIONNÉ MANUEL

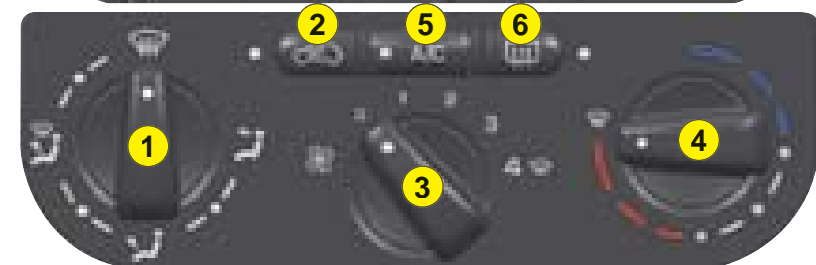
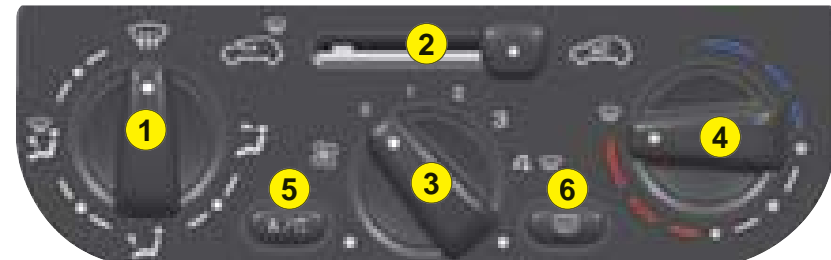

AÉRATION - CHAUFFAGE

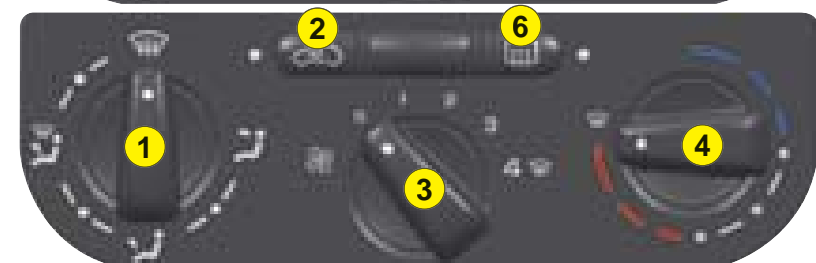
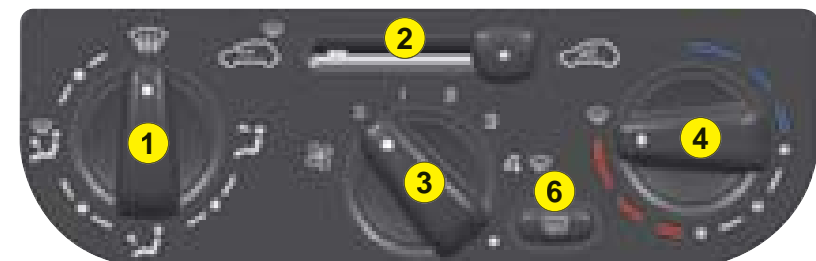

AIR CONDITIONNÉ MANUEL



Air conditionné

L'installation d'air conditionné ne fonctionne que moteur en marche.

Appuyez sur la commande placée sur le tableau de commande.

Témoin allumé = en fonctionnement

L'air conditionné est obtenu en mélangeant de l'air chaud et froid. La commande 4 permet d'ajuster l'air conditionné lorsque la commande 5 est en fonctionnement.

Pour obtenir de l'air conditionné, la commande du pulseur d'air 3 ne doit pas être sur la position «0».



Recirculation d'air

Cette fonction permet d'isoler l'habitacle des odeurs ou fumées extérieures désagréables et d'augmenter l'efficacité et la rapidité de l'air conditionné.

Suivant version, appuyez sur la commande A (témoin allumé) ou manœuvrez la commande B.

L'entrée d'air extérieur est condamnée.

Cette fonction doit être annulée lorsqu'elle n'est plus nécessaire pour permettre un renouvellement de l'air dans l'habitacle et le désembuage.

Nota : Pour obtenir une montée de température rapide de l'habitacle, mettez la commande A ou B en position recirculation d'air et la commande 4 au maximum de la zone rouge.

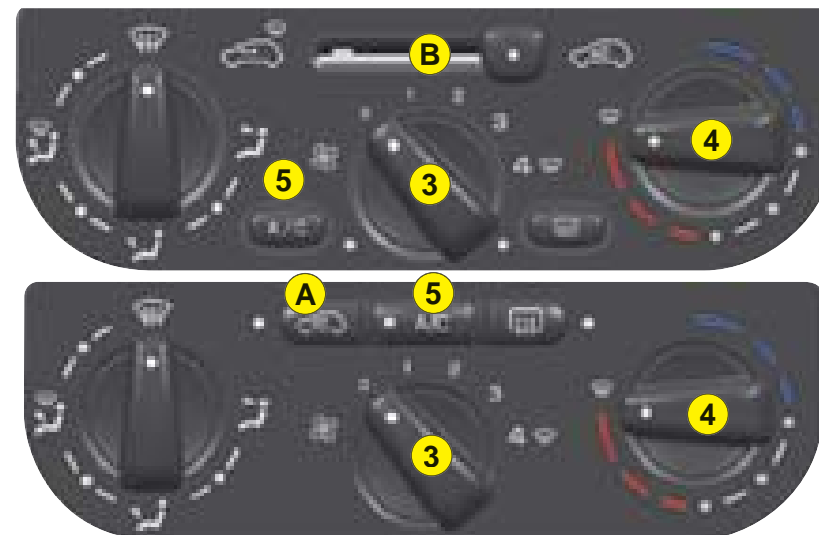

Si après un arrêt prolongé au soleil, la température intérieure est très élevée :

- Aérez l'habitacle vitres ouvertes pendant quelques instants puis fermez les vitres.
- Réglez la température d'utilisation de la commande 4, sur le maximum de la zone bleue.
- Ouvrez les aérateurs.
- Utilisez la position recirculation d'air.
- Placez la commande du pulseur d'air 3 en position proche du maxi.
- En confort établi, actionnez le pulseur d'air 3 et la commande de température 4 pour ajuster le confort.

AIR CONDITIONNÉ AUTOMATIQUE

Tableau de commande

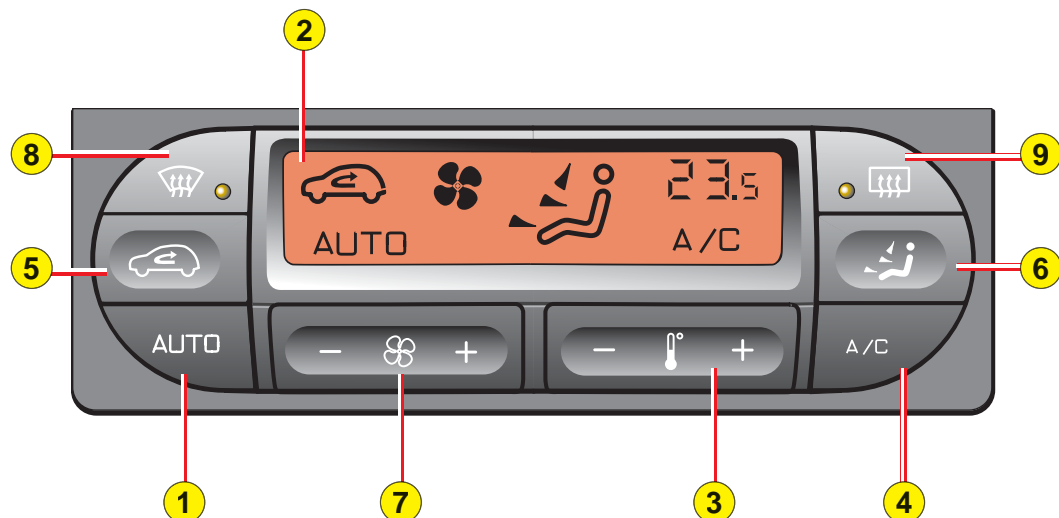

1. Air conditionné automatique
2. Afficheur
3. Réglage de la température
4. Air conditionné
5. Recirculation d'air
6. Répartiteur d'air
7. Débit d'air
8. Désembuage - Dégivrage du pare-brise et des vitres latérales avant
9. Dégivrage - Désembuage de la lunette arrière

La température dans l'habitacle ne peut être inférieure à la température extérieure si l'air conditionné n'est pas en marche.

L'air conditionné permet de maintenir un confort optimum quelles que soient les conditions climatiques, par l'utilisation permanente du fonctionnement automatique (par appui sur la commande «**AUTO**»).

Nota : Le mode de fonctionnement automatique ne fera appel à la production d'air conditionné que pour atteindre la température souhaitée ou enlever l'humidité de l'air. De ce fait, l'allumage du témoin d'air conditionné peut être intermittent.

2. Afficheur

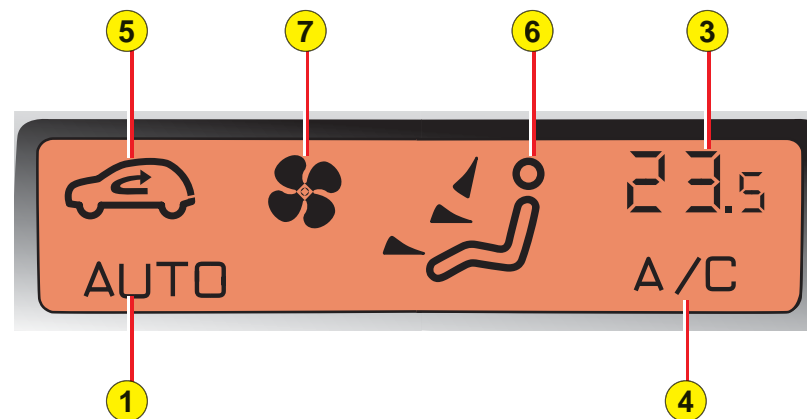

AIR CONDITIONNÉ AUTOMATIQUE

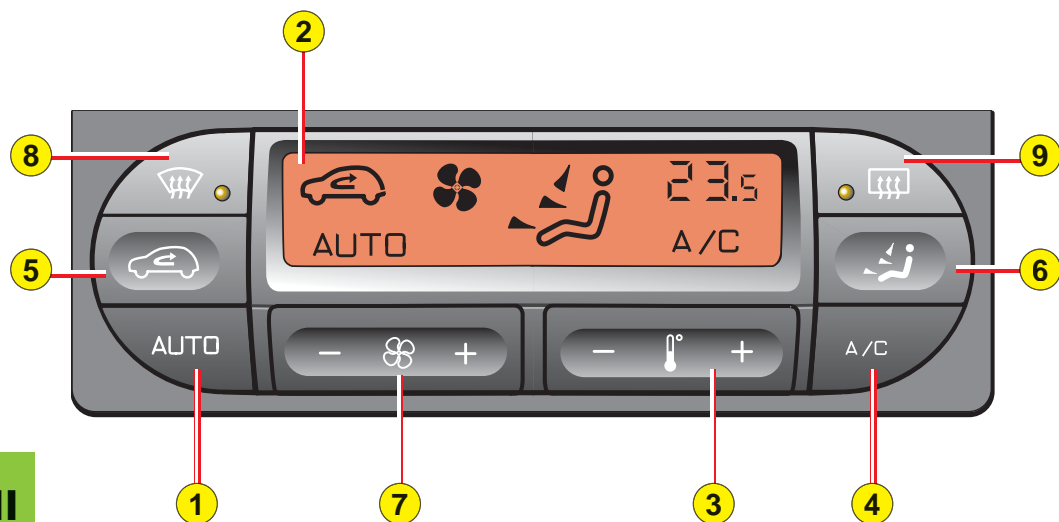

1. Fonctionnement automatique

C'est le mode normal d'utilisation du système.

Un appui sur cette commande, confirmé par l'affichage «**AUTO**» sur l'afficheur, permet de gérer automatiquement :

- Le débit d'air.
- La température dans l'habitacle.
- La répartition d'air.
- Recirculation d'air.
- Air conditionné.

Pour revenir en mode manuel, réappuyez sur la commande.

2. Afficheur

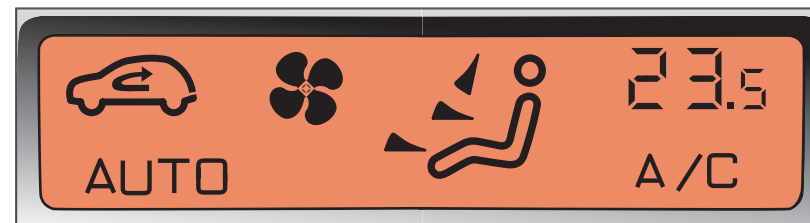

3. Réglage de la température

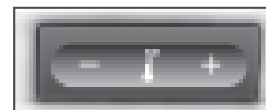

Pour afficher la température désirée, appuyez sur les commandes :

- Pour diminuer la température.
- + Pour augmenter la température.

Un réglage autour de 22°C permet d'obtenir un bon confort.

Celui-ci peut varier entre 20°C et 24°C de manière courante.

HI (high) : Demande de chauffage maxi.

LO (low) : Demande de réfrigération maxi.

Nota :

- Lors des départs moteur froid, afin d'éviter une trop grande diffusion d'air froid, le débit n'atteindra que progressivement son niveau optimum.
- Lorsque l'on entre dans le véhicule, après un arrêt plus ou moins prolongé et que la température à l'intérieur du véhicule est beaucoup plus froide (ou plus chaude) que la température de confort, il n'est pas utile de modifier la température affichée pour atteindre rapidement le confort souhaité. Le système utilise automatiquement ses performances maximales pour compenser le plus rapidement possible l'écart de la température.

AIR CONDITIONNÉ AUTOMATIQUE

Reprise manuelle d'une ou plusieurs fonctions

Il est possible de régler manuellement une ou plusieurs fonctions, tout en maintenant les autres fonctions en mode automatique.

L'affichage de la fonction «**AUTO**» s'éteint.



4. Air conditionné

Appuyez sur la commande placée sur le tableau de commande.

Un symbole apparaît sur l'afficheur (système actif).

Afin d'éviter l'embuage à l'intérieur du véhicule par temps frais ou humide, il est conseillé d'utiliser le mode **AUTO**.

Appuyez sur la commande placée sur le tableau de commande pour activer ou désactiver la production d'air froid.

L'air conditionné est alors obtenu par le mélange d'air chaud et froid en utilisant la commande de réglage de température de l'air pulsé 3.



5. Recirculation d'air

Par appui sur la commande, l'entrée d'air extérieur est condamnée et le symbole apparaît sur l'afficheur.

Cette position permet de s'isoler d'odeurs ou fumées extérieures désagréables. Elle doit être annulée dès que possible pour permettre le renouvellement de l'air dans l'habitacle et éviter l'embuage.

Pour cela, appuyez sur la commande «**AUTO**» ou réappuyez sur la commande de recirculation d'air.



6. Répartiteur d'air

Appuyez sur la commande pour faire défiler successivement sur l'afficheur les débits d'air vers :

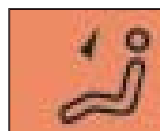

Le pare-brise.

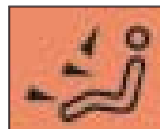

Les aérateurs centraux et latéraux. Le pare-brise et les pieds des passagers.

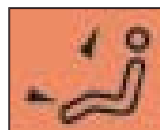

Le pare-brise et les pieds des passagers.



Les pieds des passagers.
(Aérateurs fermés).



Les aérateurs centraux, latéraux et les pieds des passagers.



Les aérateurs centraux et latéraux.

Nota : En position **AUTO**, la répartition d'air affichée est choisie par le système.

AIR CONDITIONNÉ AUTOMATIQUE

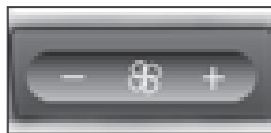

7. Débit d'air

Réglage de la vitesse du pulseur d'air.
Appuyez sur la commande :



Pour l'augmenter.



Pour le diminuer.



Le niveau de débit d'air est indiqué sur l'afficheur par le remplissage progressif des pales du ventilateur (7 positions de réglage possibles).

Nota : Si vous placez le pulseur d'air sur la position 0, le système est neutralisé (l'afficheur s'éteint).

Nota : En position AUTO le débit d'air affiché est choisi par le système.

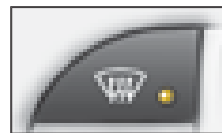

8. Désembuage - Dégivrage

En fonctionnement, le témoin s'allume et le symbole apparaît sur l'afficheur.

Cette commande permet le dégivrage ou le désembuage rapide du pare-brise et des vitres latérales. Elle déclenche l'air conditionné automatique et optimise le débit et la répartition d'air, tout en maintenant le confort des occupants.

Pour arrêter, réappuyez sur la commande 8 ou sur la commande «**AUTO**».



9. Dégivrage - Désembuage de la lunette arrière



Le retour au fonctionnement automatique est obtenu en appuyant sur la commande AUTO.

SIÈGES AVANT

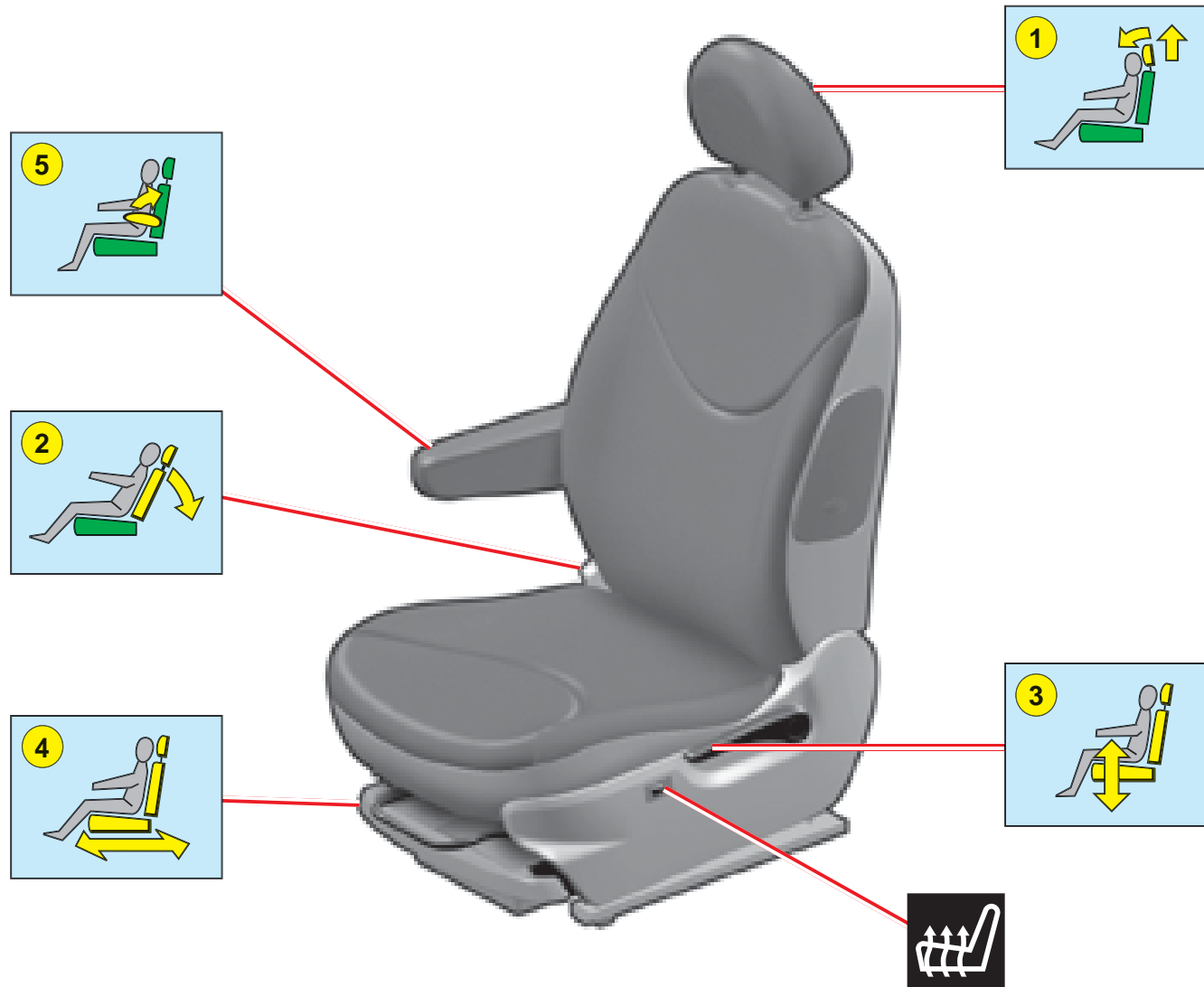

SIÈGES AVANT

Réglages manuels

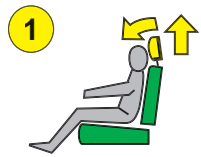

1 Appui-tête

Pour le monter, faites le coulisser.

Pour le descendre, appuyez sur la languette.

Le réglage est correct lorsque le bord supérieur de l'appui-tête se trouve au niveau du sommet de la tête.

Il est également réglable en inclinaison.

Pour le retirer, amenez-le en position presque haute. Soulevez la languette à l'aide d'une pièce de monnaie et tirez-le.



2 Inclinaison du dossier

Actionnez la commande et réglez l'inclinaison du dossier.

Il est possible d'incliner le dossier de 45° vers l'arrière en le basculant jusqu'au verrouillage. Le déverrouillage est obtenu en poussant la commande.



3 Rehausse et inclinaison de l'assise

Levez la commande et placez le siège à la position voulue.



4 Longitudinal

Soulevez la barre de commande et réglez dans la position voulue.



5 Accoudoir

Pour accéder à la position verticale : À partir de la position d'utilisation, relevez-le jusqu'au verrouillage.

Nota : Pour retirer l'accoudoir :

- Appuyez sur la commande positionnée sur l'axe de rotation.
- Tirez pour ôter l'accoudoir.

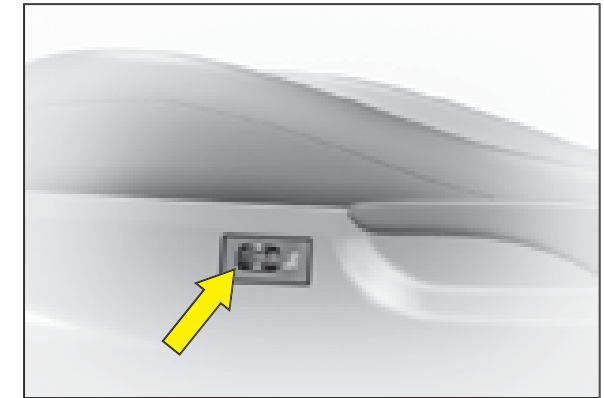

Sièges chauffants

Les sièges avant peuvent être chauffés séparément. Utilisez les commandes placées sur le côté des sièges et choisissez l'une des trois allures de chauffe à l'aide de la molette :

0 : Non-fonctionnement.

1 : Chauffage léger.

2 : Chauffage moyen.

3 : Chauffage fort.

La température du siège est régulée automatiquement.

Nota : Les sièges chauffants ne fonctionnent que moteur tournant.

BANQUETTE ARRIÈRE TROIS PLACES

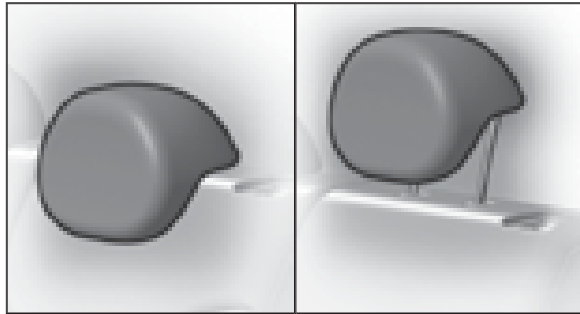

Appuis-tête arrière

Les appuis-tête arrière disposent de deux positions :

- Une position rangée lorsque le siège n'est pas occupé.
- Une position déployée pour assurer la sécurité des passagers, en le remontant jusqu'au point de blocage.

Pour les enlever, tirez-les vers le haut jusqu'en butée et appuyez sur la commande de déverrouillage.

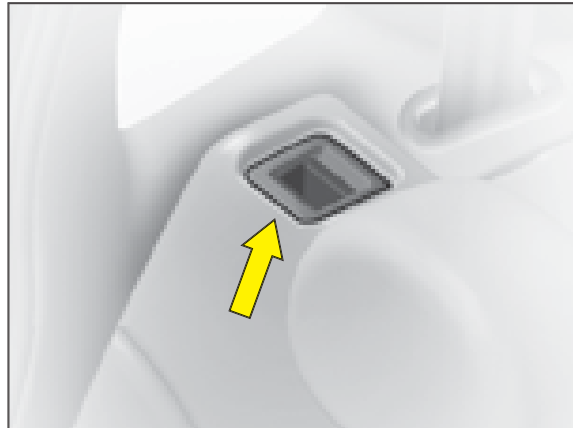

Dossier rabattable

Il est rabattable en totalité ou en partie.

Rangez les appuis-tête.

Veillez à boucler chaque sangle de ceinture dans son boîtier de verrouillage.

Appuyez sur la commande placée à l'extrémité du dossier et basculez complètement vers l'avant.

Lors de la remise en place du dossier, assurez-vous de son bon verrouillage.

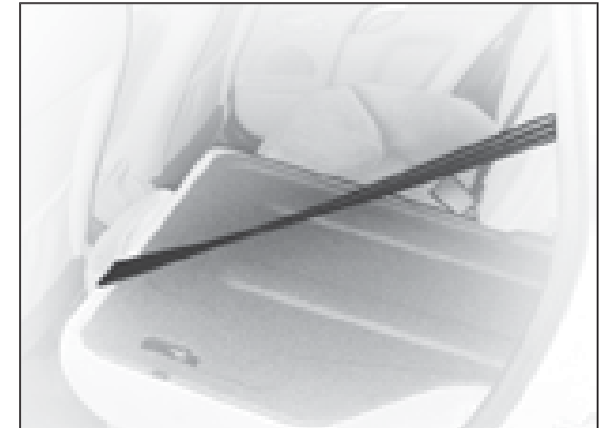

Il est impératif de boucler les ceintures de sécurité dans leur logement respectif avant chaque basculement du dossier. Cette manœuvre vous permet de redresser les dossiers avec leurs ceintures et leurs boîtiers disponibles pour vos passagers arrière.

AIRBAGS



Neutralisation de l'airbag frontal passager

Pour pouvoir utiliser un siège enfant dos à la route en place passager avant, il est impératif de neutraliser l'airbag passager.

Pour cela :

- Contact coupé, introduisez la clé dans le contacteur **A**.
- Tournez la clé sur la position «**OFF**», l'airbag passager est neutralisé.
- Le témoin de neutralisation de l'airbag frontal passager, au combiné de bord, s'allume contact mis.

Pour retrouver un fonctionnement de l'airbag frontal passager

N'oubliez pas de réactiver la fonction.

Pour cela :

- Contact coupé, introduisez la clé dans le contacteur **A**.
- Tournez la clé sur la position «**ON**», l'airbag est activé.
- Le témoin, au combiné de bord, s'allume quelques secondes à la mise du contact.

En place passager avant, il est impératif de neutraliser l'airbag frontal passager dès lors qu'un siège enfant «dos à la route» est installé à cette place. Sinon, l'enfant risquerait d'être tué ou gravement blessé lors du déploiement de l'airbag.

LES MOYENS DE RETENUE POUR ENFANTS

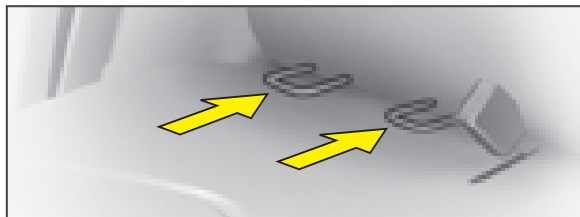

Les ancrages ISOFIX et le système de fixation ISOFIX

Les places arrière latérales de votre véhicule sont équipées en ancrages ISOFIX réglementaires. Il s'agit de 2 anneaux situés entre le dossier et l'assise du siège du véhicule et distants d'environ 28 cm.

Les sièges enfant ISOFIX sont équipés de 2 verrous qui viennent facilement s'ancrer sur ces anneaux. Ce système de fixation est prévu pour des enfants pesant **jusqu'à 18 kg**.

La mauvaise installation d'un siège enfant dans un véhicule compromet la protection de l'enfant en cas de collision. Le système ISOFIX vous permet de limiter ces risques de mauvaise installation. Ce système de fixation ISOFIX vous assure un montage fiable, solide et rapide du siège enfant dans votre véhicule.

Le siège enfant ISOFIX homologué pour les véhicules de la marque CITROËN et commercialisé au sein de son réseau est le siège enfant **KIDDY Isofix** (1).

Il peut être installé en position «dos à la route» de la naissance à 13 kg et en position «face à la route» de 9 à 18 kg.

Conseils pour l'installation de votre siège enfant KIDDY Isofix :

- En position «face à la route», le siège avant du véhicule doit être réglé entre la position la plus avancée et la position mi-course de glissières, dossier redressé.
- En position «dos à la route», la coque du siège enfant doit être en contact avec le dossier du siège avant du véhicule.

Sièges enfants fixés avec la ceinture de sécurité

Conformément à la Directive 2000/3, le tableau vous indique dans quelle mesure chaque place de votre véhicule peut recevoir un siège enfant se fixant avec la ceinture de sécurité et homologué en «universel» en fonction du poids de l'enfant.

Place(s)	Poids de l'enfant			
	<10 kg et <13 kg (groupes 0 et 0+)	9 - 18 kg (groupe 1)	15 - 25 kg (groupe 2)	22 - 36 kg (groupe 3)
Passager avant (a) Siège fixe - Siège rehaussé	U	U	U	U
Arrière latérales	U	U	U	U
Arrière centrale	U	U	U	U

LEGENDE DU TABLEAU

U : Place adaptée à l'installation d'un siège enfant universel dos à la route et d'un siège enfant universel face à la route.

(a) : En place passager avant, il est impératif de neutraliser l'airbag frontal passager dès lors qu'un siège enfant «dos à la route» est installé à cette place. Sinon, l'enfant risquerait d'être tué ou gravement blessé lors du déploiement de l'airbag. Avant d'installer votre enfant en place passager avant, consultez la législation en vigueur dans votre pays sur le transport des enfants à cette place.

(1) : Sur les ancrages ISOFIX d'un véhicule, vous ne pouvez fixer que les sièges enfant ISOFIX homologués pour ce véhicule.



Suivez scrupuleusement les indications de montage du siège enfant portées dans la notice d'installation du fabricant du siège.

ÉCLAIRAGE INTÉRIEUR

1. Plafonniers

Basculez la commande 1 vers les 3 positions suivantes.



Dans cette position, le plafonnier s'éclaire à l'ouverture d'une porte et du coffre.



Dans cette position, il est neutralisé et éteint en permanence. Les spots de lecture sont neutralisés.



Dans cette position, l'éclairage est permanent.

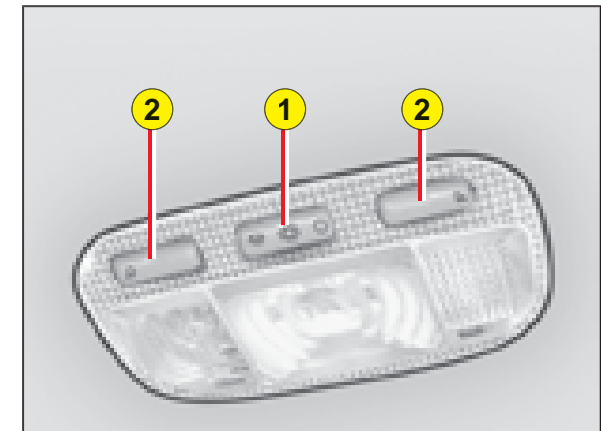

Allumage automatique des plafonniers

- À l'entrée du véhicule :
Ils s'allument dès le déverrouillage du véhicule ou à l'ouverture d'une porte.
Ils s'éteignent au bout de 30 secondes portes fermées, ou à la mise du contact.
- À la sortie du véhicule :
Ils s'allument dès le retrait de la clé du contact (temporisation d'environ 30 secondes), ou à l'ouverture d'une porte.
Ils s'éteignent au bout de 30 secondes toutes portes fermées ou immédiatement au verrouillage du véhicule.

2. Spots de lecture

Une impulsion sur l'une des commandes 2 allume ou éteint le spot correspondant.

Ils ne fonctionnent pas contact coupé et en dehors du mode économie.



Boîte à gants inférieure ventilée

Pour ouvrir, tirez sur la poignée et abaissez le couvercle.

Elle débite le même air climatisé que les aérateurs.

Elle comporte un rangement pour la notice de bord.



Tiroirs de sièges avant

Pour l'ouvrir, soulevez-le puis tirez-le vers l'avant.

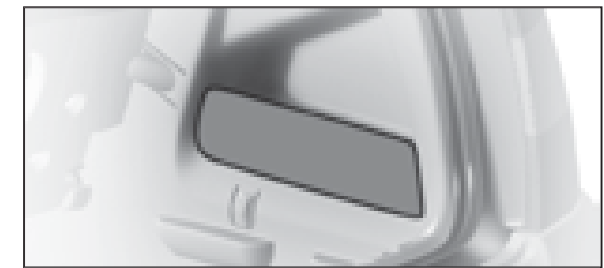
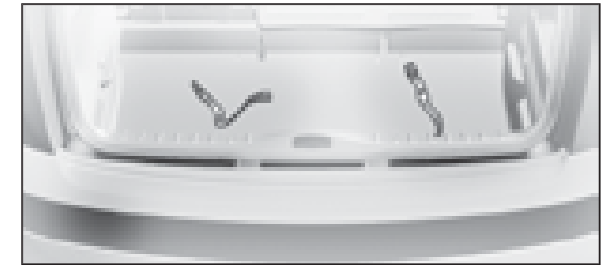

Rangements de coffre

Des sangles, fixées à l'entrée du coffre, permettent de maintenir divers objets (trousse à pharmacie, triangle de présignalisation, bidon d'huile, etc.).

Un volume est aménagé dans le côté droit du coffre pour des rangements divers.

ATTENTION

Par mesure de sécurité, la boîte à gants doit rester fermée en roulant.

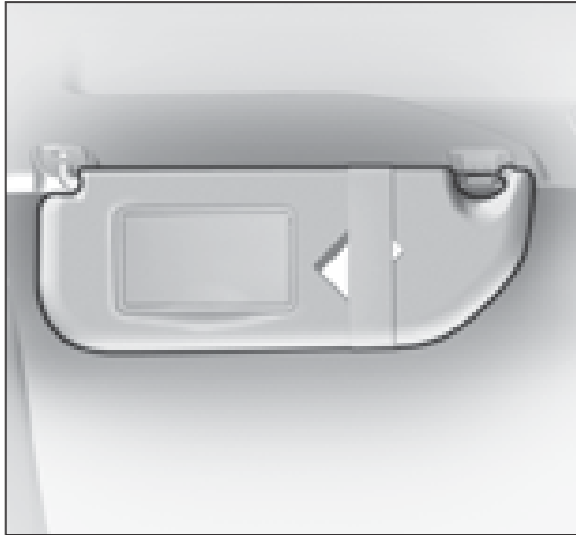

Pare-soleil

Pour éviter l'éblouissement de face, rabattez le pare-soleil vers le bas. En cas d'éblouissement par les vitres des portes, dégagez le pare-soleil de son attache centrale et faites-le pivoter latéralement.

Les pare-soleil passager et conducteur comportent un miroir occultable.

Pare-soleil avec éclairage du miroir

S'éclaire automatiquement à l'ouverture du volet d'occultation du miroir, contact mis.



Miroir de surveillance enfants

Ce miroir permet au conducteur ou au passager avant d'observer l'ensemble des places arrière.

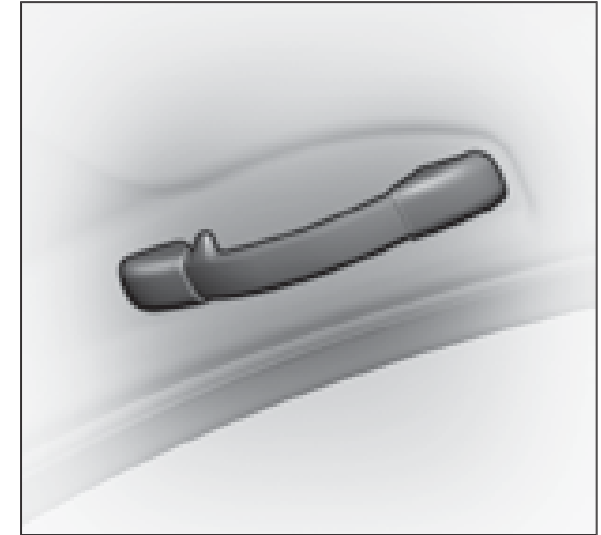

Poignées de maintien - crochets porte-cintre



Allume-cigares

Fonctionne à partir de la mise du contact.

Appuyez et attendez quelques instants le déclenchement automatique.



Cendrier

Un cendrier amovible peut prendre place dans les emplacements porte-canettes sur la console centrale.



Tablettes arrière de siège

Elles sont situées derrière les dosiers des sièges avant.

Nota : Ne placez pas d'objet dur ou lourd sur la tablette. Il pourrait devenir un projectile dangereux en cas de freinage brusque ou de choc.

TABLETTE MODUBOARD

La tablette Moduboard, située à l'arrière des dossiers de la banquette, permet une modularité de l'espace du coffre.

A - Tablette rangée verticalement contre les dossiers de la banquette.

Dépose de la tablette

- Maintenez-la avec une main.
- Déverrouillez en appuyant sur les commandes **1**.
- Inclinez la tablette Moduboard (toujours repliée) vers vous.
- Déclipez-la de ses articulations.

Manipulez la tablette sans forcer sur les articulations reliant les différentes parties.

Nota : Il est possible de replier la patte de maintien centrale **2** entre les dossiers d'assise.

Mise en place de la tablette

- Dépliez la patte de maintien centrale **2** (la présence de ce point d'appui est nécessaire pour une bonne tenue à la charge).
- Présentez la tablette (repliée) en position inclinée face aux articulations.
- Verrouillez-la en position rangée.

Verrouillage de la tablette

- Repliez-la.
- Engagez la tablette dans les commandes **1** pour la verrouiller.

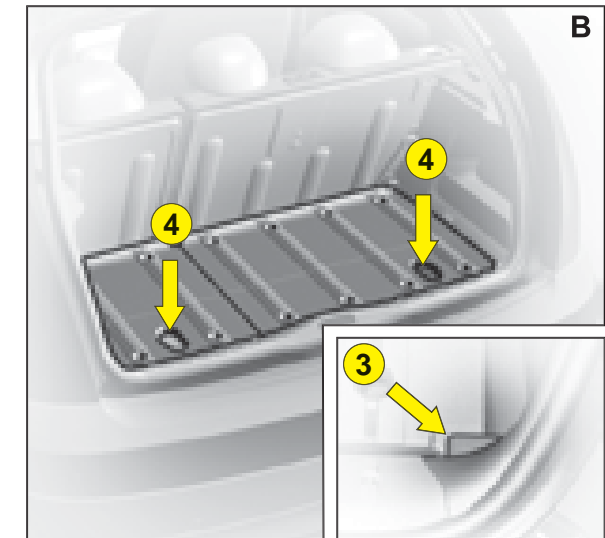
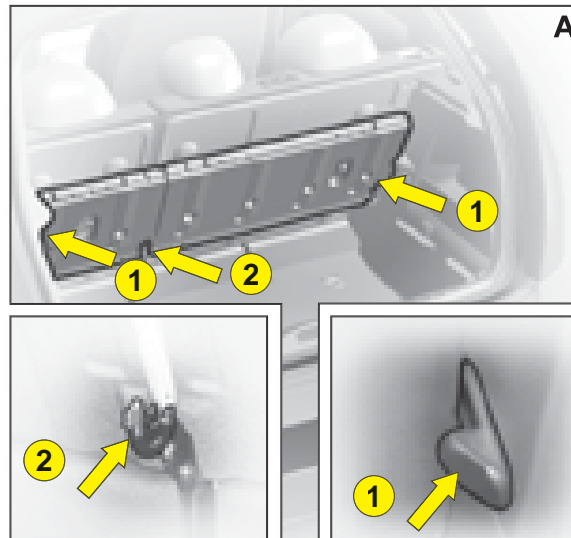

Verrouillage de la tablette Moduboard en position dépliée (figures B-C-D-E)

- Le plancher n'étant pas totalement déplié, engagez le coin de la tablette sous le taquet de maintien **3**.
- Dépliez complètement le plancher pour le verrouiller.

NE LAISSEZ PAS LA TABLETTE MODUBOARD REPOSER SUR LE TAQUET DE MAINTIEN 3.

Déverrouillage de la tablette pour chacun des côtés :

- Saisissez la partie avant par l'orifice **4** prévu pour la main.
- Pliez l'articulation entre les parties avant et arrière afin de dégager l'avant du taquet de maintien **3**.

TABLETTE MODUBOARD

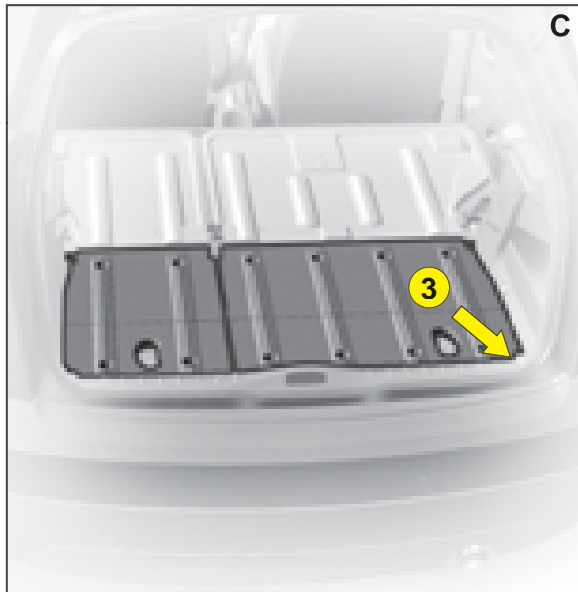

Pour un chargement long et volumineux avec la tablette Moduboard totalement dépliée.

Grâce à des manipulations simples, les dossiers de banquette arrière étant rabattus, il est aisé d'obtenir un plancher de charge plat partant du seuil du coffre jusqu'aux dossiers de sièges avant.

- Il est possible de compartimenter le coffre suivant les utilisations :
- B-** Pour protéger des objets fragiles.
 - C-** Pour un chargement long et volumineux.
 - D-** Pour un objet long volumineux et des objets fragiles.
 - E-** Pour un objet long, les 2 places arrière et les 2/3 du coffre étant conservés.
 - F-** Pour séparer un objet fragile d'un objet long.

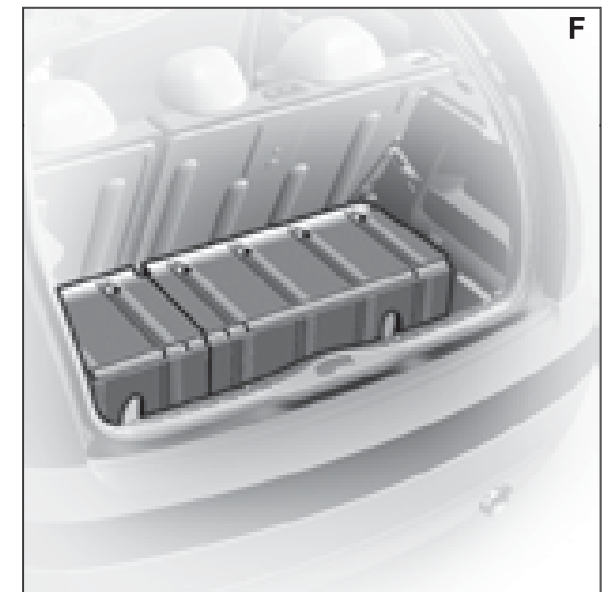
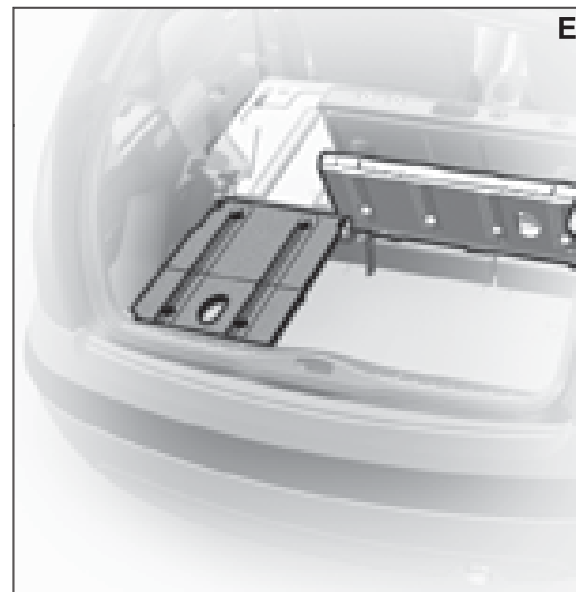
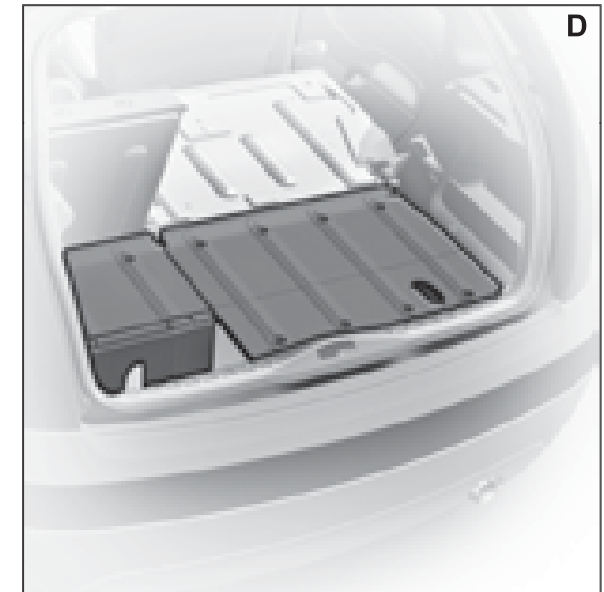

TOIT OUVRANT

Toit ouvrant électrique

Le toit ouvrant peut s'ouvrir en coulissant au-dessus du panneau arrière pour dégager complètement l'espace qui se trouve à la verticale des passagers avant.

Un déflecteur se met en place automatiquement à l'ouverture du toit ouvrant.

Tournez à gauche la commande pour faire coulisser le toit ouvrant (9 positions d'ouverture).



Il se commande par une commande électrique séquentielle, rotative à neuf positions d'ouverture, située sur le garnissage du pavillon entre les deux pare-soleil avant.

Un dispositif antipincement stoppe la fermeture du toit ouvrant en coulissant si celui-ci rencontre un obstacle ; il s'ouvre alors.

Rideau de toit ouvrant

Ils peuvent être positionnés manuellement toit fermé ou ouvert.

A l'ouverture du toit ouvrant, le rideau avant s'enroule automatiquement.

Il n'est pas possible de fermer le rideau avant avec le toit ouvert.

Attention

La pose d'un toit ouvrant «Accessoire» est interdite si votre véhicule est équipé d'airbags rideaux.

TOIT OUVRANT

Si le toit ouvrant s'ouvre de façon intempestive lors d'une opération de fermeture, placez la commande sur la position fermeture et appuyez sur celle-ci jusqu'à la fermeture totale du toit ouvrant.

Attention : Pendant cette manœuvre, le dispositif antipincement est inopérant.

En cas de dysfonctionnement, consultez le réseau CITROËN

Nota : *Pour des vitesses très élevées, il est nécessaire de faire un appui long sur la commande pour fermer le toit ouvrant.*



FAITES ATTENTION AUX ENFANTS PENDANT LA MANŒUVRE DU TOIT

Retirez toujours la clé de contact en quittant le véhicule même pour une courte durée. Lorsque le conducteur actionne la commande du toit ouvrant, le conducteur doit s'assurer que les passagers n'empêchent pas la fermeture correcte de celui-ci.

En cas de pincement lors de la manipulation du toit ouvrant, vous devez inverser le mouvement du toit. Pour cela, inversez la position de la commande concernée.

Le conducteur doit s'assurer que les passagers utilisent correctement le toit ouvrant.

TABLETTE ARRIÈRE

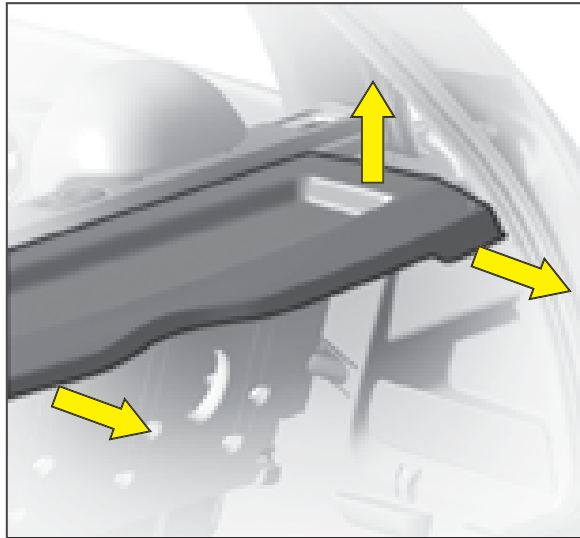

Dépose

Pour la déposer, décrochez les cordons. Exercez une poussée verticale puis levez de chaque côté.

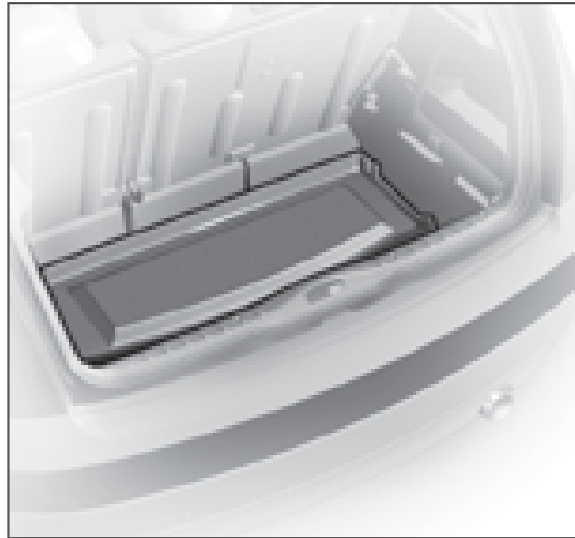

Rangements

Retournez la tablette avant de la ranger à plat au fond du coffre.

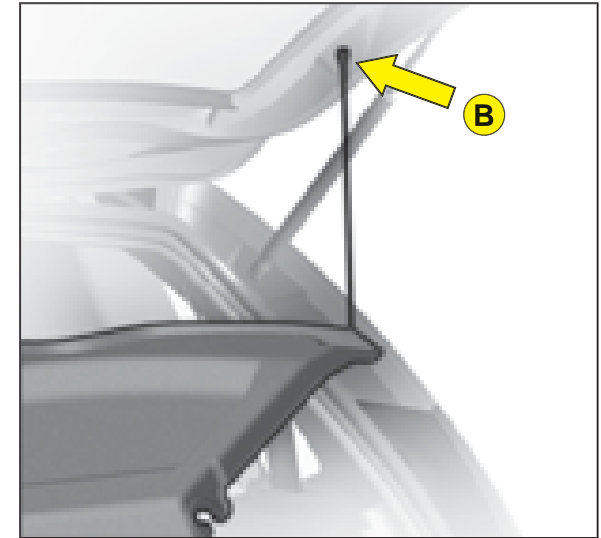

Repose

Présentez la tablette face à ses logements et poussez verticalement jusqu'en butée.

Pour solidariser la tablette et le hayon, saisissez les cordons et fixez-les en **B**

**Ne placez pas d'objet dur ou lourd sur la tablette.
Ils pourraient détériorer les filaments chauffants de la lunette
arrière et devenir des projectiles dangereux en cas de freinage
brusque ou de choc.**

OUVERTURE DU CAPOT



Capot moteur

Cette opération ne doit se faire que véhicule à l'arrêt.

Pour déverrouiller, tirez vers vous la commande placée sous la planche de bord.

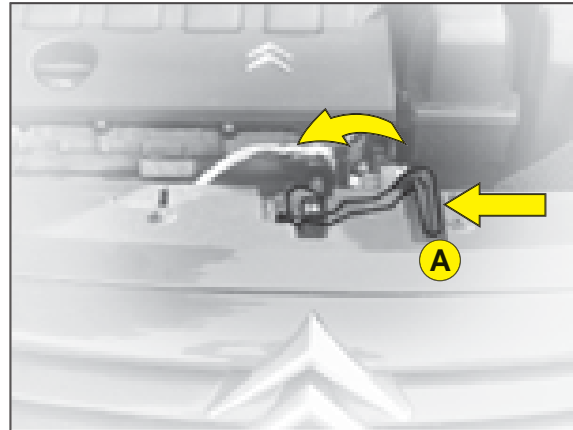

Manœuvrez la palette **A** située au-dessus de la calandre, à droite des chevrons puis levez.

Nota : La palette peut être chaude après l'utilisation du véhicule.

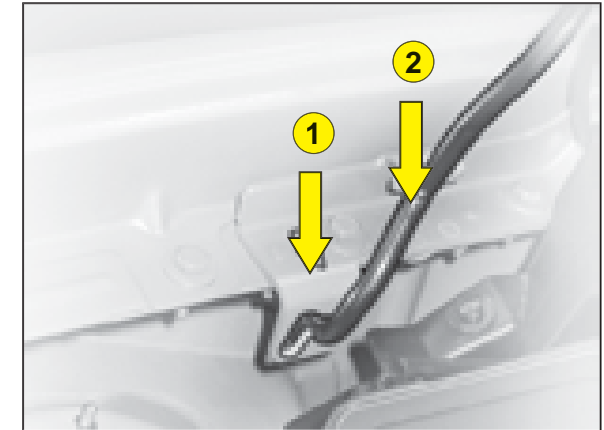

Béquille de capot : Déclipez la béquille et faites-la pivoter pour l'introduire dans le cran **1**, puis le cran **2**.

Attention : Ne tirez pas la béquille vers l'avant.

Pour fermer

Abaissez le capot et lâchez-le en fin de course.

IV

**Vérifiez le bon verrouillage du capot.
Évitez d'ouvrir le capot par vent violent.**

NIVEAUX

CONSULTEZ LE CHAPITRE : PRÉCAUTIONS D'UTILISATION

A

Filtere à air

Suivez les prescriptions du carnet d'entretien.



Liquide lave-vitres avant/arrière et lave-projecteurs

Utilisez de préférence les produits homologués par CITROËN.

Capacité : Voir «Capacités».



Liquide de refroidissement moteur

Le niveau du liquide doit se situer entre les repères **MINI** et **MAXI** situés sur le vase d'expansion.

Moteur chaud, attendez 15 minutes au moins.

Qualité : Voir «Le carnet d'entretien».

N'intervenez jamais sur le circuit de refroidissement d'un moteur chaud.



Batterie 12 V

Voir «Démarrage avec une batterie de secours».



Huile moteur

Contrôlez le niveau d'huile moteur sur sol horizontal avec le moteur arrêté depuis 10 minutes au moins.

Qualité : Voir «Le carnet d'entretien».

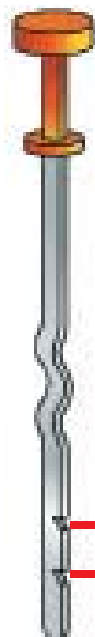

Sortez la jauge d'huile manuelle.

Le niveau doit se situer entre les repères **MINI** et **MAXI** de la jauge.

Il ne doit jamais dépasser le maximum.

MAXI

MINI



Liquide de freins

Le niveau du liquide doit se situer entre les repères **MINI** et **MAXI** situés sur le réservoir.

Qualité : Voir «Le carnet d'entretien».

Si le témoin s'allume en cours de route, arrêtez-vous immédiatement et contactez le réseau CITROËN.

B

Filtere à particules habitacle/Filtere anti-odeurs

Voir «Le carnet d'entretien».



Lors d'interventions sous le capot moteur, moteur chaud, même arrêté et contact coupé, le motoventilateur peut se mettre en marche à tout moment.

Consultez la partie «Précautions d'utilisation» en fin de notice.

NIVEAUX

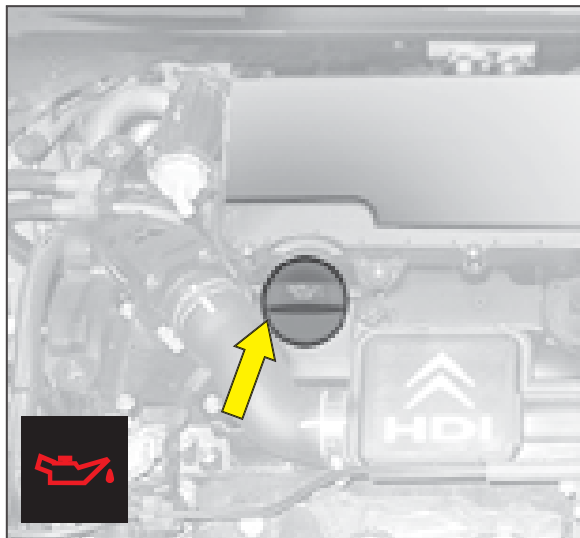

Huile moteur

Contrôlez le niveau d'huile moteur sur sol horizontal avec le moteur arrêté depuis 10 minutes au moins.

Sortez la jauge d'huile manuelle.

Le niveau doit se situer entre les repères **MINI** et **MAXI** de la jauge.

Complément d'huile moteur

Avant remplissage, sortez la jauge.

Contrôlez le niveau après remplissage.

Il ne doit jamais dépasser le maximum.

Revissez le bouchon sur le carter avant de fermer le capot.

Qualité : Voir «Le carnet d'entretien».

IV



Lors d'interventions sous le capot moteur, moteur chaud, même arrêté et contact coupé, le motoventilateur peut se mettre en marche à tout moment.

NIVEAUX

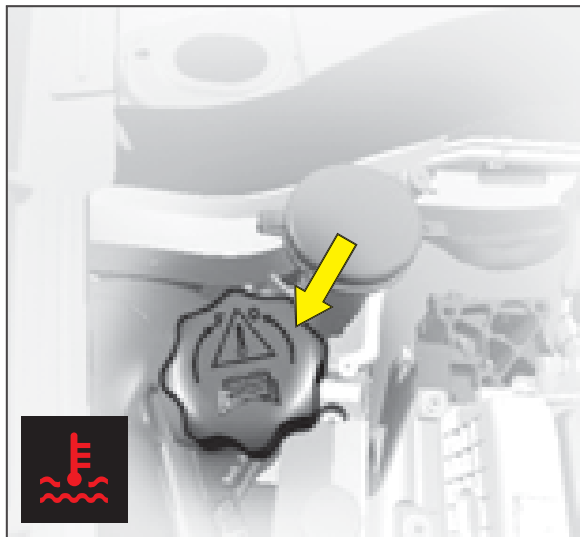

Radiateur – liquide de refroidissement

Le contrôle de niveau et le complément de liquide doivent toujours être faits moteur froid.

Moteur chaud

Retirez le cache de protection.

Attendez 15 minutes ou que la température soit inférieure à 100°C et dévissez lentement le bouchon pour faire tomber la pression, en vous protégeant à l'aide d'un chiffon, par exemple.

Complément de liquide de refroidissement

Le niveau du liquide doit se situer entre les repères **MINI** et **MAXI** situés sur le vase d'expansion.

Complétez le niveau. Si le complément est supérieur à 1 litre, faites vérifier le circuit de refroidissement par le réseau CITROËN.

Bien verrouiller le bouchon.

Nota : *La nécessité de rajouter fréquemment du liquide indique une défaillance à faire contrôler au plus tôt.*

Qualité : Voir «Le carnet d'entretien».

Remarque : Le motoventilateur peut fonctionner pendant environ 10 minutes après l'arrêt du moteur.



Lors d'interventions sous le capot moteur, moteur chaud, même arrêté et contact coupé, le motoventilateur peut se mettre en marche à tout moment.

MOTEUR 1.1i
MOTEUR 1.4i

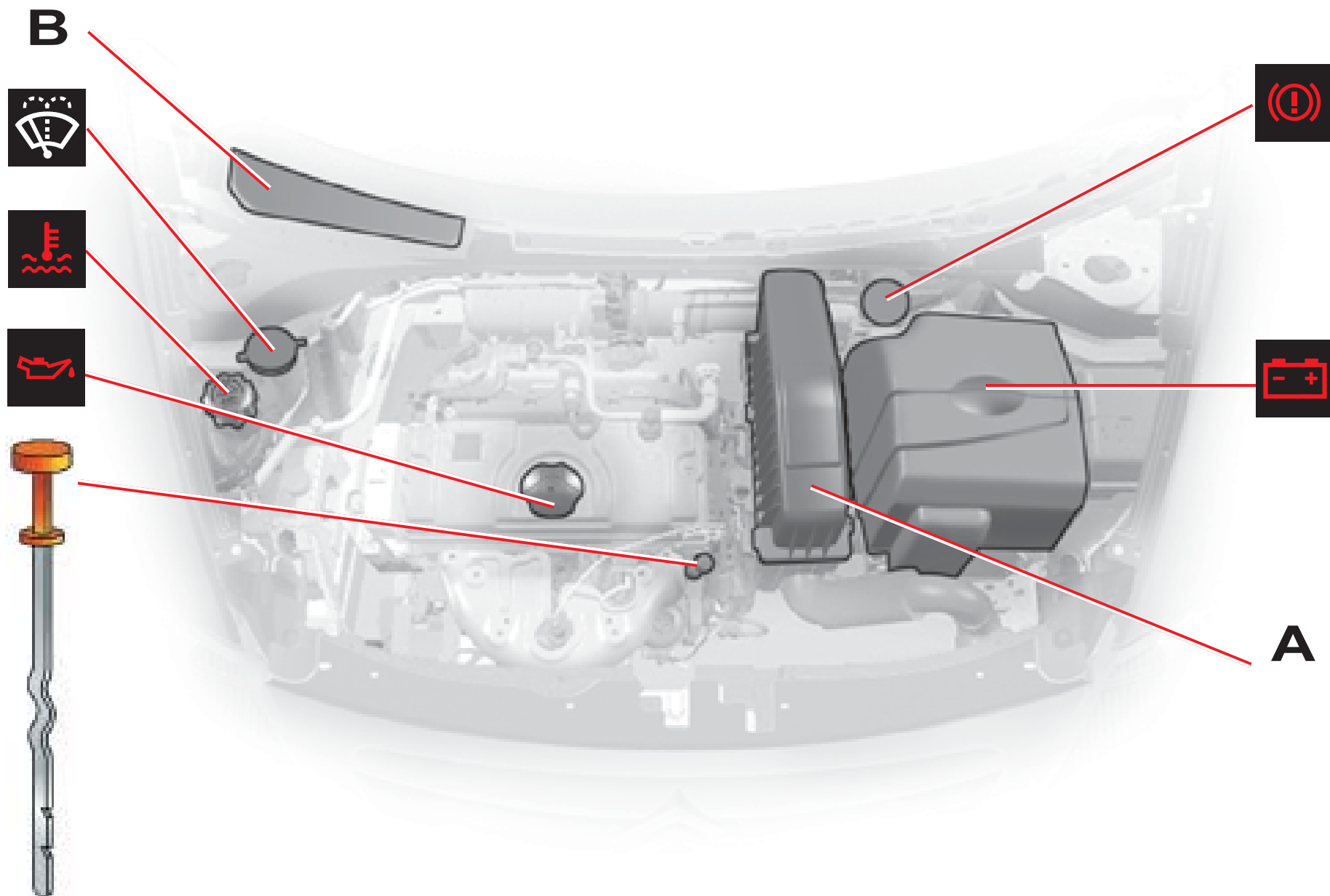

IV

MOTEUR 1.4i 16V

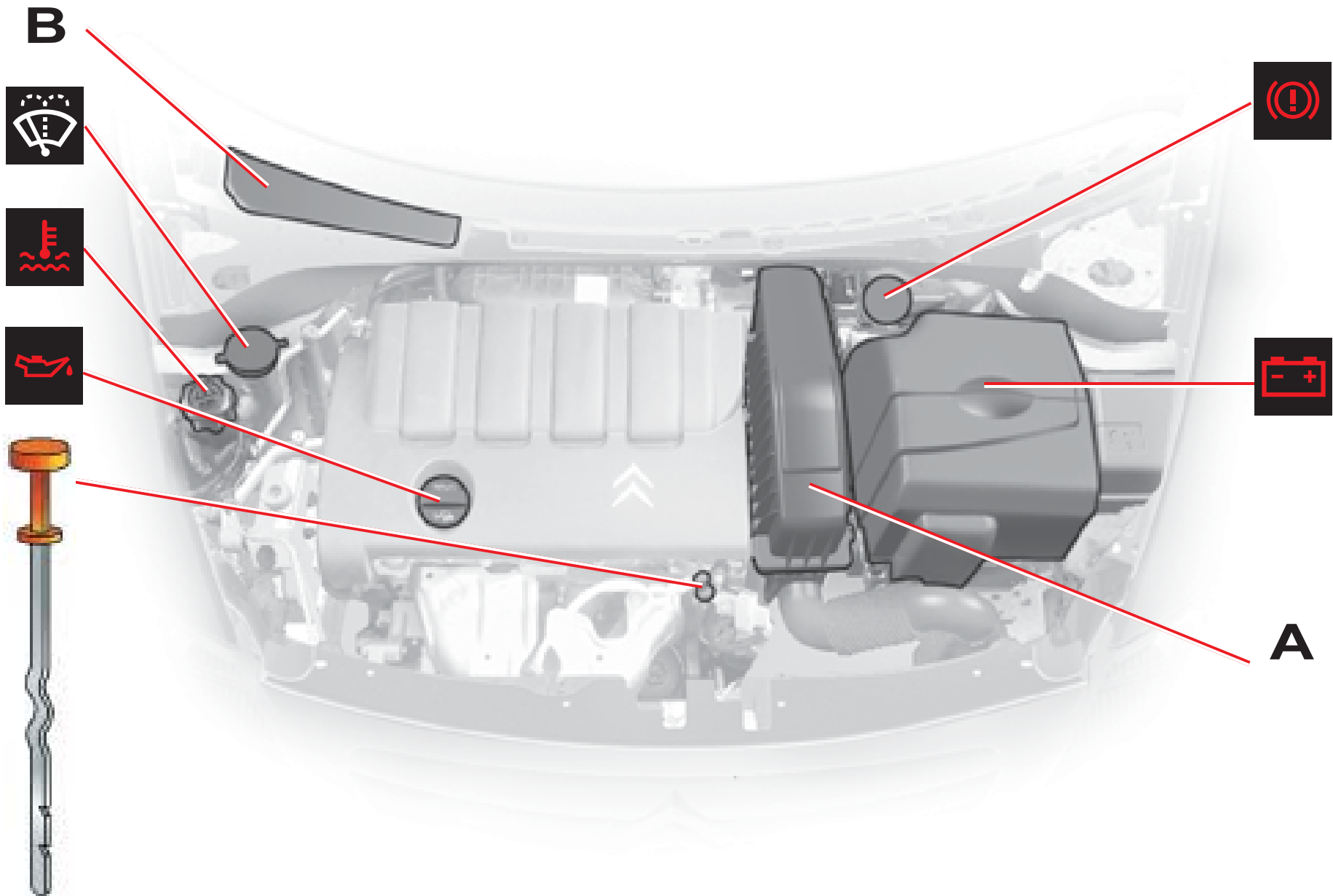

MOTEUR 1.6i 16V

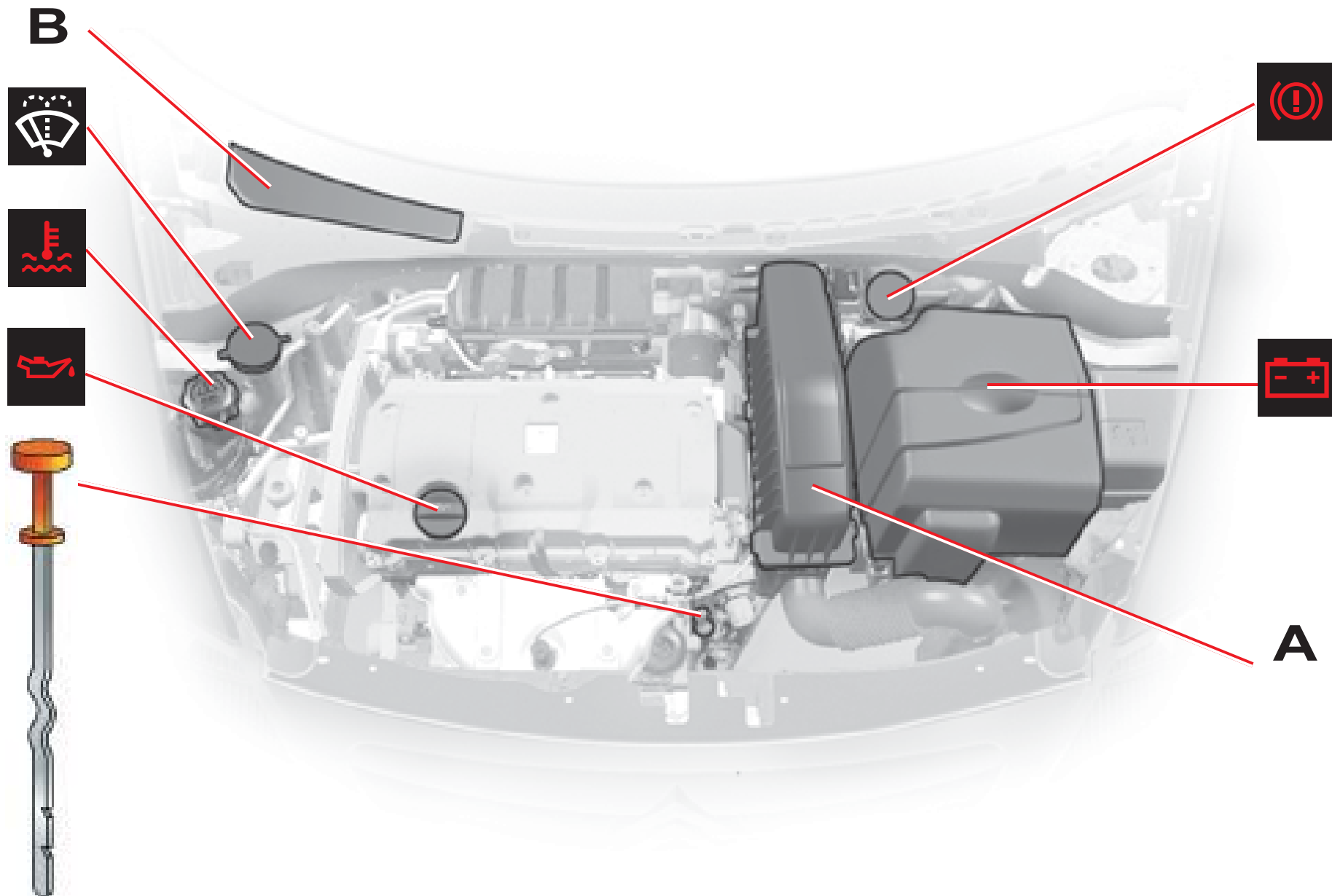

IV

MOTEUR HDi 70

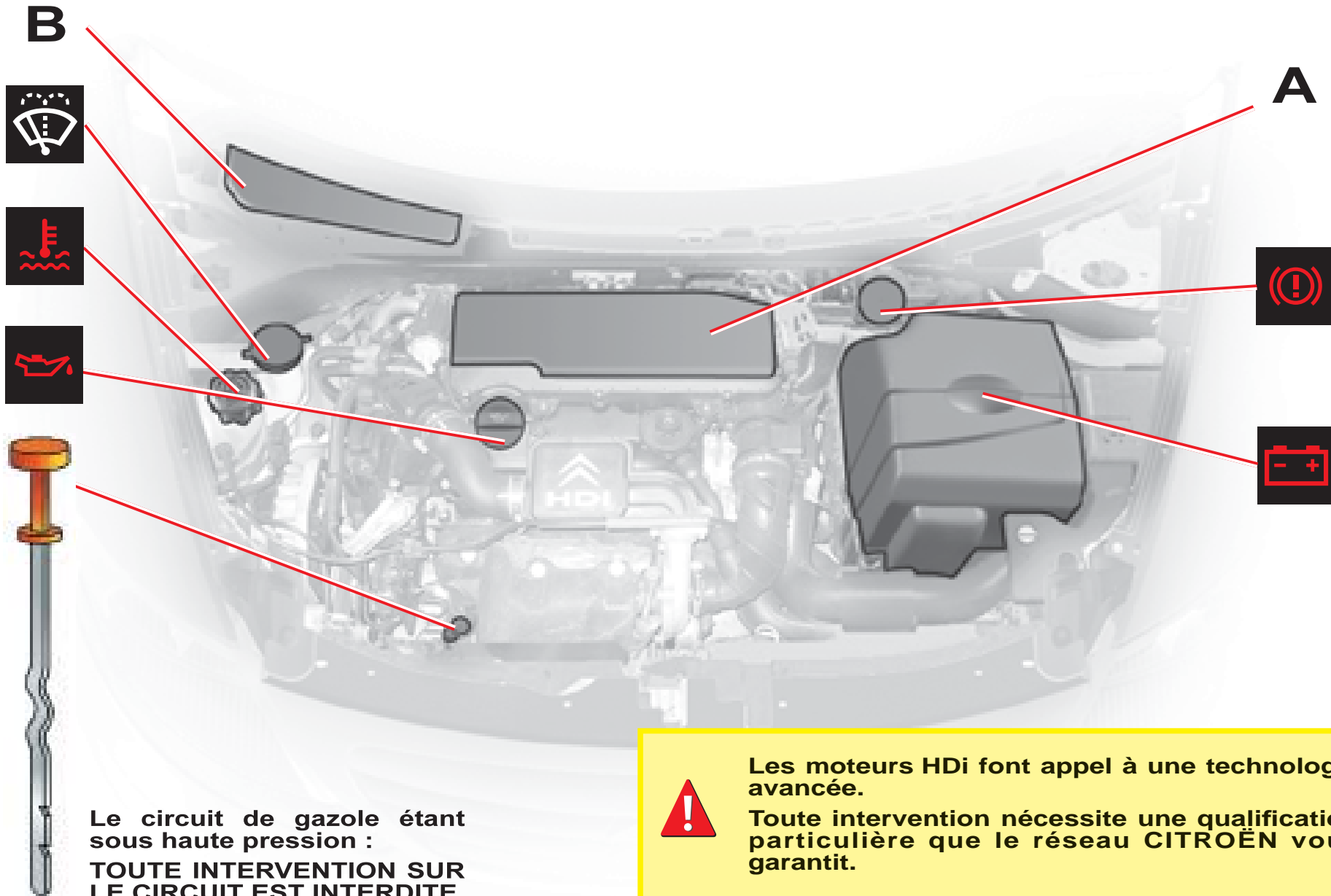

Le circuit de gazole étant sous haute pression :
TOUTE INTERVENTION SUR LE CIRCUIT EST INTERDITE.



Les moteurs HDi font appel à une technologie avancée.

Toute intervention nécessite une qualification particulière que le réseau CITROËN vous garantit.

MOTEUR 1.6 HDi

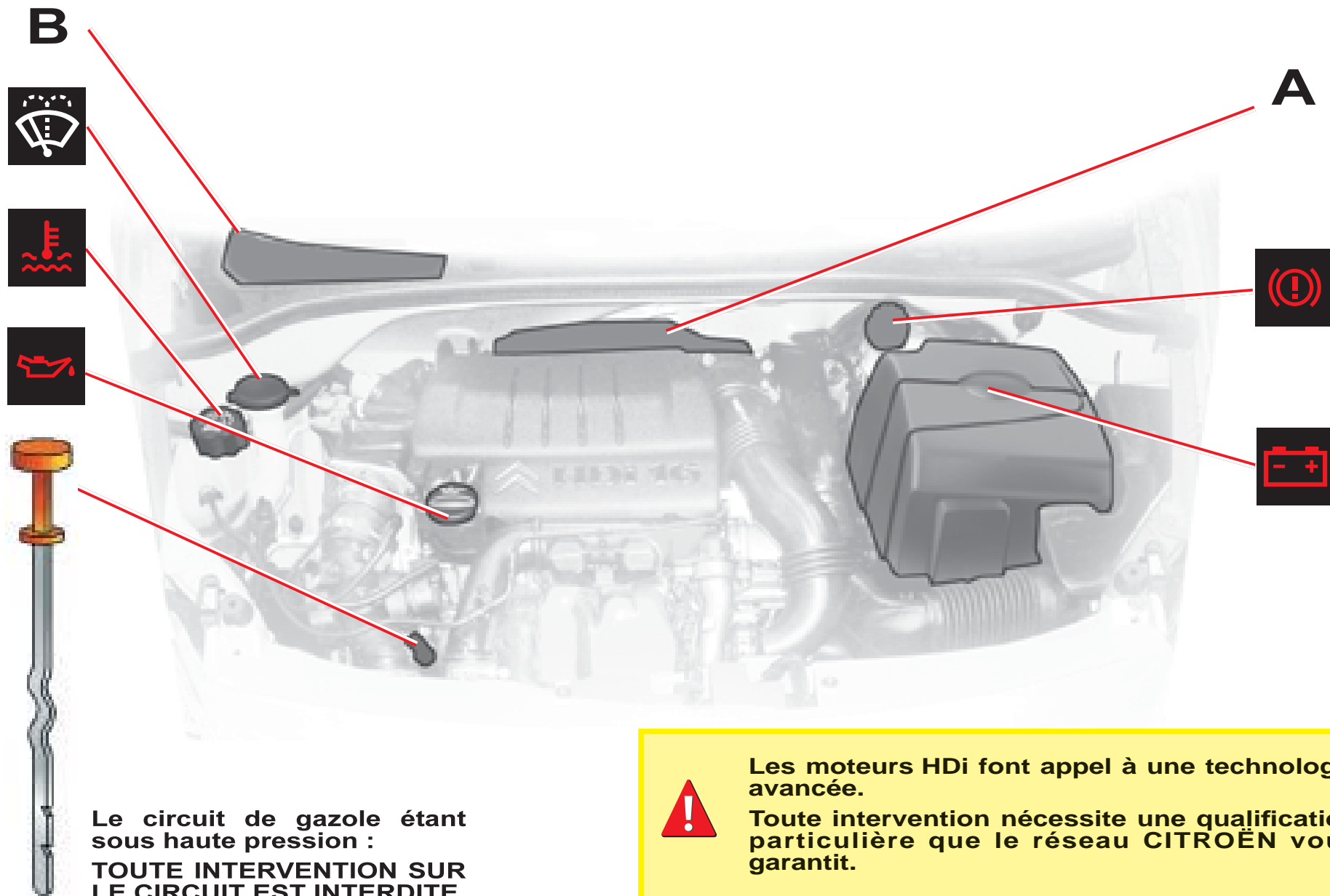

Le circuit de gazole étant sous haute pression :
TOUTE INTERVENTION SUR LE CIRCUIT EST INTERDITE.



Les moteurs HDi font appel à une technologie avancée.

Toute intervention nécessite une qualification particulière que le réseau CITROËN vous garantit.

MATÉRIEL INJECTION DIESEL

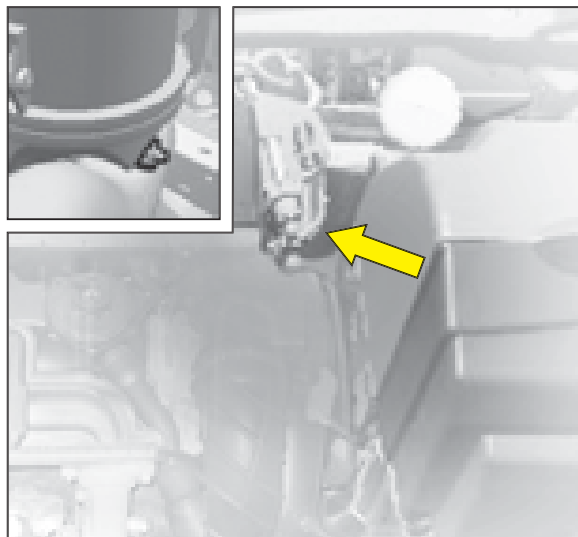

Moteur HDi 70

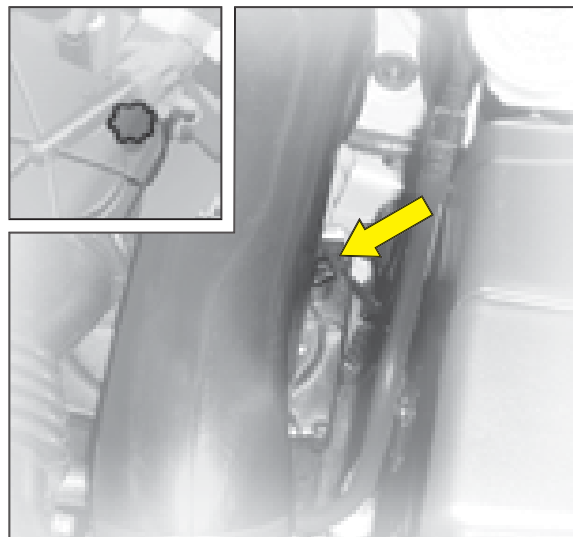

Moteur 1.6 HDi

Purge de l'eau contenue dans le filtre

Purgez régulièrement (à chaque vidange moteur).

Pour évacuer l'eau, desserrez la vis de purge ou la sonde de détection d'eau dans le gazole, située à la base du filtre.

Opérez jusqu'à l'écoulement complet de l'eau.

Puis resserrez la vis de purge ou la sonde de détection d'eau.



**Les moteurs HDi font appel à une technologie avancée.
Toute intervention nécessite une qualification particulière que
le réseau CITROËN vous garantit.**

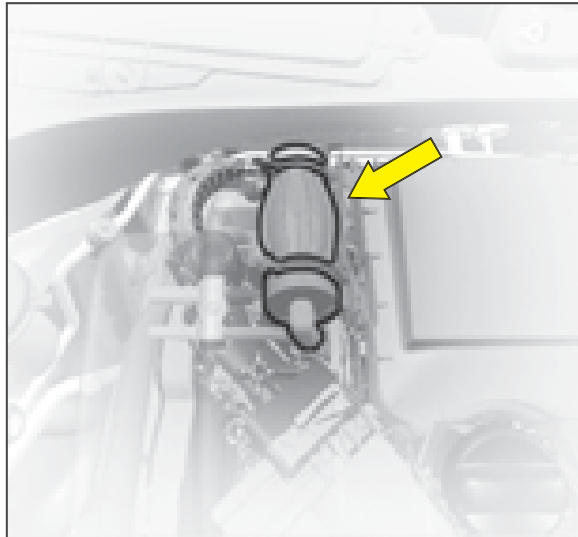

Moteur HDi 70

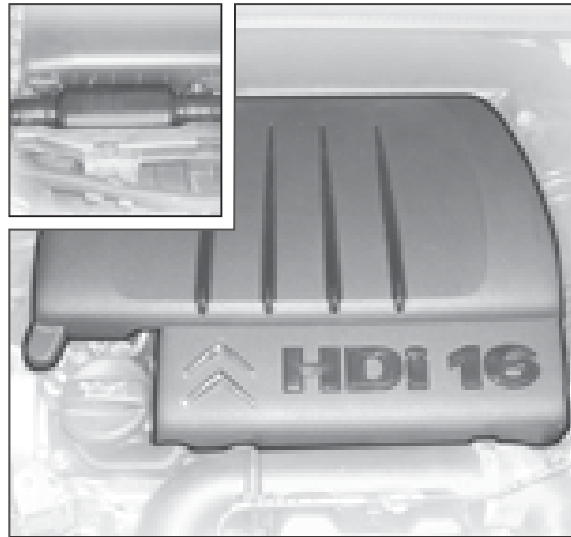

Moteur 1.6 HDi

Déclipez le cache de protection pour accéder à la pompe de réamorçage.

Réamorçage du circuit

En cas de panne par manque de gazole :

- Après remplissage (mini 5 litres), actionnez la pompe manuelle de réamorçage, jusqu'à la sensation d'effort lors de la manœuvre.
- Actionnez alors le démarreur en enfonçant légèrement l'accélérateur jusqu'à la mise en route du moteur.

Au cas où le moteur ne démarrait pas à la première sollicitation, attendez 15 secondes puis recommencez.

Sans résultat après quelques tentatives, recommencez l'opération.

Le moteur tournant au ralenti, accélérez légèrement pour parfaire la purge.



**Les moteurs HDi font appel à une technologie avancée.
Toute intervention nécessite une qualification particulière que le réseau CITROËN vous garantit.**

CAPACITÉS

Liquide lave-vitres (en l)	3,5
Liquide lave-vitres et lave-projecteurs (en l)	6

Type moteur	Capacités d'huile moteur (en l) ⁽¹⁾
Moteur 1.1i	3,2
Moteur 1.4i	3,2
Moteur 1.4 16V	3,2
Moteur 1.6i 16V	3,2
Moteur HDi 70	3,8
Moteur 1.6 HDi 92	3,85
Moteur 1.6 HDi 110	3,85

⁽¹⁾ Après vidange avec échange du filtre à huile.

BATTERIE 12 V

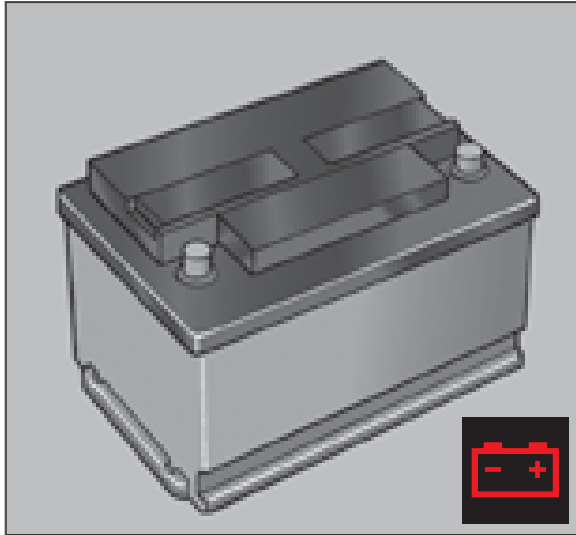

Mise en route du moteur après débranchement et rebranchement de la batterie

- Tournez la clé de contact.
- Attendez environ 1 minute avant de solliciter le démarreur afin de permettre la réinitialisation des systèmes électroniques. Il pourra être nécessaire de rentrer le code de l'autoradio.

Après débranchement prolongé de la batterie, il peut être nécessaire de réinitialiser les fonctions suivantes :

- L'antipincement et le séquentiel des lève-vitres.
- L'antipincement du toit ouvrant.
- Les paramètres de l'afficheur multifonctions (date, heure, langue, unités de distance et de température).
- Les stations de la Radio.
- Le NaviDrive (Voir notice NaviDrive).
- Boîte de vitesses SensoDrive : Voir «Boîte de vitesses SensoDrive (RÉINITIALISATION)».

BATTERIE 12 V

Démarrage avec une batterie de secours

Si la batterie est déchargée, il est possible d'utiliser une batterie de secours isolée ou celle d'un autre véhicule.

A. Batterie sur véhicule en panne (Sous capot moteur).

B. Batterie de secours.

C. Point métallique sur véhicule en panne.

Vérifiez la bonne tension (12 V) de la batterie de secours.

En cas d'utilisation de la batterie d'un autre véhicule, arrêtez le moteur de celui-ci. Les deux véhicules ne doivent pas être en contact direct.

Branchez les câbles selon l'**ordre** indiqué dans le schéma. Veillez à ce que les pinces soient bien serrées (risque d'étincelles).

Mettez en marche le véhicule donneur. Laissez tourner le moteur pendant environ 1 minute à un régime légèrement accéléré.

Démarrez le véhicule récepteur.

Il est impératif de suivre correctement l'ordre indiqué.

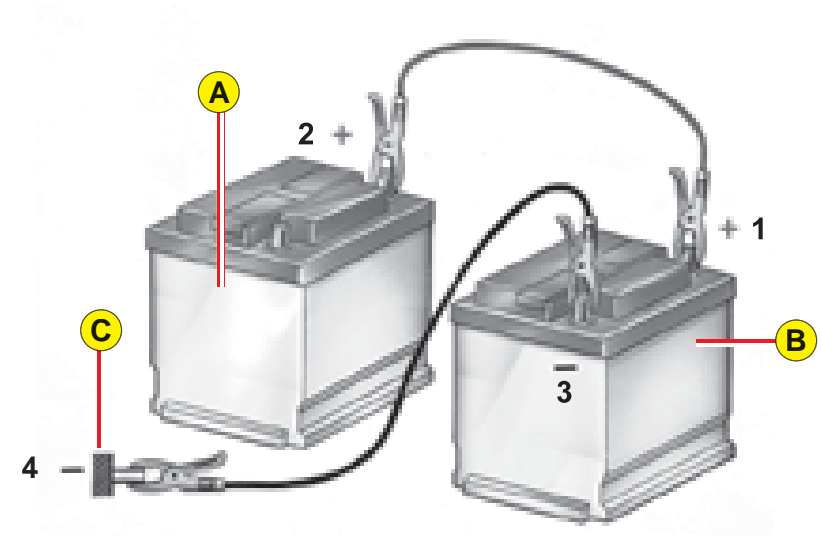

IV

Conseil

Ne touchez pas aux pinces pendant l'opération.

Ne vous penchez pas au-dessus des batteries.

Débranchez les câbles dans l'ordre inverse du branchement en évitant qu'ils se touchent.



Ne jamais approcher de flamme ou créer des étincelles près de la batterie (gaz explosif).

La batterie contient de l'acide sulfurique dilué qui est corrosif.

Pour toute manipulation, protégez-vous les yeux et le visage.

En cas de contact avec la peau, rincez immédiatement et abondamment à l'eau claire.

FUSIBLES

Boîtiers de fusibles

Deux boîtiers de fusibles sont placés l'un sous la planche de bord et l'autre dans le compartiment moteur.

Fusibles sous la planche de bord

Pour accéder aux fusibles sous la planche de bord, déclipez le cache en passant les doigts dans l'espace situé entre la planche de bord inférieure et le volant.

Remplacement d'un fusible

Avant de remplacer un fusible, il est nécessaire de connaître la cause de l'incident et d'y avoir remédié. Les numéros des fusibles sont indiqués sur la boîte à fusibles.

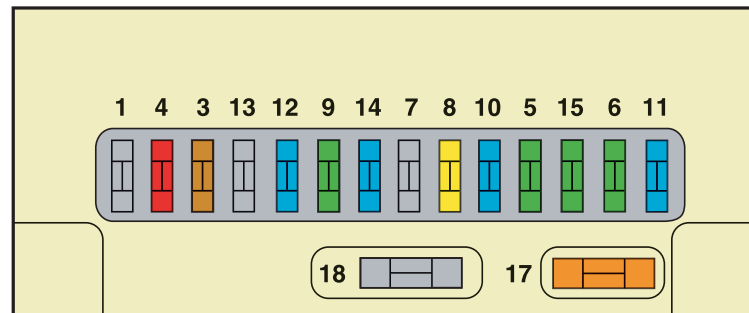

Remplacez le fusible usagé par un fusible de même ampérage (même couleur).

Utilisez la pince spéciale **A** placée sur la trappe proche des boîtiers de fusibles, qui contient l'emplacement pour les fusibles de rechange.

Bon

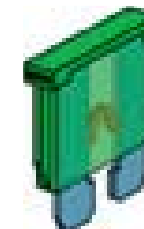

Mauvais

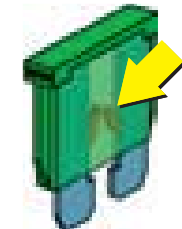

IV

Pince A



TABLEAU DE FUSIBLES

FUSIBLES SOUS LA PLANCHE DE BORD

Repère	Ampérage	Fonctions
3	5 A	Airbags
4	10 A	Prise diagnostic – Additif du filtre à particules – Contacteur embrayage – Capteur d'angle du volant
5	30 A	Lève-vitres arrière – Toit ouvrant
6	30 A	Lave-vitres
8	20 A	Montre digitale – Commandes au volant – Autoradio – Afficheur
9	30 A	Allume-cigares – Montre digitale – Plafonniers – Miroir de courtoisie
10	15 A	Alarme
11	15 A	Antivol de direction – Prise diagnostic
12	15 A	Calculateur airbags – Capteur de pluie et de luminosité
14	15 A	Aide au stationnement – Combiné de bord – Air conditionné – Téléphone Bluetooth®
15	30 A	Condamnation électrique – Super-condamnation
17	40 A	Lunette arrière chauffante
18	SHUNT	SHUNT PARK CLIENT

IV

FUSIBLES

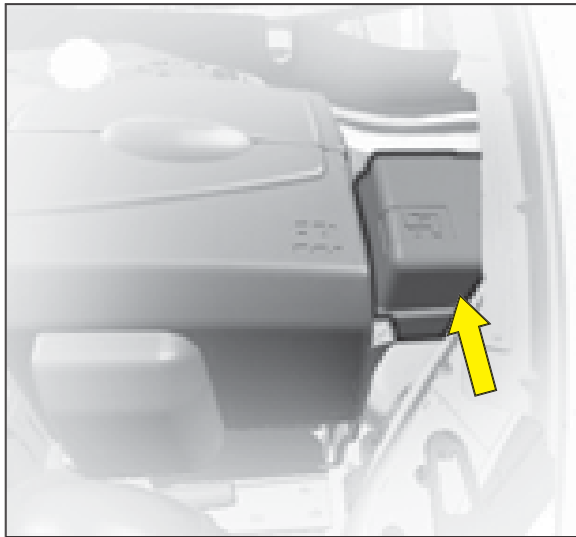

Fusibles sous capot moteur

Boîtier de fusibles

Pour accéder au boîtier situé dans le compartiment moteur, retirez le cache-batterie et déclipsez le couvercle.

Après intervention, refermez très soigneusement le couvercle.

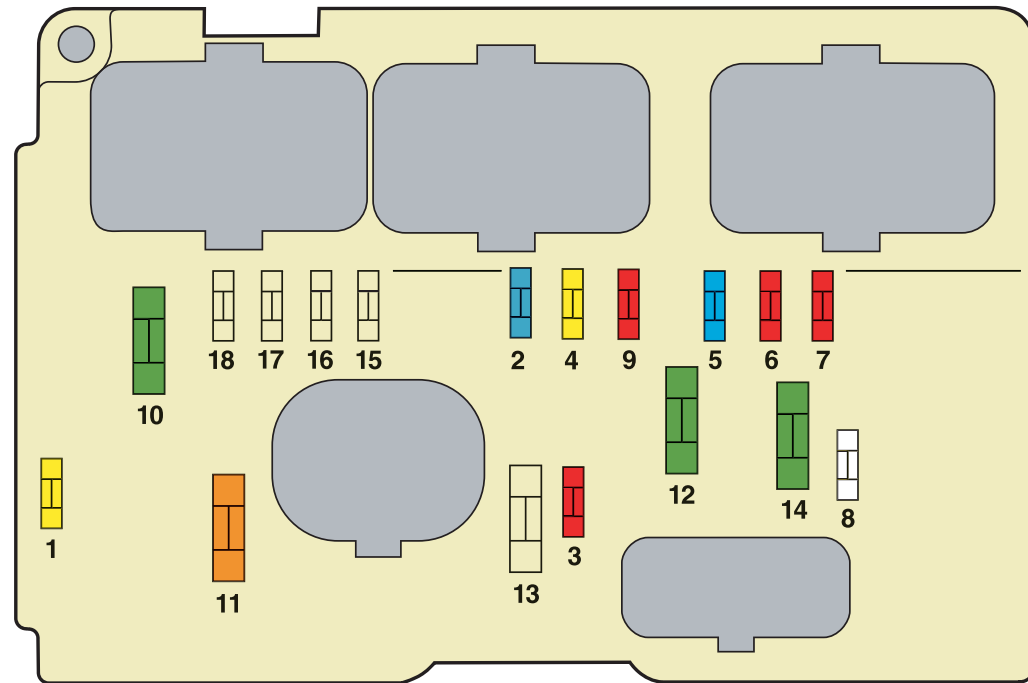

IV



L'intervention sur les MAXI fusibles de protection supplémentaire (en gris dans les schémas), situés dans les boîtiers, est réservée au réseau CITROËN.

TABLEAU DE FUSIBLES

FUSIBLES SOUS CAPOT MOTEUR

Repère	Ampérage	Fonctions
1	20 A	Sonde de détection d'eau dans le gazole
2	15 A	Avertisseur sonore
3	10 A	Lave-vitres
4	20 A	Lave-projecteurs
5	15 A	Pompe à carburant
6	10 A	Direction assistée
7	10 A	Niveau du liquide de refroidissement moteur
8	25 A	Démarrreur
9	10 A	Calculateurs (ABS, ESP)
10	30 A	Actuateurs du contrôle moteur (Bobine d'allumage, Electrovanne, Sonde à oxygène, Injection) – Purge canister
11	40 A	Pulseur d'air
12	30 A	Essuie-vitre avant
14	30 A	Pompe à air (version essence) – Réchauffeur de gazole

IV

REEMPLISSAGE DE CARBURANT

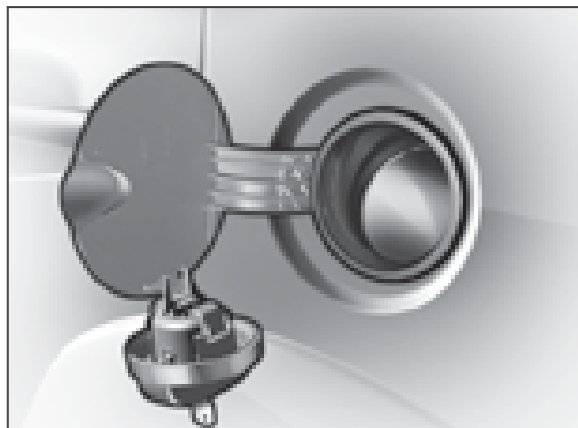

Pour ouvrir la trappe, tirez sur le bord de celle-ci.

Bouchon à clé

Tournez la clé d'un quart de tour pour ouvrir ou fermer.

Pendant le remplissage, placez le bouchon à l'emplacement prévu sur le support de la face intérieure de la trappe.

Pour le moteur essence avec catalyseur, le carburant sans plomb est obligatoire.

La goulotte de remplissage a un orifice plus étroit qui n'autorise que l'essence sans plomb.

Lorsque vous effectuez le plein de votre réservoir, n'insistez pas au-delà de la troisième coupure du pistolet ; ceci pourrait engendrer des dysfonctionnements de votre véhicule.

Capacité du réservoir de carburant (en litres) : Environ 47.

QUALITÉ DES CARBURANTS

Une étiquette collée à l'intérieur de la trappe de remplissage vous indique les carburants autorisés.

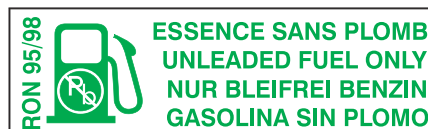

ESSENCE SANS PLOMB



GAZOLE

Les moteurs essence sont conçus pour fonctionner au carburant RON 95. Toutefois, pour un meilleur agrément de conduite (moteur essence), nous vous recommandons le carburant RON 98.



En cas d'introduction de carburant non conforme à la motorisation de votre véhicule, la vidange du réservoir est indispensable avant la mise en route du moteur.

CHANGEMENT DE LAMPES

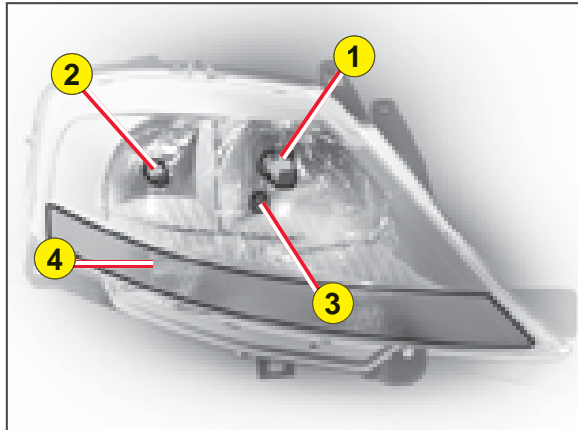

Bloc optique avant

1 : Feu de croisement

2 : Feu de route

3 : Feu de position

4 : Feu indicateur de direction

Nota : Un léger voile de buée peut apparaître sur la surface de la glace du projecteur dans certaines conditions d'utilisation.

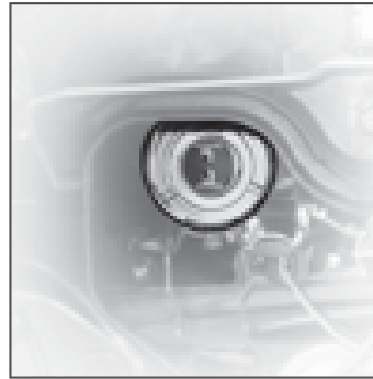

Feu de croisement

Basculez le ressort métallique maintenant la trappe d'accès aux lampes.

Ouvrez la trappe d'accès.

Débranchez le connecteur.

Dégagez le ressort de maintien.

Sortez la lampe.

Lampe : H7

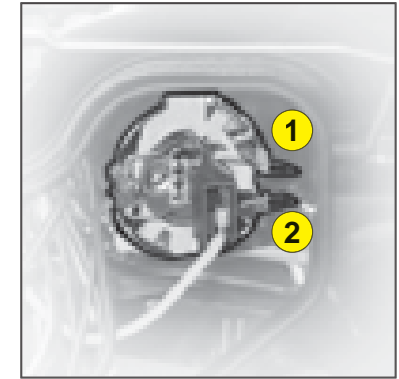
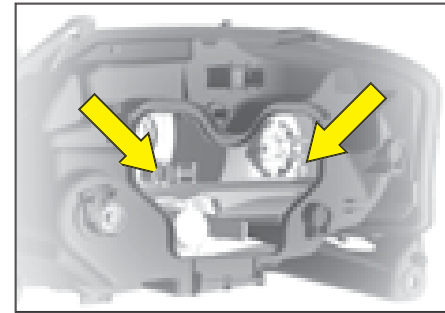

Feu de route

Basculez le ressort métallique maintenant la trappe d'accès aux lampes.

Ouvrez la trappe d'accès.

Débranchez le connecteur.

Appuyez et dégagez les barrettes 1 et 2.

Sortez la lampe.

Lampe : H1

Projecteurs antibrouillard

Lampe : H1

CHANGEMENT DE LAMPES



Indicateur de direction avant

Basculez le ressort métallique maintenant la trappe d'accès aux lampes.

Ouvrez la trappe d'accès.

Tournez d'un quart de tour le porte-lampe et tirez.

Sortez la lampe.

Lampe : PY 21 W (ambre)

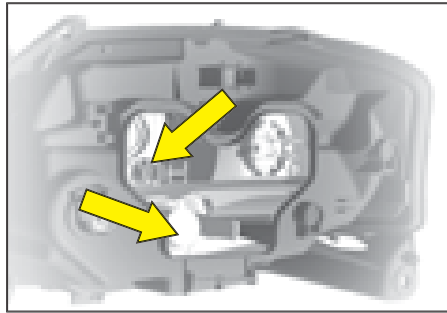

Feu de position

Basculez le ressort métallique maintenant la trappe d'accès aux lampes.

Ouvrez la trappe d'accès.

Tournez d'un quart de tour le porte-lampe et tirez.

Lampe : W5

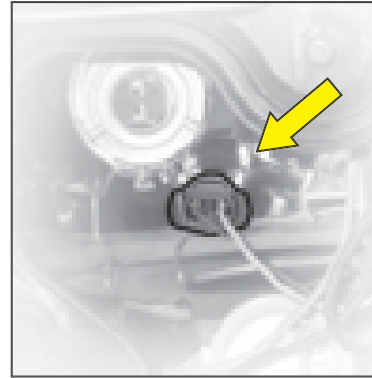

Rappel latéral d'indicateur de direction

Pour changer le rappel latéral d'indicateur de direction, poussez-le vers l'avant ou vers l'arrière pour le décliper et tirez vers vous.

Débranchez-le en retenant le fil.

Consultez le réseau CITROËN.

CHANGEMENT DE LAMPES



Plafonnier

Déclipsez le couvercle du plafonnier pour accéder à la lampe.

Lampe : W 5 W

Spots de lecture

Déclipsez le couvercle du plafonnier pour accéder à la lampe.

Lampe : W 5 W

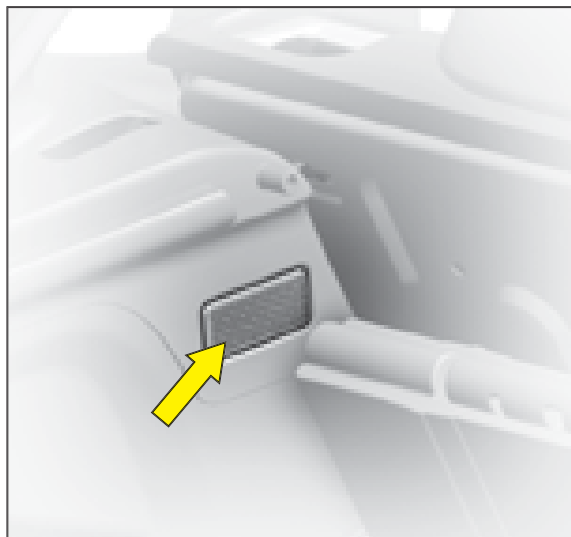

Éclaireur de coffre

Déclipsez l'éclaireur pour accéder à la lampe.

Lampe : W 5 W

CHANGEMENT DE LAMPES

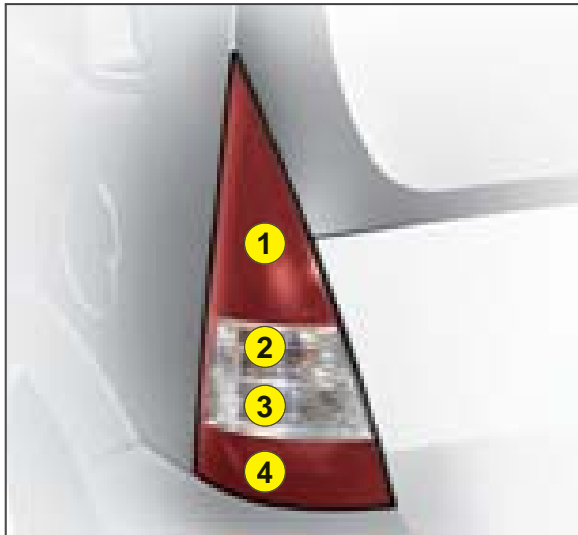

Bloc optique arrière

Repérez la lampe défaillante.

Lampes :

- 1 : Feu de stop et de position : P 21 W / 5 W
- 2 : Feu de direction : PY 21 W
- 3 : Feu de recul : P 21 W
- 4 : Feu antibrouillard : P 21 W

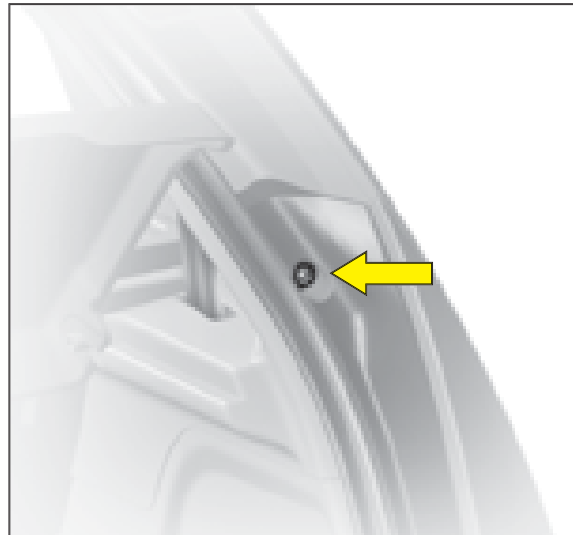

Démontage

Déclipez le cache écrou sur la fixation extérieure.

Dévissez les 2 écrous (1 extérieur et 1 intérieur).

Dans le coffre de rangement latéral, déclipsez le porte-lampes et débranchez le connecteur pour accéder à la lampe.

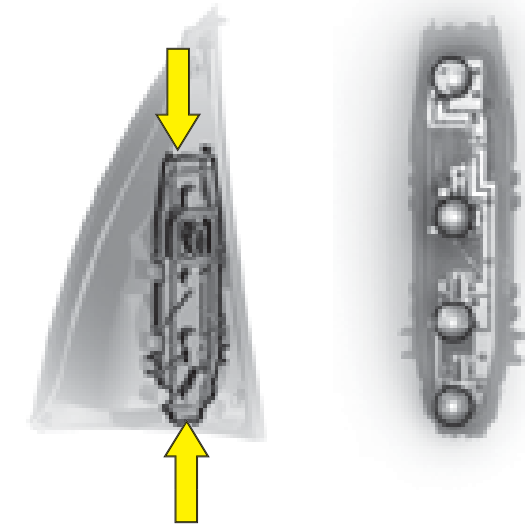
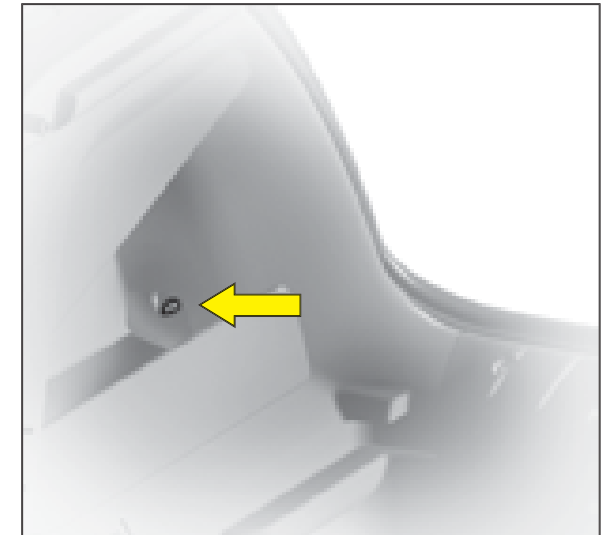

Remontez l'ensemble après avoir remplacé la lampe.

CHANGEMENT DE LAMPES



Troisième feu de stop

Pour accéder à la lampe, ouvrez le volet et appuyez sur les deux ressorts métalliques au travers des deux trous aménagés à cet effet dans la doublure de volet.

Lors du remontage assurez-vous de la bonne tenue de celui-ci.

Lampe : W 16 W



Plaque minéralogique

Déclipsez le couvercle transparent puis tirez le porte-lampe.

Lampe : W 5 W

À la fin de chaque opération, vérifiez le bon fonctionnement des feux.

Dispositif d'attelage

Nous vous recommandons de faire effectuer le montage de ce dispositif par le réseau CITROËN qui connaît les capacités de remorquage du véhicule. Il possède les instructions nécessaires relatives au montage d'un tel dispositif.

Dimensions (en mètres)

A : 0,75



Jeu de barres porte-tout

La conception du véhicule implique, pour votre sécurité et pour éviter d'endommager le pavillon, l'utilisation des barres porte-tout testées et approuvées par AUTOMOBILES CITROËN.

Recommandations :

- Répartissez la charge uniformément, en évitant de surcharger un des côtés.
- Disposez la charge la plus lourde le plus près possible du toit.
- Arrimez solidement la charge et signalez-la si elle est encombrante.
- Conduisez avec souplesse, la sensibilité au vent latéral est augmentée.
La stabilité de votre véhicule peut être modifiée.
- Retirez la galerie ou les barres de toit aussitôt le transport terminé.



**Respectez la capacité de charge autorisée.
Charge maximale répartie sur les barres : voir chapitre
«Généralités».**

BARRES PORTE-TOUT

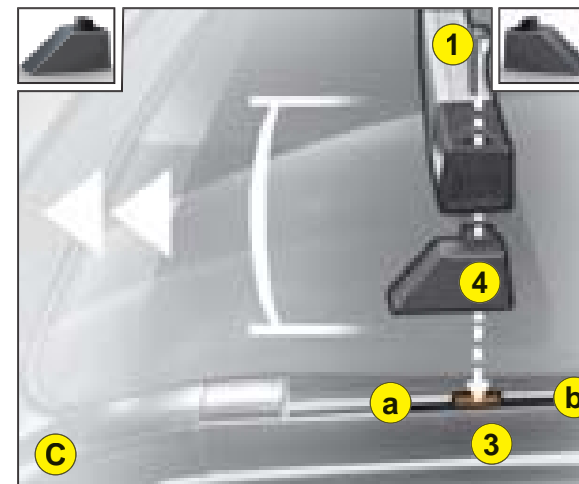
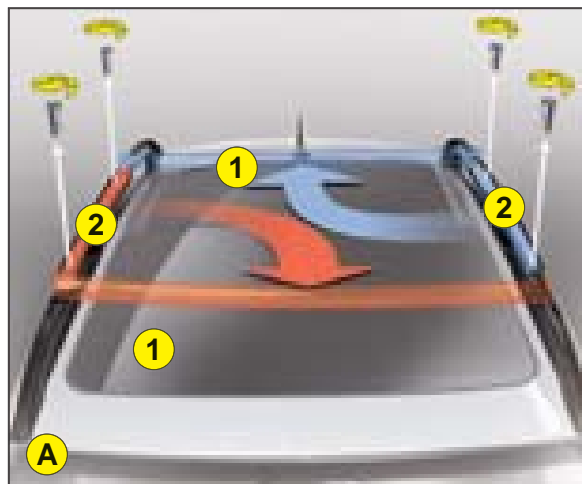

Pour installer les barres de toit transversales, munissez-vous des accessoires (rangés dans le tiroir du siège avant), puis :

1. Dévissez les 4 vis pour pouvoir extraire les barres transversales 1 incluses dans les barres 2 (schéma A).
2. Déplacez le socle mobile 3 vers le centre des barres fixes entre les deux repères a et b. Il est impératif d'ajouter une cale 4 sur chaque socle mobile 3.
3. Positionnez la barre la plus longue à l'avant du véhicule puis l'autre à l'arrière en vous assurant d'une bonne mise en place des extrémités de barres sur chaque socle mobile. Les chevrons doivent être visibles du haut et dirigés dans le sens de marche du véhicule (schéma B).
4. Serrez les vis. Utilisez les grandes vis en vous assurant du bon positionnement des cales 4 (schéma C).

Recommandations :

- Charge maximale admissible : 60 kg répartis sur les deux barres transversales.
- Répartissez la charge uniformément et arrimez-la solidement, en la signalant si elle est encombrante.
- Disposez la charge la plus lourde le plus près possible du toit.
- Après quelques kilomètres, assurez-vous du bon serrage des vis de fixation.



Lors de l'installation des barres, l'utilisation des cales 4 est impérative.

REEMPLACEMENT D'UNE ROUE



Accès à la roue de secours

Pour accéder à la roue de secours

Soulevez le tapis.

Retirez la boîte d'outillage pour accéder à la roue.

Outillage

L'outillage est situé dans la boîte d'outillage dans la roue de secours. Retirez la sangle pour y accéder.

Remise en place de la roue

Remettez la roue dans le coffre, la boîte d'outillage dans la roue puis fixez l'ensemble par la sangle.



Conseil

Les vis de roues sont spécifiques à chaque type de roue.

En cas de changement des roues, assurez-vous auprès du réseau CITROËN de la compatibilité des vis avec les nouvelles roues.



Le cric et l'ensemble de l'outillage sont spécifiques à votre véhicule.

Ne l'utilisez pas pour d'autres usages.

Avec une roue de secours, rouler prudemment.

REEMPLACEMENT D'UNE ROUE

Démontage

1. Immobilisez le véhicule sur un sol horizontal stable et non glissant. Serrez le frein de stationnement.
Coupez le contact et engagez la première vitesse ou la marche arrière suivant la pente.
2. Positionnez le cric à l'un des quatre emplacements prévus sur le sous-bassement à proximité des roues et développez-le jusqu'au sol à l'aide de la manivelle.
3. Pour décliper l'enjoliveur, tirez à l'aide de l'extrémité de la clé démonte-roue par un des orifices de l'enjoliveur.
Pour les véhicules équipés de jantes en aluminium :
 - Avec enjoliveur central, déposez l'enjoliveur à l'aide de l'outil, pour accéder aux vis.
 - Avec vis apparentes, dévissez-les.
4. Développez à nouveau le cric jusqu'à ce que la roue soit à quelques centimètres du sol.
5. Dévissez les autres vis, déposez la roue.



Outillage

1. Cric
2. Clé démonte-roue
3. Outil démonte-enjoliveur central pour accéder aux vis (Pour les véhicules équipés de jantes en aluminium).
4. Douille pour vis antivol (Pour les véhicules équipés de jantes en aluminium).
5. Outil démonte enjoliveurs de vis apparentes (Pour les véhicules équipés de jantes en aluminium).
6. Anneau amovible de remorquage.

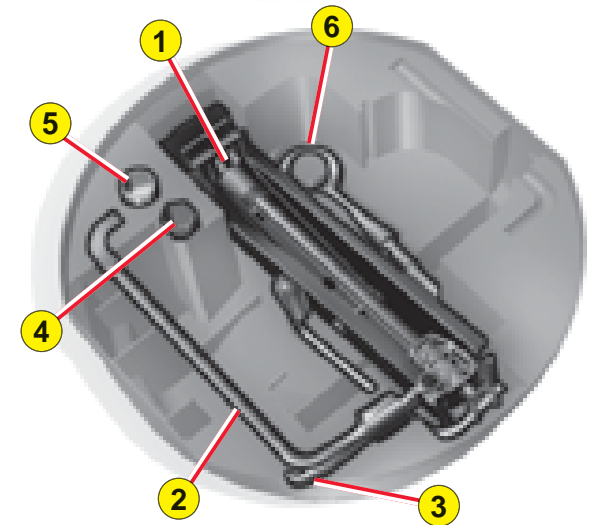

Remontage

1. Engagez la roue sur le moyeu.
2. Serrez les vis sans les bloquer.
3. Rétractez le cric et dégagez-le.
4. Bloquez les vis de roue à l'aide de la clé démonte-roue.
5. Remontez l'enjoliveur en prenant soin de l'orienter par rapport à la valve de la roue. Puis clipsez l'enjoliveur en appuyant sur son pourtour. Pour les véhicules équipés de jantes en aluminium remplacez les enjoliveurs de vis apparentes.
6. Remontez la roue d'origine réparée dès que possible.
7. Rétablissez la pression de gonflage de celle-ci (voir «Identification» et «Précautions d'utilisation») et faites vérifier l'équilibrage.

Dimension de la roue de secours

Si votre roue de secours est d'une dimension différente de celles équipant votre véhicule (identifiée par une étiquette), il est impératif de l'utiliser temporairement, de rouler prudemment, de ne pas dépasser 80 km/h et de la remplacer dès que possible.

Pression des pneumatiques

Celle-ci est indiquée sur l'étiquette positionnée à l'intérieur de la porte avant gauche. Voir «Identification» et «Précautions d'utilisation».

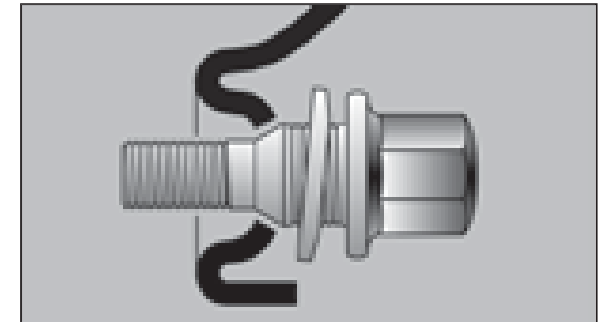

Jantes en alliage léger

Si votre véhicule est équipé de jantes en alliage léger et d'une roue de secours en tôle, lors du montage de celle-ci, il est normal de constater que les rondelles des vis de roues ne viennent pas en appui sur la jante.

La roue de secours est maintenue par l'épaulement conique de la vis de roue (Voir schéma).

Lors du remontage de la jante en alliage léger, assurez-vous du bon état de propreté des rondelles des vis de roues.



Ne vous engagez jamais sous le véhicule lorsque celui-ci est simplement soulevé par le cric.

Lors du remplacement d'une roue, il est préconisé d'immobiliser le véhicule sur un sol plan et stable.

REMORQUAGE – LEVAGE

Anneau amovible de remorquage

L'anneau de remorquage est démontable et se monte à l'avant ou à l'arrière du véhicule. Il est rangé dans le boîtier de protection du cric placé dans la roue de secours.

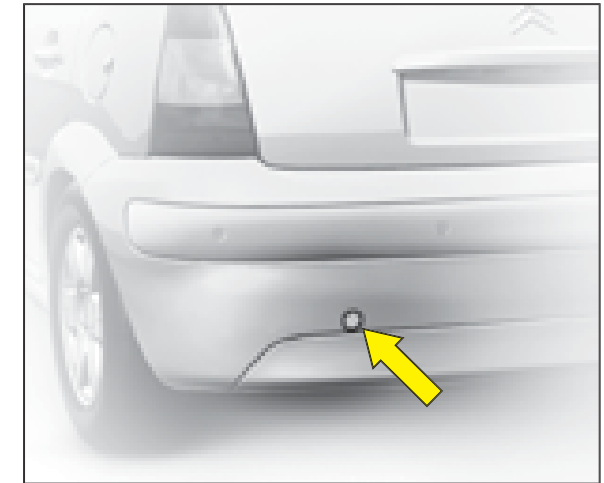
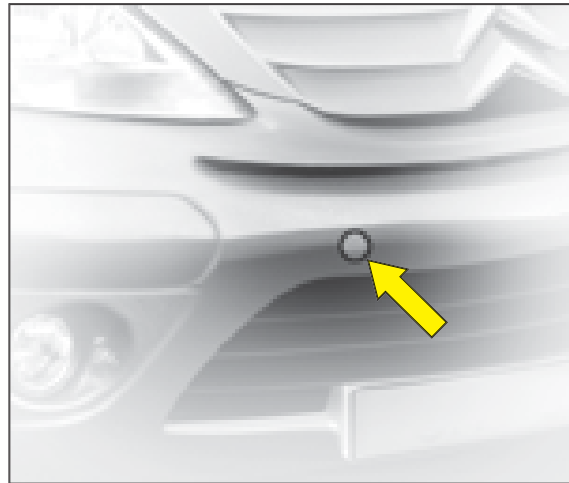

Remorquage au sol

Des fixations d'anneau sont placées à l'avant et à l'arrière du véhicule.

Pour y accéder :

- Levez légèrement le cache d'accès.
- Déclipez-le en exerçant une pression sur sa partie inférieure.

Le cache reste alors attaché au pare-chocs par une languette, ceci pour ne pas le perdre.

La clé de contact doit être en position M pour conserver la direction.

Utilisez une barre avec accrochage aux anneaux indiqués ci-dessus.



Conseil

Le remorquage à faible allure sur une très courte distance est exceptionnellement autorisé selon la réglementation.

Dans tous les autres cas, il est nécessaire de faire transporter votre véhicule sur un plateau.

CONSIGNE — REMORQUAGE BOÎTE AUTOMATIQUE

Mettez le sélecteur sur la position N (point mort).



Moteur arrêté, la direction et le freinage ne sont plus assistés.

Dans le cas du remorquage d'un autre véhicule, celui-ci doit être en roue libre (boîte de vitesses au point mort).

CONSOMMATIONS

(EN LITRES/100 KM)

Type moteur	1.1i	1.4i	1.4i 16V			1.6i 16V			HDi 70		1.6 HDi 92	1.6 HDi 110 FAP
Berline - Entreprise	BVM	BVM	BVM	BVMP	BVMP Stop & Start	BVM	BVMP	BVA	BVM	BVMP	BVM	BVM
Circuit urbain Émission de CO ₂ (g/km)	7,6 180	8,2 195	8,1 193	7,6 183	6,9 165	8,6 205	8,0 191	10,1 240	5,3 141	4,9 130	5,7 151	5,7 151
Circuit extra urbain Émission de CO ₂ (g/km)	5,0 120	4,9 117	5,0 122	5,0 122	4,9 119	5,2 124	5,1 123	5,5 131	3,8 99	3,9 102	3,7 98	3,8 101
Circuit mixte Émission de CO ₂ (g/km)	6,0 140	6,1 145	6,2 148	6,0 143	5,7 135	6,5 155	6,2 148	7,2 172	4,4 115	4,3 113	4,4 118	4,5 120

Ces valeurs de consommation sont établies suivant la directive 80/1268/CEE. Elles peuvent varier en fonction du comportement au volant, des conditions de circulation, des conditions météorologiques, du chargement du véhicule, de l'entretien du véhicule et de l'utilisation des accessoires.

BVM : Boîte de vitesses manuelle.

BVMP : Boîte de vitesses SensoDrive.

BVA : Boîte de vitesses automatique.

FAP : Filtre à particules diesel.



Les indications de consommation de carburant correspondent aux valeurs communiquées au moment de l'impression.

GÉNÉRALITÉS

	Berline						
Type moteur	1.1i BVM	1.4i BVM	1.4i 16V BVM	1.4i 16V BVMP	1.6i 16V BVM	1.6i 16V BVA	1.6i 16V BVMP
Capacité du réservoir de carburant	Environ 47 litres						
Carburants utilisés	Essence sans plomb RON 95 - RON 98						
Diamètre de braquage mini entre murs (en m)	10,45	10,45	10,45	11,55	11,55	11,55	11,55
Puissance administrative	4	5	5	5	6	7	6
Vitesse maximale théorique (km/h) (Sur le dernier rapport)	157	168	177	180	192	185	192
Masse (kg)							
À vide (MAV)	1 010	1 014	1 051	1 044	1 084	1 133	1 088
En charge (MTAC)	1 483	1 510	1 527	1 535	1 561	1 597	1 568
Maximum admis sur l'arrière (CMAE AR)	820	820	820	820	820	820	820
Totale roulante (MTRA)	2 133	2 410	2 427	2 435	2 461	2 497	2 468
Remorque freinée (dans la limite du MTRA)	920	1 160	1 160	1 160	1 170	1 160	1 160
Remorque non freinée	540	540	560	560	570	600	580
Maximale sur flèche	37	47	47	47	47	47	47
Maximale sur barres de toit	60						
Dimensions des pneumatiques chaînables	175/65 R14 - 185/60 R15 - 195/50 R16						

GÉNÉRALITÉS

Berline				Entreprise		
HDi 70 BVM	HDi 70 BVMP	1.6 HDi 92 BVM	1.6 HDi 110 BVM FAP	1.1i BVM	HDi 70 BVM	1.6 HDi 92 BVM
Environ 47 litres						
Gazole				Essence sans plomb RON 95 - RON 98	Gazole	
10,45	10,45	11,55	11,55	10,45	10,45	11,30
4	4	5	6	6	6	6
165	165	180	190	157	165	180
1 022	1 022	1 088	1 127	1 012	1 049	1 093
1 539	1 543	1 579	1 601	1 487	1 530	1 573
820	820	820	820	820	820	820
2 439	2 443	2 479	2 501	2 137	2 430	2 473
1 160	1 160	1 160	1 160	650	900	900
560	570	580	600	520	560	580
47	47	47	47	26	36	36
60						
175/65 R14 - 185/60 R15 - 195/50 R16						

MAV : Masse à vide.

MTAC : Masse totale admise en charge.

CMAE AR : Charge maximale admise essieu arrière.

MTRA : Masse Totale Roulante Admissible.

Masses : Se reporter à la plaque constructeur.

BVM : Boîte de vitesses manuelle.

BVMP : Boîte de vitesses Senso-Drive.

BVA : Boîte de vitesses automatique.

FAP : Filtre à particules diesel.

Respectez les capacités de remorquage de votre véhicule.

Dans chaque pays il est impératif de respecter les charges remorquables admises par la législation locale.

Pour connaître les possibilités de remorquage de votre véhicule et son poids total roulant admissible, consultez le réseau CITROËN.

Pour la Belgique et la Suisse : Voir fiche homologation ou réception par titre.

DIMENSIONS (EN MÈTRES)

A	2,460
B	3,860
C	0,760
D	0,640
E	1,435/1,440
F	1,436/1,439
G	1,667
H	1,510/1,612
I	1,912

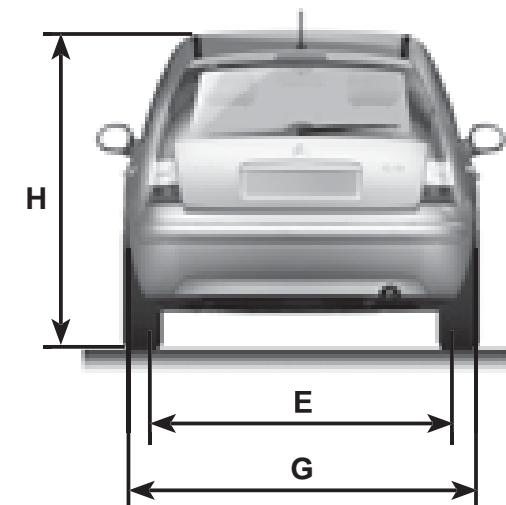
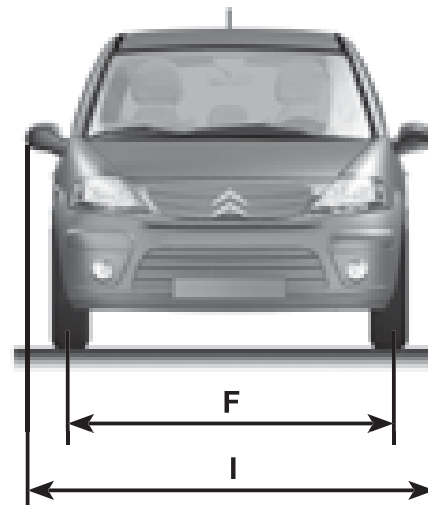
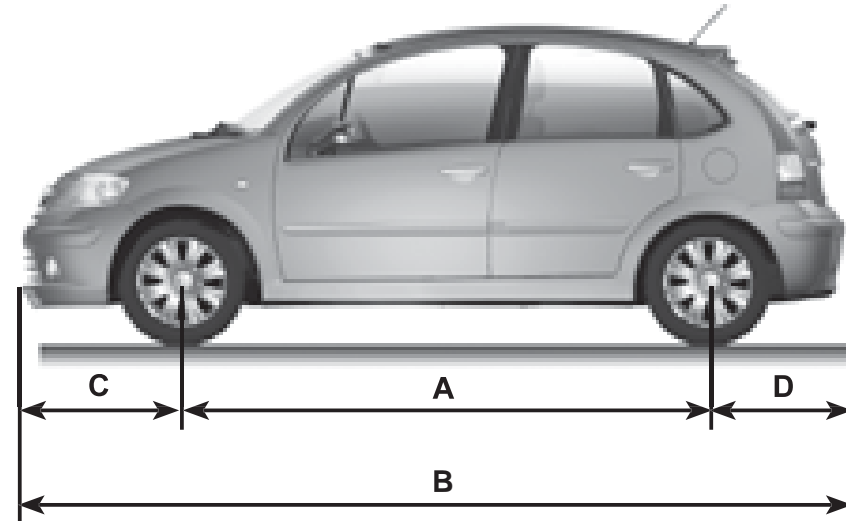

DIMENSIONS (EN MÈTRES)



A	1,070
B	0,585
C	0,600
D	1,040
E	0,700
F	1,160
G	0,660
H	0,624

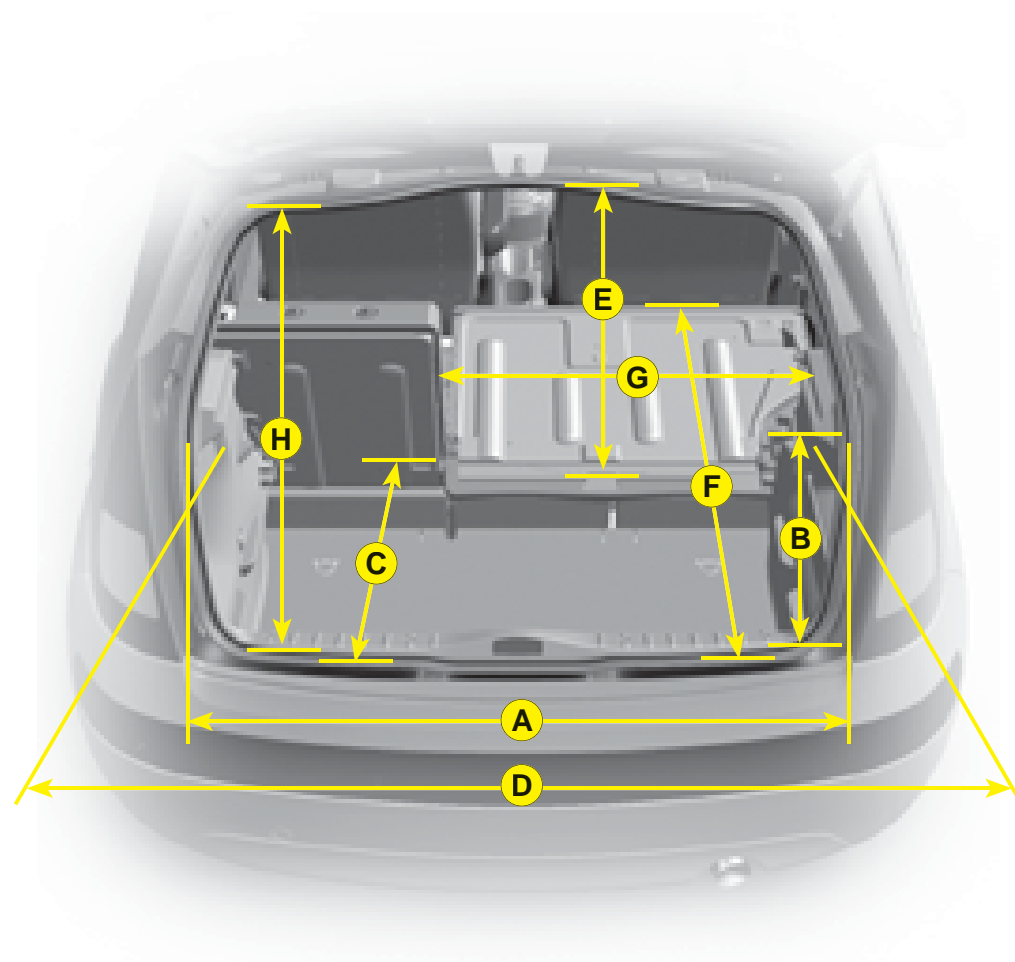

IDENTIFICATION

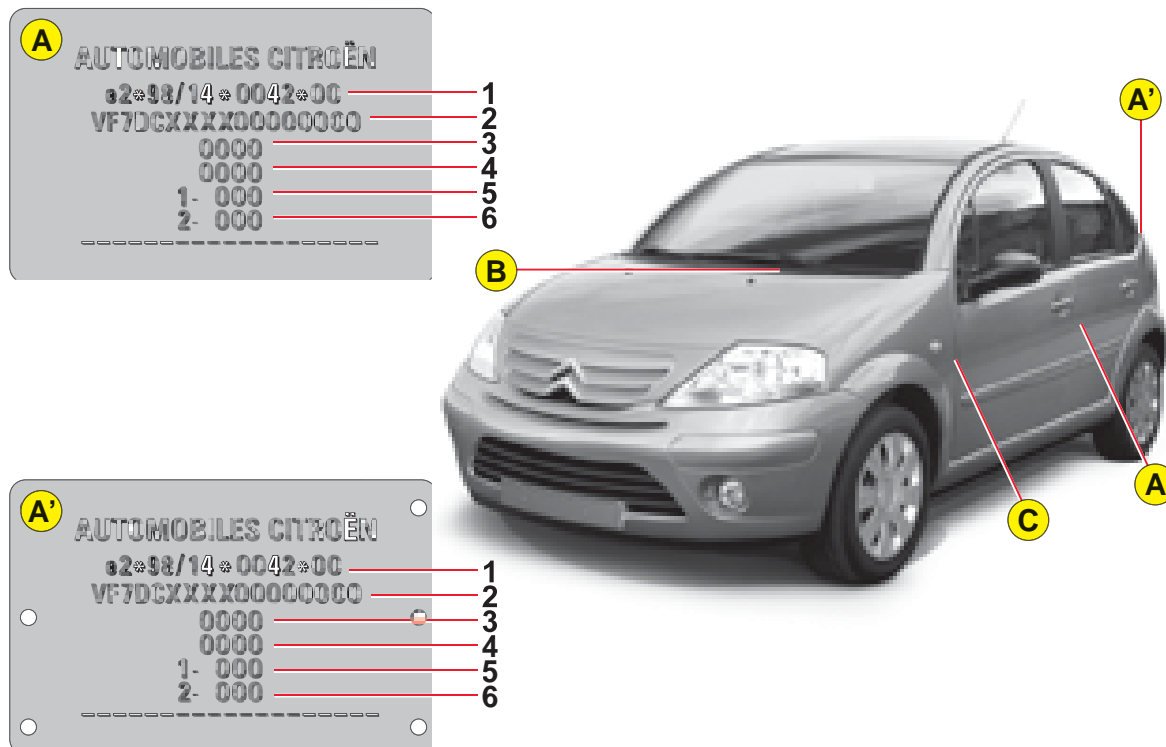

A. Plaque constructeur

Sur pied milieu de porte gauche
Ou,

A'. Dans le coffre près du système de fermeture.

1. Numéro de réception communautaire.
2. Numéro dans la série du type.
3. Poids en charge.
4. Poids total roulant.
5. Poids maximal sur l'essieu avant.
6. Poids maximal sur l'essieu arrière.

B. Numéro de série sur la carrosserie

C. Référence couleur peinture
Référence pneumatiques
Pression des pneumatiques

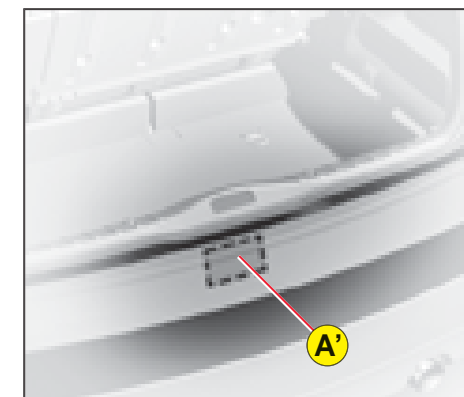





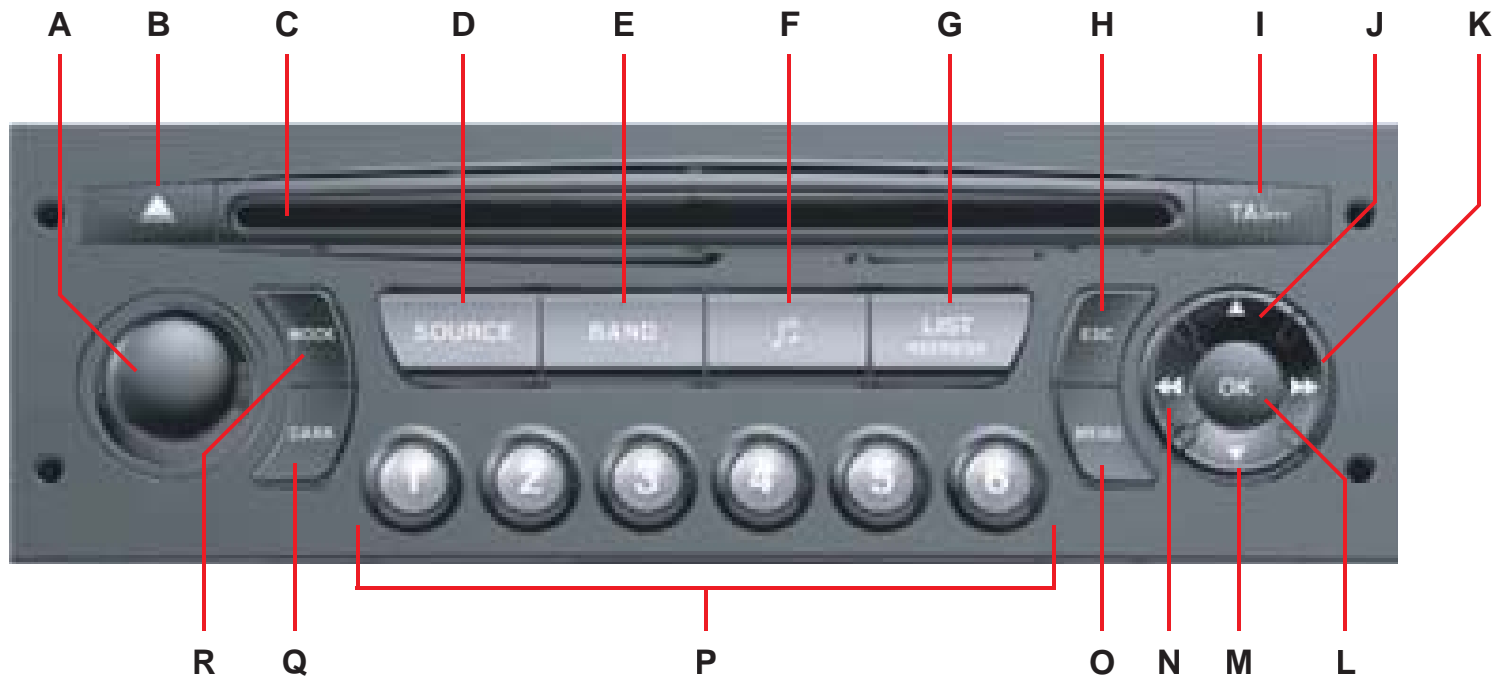

En France, le type du véhicule et le numéro de la série sont également indiqués sur la carte grise.

Toute pièce de rechange CITROËN d'origine est une exclusivité de la marque.



Il est conseillé d'utiliser des pièces de rechange CITROËN pour votre sécurité et la garantie.

SYSTÈME AUDIO COMPACT DISQUE RDS AVEC CHANGEUR CD



A		Marche / Arrêt. Réglage Volume.	L	OK	Commande de validation et d'activation/désactivation de certaines fonctions. Si votre véhicule est équipé du système Bluetooth : Décrocher, raccrocher.
B		Éjection du CD.	M		Source radio : Recherche manuelle des fréquences inférieures. Source Changeur de CD : Sélection du CD suivant. Autres : Défilement dans le menu Général.
C		Logement CD.	N		Source radio : Recherche automatique des fréquences inférieures. Source CD et changeur de CD : Appui long : Écoute accélérée en retour rapide. Autres : Dans les menus, choix de vos réglages. Si votre véhicule est équipé du système Bluetooth : Sélection des caractères.
D	SOURCE	Sélection de la source (Radio, CD, Changeur de CD).	O	MENU	Affichage du menu Général. Dans certains pays, cette commande est désactivée en roulant.
E	BAND/ AST	Appui court : Sélection des bandes de fréquences et des séries de mémoires. Appui long : Mémorisation automatique (Autostore).	P	1-6 1-5	Source radio : Appui court : Rappel des stations mémorisées. Appui long : Mémorisation. Source Changeur de CD : Sélection d'un CD.
F		Appel des réglages audio : Ambiances sonores, graves, aigus, loudness, fader, balance, volume asservi à la vitesse.	Q	DARK	Permet par appuis courts successifs : • Un appui : Affichage de la radio, de l'heure et de la température uniquement. • Deux appuis : Extinction complète (afficheur noir). • Trois appuis : Retour à l'affichage standard.
G	LIST	Source radio : • Appui court : Affichage de la liste des stations de radio disponibles 30 maxi. • Appui long : Mise à jour de la liste des stations. Source CD : Affichage de la liste des plages du CD.	R	MODE	Sélection du type d'information affichée.
H	ESC	Appui court : Annulation de l'opération en cours ou effacement d'un affichage superposé. Appui long : Retour à l'affichage permanent.	S		Changeur de CD.
I	TA/PTY	Appui court : Fonction TA (informations routières). Appui long : Fonction PTY (sélection du type de programme).			
J		Source radio : Recherche manuelle des fréquences supérieures. Source Changeur de CD : Sélection du CD précédent. Autres : Défilement dans le menu Général.			
K		Source radio : Recherche automatique des fréquences supérieures. Source CD et changeur de CD : Appui court : Recherche des plages suivantes. Appui long : Écoute accélérée en avance rapide. Autres : Dans les menus, choix de vos réglages. Si votre véhicule est équipé du système Bluetooth : Sélection des caractères.			

Les commandes au volant permettent d'accéder à certaines fonctions, sans avoir à utiliser les commandes de l'autoradio-CD.

1		<p>Source radio :</p> <ul style="list-style-type: none"> • Défilement des stations mémorisées. <p>Dans un menu, sélection d'un choix.</p> <p>Source Changeur de CD :</p> <ul style="list-style-type: none"> • Sélection du CD.
2		<p>Source radio :</p> <ul style="list-style-type: none"> • Recherche des fréquences supérieures. <p>Source CD et changeur de CD :</p> <ul style="list-style-type: none"> • Recherche des plages suivantes. • Écoute accélérée en avance rapide. <p>Si votre véhicule est équipé du système Bluetooth : Sélection des caractères.</p>
3		<p>Source radio :</p> <ul style="list-style-type: none"> • Recherche des fréquences inférieures. <p>Source CD et changeur de CD :</p> <ul style="list-style-type: none"> • Recherche des plages précédentes. • Écoute accélérée en retour rapide. <p>Si votre véhicule est équipé du système Bluetooth : Sélection des caractères.</p>
4		Augmentation du volume.
5	SRC	<p>Permet de passer d'une source à l'autre : Radio, CD, changeur de CD.</p> <p>Dans un menu, validation de votre choix.</p>
6		Diminution du volume.
4+6		Appui simultané sur les deux touches : Mute (arrêt momentané du son).

7		<p>Si votre véhicule est équipé du système Bluetooth :</p> <p>Appui court sur l'extrémité : Activation/Désactivation de la fonction Commandes vocales si votre véhicule est équipé du système Bluetooth.</p>
---	--	----------------------------------------------------------------------------------------------------------------------------------------------------------------------------------------------------------------------------

AFFICHEUR A



AFFICHEUR C



CARACTÉRISTIQUES TECHNIQUES

Votre autoradio compatible Bluetooth possède :

- 3 gammes d'onde (MW/LW/FM).
- Un bituner avec RDS EON PTY, affichage du nom PS, suivi de programme RDS, info trafic TA, 24 présélections (18 FM - 6 MW/LW), mémorisation automatique des meilleures stations AST.
- Un lecteur CD.
- Une puissance audio de 4x35 W.

FONCTIONS GÉNÉRALES - RÉGLAGES AUDIO

MARCHE / ARRÊT

La clé de contact étant en position Marche **M**, appuyez sur la commande **A** pour mettre en marche ou arrêter l'autoradio.

Nota :

- Si l'autoradio était en marche avant la coupure du contact véhicule, il se remettra automatiquement en marche dès la remise du contact. Vous n'aurez pas besoin d'appuyer sur la commande **A**.
- Après une coupure du contact, vous pouvez également remettre en marche l'autoradio sans que la clé de contact soit présente. La mise en marche se fait en appuyant sur la commande **A** et l'autoradio s'arrêtera **au bout d'environ 30 minutes**.

SYSTÈME ANTIVOL

Cet autoradio est codé de manière à fonctionner uniquement sur votre véhicule. Il serait inutilisable en cas d'installation sur un autre véhicule.

Nota :

Le système antivol est automatique et ne nécessite aucune intervention de votre part.

SÉLECTION DE LA SOURCE

Pour sélectionner la source Radio, CD (CD déjà inséré et source Radio activée), ou Changeur de CD, appuyez sur la commande **D**.

L'introduction d'un CD lance automatiquement sa lecture.

Nota :

La source sélectionnée est mémorisée à l'arrêt de l'autoradio.

RÉGLAGE DU VOLUME

Tournez la commande **A** pour augmenter ou diminuer le volume sonore.

Vous pouvez aussi augmenter ou diminuer le volume à l'aide des commandes **4** et **6** au volant.

Nota :

- Le volume sonore à l'arrêt de l'autoradio sera le même lors de la prochaine mise en marche.
- Le volume sonore de l'autoradio est automatiquement corrigé en fonction de la vitesse, si la fonction « **volume asservi** » est activée.

ARRÊT MOMENTANÉ DU SON

Appuyez simultanément sur les commandes **4** et **6** au volant pour activer cette fonction.

Le son est interrompu, quelle que soit la source utilisée.

Pour rétablir le son, appuyez sur l'une des commandes au volant.

RÉGLAGE DE LA SONORITÉ

Chaque appui sur la commande **F** affiche le paramètre à régler : le choix d'ambiances sonores prédéfinies, les graves, les aigus, le loudness, le fader (répartition sonore avant/arrière), la balance (répartition sonore gauche/droite) et le volume en fonction de la vitesse.

Les commandes **K** ou **N** vous permettent de modifier les valeurs de la fonction affichée.

Nota :

- La sélection d'une ambiance sonore règle automatiquement les graves et les aigus. Ceux-ci peuvent être modifiés.
Pour retrouver les réglages d'origine des ambiances musicales, remettez les graves et les aigus à zéro.
- Le réglage du loudness, et ceux des graves et des aigus quand ils sont disponibles, sont propres à chaque source et à chaque ambiance musicale.
- Si vous laissez l'autoradio sans action pendant quelques secondes, il repassera en affichage normal.

REMARQUES SUR LA RÉCEPTION RADIO

Votre autoradio sera soumis à des phénomènes que vous ne rencontrez pas dans le cadre de votre installation domestique.

En effet, la réception en AM comme en FM est sujette à des perturbations diverses ne mettant pas en cause la qualité de votre installation, mais dues à la nature des signaux et de leur propagation.

En AM, vous pourrez noter des perturbations lors de passages sous des lignes à haute tension, sous des ponts ou dans des tunnels.

En FM, l'éloignement de l'émetteur, la réflexion du signal sur des obstacles (montagnes, collines, immeubles, etc.), les zones d'ombres (pas de recouvrement par les émetteurs) peuvent entraîner des perturbations de réception.

SÉLECTION DE LA SOURCE RADIO

Appuyez sur la commande **D** pour sélectionner la source.

Vous pouvez aussi effectuer cette opération à l'aide de la commande **5** au volant.

SÉLECTION D'UNE BANDE DE FRÉQUENCES ET D'UNE SÉRIE DE MÉMOIRES

Par appuis successifs sur la commande **E**, l'autoradio passe successivement sur les séries de mémoires FM1, FM2 et FM3, correspondant aux fréquences FM et sur la série de mémoires MW/LW, correspondant aux fréquences AM.

RECHERCHE MANUELLE

La recherche manuelle s'effectue à l'aide des commandes **J** ou **M**.

En maintenant l'une des commandes **J** ou **M** appuyée, vous obtiendrez un défilement continu de la fréquence. Le défilement s'arrête dès que vous relâchez la commande. L'autoradio reste calé sur la fréquence affichée.

SENSIBILITÉ DE RECHERCHE

Il est possible d'effectuer les recherches automatiques suivant deux niveaux de sensibilité :

- Pour capter les émetteurs les plus puissants, choisissez le mode de recherche locale « **LO** » (option par défaut).
- Pour capter les émetteurs plus faibles ou plus lointains, choisissez le mode de recherche sensible « **DX** ».

La recherche d'une station s'effectue d'abord en sensibilité « **LO** » (locale), puis en sensibilité « **DX** » (distante).

Pour effectuer directement une recherche en sensibilité « **DX** » (distante), appuyez deux fois de suite sur l'une des commandes **K** ou **N**.

RECHERCHE AUTOMATIQUE

Appuyez brièvement sur l'une des commandes **K** ou **N**, pour respectivement écouter la station suivante ou précédente, dans la bande de fréquences choisie.

En maintenant l'une des commandes **K** ou **N** appuyée, vous obtiendrez un défilement continu de la fréquence. Le défilement s'arrête sur la première station rencontrée dès que vous relâchez la commande.

Vous pouvez aussi effectuer cette opération à l'aide des commandes **2** et **3** au volant.

Si l'autoradio n'arrivait pas à capter une station dont vous connaissez la fréquence (cas d'un niveau de réception très faible), vous pouvez effectuer une recherche manuelle de cette station.

AFFICHAGE ET SÉLECTION D'UNE STATION DISPONIBLE AUTOUR DU VÉHICULE

Appuyez brièvement sur la commande **G** pour afficher la liste des stations, celle-ci est mise à jour toutes les 10 minutes.

Vous pouvez également mettre à jour cette liste à tout moment en effectuant un appui long sur la commande **G**.

Pour écouter l'une de ces stations, sélectionnez-la à l'aide des commandes **J** ou **M** et validez à l'aide de la commande **L**.

MÉMORISATION MANUELLE

Sélectionnez la bande de fréquences et la série de mémoires désirées à l'aide de la commande **E**.

Choisissez une station par recherche automatique ou manuelle.

Maintenez appuyée pendant plus de deux secondes l'une des commandes de présélection **1** à **6** du clavier **P**.

Le son est momentanément coupé, le retour de celui-ci confirme que la station a bien été mémorisée.

MÉMORISATION AUTOMATIQUE D'ÉMETTEURS (FONCTION AUTOSTORE)

En FM, si vous maintenez appuyée pendant plus de deux secondes la commande **E**, votre autoradio mémorisera automatiquement les 6 meilleurs émetteurs sur la série de mémoires FM3.

L'afficheur indique « **FM AST** ».

L'autoradio mémorise les 6 meilleurs émetteurs en effaçant les 6 précédemment mémorisés.

Après la mémorisation, l'autoradio passe directement sur la mémoire 1 de la série de mémoires FM3.

Nota :

- Si la demande d'informations routières a été engagée (voir SYSTEME RDS), les émetteurs offrant cette possibilité sont mémorisés en priorité.

Lorsqu'aucun émetteur n'a pu être trouvé, les émetteurs précédemment mémorisés sont conservés.

- Lorsque moins de 6 émetteurs ont été trouvés, les mémoires non remplies restent vides.

RAPPEL DES STATIONS MÉMORISÉES

Appuyez brièvement sur la commande **E** pour choisir la bande de fréquences et la série de mémoires désirées.

Un appui bref sur l'une des commandes de présélection **1** à **6** du clavier **P** provoque le rappel de la station mémorisée correspondante. Vous pouvez aussi effectuer cette opération à l'aide de la commande **1** au volant.

Lorsqu'il s'agit d'une station RDS, la fréquence apparaît quelques secondes avant le nom de celle-ci.

Pour les stations RDS, le rappel d'une station peut provoquer la recherche de la fréquence correspondant à la région où vous vous trouvez (voir système RDS).

UTILISATION DE LA FONCTION RDS (RADIO DATA SYSTEM) SUR BANDE FM

La plupart des stations de radio FM utilisent le système RDS dont est équipé votre autoradio.

Le système RDS permet à ces stations de transmettre des données non sonores en plus de la diffusion de leur programme. Les données ainsi diffusées vous permettent l'accès à diverses fonctions décrites dans ce chapitre dont les principales sont l'affichage du nom de la station, l'écoute temporaire de flash d'informations routières ou le suivi automatique de station. Il vous permet de rester à l'écoute de la station choisie quelle que soit la fréquence qu'elle utilise dans les différentes régions que vous traverserez.

SUIVI DES STATIONS RDS

L'autoradio conserve la meilleure réception possible. Il vérifie sans cesse la liste des autres fréquences correspondant à la station radio captée et sélectionne automatiquement la meilleure fréquence (si la station émet sur plusieurs émetteurs ou fréquences).

ACTIVATION/DÉSACTIVATION DES FONCTIONS RDS

Les fonctions RDS sont accessibles à partir des deux menus suivants :

- **Menu Général** (appui sur la commande **O**).
- **Menu Audio** (appui sur la commande **L**).

Pour activer/désactiver les fonctions RDS sur l'afficheur **C** :

1. Appuyez sur la commande **O**.
2. Sélectionnez à l'aide des commandes **J** ou **M** l'icône AUDIO.
3. Confirmez votre choix par un appui sur la commande **L**.
4. Sélectionnez le sous-menu Préférence Bande FM à l'aide des commandes **J** ou **M**. Confirmez votre choix par un appui sur la commande **L**.
5. Sélectionnez le suivi des Stations RDS à l'aide des commandes **J** ou **M**.
6. Validez votre choix à l'aide de la commande **L**.
7. A l'aide de la commande **L**, cochez/décochez pour activer/désactiver la fonction.
8. Validez votre choix en sélectionnant « **OK** » sur l'afficheur.

Pour activer/désactiver les fonctions RDS sur l'afficheur **A** :

1. Appuyez sur la commande **O**.
2. Sélectionnez à l'aide des commandes **J** ou **M** l'icône AUDIO-CD.
3. Sélectionnez le suivi des Stations RDS à l'aide des commandes **J** ou **M**. Le système vous indique l'état activé ou inactivé de la fonction.
4. Modifiez cet état à l'aide des commandes **K** ou **N**.
5. Ensuite veuillez attendre la disparition de l'affichage.

Nota :

Si la fonction RDS est activée :

- Le « **RDS** » sur l'afficheur s'allume si la station reçue utilise le système RDS avec suivi de fréquences.
- Le « **RDS** » sur l'afficheur est barré si la station reçue utilise le système RDS sans suivi de fréquences.

Si votre fonction RDS est désactivée, le « **RDS** » sur l'afficheur sera absent dans tous les cas.

L'afficheur indiquera le « **NOM** » des stations utilisant le système RDS et la fréquence des stations ne l'utilisant pas.

MODE RÉGIONAL DE SUIVI

Certaines stations lorsqu'elles sont organisées en réseau émettent des programmes différents à certains moments dans les différentes régions qu'elles desservent et des programmes communs à d'autres moments.

Vous pouvez choisir de faire un suivi :

- Soit sur une station régionale uniquement.
- Soit sur le réseau entier, avec l'éventualité d'écouter un programme différent.

Pour activer/désactiver cette fonction, procédez comme pour le Suivi des Stations RDS.

Nota :

Lorsque ce mode est activé, l'autoradio ne passera pas d'une station régionale à une autre.

INFORMATIONS ROUTIÈRES - TA (TRAFFIC ANNOUNCEMENT)

Certaines stations permettent, uniquement en bande FM, la diffusion de ces messages grâce à la fonction « **TA** ».

Vous pouvez activer la fonction « **TA** » en appuyant sur la commande **I**. Elle vous permet, tout en écoutant une autre source que la radio, ou une station de radio ne diffusant pas elle-même ces messages, de basculer automatiquement et temporairement sur une station FM qui les diffuse.

Pendant la diffusion des messages, la source d'origine est mise en pause et à la fin des messages, votre autoradio rebasculera automatiquement sur le programme musical écouté à l'origine.

Nota :

- Vous devez être en bande FM.
- La station écoutée doit indiquer par le système RDS qu'elle diffuse de l'information routière.
- Les stations organisées en réseau (EON) ont des émetteurs régionaux diffusant leurs propres programmes : on peut écouter l'une de ces stations et basculer sur la station du réseau qui diffuse les messages d'informations routières.
- Vous pouvez arrêter l'écoute d'un message par un appui sur la commande **I**.

RÉGLAGE DU VOLUME SONORE DES INFORMATIONS ROUTIÈRES

Le volume sonore pour la diffusion de ces informations peut être ajusté indépendamment du volume général.

Tournez la commande **A** pendant la diffusion d'un message d'informations routières.

Le réglage est mémorisé.

SÉLECTION DU TYPE DE PROGRAMME

Certaines stations offrent la possibilité d'écouter en priorité un type de programme sélectionné parmi une liste (PTY).

Appuyez plus de deux secondes sur la commande **I**.

Appuyez sur les commandes **J** ou **M** pour faire défiler et sélectionner le type de programme désiré puis appuyez sur la commande **L** pour valider votre choix.

RECHERCHE D'UNE STATION ÉMETTANT LE TYPE DE PROGRAMME

Lorsque vous avez choisi un type de programme, la liste des stations correspondantes apparaît sur l'afficheur, appuyez sur les commandes **J** ou **M** pour faire défiler et sélectionner la station désirée puis appuyez sur la commande **L** pour valider votre choix.

QUITTER LE MODE PTY

Pour quitter le mode « **PTY** », sélectionnez la fonction désactiver « **PTY** » dans la liste des différents types de programmes.

RADIO TEXT PAR MENU CONTEXTUEL

Cette fonction vous permet de visualiser les informations diffusées par la station concernant le programme en cours d'écoute.

Pour activer/désactiver cette fonction, procédez comme pour le Suivi des Stations RDS.

SÉLECTION DE LA SOURCE CD

Après introduction d'un CD, face imprimée vers le haut, le lecteur CD se met en marche automatiquement.

Pour un passage manuel en source CD (CD déjà inséré), appuyez sur la commande **D** jusqu'à la source désirée.

Vous pouvez aussi effectuer cette opération à l'aide de la commande **5** au volant.

ÉJECTION D'UN CD

Appuyez sur la commande **B** pour éjecter le CD, l'autoradio passe automatiquement en source radio.

Si le CD n'est pas retiré dans les 10 à 15 secondes qui suivent son éjection, il est absorbé automatiquement dans son logement mais sans lecture.

SÉLECTION DE LA PLAGE

Un appui sur la commande **K** permet d'écouter la plage suivante.

Un appui sur la commande **N** permet de revenir au début de la plage en cours, un deuxième appui permet de revenir au début de la plage précédente.

Des appuis successifs permettent de passer plusieurs plages.

Vous pouvez aussi effectuer cette opération à l'aide de la commande **G**, lorsque la liste des plages s'affiche sur l'afficheur, sélectionnez la plage désirée à l'aide des commandes **J** ou **M** puis validez avec la commande **L**.

Vous pouvez aussi effectuer cette opération à l'aide des commandes **2** et **3** au volant.

ÉCOUTE ACCÉLÉRÉE

Pour une écoute accélérée d'un disque, maintenez appuyée l'une des commandes **K** ou **N** pour respectivement effectuer une écoute accélérée en avance ou en retour rapide.

Quand vous relâchez, la lecture du disque reprend normalement.

MENU

Ce menu donne accès à l'activation/désactivation de deux options :

- La lecture des 7 premières secondes environ de chaque plage du CD.
- La lecture aléatoire des plages du CD.

Il est accessible de deux manières :

- Soit en appuyant sur la commande **O** et en procédant comme pour le Suivi des Stations RDS – pour l'afficheur C, le sous-menu correspond aux Préférences Audio.
- Soit lorsque vous êtes en source CD en appuyant sur la commande **L**. Vous aurez accès alors au Menu Audio (uniquement pour l'afficheur C).

Nota :

Lorsque l'une de ces options est activée, elle reste active pour la source changeur CD.

MESURE DE SÉCURITÉ

Par mesure de sécurité, ne faites pas fonctionner un lecteur CD si la température dans l'habitacle est supérieure à +60 °C ou si la température est inférieure à -10 °C.

En cas de température trop élevée, un mécanisme de sécurité automatique empêche le fonctionnement du lecteur CD jusqu'à ce que la température atteigne un niveau acceptable.

MANIEMENT DES DISQUES COMPACTS

Ne laissez pas tomber les CD. Rangez les CD à l'abri de la poussière et évitez toute trace de doigts. Des rayures sur les CD peuvent provoquer une mauvaise restitution sonore. Ne collez pas d'étiquettes sur les CD. N'utilisez pas des CD endommagés ou déformés. N'exposez pas les CD à la chaleur ni aux rayons du soleil.

La surface d'un CD peut être nettoyée à l'aide d'un chiffon doux et propre. Frottez toujours à partir du centre du disque vers la périphérie.

CHANGEUR DE CD (COMPACT DISC)

Cet équipement **S** (si présent) est placé dans la console centrale de la planche de bord et peut recevoir 5 disques.

INTRODUCTION DES CD DANS LE MAGASIN

Introduisez les CD avec la surface imprimée vers le haut.

Nota :

- Chaque logement ne contient qu'un seul disque.
- Le changeur CD ne fonctionne pas si les disques sont insérés à l'envers.

RETRAIT DES DISQUES

Pour retirer un CD, effectuez un appui long sur la commande correspondante.

SÉLECTION DE LA SOURCE CHANGEUR DE CD

Appuyez sur la commande **D** jusqu'au changeur de CD.

Après introduction du magasin, la lecture commence par la première plage du premier CD.

Vous pouvez aussi effectuer cette opération à l'aide de la commande **5** au volant.

SÉLECTION D'UN CD

Pour sélectionner un CD, appuyez sur l'une des commandes de présélection **1** à **5** du clavier **P**, ou faites-les défiler avec les commandes **J** ou **M**.

La lecture du premier morceau du disque commencera automatiquement.

Vous pouvez aussi effectuer cette opération à l'aide de la commande **1** au volant.

Après chaque changement de source, lors du retour en source changeur de CD, la lecture reprendra à l'endroit où elle avait été interrompue.

SÉLECTION DE LA PLAGE

Un appui sur la commande **K** permet d'écouter la plage suivante.

Un appui sur la commande **N** permet de revenir au début de la plage en cours, un deuxième appui permet de revenir au début de la plage précédente.

Des appuis successifs permettent de passer plusieurs plages.

Vous pouvez aussi effectuer cette opération à l'aide des commandes **2** et **3** au volant.

ÉCOUTE ACCÉLÉRÉE

Maintenez appuyée l'une des commandes **K** ou **N** pour respectivement effectuer une écoute accélérée en avance ou en retour rapide. Quand vous relâchez, la lecture du disque reprend normalement.

MENU

Ce menu donne accès à l'activation/désactivation de trois options :

- La lecture des 7 premières secondes environ de chaque plage du CD.
- La répétition du CD en cours d'écoute.
- La lecture aléatoire des plages, CD par CD.

Il est accessible de deux manières :

- Soit en appuyant sur la commande **O** et en procédant comme pour le Suivi des Stations RDS – pour l'afficheur C, le sous-menu correspond aux Préférences Audio.
- Soit lorsque vous êtes en source changeur de CD en appuyant sur la commande **L**. Vous aurez alors accès au Menu AUDIO (uniquement pour l'afficheur C).

Nota :

Lorsque l'une de ces options est activée, elle reste active pour la source CD.

Votre système audio peut être compatible Bluetooth. Il vous permet de connecter un **téléphone portable** pour l'utiliser en fonction « **mains libres** » et d'accéder éventuellement à son répertoire.

Il vous permet d'associer jusqu'à quatre téléphones, pour ensuite pouvoir connecter celui de votre choix.

Les fonctions Bluetooth disponibles et le contenu de l'affichage dépendent du téléphone portable, de ses réglages et de l'abonnement. Pour cette raison il est recommandé de vous renseigner auprès de votre vendeur de téléphone.

Préalablement à toute opération :

- Votre afficheur doit être allumé (clé en position **M**).
- Le système Bluetooth de votre téléphone doit être activé.

JUMELAGE D'UN TÉLÉPHONE

Le jumelage avec un téléphone consiste en une reconnaissance de celui-ci par le système Bluetooth de votre véhicule. Il permet ensuite une connexion instantanée.

Le jumelage ne peut être effectué qu'avec **le contact mis, l'afficheur allumé et le moteur à l'arrêt**. Aucun autre téléphone ne doit être connecté.

- Le jumelage doit être réalisé avec le téléphone et son système Bluetooth activé.

Nota :

Consultez sa notice pour connaître les spécificités de ce jumelage.

- Le téléphone détecte le système Bluetooth de votre véhicule. « **CITROËN** » s'affiche sur votre téléphone.

Vous devez alors sélectionner « **CITROËN** » à l'aide des commandes de votre téléphone. Ensuite vous devez ou non accepter ce jumelage puis sélectionner sur l'afficheur **C**, à l'aide de **J** ou **M**, une des **4** mémoires. Validez par appui sur la commande **L**.

Nota :

Vous pouvez sélectionner une mémoire déjà attribuée mais le téléphone jumelé à cet emplacement ne le sera plus.

- Ensuite le téléphone vous demande de saisir un code d'identification : **1234**.
- Validez.

Nota :

Cette saisie peut intervenir plus tôt dans le déroulement du jumelage.

Le téléphone est désormais jumelé à votre système Bluetooth. Pour accéder immédiatement aux fonctions Bluetooth, il peut être nécessaire de réaliser une connexion (voir page suivante, **Configuration : Connecter un téléphone portable jumelé**).

Une fois le jumelage terminé, vous pourrez connecter votre téléphone par le « **Menu Général** ».

CONNEXION D'UN TÉLÉPHONE JUMELÉ

A chaque entrée dans le véhicule, et après avoir mis en route le système audio, votre téléphone est détecté automatiquement. Si plusieurs téléphones jumelés sont présents, le dernier téléphone à avoir été connecté est reconnu le premier.

Nota :

Des déconnexions peuvent survenir. Une nouvelle connexion peut être nécessaire (voir page suivante, **Configuration : Connecter un téléphone portable jumelé**).

Remarques :

- En cas de problème, il est recommandé d'éteindre puis de rallumer votre téléphone.
- Si vous éteignez votre téléphone dans le champ de réception du système Bluetooth de votre véhicule, la prochaine connexion ne sera pas automatique. Pour rétablir la connexion automatique, vous devrez connecter manuellement votre téléphone (voir page suivante, **Configuration : Connecter un téléphone portable jumelé**).
- Si vous êtes déjà en communication téléphonique lors de la mise en route du système audio, celui-ci détecte le téléphone.
- Il est recommandé de ne pas poser votre téléphone mobile à proximité de votre autoradio pour éviter les interférences.

ACCEPTER UN APPEL ENTRANT

A l'aide de la commande **L**.

MENU GÉNÉRAL

Appuyez sur la commande Menu **O** pour accéder au Menu Général, puis sélectionnez l'icône « **Téléphone** » à l'aide des commandes **J** ou **M** puis validez la sélection avec la commande **L**.

Vous avez accès :

- Au Répertoire.
- A la Configuration.
- A la Gestion d'une communication.

Vous accédez à vos choix à l'aide de **J** ou **M** puis vous les validez avec un appui sur **L**.

Ce menu général est aussi accessible par appui sur la commande **E** puis **L**.

RÉPERTOIRE

Ce menu vous permet d'ouvrir :

- Le répertoire téléphonique du téléphone connecté.
- Le journal des appels.

Répertoire téléphonique

Le lancement d'un appel téléphonique peut être effectué indépendamment du téléphone ou du système audio grâce au répertoire.

Le répertoire s'affiche. Sélectionnez le numéro à l'aide de **J** ou **M** puis validez, avec un appui sur **L**.

Remarques :

- Le répertoire affiché se met à jour automatiquement.
- Si le correspondant ne figure pas dans le répertoire, l'appel ne pourra être effectué qu'à partir du téléphone.
- Si vous disposez d'informations enregistrées sous le format Vcard, vous devez sélectionner votre correspondant puis valider. Une liste de 4 numéros maximum peut s'afficher avec les intitulés suivants : « **Maison** », « **Bureau** », « **Portable** » et « **Voiture** ».

Journal des appels

Après sélection de cet élément puis validation, la liste d'appels s'affiche avec au maximum : **10** appels émis (flèche pointée vers le haut), **10** appels reçus (flèche pointée vers le bas) et **10** appels manqués.

Il est possible de lancer un appel à partir de cette liste : Sélectionnez le numéro à l'aide de **J** ou **M** puis validez, avec un appui sur **L**.

CONFIGURATION

Ce menu vous permet de :

- **Supprimer un jumelage.** A l'aide de **J** ou **M** sélectionnez ce choix puis validez avec **L**. Sélectionnez dans la liste le téléphone que vous ne souhaitez plus avoir en jumelage. Validez.
- **Consulter la liste des jumelages.** La liste des téléphones jumelés s'affiche.
- **Connecter un téléphone portable jumelé.** Sélectionnez le téléphone que vous souhaitez connecter. Cet accès permet de lancer manuellement une connexion.

GESTION D'UNE COMMUNICATION

Ce menu est accessible lors de vos appels et vous permet de :

- Permuter un appel en cas de double appel.
- Raccrocher.
- Être en mode Secret.

Remarque :

Si vous êtes en conversation téléphonique, vous avez accès à ce menu « **Configuration** » par un appui sur **L**.

Permuter un appel

Lors d'une conversation téléphonique, le système peut vous indiquer la réception d'un second appel. Pour l'accepter, validez. Pour passer d'une conversation à l'autre, sélectionnez ce choix.

Raccrocher

Ce choix permet d'arrêter une conversation téléphonique lors d'un double appel par exemple.

Mode secret

Sélectionnez ce choix. Il vous permet de ne plus être entendu par votre correspondant. Pour rétablir le son vers lui, sélectionnez la désactivation du Mode secret dans le menu « **Gestion d'une communication** ».

Nota :

Si vous souhaitez transférer une communication du système audio vers le téléphone portable (pour quitter votre véhicule par exemple), consultez la notice de celui-ci.

RECONNAISSANCE VOCALE

Un appui court sur l'extrémité de la commande d'éclairage 7 lance la reconnaissance vocale du téléphone.

La reconnaissance vocale vous permet de lancer un appel vers un numéro pour lequel vous avez enregistré un libellé sur le téléphone portable jumelé et connecté.

Remarque :

Il est possible de stopper l'appel tant que la numérotation n'a pas débuté, par un appui court sur l'extrémité de la commande d'éclairage 7.

Remarques :

- Lors d'un appel, la source audio en cours d'écoute est coupée.
- Certaines sonneries de téléphone portable peuvent ne pas être reconnues par le système Bluetooth de votre véhicule. Une autre sonnerie sera choisie par le système.

AFFICHAGES

Un appui sur la commande « **TEL** » permettent d'afficher en partie droite de votre afficheur les informations concernant le téléphone.

Le symbole d'un « **Téléphone** » apparaît sur votre afficheur lorsqu'un téléphone portable est connecté.

Le symbole d'une « **Batterie** » apparaît en bas de l'afficheur pour indiquer l'autonomie du téléphone portable connecté.







Le symbole d'une « **Enveloppe** » en bas de votre afficheur vous indique la présence d'un SMS non lu sur le téléphone portable connecté.

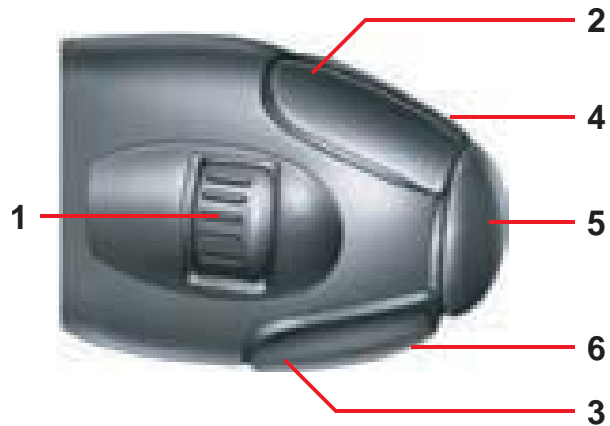
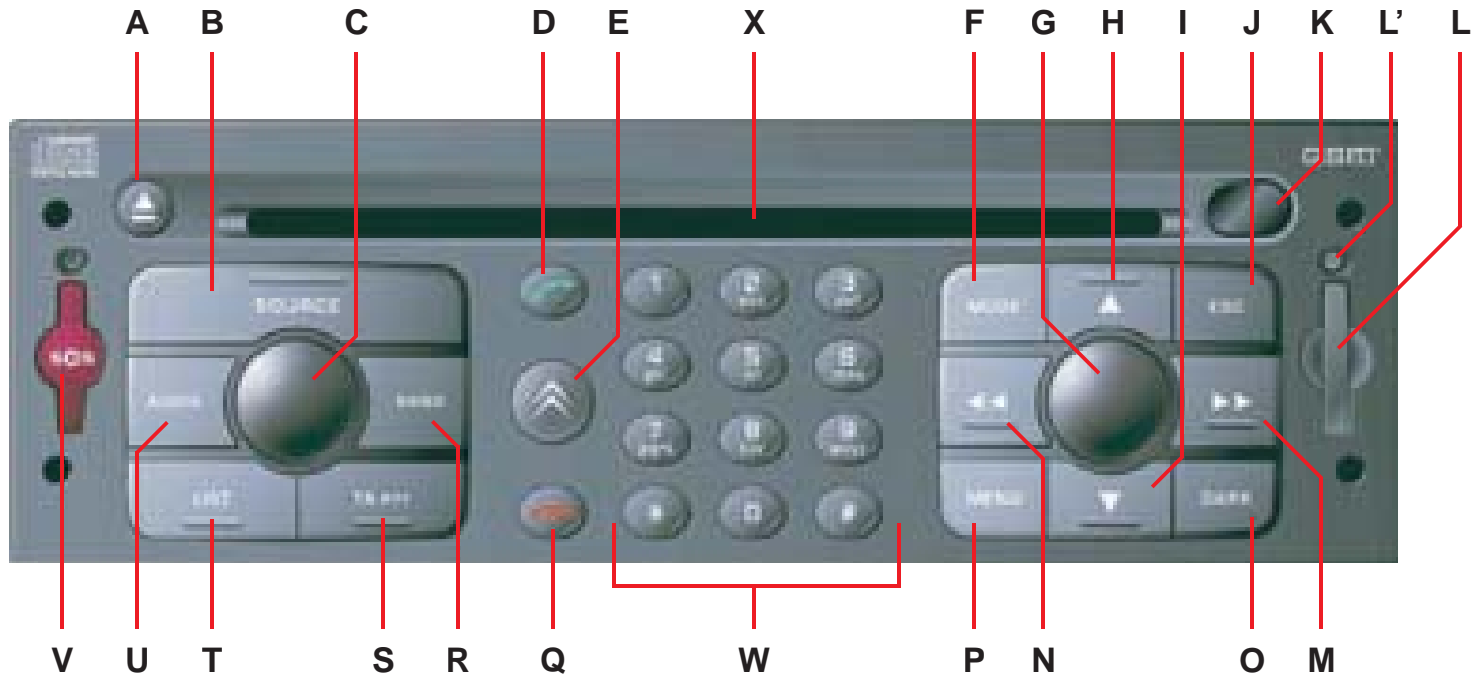

Le symbole d'une « **Bande sonore** » en bas de votre afficheur vous indique la présence d'un message sur le téléphone portable connecté.





NAVIDRIVE AVEC CHANGEUR CD



A		Éjection du CD.			
B	SOURCE	Sélection de la source audio (Radio, CD, Changeur de CD et MP3).	H		<p>Source radio : Recherche manuelle des fréquences supérieures.</p> <p>Source changeur de CD/MP3 : Sélection du CD précédent/Dossier-CD précédent.</p> <p>Autres : Permet de se déplacer dans les menus.</p>
C		<p>Appui : Marche / Arrêt.</p> <p>Rotation : Réglage Volume.</p>			
D		<p>Appui court : décrocher.</p> <p>Affichage du menu contextuel téléphone.</p>	I		<p>Source radio : Recherche manuelle des fréquences inférieures.</p> <p>Source changeur de CD/MP3 : Sélection du CD suivant/Dossier-CD suivant.</p> <p>Autres : Permet de se déplacer dans les menus.</p>
E		<p>Appui court : Accès au menu des services CITROËN.</p> <p>Appui long : Appel direct au service de dépannage CITROËN.</p>	J	ESC	Appui court : Annulation de l'opération en cours ou effacement d'un affichage superposé.
F	MODE	Sélection du type d'information affichée en partie droite de l'afficheur (Radio, Navigation, Ordinateur de bord...).	K		Port infrarouge.
G		<ul style="list-style-type: none"> • Par rotation, la molette permet : <ul style="list-style-type: none"> - De se déplacer dans l'afficheur pour choisir une fonction, un paramètre ou une valeur. - De diminuer ou d'augmenter une donnée dans le cas d'un réglage. - De faire défiler les éléments à sélectionner lorsqu'une liste est affichée. - De modifier l'échelle de la carte sur l'afficheur. • Par pression, la molette permet : <ul style="list-style-type: none"> - D'accéder au menu contextuel (raccourcis vers certains choix de la fonction affichée en partie droite). - De valider la fonction choisie ou la valeur modifiée. - De sélectionner un paramètre de type « réglage » ou « liste » pour pouvoir le modifier. - D'activer/désactiver une fonction. 	L		Logement carte SIM.
			L'		Commande d'éjection du logement de la carte SIM.
			M		<p>Source radio :</p> <ul style="list-style-type: none"> • Appui court : Recherche automatique de la fréquence supérieure. <p>Source CD ou changeur de CD :</p> <ul style="list-style-type: none"> • Appui court : Recherche de la plage suivante. • Appui long : Écoute accélérée en avance rapide. <p>Source MP3 :</p> <ul style="list-style-type: none"> • Appui court : Recherche de la plage suivante. • Appui long : Défilement rapide des plages précédentes. <p>Autres : Déplacement dans les menus.</p>

N		<p>Source radio :</p> <ul style="list-style-type: none"> • Appui court : Recherche automatique des fréquences inférieures. <p>Source CD et changeur de CD :</p> <ul style="list-style-type: none"> • Appui court : Recherche de la plage précédente. • Appui long : Écoute accélérée en retour rapide. <p>Source MP3 :</p> <ul style="list-style-type: none"> • Appui court : Recherche de la plage précédente. • Appui long : Défilement rapide des plages précédentes. <p>Autres : Déplacement dans les menus.</p>	S	TA/PTY	<p>Appui court : Marche/Arrêt Informations routières.</p> <p>Appui long : Marche/Arrêt de la fonction PTY.</p>
			T	LIST	<p>Appui court : Affichage de la liste des stations de radio disponibles (30 maxi) ou de la liste des plages CD.</p> <p>Appui long : Mise à jour de la liste des stations.</p>
			U	AUDIO	<p>Appel des fonctions de réglage audio : Ambiances sonores, graves, aigus, loudness, fader, balance, volume asservi à la vitesse.</p>
			V	SOS	<p>Appui long (de 2 à 8 secondes) : Appel d'urgence.</p>
O	DARK	<p>Permet par appuis courts successifs :</p> <ul style="list-style-type: none"> • Un appui : Seule la partie supérieure de l'afficheur reste allumée. • Deux appuis : Extinction complète (afficheur noir). • Trois appuis : Retour à l'affichage standard. <p>Appui long (supérieur à 10 secondes) : Réinitialisation du système.</p>	W	123456	<p>Source radio :</p> <ul style="list-style-type: none"> • Appui court : Rappel des stations mémorisées. • Appui long : Mémorisation des stations.
				12345	<p>Source Changeur de CD : Sélection d'un CD.</p>
				012345 6789*#	<p>Autres :</p> <ul style="list-style-type: none"> • Toute saisie alphanumérique (téléphone, adresse, réglage date/heure etc.). • Sélection rapide d'un nom commençant par la lettre choisie, dans le répertoire et dans la carte SIM.
P	MENU	<p>Appui court : Accès au menu général.</p> <p>Appui long : Accès au Menu d'aide des commandes vocales, au descriptif de votre équipement, à la démonstration Navigation et à l'état des services.</p> <p>Dans certains pays, cette commande est désactivée en roulant.</p>	X		Logement CD.
Q		<p>En cours de communication :</p> <ul style="list-style-type: none"> • Appui court : Raccrocher. 	Z		Changeur de CD.
R	BAND	<p>Appui court : Sélection des bandes de fréquences et des séries de mémoires.</p> <p>Appui long : Mémorisation automatique des stations FM (Autostore).</p>	<p>Les commandes H, I, M et N permettent en mode « Sélection - Déplacement sur la carte », de se déplacer respectivement vers le haut, le bas, la droite ou la gauche de la carte.</p>		

1		<p>Source radio :</p> <ul style="list-style-type: none"> • Défilement des stations mémorisées. <p>Source Changeur de CD :</p> <ul style="list-style-type: none"> • Sélection du CD suivant ou précédent. <p>Source MP3 :</p> <ul style="list-style-type: none"> • Sélection du dossier-CD suivant ou précédent. <p>Autres :</p> <ul style="list-style-type: none"> • Sélection des éléments suivants ou précédents d'un menu dans un écran, d'une liste, d'un alphabet. 	4		Augmentation du volume.
2		<p>Source radio :</p> <ul style="list-style-type: none"> • Appui court : Recherche automatique de la fréquence supérieure. <p>Source CD et changeur de CD :</p> <ul style="list-style-type: none"> • Appui court : Recherche de la plage suivante. • Appui long : Écoute accélérée en avance rapide. <p>Source MP3 :</p> <ul style="list-style-type: none"> • Appui court : Recherche de la plage suivante. • Appui long : Défilement rapide des plages suivantes. 	5	SRC	<p>Appui court : Changement de source audio (Radio, CD, Changeur de CD, MP3) et entrée auxiliaire Audio/Vidéo.</p> <p>Appui long : Affichage du menu contextuel téléphone (hors numérotation).</p> <p>En appel entrant, communication téléphonique :</p> <ul style="list-style-type: none"> • Appui court : décrocher, raccrocher. <p>Autres cas :</p> <p>Dans un menu, une liste, un alphabet :</p> <ul style="list-style-type: none"> • Appui court : Validation de la fonction, de l'élément ou de la valeur choisie.
3		<p>Source radio :</p> <ul style="list-style-type: none"> • Appui court : Recherche automatique des fréquences inférieures. <p>Source CD et changeur de CD :</p> <ul style="list-style-type: none"> • Appui court : Recherche de la plage précédente. • Appui long : Écoute accélérée en retour rapide. <p>Source MP3 :</p> <ul style="list-style-type: none"> • Appui court : Recherche de la plage précédente. • Appui long : Défilement rapide des plages précédentes. 	6		Diminution du volume.
			4+6		Appui simultané sur les deux commandes : Mute (arrêt momentané du son).
			7		<p>Commande d'éclairage</p> <ul style="list-style-type: none"> • Appui court sur l'extrémité : Activation/Désactivation de la fonction Commandes vocales.



NAVIDRIVE AVEC CHANGEUR CD

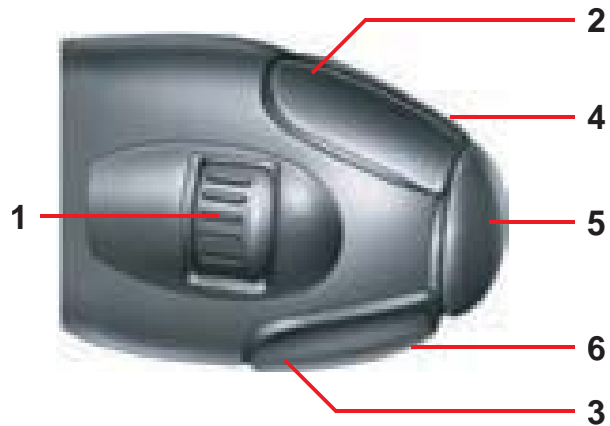
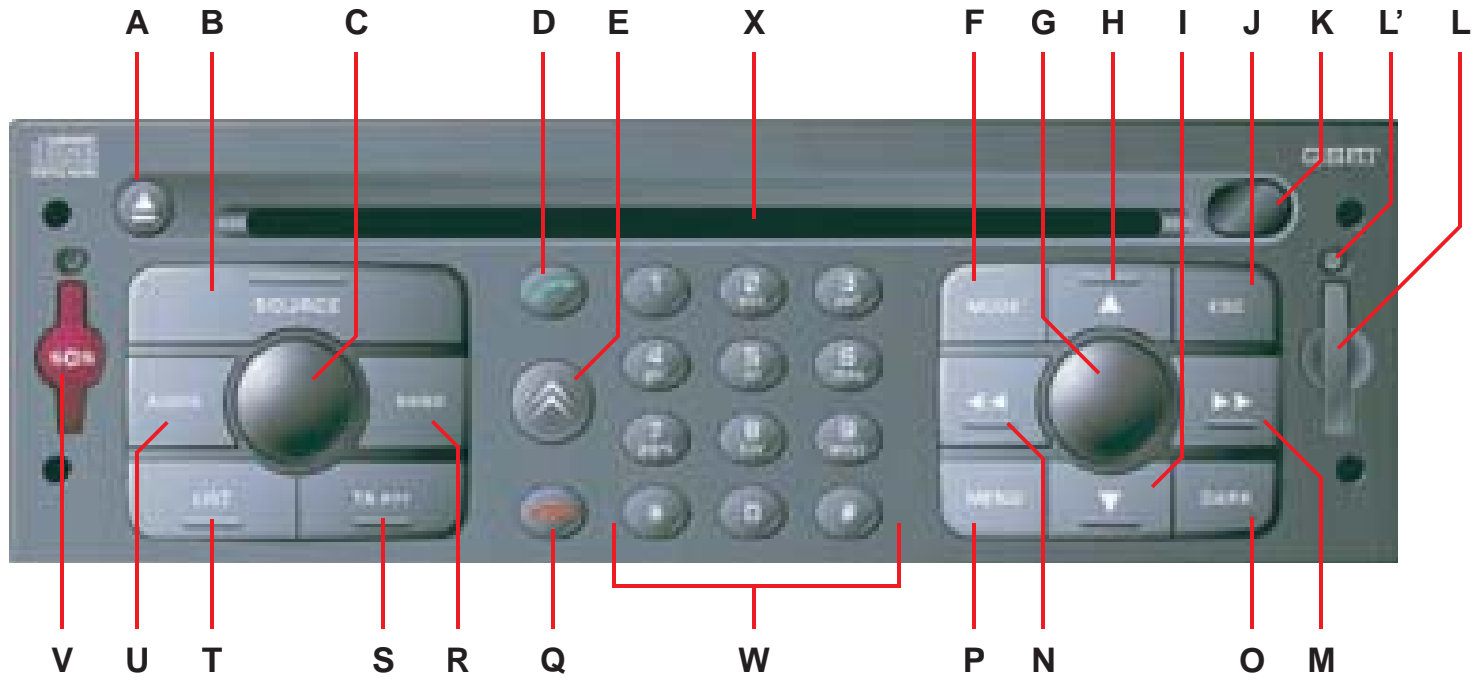

MARCHE / ARRÊT

La clé de contact en position Marche M, appuyez sur la commande **C** pour mettre en marche ou arrêter la partie audio.

Nota :

- Si la partie audio du NaviDrive était en marche avant la coupure du contact véhicule, elle se remettra automatiquement en marche dès la remise du contact.
- La source sélectionnée à l'arrêt du NaviDrive est mémorisée et réapparaîtra dès sa remise en marche.
- Après la coupure du contact, en présence de la clé ou non, le NaviDrive peut fonctionner pendant 30 minutes maximum après un appui sur les commandes **S**, **V**, **D**, **E** ou en insérant un CD dans le lecteur CD.

DESCRIPTIF

Un appui long sur **P** permet d'accéder à un descriptif technique de votre équipement.

CARTE SIM

- Ouvrez la trappe **L** en appuyant à l'aide de la pointe d'un crayon sur l'ouverture située au-dessus de celle-ci **L**. Ensuite, insérez votre carte SIM dans la trappe, puis refermez celle-ci.
- Le retrait de la carte **SIM** de son logement **L** doit être effectué uniquement après l'arrêt du NaviDrive (clé en position **S** (Antivol) et afficheur éteint).
- Sa présence est obligatoire pour le bon fonctionnement de certaines fonctions.

RÉINITIALISATION

En cas de dysfonctionnement du NaviDrive, vous pouvez le réinitialiser par un appui long (supérieur à 10 secondes) sur la commande **O**.

SYSTÈME ANTIVOL

Ce NaviDrive est codé de manière à fonctionner uniquement sur votre véhicule.

Il serait inutilisable en cas d'installation sur un autre véhicule.

Nota :

Le système antivol est automatique et ne nécessite aucune intervention de votre part.

CARACTÉRISTIQUES TECHNIQUES

Votre NaviDrive possède :

- 3 gammes d'onde (MW/LW/FM).
- Un bi-tuner (si afficheur couleur) avec RDS EON PTY, affichage du nom PS, Radio TEXT, suivi de programme RDS, info trafic TA, Information trafic TMC, 24 présélections (18 FM - 6 MW/LW), mémorisation automatique des meilleures stations AST.
- Un lecteur CD compatible MP3.
- Un téléphone GSM bi-bande phase 2 (900MHz/1800MHz), de 2 Watt avec commandes vocales et mémorisation du code PIN.
- Une synthèse vocale pour les consignes de navigation, pour la lecture des mini-messages (SMS) et de l'information RDS - TMC.
- Une puissance audio de 4x35 W.



AFFICHEUR MULTIFONCTIONS

En fonction de vos choix, il affiche les informations des fonctions Navigation – Informations trafic, Audio, Répertoire, Téléphone et Services Télématicques, Configuration et Carte.

Il est possible de modifier l'information affichée en partie droite de votre afficheur par un appui sur **F** ou à l'aide des commandes vocales.

L'information en partie gauche et en partie supérieure de l'afficheur dépend du choix réalisé pour la partie droite.

Certaines informations et actions (alerte, réglages, menu contextuel) sont signalées par l'ouverture temporaire d'une fenêtre sur l'afficheur.

L'afficheur permet aussi la configuration de votre véhicule.

DÉPLACEMENT DANS LES MENUS

Les commandes **G**, **H**, **I**, **M**, **N** et la commande **1** au volant permettent de se déplacer dans les menus et un appui sur la commande **G** de valider vos choix.

Il est recommandé de ne pas utiliser les commandes du NaviDrive en roulant. Dans certains pays, certaines commandes peuvent être désactivées (conformément à la législation nationale).

ENTRETIEN

Pour entretenir l'afficheur, il est recommandé d'utiliser un chiffon non abrasif et un produit pour écran informatique.



MENU GÉNÉRAL

Un appui sur la commande **P** donne accès à l'ensemble des fonctions disponibles sur votre NaviDrive :

- Navigation – Information trafic.
- Audio.
- Répertoire.
- Téléphone et services Télématicques.
- Configuration de votre véhicule.
- Carte (si afficheur couleur).

Le descriptif de celles-ci vous est présenté dans les pages suivantes. Certains choix apparaissent uniquement si vous avez souscrit un contrat spécifique.

MENU CONTEXTUEL

Un appui sur la commande **G** vous permet d'accéder à certains choix disponibles pour la fonction affichée en partie droite de votre afficheur.

ARBORESCENCE DU MENU

NAVIGATION – INFORMATION TRAFIC

 NAV		Saisir une adresse 19 NAV 1. a
	CHOISIR UNE DESTINATION PAGE 19 NAV 1	NaviDrive services 19 NAV 1. b Choix d'un centre d'intérêt..... 20 NAV 1. c Répertoire 20 NAV 1. d Choix d'une des vingt dernières destinations..... 20 NAV 1. a
	ÉTAPES ET ITINÉRAIRES PAGE 21 NAV 2	Ajouter une étape 21 NAV 2. a Ordonner/Supprimer des étapes 21 NAV 2. b Dévier l'itinéraire..... 21 NAV 2. c Destination choisie (pour la changer) 21 NAV 2. d
	MODIFIER LES OPTIONS DE GUIDAGE PAGE 21 NAV 3	Définir les critères de calcul de l'itinéraire 21 NAV 3. a Régler la synthèse vocale 21 NAV 3. b Activer/Désactiver la prononciation du nom de la rue 21 NAV 3. c Visualiser les informations du CD-ROM de navigation..... 21 NAV 3. d Effacer les dernières destinations 21 NAV 3. e
	INFORMATION TRAFIC TMC PAGE 21 NAV 4	Consulter les messages 23 NAV 4. a Filtrer les informations TMC 23 NAV 4. b Activer/Désactiver filtre sur itinéraire..... 23 Filtre par événement..... 23 Filtre géographique 23 Choix de la station TMC 23 Régler la synthèse vocale 21 NAV 4. c Activer/Désactiver la présentation des messages 21 NAV 4. d
	ARRÊTER/REPRENDRE LE GUIDAGE 17 NAV 5	
MENU CONTEXTUEL NAVIGATION – INFORMATION TRAFIC 18		

8 ARBORESCENCES DES MENUS AUDIO – ORDINATEUR DE BORD



	Activer/désactiver la fonction de suivi RDS en FM	25
	AUD 1. a	
	Activer/désactiver le mode régional de suivi en FM.....	25
	AUD 1. b	
	Activer/désactiver l'affichage Radio Text.....	25
	AUD 1. c	
	Activer/désactiver l'affichage du détail CD MP3	25
	AUD 1. d	
MENU CONTEXTUEL SOURCE RADIO		25
MENU CONTEXTUEL SOURCE CD		31
MENU CONTEXTUEL MP3		31
MENU CONTEXTUEL SOURCE CHANGEUR DE CD		32





	Saisir une distance à destination	33
	MODIFIER LES UNITÉS	33
CONFIGURATION ORDINATEUR DE BORD PAGE 33 ODB 1		
	Afficher le journal des alertes	33
	ODB 2. a	
	Afficher le niveau de charge de la pile de secours.....	33
	ODB 2. b	
	Afficher l'état de la couverture GPS.....	33
	ODB 1. c	
DIAGNOSTIC PAGE 33 ODB 2		
ÉTAT DES FONCTIONS		33
ODB		
MENU CONTEXTUEL ORDINATEUR DE BORD		33

 <p>REP</p> <p>GESTION DES FICHES DU RÉPERTOIRE PAGE 34 REP 1</p> <p>CONFIGURATION PAGE 34 REP 2</p> <p>TRANSFERT DE FICHES PAGE 35 REP 3</p>	Consulter ou modifier une fiche 34 REP 1. a
	Ajouter une fiche 34 REP 1. b
	Supprimer une fiche 34 REP 1. c
	Supprimer toutes les fiches 34 REP 1. d
	Sélection du répertoire 34 REP 2. a
	Nommer le répertoire 34 REP 2. b
	Choisir le répertoire de démarrage 34 REP 2. c
	Échange par infrarouge 35 REP 3. a
	Envoyer toutes les fiches 35 REP 3. a.I
	Envoyer une fiche 35 REP 3. a.II
	Recevoir par infrarouge 35 REP 3. a.III
	Échange avec la carte SIM 35 REP 3. b
Envoyer toutes les fiches vers SIM 35 REP 3. b.I	
Envoyer une fiche vers SIM 35 REP 3. b.II	
Recevoir toutes les fiches de la SIM 35 REP 3. b.III	
Recevoir une fiche de la SIM 35 REP 3. b.IV	

10 ARBORESCENCE DU MENU TÉLÉPHONE ET SERVICES TÉLÉMATIQUES

			
TEL			
● APPELER..... 38			
TEL 1			
● SERVICES PAGE 40 TEL 2			
		CITROËN on Line..... 39	
		TEL 2.a	
		CITROËN Assistance..... 39	
		TEL 2.b	
		NaviDrive services..... 39	
		TEL 2.c	
		Messages reçus..... 39	
		TEL 2.d	
● FONCTIONS DU TÉLÉPHONE PAGE 40 TEL 3			
		Réseau..... 40	
		TEL 3.a	
		Durée des appels..... 40	
		TEL 3.b	
		Gérer le code PIN..... 40	
		TEL 3.c	
		Options des appels..... 40	
		TEL 3.d	
		Configurer les appels..... 40	
		Options de la sonnerie pour appels vocaux..... 40	
		N° de renvoi appel vocal pour SMS..... 40	
		Effacer la liste des appels et SMS..... 40	
● MINI-MESSAGES (SMS) PAGE 40 TEL 4			
		Lecture des SMS..... 40	
		TEL 4. a	
		Envoi des SMS..... 40	
		TEL 4. b	
		Rédaction d'un SMS..... 40	
		TEL 4. c	
		Effacer la liste des SMS..... 40	
		TEL 4. d	

ARBORESCENCES DES MENUS CONFIGURATION – CARTE – VIDÉO

 CFG	DÉFINIR LES PARAMÈTRES VÉHICULE PAGE 42 CFG 1	Fonctionnement de l'essuie-vitre arrière.....	42
		Configuration éclairage.....	42
 CFG	CONFIGURATION AFFICHEUR PAGE 42 CFG 2	Choisir les couleurs.....	42
		Régler la luminosité et la brillance.....	42
		Son.....	42
		Paramètres internationaux (heure, date, etc.).....	42
		Choix de la langue.....	42

 CAR	DÉPLACER LA CARTE CAR 1	Carte orientée Nord.....	44
		Carte orientée véhicule.....	44
	ORIENTATION DE LA CARTE PAGE 44 CAR 2		
	CENTRER AUTOUR DU VÉHICULE CAR 3		
	DÉTAILS DE LA CARTE CAR 4		
MÉMORISER LA POSITION COURANTE CAR 5			
MENU CONTEXTUEL CARTE		44	

GÉNÉRALITÉS

Les commandes vocales vous permettent de piloter un certain nombre de fonctions :

- A l'aide d'un libellé enregistré par l'utilisateur, exemple : « **Bureau** » ou « **Domicile** ». Pour améliorer l'efficacité de la reconnaissance de ces libellés, il est recommandé de les enregistrer avec des intonations différentes.
- A l'aide de mots ou d'expressions préenregistrés, exemple : « **Radio** », « **Aide** ».

Les commandes vocales fonctionnent selon une arborescence de mots. Il faut qu'un mot dans un niveau soit reconnu pour pouvoir prononcer l'un des mots dans le niveau suivant.



LANCEMENT/ARRÊT DE LA RECONNAISSANCE VOCALE

Effectuez un appui court sur l'extrémité de la commande d'éclairage **7** pour activer cette fonction.

L'activation de la fonction est confirmée par un bip et par l'ouverture d'une fenêtre sur l'afficheur. Le système est alors à l'écoute. Si le mot énoncé est compris par le système, alors il est affiché dans la fenêtre et un bip retentit. Dans le cas contraire le système dit « **Pardon** ». Il faut alors redire le mot.

Les commandes vocales se désactivent automatiquement et le système émet un double bip quand une action a été réalisée à l'aide des commandes vocales.

En l'absence d'énoncé de commandes vocales, cette fonction sera neutralisée au bout de quelques secondes, le système dit « **Fin de reconnaissance** ».

Un appui sur l'extrémité de la commande d'éclairage **7** ou sur **J**, désactive la fonction.

Exemple :

Pour obtenir la station de radio mémorisée numéro **3**, il faut : Prononcer le mot « **Radio** », attendre le retour du système avec un bip, puis prononcer le mot « **Mémoire** », attendre le retour du système avec un bip, puis finir avec le mot **3**.

Après le double bip, l'action commandée est réalisée.

L'énoncé du mot « **Aide** » et « **Que puis-je dire** », affiche l'ensemble des commandes disponibles au moment de la demande.

Prononcez les mots clés correspondants à l'action que vous voulez réaliser.

Si vous ne savez plus vous situer dans les niveaux de l'arborescence vocale, le mot « **Annuler** » ramène les commandes vocales au niveau précédent de l'arborescence.

Quel que soit l'utilisateur, les mots ou expressions préenregistrés sont plus facilement reconnus par le système que les libellés enregistrés par un utilisateur.

LISTE ET ARBORESCENCE DES COMMANDES VOCALES

Afficher	Audio	Affiche en partie droite de l'afficheur les informations de la source audio en cours	
	Guidage	Affiche en partie droite de l'afficheur les informations de navigation / guidage	
	Navigation	Affiche en partie droite de l'afficheur les informations de navigation / guidage	
	Ordinateur de bord	Affiche en partie droite de l'afficheur les informations de l'ordinateur de bord	
	Téléphone	Affiche en partie droite de l'afficheur les informations du téléphone	
	Annuler	Revient au premier niveau de l'arborescence des commandes vocales	
	Aide	Affiche les commandes vocales disponibles à ce niveau	
	Que puis je dire	Affiche les commandes vocales disponibles à ce niveau	
Appeler	« Libellé pré-enregistré »	Lance un appel téléphonique vers le premier numéro de la fiche associée au libellé vocal prononcé	
Arrêter		Arrête les commandes vocales	
Changeur		Passé en source audio changeur CD	
Changeur	Disque numéro	1-6	Passé à l'écoute du CD du changeur dont le numéro a été donné
		Annuler	Revient au premier niveau de l'arborescence des commandes vocales
		Aide	Affiche les commandes vocales disponibles à ce niveau
		Que puis je dire	Affiche les commandes vocales disponibles à ce niveau
	Disque précédent		Passé à l'écoute du CD précédent dans le changeur
	Disque suivant		Passé à l'écoute du CD suivant dans le changeur
	Lecture aléatoire		Active, ou désactive, l'écoute en mode aléatoire du CD en cours
	Liste		Affiche la liste des plages du CD en cours de lecture
	Plage numéro	1-20	Passé à l'écoute de la plage dont le numéro a été donné pour le CD en cours
		Annuler	Revient au premier niveau de l'arborescence des commandes vocales
		Aide	Affiche les commandes vocales disponibles à ce niveau
		Que puis je dire	Affiche les commandes vocales disponibles à ce niveau
	Plage précédente		Passé à la plage précédente du CD en cours d'écoute
	Plage suivante		Passé à la plage suivante du CD en cours d'écoute
	Répéter		Active, ou désactive, la répétition de l'écoute du CD en cours
	Scan		Active, ou désactive, l'écoute du début des plages du CD en cours
	Annuler		Revient au premier niveau de l'arborescence des commandes vocales
	Aide		Affiche les commandes vocales disponibles à ce niveau
	Que puis je dire		Affiche les commandes vocales disponibles à ce niveau

LISTE ET ARBORESCENCE DES COMMANDES VOCALES

Guidage	Arrêter		Arrête le guidage en cours	
	Répertoire	« Libellé pré-enregistré »	Lance un guidage vers l'adresse contenue dans la fiche associée au libellé vocal prononcé	
	Reprendre		Reprend le guidage vers la dernière destination utilisée	
	Voir	Destination		Centre la carte sur la destination en cours ou la dernière destination
		Véhicule		Centre la carte autour du véhicule
		Annuler		Revient au premier niveau de l'arborescence des commandes vocales
		Aide		Affiche les commandes vocales disponibles à ce niveau
		Que puis je dire		Affiche les commandes vocales disponibles à ce niveau
	Zoom moins		Agrandit la zone représentée sur la carte	
	Zoom plus		Diminue la zone représentée sur la carte	
Annuler		Revient au premier niveau de l'arborescence des commandes vocales		
Aide		Affiche les commandes vocales disponibles à ce niveau		
Que puis je dire		Affiche les commandes vocales disponibles à ce niveau		
Guider vers	« Libellé pré-enregistré »		Lance un guidage vers l'adresse contenue dans la fiche associée au libellé vocal prononcé	
Info trafic	Afficher		Affiche la liste des messages d'information trafic TMC	
	Lire		Lit le message dans la liste des messages TMC ou lit le dernier message sélectionné	
	Annuler		Revient au premier niveau de l'arborescence des commandes vocales	
	Aide		Affiche les commandes vocales disponibles à ce niveau	
	Que puis je dire		Affiche les commandes vocales disponibles à ce niveau	
Lecteur de CD			Passé en source audio CD	
Lecteur de CD	Lecture aléatoire		Active, ou désactive, l'écoute en mode aléatoire du CD	
	Liste		Affiche la liste des plages du CD en cours de lecture	
	Plage numéro	1-20		Passé à l'écoute de la plage dont le numéro a été donné
		Annuler		Revient au premier niveau de l'arborescence des commandes vocales
		Aide		Affiche les commandes vocales disponibles à ce niveau
		Que puis je dire		Affiche les commandes vocales disponibles à ce niveau
	Plage précédente		Passé à la plage précédente du CD	
	Plage suivante		Passé à la plage suivante du CD	
	Scan		Active, ou désactive, l'écoute du début des plages du CD	
	Annuler		Revient au premier niveau de l'arborescence des commandes vocales	
	Aide		Affiche les commandes vocales disponibles à ce niveau	
	Que puis je dire		Affiche les commandes vocales disponibles à ce niveau	
	Répertoire	Répéter		Active ou désactive la répétition du Dossier-CD en cours d'écoute
		Suivant		Passé au Dossier-CD suivant
		Précédent		Passé au Dossier-CD précédent
Annuler			Revient au premier niveau de l'arborescence des commandes vocales	
Aide			Affiche les commandes vocales disponibles à ce niveau	
Que puis je dire			Affiche les commandes vocales disponibles à ce niveau	

LISTE ET ARBORESCENCE DES COMMANDES VOCALES

Message	Afficher		Affiche la liste des SMS	
	Lire		Lit le dernier SMS reçu ou le SMS sélectionné dans la liste des messages	
	Annuler		Revient au premier niveau de l'arborescence des commandes vocales	
	Aide		Affiche les commandes vocales disponibles à ce niveau	
	Que puis je dire		Affiche les commandes vocales disponibles à ce niveau	
Navigation	Arrêter		Arrête le guidage en cours	
	Répertoire	« Libellé pré-enregistré »	Lance un guidage vers l'adresse contenue dans la fiche associée au libellé vocal prononcé	
	Reprendre		Reprend le guidage vers la dernière destination utilisée	
	Voir	Destination		Centre la carte sur la destination en cours ou la dernière destination
		Véhicule		Centre la carte autour du véhicule
		Annuler		Revient au premier niveau de l'arborescence des commandes vocales
		Aide		Affiche les commandes vocales disponibles à ce niveau
		Que puis je dire		Affiche les commandes vocales disponibles à ce niveau
	Zoom moins		Agrandit la zone représentée sur la carte	
	Zoom plus		Diminue la zone représentée sur la carte	
	Annuler		Revient au premier niveau de l'arborescence des commandes vocales	
	Aide		Affiche les commandes vocales disponibles à ce niveau	
	Que puis je dire		Affiche les commandes vocales disponibles à ce niveau	
Non		Annule une demande de suppression de message SMS		
Oui		Confirme une demande de suppression de message SMS		
Précédent		Passé à la station précédente en radio, plage précédente en CD/CDC. Si message SMS en cours de lecture, lecture du message précédent		
Radio		Passé en source audio Radio		
Radio	Autostore		Mémorise les 6 meilleurs stations FM reçues autour du véhicule	
	Liste		Affiche une liste de stations reçues autour du véhicule	
	Mémoire	1-6		Sélectionne la station correspondant au numéro de mémoire donné
		Annuler		Revient au premier niveau de l'arborescence des commandes vocales
		Aide		Affiche les commandes vocales disponibles à ce niveau
		Que puis je dire		Affiche les commandes vocales disponibles à ce niveau
	Précédent		Lance la recherche automatique de la station de radio précédente	
	Suivant		Lance la recherche automatique de la station de radio suivante	
	Annuler		Revient au premier niveau de l'arborescence des commandes vocales	
	Aide		Affiche les commandes vocales disponibles à ce niveau	
Que puis je dire		Affiche les commandes vocales disponibles à ce niveau		

LISTE ET ARBORESCENCE DES COMMANDES VOCALES

SMS	Afficher		Affiche la liste des SMS
	Lire		Lit le dernier SMS reçu ou le SMS sélectionné dans la liste des messages
	Annuler		Revient au premier niveau de l'arborescence des commandes vocales
	Aide		Affiche les commandes vocales disponibles à ce niveau
	Que puis je dire		Affiche les commandes vocales disponibles à ce niveau
Stop			Arrête la lecture des messages SMS. Arrête les commandes vocales
Suivant		Passé à la station suivante en radio, plage suivante en CD/CDC. Si message SMS en cours de lecture, lecture du message suivant	
Supprimer			Demande de suppression du message SMS en cours de lecture
Téléphone	Boîte vocale		Lance un appel téléphonique vers la boîte vocale de l'utilisateur
	Dernier numéro		Lance un appel téléphonique vers le numéro le plus récent figurant dans la liste des appels
	Messagerie vocale		Lance un appel téléphonique vers la boîte vocale de l'utilisateur
	Répertoire	« Libellé pré-enregistré »	Lance un appel téléphonique vers le premier numéro de la fiche associée au libellé vocal prononcé
	Annuler		Revient au premier niveau de l'arborescence des commandes vocales
	Aide		Affiche les commandes vocales disponibles à ce niveau
	Que puis je dire		Affiche les commandes vocales disponibles à ce niveau
Aide			Affiche les commandes vocales disponibles au premier niveau
Que puis je dire			Affiche les commandes vocales disponibles au premier niveau

Lors de la première utilisation de la navigation, ou dans le cas d'un débranchement de la batterie, il est nécessaire d'initialiser le système de navigation. Pour cela, placez le véhicule dans un endroit non couvert afin qu'il puisse entrer en contact avec un satellite puis mettez la clé de contact sur la position M (contact, marche voir notice d'emploi) pendant quinze minutes.

PRÉSENTATION

Le système de navigation embarqué, vous guide au moyen d'indications vocales et visuelles, vers la destination de votre choix.

Le cœur du système réside dans l'utilisation d'une base de données cartographiques stockée sur un CD-ROM et d'un système GPS.

Le système GPS permet de situer votre position grâce à plusieurs satellites.

Le système de navigation embarqué est constitué des éléments suivants :

- Un lecteur de CD-ROM.
- Une commande de rappel du dernier message vocal – en cours de navigation, un appui long sur l'extrémité de la commande d'éclairage **7** permet de répéter la dernière information vocale.
- Des données cartographiques sous forme de CD-ROM à insérer obligatoirement face imprimée vers le haut dans le logement **X**.
- Une synthèse vocale énonçant les consignes de manœuvres pendant la navigation.
- Un afficheur.
- Une antenne GPS.
- Des commandes en façade et au volant.

Certaines fonctions ou services décrits peuvent varier en fonction de la version du CD-ROM ou du pays de commercialisation.

Dans le cas où l'on ne recevrait pas ou mal la localisation GPS par satellites (ex : ponts, parkings souterrains etc.), la localisation du véhicule où le calcul de guidage peuvent être perturbés momentanément.

LES INFORMATIONS TRAFIC TMC

Dans certains pays, des messages d'information trafic sont émis par des stations de radio FM. Ces informations, diffusées par le système RDS, peuvent être reçues et décodées par le NaviDrive. Le descriptif de cette fonction est réalisé à partir de la page 21.

VOLUME DES CONSIGNES VOCALES

Lors de l'énoncé d'une consigne vocale, vous pouvez en régler le volume à l'aide de la commande **C** ou des commandes **4** et **6** au volant.

Vous pouvez désactiver les consignes de guidage vocal dans le menu « **Configuration** » – « **Afficheur** » – « **Son** ».

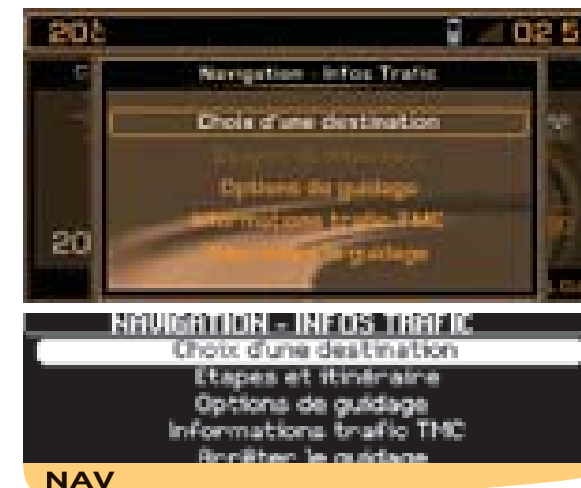

MENU PRINCIPAL NAVIGATION – INFORMATION TRAFIC

Appuyez sur **P** puis à l'aide de la molette **G** sélectionnez l'icône Navigation – Information trafic pour accéder aux choix suivants :

- **Choix d'une destination.**
- **Étapes et itinéraires.**
- **Options de guidage.**
- **Les informations trafic TMC.**
- **Arrêter/Reprendre le guidage.**

Après le lancement d'un guidage, un affichage vous met en garde concernant l'utilisation de la navigation. Si vous acceptez son contenu, appuyez sur **G**.

Respectez la signalisation routière en vigueur.

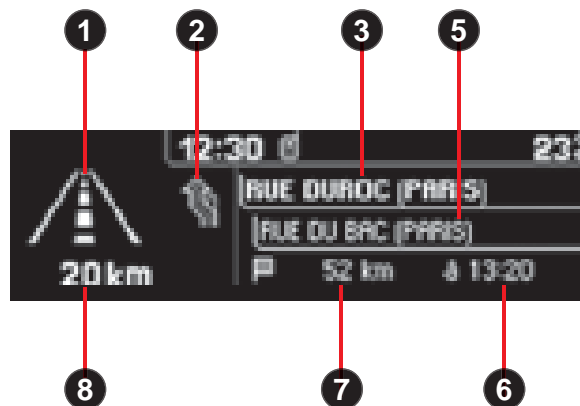

Pendant la navigation, sous réserve de la présence du CD-ROM de navigation, l'afficheur indique les manœuvres à effectuer :

- 1 En navigation : manœuvre à effectuer ou, momentanément, cap à suivre.
Hors guidage : Affichage d'une boussole.
- 2 Prochaine manœuvre à effectuer.
- 3 Prochaine voie à emprunter et nom de la ville.
- 4 Symbole concernant l'information Trafic ou les services à proximité (afficheur couleur).
- 5 Voie actuellement empruntée et nom de la ville.
- 6 Heure estimée d'arrivée à destination (sur la base d'un trafic fluide).
- 7 Distance jusqu'à la destination finale.
- 8 Distance jusqu'à la prochaine manoeuvre.

Remarque :

En fonction de la situation du véhicule et de la réception des informations GPS, ces informations peuvent disparaître momentanément de l'afficheur.

Astuce :

En affichage Navigation, un appui long sur la commande « **Menu** » permet d'accéder à l'activation d'une démonstration de la fonction Navigation de votre NaviDrive.

Ensuite sélectionnez une destination au moyen du Menu Navigation. Après saisie, lancez la Navigation pour afficher une simulation de déplacement de votre véhicule. Le point de départ sera soit le lieu où le véhicule est localisé, soit la dernière localisation connue. Il est possible de saisir via le menu de démonstration un autre point de départ. Cette démonstration peut vous permettre de visionner un trajet que vous souhaitez prochainement effectuer.

MENU CONTEXTUEL NAVIGATION – INFORMATION TRAFIC

Un appui sur **W** au cours d'une navigation, affichée en partie droite, vous permet de :

- **Modifier l'affichage de la carte.** Affichage plein écran ou en partie droite (afficheur couleur uniquement).
- **Dévier le parcours.** En cours de guidage cette fonction vous permet de modifier votre parcours initial. Saisissez la distance de la déviation désirée puis choisissez « **OK** » et validez.
- **Mémoriser la position du véhicule.** La position du véhicule sera sauvegardée dans le répertoire courant avec pour libellé le nom de la ville et de la voie (si disponibles sur le CD-ROM Navigation). Sinon le libellé correspond aux coordonnées GPS du lieu.
- **Modifier les critères de guidage de votre itinéraire.**
- **Arrêter/Reprendre le guidage.**

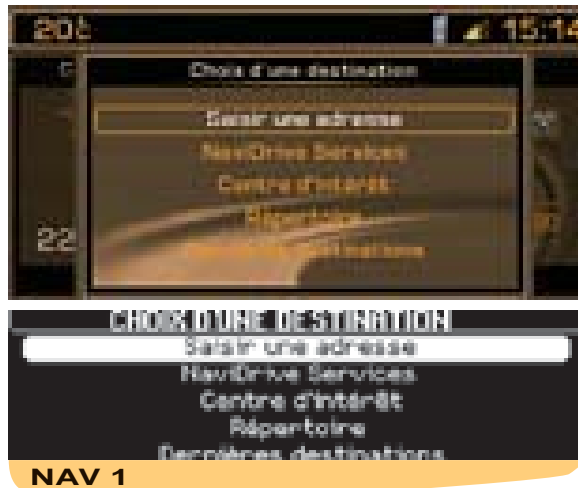

CHOISIR UNE DESTINATION

Ce menu vous permet de :

- **Saisir une adresse.**
- Accéder aux **NaviDrive Services** si vous avez souscrit un contrat spécifique (assistance et saisie d'une destination).
- **Choisir un centre d'intérêt disponible** dans une ville (restaurant, aéroport, hôtel, cinéma, théâtre etc.).
- **Choisir une destination archivée dans un répertoire.**
- **Choisir une des vingt dernières destinations.**



SAISIR UNE ADRESSE

La dernière adresse de guidage est affichée.

1 Saisir un nom de ville

- Pour saisir le nom d'une ville, placez vous sur « **Ville** » puis validez. Ensuite, sélectionnez puis validez chaque lettre ou saisissez-les à l'aide du clavier alphabétique.

En cas d'erreur, « **Corriger** » permet d'effacer la dernière lettre saisie.

Remarque :

Après la validation d'une lettre, seules celles pouvant composer un nom existant dans la base de données apparaissent.

- « **Liste** » vous indique, au fur et à mesure de la saisie du nom de la ville, le nombre de villes commençant par ou comportant les mêmes lettres.
Sélectionnez « **Liste** » pour en choisir une.

- Lorsque la liste contient moins de 6 noms, ces derniers s'affichent automatiquement.

Sélectionnez une ville puis validez.

Lorsque le nom complet de la ville est affiché, sélectionnez puis validez « **OK** ».

2 Saisie du nom de la voie

Saisissez le nom de la voie en procédant de la même manière que pour le nom de la ville.

Nota : Ne saisissez pas le type de la voie (rue, avenue etc.).

3 Validation

Lorsque le nom complet de la voie est affiché, sélectionnez puis validez « **OK** ».

Astuces :

- Si vous saisissez uniquement le nom de la ville puis validez directement « **OK** », vous vous rendez directement en centre ville.
- La fonction « **Archiver** » permet de mémoriser l'adresse affichée dans une fiche du répertoire courant.
- Le choix « **Lieu actuel** » permet d'afficher l'adresse courante.
- Le choix « **GPS** » permet de sélectionner les coordonnées GPS.



4 Saisir un numéro de voie ou un nom de voie en intersection

Vous pouvez saisir le numéro de la voie recherchée à l'aide de la molette **G** ou du clavier alphanumérique.

Sélectionnez puis validez « **OK** ».

Remarque :

Le premier et le dernier numéro de la voie sont affichés.

Vous pouvez aussi sélectionner une voie dans la liste des « **Intersections** », ce qui permet de ne pas saisir de numéro de voie.

Remarque :

Lorsque la voie sélectionnée n'a pas de numéro, la liste des voies en intersections est automatiquement affichée.

La destination complète s'affiche.

Sélectionnez puis validez « **OK** », pour lancer le guidage.

Suivez les indications de manoeuvre.

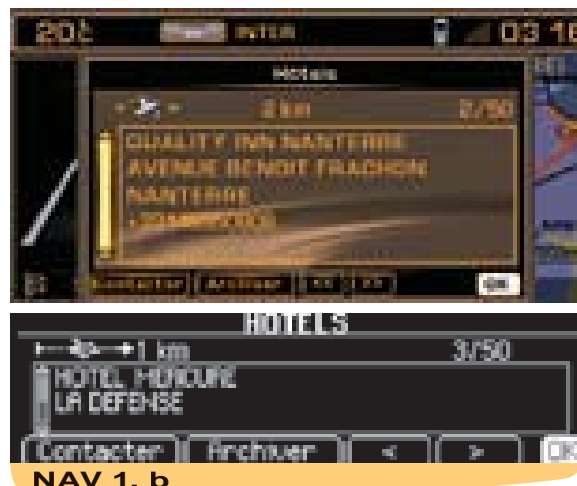

CHOIX D'UN CENTRE D'INTÉRÊT

Si vous désirez être dirigé vers un centre d'intérêt, sélectionnez la catégorie du centre d'intérêt et validez.

La liste des centres d'intérêt de la catégorie sélectionnée s'affiche. Sélectionnez puis validez le centre d'intérêt désiré, pour accéder au menu « **Choix du lieu** ».

La dernière adresse saisie est affichée.

Il existe trois possibilités pour définir le lieu autour duquel vous désirez obtenir un centre d'intérêt :

- Reprendre la dernière adresse saisie en validant la fonction « **OK** ».
- Saisir le nom d'une nouvelle ville puis saisir la voie (optionnel).
- Afficher automatiquement le nom du lieu où vous vous trouvez grâce à la fonction « **Lieu actuel** ».

Remarque :

Si le centre d'intérêt sélectionné n'est pas disponible au lieu programmé, un message vous en informera.

Après validation du lieu, le centre d'intérêt le plus proche de celui-ci s'affiche. La distance indiquée est la distance à vol d'oiseau de celui-ci.

Une indication dans le bandeau de (X/n) vous indique s'il existe plusieurs établissements (n = maximum) proposant le même centre d'intérêt dans un périmètre, à vol d'oiseau, de 50 km du lieu choisi.

Utilisez « << », « >> » ou « < », « > » pour consulter la liste proposée.

Lorsque l'établissement de votre choix est affiché, vous pouvez choisir :

- « **OK** » pour activer un guidage vers ce centre d'intérêt.
- « **Archiver** » pour enrichir votre répertoire.
- « **Contacter** » pour appeler ce centre d'intérêt.

CHOIX DANS LE RÉPERTOIRE

La fonction « **Choix dans le répertoire** » permet de lancer un guidage vers un lieu archivé sur une fiche avec le CD-ROM navigation présent.

CHOIX PARMIS LES DERNIÈRES DESTINATIONS

La fonction « **Choix parmi les dernières destinations** » permet de lancer un guidage vers l'une des vingt dernières destinations qui sont automatiquement mémorisées par votre équipement.



ÉTAPES ET ITINÉRAIRES

Ce menu vous permet :

- **D'ajouter une étape sur votre itinéraire** après le lancement d'un guidage.
- **D'ordonner ou supprimer des étapes.**
- **De dévier votre itinéraire.** Vous devez indiquer le nombre de kilomètres que vous souhaitez éviter pour permettre le calcul d'un nouvel itinéraire.
- **De sélectionner la destination choisie initialement** pour la modifier.

Remarque : Si une étape est programmée, le système de navigation cherchera toujours à passer par celle-ci tant qu'elle n'est pas franchie ou supprimée.

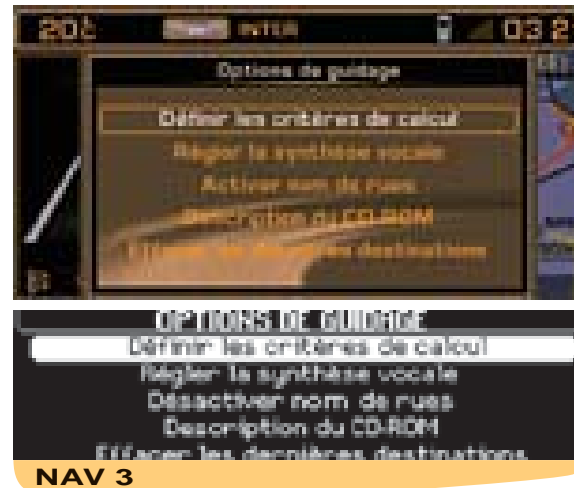

OPTIONS DE GUIDAGE

Ce menu vous permet :

- **De définir les critères de calcul de votre itinéraire** pour qu'il soit le plus rapide, le plus court, qu'il tienne compte de l'information trafic etc. Les derniers critères sélectionnés sont affichés.
- **De régler le volume de la synthèse vocale des consignes de guidage.**
- **D'activer/désactiver la prononciation du nom de la rue** dans les consignes vocales.
- **De visualiser les informations du CD-ROM de navigation.**
- **D'effacer les dernières destinations.**

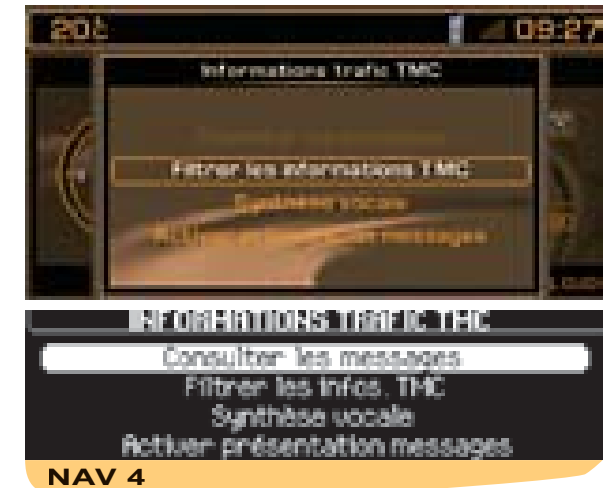

INFORMATION TRAFIC TMC

Ce menu vous permet :

- **De consulter les messages Information trafic.**
- **De filtrer ces informations trafic.**
- **De régler le volume de la synthèse vocale de lecture de l'information.**
- **D'activer/désactiver la présentation des messages.** Les symboles restent affichés sur la carte.

A la différence des flashes d'informations routières diffusés par une station FM lors de son programme normal (voir fonction TA du RDS), les messages TMC (Trafic Message Channel) sont codés et non sonores. L'intérêt du TMC est de filtrer les informations qui vous intéressent et de les diffuser dans la langue sélectionnée dans le NaviDrive y compris dans un pays étranger où votre langue n'est pas celle des radios locales.

La disponibilité de cette information est fonction du pays et de la région où vous circulez.

Ces informations sont affichées dans une fenêtre ouverte en superposition et au moyen de symboles sur la carte (afficheur couleur). Elles peuvent être lues grâce à la synthèse vocale.

Remarque :

Le volume de la synthèse vocale peut être réglé dans le menu « **Information Trafic TMC** » et par action sur la commande **C** lorsque l'information trafic TMC est énoncée.

Les messages contiennent notamment : Une date et une heure d'émission, la nature de l'événement trafic, sa localisation, le nom et la direction de circulation de l'axe routier concerné.

Les messages sont classés selon la distance de l'événement qu'il signale par rapport à votre véhicule. Cette liste est mise à jour toutes les 15 minutes environ.

- Pour recevoir et visualiser cette information trafic, il est nécessaire d'insérer le CD-ROM de navigation, d'activer l'information trafic TMC, de sélectionner une nature d'événement et un type de filtrage géographique.
- La sélection d'une station radio FM diffusant de l'information trafic RDS-TMC est automatique. Si vous souhaitez sélectionner une autre station, vous devez utiliser le menu « **Filtrer les informations TMC** » puis « **Choix de la station TMC** ».

Remarques :

- L'afficheur multifonctions affiche le symbole « **TMC** » quand la réception d'une station diffusant de l'information TMC a été réalisée.
- Quand la station FM sélectionnée ne peut pas diffuser de l'information TMC, le symbole « **TMC** » sera barré sur un afficheur monochrome et grisé sur un afficheur couleur.
- Selon la station sélectionnée, les informations trafic peuvent être plus ou moins complètes et précises ou couvrir une zone plus ou moins grande. Chaque station de radio est responsable de la qualité de l'information qu'elle diffuse.

LISTE DES SYMBOLES TMC SUR L'AFFICHEUR COULEUR



Bouchons et ralentissements



Fermetures et restrictions des voies



Restrictions de gabarit



Dangers et états de la route



Météo et visibilité



Restrictions de stationnement



Restrictions sur les transports en commun



Manifestations

Ces symboles peuvent être accompagnés d'une flèche indiquant dans quel sens de la circulation ils se situent.

CONSULTER LES MESSAGES

Ce menu vous permet d'accéder à la **liste des messages**.

Nota :

- Certains de ces messages peuvent vous proposer de dévier votre parcours en fonction des informations TMC reçues (il est nécessaire d'avoir coché l'option de guidage « **info trafic** »). Si vous acceptez l'un de ces messages, alors le NaviDrive vous propose une déviation et recalcule votre itinéraire. Vous pouvez alors accepter ou non la proposition.
- Un message vous est envoyé lorsque l'événement survient. Il vous est à nouveau signalé lorsque vous circulez à proximité de l'événement.

Astuce :

Il est possible de consulter un message en sélectionnant sur un symbole présent sur la carte. Pour cela, dans le menu « **Carte** » sélectionnez « **Déplacer la carte** » puis le symbole.

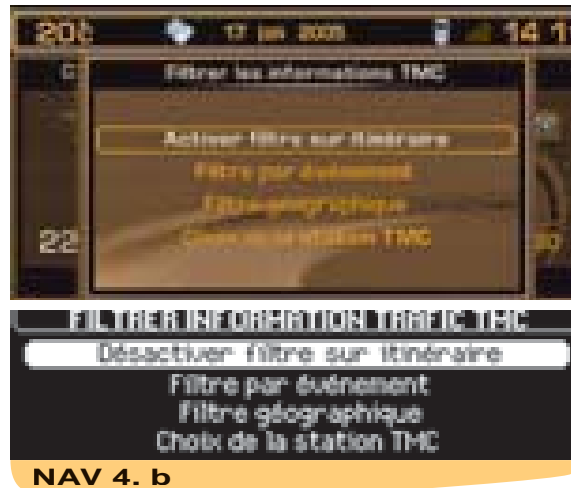

FILTRES LES INFORMATIONS TMC

Ce menu vous permet d'accéder à :

- **Activer/désactiver le filtre sur itinéraire.** En navigation, il permet de sélectionner uniquement les événements situés sur l'itinéraire de guidage et dans le sens de circulation du suivi.
- **Filtre par événement** permet de sélectionner uniquement les natures d'événements souhaités (toutes sélectionnées par défaut).
- **Filtre géographique** permet de sélectionner les événements situés autour du véhicule et/ou autour d'un lieu donné.

Remarque :

Les différents filtres peuvent se cumuler.

- **Choix de la station TMC** permet de sélectionner une autre station déclarant diffuser de l'information RDS-TMC.

FILTRE PAR ÉVÉNEMENT

Ce choix vous permet de sélectionner la nature des événements dont vous souhaitez être informé :

- Les événements qualifiés de routier comme le trafic, la fermeture des voies ou la limitation des gabarits de véhicule et/ou.
- Les événements concernant la ville où vous vous trouvez comme le stationnement, les transports en commun et les manifestations.

L'accessibilité à cette information dépend de sa mise à disposition.

Remarque :

Si vous ne sélectionnez aucun événement, vous n'aurez aucune information trafic TMC.

FILTRE GÉOGRAPHIQUE

Ce choix vous permet de sélectionner la zone des événements (rayon de 3 à 200 km) dont vous souhaitez être informé :

- Les événements se déroulant autour de votre véhicule et/ou.
- Les événements d'un lieu à sélectionner.

Les deux filtres peuvent se cumuler. La valeur du rayon est alors commune.

SÉLECTION DE LA SOURCE

Appuyez sur la commande **B** ou **5** pour sélectionner la source audio : Radio, CD, Changeur de CD ou MP3.

RÉGLAGE DU VOLUME

Tournez la molette **C** pour augmenter ou diminuer le volume sonore.

Vous pouvez aussi augmenter ou diminuer le volume à l'aide des commandes **4** et **6** au volant.

Nota :

- Le volume sonore à l'arrêt du NaviDrive sera le même lors de la prochaine mise en marche.
- Le volume sonore est automatiquement corrigé en fonction de la vitesse, si la fonction « **volume asservi** » est activée.
- Le réglage du volume sonore est propre à chaque source. Il est possible de le régler différemment.

ARRÊT MOMENTANÉ DU SON

Appuyez simultanément sur les commandes **4** et **6** au volant pour activer cette fonction.

Le son est interrompu, quelle que soit la source utilisée. Les sources audio permanentes (radio, CD, changeur de CD, MP3) restent coupées mais pas les autres (consigne de guidage par exemple).

Pour rétablir le son, appuyez sur une des commandes de la façade.

RÉGLAGE DE LA SONORITÉ

Chaque appui sur la commande **U** affiche le paramètre à régler : le choix d'ambiances sonores prédéfinies, les graves, les aigus, le loudness, le fader (répartition sonore avant/arrière), la balance (répartition sonore gauche/droite) et le volume en fonction de la vitesse.

La molette **G** vous permet de modifier la valeur du paramètre affiché.

Nota :

- La valeur choisie est automatiquement prise en compte, sans validation.
- La sélection d'une ambiance sonore règle automatiquement les graves et les aigus.
- Le réglage des graves et des aigus n'est disponible que si vous avez sélectionné l'ambiance sonore « **Aucune** ».
- Le réglage du loudness, et ceux des graves et des aigus, quand ils sont disponibles, sont propres à chaque source.



MENU PRINCIPAL AUDIO

Appuyez sur **P** puis à l'aide de la molette **G** sélectionnez l'icône Audio pour accéder aux choix suivants :

- **Activer/désactiver la fonction de suivi RDS en FM.**
- **Activer/désactiver le mode régional de suivi en FM.**
- **Activer/désactiver l'affichage du Radio Text**, diffusée par la station radio si disponible (« **RT** » s'affiche en bas de l'afficheur).
- **Activer/désactiver l'affichage du détail CD MP3.**

Vous passez d'une source à l'autre par appui sur la commande **B** ou la commande **5** au volant.

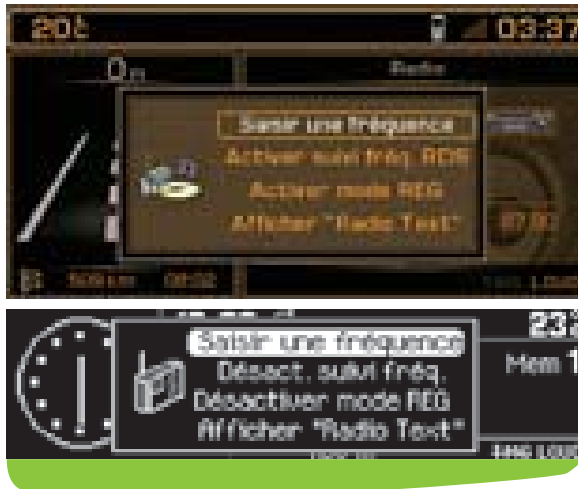

MENU CONTEXTUEL SOURCE RADIO

Un appui sur **G** lorsque vous écoutez la radio vous permet de :

- **Saisir la fréquence souhaitée.**
- **Activer/désactiver la fonction de suivi RDS en FM.**
- **Activer/désactiver le mode régional de suivi en FM.**
- **Activer/désactiver l'affichage du Radio Text**, diffusée par la station radio si disponible (« RT » s'affiche en bas de l'afficheur).

REMARQUES SUR LA RÉCEPTION RADIO

Votre NaviDrive sera soumis à des phénomènes que vous ne rencontrez pas dans le cadre de votre installation domestique. En effet, la réception en AM comme en FM est sujette à des perturbations diverses ne mettant pas en cause la qualité de votre installation, mais dues à la nature des signaux et de leur propagation.

En AM, vous pourrez noter des perturbations lors de passages sous des lignes à haute tension, sous des ponts ou dans des tunnels.

En FM, l'éloignement de l'émetteur, la réflexion du signal sur des obstacles (montagnes, collines, immeubles, etc.), les zones d'ombres (pas de recouvrement par les émetteurs) peuvent entraîner des perturbations de réception.

SÉLECTION D'UNE BANDE DE FRÉQUENCES ET D'UNE SÉRIE DE MÉMOIRES

Par appuis successifs sur la commande **R**, le NaviDrive passe successivement sur les séries de mémoires FM1, FM2 et FMast, correspondant aux fréquences FM et sur la série de mémoires MW/LW, correspondant aux fréquences AM.

RECHERCHE MANUELLE

Appuyez brièvement sur l'une des commandes **H** ou **I**, pour respectivement augmenter ou diminuer la fréquence affichée.

En maintenant l'une des commandes **H** ou **I** appuyée, vous obtiendrez un défilement continu de la fréquence. Le défilement s'arrête dès qu'une station est trouvée. Le NaviDrive reste calé sur la fréquence affichée.

MÉMORISATION MANUELLE

Sélectionnez la bande de fréquences et la série de mémoires désirées à l'aide de la commande **R**.

Choisissez une station par recherche automatique ou manuelle.

Maintenez appuyée pendant plus de deux secondes l'une des commandes de présélection **1** à **6** du clavier **W**.

Une fenêtre apparaît sur l'afficheur, la station est mémorisée lorsqu'elle s'affiche sur le numéro de mémoire que vous lui avez attribué.



RECHERCHE DE STATION DANS UNE LISTE TRIÉE

Pour rechercher une station dans une liste triée, votre équipement tient à jour périodiquement, une liste des stations reçues autour du véhicule. Il vous présente ces stations disponibles, au début par ordre alphabétique puis ensuite par la fréquence en ordre croissant pour celles dont le nom est inconnu.

Pour accéder à cette liste, effectuez un appui court sur la commande **T**.

Cette liste est mise à jour automatiquement toutes les 10 minutes.

Vous pouvez réactualiser cette liste, à tout moment, en effectuant un appui long sur la commande **T** lorsque la liste est affichée sur l'afficheur multifonctions.

RECHERCHE AUTOMATIQUE

Appuyez brièvement sur l'une des commandes **M** ou **N**, pour respectivement écouter la station suivante ou précédente, dans la bande de fréquences choisie.

En maintenant l'une des commandes **M** ou **N** appuyée, vous obtiendrez un défilement continu de la fréquence. Le défilement s'arrête sur la première station rencontrée dès que vous relâchez la commande.

Vous pouvez aussi effectuer cette opération à l'aide de la commande **2** et **3** au volant.

Si le NaviDrive n'arrivait pas à capter une station dont vous connaissez la fréquence (cas d'un niveau de réception très faible), vous pouvez effectuer une recherche manuelle de cette station.

SENSIBILITÉ DE RECHERCHE

Il est possible d'effectuer les recherches automatiques suivant deux niveaux de sensibilité :

- Pour capter les émetteurs les plus puissants, choisissez le mode de recherche locale « **LO** » (option par défaut).
- Pour capter les émetteurs plus faibles ou plus lointains, choisissez le mode de recherche sensible « **DX** ».

La recherche d'une station s'effectue d'abord en sensibilité « **LO** » (locale), puis en sensibilité « **DX** » (distante).

Pour effectuer directement une recherche en sensibilité « **DX** » (distante), appuyez deux fois de suite sur l'une des commandes **M** ou **N**.

MÉMORISATION AUTOMATIQUE D'ÉMETTEURS (FONCTION AUTOSTORE)

En FM, si vous maintenez appuyée pendant plus de deux secondes la commande **R**, votre NaviDrive mémorisera automatiquement les 6 meilleurs émetteurs sur la série de mémoires FMast.

Le NaviDrive mémorise les 6 meilleurs émetteurs en effaçant les 6 précédemment mémorisés.

Après la mémorisation, le NaviDrive passe directement sur la mémoire 1 de la série de mémoires FMast.

Nota :

- Si la demande d'informations routières a été engagée (voir SYSTEME RDS), les émetteurs offrant cette possibilité sont mémorisés en priorité.
- Lorsqu'aucun émetteur n'a pu être trouvé, les émetteurs précédemment mémorisés sont conservés.

Lorsque moins de 6 émetteurs ont été trouvés, les mémoires non remplies restent inchangées.

RAPPEL DES STATIONS MÉMORISÉES

Un appui bref sur l'une des commandes de présélection **1** à **6** du clavier **W** provoque le rappel de la station mémorisée correspondante.

Lorsqu'il s'agit d'une station RDS, la fréquence apparaît quelques secondes avant le nom de celle-ci.

Pour les stations RDS, le rappel d'une station peut provoquer la recherche de la fréquence correspondant à la région où vous vous trouvez.

Vous pouvez aussi effectuer cette opération à l'aide de la molette **1** au volant.

UTILISATION DE LA FONCTION RDS (RADIO DATA SYSTEM) SUR BANDE FM

La plupart des stations de radio FM utilisent le système RDS.

Ce système permet à ces stations de transmettre des données non sonores en plus de la diffusion de leur programme.

Les données ainsi diffusées vous permettent l'accès à diverses fonctions décrites dans ce chapitre dont les principales sont l'affichage du nom de la station, l'écoute temporaire de flash d'informations routières ou le suivi automatique de station.

Il vous permet de rester à l'écoute de la station choisie quelle que soit la fréquence qu'elle utilise dans les différentes régions que vous traverserez.

SUIVI DES STATIONS RDS

Le NaviDrive conserve la meilleure réception possible.

Il vérifie sans cesse la liste des autres fréquences correspondant à la station radio captée et sélectionne automatiquement la meilleure fréquence (si la station émet sur plusieurs émetteurs ou fréquences).

L'activation ou la désactivation de la fonction est accessible par le menu principal « **AUDIO** » ou par le menu contextuel « **RADIO** ».

L'afficheur indiquera :

- **RDS** lorsque la fonction est activée et disponible pour la station choisie.
- **RDS** barré sur l'afficheur monochrome ou **RDS** grisé sur l'afficheur couleur, quand la fonction est activée mais non disponible sur la station.

Si dans la région où vous vous trouvez, la station écoutée ne dispose pas de plusieurs fréquences, vous pouvez désactiver le suivi automatique de fréquence.

MODE RÉGIONAL DE SUIVI

Certaines stations lorsqu'elles sont organisées en réseau émettent dans les différentes régions qu'elles desservent des programmes différents à certains moments et communs à d'autres moments.

Vous pouvez choisir de faire un suivi :

- Soit sur une station régionale uniquement.
- Soit sur le réseau entier, avec l'éventualité d'écouter un programme différent.

L'activation ou la désactivation de la fonction est accessible par le menu principal « **AUDIO** » ou par le menu contextuel « **RADIO** ».

Nota :

- Lorsque la fonction est activée, le NaviDrive ne passera pas d'une station régionale à une autre.
- Lorsque la fonction est désactivée, le NaviDrive choisira la meilleure fréquence parmi différentes stations.

INFORMATIONS ROUTIÈRES - TA (TRAFFIC ANNOUNCEMENT)

Certaines stations permettent la diffusion de ces messages grâce à la fonction « **TA** ».

Vous pouvez activer cette fonction en appuyant sur la commande **S**. Elle vous permet, tout en écoutant une autre source que la radio, ou une station de radio ne diffusant pas elle-même ces messages, de basculer automatiquement et temporairement sur une station FM qui les diffuse.

L'afficheur indiquera « **TA** » lorsque la fonction est activée et que la station se déclare compatible de ces messages ; « **TA** » sera barré sur l'afficheur monochrome et grisé sur l'afficheur couleur, quand la station n'est pas compatible.

Pendant la diffusion des messages, la source d'origine est mise en pause. A la fin des messages, votre NaviDrive rebasculera automatiquement sur le programme musical écouté à l'origine.

Nota :

- Vous devez être en bande FM.
- Lors des phases de recherche de station ou de mémorisation automatique, si la fonction « **TA** » est active, les émetteurs compatibles de la diffusion de ces messages seront captés ou mémorisés en priorité.
- La station écoutée doit indiquer par le système RDS qu'elle diffuse de l'information routière.
- Les stations organisées en réseau (EON) ont des émetteurs régionaux diffusant leurs propres programmes. On peut écouter l'une de ces stations et basculer sur la station du réseau qui diffuse les messages d'informations routières.
- Pendant la diffusion d'un message vous pouvez en arrêter l'écoute par un appui sur la commande **S**, la fonction « **TA** » reste activée.

RÉGLAGE DU VOLUME SONORE DES INFORMATIONS ROUTIÈRES

Le volume sonore pour la diffusion de ces informations peut être ajusté indépendamment du volume général.

Tournez la molette **C** pendant la diffusion d'un message d'information routière.

Le réglage est mémorisé.

RADIO TEXT PAR MENU CONTEXTUEL

Lorsque vous êtes en source radio, un appui sur la molette **G** vous permet d'appeler le menu contextuel Radio pour sélectionner « **Lecture Radio Text** » qui permet de visualiser temporairement les informations diffusées par la station concernant le programme en cours d'écoute (exemple : nom du chanteur, du titre de la chanson...).

SÉLECTION DU TYPE DE PROGRAMME

Certaines stations offrent la possibilité d'écouter en priorité un type de programme sélectionné parmi la liste disponible ci-dessous :

Infos	Sciences
Magazine	Divers
Services	M pop
Sport	M rock
Educatif	Chanson
Fiction	Mcl leg
Culture	Autre m
Météo	Loisirs
Économie	Jazz
Enfant	Country
Société	Ch pays
Religion	Rétro
Forum	Folklore
Voyages	Document

Appuyez plus de deux secondes sur la commande **S**.

Tournez la molette **G** pour sélectionner le type de programme désiré.

RECHERCHE D'UNE STATION ÉMETTANT LE TYPE DE PROGRAMME

Lorsque vous avez choisi le type de programme, validez pour effectuer une recherche.

Le NaviDrive se réglera sur le premier émetteur diffusant ce type de programme. S'il n'en trouve pas, il reviendra à la station de départ et quittera le mode PTY.

MÉMORISATION D'UNE STATION ÉMETTANT LE TYPE DE PROGRAMME

Choisissez une station par recherche.

Lors de sa diffusion, maintenez appuyée pendant plus de deux secondes l'une des commandes de présélection **1** à **6** du clavier **W**.

Le rappel du type de programme mémorisé s'effectue en appuyant sur la commande correspondante.

QUITTER LE MODE PTY

Pour quitter cette fonction, appuyez sur la commande **S** pendant plus de deux secondes, le NaviDrive revient en mode normal.

MESURE DE SÉCURITÉ

Par mesure de sécurité, ne faites pas fonctionner un lecteur CD si la température dans l'habitacle est supérieure à +60 °C ou si la température est inférieure à -10 °C.

En cas de température trop élevée, un mécanisme de sécurité automatique empêche le fonctionnement du lecteur CD jusqu'à ce que la température atteigne un niveau acceptable.

MANIEMENT DES DISQUES COMPACTS

Ne laissez pas tomber les CD. Rangez les CD à l'abri de la poussière et évitez toute trace de doigts. Des rayures sur les CD peuvent provoquer une mauvaise restitution sonore. Ne collez pas d'étiquettes sur les CD. N'écrivez pas sur les CD. N'utilisez pas des CD endommagés ou déformés. N'exposez pas les CD à la chaleur ni aux rayons du soleil.

Nota :

Certains CD gravés peuvent ne pas être lus par votre équipement (qualité, vitesse d'enregistrement...).

La surface d'un CD peut être nettoyée à l'aide d'un chiffon doux et propre. Frottez toujours à partir du centre du disque vers la périphérie.

SÉLECTION DE LA SOURCE CD

Après introduction d'un CD, face imprimée vers le haut, le lecteur CD se met en marche automatiquement.

Si un CD est déjà inséré, appuyez sur la commande **B** jusqu'à la source désirée. Vous pouvez aussi effectuer cette opération à l'aide de la commande **5** au volant.

Remarques :

- Avant toute introduction de CD, vérifiez par un appui sur **A** qu'aucun CD ne s'y trouve déjà.
- En présence du CD de navigation, il n'est pas possible d'écouter un CD en source CD.

ÉJECTION D'UN CD

Appuyez sur la commande **A** pour éjecter le CD, le NaviDrive passe automatiquement en source radio.

Si le CD n'est pas retiré dans les 10 à 15 secondes qui suivent son éjection, il est absorbé automatiquement dans son logement mais sans lecture.

SÉLECTION DE LA PLAGE

Un appui sur la commande **M** permet d'écouter la plage suivante.

Un appui sur la commande **N** permet de revenir au début de la plage en cours, un deuxième appui permet de revenir au début de la plage précédente.

Des appuis successifs permettent de passer plusieurs plages.

Vous pouvez aussi effectuer cette opération à l'aide de la commande **T**. Lorsque la liste des plages s'affiche sur l'afficheur, sélectionnez la plage désirée à l'aide des commandes **H** ou **I** ou de la molette **G** puis validez avec celle-ci.

Vous pouvez aussi effectuer cette opération à l'aide des commandes **2** et **3** au volant.

ÉCOUTE ACCÉLÉRÉE

Pour une écoute accélérée d'un disque, maintenez appuyée l'une des commandes **M** ou **N** pour respectivement effectuer une écoute accélérée en avance ou en retour rapide.

Quand vous relâchez, la lecture du disque reprend normalement.



MENU CONTEXTUEL SOURCE CD

Lorsque vous êtes en source CD, un appui sur la molette **G** vous permet d'appeler le menu contextuel, afin de vous permettre d'activer ou de désactiver les fonctions suivantes :

- Lecture du début de chaque page du CD.
- Lecture aléatoire.
- Programmation d'un ordre de lecture des pages.

LECTURE DE CD MP3

Après introduction d'un CD MP3, la lecture de la première chanson du premier Dossier-CD débute. Vous pouvez sélectionner la plage à écouter à l'aide des commandes **M** ou **N** ou le Dossier-CD à l'aide de **H** ou **I**.

Si un CD MP3 est déjà inséré, appuyez sur la commande **B** jusqu'à la source désirée.

Remarque :

En présence du CD de navigation, il n'est pas possible d'écouter un CD MP3.

CHOIX DE LA PLAGE

Pour afficher la liste des Dossiers-CD, appuyez sur la commande **T**.

A l'aide des commandes **H** ou **I** sélectionnez le Dossier-CD à écouter.

Pour ouvrir un Dossier-CD, appuyez sur **G**.

A l'aide des commandes **M** ou **N** sélectionnez la plage à écouter.

Validez en appuyant sur la commande **G**.



MENU CONTEXTUEL MP3

Lorsque vous êtes en source MP3, un appui sur la molette **G** vous permet d'activer/désactiver les fonctions suivantes :

- Lecture du début de chaque page du CD.
- Lecture aléatoire de toutes les pages du CD.
- Répétition des pages sur le Dossier-CD en cours d'écoute.

Votre équipement Audio peut vous permettre d'écouter de la musique qui est en général protégée par les droits d'auteur selon des normes nationales et internationales en vigueur. Veuillez les consulter et les respecter.

Votre lecteur CD est compatible MP3 selon la norme iso 9660 et les formats MP3, MPEG 1, MPEG 2 et MPEG 2.5 layer 3. Les vitesses de transmission de 32 à 320 kbits/s et les balayages de 8 à 48 kHz sont pris en charge.

SOURCE CHANGEUR DE CD (COMPACT DISC)

Cet équipement, si présent comprend un changeur de CD **Z**, placé dans la console centrale de la planche de bord pouvant recevoir 5 disques.

INTRODUCTION DES CD DANS LE MAGASIN

Introduisez les CD avec la surface imprimée vers le haut.

Nota :

- Chaque logement ne contient qu'un seul disque.
- Le changeur CD ne fonctionne pas si les disques sont insérés à l'envers.

RETRAIT DES DISQUES

Pour retirer un CD, effectuez un appui long sur la commande correspondante.

Pour le maniement des CD et les précautions d'utilisation, procédez comme pour la Source CD (page 30).

SÉLECTION DE LA SOURCE CHANGEUR DE CD

Appuyez successivement sur la commande **B**, jusqu'à la source désirée.

Vous pouvez aussi effectuer cette opération à l'aide de la commande **5** au volant.

SÉLECTION D'UN CD

Appuyez sur l'une des commandes de pré-sélection **1** à **5** du clavier **W** pour choisir le CD que vous désirez écouter.

Un appui sur la commande **H** permet d'écouter le disque précédent, un appui sur la commande **I** permet d'écouter le disque suivant.

La lecture du premier morceau du disque commencera automatiquement. Vous pouvez aussi effectuer cette opération à l'aide de la molette **1** au volant.

Après chaque changement de source, lors du retour en source changeur de CD, la lecture reprendra à l'endroit où elle avait été interrompue.

ÉCOUTE ACCÉLÉRÉE

Pour une écoute accélérée d'un disque, maintenez appuyée l'une des commandes **M** ou **N** pour respectivement effectuer une écoute accélérée en avance ou en retour rapide. Quand vous relâchez, la lecture du disque reprend normalement.

SÉLECTION DE LA PLAGE

Un appui sur la commande **M** permet d'écouter la plage suivante.

Un appui sur la commande **N** permet de revenir au début de la plage en cours, un deuxième appui permet de revenir au début de la plage précédente.

Des appuis successifs permettent de passer plusieurs plages.

Vous pouvez aussi effectuer cette opération à l'aide de la commande **T**. Lorsque la liste des plages s'affiche sur l'afficheur, sélectionnez la plage désirée à l'aide des commandes **M** ou **N** ou de la molette **G** puis validez avec celle-ci.

Vous pouvez aussi effectuer cette opération à l'aide des commandes **2** et **3** au volant.

MENU CONTEXTUEL

Lorsque vous êtes en source CD, un appui sur la molette **G** vous permet d'appeler le menu contextuel, afin de vous permettre d'activer ou de désactiver les fonctions suivantes :

- **Lecture aléatoire.**
- **Lecture du début de chaque plage du CD.**
- **Répétition du CD en cours.**
- **Afficher la liste des plages du CD.**

Remarque : Le changeur de CD (si présent) n'est pas compatible MP3.



MENU PRINCIPAL ORDINATEUR DE BORD

Appuyez sur **P** puis à l'aide de la molette **G** sélectionnez l'icône Ordinateur de bord et validez pour accéder aux choix suivants :

- **Configuration ordinateur de bord.**
- **Diagnostic.**
- **État des fonctions.**

MENU CONTEXTUEL

Lorsque l'une des informations de l'ordinateur de bord est visualisée sur l'afficheur multifonctions, un appui sur la molette **G** vous permet d'accéder directement aux fonctions :

- **Journal des alertes.**
- **Distance à destination.**
- **État des fonctions.**



CONFIGURATION ORDINATEUR DE BORD

Ce menu vous permet de :

- **Saisir une distance à destination**, lorsqu'aucun guidage n'est activé (sinon cette information est donnée par le système de navigation).
- **Modifier les unités**, °C ou °F, km et litres ou miles et gallons.

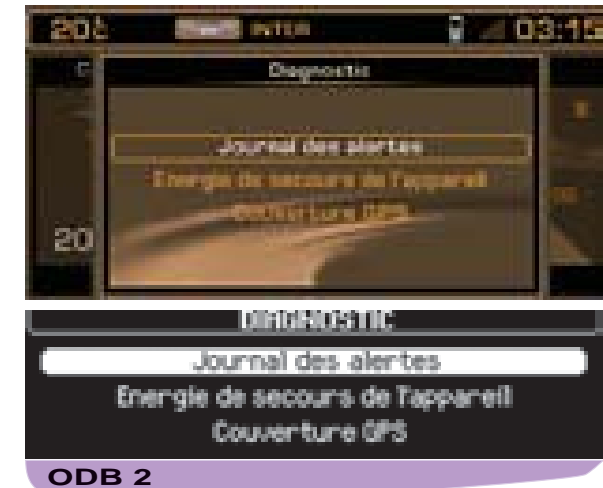

DIAGNOSTIC

Ce menu vous permet de :

- **Afficher le journal des alertes.** Celui-ci vous présente la liste des dernières alertes qui vous ont été signalées par un message sur l'afficheur multifonctions, accompagné ou non de l'allumage d'un des témoins d'alerte.
- **Afficher le niveau de charge de la pile de secours de l'appareil.** Celle-ci permet de lancer un appel d'urgence en cas de débranchement de la batterie principale du véhicule.
- **Afficher l'état de la couverture GPS.** Celui-ci affiche le nombre de satellites visibles et l'état de la localisation.

Remarque :

La pile de secours a une durée de vie de 4 ans. Elle doit être mise en décharge spécialisée et ne doit jamais être jetée dans une décharge publique.

Consultez et respectez la réglementation nationale.



Le répertoire peut contenir jusqu'à 396 fiches réparties en 4 sous-répertoires indépendants (« **User 1** », « **User 2** », « **User 3** » et « **User 4** »).

A la livraison du système, le répertoire courant est par défaut le répertoire « **User 4** ».

Une fiche peut contenir :

- Une adresse.
- Cinq numéros de téléphone.
- Cinq e-mails.
- Une note.
- Un libellé vocal pouvant être utilisé pour la commande vocale.

L'adresse est saisie en indiquant la ville et la voie.

Nota :

Si vous saisissez l'adresse en l'absence du CD-ROM de navigation, vous ne pourrez pas utiliser cette adresse pour la navigation.



REP 1

MENU PRINCIPAL RÉPERTOIRE

Appuyez sur **P** puis à l'aide de la molette **G** sélectionnez l'icône Répertoire et validez pour accéder aux choix suivants :

- **Gestion des fiches du répertoire**, permet de consulter, de modifier, d'ajouter une fiche et d'en supprimer une ou toutes.
- **Configuration du répertoire**, permet de sélectionner un répertoire, de définir le répertoire de démarrage (répertoire courant) et de nommer les répertoires.
- **Transfert de fiches**, ce choix permet :
 - D'échanger par infrarouge des fiches au format Vcard du NaviDrive vers un équipement nomade et réciproquement.
 - D'échanger des informations avec une carte SIM insérée dans le NaviDrive.

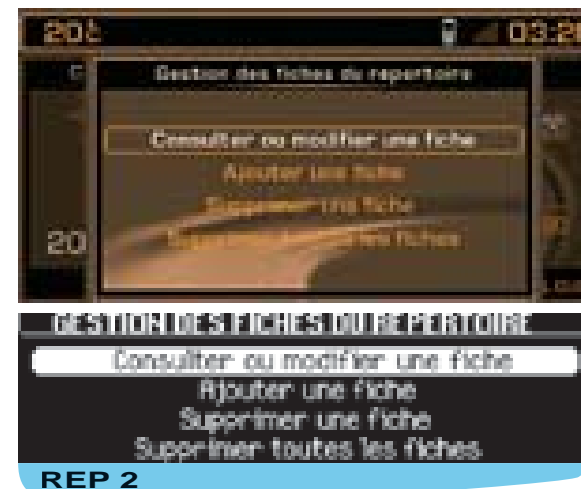

REP 2

GESTION DES FICHES DU RÉPERTOIRE

Ce menu vous permet de :

- **Consulter ou modifier une fiche**, sélectionnez la fiche à consulter ou à modifier.
- **Ajouter une fiche**, saisir le libellé de la nouvelle fiche puis sélectionnez sur la fiche la rubrique à renseigner puis validez et saisissez les informations.
- **Supprimer une fiche**, sélectionnez la fiche que vous désirez supprimer.
- **Supprimer toutes les fiches d'un répertoire**.

Astuce :

Pour utiliser le contenu d'une fiche en navigation, créez celle-ci par saisie de l'adresse ou son archivage à l'aide de la fonction Navigation.

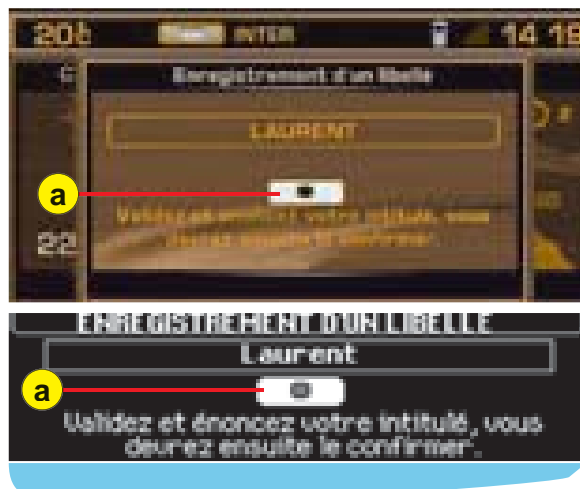

Lors de leur création, les fiches sont archivées dans le répertoire courant notamment pour être utilisables par les commandes vocales.

LIBELLÉ VOCAL

Vous pouvez enregistrer un libellé vocal associé à une fiche en sélectionnant et validant l'icône **a** puis en énonçant deux fois le libellé vocal.

Ensuite, le libellé vocal est utilisable au moyen des commandes vocales pour le téléphone (prononcez « **appeler** » puis le libellé vocal) ou pour la navigation (prononcez « **guider vers** » puis le libellé vocal), à la condition que l'adresse saisie dans la fiche ait été saisie avec le CD-ROM de navigation et qu'elle soit dans le répertoire courant.



TRANSFERT DES FICHES

Ce menu vous permet :

- **Un échange par infrarouge** entre le NaviDrive et un équipement nomade pourvu d'un port infrarouge de l'ensemble ou d'une partie des fiches enregistrées dans le répertoire courant.
- **Un échange entre la carte SIM** (insérée dans le NaviDrive) et le NaviDrive de l'ensemble ou d'une des fiches qu'elle comporte.

ÉCHANGE D'UNE FICHE PAR INFRAROUGE

Après la sélection du menu « **Transfert de fiches** » et du sens de ce transfert, vous devez initier l'échange en présentant simultanément en face du port infrarouge, l'équipement nomade sur lequel vous avez lancé le transfert (consultez la notice de cet équipement). Un message vous confirme le bon déroulement de l'échange.

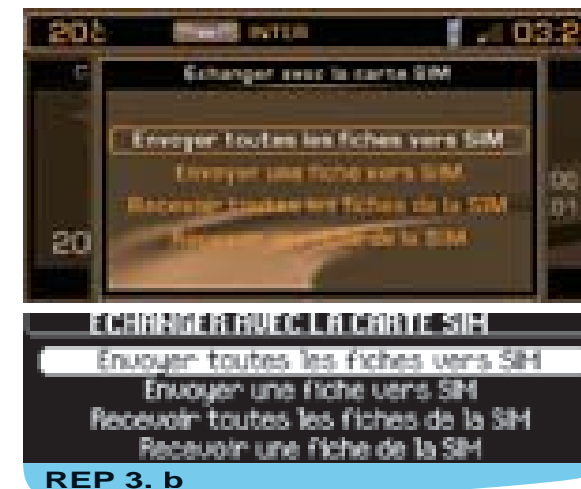

ÉCHANGE AVEC LA CARTE SIM

Ce menu vous permet :

- **D'envoyer toutes les fiches** vers la carte SIM à partir du répertoire courant de votre NaviDrive.
- **D'envoyer une fiche** vers la carte SIM à partir du répertoire courant de votre NaviDrive.
- **De recevoir toutes les fiches** de la carte SIM dans le répertoire courant du NaviDrive.
- **De recevoir une fiche** de la carte SIM dans le répertoire courant du NaviDrive.

Rappel :

Lors du transfert d'une fiche du NaviDrive vers la carte SIM, seul le premier numéro inscrit sur la fiche est enregistré.

Remarque :

La carte SIM représente un ensemble indépendant d'informations dont les numéros de téléphones peuvent être accessibles par une consultation du répertoire courant.

TÉLÉPHONE ET SERVICES TÉLÉMATIQUES

QU'EST CE QUE LA FONCTION TÉLÉPHONE ?

La fonction téléphone est réalisée par un téléphone GSM intégré au NaviDrive.

Le téléphone GSM intégré possède une fonction « **main libre** », assurée par un micro situé dans le plafonnier avant et des commandes au volant qui permettent d'accéder à la plupart des fonctions.

Remarque :

Comme tout téléphone portable, ce téléphone fonctionne grâce aux réseaux cellulaires et terrestres, de ce fait, il ne peut garantir une connexion dans tous les cas.

Priorité à la sécurité :

Ne vous laissez pas distraire quand vous êtes au volant et respectez la législation nationale en vigueur. Il est recommandé au conducteur de s'arrêter pour poursuivre une conversation téléphonique ou pour procéder à certaines actions (composer un numéro manuellement par exemple).

INSTALLATION ET RETRAIT DE LA CARTE SIM

Ouvrez la trappe **L** en appuyant à l'aide de la pointe d'un crayon sur l'ouverture située au-dessus de celle-ci **L'**. Ensuite, insérez votre carte SIM dans la trappe, comme indiqué sur la sérigraphie puis refermez celle-ci.

Remarques :

- Le retrait de la carte SIM doit être effectué uniquement après l'arrêt du NaviDrive (clé en position **S** (Antivol) et afficheur éteint).

- Si vous disposez d'une carte jumelle il est nécessaire lors de la première installation ou pour une mise à jour de votre répertoire, d'insérer la carte SIM de votre téléphone portable puis de transférer ses informations vers le répertoire du NaviDrive. Voir le menu principal du répertoire.

SAISIE DU CODE PIN

Le NaviDrive a la possibilité de mémoriser définitivement le code **PIN** d'une carte SIM. En acceptant cette mémorisation votre code **PIN** vous sera demandé uniquement lors de la première saisie.

Saisissez votre code **PIN** à l'aide des commandes du clavier **W** puis validez avec la molette **G** ou la commande **#** du clavier **W**.

Remarque :

Après trois erreurs de saisie du code, votre téléphone sera bloqué. Il vous sera alors nécessaire d'entrer votre code de déblocage (code PUK).

Le code PUK vous sera fourni par le vendeur de votre carte SIM. La saisie du code PUK tolère 10 erreurs successives. Après cela, la carte SIM sera définitivement inutilisable.

Remarque :

La visualisation des principales informations de type « **téléphone portable** » est assurée par l'afficheur multifonctions.



VISUALISATION SUR L'AFFICHEUR MULTIFONCTIONS

Hors communication, il vous indique la présence de messages vocaux ou de mini-messages (SMS) non consultés, le temps de communication depuis la dernière remise à zéro et l'état de votre téléphone.

En communication, il vous indique le temps écoulé depuis le début de la communication, ainsi que le numéro (si option et service disponibles) ou le nom de votre correspondant (si enregistré dans le répertoire) et l'état de votre téléphone.

UTILISATION DU CLAVIER

Chaque appui sur l'une des commandes du clavier **W** permet de :

- Sélectionner un nom commençant par la lettre choisie, dans le répertoire et dans la carte SIM.
- Faire défiler les caractères qui lui sont attribués, jusqu'à l'obtention de celui désiré.

- [1] 1 ou espace par appui court en saisie texte (SMS)
[2] 2 ou A B C 2 ou a b c 2
[3] 3 ou D E F 3 ou d e f 3
[4] 4 ou G H I 4 ou g h i 4
[5] 5 ou J K L ou j k l 5
[6] 6 ou M N O 6 ou m n o 6
[7] 7 ou P Q R S 7 ou p q r s 7
[8] 8 ou T U V 8 ou t u v 8
[9] 9 ou W X Y Z 9 ou w x y z 9
[0] En saisie texte (SMS)
Appui court : Espace puis 0
Appui long : Espace
En numérotation
Appui court : 0
Appui long : +
[#] En numérotation
Appui court : #
[*] En saisie texte (SMS)
Appui court : Effacement du dernier caractère
Appui long : Effacement progressif de la ligne complète
En numérotation
Appui court : *
Appui long : Effacement du dernier caractère



MENU PRINCIPAL TÉLÉPHONE ET SERVICES TÉLÉMATIQUES

Appuyez sur **P** puis à l'aide de la molette **G** sélectionnez l'icône Téléphones et services télématiques et validez pour accéder aux choix suivants :

- **Appeler**.
- **Services**, permet l'accès aux services NaviDrive et CITROËN.
- **Fonctions du téléphone**, permet de régler toutes les fonctions téléphone.
- **Mini-messages (SMS)**, permet de gérer toutes les fonctions pour les mini-messages (SMS).



MENU CONTEXTUEL

Émission d'un appel

Appuyez sur la commande **D** pour afficher le menu contextuel téléphone.

Ce menu vous permet de :

- **Accéder à la liste d'appels.**
- **Saisir un numéro.**
- **Accéder au répertoire.**
- **Accéder à votre boîte vocale** (messagerie de votre opérateur GSM).

Remarque :

Un appui long sur la commande **5** au volant vous permet d'appeler un menu contextuel avec la liste des appels, le répertoire courant et la boîte vocale.

TÉLÉPHONE ET SERVICES TÉLÉMATIQUES



TEL 1

APPELER UN NUMÉRO

Pour appeler un numéro, effectuer l'une des actions suivantes :

- Sélectionnez « **Appeler** » du menu Téléphone et services télématiques puis composez le numéro avec le clavier **W**.
- Appuyez sur la commande **D** pour lancer la numérotation, ou sélectionnez la fonction « **OK** ».
- Prononcez « **Appeler** » puis le libellé vocal d'une fiche qui comporte un numéro de téléphone.
- Par le répertoire courant.

Un appui long sur la commande **5** au volant vous permet d'appeler un menu contextuel avec la liste des appels, le répertoire courant et la boîte vocale.

- En affichage Téléphone et services télématiques, appuyez sur la commande **G** pour accéder à la liste des appels.



ÉMISSION D'UN APPEL VERS UN NUMÉRO MÉMORISÉ

Sélectionnez la fonction vous permettant d'accéder à votre répertoire ou à la liste d'appels (les vingt derniers appels entrants ou sortants. Ces derniers ne figurent dans la liste d'appels que si la personne ayant appelé a opté pour la présentation de son numéro).

Après avoir sélectionné le numéro de votre correspondant, appuyez sur la commande **D**, ou sur la commande **G** pour lancer la numérotation.

Rappel :

Dans le répertoire il existe deux ensembles de numéros mémorisés accessibles, celui du répertoire courant du NaviDrive et celui de la carte SIM. Les numéros contenus dans celle-ci sont précédés d'un symbole « **carte SIM** ».



RÉCEPTION D'UN APPEL

Lors de la réception d'un appel, annoncée par une sonnerie, vous pouvez choisir :

- D'accepter en appuyant sur la commande **D** ou sur la commande **5** au volant ou en validant la fonction « **OUI** » du menu « **Répondre** ».
- De refuser la communication en appuyant sur la commande **Q** ou en sélectionnant et en validant la fonction « **NON** » du menu « **Répondre** ».

En cas d'acceptation, en fin de communication, appuyez sur la commande **Q** ou sur la commande **5** au volant, pour raccrocher.



LES SERVICES

Ce menu, en fonction des contrats souscrits, vous permet de choisir l'un des services suivants :

- **CITROËN on line**, permet de contacter directement le Centre de contact client de CITROËN et d'accéder aux services proposés (un tel appel est suspendu si un appel d'urgence ou de dépannage est lancé).
- **CITROËN Assistance**, permet de contacter directement le Centre d'appel gérant le service dépannage de CITROËN et d'être dépanné plus rapidement.
Vous disposez de quelques secondes pour annuler cet appel lorsqu'il est lancé. Cet appel peut être également lancé en effectuant un appui long sur la commande **E**. Pendant la phase d'appel de dépannage, il est impossible d'émettre d'autres appels qu'un appel d'urgence. Si vous avez souscrit un contrat de Services spécifique, votre localisation GPS est envoyée au centre d'assistance.

- **NaviDrive Services**, permet d'accéder à la liste des services télématiques de CITROËN (ex. : Service client, choix d'une destination, suivi de la consommation, sport, actualité, bourse, météo, horoscopes, voyages, jeux etc.) suivant disponibilité.
- **Messages reçus**, messages liés aux prestations de votre contrat de Services spécifique.

APPEL D'URGENCE

En l'absence de souscription au service CITROËN Urgence, le bouton **V** est paramétré pour déclencher un appel vers le numéro **112**, numéro unique mis à disposition par le réseau GSM européen réservé aux appels d'urgence.

Pour cet appel, une carte SIM doit être présente, valide et doit permettre l'émission et la réception d'appels téléphoniques et de SMS. Vous devez, de plus, être en zone de couverture GSM.

CARTE SIM JUELLE

Pour un meilleur confort d'appel, des offres de cartes SIM jumelles (disponibles selon les pays et les opérateurs) permettent de bénéficier de deux cartes SIM pour un forfait commun, un seul numéro d'appel et une seule messagerie. Les appels arrivent en priorité sur la ligne principale. En absence de réponse, les appels sont transférés automatiquement sur l'équipement muni de la seconde carte SIM.

Nota :

- Ce transfert nécessite un renvoi d'appel (consultez votre opérateur téléphonique).
- Pour un fonctionnement optimal des services, il est recommandé d'introduire la carte SIM principale dans le NaviDrive.

Si vous avez souscrit le contrat spécifique, reportez-vous aux conditions générales décrites dans ce contrat.

Une diode verte clignote sur la façade du NaviDrive dès que la procédure d'appel d'urgence est lancée puis elle s'éclaire fixement dès que l'appel est pris en compte par les services de secours.

Cette diode clignote ou s'éclaire fixement de couleur orange quand un dysfonctionnement est détecté sur la fonction d'appel d'urgence médicale du radio-téléphone.

Remarques :

- Si vous avez souscrit un Contrat Services spécifique, les services peuvent alors être localisés par GPS. Vous pouvez vérifier l'activation de cette localisation par appui long sur **P** puis sélection de « **Configuration des services** ». Si les services d'urgence apparaissent activés, vous pouvez alors être localisé. Dans le cas contraire vous n'êtes pas localisé.
- Si les services d'urgence apparaissent activés alors que n'avez pas souscrit de Contrat Services et ne souhaitez pas être localisé, prenez contact avec votre point de vente CITROËN habituel.

TÉLÉPHONE ET SERVICES TÉLÉMATIQUES



FONCTIONS DU TÉLÉPHONE

Ce menu vous permet d'accéder aux fonctions suivantes :

- **Réseau**, permet de sélectionner le mode de recherche du réseau et de voir les réseaux disponibles.
- **Durée des appels**, permet de consulter les compteurs de durée des appels effectués et la remise à zéro.
- **Gérer la carte SIM**, permet de modifier le code PIN et d'effacer la liste d'appels et les mini-messages (SMS).
- **Options des appels**, permet de configurer les appels avec la présentation de mon numéro, de décrocher automatiquement après X sonneries et de définir les sonneries, le numéro de renvoi pour les SMS et d'effacer le journal des appels.



MINI-MESSAGES (SMS)

Ce menu vous permet de lire, d'envoyer, de rédiger des SMS et d'effacer leur liste.

Le numéro du centre serveur est normalement automatiquement configuré en fonction de votre opérateur.

Pour le modifier, sélectionnez le menu « **Téléphone et services télématiques** », puis « **Mini-messages (SMS)** » et « **Numéro du centre serveur** » pour saisir et enregistrer celui-ci.

Tout mini-message composé avant l'enregistrement de ce numéro, sera supprimé et non expédié.



ENVOI D'UN MINI-MESSAGE (SMS)

Dans le menu « **Mini-messages (SMS)** », validez la fonction « **Rédaction d'un SMS** », et saisissez votre SMS à l'aide du clavier.

Vous pouvez alors :

- Soit enregistrer le message pour le réutiliser ultérieurement en validant avec la fonction « **OK** ».
- Soit l'envoyer en validant avec la fonction « **Envoyer** ».

Ensuite composez le numéro de votre destinataire ou sélectionnez-le dans le répertoire ou dans la liste d'appels. Puis déclenchez son envoi.



RÉCEPTION D'UN SMS

Un signal sonore (si l'option sonnerie pour les SMS est active) et une fenêtre en superposition vous annoncent l'arrivée d'un SMS.

Vous pouvez alors :

- Soit lire le SMS en sélectionnant et en validant « **OUI** ».
- Soit différer sa lecture en sélectionnant et en validant « **NON** » ou en appuyant sur la commande **J** ou en attendant la disparition de l'écran superposé.

Nota :

- Les SMS stockés ou différés peuvent être consultés à tout moment.
Pour y accéder, appuyez sur la commande **P**, sélectionnez « **Téléphone et services télématiques** » puis la fonction « **Mini-messages (SMS)** » et validez la fonction « **Lecture des SMS reçus** ». Ensuite déplacez-vous dans la liste pour sélectionner et valider le message que vous désirez lire. Le nombre de SMS non lus, est indiqué.
- Si la fonction synthèse vocale est activée, lors de l'affichage d'un message, il sera lu par celle-ci.

RÉPONDRE À UN SMS

Après la lecture d'un SMS, vous pouvez :

- Répondre directement à l'émetteur en sélectionnant « **Répondre** ». Un écran apparaît automatiquement pour rédiger votre message.
- Enregistrer le numéro de l'émetteur du SMS dans votre répertoire courant, en sélectionnant « **Enregistrer** ».



MENU PRINCIPAL CONFIGURATION

Appuyez sur **P** puis à l'aide de la molette **G** sélectionnez l'icône Configuration et validez pour accéder aux choix suivants :

- **Définir les paramètres véhicule.**
- **Configuration de l'afficheur.**



DÉFINIR LES PARAMÈTRES VÉHICULE

Ce menu qui dépend du niveau d'équipement de votre véhicule vous permet d'activer/désactiver ou de régler les fonctions suivantes :

- **Fonctionnement de l'essuie-vitre**, permet d'activer/désactiver (par appui sur **G**) l'enclenchement automatique de l'essuie-vitre arrière lors du passage de la marche arrière.
- **Configuration éclairage**, permet d'activer/désactiver (par appui sur **G**) l'allumage automatique des projecteurs et/ou l'éclairage d'accompagnement.



CONFIGURATION AFFICHEUR

Ce menu vous permet d'accéder aux fonctions suivantes (insérez le CD-ROM navigation si nécessaire) :

- **Choisir les couleurs** (afficheur couleur), permet de choisir l'une des couleurs disponibles pour l'affichage.
- **Régler la luminosité**, permet le réglage de la luminosité, de la netteté et de l'affichage vidéo.
- **Son**, permet le réglage de la synthèse vocale (pour le paramètre voix féminine/masculine), l'activation/désactivation des commandes vocales.
- **Paramètres internationaux**, permet le réglage de la **date** et de l'**heure** (mode 12 ou 24 heures, l'ajustement des minutes sur GPS) et le réglage des unités (système métrique ou anglo-saxon).
- **Choix de la langue**, permet de choisir la langue de la synthèse vocale et des affichages.

GÉNÉRALITÉS

Lors de l'affichage de la carte, vous disposez de deux modes de fonctionnement :

Le mode « **Suivi véhicule sur carte** », qui permet de visualiser le déplacement du véhicule sur la carte et le mode « **Sélection – Déplacement sur carte** », qui permet de désigner un lieu particulier en déplaçant un pointeur.

La carte peut être affichée soit en partie droite de l'afficheur multifonctions comme les autres applications, soit agrandie en plein écran.

Remarques :

- Par défaut, la carte s'affiche en mode « **Suivi véhicule sur carte** ».
- Le passage du mode « **Suivi véhicule sur carte** » au mode « **Déplacement sur carte** » se fait à l'aide du Menu principal carte ou à l'aide du menu contextuel navigation par appui sur la molette **G**.
- Le passage inverse se fait à l'aide du Menu contextuel du mode « **Déplacement sur carte** ».

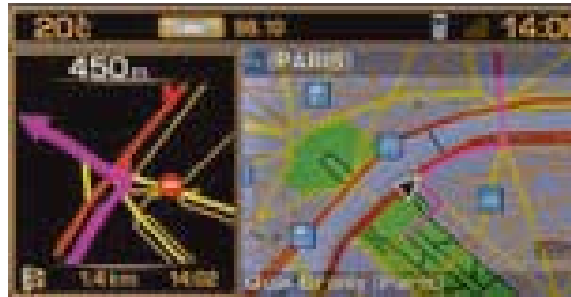

MODE « SUIVI VÉHICULE SUR CARTE »

Ce mode permet de visualiser le véhicule centré sur la carte avec ou sans guidage actif.

La fonction zoom de la carte permet de modifier l'échelle de la carte. La variation du niveau d'échelle, de 50 m/cm à 200 km/cm, est obtenue par rotation de la molette **G**.

Remarques :

- Dans ce mode, une validation sur la molette **G** permet d'afficher le Menu contextuel de la navigation.
- L'échelle la plus précise permet de visualiser les sens uniques.

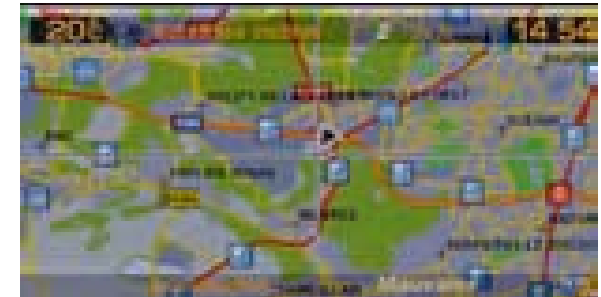

MODE « SÉLECTION – DÉPLACEMENT SUR CARTE »

Ce mode permet :

- De déplacer la carte suivant quatre directions : Nord, Sud, Est, Ouest à l'aide des commandes **H**, **I**, **M** et **N**. La vitesse de déplacement peut être rapide si vous maintenez appuyée l'une de ces commandes.
- De sélectionner un point de la carte par déplacement de celle-ci pour, après appui sur **G**, se faire guider vers lui, avoir des renseignements ou le mémoriser.

Remarques :

- Dans ce mode, le zoom est aussi disponible et la carte est toujours en taille plein écran, orientée au nord.
- Dans ce mode, une validation sur la molette **G** permet l'affichage du Menu contextuel de la carte.
- Dans ce mode, le symbole du Centre d'intérêt le plus proche est affiché.



CAR

MENU PRINCIPAL CARTE

Appuyez sur **P** puis à l'aide de la molette **G** sélectionnez l'icône Carte et validez pour accéder aux choix suivants :

- **Déplacer la carte**, permet de passer en mode « **Sélection – Déplacement sur carte** ».
- **Orientation de la carte**, permet d'orienter la carte vers le Nord ou dans la direction du véhicule.
- **Centrer autour du véhicule**, permet de recentrer la carte autour du véhicule, lorsque le véhicule n'apparaît plus sur la carte.
- **Détails de la carte**, permet de sélectionner les points d'intérêts à afficher au moyen de symboles sur la carte (voir page suivante).
- **Mémoriser la position courante**, permet d'afficher le panneau de saisie de libellé qui permet d'enregistrer la position courante du véhicule dans une fiche du répertoire courant.

Astuce :

Parmi les détails de la carte, vous pouvez sélectionner (en fonction des pays de commercialisation et de la disponibilité du service) l'affichage des Zones radars/Zones accidentogènes.

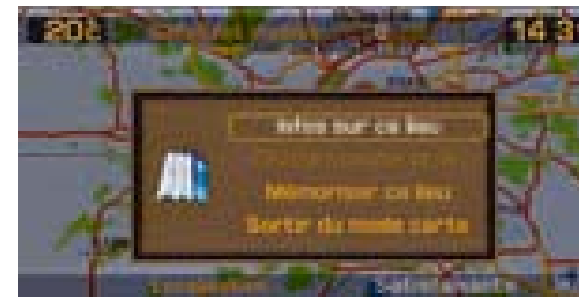

MENU CONTEXTUEL

Ce menu contextuel s'affiche en mode « **Sélection – Déplacement sur carte** » :

- **Informations sur ce lieu**, permet de visualiser les renseignements sur le lieu pointé.
- **Choisir comme destination/étape**, permet de sélectionner le lieu pointé comme destination ou étape si un guidage est déjà en cours.
- **Mémoriser ce lieu**, permet de mémoriser le lieu pointé dans une fiche du répertoire courant.
- **Sortir du mode carte**, permet de repasser la carte en mode « **Suivi véhicule sur carte** ».

ADMINISTRATIONS ET SÉCURITÉ



Mairie, Centre ville



Université, grande école



Hôpital

HÔTELS, RESTAURANTS, AFFAIRES ET COMMERCES



Hôtel



Restaurant



Établissement vinicole



Supermarché, centre commercial



Centre d'affaires

CULTURE, TOURISME ET SPECTACLE



Culture, musée et théâtre



Tourisme, monument historique



Casino et vie nocturne



Cinéma



Spectacle, exposition

CENTRES SPORTIFS ET PLEIN AIR



Centre, complexe sportif



Terrain de golf



Patinoire, bowling



Station de sports d'hiver



Parc, jardin



Parc d'attraction

TRANSPORTS ET AUTOMOBILES



Aéro-club, aéroport



Gare, gare routière



Location de véhicule



Aire de repos, parking



Gare maritime, port



Station service, garage



Zones radars/Zones accidentogènes (affichage en fonction des pays de commercialisation et de la disponibilité du service)



Concession - Succursale CITROËN