

CITROËN C3 Pluriel



C3 Pluriel

sommaire

- PRISE EN MAIN 7
- CONDUITE 22
 - TÉLÉCOMMANDE
 - CLÉ
 - ANTIDÉMARRAGE ÉLECTRONIQUE
 - ALARME ANTI-EFFRACTION
 - ANTIVOL - CONTACT - DÉMARREUR
 - MODE ÉCONOMIE
 - MISE EN ROUTE
 - COMBINÉ DE BORD
 - VERSIONS ESSENCE ET SPORT
 - VERSION DIESEL
 - INDICATEUR DE NIVEAU D'HUILE MOTEUR
 - TÉMOINS LUMINEUX

- INDICATEUR DE MAINTENANCE
- ÉCLAIRAGE DU COMBINÉ DE BORD - BLACK PANEL
- MONTRE DIGITALE
- AFFICHEURS MULTIFONCTIONS
 - AFFICHEUR A
 - AFFICHEUR C
- ORDINATEUR DE BORD
- SIGNALISATION
- COMMANDE D'ÉCLAIRAGE
- ESSUIE-VITRES
- RÉGLAGES POSTE DE CONDUITE
- RÉTROVISEURS
- LÈVE-VITRES
- BOÎTE DE VITESSES MANUELLE
- BOÎTE DE VITESSES SENSODRIVE
- FREIN DE STATIONNEMENT
- SYSTÈME ABS
- SYSTÈME D'ASSISTANCE AU FREINAGE D'URGENCE

- CONTRÔLE DYNAMIQUE DE STABILITÉ (ESP)
- ALERTE DE SURVITESSE
- RÉGULATEUR DE VITESSE
- LIMITEUR DE VITESSE
- VIE À BORD 69

 - OUVERTURES - SÉCURITE ANTIVOL ET ANTI-AGRESSION
 - AÉRATION - CHAUFFAGE
 - AÉRATION - AIR CONDITIONNÉ
 - AIR CONDITIONNÉ MANUEL
 - AIR CONDITIONNÉ AUTOMATIQUE
 - SIÈGES AVANT
 - SIÈGES ARRIÈRE
 - AIRBAGS
 - MOYENS DE RETENUE POUR ENFANTS
 - ÉCLAIRAGE INTÉRIEUR
 - CONFORT INTÉRIEUR
 - COFFRE
- MODULARITÉ 91

- TOIT SOUPLE COULISSANT
- CAPOT DE COFFRE
- CACHES LATÉRAUX
- CONFORT ACOUSTIQUE
- ENTRETIEN 105

 - OUVERTURE DU CAPOT
 - NIVEAUX
 - MOTEURS ESSENCE
 - MOTEUR DIESEL
 - MATÉRIEL INJECTION DIESEL
 - CAPACITÉS
 - FUSIBLES
 - FUSIBLES SOUS LA PLANCHE DE BORD
 - FUSIBLES SOUS CAPOT MOTEUR
 - BATTERIE 12 V
- CONSEILS PRATIQUES 119

 - REPLISSAGE DE CARBURANT
 - CHANGEMENT DE LAMPES

- BLOC OPTIQUE AVANT
- LAMPES INTÉRIEURES
- BLOC OPTIQUE ARRIÈRE
- CONSEILS DE SÉCURITÉ
- REPLACEMENT D'UNE ROUE
- REMORQUAGE - LEVAGE
- CARACTÉRISTIQUES TECHNIQUES
 - GÉNÉRALITÉS
 - DIMENSIONS
 - CONSOMMATIONS
 - IDENTIFICATION

Le toit souple coulissant

Le toit souple coulisse électriquement entre les deux arches. Il vous assure une amélioration de l'aération et de la luminosité dans l'habitacle.

» 88



Configurations



Berline



Cabriolet



Spider

» 90

OUVRIR

Clé à télécommande

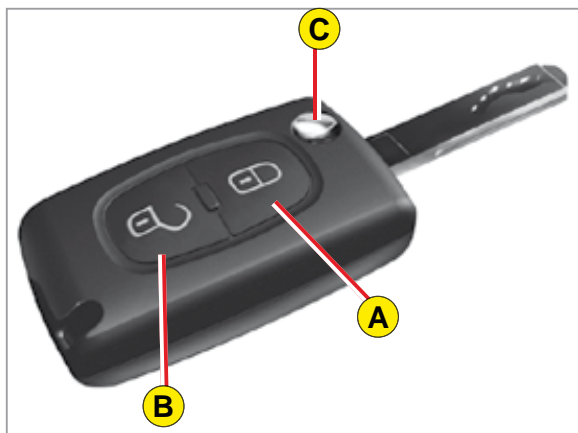

- A. Verrouillage du véhicule.
- B. Déverrouillage du véhicule.
- C. Dépliage/repliage de la clé.

Commande centralisée manuelle



- A. Verrouillage/déverrouillage du véhicule de l'intérieur.

Réservoir de carburant

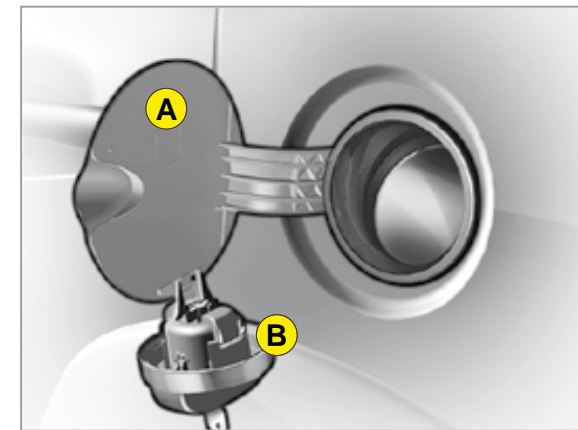

- A. Ouverture de la trappe à carburant.
- B. Ouverture du bouchon de réservoir.

Contenance du réservoir : 47 litres environ.

OUVRIR

Lunette arrière

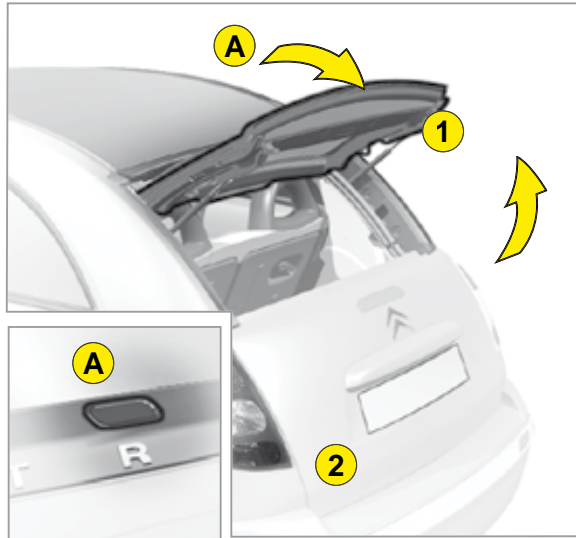

Ouverture

☞ Ouvrez la lunette arrière 1 par un appui sur la commande A située au-dessus de la lettre R du marquage CITROËN.

Volet arrière

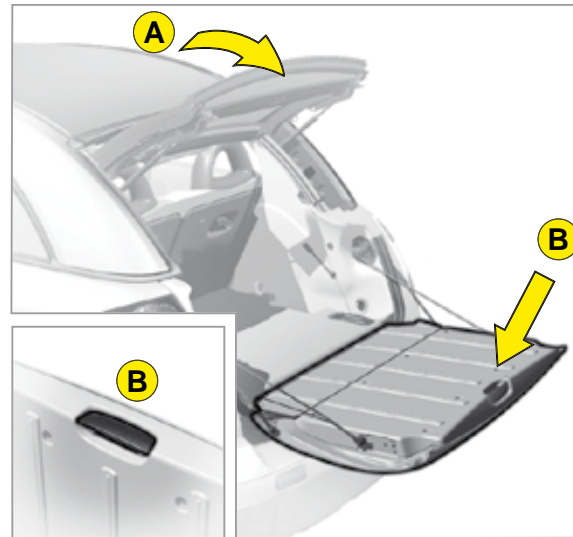

Ouverture

☞ Ouvrez la lunette arrière 1 par un appui sur la commande A et ouvrez le volet 2 par un appui sur la commande B située à l'intérieur du volet.



Il est nécessaire d'ouvrir la lunette arrière pour accéder à la commande d'ouverture du volet.

Fermez toujours le volet avant de refermer la lunette.

Roue de secours et outillage



Accès à la roue de secours

☞ Soulevez le tapis, puis retirez la boîte d'outillage pour accéder à la roue.

Accès aux outillages

L'outillage est situé dans la boîte d'outillage dans la roue de secours. Retirez la sangle pour y accéder.

En configuration cabriolet ou spider, il est nécessaire de basculer la cassette de toit pour accéder à la roue de secours.

L'air conditionné automatique

Ce système d'air conditionné automatique permet d'assurer le confort et une circulation d'air optimale dans l'habitacle.

» 71

Le régulateur de vitesse

Ce système permet de maintenir automatiquement la vitesse du véhicule à la valeur programmée par le conducteur, sans action sur la pédale d'accélérateur.

» 62

Boîte de vitesses SensoDrive

Cette boîte de vitesses manuelle robotisée à cinq vitesses offre, au choix, le confort de l'automatisme ou le plaisir du passage manuel des vitesses.

» 53



LE POSTE DE CONDUITE

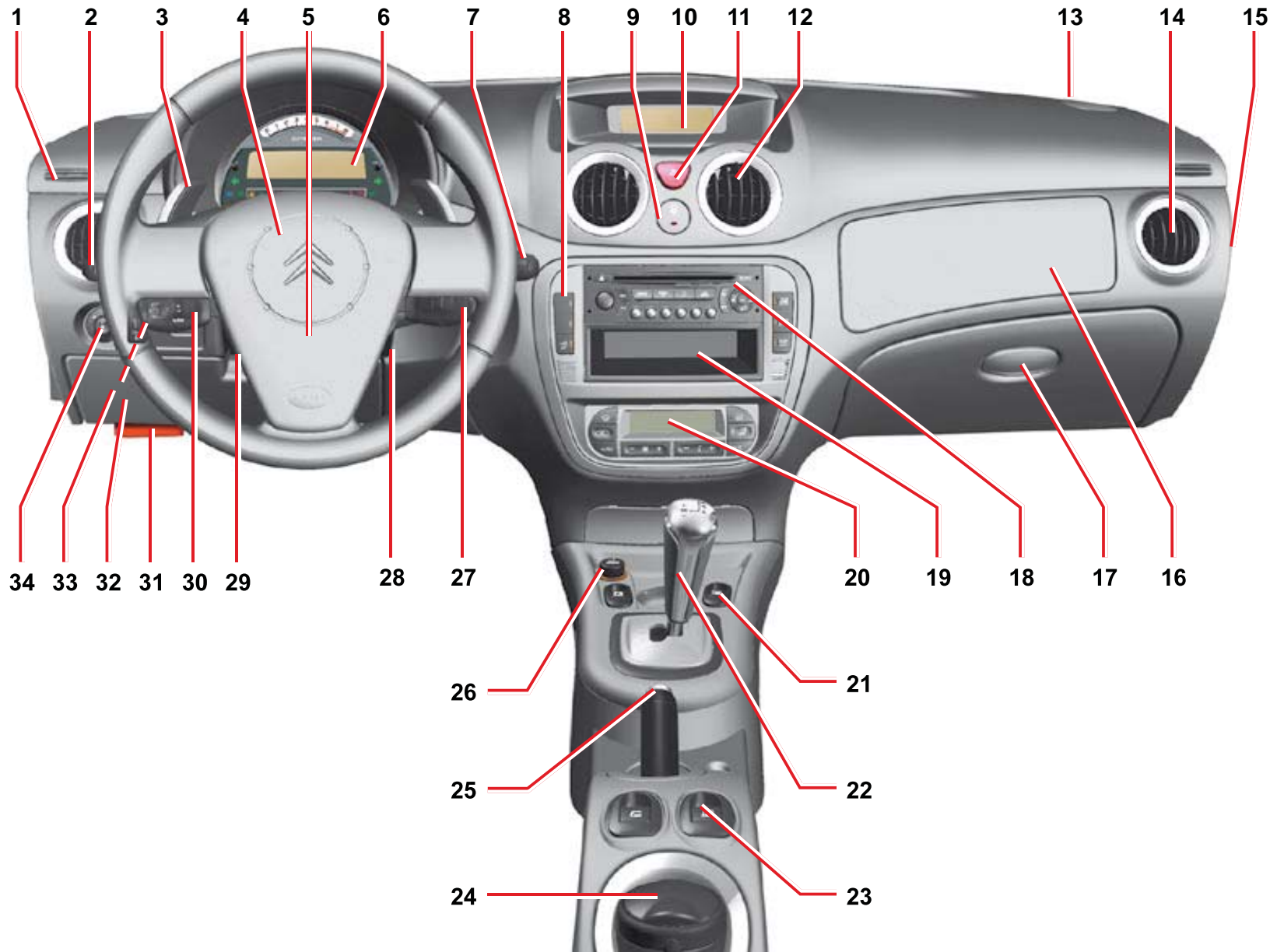

LE POSTE DE CONDUITE

- 1** Désembueur de vitre latérale.
- 2** Commandes :
 - Éclairage.
 - Indicateurs de direction.
 - Projecteurs antibrouillard.
 - Feux antibrouillard.
- 3** Commandes de vitesses sous volant (Boîte de vitesses SensoDrive).
- 4** Avertisseur sonore.
- 5** Airbag conducteur.
- 6** Combiné du tableau de bord
- 7** Commandes :
 - Essuie-vitre avant.
 - Lave-vitre.
 - Ordinateur de bord.
- 8** Commandes :
 - Alarme anti-effraction.
 - Condamnation des vitres arrière électriques.
 - Alerte de survitesse.
 - ESP.
- 9** Commande de verrouillage centralisé des portes et du coffre.
- 10** Afficheur.
- 11** Feux de détresse.
- 12** Aérateurs centraux.
- 13** Haut-parleur (Tweeter).
- 14** Aérateur latéral.
- 15** Contacteur clé :
 - Activation/Neutralisation de l'airbag passager.
- 16** Airbag passager.
- 17** Boîte à gants inférieure :
 - Rangement des documents de bord.
- 18** Autoradio.
- 19** Rangement/Changeur CD.
- 20** Air conditionné ou chauffage/ventilation.
- 21** Commandes des vitres avant électriques.
- 22** Levier de vitesses.
- 23** Lève-vitres arrière.
- 24** Cendrier amovible.
- 25** Frein de stationnement.
- 26** Allume-cigares / Prise accessoires 12 V (fonctionne contact mis) (Puissance max 120 W).
- 27** Commande radio sous volant.
- 28** Antivol-contact.
- 29** Commande de réglage du volant.
- 30** Commandes :
 - Régulateur de vitesse.
 - Limiteur de vitesse.
- 31** Ouverture du capot moteur.
- 32** Accès à la boîte à fusibles.
- 33** Réglage des projecteurs.
- 34** Réglage des rétroviseurs électriques.

Siège avant

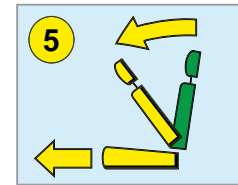
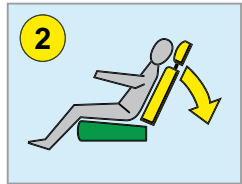
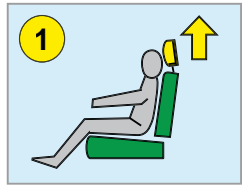

1. Réglage de l'appui-tête.
2. Réglage de l'inclinaison du dossier.
3. Rehausse et inclinaison de l'assise.
4. Réglage longitudinal.
5. Accès aux places arrière.

Réglage manuel en hauteur du volant

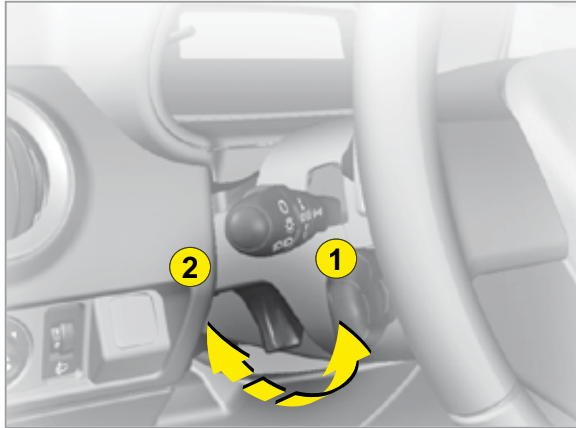

1. Déverrouillage en tirant le levier.
2. Verrouillage en poussant le levier.

» 49

Réglage des rétroviseurs extérieurs



1. Sélection du rétroviseur côté conducteur.
2. Sélection du rétroviseur côté passager.
3. Rabattement / Déploiement.

» 50

Réglage du rétroviseur intérieur



1. Commande de sélection de la position «jour / nuit» du miroir.

» 50

Contacteur



- S. Position **Antivol**.
- M. Position **Marche**.
- D. Position **Démarrage**.

Commandes des lève-vitres



1. Commande de lève-vitre électrique conducteur.
2. Commande de lève-vitre électrique passager.



3. Commande des lève-vitres arrière.

Commande du toit souple coulissant



Tournez à gauche la commande pour ouvrir le toit souple.
Vous disposez de 8 positions d'ouverture.

Éclairage



Bague A



Feux éteints.



Allumage automatique des feux.



Feux de position.



Feux de croisement ou de route.

Bague B



Projecteurs anti-brouillard avant et feux antibrouillard arrière.

» 45

Essuie-vitre



Essuie-vitre avant

2 : Balayage rapide.

1 : Balayage normal.

I : Balayage intermittent.

0 : Arrêt.

Par impulsion vers le bas :

- **AUTO** : Balayage automatique.

- Balayage coup par coup.

Pour interrompre le balayage automatique, placez la commande en position I, puis revenez sur la position 0.

» 47

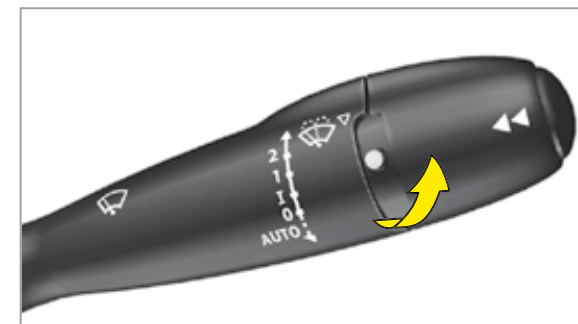

Lave-vitre avant

Pour mettre en marche le lave-vitre avant, tirez vers vous la commande d'essuie-vitre.

» 48

BIEN VENTILER

Air conditionné manuel

Action sur... Avoir du...	Commande de la répartition d'air	Commande de réglage de la température	Commande de réglage du débit d'air	Commande de l'air conditionné	Commande d'entrée air extérieur / recirculation d'air
Froid		Tout froid au début puis réglages personnels	Max au début puis réglages personnels	ON	Recirculation au début
Chaud		Tout chaud au début puis réglages personnels	Max au début puis réglages personnels	-	Recirculation au début
Dégivrage Désembuage		Tout chaud	Max	ON	Entrée d'air extérieur

Air conditionné automatique : utilisez de préférence le fonctionnement tout automatique, en appuyant sur la commande AUTO.

BIEN SURVEILLER

Combiné

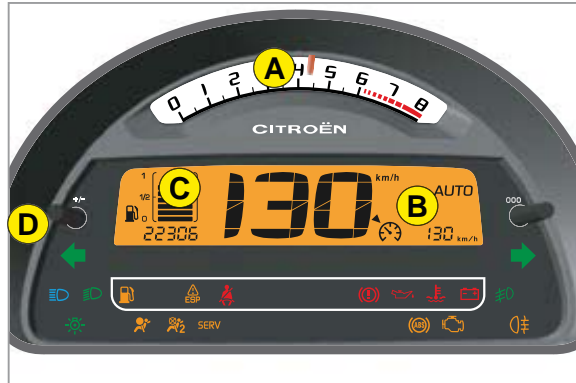

- A. Compte-tours
- B. Écran du combiné.
- C. Jauge à carburant.
- D. Rhéostat d'éclairage planche de bord.

» 27

Témoins



Contact mis, les témoins d'alerte orange et rouge s'allument.
Moteur tournant, ces mêmes témoins doivent s'éteindre.
Si des témoins restent allumés, reportez-vous à la page concernée.

» 30

Barrette de commandes

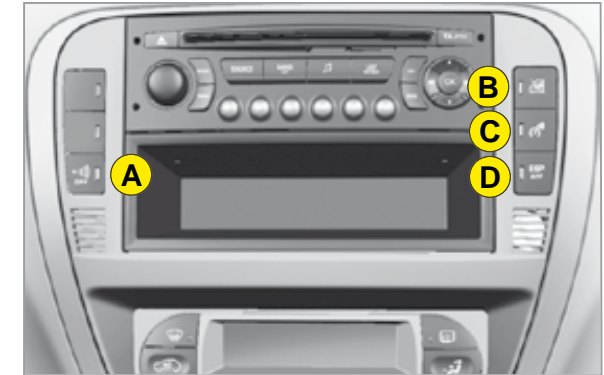

L'allumage du voyant vous signale l'état de la fonction correspondante.

- A. Activation de l'alarme. » 23
- B. Condamnation des lève-vitres arrière. » 51
- C. Activation de l'alerte de survitesse. » 61
- D. Neutralisation de l'ESP. » 60

Détection du verrouillage de la ceinture conducteur



Le témoin s'allume lorsque la ceinture de sécurité de la place conducteur n'est pas bouclée à la mise du contact et entre 0 et 20 km/h.

Au dessus de 20 km/h, le témoin clignote pendant environ 120 secondes. Ensuite il reste allumé.

Neutralisation de l'airbag passager avant



1. Contact coupé, introduisez la clé dans le contacteur **A**.
2. Tournez la clé sur la position «**OFF**», l'airbag passager est neutralisé.
3. Le témoin de neutralisation de l'airbag frontal passager, au combiné de bord, s'allume contact mis.

Fixation Isofix



Deux anneaux **B**, situés entre le dossier et l'assise du siège du véhicule permettent de fixer un siège enfants.

Boîte de vitesses SensoDrive



Cette boîte de vitesses manuelle robotisée à cinq vitesses offre, au choix, le confort de l'automatisme ou le plaisir du passage manuel des vitesses.

A. Levier de vitesses.

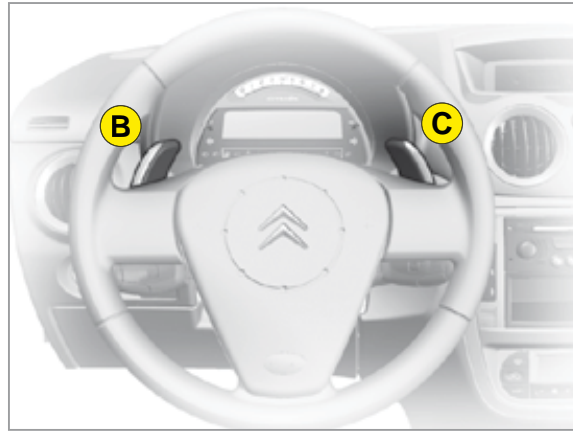

B. Commande sous-volant «-».

C. Commande sous-volant «+».

Affichage dans le combiné



Le rapport engagé et le mode «**AUTO**» s'affichent sur le combiné de bord.

Le témoin pied sur le frein clignote pour indiquer la nécessité d'appuyer sur la pédale de frein.

Régulateur de vitesse



1. Sélection / Arrêt du mode régulateur.
2. Diminution de la valeur programmée.
3. Augmentation de la valeur programmée.
4. Marche / Arrêt du régulateur.

Pour être programmée ou activée, la vitesse du véhicule doit être supérieure à 40 km/h.

Pour arrêter la régulation vous pouvez soit :

- appuyer sur la pédale de frein,
- appuyer sur la commande 4,
- utiliser la commande 1,
- en dernier recours, arrêter le moteur.

Limiteur de vitesse



1. Sélection / Arrêt du mode limiteur.
2. Diminution de la valeur programmée.
3. Augmentation de la valeur programmée.
4. Marche / Arrêt du limiteur.

Affichage dans le combiné



Le mode régulateur ou limiteur de vitesse apparaît dans le combiné quand celui-ci est sélectionné. Régulateur de vitesse



Régulateur de vitesse



Limiteur de vitesse



Nota : L'utilisation simultanée d'autres appareils haute fréquence (téléphones mobiles, alarmes domestiques...), peut perturber momentanément le fonctionnement de la télécommande.

En cas de dysfonctionnement permanent, procédez à la réinitialisation de la télécommande. Voir «Changement de la pile de la télécommande».

Déverrouillage centralisé

Un appui court sur la commande **B** permet de déverrouiller votre véhicule. Cette opération est visualisée par le clignotement rapide des feux de direction et l'allumage du plafonnier (si fonction activée). Elle entraîne le déploiement des rétroviseurs extérieurs.

Verrouillage centralisé – Super-condamnation

Un appui court sur la commande **A** permet de verrouiller votre véhicule.

Cette opération est visualisée par l'allumage pendant 2 secondes environ des feux de direction et par l'extinction du plafonnier. Elle peut entraîner le rabattement des rétroviseurs extérieurs.

Si l'une des portes, ou le coffre, est ouvert ou mal fermé, le verrouillage centralisé ne s'effectue pas.

Pour les véhicules équipés d'une super-condamnation, deux appuis successifs sur la commande **A** permettent une super-condamnation. Il est alors impossible d'ouvrir les portes de l'intérieur et de l'extérieur.



Il est dangereux d'enclencher la super-condamnation lorsqu'une personne est dans le véhicule car le déverrouillage est impossible de l'intérieur sans la télécommande.

TÉLÉCOMMANDE

II

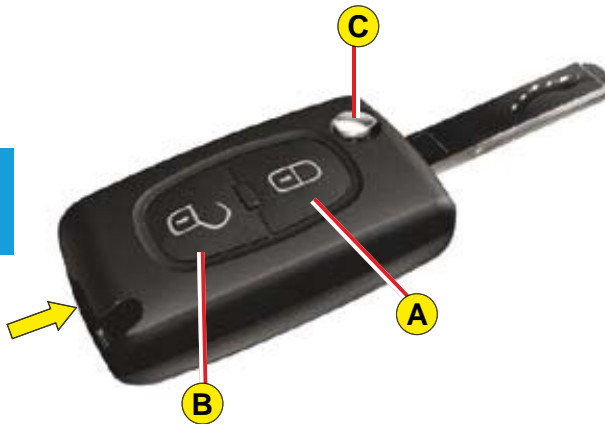

Localisation du véhicule

Pour localiser le véhicule sur un parc de stationnement, appuyez sur la commande **A**, les plafonniers s'allument et les feux indicateurs de direction clignotent pendant quelques secondes. Le véhicule reste verrouillé.

Repli et éjection de la clé

La commande **C** permet de déplier/replier la clé du boîtier de la télécommande.

Si vous n'appuyez pas sur la commande **C**, vous pourriez endommager le mécanisme de la clé.

Changement de la pile de la télécommande

Au préalable, retirez le porte-clé si nécessaire.

Déclipez le boîtier en soulevant par l'arrière (voir schéma).

Pile : CR 0523 de 3 V.

Réinitialisation de la télécommande

Après un changement de pile, il peut être nécessaire de réinitialiser la télécommande. Pour cela, mettez le contact et actionnez immédiatement la commande **A** de votre télécommande jusqu'au déclenchement de l'action demandée. Cette manœuvre peut durer une dizaine de secondes.

Nota : Notez soigneusement les numéros des clés et de la télécommande sur la carte ASSISTANCE. Conservez-la en lieu sûr.

Ne jetez pas les piles usagées. Remettez-les au réseau CITROËN ou aux points de collecte agréés (magasins de photos, etc.).

Sauf pour la réinitialisation, la télécommande ne peut pas fonctionner tant que la clé est dans l'antivol, même contact coupé.

Attention, car une manipulation même dans votre poche peut provoquer le déverrouillage involontaire des portes.

Cependant, si aucune porte n'est ouverte dans les 30 secondes suivant un déverrouillage, les portes se verrouillent automatiquement.

Attention : il y a risque d'endommagement si la pile de remplacement n'est pas conforme.

N'utilisez que des piles identiques ou de type équivalent à celles préconisées par CITROËN.





Clé antidémarrage électronique

La clé permet de verrouiller/déverrouiller toutes les serrures du véhicule et de mettre en route le moteur.

Nota : *Pour des raisons de sécurité, contact coupé, à l'ouverture de la porte conducteur, un signal sonore retentit si vous n'avez pas retiré votre clé de contact.*

La clé permet de neutraliser l'airbag frontal passager. Voir «Airbags».



Conseil

Pour toute modification de clé (ajout, suppression ou remplacement), il est **impératif** de s'adresser au réseau CITROËN, muni de **toutes les clés** en votre possession.

Verrouillage centralisé avec la clé

Une action brève avec la clé verrouille le véhicule.

Super-condamnation : Verrouillage centralisé avec la clé

Une seconde action immédiate avec la clé, verrouille le véhicule en super-condamnation. Il est alors impossible d'ouvrir les portes de l'intérieur et de l'extérieur.

Nota :

- À l'arrêt et moteur éteint, le verrouillage est signalé par le clignotement du témoin de la commande de verrouillage intérieur.
- Si l'une des portes, ou le coffre, est ouvert ou mal fermé, le verrouillage centralisé ne s'effectue pas.

Antidémarrage électronique

Le dispositif d'ANTIDÉMARRAGE ÉLECTRONIQUE verrouille le système d'alimentation du moteur.

Le système s'active automatiquement lorsque la clé est retirée du contact.

Toutes les clés contiennent un dispositif d'antidémarrage électronique.

Après avoir mis le contact, un dialogue s'établit entre la clé et le dispositif d'antidémarrage électronique.

Si la clé n'est pas reconnue, le démarrage est impossible.

Dans ce cas, laissez votre véhicule immobilisé et consultez le réseau CITROËN.



Il est dangereux d'enclencher la super-condamnation lorsqu'une personne est dans le véhicule car le déverrouillage est impossible de l'intérieur sans la télécommande.

Le numéro de clé est sur l'étiquette jointe à la clé.

En cas de perte des clés

Rendez vous dans le réseau CITROËN avec la carte grise du véhicule et votre pièce d'identité.

Le réseau CITROËN pourra récupérer le code clé et le code transpondeur pour commander le renouvellement de la clé.

ALARME ANTI-EFFRACTION



Votre véhicule peut être équipé d'une ALARME ANTI-EFFRACTION. Elle assure :

- Une protection périmétrique extérieure par détecteurs sur les ouvertures (portes, coffre, capot) et sur l'alimentation électrique.
- Une protection volumétrique intérieure par capteurs à ultrasons (détection de mouvement à l'intérieur de l'habitacle). Celle-ci peut être neutralisée à l'aide de la commande 1.



L'installation comprend en outre une sirène et un témoin sur la commande 1 visible de l'extérieur, indiquant les trois états possibles de l'alarme :

- Alarme non activée (hors veille), témoin éteint.
- Alarme activée (en veille), clignotement lent du témoin.
- Alarme déclenchée (signal d'une effraction), clignotement rapide du témoin si l'alarme est désactivée par appui sur la commande B. Il s'interrompt dès la mise du contact.

Nota : En cas de dysfonctionnement le témoin est allumé fixe.

Désactivation de l'alarme avec la télécommande

La mise hors veille s'effectue lors du déverrouillage du véhicule (impulsion sur la commande B de la télécommande).

Désactivation de l'alarme avec la clé

Déverrouillez les portes avec la clé. La sirène se déclenche. Entrez dans le véhicule pour mettre la clé de contact en position contact marche et permettre l'arrêt de la sirène. Dans le cas contraire, la sirène sonne pendant environ 30 secondes.

ALARME ANTI-EFFRACTION

Fonctionnement de l'alarme

Assurez-vous préalablement de la bonne fermeture de tous les ouvrants.

L'activation de l'alarme s'effectue par appui sur la commande **A** de la télécommande.

À l'activation de l'alarme, les protections sont actives après 5 secondes (périmétrique) et 45 secondes (volumétrique).

Quand l'alarme est en veille, toute effraction déclenche la sirène pendant 30 secondes, accompagnée de l'allumage des feux indicateurs de direction.

L'alarme repasse ensuite en veille, mais le déclenchement reste mémorisé et est signalé par le clignotement rapide du témoin de la commande **1** après la désactivation de l'alarme par un appui sur la commande de déverrouillage **B**. Ce clignotement s'interrompt dès la mise du contact.

La sirène se déclenche également en cas de coupure de l'alimentation électrique. Pour l'arrêter, rétablissez l'alimentation électrique puis appuyez sur la commande de déverrouillage **B**.

Nota :

- *Si vous souhaitez verrouiller votre véhicule sans mettre en veille l'alarme, il suffit de le verrouiller avec la clé.*
- *Si vous verrouillez votre véhicule alors qu'une porte ou le coffre est resté ouvert, le verrouillage centralisé ne se réalise pas mais votre alarme s'active après environ 45 secondes.*

Nota : La sirène est automatiquement neutralisée (pour débrancher la batterie par exemple) dès le déverrouillage du véhicule à l'aide de la télécommande.

Neutralisation de la détection volumétrique

L'alarme peut fonctionner avec la protection périmétrique seule en neutralisant la protection volumétrique (si par exemple l'utilisateur souhaite laisser un animal dans le véhicule).

Pour cela, coupez le contact, puis appuyez immédiatement sur la commande **1** au moins une seconde.

Le témoin de la commande **1** doit être allumé fixe. Il se mettra à clignoter à l'activation de l'alarme.

Activez l'alarme en verrouillant votre véhicule à l'aide de la télécommande.

Activation automatique (suivant destination)

L'alarme s'active automatiquement 2 minutes après la fermeture de la dernière porte ou du coffre.

Afin d'éviter le déclenchement de l'alarme lors de l'ouverture d'une porte ou du coffre, il est impératif de réappuyer sur la commande de déverrouillage **B** de la télécommande.



S : Antivol

Pour débloquer la direction, manœuvrez légèrement le volant tout en tournant la clé sans forcer.

Au retrait de la clé, tournez votre volant jusqu'au blocage de la direction. La clé ne peut être retirée qu'en position **S**.

M : Position de marche

La direction est débloquée (en tournant la clé en position **M**, bougez, si nécessaire, légèrement le volant).

En fonction de la version de votre véhicule, les témoins suivants sont testés :

• Brièvement :



• Jusqu'au démarrage :



• Clignote jusqu'au démarrage :



Le non-allumage d'un de ces témoins indique un dysfonctionnement.

D : Démarrage

Lâchez la clé dès que le moteur a démarré. Ne l'actionnez jamais quand le moteur tourne.

Lancement et arrêt du moteur :

Voir «Mise en route».

Mode économie

Afin de ne pas décharger la batterie lorsque le moteur est arrêté, **votre véhicule passe automatiquement en mode économie au bout de 30 minutes maximum**. Le mode économie est indiqué par un message sur l'afficheur.

Les équipements électriques de confort et l'allumage des projecteurs (hormis feux de position et de détresse) se coupent automatiquement. Pour les réactiver, il est nécessaire de remettre le moteur en route.



NE RETIREZ JAMAIS LA CLÉ DE CONTACT AVANT L'ARRÊT COMPLET DU VÉHICULE.

IL EST IMPÉRATIF DE TOUJOURS ROULER MOTEUR Tournant pour conserver l'assistance de freinage et de direction (risque d'enclenchement du blocage de direction et de non fonctionnement des éléments de sécurité).

À l'arrêt, après avoir retiré la clé, tournez si nécessaire légèrement le volant afin d'assurer le blocage de la direction.

Boîte de vitesses manuelle

- Vérifiez que vous êtes bien au point mort.
- Ne touchez pas à l'accélérateur.
- Pour les moteurs diesel : Tournez la clé jusqu'à la position contact marche. Attendez l'extinction du témoin de préchauffage si celui-ci est allumé.
- Actionnez le démarreur en tournant la clé jusqu'à ce que le moteur tourne (pas plus de dix secondes).
- Pour des températures inférieures à 0°C, débrayez pendant l'action du démarreur pour faciliter la mise en route. Relâchez ensuite lentement la pédale d'embrayage.

Boîte de vitesses SensoDrive

- Vérifiez que vous êtes en position N.
- Appuyez sur la pédale de frein.
- Ne touchez pas à l'accélérateur.
- Actionnez le démarreur en tournant la clé jusqu'à ce que le moteur tourne (pas plus de dix secondes).



Conseil

Véhicules équipés d'un turbocompresseur

N'arrêtez jamais le moteur sans l'avoir laissé tourner quelques secondes au ralenti, le temps de permettre aux turbocompresseurs de revenir à une vitesse normale.

Donner un «coup d'accélérateur» au moment de la coupure du contact endommagerait gravement les turbocompresseurs.

Nota : En cas d'échec à la première tentative, coupez le contact. Attendez dix secondes, puis actionnez de nouveau le démarreur comme ci-dessus.

ATTENTION

NE FAITES PAS TOURNER LE MOTEUR DANS UN LOCAL FERMÉ OU INSUFFISAMMENT VENTILÉ.

COMBINÉ DE BORD

VERSIONS ESSENCE ET SPORT

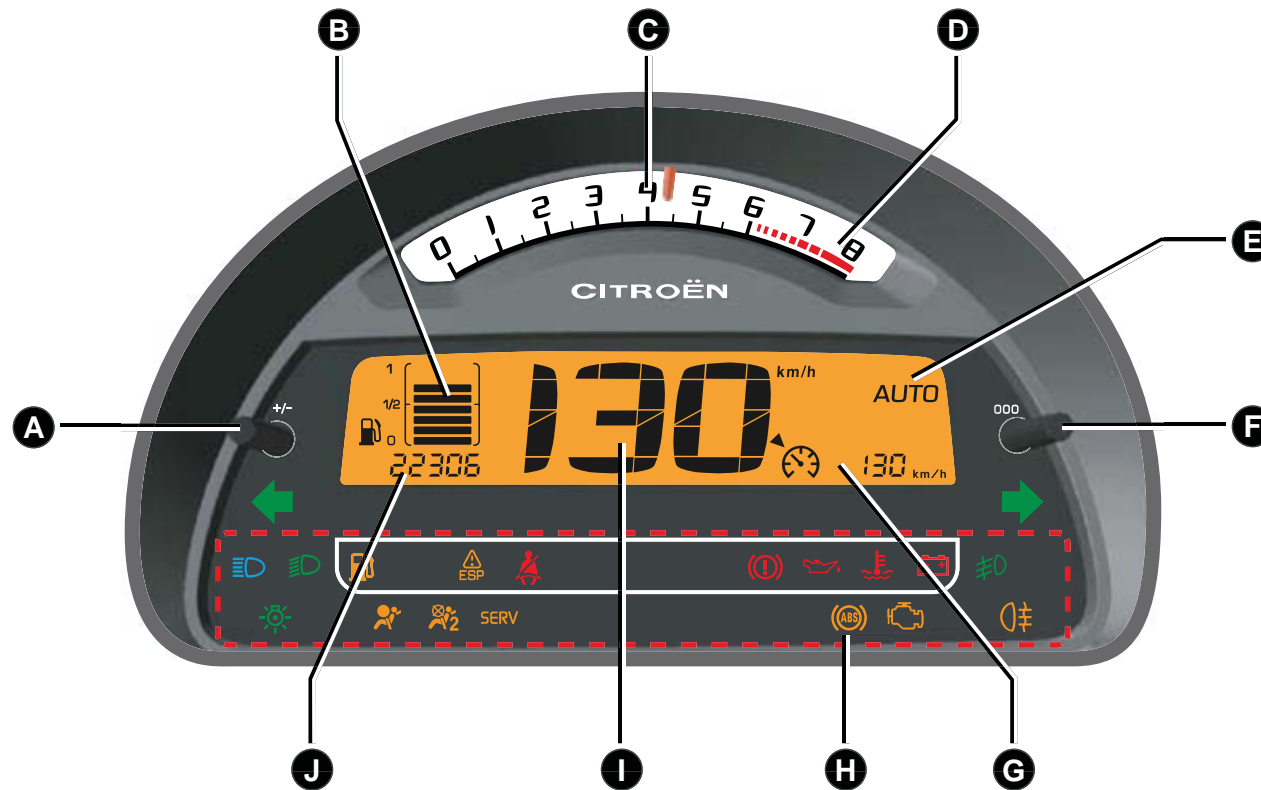

Version Sport



Affichage

À l'ouverture de la porte conducteur, le combiné affiche le compteur kilométrique totalisateur et le compteur kilométrique journalier.

À la mise du contact, il indique successivement les informations concernant :

- L'indicateur de maintenance.
- L'indicateur de niveau d'huile moteur.
- Le compteur kilométrique totalisateur.

Il affiche également le compteur kilométrique journalier ou l'ordinateur de bord (en fonction de l'état mémorisé à l'arrêt du véhicule).

Remise à zéro du compteur kilométrique journalier

Fonctionne contact mis.

Après avoir affiché le compteur kilométrique journalier par un appui sur **B**, un appui long sur **B** remet le compteur kilométrique à zéro.

Indicateur de niveau d'huile moteur

À la mise du contact, l'indicateur de maintenance s'affiche pendant quelques secondes, puis le niveau d'huile du moteur est indiqué également pendant quelques secondes. Voir «Indicateur de maintenance».

Un niveau d'huile incorrect peut endommager gravement votre moteur.



L'affichage de «**OIL OK**» indique un fonctionnement normal.



Un clignotement de «**OIL**» indique un niveau d'huile inférieur au minimum.

Vérifiez avec la jauge à huile manuelle. Voir «Niveaux».

Contrôlez le niveau d'huile moteur sur sol horizontal avec le moteur arrêté depuis 15 minutes au moins.

Consultez le réseau CITROËN.



Un clignotement de «**OIL --**» indique un **dysfonctionnement de l'indicateur**.

Consultez le réseau CITROËN.



Témoin de mini carburant/Jauge à carburant

Lorsque le réservoir est plein, les 8 barres sont allumées. Elles s'éteignent une par une.

Lorsque le témoin mini carburant s'allume accompagné d'un bip sonore, il reste environ 4 à 6 litres de carburant dans le réservoir.

Si le mode «black panel» est actif et s'il reste environ 4 à 6 litres de carburant dans le réservoir, cela entraîne l'allumage du témoin mini carburant.

COMBINÉ DE BORD VERSION DIESEL

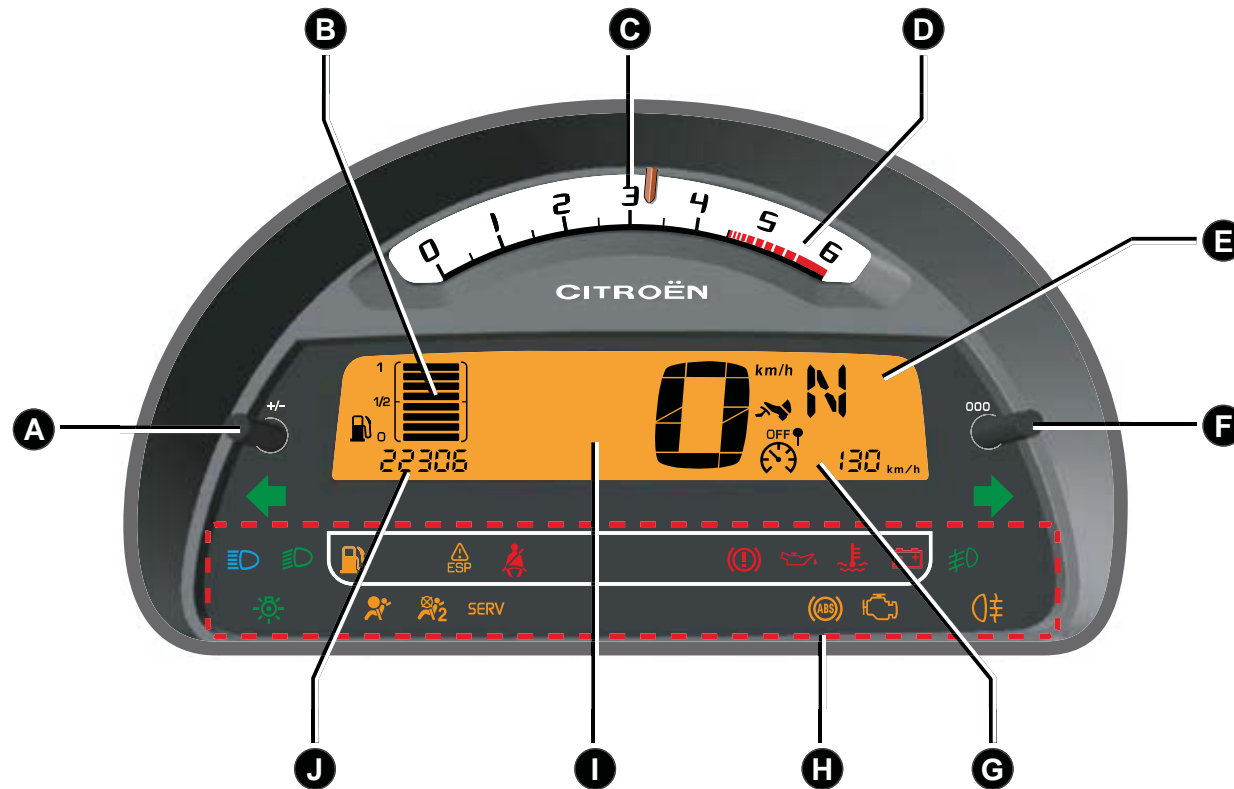

- A.** Commande :
- Rhéostat d'éclairage
 - Conduite de nuit (Black panel)
- B.** Jauge à carburant
- C.** Compte-tours
En période de rodage, voir «Rodage».
- D.** Zone rouge du compte-tours vous indiquant la nécessité de passer le rapport de vitesse supérieur.
Version Sport : Le témoin s'allume en orange puis en rouge.
- E.** Afficheur Boîte de vitesses SensoDrive
- F.** Commande :
- Remise à zéro du compteur kilométrique journalier
- G.** Affichage :
- Limiteur/Régulateur de vitesse
 - Compteur kilométrique journalier
 - Ordinateur de bord
- H.** Affichage des témoins
- I.** Indicateur de vitesse
- J.** Affichage :
- Indicateur de maintenance
 - Indicateur de niveau d'huile moteur
 - Compteur kilométrique totalisateur



Affichage

À l'ouverture de la porte conducteur, le combiné affiche le compteur kilométrique totalisateur et le compteur kilométrique journalier.

À la mise du contact, il indique successivement les informations concernant :

- L'indicateur de maintenance.
- L'indicateur de niveau d'huile moteur.
- Le compteur kilométrique totalisateur.

Il affiche également le compteur kilométrique journalier ou l'ordinateur de bord (en fonction de l'état mémorisé à l'arrêt du véhicule).

Remise à zéro du compteur kilométrique journalier

Fonctionne contact mis.

Après avoir affiché le compteur kilométrique journalier par un appui sur **B**, un appui long sur **B** remet le compteur kilométrique à zéro.

Indicateur de niveau d'huile moteur

À la mise du contact, l'indicateur de maintenance s'affiche pendant quelques secondes, puis le niveau d'huile du moteur est indiqué également pendant quelques secondes. Voir «Indicateur de maintenance».

Un niveau d'huile incorrect peut endommager gravement votre moteur.



L'affichage de «**OIL OK**» indique un fonctionnement normal.



Un clignotement de «**OIL**» indique un niveau d'huile inférieur au minimum.

Vérifiez avec la jauge à huile manuelle. Voir «Niveaux».

Contrôlez le niveau d'huile moteur sur sol horizontal avec le moteur arrêté depuis 15 minutes au moins.

Consultez le réseau CITROËN.



Un clignotement de «**OIL --**» indique un **dysfonctionnement de l'indicateur**.

Consultez le réseau CITROËN.



Témoin de mini carburant/Jauge à carburant

Lorsque le réservoir est plein, les 8 barres sont allumées. Elles s'éteignent une par une.

Lorsque le témoin mini carburant s'allume accompagné d'un bip sonore, il reste environ 4 à 6 litres de carburant dans le réservoir.

Si le mode «black panel» est actif et s'il reste environ 4 à 6 litres de carburant dans le réservoir, cela entraîne l'allumage du témoin mini carburant.

TÉMOINS LUMINEUX

Les témoins lumineux peuvent être accompagnés d'un message et/ou d'un signal sonore



Pression d'huile moteur

Il s'allume à chaque mise du contact pendant quelques secondes.

L'allumage de ce témoin, moteur tournant, indique une pression d'huile insuffisante.

L'arrêt est impératif.

Consultez le réseau CITROËN.



Témoin d'alerte de température de liquide de refroidissement

Il s'allume à chaque mise du contact pendant quelques secondes.

L'allumage de ce témoin, moteur tournant, indique une augmentation anormale de la température du liquide de refroidissement.

L'arrêt est impératif.

Vérifiez le niveau du liquide de refroidissement.

Voir «Niveaux».

Si le niveau est insatisfaisant, consultez le réseau CITROËN.



Charge batterie

Doit être éteint lorsque le moteur tourne.

S'il s'allume en permanence, alertez le réseau CITROËN.



Témoin de frein de stationnement, de niveau du liquide de freins et de défaillance de répartition de freinage

Moteur tournant, le témoin indique que le frein de stationnement est serré ou mal desserré, que le niveau de liquide de freins est insuffisant ou que le système de freinage est défaillant.

Si le témoin reste allumé alors que le frein de stationnement est desserré, arrêtez-vous immédiatement et alertez le réseau CITROËN.



Témoin de non-bouclage de la ceinture conducteur

Le témoin s'allume lorsque la ceinture de sécurité de la place conducteur n'est pas bouclée à la mise du contact et entre 0 et 20 km/h. Au dessus de 20 km/h, le témoin clignote pendant environ 120 secondes. Ensuite il reste allumé.



SERVICE

Ce témoin reste allumé fixe pour un défaut important. Consultez rapidement le réseau CITROËN.

Ce témoin reste allumé temporairement pour des défauts mineurs. Consultez le réseau CITROËN en cas de besoin.

Pour connaître l'origine de l'alerte correspondante, consultez le journal des alertes (Voir chapitre «Afficheurs A et C» au chapitre «Afficheurs multifonctions»).



Témoin de mini carburant

Il s'allume à chaque mise du contact pendant quelques secondes.

Lorsque le témoin de mini carburant s'allume, il reste environ 4 à 6 litres de carburant dans le réservoir.



Témoin de fonctionnement du système de dépollution

Il reste allumé jusqu'au démarrage.

Si le témoin clignote ou s'allume en cours de route, il indique un incident du système de dépollution.

Consultez rapidement le réseau CITROËN.

TÉMOINS LUMINEUX



ESP/ASR

Il s'allume à chaque mise du contact pendant quelques secondes.

Lorsque l'un des systèmes **ESP** ou **ASR** agit, le témoin clignote.

En cas d'anomalie

Véhicule roulant, l'allumage du témoin indique un dysfonctionnement du système.

Consultez le réseau CITROËN.

Fonction neutralisée

Le témoin reste allumé fixe.



Système ABS

Le témoin de contrôle de l'**ABS** s'allume lorsque l'on met le contact et doit s'éteindre après quelques secondes.

Si le témoin de contrôle ne s'éteint pas, il peut s'agir d'une défaillance du système.

Voir «Freins».



Défaut airbag

Voir «Airbags».

Il est testé brièvement au démarrage.



Neutralisation de l'airbag frontal passager

Voir «Airbags».

Il est testé brièvement au démarrage.



Préchauffage moteur diesel

Voir modalités de mise en marche du moteur.

Voir «Mise en route».



Indicateur de direction côté gauche

Voir «Signalisation».



Indicateur de direction côté droit

Voir «Signalisation».

Si le signal de détresse est actif, les feux indicateurs de direction clignotent simultanément.



Feux de position

Voir «Signalisation».



Projecteurs antibrouillard (avant)

Voir «Signalisation».



Feux de croisement

Voir «Signalisation».



Feux antibrouillard (arrière)

Voir «Signalisation».



Feux de route

Voir «Signalisation».

INDICATEUR DE MAINTENANCE

Il vous informe de l'échéance de la prochaine révision à effectuer conformément au plan d'entretien du carnet d'entretien. Cette information est déterminée en fonction de deux paramètres : le kilométrage parcouru, et le temps écoulé depuis la dernière révision.

II

Fonctionnement

Dès la mise du contact et pendant quelques secondes, la clé symbolisant les opérations de maintenance s'allume. L'afficheur du totalisateur kilométrique vous indique le nombre de kilomètres restant avant la prochaine révision (en milliers et centaines de kilomètres).

Exemple : Il vous reste à parcourir avant la prochaine révision :

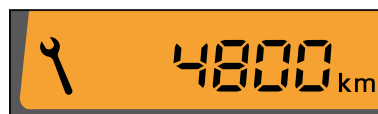

Quelques secondes après, l'indicateur du niveau d'huile moteur s'affiche, puis le compteur kilométrique totalisateur reprend son fonctionnement normal.

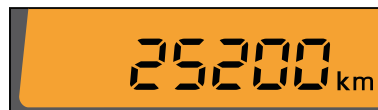

Fonctionnement si l'échéance jusqu'à la prochaine révision est inférieure à 1 000 km

À chaque mise du contact et pendant 5 secondes, la clé et le kilométrage clignotent.

Exemple : Il vous reste à parcourir avant la prochaine révision : 500 km. À la mise du contact et pendant 5 secondes, le combiné de bord indique :



Quelques secondes après, l'indicateur du niveau d'huile moteur s'affiche, puis le compteur kilométrique totalisateur reprend son fonctionnement normal et la clé de maintenance reste allumée. Elle vous signale qu'une révision est à effectuer prochainement.



Fonctionnement si l'échéance de révision est dépassée

À chaque mise du contact, la clé de maintenance et le kilométrage effectué (avec un moins devant) au-delà de la révision préconisée clignotent.

Exemple : Vous avez dépassé l'échéance de révision de 300 km.

La révision de votre véhicule est à faire effectuer rapidement.

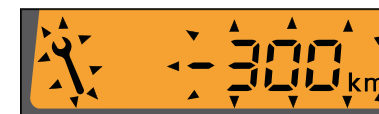

Quelques secondes après, l'indicateur du niveau d'huile moteur s'affiche, puis le compteur kilométrique totalisateur reprend son fonctionnement normal et la clé de maintenance reste allumée.



ÉCLAIRAGE DU COMBINÉ DE BORD – BLACK PANEL



Rhéostat d'éclairage

Le rhéostat est actif lorsque les feux sont allumés et concerne :

- Pour le combiné de bord :
Compte tours, afficheur et barres de niveau carburant.
- L'afficheur.
- L'afficheur climatisation.

La sélection du mode et de la luminosité se fait par appui sur la commande **A** du rhéostat sur le combiné.

Conduite de nuit (Projecteurs allumés)

4 niveaux de luminosité + 1 niveau en black panel.

Le réglage s'effectue par appuis successifs sur la commande **A** selon le cycle suivant :

4e niveau → 3e niveau → 2e niveau
→ 1er niveau → Black panel.



Cette fonction permet d'atteindre le meilleur confort visuel en roulage de nuit.

En mode black panel, seules les informations suivantes sont affichables temporairement, sur sollicitation ou en cas d'alerte :

- Les témoins de la zone **C** (zone inférieure du combiné) avec par exemple l'allumage en cas d'alerte du témoin mini carburant, du témoin de la température du liquide de refroidissement.
- Les feux indicateurs de direction.
- L'indicateur de vitesse.
- Le rapport de la boîte de vitesses.
- L'indicateur kilométrique à chaque appui sur la commande **B**.
- L'afficheur de l'air conditionné automatique à chaque appui sur une commande.
- L'information de l'ordinateur de bord.

Commande de conduite de nuit

- **Un premier appui** sur la commande **D «DARK»** permet de mettre l'afficheur en veille. Seules l'heure et la température restent affichées en partie supérieure de l'afficheur.
- **Un second appui** sur **D** éteint l'afficheur et le combiné de bord (black panel) à l'exception des informations qui concernent par exemple :

- L'indicateur de vitesse.
- La boîte de vitesses.
- Le Limiteur de vitesse/Régulateur de vitesse si celui-ci est activé.

Nota : Allumage temporaire des fonctions en cas de :

- Appui sur l'une des commandes de l'afficheur.
- Sélection de l'autoradio - CD.
- Appui sur l'une des commandes de l'air conditionné.

Nota : Allumage de tous les afficheurs en cas d'alerte.

- **Un troisième appui** sur la commande **D** permet de revenir à un éclairage normal.

AFFICHEURS

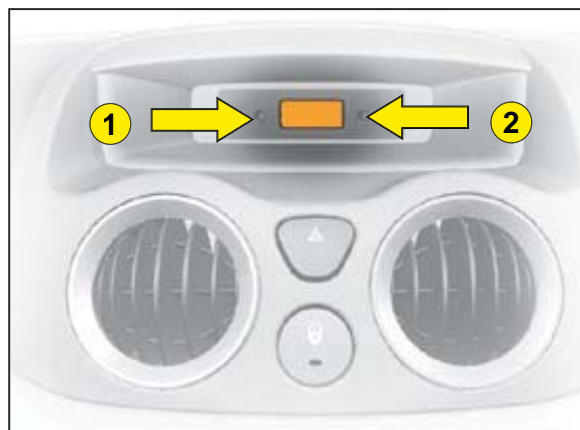

Montre digitale

Pour ajuster l'affichage, appuyez sur la commande 1 pour régler les heures et sur la commande 2 pour régler les minutes.



Afficheur A



Afficheur C

AFFICHEUR MULTIFONCTIONS

AFFICHEUR A

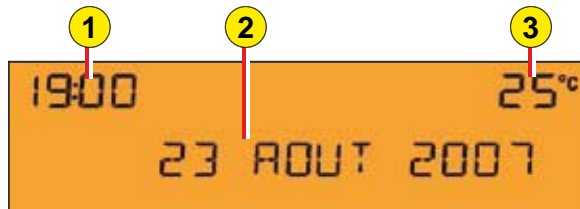

Il est recommandé au conducteur de ne pas manipuler les commandes de l'afficheur en roulant.

1. Heure.
2. Date - Zone d'affichage.
3. Température extérieure.

Lorsque la température extérieure est comprise entre $+3^{\circ}\text{C}$ et -3°C , l'affichage de la température clignote (risque de verglas).

Nota : La température extérieure affichée peut être supérieure à la température réelle lorsque le véhicule stationne en plein soleil.

Remarque : L'affichage de certaines informations se fait parfois par défilement ou alternance.



Commandes

- A.** Accès au «Menu Général» de l'afficheur.
- B.** Défilement dans les menus de l'afficheur.
- C.** Validation et Sélection dans les menus, de la fonction choisie ou de la valeur modifiée.
- D.** Annulation de l'opération ou retour à l'affichage précédent.
- E.** Sélection du type d'information affichée en zone 2 (date, autoradio/CD et ordinateur de bord).
- E.** Dans les menus, choix de l'activation/désactivation de vos fonctions et choix de vos réglages.

Menu Général

En appuyant sur la commande **A** puis à l'aide de **B**, vous avez accès aux fonctions suivantes :

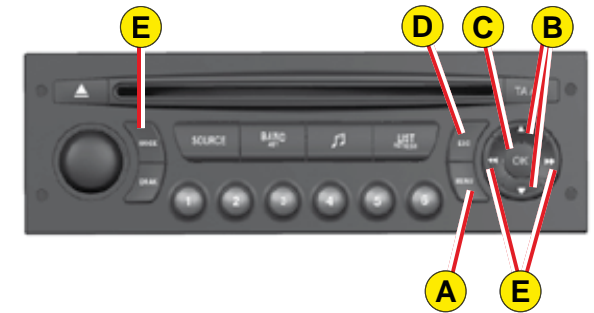

- **Radio-CD** (Voir notice de l'autoradio-CD).
- **Configuration véhicule**, permettant d'activer/désactiver :
 - L'éclairage d'accompagnement automatique.
 - L'allumage automatique des projecteurs.
- **Options**, permettant d'afficher les alertes.
- **Réglages de l'Afficheur**, permettant de régler la date et l'heure de l'afficheur.
- **Langues**, permettant de choisir la langue de l'afficheur.
- **Unités**, donnant accès aux choix des unités de la Température et de la Consommation.

AFFICHEUR MULTIFONCTIONS

AFFICHEUR A

II



Personnalisation/Configuration

Pour activer/désactiver l'éclairage d'accompagnement automatique :

- Appuyez sur la commande **A**.
- Sélectionnez à l'aide de **B** le sous-menu pour personnaliser - configurer votre véhicule, puis confirmez votre choix par un appui sur **C**.
- Sélectionnez l'éclairage d'accompagnement à l'aide de **B**.
- Le système vous indique l'état activé ou inactivé de la fonction. Modifiez cet état par appui sur **E**.
- Ensuite veuillez attendre la disparition de l'affichage.

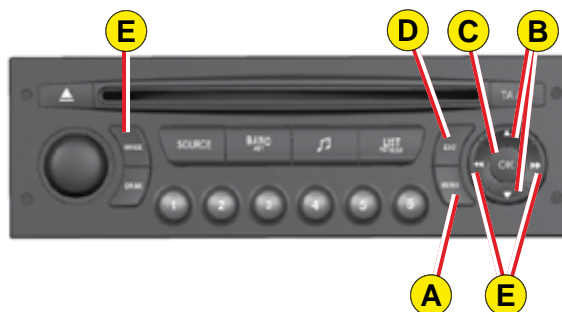

Pour activer/désactiver l'allumage automatique des projecteurs :

- Appuyez sur la commande **A**.
- Sélectionnez à l'aide de **B** le sous-menu pour personnaliser - configurer votre véhicule, puis confirmez votre choix par un appui sur **C**.
- Sélectionnez l'allumage automatique des projecteurs à l'aide de **B**.
- Le système vous indique l'état activé ou inactivé de la fonction. Modifiez cet état par appui sur **E**.
- Ensuite veuillez attendre la disparition de l'affichage.

Nota : L'activation de cette fonction est immédiate tandis que la désactivation nécessite la coupure du contact.

AFFICHEUR MULTIFONCTIONS

AFFICHEUR A

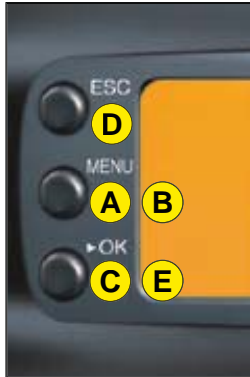

Pour afficher journal des alertes :

- Appuyez sur la commande **A**.
- À l'aide de **B**, sélectionnez le sous-menu des options. Confirmez votre choix par un appui sur **C**.

Nota : Vous pouvez annuler le lancement de l'affichage en sélectionnant à l'aide de **E** l'abandon et validez par appui sur **C**.

Les alertes, signalées antérieurement et n'ayant pas été résolues, vous sont rappelées par défilement.

Pour effacer l'affichage d'une alerte, appuyez sur **D**.

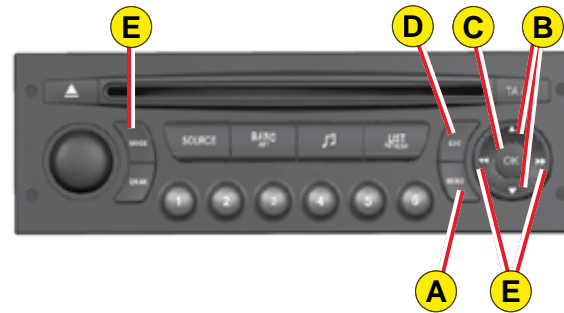

Pour régler la date et l'heure :

- Appuyez sur la commande **A**.
- À l'aide de **B**, sélectionnez le sous-menu des Réglages de l'Afficheur, puis confirmez avec un appui sur **C**.
- À l'aide de **B** sélectionnez ce que vous souhaitez modifier : Le jour, le mois, l'année, l'heure, les minutes et le mode d'affichage.
- Réalisez votre réglage à l'aide d'appuis sur **E**. Vous pouvez poursuivre vos réglages en sélectionnant un autre élément par appui sur **B**.
- Quand vous avez terminé vos réglages, veuillez attendre la disparition de l'affichage.

Pour choisir la langue :

- Appuyez sur la commande **A**.
- À l'aide de **B**, sélectionnez le sous-menu des Langues. Confirmez votre choix par un appui sur **C**.
- À l'aide d'appuis sur **E**, sélectionnez la langue de votre choix.
- Ensuite veuillez attendre la disparition de l'affichage.

Pour choisir les unités :

- Appuyez sur la commande **A**.
- À l'aide de **B**, sélectionnez le sous-menu des unités. Confirmez votre choix par un appui sur **C**.
- À l'aide de **B**, sélectionnez l'unité à modifier (Température ou Consommation).
- À l'aide d'appuis sur **E**, sélectionnez l'unité de votre choix.
- Ensuite veuillez attendre la disparition de l'affichage.

Nota : Ce choix concerne toutes les informations (Consommation - Vitesse) apparaissant sur les afficheurs.

AFFICHEUR MULTIFONCTIONS

AFFICHEUR C



Il est recommandé au conducteur de ne pas manipuler les commandes de l'afficheur en roulant.

1. Heure.
2. Température extérieure.
3. Date - Zone d'affichage.

Lorsque la température extérieure est comprise entre +3°C et -3°C, l'affichage de la température clignote (risque de verglas).

Commandes

- A. Accès au «Menu Général» de l'afficheur.
- B. Défilement dans les menus de l'afficheur.
- C. Validation et Sélection dans les menus, de la fonction choisie ou de la valeur modifiée.
- D. Annulation de l'opération ou retour à l'affichage précédent.
- E. Sélection du type d'information affichée en permanence (date, Autoradio-CD, ordinateur de bord) en partie droite de l'afficheur.

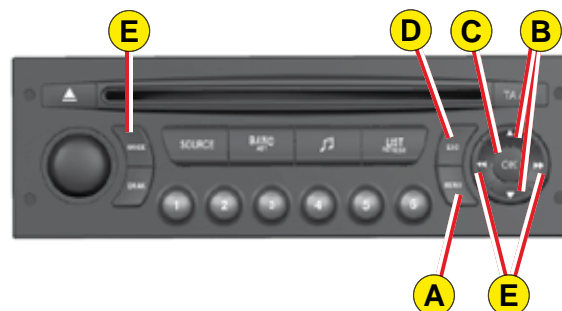

Menu Général

Appuyez sur la commande **A** pour afficher le «Menu Général» de l'afficheur multifonctions. À l'aide de ce menu, vous avez accès aux fonctions suivantes :



Radio-CD

(Voir notice de l'autoradio-CD).

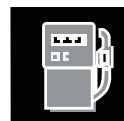

Ordinateur de bord, permettant :

- De saisir la distance jusqu'à la destination
- D'accéder au journal des alertes (rappel des alertes signalées antérieurement).
- L'accès à l'état des fonctions comme par exemple l'activation/désactivation de l'allumage automatique des feux, de l'ESP, de l'essuie-vitre avant.



Personnalisation Configuration, permettant d'activer-désactiver :

- L'éclairage d'accompagnement automatique.
- L'allumage automatique des projecteurs.

Et de choisir :

- La luminosité, l'heure, la date et les unités.
- La langue de l'afficheur.



Kit main libre Bluetooth®

(Voir notice de l'autoradio-CD).

Nota : La température extérieure affichée peut être supérieure à la température réelle lorsque le véhicule stationne en plein soleil.

AFFICHEUR MULTIFONCTIONS

AFFICHEUR C

Ordinateur de bord

Pour saisir la distance à parcourir de l'ordinateur de bord :

- Appuyez sur la commande **A**.
- Sélectionnez à l'aide de **B** l'icône «Ordinateur de bord», puis confirmez par un appui sur **C**.
- Sélectionnez la saisie de la distance à l'aide de **B**. Confirmez votre choix par un appui sur **C**.
- Pour choisir la distance, sélectionnez le chiffre à modifier à l'aide de **B** puis confirmez par un appui sur **C**.
- À l'aide de **B**, réglez la valeur puis validez avec un appui sur **C**.
- Validez sur «OK» de l'afficheur.

Pour accéder au journal des alertes de l'ordinateur de bord :

- Appuyez sur la commande **A**.
- Sélectionnez à l'aide de **B** l'icône «Ordinateur de bord», puis confirmez par un appui sur **C**.
- Sélectionnez le journal des alertes.
- Une fois la liste affichée, faites-la défiler à l'aide de **B**.
- Appuyez sur **D**, pour retourner à l'affichage permanent.

Pour accéder à l'état des fonctions : procédez d'une manière similaire.

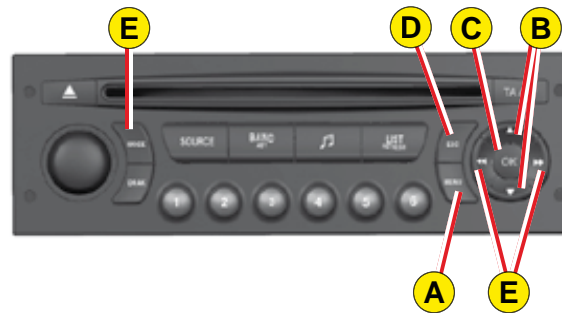

Personnalisation/Configuration

Pour activer/désactiver l'éclairage d'accompagnement automatique :

- Appuyez sur la commande **A**.
- Sélectionnez à l'aide de **B** l'icône «Personnalisation-Configuration» puis confirmez votre choix par un appui sur **C**.
- Puis sélectionnez le sous-menu des paramètres véhicules. Confirmez votre choix par un appui sur **C**.
- À l'aide de **B**, sélectionnez l'éclairage et la signalisation. Confirmez votre choix par un appui sur **C**.

- Puis par appui sur **C**, cochez/décochez l'éclairage d'accompagnement pour l'activer/désactiver. Après activation, choisissez sa durée : appuyez sur **C** puis sélectionnez avec **B** la durée et appuyez sur **C**.

- Validez sur «OK» de l'afficheur.

Pour activer/désactiver l'allumage automatique des projecteurs :

- Appuyez sur la commande **A**.
- Sélectionnez à l'aide de **B** l'icône «Personnalisation-Configuration» puis confirmez votre choix par un appui sur **C**.
- Puis sélectionnez le sous-menu des paramètres véhicules. Confirmez votre choix par un appui sur **C**.
- À l'aide de **B**, sélectionnez l'éclairage et la signalisation. Confirmez votre choix par un appui sur **C**.
- Puis par appui sur **C**, cochez/décochez l'allumage automatique des projecteurs pour l'activer/désactiver.
- Appuyez sur la commande **C**.

Nota : L'activation de cette fonction est immédiate tandis que la désactivation nécessite la coupure du contact.

AFFICHEUR MULTIFONCTIONS

AFFICHEUR C

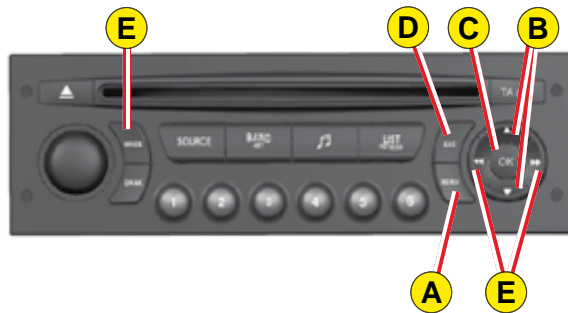

Pour régler la luminosité de l'afficheur :

- Appuyez sur la commande **A**.
- Sélectionnez à l'aide de **B** l'icône «Personnalisation-Configuration» puis confirmez votre choix par un appui sur **C**.
- Sélectionnez la configuration de l'afficheur à l'aide de **B**. Confirmez votre choix par un appui sur **C**.
- Sélectionnez le réglage de la luminosité. Confirmez votre choix par un appui sur **C**.
- Sélectionnez à l'aide de **B** puis validez par un appui sur **C**, le mode d'affichage inverse ou normal. Pour régler la luminosité, sélectionnez les symboles «+» ou «-» et réalisez votre réglage par un appui sur **C**.
- Validez sur «OK» de l'afficheur.

Pour régler la date et l'heure :

- Appuyez sur la commande **A**.
- Sélectionnez à l'aide de **B** l'icône «Personnalisation-Configuration» puis confirmez votre choix par un appui sur **C**.
- Sélectionnez la configuration de l'afficheur à l'aide de **B**. Confirmez votre choix par un appui sur **C**.
- Sélectionnez le réglage de la date et l'heure, à l'aide de **B**, puis confirmez par un appui sur **C**.
- Sélectionnez à l'aide de **B**, les valeurs à modifier. Confirmez votre choix par un appui sur **C**.
- Faites vos réglages avec **B** puis validez chaque choix de réglage par un appui sur **C**.
- Validez sur «OK» de l'afficheur.

Pour choisir la langue :

- Appuyez sur la commande **A**.
- Sélectionnez à l'aide de **B** l'icône «Personnalisation-Configuration» puis confirmez votre choix par un appui sur **C**.
- À l'aide de **B**, sélectionnez la langue souhaitée et validez votre choix par un appui sur **C**.
- Validez sur «OK» de l'afficheur.

Pour choisir les unités :

- Appuyez sur la commande **A**.
- Sélectionnez à l'aide de **B** l'icône «Personnalisation-Configuration» puis confirmez votre choix par un appui sur **C**.
- Sélectionnez la configuration de l'afficheur à l'aide de **B**. Confirmez votre choix par un appui sur **C**.
- Puis sélectionnez le sous-menu des unités. Confirmez votre choix par un appui sur **C**.
- À l'aide de **B**, sélectionnez l'unité à modifier (Température ou Consommation) puis validez par un appui sur **C**.
- Validez sur «OK» de l'afficheur.

Nota : Ce choix concerne toutes les informations (Consommation - Vitesse) apparaissant sur les afficheurs.

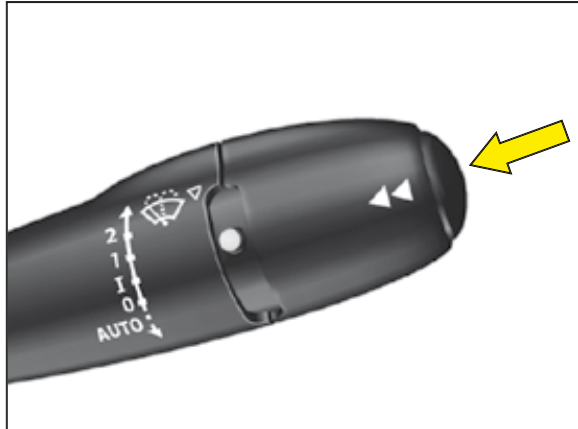

Pour obtenir la sélection des différentes informations et leur affichage, appuyez par impulsions brèves sur l'extrémité de la commande de l'essuie-vitre avant.



Pour l'afficheur **C**, un appui sur la commande «Mode» affiche d'une manière permanente les informations de l'ordinateur de bord.

Pour remettre à zéro les informations de l'ordinateur, appuyez en continu quelques secondes sur le bout de la commande lorsque l'une des informations est affichée.



Combiné de bord (Pour version avec montre digitale)

L'ordinateur de bord donne 4 types d'informations sur le combiné du cadran de bord après l'affichage du compteur kilométrique journalier :

- Autonomie.
- Consommation instantanée.
- Consommation moyenne.
- Vitesse moyenne.

Remarque : Lorsque le régulateur/limiteur de vitesse fonctionne, l'affichage d'une information de l'ordinateur disparaît après quelques secondes.



Afficheur A

L'ordinateur de bord donne 5 types d'informations :

- Autonomie.
- Consommation moyenne.
- Consommation instantanée.
- Distance parcourue.
- Vitesse moyenne.

Pour annuler l'affichage de l'information de l'ordinateur de bord, appuyez une sixième fois.



Afficheur C

L'ordinateur de bord donne accès à 3 types d'information en instantané :

- L'autonomie.
- La consommation instantanée.
- La distance restant à parcourir.

L'ordinateur de bord donne également accès à 3 types d'information pour 2 parcours 1 et 2 :

- La distance parcourue.
- La consommation moyenne.
- La vitesse moyenne.

Les parcours

Les parcours 1 et 2 sont indépendants et d'utilisation identique. Ils permettent par exemple d'affecter le parcours 1 à des calculs journaliers et le parcours 2 à des calculs mensuels.

Remise à zéro d'un parcours

Lorsque le parcours désiré est affiché, effectuez **un appui long** sur l'extrémité de la commande de l'essuie-vitre.

Remarque :

Après une réinitialisation de l'ordinateur de bord, l'indication de l'autonomie ne devient significative qu'après un certain temps d'utilisation.

ORDINATEUR DE BORD

Combiné de bord



Version Afficheur A



Autonomie

Elle indique le nombre de kilomètres pouvant être encore parcourus avec le carburant restant dans le réservoir.

Quand la distance restant à parcourir est inférieure à 25 km environ, seuls trois tirets s'affichent.

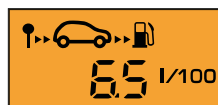

Consommation moyenne

Elle est le rapport entre le carburant consommé et la distance parcourue depuis la dernière mise à zéro de l'ordinateur.



Consommation instantanée

C'est le résultat portant sur la consommation enregistrée depuis les 2 dernières secondes. Cette fonction ne s'affiche qu'à partir de 30 km/h.



Vitesse moyenne

Elle est obtenue depuis la dernière mise à zéro de l'ordinateur, en divisant la distance parcourue par le temps d'utilisation (contact mis).



Distance parcourue

Elle indique le nombre de kilomètres parcourus depuis la dernière remise à zéro du trajet sélectionné.

Distance à parcourir

Pour sa saisie, voir «Afficheur multifonctions».

Version Afficheur C

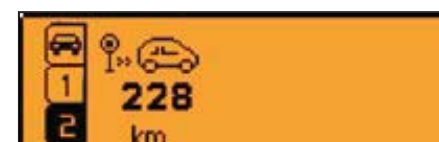

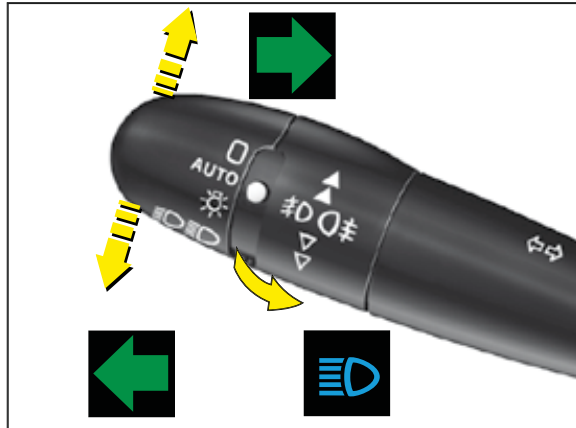

Indicateurs de direction

Gauche, vers le bas.

Droite, vers le haut.

Pour un changement de direction, enclenchez la commande au-delà du point dur. Arrêt automatique avec le retour du volant.

Avertisseur optique/Appel de phares

Par impulsion en tirant vers vous.

L'appel optique est possible contact coupé.

Avertisseur sonore

Appuyez sur la partie centrale du volant.



Signal de détresse

Il commande simultanément les feux indicateurs de direction.

Ne l'utilisez qu'en cas de danger, pour un arrêt d'urgence ou pour une conduite dans des conditions inhabituelles.

Le signal de détresse fonctionne aussi contact coupé.

Signal sonore de feux allumés

Il se déclenche à l'ouverture de la porte conducteur, contact coupé, pour indiquer que les feux sont restés allumés.

Il s'arrête à la fermeture de la porte, à l'extinction des feux, ou à la mise du contact.

Ce signal est inactif si l'allumage automatique des feux et/ou l'éclairage d'accompagnement sont activés.

Allumage d'urgence des feux de détresse

Une forte décélération du véhicule provoque l'allumage automatique des feux de détresse.

Les feux s'éteindront automatiquement à la réaccélération du véhicule ou manuellement en appuyant sur la commande de feux de détresse sur la planche de bord.

Rouler avec le signal de détresse rend les indicateurs de direction inopérants.

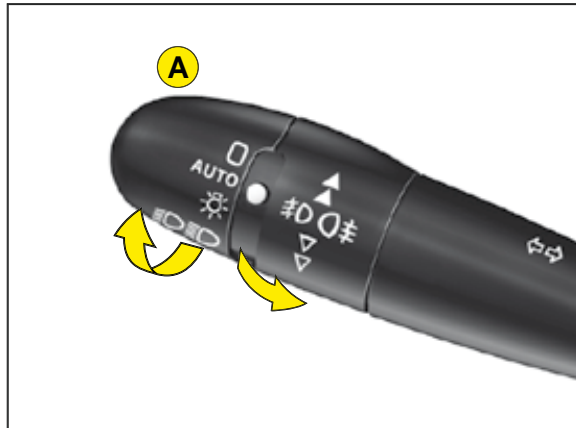

Commande d'éclairage



Tous feux éteints

Tournez la bague **A** vers l'avant.



Allumage automatique des projecteurs

Les feux de position et de croisement s'allument automatiquement en cas de faible luminosité ainsi qu'en cas de fonctionnement continu des essuie-vitres. Ils s'éteignent dès que la luminosité est redevenue suffisante ou après l'arrêt des essuie-vitres.

Tournez la bague **A** vers l'avant.

Ne masquez pas le capteur de luminosité visible de l'extérieur du pare-brise, derrière le rétroviseur intérieur.



Feux de position allumés

Votre combiné s'allume.

Tournez la bague **A** vers l'avant.



Feux de croisement/ Feux de route allumés

Tournez la bague **A** vers l'avant.

Tirez la commande à **fond** vers vous pour inverser feux de croisement/feux de route.

Éclairage d'accompagnement

Cette fonction permet d'allumer vos projecteurs pour vous permettre de quitter à pied un parking par exemple.

Cette fonction est activée :

- Manuellement en tirant la commande d'éclairage vers vous, contact coupé.
- Automatiquement à condition que :
 - L'allumage automatique des projecteurs soit activé.
 - La fonction de l'éclairage d'accompagnement soit activée. Pour cela, sélectionnez dans le «Menu Général», puis dans «Personnalisation/Configuration», le sous-menu de l'éclairage et signalisation puis activez la fonction. Voir «Afficheur multifonctions».

Nota :

- Il est possible de modifier la durée de l'éclairage d'accompagnement (environ 60, 30 ou 15 secondes) dans le menu de «Personnalisation/Configuration».
- Pour l'afficheur **A**, la durée est fixe.

Nota : Sur les véhicules équipés de feux diurnes, l'allumage automatique des projecteurs et l'éclairage d'accompagnement automatique ne sont pas disponibles.

SIGNALISATION

II

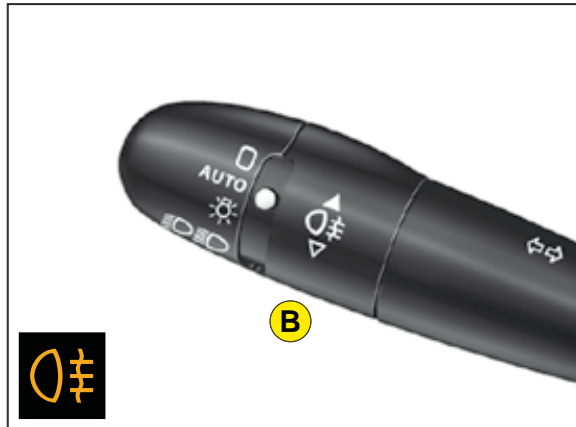

Feux antibrouillard arrière (Bague B)

Allumez vos feux de croisement-route.

Tournez la bague **B** vers l'avant.



Feux antibrouillard allumés

Le témoin lumineux s'allume.

Les feux antibrouillard fonctionnent avec les feux de croisement ou avec les feux de route.

Projecteurs antibrouillard avant et feux antibrouillard arrière (Bague C)

Allumez vos feux de croisement-route.

Tournez la bague **C** vers l'avant.



Projecteurs anti-brouillard allumés

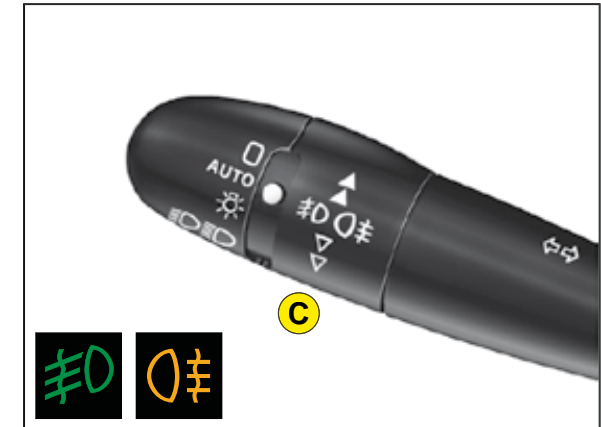

Tournez la bague **C** vers l'avant.



Projecteurs antibrouillard et feux antibrouillard allumés

Extinction

Première action vers l'arrière, feux antibrouillard éteints.

Deuxième action vers l'arrière, projecteurs et feux antibrouillard éteints.

Nota : Les feux antibrouillard doivent être utilisés uniquement par temps de brouillard ou de chutes de neige.

Par temps de brouillard, si la luminosité n'entraîne pas l'allumage automatique, il vous appartient d'allumer manuellement les feux de croisement, ainsi que les feux antibrouillard

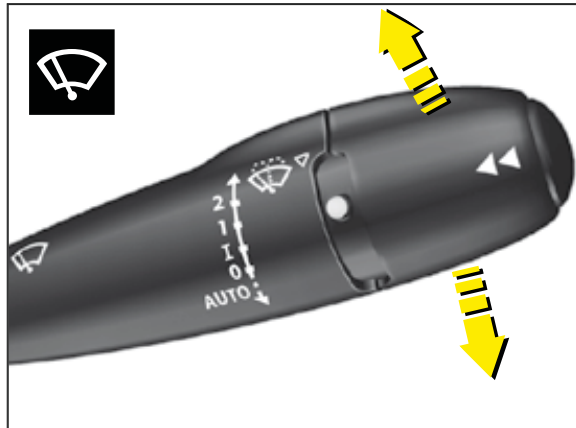

Essuie-vitre avant

Positions de la commande

- 2 : Balayage rapide.
- 1 : Balayage normal.
- I : Balayage intermittent.
- 0 : Arrêt.

Une impulsion vers le bas :

- **AUTO** : Balayage automatique activé.
- Balayage coup par coup.

Par sécurité, le système d'essuyage est désactivé à la coupure du contact.

Il est nécessaire de réactiver le balayage auto, après chaque coupure du contact supérieure à 1 minute en donnant une impulsion vers le bas de la commande.

Position I : La cadence de balayage se réglera automatiquement en fonction de la vitesse du véhicule.

Positions 1 et 2 : Véhicule à l'arrêt, la cadence des essuie-vitres se réduira automatiquement.

Par sécurité, le système d'essuyage est désactivé à la coupure du contact.

À la remise du contact, pour réactiver la fonction :

- Revenez sur la **position 0**.
- Ou passez sur la **position souhaitée**.

L'activation de la fonction est signalée par un balayage.

Véhicule équipé d'un détecteur de pluie

Activation du balayage automatique :

Une impulsion vers le bas «**AUTO**». La cadence de balayage se réglera en fonction de l'intensité de la pluie.

Nota : Lorsque l'essuyage automatique est actif, une impulsion vers le bas déclenche un balayage coup par coup sans désactiver l'essuyage automatique.

Neutralisation du balayage automatique :

- Passage en position **I**, puis revenez en position **0**.
- Ou **arrêt** du moteur.

ATTENTION

Ne masquez pas le détecteur de pluie visible de l'extérieur du pare-brise, situé derrière le rétroviseur intérieur.

Pour le lavage du véhicule, coupez le contact ou neutralisez l'essuyage automatique.

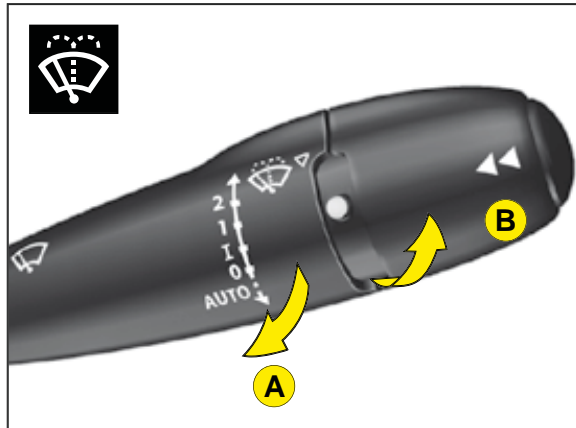

A. Lave-vitre avant

Pour mettre en marche le lave-vitre avant, tirez vers vous la commande d'essuie-vitre.

Le lave-vitre s'accompagne d'un balayage temporisé des essuie-vitres et des lave-projecteurs si les feux de croisement sont allumés.

Changement des balais d'essuie-vitres

Lors de leur **remplacement**, les balais d'essuie-vitres doivent être arrêtés en **position de maintenance**. Pour cela, coupez le contact puis actionnez dans la minute la commande d'essuie-vitre. Les essuie-vitres se positionnent verticalement.

Après remplacement, **mettez le contact** et **actionnez la commande d'essuie-vitre** pour que les essuie-vitres reprennent leur position normale.

Par temps de gel, vérifiez que les balais d'essuie-vitre avant sont libres.

Enlevez toute accumulation de neige à la base du pare-brise.



Réglage du volant

Le volant peut être réglé en hauteur et en profondeur.

À l'arrêt, réglez d'abord votre siège dans la position la mieux adaptée, puis réglez la position du volant. Voir «Position de conduite».

Déverrouillez le volant en tirant la commande vers le haut.

Ajustez la position du volant puis verrouillez en poussant la commande à fond vers le bas.

Veillez à garder une bonne visibilité des affichages du tableau de bord.



Réglage des projecteurs

En fonction de la charge de votre véhicule, il est recommandé de corriger la hauteur du faisceau des projecteurs.

Sur le tableau de bord à gauche du conducteur.

0 : À vide.

1 : En charge partielle.

2 : En charge moyenne.

3 : En pleine charge.

Par mesure de sécurité, ces manœuvres ne doivent pas être effectuées en roulant.



Rétroviseur intérieur

Le levier situé sur le bord inférieur permet de placer le rétroviseur dans deux positions :

Position jour : le levier n'est pas visible.

Position nuit (anti-éblouissement) : le levier est apparent.

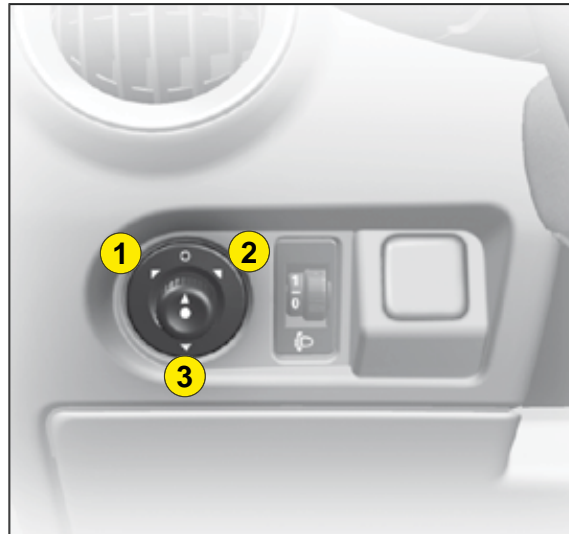

Rétroviseurs extérieurs à commande électrique

Votre véhicule est équipé de rétroviseurs électriques.

Sélectionnez la position pour le rétroviseur souhaité :

1. Rétroviseur côté conducteur.
2. Rétroviseur côté passager.

Manœuvrez la commande dans les quatre directions pour effectuer le réglage désiré.

Le dégivrage des miroirs des rétroviseurs est couplé avec le désembuage électrique de la lunette arrière.



Rabattement des rétroviseurs

En stationnement, les rétroviseurs sont rabattables manuellement ou électriquement.

En tournant la commande sur la position **3**, le rabattement des rétroviseurs est électrique.

Le déploiement des rétroviseurs s'obtient en quittant la position **3**.

L'extrémité du miroir des rétroviseurs extérieurs est de forme asphérique afin d'élargir le champ de vision latéral.

Les objets observés dans la partie asphérique du rétroviseur sont en réalité plus près qu'ils ne paraissent.

Il faudra donc en tenir compte pour apprécier correctement les distances.



Lève-vitre avant

Pour descendre : Une action au premier cran sur la commande déclenche un mouvement de la vitre qui s'interrompt dès relâchement de la commande.

Commande séquentielle (en descente) côté conducteur

Pour abaisser complètement la vitre : Appuyez jusqu'au deuxième cran de la commande et relâchez.

Appuyez de nouveau pour interrompre la descente de la vitre.

Pour monter : Une action maintenue sur la commande permet de remonter la vitre.



Lève-vitres arrière

Commande électrique

Pour abaisser ou relever la vitre, actionnez la commande jusqu'à la hauteur désirée puis relâchez.

Nota : Il est possible d'utiliser les lève-vitres électriques pendant 1 minute environ après la coupure du contact.



Condamnation des lève-vitres arrière

Une commande permet de neutraliser les commandes des vitres arrière.

FAITES ATTENTION AUX ENFANTS PENDANT LA MANŒUVRE DES VITRES

Retirez toujours la clé de contact en quittant le véhicule même pour une courte durée.

En cas de pincement lors de la manipulation des vitres, vous devez inverser le mouvement de la vitre. Pour cela, inversez la position de la commande concernée.

Lorsque le conducteur actionne les commandes des lève-vitres passagers, il doit s'assurer que les passagers n'empêchent pas la fermeture correcte des vitres.

Le conducteur doit s'assurer que les passagers utilisent correctement les lève-vitres.

BOÎTE DE VITESSES MANUELLE

II



Levier de vitesses de la boîte manuelle.

Marche arrière

Ne l'engagez jamais avant l'arrêt complet du véhicule.

Le mouvement doit être effectué lentement pour éviter tout bruit à l'engagement de la marche arrière.

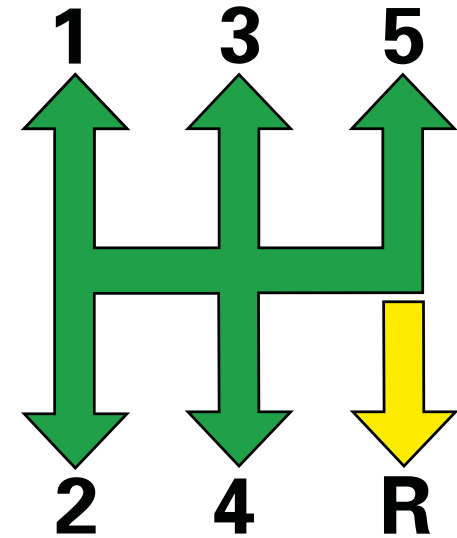

BOÎTE DE VITESSES SENSODRIVE GÉNÉRALITÉS

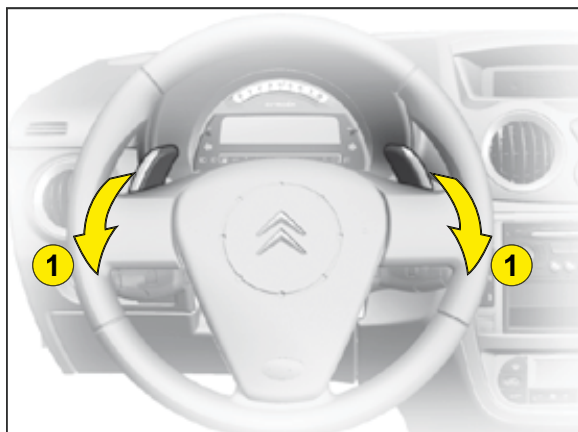

La boîte de vitesses SensoDrive à cinq vitesses propose au choix deux modes de conduite :

- Un mode automatisé.
- Un mode manuel à deux dispositifs de commande : Les commandes sous volant 1 et le levier de vitesses 2 sur la console centrale.

Levier de sélection du mode de fonctionnement de la boîte de vitesses SensoDrive :

- Fonctionnement automatique avec le levier de vitesses 2 en position **A**.
Remarque : Un mode manuel momentané s'active suite à une action sur l'une des commandes sous volant 1.
- Fonctionnement manuel avec le levier de vitesses 2 en position **M**.

Affichage au combiné de bord

- Le rapport engagé et le mode «**AUTO**» s'affichent sur le combiné de bord, y compris contact coupé, à l'ouverture d'une porte par exemple.
- Le témoin pied sur le frein clignote pour indiquer la nécessité d'appuyer sur la pédale de frein pour démarrer ou passer la marche arrière.



Contact mis, le clignotement simultané des témoins «» et «**AUTO**» indique une anomalie, consultez rapidement le réseau CITROËN.

BOÎTE DE VITESSES SENSODRIVE GÉNÉRALITÉS

Utilisation de la boîte de vitesses SensoDrive



Mise en marche du véhicule

- Appuyez sur la pédale de frein. Le levier doit être en position **N**. La mise sous contact amène dans tous les cas la position **N** (point mort).
- Vérifiez sur le combiné le rapport engagé.
- Au besoin sélectionnez la 1^{re} vitesse ou la marche arrière (le moteur doit être au ralenti).
- Desserrez le frein à main.
- Retirez le pied de la pédale de frein et accélérez.

N Point mort

Lorsque le véhicule roule, ne sélectionnez pas cette position, même pour un court instant.

R Marche arrière

Passage en marche arrière R :

Seul le levier permet de passer la marche arrière.

N'engagez le levier en position **R** que lorsque le véhicule est immobilisé, pied sur le frein.

A Mode automatisé

M Marche avant manuelle

Position du sélecteur pour le passage manuel des vitesses :

- Poussez le levier pour augmenter le rapport de vitesse.
- Tirez le levier pour diminuer le rapport de vitesse.



La mise en route du moteur et le passage de la marche arrière ne peuvent s'effectuer que si la pédale de frein est enfoncée.

Le témoin « pied sur frein » clignote sur l'afficheur pendant environ 5 secondes pour indiquer la nécessité d'appuyer sur la pédale de frein pour démarrer le véhicule et passer la marche arrière.

Véhicule immobilisé moteur tournant

En cas d'arrêt prolongé moteur tournant, la boîte de vitesses repasse automatiquement au point mort.

Arrêt du moteur

Avant de couper le moteur, vous pouvez choisir :

- De laisser le véhicule au point mort ; pour cela, mettez le levier en position **N**.
- De laisser le véhicule avec le rapport engagé (**1re** ou **2e** ou **R**) ; pour cela, mettez le levier de la boîte de vitesses dans cette position. Dans ce cas, le véhicule ne pourra pas être déplacé.

Dans tous les cas, il est impératif de serrer le frein à main.

Il est possible dans un temps limité de réengager une vitesse même moteur arrêté.

Avant toute intervention dans le compartiment moteur, vérifiez que la boîte vitesses est bien au point mort et que le frein à main est serré.

Accélération

La pédale d'accélération peut être équipée d'un contacteur de fin de course. Dans ce cas, pour obtenir un surcroît d'accélération, il suffit d'actionner ce contacteur en enfonçant à fond la pédale.

Démarrage en côte

En cas de démarrage en côte, accélérez progressivement tout en lâchant le frein à main.

En cas d'arrêt en côte, il est recommandé de ne pas utiliser l'accélérateur pour maintenir le véhicule immobilisé.



En pente, utilisez le frein pour immobiliser le véhicule. Ne maintenez pas le véhicule immobilisé à l'aide de l'accélérateur.

BOÎTE DE VITESSES SENSODRIVE MODE AUTOMATISÉ

II



Pour sélectionner le mode de conduite automatisé

Mettez le levier de vitesses en position **A**.

«**AUTO**» s'affiche au combiné pour confirmer la sélection.

La boîte de vitesses fonctionne alors en mode auto-actif, sans intervention de votre part.

Elle sélectionne en permanence le rapport de vitesse le mieux adapté aux paramètres suivants :

- Style de conduite.
- Profil de la route.
- Charge du véhicule.

Reprise momentanée du mode manuel

En mode automatique, une sollicitation des palettes «+» ou «-» vous permet de changer immédiatement votre rapport de vitesse.

Le pictogramme «**AUTO**» reste allumé au combiné.

En l'absence de nouvelle sollicitation, le mode automatisé se réactive en fonction des conditions de roulage.

Annulation du mode automatisé

Retirez le levier de vitesses de la position **A** pour sélectionner une autre position.

Le pictogramme «**AUTO**» disparaît au combiné.

BOÎTE DE VITESSES SENSODRIVE

MODE MANUEL

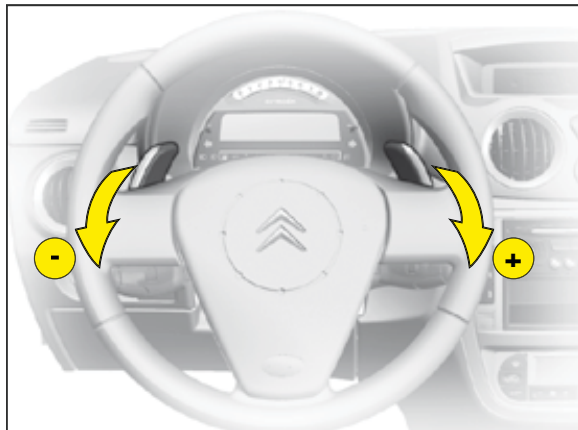

Commandes de vitesses sous volant

Positionnez le levier de vitesses en position **M**, et ensuite les commandes sous volant donnent accès aux cinq vitesses en marche avant.

Pour changer de rapport :

- Tirez vers vous la commande «+» pour passer le rapport supérieur.
- Tirez vers vous la commande «-» pour rétrograder.

Les commandes ne permettent pas de sélectionner le neutre et la marche arrière et elles ne permettent pas de quitter la marche arrière.



Commandes au levier de vitesses

Positionnez le levier de vitesses en position **M** puis :

- Poussez le levier pour passer le rapport supérieur.
- Tirez le levier pour rétrograder.

Remarques :

- Dans le cas de vitesse réduite, à l'approche d'un stop ou d'un feu tricolore par exemple, la boîte de vitesses rétrograde automatiquement jusqu'en 1^{re} vitesse.
- En mode manuel, il n'est pas nécessaire de relâcher l'accélérateur pendant les changements de rapport.

- Les demandes de changement de rapport sont acceptées uniquement si le régime moteur le permet.
- Lorsque le moteur atteint le régime maximal et lorsque les conditions le permettent, le système se charge d'engager automatiquement le rapport supérieur.

Réinitialisation

Le système de la boîte de vitesses SensoDrive nécessite une réinitialisation après l'un des événements suivants :

- Changement ou un débranchement de la batterie.
- Démarrage avec une batterie de secours.
- Dysfonctionnement.

Pour réinitialiser le système :

- Mettez le contact. Un trait et «**AUTO**» s'affichent au combiné de bord.
- Appuyez sur la pédale de frein.
- Attendez jusqu'à l'affichage du **N** ou d'un rapport de vitesse au combiné de bord (environ 30 secondes).
- Relâchez le frein.

Le démarrage est de nouveau possible.

FREINS

Frein de stationnement

Le frein de stationnement est actionné en tirant sur le levier avec d'autant plus d'énergie que la pente est accentuée.

Pour faciliter l'action sur le levier, il est recommandé d'appuyer simultanément sur la pédale de frein.

En toutes circonstances, par précaution, engagez la première vitesse.

Sur pentes raides, tournez les roues vers le trottoir.

Pour desserrer le frein de stationnement, appuyez sur la commande en tirant sur le levier puis rabaissez-le totalement.

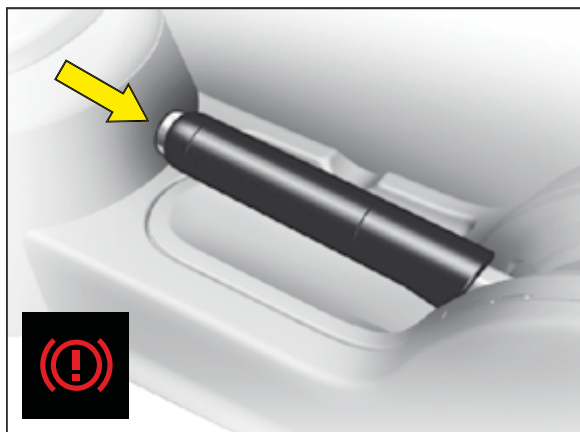

Nota : Le témoin s'allume si le frein de stationnement est serré ou mal desserré, contact mis.

Nota : L'allumage de ce témoin indique que le frein de stationnement est serré ou mal desserré, moteur tournant (vitesse supérieure à 5 km/h environ).



Frein à main desserré

L'allumage de ce témoin indique un niveau de liquide de frein insuffisant ou un dysfonctionnement du réparateur de freinage.

L'arrêt est impératif.

Consultez rapidement le réseau CITROËN.



Système ABS-Antiblocage de roues

Le système ABS augmente la sécurité en empêchant le blocage des roues en cas de freinage brutal ou dans des conditions d'adhérence faible. Il permet de garder le contrôle de la direction.

La capacité de fonctionnement de tous les éléments électriques essentiels de l'ABS est contrôlée par un système de surveillance électronique avant et pendant le parcours. Le témoin de contrôle de l'ABS s'allume lorsque l'on met le contact et doit s'éteindre après quelques secondes.

Si le témoin de contrôle ne s'éteint pas, cela signifie que l'ABS s'est déconnecté par suite d'une défaillance. De même, le fait que le témoin de contrôle s'allume pendant le parcours montre que le système ABS est inactif. Dans les deux cas, le système normal de freinage reste efficace, comme sur un véhicule sans ABS. Toutefois, afin de retrouver la sécurité liée au fonctionnement correct de l'ABS, le véhicule doit être examiné dès que possible par le réseau CITROËN.

Sur routes glissantes (gravillons, neige, verglas etc.), rouler prudemment reste dans tous les cas impératif.

Système d'assistance au freinage d'urgence

(Pour les véhicules équipés du système ABS)

Le système d'assistance au freinage d'urgence permet, en cas d'urgence, d'atteindre plus vite la pression optimale de freinage, donc de réduire la distance d'arrêt. Il se déclenche en fonction de la vitesse d'action sur la pédale de frein, ce qui se traduit par une diminution de sa résistance. Pour prolonger, l'action du système d'assistance au freinage d'urgence, maintenez le pied sur la pédale de frein.

Un freinage d'urgence ou une forte décélération du véhicule provoque l'allumage automatique des feux de détresse. Les feux s'éteindront automatiquement à la réaccélération du véhicule ou manuellement en appuyant sur la commande de feux de détresse sur la planche de bord.

En cas de freinage d'urgence, appuyez très fortement sans jamais relâcher l'effort.

CONTRÔLE DYNAMIQUE DE STABILITÉ (ESP)

II



Ce système est associé à l'ABS et complémentaire de l'ABS. En cas d'écart entre la trajectoire suivie par le véhicule et celle souhaitée par le conducteur, le système ESP agit automatiquement sur le frein d'une ou plusieurs roues et sur le moteur pour inscrire le véhicule dans la trajectoire souhaitée.

Fonctionnement

Le témoin ESP clignote dans le combiné, lorsque le système ESP corrige la trajectoire.

Neutralisation

Dans des conditions exceptionnelles (démarrage du véhicule embourbé, immobilisé dans la neige, avec des chaînes, sur un sol meuble...), il peut s'avérer utile de neutraliser les systèmes ESP pour faire patiner les roues et retrouver de l'adhérence.

- Appuyez sur la commande **A**.
- Le témoin associé à la commande **A (ESP)** et le témoin **ESP** au combiné s'allument.

Le système ESP n'est plus actif.

Le système ESP s'enclenche à nouveau :

- **Automatiquement** en cas de coupure du contact.
- **Automatiquement** au-dessus d'environ 50 km/h.
- **Manuellement** par un nouvel appui sur la commande **A**.

Anomalie de fonctionnement

Lorsqu'un dysfonctionnement du système survient, le témoin **ESP** s'allume dans le combiné.

Consultez le réseau CITROËN pour vérification du système.



Le système ESP offre un surcroît de sécurité en conduite normale, mais ne doit pas inciter le conducteur à prendre des risques supplémentaires ou à rouler à des vitesses trop élevées.

Le fonctionnement de ce système est assuré dans la mesure du respect des préconisations du constructeur concernant les roues (pneumatiques et jantes), les composants de freinage, les composants électroniques, ainsi que les procédures de montage et d'intervention du réseau CITROËN.

Après un choc, faites vérifier ce système par le réseau CITROËN.

ALERTE DE SURVITESSE

Alerte de survitesse

Fonction de surveillance d'une vitesse maximale souhaitée.

Un appui court sur la commande **E** active la fonction (le témoin s'allume).

Pour mémoriser ou modifier la vitesse d'alerte souhaitée, lorsque vous avez atteint cette vitesse, effectuez un appui long sur la commande **E** (située sur la façade centrale de la planche de bord) jusqu'à l'obtention d'un gong sonore de confirmation.

Un signal sonore indique le dépassement de la vitesse programmée.

Annulation

Un nouvel appui court sur la commande **E** désactive cette fonction (le témoin s'éteint).

Nota : L'alerte de survitesse ne fonctionne que pour des vitesses supérieures à 30 km/h environ.



RÉGULATEUR DE VITESSE

Ce dispositif d'aide à la conduite vous permet de rouler à une vitesse de votre choix **sans action sur l'accélérateur**.

Ce dispositif est actif au-dessus d'environ 40 km/h et sur les derniers rapports de la boîte de vitesses.

La commande **A** du régulateur de vitesse est située sous la commande d'éclairage et de signalisation.

Remarque : Les informations liées au régulateur sont affichées dans l'afficheur du combiné **B**. Cet affichage entraîne la disparition des informations de l'ordinateur de bord (si affichées au combiné).

Sélection de la fonction

Tournez la molette **1** sur la position «**CRUISE**».

Sélection d'une vitesse de croisière



À la sélection de la fonction par la molette **1**, aucune vitesse de croisière n'est mémorisée.

Une fois la vitesse souhaitée atteinte par action sur l'accélérateur, donnez une impulsion brève sur la commande **2** ou **4**.



La vitesse de croisière est alors mémorisée. Elle est affichée dans l'afficheur du combiné **B**.

Vous pouvez alors relâcher la pédale d'accélérateur. Le véhicule maintiendra la vitesse choisie automatiquement.

Remarque : La vitesse de votre véhicule peut légèrement varier par rapport à la vitesse de croisière mémorisée.

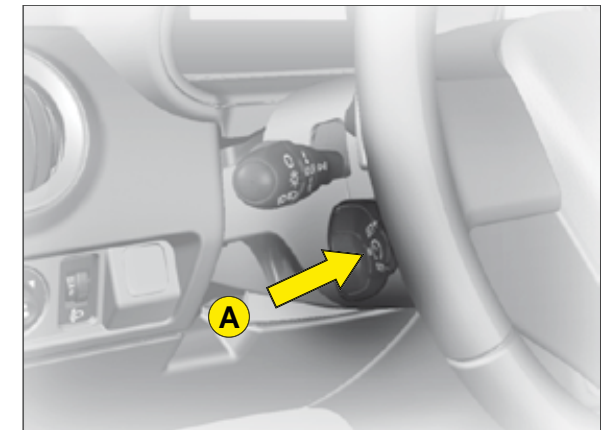

Le régulateur de vitesse ne doit être utilisé que lorsque les conditions de roulage à vitesse constante le permettent.

Ne l'utilisez pas lorsque la circulation est très dense, ni sur route accidentée présentant de mauvaises conditions d'adhérence ou toute autre difficulté.

Dépassement temporaire de la vitesse de croisière

En cours de régulation, il est toujours possible, par action sur la pédale d'accélérateur, d'aller au-delà de la vitesse de croisière (dépassement d'un autre véhicule par exemple). La vitesse affichée dans l'afficheur clignote. Il suffit ensuite de relâcher la pédale d'accélérateur pour revenir à la vitesse de croisière.

Remarque : Si en cours de régulation le système est dans l'impossibilité de maintenir la vitesse mémorisée (forte descente), alors la vitesse clignote. Si nécessaire, adaptez votre allure.

Réglage de la vitesse de croisière en cours de régulation

Vous pouvez régler la vitesse de croisière affichée en zone **B**, en appuyant sur :

- La commande **4** pour augmenter la vitesse.
- La commande **2** pour diminuer la vitesse.

Remarque : Des appuis successifs permettent de modifier la vitesse de croisière par pas de 1 km/h et un appui maintenu par pas de 5 km/h.

Désactivation de la régulation de la vitesse de croisière mémorisée.

- Soit par appui sur la pédale de frein ou la pédale d'embrayage.
- Soit lorsque l'un des systèmes ESP ou ASR agit.
- Soit en appuyant sur la commande **3**.

Nota : Le régulateur de vitesse est désactivé si le levier de vitesse est au point mort (position **N**)



Ces actions font apparaître l'information «**OFF**» dans l'afficheur du combiné .

Ces manœuvres n'annulent pas la vitesse de croisière qui reste affichée dans l'afficheur.

Réactivation de la régulation

- **Par rappel de la vitesse de croisière mémorisée :**
Après neutralisation, appuyez sur la commande **3**. Votre véhicule reprend automatiquement la vitesse de croisière mémorisée et celle-ci s'affiche dans l'afficheur de combiné **B**.
- **Par sélection de la vitesse en cours :**
Donnez une impulsion brève sur la commande **2** ou **4**, une fois la vitesse souhaitée atteinte. L'information «**OFF**» disparaît alors de l'afficheur.

Si la vitesse de croisière mémorisée est plus élevée que la vitesse courante, le véhicule accélérera pour atteindre celle-ci.

Arrêt de la fonction

- Par action sur la molette de la position «**CRUISE**» vers la position **0**.
- Par arrêt du moteur.

La vitesse de croisière choisie précédemment n'est plus mémorisée.

Remarque :

En cours de régulation, la vitesse affichée clignote lorsque la vitesse mémorisée est dépassée.

En cas de dysfonctionnement, la vitesse mémorisée ou les tirets «- -» clignotent et le témoin «**OFF**» apparaît fixe dans l'afficheur.

Consultez le réseau CITROËN.



Le conducteur doit rester attentif et conserver une parfaite maîtrise de son véhicule.

Il est recommandé de laisser ses pieds à proximité des pédales.

LIMITEUR DE VITESSE

Ce dispositif d'aide à la conduite vous permet de choisir une vitesse maximale à ne pas dépasser. **Celle-ci doit être supérieure à 30 km/h.**

La commande **A** du limiteur est située sous la commande d'éclairage et de signalisation.

Remarque : Les informations liées au limiteur sont affichées dans l'afficheur du combiné **B**. Cet affichage entraîne la disparition des informations de l'ordinateur de bord (si affichées au combiné).

Sélection de la fonction

Tournez la molette **1** vers la position «LIMIT».

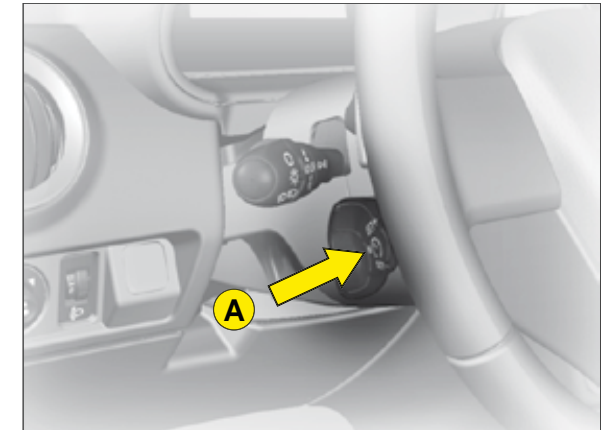

À la sélection de la fonction sur la molette **1**, la dernière vitesse mémorisée est affichée.

Réglage de la vitesse maximale

Moteur tournant, vous pouvez régler la vitesse mémorisée, par appuis courts ou par appuis longs sur :

- La commande **4** pour augmenter la vitesse mémorisée.
- La commande **2** pour diminuer la vitesse mémorisée.

Remarque : Des appuis successifs permettent de modifier la vitesse de croisière par pas de 1 km/h et un appui maintenu par pas de 5 km/h.

Activation de la vitesse maximale

Lorsque la vitesse maximale souhaitée est affichée, pressez la commande **3** pour que la limitation soit activée.



L'information «OFF» disparaît alors de l'afficheur.

Lorsque la fonction est active, l'action sur la pédale d'accélérateur ne permettra pas le dépassement de la vitesse programmée sauf si vous enfoncez à fond la pédale d'accélération jusqu'au franchissement de la zone d'effort. Voir «Dépassement temporaire de la vitesse maximale».

Remarque : La vitesse de votre véhicule peut légèrement varier par rapport à la vitesse de croisière mémorisée.



Désactivation de la vitesse maximale

En appuyant sur la commande **3** située sur le bout de la commande **A**.



Cette action fait apparaître l'information «**OFF**» dans l'afficheur du combiné.

Cette action n'annule pas la vitesse mémorisée qui reste affichée dans l'afficheur.

Dépassement temporaire de la vitesse maximale

A tout moment, il est possible de dépasser la vitesse maximale mémorisée en enfonçant à fond la pédale d'accélération jusqu'au franchissement de la zone d'effort.

Durant le temps de dépassement de vitesse, la vitesse affichée clignote.

Il suffit alors de relâcher la pédale d'accélérateur pour revenir en dessous de la vitesse maximale et rendre la fonction de nouveau active.

Remarque : Si en cours de limitation le système est dans l'impossibilité de maintenir la vitesse mémorisée (notamment forte descente ou accélération excessive), alors la vitesse clignote. Si nécessaire, adaptez votre allure.

La fonction s'activera à nouveau lorsque votre vitesse sera redescendue en dessous de la vitesse limite souhaitée.

Arrêt de la fonction

- Par action sur la molette de la position «**LIMIT**» vers la position **0**.
- Par arrêt du moteur.

La vitesse choisie précédemment est mémorisée.

En cas de dysfonctionnement, la vitesse mémorisée clignote et le témoin «**OFF**» apparaît fixe dans l'afficheur. Consultez le réseau CITROËN.



Un surtapis non recommandé par CITROËN risque de glisser sous la pédale d'accélérateur et d'empêcher le franchissement de la zone d'effort.

Il sera alors impossible de dépasser la vitesse souhaitée, sauf intervention sur la commande sous-volant.

Le conducteur doit rester attentif et conserver une parfaite maîtrise de son véhicule.

OUVERTURES SÉCURITÉ ANTIVOL ET ANTI-AGRESSION



Verrouillage de l'intérieur

Un appui sur la commande **A** permet de commander le verrouillage et le déverrouillage centralisé électrique, lorsque toutes les portes sont fermées.

L'ouverture des portes est toujours possible de l'intérieur.

Si l'une des portes, la lunette ou le volet arrière est ouvert ou mal fermé, le verrouillage centralisé ne s'effectue pas.



Commande manuelle (Mode de secours)

Il est possible de verrouiller les portes du véhicule lors d'une panne électrique en actionnant la commande **B** de chaque porte.

Porte ouverte, introduisez par exemple l'extrémité de la clé dans la cavité et tournez.

Fermez ensuite la porte.

Après intervention, le fonctionnement normal reprend avec la commande de déverrouillage **A**, avec la télécommande ou avec la clé côté porte conducteur.

Le témoin lumineux de la commande **A** signale 3 états :

- Il clignote lorsque les ouvrants sont verrouillés à l'arrêt et moteur arrêté.
- Il s'allume lorsque les ouvrants sont verrouillés et à partir de la mise du contact.
- Il s'éteint lorsque les ouvrants ne sont pas verrouillés.

Nota : La commande **A** est inactive lorsque le véhicule a été verrouillé par la télécommande ou la clé.

Sécurité antivol

Dès que la vitesse atteint environ 10 km/h, la lunette et le volet se verrouillent automatiquement. La lunette et le volet se déverrouillent à l'ouverture d'une porte ou à l'aide de la commande de verrouillage/déverrouillage.

Sécurité anti-agression

Au démarrage du véhicule, le système verrouille automatiquement les portes dès que vous atteignez environ 10 km/h.

Nota : S'il y a ouverture d'une porte, celle-ci se verrouillera de nouveau automatiquement lorsque le véhicule atteindra environ 10 km/h.

Activation/Désactivation de la fonction

Après la mise du contact, effectuez un appui long sur la commande de verrouillage centralisé jusqu'à l'affichage d'un message.



Si vous décidez de rouler portes verrouillées, sachez que cela peut rendre plus difficile l'accès des secouristes dans le véhicule en cas d'urgence.

AÉRATION - CHAUFFAGE

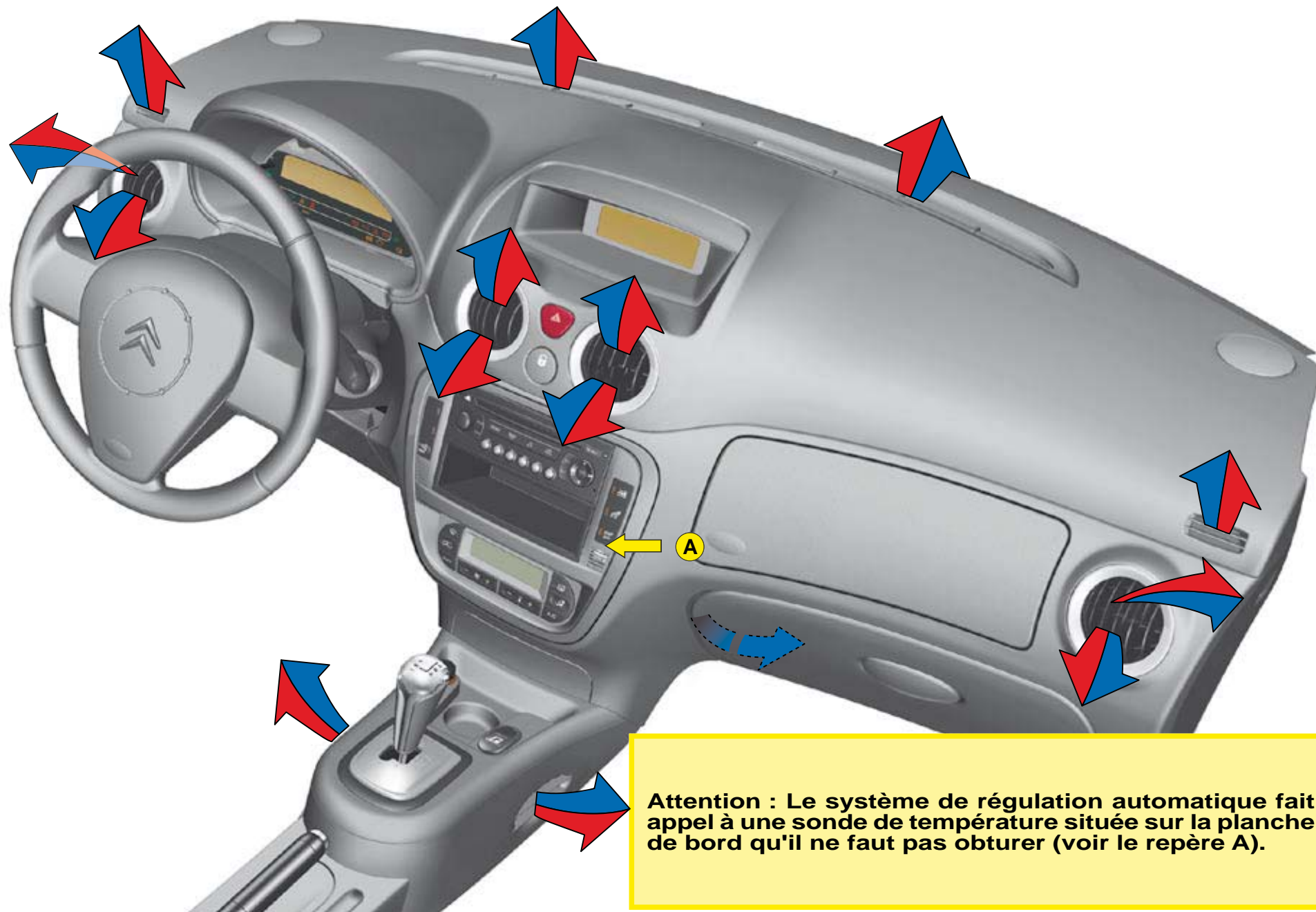

Attention : Le système de régulation automatique fait appel à une sonde de température située sur la planche de bord qu'il ne faut pas obturer (voir le repère A).



AÉRATION - CHAUFFAGE AIR CONDITIONNÉ MANUEL

1. Répartiteur d'air



Débit aux aérateurs de face
(Aérateurs ouverts)



Débit vers les pieds des places avant et arrière
(Aérateurs fermés)



Débit vers les pieds, le pare-brise et les vitres latérales



Débit vers le pare-brise et les vitres latérales
Désembuage - Dégivrage

La répartition de l'air pulsé peut être modulée à volonté en plaçant le répartiteur 1 sur une position intermédiaire.

2. Air de l'habitacle



Recirculation d'air

Cette position permet de s'isoler d'odeurs ou fumées extérieures désagréables. Elle doit être annulée dès que possible pour permettre le renouvellement de l'air dans l'habitacle et éviter l'embuage.

3. Réglage de la vitesse du pulseur d'air

Le pulseur d'air ne fonctionne que moteur tournant. Pour obtenir un bon confort dans l'habitacle, cette commande ne doit pas rester en position 0 (position 1 mini).

4. Réglage de la température d'air pulsé

5. Air conditionné

6. Dégivrage - Désembuage de la lunette arrière.

AIR CONDITIONNÉ MANUEL

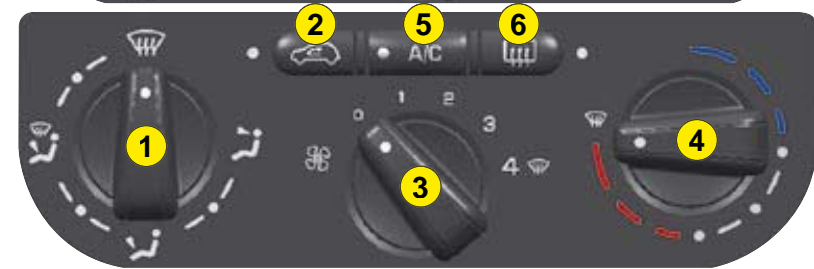

AÉRATION - CHAUFFAGE

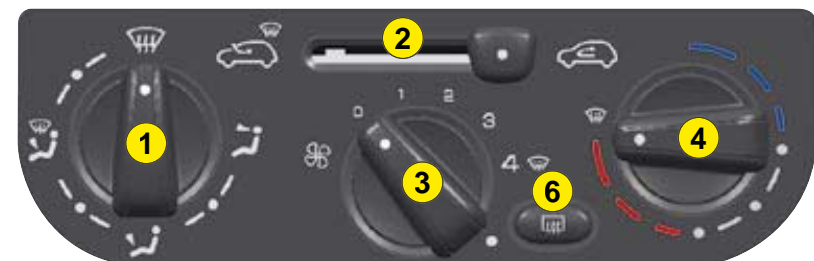

Entrée d'air

Veillez à la propreté de la grille extérieure d'entrée d'air située à la base du pare-brise (feuilles mortes, neige).

En cas de lavage du véhicule de type haute pression, évitez toute projection au niveau de l'entrée d'air.

Aérateurs

Les aérateurs de face (sauf l'aérateur central milieu) sont munis de grilles pour orienter le flux d'air (haut-bas, droite-gauche).

III

Circulation d'air

Un confort maximal est obtenu par une bonne répartition de l'air dans l'habitacle à l'avant comme à l'arrière.

Des sorties d'air situées sur la console centrale au niveau du levier de vitesses permettent un meilleur confort des places arrière.

Filtre à pollens - Filtre anti-odeurs

Votre installation est équipée d'un filtre qui permet d'arrêter les poussières.

Ce filtre doit être changé selon les prescriptions d'entretien. Voir «Le carnet d'entretien».

Air conditionné

Quelle que soit la saison, par temps frais, l'air conditionné est utile, car il enlève l'humidité de l'air et la buée.

Pour conserver une bonne étanchéité du compresseur de climatisation, il est indispensable de faire fonctionner l'air conditionné au moins une fois par mois.

Pour être efficace, l'air conditionné ne doit être utilisé que vitres fermées.

En cas de traction d'une remorque importante et par très forte température extérieure, l'air conditionné peut s'interrompre momentanément si le refroidissement moteur l'impose.

L'eau provenant de la condensation du climatiseur peut s'évacuer par un orifice prévu à cet effet ; une flaque d'eau peut ainsi se former sous le véhicule à l'arrêt.

Il est recommandé de faire contrôler régulièrement le système d'air conditionné. Voir «Le carnet d'entretien».

L'air conditionné utilise l'énergie du moteur lors de son fonctionnement. Il en résulte une hausse de la consommation.



Désembuage - Dégivrage du pare-brise et des vitres latérales avant

- Placez les commandes de température et de débit d'air en position maximum.

- Fermez les aérateurs centraux.
- Mettez l'air conditionné en fonction.

Nota : Vous ne devez pas être en recirculation d'air.

AÉRATION - CHAUFFAGE AIR CONDITIONNÉ MANUEL

1. Répartiteur d'air



Débit aux aérateurs de face
(Aérateurs ouverts)



Débit vers les pieds des places avant et arrière
(Aérateurs fermés)



Débit vers les pieds, le pare-brise et les vitres latérales



Débit vers le pare-brise et les vitres latérales
Désembuage - Dégivrage

La répartition de l'air pulsé peut être modulée à volonté en plaçant le répartiteur 1 sur une position intermédiaire.

2. Air de l'habitacle



Recirculation d'air

Cette position permet de s'isoler d'odeurs ou fumées extérieures désagréables. Elle doit être annulée dès que possible pour permettre le renouvellement de l'air dans l'habitacle et éviter l'embuage.

3. Réglage de la vitesse du pulseur d'air

Le pulseur d'air ne fonctionne que moteur tournant. Pour obtenir un bon confort dans l'habitacle, cette commande ne doit pas rester en position 0 (position 1 mini).

4. Réglage de la température d'air pulsé

5. Air conditionné

6. Dégivrage - Désembuage de la lunette arrière.

AIR CONDITIONNÉ MANUEL

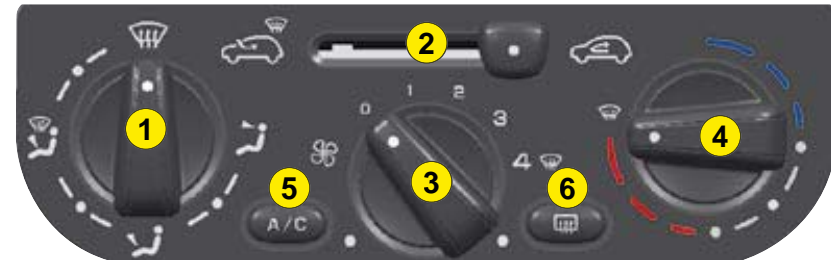

AÉRATION - CHAUFFAGE



AIR CONDITIONNÉ MANUEL

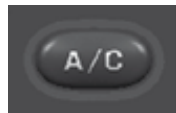

Air conditionné

L'installation d'air conditionné ne fonctionne que moteur en marche.

Appuyez sur la commande placée sur le tableau de commande.

Témoin allumé = en fonctionnement

L'air conditionné est obtenu en mélangeant de l'air chaud et froid. La commande 4 permet d'ajuster l'air conditionné lorsque la commande 5 est en fonctionnement.

Pour obtenir de l'air conditionné, la commande du pulseur d'air 3 ne doit pas être sur la position «0».



Recirculation d'air

Cette fonction permet d'isoler l'habitacle des odeurs ou fumées extérieures désagréables et d'augmenter l'efficacité et la rapidité de l'air conditionné.

Suivant version, appuyez sur la commande A (témoin allumé) ou manœuvrez la commande B.

L'entrée d'air extérieur est condamnée.

Cette fonction doit être annulée lorsqu'elle n'est plus nécessaire pour permettre un renouvellement de l'air dans l'habitacle et le désembuage.

Nota : Pour obtenir une montée de température rapide de l'habitacle, mettez la commande A ou B en position recirculation d'air et la commande 4 au maximum de la zone rouge.

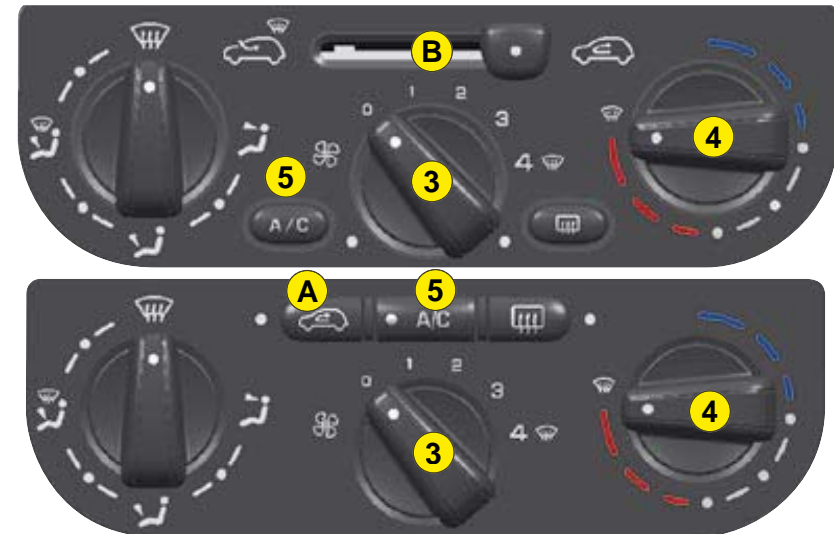

Si après un arrêt prolongé au soleil, la température intérieure est très élevée :

- Aérez l'habitacle vitres ouvertes pendant quelques instants puis fermez les vitres.
- Réglez la température d'utilisation de la commande 4, sur le maximum de la zone bleue.
- Ouvrez les aérateurs.
- Utilisez la position recirculation d'air.
- Placez la commande du pulseur d'air 3 en position proche du maxi.
- En confort établi, actionnez le pulseur d'air 3 et la commande de température 4 pour ajuster le confort.

AIR CONDITIONNÉ AUTOMATIQUE

Tableau de commande

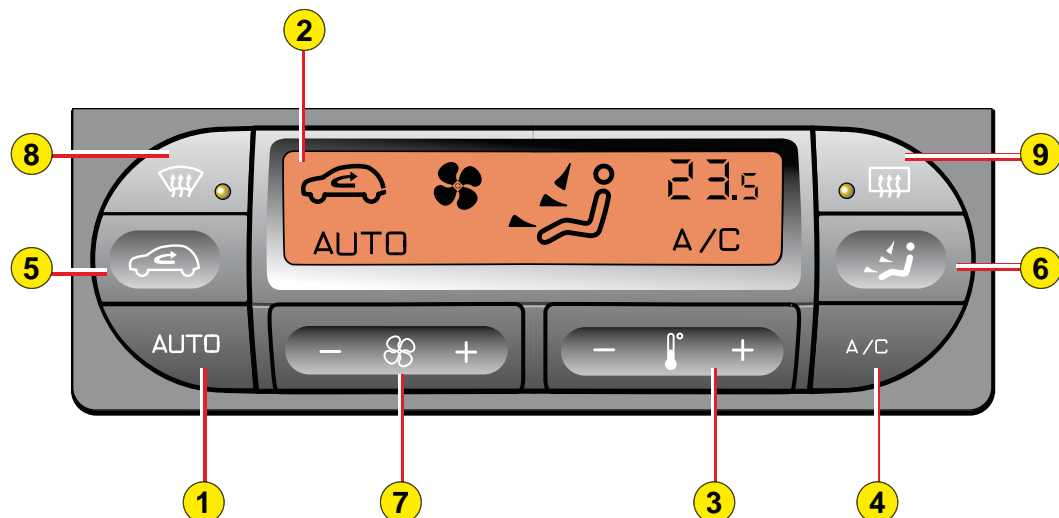

1. Air conditionné automatique
2. Afficheur
3. Réglage de la température
4. Air conditionné
5. Recirculation d'air
6. Répartiteur d'air
7. Débit d'air
8. Désembuage - Dégivrage du pare-brise et des vitres latérales avant
9. Dégivrage - Désembuage de la lunette arrière

La température dans l'habitacle ne peut être inférieure à la température extérieure si l'air conditionné n'est pas en marche.

L'air conditionné permet de maintenir un confort optimum quelles que soient les conditions climatiques, par l'utilisation permanente du fonctionnement automatique (par appui sur la commande « **AUTO** »).

Nota : Le mode de fonctionnement automatique ne fera appel à la production d'air conditionné que pour atteindre la température souhaitée ou enlever l'humidité de l'air. De ce fait, l'allumage du témoin d'air conditionné peut être intermittent.

2. Afficheur

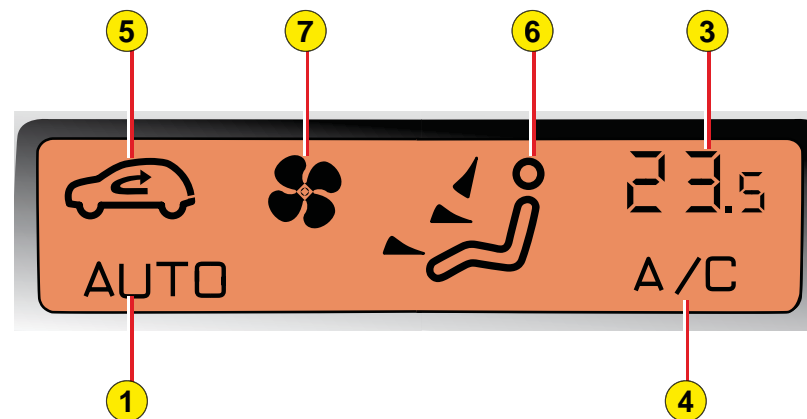

AIR CONDITIONNÉ AUTOMATIQUE

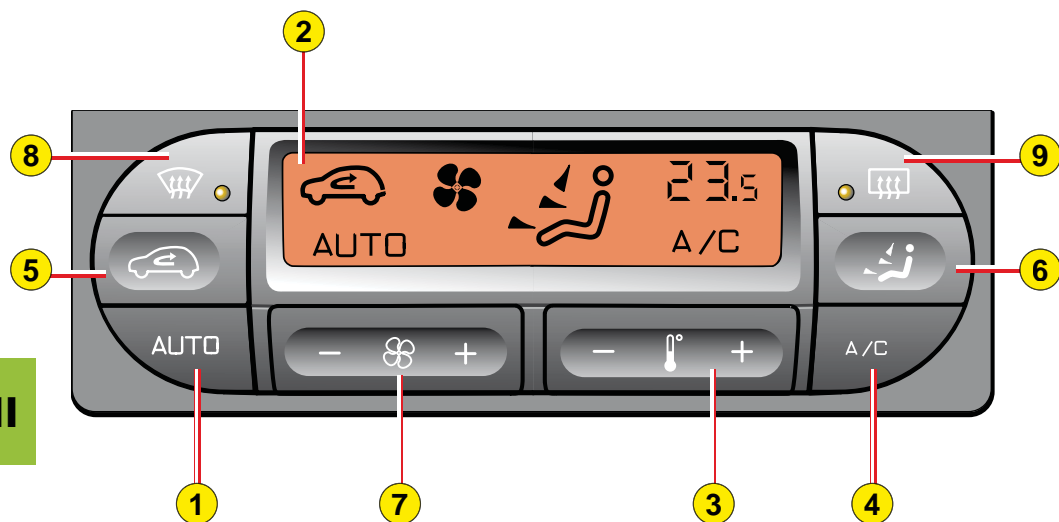

1. Fonctionnement automatique

C'est le mode normal d'utilisation du système.

Un appui sur cette commande, confirmé par l'affichage «**AUTO**» sur l'afficheur, permet de gérer automatiquement :

permet de gérer automatiquement :

- Le débit d'air.
- La température dans l'habitacle.
- La répartition d'air.
- Recirculation d'air.
- Air conditionné.

Pour revenir en mode manuel, réappuyez sur la commande.

2. Afficheur

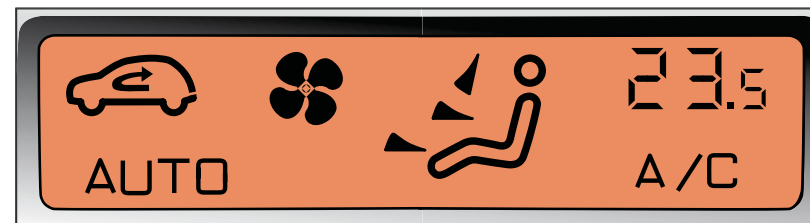

3. Réglage de la température



Pour afficher la température désirée, appuyez sur les commandes :

- Pour diminuer la température.
- + Pour augmenter la température.

Un réglage autour de 22°C permet d'obtenir un bon confort.

Celui-ci peut varier entre 20°C et 24°C de manière courante.

HI (high) : Demande de chauffage maxi.

LO (low) : Demande de réfrigération maxi.

Nota :

- Lors des départs moteur froid, afin d'éviter une trop grande diffusion d'air froid, le débit n'atteindra que progressivement son niveau optimum.
- Lorsque l'on entre dans le véhicule, après un arrêt plus ou moins prolongé et que la température à l'intérieur du véhicule est beaucoup plus froide (ou plus chaude) que la température de confort, il n'est pas utile de modifier la température affichée pour atteindre rapidement le confort souhaité. Le système utilise automatiquement ses performances maximales pour compenser le plus rapidement possible l'écart de la température.

AIR CONDITIONNÉ AUTOMATIQUE

Reprise manuelle d'une ou plusieurs fonctions

Il est possible de régler manuellement une ou plusieurs fonctions, tout en maintenant les autres fonctions en mode automatique.

L'affichage de la fonction «**AUTO**» s'éteint.



4. Air conditionné

Appuyez sur la commande placée sur le tableau de commande.

Un symbole apparaît sur l'afficheur (système actif).

Afin d'éviter l'embuage à l'intérieur du véhicule par temps frais ou humide, il est conseillé d'utiliser le mode **AUTO**.

Appuyez sur la commande placée sur le tableau de commande pour activer ou désactiver la production d'air froid.

L'air conditionné est alors obtenu par le mélange d'air chaud et froid en utilisant la commande de réglage de température de l'air pulsé 3.



5. Recirculation d'air

Par appui sur la commande, l'entrée d'air extérieur est condamnée et le symbole apparaît sur l'afficheur.

Cette position permet de s'isoler d'odeurs ou fumées extérieures désagréables. Elle doit être annulée dès que possible pour permettre le renouvellement de l'air dans l'habitacle et éviter l'embuage.

Pour cela, appuyez sur la commande «**AUTO**» ou réappuyez sur la commande de recirculation d'air.



6. Répartiteur d'air

Appuyez sur la commande pour faire défiler successivement sur l'afficheur les débits d'air vers :



Le pare-brise.



Les aérateurs centraux et latéraux. Le pare-brise et les pieds des passagers.



Le pare-brise et les pieds des passagers.



Les pieds des passagers.
(Aérateurs fermés).



Les aérateurs centraux, latéraux et les pieds des passagers.



Les aérateurs centraux et latéraux.

Nota : En position **AUTO**, la répartition d'air affichée est choisie par le système.

AIR CONDITIONNÉ AUTOMATIQUE



7. Débit d'air

Réglage de la vitesse du pulseur d'air.
Appuyez sur la commande :



Pour l'augmenter.



Pour le diminuer.

Le niveau de débit d'air est indiqué sur l'afficheur par le remplissage progressif des pales du ventilateur (7 positions de réglage possibles).

Nota : Si vous placez le pulseur d'air sur la position 0, le système est neutralisé (l'afficheur s'éteint).

Nota : En position AUTO le débit d'air affiché est choisi par le système.



8. Desembuage - Dégivrage

En fonctionnement, le témoin s'allume et le symbole apparaît sur l'afficheur.

Cette commande permet le dégivrage ou le desembuage rapide du pare-brise et des vitres latérales. Elle déclenche l'air conditionné automatique et optimise le débit et la répartition d'air, tout en maintenant le confort des occupants.

Pour arrêter, réappuyez sur la commande 8 ou sur la commande «**AUTO**».



9. Dégivrage - Desembuage de la lunette arrière



Le retour au fonctionnement automatique est obtenu en appuyant sur la commande AUTO.

SIÈGES AVANT



SIÈGES AVANT

Réglages manuels

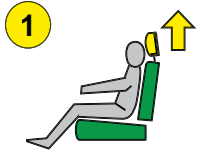

Appui-tête

Pour monter ou descendre l'appui-tête, tirez-le vers l'avant et, simultanément, faites-le coulisser.

Le réglage est correct lorsque le bord supérieur de l'appui-tête se trouve au niveau du sommet de la tête.



Pour le retirer, amenez-le en position presque haute. Soulevez la languette à l'aide d'une pièce de monnaie et tirez-le.



Inclinaison du dossier

Actionnez la commande et réglez l'inclinaison du dossier.

Il est possible d'incliner le dossier de 45° vers l'arrière en le basculant jusqu'au verrouillage. Le déverrouillage est obtenu en poussant la commande.



Rehausse et inclinaison de l'assise

Levez la commande et placez le siège à la position voulue.



Longitudinal

Soulevez la barre de commande et réglez dans la position voulue.

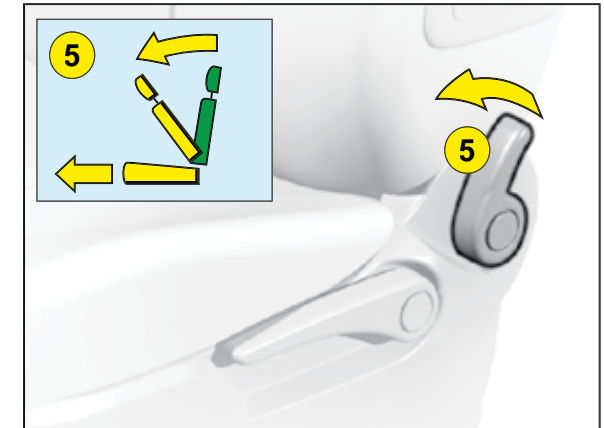

Accès aux places arrière

Pour accéder aux places arrière ou pour en sortir, basculez la commande 5 vers l'avant et avancez le siège.

Lors de la remise en place, le siège revient à sa position initiale.

Assurez-vous du bon verrouillage du siège.

En cas de difficulté de verrouillage des sièges avant, après le rabattement des dossiers de la banquette arrière, avancez le siège avant en utilisant la barre de commande 4.

SIÈGES ARRIÈRE

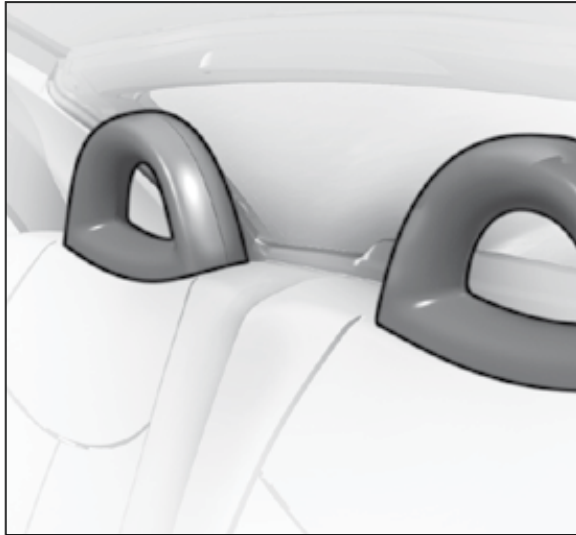

Appuis-tête arrière

Les appuis-tête arrière sont fixes. Ils intègrent un arceau de protection en cas de retournement du véhicule.

Dossier rabattable

Le dossier est rabattable en totalité ou par moitié.

Réglez au préalable le siège avant en position avancée ou médiane.

Utilisez impérativement la barre de commande 4. Voir «Sièges avant».

Actionnez la commande A placée sur l'arrière du dossier.

Basculez le dossier complètement vers l'avant.

Lors de la remise en place du dossier, assurez-vous de son bon verrouillage.

Nota : La banquette arrière n'est pas amovible.

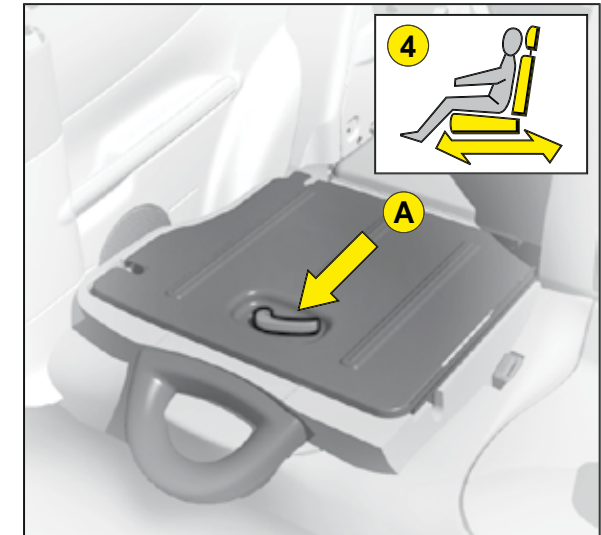

Si vous décidez de rouler portes verrouillées, sachez que cela peut rendre plus difficile l'accès des secouristes dans le véhicule en cas d'urgence.

AIRBAGS



Neutralisation de l'airbag frontal passager

Pour pouvoir utiliser un siège enfant dos à la route en place passager avant, il est impératif de neutraliser l'airbag passager.

Pour cela :

- Contact coupé, introduisez la clé dans le contacteur **A**.
- Tournez la clé sur la position «**OFF**», l'airbag passager est neutralisé.
- Le témoin de neutralisation de l'airbag frontal passager, au combiné de bord, s'allume contact mis.

Pour retrouver un fonctionnement de l'airbag frontal passager

N'oubliez pas de réactiver la fonction.

Pour cela :

- Contact coupé, introduisez la clé dans le contacteur **A**.
- Tournez la clé sur la position «**ON**», l'airbag est activé.
- Le témoin, au combiné de bord, s'allume quelques secondes à la mise du contact.

Les airbags ne fonctionnent que lorsque le contact est mis. Leur déclenchement provoque un léger bruit. Remarque : le gaz s'échappant des airbags peut être légèrement irritant.

En place passager avant, il est impératif de neutraliser l'airbag frontal passager dès lors qu'un siège enfant «dos à la route» est installé à cette place. Sinon, l'enfant risquerait d'être tué ou gravement blessé lors du déploiement de l'airbag.

LES MOYENS DE RETENUE POUR ENFANTS

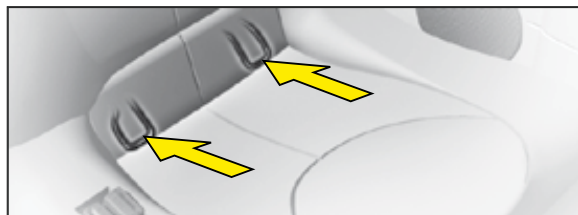

Les ancrages ISOFIX et le système de fixation ISOFIX

Les places arrière de votre véhicule sont équipées en ancrages ISOFIX. Il s'agit de 2 anneaux situés entre le dossier et l'assise du siège du véhicule et distants d'environ 28 cm.

Les sièges enfant ISOFIX sont équipés de 2 verrous qui viennent facilement s'ancrer sur ces anneaux.

La mauvaise installation d'un siège enfant dans un véhicule compromet la protection de l'enfant en cas de collision.

Le système ISOFIX vous permet de limiter ces risques de mauvaise installation. Ce système de fixation ISOFIX vous assure un montage fiable, solide et rapide du siège enfant dans votre véhicule.

Le siège enfant ISOFIX homologué (1) dans votre véhicule est :

Le RÖMER Duo Plus ISOFIX (1) :

Ce siège enfant est homologué pour des enfants de 9 à 18 kg. Il s'installe uniquement en position «face à la route». L'utilisation de la sangle supérieure n'est pas nécessaire.

Lorsque le RÖMER Duo Plus ISOFIX est installé à l'arrière, le siège avant du véhicule doit être réglé de telle sorte que les pieds de l'enfant ne touchent pas le dossier du siège avant.

Ce siège enfant peut également s'installer aux places non équipées en ancrages ISOFIX. Dans ce cas, il est obligatoirement attaché au siège par la ceinture de sécurité.

(1) Sur les ancrages ISOFIX, seul le siège enfant isofix homologué spécifiquement pour votre véhicule est autorisé.

Sièges enfants fixés avec la ceinture de sécurité

Conformément à la Directive 2000/3, le tableau vous indique dans quelle mesure chaque place de votre véhicule peut recevoir un siège enfant se fixant avec la ceinture de sécurité et homologué en «universel» en fonction du poids de l'enfant.

Place(s)	Poids de l'enfant			
	< 13 kg (groupes 0 et 0+)	9 - 18 kg (groupe 1)	15 - 25 kg (groupe 2)	22 - 36 kg (groupe 3)
Passager avant (a)	U	U	U	U
Arrière	U	U	U	U

LEGENDE DU TABLEAU

U : Place adaptée à l'installation d'un siège enfant universel dos à la route et d'un siège enfant universel face à la route.

(a) : En place passager avant, il est impératif de neutraliser l'airbag frontal passager dès lors qu'un siège enfant «dos à la route» est installé à cette place. Sinon, l'enfant risquerait d'être tué ou gravement blessé lors du déploiement de l'airbag.



Suivez scrupuleusement les indications de montage du siège enfant portées dans la notice d'installation du fabricant du siège.

ÉCLAIRAGE INTÉRIEUR

1. Plafonniers

Basculez la commande 1 vers les 3 positions suivantes.



Dans cette position, le plafonnier s'éclaire à l'ouverture d'une porte et du coffre.



Dans cette position, il est neutralisé et éteint en permanence. Les spots de lecture sont neutralisés.



Dans cette position, l'éclairage est permanent.

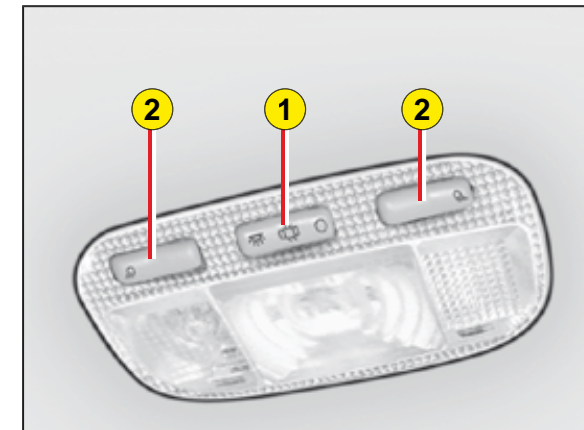

Allumage automatique des plafonniers

- À l'entrée du véhicule :
Ils s'allument dès le déverrouillage du véhicule ou à l'ouverture d'une porte.
Ils s'éteignent au bout de 30 secondes portes fermées, ou à la mise du contact.
- À la sortie du véhicule :
Ils s'allument dès le retrait de la clé du contact (temporisation d'environ 30 secondes), ou à l'ouverture d'une porte.
Ils s'éteignent au bout de 30 secondes toutes portes fermées ou immédiatement au verrouillage du véhicule.

2. Spots de lecture

Une impulsion sur l'une des commandes 2 allume ou éteint le spot correspondant.

Ils ne fonctionnent pas contact coupé et en dehors du mode économie.



Boîte à gants inférieure ventilée

Pour ouvrir, tirez sur la poignée et abaissez le couvercle.

Elle débite le même air climatisé que les aérateurs.

Elle comporte un rangement pour la notice de bord.

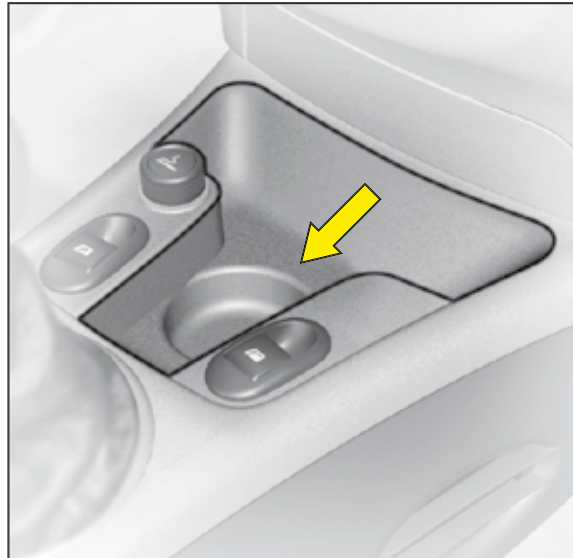

Vide-poches de console centrale avant

ATTENTION

Par mesure de sécurité, la boîte à gants doit rester fermée en roulant.

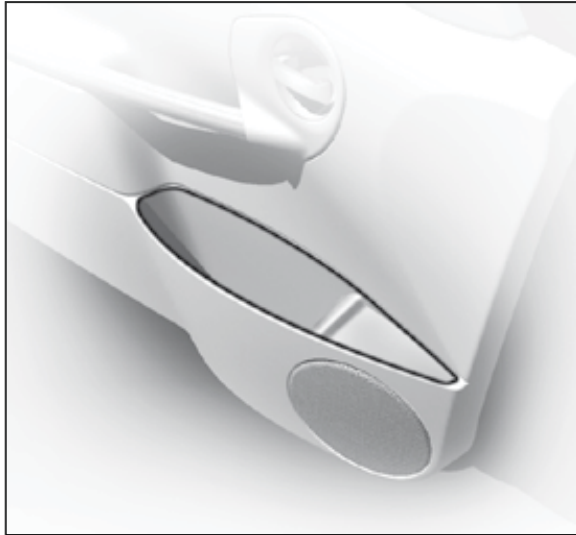

Bacs de rangement de portes avant

Ils permettent par exemple de ranger une bouteille d'eau (1,5 l).



Rangement/Changeur CD

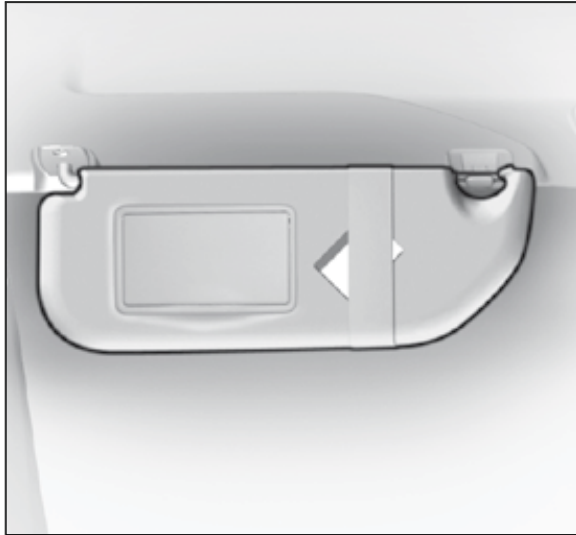

Pare-soleil

Pour éviter l'éblouissement de face, rabattez le pare-soleil vers le bas. En cas d'éblouissement par les vitres des portes, dégagez le pare-soleil de son attache centrale et faites-le pivoter latéralement.

Les pare-soleil passager et conducteur comportent un miroir occultable.



Allume-cigares

L'allume-cigares fonctionne à partir de la mise du contact.

Appuyez et attendez quelques instants le déclenchement automatique.

COFFRE

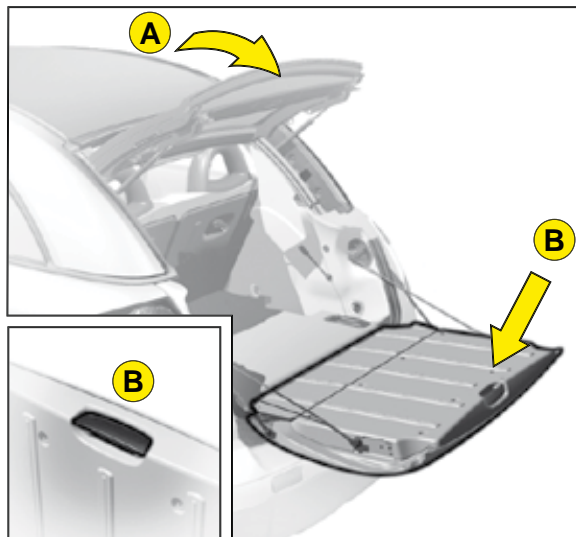
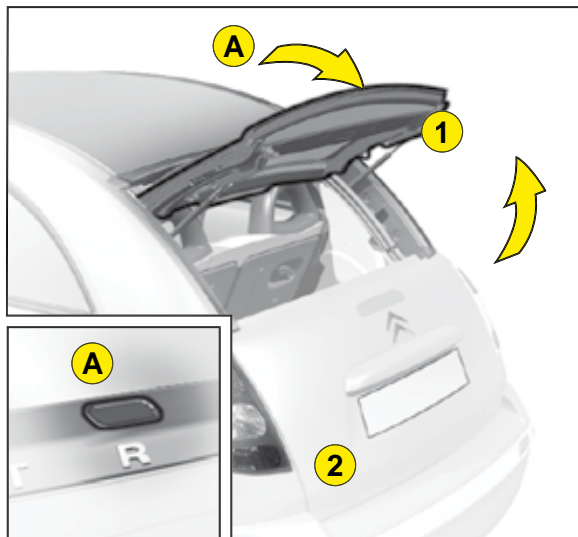

Pour accéder au coffre :

- Ouvrez la lunette arrière 1 par un appui sur la commande A située au-dessus de la lettre R du marquage CITROËN.

Le cache bagages intégré à la lunette arrière s'escamote automatiquement lors de l'ouverture de celle-ci,

Ou,

- Ouvrez la lunette arrière 1 par un appui sur la commande A et ouvrez le volet 2 par un appui sur la commande B située à l'intérieur du volet.

Pour fermer le volet arrière ou la lunette :

Refermez préalablement le volet arrière 2.

Fermez ensuite la lunette arrière 1 sur le volet arrière 2.

Nota : Dès que la vitesse atteint environ 10 km/h, la lunette et le volet se verrouillent automatiquement.

Il est nécessaire d'ouvrir la lunette arrière pour accéder à la commande d'ouverture du volet.



Fermez toujours le volet avant de refermer la lunette.

Si le toit est coulissé sur la lunette, n'appuyez jamais sur la toile et son armature pour la fermer.

Verrouillez la cassette en plaçant vos mains sur son rebord au niveau du marquage CITROËN.

COFFRE

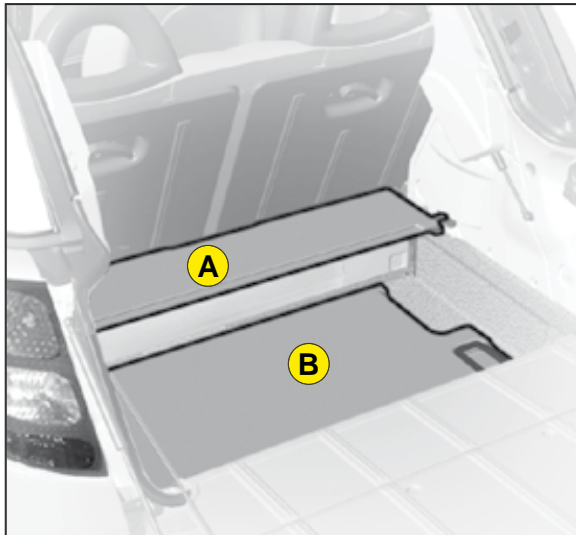

Anneaux d'arrimage

Pour fixer vos charges, utilisez les quatre anneaux d'arrimage sur les côtés du coffre.

Pour des raisons de sécurité, il est recommandé de placer les objets lourds le plus en avant possible sur le plancher.

Plancher de coffre

Le plancher de coffre est composé de deux éléments amovibles (A et B) permettant de compartimenter le coffre.

En configurations spider et cabriolet, la partie inférieure du coffre est conçue pour accueillir la cassette de toit (voir le chapitre «Modularité»).

En configuration berline, les parties A et B peuvent être déposées pour obtenir un volume maximal.



Lors de l'escamotage de la cassette de toit, seule la partie avant A peut rester en place.

Les deux éléments A et B du plancher de coffre et le volet peuvent supporter des charges jusqu'à 100 kg.

COFFRE

III

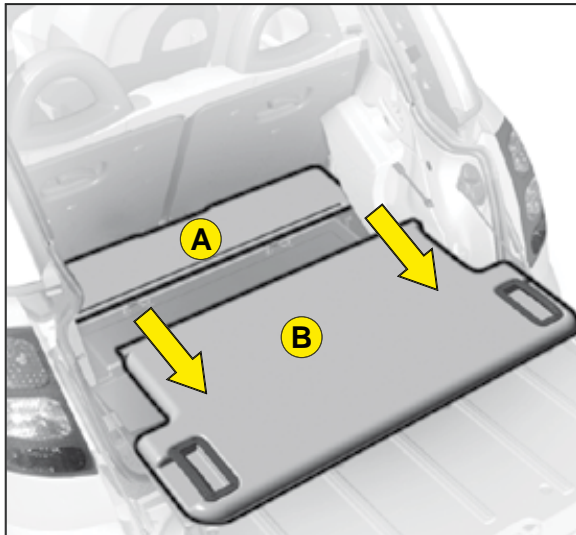

Dépose

Pour déposer l'élément **B**, tirez-le simplement à l'aide des deux poignées latérales.

Pour déposer l'élément **A**, déclipsez-le de son logement en tirant vers l'arrière.

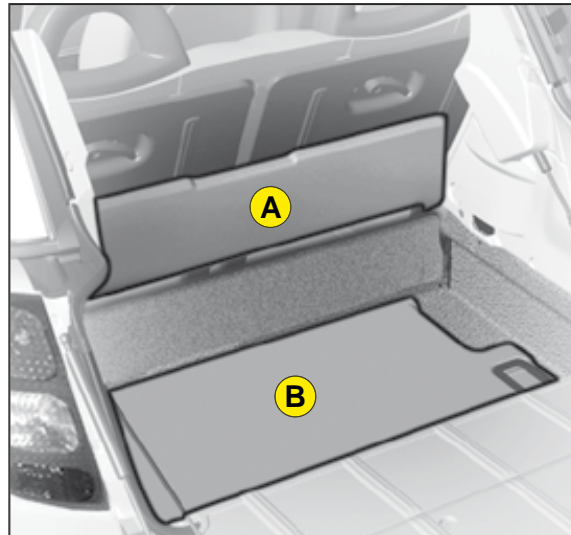

Rangements

Pour ranger l'élément **A** contre les dossiers arrière, déverrouillez les dossiers et positionnez l'élément **A** verticalement dans les logements prévus à cet effet.

L'élément **B** se range à plat au fond du coffre.

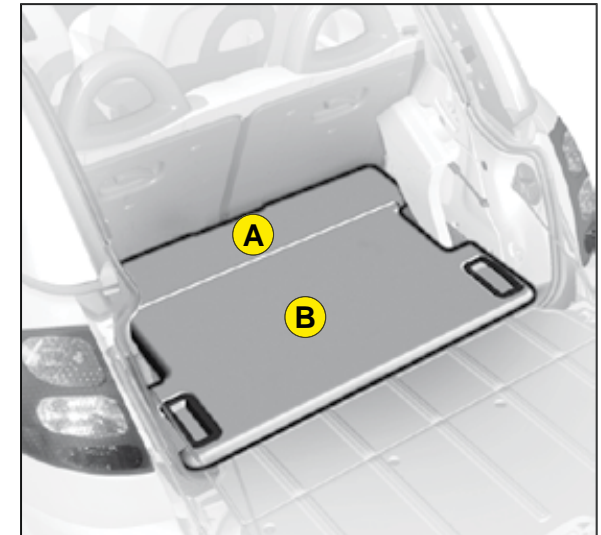

Remise en place

Remettez l'élément **A** en place, puis l'élément **B**.

Capot de coffre :

Voir le chapitre «Modularité».



Assurez-vous du bon verrouillage du dossier du siège.

TOIT SOUPLE COULISSANT

Le toit souple coulisse électriquement entre les deux arches, à partir de la position **A** : Accessoires.

Il est actionné par une commande électrique rotative à 10 positions, située au-dessus du rétroviseur intérieur.

Position 0 : Toit fermé.

Positions 1 à 8 : Positions d'ouvertures du toit souple.

Position 9 : Toit souple coulissé sur la lunette arrière.

Lorsque l'ouverture/fermeture du toit souple est interdite, une alerte sonore retentit.

IV

OUVERTURE DU TOIT (Positions 1 à 8)

Tournez la commande sur la position désirée.

OUVERTURE TOTALE DU TOIT (Position 9)

Tournez la commande sur la **position 9**, puis **appuyez sur la commande** pour déclencher le coulissement du toit souple sur la lunette.

FERMETURE COMPLÈTE DU TOIT (Position 0)

Tournez la commande sur la **position 0**. Le toit s'immobilise 20 cm avant la fermeture complète pour prévenir tout risque de pincement.

Appuyez sur la commande jusqu'à la fermeture complète du toit.

Nota : Le coulissement du toit souple peut s'effectuer en roulant. À vitesse élevée, la commande est rendue inopérante.

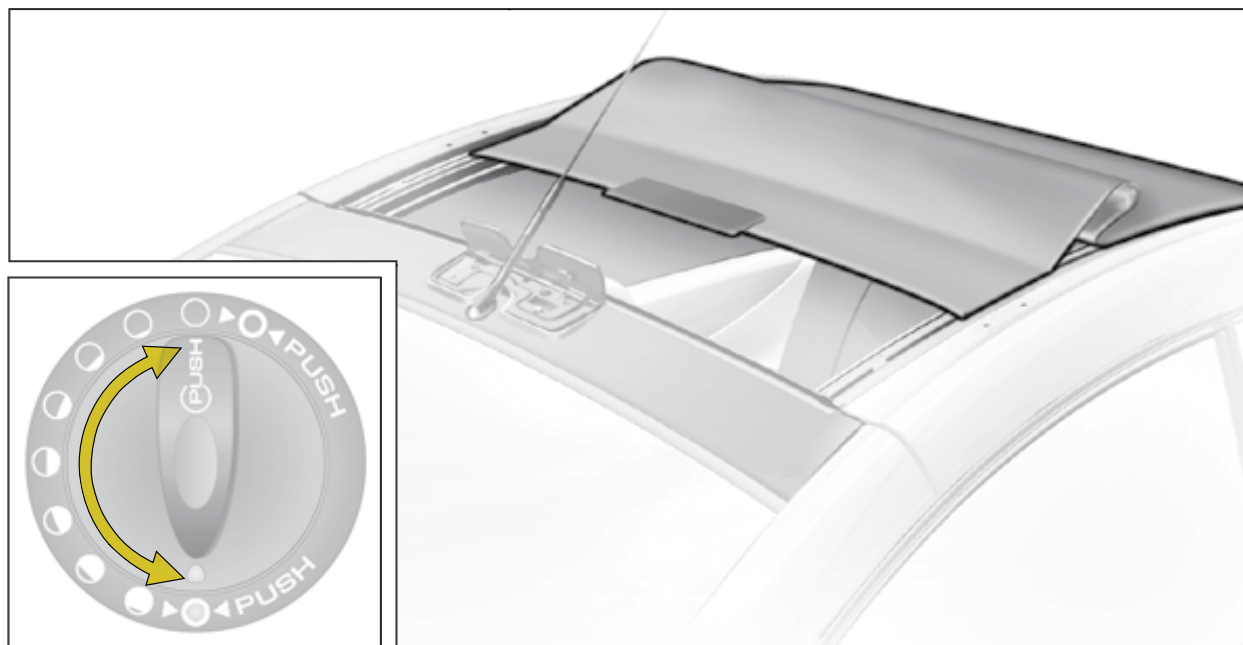

Le toit ne coulisse que si la lunette est bien fermée.

Dispositifs de sécurité évitant tout risque de détérioration du toit souple :

- Le coulissement du toit souple est impossible quand la lunette arrière est ouverte ou mal verrouillée.
- La commande d'ouverture de la lunette est inopérante durant le coulissement du toit souple.
- Le coulissement du toit souple est impossible à vitesse élevée.
- L'escamotage de la cassette arrière est possible uniquement si le toit est **totalem**ent coulissé sur la lunette arrière.
- Le coulissement du toit est uniquement possible si la cassette est correctement verrouillée en haut sur les arches et en bas sur le marquage CITROËN. Voir le passage de la configuration Cabriolet à Berline.
- La non prise en compte d'une commande est accompagnée de 3 bips.

Entretien du toit souple coulissant :

- Pour un lavage du toit au pistolet à haute pression (90 bars maxi), tenez la buse éloignée de plus de 40 cm du véhicule.
- Pour un lavage à la main, utilisez de préférence une éponge ou une brosse souple et de l'eau savonneuse.

N'utilisez jamais de produits détergents ou corrosifs, ni de produits à base d'acétone ou d'alcool.

Voir «Précautions d'utilisation».

N'ouvrez jamais la lunette lorsque le toit est partiellement coulissé sur la lunette. Assurez-vous que les rails de coulissement du toit souple restent propres pour éviter toute détérioration, ex : absence de sable, poussières... etc.

IV

FAITES ATTENTION AUX ENFANTS PENDANT LA MANŒUVRE DU TOIT

Retirez toujours la clé de contact en quittant le véhicule même pour une courte durée.

En cas de pincement lors de la manipulation du toit ouvrant, vous devez inverser le mouvement du toit.



Pour cela, inversez la position de la commande concernée.

Lorsque le conducteur actionne la commande du toit ouvrant, le conducteur doit s'assurer que les passagers n'empêchent pas la fermeture correcte de celui-ci.

Le conducteur doit s'assurer que le passager utilise correctement la commande du toit ouvrant.

En cas de manipulations successives, il est conseillé de les réaliser moteur tournant afin de ne pas décharger la batterie.



IV

Conditions préalables pour l'opération d'escamotage :

- Le contact doit être mis.
- Le toit souple doit être complètement coulissé sur la lunette arrière (**Position 9**).
- La partie arrière du plancher amovible doit être retirée.
- Le coffre doit être vide.
- Le volet arrière **2** doit être ouvert et la lunette arrière **1** refermée.
- Assurez-vous que les anneaux d'arrimage sont bien à plat.

A. Appuyez sur la commande **gris clair** située sur la face intérieure de la lunette.

B. Soulevez l'ensemble de quelques centimètres jusqu'en butée.



Le volet arrière doit être ouvert durant toute l'opération pour permettre la rotation de la cassette.

Les poignées télescopiques de déverrouillage des arches doivent être complètement rétractées dans leurs logements (voir les pages suivantes pour la dépose des arches).

Avant d'escamoter la cassette dans le coffre, assurez-vous que le coffre est vide.



C. Faites-le pivoter pour le ranger au fond du coffre.



D. Cassette rangée.



E. Remettez en place la partie arrière du plancher de coffre.

F. Mettez en place le capot de coffre.

IV



Utilisez toujours les zones de préhension situées en haut et en bas de la cassette pour :

- Ouvrir ou fermer la lunette.
- Manœuvrer la cassette.

Ne saisissez pas la cassette par la toile et son armature.

Ne faites pas pression sur la toile et son armature pour verrouiller la lunette et la cassette.



Conditions préalables pour la dépose des arches :

- La cassette de toit doit être escamotée.
- Le volet **2** doit être ouvert et toutes les vitres doivent être baissées.

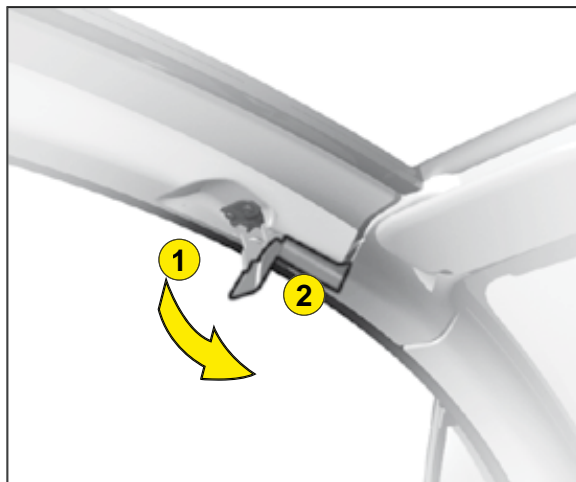

A. Déverrouillage des arches

À l'avant de l'arche, abaissez la partie **1** de la commande puis la partie **2** pour déverrouiller.

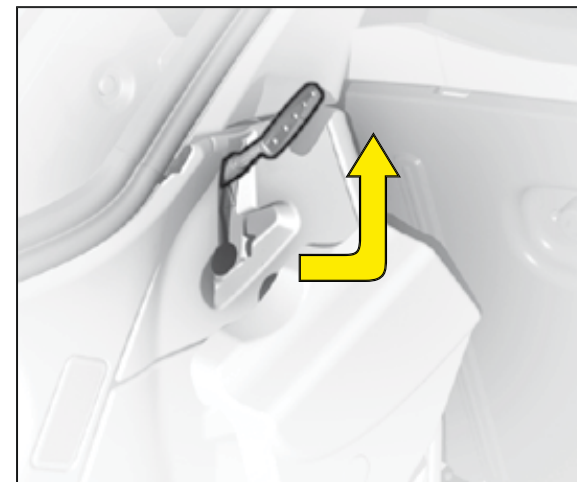

B. Dans le coffre, sortez la poignée de son logement. Tirez-la vers le haut.

Le volet 2 doit être impérativement fermé quand le véhicule circule.

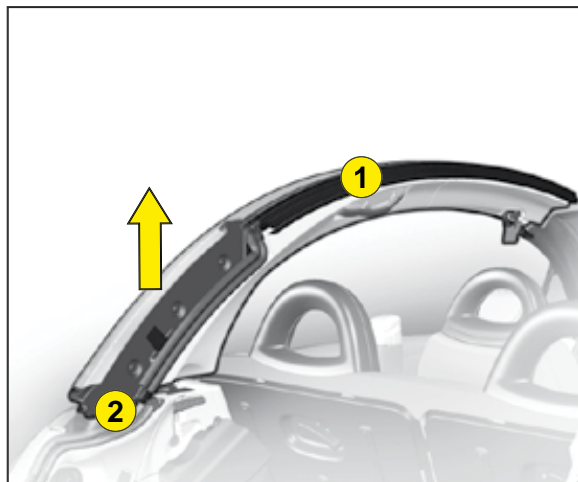

C. Dépose des arches

Assurez-vous que la poignée est en butée haute.

D'une main saisissez l'arche en son milieu **1**, et de l'autre saisissez l'extrémité arrière **2**.

Soulevez de **quelques centimètres** la partie arrière.



D. Reculez l'arche horizontalement vers l'arrière **dans l'axe du véhicule**.

E. Mettez en place le capot de coffre et les caches latéraux.

IV



Manipulez les arches avec précaution pour ne pas endommager la carrosserie.

Entreposez les arches horizontalement sur une surface propre et sèche, en appui sur leurs faces intérieures, pour éviter toute détérioration.

SPIDER → CABRIOLET

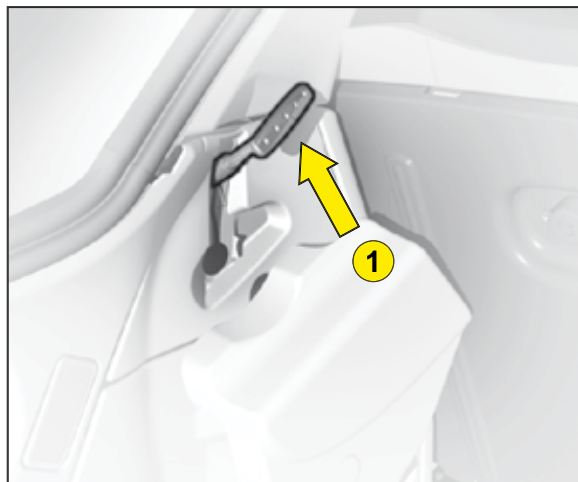

IV

Conditions préalables pour l'opération :

- Les vitres doivent être baissées et le volet ouvert.
- Les poignées **1** doivent être en position haute (déverrouillées).

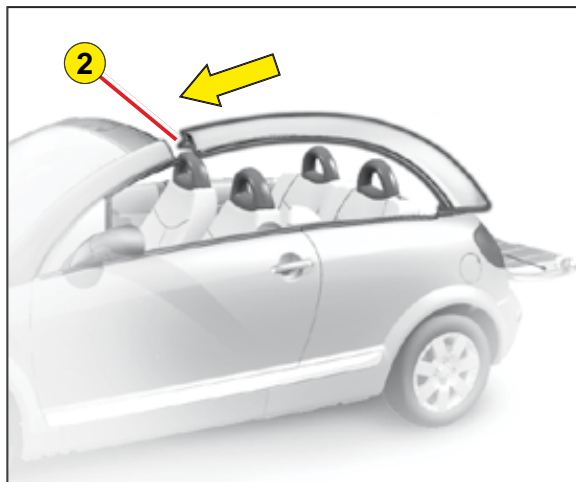

A. Présentez l'arche dans l'alignement du véhicule, à quelques centimètres au-dessus de la carrosserie.

Avancez horizontalement dans l'axe du véhicule jusqu'à ce que le doigt de guidage **2** s'encastre dans son logement.

Nota : Assurez-vous que l'arche est bien dans l'axe du véhicule.

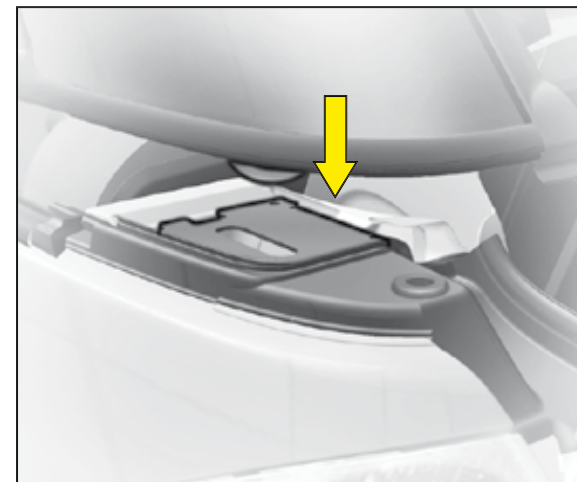

B. Posez la partie arrière de l'arche en appui sur son embase métallique.

Appuyez sur l'arche jusqu'à ce que la partie arrière s'encastre complètement dans son logement.

Nota : Assurez-vous que la poignée télescopique est complètement déverrouillée en position haute.

ATTENTION

**Assurez-vous que les surfaces de contact sont propres et sèches.
Manipulez les arches avec précaution pour ne pas endommager la carrosserie.**

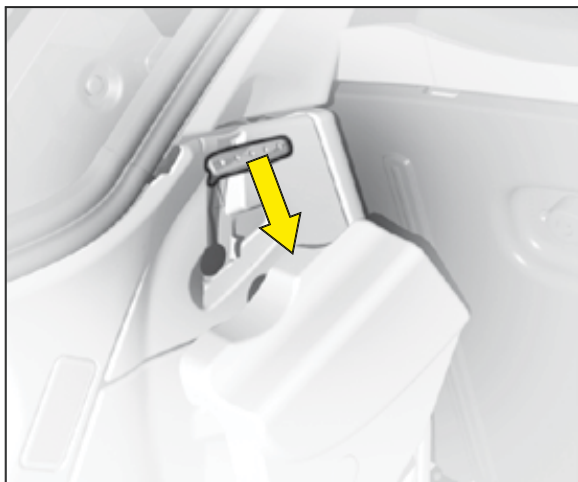

C. À l'arrière :

- Verrouillez le mécanisme en appuyant vers le bas jusqu'en butée avec la paume de la main.
- Appuyez sur l'arche pour faciliter le verrouillage.

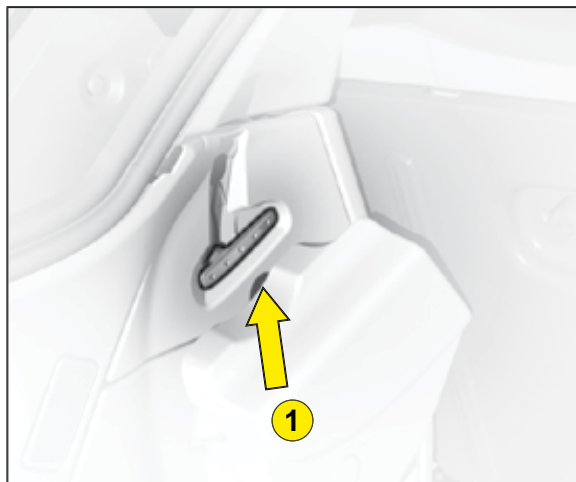

Commande vers le bas rangée

Assurez-vous que les poignées télescopiques 1 sont correctement rétractées dans leur logement comme indiqué sur le schéma.

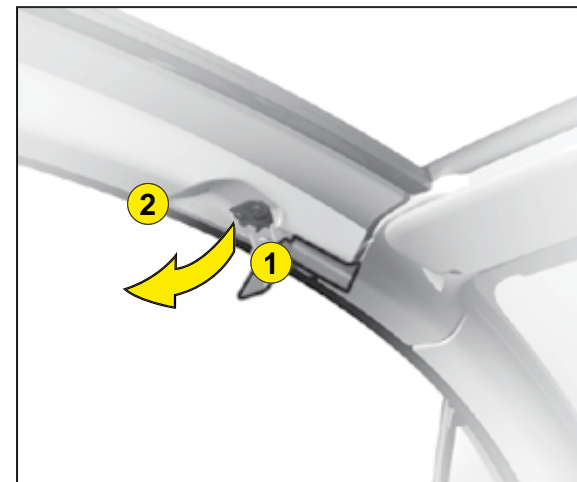

D. Pour verrouiller les arches

À l'avant :

- Engagez la partie avant 1 dans son logement.
- Verrouillez l'ensemble en rabattant la partie 2 contre la garniture.

IV

ATTENTION

Verrouillez toujours le mécanisme d'arche arrière PUIS le mécanisme d'arche avant.

Il est impératif de verrouiller les mécanismes des arches avant d'utiliser le véhicule.

Un mauvais rangement des poignées télescopiques arrière est susceptible de bloquer la manœuvre de la cassette de toit.



Conditions préalables pour la remise en place de la cassette :

- Le volet arrière doit être ouvert.
- La partie arrière du plancher de coffre doit être retirée.
- Les poignées télescopiques de déverrouillage des arches doivent être complètement rétractées dans leur logement (voir les pages précédentes pour la remise en place des arches).

Tirez sur le rebord A de la cassette pour faire pivoter la cassette vers le haut.

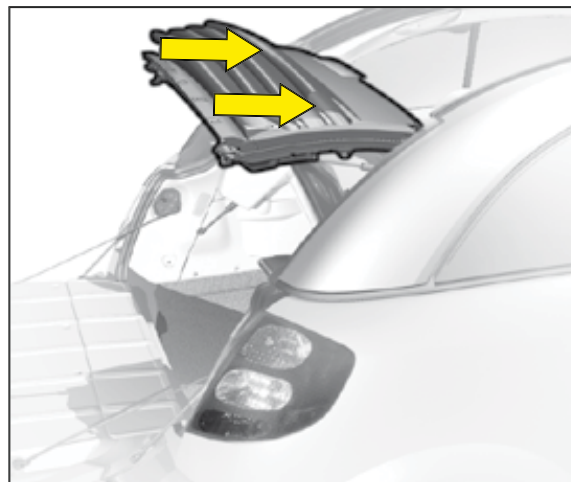

A. En fin de basculement, poussez la cassette vers l'avant afin d'engager l'ensemble en butée sur les arches.

Assurez-vous du bon accrochage de chacun des côtés avant de passer à l'opération suivante.



B. Rabattez la cassette pour la verrouiller en plaçant vos mains sur son rebord, au niveau du marquage CITROËN.

Appuyez toujours sur le bord de la cassette, jamais sur le toit souple.

Attention : Ne refermez pas le volet à ce stade.



Les poignées télescopiques de verrouillage des arches doivent être complètement rétractées dans leur logement.

En cas de mauvais verrouillage de la cassette, escamotez-la à nouveau en appuyant sur la commande gris clair située sur la face intérieure (Voir le passage de la configuration Berline à Cabriolet). Puis renouvelez l'opération.

CABRIOLET » BERLINE



C. Ouvrez la cassette en appuyant sur la commande située au-dessus du **R** de CITROËN.



D. Fermez le volet.



E. Refermez la lunette.



ATTENTION aux enfants lors de la manipulation de la cassette.

CAPOT DE COFFRE

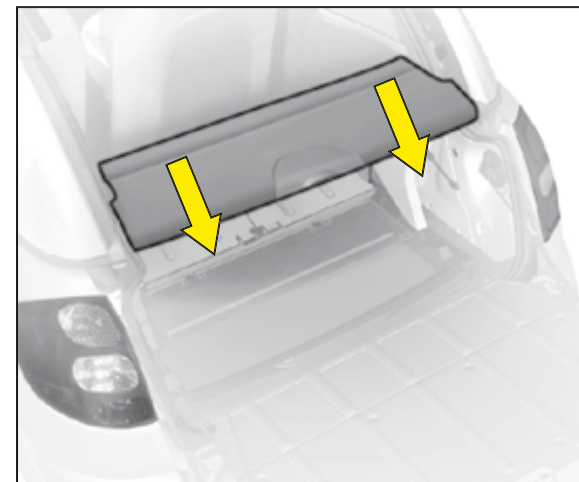
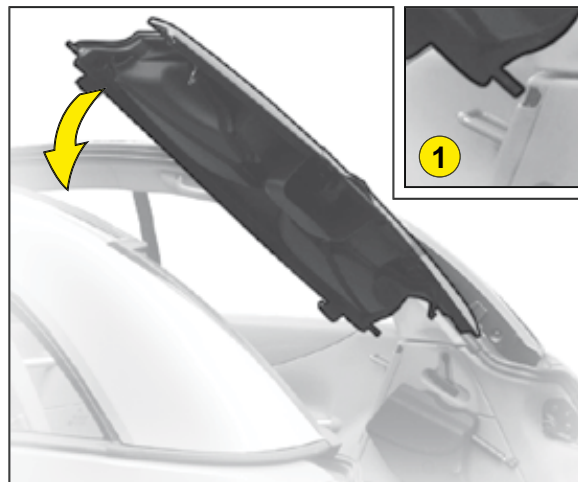

IV

Ce capot amovible est composé d'une partie centrale et de deux caches latéraux immobilisés sur sa face intérieure.

La partie centrale permet de refermer le coffre en configuration cabriolet ou spider.

Les caches latéraux recouvrent les embases des arches en configuration spider.

A. Mise en place du capot de coffre :

- Positionnez-vous sur un côté du véhicule.
- Déverrouillez et inclinez le dossier des sièges arrière.
- Soulevez le capot de coffre par l'un de ses côtés puis sortez-le du coffre.

B. Inclinez le capot de coffre comme indiqué sur le schéma et approchez son axe 1 de son logement. Puis rabattez le capot de coffre pour rapprocher l'axe opposé du second logement.

C. Engagez les axes dans leur logement en tirant le capot de coffre vers l'arrière. Remettez en place la banquette arrière.

Nota :

- *Le volet arrière est verrouillé automatiquement dès que le véhicule atteint la vitesse d'environ 10 km/h.*
- *Pour accéder au coffre, véhicule à l'arrêt, déverrouillez le véhicule en ouvrant une porte ou à l'aide de la commande de verrouillage/déverrouillage intérieure.*

CAPOT DE COFFRE

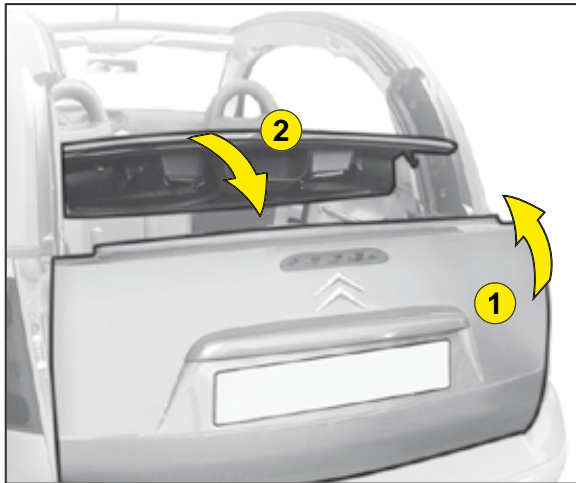

D. Pour verrouiller le capot de coffre : Fermez le volet arrière **1** puis le capot de coffre **2**.



On accède à la commande d'ouverture du volet par la trappe mobile intégrée au capot de coffre.
Pour déposer le capot de coffre, procédez en sens inverse.

IV



Ne posez rien sur le capot de coffre.

CACHES LATÉRAUX



Les caches latéraux se trouvent sur la face intérieure du capot de coffre.



Mise en place des caches latéraux :
Déployez l'anneau situé sous le cache.

Assurez-vous que la poignée est en butée haute pendant la mise en place des caches latéraux.

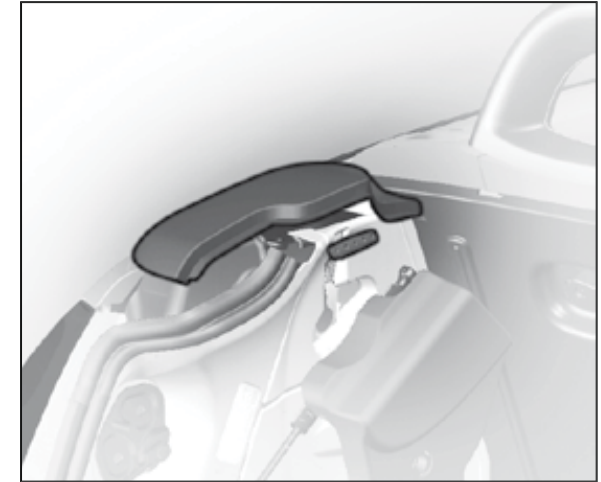

Mettez en place le cache dans le logement de l'arche.

Abaissez la poignée avec la paume pour immobiliser le cache en position.

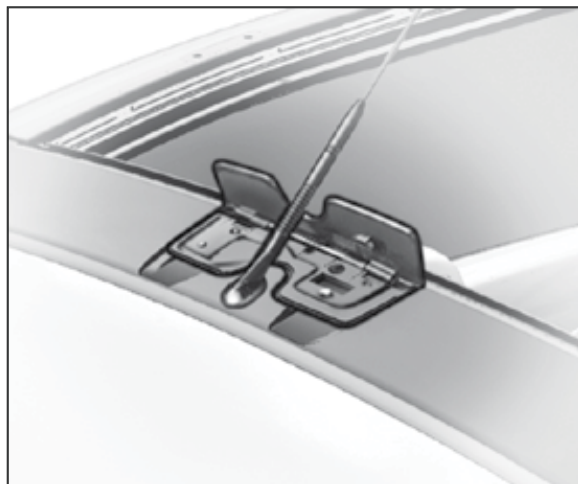

Défecteur aéro-acoustique

Votre véhicule est équipé d'un déflecteur aéro-acoustique mobile pour supprimer les éventuels battements d'air qui peuvent survenir lors d'un roulage en configuration berline, toit ouvert.

IV

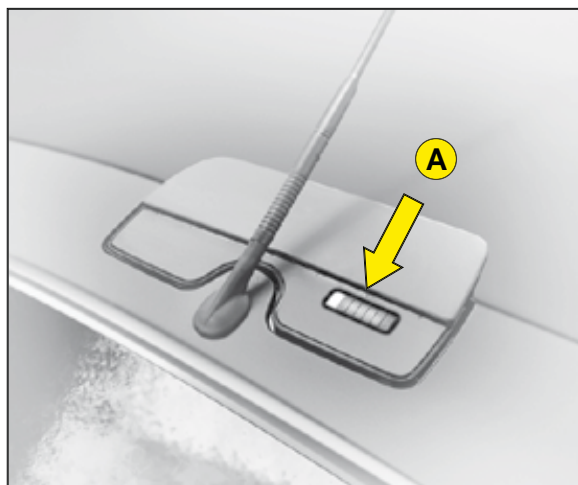

Fonctionnement

Le déflecteur se déploie automatiquement à l'ouverture du toit coulissant. Le loquet **A** permet de l'immobiliser.

Conseil :

Pour plus de confort en configuration cabriolet ou spider, il est conseillé :

- de relever les vitres avant et arrière
- d'immobiliser le déflecteur aéro-acoustique en position fermée.

En configuration berline avec le toit fermé et à vitesse élevée, il est recommandé d'immobiliser le déflecteur aéro-acoustique en position fermée.

OUVERTURE DU CAPOT

Ouverture du capot moteur

Cette opération ne doit se faire que véhicule à l'arrêt.

Pour déverrouiller, tirez vers vous la commande placée sous la planche de bord.

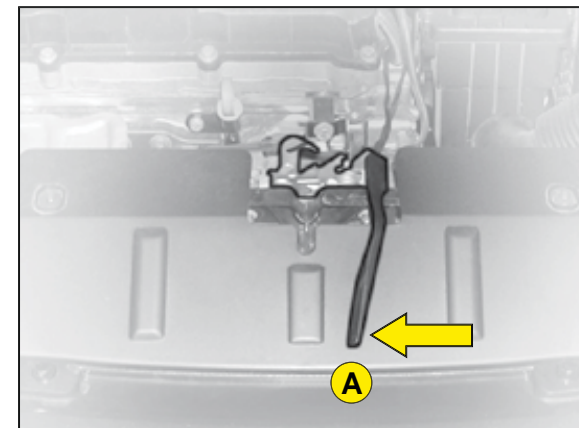

Manœuvrez la palette **A** située sous les chevrons, puis levez.

Nota : La palette peut être chaude après l'utilisation du véhicule.

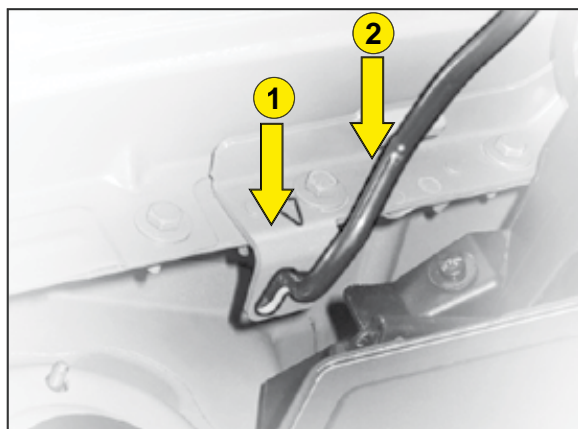

Béquille de capot : Déclipez la béquille et faites-la pivoter pour l'introduire dans le cran **1**, puis le cran **2** (Voir le repère de la flèche).

Attention : Ne tirez pas la béquille vers l'avant.



Pour fermer

Remettez la béquille en place.

Abaissez le capot et lâchez-le en fin de course. Évitez d'ouvrir le capot par vent violent.

V



Vérifiez le bon verrouillage du capot.

NIVEAUX

CONSULTEZ LE CHAPITRE : PRÉCAUTIONS D'UTILISATION.

A

Filtre à air

Suivez les prescriptions du carnet d'entretien.



Liquide lave-vitres et lave-projecteurs

Utilisez de préférence les produits homologués par CITROËN.

Capacité : Voir «Capacités».



Liquide de refroidissement moteur

Le niveau du liquide doit se situer entre les repères **MINI** et **MAXI** situés sur le vase d'expansion.

Moteur chaud, attendez 15 minutes au moins.

Qualité : Voir «Le carnet d'entretien».

N'intervenez jamais sur le circuit de refroidissement d'un moteur chaud.



Batterie 12 V

Voir «Démarrage avec une batterie de secours».



Huile moteur

Contrôlez le niveau d'huile moteur sur sol horizontal avec le moteur arrêté depuis 10 minutes au moins.

Qualité : Voir «Le carnet d'entretien».



Sortez la jauge d'huile manuelle.

Le niveau doit se situer entre les repères **MINI** et **MAXI** de la jauge.

Il ne doit jamais dépasser le maximum.

MAXI

MINI



Liquide de freins

Le niveau du liquide doit se situer entre les repères **MINI** et **MAXI** situés sur le réservoir.

Qualité : Voir «Le carnet d'entretien».

Si le témoin s'allume en cours de route, arrêtez-vous immédiatement et contactez le réseau CITROËN.

B

Filtre à particules habitacle/Filtre anti-odeurs

Voir «Le carnet d'entretien».



Lors d'interventions sous le capot moteur, moteur chaud, même arrêté et contact coupé, le motoventilateur peut se mettre en marche à tout moment.

Consultez la partie «Précautions d'utilisation» en fin de notice.

V

NIVEAUX

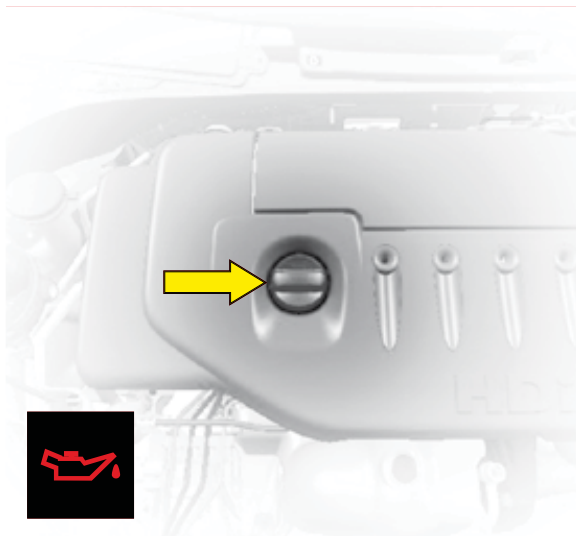

Huile moteur

Contrôlez le niveau d'huile moteur sur sol horizontal avec le moteur arrêté depuis 10 minutes au moins.

Sortez la jauge d'huile manuelle.

Le niveau doit se situer entre les repères **MINI** et **MAXI** de la jauge.

Complément d'huile moteur

Avant remplissage, sortez la jauge.

Contrôlez le niveau après remplissage.

Il ne doit jamais dépasser le maximum.

Revissez le bouchon sur le carter avant de fermer le capot.

Qualité : Voir «Le carnet d'entretien».

V



Lors d'interventions sous le capot moteur, moteur chaud, même arrêté et contact coupé, le motoventilateur peut se mettre en marche à tout moment.

NIVEAUX

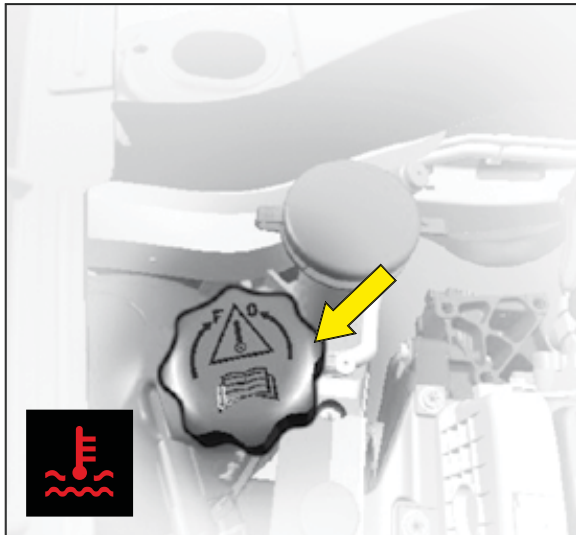

Radiateur – liquide de refroidissement

Le contrôle de niveau et le complément de liquide doivent toujours être faits moteur froid.

V

Moteur chaud

Retirez le cache de protection.

Attendez 15 minutes ou que la température soit inférieure à 100°C et dévissez lentement le bouchon pour faire tomber la pression, en vous protégeant à l'aide d'un chiffon, par exemple.

Complément de liquide de refroidissement

Le niveau du liquide doit se situer entre les repères **MINI** et **MAXI** situés sur le vase d'expansion.

Complétez le niveau. Si le complément est supérieur à 1 litre, faites vérifier le circuit de refroidissement par le réseau CITROËN.

Bien verrouiller le bouchon.

Nota : La nécessité de rajouter fréquemment du liquide indique une défaillance à faire contrôler au plus tôt.

Qualité : Voir «Le carnet d'entretien».

Remarque : Le motoventilateur peut fonctionner pendant environ 10 minutes après l'arrêt du moteur.



Lors d'interventions sous le capot moteur, moteur chaud, même arrêté et contact coupé, le motoventilateur peut se mettre en marche à tout moment.

MOTEUR 1.4i

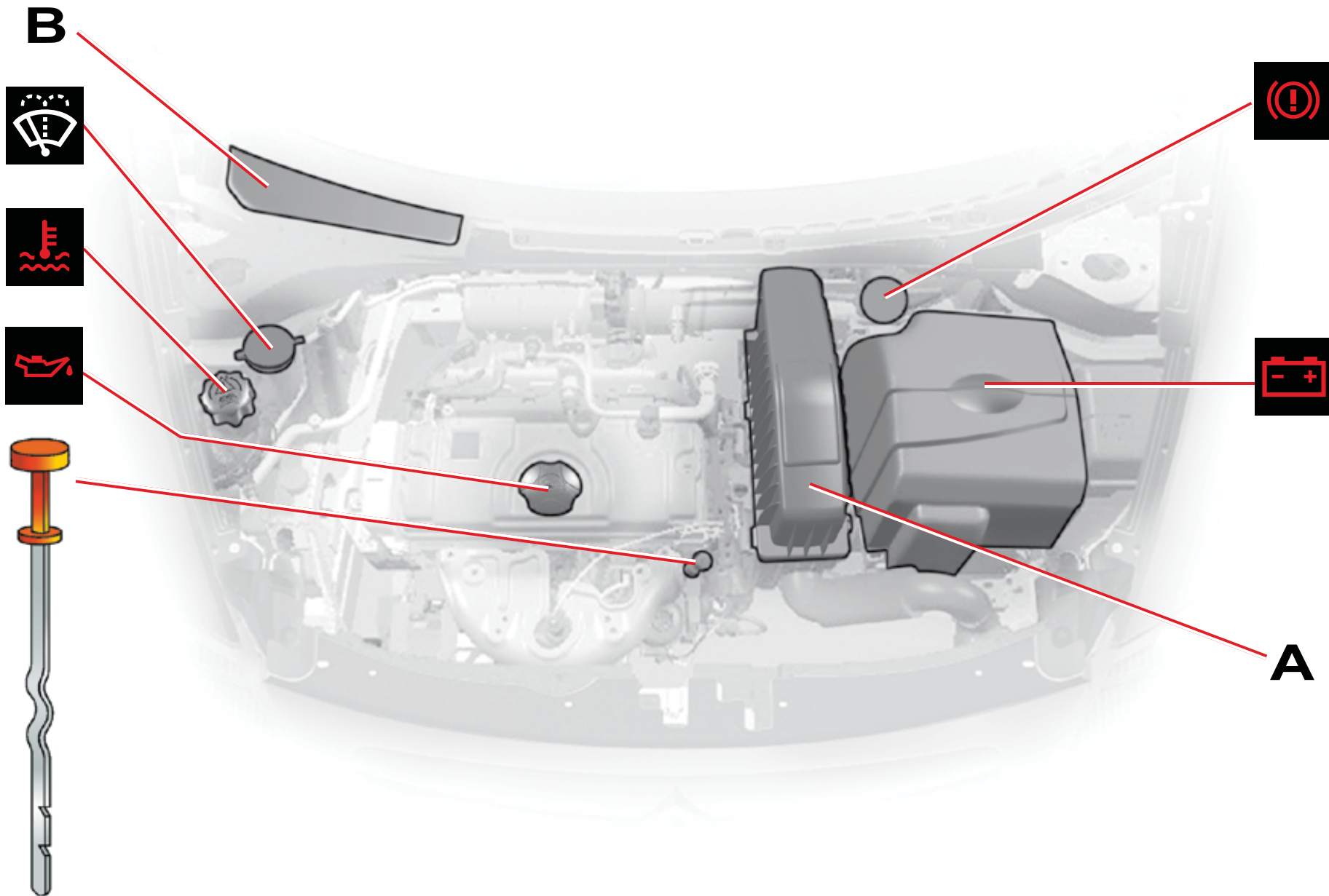

V

MOTEUR 1.6i 16V

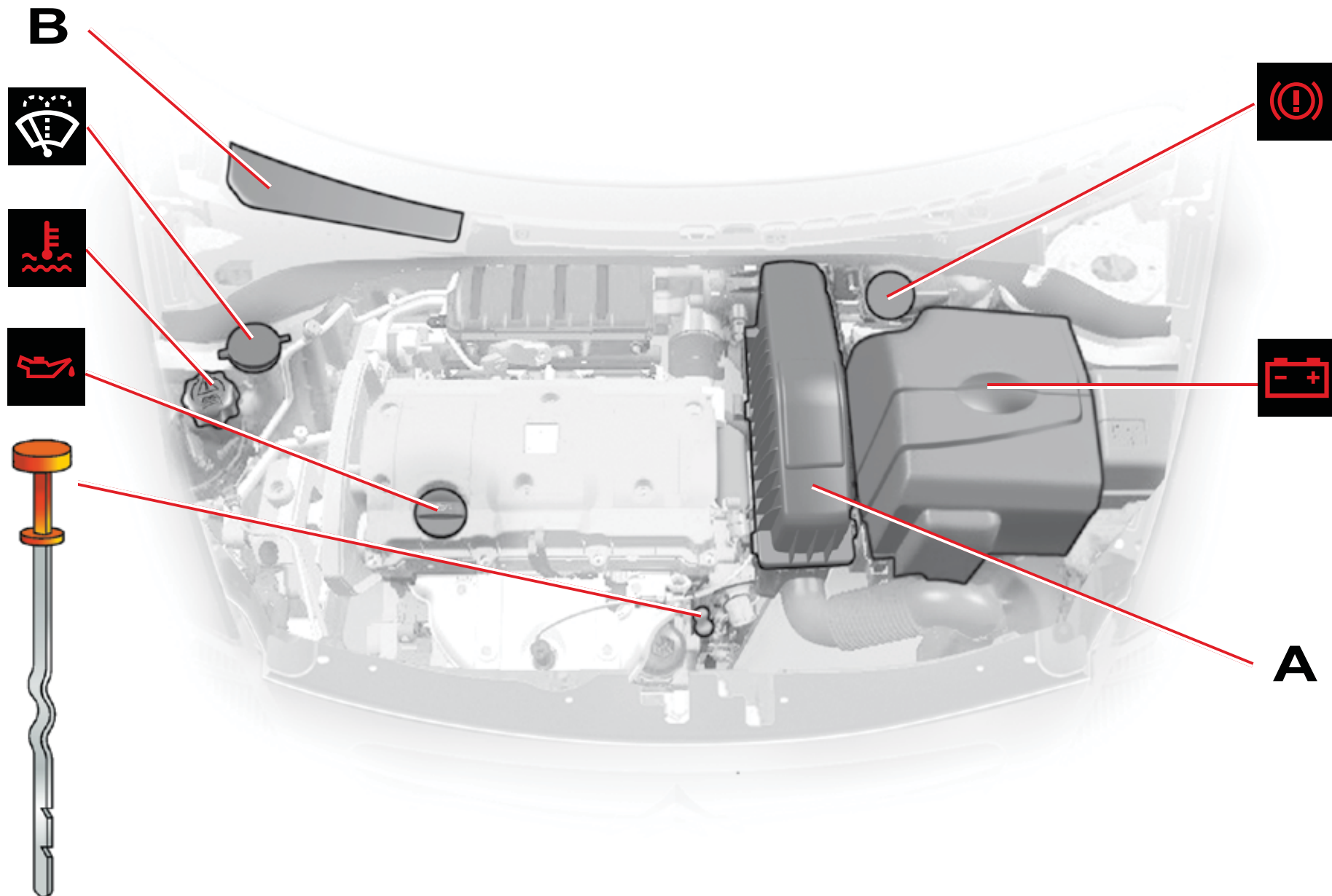

v

MOTEUR HDi 70 ch

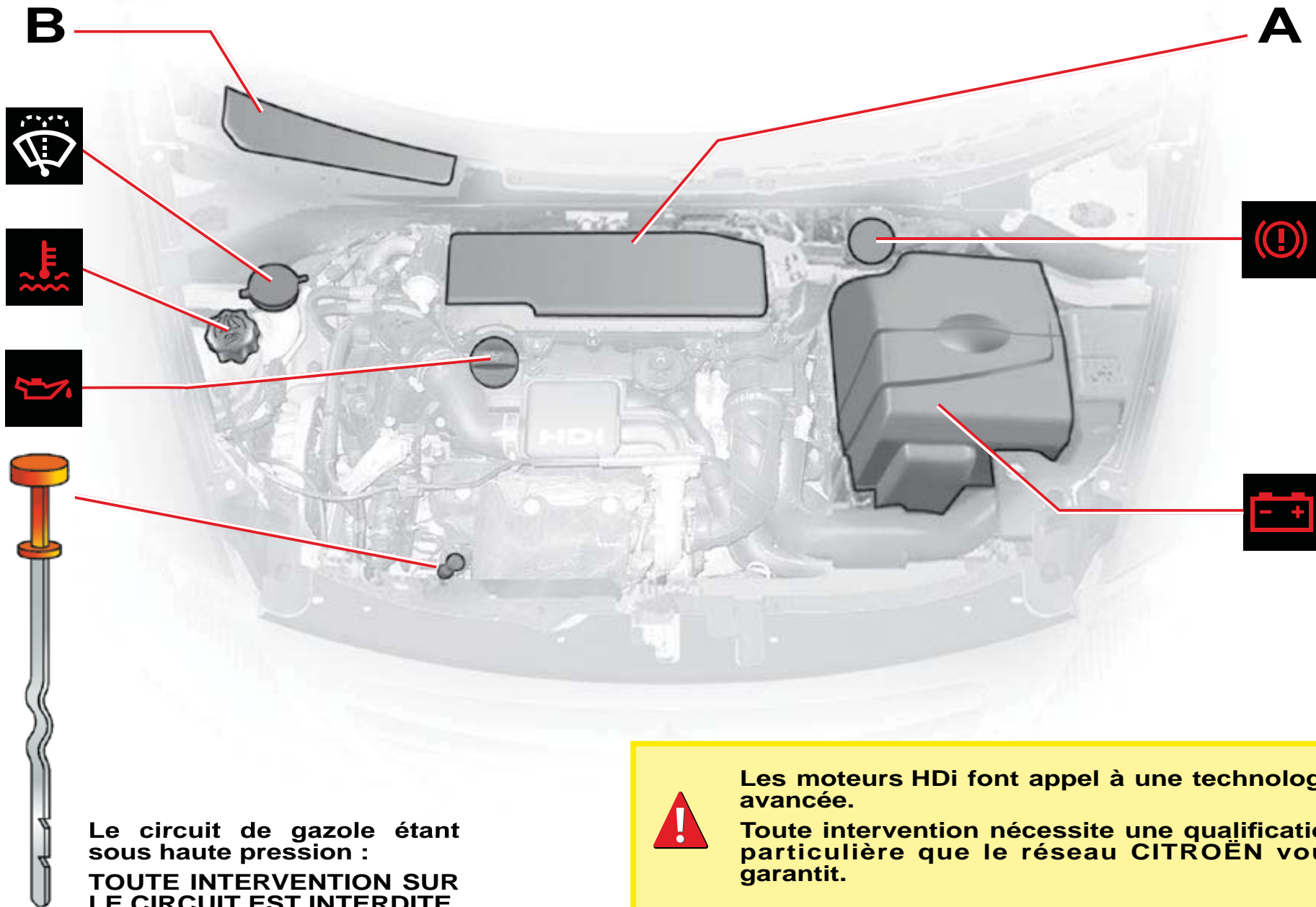

V

Le circuit de gazole étant sous haute pression :
TOUTE INTERVENTION SUR LE CIRCUIT EST INTERDITE.



Les moteurs HDi font appel à une technologie avancée.

Toute intervention nécessite une qualification particulière que le réseau CITROËN vous garantit.

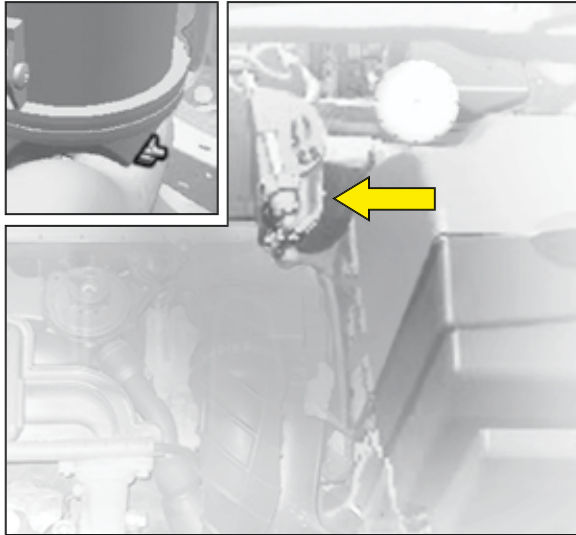

Purge de l'eau contenue dans le filtre

Purgez régulièrement (à chaque vidange moteur).

Pour évacuer l'eau, desserrez la vis de purge ou la sonde de détection d'eau dans le gazole, située à la base du filtre.

Opérez jusqu'à l'écoulement complet de l'eau.

Puis resserrez la vis de purge ou la sonde de détection d'eau.

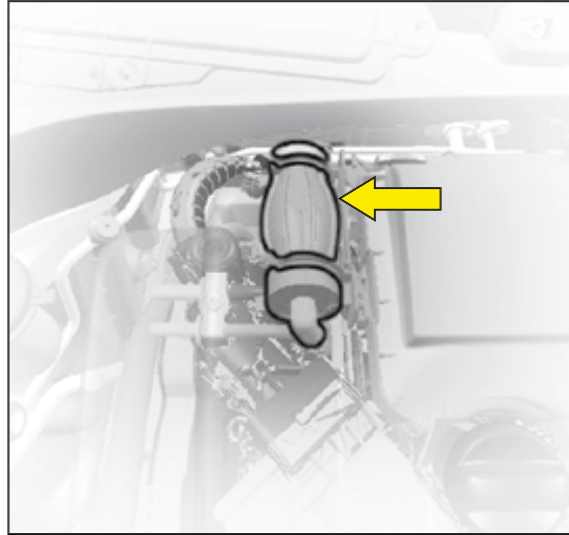

Réamorçage du circuit

Déclipsez le cache de protection pour accéder à la pompe de réamorçage.

En cas de panne par manque de gazole :

- Après remplissage (mini 5 litres), actionnez la pompe manuelle de réamorçage, jusqu'à la sensation d'effort lors de la manœuvre.
- Actionnez alors le démarreur en enfonçant légèrement l'accélérateur jusqu'à la mise en route du moteur.

Au cas où le moteur ne démarrait pas à la première sollicitation, attendez 15 secondes puis recommencez.

Sans résultat après quelques tentatives, recommencez l'opération.

Le moteur tournant au ralenti, accélérez légèrement pour parfaire la purge.

Les moteurs HDi font appel à une technologie avancée.

Toute intervention nécessite une qualification particulière que le réseau CITROËN vous garantit.

CAPACITÉS

Liquide lave-vitres (en l)	3,5
-----------------------------------	------------

Type moteur	Capacités d'huile moteur (en l) ⁽¹⁾
Moteur 1.4i	3,2
Moteur 1.6i 16V	3,2
Moteur HDi 70	3,8

V

⁽¹⁾ Vidange avec échange cartouche filtre.

FUSIBLES

Boîtiers de fusibles

Deux boîtiers de fusibles sont placés l'un sous la planche de bord et l'autre dans le compartiment moteur.

Fusibles sous la planche de bord

Pour accéder aux fusibles sous la planche de bord, déclipsez le cache en passant les doigts dans l'espace situé entre la planche de bord inférieure et le volant.

Remplacement d'un fusible

Avant de remplacer un fusible, il est nécessaire de connaître la cause de l'incident et d'y avoir remédié. Les numéros des fusibles sont indiqués sur la boîte à fusibles.

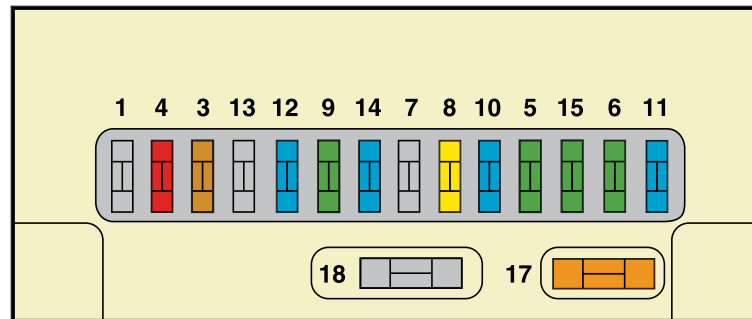

Remplacez le fusible usagé par un fusible de même ampérage (même couleur).

Utilisez la pince spéciale **A** placée sur la trappe proche des boîtiers de fusibles, qui contient l'emplacement pour les fusibles de rechange.

Bon



Mauvais

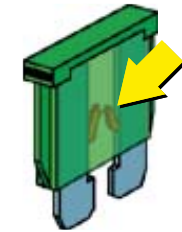

V

Pince A



TABLEAU DE FUSIBLES

FUSIBLES SOUS LA PLANCHE DE BORD

Repère	Ampérage	Fonctions
3	5 A	Airbags
4	10 A	Prise diagnostic – Contacteur embrayage – Capteur d'angle du volant
5	30 A	Lève-vitres arrière – Toit ouvrant
6	30 A	Lave-vitres
8	20 A	Montre digitale – Commandes au volant – Autoradio – Afficheur
9	30 A	Allume-cigares – Montre digitale – Plafonniers – Miroir de courtoisie
10	15 A	Alarme
11	15 A	Antivol de direction – Prise diagnostic
12	15 A	Calculateur airbags – Capteur de pluie et de luminosité
14	15 A	Aide au stationnement – Combiné de bord – Air conditionné – Téléphone Bluetooth®
15	30 A	Condamnation électrique – Super-condamnation
17	40 A	Lunette arrière chauffante
18	SHUNT	SHUNT PARK CLIENT

V

FUSIBLES

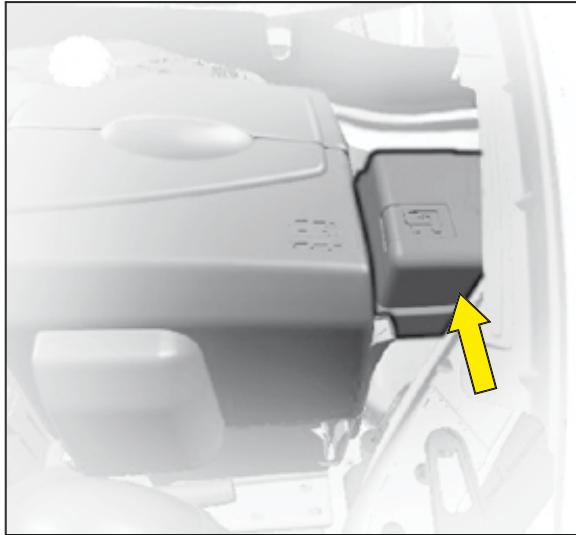

Fusibles sous capot moteur

Boîtier de fusibles

Pour accéder au boîtier situé dans le compartiment moteur, retirez le cache-batterie et déclipsez le couvercle.

Après intervention, refermez très soigneusement le couvercle.

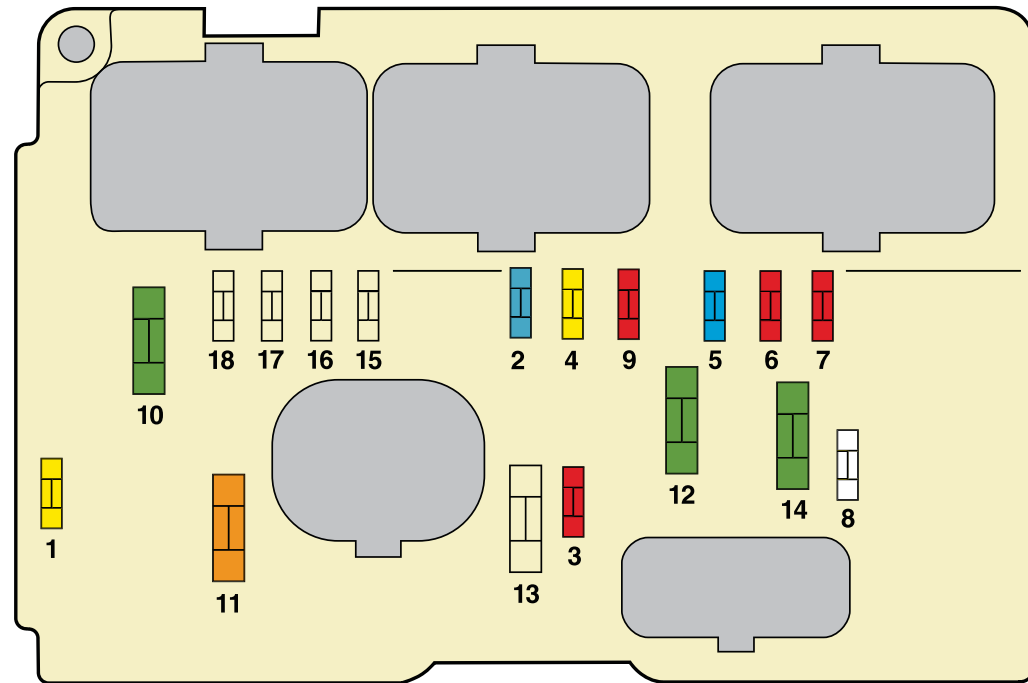

L'intervention sur les MAXI fusibles de protection supplémentaire (en gris dans les schémas), situés dans les boîtiers, est réservée au réseau CITROËN.

V

TABLEAU DE FUSIBLES

FUSIBLES SOUS CAPOT MOTEUR

Repère	Ampérage	Fonctions
1	20 A	Sonde de détection d'eau dans le gazole
2	15 A	Avertisseur sonore
3	10 A	Lave-vitres
4	20 A	Lave-projecteurs
5	15 A	Pompe à carburant
6	10 A	Direction assistée
7	10 A	Niveau du liquide de refroidissement moteur
8	25 A	Démarrreur
9	10 A	Calculateurs (ABS, ESP)
10	30 A	Actuateurs du contrôle moteur (Bobine d'allumage, Electrovanne, Sonde à oxygène, Injection) – Purge canister
11	40 A	Pulseur d'air
12	30 A	Essuie-vitre avant
14	30 A	Pompe à air (version essence) – Réchauffeur de gazole

V

BATTERIE 12 V

Démarrage avec une batterie de secours

Si la batterie est déchargée, il est possible d'utiliser une batterie de secours isolée ou celle d'un autre véhicule.

- A. Batterie sur véhicule en panne (Sous capot moteur)
- B. Batterie de secours

Vérifiez la bonne tension (12 V) de la batterie de secours.

En cas d'utilisation de la batterie d'un autre véhicule, arrêtez le moteur de celui-ci. Les deux véhicules ne doivent pas être en contact direct.

Branchez les câbles selon l'ordre indiqué dans le schéma. Veillez à ce que les pinces soient bien serrées (risque d'étincelles).

Mettez en marche le véhicule donneur. Laissez tourner le moteur pendant environ 1 minute à un régime légèrement accéléré.

Démarrez le véhicule récepteur.

Nota : Pour toute opération nécessitant un débranchement de la batterie, il convient de respecter une temporisation de 3 minutes après coupure du contact et sans action empêchant la mise en veille du circuit électrique du véhicule (comme la manipulation des portes et volet, action sur la télécommande...).

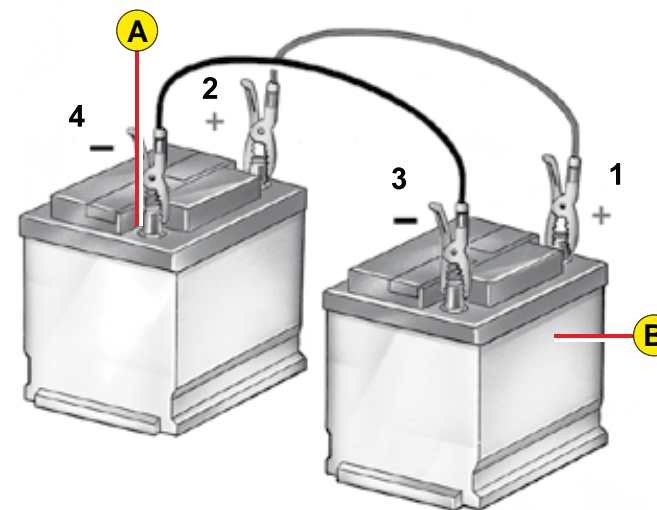

Conseil

Ne touchez pas aux pinces pendant l'opération.

Ne vous penchez pas au-dessus des batteries.

Débranchez les câbles dans l'ordre inverse du branchement en évitant qu'ils se touchent.



Ne jamais approcher de flamme ou créer des étincelles près de la batterie (gaz explosif).

La batterie contient de l'acide sulfurique dilué qui est corrosif.

Pour toute manipulation, protégez-vous les yeux et le visage.

En cas de contact avec la peau, rincez immédiatement et abondamment à l'eau claire.

REEMPLISSAGE DE CARBURANT

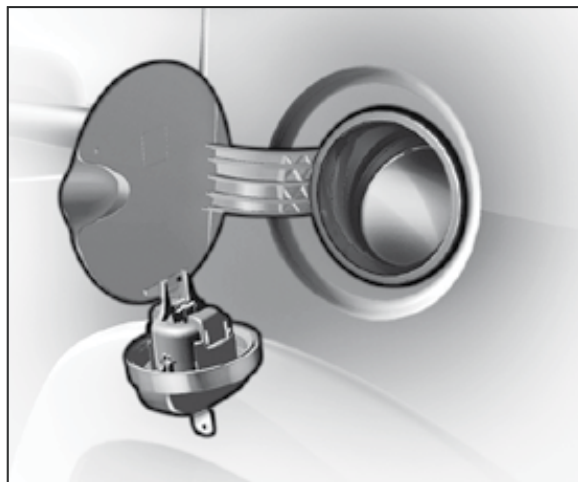

Pour ouvrir la trappe, tirez sur le bord de celle-ci.

Bouchon à clé

Tournez la clé d'un quart de tour pour ouvrir ou fermer.

Pendant le remplissage, placez le bouchon à l'emplacement prévu sur le support de la face intérieure de la trappe.

Pour le moteur essence avec catalyseur, le carburant sans plomb est obligatoire.

La goulotte de remplissage a un orifice plus étroit qui n'autorise que l'essence sans plomb.

Lorsque vous effectuez le plein de votre réservoir, n'insistez pas au-delà de la troisième coupure du pistolet ; ceci pourrait engendrer des dysfonctionnements de votre véhicule.

Capacité du réservoir de carburant (en litres) : Environ 47.

QUALITÉ DES CARBURANTS

Une étiquette collée à l'intérieur de la trappe de remplissage vous indique les carburants autorisés.

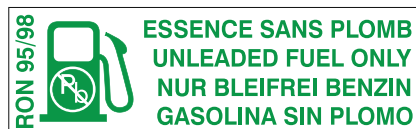

ESSENCE SANS PLOMB



GAZOLE

Les moteurs essence sont conçus pour fonctionner au carburant RON 95. Toutefois, pour un meilleur agrément de conduite (moteur essence), nous vous recommandons le carburant RON 98.



En cas d'introduction de carburant non conforme à la motorisation de votre véhicule, la vidange du réservoir est indispensable avant la mise en route du moteur.

CHANGEMENT DE LAMPES

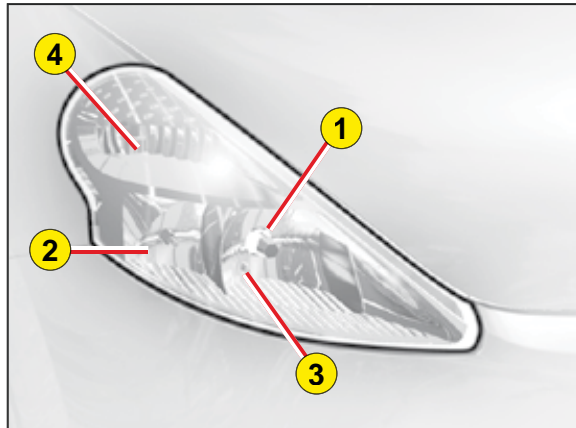

Bloc optique avant

1. Feux de croisement
2. Feux de route
3. Feux de position
4. Les feux indicateurs de direction

Nota : Un léger voile de buée peut apparaître sur la surface de la glace du projecteur dans certaines conditions d'utilisation.

Nota : Pour changer les lampes du bloc optique avant gauche :

- Retirez le cache-batterie.
- Déclipez le couvercle de la boîte à fusibles.



Feux de route

Basculez le ressort métallique maintenant la trappe d'accès aux lampes.

Ouvrez la trappe d'accès.

Débranchez le connecteur.

Dégagez le ressort de maintien.

Sortez la lampe.

Lampe : H1

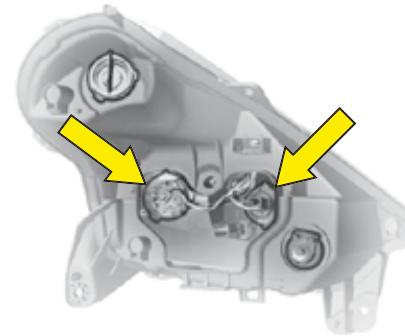

Feux de croisement

Basculez le ressort métallique maintenant la trappe d'accès aux lampes.

Ouvrez la trappe d'accès.

Débranchez le connecteur.

Dégagez le ressort de maintien.

Sortez la lampe.

Lampe : H7

Projecteurs antibrouillard

Lampe : H1



CHANGEMENT DE LAMPES

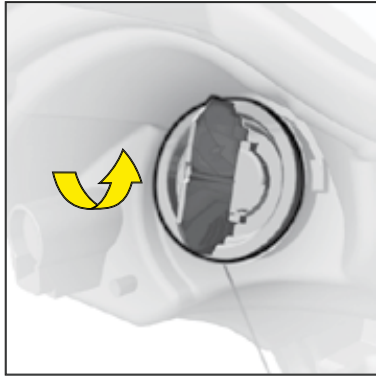

Indicateur de direction avant

Tournez d'un quart de tour le porte-lampe et tirez.

Dégagez la lampe.

Lampe : PY 21 W (ambre).

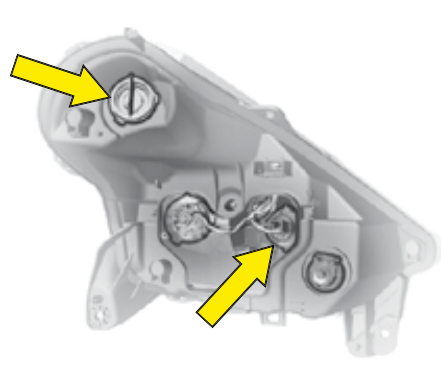

Feux de position

Basculez le ressort métallique maintenant la trappe d'accès aux lampes.

Ouvrez la trappe d'accès.

Tournez d'un quart de tour le porte-lampe et tirez.

Lampe : W 5 W

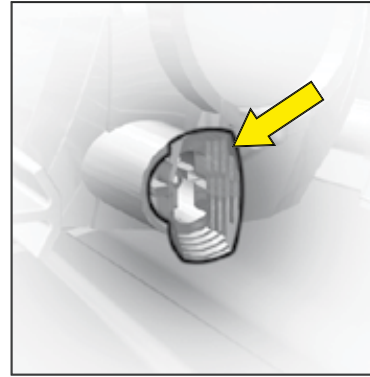

Rappel latéral d'indicateur de direction

Pour changer le rappel latéral d'indicateur de direction, poussez-le vers l'avant ou vers l'arrière pour le décliper et tirez vers vous.

Débranchez-le en retenant le fil.

Consultez le réseau CITROËN.



Plafonnier

Déclipsez le couvercle du plafonnier pour accéder à la lampe.

Lampe : W 5 W

Spots de lecture

Déclipsez le couvercle du plafonnier pour accéder à la lampe.

Lampe : W 5 W

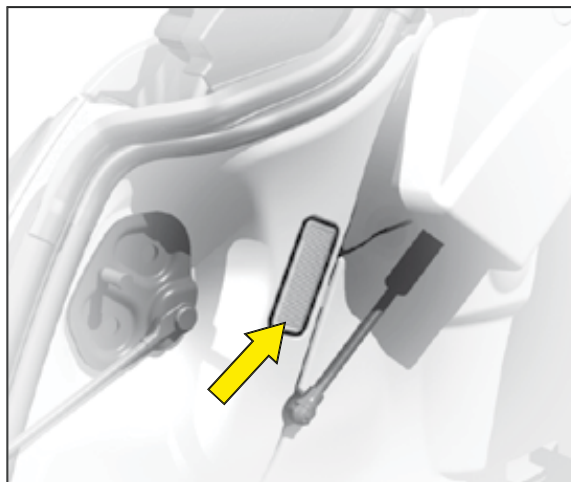

Éclaireur de coffre

Déclipsez le couvercle du plafonnier pour accéder à la lampe.

Lampe : W 5 W

CHANGEMENT DE LAMPES



Bloc optique arrière

Repérez la lampe défaillante.

Lampes :

1. Feu de stop et de position : P 21 W/5 W.

2. Feu de direction : PY 21 W.

3. Feu antibrouillard : P 21 W.
Côté gauche

Feu de recul : P 21 W.
Côté droit

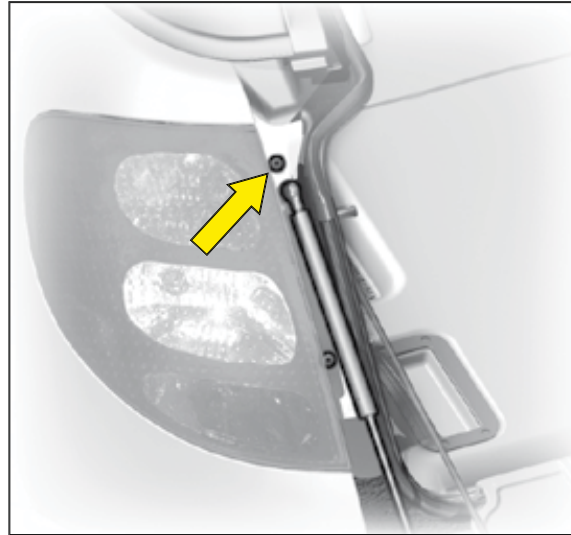

Démontage

- Déposez l'équilibreur de volet en retirant le clip de maintien.
- Dévissez les vis de fixation du feu.
- Déposez le porte-lampes pour accéder à la lampe.

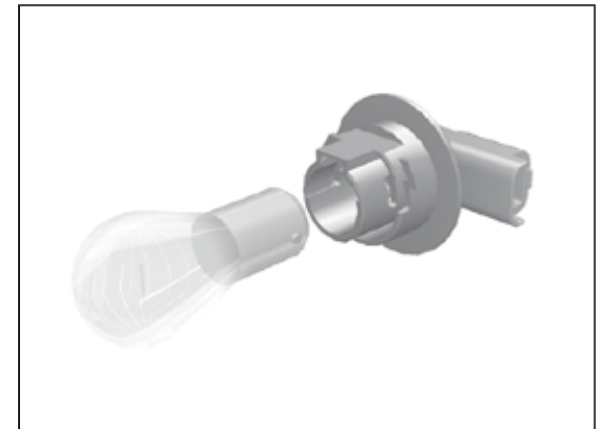

Remontez l'ensemble après avoir remplacé la lampe.



Troisième feu de stop

- Devissez les vis de fixations pour déposer la garniture intérieure de volet.
- Déclipez le porte-lampes pour accéder aux lampes.

Lampe : W 5 W.



Plaque minéralogique

Déclipez le couvercle transparent puis tirez le porte-lampe.

Lampe : W 5 W.



À la fin de chaque opération, vérifiez le bon fonctionnement des feux.

CONSEILS DE SÉCURITÉ

Dispositif d'attelage

Nous vous recommandons de faire effectuer le montage de ce dispositif par le réseau CITROËN qui connaît les capacités de remorquage du véhicule. Il possède les instructions nécessaires relatives au montage d'un tel dispositif.

Dimensions (en mètres)

A : 0,738



Jeu de barres porte-tout

La conception du véhicule implique, pour votre sécurité et pour éviter d'endommager le pavillon, l'utilisation des barres porte-tout testées et approuvées par AUTOMOBILES CITROËN.

Recommandations :

- Répartissez la charge uniformément, en évitant de surcharger un des côtés.
- Disposez la charge la plus lourde le plus près possible du toit.
- Arrimez solidement la charge et signalez-la si elle est encombrante.
- Conduisez avec souplesse, la sensibilité au vent latéral est augmentée.

La stabilité de votre véhicule peut être modifiée.

- Retirez la galerie ou les barres de toit aussitôt le transport terminé.

Nota : Il est possible d'ouvrir le toit ouvrant en présence des barres porte-tout.



Respectez la capacité de charge autorisée.

Charge maximale répartie sur les barres : voir chapitre «Généralités».

Ne pas démonter les arches avec les barres porte-tout pour éviter de les endommager. Assurez-vous que la charge sur le toit ne gêne pas le coulissement du toit souple.

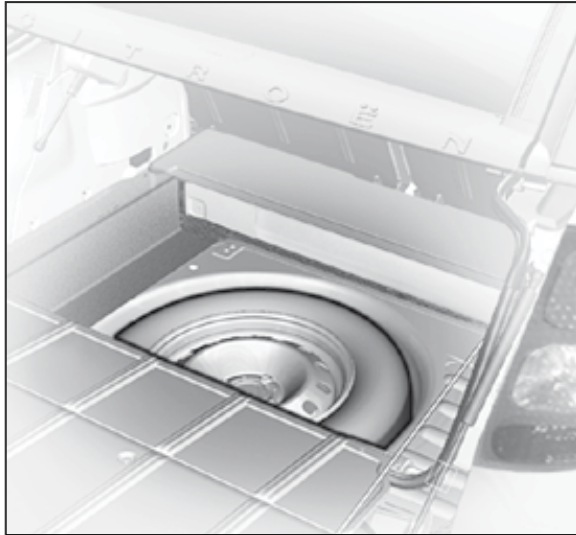

Accès à la roue de secours

Pour accéder à la roue de secours :

Soulevez le tapis.

Retirez la boîte d'outillage pour accéder à la roue.

Outillage

L'outillage est contenu dans un boîtier de protection implanté dans la roue de secours.

Nota : *En configuration cabriolet ou spider, il est nécessaire de basculer la cassette de toit pour accéder à la roue de secours.*

Remise en place de la roue

Remettez la roue dans le coffre, la boîte d'outillage dans la roue puis fixez l'ensemble par la sangle.

Pression des pneumatiques

Celle-ci est indiquée sur l'étiquette positionnée à l'intérieur de la porte avant gauche. Voir «Identification» et «Précautions d'utilisation».



Conseil

Les vis de roues sont spécifiques à chaque type de roue.

En cas de changement des roues, assurez-vous auprès du réseau CITROËN de la compatibilité des vis avec les nouvelles roues.



Le cric et l'ensemble de l'outillage sont spécifiques à votre véhicule.

Ne l'utilisez pas pour d'autres usages.

Avec une roue de secours, rouler prudemment.

REEMPLACEMENT D'UNE ROUE

Démontage

1. Immobilisez le véhicule sur un sol horizontal stable et non glissant. Serrez le frein de stationnement.
Coupez le contact et engagez la première vitesse ou la marche arrière suivant la pente.

Assurez-vous impérativement que les occupants sont sortis du véhicule et situés dans une zone garantissant leur sécurité.

2. Déclipez l'enjoliveur s'il existe, à l'aide de l'extrémité de la clé démonte-roue 4 en tirant au niveau du passage de la valve.
3. Débloquez les vis de roue. Pour les véhicules équipés de jantes en aluminium, retirez au préalable les enjoliveurs de vis apparentes à l'aide de l'outil 6 et utilisez la douille pour vis antivol 5.
4. Placez le cric 1 à l'un des quatre emplacements prévus sur le soubassement le plus proche de la roue à changer. Assurez-vous que toute la surface de la semelle du cric soit en contact avec le sol.
5. Déployez le cric 1 jusqu'à ce que la roue soit à quelques centimètres du sol.
6. Déposez la vis supérieure.
7. Dévissez les autres vis, déposez la roue.

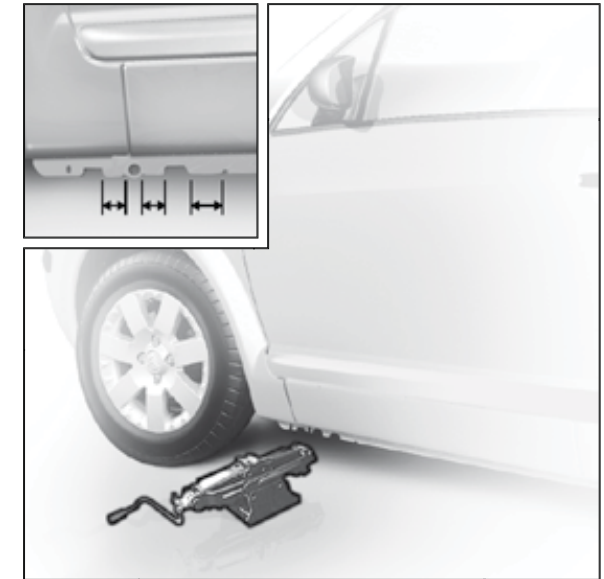

Outillage

1. Cric.
2. Anneau amovible de remorquage.
3. Emplacement pour la boîte à ampoules (Non fournie).
4. Clé démonte-roue.
5. Douille pour vis antivol (Pour les véhicules équipés de jantes en aluminium).
6. Outil démonte enjoliveurs de vis apparentes (Pour les véhicules équipés de jantes en aluminium).

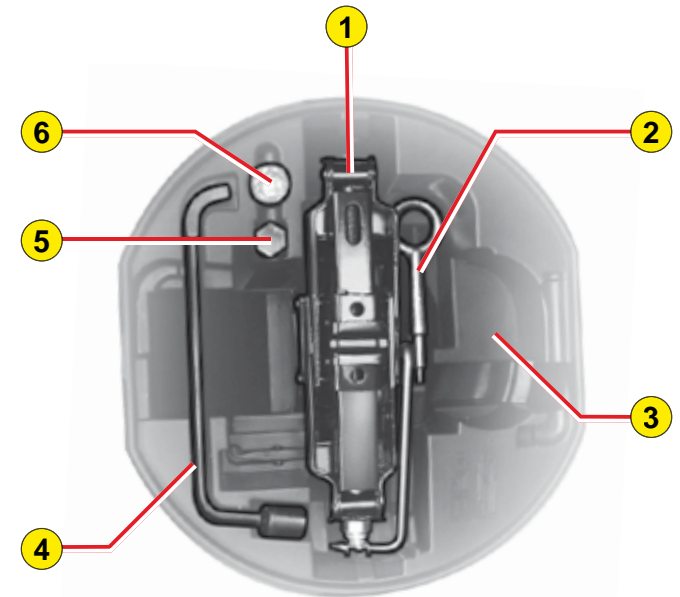

REEMPLACEMENT D'UNE ROUE

Remontage

1. Engagez la roue sur le moyeu.
2. Serrez les vis sans les bloquer.
3. Rétractez le cric et dégagez-le.
4. Bloquez les vis de roue à l'aide de la clé démonte-roue.
5. Remplacez l'enjoliveur en prenant soin de l'orienter par rapport à la valve de la roue. Pour les véhicules équipés de jantes en aluminium remplacez les enjoliveurs de vis apparentes.
6. Remontez la roue d'origine réparée dès que possible.
7. Rétablissez la pression de gonflage de celle-ci (voir « Identification » et « Précautions d'utilisation ») et faites vérifier l'équilibrage.

Dimension de la roue de secours

Si votre roue de secours est d'une dimension différente de celles équipant votre véhicule (identifiée par une étiquette), il est impératif de l'utiliser temporairement, de rouler prudemment, de ne pas dépasser 80 km/h, de la remplacer dès que possible et de ne pas rouler avec plus d'une roue de secours de dimension différente sur votre véhicule.

Roue à usage temporaire

Si votre véhicule est équipé de jantes en alliage léger et d'une roue de secours en tôle, lors du montage de celle-ci, il est normal de constater que les rondelles des vis de roues ne viennent pas en appui sur la jante.

La roue de secours est maintenue par l'épaulement conique de la vis de roue (Voir schéma).

Lors du remontage de la jante en alliage léger, assurez-vous du bon état de propreté des rondelles des vis de roues.

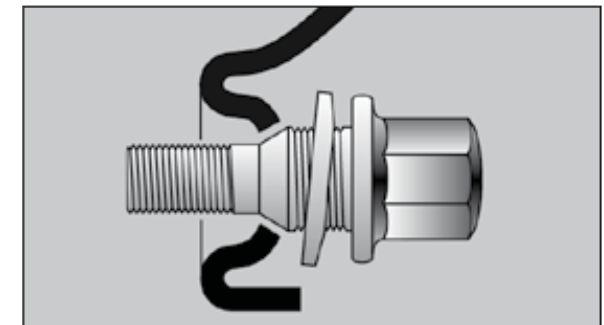

**Ne vous engagez jamais sous le véhicule lorsque celui-ci est simplement soulevé par le cric.
Lors du remplacement d'une roue, il est préconisé d'immobiliser le véhicule sur un sol plat et stable.**

REMORQUAGE – LEVAGE

Anneau amovible de remorquage

L'anneau de remorquage est démontable et se monte à l'avant ou à l'arrière du véhicule. Il est rangé dans le boîtier de protection du cric placé dans la roue de secours.

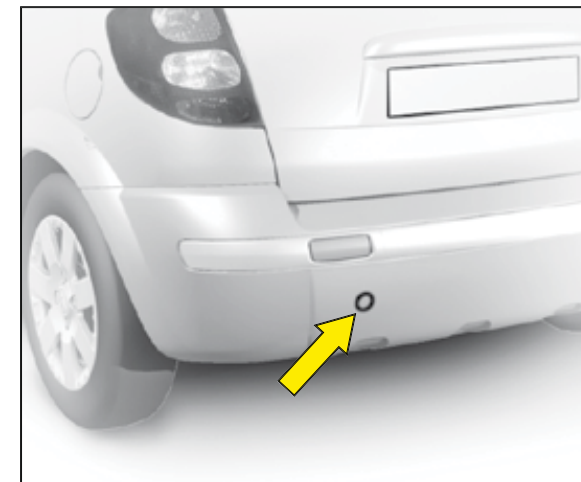

Remorquage au sol

Des fixations d'anneau sont placées à l'avant et à l'arrière du véhicule.

Pour y accéder :

- Levez légèrement le cache d'accès.
- Déclipez-le en exerçant une pression sur sa partie inférieure.

Le cache reste alors attaché au pare-chocs par une languette, ceci pour ne pas le perdre.

La clé de contact doit être en position M pour conserver la direction.

Utilisez une barre avec accrochage aux anneaux indiqués ci-dessus.

Véhicules à boîte de vitesses mécanique (version diesel)

Pour les véhicules équipés de boîte de vitesses mécanique, il est nécessaire que le levier de vitesses soit en position «point mort», le non respect de cette particularité peut conduire à la détérioration de certains organes de freinage et à l'absence d'assistance de freinage au redémarrage du moteur.

Conseil

Le remorquage à faible allure sur une très courte distance est exceptionnellement autorisé selon la réglementation.

Dans tous les autres cas, il est nécessaire de faire transporter votre véhicule sur un plateau.

VI

CONSIGNE - REMORQUAGE BOÎTE DE VITESSES SENSODRIVE

Mettez le sélecteur sur la position N (point mort).



Moteur arrêté, la direction et le freinage ne sont plus assistés.

Dans le cas du remorquage d'un autre véhicule, celui-ci doit être en roue libre (boîte de vitesses au point mort).

GÉNÉRALITÉS

Type moteur	1.4i BVM	1.6i 16V BVMP	HDi 70 BVM
Capacité du réservoir de carburant	Environ 47 litres		
Carburants utilisés	Essence sans plomb RON 95 - RON 98		Gazole
Diamètre de braquage mini entre murs (en m)	11,55	11,55	11,55
Puissance administrative	5	7	4
Vitesse maximale théorique (km/h) (Sur le dernier rapport)	160	182	158
Masse (kg)			
À vide (MAV)	1 136	1 177	1 189
En charge (MTAC)	1 506	1 543	1 536
Maximum admis sur l'arrière (CMAE AR)	735	735	735
Totale roulante (MTRA)	2 106	2 143	2 136
Remorque freinée (dans la limite du MTRA)	850	850	850
Remorque non freinée	540	600	540
Maximale sur flèche	32	32	32
Maximale sur barres de toit	50		
Dimensions des pneumatiques chaînables	185/65 R15		

MAV : Masse à vide.

MTAC : Masse totale admise en charge.

CMAE AR : Charge maximale admise essieu arrière.

MTRA : Masse Totale Roulante Admissible.

Masses : Se reporter à la plaque constructeur.

BVM : Boîte de vitesses manuelle.

BVMP : Boîte de vitesses SensoDrive.

Respectez les capacités de remorquage de votre véhicule.

Dans chaque pays il est impératif de respecter les charges remorquables admises par la législation locale.

Pour connaître les possibilités de remorquage de votre véhicule et son poids total roulant admissible, consultez le réseau CITROËN.

Pour la Belgique et la Suisse : Voir fiche homologation ou réception par titre.

DIMENSIONS (EN MÈTRES)

A	2,460
B	3,934
C	0,779
D	0,695
E	1,431
F	1,430/1,435
G	1,700
H	1,559/1,563
I	1,877

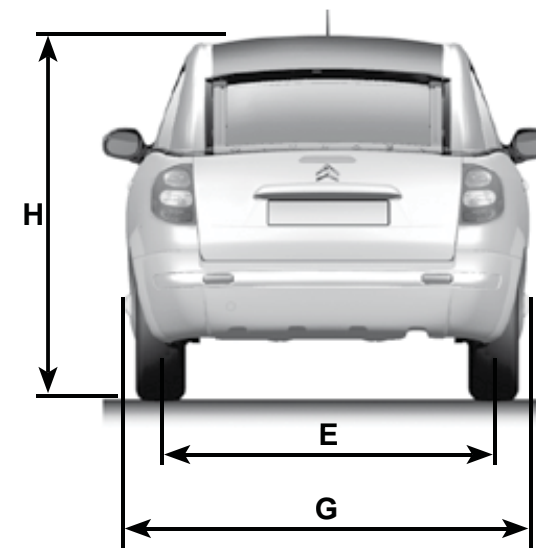
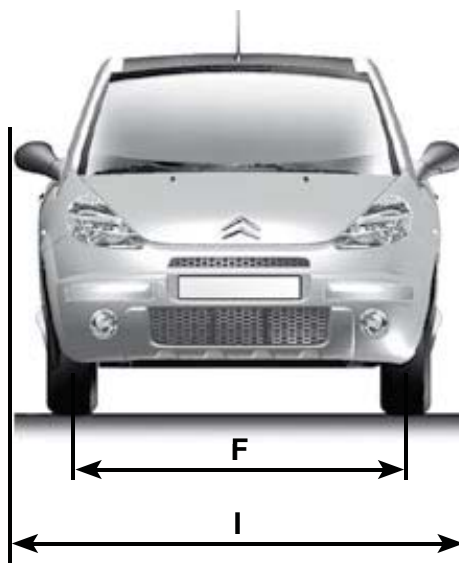
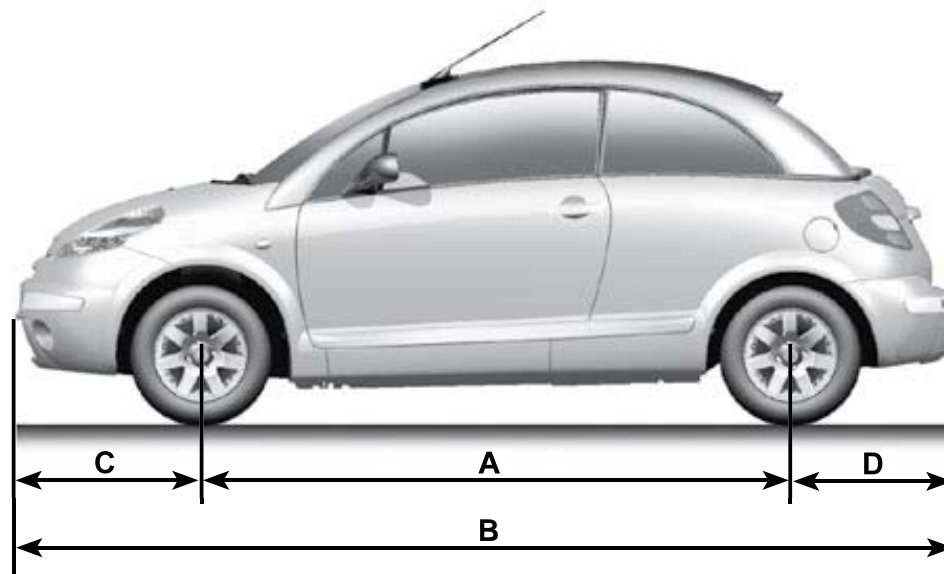

DIMENSIONS (EN MÈTRES)

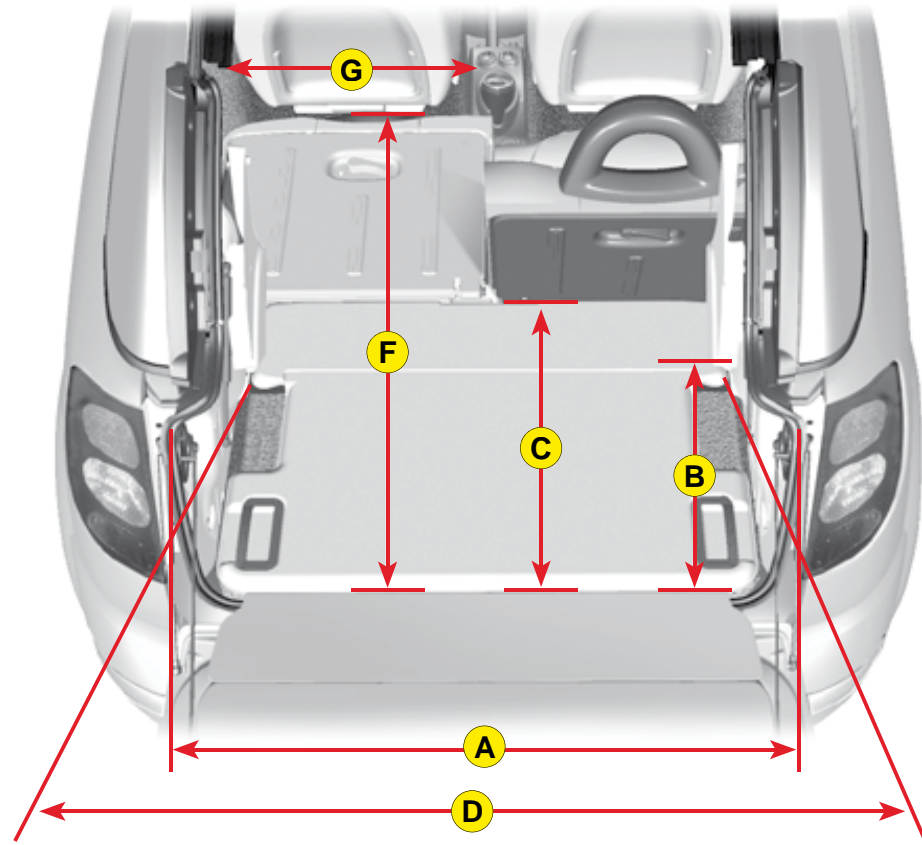
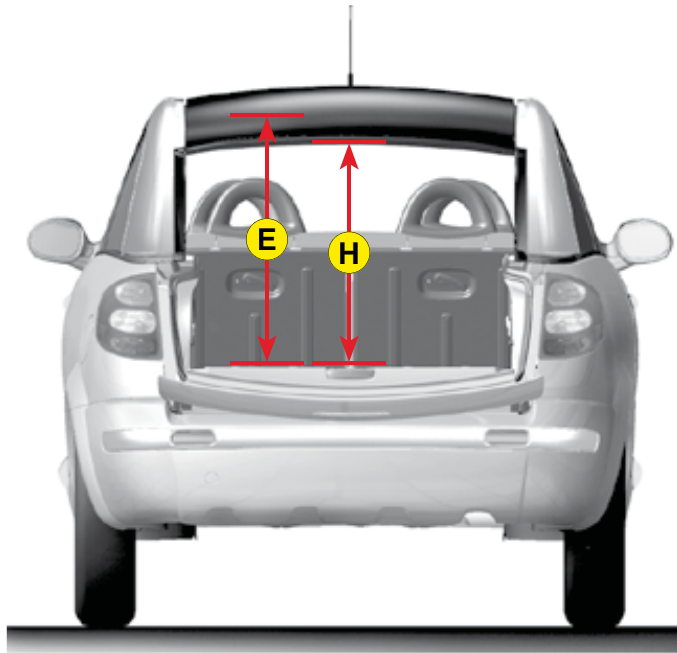

A	0,987
B	0,400
C	0,660
D	0,885
E	0,645
F	1,180
G	0,730
H	0,635

CONSOMMATIONS

(EN LITRES/100 KM)

Type moteur	1.4i	1.6i 16 V	HDi 70
Berline	BVM	SensoDrive	BVM
Circuit urbain	8,9	8,3	5,5
Circuit extra urbain	5,5	5,5	4
Circuit mixte	6,8	6,6	4,5
Émission de CO ₂ Circuit mixte (g/km)	163	157	120

Ces valeurs de consommation sont établies suivant la directive 80/1268/CEE. Elles peuvent varier en fonction du comportement au volant, des conditions de circulation, des conditions météorologiques, du chargement du véhicule, de l'entretien du véhicule et de l'utilisation des accessoires.

BVM : Boîte de vitesses manuelle.



Les indications de consommation de carburant correspondent aux valeurs communiquées au moment de l'impression.

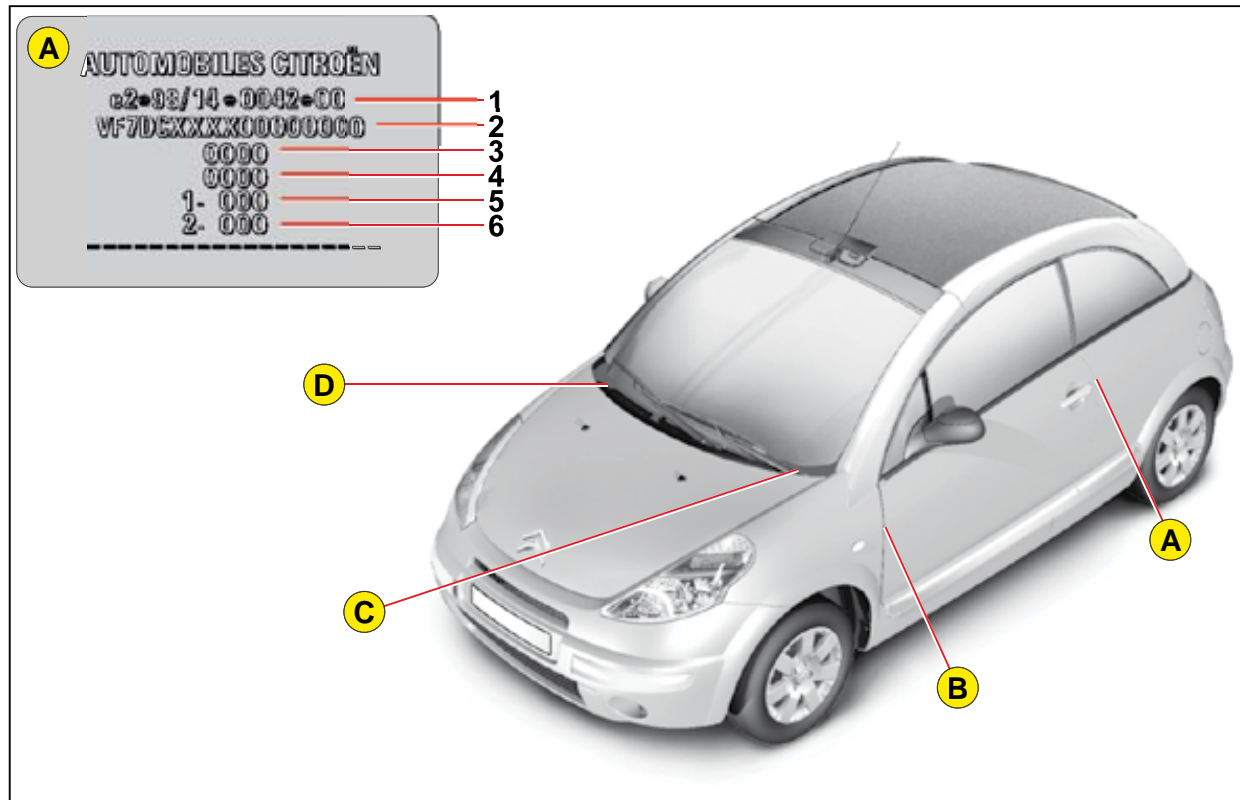

Plaque constructeur adhésive

A. Sur l'entrée de la porte gauche au dessus de la gâche.

1. Numéro de réception communautaire.
2. Numéro dans la série du type.
3. Poids en charge.
4. Poids total roulant.
5. Poids maximal sur l'essieu avant.
6. Poids maximal sur l'essieu arrière.

B. Référence couleur peinture
Référence pneumatiques
Pression des pneumatiques

C. Numéro de série sous pare-brise

D. Numéro de série sur la carrosserie

En France, le type du véhicule et le numéro de la série sont également indiqués sur la carte grise.

Toute pièce de rechange CITROËN d'origine est une exclusivité de la marque.

Il est conseillé d'utiliser des pièces de rechange CITROËN pour votre sécurité et la garantie.