

CITROËN C4

Notice d'emploi



Un Partenariat fort en innovation



CITROËN et **TOTAL**, partenaires depuis 35 ans, conçoivent ensemble et simultanément les moteurs et les lubrifiants aux technologies les plus avancées.

Une huile de référence



Les équipes de recherche de **CITROËN** et **TOTAL** s'associent pour vous offrir la meilleure combinaison technologique moteur-lubrifiant, pour votre plus grand bénéfice.

Avec les lubrifiants **TOTAL**, vous choisissez l'huile de référence qui convient le mieux à l'entretien des performances et à la longévité de votre véhicule **CITROËN**.

C'est pourquoi les moteurs CITROËN préfèrent TOTAL.

***TOTAL partenaire de CITROËN,
VOTRE partenaire.***

Cette notice a été élaborée à partir de la liste des équipements (de série ou en option) et des caractéristiques techniques, données lors de sa conception.

Le niveau d'équipement de votre véhicule dépend de la version, des options choisies et du pays de commercialisation.

Certains équipements mentionnés dans cette notice peuvent n'être disponibles qu'en cours d'année.

Les descriptions et figures sont données sans engagement.

AUTOMOBILES CITROËN se réserve le droit de modifier ses modèles et leur équipement sans être tenue de mettre à jour la présente notice.

Le réseau d'AUTOMOBILES CITROËN, composé exclusivement de professionnels qualifiés, est à votre disposition afin de répondre à toutes vos questions.

Nous vous souhaitons bonne route en CITROËN.

**Cette notice fait partie intégrante de votre véhicule.
Conservez-la dans son emplacement afin de pouvoir
la retrouver facilement.**

**Pensez à la donner au nouveau propriétaire
en cas de revente de votre véhicule.**





Nous vous remercions et vous félicitons pour votre choix.

Lisez attentivement cette notice avant de prendre la route.

Elle contient toutes les informations concernant la conduite et les équipements, ainsi que des recommandations importantes à suivre.

Vous trouverez également dans ce document des précautions d'utilisation, des informations sur la maintenance et l'entretien courant, pour préserver la sécurité d'utilisation et la fiabilité de votre nouvelle CITROËN.

La bonne connaissance de votre nouveau véhicule rendra plus agréables vos déplacements.

Selon la version et les options de votre véhicule, ainsi que sa date et son pays de commercialisation, certains équipements/fonctions décrits dans cette notice ne sont pas présents dans votre véhicule.

SOMMAIRE

Chapitre I 4 - 36

L'ESSENTIEL

Poste de conduite	4-5
Compte-tours	6
Combiné	7
Volant à commandes centrales fixes	8 ➔ 10
Témoins lumineux	11 ➔ 13
Signalisation	14 ➔ 16
Essuie-vitre	17-18
Réglage de la ceinture - Réglage du volant	19
Sièges avant	20 ➔ 23
Rétroviseur intérieur	24
Rétroviseurs extérieurs	25
Lève-vitres	26
Aération - Chauffage - Air conditionné manuel	27-28
Air conditionné automatique bizona	29
Régulateur de vitesse	30-31
Limiteur de vitesse	32-33
Boîte manuelle pilotée (6 vitesses)	34-35
Aide au démarrage en pente	36

Chapitre II 37 - 77

CONDUITE

Télécommande	37-38
Clés	39
Carte CODE	40
Alarme anti-effraction	41-42
Antivol - Contact - Démarreur	43-44
Mise en route	45
Combiné	46
Indicateur de maintenance ...	47-48
Cadrons de bord	49
Afficheur multifonctions ...	50 ➔ 57
Ordinateur de bord	58-59
Boîte de vitesses manuelle	60
Boîte manuelle pilotée (6 vitesses)	61 ➔ 65
Boîte de vitesses automatique	66 ➔ 69
Frein de stationnement - Système ABS	70-71
Contrôle dynamique de stabilité	72
Filtre à particules Diesel	73
Alerte de franchissement involontaire de ligne	74
Projecteurs directionnels	75
Aide au stationnement	76-77

Chapitre III 78 - 103

VIE À BORD

Ouvertures	78-79
Aération - Chauffage - Air conditionné	80-81
Aération - Chauffage - Air conditionné manuel	82-83
Air conditionné automatique bizona	84 ➔ 86
Sièges arrière	87-88
Airbags	89
Sécurité enfants	90
Moyens de retenue pour enfants	91 ➔ 93
Éclairage intérieur	94-95
Confort intérieur	96 ➔ 99
Coffre	100-101
Parfumeur d'ambiance	102
Prééquipement Radio - Pose des haut-parleurs	103

SOMMAIRE

Chapitre IV 104 - 120

AUTORADIO

Autoradio - Système audio compact disque RDS avec changeur CD	104
Commandes par touches	105
Commandes au volant	106
Fonctions générales - Réglages audio	107
Source radio	108-109
Système RDS	110-111
Source CD	112-113
Source changeur de CD	114
Bluetooth®	115 ➔ 117
Système Hi-Fi JBL	118
Questions fréquentes	119-120

Chapitre V 121 - 140

ENTRETIEN

Ouverture du capot	121
Moteurs essence	122 ➔ 125
Moteurs diesel	126-127
Niveaux	128 ➔ 130
Matériel injection diesel ...	131-132
Capacités	133
Batterie	134-135
Fusibles	136 ➔ 140

Chapitre VI 141 - 154

CONSEILS PRATIQUES

Carburant	141
Changement de lampes	142 ➔ 148
Conseils de sécurité	149
Remplacement d'une roue	150 ➔ 152
Détection de sous-gonflage des pneumatiques	153
Remorquage - Levage	154

Chapitre VII 155 - 166

CARACTÉRISTIQUES TECHNIQUES

Généralités	155 ➔ 158
Consommations	159
Dimensions	160-161
Identification	162
C4 Entreprise	163-164



INDEX

ALPHABÉTIQUE	165 ➔ 168
--------------------	-----------



PRÉCAUTIONS D'UTILISATION	I ➔ XXIV
---------------------------------	----------

POSTE DE CONDUITE

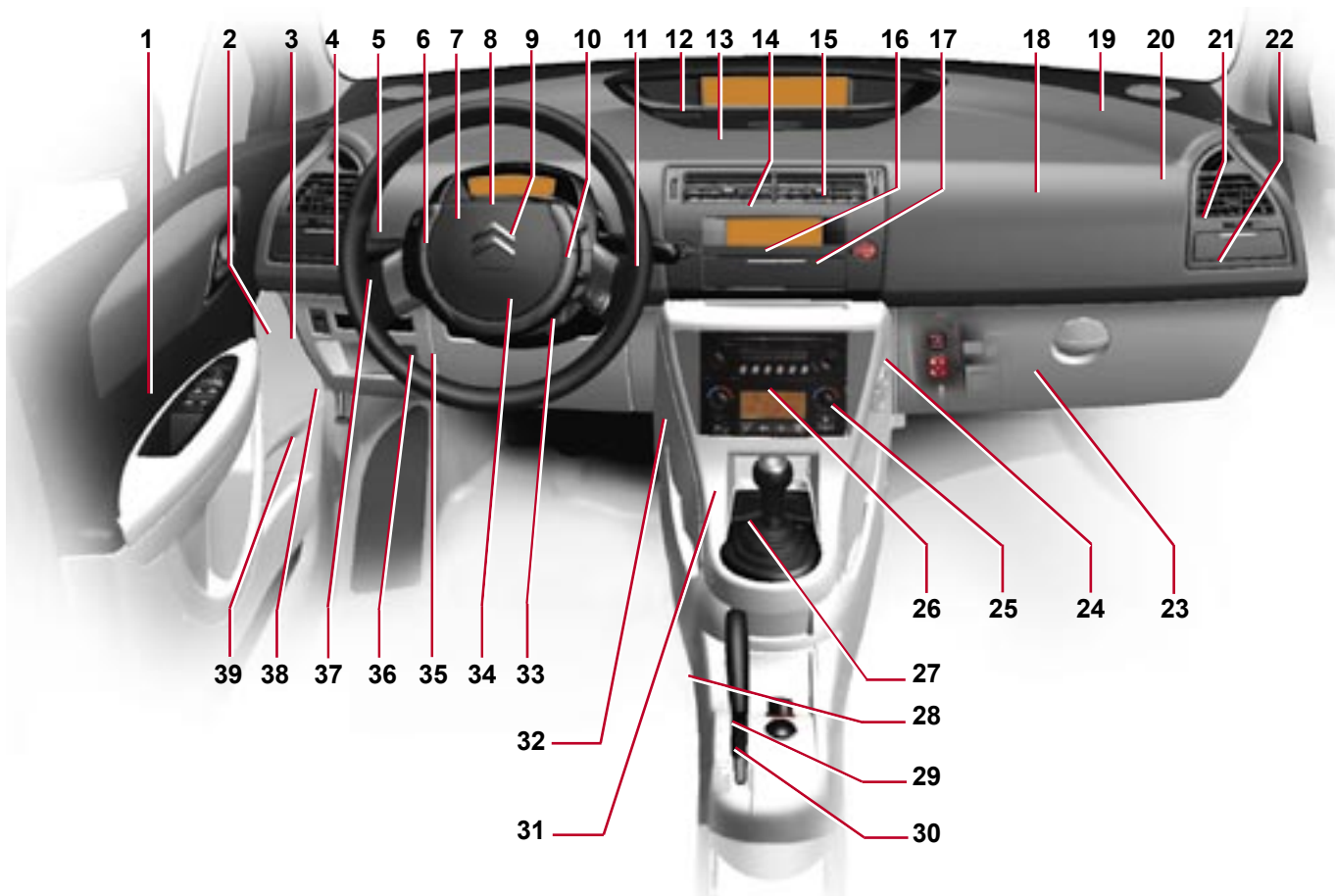

POSTE DE CONDUITE

- 1** Commandes :
 - Rétroviseurs.
 - Lève-vitres.
 - Sécurité enfants.
- 2** Réglage des projecteurs.
- 3** Commandes :
 - ESP.
 - Aide au stationnement.
 - Alerte de franchissement involontaire de ligne.
 - Alarme anti-éfraction.
- 4** Commandes :
 - Éclairage.
 - Indicateurs de direction.
 - Projecteurs antibrouillard.
 - Feux antibrouillard.
- 5** Commandes du régulateur et du limiteur de la vitesse.
- 6** Airbag conducteur.
- 7** Voyants de signalisation.
- 8** Compte-tours / Afficheur de la boîte automatique.
- 9** Commandes de l'autoradio-CD.
- 10** Commandes :
 - Essuie-vitre avant.
 - Lave-vitres.
 - Essuie-vitre arrière.
 - Ordinateur de bord.
- 11** Commande de verrouillage.
- 12** Combiné du tableau de bord.
- 13** Commandes :
 - Remise à zéro du compteur kilométrique journalier.
 - Rhéostat d'éclairage.
 - Affichage des alertes et Etat des fonctions.
- 14** Aérateurs centraux.
- 15** Parfumeur d'ambiance.
- 16** Afficheur multifonctions.
- 17** Commande des feux de détresse.
- 18** Airbag passager.
- 19** Haut-parleur (Tweeter) (droit et gauche).
- 20** Désentumeur de vitre latérale (droit et gauche).
- 21** Aérateur latéral (droit et gauche).
- 22** Tiroir de rangement (droit et gauche).
- 23** Boîte à gants inférieure.
 - Rangement des documents de bord.
- 24** Contacteur à clé :
 - Activation/neutralisation airbag passager.
- 25** Crochet porte sac.
- 26** Autoradio-CD ou Radio navigation NaviDrive.
- 27** Cendrier.
- 28** Frein de stationnement.
- 29** Allume-cigares.
- 30** Prise accessoires 12 volts (150 W maxi).
- 31** Levier de vitesses.
- 32** Air conditionné ou chauffage / ventilation.
- 33** Antivol-contact.
- 34** Commandes de l'afficheur multifonctions.
- 35** Avertisseur sonore.
- 36** Manette de réglage du volant.
- 37** Commandes optionnelles des fonctions.
- 38** Trappe d'accès à la boîte à fusibles.
- 39** Ouverture du capot moteur.

COMPTE-TOURS

Affichage du régime moteur
(en période de rodage voir «Rodage»)
et affichage du rapport de vitesse et de l'état de la boîte de vitesses automatique



A l'approche du régime maximum, l'éclairage de l'écran passe du orange au rouge, pour vous indiquer la nécessité d'engager le rapport supérieur.

COMBINÉ

A l'ouverture de la porte conducteur ou au déverrouillage par la télécommande, pendant environ 30 secondes activation du combiné et du compte-tours, affichage des compteurs kilométriques et selon le cas de la clé de maintenance.

Afficheur central

- 1 Jauge de carburant
- 2 Autonomie en kilomètres
- 3 Compteur kilométrique journalier
- 4 Consignes du régulateur de vitesse ou du limiteur de vitesse
- 5 Indicateur de vitesse
- 6 Indicateur de maintenance, à la mise du contact puis compteur kilométrique totalisateur
- 7 Contrôle du niveau d'huile moteur
- 8 Température du liquide de refroidissement

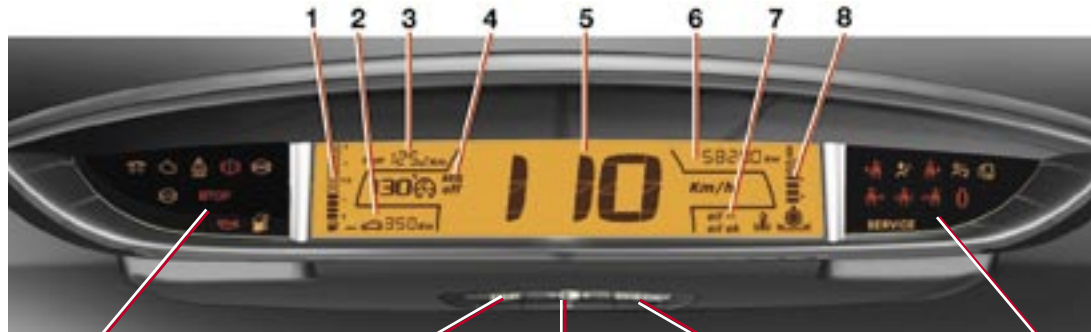

Affichage des témoins

Remise à zéro du compteur kilométrique journalier

Affichage des alertes et Etat des fonctions

Affichage des témoins

Rhéostat d'éclairage des afficheurs

Feux allumés, appuyez pour régler.
Si après avoir augmenté la luminosité, vous souhaitez la diminuer, il est nécessaire d'augmenter jusqu'au maximum, puis de relâcher. Ensuite vous pouvez diminuer la luminosité.
Pour le cas inverse, procédez d'une manière similaire.

VOLANT À COMMANDES CENTRALES FIXES

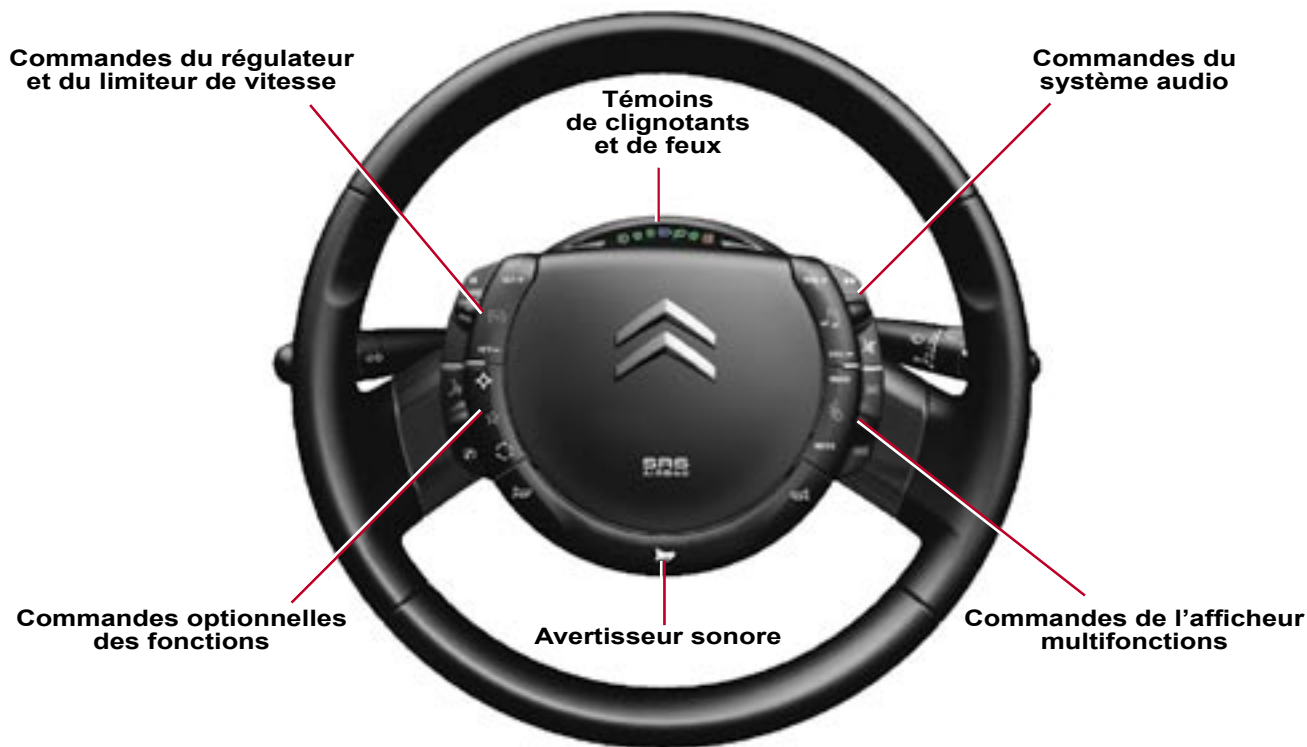

VOLANT À COMMANDES CENTRALES FIXES

Commandes du régulateur et du limiteur de vitesse

Commandes du système audio

Voir Chapitre IV
ou votre notice
NaviDrive

30/33



Sélection
du régulateur
ou du limiteur
de vitesse

Activation du limiteur
de vitesse et
Neutralisation /
Réactivation
de la régulation et du
limiteur de vitesse

Recherche de
fréquences
supérieures

Défilement
des stations
mémorisées

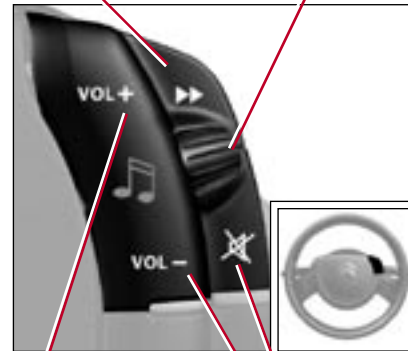
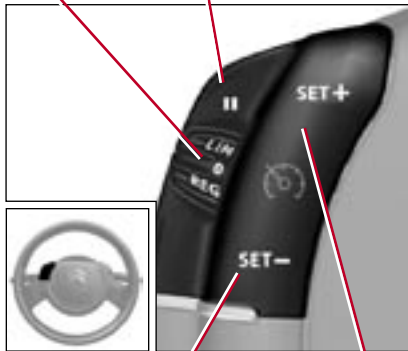

Diminution
de la vitesse /
Activation
du régulateur
de vitesse

Augmentation
de la vitesse /
Activation
du régulateur
de vitesse

Augmentation
du volume
sonore

Diminution
du volume
sonore

Mute

VOLANT À COMMANDES CENTRALES FIXES

Commandes optionnelles des fonctions

Commandes de l'afficheur multifonctions

Rhéostat
d'éclairage
des afficheurs



Lancement de la
reconnaissance
vocale

(Voir Chapitre IV
ou votre notice
NaviDrive)

Recirculation
d'air



Validation de la fonction choisie ou de la
valeur modifiée

Décrocher / raccrocher

(Voir Chapitre IV ou votre notice NaviDrive)

Accès au «Menu
général» *

Défilement
dans l'afficheur
multifonctions

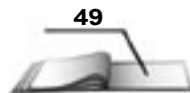

Décrocher /
raccrocher le
téléphone

(Voir Chapitre IV
ou votre notice
NaviDrive)

Affichage
du Menu
«Répertoire»

(Voir Chapitre IV
ou votre notice
NaviDrive)

Touche personnalisable :

- Black panel (fonction par défaut) ou
- Allumage / extinction du plafonnier ou
- Journal des alertes ou
- Etats des fonctions

Pour afficher le menu de personnalisation de cette commande, faites un appui long sur celle-ci.

Sélection du type d'information affichée en partie droite de l'afficheur (autoradio, ordinateur de bord, navigation / guidage...) et pour l'afficheur A, choix de l'activation / désactivation de vos fonctions et choix de vos réglages

Annulation de l'opération en cours ou retour à l'affichage précédent

* Selon certaines réglementations nationales, la commande «Menu» est désactivée en roulage.

TÉMOINS LUMINEUX



Témoins de clignotants et de feux



**Indicateur de direction
côté gauche**

Voir «Signalisation»



**Indicateur de direction
côté droit**

Voir «Signalisation»



**Feux antibrouillard
(arrière)**

Voir «Signalisation»

**Les feux indicateurs de direction fonctionnent simultanément
lorsque le signal de détresse est enclenché.**



**Projecteurs
antibrouillard (avant)**

Voir «Signalisation»



Feux de position

Voir «Signalisation»



Feux de croisement

Voir «Signalisation»

Si ce témoin clignote, il indique un dysfonctionnement des projecteurs directionnels.

Consultez le réseau CITROËN.



Feux de route

Voir «Signalisation»

TÉMOINS LUMINEUX

Témoin d'arrêt impératif

Quand le témoin s'allume, l'arrêt du moteur et du véhicule est impératif. Alerte le réseau CITROËN.

Ce témoin est accompagné de l'affichage d'un symbole Stop sur l'afficheur.

Témoin de frein de stationnement, de niveau du liquide de freins et de défaillance de répartition de freinage

Moteur tournant, ce témoin indique que le frein de stationnement est serré ou mal desserré, que le niveau de liquide de freins est insuffisant ou que le système de freinage est défaillant.

Si le témoin reste allumé alors que le frein de stationnement est desserré, arrêtez-vous immédiatement et alertez le réseau (Voir «Freins»).

Témoin de non-bouclage de la ceinture de la place avant gauche

Le témoin s'allume lorsque la ceinture de sécurité de la place conducteur n'est pas bouclée à la mise du contact et entre 0 et 20 km/h. Au-dessus de 20 km/h, le témoin clignote pendant environ 120 secondes. Ensuite il reste allumé.

Témoin de non-bouclage / débouclage de la ceinture de la place avant droite

A la mise du contact, le témoin s'allume toujours lorsque la ceinture du passager avant n'est pas bouclée. Il s'éteint moteur tournant, portes fermées et au-delà de 30 secondes.

En cas de débouclage, le témoin s'allume entre 0 et 20 km/h.

Au dessus de 20 km/h, le témoin clignote pendant environ 120 secondes.

Témoin de non-bouclage / débouclage des ceintures des passagers arrière

Leur fonctionnement est identique à celui du témoin du passager avant.

Témoin de détection d'ouverture

Moteur tournant, il s'allume pour indiquer l'ouverture de portes, du capot, et/ou du coffre.

Témoin de neutralisation de l'airbag frontal passager

Voir «Airbags».

Témoin de défaut airbag frontal/ latéral

Voir «Airbags»

Système ABS

Le témoin de contrôle de l'ABS s'allume lorsque l'on met le contact et doit s'éteindre après quelques secondes.

Si le témoin de contrôle ne s'éteint pas, il peut s'agir d'une défaillance du système (Voir «Freins»).

Témoin de préchauffage moteur Diesel

Voir modalités de mise en marche du moteur.

Voir chapitre «Mise en route».

TÉMOINS LUMINEUX



Témoin SERVICE

Ce témoin reste allumé fixe pour un défaut important.

Consultez rapidement le réseau CITROËN.

Ce témoin reste allumé temporairement pour les défauts mineurs.

Consultez le réseau CITROËN en cas de besoin.

Pour connaître l'origine du message d'alerte correspondant, consultez le «Journal des alertes» (voir chapitre II) ou votre notice NaviDrive.



Témoin de fonctionnement du système de dépollution

S'il clignote ou s'allume en cours de route, il indique un incident de fonctionnement du système dépollution.

Consultez rapidement le réseau CITROËN.



Témoin de la sécurité enfant

A chaque activation manuelle ou au moyen de la platine lève-vitre et à la mise du contact, ce témoin s'affiche puis s'éteint 10 secondes environ après la mise en route du moteur.



Témoin ESP/ASR

En fonctionnement

Lorsque l'un des systèmes ESP ou ASR agit, le témoin **ESP/ASR** clignote.

En cas d'anomalie

Véhicule roulant, l'allumage du témoin **ESP/ASR** indique un dysfonctionnement du système.

Consultez le réseau CITROËN.

Neutralisation

L'allumage du témoin ESP/ASR et de la commande ESP indiquent la neutralisation du système.

Voir «ESP».



Témoin de mini carburant

Lorsque le réservoir est plein, tous les pavés sont allumés.

Lorsque le témoin de mini carburant s'allume, il reste environ 7 litres de carburant dans le réservoir et les 2 ou 3 pavés clignotent au combiné.

Lorsque le dernier pavé s'éteint, il reste environ 2 litres de carburant dans le réservoir.



Témoin de démarrage pour la boîte manuelle pilotée (6 vitesses) «Pied sur le frein»

Il clignote pendant la phase de démarrage du moteur, tant que vous n'appuyez pas sur la pédale de frein.

Voir «Boîte manuelle pilotée (6 vitesses)».

Ce témoin peut clignoter au combiné pour vous inciter à freiner lors du passage de la marche arrière.

SIGNALISATION

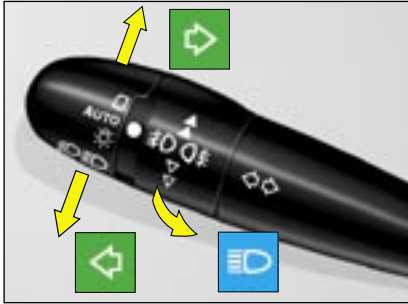
**Indicateurs de direction**

Gauche, vers le bas.

Droite, vers le haut.

Pour un changement de direction, enclenchez la commande au-delà du point dur. Arrêt automatique avec le retour du volant.

Avertisseur optique / Appel de phares

Par impulsion en tirant vers vous. L'appel optique est possible contact coupé.

Avertisseur sonore

Appuyez sur la partie inférieure du volant à commandes centrales fixes.

**Signal de détresse**

Commande simultanément les feux indicateurs de direction.

Ne l'utilisez qu'en cas de danger, pour un arrêt d'urgence ou pour une conduite dans des conditions inhabituelles.

Fonctionne aussi contact coupé.

Allumage d'urgence des feux de détresse

Une forte décélération du véhicule provoque l'allumage automatique des feux de détresse.

Les feux s'éteindront automatiquement à la réaccélération du véhicule ou manuellement en appuyant sur la commande de feux de détresse sur la planche de bord.

Signal sonore de feux allumés

Il se déclenche à l'ouverture de la porte conducteur, contact coupé, pour indiquer que les feux sont restés allumés.

Il s'arrête à la fermeture de la porte, à l'extinction des feux, ou à la mise du contact.

Ce signal est inactif si l'allumage automatique des feux et/ou l'éclairage d'accompagnement sont activés.

Rouler avec le signal de détresse rend les indicateurs de direction inopérants.

SIGNALISATION

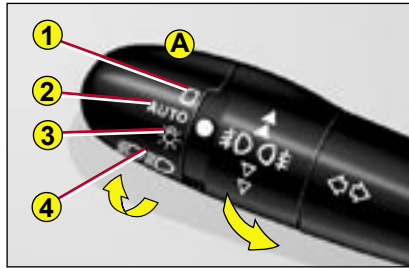

Commande d'éclairage

- 1 Arrêt
- 2 Allumage automatique
- 3 Feux de position
- 4 Feux de croisement / Feux de route



Tous feux éteints

Tournez la bague **A** vers l'avant.



Allumage automatique des projecteurs

Les feux de position et de croisement s'allument automatiquement en cas de faible luminosité ainsi qu'en cas de fonctionnement continu des essuie-vitres.

Ils s'éteignent dès que la luminosité est redevenue suffisante ou environ 5 minutes après l'arrêt des essuie-vitres.

Pour activer cette fonction, mettez la commande **A** sur la position **2**.

Ne masquez pas le capteur de luminosité visible de l'extérieur du pare-brise, derrière le rétroviseur intérieur.

Tournez la bague **A** vers l'avant.



Feux de position allumés

Tournez la bague **A** vers l'avant.



Feux de croisement / feux de route allumés

Tirez la commande à fond vers vous pour inverser feux de croisement / feux de route.

Eclairage d'accompagnement

Cette fonction permet d'allumer vos projecteurs pour vous permettre de sortir d'un parking par exemple.

Cette fonction est activée :

- Manuellement en tirant la commande d'éclairage vers vous, contact coupé.
- Automatiquement à la condition :
 - que l'allumage automatique des projecteurs soit activé,
 - et que la fonction de l'éclairage d'accompagnement soit activée. Pour cela, sélectionnez dans le «Menu Général», puis dans la «Personnalisation-Configuration», le sous-menu de l'éclairage et signalisation puis activez la fonction.

Voir chapitre «Afficheur multifonctions».

Nota : Il est possible de modifier la durée de l'éclairage d'accompagnement (environ 60, 30 ou 15 secondes) dans le menu de «Personnalisation-Configuration».

Pour l'afficheur A, la durée est fixe.

38/50-57



SIGNALISATION

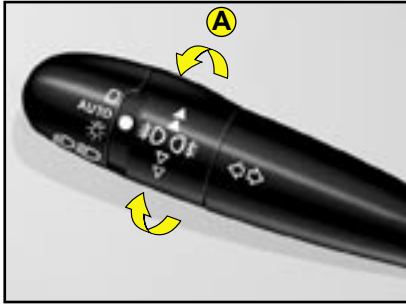

Véhicules équipés de PROJEC-
TEURS ANTIBROUILLARD AVANT
ET FEUX ANTIBROUILLARD
ARRIERE
(Bague A)

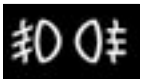

Ils fonctionnent avec
les feux de position,
les feux de croisement
ou les feux de
route.

Pour véhicule équipé de feux
antibrouillard arrière :

- 1^{ère} impulsion vers l'avant :
allumage antibrouillard arrière.
- 1^{ère} impulsion vers l'arrière :
extinction antibrouillard arrière.

Pour véhicule équipé de
projecteurs et de feux
antibrouillard :

- 1^{ère} impulsion vers l'avant :
allumage antibrouillard avant.
- 2^e impulsion vers l'avant :
allumage antibrouillard arrière.
- 1^{ère} impulsion vers l'arrière :
extinction antibrouillard arrière.
- 2^e impulsion vers l'arrière :
extinction antibrouillard avant.

Nota : Les feux antibrouillard
doivent être utilisés uniquement
par temps de brouillard ou de
chutes de neige.



Réglage des projecteurs

En fonction de la charge de votre
véhicule, il est recommandé de
corriger la hauteur du faisceau
des projecteurs.

Sur le tableau de bord à gauche
du conducteur.

- 0** A vide
- 1** En charge partielle
- 2** En charge moyenne
- 3** En pleine charge.

Nota : Les véhicules équipés
de lampes au xénon disposent
d'un réglage automatique des
projecteurs en fonction de la
charge.

**Par temps de brouillard, si la luminosité
n'entraîne pas l'allumage automatique, il vous appartient
d'allumer manuellement les feux de croisement,
ainsi que les feux antibrouillard.**

ESSUIE-VITRE



Essuie-vitre avant

- 2 Balayage rapide.
- 1 Balayage normal.
- 1 Balayage intermittent.
- 0 Arrêt.

Par impulsion vers le bas :

- **essuyage automatique activé,**
- **balayage coup par coup.**

Par sécurité, le système d'essuyage est désactivé environ une minute après la coupure du contact.

Position 1 : La cadence de balayage se réglera automatiquement en fonction de la vitesse du véhicule.

Position 1 ou 2 : à l'arrêt, la cadence d'essuie-vitre se réduira automatiquement.

Par sécurité, le système d'essuyage est désactivé environ une minute après la coupure du contact.

A la remise du contact, pour réactiver la fonction :

- revenez sur la **position Arrêt,**
- passez sur la **position souhaitée.**

Véhicule équipé d'un détecteur de pluie

Par impulsion vers le bas : Essuyage automatique activé.

La cadence de balayage se réglera automatiquement en fonction de l'intensité de la pluie.

Nota : Une impulsion vers le bas déclenche un balayage coup par coup, sans désactiver l'essuyage automatique.

Désactivation de l'essuyage automatique :

- passez en position 1 puis revenez en position 0 ou,
- arrêt du moteur.

ATTENTION :

Ne masquez pas le détecteur de pluie, visible de l'extérieur du pare-brise, derrière le rétroviseur intérieur.

Pour le lavage du véhicule, coupez le contact ou neutralisez l'essuyage automatique.

ESSUIE-VITRE

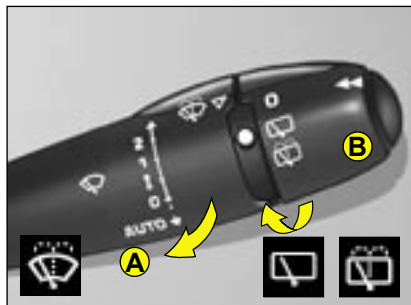
**A - Lave-vitre avant**

Pour mettre en marche le lave-vitre avant, tirez vers vous la commande d'essuie-vitre.

Le lave-vitre s'accompagne d'un balayage temporisé des essuie-vitres et des lave-projecteurs si les feux de croisement sont allumés.

B - Essuie-vitre arrière

Arrêt.



Essuie-vitre arrière intermittent.



Lavage et balayage arrière temporisé.

Mise en marche automatique

Cette fonction est active lorsque les essuie-vitres avant sont fonctionnels et lors du passage de la marche arrière.

Une activation / désactivation de cette fonction est possible dans le menu de «Personnalisation - Configuration» du «Menu Général».

La désactivation peut être nécessaire lorsqu'un porte-vélo est installé sur le hayon.

Changement des balais d'essuie-vitres

Lors de leur **remplacement**, les balais d'essuie-vitres doivent être arrêtés en **position de maintenance**.

Pour cela, coupez le contact puis actionnez dans la minute la commande d'essuie-vitre. Les essuie-vitres se positionnent au milieu du pare-brise.

Après remplacement, **mettez le contact et actionnez la commande d'essuie-vitre** pour que les essuie-vitres reprennent leur position normale.



Vérifiez que les balais d'essuie-vitres avant et arrière pourront fonctionner librement lors de l'utilisation d'un porte-vélo par exemple ou par temps de gel.

Enlevez toute accumulation de neige à la base du pare-brise.

RÉGLAGE DE LA CEINTURE RÉGLAGE DU VOLANT

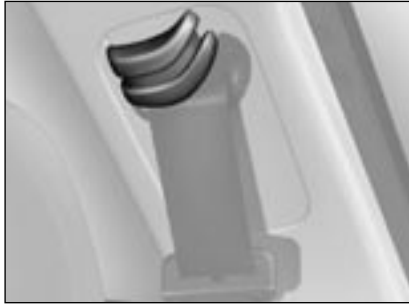

Réglage de la ceinture en hauteur (Modèle 5 portes)

Le bon positionnement du renvoi de sangle se situe au milieu de l'épaule (voir chapitre PRECAUTIONS D'UTILISATION).

Pour la régler, pincez la commande et faites-la coulisser dans le sens désiré.

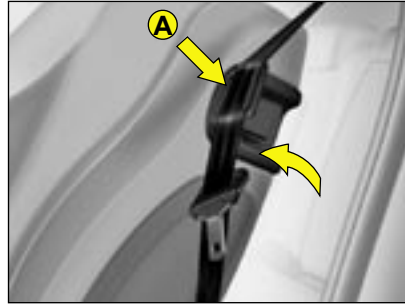

Maintien de la ceinture (Modèle 3 portes)

Relevez puis bloquez la partie A, pour retenir la sangle de la ceinture de sécurité lorsqu'elle est débouclée.

Il est nécessaire d'enlever la ceinture du maintien de sangle avant de manoeuvrer le siège pour accéder aux places arrière.

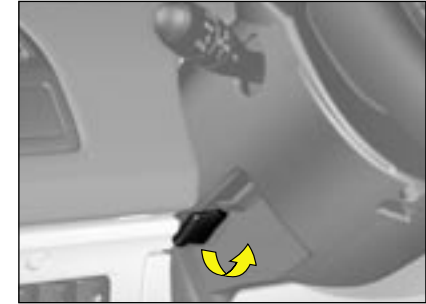

Le volant peut être réglé en hauteur et en profondeur.

A L'ARRÊT, réglez d'abord votre siège dans la position la mieux adaptée, puis réglez la position du volant.

Voir «Position de conduite».

Déverrouillez le volant en tirant la commande vers vous.

Ajustez la position du volant puis verrouillez en poussant la commande à fond.

Si vous appuyez fortement sur votre volant après verrouillage, un petit claquement peut survenir. Le volant est alors dans sa position définitive.



Par mesure de sécurité, ces manoeuvres ne doivent pas être effectuées en roulant.

SIÈGES AVANT

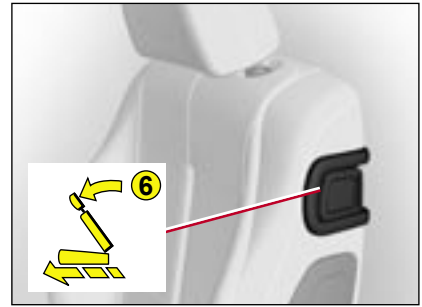

SIÈGES AVANT

Réglages manuels



Appui-tête

Pour le monter, tirez-le vers le haut. Pour le baisser, appuyez sur la commande et sur l'appui-tête. Le réglage est correct lorsque le bord supérieur de l'appui-tête se trouve au niveau du dessus de la tête. Il est également réglable en inclinaison.

Pour l'enlever, appuyez sur la commande de déverrouillage et tirez-le vers le haut.

Nota : Ne roulez jamais sans les appuis-tête.



Longitudinal

Soulevez la barre de commande et réglez dans la position voulue.



Soutien lombaire

Tournez la commande et réglez dans la position voulue.



Réhausse du siège conducteur

Levez ou baissez la commande le nombre de fois nécessaire pour obtenir la position souhaitée.

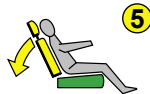

Inclinaison du dossier

Actionnez la commande et réglez l'inclinaison du dossier.

Il est possible d'incliner le dossier de 45° vers l'arrière en le basculant jusqu'au verrouillage ; le déverrouillage est obtenu en poussant la commande.



Accès aux places arrière

Pour accéder aux places arrière ou pour en sortir, basculez la commande **6** vers l'avant pour rabattre le dossier et avancez le siège.

Lors de la remise en place, le siège revient à sa position initiale.

Assurez-vous du bon verrouillage du siège.

Nota : Cette commande permet le maintien de la ceinture de sécurité (voir page précédente).

SIÈGES AVANT



Réglages électriques :

- ❶ Réglage de la hauteur, de l'inclinaison du siège et réglage longitudinal
- ❷ Réglage de l'inclinaison du dossier et du soutien lombaire



Sièges chauffants

Les sièges avant peuvent être chauffés séparément. Utilisez les commandes placées sur le côté des sièges et choisissez l'une des trois intensités de chauffage à l'aide de la molette :

0 : Arrêt.

1 : Chauffage léger.

2 : Chauffage moyen.

3 : Chauffage fort.

La température du siège est régulée automatiquement.

Nota : les sièges chauffants ne fonctionnent que moteur tournant.



- ❶ Soulevez ou baissez l'avant de la commande 1 pour lever ou baisser l'avant de l'assise.



- ❶ Soulevez ou baissez l'arrière de la commande 1 pour lever ou baisser le siège.



- ❶ Actionnez la commande 1 vers l'avant ou l'arrière pour avancer ou reculer le siège.



- ❷ Poussez le haut de la commande 2 vers l'avant ou l'arrière pour régler l'inclinaison du dossier.



- ❷ Soulevez ou baisser la commande 2 pour augmenter ou diminuer le soutien lombaire.

Nota : Les réglages de siège sont également disponibles de manière temporaire :

- à l'ouverture de l'une des portes avant,
- après la coupure du contact.

SIÈGES AVANT

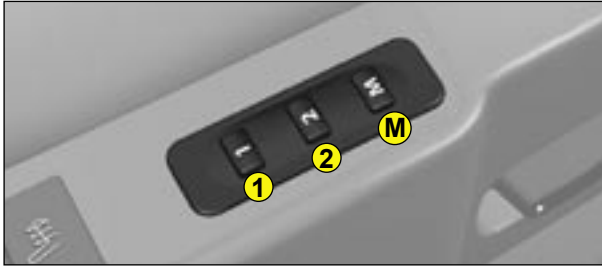

Mémorisation des positions de conduite

Vous avez la possibilité de mémoriser deux positions de conduite, à l'aide des touches **M/1** et **M/2**.

Mémorisation par les touches

Pour mémoriser à partir des touches situées sur le côté du siège :

- mettez la clé de contact en position marche (2^e cran),
- réglez votre siège et vos rétroviseurs,
- appuyez sur la touche **M** puis immédiatement sur la touche **1** « première position de conduite » ou sur la touche **2** « deuxième position de conduite ».

La prise en compte de la mémorisation se traduit par un signal sonore. La mémorisation d'une nouvelle position annule la précédente.

Rappel d'une position de conduite mémorisée

Véhicule à l'arrêt (contact mis ou moteur tournant)

- Appuyez brièvement sur la touche **1** ou **2** pour rappeler la position mémorisée correspondante.

Remarque : au bout de cinq rappels consécutifs d'une position mémorisée, la fonction sera neutralisée jusqu'au démarrage du moteur.

Véhicule roulant

- Maintenez enfoncée la touche **1** ou **2** pour rappeler la position mémorisée correspondante.

RÉTROVISEUR INTÉRIEUR

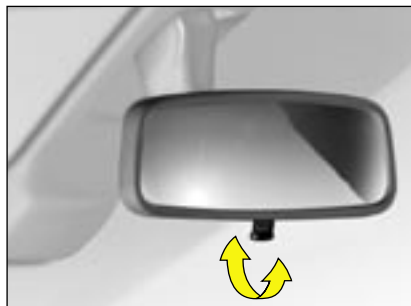
**Rétroviseur intérieur manuel**

Le levier situé sur le bord inférieur permet de placer le rétroviseur en deux positions :

Position jour : le levier n'est pas visible.

Position nuit (anti-éblouissement) : le levier est apparent.

**Rétroviseur intérieur électrochrome automatique**

Il assure automatiquement et progressivement le passage entre les utilisations jour et nuit.

Afin d'éviter l'éblouissement, le miroir s'assombrit automatiquement en fonction de l'intensité lumineuse provenant de l'arrière. Il s'éclaircit dès que celle-ci diminue assurant ainsi une visibilité optimale.

Fonctionnement

Mettez le contact et appuyez sur la commande **1**.

- Témoin **2** allumé : mode automatique.
- Témoin **2** éteint : arrêt du mode automatique. Le miroir reste dans sa définition la plus claire.

Nota : Pour une visibilité optimale, le miroir s'éclaircit automatiquement au passage de la marche arrière.

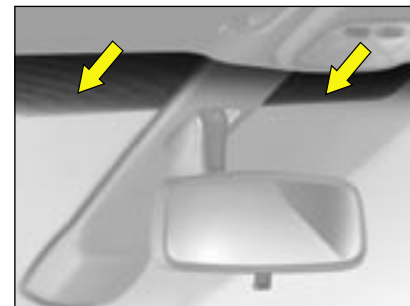
**Lecture de badge**

Le pare-brise athermique comporte une zone située de chaque côté de l'embase du rétroviseur permettant la lecture optique de badges d'accès (exemple : carte de péage d'autoroute).

RÉTROVISEURS EXTÉRIEURS

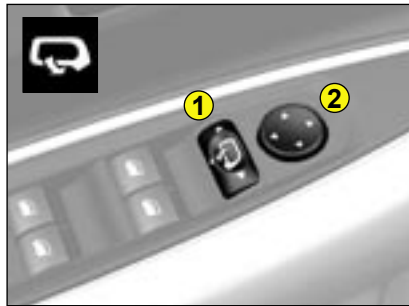

Réglage des rétroviseurs

Fonctionne contact mis.

Depuis la place conducteur, sélectionnez le rétroviseur à l'aide de la commande 1, puis réglez dans les quatre directions en agissant sur la commande 2.

Le dégivrage des rétroviseurs est couplé avec le désembuage électrique de la lunette arrière.

Rabattement des rétroviseurs

En stationnement, les rétroviseurs sont rabattables manuellement ou électriquement.

Rabattement électrique

En position centrale, une impulsion vers l'arrière sur la commande 1 rabat les rétroviseurs.

Le mouvement inverse s'obtient en appuyant de nouveau vers l'arrière sur la commande.

Rabattement automatique

Le rabattement automatique des rétroviseurs est également commandé lors du verrouillage des portes avec la télécommande.

Le mouvement inverse s'obtient au déverrouillage, sauf si le rabattement a été demandé avant la coupure du contact.

Nota : Le rabattement automatique des rétroviseurs peut être neutralisé. Consultez le réseau CITROËN.

Réglage de la position indexée du rétroviseur passager et conducteur

Moteur tournant :

- Sélectionnez le rétroviseur à l'aide de la commande 1.
- Enclenchez la marche arrière, le miroir du rétroviseur se positionne automatiquement pour mieux voir le trottoir.
- Si nécessaire, ajustez votre rétroviseur à votre convenance à l'aide de la commande électrique 2.

Neutralisation de la fonction rétroviseur indexé

Pour neutraliser la fonction, basculez la commande 1 sur la position centrale.



Commande électrique

Depuis le poste conducteur, les commandes placées sur la porte permettent d'actionner les vitres électriques du véhicule.

Nota : les manœuvres des lève-vitres sont également disponibles de manière temporaire après la coupure du contact (y compris après l'ouverture des portes avant).

Commande séquentielle

Une action au premier cran sur la commande déclenche un mouvement de la vitre qui s'interrompt dès le relâchement de la commande. Une action au deuxième cran sur la commande déclenche la montée ou la descente complète de la vitre, une nouvelle impulsion sur la commande en arrête le mouvement.

LÈVE-VITRES

Antipincement

Un dispositif antipincement stoppe la montée de la vitre. Si elle rencontre un obstacle, elle redescend.

Après débranchement de la batterie ou en cas de dysfonctionnement, vous devez **réinitialiser** la fonction antipincement pour chaque lève-vitre :

- Descendez complètement la vitre avec la commande, puis remontez-la. Elle ne remontera que de quelques centimètres.
- Appuyez à nouveau sur la commande jusqu'à fermeture complète.

Attention : Pendant cette opération, la protection antipincement est inopérante.

Sécurité enfants



Elle permet de neutraliser la manœuvre depuis l'arrière des vitres électriques et l'ouverture des portes arrière.

Elle est activée par une impulsion sur la commande **A** placée sur la platine lève-vitres. Le témoin au combiné s'allume pendant 10 secondes environ.

A chaque mise du contact, le témoin s'allume 10 secondes environ.

L'ouverture des portes de l'extérieur et l'utilisation des lève-vitres arrière électriques à partir de l'avant restent possibles.

FAITES ATTENTION AUX ENFANTS PENDANT LA MANOEUVRE DES VITRES.

- Retirez toujours la clé de contact en quittant le véhicule même pour une courte durée.
- Lorsque le conducteur actionne les commandes des lève-vitres passagers, le conducteur doit s'assurer qu'aucun passager n'empêche la fermeture correcte des vitres.
- Le conducteur doit veiller à la bonne utilisation des lève-vitres par les passagers.
- En cas de pincement lors de la manipulation des vitres, vous devez inverser le mouvement de la vitre. Pour cela, inversez la position de la commande concernée.

AÉRATION - CHAUFFAGE AIR CONDITIONNÉ MANUEL

Tableau de commande



1 - Réglage de la répartition d'air



Désembuage - Dégivrage.
Débit vers le pare-brise et les vitres latérales avant.



Débit vers le pare-brise, les vitres latérales avant et les pieds des passagers.



Débit vers les pieds des passagers avant et arrière.



Débit aux aérateurs de face.

2 - Recirculation d'air

Pour activer la fonction, appuyez sur cette commande. Le voyant à gauche de la commande s'allume. Cette position permet de s'isoler d'odeurs et de fumées extérieures désagréables.

Elle doit être annulée dès que possible pour permettre le renouvellement de l'air dans l'habitacle et le désembuage. Pour désactiver la fonction, réappuyez sur la commande, le voyant s'éteint.

3 - Réglage de la vitesse du pulseur d'air

Pour obtenir un bon confort dans l'habitacle, cette commande ne doit pas rester en position «0».

4 - Réglage de la température d'air pulsé

5 - Dégivrage - Désembuage de la lunette arrière





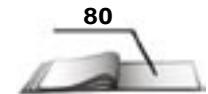



6 - Air conditionné

Les systèmes d'aération/chauffage ou d'air conditionné manuel ne peuvent fonctionner que moteur tournant.



AÉRATION - CHAUFFAGE AIR CONDITIONNÉ MANUEL

Pour une bonne utilisation du système, nous vous conseillons :

Action sur... Avoir du...	 Commande 1	 Commande 4	 Commande 3	 Commande 6	 Commande 2
Froid	 	Tout froid au début puis réglages personnels	Max au débit puis réglages personnels	ON	Recirculation au débit
Chaud		Tout chaud au début puis réglages personnels	Max au débit puis réglages personnels	-	Recirculation au débit
Dégivrage Désembuage		Tout chaud	Max	ON	Entrée d'air extérieur

AIR CONDITIONNÉ AUTOMATIQUE BIZONE

Tableau de commande



- 1 - Afficheur
- 2 - Fonctionnement automatique
- 3 - Réglage de la température côté gauche
- 4 - Réglage de la température côté droit
- 5 - Air conditionné
- 6 - Recirculation d'air
- 7 - Réglage de la répartition d'air
- 8 - Débit d'air
- 9 - Désembuage - Dégivrage du pare-brise et des vitres latérales avant
- 10 - Désembuage - Dégivrage de la lunette arrière et des rétroviseurs extérieurs

1 - Afficheur



Ce système régle automatiquement la température, le débit d'air et la répartition d'air dans l'habitacle en fonction de votre choix en chaud ou en froid (pour chacun des côtés droit ou gauche).

Il permet de maintenir un confort optimum quelles que soient les conditions climatiques, **par l'utilisation permanente** du mode automatique de l'air conditionné (appui sur la commande **AUTO**) et avec **tous les aérateurs ouverts**.

Un débit d'air nul empêche l'enclenchement de l'air conditionné et stoppe l'ensemble du système.

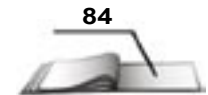

RÉGULATEUR DE VITESSE



Ce dispositif d'aide à la conduite permet de rouler à une vitesse de votre choix sans action sur l'accélérateur. Ce dispositif est actif au-dessus d'environ 40 km/h et sur les derniers rapports de la boîte de vitesses.

Les commandes du régulateur de vitesse sont situées sur le volant.

Nota : Les informations liées au régulateur sont affichées dans la zone **A** du combiné.

Sélection de la fonction

Tournez la molette **1** sur la position «REG».

Sélection d'une vitesse de croisière

À la sélection de la fonction par la molette **1**, aucune vitesse de croisière n'est mémorisée :



Une fois la vitesse souhaitée atteinte par action sur l'accélérateur, appuyez sur la touche **2** ou la touche **4**. La vitesse de croisière est alors mémorisée. Elle est affichée dans la zone **A** du combiné.

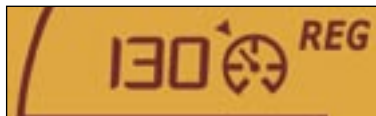

Vous pouvez alors relâcher la pédale d'accélérateur. Le véhicule maintiendra la vitesse choisie automatiquement.

Nota : La vitesse de votre véhicule peut légèrement varier par rapport à celle mémorisée.

Réglage de la vitesse mémorisée en cours de régulation

Vous pouvez régler la vitesse mémorisée, affichée en zone **A**, en appuyant sur :

- la touche **4** pour augmenter la vitesse,
- la touche **2** pour diminuer la vitesse.

Remarque : des appuis successifs permettent de modifier la vitesse de croisière par pas de 1 km/h et un appui maintenu par pas de 5 km/h.

Dépassement temporaire de la vitesse de croisière

En cours de régulation, il est toujours possible, par action sur la pédale d'accélérateur d'aller au-delà de la vitesse de croisière (dépassement d'un autre véhicule par exemple). La vitesse affichée dans la zone **A** clignote.

Il suffit ensuite de relâcher la pédale d'accélérateur pour revenir à la vitesse de croisière.

Remarque : si en cours de régulation le système est dans l'impossibilité de maintenir la vitesse de croisière (forte descente), alors la vitesse clignote. Si nécessaire, adaptez votre allure.

RÉGULATEUR DE VITESSE



Désactivation de la régulation avec une vitesse mémorisée

- Soit par appui sur la pédale de frein ou la pédale d'embrayage.
- Soit en appuyant sur la touche **3**.
- Soit lorsque l'un des systèmes ESP ou ASR agit.

Nota : le régulateur de vitesse est désactivé si le levier de vitesse est au point mort ou en position neutre.

Ces actions font apparaître l'information «OFF» dans la zone **A** du combiné.

Ces manœuvres n'annulent pas la vitesse de croisière qui reste affichée au combiné.

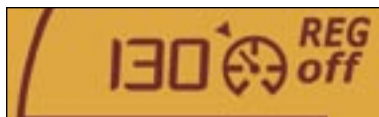

Réactivation de la régulation

- par rappel de la vitesse mémorisée :

Après neutralisation, appuyez sur la touche **3**. Votre véhicule reprend automatiquement la vitesse de croisière mémorisée et affichée dans la zone **A**.

- par sélection de la vitesse en cours :

Appuyez sur la touche **2** ou **4**, une fois la vitesse souhaitée atteinte. L'information «OFF» disparaît alors de la zone **A**.

Arrêt de la fonction

- par action sur la molette de la position «REG» vers la position **0**,
- par arrêt du moteur.

La vitesse de croisière choisie précédemment n'est plus mémorisée.

En cas de dysfonctionnement, un message s'affiche accompagné d'un signal sonore et de l'allumage du témoin SERVICE.

Consultez le réseau CITROËN.



Le régulateur de vitesse ne doit être utilisé que lorsque les conditions de roulage à vitesse constante le permettent.

Ne l'utilisez pas lorsque la circulation est très dense, sur route accidentée, présentant de mauvaises conditions d'adhérence ou toute autre difficulté.

Le conducteur doit rester attentif et conserver une parfaite maîtrise de son véhicule.

Il est recommandé de laisser ses pieds à proximité des pédales.

LIMITEUR DE VITESSE



Ce dispositif d'aide à la conduite permet de choisir une vitesse maximale que vous souhaitez ne pas dépasser. Celle-ci doit être supérieure à 30 km/h.

Les commandes du limiteur de vitesse sont situées sur le volant.

Nota : Les informations liées au limiteur sont affichées dans la zone A du combiné.

Sélection de la fonction

Tournez la molette 1 vers la position «LIM».

A la sélection de la fonction, la dernière vitesse mémorisée et l'information «OFF» s'affichent :



Réglage de la vitesse maximale

Moteur tournant, vous pouvez régler la vitesse maximale mémorisée en appuyant sur :

- la touche 4 pour augmenter la vitesse mémorisée,
- la touche 2 pour diminuer la vitesse mémorisée.

Remarque : des appuis successifs permettent de modifier la vitesse mémorisée par pas de 1 km/h et un appui maintenu par pas de 5 km/h.

Activation de la vitesse maximale

Lorsque la vitesse maximale souhaitée est affichée, pressez la touche 3 pour que la limitation soit activée.

L'information «OFF» disparaît alors de la zone A.

Lorsque la fonction est active, l'action sur la pédale d'accélérateur ne permettra pas le dépassement de la vitesse programmée sauf si vous enfoncez à fond la pédale d'accélération, jusqu'au franchissement de la zone d'effort (voir «Dépassement temporaire de la vitesse maximale»).

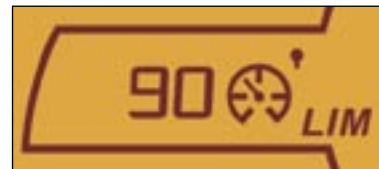

Nota : La vitesse de votre véhicule peut légèrement varier par rapport à celle mémorisée.

LIMITEUR DE VITESSE

Désactivation de la vitesse maximale

Appuyez sur la touche **3**.

Cette action fait apparaître l'information «**OFF**» dans l'écran du combiné.

Cette action n'annule pas la vitesse maximale mémorisée qui reste affichée dans la zone **A** du combiné.



Dépassement temporaire de la vitesse maximale

A tout moment, il est possible de dépasser la vitesse maximale mémorisée, en enfonçant à fond la pédale d'accélération, jusqu'au franchissement de la zone d'effort.

Durant le temps de dépassement de vitesse, la vitesse affichée clignote.

Il suffit alors de relâcher la pédale d'accélérateur pour revenir en dessous de la vitesse maximale et rendre la fonction de nouveau active.

Remarque : si en cours de limitation, le système est dans l'impossibilité de maintenir la vitesse maximale (forte descente) alors la vitesse clignote. Adaptez votre allure si nécessaire.

La fonction s'activera à nouveau lorsque votre vitesse sera redescendue en dessous de la vitesse maximale souhaitée.



Arrêt de la fonction

- par action sur la molette de la position «**LIM**» vers la position **0**,
- par arrêt du moteur.

La vitesse choisie précédemment est mémorisée.

En cas de dysfonctionnement, un message s'affiche accompagné d'un signal sonore et de l'allumage du témoin SERVICE.

Consultez le réseau CITROËN.



Un surtapis non recommandé par CITROËN risque de glisser sous la pédale d'accélérateur et d'empêcher le franchissement de la zone d'effort.

Il sera alors impossible de sortir de la limitation souhaitée, sauf intervention sur la commande du volant.

Le conducteur doit rester attentif et conserver une parfaite maîtrise de son véhicule.

BOÎTE MANUELLE PILOTÉE 6 VITESSES

La boîte manuelle pilotée à six vitesses propose au choix deux modes de conduite :

- un mode automatisé,
- un mode manuel à deux dispositifs de commande : les commandes sous volant et le levier de vitesses sur la console centrale.

Pour chacun de ces deux modes, un typage Sport, correspondant à un style de conduite plus dynamique, est également proposé.

R Marche arrière



N

Point mort

Lorsque le véhicule roule, ne sélectionnez pas cette position, même pour un court instant.

A

Mode automatisé

S

Typage Sport



M

Mode manuel

• **Passage manuel des vitesses avec levier :**

- poussez le levier pour augmenter le rapport de vitesse,
- tirez le levier pour diminuer le rapport de vitesse.

ou

• **Passage manuel des vitesses avec commande sous volant :**

Une sollicitation des commandes sous volant «+» ou «-» vous permet de changer immédiatement votre rapport de vitesse.

Nota : En cas de forte accélération, le rapport supérieur ne passera pas sans action du conducteur sur le levier de vitesses ou sur les commandes sous-volant.

BOÎTE MANUELLE PILOTÉE 6 VITESSES

Mise en marche du véhicule

- Pour démarrer le moteur, le levier de vitesses doit être en position **N**.
- Appuyez sur la pédale de frein.
- Actionnez le démarreur.
- Moteur tournant, suivant besoin, placez le levier sur **R**, **A** ou **M**.
- Vérifiez au compte-tours la position engagée.

Nota : En cas d'immobilisation prolongée du véhicule ou lors d'appuis multiples sur la pédale de frein à l'arrêt, il sera nécessaire d'appuyer à fond sur la pédale de frein pour autoriser le démarrage du moteur.

Passage en marche arrière

N'engagez la marche arrière que lorsque le véhicule est immobilisé.

- Véhicule roulant à très basse vitesse, si la marche arrière est demandée (position **R**), celle-ci sera prise en compte seulement quand le véhicule sera à l'arrêt. Le témoin «pied sur le frein» peut clignoter au combiné pour vous inciter à freiner.
- Véhicule roulant à haute vitesse, si la marche arrière est demandée, le témoin «**N**» clignotera et votre véhicule passera automatiquement au neutre. Pour réengager une vitesse, il vous suffira de remettre le levier de vitesses en position **A** ou **M**.

Nota : Un signal sonore vous indique le passage de la marche arrière.

En cas de désactivation de l'aide au stationnement, le signal sonore de passage de marche arrière sera supprimé.



Reprise momentanée du mode manuel

En mode automatisé, une sollicitation des commandes sous volant «+» ou «-» vous permet de changer immédiatement votre rapport de vitesse.

Le témoin «**AUTO**» reste affiché au compte-tours.

En l'absence de nouvelle sollicitation, le mode automatisé se réactive en fonction des conditions de roulage.

AIDE AU DÉMARRAGE EN PENTE

(avec boîte manuelle pilotée 6 vitesses)

Pour aider au démarrage en pente, votre véhicule est équipé d'un système qui le maintient temporairement immobilisé.

Celui-ci maintient les freins serrés pendant un court instant le temps que vous passiez de la pédale de frein à la pédale d'accélérateur.

Cette fonction n'est active que lorsque le véhicule a été complètement immobilisé pied sur la pédale de frein et dans certaines conditions de pente.

Nota :

La fonction aide au démarrage en pente n'est pas désactivable.



L'affichage de ces voyants signale une défaillance de la fonction aide au démarrage en pente.



En pente montante, véhicule à l'arrêt, le véhicule est maintenu un court instant au relâché de la pédale de frein, si vous êtes en A ou M.



En pente descendante, véhicule à l'arrêt et marche arrière engagée, le véhicule est maintenu un court instant au relâché de la pédale de frein.



Attention : ne sortez pas du véhicule pendant la phase de démarrage en pente.

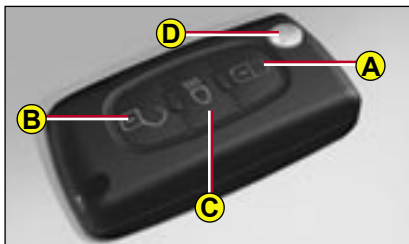

Nota : L'utilisation simultanée d'autres appareils haute fréquence (téléphones mobiles, alarmes domestiques...), peut perturber momentanément le fonctionnement de la télécommande.

En cas de dysfonctionnement permanent, procédez à la réinitialisation de la télécommande (voir page suivante).

Déverrouillage centralisé

Un appui court sur la commande **B** permet de déverrouiller votre véhicule.

Cette opération est visualisée par le clignotement rapide des feux de direction et l'allumage du plafonnier (si fonction activée). Elle peut entraîner le déploiement des rétroviseurs extérieurs.

Verrouillage centralisé - Fermetures des vitres - Super-condamnation

- Un appui court sur la commande **A** permet de verrouiller votre véhicule.
- Un appui long sur la commande **A** permet de verrouiller votre véhicule et de fermer les vitres.

Cette opération est visualisée par l'allumage pendant deux secondes environ des feux de direction et par l'extinction du plafonnier. Elle entraîne le rabattement des rétroviseurs extérieurs.

Si l'une des portes, ou le coffre, est ouvert ou mal fermé, le verrouillage centralisé ne s'effectue pas.

Pour les véhicules équipés d'une super-condamnation, deux appuis successifs sur la commande **A** permettent une super-condamnation. Il est alors impossible d'ouvrir les portes de l'intérieur et de l'extérieur.

Il est dangereux d'enclencher la super-condamnation lorsqu'une personne est dans le véhicule car le déverrouillage est impossible de l'intérieur (sans la télécommande).

Lors de la fermeture des vitres par la télécommande, l'utilisateur doit s'assurer qu'aucune personne n'empêche la fermeture correcte des vitres.

Eclairage d'accompagnement

Un appui sur la commande **C** déclenche l'éclairage d'accompagnement (allumage des feux de position et feux de croisement pendant environ une minute).

Un deuxième appui, avant la fin de la temporisation annule l'éclairage d'accompagnement.

Localisation du véhicule

Pour localiser le véhicule sur un parc de stationnement, appuyez sur la commande **A**, les plafonniers s'allument et les feux indicateurs de direction clignotent pendant quelques secondes. Le véhicule reste verrouillé.

Repli et éjection de la clé

La commande **D** permet de déplier et replier la clé du boîtier de la télécommande.

Si vous n'appuyez pas sur la commande **D**, vous pourriez endommager le mécanisme.

Veillez à ne pas mettre la télécommande en contact avec de la graisse, poussière, pluie ou dans un environnement humide.

Un objet lourd accroché à la clé (porte-clé, ...) pesant sur l'axe de la clé dans le contacteur peut engendrer un dysfonctionnement.

Changement de la pile de la télécommande

Déclipez le boîtier pour accéder à la pile.

Pile : CR 0523 de 3V.

Réinitialisation de la télécommande

Après un changement de pile, il est nécessaire de réinitialiser la télécommande. Pour cela, mettez le contact et actionnez immédiatement la commande **A** de votre télécommande jusqu'au déclenchement de l'action demandée. Cette manœuvre peut durer une dizaine de secondes.

Nota : Notez soigneusement les numéros des clés et de la télécommande sur la carte ASSISTANCE. Conservez-la en lieu sûr.

Ne jetez pas les piles usagées. Remettez-les au réseau CITROËN ou aux points de collecte agréés (magasins de photos, etc.).

Sauf pour la réinitialisation, la télécommande ne peut pas fonctionner tant que la clé est dans l'antivol, même contact coupé.

Attention, car une manipulation même dans votre poche peut provoquer le déverrouillage involontaire des portes.

Cependant, si aucune porte n'est ouverte dans les trente secondes suivant un déverrouillage, les portes se verrouillent automatiquement.

Attention : Il y a risque d'endommagement si la pile de remplacement n'est pas conforme.

N'utilisez que des piles identiques ou de type équivalent à celles préconisées par CITROËN.



Clé anti-démarrage électronique

La clé permet de verrouiller et déverrouiller toutes les serrures du véhicule et de mettre en route le moteur.

Nota : Pour des raisons de sécurité, contact coupé, à l'ouverture de la porte conducteur, un signal sonore retentit si vous n'avez pas retiré votre clé de contact.

La clé permet de neutraliser l'airbag frontal passager (voir «Airbags»).

Verrouillage centralisé avec la clé

Une action brève avec la clé verrouille le véhicule.

Super-condamnation : Verrouillage centralisé avec la clé

Une seconde action immédiate avec la clé verrouille le véhicule en super-condamnation. Il est alors impossible d'ouvrir les portes de l'intérieur et de l'extérieur.

Une action longue avec la clé ferme les vitres.

Nota : A l'arrêt et moteur éteint, le verrouillage est signalé par le clignotement du témoin de la commande de verrouillage intérieure.

Si l'une des portes ou le coffre est ouvert ou mal fermé, le verrouillage centralisé ne s'effectue pas.

Anti-démarrage électronique

Le dispositif d'ANTI-DÉMARRAGE ÉLECTRONIQUE verrouille le système d'alimentation du moteur.

Le système s'active automatiquement lorsque la clé est retirée du contact.

Toutes les clés contiennent un dispositif d'anti-démarrage électronique.

Après avoir mis le contact, un dialogue s'établit entre la clé et le dispositif d'anti-démarrage électronique. La partie métallique de la clé doit être correctement dépliée pour un bon dialogue.

Si la clé n'est pas reconnue, le démarrage est impossible.

Dans ce cas, laissez votre véhicule immobilisé et consultez le réseau CITROËN.



Il est dangereux d'enclencher la super-condamnation lorsqu'une personne est dans le véhicule car le déverrouillage est impossible de l'intérieur (sans la télécommande).

Le numéro de clé est sur l'étiquette jointe à la clé.

En cas de perte, seul le réseau CITROËN pourra vous fournir de nouvelles clés ou télécommandes.



Une carte confidentielle vous est fournie avec le véhicule.

Cette carte porte de façon cachée un code d'accès permettant au réseau CITROËN de faire la maintenance du dispositif d'anti-démarrage électronique.

Ne grattez pas la zone confidentielle, son intégrité garantit votre dispositif d'anti-démarrage électronique.

Sa perte ne garantit plus l'intégrité de votre système d'anti-démarrage.

En cas de changement de propriétaire du véhicule, il est indispensable que celui-ci entre en possession de la carte CODE.

Ne la laissez jamais dans le véhicule.



Conseil

Pour la clé anti-démarrage électronique gardez soigneusement la carte confidentielle, contenant votre code spécifique, en lieu sûr (jamais à l'intérieur du véhicule).

Pour toute modification de clé (ajout, suppression ou remplacement) il est impératif de s'adresser au réseau CITROËN muni de votre carte confidentielle et de toutes les clés en votre possession.

De même, pour toute intervention sur les systèmes électroniques de votre véhicule, le réseau CITROËN peut être amené à vous demander cette carte.



Ne modifiez en aucun cas le circuit électrique de l'anti-démarrage électronique, cela pourrait entraîner l'impossibilité de mettre en route le véhicule.

En cas de perte de la carte confidentielle, il sera nécessaire de faire procéder par le réseau CITROËN à une intervention majeure.

ALARME ANTI-EFFRACTION



Votre véhicule peut-être équipé d'une ALARME ANTI-EFFRACTION.

Elle assure :

- Une protection périmétrique extérieure par détecteurs sur les ouvertures (portes, hayon, capot) et sur l'alimentation électrique.
- Une protection volumétrique intérieure par capteurs à ultrasons (détection de mouvement à l'intérieur de l'habitacle).

Celle-ci peut-être neutralisée à l'aide de la commande 1.

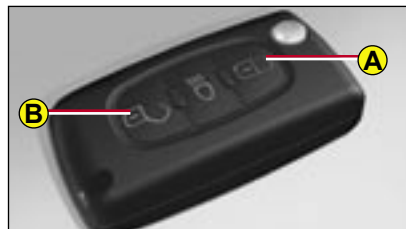

L'installation comprend en outre une sirène et un témoin 2 visible de l'extérieur, indiquant les trois états possibles de l'alarme :

- Alarme non activée (hors veille), témoin éteint.
- Alarme activée (en veille), clignotement lent du témoin.
- Alarme déclenchée (signal d'une effraction), clignotement rapide du témoin si l'alarme est désactivée par appui sur la commande B. Il s'interrompt dès la mise du contact.

Nota : en cas de dysfonctionnement le témoin est allumé fixe.

DÉSACTIVATION DE L'ALARME AVEC LA TÉLÉCOMMANDE

La mise hors veille s'effectue lors du déverrouillage du véhicule (impulsion sur la commande B de la télécommande).

DÉSACTIVATION DE L'ALARME AVEC LA CLÉ

Déverrouillez les portes avec la clé. La sirène se déclenche. Entrez dans le véhicule pour mettre la clé de contact en position contact marche et permettre l'arrêt de la sirène. Dans le cas contraire, la sirène sonne pendant environ 30 secondes.

FUNCTIONNEMENT DE L'ALARME

Assurez-vous préalablement de la bonne fermeture de tous les ouvrants.

L'activation de l'alarme s'effectue par pression sur la commande **A** de la télécommande.

A l'activation de l'alarme, les protections sont actives après 5 secondes (périmétrique) et 45 secondes (volumétrique).

Quand l'alarme est en veille, toute effraction déclenche la sirène pendant 30 secondes, accompagnée de l'allumage des feux indicateurs de direction.

L'alarme repasse ensuite en veille, mais le déclenchement reste mémorisé et est signalé par le clignotement rapide du témoin **2** de l'alarme par un appui sur la commande de déverrouillage **B**. Ce clignotement s'interrompt dès la mise du contact.

La sirène se déclenche également en cas de coupure de l'alimentation électrique. Pour l'arrêter, rétablissez l'alimentation électrique puis appuyez sur la commande de déverrouillage **B**.

Nota :

- *Si vous souhaitez verrouiller votre véhicule sans mettre en veille l'alarme, il suffit de le verrouiller avec la clé.*
- *Si vous verrouillez votre véhicule alors qu'une porte ou le coffre est resté ouvert, le verrouillage centralisé ne se réalise pas mais votre alarme s'active après environ 45 secondes.*

Nota : *la sirène est automatiquement neutralisée (pour débrancher la batterie par exemple) dès le déverrouillage du véhicule à l'aide de la télécommande.*

Neutralisation de la détection volumétrique

L'alarme peut fonctionner avec la protection périmétrique seule en neutralisant la protection volumétrique (si par exemple l'utilisateur souhaite laisser un animal dans le véhicule).

Pour cela, coupez le contact, puis appuyez immédiatement sur la commande **1** au moins une seconde.

Le témoin **2** doit être allumé fixe. Il se mettra à clignoter à l'activation de l'alarme.

Activez l'alarme en verrouillant votre véhicule à l'aide de la télécommande.

Activation automatique (suivant destination)

L'alarme s'active automatiquement 2 minutes après la fermeture de la dernière porte ou du coffre.

Afin d'éviter le déclenchement de l'alarme lors de l'ouverture d'une porte ou du coffre, il est impératif de réappuyer sur la commande de déverrouillage **B** de la télécommande.

ANTIVOL - CONTACT - DÉMARREUR

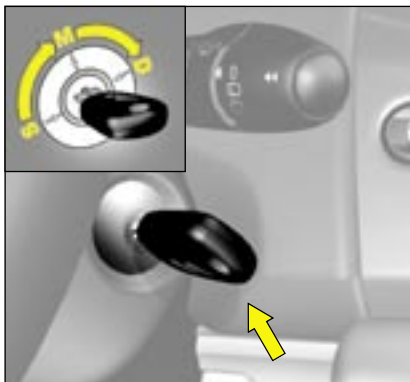

- **S : Antivol**

Pour débloquer la direction, manœuvrez légèrement le volant tout en tournant la clé sans forcer.

- **M : Contact marche**

En fonction de la version de votre véhicule, les témoins suivants doivent également s'allumer temporairement :

Témoin du système de contrôle dynamique de stabilité ESP, système de dépollution, ABS, airbags, neutralisation de l'airbag frontal passager, frein de stationnement, STOP, SERVICE et mini carburant.

Le non-allumage de ces témoins indique une défaillance.

- **D : Démarreur**

Lâchez la clé dès que le moteur a démarré. Ne l'actionnez jamais quand le moteur tourne.

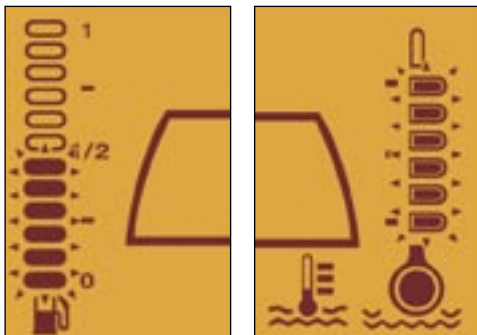

**Test avec la clé
en position
contact marche**



II

Verrou de direction

S : Après le retrait de la clé, tournez votre volant jusqu'au blocage de la direction. La clé ne peut être retirée qu'en position **S**.

M : Position de marche. La direction est débloquée (en tournant la clé en position **M**, bougez, si nécessaire, légèrement le volant).

D : Position de démarrage.

Lancement et arrêt du moteur : voir «Mise en route».

Mode économie

Afin de ne pas décharger la batterie lorsque le moteur est arrêté, votre véhicule passe automatiquement en mode économie.

Les équipements électriques de confort et les projecteurs (hormis feu de position et de détresse) se coupent automatiquement.

Pour les réactiver, il sera nécessaire de remettre en route le moteur.

Nota : Au passage en mode économie, un message s'affiche.



**NE RETIREZ JAMAIS LA CLÉ DE CONTACT
AVANT L'ARRÊT COMPLET DU VÉHICULE.
IL EST IMPÉRATIF DE TOUJOURS ROULER MOTEUR TOURNANT
POUR CONSERVER L'ASSISTANCE DE FREINAGE
ET DE DIRECTION**

**(risque d'enclenchement du blocage de direction
et de non fonctionnement des éléments de sécurité).**

A l'arrêt, après avoir retiré la clé, tournez si nécessaire légèrement le volant afin d'assurer le blocage de la direction.

Boîte de vitesses manuelle

- **Vérifiez que vous êtes bien au point mort.**
- Ne touchez pas à l'accélérateur.
- Pour les moteurs Diesel : tournez la clé jusqu'à la position **M**. Attendez l'extinction du voyant de préchauffage si celui-ci est allumé.
- Actionnez le démarreur en tournant la clé jusqu'à ce que le moteur tourne (pas plus de dix secondes).
- Pour des températures inférieures à 0 °C, débrayez pendant l'action du démarreur pour faciliter la mise en route. Relâchez ensuite lentement la pédale d'embrayage.

Boîte manuelle pilotée (6 vitesses)

- Vérifiez que vous êtes en position **N**.
- Appuyez à fond sur la pédale de frein.
- Ne touchez pas à l'accélérateur.
- Pour les moteurs Diesel : tournez la clé jusqu'à la position **M**. Attendez l'extinction du voyant de préchauffage si celui-ci est allumé.
- Actionnez le démarreur en tournant la clé jusqu'à ce que le moteur tourne (pas plus de dix secondes).

Nota : En cas d'immobilisation prolongée du véhicule ou lors d'appuis multiples sur la pédale de frein à l'arrêt, il sera nécessaire d'appuyer à fond sur la pédale de frein pour autoriser le démarrage du moteur.

Nota : en cas d'échec à la première tentative, coupez le contact. Attendez pendant dix secondes, puis actionnez de nouveau le démarreur comme ci-dessus.



Conseil

Véhicules équipés d'un turbocompresseur

N'arrêtez jamais le moteur sans l'avoir laissé tourner quelques secondes au ralenti, le temps de permettre au turbo-compresseur de revenir à une vitesse normale.

Donner un «coup d'accélérateur» au moment de la coupure du contact endommagerait gravement celui-ci.

Boîte de vitesses automatique

- Vérifiez que vous êtes en position **P** ou **N**.
- Ne touchez pas à l'accélérateur.
- Pour les moteurs Diesel : tournez la clé jusqu'à la position **M**. Attendez l'extinction du voyant de préchauffage si celui-ci est allumé.
- Actionnez le démarreur en tournant la clé jusqu'à ce que le moteur tourne (pas plus de dix secondes).





A la mise du contact, l'afficheur indique :

- l'indicateur de maintenance, l'indicateur de niveau d'huile moteur et le compteur kilométrique journalier,
- puis les compteurs kilométriques totalisateur et journalier.

Indicateur de niveau d'huile moteur

A la mise du contact, l'indicateur de maintenance s'affiche pendant quelques secondes, puis le niveau d'huile du moteur est indiqué également pendant quelques secondes (voir «Indicateur de maintenance»).



Cet affichage indique un fonctionnement normal.



Un clignotement de «**OIL**» indique un niveau d'huile inférieur au minimum.

Vérifiez avec la jauge à huile manuelle. Voir «Niveaux».

Contrôlez le niveau d'huile sur sol horizontal avec le moteur arrêté depuis 15 minutes au moins.

Consultez le réseau CITROËN.

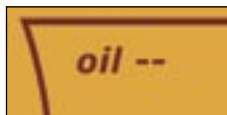

Un clignotement de «**OIL ----**» indique un incident de fonctionnement de l'indicateur. Consultez le réseau CITROËN.

INDICATEUR DE MAINTENANCE

Il vous informe de l'échéance de la prochaine révision à effectuer conformément au plan d'entretien du carnet d'entretien. Cette information est déterminée en fonction de deux paramètres : le kilométrage parcouru et le temps écoulé depuis la dernière révision.

Fonctionnement

Dès la mise du contact et pendant quelques secondes, la clé symbolisant les opérations de maintenance s'allume ; l'afficheur du totalisateur kilométrique vous indique le nombre de kilomètres restant avant la prochaine révision (en milliers et centaines de kilomètres).

Exemple : il vous reste à parcourir avant la prochaine révision :



Quelques secondes après, l'afficheur totalisateur kilométrique s'affiche.

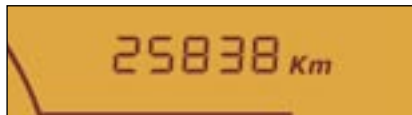

Fonctionnement si l'échéance jusqu'à la prochaine révision est inférieure à 1 000 km

A chaque mise du contact et pendant cinq secondes, la clé et le kilométrage clignotent.

Exemple : il vous reste à parcourir avant la prochaine révision : 900 km.

A la mise du contact et pendant cinq secondes, l'afficheur indique :



Quelques secondes après, l'afficheur totalisateur kilométrique s'affiche et la clé de maintenance reste allumée.

Elle vous signale qu'une révision est à effectuer prochainement.

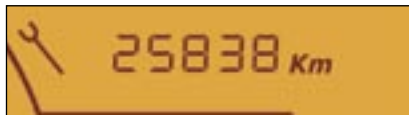

Fonctionnement si l'échéance de révision est dépassée

A chaque mise du contact, la clé de maintenance et le kilométrage effectué (avec un moins devant) au-delà de la révision préconisée clignotent.

Exemple : vous avez dépassé l'échéance de révision de 300 km. La révision de votre véhicule est à faire effectuer rapidement.

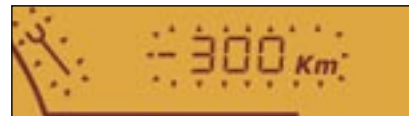

Quelques secondes après la mise du contact, le totalisateur kilométrique reprend son fonctionnement normal et la **clé de maintenance reste allumée**.





Périodicité d'entretien

En cas d'utilisation de votre véhicule dans certaines conditions particulièrement difficiles, il est nécessaire de recourir au plan d'entretien «conditions particulières» comprenant des périodicités d'entretien rapprochées (voir le carnet d'entretien).

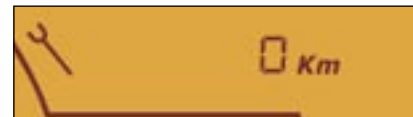
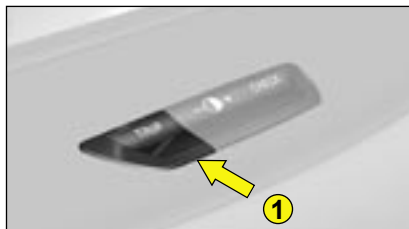

Remise à zéro

Votre représentant du réseau CITROËN effectue cette opération après chaque révision. Toutefois, si vous effectuez votre révision vous-même, la procédure de remise à zéro est la suivante :

- Coupez le contact, puis mettez la clé sur la position **S**, antivol.
- Appuyez sur la commande **1** et maintenez-la enfoncée.
- Mettez le contact.
- Maintenez la commande **1** enfoncée jusqu'à l'apparition du zéro et la disparition de la clé de maintenance.
- Coupez le contact.



Rhéostat d'éclairage

Le rhéostat est actif lorsque les feux sont allumés et concerne :

- le combiné,
- les afficheurs,
- le compte-tours.

La sélection de la luminosité se fait par la molette **A** ou par appui sur la commande **B**.

Pour la commande **B**, appuyez jusqu'au maximum de la luminosité. Relâchez, appuyez jusqu'au minimum.



Touche Dark

Après un premier appui sur la commande **C**, seule la partie supérieure de l'afficheur reste allumée.

Un deuxième appui sur la commande **C** déclenche le mode black panel.

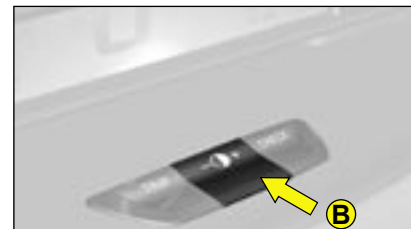

Black panel (projecteurs allumés)

Cette fonction permet d'éteindre certains afficheurs pour la conduite de nuit.

Elle s'active soit :

- par 2 appuis sur la commande **C**,
- par 1 appui sur la commande **D** lorsque celle-ci a été programmée avec la fonction black panel.

Le combiné reste éclairé avec la vitesse et les fonctions régulateur et limiteur de vitesse si elles sont activées.

En cas d'alerte ou de modification de fonctions ou de réglages, le black panel est interrompu.

Pour programmer la commande **D** :

- faites un appui long sur la commande **D**,
- puis sélectionnez sur l'afficheur multifonctions la fonction black panel à l'aide des commandes fléchées de votre Autoradio/CD ou NaviDrive. Validez par appui sur «OK».

Nota : le rhéostat d'éclairage reste fonctionnel en black panel.

AFFICHEUR MULTIFONCTIONS

Afficheur A

II

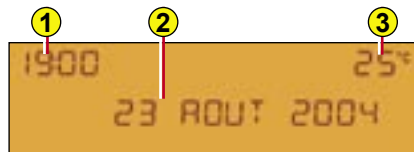

Il est recommandé au conducteur de ne pas manipuler les commandes décrites ci-dessous en roulant.

- 1 - Heure
- 2 - Date et zone d'affichage
- 3 - Température extérieure

Lorsque la température extérieure est comprise entre +3 °C et -3 °C, l'affichage de la température clignote (risque de verglas).

Nota : La température extérieure affichée peut être supérieure à la température réelle lorsque le véhicule stationne en plein soleil.



L'affichage de certaines informations se fait parfois par défilement ou alternance.

Commandes

- A** - Accès au «Menu général»
- B** - Défilement dans les menus de l'afficheur
- C** - Validation et Sélection dans les menus de la fonction choisie ou de la valeur modifiée
- D** - Annulation de l'opération ou retour à l'affichage précédent
- E** - Sélection du type d'information affichée en zone 2 (date, autoradio/CD et ordinateur de bord)
- E** ou **F** - Dans les Menus, choix de l'activation/désactivation de vos fonctions et choix de vos réglages

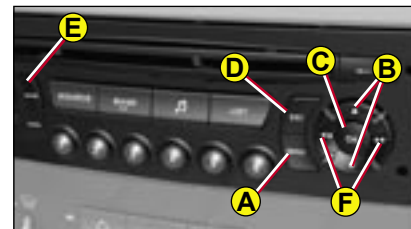

Menu Général

En appuyant sur la commande **A** puis à l'aide de **B**, vous avez accès aux fonctions suivantes :

- **Radio-CD** (Voir chapitre IV)
- **Configuration véhicule**, permettant d'activer/désactiver :
 - l'enclenchement de l'essuie-vitre arrière,
 - l'éclairage d'accompagnement automatique.
- **Options**, permettant d'afficher les alertes
- **Réglages de l'Afficheur**, permettant de régler la date et l'heure des afficheurs
- **Langues**, permettant de choisir la langue de l'afficheur
- **Unités**, donnant accès aux choix des unités de la Température et de la Consommation

AFFICHEUR MULTIFONCTIONS

Afficheur A

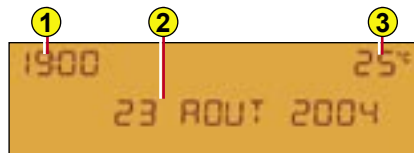

PERSONNALISATION et CONFIGURATION

Pour activer/désactiver l'essuie-vitre arrière au passage de la marche arrière :

- Appuyez sur **A**.
- Sélectionnez à l'aide de **B** le sous-menu pour personnaliser-configurer votre véhicule, puis confirmez votre choix par un appui sur **C**.
- Sélectionnez l'essuie-vitre arrière à l'aide de **B**.
- Le système vous indique l'état activé ou inactivé de la fonction. Modifiez cet état par appui sur **E** ou **F**.
- Validez par un appui sur **C**.

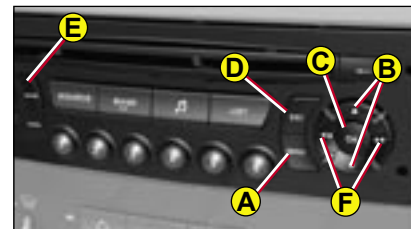

Pour activer/désactiver l'éclairage d'accompagnement automatique :

- Appuyez sur **A**.
- Sélectionnez à l'aide de **B** le sous-menu pour personnaliser-configurer votre véhicule, puis confirmez votre choix par un appui sur **C**.
- Sélectionnez l'éclairage d'accompagnement à l'aide de **B**.
- Le système vous indique l'état activé ou inactivé de la fonction. Modifiez cet état par appui sur **E** ou **F**.
- Validez par un appui sur **C**.

II



Pour afficher le journal des alertes :

- Appuyez sur **A**.
- A l'aide de **B**, sélectionnez le sous-menu des options. Confirmez par deux appuis sur **C**.

Nota : Vous pouvez annuler le lancement de l'affichage en sélectionnant à l'aide de **E** l'abandon et validez par appui sur **C**.

Les alertes, signalées antérieurement et n'ayant pas été résolues, vous sont rappelées par défilement. Pour effacer l'affichage d'une alerte, appuyez sur **D**.

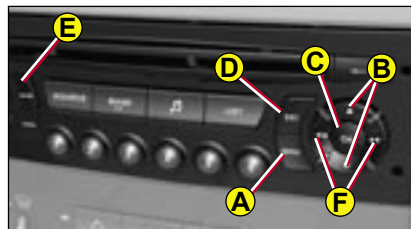

Pour régler la date et l'heure :

- Appuyez sur **A**.
- A l'aide de **B**, sélectionnez le sous-menu des Réglages de l'AFFicheur, puis confirmez avec un appui sur **C**.
- A l'aide de **B**, sélectionnez ce que vous souhaitez modifier : l'année, le mois, le jour, l'heure, les minutes et le mode d'affichage.
- Réalisez votre réglage à l'aide d'appuis sur **E** ou **F**. Vous pouvez poursuivre vos réglages en sélectionnant un autre élément par appui sur **B**. Quand vous avez terminé vos réglages appuyez sur **C**.

Pour choisir la langue :

- Appuyez sur **A**.
- A l'aide de **B**, sélectionnez le sous-menu des Langues. Confirmez votre choix par un appui sur **C**.
- A l'aide d'appuis sur **E** ou **F**, sélectionnez la langue de votre choix puis validez par un appui sur **C**.

Pour choisir les unités :

- Appuyez sur **A**.
- A l'aide de **B**, sélectionnez le sous-menu des unités. Confirmez votre choix par un appui sur **C**.
- A l'aide de **B**, sélectionnez l'unité à modifier (Température ou Consommation).
- A l'aide d'appuis sur **E** ou **F**, sélectionnez l'unité de votre choix, puis validez par un appui sur **C**.

Nota : Ce choix concerne toutes les informations (Consommation - Vitesse) apparaissant sur les afficheurs.

AFFICHEUR MULTIFONCTIONS

Afficheur C

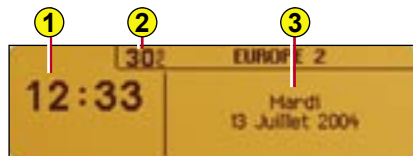

Il est recommandé au conducteur de ne pas manipuler les commandes décrites ci-dessous en roulant.

- 1 - Heure
- 2 - Température extérieure
- 3 - Date et zone d'affichage

Lorsque la température extérieure est comprise entre +3 °C et -3 °C, l'affichage de la température clignote (risque de verglas).

Commandes

- A** - Accès au «Menu général»
- B** - Défilement dans les menus de l'afficheur
- C** - Validation et Sélection dans les menus de la fonction choisie ou de la valeur modifiée
- D** - Annulation de l'opération ou retour à l'affichage précédent
- E** - Sélection du type d'information affichée en permanence (date, Autoradio-CD, ordinateur de bord) en partie droite de l'afficheur



Menu Général

Appuyez sur la commande **A** pour afficher le «Menu Général» de l'afficheur multifonctions. A l'aide de ce menu, vous avez accès aux fonctions suivantes :



Radio-CD

(Voir chapitre IV)



Ordinateur de bord, permettant :

- de saisir la distance jusqu'à la destination,
- l'accès au journal des alertes (rappel des alertes signalées antérieurement),
- l'accès à l'état des fonctions comme par exemple l'activation/désactivation de l'allumage automatique des feux, de l'ESP, de l'essuie-vitre avant.

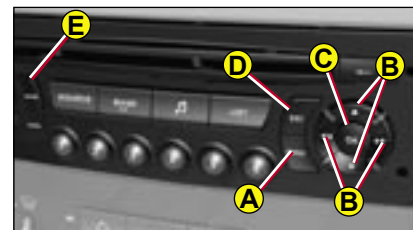

Personnalisation Configuration, permettant d'activer/désactiver :

- l'enclenchement de l'essuie-vitre arrière,
 - l'éclairage d'accompagnement automatique,
 - les projecteurs directionnels,
- et de choisir :
- la luminosité, l'heure, la date et les unités,
 - la langue de l'afficheur.



Kit main libre Bluetooth (Voir chapitre IV)

Nota : La température extérieure affichée peut être supérieure à la température réelle lorsque le véhicule stationne en plein soleil.

ORDINATEUR DE BORD

Pour saisir la distance à parcourir de l'ordinateur de bord :

- Appuyez sur **A**.
- Sélectionnez à l'aide de **B** l'icône de l'ordinateur de bord, puis confirmez par un appui sur **C**.
- Sélectionnez la saisie de la distance, à l'aide de **B**. Confirmez votre choix par un appui sur **C**.
- Pour choisir la distance, sélectionnez le chiffre à modifier à l'aide de **B** puis confirmez par un appui sur **C**.
- A l'aide de **B**, réglez la valeur puis validez avec un appui sur **C**.
- Validez sur «OK» de l'afficheur.

Pour accéder au journal des alertes de l'ordinateur de bord :

- Appuyez sur **A**.
- Sélectionnez à l'aide de **B** l'icône de l'ordinateur de bord, puis confirmez par un appui sur **C**.
- Sélectionnez le journal des alertes.
- Une fois la liste affichée, faites-la défiler à l'aide de **B**.
- Appuyez sur **D**, pour retourner à l'affichage permanent.

Pour accéder à l'état des fonctions, procédez d'une manière similaire.



PERSONNALISATION et CONFIGURATION

Pour activer/désactiver l'essuie-vitre arrière au passage de la marche arrière :

- Appuyez sur **A**.
- Sélectionnez à l'aide de **B** l'icône «Personnalisation-Configuration» puis confirmez votre choix par un appui sur **C**.
- Puis sélectionnez le sous-menu des paramètres véhicules. Confirmez par un appui sur **C**.
- A l'aide de **B**, sélectionnez l'aide au stationnement. Confirmez votre choix par un appui sur **C**.
- Puis par appui sur **C**, cochez/décochez l'essuie-vitre arrière pour l'activer/désactiver.
- Validez sur «OK» de l'afficheur.

Pour activer/désactiver l'éclairage d'accompagnement automatique :

- Appuyez sur **A**.

- Sélectionnez à l'aide de **B** l'icône «Personnalisation-Configuration» puis confirmez votre choix par un appui sur **C**.
- Puis sélectionnez le sous-menu des paramètres véhicules. Confirmez par un appui sur **C**.
- A l'aide de **B**, sélectionnez l'éclairage et la signalisation. Confirmez votre choix par un appui sur **C**.
- Puis par appui sur **C**, cochez/décochez l'éclairage d'accompagnement pour l'activer/désactiver. Après activation, choisissez sa durée : appuyez sur **C** puis sélectionnez avec **B** la durée et appuyez sur **C**.
- Validez sur «OK» de l'afficheur.

Pour activer/désactiver les projecteurs directionnels :

- Appuyez sur **A**.
- Sélectionnez à l'aide de **B** l'icône «Personnalisation-Configuration» puis confirmez votre choix par un appui sur **C**.
- Puis sélectionnez le sous-menu des paramètres véhicules. Confirmez par un appui sur **C**.
- A l'aide de **B**, sélectionnez l'aide à la conduite. Confirmez votre choix par un appui sur **C**.
- Puis par appui sur **C**, cochez/décochez les projecteurs directionnels pour les activer/désactiver.
- Validez sur «OK» de l'afficheur.

AFFICHEUR MULTIFONCTIONS

Afficheur C



Pour régler la luminosité de l'afficheur :

- Appuyez sur **A**.
- Sélectionnez à l'aide de **B** l'icône «Personnalisation-Configuration» puis confirmez votre choix par un appui sur **C**.
- Sélectionnez la configuration de l'afficheur à l'aide de **B**. Confirmez par un appui sur **C**.
- Sélectionnez le réglage de la luminosité. Confirmez par un appui sur **C**.
- Sélectionnez à l'aide de **B** puis validez par un appui sur **C**, le mode d'affichage inverse ou normal. Pour régler la luminosité, sélectionnez les symboles «+» ou «-» et réalisez votre réglage par appui sur **C**.
- Validez sur «OK» de l'afficheur.

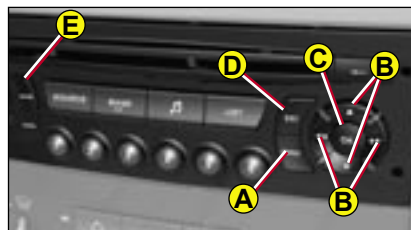

Pour régler la date et l'heure :

- Appuyez sur **A**.
- Sélectionnez à l'aide de **B** l'icône «Personnalisation-Configuration» puis confirmez votre choix par un appui sur **C**.
- Sélectionnez la configuration de l'afficheur à l'aide de **B**. Confirmez par un appui sur **C**.
- Sélectionnez le réglage de la date et l'heure, à l'aide de **B**, puis confirmez par un appui sur **C**.
- Sélectionnez à l'aide de **B**, les valeurs à modifier. Confirmez par un appui sur **C**.
- Faites vos réglages avec **B** puis validez chaque choix de réglage par appui sur **C**.
- Validez sur «OK» de l'afficheur.

Pour choisir les unités :

- Appuyez sur **A**.
- Sélectionnez à l'aide de **B** l'icône «Personnalisation-Configuration» puis confirmez votre choix par un appui sur **C**.
- Sélectionnez la configuration de l'afficheur à l'aide de **B**. Confirmez par un appui sur **C**.
- Puis sélectionnez le sous-menu des unités. Confirmez par un appui sur **C**.
- A l'aide de **B**, sélectionnez l'unité à modifier (Température ou Consommation) puis validez par un appui sur **C**.
- Validez sur «OK» de l'afficheur.

Nota : Ce choix concerne toutes les informations (Consommation - Vitesse) apparaissant sur les afficheurs.

Pour choisir la langue :

- Appuyez sur **A**.
- Sélectionnez à l'aide de **B** l'icône «Personnalisation-Configuration» puis confirmez votre choix par un appui sur **C**.
- Sélectionnez le choix de la langue, à l'aide de **B**.
- A l'aide de **B**, sélectionnez la langue souhaitée et validez votre choix par appui sur **C**.
- Validez sur «OK» de l'afficheur.

AFFICHEUR MULTIFONCTIONS

AFFICHEUR NAVIDRIVE MONOCHROME

II

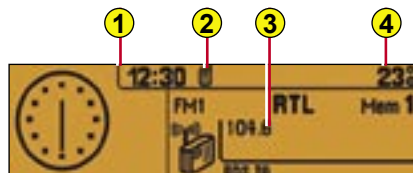

Il est recommandé au conducteur de ne pas manipuler les commandes décrites ci-dessous en roulant.

- 1 - Heure
- 2 - Téléphone
- 3 - Zone d'affichage
- 4 - Température extérieure

Lorsque la température extérieure est comprise entre +3 °C et -3 °C, l'affichage de la température clignote (risque de verglas).

Nota : La température extérieure affichée peut être supérieure à la température réelle lorsque le véhicule stationne en plein soleil.



Commandes

- A** - Accès au «Menu général»
- B** - Défilement dans les menus de l'afficheur
- C** - Validation et Sélection dans les menus de la fonction choisie ou de la valeur modifiée
- D** - Annulation de l'opération ou retour à l'affichage précédent
- E** - Sélection du type d'information affichée en permanence (date, Autoradio-CD, ordinateur de bord) en partie droite de l'afficheur

Menu Général

Appuyez sur la commande **A** pour afficher le «Menu Général» de l'afficheur multifonctions.

A l'aide de ce menu, vous avez accès aux fonctions suivantes :

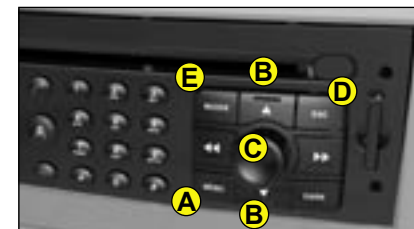

Navigation/guidage
(Voir notice NaviDrive)



Audio
(Voir chapitre IV)



Ordinateur de bord
(Voir notice NaviDrive)



Répertoire
(Voir notice NaviDrive)



Télématique
(Voir chapitre IV et notice NaviDrive)



Configuration, permettant de régler différents paramètres (date, heure, unités...)
(Voir notice NaviDrive)

AFFICHEUR MULTIFONCTIONS

AFFICHEUR NAVIDRIVE COULEURS



Il est recommandé au conducteur de ne pas manipuler les commandes décrites ci-dessous en roulant.

- 1 - Température extérieure
- 2 - Répertoire
- 3 - Date
- 4 - Téléphone
- 5 - Heure

Lorsque la température extérieure est comprise entre +3 °C et -3 °C, l'affichage de la température clignote (risque de verglas).

Nota : La température extérieure affichée peut être supérieure à la température réelle lorsque le véhicule stationne en plein soleil.

Commandes

- A** - Accès au «Menu général»
- B** - Défilement dans les menus de l'afficheur
- C** - Validation et Sélection dans les menus de la fonction choisie ou de la valeur modifiée



- D** - Annulation de l'opération ou retour à l'affichage précédent
- E** - Sélection du type d'information affichée en permanence (date, Autoradio-CD, ordinateur de bord) en partie droite de l'afficheur

Menu Général

Appuyez sur la commande **A** pour afficher le «Menu Général» de l'afficheur multifonctions.

A l'aide de ce menu, vous avez accès aux fonctions suivantes :



Navigation/guidage
(Voir notice NaviDrive)



Audio
(Voir notice Navi-Drive)

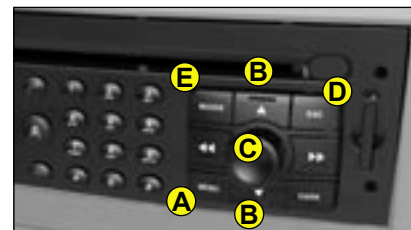

Ordinateur de bord
(Voir notice NaviDrive)



Répertoire
(Voir notice NaviDrive)



Télématique
(Voir notice NaviDrive)



Configuration, permettant de régler différents paramètres (date, heure, unités)
(Voir notice NaviDrive)



Carte
(Voir notice NaviDrive)



Vidéo
(Voir notice NaviDrive)



Pour obtenir l'affichage et la sélection des différentes informations, appuyez par impulsions brèves sur l'extrémité de la commande de l'essuie-vitre avant.

Pour les afficheurs C et NaviDrive, un appui sur la commande «Mode» affiche d'une manière permanente les informations de l'ordinateur de bord.

Pour remettre à zéro les informations de l'ordinateur, appuyez en continu quelques secondes sur le bout de la commande lorsque l'une de ces informations est affichée.

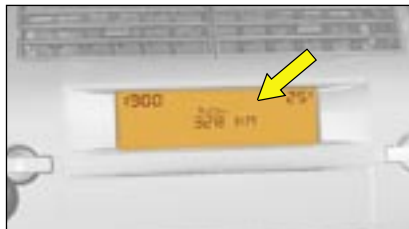

Afficheur A

L'ordinateur de bord donne 4 types d'informations accessibles par appuis successifs sur la commande.

- Consommation instantanée
- Distance parcourue
- Consommation moyenne
- Vitesse moyenne

Pour annuler l'affichage de l'information de l'ordinateur de bord, appuyez une cinquième fois.



Afficheurs C et NaviDrive

L'ordinateur de bord donne accès à 3 types d'information en instantané :

- L'autonomie
- La consommation instantanée
- La distance restant à parcourir

Il donne également accès à 3 types d'information pour deux parcours 1 et 2 :

- La distance parcourue
- La consommation moyenne
- La vitesse moyenne

Les parcours

Les parcours 1 et 2 sont indépendants et d'utilisation identique. Ils permettent par exemple d'affecter le parcours 1 à des calculs journaliers et le parcours 2 à des calculs mensuels.

Remise à zéro d'un parcours

Lorsque le parcours désiré est affiché, effectuez un appui long sur l'extrémité de la commande de l'essuie-vitre.

ORDINATEUR DE BORD

Version Afficheur A

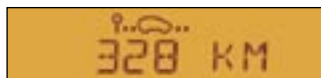

Autonomie

Elle indique le nombre de kilomètres pouvant être encore parcourus avec le carburant restant dans le réservoir.

Quand la distance restant à parcourir est inférieure à 25 km environ, seuls trois tirets s'affichent.

Après une réinitialisation de l'ordinateur de bord, l'indication de l'autonomie ne devient significative qu'après un certain temps d'utilisation.

Consommation moyenne

Elle est le rapport entre le carburant consommé et la distance parcourue depuis la dernière mise à zéro de l'ordinateur.

Consommation instantanée

C'est le résultat portant sur la consommation enregistrée depuis les deux dernières secondes. Cette fonction ne s'affiche qu'à partir de 30 km/h.

Vitesse moyenne

Elle est obtenue depuis la dernière mise à zéro de l'ordinateur, en divisant la distance parcourue par le temps d'utilisation (contact mis).

Distance parcourue

Elle indique le nombre de kilomètres parcourus depuis la dernière remise à zéro de l'ordinateur de bord.

Distance restant à parcourir (uniquement sur NaviDrive)

Pour sa saisie, voir «Afficheurs C et NaviDrive».

Version Afficheur C et afficheurs NaviDrive

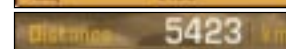
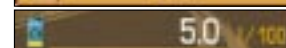
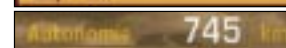

II



Boîte à 5 vitesses

Marche arrière

Ne l'engagez jamais avant l'arrêt complet du véhicule.

Le mouvement doit être effectué lentement pour éviter tout bruit à l'engagement de la marche arrière.



Boîte à 6 vitesses

Marche arrière

Soulevez la collerette **A** pour engager la marche arrière.

Ne l'engagez jamais avant l'arrêt complet du véhicule.

Le mouvement doit être effectué lentement pour éviter tout bruit à l'engagement de la marche arrière.

BOÎTE MANUELLE PILOTÉE 6 VITESSES

GÉNÉRALITÉS



La boîte manuelle pilotée à six vitesses propose au choix deux modes de conduite :

- un mode automatisé,
- un mode manuel à deux dispositifs de commande : les commandes sous volant 1 et le levier de vitesses 2 sur la console centrale.

Pour chacun de ces deux modes, un typage Sport, correspondant à un style de conduite plus dynamique, est également proposé.

Levier de sélection du mode de fonctionnement de la boîte manuelle pilotée (6 vitesses) :

- fonctionnement automatique avec le levier de vitesses 2 en position **A**,
- fonctionnement manuel avec le levier de vitesses 2 en position **M**.

Remarque : en mode automatique, un mode manuel momentané s'active suite à une action sur l'une des commandes sous volant 1.

Affichage au compte-tours

- La position sélectionnée par le conducteur à l'aide du levier de vitesses (**N**, **R** ou **A**) s'affiche au compte-tours.
- En mode Auto (**A**) ou Manuel (**M**), le rapport de vitesse engagé s'affiche.
- Lorsque le typage Sport est activé, le témoin «**S**» est affiché.



Mise en marche du véhicule

- Pour démarrer le moteur, le levier de vitesses doit être en position **N**.
- Appuyez à fond sur la pédale de frein.
- Actionnez le démarreur.
- Moteur tournant, suivant besoin, placez le levier sur **R**, **A** ou **M**.
- Vérifiez au compte-tours la position engagée.
- Desserrez le frein à main.
- Relâchez la pédale de frein et accélérez.

Si le levier n'est pas en position **N**, le témoin «**N**» clignote au compte-tours.

Si la pédale de frein n'est pas enfoncée, le témoin «**Pied sur le frein**» clignote au combiné.

Dans les deux cas, le moteur ne démarre pas ; recommencez la procédure ci-dessus.

Nota : En cas d'immobilisation prolongée du véhicule ou lors d'appuis multiples sur la pédale de frein à l'arrêt, il sera nécessaire d'appuyer à fond sur la pédale de frein pour autoriser le démarrage du moteur.

Utilisation de la boîte manuelle pilotée 6 vitesses



Point mort

Lorsque le véhicule roule, ne sélectionnez pas cette position, même pour un court instant.



Marche arrière

Passage en marche arrière :

N'engagez la marche arrière que lorsque le véhicule est immobilisé.

Véhicule roulant à très basse vitesse, si la marche arrière est demandée (position **R**), celle-ci sera prise en compte seulement quand le véhicule sera à l'arrêt.

Le témoin «**ped sur le frein**» peut clignoter au combiné pour vous inciter à freiner.

Véhicule roulant à haute vitesse, si la marche arrière est demandée, le témoin «**N**» clignotera et votre véhicule passera automatiquement au neutre. Pour réengager une vitesse, il vous suffira de remettre le levier de vitesses en position **A** ou **M**.

Un signal sonore vous indique le passage de la marche arrière.

En cas de désactivation de l'aide au stationnement, le signal sonore de passage de marche arrière sera supprimé.



Mode automatisé



Marche avant manuelle Position du levier pour le passage manuel des vitesses :

- poussez le levier pour augmenter le rapport de vitesse,
- tirez le levier pour diminuer le rapport de vitesse.



Typage Sport

Pour sélectionner le typage Sport

Appuyez sur le bouton **S**, situé sur la grille du levier.

Le témoin «**S**» s'affiche au compte-tours.

Ce typage peut être activé en mode automatisé ou en mode manuel.

Pour désactiver le typage Sport

Appuyez à nouveau sur le bouton **S** de la grille du levier.

Le témoin «**S**» s'éteint au compte-tours.

Remarque : le typage Sport est désactivé à chaque coupure du contact.

Arrêt du moteur

Avant de couper le moteur, vous pouvez choisir :

- de laisser le véhicule au point mort ; pour cela, mettez le levier en position **N**,
- de laisser le véhicule avec le rapport engagé (**R**, **A** ou **M**) ; pour cela, mettez le levier dans la position choisie. Dans ce cas, le véhicule ne pourra pas être déplacé.

Dans tous les cas, il est impératif de serrer le frein à main.

Avant toute intervention dans le compartiment moteur, vérifiez que la boîte de vitesses est bien au point mort et que le frein à main est serré.

Accélération

Pour obtenir une accélération optimale (dépassement d'un autre véhicule), il vous suffit de franchir la zone d'effort, située en fin de course, en enfonçant à fond la pédale d'accélérateur.



La mise en route du moteur ne peut s'effectuer que si la pédale de frein est enfoncée et que si le levier de vitesses est en position N.

Moteur tournant, avant d'accélérer pour déplacer le véhicule, vérifiez bien la position engagée sur la grille du levier ou au compte-tours : R, A ou M.

En cas d'immobilisation moteur tournant, veillez à bien laisser votre levier de vitesses en position N.



Ne maintenez pas le véhicule immobilisé à l'aide de l'accélérateur.

En cas de stationnement en pente, utilisez le frein à main pour immobiliser le véhicule.



Pour sélectionner le mode de conduite automatisé

Mettez le levier de vitesses en position **A**.

Le témoin «**AUTO**» s'affiche au compte-tours pour confirmer la sélection.

La boîte de vitesses fonctionne alors en mode auto-actif, sans intervention de votre part.

Elle sélectionne en permanence le rapport de vitesse le mieux adapté aux paramètres suivants :

- style de conduite,
- profil de la route.



Reprise momentanée du mode manuel

En mode automatique, une sollicitation des commandes sous volant «+» ou «-» vous permet de changer immédiatement votre rapport de vitesse.

Le témoin «**AUTO**» reste affiché au compte-tours.

En l'absence de nouvelle sollicitation, le mode automatisé se réactive en fonction des conditions de roulage.



Annulation du mode automatisé

Retirez le levier de vitesses de la position **A** pour sélectionner une autre position.

Le témoin «**AUTO**» disparaît au compte-tours.



Commandes au levier de vitesses

Positionnez le levier de vitesses en position **M**, puis :

- poussez le levier pour passer le rapport supérieur,
- tirez le levier pour rétrograder.



Commandes sous volant

Positionnez le levier de vitesses en position **M**, et ensuite les commandes sous volant donnent accès aux six vitesses en marche avant.

Pour changer de rapport :

- appuyez derrière la commande sous volant «+» pour passer le rapport supérieur,
- appuyez derrière la commande sous volant «-» pour rétrograder.

Nota : les commandes sous volant ne permettent pas de sélectionner le point mort et de passer ou de quitter la marche arrière.

Remarques :

Lors d'un freinage ou d'un ralentissement, la boîte de vitesses rétrograde automatiquement pour permettre de relancer le véhicule sur le bon rapport.

En mode manuel, il n'est pas nécessaire de relâcher l'accélérateur pendant les changements de rapport.

Les demandes de changement de rapport sont acceptées uniquement si le régime moteur le permet.



En cas de forte accélération, le rapport supérieur ne passera pas sans action du conducteur sur le levier de vitesses ou sur les commandes sous-volant.

BOÎTE DE VITESSES AUTOMATIQUE

II

Levier de sélection de la boîte de vitesses automatique

- **Parking** (Position **P**)
- **Marche arrière** (Position **R**)
- **Point mort** (Position **N**)
- La boîte de vitesses **automatique** propose au choix :
 - **Fonctionnement en mode automatique auto-actif**, avec une adaptation automatique à votre style de conduite. (Position **D**)
 - **Fonctionnement en mode séquentiel**, avec un passage manuel des vitesses. (Position **M**)
 - **Fonctionnement en mode automatique Sport ou Neige**. (position **D** et appui sur la commande **S** ou )



Position du sélecteur de vitesses

La position du sélecteur de vitesses est affichée sur le cadran du compte-tours.

Par sécurité :

- Le levier de vitesses ne peut être dégagé de la position **P** que si l'on appuie sur la pédale de frein.
- A l'ouverture d'une porte, un signal sonore retentit si le levier de vitesses n'est pas sur la position **P**.
- Assurez-vous en toutes circonstances que le levier de vitesses est en position **P** avant de quitter votre véhicule.



La mise en route du moteur ne peut s'effectuer qu'en position P ou N.

Un dispositif de sécurité la rend impossible dans les autres positions.

Après la mise en route du moteur, sélectionnez sur **P**, appuyez sur la pédale de frein puis placez le sélecteur sur **D**, **R** ou **M** :

- Sur **D** pour passer en mode automatique.
- Sur **R** pour passer en marche arrière.
- Sur **M** pour passer en mode manuel.

Le passage de la position **D** (conduite en mode automatique) à la position **M** (conduite en mode manuel) peut s'effectuer à tout moment.

Utilisation de la boîte de vitesses automatique



Stationnement

Pour éviter le déplacement du véhicule à l'arrêt, positionnez le sélecteur de vitesses sur **P**. Ne l'engagez que lorsque le véhicule est totalement immobilisé. Dans cette position, les roues motrices sont bloquées. Veillez au bon positionnement du sélecteur. Serrez efficacement le frein de stationnement.



Marche arrière

Ne l'engagez que lorsque le véhicule est immobilisé, pied sur le frein. Pour éviter un à-coup, n'accélérez pas instantanément après la sélection.



Point mort

Ne sélectionnez pas cette position, même pour un court instant, lorsque le véhicule roule.



- Ne sélectionnez jamais la position **N** si le véhicule roule.
- Ne sélectionnez jamais les positions **P** ou **R** si le véhicule n'est pas immobilisé.

Si en allure de marche, la position **N** est engagée par inadvertance, laissez le moteur ralentir avant d'engager la position **D** ou **M**.



Marche avant automatique

La boîte de vitesses sélectionne en permanence le rapport de vitesse le plus adapté aux paramètres suivants :

- style de conduite,
- profil de la route,
- charge du véhicule.

La boîte de vitesses fonctionne alors en mode **auto-adaptatif**, sans intervention de votre part.

Pour certaines manœuvres (dépassement par exemple), il est possible d'obtenir une accélération maximum en appuyant à fond sur la pédale d'accélérateur, ce qui peut déclencher le passage automatique sur un rapport inférieur.

Remarques :

Lors du freinage, la boîte de vitesses peut rétrograder automatiquement afin d'offrir un frein moteur efficace.

Lorsque vous relevez brusquement le pied de l'accélérateur, la boîte de vitesses ne passera pas au rapport supérieur afin d'améliorer la sécurité.



Marche avant séquentielle

Position du sélecteur pour le passage manuel des vitesses.

- Sélecteur sur **M**.
- Poussez le sélecteur vers le signe «+» pour passer la vitesse supérieure.
- Tirez le sélecteur vers le signe «-» pour passer la vitesse inférieure.

Remarque : Le passage d'une vitesse à une autre n'est réalisé que si les conditions de vitesse et de régime moteur le permettent.





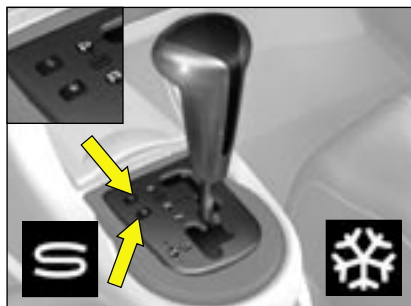



Les programmes **Sport** et **Neige** sont inopérants en fonctionnement séquentiel.

Le passage de la position **D** (conduite en mode automatique) à la position **M** (conduite en mode séquentiel) ou le passage inverse peut s'effectuer à tout moment.



Fonctionnement en mode automatique Sport ou Neige

Sélectionnez le mode de conduite :

- Normal, pour une conduite dans des conditions habituelles, les voyants  et  doivent être éteints.
- Sport, cette position permet une conduite plus dynamique privilégiant performance et reprises.
- Neige, cette position permet une conduite plus douce, adaptée sur routes glissantes.
- Levier sur **D**, appuyez sur la touche :  le témoin  au compte-tours s'allume, vous êtes en mode «**SPORT**».
- Levier sur **D**, appuyez sur la touche :  le témoin  au compte-tours s'allume, vous êtes en mode «**NEIGE**».
- Après un nouvel appui sur la touche, les témoins  et  sont éteints, vous êtes en mode «**NORMAL**».



- Le clignotement du témoin de la position demandée signale que celle-ci n'est pas encore réalisée.
- Lorsque le témoin est fixe, la position est confirmée.
- L'affichage d'un tiret dans le compte-tours indique une anomalie. Consultez rapidement le réseau CITROËN.

En cas d'anomalie :

- un fort à-coup peut être ressenti lors de la sélection **R** de la marche arrière,
- la boîte est bloquée sur un rapport de vitesse,
- ne dépassez pas les 100 km/h.

Consultez rapidement le réseau CITROËN.



Frein de stationnement

Le frein de stationnement est actionné, véhicule à l'arrêt, en tirant sur le levier avec d'autant plus d'énergie que la pente est accentuée.

Pour faciliter l'action sur le levier, il est recommandé d'appuyer simultanément sur la pédale de frein.

En toutes circonstances, par précaution, engagez la première vitesse. Pour les véhicules à boîte de vitesses automatique, sélectionnez la position de stationnement (**P**).

Sur pentes raides, tournez les roues vers le trottoir.

Pour desserrer le frein de stationnement, appuyez sur l'extrémité du levier en le tirant puis rabaissez-le totalement.

Le témoin s'allume si le frein de stationnement est serré ou mal desserré.



Si le frein à main est desserré, l'allumage de ce témoin conjointement au témoin STOP, indique un niveau de liquide de frein insuffisant ou un dysfonctionnement du répartiteur de freinage.

L'arrêt est impératif.

Consultez rapidement le réseau CITROËN



Système ABS - Antiblocage de roues

Ce système augmente la sécurité en empêchant le blocage des roues en cas de freinage brutal ou dans des conditions d'adhérence faible.

Il permet de garder le contrôle de la direction.

La capacité de fonctionnement de tous les éléments électriques essentiels de l'ABS, est contrôlée par un système de surveillance électronique avant et pendant le parcours. Le témoin de contrôle de l'ABS s'allume lorsqu'on met le contact et doit s'éteindre après quelques secondes.

Si le témoin de contrôle ne s'éteint pas, cela signifie que l'ABS s'est déconnecté par suite d'une défaillance. De même, le fait que le témoin de contrôle s'allume pendant le parcours montre que le système ABS est inactif. Dans les deux cas, le système normal de freinage reste efficace, comme sur un véhicule sans ABS. Toutefois, afin de retrouver la sécurité liée au fonctionnement correct de l'ABS, le véhicule doit être examiné dès que possible par le réseau CITROËN.

Sur routes glissantes (gravillons, neige, verglas, etc.), rouler prudemment reste dans tous les cas impératif.

Système d'assistance au freinage d'urgence

Ce système permet, en cas d'urgence, d'atteindre plus vite la pression optimale de freinage, donc de réduire la distance d'arrêt. Il se déclenche en fonction de la vitesse d'action sur la pédale de frein, ce qui se traduit par une diminution de sa résistance. Pour prolonger le système d'assistance au freinage d'urgence : maintenez le pied sur la pédale de frein.

Contrôle dynamique de stabilité (ESP) et antipatinage de roue (ASR)

Ces systèmes sont associés et complémentaires de l'ABS. En cas d'écart entre la trajectoire suivie par le véhicule et celle souhaitée par le conducteur, le **système ESP** agit automatiquement sur le frein d'une ou plusieurs roues et sur le moteur pour inscrire le véhicule dans la trajectoire souhaitée. Le **système ASR** optimise la motricité, afin d'éviter le patinage des roues, en agissant sur les freins des roues motrices et sur le moteur. Il permet aussi d'améliorer la stabilité directionnelle du véhicule à l'accélération.

Fonctionnement

Lorsque l'un des systèmes ESP ou ASR agit, le témoin **ESP/ASR** clignote.

Neutralisation

Dans des conditions exceptionnelles (démarrage du véhicule embourbé, immobilisé dans la neige, avec des chaînes, sur un sol meuble...), il peut s'avérer utile de neutraliser les systèmes ESP/ASR pour faire patiner les roues et retrouver de l'adhérence.

Appuyez sur la commande **A**, le témoin **ESP/ASR** et la commande s'allument. **Les systèmes ESP/ASR ne sont plus actifs.**

Les systèmes ESP/ASR s'enclencheront à nouveau :

- **Automatiquement** en cas de coupure du contact.
- **Automatiquement** au-dessus d'environ 50 km/h (excepté pour le moteur 2.0i 16V 180 ch).
- **Manuellement** par une nouvelle pression sur la commande **A**.

Anomalie de fonctionnement

Lorsqu'un dysfonctionnement des systèmes survient, le témoin **ESP/ASR** s'allume. Consultez le réseau CITROËN pour vérification du système.

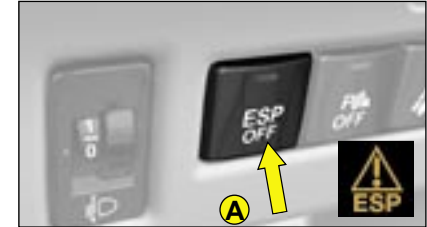

CONSEILS DE SÉCURITÉ

Le système ESP offre un surcroît de sécurité en conduite normale, mais ne doit pas inciter le conducteur à prendre des risques supplémentaires ou à rouler à des vitesses trop élevées.

Le fonctionnement de ce système est assuré dans la mesure du respect des préconisations du constructeur concernant les roues (pneumatiques et jantes), les composants de freinage, les composants électroniques, ainsi que les procédures de montage et d'intervention du réseau CITROËN.

Après un choc, faites vérifier ce système par le réseau CITROËN.

En complément du catalyseur, ce filtre contribue activement à la préservation de la qualité de l'air en fixant les particules polluantes non brûlées. Les fumées noires d'échappement sont ainsi supprimées.

Colmatage du filtre à particules

Cette alerte est due à un début de saturation du filtre à particules (conditions de roulage de type urbain exceptionnellement prolongées : vitesse réduite, embouteillages...).

Afin de régénérer le filtre, il est conseillé de rouler dès que possible, quand les conditions de circulation le permettent, à une vitesse de 60 km/h ou plus pendant au moins 5 minutes.

Si cette alerte persiste, consultez le réseau CITROËN.

Remarque : Après fonctionnement prolongé du véhicule à très basse vitesse ou au ralenti, on peut exceptionnellement constater des phénomènes d'émissions de vapeur d'eau à l'échappement, lors d'accélération. Elles sont sans conséquence sur le comportement du véhicule et sur l'environnement.

Niveau additif gasoil

En cas de niveau minimum d'additif, il est nécessaire d'effectuer une mise à niveau de l'additif. Consultez rapidement le réseau CITROËN.



Ce dispositif d'aide à la conduite vous alerte d'un franchissement involontaire du marquage longitudinal au sol (ligne continue ou discontinue).

Il est destiné à un usage sur les autoroutes et voies rapides, et fonctionne uniquement au-delà d'une vitesse d'environ 80 km/h.

Activation / Désactivation

Un appui sur la commande **A** active la fonction, le témoin sur la commande s'allume.

Un deuxième appui sur la commande **A** désactive la fonction, le témoin sur la commande s'éteint.

A la mise en route du moteur, le mode activé/désactivé, choisi à l'arrêt du moteur, est conservé.

Fonctionnement

Au-delà d'une vitesse d'environ 80 km/h, en cas de franchissement d'un marquage au sol, vous êtes alerté par une vibration dans l'assise de votre siège :

- localisée à droite si vous franchissez un marquage longitudinal au sol, à droite,
- localisée à gauche si vous franchissez un marquage longitudinal au sol, à gauche.

Le système ne vous alerte pas, si votre clignotant est activé, et pendant 20 secondes environ après l'arrêt de votre clignotant.

Remarques : Ce dispositif est conçu pour identifier le marquage des voies de circulation.

Dans certains cas particuliers, il peut déclencher une alerte non souhaitée, par exemple suite au franchissement d'un marquage de direction ou d'un marquage non normalisé.

L'efficacité du système peut être temporairement affectée par des conditions extérieures au véhicule :

- Détection difficile d'un marquage au sol suite à :
 - Effacement par usure.
 - Contraste faible avec le revêtement de la route.
- Salissure des capteurs suite à :
 - Circulation sous neige ou forte pluie.
 - Circulation sur route sale ou flaques d'eau.

En cas de perturbation prolongée, consultez le réseau CITROËN.

Le conducteur doit rester attentif et conserver une parfaite maîtrise de son véhicule.

PROJECTEURS DIRECTIONNELS

Cette fonction est associée aux projecteurs avec lampes au Xénon.

En feux de croisement ou en feux de route, elle permet au faisceau d'éclairage de suivre la direction de la route.

La qualité de votre éclairage en virage est considérablement améliorée.



Fonction activée



Fonction désactivée

Activation / Désactivation

Cette fonction est activable / désactivable dans le «Menu Général». Voir «Afficheurs multifonctions».

A la mise en route du moteur, le mode d'activation / désactivation de cette fonction choisi à l'arrêt du moteur est conservé.

Par défaut, cette fonction est activée.

Nota : A vitesse nulle ou très faible, ou en marche arrière, cette fonction est inactive.

Sur les véhicules équipés de feux diurnes, la fonction est activée uniquement si la commande d'éclairage est sur la position feux de croisement-route.

En cas de dysfonctionnement, le témoin «Feux de croisement» clignote.

Faites vérifier le système par le réseau CITROËN.

Il est recommandé de changer simultanément les lampes au Xénon suite à la défaillance de l'une d'entre elles.

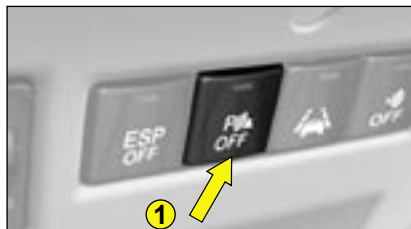

Des capteurs de proximité sont situés dans les **pare-chocs avant** et **arrière** de votre véhicule.

Lors de manœuvres en marche avant ou arrière, à une vitesse faible et inférieure à 10 km/h environ, ils vous informent de la présence d'un obstacle situé dans leur zone de détection par :

- un signal sonore émis par les haut-parleurs avant ou arrière,
- l'affichage de la silhouette de votre véhicule avec des pavés correspondant aux zones pour lesquelles un obstacle est détecté.

Lorsque le véhicule s'approche d'un obstacle, le signal sonore vous précise la position de cet obstacle par les haut-parleurs avant gauche ou droit et arrière gauche ou droit.



Version NaviDrive Couleurs



Version Afficheur C et NaviDrive Monochrome

- Lorsque le véhicule se rapproche de l'obstacle, le signal sonore devient de plus en plus rapide et les pavés s'affichent de plus en plus proches du véhicule.
- Lorsque l'obstacle est à moins d'environ 25 centimètres de l'arrière du véhicule, le signal sonore devient continu avec affichage du panneau **ATTENTION** sur l'afficheur.

Activation / Désactivation

Vous pouvez activer/désactiver l'aide au stationnement par un appui sur la commande 1. Si l'aide au stationnement est inactive, le voyant est allumé.

L'activation ou neutralisation de l'aide au stationnement est mémorisée à l'arrêt du véhicule.

Remarque : Le système est désactivé automatiquement si une remorque est attelée au véhicule.

Le montage de l'attelage devra être réalisé par le réseau CITROËN.

Fonctionnement :

- **au passage de la marche arrière**, un signal sonore vous avertit que le système est actif. La silhouette de votre véhicule s'affiche sur l'afficheur. Les obstacles situés à l'arrière ou à l'avant du véhicule pourront être détectés.
- **en marche avant** et à une vitesse inférieure à 10 km/h environ, point mort ou vitesse engagée, la silhouette du véhicule s'affiche sur l'afficheur dès la détection d'un obstacle à l'avant. Des obstacles situés à l'avant du véhicule pourront être détectés.

Remarques :

- Les capteurs de proximité ne pourront pas détecter les obstacles situés juste sous ou au-dessus des pare-chocs.
- Un objet fin tel qu'un piquet, une balise de chantier ou tout autre objet similaire, peut être détecté seulement au début de la manœuvre mais peut ne plus être détecté quand le véhicule arrive à sa proximité.
- Par mauvais temps et en hiver, assurez-vous que les capteurs ne sont pas recouverts par des salissures, du givre ou de la neige.

Verrouillage de l'intérieur

Un appui sur la commande **A** permet de commander le verrouillage et le déverrouillage centralisé électrique, lorsque les portes sont fermées.

L'ouverture des portes est toujours possible de l'intérieur.

Si l'une des portes est ouverte ou mal fermée, le verrouillage centralisé ne s'effectue pas.

Le témoin lumineux de la commande **A** signale 3 états :

- Il clignote lorsque les ouvrants sont verrouillés à l'arrêt et moteur arrêté.
- Il s'allume lorsque les ouvrants sont verrouillés et à partir de la mise du contact.
- Il s'éteint lorsque les ouvrants ne sont pas verrouillés.

Nota : la commande **A** est inactive lorsque le véhicule a été verrouillé par la télécommande ou la clé.

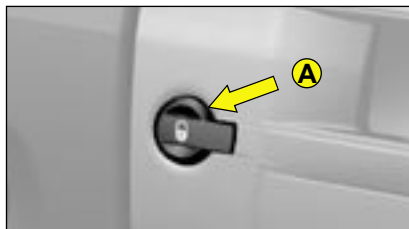

Sécurité anti-agression

Au démarrage du véhicule, le système verrouille automatiquement les portes dès que vous atteignez environ 10 km/h.

Nota : S'il y a ouverture d'une porte, celle-ci se verrouillera de nouveau automatiquement lorsque le véhicule atteindra environ 10 km/h.

Activation / Désactivation de la fonction

Après la mise du contact, effectuez un appui long sur la commande déverrouillage centralisé jusqu'à l'affichage d'un message.

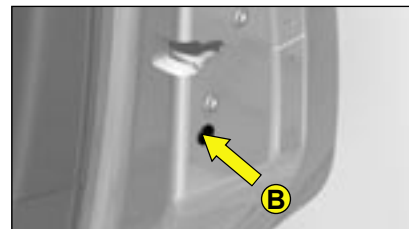

Commande manuelle (mode de secours)

Il est possible de verrouiller les portes du véhicule lors d'une panne électrique en actionnant la commande **B** de chaque porte.

Porte ouverte, introduisez par exemple l'extrémité de la clé dans la cavité et tournez.

Fermez la porte.

Après intervention, le fonctionnement normal reprend avec la commande de déverrouillage **A**, la télécommande ou la clé côté gauche.



Si vous décidez de rouler portes verrouillées, sachez que cela peut rendre plus difficile l'accès des secouristes dans le véhicule en cas d'urgence.

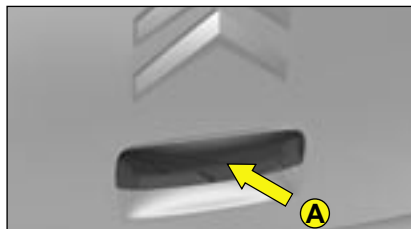

Hayon

Ouverture de l'extérieur

Appuyez vers le haut sur la palette **A** située entre les éclairateurs de plaque.

Sécurité antivol

Dans tous les cas, dès que le véhicule roule (au-dessus de 10 km/h) le hayon se verrouille automatiquement. Le hayon se déverrouille à l'ouverture d'une porte ou à l'aide de la commande de verrouillage/déverrouillage intérieure.



Fermeture du hayon

Abaissez le hayon, en utilisant les 2 zones de préhension, situées sur le garnissage intérieur du hayon.

Appuyez en fin de course.

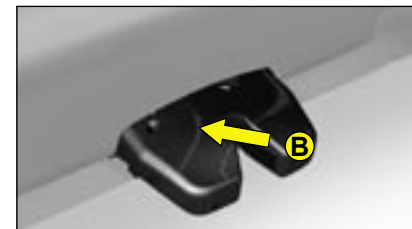

Déverrouillage de secours

En cas d'incident de fonctionnement au déverrouillage du hayon, la serrure peut être déverrouillée de l'intérieur du coffre :

- introduisez dans l'orifice **B** de la serrure un outil de type tournevis ;
- actionnez-le jusqu'au déverrouillage du hayon.

AÉRATION - CHAUFFAGE AIR CONDITIONNÉ

III



Entrée d'air

Veillez à la propreté de la grille extérieure d'entrée d'air et du collecteur, situés à la base du pare-brise (feuilles mortes, neige).

En cas de lavage du véhicule de type haute pression, évitez toute projection au niveau de l'entrée d'air.

Aérateurs

Les aérateurs de face sont munis de grilles pour orienter le flux d'air (haut-bas, droite-gauche) et de molettes permettant de réguler le débit d'air.

Circulation d'air

Un confort maximal est obtenu par une bonne répartition d'air dans l'habitacle, à l'avant comme à l'arrière.

Pour un fonctionnement optimal, veillez à ne pas obstruer les sorties d'air, situées sous les sièges avant.

Filtre à pollens / filtre anti-odeurs (charbon actif)

Votre installation est équipée d'un filtre qui permet d'arrêter certaines poussières et de limiter les odeurs.

Ce filtre doit être changé selon les prescriptions d'entretien (voir le carnet d'entretien).

Air conditionné

Quelle que soit la saison, l'air conditionné est utile, car il enlève l'humidité de l'air et la buée.

Pour conserver une bonne étanchéité du compresseur de climatisation, il est indispensable de faire fonctionner l'air conditionné au moins une fois par mois.

Pour être efficace, l'air conditionné ne doit être utilisé que vitres fermées.

En cas de traction d'une remorque importante et par très forte température extérieure, l'air conditionné peut s'interrompre momentanément si le refroidissement moteur l'impose.

L'eau provenant de la condensation du climatiseur peut s'évacuer par un orifice prévu à cet effet ; une flaque d'eau peut ainsi se former sous le véhicule à l'arrêt.

Il est recommandé de faire contrôler régulièrement le système d'air conditionné (voir le carnet d'entretien).

L'air conditionné utilise l'énergie du moteur lors de son fonctionnement. Il en résulte une légère hausse de la consommation.

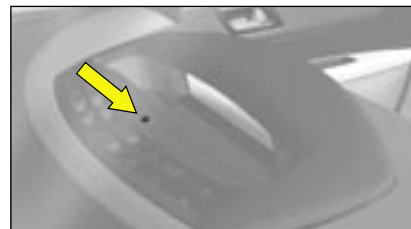

Capteur

La régulation automatique de l'air conditionné, à l'intérieur de l'habitacle, utilise le capteur d'ensoleillement, situé sur la planche de bord derrière le combiné.

Veillez à ne pas l'obturer.

Tableau de commande



1 - Réglage de la répartition d'air



Désembuage - Dégivrage.
Débit vers le pare-brise et les vitres latérales avant.



Débit vers le pare-brise, les vitres latérales avant et les pieds des passagers.



Débit vers les pieds des passagers avant et arrière.



Débit aux aérateurs de face.

La répartition de l'air pulsé peut être modulée à volonté en plaçant le répartiteur 1 sur une position intermédiaire.

Désembuage - Dégivrage du pare-brise et des vitres latérales avant

- Placez les commandes de température 4 et de débit d'air 3 en position maximum.
- Fermez les aérateurs centraux.
- Mettez l'air conditionné 6 en fonction, le voyant associé est allumé.

Nota : vous ne devez pas être en recirculation d'air.

2 - Recirculation d'air



Cette position permet de s'isoler d'odeurs ou de fumées extérieures désagréables. Par appui sur la commande 2, l'entrée d'air extérieur est condamnée, le voyant est allumé.

Elle doit être annulée dès que possible pour permettre le renouvellement de l'air dans l'habitacle et éviter l'embuage.

Pour désactiver la recirculation d'air, réappuyez sur la commande 2.

3 - Réglage de la vitesse du pulseur d'air

Le pulseur d'air ne fonctionne que moteur tournant. Pour obtenir un bon confort dans l'habitacle, cette commande ne doit pas rester en position «0».

4 - Réglage de la température d'air pulsé

5 - Dégivrage de la lunette arrière



Ne fonctionne que moteur tournant.

Une impulsion sur la commande **5** active le dégivrage électrique de la lunette arrière et, suivant version, des rétroviseurs extérieurs. Le voyant est allumé.

Il s'éteint automatiquement pour éviter une consommation de courant excessive.

Une impulsion interrompt le dégivrage.

Une nouvelle impulsion le remet en fonctionnement.

Remarque : Si le moteur est arrêté avant la fin du dégivrage, celui-ci reprendra à la prochaine mise en route du moteur.

6 - Air conditionné



L'air conditionné ne fonctionne que moteur en marche.

Appuyez sur la commande **6**. Le voyant est allumé.

La commande du pulseur d'air **3** ne doit pas être sur la position «**0**» pour obtenir de l'air conditionné.

L'air conditionné est obtenu en mélangeant de l'air chaud et de l'air réfrigéré. La commande de réglage de la température d'air pulsé **4** permet d'ajuster l'air conditionné, lorsque la commande **6** est en fonctionnement.

AIR CONDITIONNÉ AUTOMATIQUE BIZONE

Tableau de commande



1 - Afficheur



2 - Fonctionnement automatique

C'est le mode normal d'utilisation du système.

Un appui sur cette commande, confirmé par l'affichage de «**A/C**» et «**AUTO**», permet de gérer automatiquement et selon la température choisie l'ensemble des 5 fonctions suivantes :

- Débit d'air.
- Température dans l'habitacle.
- Répartition d'air.
- Air conditionné.
- Recirculation d'air.

Pour cela, il est donc conseillé de maintenir tous les aérateurs ouverts.

Nota : afin d'éviter l'embuage à l'intérieur du véhicule par temps frais ou humide, il est conseillé d'utiliser le mode **AUTO**.

3 - Réglage de la température côté gauche

4 - Réglage de la température côté droit

Pour afficher la température désirée, tournez la commande **3** ou **4** :

- A gauche pour diminuer la température.
- A droite pour augmenter la température.

La différence entre les températures droite et gauche ne peut être supérieure à 3.

Un réglage proche de 21 permet d'obtenir un bon confort. Néanmoins, selon votre besoin, un réglage compris entre 18 et 24 est usuel.

AIR CONDITIONNÉ AUTOMATIQUE BIZONE



L'affichage «**HI**» (high) correspond à une demande de chauffage maximal (au-delà de 27).



L'affichage «**LO**» (low) correspond à une demande d'air conditionné maximal (inférieur à 15).

Remarques :

- A l'entrée du véhicule, la température à l'intérieur peut être beaucoup plus froide (ou plus chaude) que la température de confort. Il n'est pas utile de modifier la température affichée pour atteindre rapidement le confort souhaité. Le système utilise automatiquement ses performances maximales pour compenser le plus rapidement possible l'écart de température.
- Lors des départs moteur froid, afin d'éviter une trop grande diffusion d'air froid, le pulseur n'atteindra que progressivement son niveau optimum.

Reprise manuelle d'une ou plusieurs fonctions

Il est possible de régler manuellement chacune des fonctions **5**, **7** et **8**.

L'affichage de la fonction «**AUTO**» s'éteint alors.

5 - Air conditionné



Appuyez sur la commande **5** pour arrêter l'air conditionné. Le symbole «**A/C**» s'éteint.

Afin d'éviter l'embuage à l'intérieur du véhicule par temps frais ou humide, il est conseillé d'utiliser le mode **AUTO**.

Pour le remettre en marche, réappuyez sur la commande **5**. Le symbole «**A/C**» s'affiche.

6 - Recirculation d'air



Par appui sur la commande **6**, l'entrée d'air extérieur est condamnée et le symbole associé s'affiche. Cette fonction est accessible par un appui sur une commande du volant.

Tout en maintenant les autres réglages, cette position permet de s'isoler d'odeurs ou fumées extérieures désagréables. Elle doit être annulée dès que possible pour permettre le renouvellement de l'air dans l'habitacle et le désembuage.

Pour désactiver la recirculation d'air, réappuyez sur la commande **6**.

7 - Réglage de la répartition d'air



Appuyez sur la commande **7** pour faire défiler successivement sur l'afficheur les débits d'air vers :



Le pare-brise et les vitres latérales avant.



Le pare-brise, les vitres latérales avant et les pieds des passagers.



Les pieds des passagers.



Les aérateurs centraux, latéraux et les pieds des passagers.



Les aérateurs centraux et latéraux.

III

8 - Débit d'air

Réglage de la vitesse du pulseur d'air ; appuyez sur la commande :



Pour l'augmenter.



Pour le diminuer.

Le niveau de débit d'air est indiqué sur l'afficheur par le remplissage progressif des pales du ventilateur.

Un appui sur la commande **8** désactive la fonction «**AUTO**». Pour le remettre en marche, réappuyez sur la commande **AUTO**.

Nota : pour éviter la buée et la dégradation de la qualité de l'air dans l'habitacle, veillez à maintenir un débit d'air suffisant.

9 - Dégivrage - Dégivrage du pare-brise et des vitres latérales avant



En fonctionnement, le voyant s'allume et le symbole apparaît sur l'afficheur.

Cette commande permet le dégivrage ou le désembuage rapide du pare-brise. Elle agit automatiquement sur le débit du pulseur d'air, la répartition d'air, l'air conditionné et l'entrée d'air.

Pour l'arrêter, réappuyez sur la commande **9** ou sur la commande **AUTO**.

10 - Dégivrage - Dégivrage de la lunette arrière



En fonctionnement, le voyant s'allume et le symbole apparaît sur l'afficheur.

Cette commande permet le dégivrage ou le désembuage rapide de la lunette arrière.

Il s'éteint automatiquement pour éviter une consommation de courant excessive.

Pour l'arrêter, réappuyez sur la commande **10**.

Le retour au fonctionnement automatique est obtenu en appuyant sur la commande **AUTO.**

SIÈGES ARRIÈRE

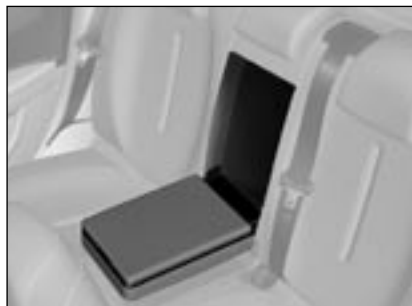

Accoudoir arrière

Abaissez-le pour accéder à l'étagère de rangement située sur le dossier.

Soulevez le couvercle. Il comporte un bac de rangement ainsi que deux porte-gobelets et deux porte-stylos.

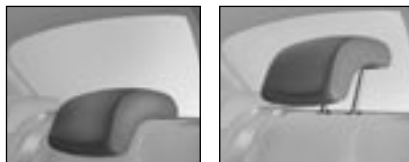

Appuis-tête arrière

Les appuis-tête arrière disposent de deux positions :

- Une position rangée lorsque le siège n'est pas occupé.
- Une position déployée pour assurer la sécurité des passagers, en le remontant jusqu'au point de blocage, **y compris avec un siège enfant face à la route.**

Pour les descendre, appuyez sur la commande de déverrouillage.

Pour les enlever, tirez-les vers le haut jusqu'en butée et appuyez sur la commande de déverrouillage.

Nota : Ne roulez jamais sans les appuis-tête.



Avant toute manipulation

Pour éviter toute détérioration des ceintures de sécurité et pour ne pas les coincer, maintenez-les soigneusement sur les côtés du dossier.



Dossier

Rangez les appuis-tête.

Appuyez sur la commande **A** placée à l'extrémité du dossier et basculez complètement vers l'avant.

Le dossier de la banquette peut être rabattu en deux parties. Lors de la remise en place du dossier, assurez-vous de son bon verrouillage.

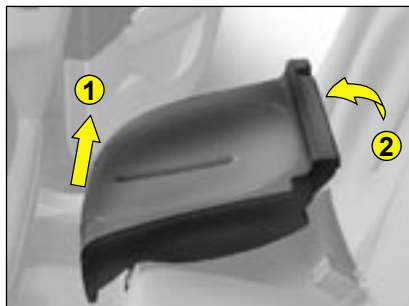

Banquette rabattable

Soulevez l'avant de l'assise (flèche 1), puis basculez-la contre les dossiers des sièges avant (flèche 2). Lors de la remise en place de l'assise, assurez-vous que les brins des ceintures de sécurité soient bien en place.

Appuyez sur la commande **A** et basculez le dossier.

Nota : Lorsque vous rabattez partiellement la banquette, vous devez également rabattre le dossier correspondant.

Lorsque vous manipulez les sièges arrière, ne coincez pas les ceintures et positionnez correctement les boîtiers de verrouillage des ceintures de sécurité.

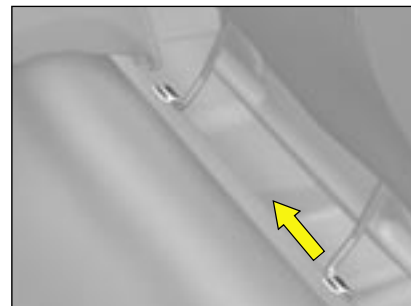

Démontage de l'assise

Les assises arrière sont démontables pour augmenter les capacités de rangement.

Déboîtez l'une des articulations de son logement, puis dégagez la deuxième pour sortir l'ensemble de l'assise.





L'airbag passager peut être neutralisé.

Neutralisation de l'airbag frontal passager

Pour pouvoir utiliser un siège enfant «dos à la route» en place passager avant, il est impératif de neutraliser l'airbag passager.

Pour cela :

- Contact coupé introduisez la clé dans le contacteur **A**, localisé dans la boîte à gants.
- Tournez la clé sur la position «**OFF**», l'airbag passager est neutralisé.

Le témoin de neutralisation de l'airbag frontal passager du combiné, s'allume fixe contact mis.



Pour réactiver l'airbag frontal passager

N'oubliez pas de réactiver la fonction airbag.

Pour cela, contact coupé :

- Introduisez et tournez la clé sur la position «**ON**». L'airbag est activé.

Le témoin du combiné s'allume quelques secondes à la mise du contact.



En cas de dysfonctionnement, le témoin «défaut airbag» s'allume.

En place passager avant, il est impératif de neutraliser l'airbag frontal passager dès lors qu'un siège enfant «dos à la route» est installé à cette place.

Sinon l'enfant risque d'être tué ou gravement blessé lors du déploiement de l'airbag.

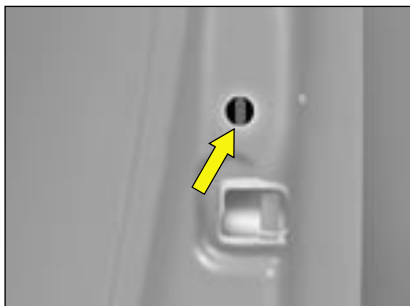

Commande manuelle

La condamnation des portes arrière est assurée par le basculement du levier.

Quand la sécurité manuelle est enclenchée, l'encoche est horizontale.



Nota : contact mis, si la sécurité enfant est activée pour les deux portes arrière, le témoin s'allume sur la commande du tableau de bord.

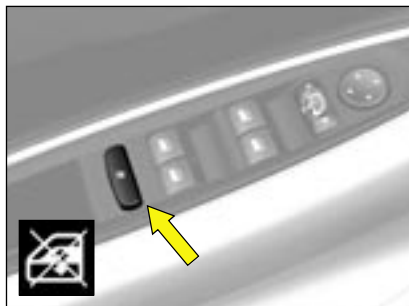

Commande électrique

La sécurité électrique est activée par un appui sur la commande placée à l'arrière de la platine lève-vitres. Elle permet de neutraliser la manoeuvre des vitres arrière électriques et des portes.

L'ouverture des portes reste possible de l'extérieur du véhicule si celui-ci n'est pas verrouillé.

Nota : L'activation de la fonction est signalée par l'allumage du témoin accompagné d'un message.



A la mise du contact, le témoin s'allume puis s'éteint 10 secondes environ après la mise en route du moteur.

MOYENS DE RETENUE POUR ENFANTS

SIEGES ENFANTS fixés avec la ceinture de sécurité

Conformément à la Directive 2000/3, le tableau vous indique dans quelle mesure chaque place de votre véhicule peut recevoir un siège enfant se fixant avec la ceinture de sécurité et homologué en «universel» en fonction du poids de l'enfant.

Consultez la partie «Précautions d'utilisation», chapitre «Sécurité des enfants» en fin de notice pour installer votre enfant dans les meilleures conditions de sécurité.

Place(s)		Poids de l'enfant			
		<10 kg et < 13 kg (groupes 0 et 0+)	9 - 18 kg (groupe 1)	15 - 25 kg (groupe 2)	22 - 36 kg (groupe 3)
Passager avant (a)	Siège fixe	U	U	U	U
	Siège réglable en hauteur	U(R)	U(R)	U(R)	U(R)
Arrière latérales		U	U	U	U
Arrière centrale		L2	X	L4	L4

U : Place adaptée à l'installation d'un siège enfant universel dos à la route et d'un siège enfant universel face à la route.

U(R) : Place adaptée à l'installation d'un siège enfant universel dos à la route et d'un siège face à la route. Le siège du véhicule doit être réglé dans sa position la plus haute.

(a) En place passager avant, il est impératif de neutraliser l'airbag frontal passager dès lors qu'un siège enfant «dos à la route» est installé à cette place.

Avant d'installer votre enfant en place passager avant, consultez la législation en vigueur dans votre pays sur le transport des enfants à cette place.

L-: Seuls les sièges enfant indiqués peuvent être installés à la place concernée (suivant destination).

X : Place non adaptée à l'installation d'un siège enfant du groupe de poids indiqué.

Suivez scrupuleusement les indications de montage du siège enfant portées dans la notice d'installation du fabricant du siège.



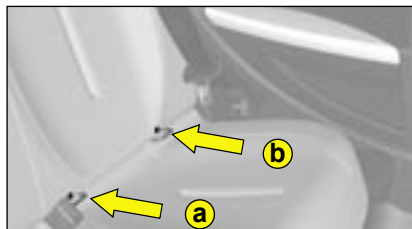

Les ancrages ISOFIX et le système de fixation ISOFIX

Les places arrière latérales de votre véhicule sont équipées en ancrages ISOFIX réglementaires.

Il s'agit de 3 anneaux pour chaque place :

- Deux anneaux «inférieurs» **a** et **b** situés entre le dossier et l'assise du siège du véhicule. Ils sont distants d'environ 28 cm.
- Un anneau «supérieur» **c** situé dans le coffre entre le passage de roue et le dossier de siège.

Les sièges enfant ISOFIX sont équipés de deux verrous qui viennent facilement s'ancrer sur les deux anneaux «inférieurs» **a** et **b**.

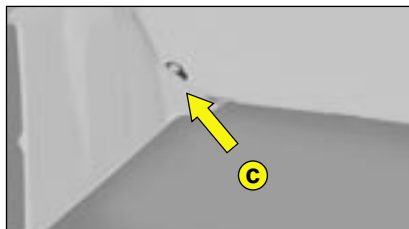

Certains sièges enfant ISOFIX sont aussi équipés d'une sangle supérieure qui vient s'accrocher sur l'anneau ISOFIX «supérieur» **c**.

Pour attacher la sangle supérieure, levez l'appui-tête du siège du véhicule puis passez le crochet entre ses tiges. Fixez ensuite le crochet sur l'anneau «supérieur» **c** et tendez la sangle supérieure.

Dans tous les cas, l'appui-tête doit être levé au maximum.

Ce système de fixation est prévu pour des enfants pesant jusqu'à 18 kg.

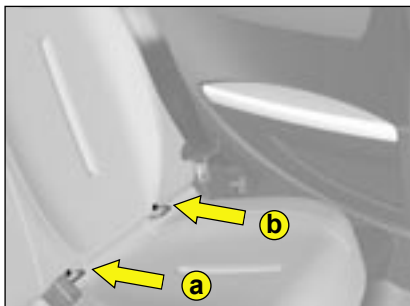

La mauvaise installation d'un siège enfant dans un véhicule compromet la protection de l'enfant en cas de collision. Le système ISOFIX vous permet de limiter ces risques de mauvaise installation. Ce système de fixation ISOFIX vous assure un montage fiable, solide et rapide du siège enfant dans votre véhicule.

Le siège enfant ISOFIX recommandé dans votre véhicule est : Le RÖMER Duo ISOFIX :

Il est commercialisé au sein du réseau CITROËN. Il est équipé d'une sangle supérieure et est homologué en tant que siège enfant «ISOFIX universel».

Lorsqu'il est installé à l'arrière, le siège avant du véhicule doit être réglé de telle sorte que les pieds de l'enfant ne touchent pas le dossier du siège avant.

Ce siège enfant ISOFIX peut également s'installer aux places non équipées en ancrage ISOFIX. Dans ce cas, il est obligatoirement attaché au siège du véhicule par la ceinture de sécurité.

III



En place passager avant, il est impératif de neutraliser l'airbag frontal passager dès lors qu'un siège enfant «dos à la route» est installé à cette place. Sinon, l'enfant risquerait d'être tué ou gravement blessé lors du déploiement de l'airbag.

Suivez scrupuleusement les indications de montage du siège enfant portées dans la notice d'installation du fabricant du siège.

ÉCLAIRAGE INTÉRIEUR

1 - Spots de lecture

Une impulsion sur l'une des commandes allume ou éteint le spot de lecture correspondant.

Ils fonctionnent contact mis et en dehors du mode économie.



III

2 - Plafonniers avant et arrière



Dans cette position, le plafonnier s'éclaire à l'ouverture d'une porte et du coffre.



Dans cette position, il est neutralisé et éteint en permanence.

A l'avant, les spots de lectures sont neutralisés.



Dans cette position, l'éclairage est permanent.

Allumage automatique des plafonniers

- A l'entrée du véhicule :

Ils s'allument dès le déverrouillage du véhicule ou à l'ouverture d'une porte.

Ils s'éteignent au bout de 30 secondes portes fermées, ou à la mise du contact.

- A la sortie du véhicule :

Ils s'allument dès le retrait de la clé du contact (temporisation d'environ 30 secondes), ou à l'ouverture d'une porte.

Ils s'éteignent au bout de 30 secondes toutes portes fermées ou immédiatement au verrouillage du véhicule.

ÉCLAIRAGE INTÉRIEUR



Éclaireur de boîte à gants

Automatique à l'ouverture du couvercle.

Ne fonctionne pas contact coupé.



Éclaireur de coffre

L'éclaireur du coffre s'allume à l'ouverture du hayon.



Eclaireurs de seuil

Ils s'allument automatiquement à l'allumage des plafonniers.



Boîte à gants

Pour ouvrir, tirez sur la poignée et abaissez le couvercle.

La boîte à gants comporte :

- Des emplacements porte-stylos, porte-lunettes, de cartes de type carte de téléphone.
- Trois prises pour le branchement d'un appareil audio/vidéo.
- Une buse de ventilation **A** obturable manuellement. Elle débite le même air conditionné que les aérateurs.



Par mesure de sécurité, la boîte à gants doit rester fermée en roulant.



Tiroir de rangement

Pour ouvrir : appuyez au centre du tiroir.

Pour vous permettre de récupérer un objet, un orifice a été prévu pour soulever le fond du tiroir.

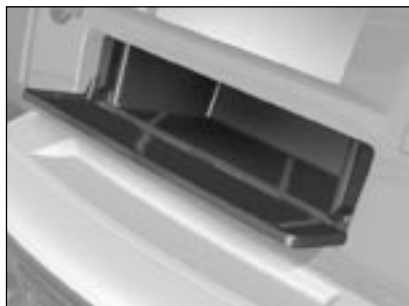

Volet de rangement

Pour ouvrir : appuyez au centre.

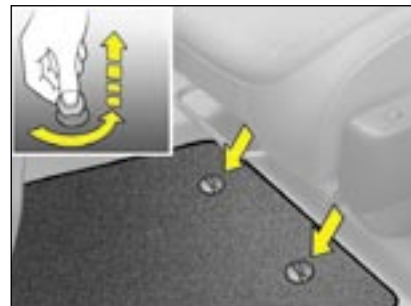

Surtapis

Utilisez exclusivement les fixations fournies dans la pochette jointe.

Lors du démontage du surtapis côté conducteur :

- reculez le siège au maximum,
- dévissez à fond les fixations,
- retirez les fixations, puis le surtapis.

Au remontage, positionnez correctement le surtapis et remettez les fixations en appuyant.

Vérifiez la bonne tenue du surtapis.

Pour éviter toute gêne sous les pédales :

- n'utilisez que des surtapis adaptés aux fixations déjà présentes dans le véhicule. L'utilisation de ces fixations est impérative.
- ne superposez jamais plusieurs surtapis.



Bacs de rangement de portes avant et panneaux arrière



Vide-poches de console centrale avant



Aumônières





Pare-soleil

Pour éviter l'éblouissement de face, rabattez le pare-soleil vers le bas.

En cas d'éblouissement par les vitres des portes, dégagez le pare-soleil de son attache centrale et faites-le pivoter latéralement.

Les pare-soleil passager et conducteur comportent un miroir occultable.

Pare-soleil avec éclairage du miroir

S'éclaire automatiquement à l'ouverture du volet d'occultation du miroir, contact mis.



Rangement porte-lunettes

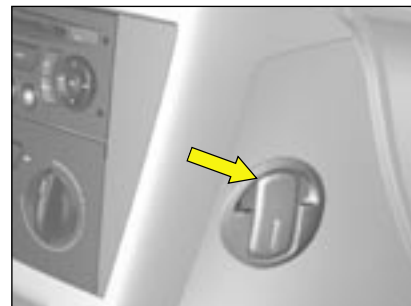

Crochet porte sac

- Appuyez sur la partie inférieure pour déployer le crochet.
- Appuyez sur la partie supérieure pour ranger le crochet.

Poignées de maintien/ Crochets porte-cintre





Allume-cigares

Fonctionne contact mis.

Appuyez et attendez quelques instants le déclenchement automatique. L'allume-cigares remontera légèrement pour faciliter sa préhension.

Prise accessoires 12 volts

(Puissance maxi : 150 Watts)

Fonctionne contact mis.

Elle est située sur la console centrale.



Cendrier

Pour vider le cendrier, soulevez la partie arrière et tirez vers vous.

Remontage

Repositionnez la partie avant du cendrier, puis appuyez sur la partie arrière.

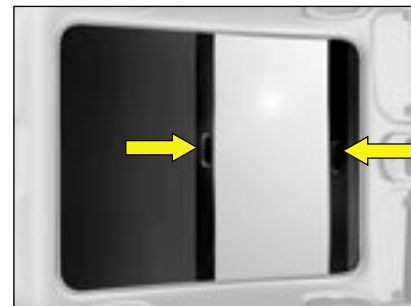

Toit panoramique

Le toit est équipé de deux rideaux opaques positionnés à l'avant et à l'arrière.

Pour fermer le rideau avant, tirez la poignée vers l'arrière.

Pour fermer le rideau arrière, tirez la poignée vers l'avant.

Les rideaux sont équipés d'un système de ralentissement qui permet le rangement des rideaux dès que vous les lâchez.

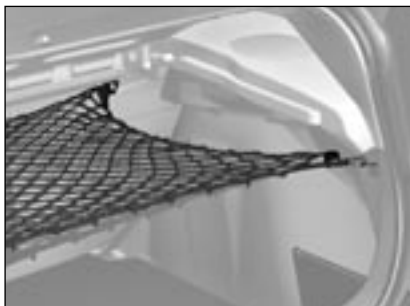

Anneaux d'arrimage

Utilisez les 2 fixations arrière latérales et les 6 anneaux d'arrimage sur le plancher du coffre et le dossier de la banquette arrière pour fixer vos charges.

Pour des raisons de sécurité, en cas de freinage important, il est recommandé de placer les objets lourds sur le plancher le plus près possible du dossier de la banquette.

Filet de maintien

Il permet de maintenir les objets rangés dans le coffre.

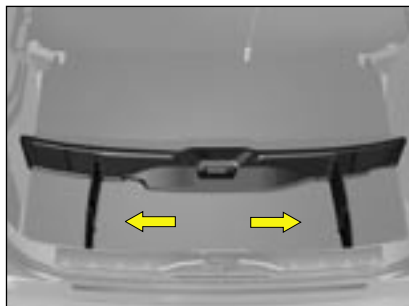

Compartimentage de coffre

Pour maintenir des objets isolés dans le coffre, il est possible de déployer des cloisons pour créer 3 compartiments sur le plancher.

Mise en place

- Tirez sur la poignée.
- Rabattez correctement les côtés des cloisons pour solidifier l'ensemble.

Nota : Avant toute manœuvre veillez au bon positionnement du tapis de coffre.

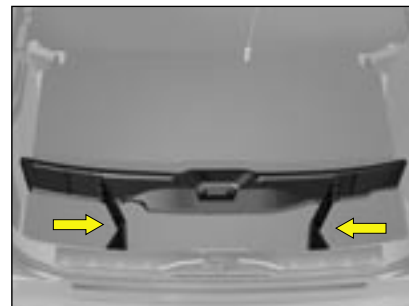

Rangement

- Poussez les côtés vers le centre.
- Poussez vers l'arrière.



Crochet de coffre



Dépose (modèle 3 portes)

- Décrochez les cordons.
- Soulevez légèrement puis tirez en inclinant légèrement sur le côté.



Dépose (modèle 5 portes)

- Décrochez les cordons.
- Soulevez légèrement, puis tirez.

**Ne placez pas d'objets durs ou lourds sur la tablette.
Ils pourraient détériorer les filaments chauffants de la lunette
arrière et devenir des projectiles dangereux en cas de freinage
 Brusque ou de choc.**

PARFUMEUR D'AMBIANCE

III



Le parfumeur d'ambiance est placé à droite de l'aérateur central.

Vous pouvez arrêter et régler le débit d'air parfumé, à l'aide de la molette 1.

Nota : Les aérateurs centraux doivent être ouverts.



Pour disposer une cartouche, enlevez le bouchon **A** situé sur le dessus de la tête de la cartouche et insérez-la dans le système.



Pour retirer la cartouche, prenez le bouchon **A** de la nouvelle cartouche que vous disposez sur la cartouche à retirer. Tirez.

Les recharges sont à renouveler périodiquement.

Elles sont disponibles selon le pays sur le site Internet CITROËN.

Par mesure de sécurité, utilisez uniquement le parfumeur d'ambiance et les cartouches pour l'usage prévu et conformément au mode d'emploi. Conservez l'emballage des cartouches avec les instructions et précautions d'emploi.

Ne démontez pas les cartouches

Ne touchez pas la mèche parfumée.

N'essayez jamais de recharger le parfumeur ou les cartouches avec un parfum autre que ceux CITROËN.

Conservez hors de la portée des enfants et des animaux.

Évitez le contact avec la peau ou les yeux.

En cas d'ingestion, consultez un médecin et montrez-lui l'emballage ou l'étiquette.

Il ne faut pas installer, ni enlever, ni ajuster une cartouche en roulant.

PRÉÉQUIPEMENT RADIO POSE DES HAUT-PARLEURS



Option autoradio CITROËN

Voir la notice jointe dans la pochette des documents de bord.

Raccordement autoradio

Consultez le réseau CITROËN.

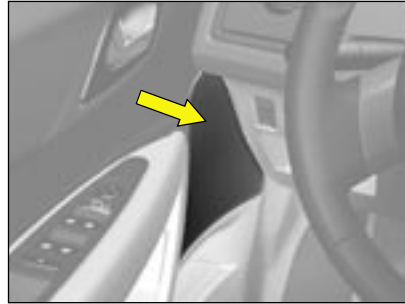

Pose des haut-parleurs avant et arrière

Consultez le réseau CITROËN.

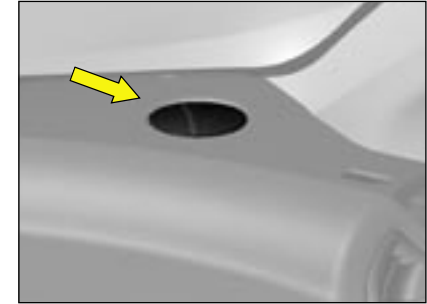

Sur la planche de bord

Deux tweeters situés aux extrémités de la planche de bord. Déclipez et tirez sur la grille, connectez les tweeters, montez-les sur la grille en leur faisant effectuer 1/4 de tour, replacez les grilles.





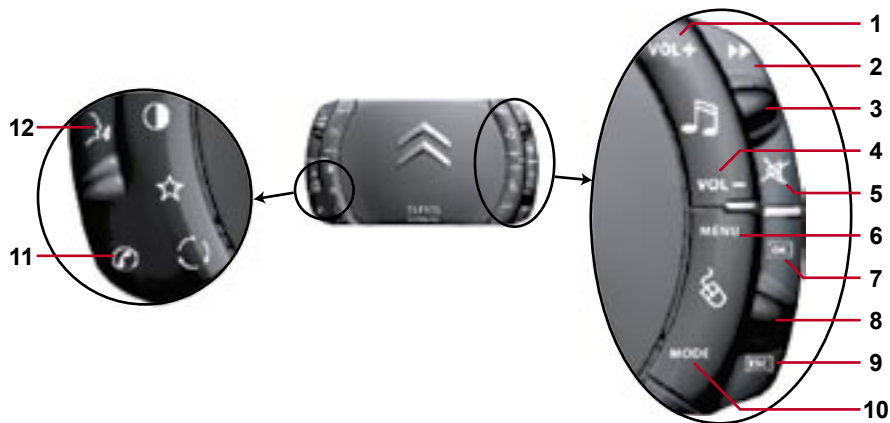
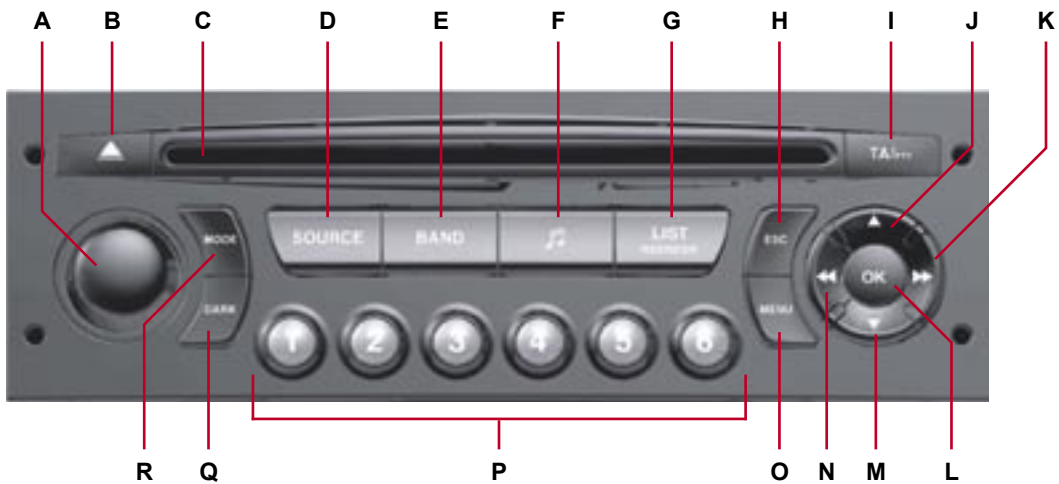

SYSTÈME AUDIO COMPACT DISQUE RDS AVEC CHANGEUR CD



IV





COMMANDES PAR TOUCHES



A		Marche / Arrêt. Réglage Volume.	L	OK	Commande de validation et d'activation/ désactivation de certaines fonctions. Si votre véhicule est équipé du système Bluetooth® : Décrocher, raccrocher.
B		Éjection du CD.	M		Source radio : Recherche manuelle des fréquences inférieures. Source changeur de CD/MP3 : Sélection du CD/Dossier-CD suivant. Autres : Défilement dans le menu Général.
C		Logement CD.	N		Source radio : Recherche automatique des fréquences inférieures. Source CD, changeur de CD et MP3 : Recherche des plages précédentes. - Appui long : Écoute accélérée en retour rapide. Autres : Dans les menus, choix de vos réglages. Si votre véhicule est équipé du système Bluetooth® : Sélection des caractères.
D	SOURCE	Un appui : Sélection de la source (Radio, CD, Changeur de CD).	O	MENU	Affichage du menu Général. Dans certains pays, cette commande est désactivée en roulant.
E	BAND/ AST	Appui court : Sélection des bandes de fréquences et des séries de mémoires. Appui long : Mémorisation automatique (Autostore).	P	1-6 1-5	Source radio : - Appui court : Rappel des stations mémorisées. - Appui long : Mémorisation. Source Changeur de CD : Sélection d'un CD.
F		Appel des réglages audio : Ambiances sonores, graves, aigus, loudness, fader, balance, volume asservi à la vitesse.	Q	DARK	Permet par appuis courts successifs : - Un appui : Affichage de la radio, de l'heure et de la température uniquement. - Deux appuis : Extinction complète (afficheur noir). - Trois appuis : Retour à l'affichage standard.
G	LIST	Source radio : - Appui court : Affichage de la liste des stations de radio disponibles 30 maxi. - Appui long : Mise à jour de la liste des stations. Source CD : Affichage de la liste des plages du CD.	R	MODE	Sélection du type d'information affichée.
H	ESC	Appui court : Annulation de l'opération en cours ou effacement d'un affichage superposé. Appui long : Retour à l'affichage permanent.	S		Changeur de CD.
I	TA/ PTY	Appui court : Fonction TA (informations routières). Appui long : Fonction PTY (sélection du type de programme).			
J		Source radio : Recherche manuelle des fréquences supérieures. Source changeur de CD/MP3 : Sélection du CD/Dossier-CD précédent. Autres : Défilement dans le menu Général.			
K		Source radio : Recherche automatique des fréquences supérieures. Source CD, changeur de CD et MP3 : Recherche des plages suivantes. - Appui long : Écoute accélérée en avance rapide. Autres : Dans les menus, choix de vos réglages. Si votre véhicule est équipé du système Bluetooth® : Sélection des caractères.			

COMMANDES AU VOLANT

Les commandes au volant permettent d'accéder à certaines fonctions, sans avoir à utiliser les commandes de l'autoradio-CD.

IV

1	VOL +	Augmentation du volume
2		Source radio : Appui court : Recherche automatique des fréquences supérieures. Source CD et changeur de CD : Appui court : Recherche des plages suivantes. Appui long : Écoute accélérée en avance rapide.
3		Source radio : Défilement des stations mémorisées. Source CD et MP3 : Recherche de la plage. Source Changeur de CD : Sélection du CD suivant ou précédent.
4	VOL -	Diminution du volume.
5		Mute Premier appui : Arrêt momentané du son. Deuxième appui : Rétablissement du son.
6	MENU	Accès au menu général pour activer/ désactiver ou choisir les réglages de votre véhicule. Dans certains pays, cette commande est désactivée en roulant.
7	OK	Dans un menu, une liste, un alphabet : Validation de la fonction, de l'élément ou de la valeur choisie. Si votre véhicule est équipé du système Bluetooth® : Décrocher, raccrocher
8		Sélection des éléments suivants ou précédents d'un menu dans un écran, d'une liste, d'un alphabet.
9	ESC	Appui court : Annulation de l'opération en cours. Appui long : Retour à l'affichage permanent.

10	MODE	Sélection du type d'information affichée en partie droite de l'afficheur et pour l'afficheur A, choix de l'activation/désactivation de vos fonctions et de vos réglages.
11		Si votre véhicule est équipé du système Bluetooth® : Appui : Affichage du menu « Répertoire ».
12		Si votre véhicule est équipé du système Bluetooth® : Appui : Activation de la reconnaissance vocale.

Afficheur A



Afficheur C



Caractéristiques techniques

Votre autoradio compatible Bluetooth® possède :

- 3 gammes d'onde (MW/LW/FM).
- Un bituner avec RDS EON PTY, affichage du nom PS, suivi de programme RDS, info trafic TA, 24 présélections (18 FM - 6 MW/LW), mémorisation automatique des meilleures stations AST.
- Un lecteur CD compatible MP3.
- Une puissance audio de 4x35 W.

Marche / Arrêt

La clé de contact étant en position Marche **M**, appuyez sur la commande **A** pour mettre en marche ou arrêter l'autoradio.

Nota :

- Si l'autoradio était en marche avant la coupure du contact véhicule, il se remettra automatiquement en marche dès la remise du contact. Vous n'aurez pas besoin d'appuyer sur la commande **A**.
- Après une coupure du contact, vous pouvez également remettre en marche l'autoradio sans que la clé de contact soit présente. La mise en marche se fait en appuyant sur la commande **A** et l'autoradio s'arrêtera au bout d'environ **30** minutes.

Système antivol

Cet autoradio est codé de manière à fonctionner uniquement sur votre véhicule. Il serait inutilisable en cas d'installation sur un autre véhicule.

Nota :

Le système antivol est automatique et ne nécessite aucune intervention de votre part.

Sélection de la source

Pour sélectionner la source Radio, CD (CD déjà inséré et source Radio activée), ou Changeur de CD, appuyez sur la commande **D**.

L'introduction d'un CD lance automatiquement sa lecture.

Nota :

La source sélectionnée est mémorisée à l'arrêt de l'autoradio.

Réglage du volume

Tournez la commande **A** pour augmenter ou diminuer le volume sonore.

Vous pouvez aussi augmenter ou diminuer le volume à l'aide des commandes **1** et **4** au volant.

Nota :

- Le volume sonore à l'arrêt de l'autoradio sera le même lors de la prochaine mise en marche.
- Le volume sonore de l'autoradio est automatiquement corrigé en fonction de la vitesse, si la fonction «volume asservi» est activée.

Arrêt momentané du son

Appuyez sur la commande **5** au volant pour activer cette fonction.

Le son est interrompu, quelle que soit la source utilisée.

Pour rétablir le son, appuyez sur l'une des commandes au volant.

Réglage de la sonorité

Chaque appui sur la commande **F** affiche le paramètre à régler : le choix d'ambiances sonores prédéfinies, les graves, les aigus, le loudness, le fader (répartition sonore avant/arrière), la balance (répartition sonore gauche/droite) et le volume en fonction de la vitesse.

Les commandes **K** ou **N** vous permettent de modifier les valeurs de la fonction affichée.

Nota :

- La sélection d'une ambiance sonore règle automatiquement les graves et les aigus. Ceux-ci peuvent être modifiés.

Pour retrouver les réglages d'origine des ambiances musicales, remettez les graves et les aigus à zéro.

- Le réglage du loudness, et ceux des graves et des aigus quand ils sont disponibles, sont propres à chaque source et à chaque ambiance musicale.
- Si vous laissez l'autoradio sans action pendant quelques secondes, il repassera en affichage normal.

Remarques sur la réception radio

Votre autoradio sera soumis à des phénomènes que vous ne rencontrez pas dans le cadre de votre installation domestique.

En effet, la réception en AM comme en FM est sujette à des perturbations diverses ne mettant pas en cause la qualité de votre installation, mais dues à la nature des signaux et de leur propagation.

En AM, vous pourrez noter des perturbations lors de passages sous des lignes à haute tension, sous des ponts ou dans des tunnels.

En FM, l'éloignement de l'émetteur, la réflexion du signal sur des obstacles (montagnes, collines, immeubles, etc.), les zones d'ombres (pas de recouvrement par les émetteurs) peuvent entraîner des perturbations de réception.

Sélection de la source radio

Appuyez sur la commande **D** pour sélectionner la source.

Sélection d'une bande de fréquences et d'une série de mémoires

Par appui successifs sur la commande **E**, l'autoradio passe successivement sur les séries de mémoires FM1, FM2 et FM3, correspondant aux fréquences FM et sur la série de mémoires MW/LW, correspondant aux fréquences AM.

Recherche manuelle

La recherche manuelle s'effectue à l'aide des commandes **J** ou **M**.

En maintenant l'une des commandes **J** ou **M** appuyée, vous obtiendrez un défilement continu de la fréquence. Le défilement s'arrête dès que vous relâchez la commande. L'autoradio reste calé sur la fréquence affichée.

Sensibilité de recherche

Il est possible d'effectuer les recherches automatiques suivant deux niveaux de sensibilité :

- Pour capter les émetteurs les plus puissants, choisissez le mode de recherche locale «LO» (option par défaut).
- Pour capter les émetteurs plus faibles ou plus lointains, choisissez le mode de recherche sensible «DX».

La recherche d'une station s'effectue d'abord en sensibilité «LO» (locale), puis en sensibilité «DX» (distante).

Pour effectuer directement une recherche en sensibilité «DX» (distante), appuyez deux fois de suite sur l'une des commandes **K** ou **N**.

Recherche automatique

Appuyez brièvement sur l'une des commandes **K** ou **N**, pour respectivement écouter la station suivante ou précédente, dans la bande de fréquences choisie.

En maintenant l'une des commandes **K** ou **N** appuyée, vous obtiendrez un défilement continu de la fréquence. Le défilement s'arrête sur la première station rencontrée dès que vous relâchez la commande.

Vous pouvez aussi effectuer cette opération à l'aide de la commande **2** au volant.

Si l'autoradio n'arrivait pas à capter une station dont vous connaissez la fréquence (cas d'un niveau de réception très faible), vous pouvez effectuer une recherche manuelle de cette station.

Affichage et sélection d'une station disponible autour du véhicule

Appuyez brièvement sur la commande **G** pour afficher la liste des stations, celle-ci est mise à jour toutes les **10** minutes.

Vous pouvez également mettre à jour cette liste à tout moment en effectuant un appui long sur la commande **G**.

Pour écouter l'une de ces stations, sélectionnez-la à l'aide des commandes **J** ou **M** et validez à l'aide de la commande **L**.

Mémorisation manuelle

Sélectionnez la bande de fréquences et la série de mémoires désirées à l'aide de la commande **E**.

Choisissez une station par recherche automatique ou manuelle.

Maintenez appuyée pendant plus de deux secondes l'une des commandes de présélection **1** à **6** du clavier **P**.

Le son est momentanément coupé, le retour de celui-ci confirme que la station a bien été mémorisée.

Mémorisation automatique d'émetteurs (fonction Autostore)

En FM, si vous maintenez appuyée pendant plus de deux secondes la commande **E**, votre autoradio mémoriserait automatiquement les 6 meilleurs émetteurs sur la série de mémoires FM3.

L'afficheur indique «FM AST».

L'autoradio mémorise les 6 meilleurs émetteurs en effaçant les 6 précédemment mémorisés.

Après la mémorisation, l'autoradio passe directement sur la mémoire 1 de la série de mémoires FM3.

Nota :

- Si la demande d'informations routières a été engagée (voir SYSTEME RDS), les émetteurs offrant cette possibilité sont mémorisés en priorité.

Lorsqu'aucun émetteur n'a pu être trouvé, les émetteurs précédemment mémorisés sont conservés.

- Lorsque moins de 6 émetteurs ont été trouvés, les mémoires non remplies restent vides.

Rappel des stations mémorisées

Appuyez brièvement sur la commande **E** pour choisir la bande de fréquences et la série de mémoires désirées.

Un appui bref sur l'une des commandes de présélection **1** à **6** du clavier **P** provoque le rappel de la station mémorisée correspondante. Vous pouvez aussi effectuer cette opération à l'aide de la commande **3** au volant.

Lorsqu'il s'agit d'une station RDS, la fréquence apparaît quelques secondes avant le nom de celle-ci.

Pour les stations RDS, le rappel d'une station peut provoquer la recherche de la fréquence correspondant à la région où vous vous trouvez (voir système RDS).

Utilisation de la fonction RDS (radio data system) sur bande FM

La plupart des stations de radio FM utilisent le système RDS dont est équipé votre autoradio.

Le système RDS permet à ces stations de transmettre des données non sonores en plus de la diffusion de leur programme. Les données ainsi diffusées vous permettent l'accès à diverses fonctions décrites dans ce chapitre dont les principales sont l'affichage du nom de la station, l'écoute temporaire de flash d'informations routières ou le suivi automatique de station. Il vous permet de rester à l'écoute de la station choisie quelle que soit la fréquence qu'elle utilise dans les différentes régions que vous traverserez.

Suivi des stations rds

L'autoradio conserve la meilleure réception possible. Il vérifie sans cesse la liste des autres fréquences correspondant à la station radio captée et sélectionne automatiquement la meilleure fréquence (si la station émet sur plusieurs émetteurs ou fréquences).

Activation/désactivation des fonctions RDS

Les fonctions RDS sont accessibles à partir des deux menus suivants :

- Menu Général (appui sur la commande **O**).
- Menu Audio (appui sur la commande **L**).

Pour activer/désactiver les fonctions RDS sur l'afficheur C :

1. Appuyez sur la commande **O**.
2. Sélectionnez à l'aide des commandes **J** ou **M** l'icône AUDIO.
3. Confirmez votre choix par un appui sur la commande **L**.
4. Sélectionnez le sous-menu Préférence Bande FM à l'aide des commandes **J** ou **M**. Confirmez votre choix par un appui sur la commande **L**.
5. Sélectionnez le suivi des Stations RDS à l'aide des commandes **J** ou **M**.
6. Validez votre choix à l'aide de la commande **L**.
7. A l'aide de la commande **L**, cochez/décochez pour activer/désactiver la fonction.
8. Validez votre choix en sélectionnant «**OK**» sur l'afficheur.

Pour activer/désactiver les fonctions RDS sur l'afficheur A :

1. Appuyez sur la commande **O**.
2. Sélectionnez à l'aide des commandes **J** ou **M** l'icône AUDIO-CD.
3. Sélectionnez le suivi des Stations RDS à l'aide des commandes **J** ou **M**. Le système vous indique l'état activé ou inactivé de la fonction.
4. Modifiez cet état à l'aide des commandes **K** ou **N**.
5. Ensuite veuillez attendre la disparition de l'affichage.

Nota :

Si la fonction RDS est activée :

- Le «**RDS**» sur l'afficheur s'allume si la station reçue utilise le système RDS avec suivi de fréquences.
- Le «**RDS**» sur l'afficheur est barré si la station reçue utilise le système RDS sans suivi de fréquences.

Si votre fonction RDS est désactivée, le «**RDS**» sur l'afficheur sera absent dans tous les cas.

L'afficheur indiquera le «**NOM**» des stations utilisant le système RDS et la fréquence des stations ne l'utilisant pas.

Mode régional de suivi

Certaines stations lorsqu'elles sont organisées en réseau émettent des programmes différents à certains moments dans les différentes régions qu'elles desservent et des programmes communs à d'autres moments.

Vous pouvez choisir de faire un suivi :

- Soit sur une station régionale uniquement.
- Soit sur le réseau entier, avec l'éventualité d'écouter un programme différent.

Pour activer/désactiver cette fonction, procédez comme pour le Suivi des Stations RDS.

Nota :

Lorsque ce mode est activé, l'autoradio ne passera pas d'une station régionale à une autre.

Informations routières - TA (traffic announcement)

Certaines stations permettent, uniquement en bande FM, la diffusion de ces messages grâce à la fonction «TA».

Vous pouvez activer la fonction «TA» en appuyant sur la commande **I**. Elle vous permet, tout en écoutant une autre source que la radio, ou une station de radio ne diffusant pas elle-même ces messages, de basculer automatiquement et temporairement sur une station FM qui les diffuse.

Pendant la diffusion des messages, la source d'origine est mise en pause et à la fin des messages, votre autoradio rebasculera automatiquement sur le programme musical écouté à l'origine.

Nota :

- Vous devez être en bande FM.
- La station écoutée doit indiquer par le système RDS qu'elle diffuse de l'information routière.
- Les stations organisées en réseau (EON) ont des émetteurs régionaux diffusant leurs propres programmes : on peut écouter l'une de ces stations et basculer sur la station du réseau qui diffuse les messages d'informations routières.
- Vous pouvez arrêter l'écoute d'un message par un appui sur la commande **I**.

Réglage du volume sonore des informations routières

Le volume sonore pour la diffusion de ces informations peut être ajusté indépendamment du volume général.

Tournez la commande **A** pendant la diffusion d'un message d'informations routières.

Le réglage est mémorisé.

Sélection du type de programme

Certaines stations offrent la possibilité d'écouter en priorité un type de programme sélectionné parmi une liste (PTY).

Appuyez plus de deux secondes sur la commande **I**.

Appuyez sur les commandes **J** ou **M** pour faire défiler et sélectionner le type de programme désiré puis appuyez sur la commande **L** pour valider votre choix.

Recherche d'une station émettant le type de programme

Lorsque vous avez choisi un type de programme, la liste des stations correspondantes apparaît sur l'afficheur, appuyez sur les commandes **J** ou **M** pour faire défiler et sélectionner la station désirée puis appuyez sur la commande **L** pour valider votre choix.

Quitter le mode pty

Pour quitter le mode «PTY», sélectionnez la fonction désactiver «PTY» dans la liste des différents types de programmes.

Radio text par menu contextuel

Cette fonction vous permet de visualiser les informations diffusées par la station concernant le programme en cours d'écoute.

Pour activer/désactiver cette fonction, procédez comme pour le Suivi des Stations RDS.

Sélection de la source CD

Après introduction d'un CD, face imprimée vers le haut, le lecteur CD se met en marche automatiquement.

Pour un passage manuel en source CD (CD déjà inséré), appuyez sur la commande **D** jusqu'à la source désirée.

Éjection d'un CD

Appuyez sur la commande **B** pour éjecter le CD, l'autoradio passe automatiquement en source radio.

Si le CD n'est pas retiré dans les 10 à 15 secondes qui suivent son éjection, il est absorbé automatiquement dans son logement mais sans lecture.

Sélection de la plage

Un appui sur la commande **K** permet d'écouter la plage suivante.

Un appui sur la commande **N** permet de revenir au début de la plage en cours, un deuxième appui permet de revenir au début de la plage précédente.

Des appuis successifs permettent de passer plusieurs plages.

Vous pouvez aussi effectuer cette opération à l'aide de la commande **G**, lorsque la liste des plages s'affiche sur l'afficheur, sélectionnez la plage désirée à l'aide des commandes **J** ou **M** puis validez avec la commande **L**.

Vous pouvez aussi effectuer cette opération à l'aide de la commande **2** au volant.

Écoute accélérée

Pour une écoute accélérée d'un disque, maintenez appuyée l'une des commandes **K** ou **N** pour respectivement effectuer une écoute accélérée en avance ou en retour rapide.

Quand vous relâchez, la lecture du disque reprend normalement.

Menu

Ce menu donne accès à l'activation/désactivation de deux options :

- La lecture des 7 premières secondes environ de chaque plage du CD.
- La lecture aléatoire des plages du CD.

Il est accessible de deux manières :

- Soit en appuyant sur la commande **O** et en procédant comme pour le Suivi des Stations RDS – pour l'afficheur C, le sous-menu correspond aux Préférences Audio.
- Soit lorsque vous êtes en source CD en appuyant sur la commande **L**. Vous aurez accès alors au Menu Audio (uniquement pour l'afficheur C).

Nota :

Lorsque l'une de ces options est activée, elle reste active pour la source changeur CD.

Mesure de sécurité

Par mesure de sécurité, ne faites pas fonctionner un lecteur CD si la température dans l'habitacle est supérieure à +60 °C ou si la température est inférieure à -10 °C.

En cas de température trop élevée, un mécanisme de sécurité automatique empêche le fonctionnement du lecteur CD jusqu'à ce que la température atteigne un niveau acceptable.

Maniement des disques compacts

Ne laissez pas tomber les CD. Rangez les CD à l'abri de la poussière et évitez toute trace de doigts. Des rayures sur les CD peuvent provoquer une mauvaise restitution sonore. Ne collez pas d'étiquettes sur les CD. N'utilisez pas des CD endommagés ou déformés. N'exposez pas les CD à la chaleur ni aux rayons du soleil.

La surface d'un CD peut être nettoyée à l'aide d'un chiffon doux et propre. Frottez toujours à partir du centre du disque vers la périphérie.

Lecture de CD MP3

Votre Système Audio Compact Disc peut être compatible MP3.

Lorsque vous introduisez un CD enregistré dans le format MP3, l'écoute de la première chanson du premier Dossier-CD est lancée.

Vous pouvez sélectionner la plage à écouter à l'aide des commandes **N** ou **K** et les Dossiers-CD à l'aide des commandes **J** ou **M**.

Choix de la plage

Pour afficher la liste des Dossiers-CD, appuyez sur la commande **G**.

A l'aide des commandes **J** ou **M** sélectionnez le Dossier-CD à écouter.

Pour ouvrir un Dossier-CD, appuyez sur la commande **L**.

A l'aide des commandes **N** ou **K** sélectionnez la plage à écouter.

Validez en appuyant sur la commande **L** ou sur la commande **7** au volant.

Menu

Ce menu donne accès à l'activation/désactivation de trois options :

- La lecture des 7 premières secondes environ de chaque plage du CD.
- La répétition du Dossier-CD en cours d'écoute.
- La lecture aléatoire des plages Dossier-CD par Dossier-CD.

Il est accessible de deux manières :

- Soit en appuyant sur la commande **O** et en procédant comme pour le Suivi des Stations RDS – pour l'afficheur C, le sous-menu correspond aux Préférences Audio.
- Soit lorsque vous êtes en source CD en appuyant sur la commande **L**. Vous aurez accès alors au Menu Audio (uniquement pour l'afficheur C).

Changeur de CD (Compact Disc)

Cet équipement **S** (si présent) est placé sous l'accoudoir central avant du véhicule et peut recevoir 5 disques.

Introduction des CD dans le magasin

Introduisez les CD avec la surface imprimée vers la gauche.

Nota :

- Chaque logement ne contient qu'un seul disque.
- Le changeur CD ne fonctionne pas si les disques sont insérés à l'envers.

Retrait des disques

Pour retirer un CD, effectuez un appui long sur la commande correspondante.

Nota :

Le changeur de CD (si présent) n'est pas compatible MP3.

Sélection de la source changeur de CD

Appuyez sur la commande **D** jusqu'au changeur de CD.

Après introduction du magasin, la lecture commence par la première plage du premier CD.

Sélection d'un CD

Pour sélectionner un CD, appuyez sur l'une des commandes de présélection **1** à **5** du clavier **P**, ou faites-les défiler avec les commandes **J** ou **M**.

La lecture du premier morceau du disque commencera automatiquement.

Vous pouvez aussi effectuer cette opération à l'aide de la commande **3** au volant.

Après chaque changement de source, lors du retour en source changeur de CD, la lecture reprendra à l'endroit où elle avait été interrompue.

Sélection de la plage

Un appui sur la commande **K** permet d'écouter la plage suivante.

Un appui sur la commande **N** permet de revenir au début de la plage en cours, un deuxième appui permet de revenir au début de la plage précédente.

Des appuis successifs permettent de passer plusieurs plages.

Vous pouvez aussi effectuer cette opération à l'aide des commandes **2** et **3** au volant.

Écoute accélérée

Maintenez appuyée l'une des commandes **K** ou **N** pour respectivement effectuer une écoute accélérée en avance ou en retour rapide. Quand vous relâchez, la lecture du disque reprend normalement.

Menu

Ce menu donne accès à l'activation/désactivation de trois options :

- La lecture des 7 premières secondes environ de chaque page du CD.
- La répétition du CD en cours d'écoute.
- La lecture aléatoire des plages, CD par CD.

Il est accessible de deux manières :

- Soit en appuyant sur la commande **O** et en procédant comme pour le Suivi des Stations RDS – pour l'afficheur C, le sous-menu correspond aux Préférences Audio.
- Soit lorsque vous êtes en source changeur de CD en appuyant sur la commande **L**. Vous aurez alors accès au Menu AUDIO (uniquement pour l'afficheur C).

Nota :

Lorsque l'une de ces options est activée, elle reste active pour la source CD.

Votre système audio peut être compatible Bluetooth®. Il vous permet de connecter un téléphone portable pour l'utiliser en fonction «mains libres» et d'accéder éventuellement à son répertoire.

Il vous permet d'associer jusqu'à quatre téléphones, pour ensuite pouvoir connecter celui de votre choix.

Les fonctions Bluetooth® disponibles et le contenu de l'affichage dépendent du téléphone portable, de ses réglages et de l'abonnement. Pour cette raison il est recommandé de vous renseigner auprès de votre vendeur de téléphone.

Préalablement à toute opération :

- Votre afficheur doit être allumé (clé en position **M**).
- Le système Bluetooth® de votre téléphone doit être activé.

Jumelage d'un téléphone

Le jumelage avec un téléphone consiste en une reconnaissance de celui-ci par le système Bluetooth® de votre véhicule. Il permet ensuite une connexion instantanée.

Le jumelage ne peut être effectué qu'avec le contact mis, l'afficheur allumé et le moteur à l'arrêt. Aucun autre téléphone ne doit être connecté.

- Le jumelage doit être réalisé avec le téléphone et son système Bluetooth® activé.

Nota :

Consultez sa notice pour connaître les spécificités de ce jumelage.

- Le téléphone détecte le système Bluetooth® de votre véhicule. «**C4**» s'affiche sur votre téléphone.

Vous devez alors sélectionner «**C4**» à l'aide des commandes de votre téléphone. Ensuite vous devez ou non accepter ce jumelage puis sélectionner sur l'afficheur **C**, à l'aide de **J**, **M** ou **8** une des **4** mémoires. Validez par appui sur la commande **L** ou **7**.

Nota :

Vous pouvez sélectionner une mémoire déjà attribuée mais le téléphone jumelé à cet emplacement ne le sera plus.

- Ensuite le téléphone vous demande de saisir un code d'identification : **1234**.
- Validez.

Nota :

Cette saisie peut intervenir plus tôt dans le déroulement du jumelage.

Le téléphone est désormais jumelé à votre système Bluetooth®. Pour accéder immédiatement aux fonctions Bluetooth®, il peut être nécessaire de réaliser une connexion (voir page suivante, Configuration : Connecter un téléphone portable jumelé).

Une fois le jumelage terminé, vous pourrez connecter votre téléphone par le «Menu Général».

Connexion d'un téléphone jumelé

A chaque entrée dans le véhicule, et après avoir mis en route le système audio, votre téléphone est détecté automatiquement. Si plusieurs téléphones jumelés sont présents, le dernier téléphone à avoir été connecté est reconnu le premier.

Nota :

Des déconnexions peuvent survenir. Une nouvelle connexion peut être nécessaire (voir page suivante, Configuration : Connecter un téléphone portable jumelé).

Remarques :

- En cas de problème, il est recommandé d'éteindre puis de rallumer votre téléphone.
- Si vous éteignez votre téléphone dans le champ de réception du système Bluetooth® de votre véhicule, la prochaine connexion ne sera pas automatique. Pour rétablir la connexion automatique, vous devrez connecter manuellement votre téléphone (voir page suivante, Configuration : Connecter un téléphone portable jumelé).
- Si vous êtes déjà en communication téléphonique lors de la mise en route du système audio, celui-ci détecte le téléphone.
- Il est recommandé de ne pas poser votre téléphone mobile à proximité de votre autoradio pour éviter les interférences.

Accepter un appel entrant

A l'aide de la commande **L** ou la commande **7** au volant.

Menu Général

Appuyez sur la commande Menu **O** pour accéder au Menu Général, puis sélectionnez l'icône «Téléphone» à l'aide des commandes **J**, **M** ou **8** puis validez la sélection avec la commande **L** ou **7**.

Vous avez accès :

- Au Répertoire.
- A la Configuration.
- A la Gestion d'une communication.

Vous accédez à vos choix à l'aide de **J**, **M** ou **8** puis vous les validez avec un appui sur **L** ou **7**.

Ce menu général est aussi accessible par appui sur la commande **E** puis **L**.

Répertoire

Ce menu vous permet d'ouvrir :

- Le répertoire téléphonique du téléphone connecté.
- Le journal des appels.

Ce menu est aussi accessible par appui sur la commande **11**.

Répertoire téléphonique

Le lancement d'un appel téléphonique peut être effectué indépendamment du téléphone ou du système audio grâce au répertoire.

Le répertoire s'affiche. Sélectionnez le numéro à l'aide de **J**, **M** ou **8** puis validez, avec un appui sur **L** ou **7**.

Remarques :

- Le répertoire affiché se met à jour automatiquement.
- Si le correspondant ne figure pas dans le répertoire, l'appel ne pourra être effectué qu'à partir du téléphone.
- Si vous disposez d'informations enregistrées sous le format Vcard, vous devez sélectionner votre correspondant puis valider. Une liste de 4 numéros maximum peut s'afficher avec les intitulés suivants : «Maison», «Bureau», «Portable» et «Voiture».

Journal des appels

Après sélection de cet élément puis validation, la liste d'appels s'affiche avec au maximum : **10** appels émis (flèche pointée vers le haut), **10** appels reçus (flèche pointée vers le bas) et **10** appels manqués.

Il est possible de lancer un appel à partir de cette liste : Sélectionnez le numéro à l'aide de **J**, **M** ou **8** puis validez, avec un appui sur **L** ou **7**.

Configuration

Ce menu vous permet de :

- **Supprimer un jumelage.**

A l'aide de **J**, **M** ou **8** sélectionnez ce choix puis validez avec **L** ou **7**. Sélectionnez dans la liste le téléphone que vous ne souhaitez plus avoir en jumelage. Validez.

- **Consulter la liste des jumelages.**

La liste des téléphones jumelés s'affiche.

- **Connecter un téléphone portable jumelé.**

Sélectionnez le téléphone que vous souhaitez connecter. Cet accès permet de lancer manuellement une connexion.

Gestion d'une communication

Ce menu est accessible lors de vos appels et vous permet de :

- Permuter un appel en cas de double appel.
- Raccrocher.
- Être en mode Secret.

Remarque :

Si vous êtes en conversation téléphonique, vous avez accès à ce menu «Configuration» par un appui sur **L** ou **7**.

Permuter un appel

Lors d'une conversation téléphonique, le système peut vous indiquer la réception d'un second appel. Pour l'accepter, validez. Pour passer d'une conversation à l'autre, sélectionnez ce choix.

Raccrocher

Ce choix permet d'arrêter une conversation téléphonique lors d'un double appel par exemple.

Mode secret

Sélectionnez ce choix. Il vous permet de ne plus être entendu par votre correspondant. Pour rétablir le son vers lui, sélectionnez la désactivation du Mode secret dans le menu «Gestion d'une communication».

Nota :

Si vous souhaitez transférer une communication du système audio vers le téléphone portable (pour quitter votre véhicule par exemple), consultez la notice de celui-ci.

Reconnaissance vocale

Un appui court sur la commande **12** lance la reconnaissance vocale du téléphone.

La reconnaissance vocale vous permet de lancer un appel vers un numéro pour lequel vous avez enregistré un libellé sur le téléphone portable jumelé et connecté.

Remarque :

Il est possible de stopper l'appel tant que la numérotation n'a pas débuté, par un appui court sur la commande **12**.

Remarques :

- Lors d'un appel, la source audio en cours d'écoute est coupée.
- Certaines sonneries de téléphone portable peuvent ne pas être reconnues par le système Bluetooth® de votre véhicule. Une autre sonnerie sera choisie par le système.

Affichages

Un appui sur la commande «**TEL**» permettent d'afficher en partie droite de votre afficheur les informations concernant le téléphone.

Le symbole d'un «**Téléphone**» apparaît sur votre afficheur lorsqu'un téléphone portable est connecté.

Le symbole d'une «**Batterie**» apparaît en bas de l'afficheur pour indiquer l'autonomie du téléphone portable connecté.

Le symbole d'une «**Enveloppe**» en bas de votre afficheur vous indique la présence d'un SMS non lu sur le téléphone portable connecté.

Le symbole d'une «**Bande sonore**» en bas de votre afficheur vous indique la présence d'un message sur le téléphone portable connecté.

Votre véhicule peut être équipé d'un système Hi-Fi JBL, conçu sur mesure pour votre habitacle.

Réglage en mode CD ou radio

Les fonctions de base restent celles de l'autoradio.

Aucun réglage complémentaire n'est nécessaire.

Cependant, pour profiter pleinement de votre système audio JBL, il est conseillé de régler les fonctions audio graves (Bass), aigus (Treb), balance avant/arrière (Fad), balance gauche/droite (Bal) sur la position **O**, le Loudness (Loud) sur la position **ON** pour l'écoute d'un CD et sur la position **OFF** pour l'écoute de la radio.

QUESTIONS FRÉQUENTES

Le tableau ci-dessous regroupe les réponses aux questions les plus fréquemment posées.

QUESTION	RÉPONSE	SOLUTION
Il y a un écart de qualité sonore entre les différentes sources audio (radio, CD, Changeur CD...).	Pour permettre une qualité d'écoute optimum, les réglages audio (Volume, Grave, Aigus, Ambiance, Loudness) peuvent être adaptés aux différentes sources sonores, ce qui peut générer des écarts audibles lors d'un changement de source (radio, CD, Changeur CD...).	Vérifier que les réglages audio (Volume, Grave, Aigus, Ambiance, Loudness) sont adaptés aux sources écoutées. Il est conseillé de régler les fonctions AUDIO (Grave, Aigus, Balance Ar-Av, Balance Ga-Dr) sur la position milieu, de sélectionner l'ambiance musicale «Aucune», de régler la correction loudness sur la position «Active» en mode CD et sur la position «Inactive» en mode radio.
Le CD est éjecté systématiquement ou n'est pas lu par le lecteur.	Le CD est placé à l'envers, illisible, ne contient pas de données audio ou contient un format audio illisible par l'autoradio. Le CD est protégé par un système de protection anti-piratage non reconnu par l'autoradio.	<ul style="list-style-type: none"> - Vérifier le sens de l'insertion du CD dans le lecteur. - Vérifier l'état du CD : le CD ne pourra pas être lu s'il est trop endommagé. - Vérifier le contenu s'il s'agit d'un CD gravé : consultez les conseils du chapitre Audio. - Le lecteur CD de l'autoradio ne lit pas les DVD. - Du fait d'une qualité insuffisante, certains CD gravés ne seront pas lus par le système audio. - Le changeur CD ne lit pas les CD MP3.
Le son du lecteur CD est dégradé.	Le CD utilisé est rayé ou de mauvaise qualité.	Insérer des CD de bonne qualité et les conserver dans de bonnes conditions.
	Les réglages de l'autoradio (graves, aigus, ambiances) sont inadaptés.	Ramener le niveau d'aigus ou de graves à 0, sans sélectionner d'ambiance.

QUESTIONS FRÉQUENTES

QUESTION	RÉPONSE	SOLUTION
Les stations mémorisées ne fonctionnent pas (pas de son, 87,5 Mhz s'affiche...).	La gamme d'onde sélectionnée n'est pas la bonne.	Appuyer sur la touche BAND AST pour retrouver la gamme d'onde (AM, FM1, FM2, FMAST) où sont mémorisées les stations.
L'annonce trafic (TA) est affichée. Je ne reçois aucune information routière.	La station radio ne participe pas au réseau régional d'information trafic.	Basculer sur une radio qui diffuse des informations trafic.
La qualité de réception de la station radio écoutée se dégrade progressivement ou les stations mémorisées ne fonctionnent pas (pas de son, 87,5 Mhz s'affiche...).	Le véhicule est trop éloigné de l'émetteur de la station écoutée ou aucun émetteur n'est présent dans la zone géographique traversée.	Activer la fonction RDS afin de permettre au système de vérifier si un émetteur plus puissant se trouve dans la zone géographique.
	L'environnement (colline, immeuble, tunnel, parking sous-sol...) bloque la réception, y compris en mode de suivi RDS.	Ce phénomène est normal et ne traduit pas une défaillance de l'autoradio.
	L'antenne est absente ou a été endommagée (par exemple lors d'un passage en lavage ou dans un parking souterrain).	Faire vérifier l'antenne par le réseau CITROËN.
Coupures du son de 1 à 2 secondes en mode radio.	Le système RDS recherche pendant cette brève coupure du son une éventuelle fréquence permettant une meilleure réception de la station.	Désactiver la fonction RDS si le phénomène est trop fréquent et toujours sur le même parcours.
Moteur coupé, l'autoradio s'arrête après plusieurs minutes d'utilisation.	Lorsque le moteur est coupé, le temps de fonctionnement de l'autoradio dépend de la charge de la batterie. L'arrêt est normal : l'autoradio se met en mode économie d'énergie et se coupe afin de préserver la batterie du véhicule.	Démarrer le moteur du véhicule afin d'augmenter la charge de la batterie.
Le message «le système audio est en surchauffe» s'affiche à l'écran.	Afin de protéger l'installation en cas de température environnante trop élevée, l'autoradio bascule dans un mode automatique de protection thermique menant à une réduction du volume sonore ou à l'arrêt de la lecture CD.	Couper le système audio pendant quelques minutes afin de laisser le système refroidir.

OUVERTURE DU CAPOT



Cette opération ne doit se faire que véhicule à l'arrêt.

Pour déverrouiller, tirez vers la droite la commande **A** placée sous la planche de bord.



Manœuvrez la palette **A** située au-dessus de la calandre, à droite des chevrons, puis levez.

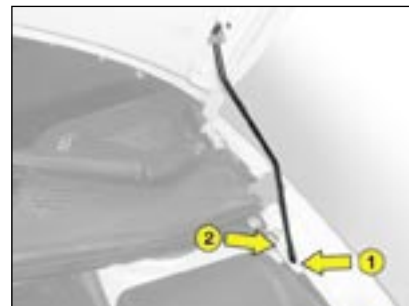

Béquille de capot : déclipez la béquille et faites-la pivoter pour l'introduire dans le cran n°1, puis le cran n°2 (voir le repère de la flèche).

Pour fermer

Remplacez la béquille dans sa position initiale, abaissez le capot et lâchez-le en fin de course.

V

**Vérifiez le bon verrouillage du capot.
Évitez de manœuvrer le capot par vent violent.**

MOTEUR 1.6i 16V

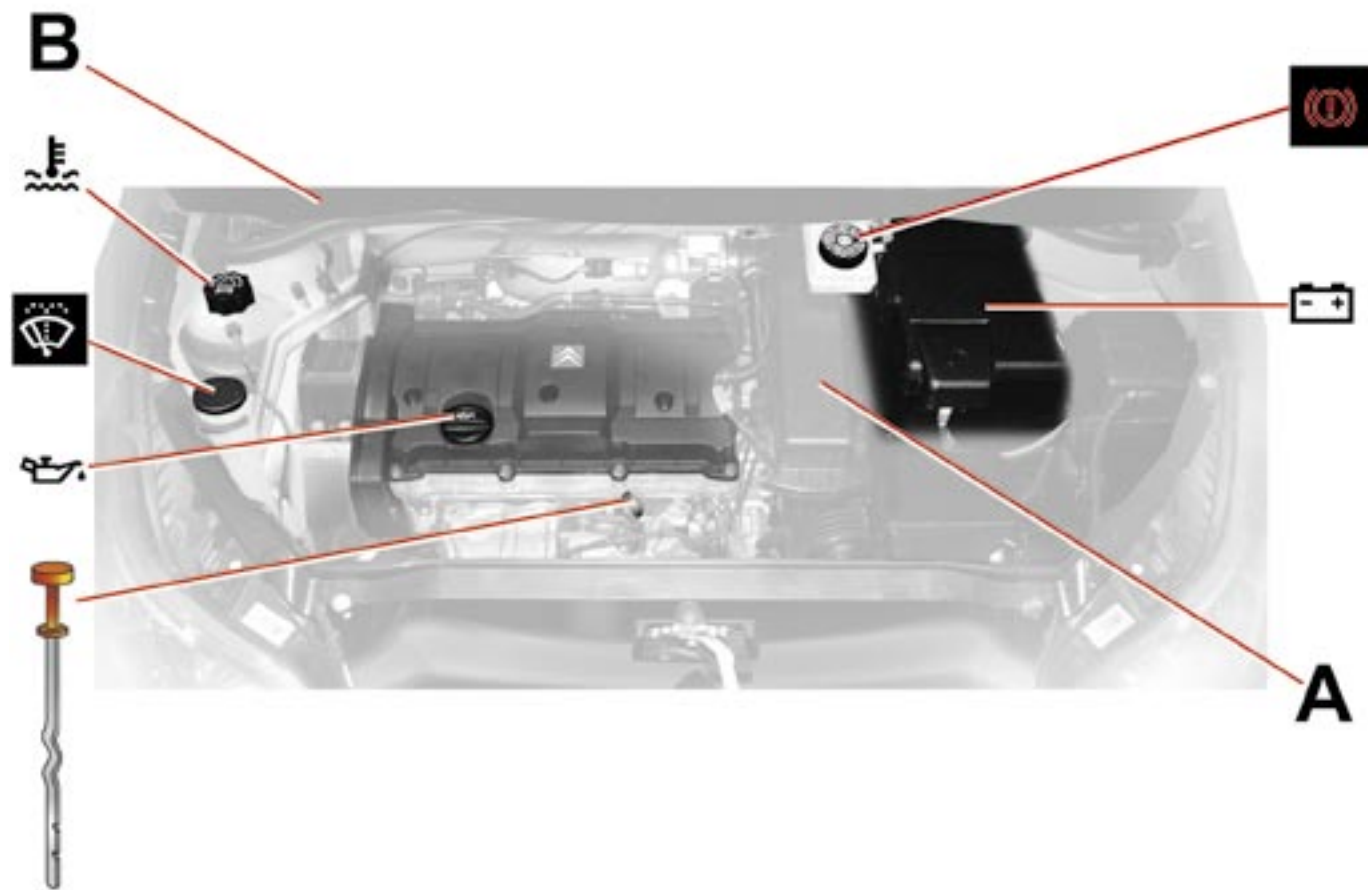

MOTEUR 2.0i 16V (143ch)

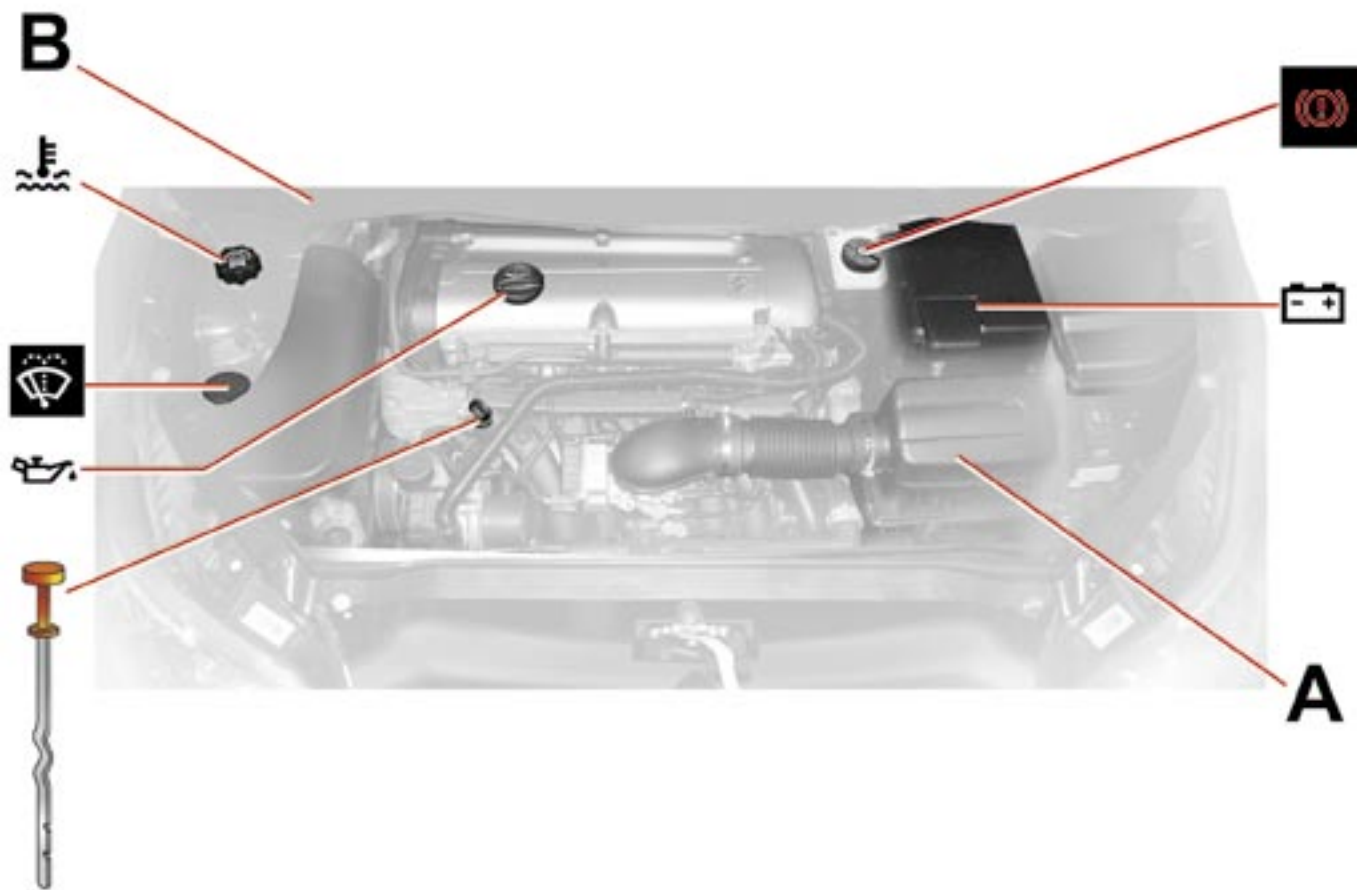

MOTEUR 2.0i 16V (180ch)

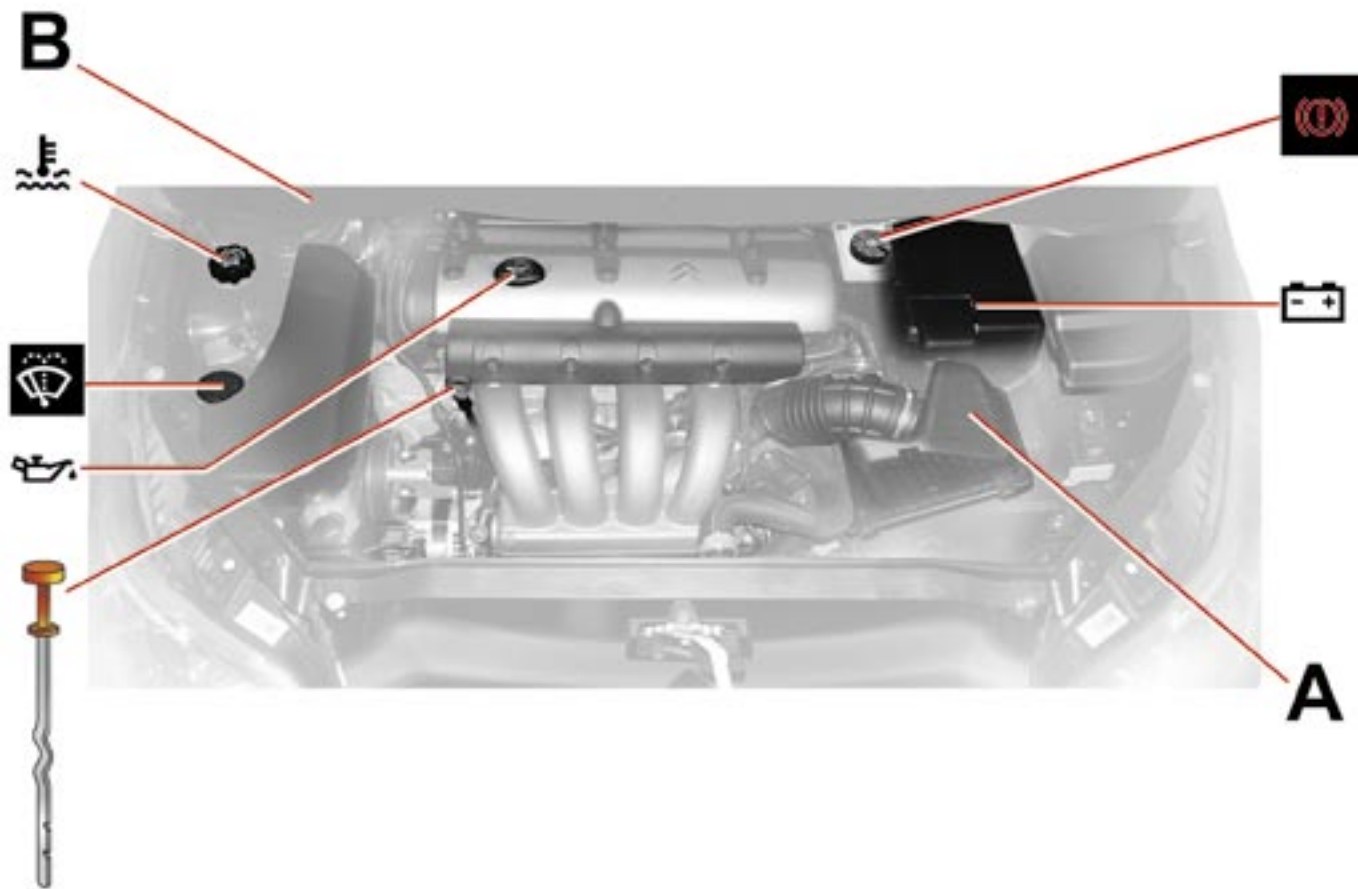

v

MOTEUR HDi 92 - HDi 110

MOTEUR HDi 110 FAP

Uniquement sur les moteurs
HDi 110 sans filtre à particules.

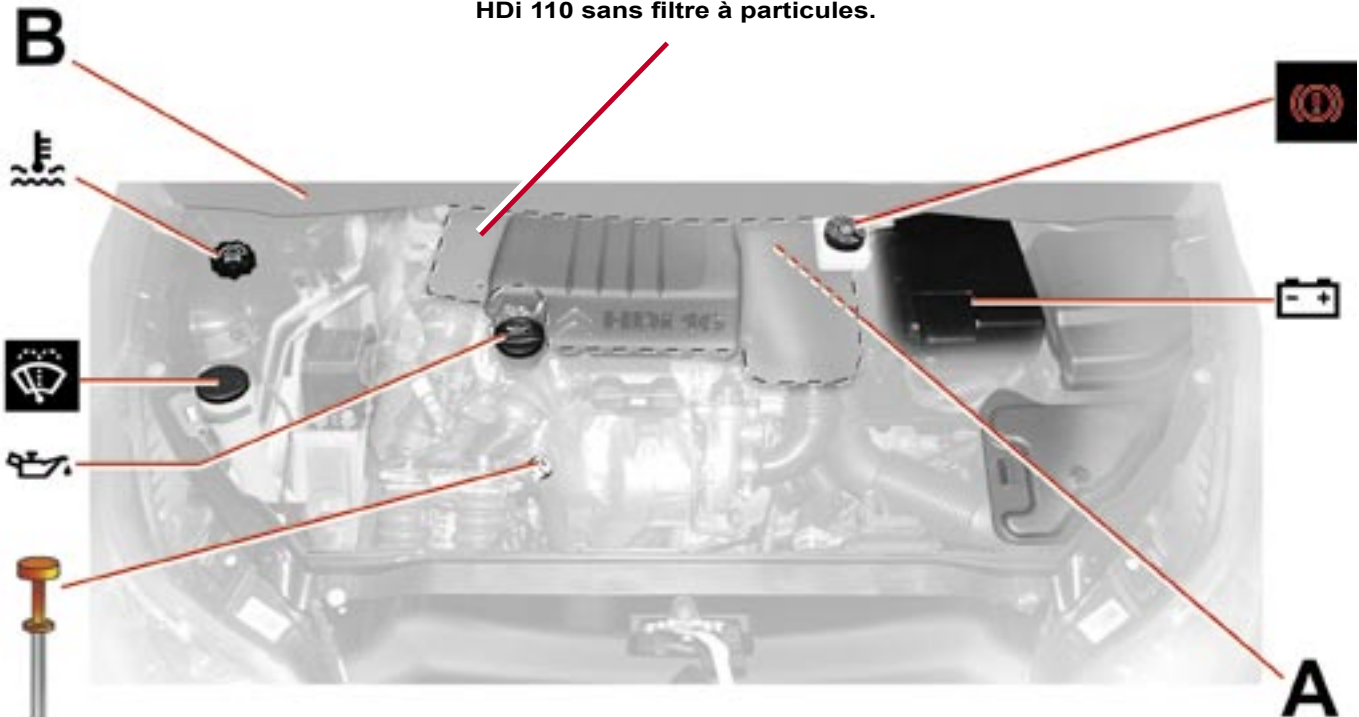

Le circuit de gazole étant
sous haute pression :

**TOUTE INTERVENTION SUR
LE CIRCUIT EST INTERDITE.**

**Les moteurs HDi font appel à une technologie avancée.
Toute intervention nécessite une qualification particulière
que le réseau CITROËN vous garantit.**

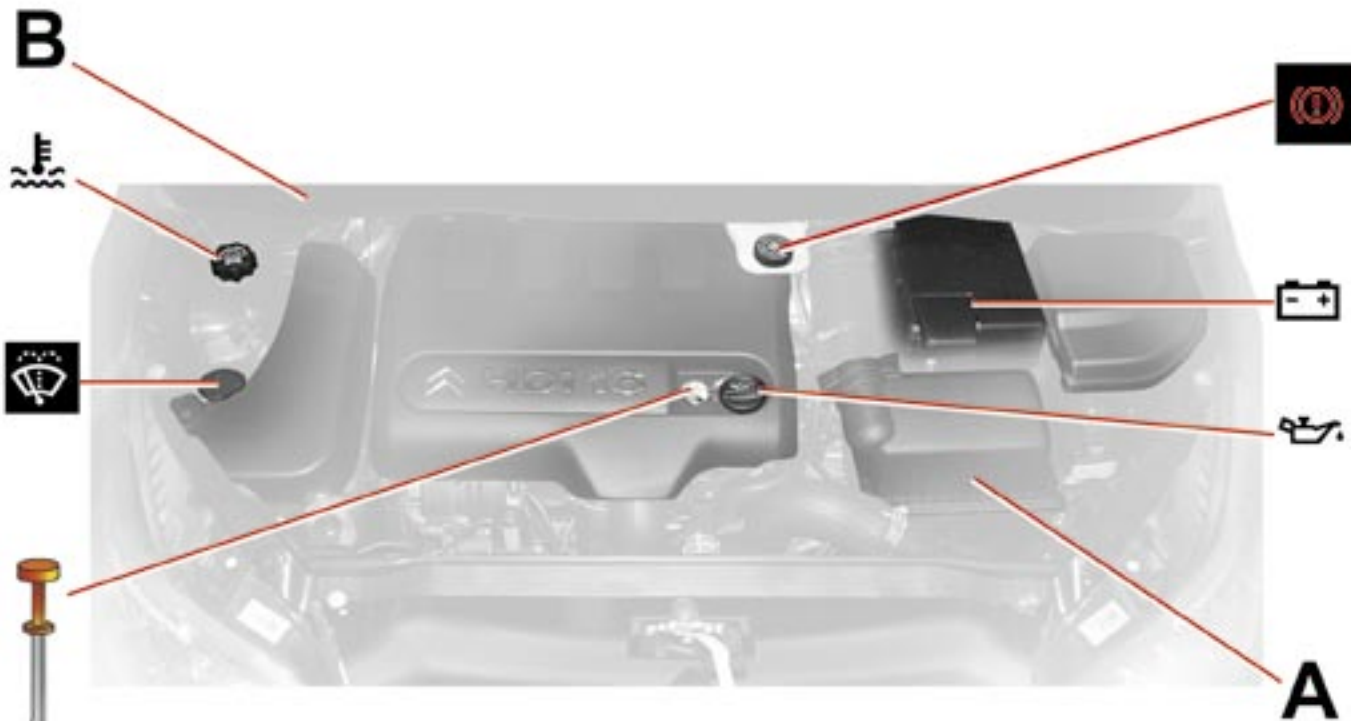

Le circuit de gazole étant sous haute pression :
TOUTE INTERVENTION SUR LE CIRCUIT EST INTERDITE.

Les moteurs HDi font appel à une technologie avancée. Toute intervention nécessite une qualification particulière que le réseau CITROËN vous garantit.

V

NIVEAUX

Consultez le chapitre Précautions d'utilisation

A Filtre à air

Suivez les prescriptions du carnet d'entretien.



Liquide lave-vitre avant, arrière et lave-projecteurs

Utilisez de préférence les produits homologués par CITROËN.

Capacité : voir «Capacités».

V



Liquide de refroidissement moteur

Le niveau du liquide doit se situer entre les repères **MINI** et **MAXI** situés sur le vase d'expansion.

Moteur chaud, attendez 15 mn.

Qualité : Voir «Le carnet d'entretien».

N'intervenez jamais sur le circuit de refroidissement d'un moteur chaud (Voir «Niveaux»).



Batterie 12 volts

Voir «Démarrage avec une batterie de secours».



Huile moteur

Contrôlez le niveau d'huile sur sol horizontal avec le moteur arrêté depuis quinze minutes au moins.

Qualité : Voir «Le carnet d'entretien».



Sortez la jauge d'huile manuelle.

Le niveau doit se situer entre les repères **MINI** et **MAXI** de la jauge.

Il ne doit jamais dépasser le maximum.

MAXI
MINI



Liquide de freins

Le niveau du liquide doit se situer entre les repères **MINI** et **MAXI** situés sur le réservoir.

Qualité : Voir «Le carnet d'entretien».

Si le voyant s'allume en cours de route, arrêtez-vous immédiatement et alertez le réseau CITROËN.

B Filtre à poussières / filtre anti-odeurs (charbon actif)

Voir «Le carnet d'entretien».



Lors d'interventions sous le capot moteur, moteur chaud, même arrêté et contact coupé, le motoventilateur peut se mettre en marche à tout moment.

Entre chaque visite d'entretien périodique, contrôlez fréquemment le niveau d'huile moteur ainsi qu'avant chaque grand parcours.

NIVEAUX



Radiateur - liquide de refroidissement

Le contrôle de niveau et le complément de liquide doivent toujours être faits moteur froid.

Moteur chaud

Retirez le cache de protection.

Attendez quinze minutes ou que la température soit inférieure à 100°C et dévissez lentement le bouchon pour faire tomber la pression, en vous protégeant à l'aide d'un chiffon, par exemple.



Complément de liquide de refroidissement

Le niveau du liquide doit se situer entre les repères **MINI** et **MAXI** situés sur le vase d'expansion.

Complétez le niveau. Si le complément est supérieur à 1 litre, faites vérifier le circuit de refroidissement par le réseau CITROËN.

Bien verrouiller le bouchon.

Nota : La nécessité de rajouter fréquemment du liquide indique une défaillance à faire contrôler au plus tôt.

Remarque : pour les véhicules équipés du filtre à particules, le motoventilateur peut fonctionner une dizaine de minutes environ après l'arrêt du moteur.



Complément d'huile moteur

Avant remplissage sortez la jauge. Contrôlez le niveau après remplissage.

Il ne doit jamais dépasser le maximum.

Revissez le bouchon du carter avant de fermer le capot.

Qualité : Voir «Le carnet d'entretien».



Lors d'interventions sous le capot moteur, moteur chaud, même arrêté et contact coupé, le motoventilateur peut se mettre en marche à tout moment.

V



Liquide lave-vitre avant et arrière

V

Pour une qualité optimale de nettoyage et pour votre sécurité, utilisez de préférence les produits homologués par le réseau CITROËN.

Il est impératif d'avoir suffisamment de liquide lave-vitre si votre véhicule est équipé de projecteurs Xénon.

Pour vérifier le niveau, poser un doigt sur l'orifice **A** avant de retirer le bouchon.

Capacité : Voir «Capacités».

Réservoir liquide de freins

Vérifiez régulièrement le niveau.

Le niveau du liquide doit se situer entre les repères **mini** et **maxi** situés sur le réservoir.

Si le voyant s'allume en cours de route, arrêtez-vous immédiatement et alertez le réseau CITROËN.



Liquide de freins

Le liquide synthétique assure à la fois une protection anti-corrosion et un fonctionnement correct du système de freinage, quelles que soient les conditions d'environnement. Utilisez exclusivement celui proposé par le réseau CITROËN. Ce liquide doit être remplacé tous les deux ans.

Ces préconisations, à bien respecter, sont mentionnées dans le carnet d'entretien de votre véhicule.

Qualité : Voir «Le carnet d'entretien».



Lors d'interventions sous le capot moteur, moteur chaud, même arrêté et contact coupé, le motoventilateur peut se mettre en marche à tout moment.

MATÉRIEL INJECTION DIESEL

Purge de l'eau contenue dans le filtre à gazole

Purgez régulièrement (à chaque vidange moteur).

Pour évacuer l'eau, desserrez la vis de purge ou la sonde de détection d'eau dans le gazole, située à la base du filtre.

Opérez jusqu'à l'écoulement complet de l'eau.

Puis resserrez la vis de purge ou la sonde de détection d'eau.

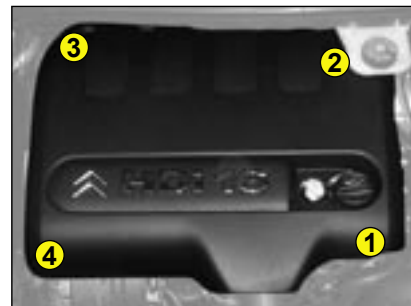
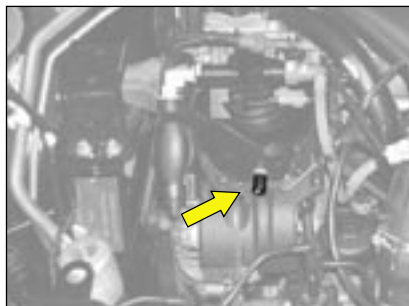

Cache de protection

Moteur HDi 138

Retirez le cache de protection en dépliant d'abord le point 1, puis 3 et 4. Déclipez le point 2 en tirant vers vous, puis soulevez.

Pour remettre le cache de protection, clipez le point 2 en premier. Abaissez le cache en le centrant. Clipez les points 1 et 4, en poussant verticalement et légèrement en arrière. Clipez le point 3 en poussant verticalement.

**Les moteurs HDi font appel à une technologie avancée.
Toute intervention nécessite une qualification particulière
que le réseau CITROËN vous garantit.**

V

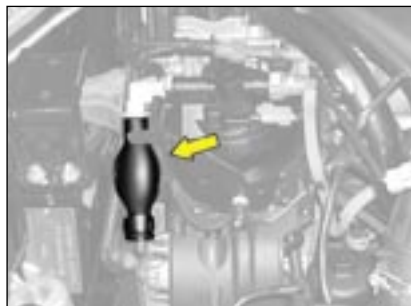

Moteur HDi 138

Déclipez le cache de protection pour accéder à la pompe de réamorçage.



Moteur HDi 92 et 110

Déclipez le cache de protection pour accéder à la pompe de réamorçage.

Réamorçage du circuit

En cas de panne par manque de gazole :

- Après remplissage (mini 5 litres) actionnez la pompe manuelle de réamorçage, jusqu'à la sensation d'effort lors de la manœuvre.
- Actionnez alors le démarreur en enfonçant légèrement l'accélérateur jusqu'à la mise en route du moteur.

Au cas où le moteur ne démarrerait pas à la première sollicitation, attendez quinze secondes puis recommencez.

Sans résultat après quelques tentatives, recommencez l'opération.

Le moteur tournant au ralenti, accélérez légèrement pour parfaire la purge.

V

**Les moteurs HDi font appel à une technologie avancée.
Toute intervention nécessite une qualification particulière
que le réseau CITROËN vous garantit.**

CAPACITÉS

Liquide lave-vitres	3,5 litres
Liquide lave-vitres et lave-projecteurs	7,5 litres

Type moteur	Capacités d'huile moteur (en litres) ⁽¹⁾
1.4i 16V - 65kW	3,15
1.6i 16V - 80kW	3,35
2.0i 16V - 103kW (143ch)	4,35
2.0i 16V - 130kW (180ch)	5,55
HDi 92 - 66kW	3,85
HDi 110 - 80kW	3,85
HDi 138 - 100kW	5,3

(1) Après vidange avec échange filtre à huile.

V

BATTERIE

Accès à la batterie

La batterie se situe côté gauche dans le compartiment moteur (voir «Moteurs»).

Démarrage avec une batterie de secours

Si la batterie est déchargée, il est possible d'utiliser une batterie de secours isolée ou celle d'un autre véhicule.

A Batterie sur véhicule en panne.

B Batterie de secours.

C Point métallique sur véhicule en panne.

Il est impératif de suivre correctement l'**ordre** indiqué. Vérifiez la bonne tension de la batterie de secours (12 volts).

En cas d'utilisation de la batterie d'un autre véhicule, arrêtez le moteur de celui-ci. Les deux véhicules ne doivent pas être en contact direct.

V Branchez les câbles selon l'**ordre** indiqué dans le schéma. Veillez à ce que les pinces soient bien serrées (risque d'étincelles).

Mettez en marche la voiture donneuse. Laissez tourner le moteur pendant environ une minute à un régime légèrement accéléré.

Conseil

Remplacez-la par une batterie du même type (tension, ampérage).

Ne touchez pas aux pinces pendant l'opération.

Ne vous penchez pas au-dessus des batteries.

Débranchez les câbles dans l'ordre inverse du branchement en évitant qu'ils se touchent.

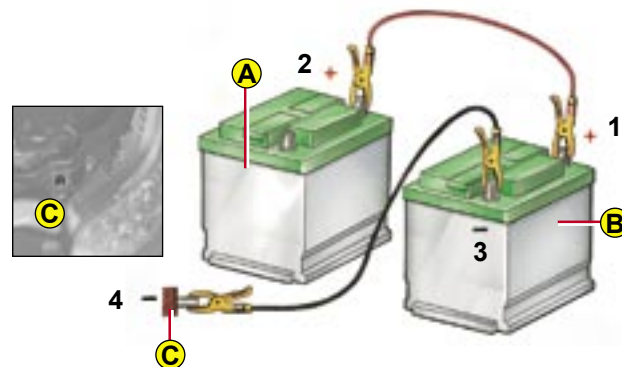

Démarrez la voiture réceptrice.

Nota : Pour toute opération nécessitant un débranchement de la batterie, il convient de respecter une temporisation de trois minutes après coupure du contact et sans action empêchant la mise en veille du circuit électrique du véhicule (comme la manipulation des portes et volet, action sur la télécommande...).



Ne jamais approcher de flamme ou créer des étincelles près de la batterie (gaz explosif).

La batterie contient de l'acide sulfurique dilué qui est corrosif. Pour toute manipulation, protégez-vous les yeux et le visage.

En cas de contact avec la peau, rincez immédiatement et abondamment à l'eau claire.

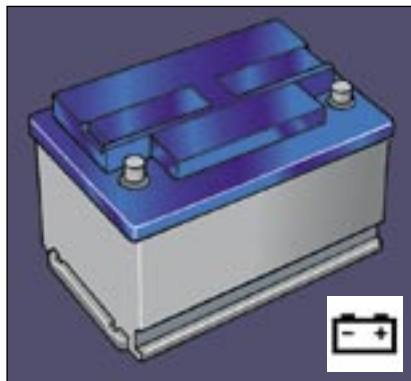

Mise en route du moteur après débranchement et rebranchement de la batterie

- Tournez la clé de contact.
- Attendez environ une minute avant de solliciter le démarreur afin de permettre la réinitialisation des systèmes électroniques.

Après débranchement prolongé de la batterie, il peut être nécessaire de réinitialiser les fonctions suivantes :

- L'antipincement et le séquentiel des lève-vitres.
- Les paramètres de l'affichage multifonctions (date, heure, langue, unité de distance et de température).
- Les stations de l'autoradio.
- La réception de la navigation.
- Synchronisation de la télécommande.
- La condamnation centralisée.

Certains réglages sont annulés. Il est nécessaire de les réaliser à nouveau.

ATTENTION : lors du débranchement de la batterie, vérifiez que le lecteur de navigation couleur situé dans la boîte à gants a fini son enregistrement d'informations à la coupure du contact : témoin éteint.

FUSIBLES

Boîtier de fusibles

Deux boîtiers de fusibles sont placés sous la planche de bord et dans le compartiment moteur.

Fusibles sous la planche de bord

Pour accéder aux fusibles sous la planche de bord, déverrouillez les vis de $\frac{1}{4}$ de tour et basculez le boîtier.

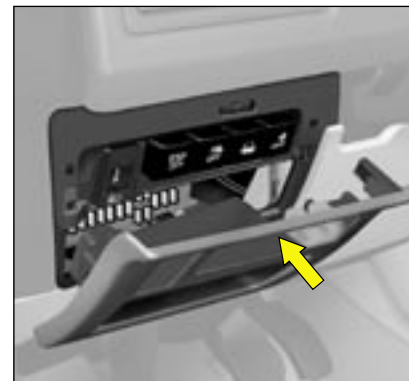

Remplacement d'un fusible

Avant de remplacer un fusible, il est nécessaire de connaître la cause de l'incident et d'y avoir remédié. Les numéros des fusibles sont indiqués sur la boîte à fusibles.

V

Remplacez le fusible usagé par un fusible de même ampérage (même couleur)

Utilisez la pince spéciale **A** placée sur la trappe proche des boîtiers de fusibles, qui contient l'emplacement pour les fusibles de rechange.

Bon



Mauvais

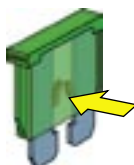

Pince A



TABLEAU DES FUSIBLES

Fusibles sous la planche de bord

Repère	Ampérage	Fonctions
F1	15 A	Essuie-vitre arrière
F2	30 A	Condamnation centralisée - Super-condamnation
F3	5 A	Airbags et prétensionneurs
F4	10 A	Prise diagnostic - Contacteur de frein - Rétroviseur électrochrome - ESP - Sonde niveau d'eau - Additif gazole - Contacteur pédale d'embrayage (ESP, régulateur et limiteur de vitesse)
F5	30 A	Lève-vitres avant - Rétroviseurs extérieurs chauffants
F6	30 A	Lève-vitres arrière
F7	5 A	Eclairage intérieur
F8	20 A	Autoradio - NaviDrive - Commandes au volant - Afficheurs - Alarme - Prise 12V avant - Boîtier remorque - Module auto-école
F9	30 A	Allume-cigares - Prise 12V arrière
F10	15 A	Détection de sous-gonflage - BVA - Contacteur STOP
F11	15 A	Antivol de direction - Prise diagnostic - Filtre à particules
F12	15 A	Siège électrique - Alerte de franchissement involontaire de ligne - Aide au stationnement
F13	5 A	Capteur de pluie - Capteur de luminosité - Boîte manuelle pilotée (6 vitesses) - Boîtier servitude moteur
F14	15 A	Air conditionné - Combiné - Compte-tours - Airbags et prétensionneurs - Boîtier remorque - Téléphone Bluetooth
F15	30 A	Verrouillage centralisé - Super-condamnation
F16	SHUNT	
F17	40 A	Lunette arrière chauffante

V

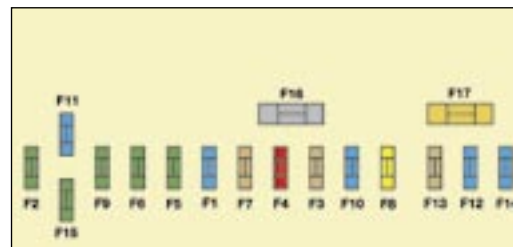
TABLEAU DES FUSIBLES

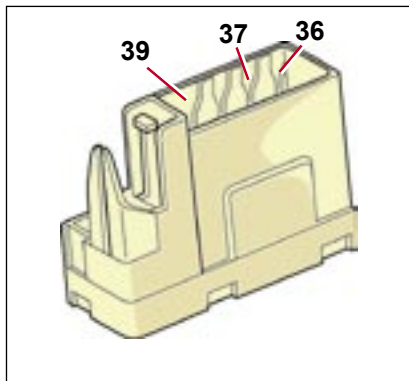
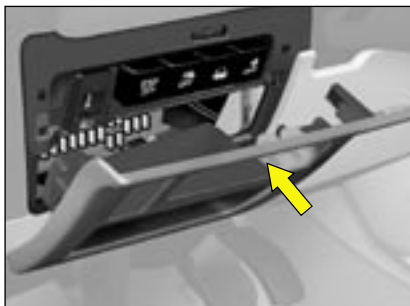

Boîtier de fusibles

V

Repère	Ampérage	Fonctions
F36	20 A	Amplificateur Hi-Fi
F37	30 A	Siège électrique gauche
F39	20 A	Sièges chauffants

TABLEAU DES FUSIBLES



Fusibles sous-capot moteur

Boîtier de fusibles

Pour accéder au boîtier situé dans le compartiment moteur, déclipez et retirez le cache.

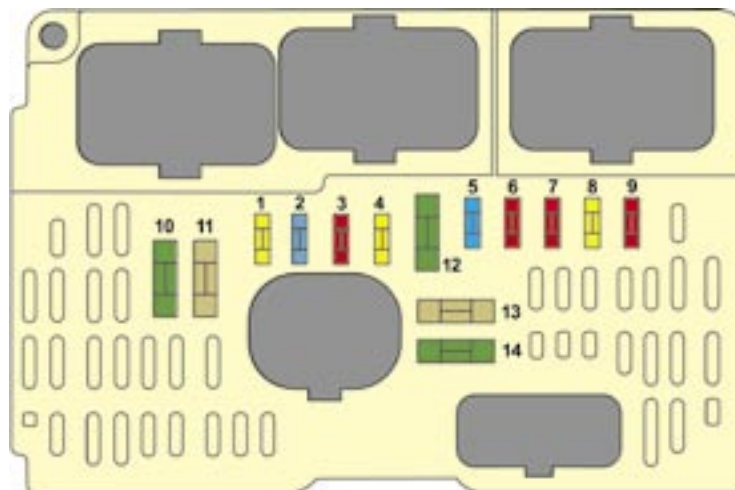

Après intervention, refermez très soigneusement le cache. Si le cache n'est pas bien positionné et mal fermé, cela pourrait provoquer des pannes graves sur votre véhicule. Pour des raisons identiques, veuillez à ne pas introduire de liquide.

L'intervention sur les MAXI fusibles de protection supplémentaire, situés dans les boîtiers, est réservée au réseau CITROËN.

V

TABLEAU DES FUSIBLES

Fusibles sous-capot moteur

Repère	Ampérage	Fonctions
F1	20 A	Calculateur contrôle moteur - Groupe motoventilateur
F2	15 A	Avertisseur sonore
F3	10 A	Lave-vitres avant et arrière
F4	20 A	Lave-projecteurs
F5	15 A	Pompe de carburant
F6	10 A	BVA - Lampes au Xénon - Projecteurs directionnels - Electrovanne purge canister (moteur 2.0i 16V)
F7	10 A	Calculateur ABS/Calculateur ESP - Direction assistée
F8	20 A	Démarrreur
F9	10 A	Boîtier chauffage additionnel (Diesel) - Contacteur niveau d'eau moteur
F10	30 A	Electrovanne moteur - Sonde présence d'eau gazole - Calculateur contrôle moteur - Injecteurs - Bobine d'allumage - Sonde oxygène - Electrovanne purge canister (moteurs 1.4i 16V et 1.6i 16V)
F11	40 A	Pulseur d'air - Air conditionné
F12	30 A	Essuie-vitre avant
F13	40 A	Boîtier de Servitude Intelligent
F14	30 A	Pompe à air (moteur 2.0i 16V)

V

CARBURANT



Pour ouvrir la trappe à carburant, tirez celle-ci par l'encoche. Elle comporte une étiquette (Voir «Qualité des carburants»).

Bouchon à clé

Tournez la clé d'un quart de tour pour ouvrir ou fermer.

Pendant le remplissage, placez le bouchon à l'emplacement prévu sur le support de la face intérieure de la trappe.

Pour le moteur essence avec catalyseur, le carburant sans plomb est obligatoire.

La goulotte de remplissage a un orifice plus étroit qui n'autorise que l'essence sans plomb.

Si vous effectuez le plein de votre réservoir, n'insistez pas au-delà de la troisième coupure du pistolet ; ceci pourrait engendrer des dysfonctionnements de votre véhicule.

QUALITÉ DES CARBURANTS

Une étiquette collée à l'intérieur de la trappe de remplissage vous indique les carburants autorisés.



ESSENCE SANS PLOMB



GAZOLE

Les moteurs essence sont conçus pour fonctionner au carburant RON 95. Toutefois, pour un meilleur agrément de conduite (moteur essence), nous vous recommandons le carburant RON 98.



En cas d'introduction de carburant non-conforme à la motorisation de votre véhicule, la vidange du réservoir est indispensable avant la mise en route du moteur.

CHANGEMENT DE LAMPES

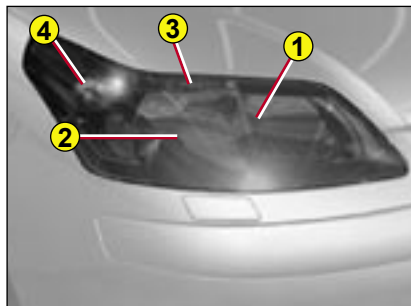

BLOC OPTIQUE AVANT

- ❶ Feu de croisement
- ❷ Feu de route
- ❸ Feu de position
- ❹ Feu indicateur de direction

Nota : Un léger voile de buée peut apparaître sur la surface de la glace du projecteur, dans certaines conditions d'utilisation.

Nota : Pour le projecteur avant droit, si nécessaire, enlevez le cache en appuyant sur les 2 clips.

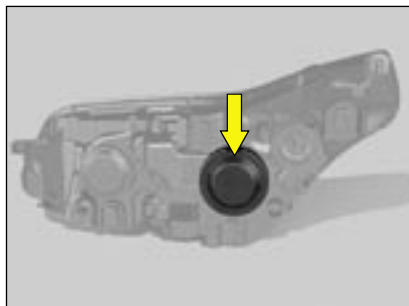

Feu de route

Tirez les bouchons en caoutchouc.
Débranchez le connecteur.
Dégagez le ressort de maintien.
Sortez la lampe.

Lampe : H1 pour les véhicules non équipés de lampes au Xénon.

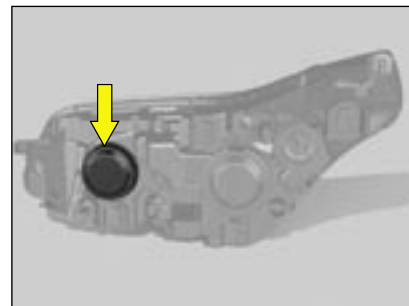

Feu de croisement

Tirez les bouchons en caoutchouc.
Débranchez le connecteur.
Dégagez le ressort de maintien.
Sortez la lampe.

Lampe : H7.

Nota : Pour les moteurs HDi 92 et 110, déclipsez le cache pour avoir accès au projecteur avant gauche.



Le changement d'une lampe à halogène doit se faire projecteur éteint depuis quelques minutes (risque de brûlure grave).
Ne touchez pas directement la lampe avec les doigts, utilisez des chiffons non pelucheux.

Il est impératif de n'utiliser que des lampes de type anti U.V. afin de ne pas détériorer le projecteur.

CHANGEMENT DE LAMPES

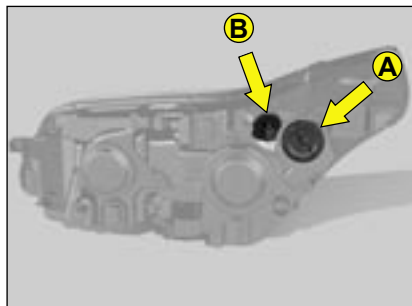

Indicateur de direction avant

Tournez d'un quart de tour le porte-lampe **A** et tirez.

Appuyez pour dégager la lampe.

Lampe : PY 21 (ambre).

Feu de position

Débranchez le connecteur en appuyant sur la partie métallique.

Tournez d'un quart de tour le porte-lampe **B** et tirez la lampe.

Lampe : W5.

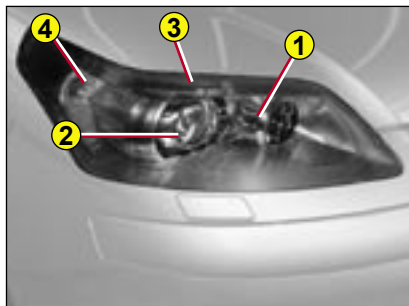

BLOC OPTIQUE AVANT DES PROJECTEURS DIRECTIONNELS

- 1 Lampe additionnelle (route)
- 2 Feu de croisement / Feu de route
- 3 Feu de position
- 4 Feu indicateur de direction

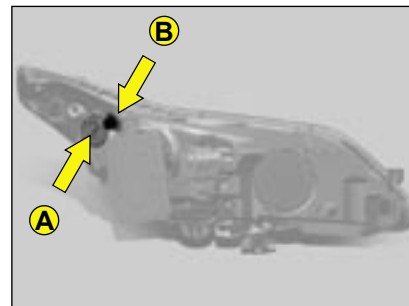

 Si le projecteur est muni de ce symbole, toute intervention sur le changement de la lampe Xénon D1S est réservée au réseau CITROËN (risque d'électrocution).
Il est recommandé de changer les lampes simultanément suite à la défaillance de l'une d'entre elles.

CHANGEMENT DE LAMPES



Répétiteur de clignotant dans les rétroviseurs

Pour changer le répétiteur, appuyez fermement sur la zone indiquée par la flèche puis tirez le répétiteur.



Projecteurs antibrouillard

Consultez le réseau CITROËN.

CHANGEMENT DE LAMPES



Plafonnier

Déclipsez le couvercle du plafonnier pour accéder à la lampe.

Lampe : W 5 W.

Spots de lecture

Déclipsez le couvercle du plafonnier, puis, si nécessaire, la cloison du spot concerné, pour accéder à la lampe.

Lampe : W 5 W.



Éclaireur de coffre

Déclipsez l'éclaireur pour accéder à la lampe.

Lampe : W 5 W.



Éclaireur de boîte à gants

Déclipsez l'éclaireur pour accéder à la lampe.

Lampe : W 5 W.



Éclaireurs de seuil

Déclipsez l'éclaireur pour accéder à la lampe.

Lampe : W 5 W.

CHANGEMENT DE LAMPES



BLOC OPTIQUE ARRIÈRE (Modèle 5 portes)

Repérez la lampe défaillante.

Lampes :

- ❶ Feu de position : W 5.
- ❷ Feu de stop et de position : P 21/5.
- ❸ Feu de direction : PY 21 W.



Feu arrière

Ouvrez le coffre :

- Démontez en premier la partie supérieure du feu arrière en dévissant la vis **A**.
- Pour avoir accès à l'écrou **B**, retirez l'habillage arrière du coffre en enlevant les pions. Dévissez **B**.
- Retirez la partie inférieure du feu.
- Pour changer une lampe, réalisez une rotation d'1/4 de tour.



3° Feu de stop

Consultez le réseau CITROËN.

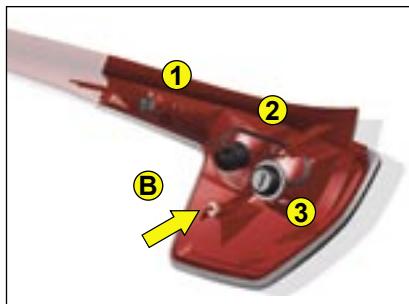

CHANGEMENT DE LAMPES



BLOC OPTIQUE ARRIÈRE (Modèle 3 portes)

Repérez la lampe défaillante.

Lampes :

- ❶ Feu de direction : P 21 W.
- ❷ Feu de recul : P 21 W.
- ❸ Feu de stop et de position : P 21/5.

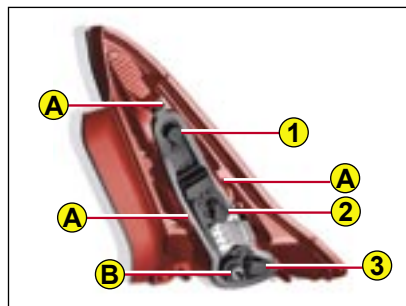

Démontage

Pour avoir accès à l'écrou **B**, retirez l'habillage arrière du coffre en enlevant les pions. Dévissez **B**. Retirez le porte-lampe en dépliant les repères **A**.

Dégagez le feu.

Pour changer une lampe, réalisez une rotation d'1/4 de tour.



3^e Feu de stop

Consultez le réseau CITROËN.

CHANGEMENT DE LAMPES

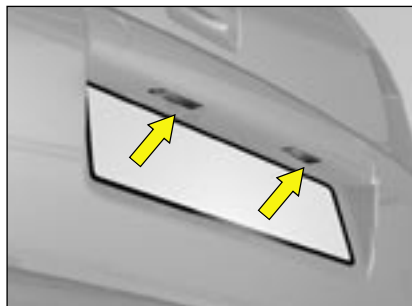

Plaque minéralogique

- Insérez un tournevis fin dans un des trous extérieurs du cache plastique.
- Poussez vers l'extérieur.
- Retirez le cache plastique.
- Remplacez la lampe défectueuse en la tirant.

Lampe : W 5 W.

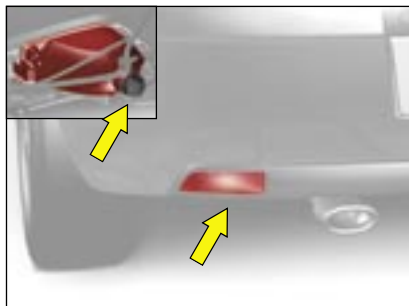

Feu antibrouillard

Réalisez une rotation d'un quart de tour du porte-lampe.

Lampe : P 21.

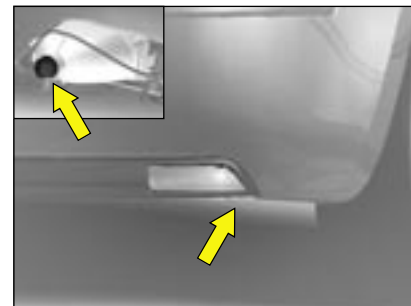

Feu de recul

Réalisez une rotation d'un quart de tour du porte-lampe.

Lampe : P 21 (Modèle 5 portes).

**Vérifiez le bon fonctionnement des feux,
à la fin de chaque opération.**

CONSEILS DE SÉCURITÉ

Dispositif d'attelage

Nous vous recommandons de faire effectuer le montage de ce dispositif par le réseau CITROËN qui connaît les capacités de remorquage du véhicule et possède les instructions nécessaires relatives au montage d'un tel dispositif.

L'installation d'un boîtier électronique agréé par CITROËN, est impérative lors du montage d'un dispositif d'attelage pour éviter tout risque de dysfonctionnement ou de dégradation (risque d'incendie).

Le montage d'un rétroviseur caravane sur l'aile est interdit.

DIMENSIONS (en mètre)

A : 0,841



Jeu de barres porte-tout et coffres de toit

La conception du véhicule implique, pour votre sécurité et pour éviter d'endommager le pavillon et le volet de coffre, l'utilisation des barres porte-tout et des coffres de toit testés et approuvés par AUTOMOBILES CITROËN.

Recommandations

- Répartissez la charge uniformément, en évitant de surcharger un des côtés.
- Disposez la charge la plus lourde le plus près possible du toit.
- Arrimez solidement la charge et signalez-la si elle est encombrante.
- Conduisez avec souplesse, la sensibilité au vent latéral est augmentée (la stabilité de votre véhicule peut être modifiée).
- Retirez les barres de toit aussitôt le transport terminé.

Porte-vélo

Il est strictement interdit d'installer un porte-vélo sur le hayon du modèle 3 portes.

Écran grand froid «Pare-neige»

L'écran livré avec le véhicule (selon destination) doit impérativement être monté durant la période hivernale et être démonté à partir de 10 degrés.

Respectez la capacité de charge autorisée.
Charge maximale répartie sur les barres :
Voir «Généralités».

REEMPLACEMENT D'UNE ROUE

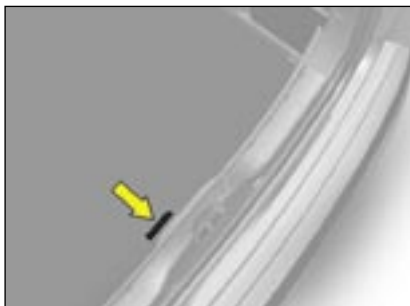

Accès à la roue de secours

Soulevez le plancher de coffre.

Dimension de la roue de secours

Si votre roue de secours est d'une dimension différente de celles équipant votre véhicule (identifiée par une étiquette), il est impératif de l'utiliser temporairement, de ne pas rouler au-dessus de 80 km/h et de la remplacer dès que possible.

Pression des pneumatiques

Celle-ci est indiquée sur l'étiquette positionnée sur le montant intérieur de la porte avant gauche, voir «Identification» et «Précautions d'utilisation».

Nota : Des dessins gravés sur le boîtier support indiquent l'emplacement des outillages.



Retrait de la roue

- Dévissez d'un quart de tour la vis centrale jaune.
- Relevez la roue de secours vers vous par l'arrière.
- Retirez la roue du coffre.



Remise en place de la roue

- Remettez en place la roue.
- Dévissez de quelques tours la vis centrale jaune, puis mettez-la en place au centre de la roue.
- Serrez à fond jusqu'au cliquetis la vis centrale pour bien maintenir la roue.

La roue doit être bien positionnée à plat, au centre de son logement.

REEMPLACEMENT D'UNE ROUE

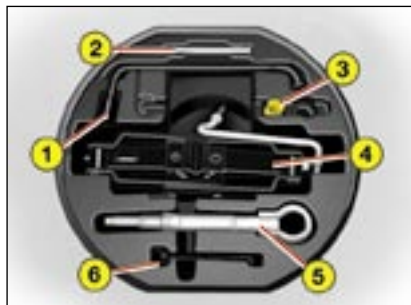

Outillage

L'outillage est situé dans la boîte d'outillage dans la roue de secours. Retirez la sangle pour y accéder.

- 1 - Clé démonte-roue
- 2 - Guide de centrage
- 3 - Outil pour le démontage/montage des vis
- 4 - Cric avec manivelle
- 5 - Anneau amovible de remorquage
- 6 - Outil «cabochoon» de vis de roues aluminium

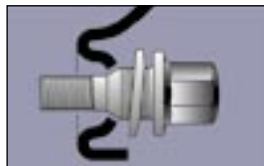

Jantes en alliage léger

Si votre véhicule est équipé de jantes en alliage léger et d'une roue de secours en tôle, lors du montage de celle-ci, il est normal de constater que les rondelles des vis de roues ne viennent pas en appui sur la jante.

La roue de secours est maintenue par l'épaulement conique de la vis de roue (voir schéma).

Lors du remontage de la jante en alliage léger, assurez-vous du bon état de propreté des rondelles des vis de roues.

Ne vous engagez jamais sous le véhicule lorsque que celui-ci est simplement soulevé par le cric. Le cric est spécifique à votre véhicule. Ne l'utilisez pas pour d'autres usages. Remontez la roue d'origine réparée dès que possible. Avec une roue de secours, roulez prudemment.

REEMPLACEMENT D'UNE ROUE



Démontage

- 1 - Immobilisez le véhicule sur un sol horizontal, stable et non glissant. Serrez le frein de stationnement. Coupez le contact et engagez la première vitesse ou la marche arrière suivant la pente.
- 2 - Dégagez l'enjoliveur à l'aide de la clé démonte-roue **1** en tirant au niveau du passage de la valve.
Pour les véhicules équipés de jantes en aluminium, glissez l'outil de démontage **6** dans l'encoche de l'enjoliveur central et faites levier en appuyant pour le décliper.



- 3 - Débloquez les vis de roue. Pour les véhicules équipés de roue aluminium, dévissez l'écrou antivol à l'aide de l'outil fourni.
- 4 - Positionnez le cric en-dessous de la caisse, conformément à l'illustration, au niveau du repère **A** (dans le creux du longeron) au plus près de la roue à remplacer.
- 5 - Déployez le cric **4** jusqu'à ce que sa semelle soit en contact avec le sol. Assurez-vous que l'axe de la semelle du cric est à la verticale de l'emplacement utilisé.
- 6 - Levez le véhicule.
- 7 - Retirez les vis et dégagez la roue.

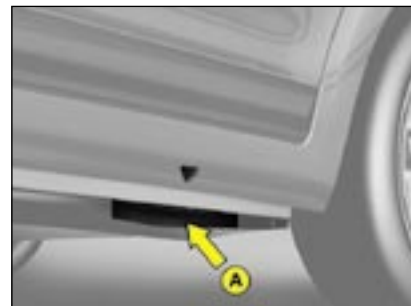

Remontage

- 1 - Mettez en place la roue en vous aidant du guide de centrage.
- 2 - Vissez les 3 vis à la main et retirez le guide de centrage. Positionnez la 4^e vis.
- 3 - Effectuez un pré-serrage avec la clé **1**.
- 4 - Repliez le cric **4** et dégagez-le.
- 5 - Bloquez les vis de roue avec la clé **1**.
- 6 - Remplacez l'enjoliveur en commençant par placer son encoche en regard de la valve, et appuyez avec la paume de la main. Pour les véhicules équipés de roue aluminium, remettez le cabochon.
- 7 - Rangez l'outillage et la roue dans le coffre.
- 8 - Vérifiez la pression de gonflage de la roue (voir «Identification») et faites vérifier l'équilibrage.

DÉTECTION DE SOUS-GONFLAGE DES PNEUMATIQUES

Cette fonction permet de vous alerter en cas de sous-gonflage ou de crevaison. Pour cela, des capteurs contrôlent en continu l'état des roues du véhicule.

Ce système ne dispense pas de faire contrôler régulièrement la pression des pneumatiques.

Avertisseur de sous-gonflage



Le témoin **SERVICE** s'allume, et une silhouette s'affiche. La localisation de la/les roue(s) concernée(s) est faite par la silhouette sur laquelle la(les) roue(s) clignote(nt). Il faut faire contrôler la pression des pneus le plus rapidement possible.

Crevasion d'une roue



Le témoin **STOP** s'allume, et une silhouette s'affiche. La localisation de la/les roue(s) concernée(s) est faite par la silhouette sur laquelle la(les) roue(s) clignote(nt). Arrêtez-vous immédiatement en évitant toute manœuvre brusque avec le volant et les freins.

Changez la roue endommagée (crevée ou fortement dégonflée) et faites la réparer dès que possible puis faites contrôler la pression des pneus dès que possible.

La roue crevée (mise dans le coffre ou en réparation) n'est plus détectée (information donnée par la silhouette) et la roue de secours n'est pas détectée non plus.

Roue non détectée

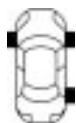

Le témoin **SERVICE** s'allume, et une silhouette s'affiche. La localisation de la/les roue(s) concernée(s) est faite par la silhouette sur laquelle la(les) roue(s) est(sont) absente(s). Si vous n'avez pas changé de roue, cette information indique un dysfonctionnement du système.

Consultez le réseau CITROËN pour remplacer le(s) capteur(s) défaillant(s).

Le système de détection de sous-gonflage est une aide à la conduite qui ne remplace ni la vigilance, ni la responsabilité du conducteur.

Ce système ne dispense pas de faire contrôler régulièrement la pression des pneumatiques (voir «Identification»), pour s'assurer que le comportement dynamique du véhicule demeure optimum et éviter une usure prématurée des pneumatiques, principalement en cas de roulage particulier (forte charge, vitesse élevée).

Pensez à vérifier la pression de la roue de secours.



Toute réparation ou tout changement de pneumatique sur une roue équipée de capteur doit être effectué par le réseau CITROËN.

Le système peut être passagèrement perturbé par des émissions radio électriques de fréquences voisines.

REMORQUAGE - LEVAGE

Anneau amovible de remorquage

L'anneau de remorquage est démontable et se monte à l'avant ou à l'arrière du véhicule. Il est rangé dans le boîtier de protection du cric placé dans la roue de secours.



Conseil

Le remorquage à faible allure sur une très courte distance est exceptionnellement autorisé (selon la réglementation).

Dans tous les autres cas, il est nécessaire de faire transporter votre véhicule sur un plateau.

CONSIGNE - REMORQUAGE BOÎTE AUTOMATIQUE

Mettez le sélecteur sur la position N (point mort).

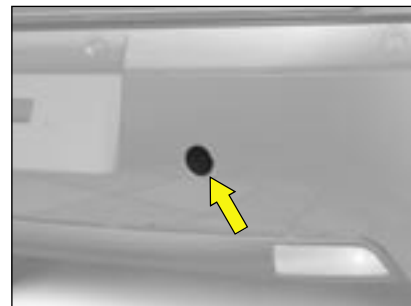
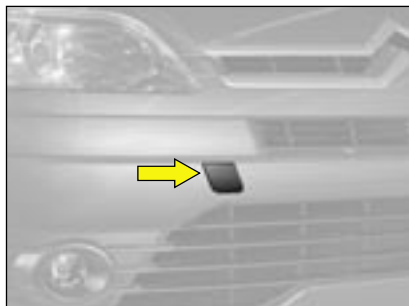

Remorquage au sol

Des fixations d'anneau sont placées à l'avant et à l'arrière du véhicule.

Pour y accéder :

- à l'avant : poussez la partie supérieure gauche, puis tirez la partie droite.
 - à l'arrière : poussez la partie inférieure, puis tirez la partie supérieure.
- Le cache reste alors attaché au pare-chocs par une languette, ceci pour ne pas le perdre.

La clé de contact doit être en position «M» pour conserver la direction.

Utilisez une barre avec accrochage aux anneaux.



**Moteur arrêté, la direction et le freinage ne sont plus assistés.
Dans le cas du remorquage d'un autre véhicule,
celui-ci doit être en roue libre
(boîte de vitesses au point mort).**

GÉNÉRALITÉS

Type moteur	Modèle 5 portes				
	1.4i 16V BVM	1.6i 16V BVM	1.6i 16V BVA	2.0i 16V 143 ch BVM	2.0i 16V 143 ch BVA
Capacité du réservoir de carburant	Environ 60 litres				
Carburants utilisés	Essence sans plomb RON 95 - RON 98				
Diamètre de braquage mini entre murs (en m)	11,3	11,3	11,3	11,3	11,3
Puissance administrative	6	7	7	9	9
Puissance (kW)	65	80	80	103	103
Vitesse maximale théorique (km/h) (sur le dernier rapport)	182	194	188	207	206
Masse (kg)					
A vide (MAV)	1 182	1 200	1 274	1 276	1 292
En charge (MTAC)	1 702	1 732	1 794	1 772	1 812
Maximum admis sur l'arrière (CMAE AR)	850	850	850	850	850
Totale roulante (MTRA)	2 902	2 932	2 994	3 072	3 112
Remorque freinée (dans la limite du MTRA)					
10 % < Pente ≤ 12 %	1 200	1 200	1 200	1 300	1 300
8 % < Pente ≤ 10 %	1 200	1 200	1 200	1 300	1 300
Pente ≤ 8 %	1 500	1 400	1 400	1 500	1 500
Remorque non freinée	628	637	674	675	683
Maximale sur flèche	63	61	62	62	66
Maximale sur barre de toit	75				

Modèle 5 portes						
HDi 92 BVM	HDi 110 BVM	HDi 110 FAP BVM	HDi 110 FAP BVMP	HDi 138 BVM	HDi 138 FAP BVM	HDi 138 FAP BVA
Environ 60 litres						
Gazole						
11,3	11,3	11,3	11,3	12	12	12
5	6	6	6	7	7	7
66	80	80	80	100	100	100
180	192	192	192	207	207	206
1 257	1 270	1 280	1 293	1 375	1 381	1 416
1 777	1 800	1 800	1 800	1 849	1 849	1 880
850	850	850	850	850	850	850
3 077	3 100	3 100	3 100	3 349	3 349	3 450
1 300	1 300	1 300	1 300	1 500	1 500	1 570
1 300	1 300	1 300	1 300	1 500	1 500	1 570
1 300	1 300	1 300	1 300	1 800	1 800	1 570
666	672	677	675	725	728	740
66	66	66	65	70	73	70
75						

MAV : Masse à vide.

MTAC: Masse totale admise en charge.

CMAE AR : Charge maximale admise essieu arrière.

MTRA : Masse totale roulante admissible.

Masses : se reporter à la plaque d'identification du constructeur.

BVM : Boîte de vitesses manuelle.

BVMP : Boîte manuelle pilotée (6 vitesses).

BVA : Boîte de vitesses automatique.

FAP : Filtre à particules.

Respectez les capacités de remorquage de votre véhicule.

Dans chaque pays il est impératif de respecter les charges remorquables admises par la législation locale.

Pour la Belgique et la Suisse : voir fiche homologation ou réception par titre.

GÉNÉRALITÉS

	Modèle 3 portes				
Type moteur	1.4i 16V BVM	1.6i 16V BVM	1.6i 16V BVA	2.0i 16V 143 ch BVM	2.0i 16V 180 ch BVM
Capacité du réservoir de carburant	Environ 60 litres				
Carburants utilisés	Essence sans plomb RON 95 - RON 98				
Diamètre de braquage mini entre murs (en m)	11,3	11,3	11,3	11,3	11,3
Puissance administrative	6	7	7	9	11
Puissance (kW)	65	80	80	103	130
Vitesse maximale théorique (km/h) (sur le dernier rapport)	182	194	188	207	227
Masse (kg)					
A vide (MAV)	1 181	1 200	1 278	1 288	1 337
En charge (MTAC)	1 701	1 720	1 798	1 770	1 768
Maximum admis sur l'arrière (CMAE AR)	850	850	850	850	850
Totale roulante (MTRA)	2 901	2 920	2 998	3 070	2 868
Remorque freinée (dans la limite du MTRA)					
10 % < Pente ≤ 12 %	1 200	1 200	1 200	1 300	1 200
8 % < Pente ≤ 10 %	1 200	1 200	1 200	1 300	1 500
Pente ≤ 8 %	1 500	1 400	1 400	1 500	1 800
Remorque non freinée	628	637	676	680	686
Maximale sur flèche	63	61	63	62	57
Maximale sur barre de toit	75				

Modèle 3 portes						
HDi 92 BVM	HDi 110 BVM	HDi 110 FAP BVM	HDi 110 FAP BVMP	HDi 138 BVM	HDi 138 FAP BVM	HDi 138 FAP BVA
Environ 60 litres						
Gazole						
11,3	11,3	11,3	11,3	12	12	12
5	6	6	6	7	7	7
66	80	80	80	100	100	100
180	192	192	192	207	207	206
1 255	1 269	1 279	1 293	1 375	1 379	1 410
1 775	1 790	1 799	1 790	1 835	1 835	1 880
850	850	850	850	850	650	850
3 075	3 090	3 099	3 090	3 335	3 335	3 450
1 300	1 300	1 300	1 300	1 500	1 500	1 570
1 300	1 300	1 300	1 300	1 500	1 500	1 570
1 300	1 300	1 300	1 300	1 800	1 800	1 570
665	672	677	675	725	727	740
66	66	66	65	70	73	70
75						

MAV : Masse à vide.

MTAC: Masse totale admise en charge.

CMAE AR : Charge maximale admise essieu arrière.

MTRA : Masse totale roulante admissible.

Masses : se reporter à la plaque d'identification du constructeur.

BVM : Boîte de vitesses manuelle.

BVMP : Boîte manuelle pilotée (6 vitesses).

BVA : Boîte de vitesses automatique.

FAP : Filtre à particules.

Respectez les capacités de remorquage de votre véhicule.

Dans chaque pays il est impératif de respecter les charges remorquables admises par la législation locale.

Pour la Belgique et la Suisse : voir fiche homologation ou réception par titre.

CONSOMMATIONS

(en litres/100 km)

Type moteur	1.4i 16V	1.6i 16V			2.0i 16V 143 ch		2.0i 16V 180 ch		HDi 92	HDi 110	HDi 110 FAP		HDi 138	HDi 138 FAP	
Berline	BVM	BVM	BVA	BVM	BVA	BVM	BVM	BVM	BVM	BVM	BVMP	BVM	BVM	BVA	
Circuit urbain	8,7	9,5	10,6	10,7	11,7	11,7	5,9	6,1	6,0	5,8	7,2	7,1	9,1		
Émission CO₂ (g/km)	209	224	252	254	281	281	158	164	161	154	190	188	242		
Circuit extra urbain	5,2	5,7	5,8	5,8	6,1	6,5	4,1	4,0	4,0	3,8	4,6	4,5	5,1		
Émission CO₂ (g/km)	124	135	138	140	146	156	109	108	108	101	121	119	136		
Circuit mixte	6,4	7,1	7,6	7,6	8,1	8,4	4,7	4,8	4,7	4,5	5,5	5,4	6,6		
Émission CO₂ (g/km)	153	169	180	182	193	200	125	128	125	120	145	142	175		

Ces valeurs de consommation sont établies suivant la directive 80/1268/CEE. Elles peuvent varier en fonction du comportement au volant, des conditions de circulation, des conditions météorologiques, du chargement du véhicule, de l'entretien du véhicule et de l'utilisation des accessoires.

BVM : Boîte de vitesses manuelle.

BVMP : Boîte manuelle pilotée (6 vitesses).

BVA : Boîte de vitesses automatique.

FAP : Filtre à particules.

Les indications de consommation de carburant correspondent aux valeurs communiquées au moment de l'impression.

DIMENSIONS

(en mètre)

	Modèle 3 portes	Modèle 5 portes
A	2,608	
B	4,273	4,260
C	0,935	
D	0,730	0,717
E	1,502 / 1,510	
F	1,505	1,497
G	1,769	1,773
H	1,456 / 1,471	
I	1,964	

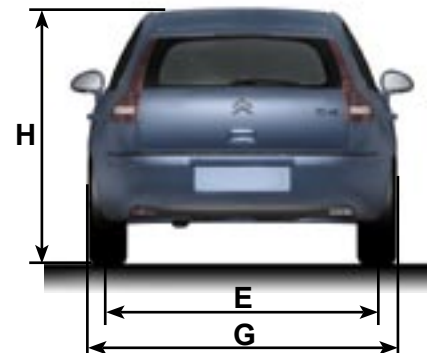
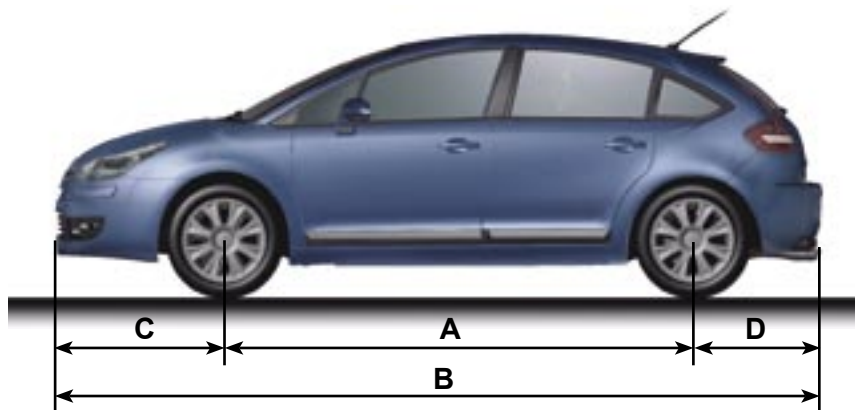

DIMENSIONS

(en mètre)

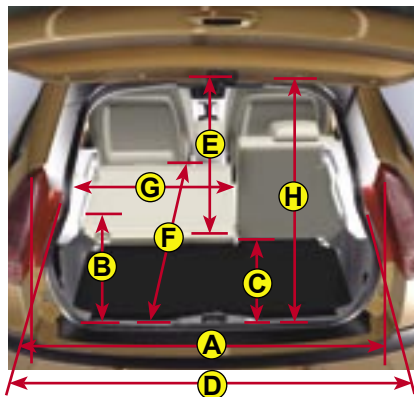

Modèle 3 portes

A	0,903/1,067
B	0,513/0,518
C	0,794
D	1,034
E	0,791
F	1,385
G	0,725
H	0,791

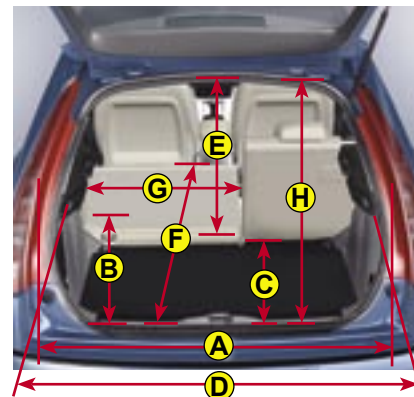

Modèle 5 portes

A	0,862/1,044
B	0,492/0,515
C	0,794
D	1,034
E	0,791
F	1,385
G	0,725
H	0,791

IDENTIFICATION

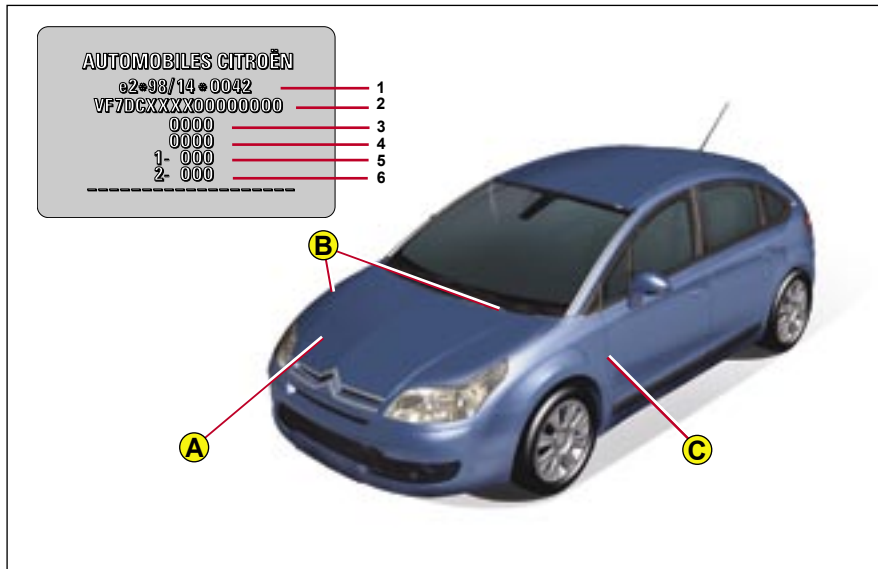

A Plaque constructeur

Dans le sous-capot moteur

- 1 : Numéro de réception communautaire.
- 2 : Numéro dans la série du type.
- 3 : Poids en charge.
- 4 : Poids total roulant.
- 5 : Poids maximal sur l'essieu avant.
- 6 : Poids maximal sur l'essieu arrière.

B Numéro dans la série du type

Sur la carrosserie et derrière le pare-brise.

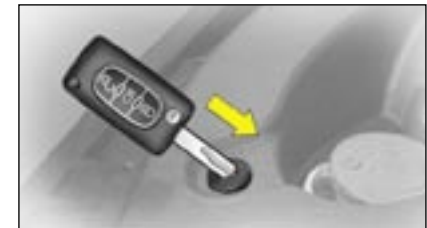

Le numéro sur la carrosserie se situe sous l'habillage plastique qui doit être retiré après avoir appuyé sur les pions à l'aide de la clé de contact.

- ## C Référence couleur peinture. Référence pneumatiques. Pression des pneumatiques.

En France, le type du véhicule et le numéro de la série sont également indiqués sur la carte grise.

Toute pièce de rechange CITROËN d'origine est une exclusivité de la marque.

Il est conseillé d'utiliser des pièces de rechange CITROËN pour votre sécurité et la garantie.

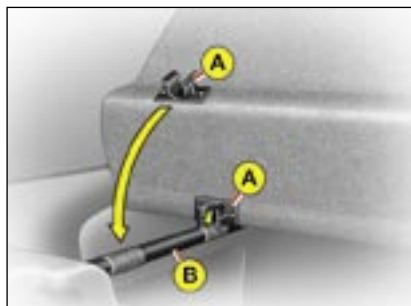

Cache-bagages

Il permet de masquer l'intérieur du véhicule en complément de votre tablette arrière (voir « Vie à bord - Coffre »).

Installation

Assurez-vous de bien insérer les fixations **A** sur l'armature **B**.



Rangement

Pour accéder à la zone de chargement enrroulez le cache-bagages.

Retrait

Il est possible de retirer entièrement le cache-bagages.

**Ne placez pas d'objets durs ou lourds sur le cache-bagages.
Ils pourraient devenir des projectiles dangereux en cas de freinage brusque ou de choc.**

GÉNÉRALITÉS C4 ENTREPRISE *

Type moteur	Modèle 3 portes		Modèle 5 portes	
	HDi 92 BVM	HDi 110 BVM	HDi 92 BVM	HDi 110 BVM
Puissance administrative	6	6	6	6
Masse (kg)				
A vide (MAV)	1 244	1 276	1 247	1 265
En charge (MTAC)	1 770	1 800	1 780	1 790
Charge utile (conducteur y compris)	526	524	533	525
Totale roulante (MTRA)	3 070	3 100	3 080	3 090
Remorque freinée (dans la limite du MTRA)	1 300	1 300	1 300	1 300
Remorque non freinée	655	675	660	670
Maximale sur flèche	52	52	52	52
Maximale sur barre de toit	75			

* Applicable à tous les pays, sauf France et DOM-TOM.
Pour la France et les DOM-TOM, se reporter au tableau de la page «Généralités - Modèle 3 portes».



INDEX ALPHABÉTIQUE



A	A.B.S. 12-71-XIII	A	Antidémarrage électronique 39	C	Changement de lampes 142 ➔ 148
	Accessoires électriques supplémentaires XVIII		Antivol 4-5-43-44		Changement de pile de télécommande 38
	Aérateurs 4-5-80-81		Appuis-tête 20-21-87-II		Changement de roue 150 ➔ 152
	Afficheur multifonctions 4-5-50 ➔ 57		Arrêt impératif 12		Changeur CD 114
	Afficheur NaviDrive couleur 57		Attelage 149		Charge remorquable .. 155 ➔ 158-XVI
	Afficheur NaviDrive monochrome 56		Autoradio 4-5-8-9-103		Chargement et remorquage XVI
	Aide au démarrage en pente 36		Avertisseur optique 14		Circuit de refroidissement 128-129
	Aide au stationnement ... 4-5-76-77	B	Avertisseur sonore 4-5-8-14		Clé antidémarrage électronique 39
	Air conditionné automatique 29-84 ➔ 86				Clés 39
	Airbags 4-5-12-89-V ➔ VII		Bac de rangement 96-97		Coffre 100-101
	Alarme anti-effraction 41-42		Banquette rabattable 88		Commande d'éclairage 14 ➔ 16
	Alerte de franchissement involontaire de ligne 4-5-74		Barres de toit 149		Compte-tours 6
	Alimentation carburant (coupure) XII		Batterie 134-135-XIV-XXIII		Compteur kilométrique 7
	Allumage automatique des projecteurs 15		Batterie de secours ... 134-135		Condammnation des lève-vitres arrière 26
	Allumage d'urgence des feux de détresse 4-5-15		Bluetooth® 115 ➔ 117		Conduite de nuit 49
	Allume-cigares 4-5-99		Boîte à gants 96		Conseils de conduite X
	Ampoules (changement) 142 ➔ 148		Boîte de vitesses automatique 66 ➔ 69		Conseils de sécurité 149-XI-XII
	Anneau de remorquage 149-154		Boîte de vitesses manuelle 60		Consommations 159
	Anneaux d'arrimage 100		Boîte manuelle pilotée 6 vitesses 34-35-61 ➔ 65		Contact 43-44
					Contrôle dynamique de stabilité (ESP) 4-5-13-72
		C			Coupure (alimentation carburant) XII
			Cadrons de bord 49		Coussins gonflables (airbags) 4-5-12-89-V ➔ VII
			Capacités 133		Cric 151-152
			Capot moteur 121		Crochet porte sac 4-5-98
			Carburant 141		
			Carte CODE 40		
			Catalyseur XVII		
			CD 112-113		
			Ceintures de sécurité 19-III-IV		
			Cendriers 99		
			Chaîne neige X-XX		



INDEX ALPHABÉTIQUE

- D** Date 50-52-53-55 ➔ 57
Dégivrage -
désenneigeage... 28-80-82 ➔ 86
Démarreur 43-44
Dépannage batterie... 134-135
Désenneigeage
arrière 28-80-82 ➔ 86
Détection de non-bouclage
de ceinture..... 12
Détection de sous-gonflage
des pneumatiques 153
Dimensions..... 160-161
Dossier rabattable 87-88
- E** Éclairage 14 ➔ 16-X
Éclairage
d'accompagnement 15-38
Éclairage intérieur 94-95
Écran grand froid
«pare-neige» 149
Enjoliveurs 152
Entretien 121 ➔ 140
Entretien carrosserie XXI
Entretien habitacle..... XXII
Entretien pneumatiques XV
Environnement XIII
ESP 4-5-13-72
Essuie-vitre..... 4-5-17-18
- F** Feux antibrouillard... 4-5-11-16
-144-148
Feux de bas de porte..... 95
Feux de croisement..... 4-5-11
-15-142-143
Feux de détresse 4-5-11-14
Feux de position..... 4-5-11-15
-142-143-146-147
- F** Feux de route 4-5-11-15
-142-143
Feux de stop 146-147
Filet de maintien..... 100
Filtre à air 122 ➔ 128
Filtre à particules (diesel) 73
Fixation Isofix 92-93
Frein
de stationnement.... 12-70-XIII
Freins
(contrôle d'usure) 12-XIII
Fusibles 136 ➔ 140
- G** Gaz d'échappement XI-XVII
Généralités 155 ➔ 158
- H** Haut-parleurs..... 103
Heure 50-52-53-55 ➔ 57
Huile boîte de vitesses XX
Huile
moteur 122 ➔ 129-XII-XX
- I** Identification du véhicule.... 162
Indicateur de
kilométrage..... 7-46
Indicateur
de maintenance..... 47-48
Indicateur de niveau d'huile
moteur 46
Indicateur de température
de liquide de
refroidissement 122 ➔ 129
Indicateurs
de direction..... 11-14-142-143
-146-147
Isofix (fixations) 92-93
- J** Journal des alertes 7-52-54
- L** Lampes
(remplacement) 142 ➔ 148
Lave-projecteurs..... 18-133
Lave-vitres 18-133
L'essentiel..... 4 ➔ 36
Levage, remorquage 154
Lève-vitres 4-5-26
Lever de vitesses
automatique..... 66 ➔ 69
Lever de vitesses manuel... 60
Limiteur de
vitesse 4-5-8-9-32-33
Liquide de
freins.. 12-120 ➔ 128-130-XIII
Liquide de
refroidissement..... 122 ➔ 129
Localisation
du véhicule 38
Lunette arrière
(désenneigeage) 28-80
-82 ➔ 86
- M** Maintenance
(indicateur) 47-48
Marche arrière 60-62-67
Masse 155 ➔ 158-162
Matériel injection
(Diesel) 131-132
Menu
Général..... 10-50-53-56-57
Mise en route 45
Mode économie 44
Montre 50-52-53-55 ➔ 57



INDEX ALPHABÉTIQUE

- M** Moteur 1.4i 16V 122-128
Moteur 1.6i 16V 123-128
Moteur 2.0i 16V ... 124-125-128
Moteur HDi 92 126-128
Moteur HDi 110 126-128
Moteur HDi 138 127-128
Moyens de retenue
 enfants 91 ➔ 93-VIII-IX
MP3 113 ➔ 115
- N** Neutralisation
 airbag passager 89
Neutralisation ESP 4-5-72
Niveaux 128 ➔ 130
- O** Ordinateur de bord 58-59
Orifice du réservoir
 de carburant 141
Outillage 151
Ouverture capot 121
Ouvertures 78-79
- P** Pare-soleil 98
Parfumeur d'ambiance 102
Plafonnier 94-145
Plaque constructeur 162
Plaquettes de freins
 (ctrlôle) 12-XIII
Pneumatiques ... 150 ➔ 153-XV
Pneumatiques
 chaînables X-XX
Poignées de maintien 98
Pose des haut-parleurs 103
Position de conduite II
Poste de conduite 4-5
Précautions
 d'utilisation I ➔ XXIII
- P** Précautions
 hivernales X-XX
Préchauffage diesel 12
Prééquipement radio 103
Pression des
 pneumatiques 162-XV-XVI
Prétensionneurs III
Prise accessoires
 12 volts 4-5-99
Projecteurs
 (commande) 4-5-14 ➔ 16
Projecteurs
 antibrouillard 4-5-16
Projecteurs directionnels 75
Protection de
 l'environnement XXIII
Protection
 des enfants 89 ➔ 93-VIII-IX
- Q** Qualité des carburants 141
- R** Radiateur
 (niveau) 122 ➔ 129
Radio 4-5-8-9-103
Réamorçage gazole ... 131-132
Recirculation
 d'air 10-81-82-85
Recyclage
 des matériaux XXIII
Recyclage
 et environnement XIII
Référence peinture 162
Réglage de l'heure 50-52-53
 -55 ➔ 57
Réglage
 des ceintures 19-III-IV
- R** Réglage des
 sièges 20 ➔ 23-87-88-II
Réglage du volant 19
Réglage montre 50-52-53
 -55 ➔ 57
Réglage projecteurs 16
Réglages audio 107
Régulateur
 de vitesse 4-5-8-9-30-31
Régulation de
 température 27 ➔ 29
 -80 ➔ 86
Remorquage 154-XVI
Remplacement
 batterie 134-135
Remplacement
 d'une roue 150 ➔ 152
Remplacement
 fusibles 136 ➔ 140
Remplacement
 lampes 142 ➔ 148
Remplissage carburant 141
Remplissage
 moteur 122 ➔ 130
Répartition d'air 82-85
Rétroviseurs 24-25
Rétroviseurs dégivrants 25
Rhéostat d'éclairage 49
Rodage XIX
Roue de secours 150 ➔ 152
- S** Sécurité (conseils) XI-XII
Sécurité antivol
 et anti-agression 78-79
Sécurité
 des enfants 78-89 ➔ 93
Sièges arrière 87-88
Sièges avant 20 ➔ 23



- S** Sièges chauffants22
Sièges enfant .. 89 ➔ 93-VIII-IX
Signal de détresse 4-5-14
Signal sonore 4-5-8-14
Signal sonore
 feux allumés 14
Signalisation 14 ➔ 16
Sous-capot
 moteur 122 ➔ 127
Spot de lecture94
Super-condamnation 37-38
Surtapis96
Système A.B.S. 12-71-XIII
Système
 Airbags 4-5-89-V ➔ VII
Système d'assistance au
 freinage d'urgence.....71
Système
 de freinage 12-70-71-XIII
- T** Tableau de bord 4-5
Tablette arrière 101-XVI
Télécommande..... 37-38
Témoins lumineux 11 ➔ 13
Tiroir..... 4-5-96
Trappe à carburant..... 141
Troisième feu
 de stop..... 147-148
- U** Usure des plaquettes
 de freins..... 12-XIII
Usure des pneumatiques ...XVI
- V** Verrouillage centralisé
 électrique 37-39-78
Vie à bord 78 ➔ 103
Visibilité 17-18-X
Vitesse
 (limiteur)..... 4-5-8-9-32-33
Vitesse
 (régulateur)..... 4-5-8-9-30-31
Vitesses
 automatiques 66 ➔ 69
Vitesses manuelles 60
Vitres électriques 4-5-26
Volant à commandes
 centrales fixes 8 ➔ 10
Volant réglable..... 4-5-19
Voyants lumineux 11 ➔ 13