

CITROËN JUMPY

ATLANTE



Jumpy

sommaire

- PRISE EN MAIN 9
- PRÊT À PARTIR 22
- TÉLÉCOMMANDE
- CLÉ
- ANTIDÉMARRAGE ÉLECTRONIQUE
- ALARME
- PORTES
- PORTE LATÉRALE COULISSANTE
- PORTES ARRIÈRE BATTANTES
- VOLET ARRIÈRE
- COMBINÉ
- TÉMOINS
- AFFICHEUR
- JAUGE À CARBURANT
- TEMPÉRATURE DU LIQUIDE DE REFROIDISSEMENT

- DÉPOLLUTION
- INDICATEUR D'ENTRETIEN
- INDICATEUR DE NIVEAU D'HUILE MOTEUR
- BOUTON DE REMISE À ZÉRO DU COMPTEUR KILOMÉTRIQUE
- JOURNALIER
- RHÉOSTAT D'ÉCLAIRAGE
- BOÎTES DE VITESSES
- RÉGLAGE EN HAUTEUR ET EN PROFONDEUR DU VOLANT
- DÉMARRER ET ARRÊTER
- ERGONOMIE ET CONFORT

 - COMMANDE D'ÉCLAIRAGE
 - ALLUMAGE AUTOMATIQUE DES FEUX
 - FAISCEAU DES PROJECTEURS
 - COMMANDE D'ESSUIE-VITRE
 - RÉGULATEUR DE VITESSE
 - LIMITEUR DE VITESSE
 - AIR CONDITIONNÉ À RÉGLAGE MANUEL
 - AIR CONDITIONNÉ AUTOMATIQUE À RÉGLAGE SÉPARÉ
 - BON USAGE DE L'AIR CONDITIONNÉ

- DÉGIVRAGE ET DÉSEMBUAGE
- VENTILER À L'ARRIÈRE
- CHAUFFAGE ADDITIONNEL
- SIÈGES AVANT
- BANQUETTE AVANT 2 PLACES
- ASSISES ARRIÈRE
- CONFIGURATIONS DES SIÈGES ET BANQUETTES
- AMÉNAGEMENTS CABINE
- AMÉNAGEMENTS PLACES ASSISES
- RÉTROVISEURS ET VITRES
- LÈVE-VITRES ÉLECTRIQUES
- TECHNOLOGIE À BORD
 - AUTORADIO MULTIMÉDIA
 - PREMIERS PAS
 - ÉCRAN ET MENU GÉNÉRAL
 - GPS
 - INFORMATION TRAFIC
 - AUDIO / VIDÉO
 - TÉLÉPHONE

- ORDINATEUR DE BORD
- RACCOURCIS COMMANDES
- CONFIGURATION
- ARBORESCENCES ÉCRANS
- AUTORADIO
 - PREMIERS PAS
 - ÉCRAN ET MENU A
 - ÉCRAN ET MENU C
 - AUDIO
 - KIT MAINS-LIBRES
 - ORDINATEUR DE BORD
 - RACCOURCIS COMMANDES
 - CONFIGURATION
 - ARBORESCENCES ÉCRANS
- SUSPENSION ARRIÈRE
- AIDE AU STATIONNEMENT ARRIÈRE
- SÉCURITÉ
 - FREIN DE STATIONNEMENT
 - SIGNAL DE DÉTRESSE

- AVERTISSEUR SONORE
- SYSTÈME ANTIBLOCCAGE DES ROUES
- SYSTÈME D'ASSISTANCE AU FREINAGE D'URGENCE
- ANTI-PATINAGE DE ROUE ET CONTRÔLE DYNAMIQUE DE STABILITÉ
- CEINTURES DE SÉCURITÉ
- AIRBAGS
 - FRONTAUX
 - LATÉRAUX & RIDEAUX
- GÉNÉRALITÉS SUR LES SIÈGES ENFANTS
- FIXATIONS ISOFIX
- SIÈGES ENFANTS RECOMMANDÉS PAR CITROËN
- CONSEILS POUR LES SIÈGES ENFANTS
- ACCESSOIRES 157
 - ATELER UNE REMORQUE, UNE CARAVANE
 - AUTRES ACCESSOIRES
- VÉRIFICATIONS 160
 - OUVERTURE DU CAPOT
 - MOTEURS DIESEL
 - MOTEUR ESSENCE

- NIVEAUX
- CONTRÔLES
- REPLISSAGE DU RÉSERVOIR
- CIRCUIT DE CARBURANT NEUTRALISÉ
- POMPE DE RÉAMORÇAGE DIESEL
- AIDE RAPIDE

 - BATTERIE
 - MODE ÉCONOMIE
 - CHANGER UNE ROUE
 - OBTURATEUR AMOVIBLE PARE-NEIGE
 - CHANGER UNE LAMPE
 - FEUX AVANT
 - FEUX ARRIÈRE
 - CHANGER UN FUSIBLE
 - DÉPOSE & POSE
 - PLANCHE DE BORD CÔTÉ DROIT
 - HABITACLE
 - FUSIBLES SOUS LE CAPOT MOTEUR
 - CHANGER UN BALAI D'ESSUIE-VITRE

- SE FAIRE REMORQUER
- CARACTÉRISTIQUES TECHNIQUES



 - DIMENSIONS
 - MASSES ET CHARGES REMORQUABLES
 - MOTORISATIONS ET BOÎTES DE VITESSES
 - CONSOMMATIONS
 - ÉLÉMENTS D'IDENTIFICATION
 - TYPE VARIANTE VERSION

PRÉSENTATION

Ce document est conçu pour rendre familier le nouveau véhicule dès sa prise en main et transmettre les fonctionnements d'usage. Sa lecture est facilitée par un contenu composé de 10 rubriques identifiées, repérables par un code couleur spécifique à chacune. Ses parties abordent, par thématique toutes les fonctionnalités du véhicule dans sa conception la plus complète.

Dans la rubrique 9, retrouvez toutes les caractéristiques techniques de votre véhicule. En fin du document, des visuels de l'extérieur et de l'intérieur du véhicule vous aideront à localiser un équipement ou une fonction et sa page indexée pour vous y reporter.

Au sein des rubriques, des repères attirent votre attention sur un contenu hiérarchisé :

-  vous oriente vers la rubrique et partie qui contient l'information détaillée liée à une fonction,
-  vous signale une information importante relative à l'utilisation des équipements,
-  vous met en garde sur la sécurité des personnes et des équipements à bord.

Clé - Télécommande

Verrouillage complet du véhicule, cabine et portes arrière.

Déverrouillage complet du véhicule, cabine et portes arrière.



2a ► 17

**Témoin d'ouverture**

S'il s'allume, un ouvrant est mal fermé.

Porte latérale coulissante

Tirez la poignée vers vous puis vers l'arrière et ouvrez la porte en accompagnant le coulissement arrière jusqu'à dépasser le point de résistance. Si votre véhicule en est équipé, ne pas ouvrir la porte latérale gauche car vous risquez d'endommager la trappe à carburant lors du remplissage.



2b ► 22

Dimensions utiles

9 ► 182

Légende

◻ : repère rubrique

► : repère page

A l'extérieur

Portes arrière battantes

Cette commande permet l'ouverture à environ 180°.



2 ▶ 23



Suspension arrière

Deux fonctionnalités :

- Correction automatique.
- Correction manuelle.



4a ▶ 131

Aide au stationnement

Par mauvais temps ou par temps hivernal, assurez vous que les capteurs ne sont pas recouverts par de la boue, du givre ou de la neige.



4b ▶ 134

Changement de roue



8 ▶ 165

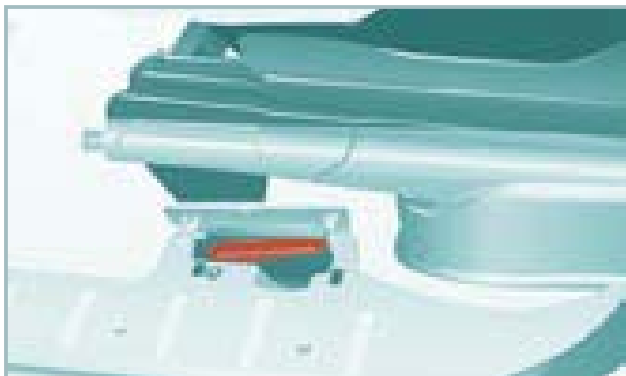

Ouverture du capot

Soulevez le cache situé au pied du siège gauche et tirez la commande vers le haut.



Entrebâillez le capot, levez la commande et soulevez le capot.



Fixez la béquille dans l'un des deux crans, selon la hauteur désirée, pour maintenir le capot ouvert.

7 ► 155



Anneau de remorquage

Par l'avant, déclipsez le cache en appuyant sur la partie basse de celui-ci.

Par l'arrière, déclipsez le cache à l'aide d'une pièce de monnaie ou de la partie plate de l'anneau de remorquage.

8 ► 180

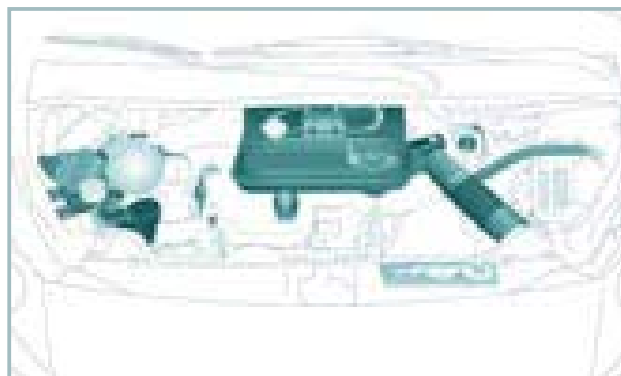

Moteurs diesel

Soyez vigilant pour toute intervention sous le capot moteur.

Reportez-vous à la rubrique 7, partie «Niveaux», pour les consignes d'utilisation des liquides.

7 ► 156

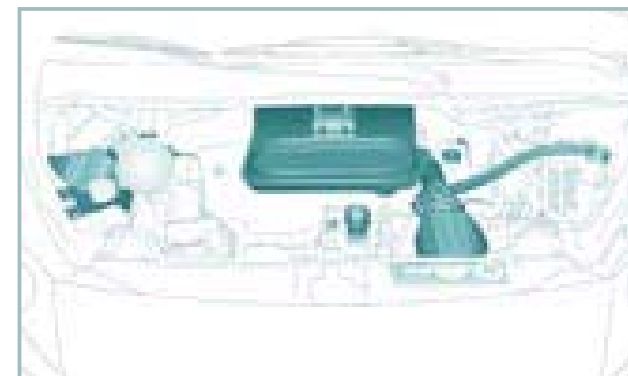

Moteur essence

7 ► 157

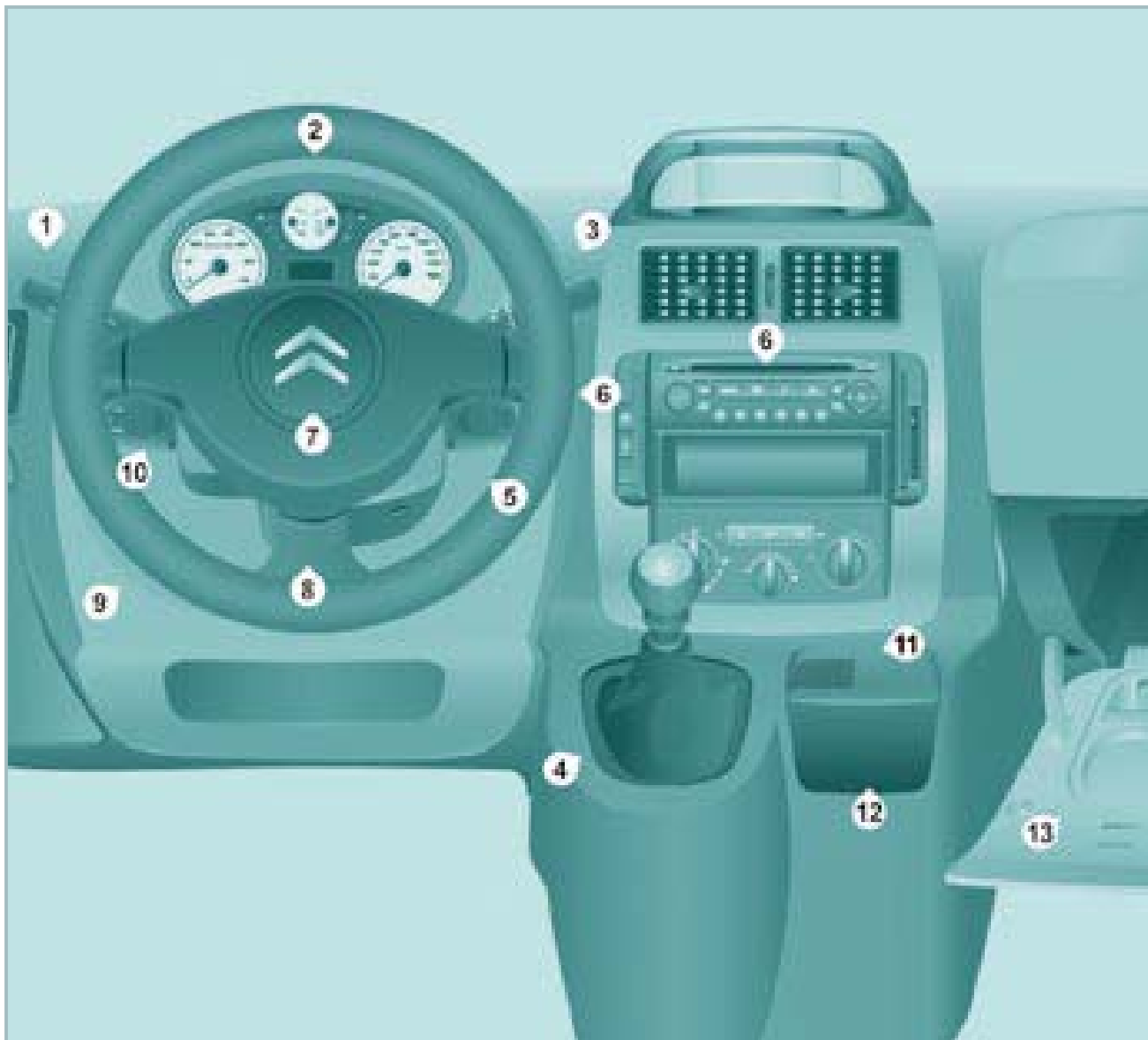

POSTE DE CONDUITE

1. Commande d'éclairage et d'indicateurs de direction.
2. Combiné avec afficheur.
3. Commandes d'essuie-vitre, lave-vitre, ordinateur de bord.
4. Levier de vitesses.
5. Contact.
6. Commandes de l'autoradio.
7. Airbag conducteur, avertisseur sonore.
8. Réglage hauteur et profondeur du volant.
9. Réglage du faisceau des projecteurs.
10. Commande du régulateur, limiteur de vitesse.
11. Prise accessoires 12 volts (120 W maxi) de type allume-cigare.
12. Cendrier.
13. Boîte à gants, prise auxiliaire, commande de neutralisation airbag passager.



RÉGLER L'HEURE

Selon la configuration de votre véhicule, vous disposez de soit :

- une console centrale avec écran : rendez-vous à la rubrique 4 dans la partie «Régler date et heure»,
- une console centrale sans écran : rendez-vous à la rubrique 2 dans la partie «Poste de conduite».

CONSOLE CENTRALE ET CAPUCINE

1. Emplacement des commandes :
 - verrouillage sécurité enfants électrique,
 - verrouillage/déverrouillage centralisé.
2. Commandes de chauffage et/ou air conditionné.
3. Emplacement des range tickets/ cartes ou commandes :
 - neutralisation de l'ESP,
 - neutralisation de l'alarme volumétrique, diode alarme,
 - neutralisation de l'aide au stationnement.
4. Changeur CD ou rangement.
5. Autoradio ou vide poche.
6. Aérateurs centraux réglables.
7. Bouton du signal de détresse.
8. Ecran ou rangement.
9. Plafonnier.
10. Témoins :
 - neutralisation airbag passager.
11. Emplacement des range tickets/ cartes, commande de neutralisation de la ventilation arrière, commandes sièges chauffants.

BIEN S'INSTALLER

10



1. Réglage longitudinal.

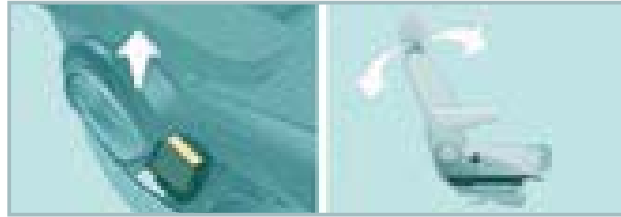

2. Inclinaison.



3. Hauteur de l'assise.

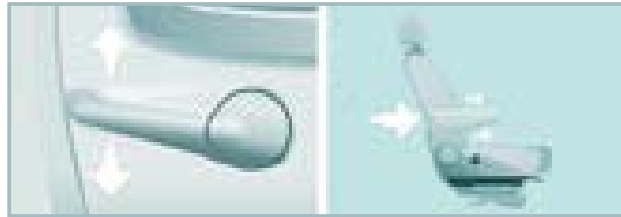

4. Lombaire.

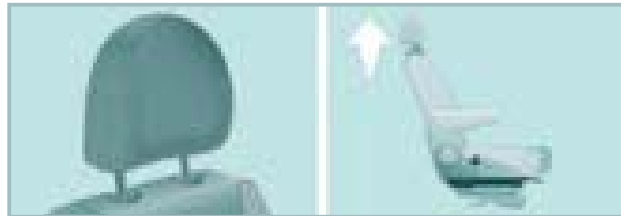

5. Hauteur de l'appuie-tête.



Volant

Ajuster la hauteur et la profondeur du volant.

2 ▶ 35



Rétroviseurs

Réglages manuels.



Ceintures de sécurité

Réglage en hauteur.
Verrouillage.

5 ▶ 138



Réglages électriques, rabattement /
déploiement électrique.

3 ▶ 80



Lève-vitres électriques

3 ▶ 82

BIEN VOIR

12

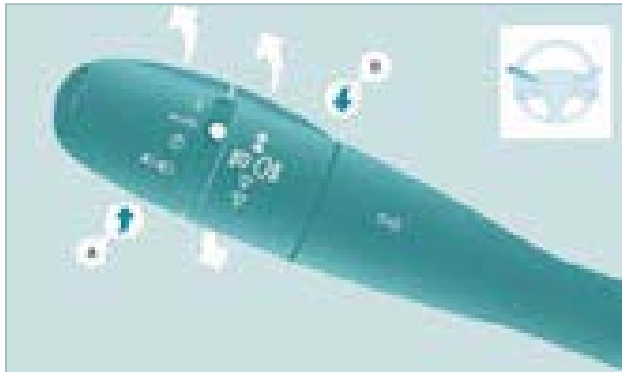

Commande d'éclairage



Feux éteints.



Feux de position.



Feux de route (bleu).

Feux de croisement (vert).

AUTO

AUTO, allumage automatique des feux.

3 ▶ 37

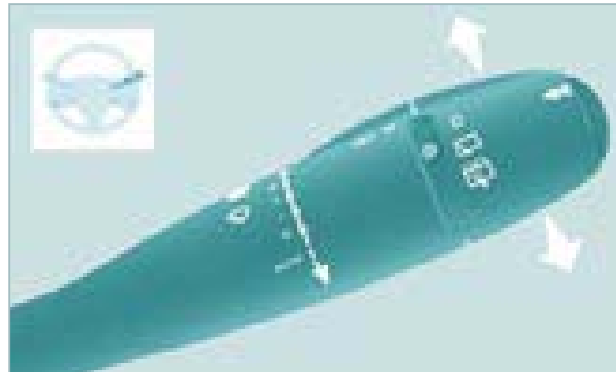

Commande d'essuie-vitre

2 rapide.

1 normal.

I intermittent.

0 arrêt.

↓ balayage coup par coup.

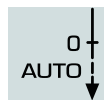

AUTO, donnez une impulsion à la commande vers le bas.

3 ▶ 40



Changement de lampes

Par mauvais temps ou par temps hivernal, assurez vous que les feux ne sont pas recouverts par de la boue ou de la neige.

8 ▶ 170

BIEN CONDUIRE



Autoradio multimédia GPS

Cet autoradio intègre un disque dur avec une capacité de 10 Go, réservée à votre musique.

La fonction Jukebox permet une écoute sélective jusqu'à 10 heures de musique.

La cartographie détaillée de l'Europe est contenue sur ce disque dur, sans adjonction de CD. Elle est affichée à l'écran couleur de 7 pouces 16/9ème et propose la vue 3D.

Le téléphone GSM mains libres via votre carte SIM vous ouvre également l'accès à la plate-forme d'urgence de CITROËN (sous réserves).

4 ▶ 83

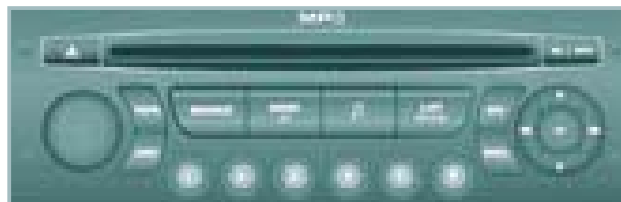

Autoradio - kit mains-libres

4 ▶ 116



Kit mains-libres



Recevoir un appel.

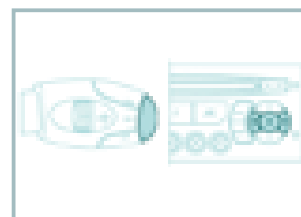

Passer un appel.

4 ▶ 123



Régulateur de vitesse

La vitesse du véhicule doit être supérieure à 40 km/h avec au moins le 4ème rapport engagé.

3 ▶ 42



Limiteur de vitesse

La vitesse minimale à programmer est d'au moins 30 km/h.

3 ▶ 45

AMÉNAGEMENTS CABINE

14



Capucine

3 ▶ 74

AMÉNAGEMENTS ARRIÈRE



Assises arrière

3 ▶ 64



Boîte à gants

3 ▶ 72



Vide-poches

3 ▶ 72



Tablette écriteire

3 ▶ 63

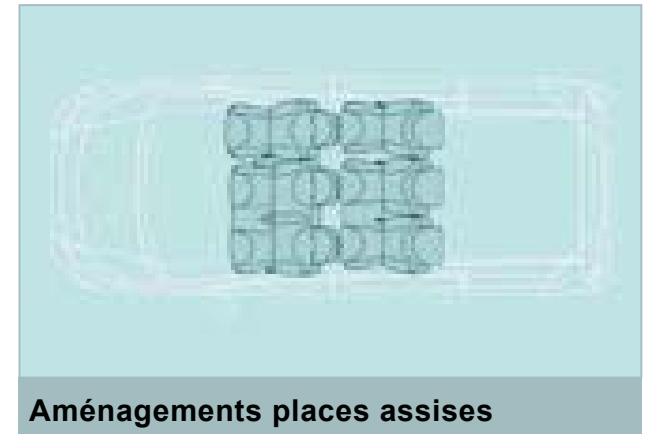

Aménagements places assises

3 ▶ 77

ENFANTS À BORD



Configurations des sièges/banquettes

3 ▶ 71



Sécurité enfants électrique

2 ▶ 22



Miroir de surveillance

3 ▶ 81



Vitres arrière

3 ▶ 81



Antipincement

3 ▶ 82



Sièges enfants

5 ▶ 145

VENTILER

16



À réglage manuel

3 ► 48



À réglage automatique

3 ► 50

Conseils de réglages

Pour une bonne utilisation du système, nous vous conseillons :

Si je veux du ...	Répartition d'air	Température	Débit d'air	Recirculation d'air	AC
Chaud					-
Froid					A/C
Dégivrage Désembuage					

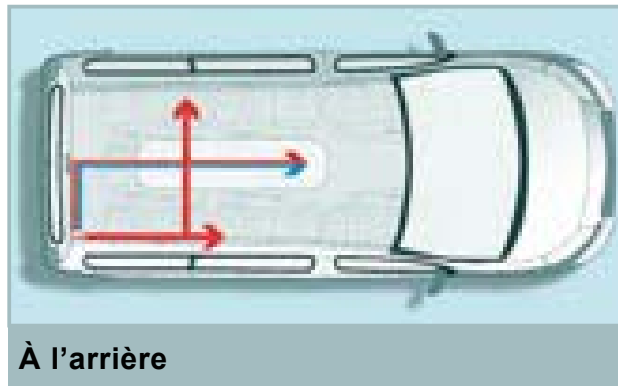

À l'arrière

3 ► 56



OUVERTURES

TÉLÉCOMMANDE

Déverrouillage centralisé



Un appui sur cette commande permet de déverrouiller votre véhicule, cabine et portes arrière.

Les indicateurs de direction clignotent 2 fois et les rétroviseurs extérieurs se déploient (sauf si le rabattement a été sélectionné avec la commande intérieure, rubrique 3 partie «Rétroviseurs et vitres»).

Verrouillage centralisé



Un appui sur cette commande permet de verrouiller votre véhicule, cabine et portes arrière.

Les indicateurs de direction clignotent une fois et les rétroviseurs extérieurs se rabattent.

Si l'une des portes est ouverte ou mal fermée, le verrouillage centralisé ne s'effectue pas.

Super-verrouillage

Si votre véhicule en est équipé, **une deuxième pression** sur le cadenas fermé de la télécommande dans les cinq secondes qui suivent le verrouillage, change celui-ci en super-verrouillage.

Il est signalé par l'allumage fixe des feux indicateurs de direction pendant deux secondes environ.

Le super-verrouillage rend inopérantes les poignées d'ouvertures extérieures et intérieures des portes : ne laissez personne à l'intérieur du véhicule quand celui-ci est super-verrouillé.

Si le super-verrouillage est actionné de l'intérieur du véhicule, celui-ci passera en verrouillage simple au démarrage du véhicule.

Repliage / dépliage de la partie clé



Appuyez sur ce bouton pour sortir la clé de son logement.

Pour replier la clé, appuyez sur le bouton chromé puis rabattre la clé dans le boîtier. Si vous n'appuyez pas sur le bouton, vous pourriez endommager le mécanisme.

Du bon usage

Veillez à ne pas mettre la télécommande en contact avec de la graisse, poussière, pluie ou dans un environnement humide.

Un objet lourd accroché à la clé (porte-clé, ...) pesant sur l'axe de la clé dans le contacteur, peut engendrer un dysfonctionnement.



CLÉ

Elle permet de verrouiller et déverrouiller les serrures du véhicule et de mettre en route le moteur.

TÉLÉCOMMANDE

Changement de la pile

Pile réf. : CR1620 / 3 volts.

L'information «pile usée» est donnée par un signal sonore, accompagné d'un message sur l'écran.

Pour remplacer la pile, déclipsez le boîtier à l'aide d'une pièce de monnaie au niveau de l'anneau.

Si après un changement de pile, la télécommande est inopérante, effectuez une procédure de réinitialisation.

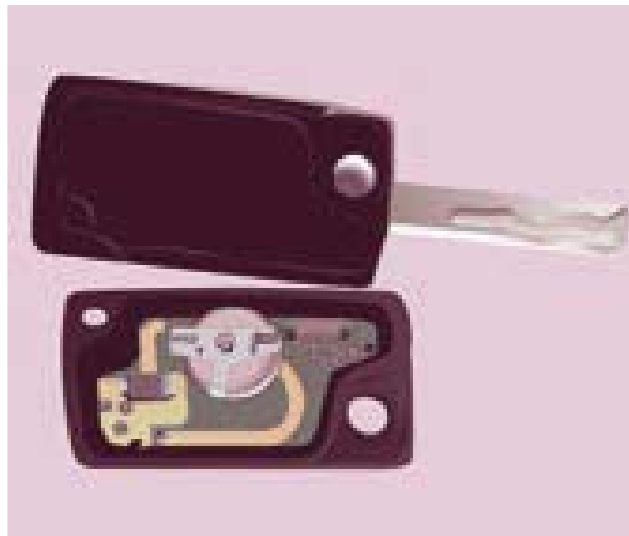

Il y a risque d'endommagement si la pile de remplacement n'est pas conforme.

N'utilisez que des piles identiques ou de type équivalent à celles préconisées par le réseau CITROËN.

Ne jetez pas les piles de télécommande, elles contiennent des métaux nocifs pour l'environnement.

Déposez-les dans le réseau CITROËN, ou à tout autre point de collecte agréé.

Réinitialisation de la télécommande

Après un changement de la pile ou un débranchement de la batterie, vous devez réinitialiser la télécommande.

Attendez au moins une minute avant d'utiliser la télécommande.

Mettez le contact.

Dans les dix secondes, appuyez sur un des deux cadenas pendant au moins cinq secondes.

Coupez le contact.

Attendez au moins une minute avant d'utiliser la télécommande.

La télécommande est de nouveau opérationnelle.

ANTIDÉMARRAGE ÉLECTRONIQUE

Toutes les clés contiennent un dispositif d'antidémarrage électronique.

Ce dispositif verrouille le système d'alimentation du moteur. Il s'active automatiquement lorsque la clé est retirée du contact.

Après avoir mis le contact, un dialogue s'établit entre la clé et le dispositif d'antidémarrage électronique.

La partie métallique de la clé doit être correctement dépliée pour un bon dialogue.

En cas de perte des clés

Rendez vous dans le réseau CITROËN avec la carte grise du véhicule et votre pièce d'identité.

Le réseau CITROËN pourra récupérer le code clé et le code transpondeur pour commander le renouvellement de la clé.

Du bon usage

N'apportez aucune modification au système d'antidémarrage électronique.

Une manipulation de la télécommande même dans votre poche peut provoquer le déverrouillage involontaire des portes.

L'utilisation simultanée d'autres appareils à haute fréquence (téléphones mobiles, alarmes domestiques...), peut perturber momentanément le fonctionnement de la télécommande.

La télécommande ne peut pas fonctionner tant que la clé est dans l'antivol, même contact coupé.

Par mesure de sécurité (enfants à bord), retirez la clé de l'antivol en quittant le véhicule, même pour une courte durée.

Lors de l'achat d'un véhicule d'occasion :

- faites effectuer une mémorisation des clés par le réseau CITROËN, afin d'être sûr que les clés en votre possession sont les seules qui permettent la mise en route du véhicule.



ALARME

Si votre véhicule est équipé, elle réalise deux types de protection :

- périmétrique, elle retentit en cas d'ouverture d'une porte avant/arrière ou du capot.
- volumétrique, elle retentit en cas de variation du volume dans l'habitacle (bris de vitre ou déplacement à l'intérieur).

Fermeture du véhicule avec alarme complète

Activation

- Coupez le contact et sortez du véhicule.
- Activez l'alarme dans les cinq minutes qui suivent votre sortie du véhicule, en effectuant un verrouillage ou un super-verrouillage, à l'aide de la télécommande.

La diode rouge, située sur la console centrale, clignote toutes les secondes.

Neutralisation

- Déverrouillez le véhicule à l'aide de la télécommande ou mettez le contact, la diode rouge s'éteint.

Fermeture du véhicule avec alarme périmétrique seule

Pendant votre absence, si vous désirez laisser une vitre entrouverte ou un animal à l'intérieur du véhicule, vous devez opter pour le type de protection périmétrique seulement.

- Coupez le contact.



- Avant dix secondes, appuyez sur ce bouton, situé sur la console centrale, jusqu'à l'allumage fixe de la diode rouge.
- Sortez du véhicule.
- Avant cinq minutes, activez l'alarme en effectuant un verrouillage ou un super-verrouillage, à l'aide de la télécommande (la diode rouge clignote toutes les secondes).

Ouvertures

Déclenchement

La sirène retentit, les feux indicateurs de direction clignotent pendant environ 30 secondes et la diode rouge clignote rapidement.

- Pour l'éteindre, insérez la clé et mettez le contact.

Après dix déclenchements consécutifs (au onzième) l'alarme est désactivée. Reprendre les règles de l'activation.

Fermeture du véhicule sans alarme

- Insérez la clé dans la serrure de la porte conducteur et verrouiller-la.

Pour le lavage de votre véhicule, n'activez pas l'alarme.

Panne de télécommande

Lorsque l'alarme est activée, mais que la télécommande ne fonctionne plus :

- Déverrouillez les portes avec la clé et ouvrez la porte. L'alarme se déclenche.
- Mettez le contact dans les dix secondes. L'alarme se désactive.

Dysfonctionnement

A la mise du contact, si la diode rouge reste allumée, pendant dix secondes, la sirène a un défaut de connexion.

Consultez le réseau CITROËN pour vérification du système.

Activation automatique

Selon le pays de commercialisation, l'alarme s'active automatiquement environ 2 minutes après la fermeture de la dernière porte.

Afin d'éviter le déclenchement de l'alarme lors de l'ouverture d'une porte, il est impératif d'appuyer à nouveau sur le bouton de déverrouillage de la télécommande.



N'apportez aucune modification au système d'alarme, cela pourrait engendrer des dysfonctionnements.



PORTES

De l'extérieur

Utilisez la télécommande pour verrouiller/déverrouiller le véhicule.

Insérez la partie métallique de la clé dans la serrure côté conducteur si la télécommande est inactive.

De l'intérieur



Un premier appui permet le verrouillage centralisé du véhicule.

Un second appui permet le déverrouillage centralisé du véhicule.

La commande est inactive lorsque le véhicule a été verrouillé par la télécommande ou la clé, de l'extérieur.



L'ouverture des portes est toujours possible de l'intérieur.

Le témoin lumineux de la commande :



- clignote lorsque les ouvrants sont verrouillés à l'arrêt et moteur arrêté,



- s'allume lorsque les ouvrants sont verrouillés et à partir de la mise du contact.



Sécurité anti-agression



Le système verrouille automatiquement toutes les portes dès que vous atteignez environ 10 km/h.

Activation / désactivation de la fonction



Contact mis, effectuez un appui long sur ce bouton pour activer ou neutraliser la fonction.

Témoin ouverture

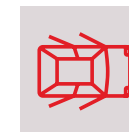

Si ce témoin s'allume, vérifiez la bonne fermeture des portes de la cabine, des portes arrière ou latérales.



PORTE LATÉRALE COULISSANTE

Si votre véhicule en est équipé, ne pas ouvrir la porte latérale **gauche** car vous risquez d'endommager la trappe à carburant lors du remplissage.

Vous pouvez verrouiller cette porte avec la sécurité enfants.

Attention à ne pas encombrer l'espace du guide au plancher, pour le bon coulissement de la porte.



De l'extérieur

Tirez la poignée vers vous puis vers l'arrière.

De l'intérieur

Pour déverrouiller et ouvrir, poussez la poignée vers l'arrière. Veillez à l'ouverture complète pour obtenir le blocage du dispositif à la base de la porte.

Verrouillage / sécurité enfants électrique

Elle interdit l'ouverture, de l'intérieur, des portes latérales.



Contact mis, appuyez sur ce bouton, la diode s'allume accompagné d'un message sur l'écran.

Ce dispositif est indépendant de la commande de verrouillage centralisé.

Du bon usage

Ne roulez pas porte latérale coulissante ouverte.

Retirez toujours la clé de contact en quittant le véhicule, même pour une courte durée.

À chaque mise du contact, vérifiez si la sécurité enfants est activée (diode allumée).

En cas de choc violent la sécurité enfants électrique se désactive automatiquement.



PORTES ARRIÈRE BATTANTES

De l'extérieur

Les deux battants s'ouvrent à 90°.

Pour ouvrir, tirez la poignée vers vous puis tirez le levier pour ouvrir la porte gauche.

Pour fermer, commencez par la porte gauche puis fermez la porte droite.

Ouverture à 180°

Un système de tirant escamotable permet de porter l'ouverture de 90° à 180°.

Dégagez le tirant vers vous quand la porte est partiellement ouverte.

Le tirant reprendra son accrochage automatiquement à la fermeture.



VOLET ARRIÈRE

De l'extérieur

Si votre véhicule en est équipé, le verrouillage/déverrouillage s'effectue avec la télécommande.

Pour l'ouvrir, actionnez la commande puis soulevez le volet.

Pour refermer le volet en position haute, une dragonne est à votre disposition.

De l'intérieur

Commande de secours

En cas d'incident de fonctionnement du déverrouillage centralisé, elle permet de décondamner le volet arrière par l'intérieur. Rabattez les sièges arrière afin d'accéder à la serrure.

Introduisez un petit tournevis dans cet orifice pour déverrouiller le volet.

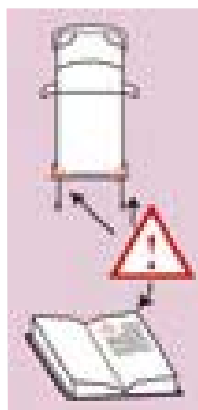

Lors d'un stationnement avec les portes arrière ouvertes à 90°, celles-ci masquent les feux arrière.

Afin de signaler votre position aux usagers, circulant dans le même sens qui pourraient ne pas avoir remarqué votre arrêt, utilisez un triangle de présignalisation ou tout

autre dispositif prescrit par la législation et réglementation de votre pays.

Poste de conduite



POSTE DE CONDUITE COMBINÉ

1. Compteur kilométrique / miles.
2. Afficheur.
3. Niveau de carburant, température du liquide de refroidissement.
4. Compte-tours.
5. Rhéostat d'éclairage du combiné.
6. Remise à zéro du compteur kilométrique journalier / de l'indicateur d'entretien.



Afficheur du combiné

- Limiteur / régulateur de vitesse.
- Kilomètres / Miles parcourus.
- Indicateur d'entretien, indicateur de niveau d'huile moteur, kilomètres / miles total.
- Présence d'eau dans le filtre à gazole.
- Préchauffage diesel.



Témoins et commandes sur la capucine

- Témoin de neutralisation airbag passager.
- Commandes des sièges chauffants conducteur / passager (version avec 2 sièges avant).
- Commande de l'activation / neutralisation de la ventilation arrière.



Combiné sans écran

RÉGLAGE DE L'HEURE

Console centrale sans écran



Pour régler l'heure de la montre dans le combiné, utilisez le bouton gauche du combiné puis réalisez les manipulations dans

l'ordre suivant :

- tournez vers la gauche : les minutes clignotent,
- tournez vers la droite pour augmenter les minutes (maintenir le bouton vers la droite pour un défilement rapide),
- tournez vers la gauche : les heures clignotent,

- tournez vers la droite pour augmenter les heures (maintenir le bouton vers la droite pour un défilement rapide),
- tournez vers la gauche : 24H ou 12H s'affichent,
- tournez vers la droite pour sélectionner 24H ou 12H,
- tournez vers la gauche pour finir la mise à l'heure.

Après environ 30 secondes sans action, l'afficheur revient à l'affichage courant.



Console centrale avec écran





La séquence d'affichage - heure est liée selon modèle (version). L'accès à Date n'est actif que lorsque la version du modèle propose une date en toutes lettres.







Pour régler l'heure qui s'affiche dans l'écran, se reporter à la rubrique 4, partie «Régler date et heure».

TÉMOINS





À chaque démarrage : une série de témoins s'allume appliquant un auto-test de contrôle. Ils s'éteignent dans l'instant.
 Moteur tournant : le témoin devient une alerte s'il reste allumé en permanence ou s'il clignote. Cette première alerte peut être accompagnée d'un signal sonore et d'un message qui s'inscrit à l'afficheur.
 Ne négligez pas ces avertissements.





Témoin	est	signale	Résolution - action
 STOP	allumé, associé à un autre témoin et accompagné d'un message à l'écran.	des défauts majeurs liés aux témoins «Niveau du liquide de freins», «Pression et température d'huile moteur», «Température du liquide de refroidissement», «Répartiteur électronique de freinage», «Direction assistée».	L'arrêt est impératif, stationner, couper le contact et faire appel au réseau CITROËN.
 Frein de stationnement / Niveau du liquide de freins / REF	allumé.	un frein serré ou mal desserré.	Desserrer le frein éteint le témoin.
	allumé.	un niveau de liquide insuffisant.	Faire l'appoint avec un liquide référencé CITROËN.
	resté allumé, malgré le niveau correct et associé au témoin ABS.	une défaillance du répartiteur électronique de freinage.	L'arrêt est impératif, stationner, couper le contact et faire appel au réseau CITROËN.
 Pression et température d'huile moteur	allumé en cours de route.	une pression insuffisante ou une température élevée.	Stationner, couper le contact puis laisser refroidir. Vérifier visuellement le niveau. Rubrique 7, partie «Niveaux».
	resté allumé, malgré le niveau correct.	un défaut majeur.	Faire appel au réseau CITROËN.

Témoin	est	signale	Résolution-action
 Température et niveau du liquide de refroidissement	allumé avec l'aiguille en zone rouge.	une augmentation anormale de la température.	Stationner et couper le contact puis laisser refroidir. Vérifier visuellement le niveau.
	clignotant.	une baisse de niveau du liquide de refroidissement.	Rubrique 7, partie «Niveaux». Consulter le réseau CITROËN.
 Service	allumé temporairement.	des défauts mineurs ou alertes.	Consulter le journal des alertes à l'afficheur ou à l'écran. Voir rubrique 4, partie «Autoradio - Ordinateur de bord», selon la gravité du défaut, consulter le réseau CITROËN.
	resté allumé.	des défauts majeurs.	
 Non bouclage d'une ceinture en rang 1	allumé puis clignotant.	le conducteur ou un passager avant n'a pas attaché sa ceinture de sécurité.	Tirer la sangle puis insérer l'embout dans le boîtier de verrouillage.
	accompagné d'un signal sonore puis reste allumé.	le véhicule roule avec la ceinture conducteur ou passager avant non bouclée.	Vérifier son bouclage en faisant un essai de traction sur la sangle. Rubrique 5, partie «Ceintures de sécurité». Le conducteur doit s'assurer que tous les passagers sont attachés et utilisent correctement les ceintures de sécurité.
 Non bouclage de la ceinture conducteur	allumé.	le conducteur n'a pas attaché sa ceinture de sécurité.	Tirer la sangle puis insérer l'embout dans le boîtier de verrouillage.
 Non bouclage de la ceinture passager	allumé.	le passager avant n'a pas attaché sa ceinture de sécurité.	Tirer la sangle puis insérer l'embout dans le boîtier de verrouillage.

Poste de conduite







28







Témoin	est	signale	Résolution-action
 Airbag frontal / latéral / rideau	clignotant ou resté allumé.	une défaillance d'un airbag.	Faire vérifier sans délai le système par le réseau CITROËN. Rubrique 5, partie «Airbags».
 Neutralisation de l'airbag frontal passager	allumé.	la neutralisation volontaire de cet airbag en présence d'un siège enfant dos à la route.	Rubrique 5, partie «Airbags-enfants à bord».
 Niveau mini de carburant	allumé avec l'aiguille de la jauge dans la zone rouge.	la réserve de carburant entamée.	Ne tarder pas à faire un appoint de carburant. L'évaluation de la réserve de carburant est un paramètre sensible au style de conduite, au profil de la route, au temps écoulé et aux kilomètres parcourus depuis que le voyant est allumé.
	clignotant.	une coupure de l'alimentation suite à un choc important.	Rétablir l'alimentation. Rubrique 7, partie «Carburant».
 Système antipollution EOBD	clignotant ou resté allumé.	une défaillance du système.	Faire vérifier rapidement par le réseau CITROËN.
 Charge batterie	allumé.	un défaut dans le circuit de charge.	Vérifier les cosses de batterie, ... Rubrique 8, partie «Batterie».
	clignotant.	une mise en veille des fonctions actives (mode économie).	Rubrique 8, partie «Batterie».
	resté allumé, malgré les vérifications.	un circuit défectueux, un dysfonctionnement d'allumage ou d'injection.	Faire appel au réseau CITROËN.

Témoin	est	signale	Résolution-action
 Direction assistée	allumé.	son dysfonctionnement.	Le véhicule conserve une direction classique sans assistance. Faire vérifier par le réseau CITROËN.
 Détection d'ouverture	allumé et accompagné d'un message à l'écran.	un ouvrant mal fermé.	Vérifier la fermeture des portes de la cabine, des portes arrière et latérale et du capot (si votre véhicule est équipé d'une alarme).
 Suspension arrière à compensation pneumatique	clignotant.	un écart anormal entre la hauteur de seuil détectée et la hauteur de seuil optimale.	En correction automatique : rouler doucement (environ 10 km/h) jusqu'à l'extinction du témoin. En correction manuelle : revenir à une hauteur du seuil optimale qui est restée en butée haute ou basse. Rubrique 4, partie «Suspension arrière».
	allumé au démarrage ou en roulage.	une défaillance de la compensation pneumatique.	L'arrêt est impératif. Faire appel au réseau CITROËN.
 ABS	resté allumé.	une défaillance du système d'antiblocage des roues.	Le véhicule conserve un freinage classique sans assistance mais nous conseillons l'arrêt. Faire appel au réseau CITROËN.
 ESP	clignotant.	un déclenchement de la régulation de l'ESP.	Le système optimise la motricité et permet d'améliorer la stabilité directionnelle du véhicule. Rubrique 5, partie «Sécurité en conduite».
	resté allumé.	son dysfonctionnement. Ex. : un sous gonflage des pneus.	Ex. : contrôler la pression des pneumatiques. Faites vérifier par le réseau CITROËN.
	resté allumé avec la diode du bouton (sur la planche de bord) allumée.	sa neutralisation à la demande du conducteur.	Le fonctionnement du système est neutralisé. La réactivation est automatique au delà de 50 km/h ou après avoir appuyé sur le bouton (sur la planche de bord).

Poste de conduite

30

Témoin		est	signale	Résolution-action
	Plaquettes de frein	allumé.	une usure des plaquettes de frein.	Faire remplacer les plaquettes par le réseau CITROËN.
	Feux de croisement / Feux diurnes	allumé.	une sélection manuelle ou un allumage automatique.	Faire une rotation de la bague de la commande d'éclairage sur la deuxième position.
			un allumage des feux de croisement dès le contact - feux diurnes.	Selon le pays de commercialisation. Rubrique 3, partie «Commandes au volant».
	Feux de route		une action vers soi de la commande.	Tirer la commande pour revenir en feux de croisement.
	Indicateurs de direction	clignotant avec bruiteur.	un changement de direction par la commande d'éclairage, à gauche du volant.	À Droite : commande à actionner vers le haut. À Gauche : commande à actionner vers le bas.
	Projecteurs antibrouillard avant	allumé.	une sélection manuelle.	Les projecteurs ne fonctionnent que si les feux de position ou de croisement sont allumés.
	Projecteurs antibrouillard arrière	allumé.	une sélection manuelle.	Les projecteurs ne fonctionnent que si les feux de position ou de croisement sont allumés. Dans des conditions normales de visibilité, veuillez l'éteindre sous peine d'être verbalisé. «Ce feu est rouge éblouissant.»
	Filtre à particules	allumé.	un dysfonctionnement du filtre à particules (niveau additif gasoil, risque de colmatage,...).	Faire vérifier le filtre par le réseau CITROËN. Rubrique 7, partie «Contrôles».

Afficheur	est	signale	Résolution-action
 Régulateur de vitesse	allumé.	le régulateur sélectionné.	Sélection manuelle. Rubrique 3, partie «Commandes au volant».
 Limiteur de vitesse	allumé.	le limiteur sélectionné.	Sélection manuelle. Rubrique 3, partie «Commandes au volant».
 Préchauffage Diesel	allumé.	des conditions climatiques nécessitant un préchauffage.	Attendre que le témoin s'éteigne pour actionner le démarreur.
 Filtre à particules	allumé.	un dysfonctionnement du filtre à particules (niveau additif gasoil, risque de colmatage,...).	Faire vérifier le filtre par le réseau CITROËN. Rubrique 7, partie «Contrôles».
 Présence d'eau dans le filtre à gazole	allumé et accompagné d'un message à l'écran.	de l'eau dans le filtre à gazole.	Faire purger le filtre sans délai par le réseau CITROËN. Rubrique 7, partie «Contrôles».
 Clé d'entretien	allumé.	une révision d'entretien arrivant à échéance.	Se reporter à la liste des vérifications du carnet d'entretien. Effectuer la visite d'entretien dans le réseau CITROËN.
 Heure	allumé.	un réglage de l'heure.	Utiliser le bouton gauche du combiné. Rubrique 2, au début de la partie «Poste de conduite».



JAUGE À CARBURANT

Le niveau de carburant est testé à chaque mise en position «contact marche».

La jauge est positionnée sur :

- **1** : le réservoir est plein, environ 80 litres.
- **0** : la réserve est entamée, le témoin s'allume de façon permanente.

La réserve au début de l'alerte est d'environ 8 litres.

 Se reporter à la rubrique 7 dans la partie «Carburant».



TEMPÉRATURE DU LIQUIDE DE REFROIDISSEMENT

L'aiguille est positionnée entre la zone **bleue** et la zone **rouge** : fonctionnement normal.

Dans des conditions d'utilisation sévères ou des conditions climatiques chaudes, l'aiguille pourra se rapprocher des graduations rouges.

Que faire si l'aiguille rentre dans la zone rouge :

Ralentissez le véhicule ou laissez tourner le moteur au ralenti.

Que faire si le témoin s'allume :

- arrêtez-vous immédiatement, coupez le contact. Le moto-ventilateur peut continuer à fonctionner un certain temps jusqu'à 10 minutes environ.
- attendez le refroidissement du moteur pour vérifier le niveau du liquide de refroidissement et si nécessaire complétez-le.

Comme le circuit de refroidissement est sous pression, suivez ces conseils afin d'éviter tous risques de brûlures :

- attendez au moins une heure après l'arrêt du moteur pour intervenir,
- dévissez le bouchon d'1/4 de tour pour laisser tomber la pression,
- lorsque la pression est tombée, vérifiez le niveau sur le vase d'expansion,
- si c'est nécessaire, retirez le bouchon pour compléter.

Si l'aiguille reste dans la zone rouge, faites vérifier par le réseau CITROËN.

 Se reportez à la rubrique 7 dans la partie «Niveaux».

DÉPOLLUTION

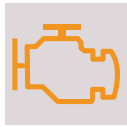

EODB (European On Board Diagnosis) est un système européen de diagnostic embarqué répondant, entre autres, aux

normes d'émissions autorisées en :

- CO (monoxyde de carbone),
- HC (hydrocarbures imbrûlés),
- NOx (oxydes d'azotes) ou particules, détectées par des sondes à oxygène placées en amont et en aval des catalyseurs.

Le conducteur est ainsi averti des dysfonctionnements de ce dispositif antipollution par l'allumage de ce témoin spécifique au combiné.

Il y a un risque d'endommager le catalyseur. Faites vérifier par le réseau CITROËN.

INDICATEUR D'ENTRETIEN

Il module l'espacement des révisions en fonction de l'utilisation du véhicule.

Fonctionnement

Dès la mise du contact et pendant quelques secondes, la clé symbolisant les révisions s'allume ; l'afficheur du totalisateur kilométrique vous indique le nombre de kilomètres (arrondi par défaut) restant avant la prochaine révision.

Les échéances de révision sont calculées à partir de la dernière remise à zéro de l'indicateur.

Cette échéance est déterminée par deux paramètres :

- le kilométrage parcouru,
- le temps écoulé depuis la dernière révision.

i Le kilométrage restant à parcourir peut être pondéré par le facteur temps, en fonction des habitudes de roulage du conducteur.

Échéance de révision supérieure à 1 000 km

Exemple : il vous reste 4 800 km à parcourir avant la prochaine révision. A la mise du contact et pendant quelques secondes, l'afficheur indique :

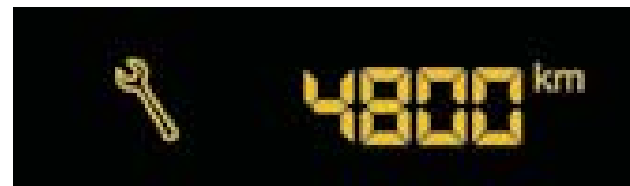

Quelques secondes après la mise du contact, le niveau d'huile s'affiche, puis le totalisateur kilométrique reprend son fonctionnement en indiquant les kilométrages total et journalier.

Échéance de révision inférieure à 1 000 km

A chaque mise du contact et pendant quelques secondes, la clé clignote et le nombre de kilomètres restant s'affiche :

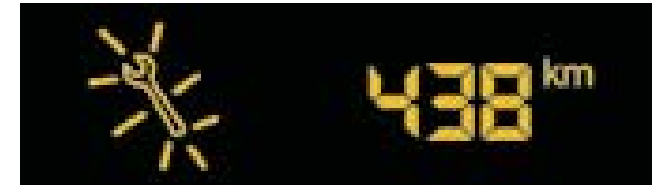

Quelques secondes après la mise du contact, le niveau d'huile s'affiche, puis le totalisateur kilométrique reprend son fonctionnement normal et la clé reste allumée. Elle vous signale qu'une révision est à faire effectuer prochainement.

Échéance de révision dépassée

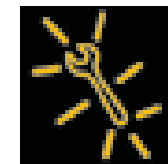

A chaque mise du contact et pendant quelques secondes, la clé clignote et le nombre de kilomètres dépassés s'affiche.

i Moteur tournant la clé reste allumée jusqu'à ce que la révision soit effectuée.

Premier des deux termes atteint : la clé s'allume aussi dans le cas où vous avez dépassé l'échéance des deux ans.

Poste de conduite

Remise à zéro

34 Votre réseau CITROËN effectue cette opération après chaque révision.

Si vous avez effectué vous-même la révision de votre véhicule, la procédure de remise à zéro est la suivante :

- coupez le contact,
- appuyez sur le bouton de remise à zéro du compteur kilométrique journalier et maintenez-le enfoncé,
- mettez le contact.

L'afficheur kilométrique commence un compte à rebours.

Lorsque l'afficheur indique «=0», relâchez le bouton ; la clé disparaît.

i Après cette opération, si l'on veut procéder au débranchement de la batterie, verrouiller le véhicule et attendre au moins cinq minutes, sinon la remise à zéro ne serait pas prise en compte.

Indicateur de niveau d'huile moteur

A la mise du contact, le niveau d'huile du moteur est indiqué pendant quelques secondes, après l'information d'entretien.



Niveau d'huile correct

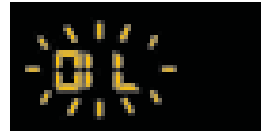

Manque d'huile

Le clignotement de «OIL», couplé au témoin de service, accompagné d'un signal sonore

et d'un message sur l'écran, indique un manque d'huile pouvant détériorer le moteur.

Si le manque d'huile est confirmé par la vérification à la jauge manuelle, complétez impérativement le niveau.



Défaut jauge niveau d'huile

Le clignotement de «OIL--» indique un dysfonctionnement de

la jauge niveau d'huile moteur. Consultez le réseau CITROËN.

o La vérification du niveau n'est valable que si le véhicule est sur un sol horizontal, moteur à l'arrêt depuis plus de 15 minutes.



Jauge manuelle

A = maxi, ne jamais dépasser ce niveau, car un surplus d'huile peut provoquer des dommages moteur.

Consultez rapidement le réseau CITROËN.

B = mini, complétez le niveau par le bouchon de remplissage d'huile, avec le type d'huile adapté à votre motorisation.



Bouton de remise à zéro du compteur kilométrique journalier

Contact mis, appuyez sur le bouton jusqu'à l'apparition des zéros.

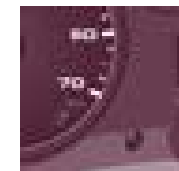

Rhéostat d'éclairage

Feux allumés, appuyez sur le bouton pour faire varier l'intensité de l'éclairage du poste de conduite. Lorsque l'éclairage atteint le réglage minimum (ou maximum), relâchez le bouton puis appuyez à nouveau pour l'augmenter (ou le diminuer).

Dès que l'éclairage atteint l'intensité désirée, relâchez le bouton.



Boîte de 5 vitesses



Boîte de 6 vitesses



BOÎTES DE VITESSES ET VOLANT

Pour changer aisément les vitesses, enfoncez toujours à fond la pédale d'embrayage.

Pour éviter toute gêne sous la pédale :

- veillez au bon positionnement du tapis,
- ne superposez jamais plusieurs tapis.

En roulage, évitez de laisser la main sur le pommeau car l'effort exercé, même léger, peut à la longue user les éléments intérieurs de la boîte.

Marche arrière

En configuration 6 vitesses, soulevez la collerette sous le pommeau pour engager la marche arrière.

Ne l'engagez jamais avant l'arrêt complet du véhicule.

Le mouvement doit être effectué lentement pour réduire le bruit à l'engagement de la marche arrière.

RÉGLAGE EN HAUTEUR ET EN PROFONDEUR DU VOLANT

A l'arrêt, déverrouillez le volant en abaissant la commande.

Ajustez la hauteur et la profondeur du volant puis verrouillez en remontant à fond la commande.

Démarrer et arrêter

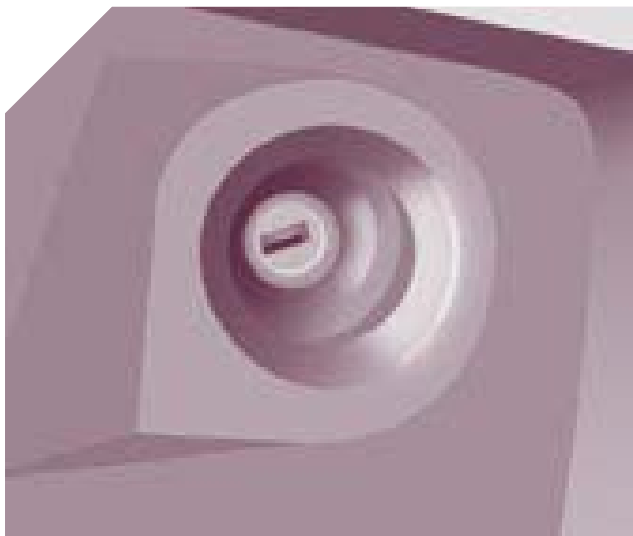

DÉMARRER ET ARRÊTER

Position Marche et accessoires.

Pour débloquer la direction, manoeuvrer légèrement le volant en tournant la clé, sans forcer. Dans cette position, certains accessoires peuvent fonctionner.

Position Démarrage.

Le démarreur est actionné, le moteur tourne, lâchez la clé.

Position STOP : antivol.

Le contact est coupé. Tournez le volant jusqu'au blocage de la direction. Retirez la clé.



Du bon usage pour démarrer

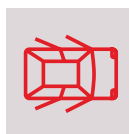

Témoin préchauffage diesel

Si la température est suffisante, le témoin s'allume moins d'une seconde, vous pouvez démarrer sans attendre.

Par temps froid, attendez l'extinction de ce témoin puis actionnez le démarreur (position Démarrage) jusqu'au démarrage du moteur.

Témoin ouverture



S'il s'allume, un ouvrant est mal fermé, vérifiez !

Clé

Veillez à ne pas mettre la clé en contact avec de la graisse, poussière, pluie ou dans un environnement humide.

Un objet lourd accroché à la clé (porte-clé, ...) pesant sur l'axe de la clé dans le contacteur peut engendrer un dysfonctionnement.

Du bon usage pour arrêter

Préserver le moteur, la boîte de vitesses

Au moment de couper le contact, laissez tourner quelques secondes le moteur, le temps de permettre au turbocompresseur (moteur Diesel) de se ralentir.

Ne pas donner un coup d'accélérateur lors de la coupure du contact.

Inutile d'enclencher une vitesse après avoir stationné le véhicule.



COMMANDES AU VOLANT

INDICATEURS DE DIRECTION (vert clignotants)

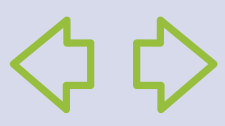

Gauche : vers le bas en passant le point de résistance.

Droit : vers le haut en passant le point de résistance.

COMMANDE D'ÉCLAIRAGE

Feux avant et arrière

La sélection s'effectue par rotation de la bague **A**.

 La vérification par les témoins au combiné est traitée en rubrique 2, partie «Poste de conduite».



Feux éteints

AUTO

Feux avec allumage automatique
Si votre véhicule est équipé d'un capteur de luminosité.



Feux de position



Feux de croisement (vert)
Feux de route (bleu)

Inversion feux de croisement / feux de route

Tirez le commutateur à fond vers vous.

Oubli des feux

Contact coupé, à l'ouverture de la porte conducteur, si vous oubliez vos feux allumés, un signal sonore retentit.

Commandes au volant

Projecteurs antibrouillard avant et feux antibrouillard arrière

La sélection s'effectue par rotation de la bague à impulsion **B** vers l'avant pour allumer et vers l'arrière pour éteindre. L'état est visualisé par le témoin du combiné.

Ils fonctionnent avec les feux de position et de croisement.



Projecteurs antibrouillard avant (vert, 1ère rotation de la bague vers l'avant).



Projecteurs antibrouillard avant (vert) et feux antibrouillard arrière (ambre, 2ème rotation de la bague vers l'avant).

i Pour éteindre les feux antibrouillard arrière et les projecteurs antibrouillard avant, tournez la bague deux fois de suite vers l'arrière.

i Par temps clair ou de pluie, de jour comme de nuit, les feux antibrouillard arrière allumés sont éblouissants et interdits.

N'oubliez pas de les éteindre dès qu'ils ne sont plus nécessaires.

L'allumage automatique des feux éteint les feux antibrouillard arrière, mais les projecteurs antibrouillard avant restent allumés.

Feux diurnes

Selon le pays de commercialisation, le véhicule peut être équipé de feux diurnes. Au démarrage du véhicule, les feux de croisement s'allument.



Ce témoin s'allume au combiné.

i Le poste de conduite (combiné, écran, façade air conditionné, ...) ne s'éclaire pas, sauf lors du passage en mode allumage automatique des feux ou lors de l'allumage manuel des feux.

Allumage automatique des feux

AUTO

Les feux de position et de croisement s'allument automatiquement en cas de faible luminosité ainsi

qu'en cas de fonctionnement des essuie-vitres. Ils s'éteignent dès que la luminosité est redevenue suffisante ou que les essuie-vitres sont arrêtés.

Cette fonction n'est pas compatible avec les feux diurnes.

i Par temps de brouillard ou de neige, le capteur de luminosité peut détecter une lumière suffisante. Par conséquent, les feux ne s'allumeront pas automatiquement. Si nécessaire, vous devez allumer manuellement les feux de croisement.

👁 Ne masquez pas le capteur de luminosité situé sur le pare-brise, derrière le rétroviseur. Il sert à l'allumage automatique des feux et à l'essuyage automatique.

Activation

Tournez la bague sur la position **AUTO**. La fonction activée est accompagnée d'un message sur l'écran.

Neutralisation

Tournez la bague soit vers l'avant, soit vers l'arrière. La fonction neutralisée est accompagnée d'un message sur l'écran. La fonction est neutralisée temporairement quand vous utilisez la commande manuelle d'éclairage.

En cas de dysfonctionnement du capteur de luminosité, les feux s'allument accompagnés du témoin de service, d'un signal sonore et d'un message sur l'écran. Consultez le réseau CITROËN.



FAISCEAU DES PROJECTEURS

En fonction de la charge de votre véhicule, il est nécessaire de corriger le réglage du faisceau.

- 0** - 1 ou 2 personnes aux places avant.
- 1** - 5 personnes.
- 2** - 6 à 9 personnes.
- 3** - Conducteur + charges maximales autorisées.

Réglage initial en position **0**.

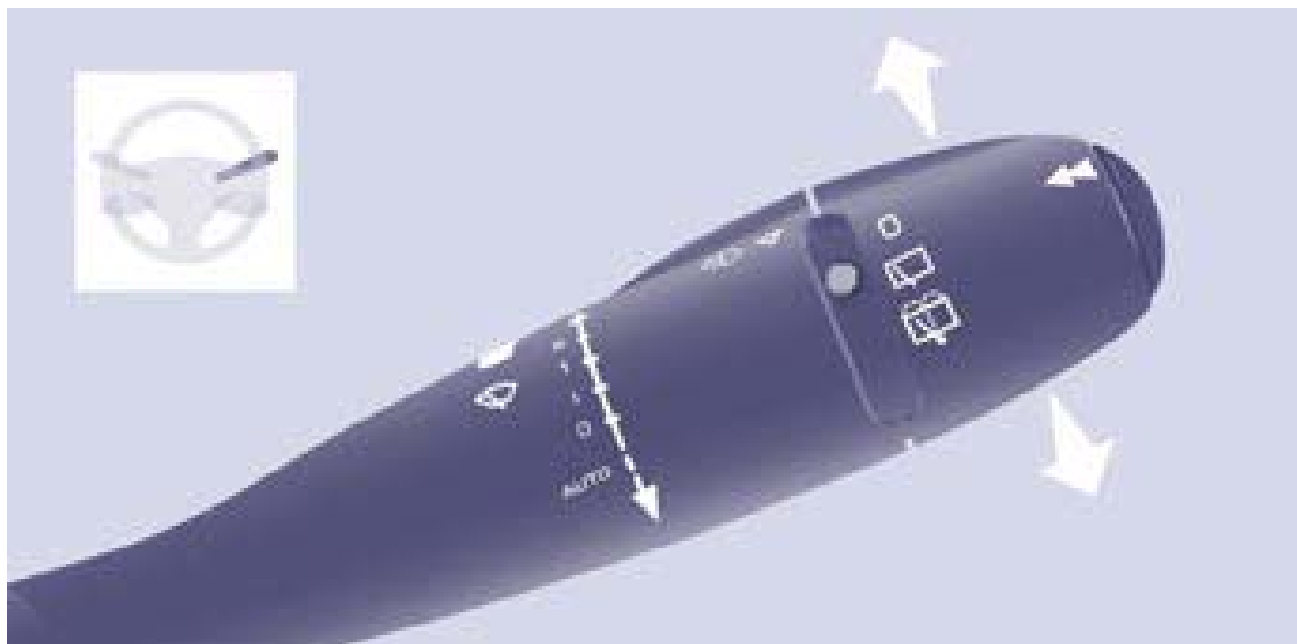

COMMANDE D'ESSUIE-VITRE

Essuie-vitre avant manuel

2 Balayage rapide (fortes précipitations).

1 Balayage normal (pluie modérée).

I Balayage intermittent.

0 Arrêt.

↓ Balayage coup par coup
(appuyez vers le bas).

En position Intermittent, la cadence de balayage est proportionnelle à la vitesse du véhicule.

Après chaque coupure du contact supérieure à une minute, avec la commande d'essuie-vitre en position 2, 1 ou I, il est nécessaire de réactiver la commande :

- déplacez la commande vers une position quelconque,
- puis replacez-la dans la position désirée.

Lave-vitre et lave-projecteurs

Actionnez la commande vers vous, le lave-vitre s'accompagne d'un balayage temporisé des essuie-vitres.

Le lave-projecteurs est couplé au lave-vitre, il se déclenche si les feux de croisement sont allumés.

 Pour faire les niveaux, se reporter à la rubrique 7 dans la partie «Niveaux».

Essuie-vitre automatique

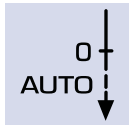
 Ne pas masquer le capteur de pluie, situé au centre du pare-brise, derrière le rétroviseur.

Dans la position **AUTO**, l'essuie-vitre fonctionne automatiquement et adapte sa vitesse à l'intensité des précipitations. Sorti du mode **AUTO**, pour les autres positions, reportez-vous à l'essuie-vitre avant manuel.

Activation

Appuyez sur la commande vers le bas.
L'activation de la fonction est accompagnée d'un message sur l'écran.

Il est nécessaire de réactiver le balayage automatique, après chaque coupure du contact supérieure à une minute, en donnant une impulsion vers le bas sur la commande.

Désactivation / Neutralisation

Placez la commande d'essuie-vitre en position I, 1 ou 2. La neutralisation de la fonction est accompagnée d'un message sur l'écran.

En cas de dysfonctionnement du balayage à cadencement automatique, l'essuie-vitre fonctionnera en mode intermittent.

Consultez le réseau CITROËN pour vérification du système.

 Lors d'un lavage automatique, coupez le contact pour éviter que l'essuie-vitre automatique se déclenche.

En hiver, il est conseillé d'attendre le dégivrage complet du pare-brise avant d'actionner le balayage automatique.

Position particulière de l'essuie-vitre avant

Dans la minute qui suit la coupure du contact, toute action sur la commande d'essuie-vitre positionne les balais le long des montants du pare-brise.

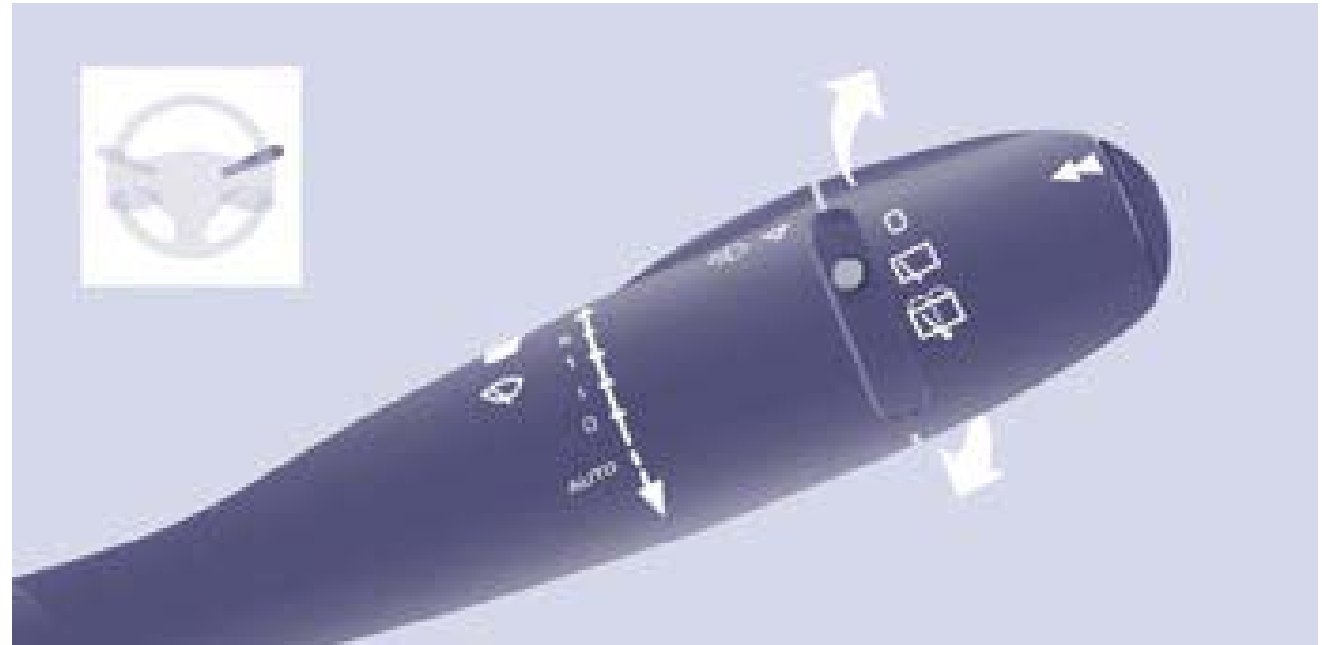

Cette action permet aux balais d'être positionnés pour le parking hivernal, d'être nettoyés ou changés.

 Se reporter à la rubrique 8 dans la partie «Changer un balai d'essuie-vitre».

Pour remettre les balais en position normale après intervention, mettez le contact et déplacez la commande.

Essuie-vitre arrière

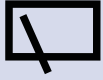
 Tournez la bague jusqu'au premier cran.

**Lave-vitre arrière**

Tournez la bague au-delà du premier cran, le lave-vitre puis l'essuie-vitre fonctionnent pendant une durée déterminée.

 Par temps hivernal, en cas de neige ou de givre important, mettez en marche le dégivrage de la lunette arrière. Une fois le dégivrage terminé, dégagez la neige ou le givre accumulé sur le balai d'essuie-vitre arrière. Vous pouvez ensuite actionner l'essuie-vitre arrière.



RÉGULATEUR DE VITESSE «CRUISE»

«C'est l'allure à laquelle le conducteur souhaite rouler».

Cette aide à la conduite en condition de circulation fluide permet de maintenir de façon constante la vitesse programmée du véhicule, par le conducteur, sauf en cas de forte pente.

Pour être programmée ou activée, la vitesse du véhicule doit être supérieure à 40 km/h, avec au moins le 4ème rapport engagé.

Ce régulateur visualise au bloc de contrôle, l'état de la sélection de la fonction et affiche la vitesse programmée :



Fonction sélectionnée, affichage du symbole «Régulateur de vitesse».



Fonction neutralisée, **OFF** (exemple à 107 km/h).



Fonction activée (exemple à 107 km/h).



Vitesse du véhicule supérieure (ex. 118 km/h), la vitesse programmée affichée clignote.



Anomalie de fonctionnement détectée, **OFF** - les tirets clignotent.

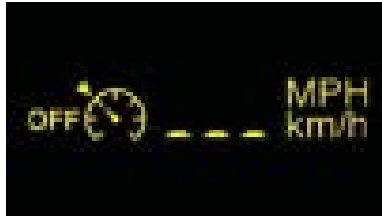

Sélection de la fonction

- Placez la molette sur la position **CRUISE**. Le régulateur est sélectionné mais n'est pas encore actif et aucune vitesse n'est programmée.

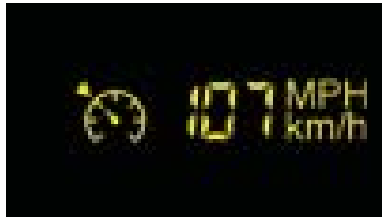

Première activation / programmation d'une vitesse

- Atteignez la vitesse désirée par appui sur l'accélérateur.
- Appuyez sur la touche **SET -** ou **SET +**. La vitesse de consigne est programmée/activée et le véhicule maintiendra cette vitesse.

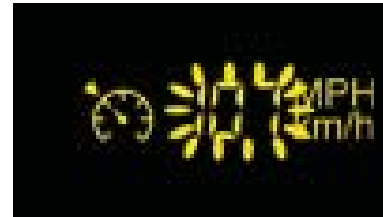

Dépassement temporaire de la vitesse

Il est possible d'**accélérer** et de rouler momentanément à une vitesse supérieure à la vitesse programmée. La valeur programmée clignote.

Lorsque la pédale d'accélérateur est relâchée, le véhicule retournera à la vitesse programmée.

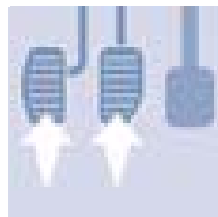
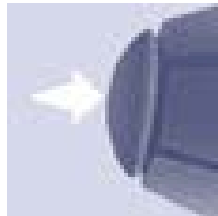

Neutralisation (off)

- Appuyez sur cette touche ou sur la pédale de frein ou d'embrayage.

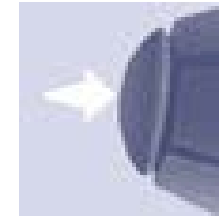

Réactivation

- Après neutralisation de la régulation, appuyez sur cette touche. Votre véhicule reprend la dernière vitesse programmée. Ou vous pouvez, également, reprendre la procédure de la « première activation ».



Modification de la vitesse programmée

Pour mémoriser une vitesse supérieure à la précédente, vous avez deux possibilités :

Sans utiliser l'accélérateur :

- appuyez sur la touche **Set +**.

Un appui court augmente de 1 km/h.

Un appui maintenu augmente par pas de 5 km/h.

En utilisant l'accélérateur :

- dépassez la vitesse mémorisée jusqu'à atteindre la vitesse désirée,
- appuyez sur la touche **Set +** ou **Set -**.

Pour mémoriser une vitesse inférieure à la précédente :

- appuyez sur la touche **Set -**.

Un appui court diminue de 1 km/h.

Un appui maintenu diminue par pas de 5 km/h.

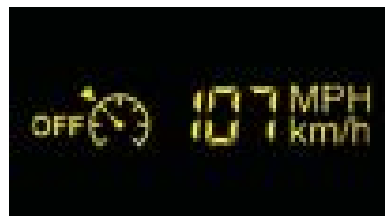
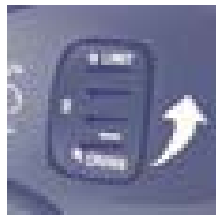

Arrêt de la fonction

- Placez la molette sur la position **0** ou couper le contact pour tout arrêter.

Annulation de la vitesse de consigne programmée

A l'arrêt du véhicule, après une coupure du contact, plus aucune vitesse n'est mémorisée par le système.

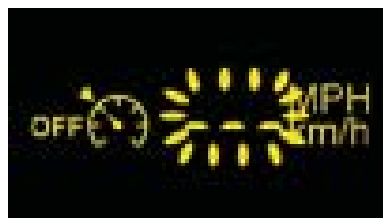

Anomalie de fonctionnement

La vitesse programmée est effacée puis remplacée par trois tirets. Consultez le réseau CITROËN pour vérification du système.

Du bon usage

Lors de la modification de la vitesse de consigne programmée par appui maintenu, restez vigilant car la vitesse peut augmenter ou diminuer rapidement.

Ne pas utiliser le régulateur de vitesse sur route glissante ou en circulation dense.

En cas de forte descente, le régulateur de vitesse ne pourra pas empêcher le véhicule de dépasser la vitesse programmée.

Le régulateur ne peut, en aucun cas, remplacer le respect des limitations de vitesse, ni la vigilance, ni la responsabilité du conducteur.

Il est recommandé de laisser ses pieds à proximité des pédales.

Pour éviter toute gêne sous les pédales :

- veillez au bon positionnement du surtapis et de ses fixations au plancher,
- ne superposez jamais plusieurs surtapis.



LIMITEUR DE VITESSE «LIMIT»

«C'est la vitesse choisie que le conducteur ne souhaite pas dépasser».

Cette sélection se fait moteur tournant à l'arrêt ou en roulant. La vitesse minimale à programmer est d'au moins 30 km/h.

L'allure du véhicule répond aux sollicitations du pied conducteur jusqu'au point de résistance de la pédale d'accélération, signifiant que l'on atteint la vitesse programmée.

Cependant, l'enfoncement de la pédale au-delà de ce point de résistance au plancher permet de dépasser la vitesse programmée. Pour retrouver l'usage du limiteur, il suffit de relâcher progressivement la pression sur la pédale d'accélérateur et revenir en dessous de la vitesse programmée.

Les manipulations peuvent se faire à l'arrêt moteur tournant, ou véhicule roulant.

Ce limiteur visualise au bloc de contrôle, l'état de la sélection de la fonction et affiche la vitesse programmée :

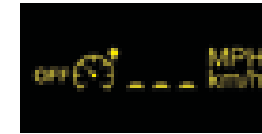

Fonction sélectionnée, affichage du symbole «Limiteur de vitesse».



Fonction neutralisée, dernière vitesse programmée - OFF (exemple à 107 km/h).



Fonction activée (exemple à 107 km/h).



Vitesse du véhicule supérieure (exemple à 118 km/h), la vitesse programmée affichée clignote.



Anomalie de fonctionnement détectée, **OFF** - les tirets clignent.

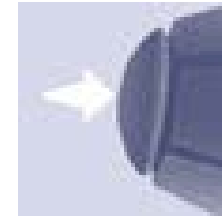
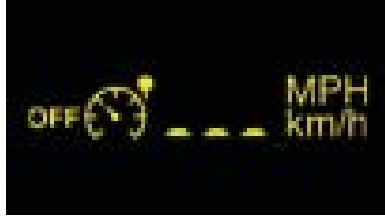

Sélection de la fonction

- Placez la molette sur la position **LIMIT**. Le limiteur est sélectionné mais n'est pas encore actif. L'afficheur indique la dernière vitesse programmée.

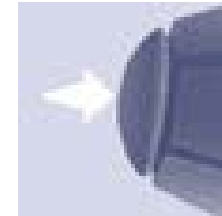

Programmation d'une vitesse

Cette programmation peut se faire sans activation du limiteur mais moteur tournant. Pour mémoriser une vitesse supérieure à la précédente :

- appuyez sur la touche **Set +**.

Un appui court augmente de 1 km/h.

Un appui maintenu augmente par pas de 5 km/h.

Pour mémoriser une vitesse inférieure à la précédente :

- appuyez sur la touche **Set -**.

Un appui court diminue de 1 km/h.

Un appui maintenu diminue par pas de 5 km/h.

Activation / neutralisation (off)

Un premier appui sur cette touche active le limiteur, un deuxième appui le neutralise (OFF).

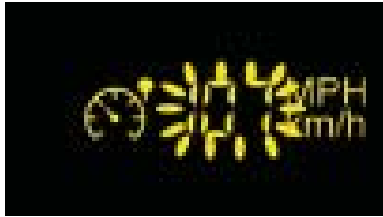

Dépassement de la vitesse programmée

Un appui sur la pédale d'accélérateur pour dépasser la vitesse programmée sera sans effet, sauf si vous appuyez **fortement** sur la pédale et dépassez le **point de résistance**. Le limiteur se neutralise momentanément et la vitesse programmée clignote.

Pour revenir à la fonction limiteur, réduire sa vitesse à une allure inférieure à la vitesse programmée.

Clignotement de la vitesse

Elle clignote :

- après avoir forcé le point dur de l'accélérateur,
- quand le limiteur ne peut empêcher l'augmentation de la vitesse du véhicule à cause du profil de la route ou en forte descente,
- en cas de forte accélération.



Arrêt de la fonction

- Placez la molette sur la position **0** ou coupez le contact pour arrêter le système.

La dernière vitesse programmée reste en mémoire.

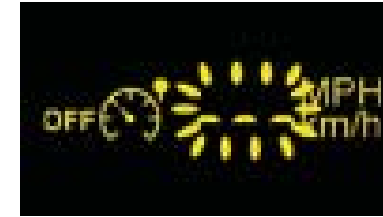

Anomalie de fonctionnement

La vitesse programmée est effacée puis remplacée par trois tirets.

Consultez le réseau CITROËN pour vérification du système.

Du bon usage

En aucun cas, le limiteur ne peut remplacer le respect des limitations de vitesse, ni la vigilance, ni la responsabilité du conducteur. Restez attentif au profil de la route, aux fortes accélérations et conservez une parfaite maîtrise de votre véhicule.

Pour éviter toute gêne sous les pédales :

- veillez au bon positionnement du surtapis et de ses fixations au plancher,
- ne superposez jamais plusieurs surtapis.



VENTILER

À RÉGLAGE MANUEL

Si votre véhicule est équipé de ces commandes, elles sont situées sur la planche de bord en façade de la console centrale.

Réfrigération A/C

Si votre véhicule est équipé, la réfrigération de l'air n'est opérationnelle que moteur tournant.



Une pression sur la touche enclenche le fonctionnement de la réfrigération, la diode est allumée. Une nouvelle pression arrête la fonction et éteint la diode.

La réfrigération ne fonctionne pas si le débit d'air est sur 0.

Réglage température

Commande positionnée :

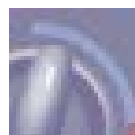

- sur la couleur bleue, déclenche de la fraîcheur,

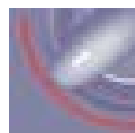

- sur la couleur rouge, déclenche le réchauffement de l'air ambiant intérieur.

Débit d'air



La force de l'air pulsé, par les aérateurs, varie de 1 au plus fort 4. La position 0 l'éteint.

Pour atteindre le confort de l'air ambiant, pensez à ajuster cette commande.

Répartition d'air

La répartition de l'arrivée d'air est orientée par la commande tournée vers :



les aérateurs latéraux et les aérateurs centraux,



les aérateurs latéraux, les aérateurs centraux et les pieds,



les pieds,



le pare brise et les pieds,



le pare brise.



La répartition d'air peut être modulée en plaçant la commande sur les positions intermédiaires, repérée par «●».

Entrée d'air extérieur



La diode de la touche est éteinte. Cette position est à privilégier.

Recirculation d'air intérieur



La diode de la touche est allumée. La recirculation isole momentanément l'habitacle des odeurs et des fumées extérieures.

Utilisée simultanément avec la réfrigération enclenchée et le réglage de la force d'air pulsé (de 1 à 4), la recirculation permet d'atteindre plus rapidement le confort d'air ambiant souhaité, aussi bien en réglage chaud que froid.

Cette position ne doit être que temporaire.

Votre confort d'air ambiant atteint, retournez à la position entrée d'air extérieur, elle permet le renouvellement de l'air dans l'habitacle et évite l'embuage. C'est l'usage à privilégier.

Conseils de réglages

Pour une bonne utilisation du système à réglage manuel, nous vous conseillons :

Si je veux du ...	Répartition d'air	Température	Débit d'air	Recirculation d'air	Réfrigération A/C
Chaud					-
Froid					A/C
Dégivrage Désembuage					A/C



AIR CONDITIONNÉ AUTOMATIQUE À RÉGLAGE SÉPARÉ

Si votre véhicule est équipé de cette façade de commande, elle est située sur la console centrale.

Du bon usage

Pour rafraîchir ou réchauffer au maximum l'habitacle, il est possible de dépasser les valeurs de 15 en tournant jusqu'à afficher LO ou de 27 en tournant jusqu'à afficher HI. Pour un confort optimal, l'écart entre la valeur affichée du conducteur et du passager ne doit pas être supérieur à 3.

En entrant dans le véhicule, la température à l'intérieur peut être beaucoup plus froide (ou plus chaude) que la température de confort. Il n'est pas utile de modifier la valeur affichée pour atteindre rapidement le confort souhaité. Le système utilisera ses performances maximales pour atteindre la valeur de confort fixée.

Fonctionnement automatique

Programme confort AUTO

C'est le mode normal d'utilisation du système d'air conditionné.

AUTO

Appuyez sur cette touche, le symbole **AUTO** s'affiche.

Selon la valeur de confort choisie, le système gère la répartition, le débit et l'entrée d'air afin d'assurer le confort et une circulation d'air suffisante dans l'habitacle. Vous n'avez plus à intervenir.

Moteur froid, afin d'éviter une trop grande diffusion d'air froid, l'aération n'atteindra son niveau optimum que progressivement.

Pour votre confort entre deux démarrages de votre véhicule, les réglages sont conservés, si la température de l'habitacle a peu varié ; sinon le fonctionnement reprend en mode automatique.

Valeur de confort côté conducteur ou passager

La valeur indiquée sur l'afficheur correspond à un niveau de confort et non pas à une température en degré Celsius ou Fahrenheit.

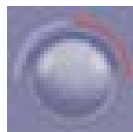

Tournez cette commande vers la gauche ou la droite pour diminuer ou augmenter la valeur.

Un réglage autour de la valeur 21 permet d'obtenir un confort optimal. Néanmoins, selon votre besoin, un réglage entre 18 et 24 est usuel.



Ne pas masquer le capteur d'ensoleillement, situé sur le pare-brise derrière le rétroviseur, il sert à la régulation de l'air conditionné.

Fonctionnement manuel

Vous pouvez, selon vos goûts, faire un choix différent de celui proposé par le système en modifiant un réglage. Les autres fonctions seront toujours gérées automatiquement. Une pression sur la touche **AUTO** permet de revenir en fonctionnement tout automatique.



Répartition d'air

Des pressions successives sur cette touche permettent d'orienter le débit d'air vers :

- le pare-brise,
- le pare-brise et les pieds,
- les pieds,
- les aérateurs latéraux, les aérateurs centraux et les pieds,
- les aérateurs latéraux et les aérateurs centraux.



Débit d'air

Appuyez sur la touche **petite hélice** pour diminuer le débit ou **grande hélice** pour augmenter le débit.

Sur l'écran, les pales du ventilateur se foncent lorsqu'on augmente le débit.



Neutralisation du système

Appuyez sur la touche **petite hélice** du débit d'air jusqu'à ce que le symbole de l'hélice disparaisse.

Cette action neutralise toutes les fonctions du système, à l'exception de la recirculation d'air et du dégivrage de la lunette arrière (si votre véhicule en est équipé). Votre réglage de confort n'est plus maintenu et s'éteint.

Pour votre confort, évitez de rester dans la position neutralisation.



Une nouvelle action sur la touche **grande hélice** ou sur la touche **AUTO** réactive le système avec les valeurs précédant la neutralisation.



Entrée d'air extérieur / Recirculation d'air intérieur

Appuyez sur cette touche pour faire recirculer l'air à l'intérieur. Le symbole de recirculation s'affiche.

La recirculation isole l'habitacle des odeurs et fumées extérieures. Évitez le fonctionnement prolongé en recirculation d'air intérieur (risque de buée, d'odeur et d'humidité).

Une nouvelle pression sur cette touche active l'entrée d'air extérieur.



Marche / Arrêt de la réfrigération

Appuyez sur cette touche, le symbole **A/C** s'affiche et le réfrigération s'active.

Une nouvelle pression sur cette touche permet d'arrêter le rafraîchissement de l'air.

BON USAGE DE LA VENTILATION ET DE L'AIR CONDITIONNÉ

Aérateurs

«Laissez les ouverts»

Pour une répartition optimale de la diffusion d'air chaud ou frais dans l'habitacle, vous disposez de diffuseurs centraux et latéraux basculants et orientables latéralement (droite ou gauche) vers le haut du corps. Pour l'agrément de confort en roulant, ne pas les fermer, orientez plutôt le flux d'air vers les vitres.

Des diffuseurs d'air en direction du plancher du véhicule complètent l'équipement.

Filtre habitacle, filtre à charbon

Veillez au bon état de ce filtre et faites remplacer périodiquement tous les éléments filtrants.

 Rubrique 7 partie «Contrôles».

Air conditionné

En toute saison, si votre véhicule est équipé, l'air conditionné ne doit être utilisé que vitres fermées. Néanmoins après un arrêt prolongé au soleil, la température intérieure restant élevée, n'hésitez pas à aérer l'habitacle pendant quelques instants.

 Si votre véhicule est équipé de l'air conditionné automatique, utilisez au maximum le mode AUTO car il permet de gérer de manière optimisée, l'ensemble des fonctions : débit d'air, température de confort dans l'habitacle, répartition d'air, mode entrée d'air ou recirculation d'air dans l'habitacle.

Faites fonctionner le système d'air conditionné 5 à 10 min, une ou deux fois par mois pour le maintenir en parfaite condition de fonctionnement.

La condensation créée par le système d'air conditionné provoque un écoulement d'eau normal, pouvant former une flaque d'eau sous le véhicule en stationnement.

Si le système ne produit pas de froid, ne l'utilisez pas et consultez le réseau CITROËN.

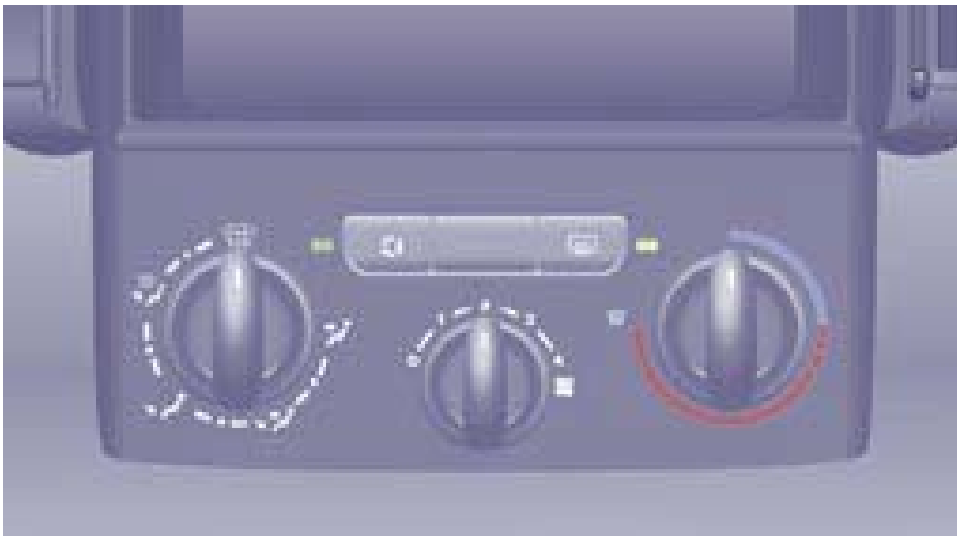

DÉGIVRAGE ET DÉSEMBUAGE

Mode manuel



Orientez la commande sur ce réglage de répartition d'air.

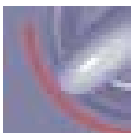

Orientez la commande sur ce réglage de température.



Augmentez la variation du débit d'air.



Appuyez sur l'air conditionné.



Retourner en entrée d'air extérieur ouverte permet le renouvellement de l'air dans l'habitacle (diode éteinte).



Dégivrage de la lunette arrière et/ou des rétroviseurs

Un appui sur cette touche, moteur tournant, active le désembuage-dégivrage rapide de la lunette arrière et/ou des rétroviseurs à commandes électriques.

Cette fonction s'éteint :

- en appuyant sur la touche,
- à l'arrêt du moteur,
- d'elle-même pour éviter une consommation excessive d'énergie.



Air conditionné automatique : programme visibilité

Pour désembuer ou dégivrer rapidement les vitres (humidité, passagers nombreux, givre), le programme confort (AUTO) peut s'avérer insuffisant.

Sélectionnez alors le programme visibilité. Le témoin du programme visibilité s'allume.

Il active la réfrigération, le débit d'air, le dégivrage de la lunette arrière et répartit la ventilation de façon optimale vers le pare-brise et les vitres latérales.

Il désactive la recirculation d'air.



VENTILER À L'ARRIÈRE

Si votre véhicule est équipé d'un groupe d'air conditionné additionnel, situé à l'arrière du véhicule. La rampe de distribution située dans le pavillon et les 6 bouches de diffusion individualisées assurent une parfaite diffusion de l'air ambiant choisi.

L'air chaud diffusé au plancher, depuis le groupe d'air conditionné avant, est réparti à la hauteur des pieds des passagers arrière du 2ème rang.

Une bouche de diffusion d'air chaud, située sur le groupe spécifique, complète l'ensemble pour les pieds des passagers arrière du 3ème rang.

Activation / Neutralisation



Ce bouton, situé sur la capucine, vous permet d'activer/neutraliser le fonctionnement des commandes arrière, depuis la place conducteur ou passager avant.

Un premier appui active (diode verte allumée).

Un second appui neutralise (diode éteinte).

Débit d'air



La force de l'air pulsé, par les bouches, varie de 1 au plus fort 4.

Pour atteindre le confort de l'air ambiant, pensez à ajuster cette commande.

Pour neutraliser le pulseur, placez la commande en position 0.

Réglage température

Commande positionnée :

- sur la couleur bleue, déclenche de la fraîcheur,
- sur la couleur rouge, déclenche le réchauffement de l'air ambiant.

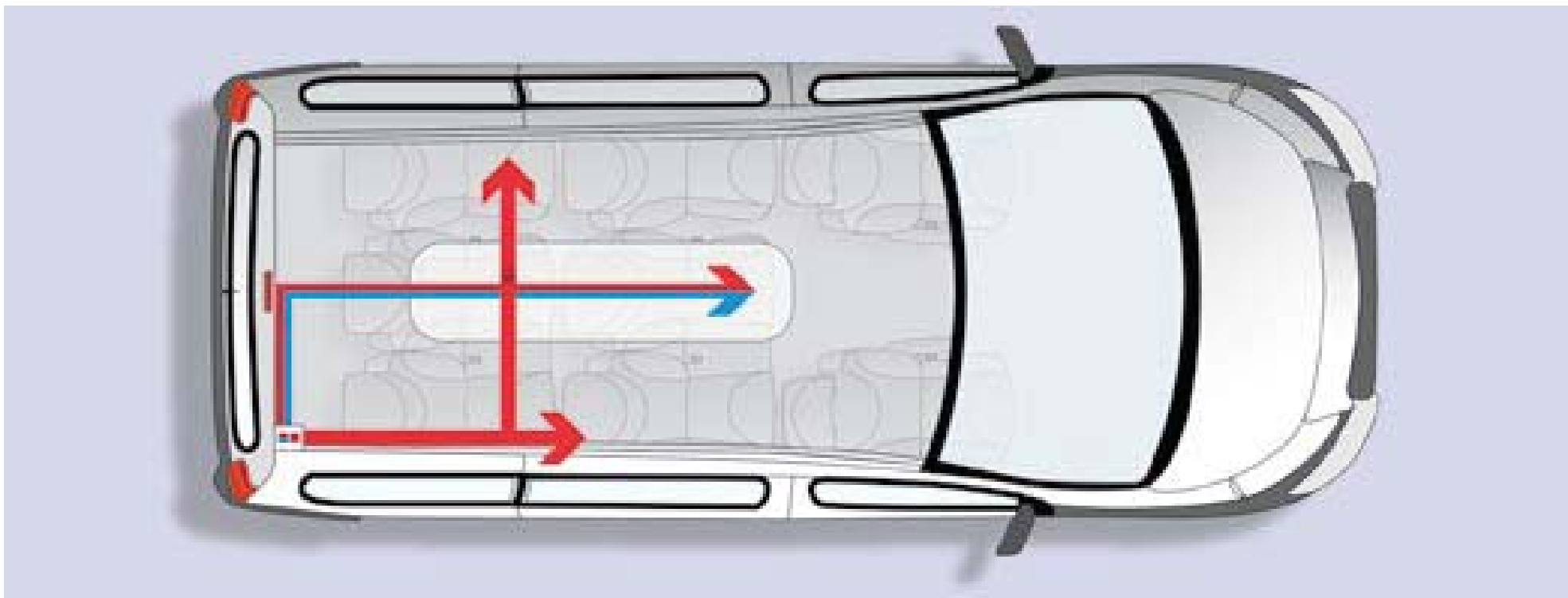

Ventiler à l'arrière

CHAUFFAGE ADDITIONNEL

Le réchauffeur de circuit d'eau

C'est un système additionnel et autonome qui réchauffe la boucle d'eau chaude du moteur diesel, afin de faciliter le démarrage. Il améliore les prestations de dégivrage et de désembuage.

Les véhicules équipés de moteur HDi peuvent être munis d'un réchauffeur. Moteur au ralenti ou véhicule à l'arrêt, il est normal de constater un sifflement aigu et quelques émissions de fumée et d'odeur.

Du bon usage

58

Pour éviter les risques d'intoxication et d'asphyxie, le réchauffeur ne doit pas être utilisé, même pour de courtes périodes, en milieu fermé comme garage ou atelier non équipés de système d'aspiration des gaz d'échappement.

Ne garez pas le véhicule sur une surface inflammable (herbes sèches, feuilles mortes, papiers...), il y a risque d'incendie.

La température à proximité du chauffage ne doit pas dépasser 120°C. Une température supérieure (par exemple en cas de peinture au four) pourrait détériorer les composants des circuits électroniques.

Le réchauffeur est alimenté par le réservoir à carburant du véhicule. Assurez-vous que le témoin de la jauge à carburant n'est pas sur la réserve.



Au moins une fois par an à l'entrée de l'hiver, faites vérifier le réchauffeur. Pour l'entretien et les réparations, adressez-vous uniquement au réseau CITROËN. N'utilisez que des pièces de rechange référencées.



SIÈGES AVANT

Selon la version et la configuration de votre véhicule, vous disposez de différentes assises avant, soit :

- un siège conducteur et un siège passager,
- un siège individuel conducteur et une banquette deux places passagers.

Selon les modèles, vous avez les réglages suivants :



1 - Réglage longitudinal

Soulevez la barre et faites coulisser le siège vers l'avant ou vers l'arrière.



2 - Réglage de l'inclinaison du dossier

Actionnez le levier vers le haut et réglez l'inclinaison souhaitée.

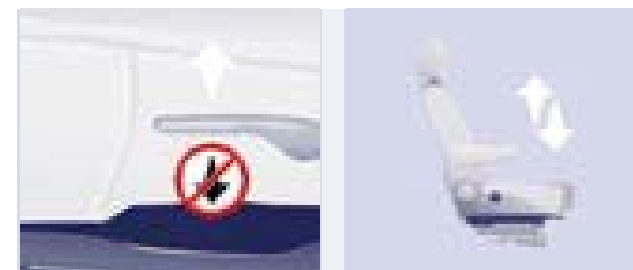

3 - Réglage en hauteur du siège conducteur

Selon la version et la configuration de votre véhicule, vous disposez de soit :

- un réglage passif : tirez la commande vers le haut puis soulagez le siège de votre poids pour monter, ou poussez sur le siège pour descendre,



- un réglage actif : pompez vers le haut ou vers le bas jusqu'à la position recherchée.



4 - Réglage lombaire du siège conducteur

Levez ou baissez le levier pour obtenir la bonne position.



Réglage en hauteur de l'appuie-tête

Pour le monter ou le descendre, tirez-le vers l'avant, puis faites-le coulisser.

Le réglage est correct lorsque le bord supérieur de l'appuie-tête se trouve au niveau du dessus de la tête.

Pour le retirer, amenez-le en position haute, appuyez sur les languettes et tirez-le à la fois vers l'avant et vers le haut.

Pour le réinstaller, engagez les tiges de l'appuie-tête dans les orifices en restant bien dans l'axe du dossier.

 Ne jamais rouler avec les appuie-tête déposés ; ceux-ci doivent être en place et correctement réglés.



Accoudoir réglable

Pour mettre l'accoudoir dans sa position de repos :

- relevez-le jusqu'à ce qu'il se trouve dans l'axe du dossier.

Pour mettre l'accoudoir dans une position d'utilisation :

- rabattez-le complètement vers le bas,
- relevez-le lentement jusqu'à la position désirée,
- si la position recherchée est dépassée, relevez-le à fond puis recommencez les opérations ci-dessus.

Commandes de sièges chauffants avant



Appuyez sur la commande correspondante, située sur la capucine.

La température est régulée automatiquement.

Une nouvelle pression interrompt le fonctionnement.



BANQUETTE AVANT 2 PLACES

Si votre véhicule en est équipé, elle est fixe et dispose d'une 3ème ceinture de sécurité.

Appuie-tête

Appuyez sur la languette pour le réglage de l'appuie-tête en hauteur.

Pour le retirer, appuyez sur les languettes et soulevez l'appuie-tête.

Le réglage est correct lorsque le bord supérieur de l'appuie-tête se trouve au niveau du dessus de la tête.

Ne jamais rouler avec les appuie-tête déposés ; ceux-ci doivent être en place et correctement réglés.

Panier de rangement

Il est situé sous l'assise.

Poches aumônières

Si votre véhicule en est équipé, elles sont situées sur les dossiers des places avant.



Tablette écrite

Le dossier du siège central de la banquette (Rang 1) se bascule pour former une tablette écrite avec deux empreintes porte-gobelet.

Tirez sur la poignée située sur le haut du coussin du dossier.



ASSISES ARRIÈRE

Selon la version et la configuration de votre véhicule, vous disposez de différents types d'assise arrière.

Le siège individuel est toujours situé côté droit et la banquette côté gauche (dans le sens de la marche).



Siège passager individuel

Ce siège est solidaire de la banquette 2 places. Toute opération de manipulation doit débiter par le siège individuel.

Il est proposé selon 2 modèles :

Type 1 : un siège individuel relevable permettant l'accès à l'espace arrière.



Type 2 : un siège individuel dont le dossier peut être repliable en position tablette puis relevable, facilitant l'accès à l'espace arrière.



Banquette deux places

Elle est proposée selon 3 modèles :

Type 1 : une assise deux places avec dossier fixe.



Type 2 : deux places avec dossiers repliables et assise relevable.



Caractéristiques selon le type d'assise

Assise munie de cette commande : le dossier est inclinable.



Assise munie de cette commande : le dossier est repliable et couplé avec la commande relevable.



Type 3 : une assise deux places avec dossiers individuels inclinables, repliables en position tablette et assise relevable.



Assise munie de cette commande : le dossier est basculant et relevable.



Appuie-tête de type virgule.



Les dossiers des sièges du milieu sont façonnés par des empreintes porte-gobelet et rangement.



Les dossiers des sièges extérieurs sont équipés de filet de rangement.



Manipulations

Entrer, descendre du véhicule : relever l'assise

Toujours débuter par le siège individuel situé côté droit et mettre l'appuie-tête en position basse.

Replier le dossier en position tablette (exemple siège du milieu)

(exemple siège du milieu)

- Mettez les appuie-tête en position basse.
- Relevez cette manette pour déverrouiller le dossier (par l'arrière, baissez la manette).
- Basculez le dossier sur l'assise.

Siège et banquette de type 1 :

- Relevez l'assise.



- Déverrouiller les pieds avant à l'aide de cette manette.
- Dégagez l'assise de ses ancrages.
- Sortez l'assise par la porte latérale en rang 2 et par l'arrière en rang 3.



Siège et banquette de type 2 / de type 3 :

- Replier le dossier en position tablette à l'aide de cette manette.
- Relevez l'assise.

- Déverrouiller les pieds avant à l'aide de cette manette.
- Dégagez l'assise de ses ancrages.
- Sortez l'assise par la porte latérale en rang 2 et par l'arrière en rang 3.

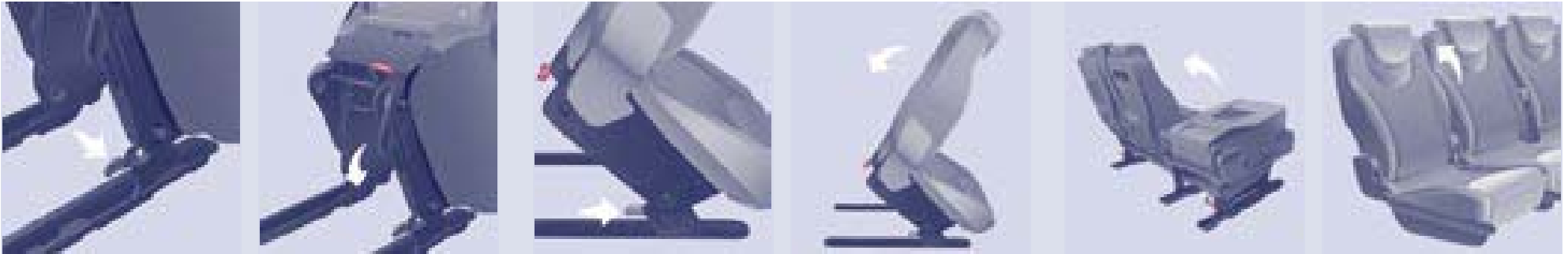

Installer l'assise

Installez toujours la banquette en premier.

- Vérifiez qu'aucun objet n'obstrue les ancrages et n'empêche le verrouillage correct des pieds.
- Engagez les pieds avant dans les ancrages du plancher.

- Verrouiller les pieds avant à l'aide de cette manette.
- Basculez l'assise vers l'arrière jusqu'au verrouillage des pieds arrière. Attention aux pieds des passagers pendant le basculement.

Pour le siège type 2 et la banquette type 2 / 3 : redressez le dossier.



Ancrage des pieds avant correct



Vérifiez le bon verrouillage au plancher du siège lorsqu'il est revenu en position assise.

Sièges

Précautions

Suite aux diverses manipulations :

- ne pas déposer un appuie-tête sans le ranger et le fixer à un support,
- vérifier que les ceintures de sécurité restent toujours accessibles et faciles à boucler par le passager,
- un passager ne doit pas s'installer sans régler correctement l'appuie-tête de son siège, sans ajuster et boucler sa ceinture de sécurité.

Étiquettes

En roulage, il est interdit d'avoir un passager :

- en rang 3 si le dossier placé devant (rang 2) est en position tablette.
- en rang 3 si le siège/banquette placé devant (rang 2) est en position portefeuille.
- en place centrale si le siège latéral droit est en position portefeuille.



CONFIGURATIONS DES SIÈGES ET BANQUETTES

Exemples d'aménagements variés conjuguant agrément et praticité



Les différentes manipulations doivent être effectuées à l'arrêt.

5 places

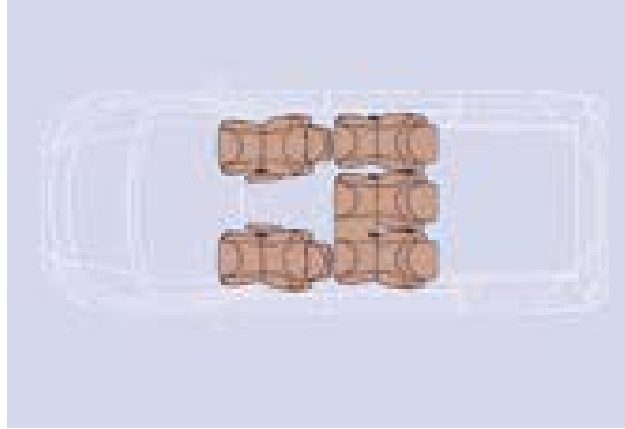

6 places

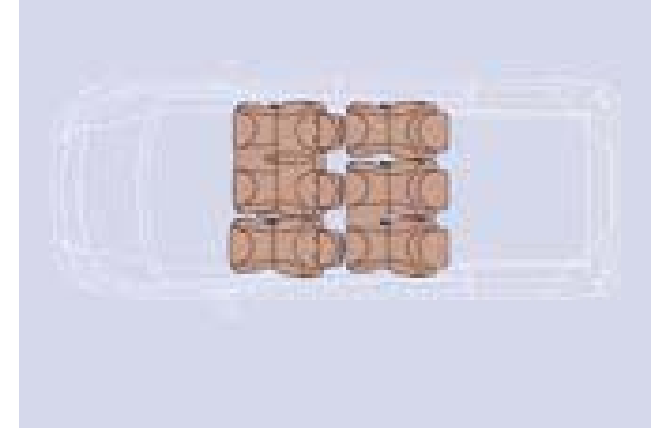

7 places

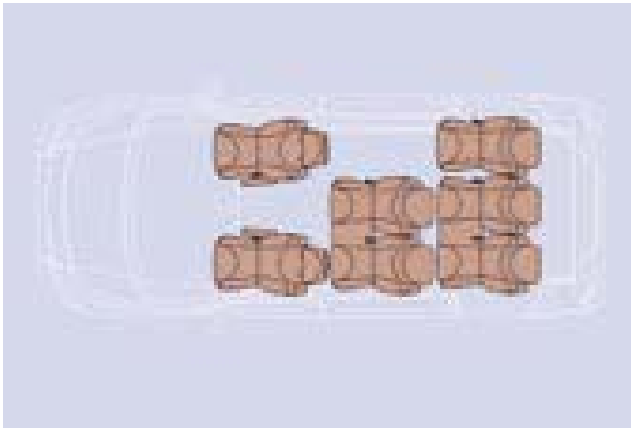

8 places

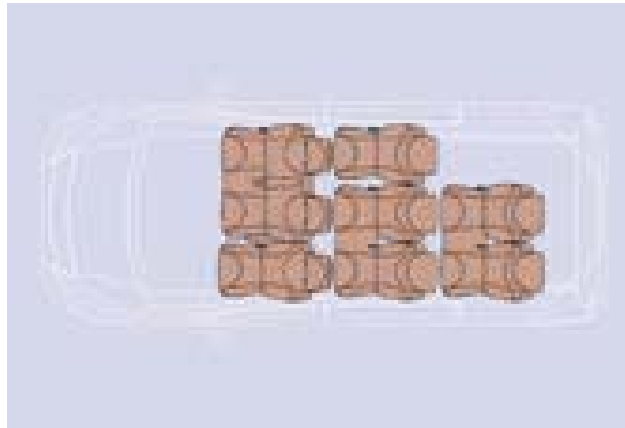

9 places

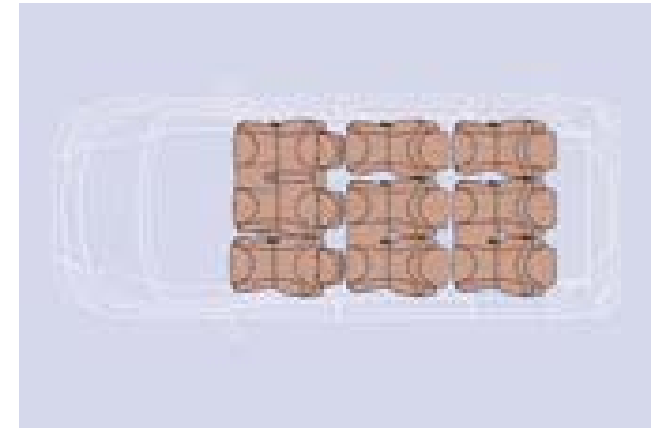



VIE À BORD

AMÉNAGEMENTS CABINE

Selon l'équipement du véhicule, ces différents aménagements complètent votre cabine.

Pare-soleil

Pour éviter l'éblouissement de face, rabattre le pare-soleil vers le bas.

Une poche est aménagée dans le pare-soleil conducteur pour placer des cartes de péage, tickets, ...



Boîte à gants

Elle est équipée d'une serrure, vous pouvez la fermer à clé.

Si le véhicule est équipé de la climatisation, elle peut être réfrigérée. Elle contient trois prises pour le branchement d'appareil électronique nomade (appareil vidéo, ...) si le véhicule est équipé d'un écran couleur.

Elle comporte des porte-canettes et des aménagements dédiés au rangement de cartes routières, d'un paquet de cigarettes, d'un document au format A4, d'un stylo, etc.



Vide-poches



Cendrier

Prise 12 volts

La puissance maximum de la prise, type allume-cigare, est de 120 W.



Bac de rangement et porte bouteille (1,5 L)



Porte-gobelet

Tout liquide transporté en gobelet (mug ou autres à bord) pouvant se renverser, présente un risque de détérioration au contact des commandes du poste de conduite et de la console centrale. «Soyez vigilant».



Range-tickets

Selon la configuration du véhicule.



Capucine

Elle est située au dessus des pare-soleil et comporte deux casiers, avec ou sans couvercle, pour y déposer un pull, un dossier, ...

Attention aux nuisances sonores provoquées par le dépôt d'objet dur en contact direct avec le casier.



Plafonnier avant



Plafonnier arrière



Spot de lecture individuel

PLAFONNIERS PLACES ASSISES

Allumage/extinction automatique

Le plafonnier avant s'allume au retrait de la clé de contact.

Tous les plafonniers s'allument au déverrouillage du véhicule, à l'ouverture d'une des portes correspondantes et pour la localisation du véhicule à l'aide de la télécommande.

Ils s'éteignent progressivement après la mise du contact et au verrouillage du véhicule.



Eclairage en permanence, contact mis.



Avant : éclairage à l'ouverture d'une des portes avant ou arrière.



Rang 2 et rang 3 : éclairage à l'ouverture d'une des portes arrière ou du coffre, si votre véhicule est équipé.



Eteint en permanence.



Si le véhicule est équipé, ils s'allument et s'éteignent par un commutateur manuel, contact mis.

Fenêtres de télépéage / parking

76

Le pare-brise athermique comporte deux zones non réfléchissantes situées de chaque côté de la base du rétroviseur intérieur.

Elles sont destinées à l'apposition des cartes de télépéage et/ou de parking.

Surtapis montage / démontage

Lors du démontage du surtapis avant, reculez les sièges au maximum et retirez les fixations.

Au remontage, positionnez-le correctement sur les pions et clippez les fixations. Vérifiez la bonne tenue du surtapis.

Pour éviter toute gêne sous les pédales :

- n'utiliser que des surtapis adaptés aux fixations déjà présentes dans le véhicule. L'utilisation de ces fixations est impérative.
- ne jamais superposer des surtapis.



AMÉNAGEMENTS PLACES ASSISES

Selon l'équipement du véhicule, ces différents aménagements complètent vos places assises.

Poignée de maintien



Prise 12 volts

Elle fonctionne avec le contact mis.
Puissance maximum : 120 W.

Porte-gobelets

Tout liquide transporté en gobelet (mug ou autres à bord) pouvant se renverser, présente un risque. «Soyez vigilant».



Filets sur dossiers des sièges extérieurs



Aménagements / vide-poches

Bac de rangement et porte-bouteille (0,5 L)

Crochets porte-cintre

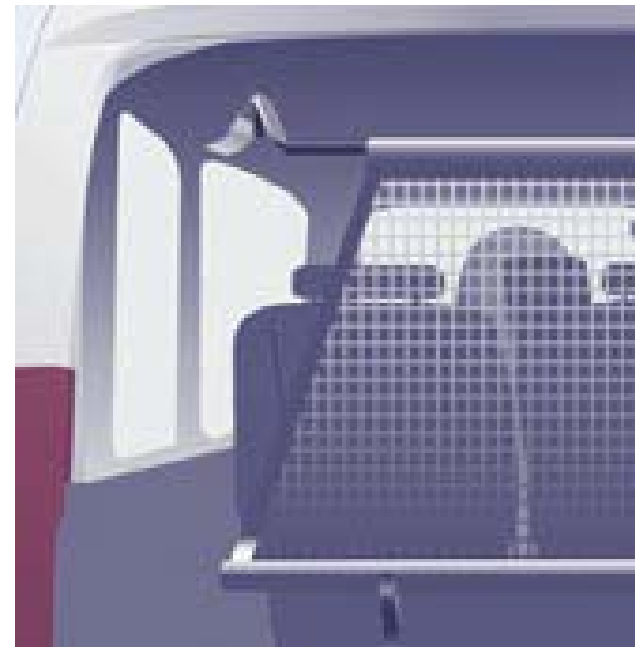

Fixation filet arrêt de charge

Soulevez la trappe pour accéder aux fixations du filet d'arrêt de charge.



Anneaux d'arrimage

Utiliser les anneaux d'arrimage sur le plancher arrière pour fixer le filet, vos charges ou bagages.

Pour des raisons de sécurité, en cas de freinage important, il est recommandé de placer les objets lourds le plus en avant.



Il est recommandé d'immobiliser le chargement en le fixant solidement au moyen des anneaux d'arrimage présents sur le plancher.



Cache bagages

Pour l'installer :

- positionnez une extrémité de l'enrouleur du cache bagages dans son encoche,
- compressez l'extrémité opposée de l'enrouleur et mettez-le en place,
- relâchez-le pour qu'il s'enclenche,
- déroulez le cache bagages jusqu'aux montants,
- fixez les deux crochets sur les montants.

Pour l'enlever :

- tirez le cache bagages vers vous pour le dégager de ses fixations,
- rentrez le cache bagages dans son enrouleur,
- compressez-le et retirez-le de son support.



RÉTROVISEURS ET VITRES

RÉTROVISEURS

Ce miroir est de forme sphérique afin d'élargir le champ de vision latéral. Les objets observés sont en réalité plus près qu'ils ne paraissent. Il faudra donc en tenir compte pour apprécier correctement la distance.

Rétroviseurs extérieurs à commande électrique

- Placez la commande **A** à droite ou à gauche pour sélectionner le rétroviseur correspondant.
- Déplacez la commande **B** dans les quatre directions pour effectuer le réglage.
- Replacez la commande **A** en position centrale.



Rabattement électrique

Si votre véhicule est équipé, les rétroviseurs sont rabattables électriquement de l'intérieur, véhicule en stationnement et contact mis :

- Placez la commande **A** en position centrale.
- Tirez la commande **A** vers l'arrière.

De l'extérieur, verrouillez le véhicule à l'aide de la télécommande ou de la clé.

Déploiement électrique

Le déploiement électrique des rétroviseurs s'effectue avec la télécommande ou la clé au déverrouillage du véhicule. Sauf si le rabattement a été sélectionné avec la commande **A**, tirez de nouveau la commande en position centrale vers l'arrière.



Le rabattement / déploiement au verrouillage / déverrouillage peut-être neutralisé. Consultez le réseau CITROËN.

Rétroviseurs avec dégivrage

Si votre véhicule en est équipé, appuyez sur la touche de dégivrage de la lunette arrière.

Rétroviseurs extérieurs à commande manuelle

Manipulez le levier de réglage dans les quatre directions pour le régler.

En stationnement, les rétroviseurs extérieurs sont rabattables manuellement.

Si le boîtier du rétroviseur est sorti de son logement initial, véhicule à l'arrêt, repositionnez le manuellement ou utilisez la commande de rabattement électrique.

Il n'y a pas de risques de casse même en cas de gel.



Rétroviseur intérieur manuel

Le rétroviseur intérieur possède deux positions :

- jour (normal),
- nuit (antiéblouissement).

Pour passer de l'une à l'autre, poussez ou tirez le levier situé sur le bord inférieur du rétroviseur.



MIROIR DE SURVEILLANCE

Ce miroir, superposé au rétroviseur central, permet au conducteur ou au passager avant d'observer l'ensemble des places arrière.

Monté sur sa propre rotule, son réglage manuel est simple et assure une vue de l'intérieur arrière du véhicule.

Il peut être également réglé pour une meilleure visibilité lors d'une manoeuvre ou d'un dépassement.



VITRES ARRIÈRE

Vitres latérales en rang 2

Si votre véhicule est équipé, les vitres latérales de rang 2 sont ouvrables.

Pincez les deux commandes puis déplacez la vitre latéralement. 4 crans sont disponibles.

En roulage, la vitre doit être fermée ou bloquée sur un des 4 crans.

Vitres de custode en rang 3

Elles sont fixes.

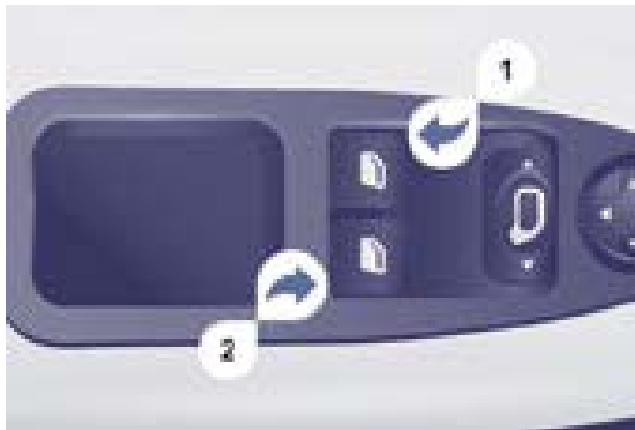

LÈVE-VITRES ÉLECTRIQUES

1. Commande de lève-vitre conducteur
2. Commande de lève-vitre passager

Vous disposez de deux modes de fonctionnement :

Mode manuel

Appuyez sur la commande ou tirez-la, sans dépasser le point de résistance. La vitre s'arrête dès que vous relâchez la commande.

Mode automatique

Appuyez sur la commande ou tirez-la, au-delà du point de résistance. La vitre s'ouvre ou se ferme complètement après avoir relâché la commande. Une nouvelle impulsion arrête le mouvement de la vitre.

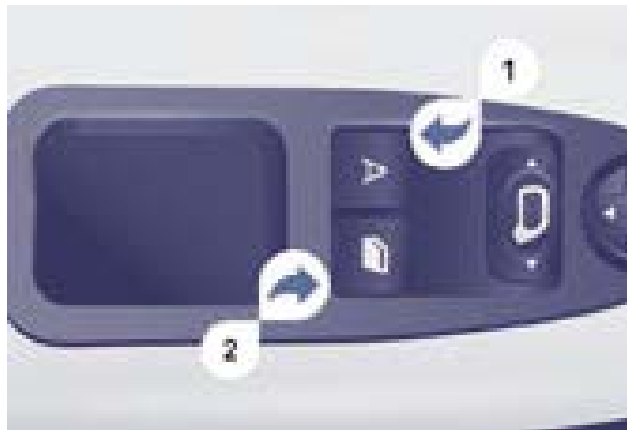

Les fonctions électriques des lève-vitres sont neutralisées :

- environ 45 secondes après la coupure du contact,
- après l'ouverture d'une des portes avant, si contact coupé.

Antipincement

Si votre véhicule est équipé, lorsque la vitre remonte et rencontre un obstacle, elle s'arrête et redescend partiellement.

En cas d'ouverture intempestive de la vitre lors de sa fermeture, appuyez sur la commande jusqu'à l'ouverture complète. Dans les 4 secondes qui suivent, tirez la commande jusqu'à la fermeture complète de la vitre.

Pendant ces opérations, l'antipincement est inopérant.

Réinitialisation

Après un rebranchement de la batterie, vous devez réinitialiser la fonction antipincement. Descendez complètement la vitre, puis remontez-la, elle remontera par palier de quelques centimètres à chaque appui. Renouvelez l'opération jusqu'à la fermeture complète de la vitre.

Gardez la commande appuyée pendant au moins une seconde après avoir atteint la position vitre fermée.

Pendant ces opérations, l'antipincement est inopérant.

Du bon usage

En cas de pincement lors de la manipulation des lève-vitres, vous devez inverser le mouvement de la vitre. Pour cela, appuyez sur la commande concernée.

Lorsque le conducteur actionne les commandes des lève-vitres passagers, le conducteur doit s'assurer qu'aucune personne n'empêche la fermeture correcte des vitres.

Le conducteur doit s'assurer que les passagers utilisent correctement les lève-vitres.

Faites attention aux enfants pendant les manoeuvres de vitres.

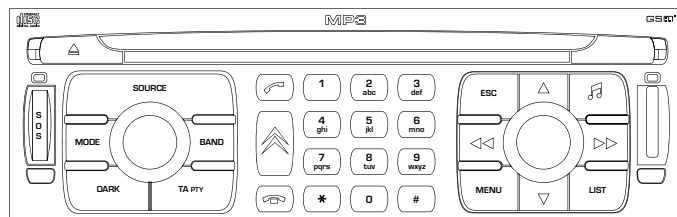

AUTORADIO MULTIMEDIA / TÉLÉPHONE

FONCTION JUKEBOX (10 GO) / GPS (EUROPE)



Le radiotéléphone GPS est codé de manière à fonctionner uniquement sur votre véhicule. En cas d'installation sur un autre véhicule, consultez le réseau CITROËN pour la configuration du système.



Pour des raisons de sécurité, le conducteur doit impérativement réaliser les opérations nécessitant une attention soutenue véhicule à l'arrêt.



Lorsque le moteur est arrêté et afin de préserver la batterie, le radiotéléphone peut se couper après quelques minutes.

SOMMAIRE

- **01 Premiers pas** p. 84
- **02 Écran et menu général** p. 85
- **03 GPS** p. 87
- **04 Information trafic** p. 95
- **05 Audio / Vidéo** p. 97
- **06 Téléphone** p. 104
- **07 Ordinateur de bord** p. 107
- **08 Raccourcis commandes** p. 109
- **09 Configuration** p. 111
- **10 Arborescences écrans** p. 112

01 PREMIERS PAS

! L'équipement CD devient compatible DVD.

Ejecter le CD.

Marche - Arrêt
Molette de volume sonore.



Un appui long est nécessaire.

Désignateur qui sélectionne
◀◀ ▶▶ ▲ ▼ les choix précédents ou les avances pas par pas ou rapides.
Un appui sur la molette de navigation valide le choix, mais ne le mémorise pas.

Source : sélection de la radio ou Jukebox, changeur CD.
Mode : sélection avec affichage du mode choisi entre TRIP, TEL, NAV ou AUDIO.
Dark : occulter l'affichage à l'écran, jusqu'au noir total par impulsions successives. Une nouvelle impulsion réactive l'affichage.
Band : sélection de la gamme d'ondes FM1, FM2, FMast, AM.
TA : on/off de la fonction TA - Annonce Trafic
PTY 📶 : on/off par appui long fonction Types de Programmes.

Clavier alpha-numérique de téléphone pour les mêmes usages, composer, appeler, raccrocher, saisir.
Accès direct aux services CITROËN.

💡 Pour avoir une vue globale du détail des menus à choisir, rendez-vous à la partie «Arborescence à l'écran» de ce chapitre.

ESC : efface la sélection en cours
📶 retour à la sélection précédente.

Menu : affiche l'écran général
🎵 : réglages du son.

List : affiche la liste des stations radio captées la liste des plages CD ou des répertoires MP3/Jukebox
📶 mise à jour des stations captées.

ÉCRAN ET MENU GÉNÉRAL 02

> ÉCRAN COULEUR



Il affiche les informations suivantes, via la platine de commande du radiotéléphone GPS :

- l'heure,
- la date,
- la température extérieure (en cas de risque de verglas, vous êtes averti par un message),
- les affichages des sources audio (radio, CD, jukebox...),
- les affichages des systèmes télématiques (téléphone, services, ...),
- le contrôle des ouvertures (portes, coffre, ...),
- les messages d'alerte (ex : «Niveau carburant faible») et d'état des fonctions du véhicule (ex : «Allumage automatique des projecteurs activé») affichés temporairement,
- l'affichage de l'ordinateur de bord,
- les affichages du système de guidage embarqué GPS (Europe).



Configuration afficheur : se reporter à 10 - Arborescence écran.



Nouveau

Le système dispose de la cartographie NAVTEQ, directement installée, complète et détaillée sur le disque dur de l'équipement. Plus de CD de cartographie à introduire dans le lecteur de cd. Les mises à jour des cartographies France et des autres pays européens, proposées par notre partenaire NAVTEQ, seront disponibles dans le réseau CITROËN.

02 ÉCRAN ET MENU GÉNÉRAL

INFORMATION TRAFIC :
informations TMC, messages.

CARTE : orientation, détails,
affichage.

NAVIGATION GUIDAGE : GPS,
étapes, options.

DIAGNOSTIC VÉHICULE :
journal des alertes.

VIDÉO : activation, paramètres.

FONCTIONS AUDIO : radio,
CD, Jukebox, options.

TÉLÉMATIQUE : téléphone,
répertoire, SMS.

CONFIGURATION : paramètres
véhicule, affichage, heure,
langues, voix, prise auxiliaire
(AUX).



Pour entretenir l'afficheur,
il est recommandé d'utiliser
un chiffon doux non abrasif
(chiffon à lunettes) sans produit
additionnel.

03 GPS



CHOIX D'UNE DESTINATION



Astuce : pour avoir une vue globale du détail des menus à choisir, rendez-vous à la partie «Arborescences écrans» de ce chapitre.

1

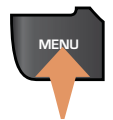

Appuyer sur la touche MENU.



5



Appuyer sur la molette pour valider la sélection.

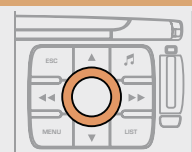

2



Tourner la molette et sélectionner la fonction NAVIGATION GUIDAGE.

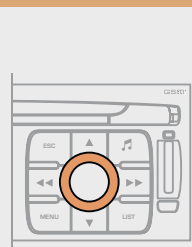

6



Tourner la molette et sélectionner la fonction SAISIR UNE ADRESSE.

SAISIR UNE ADRESSE

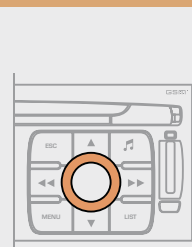

3



Appuyer sur la molette pour valider la sélection.



7



Appuyer sur la molette pour valider la sélection.



4



Tourner la molette et sélectionner la fonction CHOIX D'UNE DESTINATION.

CHOIX D'UNE DESTINATION

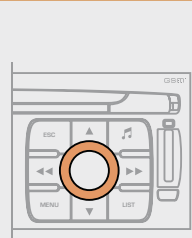

8



Une fois le pays sélectionné, tourner la molette et sélectionner la fonction VILLE.

VILLE

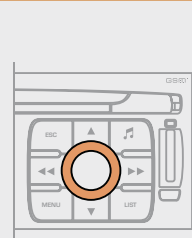

9



Appuyer sur la molette pour valider la sélection.



12

Recommencer les étapes 8 à 12 pour les fonctions VOIE et N°.

10



Tourner la molette et sélectionner les lettres de la ville une à une en validant à chaque fois par un appui sur la molette.

PARIS

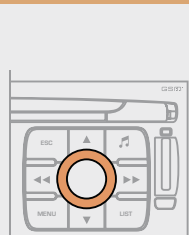

13

Sélectionner OK de la page SAISIR UNE ADRESSE.



OK

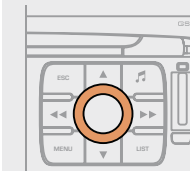

Pour une saisie plus rapide, il est possible de rentrer le CODE POSTAL au lieu du nom de la ville. Utiliser le clavier alphanumérique pour taper les lettres et les chiffres et «*» pour corriger.

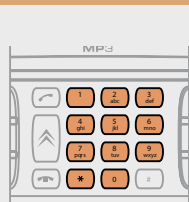

14

Appuyer sur la molette pour valider la sélection.

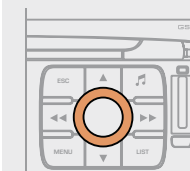

11



Sélectionner OK et appuyer sur la molette pour valider.

OK

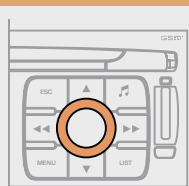

Sélectionner la fonction ARCHIVER pour enregistrer l'adresse saisie dans une fiche du répertoire et appuyer sur la molette pour valider la sélection.

Les points d'intérêts (POI) signalent l'ensemble des lieux de services à proximité (hôtels, commerces variés, aéroports...).

ARCHIVER

POI

03 GPS



OPTIONS DE GUIDAGE

L'itinéraire choisi par le radiotéléphone GPS dépend directement des options de guidage. Modifier ces options peut complètement changer l'itinéraire.

1

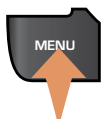

Appuyer sur la touche MENU.

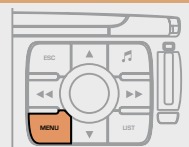

5



Appuyer sur la molette pour valider la sélection.



2



Tourner la molette et sélectionner la fonction NAVIGATION GUIDAGE.

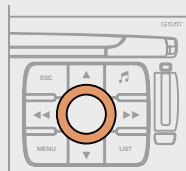

6



Tourner la molette et sélectionner la fonction DÉFINIR LES CRITÈRES DE CALCUL.

DÉFINIR LES CRITÈRES DE CALCUL

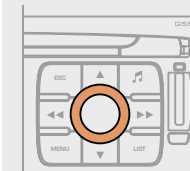

3



Appuyer sur la molette pour valider la sélection.

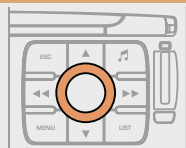

7



Appuyer sur la molette pour valider la sélection.



4



Tourner la molette et sélectionner la fonction OPTIONS DE GUIDAGE.

OPTIONS DE GUIDAGE

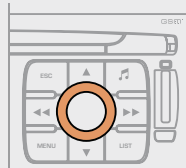

8



Tourner la molette et sélectionner, par exemple, la fonction DISTANCE/TEMPS.

DISTANCE/TEMPS

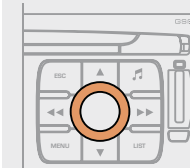

SYNTHÈSE VOCALE DU GUIDAGE



9



Appuyer sur la molette pour valider la sélection.

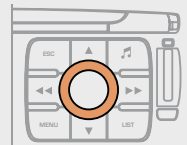

1

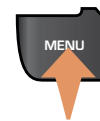

Appuyer sur la touche MENU.

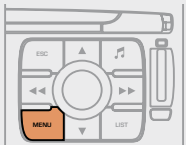

10



Tourner la molette et sélectionner la fonction INFO TRAFIC si elle n'est pas cochée.

INFO TRAFIC

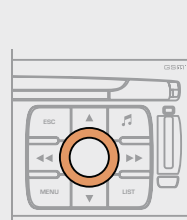

2



Tourner la molette et sélectionner la fonction NAVIGATION GUIDAGE.

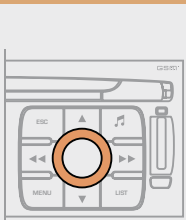

Cocher cette case pour un fonctionnement optimal de l'information trafic, les déviations seront proposées.

11



Appuyer sur la molette pour valider la sélection.

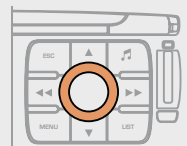

4



Tourner la molette et sélectionner la fonction OPTIONS DE GUIDAGE.

OPTIONS DE GUIDAGE

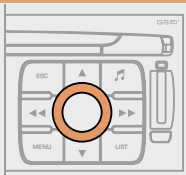

12



Sélectionner OK et appuyer sur la molette pour valider.

OK

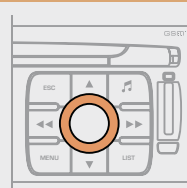

5



Appuyer sur la molette pour valider la sélection.



03 GPS



SYNTHÈSE VOCALE DU GUIDAGE



ACTIONS SUR LA CARTE



Pendant les annonces, le volume de chaque synthèse vocale (guidage, information trafic...) peut être réglé directement.

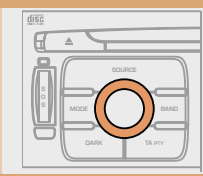

6



Sélectionner la fonction **RÉGLER LA SYNTHÈSE VOCALE** et appuyer sur la molette pour valider.

RÉGLER LA SYNTHÈSE VOCALE

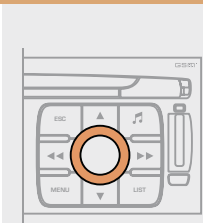

7



Sélectionner la fonction **DÉSACTIVER** et appuyer sur la molette pour valider.

DÉSACTIVER

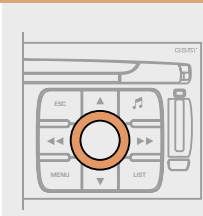

8



Sélectionner **OK** et appuyer sur la molette pour valider.

OK

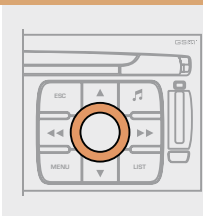

1

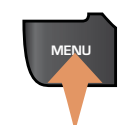

Appuyer sur la touche MENU.

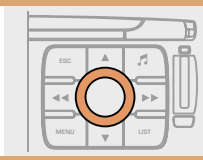

2



Tourner la molette et sélectionner la fonction CARTE.

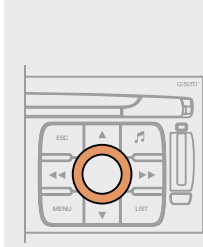

3



Appuyer sur la molette pour valider la sélection.

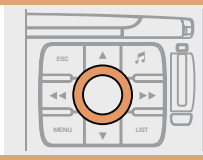

4



Tourner la molette et sélectionner la fonction **DÉTAILS DE LA CARTE**. Permet la sélection des services visibles sur la carte (hôtels, restaurants...).

DÉTAILS DE LA CARTE

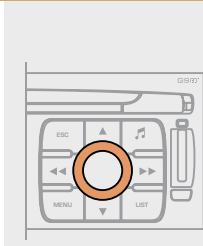

03 GPS



VISUALISATION 3D / ORIENTATION DE LA CARTE

Pour une meilleure visibilité, au delà de l'échelle 10km, la carte passe automatiquement en Orientation nord.

1

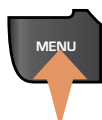

Appuyer sur la touche MENU.



5



Appuyer sur la molette pour valider la sélection.



2



Tourner la molette et sélectionner la fonction CARTE.

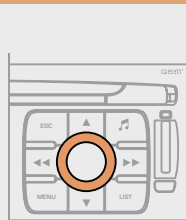

6



Tourner la molette et sélectionner l'onglet VISUALISATION 3D.

VISUALISATION 3D

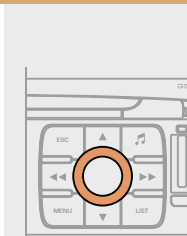

3



Appuyer sur la molette pour valider la sélection.

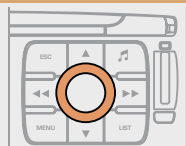

7



Sélectionner OK et appuyer sur la molette pour valider.

OK

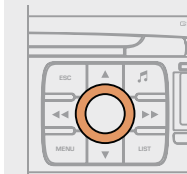

4



Tourner la molette et sélectionner la fonction ORIENTATION DE LA CARTE.

ORIENTATION DE LA CARTE

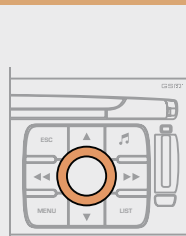

03 GPS





AFFICHER LA CARTE FENÊTRÉE OU EN PLEIN ÉCRAN

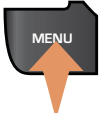

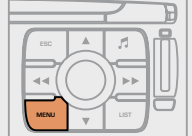

1  Appuyer sur la touche MENU.



5  Appuyer sur la molette pour valider la sélection.



2  Tourner la molette et sélectionner la fonction CARTE.

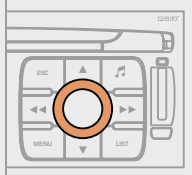



6  Tourner la molette et sélectionner l'onglet CARTE FENÊTRÉE ou CARTE PLEIN ÉCRAN.

CARTE FENÊTRÉE

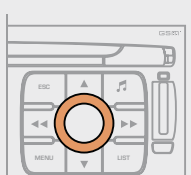
CARTE PLEIN ÉCRAN



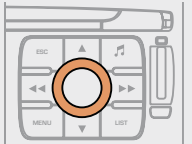

3  Appuyer sur la molette pour valider la sélection.

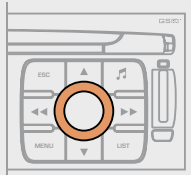

7  Sélectionner OK et appuyer sur la molette pour valider.

OK



4  Tourner la molette et sélectionner la fonction AFFICHAGE DE LA CARTE.

AFFICHAGE DE LA CARTE

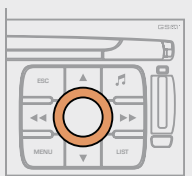

03 GPS



AJOUTER UNE ÉTAPE

1

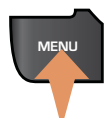

Pendant le guidage, appuyer sur la touche MENU.

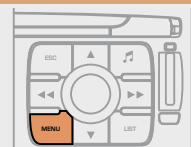

2



Tourner la molette et sélectionner la fonction NAVIGATION GUIDAGE.

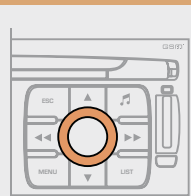

3



Appuyer sur la molette pour valider la sélection.



4



Tourner la molette et sélectionner la fonction ÉTAPES ET ITINÉRAIRES.

ÉTAPES ET ITINÉRAIRES

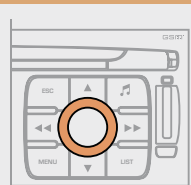

5



Appuyer sur la molette pour valider la sélection.



6



Sélectionner la fonction AJOUTER UNE ÉTAPE (9 étapes maximum) et appuyer sur la molette pour valider.

AJOUTER UNE ÉTAPE

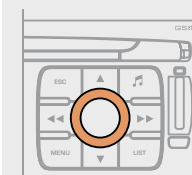

7



Saisir par exemple une nouvelle adresse.

SAISIR UNE ADRESSE

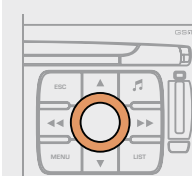

8



Une fois la nouvelle adresse saisie, sélectionner OK et appuyer sur la molette pour valider.

OK

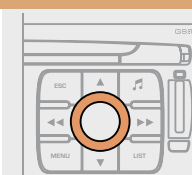

9



Sélectionner OK et appuyer sur la molette pour valider l'ordre des étapes.

OK

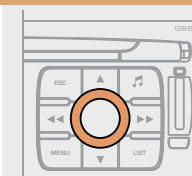

L'étape doit être franchie ou supprimée pour que le guidage puisse continuer vers la destination suivante. Sinon, le radiotéléphone GPS vous ramènera systématiquement à l'étape précédente.

04 INFORMATION TRAFIC





ACTIVER LE FILTRE SUR ITINÉRAIRE / AUTOUR DU VÉHICULE

Nous préconisons un filtre sur itinéraire et un filtre autour du véhicule de :

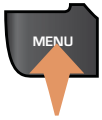
- 5 km ou 10 km pour une région avec une circulation dense,
- 20 km pour une région avec une circulation normale,
- 100 km pour les longs trajets (autoroute).

1  Appuyer sur la touche MENU.



5  Appuyer sur la molette pour valider la sélection.

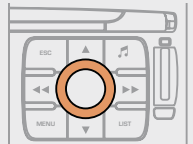

2  Tourner la molette et sélectionner la fonction INFORMATION TRAFIC.

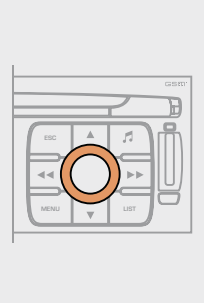



6  Sélectionner la fonction **FILTRE GÉOGRAPHIQUE** et appuyer sur la molette pour valider.

FILTRE GÉOGRAPHIQUE



3  Appuyer sur la molette pour valider la sélection.



7  Tourner la molette et sélectionner l'onglet **SUR ITINÉRAIRE**.



4  Tourner la molette et sélectionner la fonction **FILTRE LES INFORMATIONS TMC**.

FILTRE LES INFORMATIONS TMC



8  Sélectionner **OK** et appuyer sur la molette pour valider.

OK

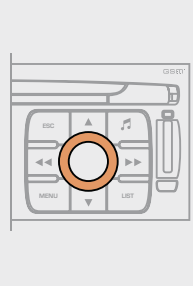

04 INFORMATION TRAFIC



PARAMETRER L'ANNONCE DES MESSAGES TMC

Nous préconisons de ne pas cocher l'onglet **AFF. NOUVEAUX MESSAGES** pour les régions avec une circulation dense.

1

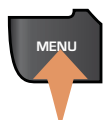

Appuyer sur la touche MENU.

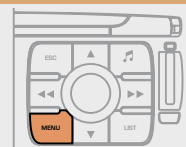

2



Tourner la molette et sélectionner la fonction INFORMATION TRAFIC.

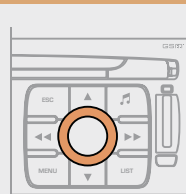

3



Appuyer sur la molette pour valider la sélection.



4



Tourner la molette et sélectionner la fonction PARAMETRER L'ANNONCE DES MESSAGES.

PARAMETRER L'ANNONCE DES MESSAGES

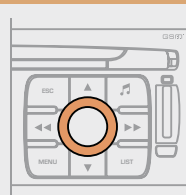

5



Appuyer sur la molette pour valider la sélection.



6



Sélectionner l'onglet LECTURE DES MESSAGES.

LECTURE DES MESSAGES

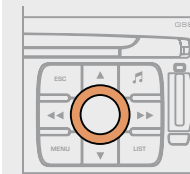

Les Messages d'Information Traffic seront lus par la synthèse vocale. Sélectionner l'onglet **AFF. NOUVEAUX MESSAGES**.

Les messages de l'information traffic sont étendus aux filtres sélectionnés (géographique...) et peuvent s'afficher aussi hors guidage.

AFF. NOUVEAUX MESSAGES

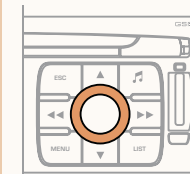

7



Sélectionner OK et appuyer sur la molette pour valider.

OK

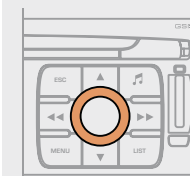

05 AUDIO / VIDÉO



L'environnement extérieur (colline, immeuble, tunnel, parking, sous-sol...) peut bloquer la réception, y compris en mode de suivi RDS. Ce phénomène est normal dans la propagation des ondes radio et ne traduit en aucune manière une défaillance de l'autoradio.

RADIO SÉLECTIONNER UNE STATION

1 Effectuer des pressions successives sur la touche SOURCE et sélectionner la RADIO.

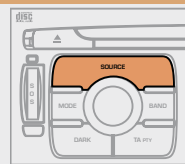
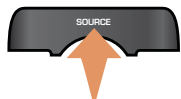

2 Appuyer sur la touche BAND pour sélectionner une gamme d'ondes parmi : FM1, FM2, FMast, AM.

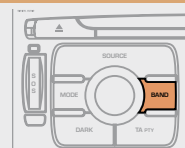
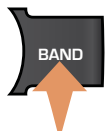

3 Appuyer brièvement sur l'une des touches pour effectuer une recherche automatique des stations de radio.

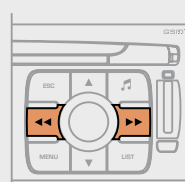

4 Appuyer sur l'une des touches pour effectuer une recherche manuelle des stations de radio.

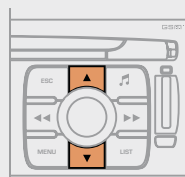

 Appuyer sur la touche LIST pour afficher la liste des stations captées localement (60 maximum). Pour mettre à jour cette liste, appuyer plus de deux secondes.

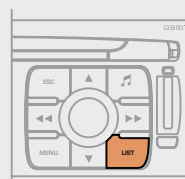

RDS

1 Appuyez sur la touche MENU.

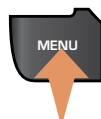

2 Sélectionner FONCTIONS AUDIO puis appuyer sur OK.



OK

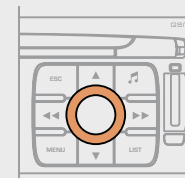

3 Sélectionner la fonction PRÉFÉRENCES BANDE FM puis appuyer sur OK.



PRÉFÉRENCES BANDE FM

OK

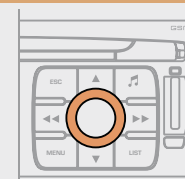



4 Sélectionner ACTIVER SUIVI DE FRÉQUENCE (RDS) puis appuyer sur OK. RDS s'affiche sur l'écran.

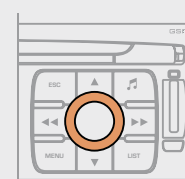

ACTIVER SUIVI DE FRÉQUENCE (RDS)

OK



 Le RDS, si affiché, permet de continuer à écouter une même station grâce au suivi de fréquence. Cependant, dans certaines conditions, le suivi de cette station RDS n'est pas assuré sur tout le pays, les stations de radio ne couvrant pas 100% du territoire. Cela explique la perte de réception de la station lors d'un trajet.

05 AUDIO / VIDÉO



CD MP3 INFORMATIONS ET CONSEILS



Le format MP3, abréviation de MPEG 1,2 & 2.5 Audio Layer 3 est une norme de compression audio permettant d'installer plusieurs dizaines de fichiers musicaux sur un même disque.



Pour pouvoir lire un CDR/DVDR ou un CDRW/DVDRW gravé, sélectionner lors de la gravure les standards ISO 9660 niveau 1,2 ou Joliet de préférence.

Si le disque est gravé dans un autre format, il est possible que la lecture ne s'effectue pas correctement.

Sur un même disque, il est recommandé de toujours utiliser le même standard de gravure, avec une vitesse la plus faible possible (4x maximum) pour une qualité acoustique optimale.

Dans le cas particulier d'un CD multi-sessions, le standard Joliet est recommandé.



L'autoradio ne lit que les fichiers audio avec l'extension « .mp3 » avec un taux d'échantillonnage de 22,05 KHz ou 44,1 KHz. Tout autre type de fichier (.wma, .mp4, m3u...) ne peut être lu.



Il est conseillé de rédiger les noms de fichiers avec moins de 20 caractères en excluant les caractères particuliers (ex : « ? ; ù) afin d'éviter tout problème de lecture ou d'affichage.

CD ÉCOUTER UN CD OU UNE COMPILATION MP3



Insérer uniquement des disques compacts ayant une forme circulaire. Certains systèmes anti-piratage, sur disque d'origine ou CD copiés par un graveur personnel, peuvent générer des dysfonctionnements indépendants de la qualité du lecteur d'origine. Insérer un CD audio ou une compilation MP3 dans le lecteur, la lecture commence automatiquement.

1

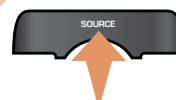

Si un disque est déjà inséré, effectuer des pressions successives sur la touche SOURCE et sélectionner CD pour l'écouter.

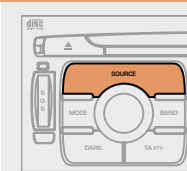

2



Appuyer sur l'une des touches pour sélectionner un morceau du CD. Appuyer sur la touche LIST pour afficher la liste des plages du CD ou des répertoires de la compilation MP3.

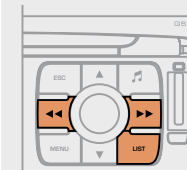

La lecture et l'affichage d'une compilation MP3 peuvent dépendre du programme de gravure et/ou des paramètres utilisés. Nous vous recommandons d'utiliser le standard de gravure ISO 9660.

FONCTION JUKEBOX COPIER UN CD SUR LE DISQUE DUR

1



Insérer un CD ou une compilation MP3 et appuyer sur la touche MENU.

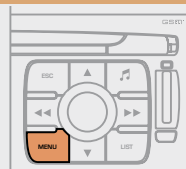

2



Sélectionner FONCTIONS AUDIO et appuyer sur la molette pour valider.

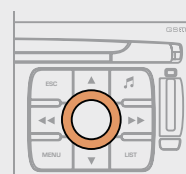

3



Sélectionner COPIER CD SUR JUKEBOX et appuyer sur la molette pour valider.

COPIER CD SUR JUKEBOX

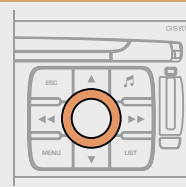

4



Sélectionner CD COMPLET pour copier l'intégralité du CD et appuyer sur la molette pour valider.

CD COMPLET

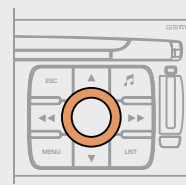

5



Sélectionner CREER ALBUM et appuyer sur la molette pour valider.

CREER ALBUM

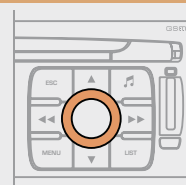

La copie peut durer jusqu'à 120 minutes pour un DVD.

Pour arrêter la copie, répéter les points 2 et 3. Sélectionner ARRETER LA COPIE et appuyer sur la molette pour valider.



L'onglet CRÉATION AUTO copie automatiquement le CD par défaut dans un album de type «album n°...».

6



Sélectionner les lettres une à une et sélectionner OK pour valider.

OK

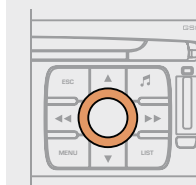

Le CD audio ou MP3 est copié sur le disque dur. La copie peut durer environ 20 minutes selon la durée du CD. Pendant cette phase de copie, les albums déjà enregistrés sur le disque dur et les CDs ne peuvent pas être écoutés.



S'il ne s'agit pas d'un CD MP3, le Jukebox compresse automatiquement le CD au format MP3. La compression peut durer environ 20 minutes selon la durée du CD. Pendant cette phase de compression, le CD et les albums déjà enregistrés sur le disque dur peuvent être écoutés.



Un appui long sur la touche SOURCE lance la copie du CD.



Pour une copie de CD MP3, le Jukebox ne conserve que le dernier niveau d'album. La copie de fichiers depuis le Jukebox vers un CD est impossible.

L'action ARRÊTER LA COPIE DU CD ne supprime pas les fichiers déjà transférés sur le disque dur du jukebox.

FONCTION JUKEBOX RENOMMER UN ALBUM

1

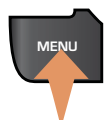

Appuyer sur la touche MENU.

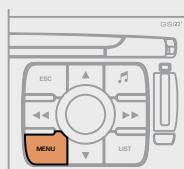

5



Sélectionner l'album à renommer et appuyer sur la molette pour valider.

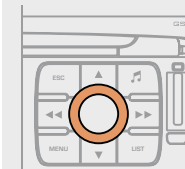

2



Sélectionner FONCTIONS AUDIO et appuyer sur la molette pour valider.

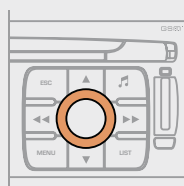

6



Sélectionner l'onglet RENOMMER et appuyer sur la molette pour valider.

RENOMMER



3



Sélectionner la fonction JUKEBOX et appuyer sur la molette pour valider.

JUKEBOX

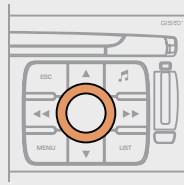

7



Tourner la molette et sélectionner les lettres du titre de l'album une à une en validant à chaque fois par un appui sur la molette.

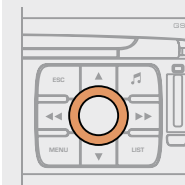

4



Sélectionner la fonction GESTION JUKEBOX et appuyer sur la molette pour valider.

GESTION JUKEBOX

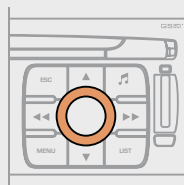

Utiliser le clavier alphanumérique pour taper une à une les lettres du titre de l'album.

FONCTION JUKEBOX

ÉCOUTER LE JUKEBOX

8



Sélectionner OK et appuyer sur la molette pour valider.

OK

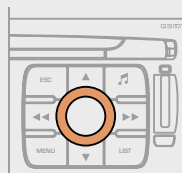

2

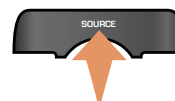

Effectuer des pressions successives sur la touche SOURCE et sélectionner la fonction JUKEBOX.

JUKEBOX

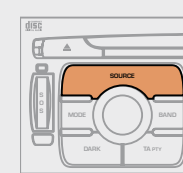

Pour renommer les plages d'un album, suivre la même procédure en sélectionnant les plages à renommer. Utiliser la touche ESC pour sortir de la liste des plages.

3



Appuyer sur la touche LIST.



Sélectionner la fonction SUPPRIMER pour effacer un album ou une plage du Jukebox.

SUPPRIMER

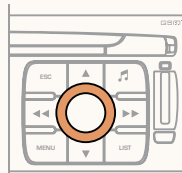

Tourner la molette pour sélectionner les fichiers.

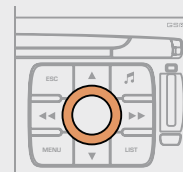

Appuyer sur la touche ESC pour revenir au premier niveau de fichiers.

UTILISER L'ENTRÉE AUXILIAIRE (AUX) CÂBLE AUDIO JACK / RCA NON FOURNI



Appuyer sur la touche MENU puis sélectionner la fonction CONFIGURATION, puis SONS, puis ACTIVER SOURCE AUXILIAIRE pour activer l'entrée auxiliaire du radiotéléphone GPS.

1

Brancher l'équipement nomade (lecteur MP3...) aux prises audio (blanche et rouge, de type RCA) situées dans la boîte à gants à l'aide d'un câble audio JACK/RCA.



2

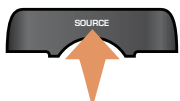

Effectuer des pressions successives sur la touche SOURCE et sélectionner AUX.

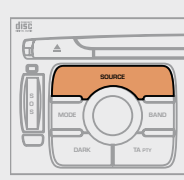

L'affichage et la gestion des commandes se font via l'équipement nomade.



Il est impossible de copier les fichiers sur le disque dur depuis l'entrée auxiliaire.

CHANGEUR CD ÉCOUTER UN CD (NON COMPATIBLE MP3)

1

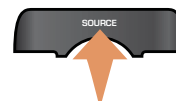

Insérer un ou plusieurs CD dans le changeur. Effectuer des pressions successives sur la touche SOURCE et sélectionner CHANGEUR CD.

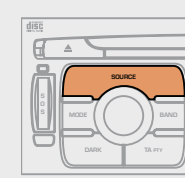

2



Appuyer sur l'une des touches du clavier alphanumérique pour sélectionner le CD correspondant.

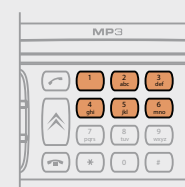

3



Appuyer sur l'une des touches pour sélectionner un morceau du CD.

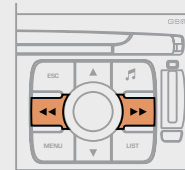

Il est impossible de copier les fichiers sur le disque dur depuis le changeur CD.

MENU VIDÉO

Vous pouvez brancher un appareil vidéo (caméscope, appareil photo numérique, lecteur DVD...) sur les trois prises audio/vidéo, situées dans la boîte à gants.

1

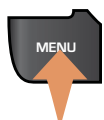

Une fois l'appareil vidéo branché, appuyer sur la touche MENU.



2



Tourner la molette et sélectionner la fonction VIDEO.

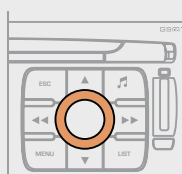

3



Appuyer sur la molette pour valider la sélection.

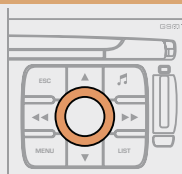

4



Tourner la molette et sélectionner la fonction ACTIVER MODE VIDEO pour activer/neutraliser la vidéo.

ACTIVER MODE VIDEO

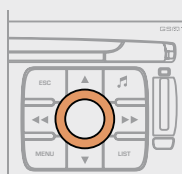

5



Appuyer sur la molette pour valider la sélection.

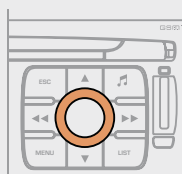

Tourner la molette et sélectionner la fonction PARAMETRES VIDEO pour régler le format d'affichage, la luminosité, le contraste et les couleurs.

PARAMETRES VIDEO

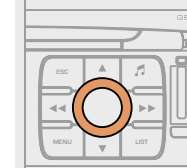

Appuyer sur la molette pour valider la sélection.



Une pression sur la touche «DARK» déconnecte l'affichage de la vidéo.



Des pressions successives sur la touche «SOURCE» permettent de sélectionner une autre source audio que celle de la vidéo.



L'affichage vidéo n'est possible qu'à l'arrêt.

06 TÉLÉPHONE



INSTALLER VOTRE CARTE SIM (NON FOURNIE)

1

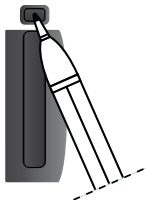

Ouvrir la trappe en appuyant avec la pointe d'un stylo sur le bouton.

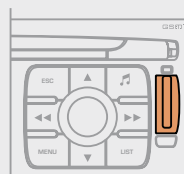

2

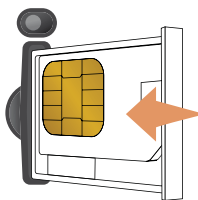
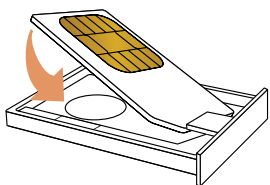

Installer la carte SIM dans le support et insérer ensuite dans la trappe.

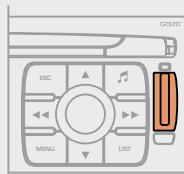

3

Pour retirer la carte SIM, procéder comme pour l'étape 1.



L'installation et le retrait de votre carte SIM doivent être effectués après l'arrêt du radiotéléphone GPS, contact coupé.

ENTRER LE CODE PIN

1



Saisir le code PIN sur le clavier.

CODE PIN

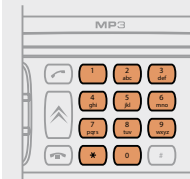

2



Valider le code PIN en appuyant sur la touche #.



Lors de la saisie de votre code PIN, cocher l'onglet MÉMORISER PIN pour accéder au téléphone sans devoir composer ce code lors d'une prochaine utilisation.

06 TÉLÉPHONE



APPELER UN CORRESPONDANT

1



Appuyer sur la touche DÉCROCHER pour afficher le menu superposé du téléphone.



2



Tourner la molette et sélectionner la fonction NUMÉROTÉ.

NUMÉROTÉ

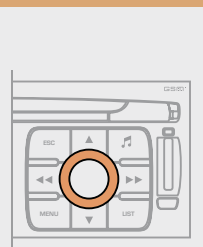

3



Appuyer sur la molette pour valider la sélection.



4



Composer le numéro de téléphone de votre correspondant à l'aide du clavier alphanumérique.

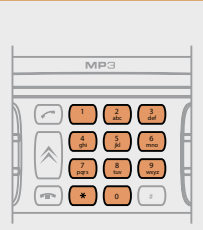

5



Appuyer sur la touche DÉCROCHER pour appeler le numéro composé.



6



Appuyer sur la touche RACCROCHER pour terminer l'appel.



ACCEPTER OU REFUSER UN APPEL



Appuyer sur la touche DÉCROCHER pour accepter un appel.



Appuyer sur la touche RACCROCHER pour refuser un appel.



Appuyer plus de 2 secondes sur l'extrémité de la commande sous-volant pour accéder au menu du téléphone : journal des appels, répertoire, boîte vocale.

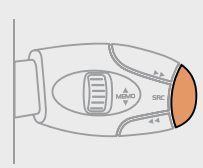

APPEL D'URGENCE



En cas d'urgence, appuyer sur la touche SOS jusqu'à l'audition d'un signal sonore et l'affichage d'un écran VALIDATION / ANNULATION (si carte SIM valide insérée).

Un appel vers les services de secours (112) est déclenché.

Dans certains pays,* cet appel d'urgence est opéré directement par la plateforme CITROËN Urgence qui localise le véhicule et alerte les services de secours adaptés dans un délai optimal.

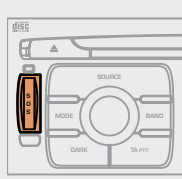

* Sous réserve de souscription au contrat CITROËN Urgence, gratuit et à durée illimitée. Consultez le réseau CITROËN.



Une fois le contrat CITROËN Urgence souscrit, il est recommandé d'effectuer un premier appel auprès de la plateforme CITROËN Urgence.

CONSULTER LES SERVICES



Appuyer sur cette touche pour accéder aux services CITROËN*.

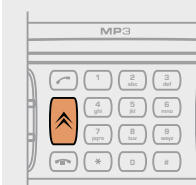

Sélectionner CENTRE CONTACT CLIENT pour toute demande d'information sur la marque CITROËN.

CENTRE CONTACT CLIENT

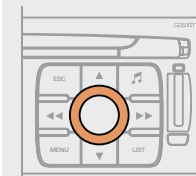

Sélectionner CITROËN ASSISTANCE pour lancer un appel de dépannage.

CITROËN ASSISTANCE

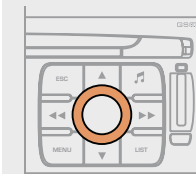

* Ces services et options sont soumis à conditions et disponibilité.

ORDINATEUR DE BORD 07



Chaque pression sur le bouton, situé à l'extrémité de la **commande d'essuie-vitre**, permet d'afficher successivement les différentes données de l'ordinateur de bord, en fonction de l'écran.



Avec l'onglet «**véhicule**» :

- l'autonomie, la consommation instantanée et la distance restant à parcourir.



Remise à zéro
Lorsque le parcours désiré est affiché, appuyez plus de deux secondes sur la commande.

07 ORDINATEUR DE BORD



Avec l'onglet «1» (parcours 1) :

- la vitesse moyenne, la consommation moyenne et la distance parcourue calculées sur le parcours «1».

L'onglet «2» (parcours 2) avec les mêmes caractéristiques pour un second parcours.

Quelques définitions

Autonomie : Affiche le nombre de kilomètres pouvant être parcourus avec le reste de carburant détecté dans le réservoir, en fonction de la consommation moyenne des derniers kilomètres parcourus.

Cette valeur affichée peut fortement varier à la suite d'un changement d'allure du véhicule ou du relief du parcours.

Dès que l'autonomie est inférieure à 30 km, des tirets s'affichent. Après un complément de carburant d'au moins 5 litres, l'autonomie est recalculée et s'affiche dès qu'elle dépasse 100 km.

Si des tirets s'affichent durablement en roulant à la place des chiffres, consultez le réseau CITROËN.

Consommation instantanée : calculée et affichée qu'à partir de 30 km/h.

Consommation moyenne : c'est la quantité moyenne de carburant consommée depuis la dernière remise à zéro de l'ordinateur.

Distance parcourue : calculée à partir de la dernière remise à zéro de l'ordinateur de bord.

Distance restant à parcourir : calculée en référence à la destination finale, saisie par l'utilisateur. Si un guidage est activé, le système de navigation la calcule en instantané.

Vitesse moyenne : c'est la vitesse moyenne calculée depuis la dernière remise à zéro de l'ordinateur (contact mis).

08 RACCOURCIS COMMANDES

COMMANDES SOUS VOLANT

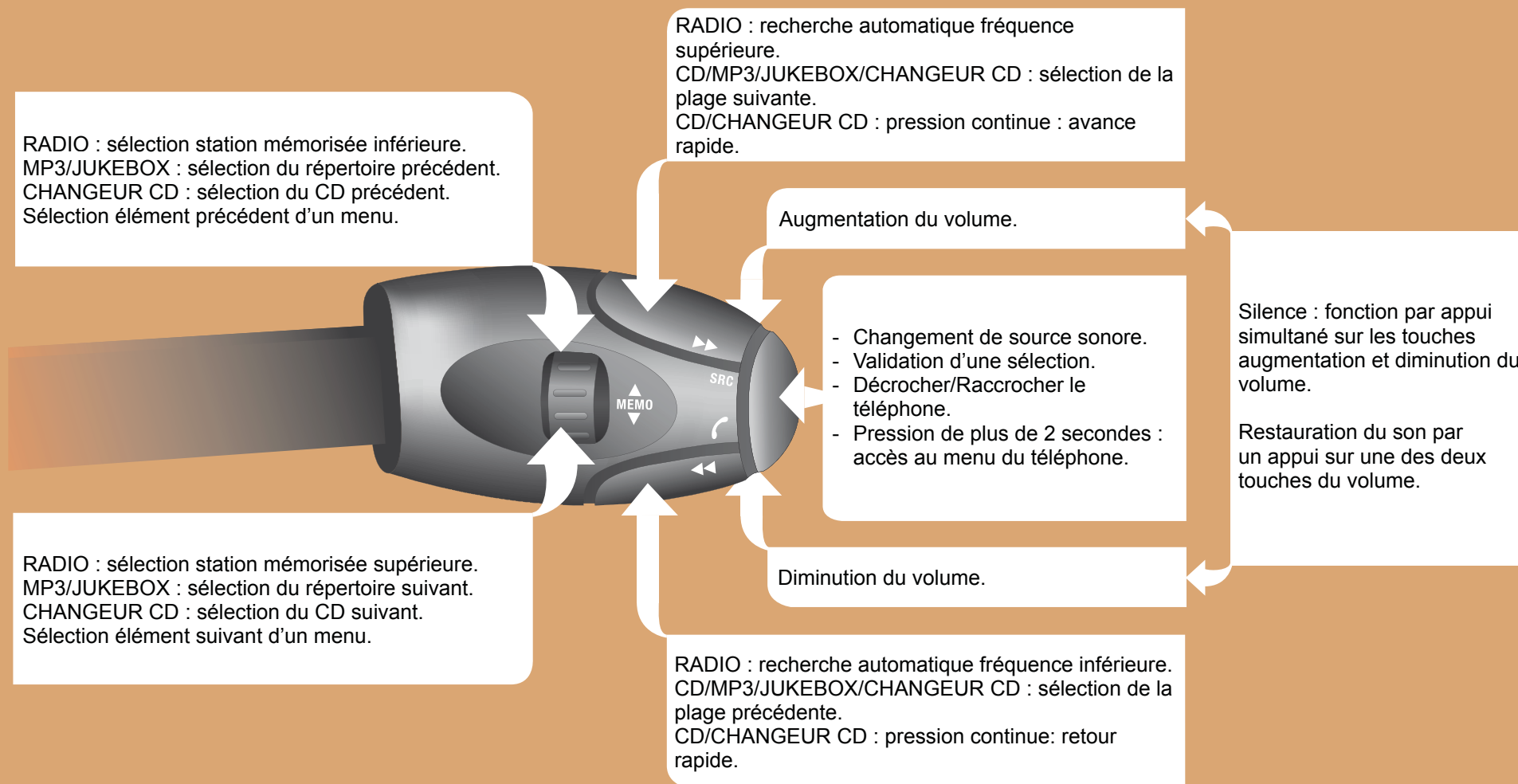

COMMANDES VOCALES AFFICHER LA LISTE ET LES UTILISER



1



Pour afficher la liste des commandes vocales disponibles, appuyer sur l'extrémité de la commande d'éclairage pour lancer la reconnaissance vocale, puis prononcer AIDE ou QUE PUIS-JE DIRE.

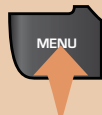

Pour la même opération, appuyer longtemps sur la touche MENU, et sélectionner la fonction LISTE DES COMMANDES VOCALES.

LISTE DES COMMANDES VOCALES

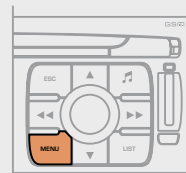

2



Appuyer sur l'extrémité de la commande d'éclairage pour lancer la reconnaissance vocale. Prononcer les mots un par un et attendre entre chacun d'eux le signal sonore de confirmation. La liste qui suit est exhaustive.

NIVEAU 1	NIVEAU 2	NIVEAU 3
radio	mémoire autostore précédente / suivante liste	1 à 6 / *
lecteur de cd Jukebox (si activé) USB	plage précédente/suivante plage numéro/plage scan lecture aléatoire répertoire (CD-MP3 inséré) liste	1 à 250 / * précédent / suivant répéter aide/que puis-je dire/annuler
changeur	plage précédente/suivante plage numéro/plage scan répéter lecture aléatoire disque précédent/suivant disque numéro liste	1 à 20 / * 1 à 5/6 / *
appeler / guider vers	«Libellé pré-enregistré»	
téléphone	dernier numéro boîte vocale messagerie vocale répertoire	«Libellé pré-enregistré»
message	afficher lire répertoire	«Libellé pré-enregistré»
navigation	arrêter / reprendre zoom plus/moins voir	* destination véhicule
info trafic	afficher lire	
afficher	audio téléphone ordinateur de bord Navigation climatisation	
précédent/suivant stop supprimer oui / non	pour tout niveau 1 et 2	
*aide/que puis-je dire/annuler	pour tout niveau 1, 2 ou *	

09 CONFIGURATION



RÉGLER LA DATE ET L'HEURE

1

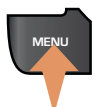

Appuyer sur la touche MENU.



2



Tourner la molette et sélectionner la fonction CONFIGURATION.

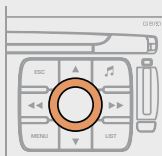

3



Appuyer sur la molette pour valider la sélection.



4



Tourner la molette et sélectionner la fonction CONFIGURATION AFFICHEUR.

CONFIGURATION AFFICHEUR

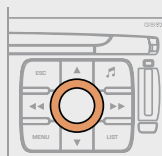

5



Appuyer sur la molette pour valider la sélection.



6



Tourner la molette et sélectionner la fonction RÉGLER LA DATE ET L'HEURE.

RÉGLER LA DATE ET L'HEURE

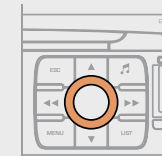

7



Appuyer sur la molette pour valider la sélection.



8



Régler les paramètres un par un en validant avec la molette. Sélectionner ensuite l'onglet OK sur l'écran puis valider.

OK

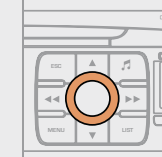

10 ARBORESCENCES ÉCRANS

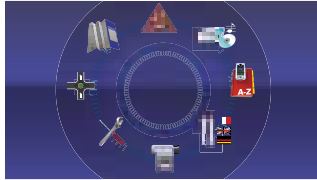

1 NAVIGATION - GUIDAGE

2 CHOIX D'UNE DESTINATION

3 saisir une adresse

4 pays :

4 ville :

4 voie :

4 N°/_ :

4 lieu actuel

4 Archiver

4 POI

5 proche

5 sur l'itinéraire

5 autour du lieu actuel

5 recherche par nom

3 coordonnées gps

3 répertoire



1 FONCTION PRINCIPALE

2 CHOIX A

3 choix A1

3 choix A2

2 CHOIX B...

3 dernières destinations

2 ETAPES ET ITINERAIRE

3 ajouter une étape

4 saisir une adresse

4 répertoire

4 dernières destinations

3 ordonner / supprimer des étapes

3 dévier le parcours

3 destination choisie

2 OPTIONS DE GUIDAGE

3 définir les critères de calcul

4 le plus rapide

4 le plus court

4 distance/temps

4 avec péages

4 avec ferryboat

4 info trafic

3 régler la synthèse vocale

3 activer / désactiver nom de rues

3

3 effacer les dernières destinations

2 ARRETER / REPENDRE LE GUIDAGE



1 CARTE

2 ORIENTATION DE LA CARTE

3 orientation véhicule

3 orientation nord

3 visualisation 3d

2 DETAILS DE LA CARTE

3 administration et sécurité

4 mairies, centre ville

4 universités, grandes écoles

4 hôpitaux

3 hôtels, restaurants et commerces

4 hôtels

4 restaurants

4 établissements vinicoles

- 4 centres d'affaires
- 4 supermarchés, shopping
- 3 **culture, tourisme et spectacles**
 - 4 tourisme
 - 4 culture et musées
 - 4 casinos et vie nocturne
 - 4 cinémas et théâtres
 - 4 spectacles et expositions
- 3 **centres sportifs et plein air**
 - 4 centres, complexes sportifs
 - 4 terrains de golf
 - 4 patinoires, bowling
 - 4 stations de sports d'hiver
 - 4 parcs, jardins
 - 4 parcs d'attractions
- 3 **transports et automobile**
 - 4 aéroports, ports
 - 4 gares, gares routières
 - 4 locations de véhicules
 - 4 aires de repos, parking
 - 4 stations-service, garages

- 2 **AFFICHAGE DE LA CARTE**
 - 3 carte plein écran
 - 3 carte fenêtrée
- 2 **DEPLACER LA CARTE/SUIVI VEHICULE**



- 1 **INFORMATION TRAFIC**
 - 2 **CONSULTER LES MESSAGES**
 - 2 **FILTRE LES INFORMATIONS TMC**
 - 3 **filtre géographique/conservation messages**
 - 4 autour du véhicule
 - 4 autour d'un lieu
 - 4 sur l'itinéraire
 - 3 **informations routières**
 - 4 informations sur le trafic
 - 4 fermeture des voies
 - 4 limitation de gabarit
 - 4 état de la chaussée
 - 4 météo et visibilité
 - 3 **renseignements urbains**
 - 4 stationnement
 - 4 transport en commun
 - 4 manifestations

- 2 **PARAMETRER L'ANNONCE DES MESSAGES**
 - 3 lecture des messages
 - 3 aff. nouveaux messages
- 2 **CHOIX DE LA STATION TMC**
 - 3 suivi tmc automatique
 - 3 suivi tmc manuel
 - 3 liste des stations tmc



- 1 **FONCTIONS AUDIO**
 - 2 **PREFERENCES RADIO**
 - 3 saisir une fréquence
 - 3 activer/désactiver suivi de fréquence rds
 - 3 activer/désactiver mode régional
 - 3 afficher/masquer radio text
 - 2 **PREFERENCES LECTURE CD/DVD, JUKEBOX**
 - 3 activer/désactiver IntrosScan (SCN)
 - 3 activer/désactiver lect. Aléat. (RDM)
 - 3 activer/désactiver Répétition (RPT)
 - 3 activer/désactiver affichage détails CD
 - 2 **ARRETER LA COPIE**
 - 2 **COPIER CD SUR JUKEBOX**
 - 3 copie cd complet

3 sélection multiple

3 album courant

3 piste courante

2 JUKEBOX

3 gestion jukebox

3 configuration jukebox

4 hi-fi (320 kbps)

4 élevée (192 kbps)

4 normale (128 kbps)

3 effacer données jukebox

2 GESTION PLAYLIST/JUKEBOX



1 TELEMATIQUE

2 APPELER

3 journal des appels

3 numéroté

3 répertoire

3 boîte vocale

3 services

4 centre contact client

4 CITROËN assistance

4 messages reçus

2 REPERTOIRE

3 gestion des fiches du répertoire

4 consulter ou modifier une fiche

4 ajouter une fiche

4 supprimer une fiche

4 supprimer toutes les fiches

3 configuration du répertoire

4 sélectionner un répertoire

4 nommer le répertoire

4 choisir le répertoire de démarrage

3 transfert de fiches

4 échanger par infrarouge

5 envoyer toutes les fiches

5 envoyer une fiche

5 recevoir par infrarouge

4 échanger avec la carte sim

5 envoyer toutes les fiches vers sim

5 envoyer une fiche vers sim

5 recevoir toutes les fiches de la sim

5 recevoir une fiche de la sim

2 MINI-MESSAGES (SMS)

3 lecture des sms reçus

3 envoi d'un sms

3 rédaction d'un sms

3 effacer la liste des sms

2 FONCTIONS DU TELEPHONE

3 réseau

4 mode de recherche du réseau

5 mode automatique

5 mode manuel

4 réseaux disponibles

3 durée des appels

4 remise à zéro

3 gérer le code pin

4 activer/désactiver

4 mémoriser code pin

4 modifier le code pin

3 options des appels

4 configurer les appels

5 présentation de mon numéro

5 décroché automatique après x sonnerie(s)

4 options de la sonnerie

5 pour les appels vocaux

5 pour les mini-messages (sms)

6 signal sonore mini-message

3 n° de renvoi appel vocal

3 effacer le journal des appels



1 CONFIGURATION

2 CONFIGURATION AFFICHEUR

3 choisir la couleur

3 régler luminosité

3 régler la date et l'heure

3 choisir les unités

2 SONS

3 réglage des commandes vocales

3 réglage de la synthèse vocale

4 volume des consignes de guidage

4 volume des autres messages

4 choisir voix féminine / masculine

3 activer / désactiver source auxiliaire

2 CHOIX DE LA LANGUE

2 DÉFINIR LES PARAMÈTRES VÉHICULE

2 AIDE AU STATIONNEMENT

2 FONCTIONNEMENT DES ESSUIE-VITRES

2 CONFIGURATION ÉCLAIRAGE

2 DURÉE D'ACCOMPAGNEMENT

3 Éclairage d'accompagnement automatique

3 OK



1 VIDEO

2 ACTIVER MODE VIDEO

2 PARAMÈTRES VIDEO

3 formats d'affichage

3 régler la luminosité

3 régler la couleur

3 régler le contraste



1 DIAGNOSTIC VEHICULE

2 JOURNAL DES ALERTES

2 ETAT DES FONCTIONS

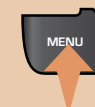

Appuyer plus de 2 secondes sur la touche MENU pour accéder à l'arborescence suivante.

1 LISTE DES COMMANDES VOCALES

1 DIAGNOSTIC RADIOTÉLÉPHONE

2 COUVERTURE GPS

2 ENERGIE DE SECOURS DE L'APPAREIL

2 DESCRIPTION DE L'APPAREIL

1 DÉMONSTRATION NAVIGATION

1 CONFIGURATION DES SERVICES



Appuyer successivement sur la touche Musique pour accéder aux réglages suivants.

AMBIANCE MUSICALE

GRAVES

AIGUS

CORRECTION LOUDNESS

BALANCE AV - AR

BALANCE GA - DR

CORRECTION AUTO. DU VOLUME



Réglages à adapter à chaque source audio Radio, CD, MP3, Jukebox, Changeur CD.

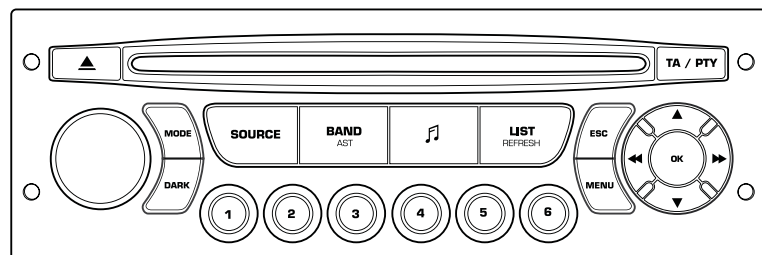

AUTORADIO / KIT MAINS LIBRES



L'autoradio est codé de manière à fonctionner uniquement sur votre véhicule. En cas d'installation sur un autre véhicule, consultez le réseau CITROËN pour la configuration du système.



Pour des raisons de sécurité, le conducteur doit réaliser les opérations nécessitant une attention soutenue véhicule à l'arrêt. Lorsque le moteur est arrêté et afin de préserver la batterie, l'autoradio peut se couper après quelques minutes.

SOMMAIRE

- **01 Premiers pas** p. 117
- **02 Écran et menu A** p. 118
- **03 Audio** p. 120
- **04 Kit mains-libres** p. 123
- **05 Ordinateur de bord** p. 124
- **06 Raccourcis commandes** p. 125
- **07 Configuration** p. 126
- **08 Arborescences écrans** p. 127

PREMIERS PAS 01

Ejecter le CD.

 Marche - Arrêt
Molette de volume sonore.

Mode : Sélection du mode affichage écran.
Dark : Occulter l'affichage à l'écran, jusqu'au noir total par impulsions successives. Une nouvelle impulsion réactive l'affichage.

Source : Sélection de la source ; radio, CD et changeur CD.

Band : Sélection des gammes d'ondes FM1, FM2, FMast et AM.

 : Réglage des options audio :
Balance avant/arrière, gauche/droite, loudness, ambiances sonores.

List : Affichage des stations locales, des plages du CD ou des répertoires MP3.

- Mémorisation d'une station.

 - Sélection station de radio mémorisée.

- Sélection CD dans le changeur CD.

 mise à jour des stations captées.

 Un appui long est nécessaire.

 Désignateur qui sélectionne les choix précédents ou les avances pas par pas ou rapides. Un appui sur la molette de navigation valide le choix, mais ne le mémorise pas.

ESC : Abandonner l'opération en cours.
Menu : Affichage du menu général.



Pour avoir une vue globale du détail des menus à choisir, rendez-vous à la partie «Arborescence à l'écran» de ce chapitre.

02 ÉCRAN ET MENU A

> ÉCRAN A



Il affiche les informations suivantes, via la platine de commande de l'autoradio :

- l'heure,
- la date,
- la température extérieure (celle-ci clignote en cas de risque de verglas),
- les affichages des sources audio (radio, CD, ...),
- le contrôle des ouvertures (portes, coffre, ...),
- les messages d'alerte ou d'information affichés temporairement, peuvent être effacés en appuyant sur la touche «ESC»,
- l'ordinateur de bord.

> MENU GÉNÉRAL

Appuyez sur la touche MENU puis sur OK.



RADIO : suivi RDS, mode REG. CD : introscan, lecture aléatoire, répétition.

CONFIGURATION VÉHICULE : activation/désactivation des équipements.

OPTIONS : diagnostic sur l'état des équipements.

RÉGLAGE AFFICHEUR : année, mois, jour, heure, minutes, mode 12 ou 24 heures.

LANGUES.

UNITÉS : température (°C ou °F), consommations carburant (l/100, mpg ou km/l).

ÉCRAN ET MENU C 02

> ÉCRAN C



Il affiche les informations suivantes, via la platine de commande de l'autoradio :

- l'heure,
- la date,
- la température extérieure (celle-ci clignote en cas de risque de verglas),
- les affichages des sources audio (radio, CD, ...),
- le contrôle des ouvertures (portes, coffre, ...),
- les messages d'alerte (ex : «Système antipollution défaillant») ou d'information (ex : «Allumage automatique des projecteurs activé») affichés temporairement, peuvent être effacés en appuyant sur la touche «ESC»,
- l'ordinateur de bord,
- la localisation d'une roue défective,
- la détection d'obstacle arrière.

> MENU GÉNÉRAL

FONCTION AUDIO : radio, CD, options.

PERSONNALISATION-CONFIGURATION : paramètres véhicule, affichage, langues.



ORDINATEUR DE BORD : saisie distance, alertes, état des fonctions.

TÉLÉPHONE : kit mains-libres, jumelage, gestion d'une communication.

03 AUDIO



L'environnement extérieur (colline, immeuble, tunnel, parking, sous-sol...) peut bloquer la réception, y compris en mode de suivi RDS. Ce phénomène est normal dans la propagation des ondes radio et ne traduit en aucune manière une défaillance de l'autoradio.

RADIO SÉLECTIONNER UNE STATION

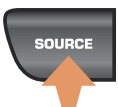
1  Effectuer des pressions successives sur la touche SOURCE et sélectionner la radio.

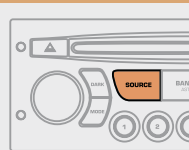

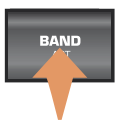
2  Appuyer sur la touche BAND AST pour sélectionner une gamme d'ondes parmi : FM1, FM2, FMast, AM.



3  Appuyer brièvement sur l'une des touches pour effectuer une recherche automatique des stations de radio.

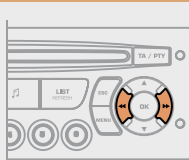

4  Appuyer sur l'une des touches pour effectuer une recherche manuelle des stations de radio.

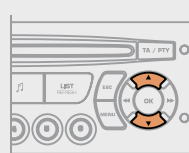

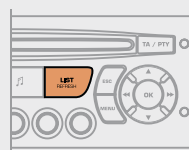

 Appuyer sur la touche LIST REFRESH pour afficher la liste des stations captées localement (30 stations maximum). Pour mettre à jour cette liste, appuyer plus de deux secondes.

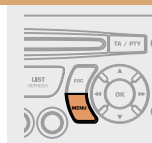

RDS

1  Appuyez sur la touche MENU.



2  Sélectionner FONCTIONS AUDIO puis appuyer sur OK.

OK

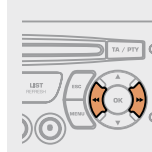

3  Sélectionner la fonction PRÉFÉRENCES BANDE FM puis appuyer sur OK.

PRÉFÉRENCES BANDE FM

OK

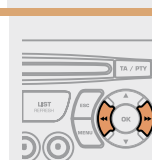

4  Sélectionner ACTIVER SUIVI DE FRÉQUENCE (RDS) puis appuyer sur OK. RDS s'affiche sur l'écran.

ACTIVER SUIVI DE FRÉQUENCE (RDS)

OK

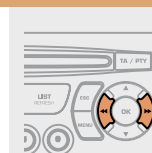

 Le RDS, si affiché, permet de continuer à écouter une même station grâce au suivi de fréquence. Cependant, dans certaines conditions, le suivi de cette station RDS n'est pas assuré sur tout le pays, les stations de radio ne couvrant pas 100% du territoire. Cela explique la perte de réception de la station lors d'un trajet.

CD ÉCOUTER UN CD



Insérer uniquement des disques compacts ayant une forme circulaire.
Certains systèmes anti-piratage, sur disque d'origine ou CD copiés par un graveur personnel, peuvent générer des dysfonctionnements indépendants de la qualité du lecteur d'origine.
Sans appui sur la touche EJECT, insérer un CD dans le lecteur, la lecture commence automatiquement.
Pour écouter un disque déjà inséré, effectuer des pressions successives sur la touche SOURCE et sélectionner CD.

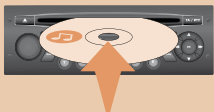

1

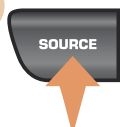

Appuyer sur l'une des touches pour sélectionner un morceau du CD.

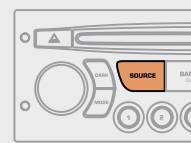

2



Appuyer sur la touche LIST REFRESH pour afficher la liste des pages du CD.

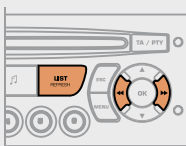

CD MP3 INFORMATIONS ET CONSEILS



Le format MP3, abréviation de MPEG 1,2 & 2.5 Audio Layer 3 est une norme de compression audio permettant d'installer plusieurs dizaines de fichiers musicaux sur un même disque.

La lecture et l'affichage d'une compilation MP3 peuvent dépendre du programme de gravure et/ou des paramètres utilisés.



Pour pouvoir lire un CDR ou un CDRW gravé, sélectionner lors de la gravure les standards ISO 9660 niveau 1,2 ou Joliet.
Si le disque est gravé dans un autre format, il est possible que la lecture ne s'effectue pas correctement.
Sur un même disque, il est recommandé de toujours utiliser le même standard de gravure, avec une vitesse la plus faible possible pour une qualité acoustique optimale.
Dans le cas particulier d'un CD multi-sessions, le standard Joliet est recommandé.



L'autoradio ne lit que les fichiers avec l'extension «.mp3». Tout autre type de fichier (.wma, .mp4...) ne peut être lu.



Il est conseillé de rédiger les noms de fichiers avec moins de 20 caractères en excluant les caractères particuliers (ex : « « ? ; ù) afin d'éviter tout problème de lecture ou d'affichage.

CD ÉCOUTER UNE COMPILATION MP3*

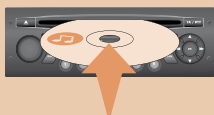

Insérer une compilation MP3 dans le lecteur. L'autoradio recherche l'ensemble des plages musicales ce qui peut prendre de quelques secondes à plusieurs dizaines de secondes avant que la lecture commence.



Sur un même disque, le lecteur CD peut lire jusqu'à 255 fichiers MP3 répartis sur 8 niveaux de répertoire. Il est cependant recommandé de se limiter à deux niveaux afin de réduire le temps d'accès à la lecture du CD.

1

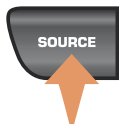

Pour écouter un disque déjà inséré, effectuer des pressions successives sur la touche SOURCE et sélectionner CD.

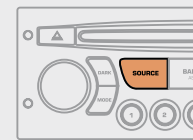

2



Appuyer sur l'une des touches pour sélectionner un morceau du CD. Appuyer sur la touche LIST REFRESH pour afficher la liste des répertoires de la compilation MP3.

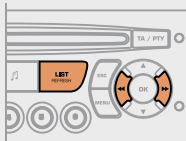

*Suivant niveau de finition.

CHANGEUR CD - non compatible MP3 Écouter un CD

1

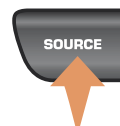

Insérer les CD un à un dans le changeur. Effectuer des pressions successives sur la touche SOURCE et sélectionner CHANGEUR CD.

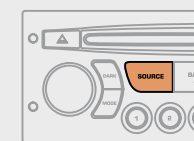

2



Appuyer sur l'une des touches du clavier numérique pour sélectionner le CD correspondant. Maintenir appuyée une des touches du changeur pour éjecter le CD correspondant.

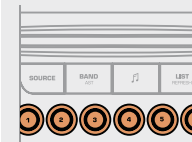

3

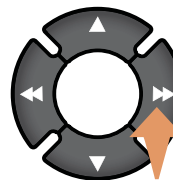

Appuyer sur l'une des touches pour sélectionner un morceau du CD. Maintenir appuyée une des touches pour une avance ou un retour rapide.

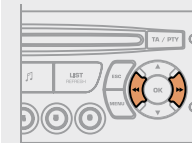

04 KIT MAINS-LIBRES



JUMELER UN TÉLÉPHONE ÉCRAN C



Les services offerts par le kit mains-libres sont dépendants du réseau, de la carte SIM et de la compatibilité des appareils Bluetooth utilisés.

Vérifiez sur le manuel de votre téléphone et auprès de votre opérateur, les services auxquels vous avez accès. Une liste des téléphones mobiles proposant la meilleure offre est disponible dans le réseau. Consultez le réseau CITROEN.

Reportez-vous en fin de rubrique au «Bon usage Kit mains-libres».



Pour des raisons de sécurité et parce qu'elles nécessitent une attention soutenue de la part du conducteur, les opérations de jumelage du téléphone mobile Bluetooth au système kit mains-libres de l'autoradio, doivent être réalisées véhicule à l'arrêt et contact mis.

- 1 Activer la fonction Bluetooth du téléphone et effectuer une recherche des accessoires Bluetooth présents autour du téléphone.



- 2 Sélectionner l'accessoire correspondant au nom du véhicule, un affichage superposé de configuration apparaît sur l'écran multifonction.



- 3 Saisir le code d'authentification du véhicule (=1234). Suivant les téléphones, la saisie peut être demandée avant l'affichage superposé de configuration.



- 5 Sélectionner l'onglet OUI sur l'écran à l'aide des touches puis valider avec OK.



OUI

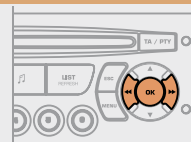

RECEVOIR UN APPEL

- 1 Un appel entrant est annoncé par une sonnerie et un affichage superposé sur l'écran multifonction.

2



Sélectionner l'onglet OUI sur l'écran à l'aide des touches et valider par OK.

OUI

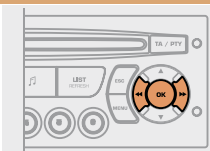

Appuyer sur l'extrémité de la commande sous volant pour accepter l'appel.

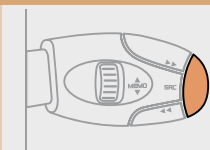

PASSER UN APPEL



Appuyer plus de deux secondes sur l'extrémité de la commande sous volant pour accéder à votre répertoire.

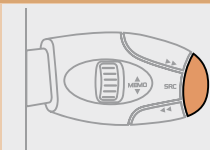

1

Pour composer un numéro, utiliser le clavier de votre téléphone.



Bon usage du téléphone kit mains-libres

Le jumelage d'un nouveau téléphone mobile Bluetooth ne fonctionne pas en roulant.

Pour des raisons de sécurité et parce qu'elles nécessitent une attention soutenue de la part du conducteur, les opérations de jumelage du téléphone mobile Bluetooth au système kit mains-libres de l'autoradio, doivent être réalisées véhicule à l'arrêt et contact mis.

Combien de téléphones mobiles peuvent être mémorisés dans l'autoradio.

De 1 à 4 téléphones mobiles différents peuvent être mémorisés. Le téléphone mobile mémorisé en 1 sera connecté en priorité, puis le 2, ...

Est il possible de faire défiler plus vite que ligne par ligne les contacts du répertoire téléphonique.

Les commandes << >> en façade ou sur la commande sous-volant permettent d'accéder directement au premier contact enregistré commençant par la lettre alphabétique suivante / précédente.

Tous les numéros associés à un même contact sont ils affichés dans l'écran de l'autoradio.

Un maximum de 4 numéros différents pour un même contact au format Vcard s'affiche : «Maison», «Bureau», «Portable» et «Voiture».

05 ORDINATEUR DE BORD

DIAGNOSTIC VÉHICULE



Chaque pression sur le bouton, situé à l'extrémité de la commande d'essuie-vitre, permet d'afficher successivement les différentes données de l'ordinateur de bord, en fonction de l'écran.



- l'onglet «véhicule» avec :
 - l'autonomie, la consommation instantanée et la distance restant à parcourir,
- l'onglet «1» (parcours 1) avec :
 - la vitesse moyenne, la consommation moyenne et la distance parcourue calculées sur le parcours «1»,
- l'onglet «2» (parcours 2) avec les mêmes caractéristiques pour un second parcours.



Remise à zéro

Lorsque le parcours désiré est affiché, appuyez plus de deux secondes sur la commande.

Quelques définitions

Autonomie : Affiche le nombre de kilomètres pouvant être parcourus avec le reste de carburant détecté dans le réservoir, en fonction de la consommation moyenne des derniers kilomètres parcourus. Cette valeur affichée peut fortement varier à la suite d'un changement d'allure du véhicule ou du relief du parcours. Dès que l'autonomie est inférieure à 30 km, des tirets s'affichent. Après un complément de carburant d'au moins 5 litres, l'autonomie est recalculée et s'affiche dès qu'elle dépasse 100 km. Si des tirets s'affichent durablement en roulant à la place des chiffres, consultez le réseau CITROEN.

Consommation instantanée : calculée et affichée qu'à partir de 30 km/h.

Consommation moyenne : c'est la quantité moyenne de carburant consommée depuis la dernière remise à zéro de l'ordinateur.

Distance parcourue : calculée à partir de la dernière remise à zéro de l'ordinateur de bord.

Distance restant à parcourir : calculée en référence à la destination finale, saisie par l'utilisateur. Si un guidage est activé, le système de navigation le calcule en instantané.

Vitesse moyenne : c'est la vitesse moyenne calculée depuis la dernière remise à zéro de l'ordinateur (contact mis).

06 RACCOURCIS COMMANDES

COMMANDES SOUS VOLANT

RADIO : sélection station mémorisée inférieure.
CHANGEUR CD : sélection du CD précédent.
Sélection élément précédent d'un menu.

RADIO : recherche automatique fréquence supérieure.
CD / CHANGEUR CD / MP3 : sélection du morceau suivant.
CD / CHANGEUR CD : pression continue : avance rapide.
Sélection élément précédent.

Augmentation du volume.

- Changement de source sonore.
- Validation d'une sélection.
- décrocher/Raccrocher le téléphone.
- Pression de plus de 2 secondes : accès au menu du téléphone.

Silence : fonction par appui simultané sur les touches augmentation et limitation du volume.

Restauration du son par un appui sur une des deux touches du volume.

Diminution du volume.

RADIO : sélection station mémorisée supérieure.
CHANGEUR CD : sélection du CD suivant.
Sélection élément suivant d'un menu.

RADIO : recherche automatique fréquence inférieure.
CD / CHANGEUR CD / MP3 : sélection du morceau précédent.
CD / CHANGEUR CD : pression continue : retour rapide.
Sélection élément suivant.

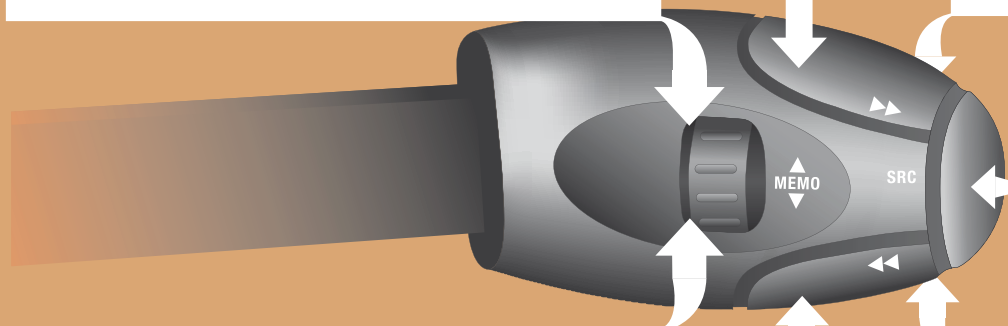

07 CONFIGURATION



RÉGLER DATE ET HEURE ÉCRAN C

1

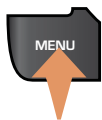

Appuyer sur la touche MENU.

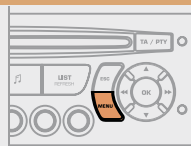

5



Appuyer pour valider la sélection.

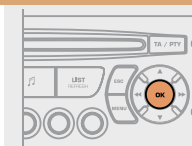

2



Sélectionner avec les flèches la fonction PERSONNALISATION CONFIGURATION.



PERSONNALISATION CONFIGURATION

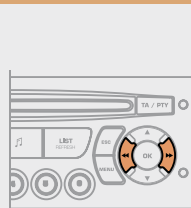

6

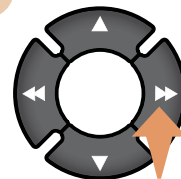

Sélectionner avec les flèches la fonction RÉGLAGE DATE ET HEURE.

RÉGLAGE DATE ET HEURE

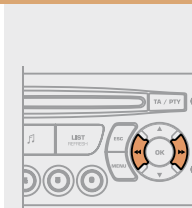

3



Appuyer pour valider la sélection.



7



Appuyer pour valider la sélection.

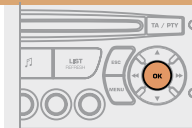

4



Sélectionner avec les flèches la fonction CONFIGURATION AFFICHEUR.

CONFIGURATION AFFICHEUR

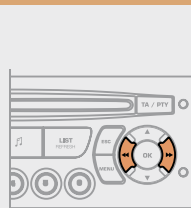

8

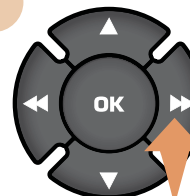

Régler les paramètres un par un en validant par la touche OK. Sélectionner ensuite l'onglet OK sur l'écran puis valider.

OK

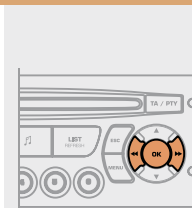

08 ARBORESCENCE ÉCRAN monochrome A

A



- 1 FONCTION PRINCIPALE
- 2 CHOIX A
- 3 Choix A1
- 3 Choix A2
- 2 CHOIX B...

1 RADIO-CD

2 SUIVI RDS

3 active

3 inactive

2 MODE REG

3 active

3 inactive

2 INTROSCAN

3 active

3 inactive

2 REPETITION CD

3 active

3 inactive

2 LECT ALEATOIRE

3 active

3 inactive

1 CONFIG VEHIC*

2 ESS VIT MAR

3 actif

3 inactif

2 PHARE AUTO

3 actif

3 inactif

2 ECLAI ACCOMP

3 actif

3 inactif

2 AIDE PARKING

3 actif

3 inactif

1 OPTIONS

2 ABANDONNER/CONSULTER LISTE DEFAUTS

3 fcts activées (ou non)

3 messages alertes

1 REGLAGE AFF

2 ANNEE

2 MOIS

2 JOUR

2 HEURE

2 MINUTES

2 MODE 12 H/24 H

1 LANGUES

2 FRANCAIS

2 ITALIANO

2 NEDERLANDS

2 PORTUGUES

2 PORTUGUES-BRASIL

2 DEUTSCH

2 ENGLISH

2 ESPANOL

1 UNITES

2 TEMPÉRATURE : °CELSIUS / °FAHRENHEIT

2 CONSOMMATION CARBURANT : KM/L - L/100 - MPG

* Les paramètres varient suivant le véhicule.

08 ARBORESCENCE ÉCRAN C



1 FONCTIONS AUDIO

2 PRÉFÉRENCES BANDE FM

3 suivi de fréquence (RDS)

4 activer / désactiver

3 mode régional (REG)

4 activer / désactiver

3 affichage radiotext (RDTXT)

4 activer / désactiver

2 PRÉFÉRENCES CD AUDIO

3 répétition cd changeur (RPT)

4 activer / désactiver

3 lecture aléatoire plages (RDM)

4 activer / désactiver



1 ORDINATEUR DE BORD

2 SAISIR DISTANCE JUSQU'À DESTINATION

3 distance : x km

2 JOURNAL DES ALERTES

3 diagnostic

2 ETAT DES FONCTIONS*

3 fonctions activées ou désactivées



1 PERSONNALISATION - CONFIGURATION

2 DÉFINIR LES PARAMÈTRES VEHICULE*

2 CONFIGURATION AFFICHEUR

3 réglage luminosité-vidéo

4 vidéo normale

4 vidéo inverse

4 réglage luminosité (- +)

3 réglage date et heure

4 réglage jour/mois/année

4 réglage heure/minute

4 choix mode 12h/24h

3 choix des unités

4 l/100 km - mpg - km/l

4 °Celsius / °Fahrenheit

2 CHOIX DE LA LANGUE

* Les paramètres varient suivant le véhicule.

** Suivant compatibilité du téléphone Bluetooth et service souscrit.



1 TÉLÉPHONE

2 CONSULTATION DES RÉPERTOIRES**

3 répertoire téléphone

3 journal des appels

3 répertoire services

4 centre contact client

4 appel de dépannage

4 appel d'urgence

2 CONFIGURATION

3 suppression d'un jumelage

4 liste jumelages

3 consultation des jumelages

4 liste jumelages

3 choix d'un mobile à connecter

4 liste mobiles

2 GESTION D'UNE COMMUNICATION

3 permuter**

3 raccrocher l'appel en cours

3 mode secret

4 activer / désactiver



SUSPENSION ARRIÈRE

2 types de suspensions vous sont proposés.

La suspension métallique

Cet équipement adopte des butées de débattement longues qui permettent de garantir un comportement stable à vide comme en charge. Vous n'avez pas à intervenir sauf à veiller à son entretien et à respecter les charges autorisées.

La suspension arrière à compensation pneumatique

Si votre véhicule est équipé, ce type de suspension régule les variations de hauteur de la plate-forme arrière de votre véhicule

indépendamment du poids embarqué, dans la limite des valeurs autorisées. A bord, l'augmentation ou l'allègement de la charge sur la plate-forme du véhicule est détectée par deux capteurs de hauteur. Une fois toutes les portes fermées, les capteurs déclenchent la compensation automatique et déterminent la hauteur de seuil optimale aux conditions de roulage du véhicule.

Deux fonctionnalités



1. Correction automatique
2. Correction manuelle

1 - Correction automatique de la hauteur du seuil arrière

La suspension pneumatique régule automatiquement les variations de hauteur de la plate-forme arrière de votre véhicule.



Un témoin rouge à votre tableau de bord clignote lorsque la hauteur n'est pas optimale et va être corrigée, roulez doucement jusqu'à l'extinction de ce témoin.

La compensation automatique est inactive momentanément :

- si une porte / volet arrière est ouvert,
- en situation de freinage ou d'arrêt à un feu rouge (pédale de frein sollicitée).

Neutraliser la correction automatique

La commande qui permet de neutraliser la gestion automatique est située côté droit, à l'arrière du véhicule.



Véhicule à l'arrêt :

- faites un appui long,
- relâchez la commande.

La neutralisation est confirmée par la diode qui s'allume. Elle reste allumée pendant 30 secondes environ.



Vous devez neutraliser manuellement la correction automatique dans les situations suivantes :

- travailler sous le véhicule,
- changer une roue,
- convoier le véhicule par camion, train, ferry boat, bateau, ...

Revenir à la correction automatique



Véhicule à l'arrêt :

- faites un appui long,
- relâchez la commande.

Le retour à la correction automatique est confirmé par la diode qui s'éteint.

Selon les configurations, un bip sonore peut retentir pendant ces opérations.

Suspension arrière



2 - Correction manuelle de la hauteur du seuil arrière

Si votre véhicule est équipé de ce réglage, la commande est située côté droit à l'arrière du véhicule.

Ce réglage manuel permet de «baisser» ou «monter» la hauteur du seuil de la plate-forme arrière afin de faciliter les opérations en zone de stationnement.

Cet ajustement de la hauteur du seuil est contraint par une butée basse et une butée haute.

Faites ces opérations, toujours véhicule à l'arrêt et :

- portes avant et latérales fermées,
- frein de stationnement serré,
- ne pas laisser de pied sur la pédale de frein.

Première utilisation

Pour initialiser la fonction, appuyez environ 2 secondes sur la commande.



Baisser : ajustement du seuil de la plate-forme vers le bas

Faites un appui continu sur le bas de la commande.

Relâcher le bouton pour arrêter le mouvement, «3 bips sonores» signalent que vous avez atteint la butée maximale, le mouvement s'arrête automatiquement.



Monter : ajustement du seuil de la plate-forme vers le haut

Faites un appui continu sur le haut de la commande.

Relâcher le bouton pour arrêter le mouvement, «3 bips sonores» signalent que vous avez atteint la butée maximale, le mouvement s'arrête automatiquement.

Revenir au seuil optimal

Faites deux appuis successifs sur le haut ou le bas de la commande, à l'inverse de la position du seuil de chargement.

Défauts de fonctionnement

Si en appuyant sur la commande, le seuil de chargement ne s'ajuste pas, «3 bips sonores» vous signalent un dysfonctionnement pour les raisons suivantes :

- un pied sur la pédale de frein avec la clé sur le contact,
- une utilisation excessive de la correction manuelle,
- une batterie faible,
- une défaillance du système.

Si le signal sonore persiste, contactez le réseau CITROËN.

Neutraliser la correction manuelle

Véhicule à l'arrêt :

- faites un appui long,
- relâchez la commande.

La neutralisation est confirmée par la diode qui s'allume. Elle reste allumée pendant 30 secondes environ.

Revenir à la correction manuelle

Véhicule à l'arrêt :

- faites un appui long,
- relâchez la commande.

Le retour à la correction manuelle est confirmé par la diode qui s'éteint. Selon les configurations, un bip sonore peut retentir pendant ces opérations.



Vous devez neutraliser la correction manuelle dans les situations suivantes :

- travailler sous le véhicule,
- changer une roue,
- convoier le véhicule par camion, train, ferry boat, bateau, ...

Du bon usage

A l'arrêt et clé de contact retirée, l'utilisation excessive du système consomme l'énergie de la batterie.

Rouler avec une hauteur de la plate-forme arrière :

- trop basse, risque d'endommager les éléments techniques sous le véhicule,
- trop haute, risque de conduite instable.

Si vous démarrez et que le témoin clignote, pour l'éteindre :

- corriger la position de la commande manuelle qui est restée en butée basse ou haute,
- ou rouler doucement au dessus de 10 km/h, le temps que la compensation repasse en mode automatique.

Stationnement longue durée

Évitez de stationner pour une longue durée sur un sol pouvant présenter un obstacle potentiel, votre véhicule pouvant s'affaisser. Après une longue période de non utilisation, la hauteur de la plate-forme peut se modifier par la compensation automatique dès le déverrouillage ou à l'ouverture d'une porte de votre véhicule.

Témoin

Se reporter à la rubrique 2, partie «Poste de conduite».

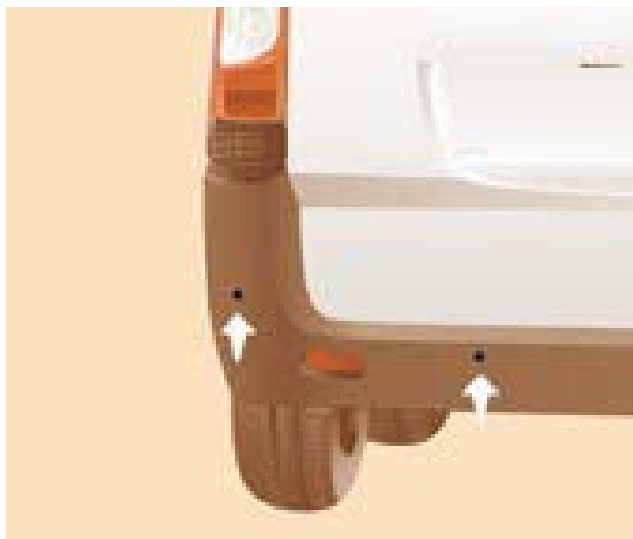

AIDE AU STATIONNEMENT ARRIÈRE

L'aide au stationnement arrière sonore et/ou graphique est constituée de quatre capteurs de proximité, installés dans le pare-chocs arrière. Ils détectent tout obstacle qui entre dans le champ : personne, véhicule, arbre, barrière, derrière le véhicule en manoeuvre. Certains objets détectés au début de la manoeuvre ne le seront plus en fin de manoeuvre, en raison des zones aveugles situées entre et sous les capteurs. Exemples : piquet, balise de chantier ou plot de trottoir.



Passer la marche arrière

Un signal sonore confirme l'activation du système par l'enclenchement de la marche arrière.

L'information de proximité est donnée par un signal sonore, d'autant plus rapide que le véhicule se rapproche de l'obstacle. Lorsque la distance «arrière véhicule/obstacle» est inférieure à trente centimètres environ, le signal sonore devient continu.

Affichage à l'écran

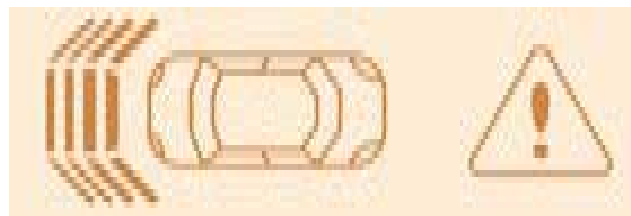

Arrêter l'aide

Passez au point mort.

Activation / Neutralisation



Vous pouvez activer ou neutraliser le système en appuyant sur ce bouton.

L'activation et la neutralisation du système sont mémorisées à l'arrêt du véhicule.

Défaut de fonctionnement

En cas de défaut de fonctionnement, au passage de la marche arrière, la diode du bouton s'allume, accompagnée d'un signal sonore et d'un message sur l'écran. Consultez le réseau CITROËN.

Du bon usage

Par mauvais temps ou par temps hivernal, assurez vous que les capteurs ne sont pas recouverts par de la boue, du givre ou de la neige.

Le système sera neutralisé automatiquement en cas d'attelage d'une remorque ou de montage d'un porte-vélo (véhicule équipé d'un attelage ou d'un porte-vélo recommandé par CITROËN).

L'aide au stationnement ne peut, en aucun cas, remplacer la vigilance ni la responsabilité du conducteur.

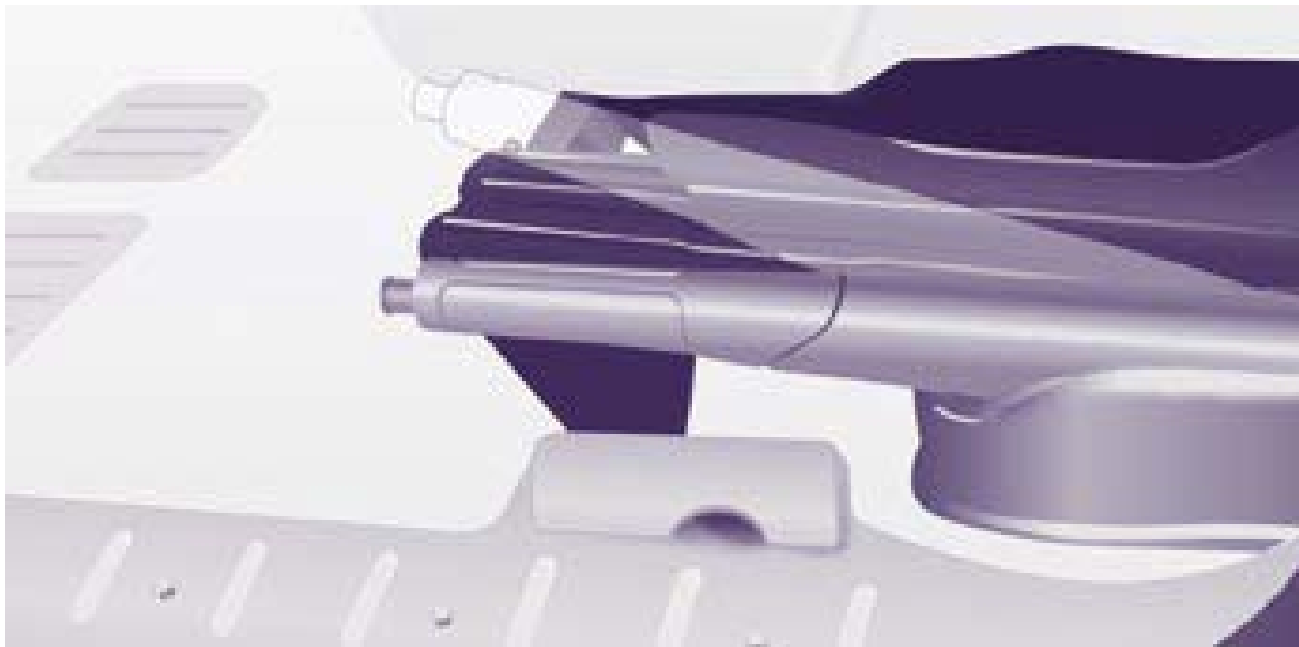

SECURITE EN CONDUITE

FREIN DE STATIONNEMENT

Verrouillage

Tirez le frein de stationnement pour immobiliser votre véhicule.

Vérifiez qu'il est bien serré avant de descendre du véhicule.



Le frein de stationnement resté serré ou mal desserré est signalé par ce témoin allumé au combiné.

Lors d'un stationnement dans une pente, braquez vos roues vers le trottoir et tirez le frein de stationnement.

Inutile d'enclencher une vitesse après avoir stationné le véhicule, surtout en charge.

Déverrouillage

Tirez sur la poignée et appuyez sur le bouton pour rabattre le frein de stationnement.

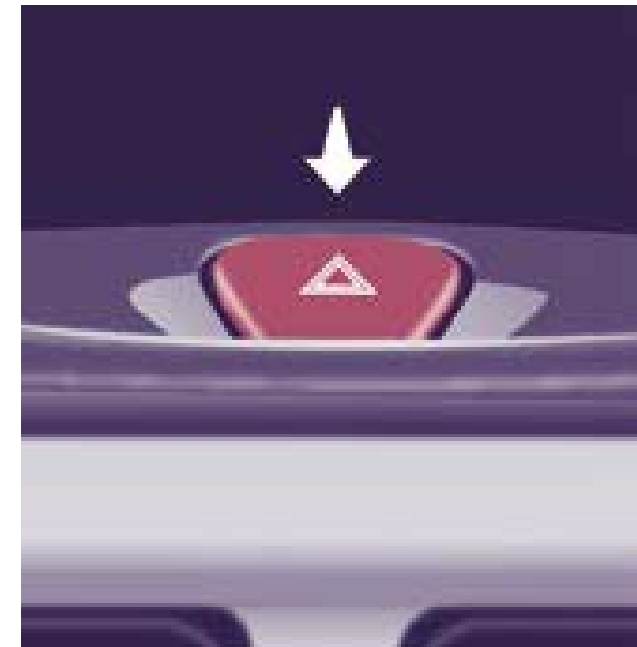

SIGNAL DE DÉTRESSE

Appuyez sur ce bouton, les feux indicateurs de direction clignotent.

Il peut fonctionner contact coupé.

Ne l'utilisez qu'en cas de danger, pour un arrêt d'urgence ou pour une conduite dans des conditions inhabituelles.



AVERTISSEUR SONORE

Appuyez au centre du volant.

SYSTÈME ANTIBLOCCAGE DES ROUES (ABS - REF)

Les systèmes ABS et REF (répartiteur électronique de freinage) augmentent la stabilité et la maniabilité de votre véhicule lors du freinage, en particulier sur revêtement défectueux ou glissant.

L'ABS empêche le blocage des roues, le REF assure une gestion intégrale de la pression de freinage roue par roue.

Du bon usage

Le dispositif d'antiblocage intervient automatiquement lorsqu'il y a un risque de blocage des roues. Il ne permet pas un freinage plus court.

Sur chaussée très glissante (verglas, huile, etc...) l'ABS est susceptible de rallonger les distances de freinage. En cas de freinage d'urgence, n'hésitez pas à enfoncer fortement la pédale de frein, sans jamais relâcher l'effort, même sur chaussée glissante, vous pourrez ainsi continuer à manoeuvrer le véhicule pour éviter un obstacle.

Le fonctionnement normal du système ABS peut se manifester par de légères vibrations sur la pédale de frein.

En cas de changement de roues (pneus et jantes), veillez à ce qu'elles soient référencées par CITROËN.



L'allumage de ce témoin, accompagné d'un signal sonore et d'un message sur l'écran, indique un dysfonctionnement du système ABS pouvant provoquer une perte de contrôle du véhicule au freinage.



L'allumage de ce témoin, couplé au témoin de frein et STOP, accompagné d'un signal sonore et d'un message sur l'écran, indique un dysfonctionnement du répartiteur électronique de freinage pouvant provoquer une perte de contrôle du véhicule au freinage.

L'arrêt est impératif.

Dans les deux cas, consultez le réseau CITROËN.

SYSTÈME D'ASSISTANCE AU FREINAGE D'URGENCE (AFU)

Ce système permet, en cas d'urgence, d'atteindre plus vite la pression optimale de freinage, appuyez très fort et sans relâcher.

Il se déclenche en fonction de la vitesse d'actionnement de la pédale de frein.

Cela modifie la résistance de la pédale de frein sous le pied.

Pour prolonger le système d'assistance au freinage d'urgence : maintenez le pied sur la pédale de frein.

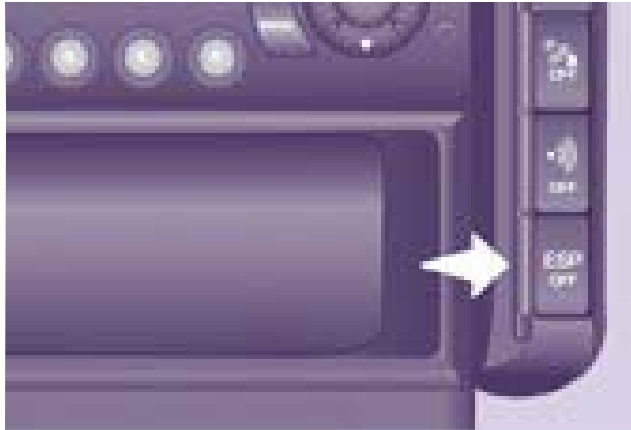

ANTI-PATINAGE DE ROUE (ASR) ET CONTRÔLE DYNAMIQUE DE STABILITÉ (ESP)

Ces systèmes sont associés et complémentaires de l'ABS.

L'ASR est un dispositif très utile pour garder une motricité optimale et éviter les pertes de contrôle du véhicule à l'accélération.

Le système optimise la motricité, afin d'éviter le patinage des roues, en agissant sur les freins des roues motrices et sur le moteur. Il permet aussi d'améliorer la stabilité directionnelle du véhicule à l'accélération.

Avec l'ESP, maintenez le cap sans tenter de contrebraquer.

En cas d'écart entre la trajectoire suivie par le véhicule et celle souhaitée par le conducteur, le système ESP agit

automatiquement sur le frein d'une ou plusieurs roues et sur le moteur pour inscrire le véhicule dans la trajectoire souhaitée.

Fonctionnement des systèmes ASR et ESP

**ESP
OFF**

La diode lumineuse clignote quand l'ASR ou l'ESP sont sollicités.

Neutralisation des systèmes ASR/ESP

Dans des conditions exceptionnelles (démarrage du véhicule embourbé, immobilisé dans la neige, sur sol meuble...), il peut s'avérer utile de neutraliser les systèmes ASR et ESP pour faire patiner les roues et retrouver de l'adhérence.

- Appuyez sur le bouton, situé sur la console centrale.
- Le témoin s'allume : les systèmes ASR et ESP n'agissent plus.

Ils s'enclenchent à nouveau :

- automatiquement à partir de 50 km/h,
- manuellement par une nouvelle pression sur le bouton.

Contrôle du fonctionnement



Lorsqu'un dysfonctionnement des systèmes survient, le témoin s'allume accompagné d'un signal sonore et d'un message sur l'écran.

Consultez le réseau CITROËN pour vérification du système.

Le témoin peut également s'allumer si les pneumatiques sont sous gonflés. Vérifiez la pression de chaque pneumatique.

Du bon usage

Les systèmes ASR/ESP offrent un surcroît de sécurité en conduite normale, mais ne doivent pas inciter le conducteur à prendre des risques supplémentaires ou à rouler à des vitesses trop élevées.

Le fonctionnement de ces systèmes est assuré sous réserve du respect des préconisations du constructeur concernant les roues (pneumatiques et jantes), les composants de freinage, les composants électroniques, ainsi que les procédures de montage et d'intervention du réseau CITROËN.

Après un choc, faites vérifier ces systèmes par le réseau CITROËN.



CEINTURES DE SÉCURITÉ

Réglage en hauteur

Pincez la commande avec le renvoi et faites coulisser l'ensemble du côté siège conducteur et du côté siège passager individuel.

Si votre véhicule est équipé d'une banquette avant, la ceinture associée au siège central n'est pas réglable en hauteur.

Verrouillage

Tirez la sangle, puis insérez l'embout dans le boîtier de verrouillage.

Vérifiez son verrouillage en effectuant un essai de traction sur la sangle.



Déverrouillage

Appuyez sur le bouton rouge.



Témoin de ceinture conducteur non bouclée

Au démarrage du véhicule, lorsque le conducteur n'a pas bouclé sa ceinture, ce témoin s'allume.



Témoin de ceinture passager non bouclée

Si votre véhicule est équipé d'un siège passager avant, au démarrage du véhicule, lorsque le passager n'a pas bouclé sa ceinture, ce témoin s'allume.

DU BON USAGE DES CEINTURES

Le conducteur doit s'assurer que les passagers utilisent correctement les ceintures de sécurité et qu'ils sont tous bien attachés avant de rouler.

Quelle que soit votre place dans le véhicule, mettez toujours votre ceinture de sécurité, même pour des trajets de courte durée.

Les ceintures de sécurité sont équipées d'un enrouleur permettant l'ajustement automatique de la longueur de sangle à votre morphologie. L'enroulement de la ceinture s'effectue automatiquement lorsque celle-ci n'est plus utilisée.

Assurez-vous que la ceinture est correctement enroulée après usage.

Après rabattement ou déplacement d'un siège ou d'une banquette arrière, assurez-vous que la ceinture est correctement enroulée et que le boîtier de verrouillage est prêt à recevoir son embout.

En fonction de la nature et de l'importance des impacts, le dispositif pyrotechnique peut se déclencher avant et indépendamment du déploiement des airbags. Il tend instantanément les ceintures et les plaque sur le corps des occupants.

Le déclenchement des prétensionneurs s'accompagne d'un léger dégagement de fumée inoffensive et d'un bruit, dus à l'activation de la cartouche pyrotechnique intégrée au système.

Le limiteur d'effort atténue la pression de la ceinture sur le corps des occupants.

Les ceintures à prétension pyrotechnique sont actives lorsque le contact est mis.

Les enrouleurs sont équipés d'un dispositif de blocage automatique lors d'une collision, d'un freinage d'urgence ou du retournement du véhicule.

Vous pouvez déverrouiller la ceinture en appuyant sur le bouton rouge de la boucle. Accompagnez la ceinture après le déverrouillage.

Le témoin d'airbag s'allume si les prétensionneurs se sont déclenchés. Consultez le réseau CITROËN.

Pour être efficace, une ceinture de sécurité doit :

- maintenir qu'une seule personne adulte,
- ne doit pas être vrillée, vérifiez en tirant devant vous par un mouvement régulier,
- être tendue au plus près du corps.

La partie haute de la ceinture est à positionner dans le creux de l'épaule.

La partie ventrale est à placer le plus bas possible sur le bassin.

Ne pas inverser les boucles de ceinture, car celles-ci ne rempliraient pas entièrement leur rôle. Si les sièges sont équipés d'accoudoirs, la partie ventrale de la ceinture doit toujours passer sous l'accoudoir.

Vérifiez le bon verrouillage de la ceinture en tirant la sangle d'un coup sec.

Recommandations pour les enfants :

- utilisez un siège enfant adapté, si le passager a moins de 12 ans ou mesure moins d'un mètre cinquante,
- ne transportez jamais un enfant sur vos genoux, même avec la ceinture de sécurité du siège bouclée.

 Pour plus d'informations sur les sièges enfants, se reporter à la rubrique 5, partie «Enfants à bord».

En raison des prescriptions de sécurité en vigueur, le réseau CITROËN est le garant de toute intervention ou tout contrôle, de la vérification à l'entretien et de l'équipement de vos ceintures de sécurité.

Faites vérifier les ceintures périodiquement (même après un choc mineur) par le réseau CITROËN : elles ne doivent pas porter de trace d'usure, de coupure ou d'effilochage, ni avoir été transformées ou modifiées.

 Nettoyez les sangles de ceinture avec de l'eau savonneuse ou un produit nettoyant textile, vendu dans le réseau CITROËN.

CEINTURES AUX PLACES AVANT

Avec airbags frontaux

Les places avant sont équipées de prétensionneurs pyrotechniques et de limiteurs d'effort.

Sans airbag frontal

Si votre véhicule est équipé d'une banquette avant sans airbag frontal, la ceinture du passager central n'a pas de prétensionneur pyrotechnique.

CEINTURES AUX PLACES ARRIÈRE

Si votre véhicule est équipé d'un siège individuel et d'une banquette 2 places, les 3 places sont équipées de ceintures à trois points d'ancrage et d'enrouleurs.

La place centrale dispose de son guide et de l'enrouleur de ceinture, solidaires du dossier.

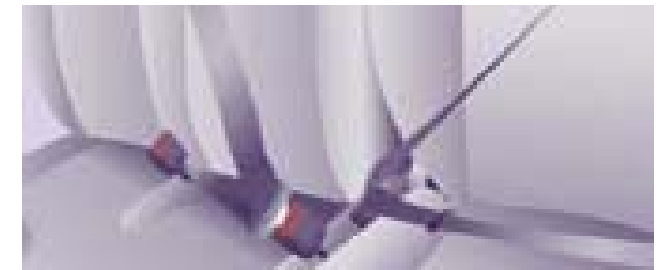

Pour les rang 2 et 3, veillez à mettre la bonne ceinture avec le bon boîtier de verrouillage. Ne pas inverser la ceinture ou le boîtier des places latérales avec le boîtier ou la ceinture de la place centrale.

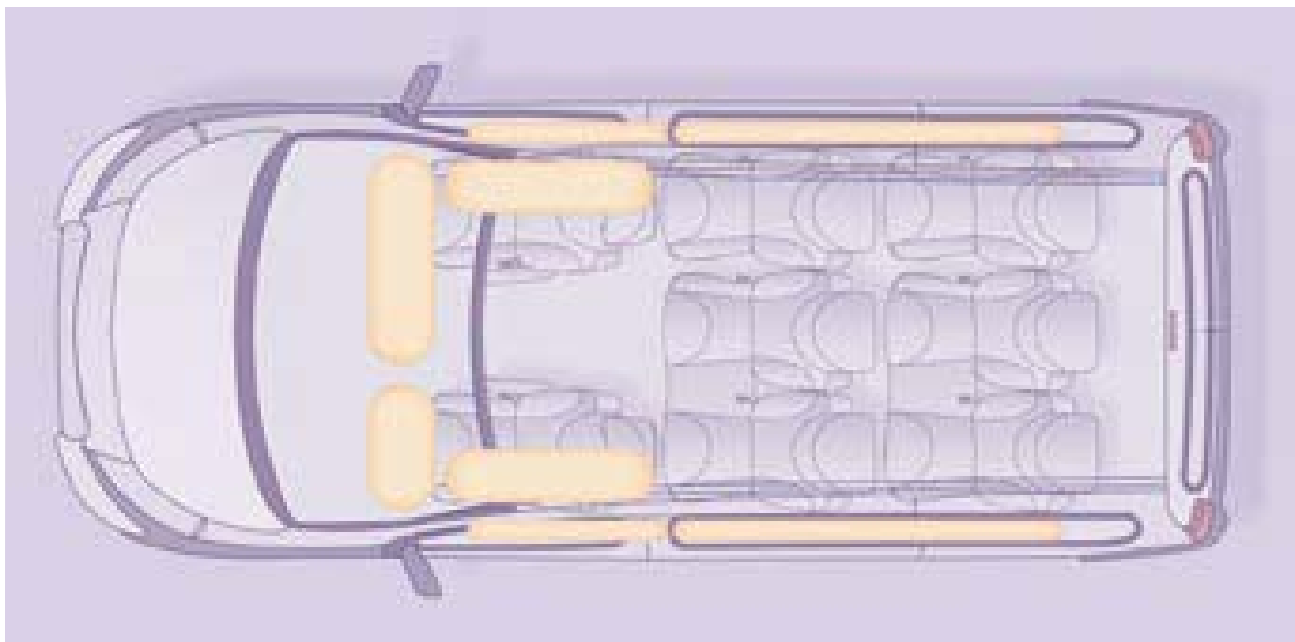

AIRBAGS

Les airbags ont été conçus pour optimiser la sécurité des occupants (sauf aux places centrales des rangs 2 et 3) en cas de collision violente ; ils complètent l'action des ceintures de sécurité à limiteur d'effort.

Dans ce cas, les détecteurs électroniques enregistrent et analysent les chocs frontaux et latéraux subis dans les zones de détection de choc :

- en cas de choc violent, les airbags se déploient instantanément et protègent les occupants du véhicule.

Aussitôt après le choc, les airbags se dégonflent rapidement afin de ne gêner ni la visibilité, ni la sortie éventuelle des occupants,

- en cas de choc peu violent, d'impact sur la face arrière et dans certaines conditions de retournement, les airbags ne se déclencheront pas ; seule la ceinture de sécurité suffit à assurer une protection optimale dans ces situations.

L'importance d'un choc dépend de la nature de l'obstacle et de la vitesse du véhicule au moment de la collision.

i Les airbags ne fonctionnent que lorsque le contact est mis.

Cet équipement ne fonctionne qu'une seule fois. Si un second choc survient (lors du même accident ou d'un autre accident), l'airbag ne fonctionnera pas.

Le déclenchement du ou des airbags s'accompagne d'un léger dégagement de fumée inoffensive et d'un bruit, dus à l'activation de la cartouche pyrotechnique intégrée au système.

Cette fumée n'est pas nocive, mais peut se révéler irritante pour des personnes sensibles.

Le bruit de la détonation peut entraîner une légère diminution de la capacité auditive pendant un bref laps de temps.



- +** L'airbag passager doit être impérativement neutralisé si un siège enfant est installé dos à la route. Rubrique 5, partie «Enfants à bord».

Airbags

Du bon usage

Adoptez une position assise normale et verticale.

Attachez-vous dans votre siège et positionnez correctement la ceinture de sécurité.

Ne laissez rien s'interposer entre les occupants et les airbags (enfant, animal, objet...). Cela pourrait entraver le fonctionnement des airbags ou blesser les occupants.

Après un accident ou le vol du véhicule, faites vérifier les systèmes d'airbags.

Toute intervention sur les systèmes d'airbags est rigoureusement interdite en dehors du personnel qualifié du réseau CITROËN.

Même en observant toutes les précautions évoquées, un risque de blessures ou de légères brûlures à la tête, au buste ou aux bras, lors du déclenchement d'un airbag n'est pas exclu. En effet, le sac se gonfle de façon quasi-instantanée (quelques millisecondes) puis, se dégonfle dans le même temps en évacuant les gaz chauds par des orifices prévus à cet effet.

Airbags latéraux

Recouvrez les sièges uniquement avec des housses référencées. Celles-ci ne risquent pas de gêner le déclenchement des airbags latéraux. Consultez le réseau CITROËN.

Ne fixez ou ne collez rien sur les dossiers des sièges, cela pourrait occasionner des blessures au thorax ou au bras lors du déploiement de l'airbag latéral.

N'approchez pas plus que nécessaire le buste de la porte.

Airbags frontaux

Ne conduisez pas en tenant le volant par ses branches ou en laissant les mains sur le moyeu central du volant.

Ne laissez pas le passager poser ses pieds sur la planche de bord, au risque de graves blessures en cas de déclenchement de l'airbag.

Dans la mesure du possible, ne fumez pas, car le déploiement des airbags peut occasionner des brûlures ou des risques de blessures dus à la cigarette ou à la pipe.

Ne démontez, percez ou soumettez jamais le volant à des coups violents.

Airbags rideaux

Ne fixez ou ne collez rien sur le pavillon, cela pourrait occasionner des blessures à la tête lors du déploiement de l'airbag rideau.

Ne démontez pas les poignées de maintien implantées sur le pavillon, elles participent à la fixation des airbags rideaux.



Airbags latéraux

Si votre véhicule en est équipé, c'est un système qui protège, en cas de choc latéral violent, le conducteur et le passager avant afin de limiter les risques de traumatisme au thorax.

Chaque airbag latéral est intégré dans l'armature du dossier de siège avant, côté porte.

Activation

Il se déclenche unilatéralement en cas de choc latéral violent appliqué sur tout ou partie de la zone d'impact latéral **B**, s'exerçant perpendiculairement à l'axe longitudinal du véhicule dans un plan horizontal et de sens extérieur vers intérieur du véhicule.

L'airbag latéral s'interpose entre l'occupant avant du véhicule et le panneau de porte correspondant.

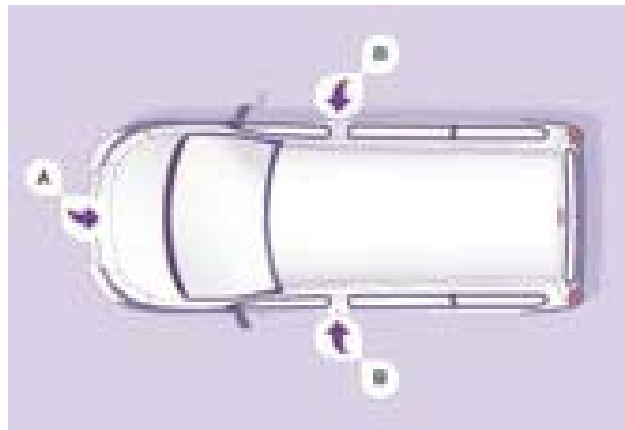

Zones de détection de choc

- A. Zone d'impact frontal.
- B. Zone d'impact latéral.

i Lors d'un choc ou d'un accrochage léger sur le côté du véhicule ou en cas de tonneaux, l'airbag peut ne pas se déclencher.

Lors d'une collision arrière ou frontale, l'airbag ne se déclenche pas.

Anomalie de fonctionnement



Si ce témoin s'allume au combiné, accompagné d'un signal sonore et d'un message sur l'écran, consultez le réseau CITROËN pour vérification du système. Les airbags pourraient ne plus se déclencher en cas de choc violent.

Airbags rideaux

C'est un système qui protège, en cas de choc latéral violent, le conducteur et les passagers (sauf aux places centrales des rangs 2 et 3) afin de limiter les risques de traumatisme à la tête.

Chaque airbag rideau est intégré dans les montants et la partie supérieure de l'habitacle.

Activation

Il se déclenche simultanément avec l'airbag latéral correspondant en cas de choc latéral violent appliqué sur tout ou partie de la zone d'impact latéral **B**, s'exerçant perpendiculairement à l'axe longitudinal du véhicule dans un plan horizontal et de sens extérieur vers intérieur du véhicule.

L'airbag rideau s'interpose entre l'occupant avant ou arrière du véhicule et les vitres.

GÉNÉRALITÉS SUR LES SIÈGES ENFANTS

Préoccupation constante de CITROËN lors de la conception de votre véhicule, la sécurité de vos enfants dépend aussi de vous.

Pour vous assurer une sécurité optimale, veuillez à respecter les consignes suivantes :

- tous les enfants de moins de 12 ans ou d'une taille inférieure à un mètre cinquante doivent être transportés dans des sièges enfants homologués adaptés à leur poids, aux places équipées d'une ceinture de sécurité ou d'ancrages ISOFIX,
- statistiquement, les places les plus sûres pour le transport des enfants sont les places arrière de votre véhicule,
- un enfant de moins de 9 kg doit obligatoirement être transporté en position «dos à la route» à l'avant comme à l'arrière.

CITROËN vous recommande de transporter les enfants sur les places arrière de votre véhicule :

- «dos à la route» jusqu'à 2 ans,
- «face à la route» à partir de 2 ans.

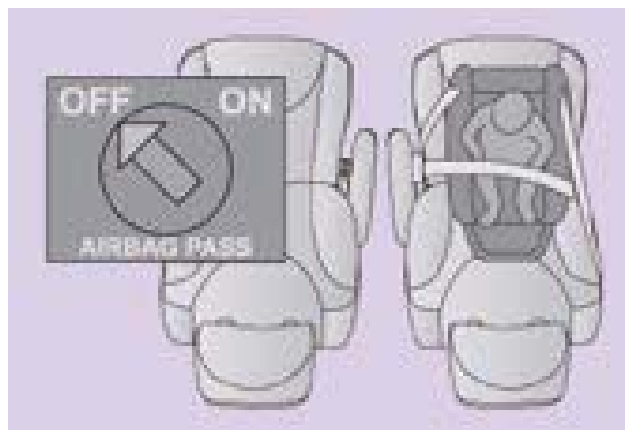

INSTALLATION D'UN SIÈGE ENFANT AVEC UNE CEINTURE TROIS POINTS

«Dos à la route»

Lorsqu'un siège enfant «dos à la route» est installé en place passager avant, l'airbag passager doit être impérativement neutralisé. Sinon, l'enfant risquerait d'être gravement blessé ou tué lors du déploiement de l'airbag.

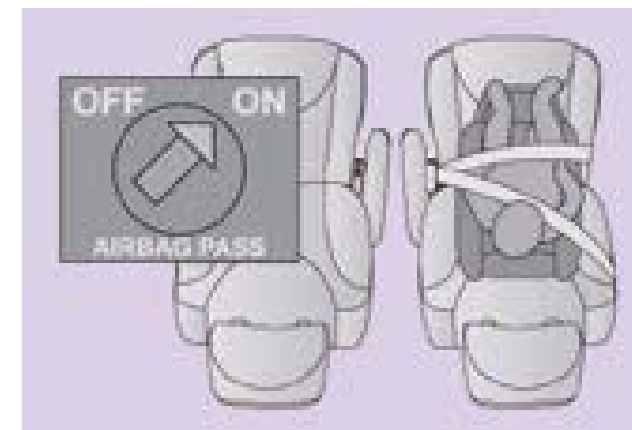

«Face à la route»

Lorsqu'un siège enfant «face à la route» est installé en place passager avant, laissez l'airbag passager actif.

Les règles de transport des enfants sont spécifiques à chaque pays. Consultez la législation en vigueur dans votre pays. Veuillez consulter la liste des sièges homologués dans votre pays. Les fixations isofix, les places arrière, l'airbag passager et sa neutralisation dépendent de la version commercialisée.



+ Rubrique 5, partie «Airbags».

i La fonction des sièges enfants et celle de la neutralisation de l'airbag passager sont communes à toute la gamme CITROËN.

La banquette avant est fixe et ne peut pas être ajustée longitudinalement.

Le passager ne doit pas voyager avec un enfant sur ses genoux.

En l'absence de la neutralisation de l'airbag passager, il est strictement interdit d'installer un siège enfant «dos à la route» aux places avant.



FIXATIONS «ISOFIX»

Votre véhicule a été homologué suivant la nouvelle réglementation ISOFIX.

Si votre véhicule en est équipé, les ancrages ISOFIX réglementaires sont localisés par des étiquettes.



Il s'agit de trois anneaux pour chaque assise :

- deux anneaux avant, situés entre le dossier et l'assise du siège du véhicule, signalés par une étiquette,
- un anneau arrière, pour la fixation de la sangle haute appelée TOP TETHER, signalé par une autre étiquette.

Ce système de fixation ISOFIX vous assure un montage fiable, solide et rapide, du siège enfant dans votre véhicule.

Les sièges enfants ISOFIX sont équipés de deux verrous qui viennent facilement s'ancrer sur les deux anneaux avant.

Certains disposent également d'une sangle haute qui vient s'attacher sur l'anneau arrière.

Pour attacher cette sangle, levez l'appui-tête du siège du véhicule, puis passez le crochet entre ses tiges. Fixez ensuite le crochet sur l'anneau arrière, puis tendez la sangle haute.

La mauvaise installation d'un siège enfant dans un véhicule compromet la protection de l'enfant en cas de collision.

Pour connaître les sièges enfants ISOFIX s'installant dans votre véhicule, consultez le tableau récapitulatif pour l'emplacement des sièges enfants ISOFIX.

LE SIÈGE ENFANT ISOFIX RECOMMANDÉ PAR CITROËN ET HOMOLOGUÉ DANS VOTRE VÉHICULE

Le RÖMER Duo Plus ISOFIX (classe de taille B1)

Groupe 1 : de 9 à 18 kg



S'installe face à la route.

Est équipé d'une sangle haute à attacher sur l'anneau supérieur ISOFIX, appelé TOP TETHER.

Trois inclinaisons de la coque : positions assise, repos et allongée.

Ce siège enfant peut également être utilisé aux places non équipées d'ancrages ISOFIX.

Dans ce cas, il est obligatoirement attaché au siège du véhicule par la ceinture de sécurité trois points.

Suivez les indications de montage du siège enfant portées dans la notice d'installation du fabricant du siège.

TABLEAU RÉCAPITULATIF POUR L'EMPLACEMENT DES SIÈGES ENFANTS ISOFIX

Conformément à la réglementation européenne (ECE 16), ce tableau vous indique les possibilités d'installation des sièges enfants ISOFIX aux places équipées d'ancrages ISOFIX dans le véhicule.

Pour les sièges enfants ISOFIX universels et semi-universels, la classe de taille ISOFIX du siège enfant, déterminée par une lettre entre **A** et **G**, est indiquée sur le siège enfant à côté du logo ISOFIX.

Poids de l'enfant / âge indicatif										
Type de siège enfant ISOFIX	Inférieur à 10 kg (groupe 0) Jusqu'à environ 6 mois		Inférieur à 10 kg (groupe 0) Inférieur à 13 kg (groupe 0+) Jusqu'à environ 1 an			De 9 à 18 kg (groupe 1) De 1 à 3 ans environ				
	Nacelle		«dos à la route»			«dos à la route»		«face à la route»		
Classe de taille ISOFIX	F	G	C	D	E	C	D	A	B	B1
Places arrière latérales Rang 2 avec sièges individuels en Rang 1	IL-SU		IL-SU			IL-SU		IUF, IL-SU		
Places arrière latérales Rang 2 avec banquette 2 places en Rang 1	IL-SU		X	IL-SU		X	IL-SU		IUF, IL-SU	
Places arrière en Rang 3	IL-SU		X	IL-SU		X	IL-SU		IUF, IL-SU	

IUF : Place adaptée à l'installation d'un siège enfant ISOFIX de catégorie universelle. Siège enfant ISOFIX «face à la route» équipé d'une sangle haute s'attachant sur l'anneau supérieur des places ISOFIX du véhicule.

IL-SU : Place adaptée à l'installation d'un siège enfant ISOFIX semi-universel. Siège enfant ISOFIX «face à la route» équipé d'une béquille. Siège enfant ISOFIX «dos à la route» ou nacelle, équipés d'une sangle haute ou d'une béquille.

X : Aucun dispositif de retenue pour enfants.

Nacelle : elle est fixée aux anneaux inférieurs d'une place ISOFIX et occupe deux places arrière.

LES SIÈGES ENFANTS RECOMMANDÉS PAR CITROËN

CITROËN vous propose une gamme complète de sièges enfants référencés se fixant à l'aide d'une **ceinture de sécurité trois points** :

Groupe 0 : de la naissance à 10 kg
Groupe 0+ : de la naissance à 13 kg



L1
 «RÖMER Baby-Safe Plus»
 S'installe dos à la route.

Groupes 1, 2 et 3 : de 9 à 36 kg



L2
 «KIDDY Life»
 Pour la sécurité des jeunes enfants (de 9 à 18 kg), CITROËN vous recommande d'utiliser le bouclier.

Groupes 2 et 3 : de 15 à 36 kg

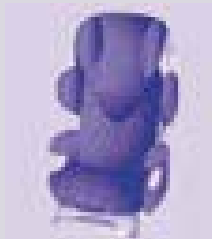

L3
 «RECARO Start».



L4
 «KLIPPAN Optima»
 A partir de 6 ans (environ 22 kg), seule la réhausse est utilisée.

INSTALLATION DES SIÈGES ENFANTS ATTACHÉS AVEC LA CEINTURE DE SÉCURITÉ

Ce tableau vous indique les possibilités d'installation des sièges enfants se fixant avec une ceinture de sécurité et homologués en universel en fonction du poids de l'enfant et de la place dans le véhicule :

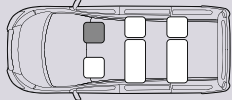
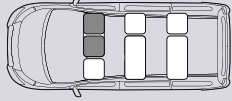
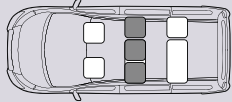
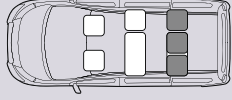
Place			Poids de l'enfant et âge indicatif			
			Inférieur à 13 kg (groupes 0 (a) et 0+) Jusqu'à ≈ 1 an	De 9 à 18 kg (groupe 1) De 1 à ≈ 3 ans	De 15 à 25 kg (groupe 2) De 3 à ≈ 6 ans	De 22 à 36 kg (groupe 3) De 6 à ≈ 10 ans
Rang 1 (b)		Siège individuel	U	U	U	U
		Banquette, place latérale	U	U	U	U
		Banquette, place centrale	L1	L2	L2, L3, L4	L2, L3, L4
Rang 2		Places latérales	U	U	U	U
		Place centrale	U	U	U	U
Rang 3		Places latérales	U	U	U	U
		Place centrale	U	U	U	U

a : Groupe 0 : de la naissance à 10 kg.

b : consultez la législation en vigueur dans votre pays, avant d'installer votre enfant à cette place.

U : place adaptée à l'installation d'un siège enfant s'attachant avec une ceinture de sécurité et homologué en universel, «dos à la route» et/ou «face à la route».

CONSEILS POUR LES SIÈGES ENFANTS

La mauvaise installation d'un siège enfant dans un véhicule compromet la protection de l'enfant en cas de collision.

Pensez à boucler les ceintures de sécurité ou le harnais des sièges enfant **en limitant au maximum le jeu** par rapport au corps de l'enfant, même pour les trajets de courte durée.

Pour une installation optimale du siège enfant «face à la route», vérifiez que son dossier est bien en appui sur le dossier du siège du véhicule et que l'appuie-tête ne gêne pas.

Si vous devez enlever l'appuie-tête, assurez-vous qu'il est bien rangé ou attaché afin d'éviter qu'il ne se transforme en projectile en cas de freinage important.

Les enfants de moins de 10 ans ne doivent pas être transportés en position «face à la route» en place passager avant, sauf lorsque les places arrière sont déjà occupées par d'autres enfants ou si les sièges arrière sont inutilisables ou inexistantes.

Neutralisez l'airbag passager dès qu'un siège enfant «dos à la route» est installé en place avant.

Sinon, l'enfant risquerait d'être gravement blessé ou tué lors du déploiement de l'airbag.

Installation d'un réhausseur

La partie thoracique de la ceinture doit être positionnée sur l'épaule de l'enfant sans toucher le cou.

Vérifiez que la partie abdominale de la ceinture de sécurité passe bien sur les cuisses de l'enfant.

CITROËN vous recommande d'utiliser un réhausseur avec dossier, équipé d'un guide de ceinture au niveau de l'épaule.

Par sécurité, ne pas laisser :

- un ou plusieurs enfants seuls et sans surveillance dans un véhicule,
- un enfant ou un animal dans une voiture exposée au soleil, vitres fermées,
- les clés à la portée des enfants à l'intérieur du véhicule.

Pour empêcher l'ouverture accidentelle des portières, utilisez le dispositif «Sécurité enfants».

Veillez à ne pas ouvrir de plus d'un tiers les vitres arrière.

Pour protéger vos jeunes enfants des rayons solaires, équipez les vitres arrière de stores latéraux.

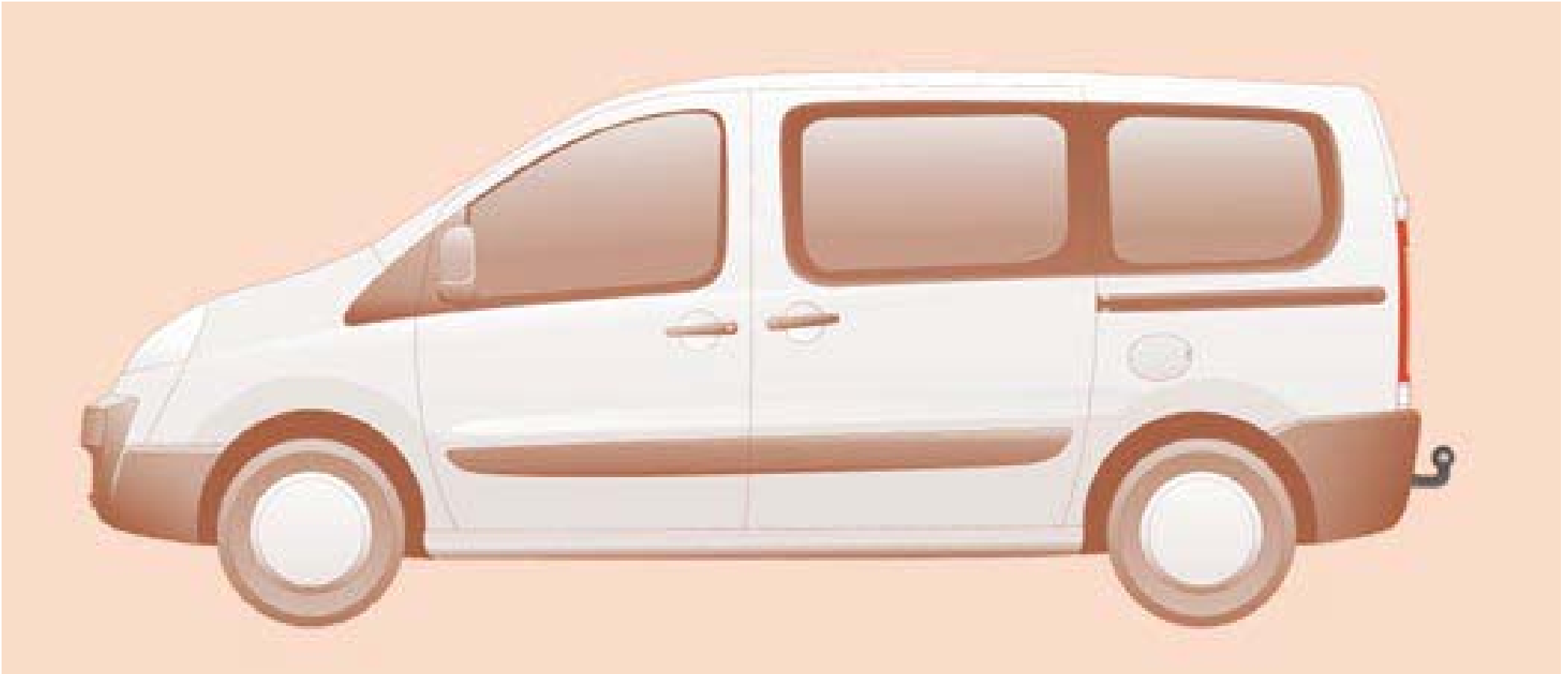

ATTELER UNE REMORQUE, UNE CARAVANE, UN BATEAU...

+ Pour en savoir plus sur les masses, reportez vous aux documents administratifs (carte grise, ...) ou à la rubrique 9, partie «Masses».

Conseils de conduite

Le véhicule remorqué doit être en roue libre : boîte de vitesses au point mort.

Répartition des charges

Répartissez la charge dans la remorque pour que les objets les plus lourds se trouvent le plus près possible de l'essieu et que le poids sur flèche approche le maximum autorisé, sans toutefois le dépasser.

Refroidissement

Tracter une remorque en côte augmente la température du liquide de refroidissement. Le ventilateur étant actionné électriquement, sa capacité de refroidissement ne dépend pas du régime moteur.

Au contraire, utilisez un rapport de boîte de vitesses élevé pour abaisser le régime moteur et réduisez votre vitesse.

Dans tous les cas, soyez attentif à la température du liquide de refroidissement.

Du bon usage

Dans certains cas d'utilisation particulièrement exigeante (traction de la charge maximale dans une forte pente par température élevée), le moteur limite automatiquement sa puissance. Dans ce cas, la coupure automatique de la climatisation permet de récupérer de la puissance moteur.

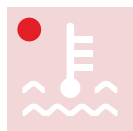

En cas d'allumage du témoin de température du liquide de refroidissement, arrêtez le véhicule et coupez le moteur dès que possible.



Rubrique 7, partie «Niveaux».



Pneumatiques : vérifiez la pression des pneumatiques du véhicule tracteur (voir rubrique 9 dans la partie «Éléments d'identification») et de la remorque en respectant les pressions recommandées.

Freins

Tracter augmente la distance de freinage. Roulez à vitesse modérée, rétrogradez en temps utile et freinez progressivement.

Vent latéral

La sensibilité au vent latéral est augmentée. Conduisez en souplesse et à vitesse modérée.

ABS/ESP

Les systèmes ABS ou ESP ne contrôlent que le véhicule, pas la remorque ou la caravane.

Aide arrière au stationnement

L'aide est inopérante, véhicule tractant.

Attelage

Nous vous recommandons d'utiliser les attelages et leurs faisceaux d'origine CITROËN, qui ont été testés et homologués dès la conception de votre véhicule et de confier le montage de ce dispositif au réseau CITROËN.

En cas de montage hors réseau CITROËN, ce montage doit se faire impérativement en utilisant les pré-dispositions électriques implantées à l'arrière du véhicule et les préconisations du constructeur.

Conformément aux prescriptions générales rappelées ci-dessus, nous attirons votre attention sur le risque lié à la pose d'un attelage ou d'un accessoire électrique non référencé par Automobiles CITROËN. Cette pose pouvant entraîner une panne du système électronique de votre véhicule. Veuillez vous renseigner au préalable auprès du réseau CITROËN.



AUTRES ACCESSOIRES

Ces accessoires et pièces, après avoir été testés et approuvés en fiabilité et en sécurité, sont tous adaptés à votre véhicule. Un large choix référencés et pièces d'origine est proposé.

Une autre gamme est également disponible et structurée autour du confort, des loisirs et de l'entretien :

Alarme anti-intrusion, graver les vitres, trousse à pharmacie, gilet haute sécurité, aide au stationnement arrière, triangle de présignalisation, ...

Habillages de siège compatibles airbags pour siège avant, banquettes, tapis caoutchouc, tapis moquette, bac de coffre, barres de toit, stores latéraux, chaînes neige.

Pour éviter toute gêne sous les pédales :

- veillez au bon positionnement du tapis et de ses fixations,
- ne superposez jamais plusieurs tapis.

Autoradios, kit mains-libres, haut-parleurs, changeur CD, navigation, ...

Quelque soit le matériel audio et télématique proposé sur le marché, les contraintes techniques liées à la monte d'un équipement de ces familles de produits nécessitent la prise en compte des spécificités du matériel et leurs compatibilités avec les capacités de l'équipement de série de votre véhicule. Veuillez vous renseigner au préalable auprès du réseau CITROËN.

Installation d'émetteurs de radiocommunication

Avant toute installation d'émetteurs de radiocommunication en post-équipement, avec antenne extérieure sur votre véhicule, nous vous conseillons de prendre contact avec un représentant de la marque CITROËN.

Le Réseau CITROËN vous communiquera les caractéristiques des émetteurs (bande de fréquence, puissance de sortie maximum, position antenne, conditions spécifiques d'installation) qui peuvent être montés, conformément à la Directive Compatibilité Électromagnétique Automobile (2004/104/CE).

Enjoliveurs, bavettes avant, bavettes arrière, déflecteurs, marchepied, ...

Liquide lave-vitre, produits de nettoyage et d'entretien intérieur et extérieur, ampoules de rechange, ...

 La pose d'un équipement ou d'un accessoire électrique non référencé par Automobiles CITROËN, peut entraîner une panne du système électronique de votre véhicule. Nous vous remercions de bien vouloir noter cette particularité et, vous conseillons de prendre contact avec un représentant de la Marque pour vous faire présenter la gamme des équipements ou accessoires référencés.

Selon les pays de commercialisation, les gilets haute sécurité, les triangles de présignalisation, les ampoules de rechange sont obligatoires à bord du véhicule.



OUVERTURE DU CAPOT

A l'intérieur :

- soulevez le cache situé au pied gauche du siège conducteur.
- tirez la commande vers le haut.



A l'extérieur : entrebâillez le capot, levez la commande et soulevez le capot.

Béquille de capot

Fixez la béquille dans l'un des deux crans, selon la hauteur désirée, pour maintenir le capot ouvert.

Avant de fermer le capot, remplacez la béquille dans son logement.



Pour fermer

Abaissez le capot et lâchez-le en fin de course. Vérifiez le verrouillage du capot.

Alerte «capot ouvert»

Cette alerte est couplée uniquement avec l'option alarme.

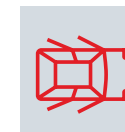

Moteur tournant ou véhicule roulant, lorsque le capot moteur est mal fermé, vous êtes alerté par un témoin et un dessin sur l'écran, accompagné d'un signal sonore.

Sous capot

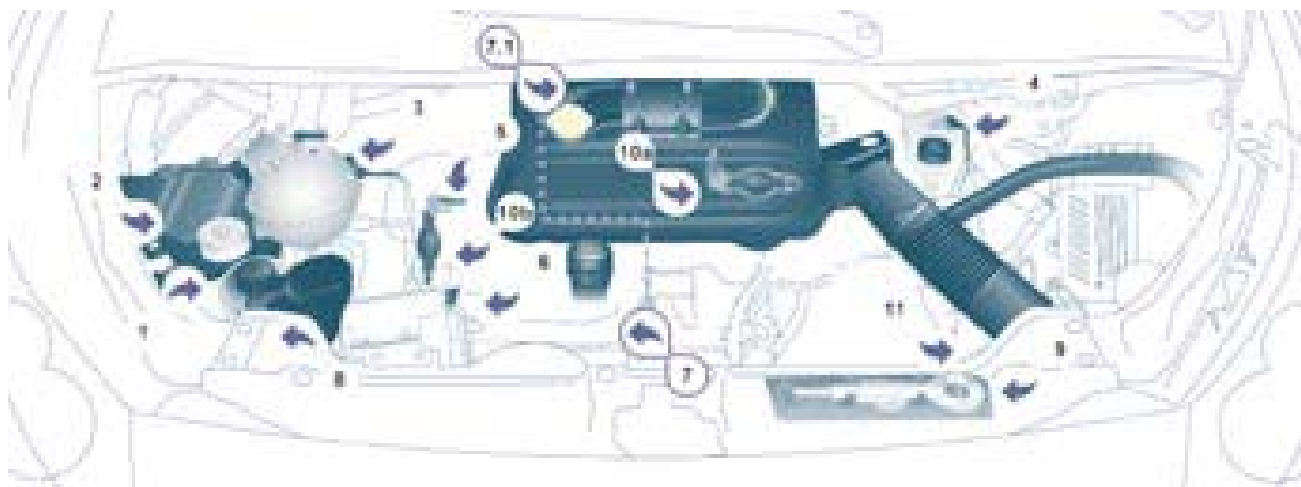

SOUS CAPOT

MOTEURS DIESEL

- | | |
|---|--|
| <p>1 - Réservoir de lave-vitre et lave-projecteurs.</p> <p>2 - Boîte à fusibles.</p> <p>3 - Réservoir du liquide de refroidissement.</p> <p>4 - Réservoir du liquide de freins et d'embrayage.</p> <p>5 - Filtre à air.</p> <p>6 - Jauge à huile manuelle.</p> <p>7 - Remplissage de l'huile moteur.</p> | <p>8 - Réservoir de direction assistée.</p> <p>9 - Anneau amovible de remorquage.</p> <p>10 - Pompe de réamorçage (a : 1,6 L HDi ; b : 2 L HDi).</p> <p>11 - Entonnoir remplissage huile moteur (2 L HDi).</p> |
|---|--|

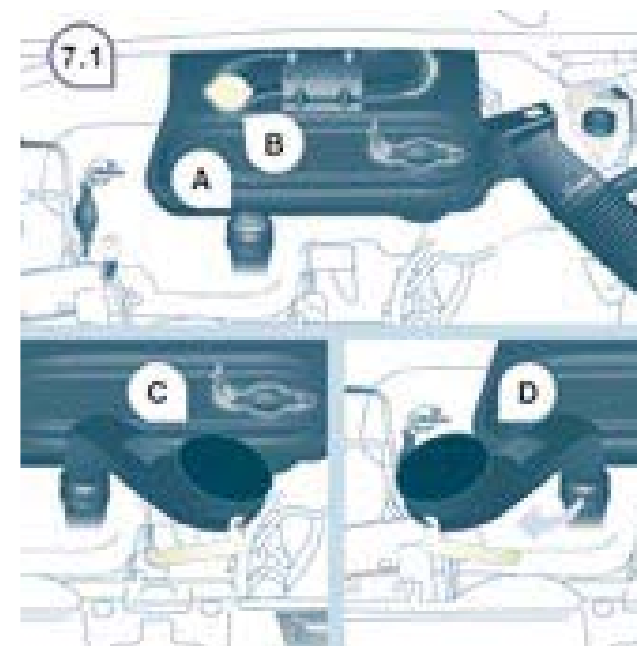

7.1 - Remplissage de l'huile moteur.

Si votre véhicule est équipé de cette goulotte de remplissage d'huile, procéder comme suit :

- A** - Retirez le bouchon de remplissage d'huile.
- B** - Retirez la goulotte de son logement.
- C** - Placez la goulotte dans l'orifice de remplissage comme présenté sur le dessin.
- D** - Tournez d'1/4 de tour vers la gauche pour verrouiller puis faites l'appoint en huile.

Pour le remontage, procédez en sens inverse en n'oubliant pas de bien revisser le bouchon **A**.

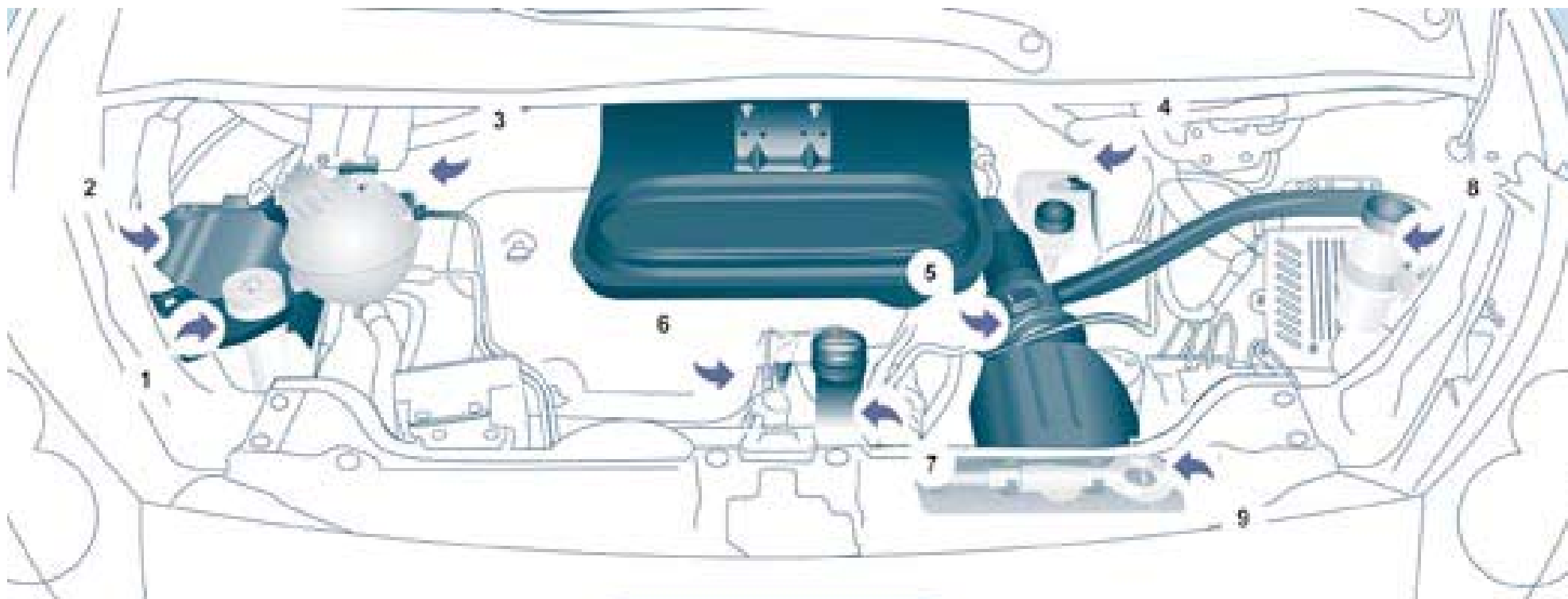

MOTEUR ESSENCE

1. Réservoir de lave-vitre et lave-projecteurs.
2. Boîte à fusibles.
3. Réservoir du liquide de refroidissement.
4. Réservoir du liquide de freins et d'embrayage.
5. Filtre à air.
6. Jauge à huile manuelle.
7. Remplissage de l'huile moteur.
8. Réservoir de direction assistée.
9. Anneau amovible de remorquage.

Niveaux

NIVEAUX

i Ces opérations sont de l'entretien usuel du bon état de marche de votre véhicule. Consultez les prescriptions dans le réseau CITROËN ou dans le carnet d'entretien joint à la pochette contenant les documents de bord.

o Si vous devez démonter / remonter le cache style moteur, manipulez-le avec précaution pour ne pas détériorer les clips de fixation.

Niveau d'huile

Effectuez ce contrôle régulièrement et faites des appoints entre deux vidanges (la consommation maxi est de 0,5 l pour 1 000 km).

Le contrôle se fait véhicule horizontal, moteur froid, à l'aide de la jauge manuelle.



Jauge manuelle

2 repères de niveau sur la jauge :

A = maxi.

Si vous dépassez ce repère, consultez le réseau CITROËN.

B = mini.

Ne jamais être en dessous de ce repère.

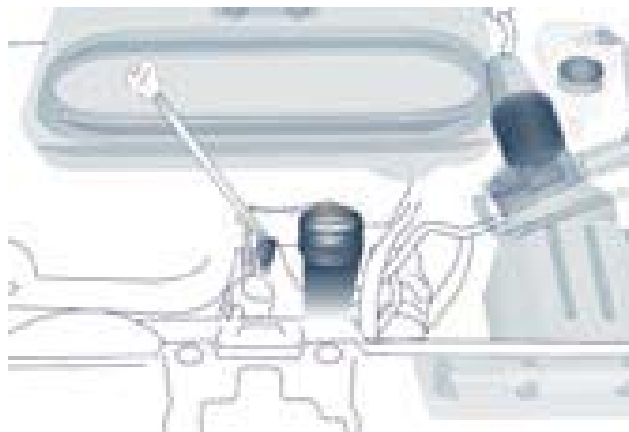

Pour préserver la fiabilité des moteurs et les dispositifs d'antipollution, l'utilisation d'additifs dans l'huile moteur est à proscrire.

Vidange

A effectuer impérativement aux intervalles prévus et le grade de viscosité de l'huile choisie devra répondre aux exigences conformément au plan d'entretien du constructeur. Consultez les prescriptions dans le réseau CITROËN.

Avant remplissage, sortez la jauge manuelle.

Pour le moteur 2 L HDi, utilisez l'entonnoir fourni pour remplir l'orifice du carter.

Contrôlez le niveau après le remplissage (ne jamais dépasser le maxi).

Revissez le bouchon du carter avant de fermer le capot.

Choix du grade de viscosité

Dans tous les cas, l'huile choisie devra répondre aux exigences du constructeur.



Niveau du liquide de frein

Le remplacement est à effectuer impérativement aux intervalles prévus, conformément au plan d'entretien du constructeur.

Utilisez les fluides recommandés par le constructeur, répondant aux Normes DOT4.

Le niveau doit se situer entre les repères MINI et MAXI situés sur le réservoir.

La nécessité de rajouter fréquemment du liquide indique une défaillance à faire contrôler au plus tôt par le réseau CITROËN.

Témoins

+ La vérification par les témoins au combiné est traitée en rubrique 2, reportez vous à la partie «Poste de conduite».

Niveau du liquide de refroidissement

Utilisez exclusivement le liquide recommandé par le constructeur.

Dans le cas contraire, vous risquez d'endommager gravement votre moteur.

Lorsque le moteur est chaud, la température du liquide de refroidissement est régulée par le moto-ventilateur. Celui-ci peut fonctionner contact coupé ; de plus le circuit de refroidissement étant sous pression, attendez au moins une heure après l'arrêt du moteur pour intervenir.

Afin d'éviter tout risque de brûlure, dévissez le bouchon d'1/4 de tour pour laisser retomber la pression. Lorsque la pression est retombée, retirez le bouchon et complétez le niveau avec du liquide de refroidissement.

La nécessité de rajouter fréquemment du liquide indique une défaillance à faire contrôler au plus tôt par le réseau CITROËN.

Complément

Le niveau doit se situer entre les repères MINI et MAXI situés sur la vase d'expansion. Si le complément est supérieur à 1 litre, faites vérifier le circuit par le réseau CITROËN.

Niveau du liquide de direction assistée

Véhicule à plat et moteur froid. Dévissez le bouchon solidaire de la jauge et vérifiez le niveau qui doit se situer entre les repères MINI et MAXI.

Niveau du liquide lave-vitre et lave-projecteurs

Pour une qualité optimale de nettoyage et pour votre sécurité, nous vous conseillons d'utiliser les produits de la gamme Tecnic CITROËN.

Contenance du réservoir lave-vitre : environ 4,5 litres.

Si votre véhicule est équipé de lave-projecteurs, la contenance du réservoir est de 7,5 litres.

Pour assurer un nettoyage optimal et éviter le gel, la mise à niveau ou le remplacement de ce liquide ne doit pas être effectué avec de l'eau.



Niveau d'additif gasoil (Diesel avec filtre à particules)

Le niveau mini de cet additif vous est indiqué par l'allumage du témoin de service, accompagné d'un signal sonore et d'un message sur l'écran.

Quand il se produit moteur tournant, cela est dû à un début de saturation du filtre à particules (conditions de roulage de type urbain exceptionnellement prolongées : vitesse réduite, longs embouteillages, ...). Afin de régénérer le filtre, il est conseillé de rouler dès que possible, quand les conditions de circulation le permettent, à une vitesse de 60 km/h ou plus pendant au moins cinq minutes (jusqu'à la disparition du message et l'extinction du témoin de service).

Lors de la régénération du filtre à particules, des bruits de relais peuvent apparaître sous la planche de bord.

Si le message reste affiché et si le témoin de service reste allumé, consultez le réseau CITROËN.

Complément

La mise à niveau de cet additif doit impérativement et rapidement être effectuée par le réseau CITROËN.

CONTRÔLES

Batterie

À l'approche de la période hivernale, faites vérifier votre batterie par le réseau CITROËN.

Plaquettes de freins

L'usure des freins dépend du style de conduite, en particulier pour les véhicules utilisés en ville, sur courtes distances. Il peut être nécessaire de faire contrôler l'état des freins, même entre les révisions du véhicule. Hors fuite dans le circuit, une baisse du niveau du liquide de frein indique une usure des plaquettes de freins.

État d'usure des disques / tambours de freins

Pour toute information relative à la vérification de l'état d'usure des disques / tambours de freins, consultez le réseau CITROËN.

Frein de stationnement

Une trop grande course du frein de stationnement ou la constatation d'une perte d'efficacité de ce système impose un réglage même entre deux révisions. Faites vérifier ce système par le réseau CITROËN.

Filtre à huile

Remplacez périodiquement la cartouche suivant la préconisation du plan d'entretien.

Filtre à charbon et filtre habitacle

Le filtre à charbon permet un filtrage permanent et performant des poussières.

Le filtre habitacle qui se trouve encrassé peut détériorer les performances du système d'air conditionné et générer des odeurs indésirables.

Nous vous recommandons de privilégier un filtre habitacle combiné. Grâce à son second filtre actif spécifique, il contribue à la purification de l'air respiré par les occupants et à la propreté de l'habitacle (réduction des symptômes allergiques, des mauvaises odeurs et des dépôts gras).

Reportez-vous au carnet d'entretien pour connaître la périodicité de remplacement de ces éléments.

En fonction de l'environnement (atmosphère poussiéreuse...) et de l'utilisation du véhicule (conduite urbaine...), changez-les si nécessaire deux fois plus souvent.

Rubrique 7 partie «Sous capot».

Filtre à particules (Diesel)

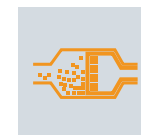

L'entretien du filtre à particules doit impérativement être effectué par le réseau CITROËN.

Lors d'accélération après un roulage prolongé du véhicule à très basse vitesse ou au ralenti, vous pouvez exceptionnellement constater des émissions de vapeur d'eau à l'échappement. Cette vapeur d'eau est sans conséquence sur le comportement du véhicule et son environnement.



1,6 | HDi

Purge de l'eau contenue dans le filtre à gazole



Si ce témoin s'allume, purgez le filtre. Sinon purgez régulièrement, à chaque vidange moteur.

Pour évacuer l'eau, desserrez la vis de purge située sur le filtre.

Opérez jusqu'à l'écoulement complet de l'eau dans le tuyau transparent puis resserrez la vis de purge.

Les moteurs HDi font appel à une technologie avancée.

Toute intervention nécessite une qualification particulière que vous garantit le réseau CITROËN.

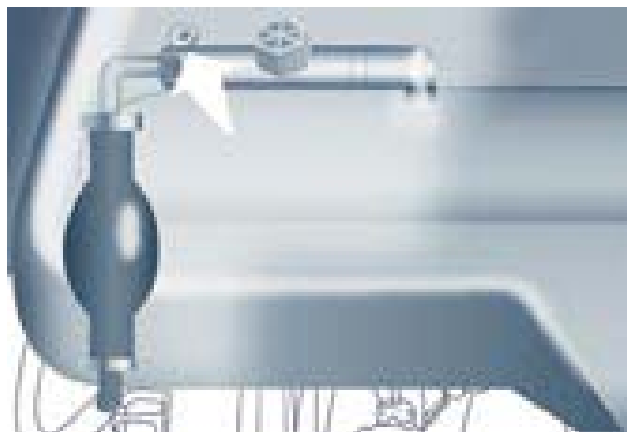

2 | HDi

Boîte de vitesses manuelle

Faites contrôler le niveau suivant le plan d'entretien du constructeur.

i Pour effectuer la vérification des principaux niveaux et le contrôle de certains éléments, conformément au plan d'entretien du constructeur, reportez-vous aux pages correspondant à la motorisation de votre véhicule dans le carnet d'entretien.

i N'utilisez que des produits recommandés par CITROËN ou des produits de qualité et de caractéristiques équivalentes.

Afin d'optimiser le fonctionnement d'organes aussi importants que le circuit de freinage, CITROËN sélectionne et propose des produits bien spécifiques.

Afin de ne pas endommager les organes électriques, il est formellement interdit d'utiliser le lavage à haute pression pour nettoyer le compartiment moteur.



REPLISSAGE DU RÉSERVOIR



Niveau mini carburant

Lorsque l'aiguille est au début de la zone rouge, le niveau mini du réservoir est atteint quand ce témoin s'allume. A cet instant, il vous reste **environ 8 litres**. Faites rapidement un complément de carburant pour éviter la panne.

Le remplissage en carburant doit se faire **moteur à l'arrêt**.

 Ne pas ouvrir la porte latérale gauche, si votre véhicule en est équipé, vous risquez d'endommager la trappe à carburant lors du remplissage.

 Vous pouvez verrouiller cette porte avec la sécurité enfant électrique. Rubrique 2, partie «Ouvertures».

- Ouvrez la trappe à carburant.
- Introduisez la clé puis tournez d'un quart de tour.
- Retirez le bouchon et accrochez-le à la patte située sur la face intérieure de la trappe.

Une étiquette collée à l'intérieur de la trappe vous rappelle le type de carburant à utiliser. Quand vous effectuez le plein du réservoir, n'insistez pas au-delà de la 3ème coupure du pistolet. Ceci pourrait engendrer des dysfonctionnements.

La capacité du réservoir est d'environ **80 litres**.

- Après remplissage du réservoir, verrouillez le bouchon et refermez la trappe.

CIRCUIT DE CARBURANT NEUTRALISÉ

En cas de choc important, un dispositif coupe automatiquement l'alimentation du carburant au moteur.



Le clignotement de ce témoin est accompagné d'un message sur l'écran.

Vérifiez l'absence d'odeur et de fuite de carburant à l'extérieur du véhicule et rétablissez l'alimentation :

- coupez le contact (position STOP).
- retirez la clé de contact.
- remettez la clé de contact.
- mettez le contact et démarrez.

POMPE DE RÉAMORÇAGE DIESEL

En cas de panne de carburant, il est nécessaire de réamorcer le circuit :

- remplir le réservoir de carburant avec au moins cinq litres de gazole,
- actionner la pompe manuelle de réamorçage, située sous le capot moteur sous le cache de protection, jusqu'à l'apparition du carburant dans le tuyau transparent,
- actionner le démarreur jusqu'à la mise en route du moteur.

Batterie

BATTERIE

Elle est logée dans un compartiment, situé sous le plancher, devant le siège passager.

Pour recharger la batterie avec un chargeur de batterie

- débranchez la batterie,
- respectez les instructions d'utilisation données par le fabricant du chargeur,
- rebranchez en commençant par la borne (-),
- vérifiez la propreté des bornes et des cosses. Si elles sont couvertes de sulfate (dépôt blanchâtre ou verdâtre), démontez-les et nettoyez-les.

Pour démarrer à partir d'une autre batterie

- connectez le câble rouge aux bornes (+) des deux batteries,
- connectez une extrémité du câble vert ou noir à la borne (-) de la batterie additionnelle,
- connectez l'autre extrémité du câble vert ou noir sur un point de masse du véhicule en panne, le plus loin possible de la batterie,
- actionnez le démarreur, laissez tourner le moteur,
- attendez le retour au ralenti et débranchez les câbles.



i Il est conseillé, lors d'un arrêt prolongé de plus d'un mois, de débrancher la batterie.

Avant de procéder au débranchement de la batterie, vous devez attendre 2 minutes après la coupure du contact.

Ne débranchez pas les cosses quand le moteur tourne.

Ne rechargez pas les batteries sans avoir débranché les cosses.

Après tout rebranchement de la batterie, mettez le contact et attendez 1 minute avant de démarrer, afin de permettre l'initialisation des systèmes électroniques. Toutefois, si après cette manipulation de légères perturbations subsistent, contactez le réseau CITROËN.

MODE ÉCONOMIE

Après l'arrêt du moteur, clé en position contact, certaines fonctions (essuie-vitre, lève-vitres, plafonniers, autoradio, etc...) ne sont utilisables que pendant une durée cumulée de trente minutes, afin de ne pas décharger la batterie.

Une fois ces trente minutes passées, les fonctions actives sont mises en veille et le témoin batterie clignote accompagné d'un message sur l'écran.

Pour retrouver l'usage immédiat de ces fonctions, il faut procéder au démarrage du moteur et le laisser tourner quelques instants.

Le temps dont vous disposerez alors sera le double du temps de mise en route du moteur. Néanmoins, ce temps sera toujours compris entre cinq et trente minutes.

Une batterie déchargée ne permet pas le démarrage du moteur.

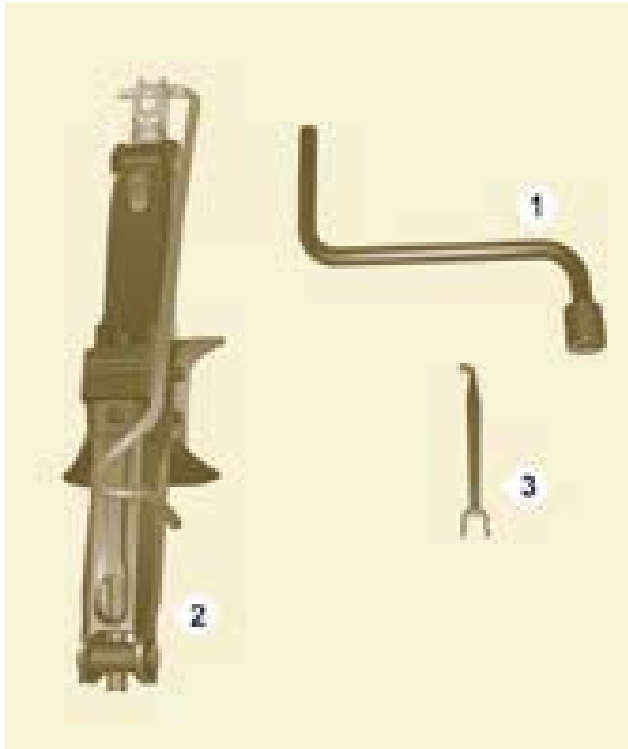

CHANGER UNE ROUE

1. LE STATIONNEMENT DU VÉHICULE

- Assurez-vous impérativement que les occupants sont sortis du véhicule et situés dans une zone garantissant leur sécurité.
- Dans la mesure du possible, immobilisez le véhicule sur un sol horizontal, stable et non glissant.

- Serrez le frein de stationnement, coupez le contact et engagez la première ou la marche arrière.
- Placez une cale, si disponible, sous la roue diagonalement opposée à celle à remplacer.

Dans certaines conditions de terrain et/ou de charges transportées importantes, il est nécessaire de lever le véhicule pour dégager la roue de secours du panier. Faites appel au réseau CITROËN.

+ Si votre véhicule est équipé de suspension à compensation pneumatique, veuillez neutraliser le système. Rubrique 4, partie «Suspension arrière».

2. LES OUTILS

- Si votre véhicule en est équipé, ouvrez la trappe plastique située à l'arrière gauche du véhicule.
- Dévissez l'écrou puis retirez le cric et la manivelle.

1. Manivelle démonte-roue.
2. Cric.
3. Démonte-enjoliveur de roues aluminium.

👁 Le cric et l'ensemble de l'outillage sont spécifiques à votre véhicule. Ne l'utilisez pas pour d'autres usages.





3. LA ROUE DE SECOURS

- Accédez à la roue de secours à partir de l'arrière.

i Vous pouvez allumer le plafonnier pour augmenter la luminosité.



- Ouvrez les portes arrière.



- Ouvrez le cache, situé sur la marche, pour accéder à la vis du panier.

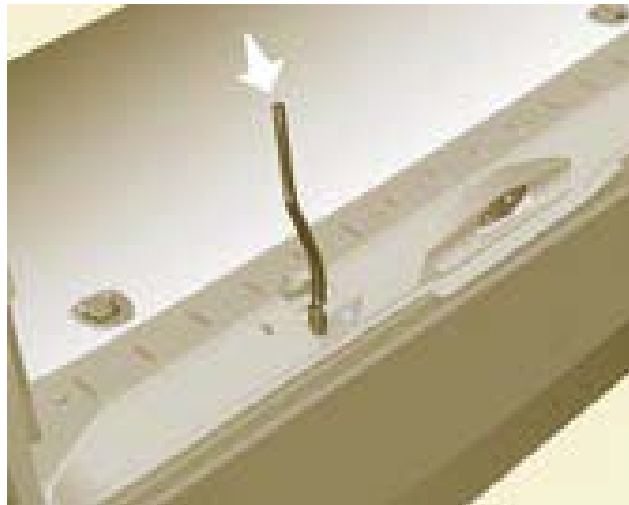

- Dévissez la vis avec la manivelle démonte-roue jusqu'à descendre le panier au maximum.



- Dégagez le panier du crochet et placez la roue de secours près de la roue à remplacer.



4. LE MODE OPÉRATOIRE

- Dégagez l'enjoliveur en le tirant à l'aide du démonte-enjoliveur.
- Débloquez les vis de roue et amorcez le dévissage.
- Placez le cric en contact avec l'emplacement prévu, le plus proche de la roue à changer.
Assurez-vous que la semelle du cric est bien en contact avec le sol, et bien à l'aplomb.
- Déployez le cric afin de dégager nettement la roue du sol.
- Reprenez le dévissage complet de la roue.
- Retirez les vis et déposez la roue.

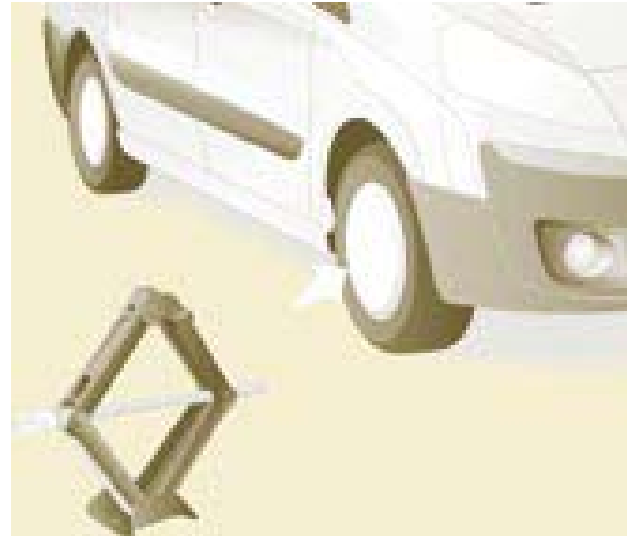

Ne déployez le cric qu'après avoir amorcé le dévissage de la roue à changer, et une fois la cale en place sous la roue diagonalement opposée.

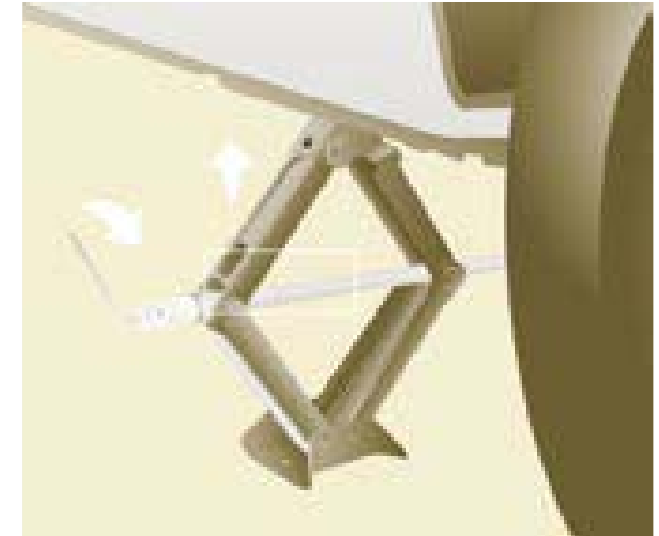

Outils spécifiques pour les véhicules équipés de roues en aluminium

Si votre véhicule possède des roues avec jantes en aluminium :

- L'enjoliveur se dégage à l'aide du démonte-enjoliveur de roues aluminium.
- Chaque roue est équipée d'une vis antivol.
- Ces vis peuvent être débloquées à l'aide de votre douille antivol (remise lors de la livraison de votre véhicule) et de la manivelle démonte-roue.

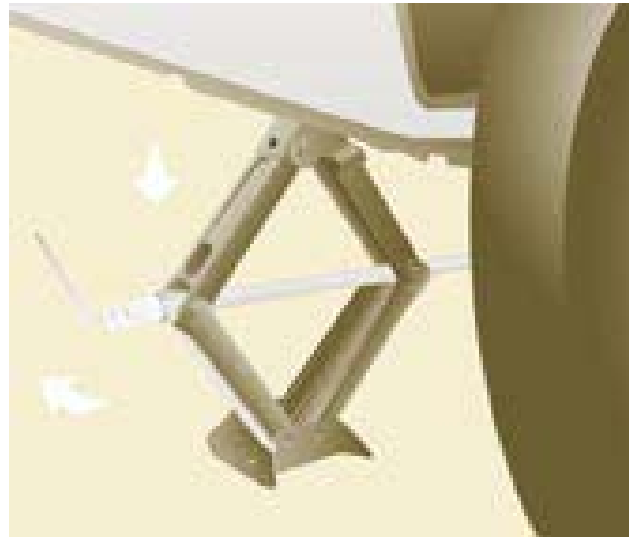
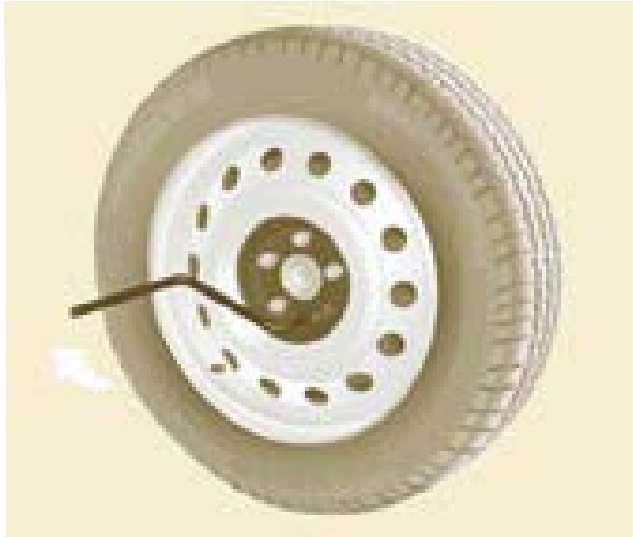

5. LE MONTAGE DE LA ROUE DE SECOURS

- Mettez la roue en place sur le moyeu et amorcez le vissage à la main.
- Effectuez un premier serrage à l'aide de la manivelle démonte-roue.
- Redescendre complètement le véhicule en repliant le cric, puis dégagez-le.
- Serrez à nouveau les vis de roue avec la manivelle, bloquez-les sans forcer.
- Replacez la roue à réparer dans le panier.
- Raccrochez le panier au crochet puis remontez le panier avec la vis et la manivelle.
- Veillez à refermer la trappe, située sur la marche.
- Déposez l'enjoliveur dans le véhicule.

 Ne vous engagez jamais sous le véhicule lorsque celui-ci est simplement soulevé par le cric. N'utilisez jamais de visseuse à la place de la manivelle démonte-roue.

6. LE REMONTAGE DE LA ROUE RÉPARÉE

Le remontage de la roue est le même que celui de l'étape 5 en n'oubliant pas de replacer l'enjoliveur de roue.

+ Rubrique 9, partie «Éléments d'identification» pour localiser l'étiquette des pneumatiques.

i La roue de secours n'est pas conçue pour faire du roulage sur de longues distances, faites rapidement contrôler le serrage des vis et la pression de la roue de secours par le réseau CITROËN. Faites également réparer et remonter la roue d'origine au plus vite par le réseau CITROËN.



OBTURATEUR AMOVIBLE PARE-NEIGE

Suivant destination, l'obturateur amovible pare-neige s'installe sur la partie basse du pare-chocs avant, pour éviter l'amoncellement de neige au niveau du ventilateur de refroidissement du radiateur.

N'oubliez pas de retirer l'obturateur amovible pare-neige lorsque la température extérieure est supérieure à 10°C (pas de risque de chute de neige) ou si vous remorquez.

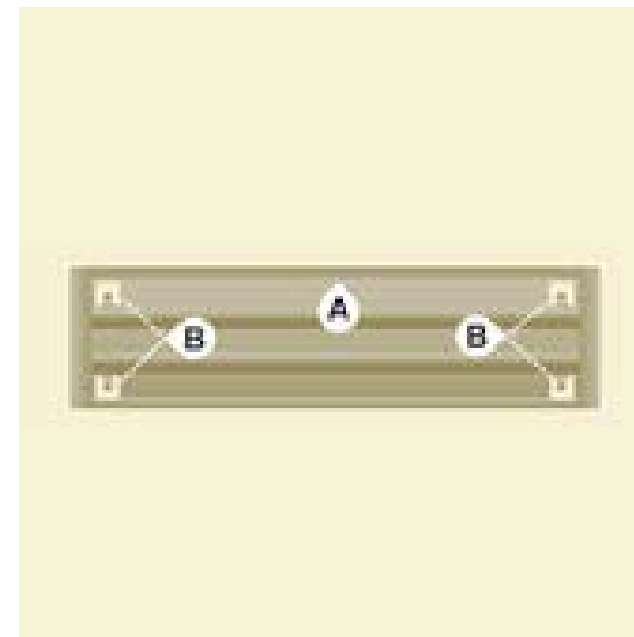

MONTAGE

- Présentez l'obturateur amovible pare-neige en face de son pion de centrage **A** sur le pare-chocs avant.
- Mettez-le en place en appuyant au niveau de chaque clip **B** situé aux quatre coins.

DÉMONTAGE

- Passez un tournevis au niveau du trou situé près de chacun des clips.
- Faites un mouvement de levier pour décliper tour à tour les quatre clips **B**.



CHANGER UNE LAMPE

TYPES DE LAMPES

Différents types de lampes sont installés sur votre véhicule. Pour les retirer :

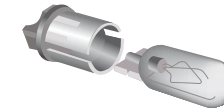

Type A

Lampe totalement en verre : tirez doucement car elle est montée par pression.

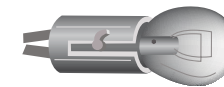

Type B

Lampe à baïonnette : appuyer sur la lampe puis tournez-la dans le sens contraire des aiguilles d'une montre.

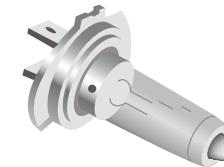

Type C

Lampe halogène : dégager le ressort de blocage de son logement.



 Le changement des lampes à halogène doit se faire projecteur éteint depuis quelques minutes (risque de brûlure grave). Ne touchez pas directement la lampe avec les doigts, utilisez des chiffons non pelucheux.

A la fin de chaque opération, vérifiez le bon fonctionnement des feux.



FEUX AVANT

Ouvrez le capot moteur. Pour accéder aux lampes, passez la main derrière le bloc optique.

Effectuez les opérations en sens inverse pour la remise en place de chaque lampe.

1. Feux de croisement / Feux de route

Type C, H4 - 55W

- Ôtez le couvercle du milieu en tirant sur la languette en caoutchouc souple.
- Débranchez le connecteur électrique.
- Dégagez le ressort de blocage.
- Remplacez la lampe en veillant à bien faire correspondre la partie métallique avec les rainures présentes sur le feu.



- Vérifier le bonne remise en place du couvercle sur toute sa périphérie pour assurer l'étanchéité.

2. Feux de position

Type A, W5W - 5W

- Ôtez le couvercle en tirant sur la languette en caoutchouc souple.
- Extraire le porte-lampe monté par pression en tirant sur le connecteur.
- Remplacez la lampe.
- Vérifier le bonne remise en place du couvercle sur toute sa périphérie pour assurer l'étanchéité.



3. Indicateurs de direction

Type B, PY21W - 21W (ambre)

- Tournez le porte-lampe d'un quart de tour, dans le sens inverse des aiguilles d'une montre.
- Ôtez la lampe en appuyant légèrement dessus et en tournant dans le sens inverse des aiguilles d'une montre.
- Remplacez la lampe.

4. Projecteurs antibrouillard

Type C, H1 - 55W

Consultez le réseau CITROËN.



RÉPÉTITEUR LATÉRAL D'INDICATEUR DE DIRECTION

Type A, WY 5W (ambre)

- Poussez le répéteur vers l'arrière et dégagez-le.
- Maintenez le connecteur et tournez d'un quart de tour à gauche le porte-lampe.
- Tournez d'un quart de tour à gauche la lampe, retirez-la et remplacez-la.
- Lors du remontage, engagez le répéteur vers l'arrière et ramenez-le vers l'avant.

Les lampes de couleur ambre (indicateurs de direction et répéteurs latéraux), doivent être remplacées par des lampes de caractéristiques et de couleur identiques.



Avant / Arrière

PLAFONNIERS

Type A, 12V5W - 5W

- Déclippez le transparent en glissant un tournevis dans les fentes de chaque côté du plafonnier.
- Tirez la lampe et remplacez-la.
- Clippez le transparent dans son logement et assurez-vous de son blocage.

Lavage haute-pression

 En utilisant ce type de lavage sur des salissures persistantes, n'insistez pas sur les projecteurs, les feux et leur contour pour éviter de détériorer leur vernis et leur joint d'étanchéité.

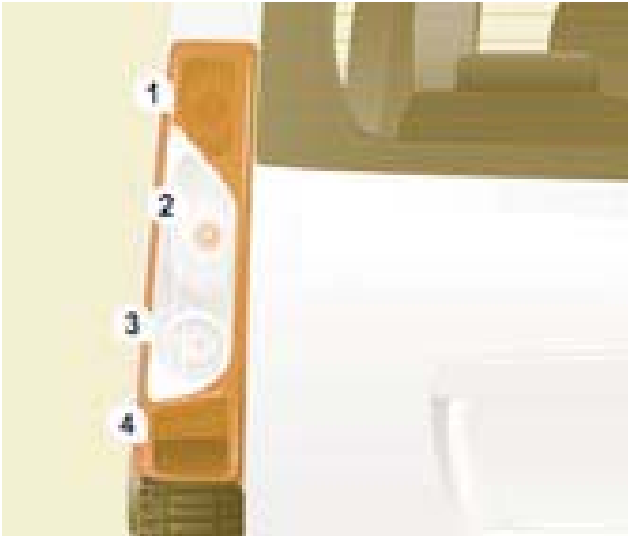

FEUX ARRIÈRE

Pour plus d'informations sur les lampes, reportez vous aux «Types de lampes».

1. **Feux de stop / feux de position**
Type B, P21/5W - 21/5W
2. **Indicateurs de direction**
Type B, PY21W - 21W (ambre)
3. **Feux de recul**
Type B, P21W - 21W
4. **Feux antibrouillard**
Type B, P21W - 21W



- Repérez la lampe défaillante puis ouvrez les portes arrière à 180°. Rubrique 2, partie «Ouvertures».
- Retirez les deux écrous de fixation. De l'extérieur, tirez le bloc transparent.
- Tout en tenant le feu, débranchez le connecteur électrique.



- Ecartez les 8 languettes puis extraire le porte-lampe.
- Ôtez la lampe défaillante en appuyant légèrement dessus et en tournant dans le sens inverse des aiguilles d'une montre.
- Remplacez la lampe.

Au remontage, veillez à bien repositionner :

- les 8 languettes,
- les deux ergots blancs dans les deux trous en caoutchouc pour maintenir l'étanchéité du feu,
- le fil d'alimentation pour ne pas le coincer.

Changer une lampe

174



FEUX DE PLAQUE MINÉRALOGIQUE

Type A, W5W - 5W

Avec volet

- Ecartez le plastique transparent à l'aide d'un tournevis, sur le point indiqué par la flèche.
- Remplacez la lampe.
- Replacez le plastique transparent et appuyez dessus.

Avec portes battantes

- Déclippez la garniture intérieure.
- Débranchez le connecteur en écartant sa languette.
- Retirez le cache plastique.
- Tournez le porte-lampe d'un quart de tour dans le sens inverse des aiguilles d'une montre.
- Remplacez la lampe.



TROISIÈME FEU STOP

Type A, W5W - 5W

Feu situé à l'extérieur (portes battantes)

- Dévissez les deux vis à l'aide d'un tournevis TorxTM avec embout de 20.
- Retirez le feu.
- Remplacez la lampe.



Type B, P21W - 21W

Feu situé à l'intérieur (volet)

- Dévissez les deux vis à l'aide d'un tournevis TorxTM avec embout de 20.
- Retirez le cache plastique.
- Retirez le porte-lampe en écartant les deux languettes.
- Ôtez la lampe défectueuse en appuyant légèrement dessus et en tournant dans le sens inverse des aiguilles d'une montre.
- Remplacez la lampe.

CHANGER UN FUSIBLE

Les trois boîtes à fusibles sont placées :

- dans la planche de bord côté droit (derrière le vide-poche, escamotable),
- dans l'habitacle (compartiment batterie),
- sous le capot moteur.

Les désignations communiquées ne sont que les fusibles qui peuvent être changés par l'utilisateur à l'aide de la pince et des fusibles de rechange, situés derrière le vide-poche de la planche de bord côté droit. Pour toute autre intervention, rendez-vous dans le réseau CITROËN.

i À l'intention des professionnels : pour l'information complète des fusibles et relais, consultez la schématique des «Méthodes» via la Réseau.



Dépose et pose d'un fusible

Avant de remplacer un fusible, il est nécessaire de connaître la cause de l'incident et d'y remédier.

- Utilisez la pince.

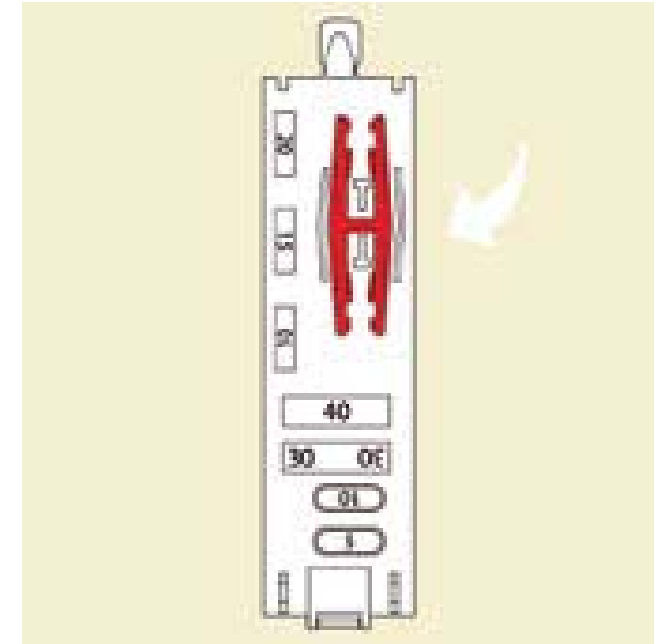

Remplacez toujours un fusible défectueux par un fusible de calibre équivalent.

CITROËN décline toute responsabilité pour les frais occasionnés par la remise en état de votre véhicule ou les dysfonctionnements résultant de l'installation d'accessoires auxiliaires non fournis, non recommandés par CITROËN et non installés selon ses prescriptions, en particulier lorsque la consommation de l'ensemble des appareils supplémentaires branchés dépasse 10 milliampères.

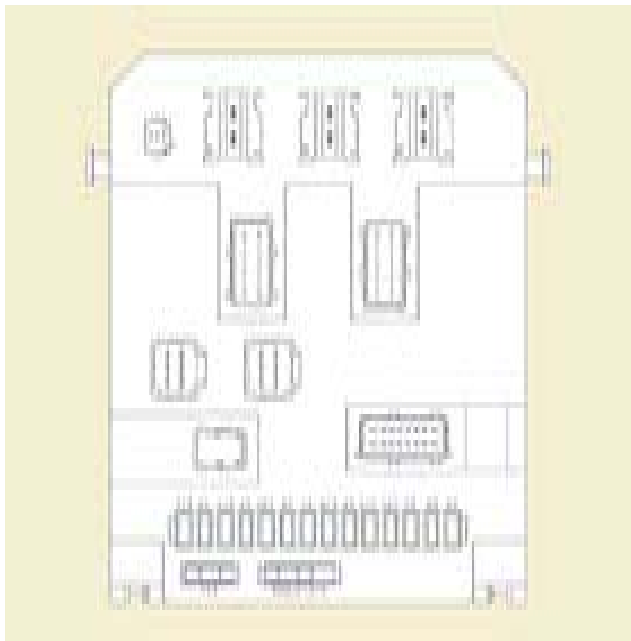

FUSIBLES PLANCHE DE BORD CÔTÉ DROIT

- Basculez le vide-poche puis tirez-le fortement pour accéder aux fusibles.

Fusibles	A (ampères)	Affectation
1	15	Essuie-vitre arrière
2	-	Libre
3	5	Calculateur airbag
4	10	Capteur angle volant, Prise diagnostic, Capteur ESP, Ventilation manuelle, Contacteur embrayage, Hauteur faisceau des projecteurs, Pompe filtre à particules
5	30	Rétroviseurs à commande électrique, Moteur lève-vitre passager
6	30	Alimentation lève-vitres avant
7	5	Plafonniers et éclairage boîte à gants
8	20	Ecran multifonction, Sirène alarme antivol, Autoradio, Chargeur compact disque, Radiotéléphone, Boîtier servitude remorque (post-équipement)
9	10	Prise accessoire en rang 2
10	30	Correcteur d'assiette arrière, Commutation sous volant, Combiné
11	15	Prise diagnostic, Contacteur antivol
12	15	Kit mains libres, Calculateur airbag, Calculateur aide au stationnement
13	5	Boîtier de servitude moteur, Boîtier de servitude remorque
14	15	Capteur de pluie, Ventilation arrière, Air conditionné automatique, Combiné
15	30	Verrouillage/déverrouillage/superverrouillage des ouvrants
16	-	Libre
17	40	Lunette arrière dégivrante, Rétroviseurs dégivrants

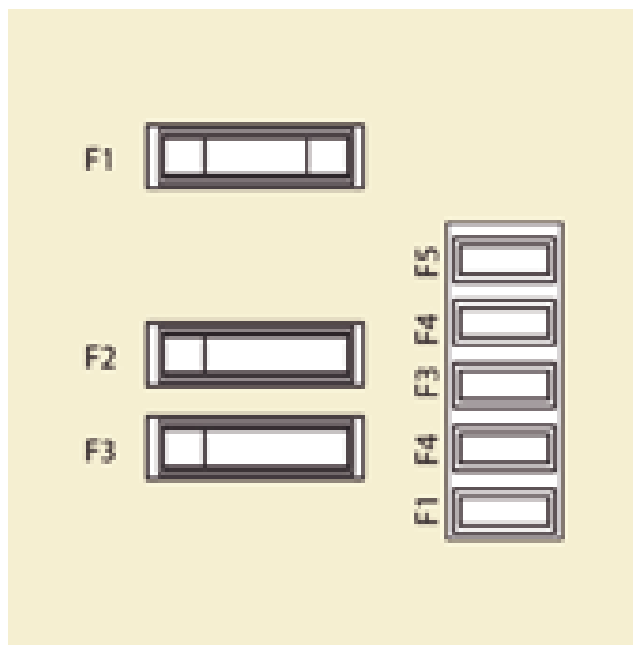

FUSIBLES HABITACLE

- Déclipez le couvercle du compartiment batterie.
- Retirez la cosse batterie rouge (+).

Après intervention, refermez très soigneusement le couvercle.

Fusibles	A (ampères)	Affectation
1	30	Sièges chauffants
2	20	Prise 12V en rang 3
3	40/50	Boîtier servitude remorque (post-équipement)
4	-	Libre
36	15	Serrures portes battantes
37	10	Serrures portes battantes
38	20	Essuie vitre arrière portes battantes
39	10	Ventilation arrière
40	5	Rétroviseurs rabattables

Changer un fusible

178

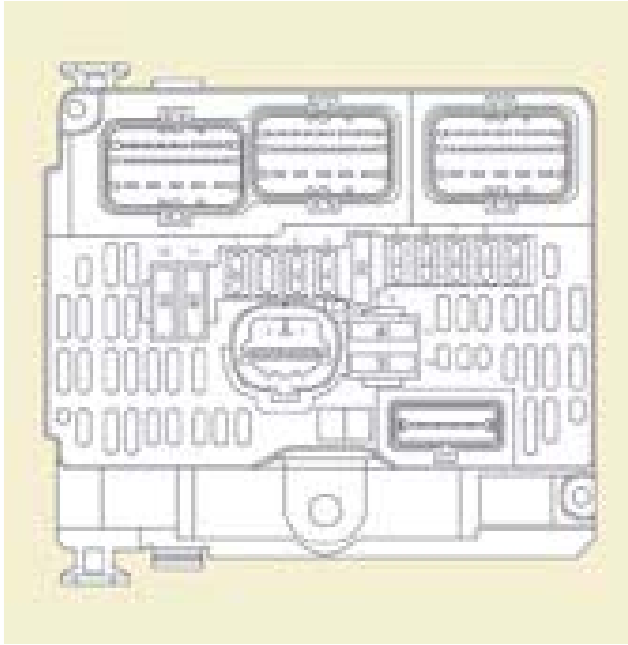

FUSIBLES SOUS LE CAPOT MOTEUR

- Après avoir ouvert le capot, faites glisser le support du liquide lave-vitre pour faciliter l'accès.
- Déclipez et basculez le boîtier pour accéder aux fusibles.

Fusibles	A (ampères)	Affectation
1	20	Calculateur moteur, Dispositifs alimentation carburant et alimentation air, Groupe moto-ventilateur
2	15	Avertisseur sonore
3	10	Pompe lave-vitre avant et arrière
4	20	Pompe lave-projecteurs
5	15	Dispositif alimentation carburant
6	10	Direction assistée, Contacteur pédale de frein secondaire
7	10	Système de freinage (ABS/ESP)
8	20	Commande du démarreur
9	10	Contacteur pédale de frein principal
10	30	Dispositifs alimentation carburant et alimentation air, Dispositifs dépollution
11	40	Ventilation avant
12	30	Essuie-vitre avant
13	40	Boîtier servitude intelligent
14	30	Libre



CHANGER UN BALAI D'ESSUIE-VITRE

Mise en position particulière des balais avant

- Moins d'une minute après avoir coupé le contact, actionnez la commande d'essuie-vitre vers le bas pour positionner les balais le long des montants du pare-brise (position particulière).

Echange d'un balai avant

- Soulevez le bras.
- Déclipez le balai et déposez-le.
- Montez le nouveau balai.
- Rabattez le bras.

Pour ranger les balais, mettez le contact et actionnez la commande d'essuie-vitre.

Échange du balai arrière

- Soulevez le bras, puis déclipez le balai et déposez-le.
- Montez le nouveau balai et rabattez le bras.

Se faire remorquer

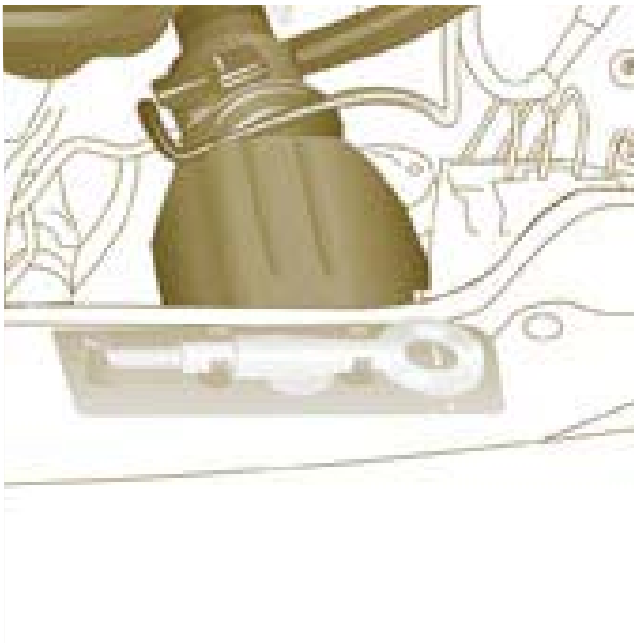

SE FAIRE REMORQUER

Sans levage (quatre roues au sol)

Vous devez toujours utiliser une barre de remorquage.

Par l'avant

- déclipsez le cache en appuyant sur la partie basse de celui-ci,
- vissez l'anneau amovible de remorquage jusqu'en butée.



Par l'arrière

- déclipsez le cache à l'aide d'une pièce de monnaie ou de la partie plate de l'anneau de remorquage,
- vissez l'anneau amovible de remorquage jusqu'en butée.

Avec levage (2 roues au sol seulement)

Il est préférable de soulever le véhicule à l'aide d'un outil de levage professionnel.



i Lors d'un remorquage moteur arrêté, il n'y a plus d'assistance de freinage et de direction.

Véhicules avec boîte de vitesses mécanique (version diesel)

Pour les véhicules équipé de boîte de vitesses mécanique, il est nécessaire que le levier de vitesses soit en position point mort, le non respect de cette particularité peut conduire à la détérioration de certains organes de freinage et à l'absence d'assistance de freinage au redémarrage du moteur.

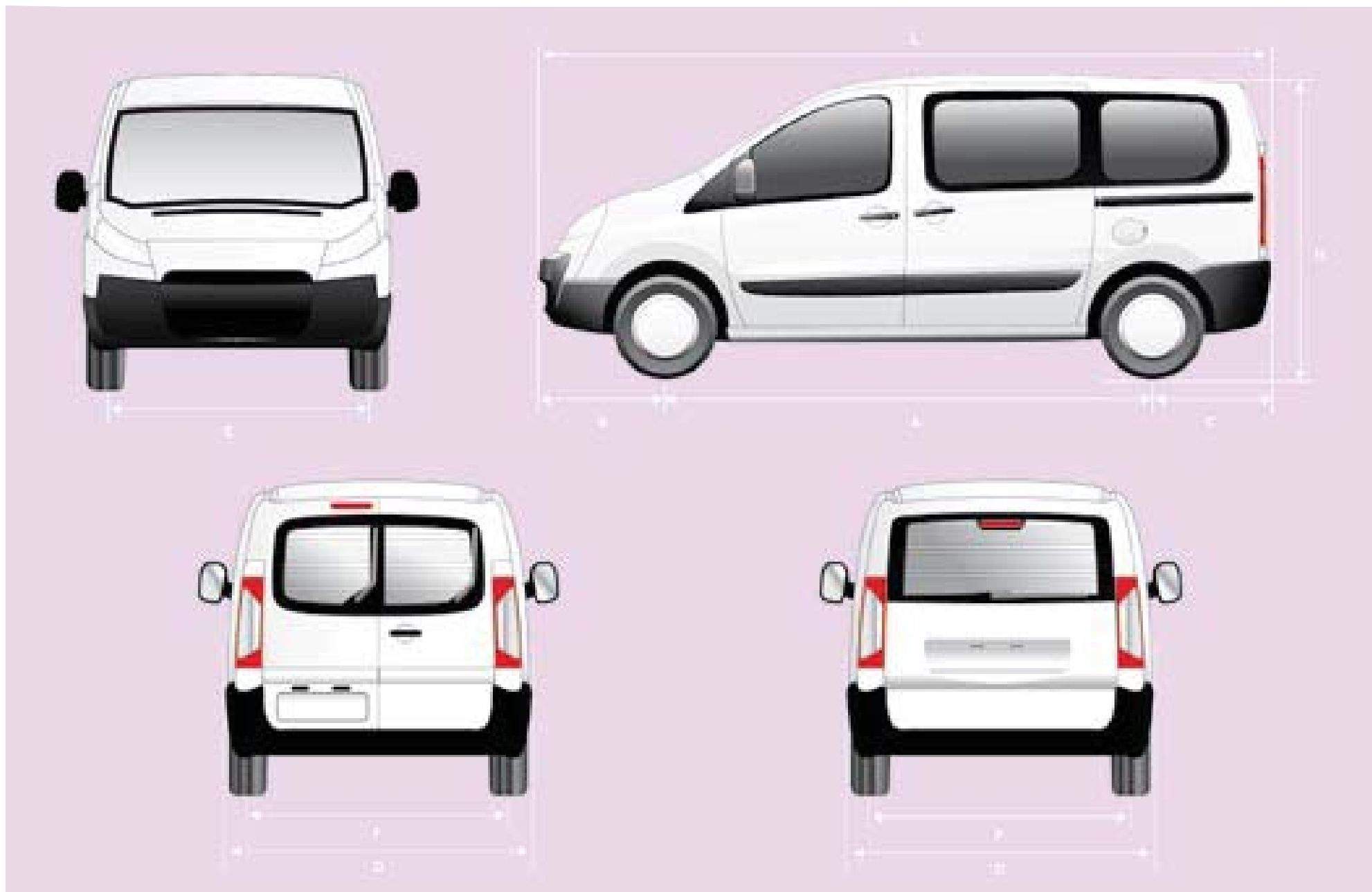

DIMENSIONS (MM)

Le véhicule se décline en 2 longueurs (L1, L2) et 1 hauteur (H1), reportez vous aux tableaux :

		H1	
L	Longueur hors tout	4805	5135
H	Hauteur hors tout, suspension pneumatique / métallique	1895/1942	
A	Empattement	3000	3122
B	Porte-à-faux avant	975	
C	Porte-à-faux arrière	830	1038
D	Largeur hors tout :		
	sur tôle	1870	
	avec baguettes	1895	
	avec rétros rabattus	1986	
	avec rétros déployés	2194	
E	Largeur voies avant	1574	
F	Largeur voies arrière	1574	
	Diamètre de braquage entre trottoirs (m)	12,18	12,59
	Charges maximales (kg)		
	Utile	1000	
	Sur pavillon	170	

Dimensions

184

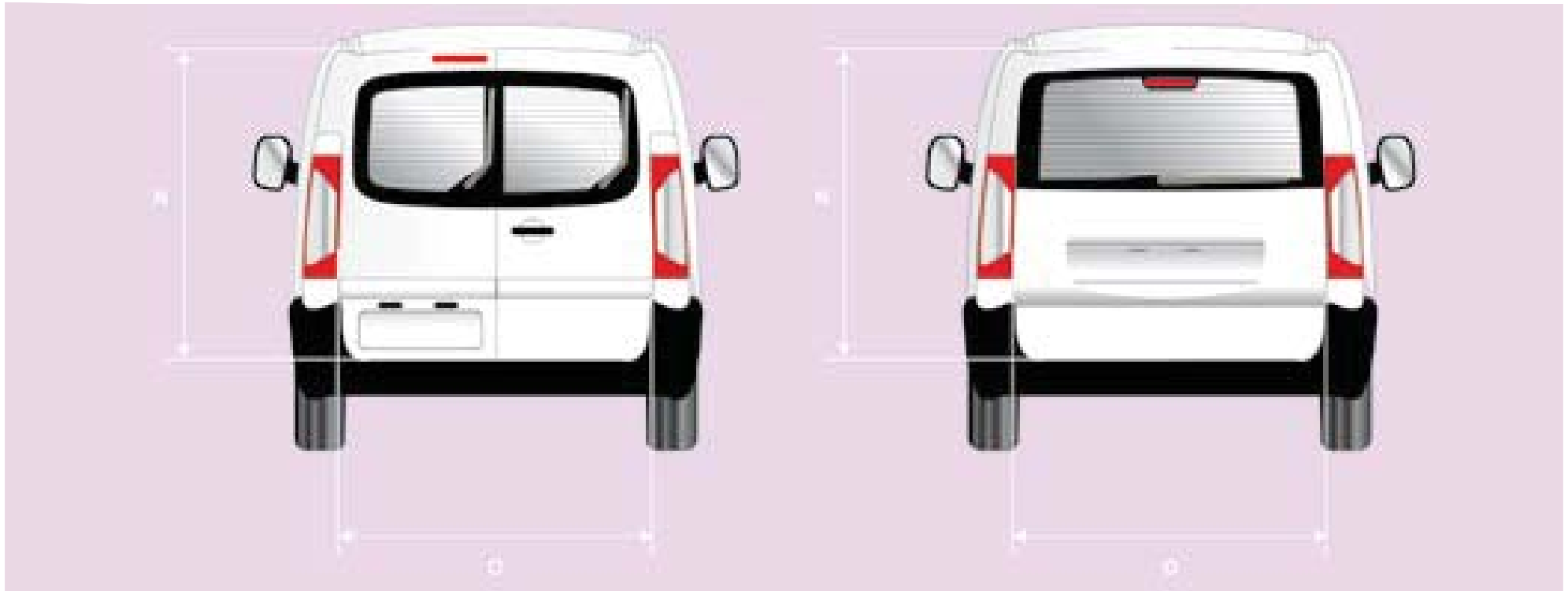

		PORTES ARRIÈRE (mm)	
		L1	L2
		H1	
N	Hauteur utile	1272	
O	Largeur utile	1237	

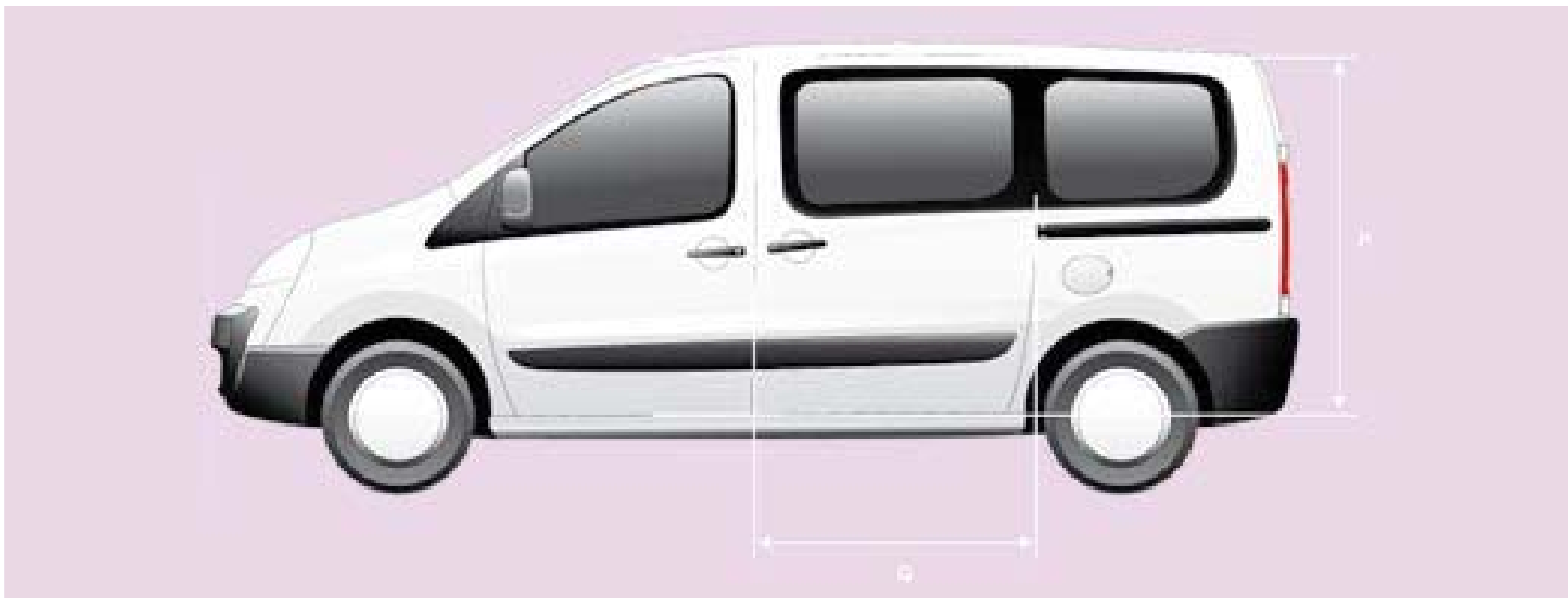

		PORTE LATÉRALE COULISSANTE (mm)	
		L1	L2
P	Hauteur	H1	
		1203	
Q	Largeur	924	

MASSES ET CHARGES REMORQUABLES (KG)

Pour plus d'information, consultez votre certificat d'immatriculation.

Dans chaque pays, il est impératif de respecter les charges remorquables admises par la législation locale. Pour connaître les possibilités de remorquage de votre véhicule et son poids total roulant admissible, consultez le réseau CITROËN.

Report de charge

Il est possible, lorsque le véhicule tracteur n'a pas atteint la MTAC, de reporter cette masse dans la remorque.

Dans tous les cas, ne dépassez pas la masse de la remorque et la MTRA, indiquée dans votre certificat d'immatriculation.

Respecter les capacités de remorquage de votre véhicule.

Moteur	Silhouette	Nombre de places	Masse à vide (MAV)	Masse maximale (1)	Charge utile maximale	Charge utile sans conducteur	Masse remorquée freinée (2)
1.6 I HDi 90	Court (L1-H1)	5	1 733	2 683	950	882	2 000
		6	1 745	2 683	938	870	2 000
		8	1 811	2 683	872	804	2 000
		9	1 822	2 683	861	793	2 000
	Long (L2-H1)	5	1 764	2 714	950	882	2 000
		6	1 776	2 714	938	870	2 000
		8	1 842	2 714	872	804	2 000
		9	1 853	2 714	861	793	2 000
	Renforcé	8	1 857	2 852	995	927	2 000
		9	1 868	2 852	984	916	2 000

Moteur	Silhouette	Nombre de places	Masse à vide (MAV)	Masse maximale (1)	Charge utile maximale	Charge utile sans conducteur	Masse remorquée freinée (2)
2.0 HDi 120	Court (L1-H1)	5	1 809	2 759	950	882	2 000
		6	1 821	2 759	938	870	2 000
		8	1 887	2 759	872	804	2 000
		9	1 898	2 759	861	793	2 000
	Long (L2-H1)	5	1 841	2 791	950	882	2 000
		6	1 853	2 791	938	870	2 000
		8	1 919	2 791	872	804	2 000
		9	1 930	2 791	861	793	2 000
	Renforcé	8	1 934	2 932	958	930	2 000
		9	1 945	2 932	987	919	2 000

(1) Masse maximale techniquement admissible en charge (MTAC).

(2) Masse remorquée freinée avec report de charge : elle peut-être augmentée en charge, à condition de retirer du véhicule l'équivalence de cette charge pour ne pas dépasser la MTRA.

Des températures extérieures élevées peuvent entraîner des baisses de performances du véhicule pour protéger le moteur. Lorsque la température extérieure est supérieure à 37°C, limiter la masse remorquée à 700 kg, sans report de charge.

Dans le cas d'un véhicule tracteur, il est interdit de dépasser la vitesse de 100 km/h (respecter la législation en vigueur dans votre pays).

Masses

Moteur	Silhouette	Nombre de places	Masse à vide (MAV)	Masse maximale (1)	Charge utile maximale	Charge utile sans conducteur	Masse remorquée freinée (2)
2.0 HDi 136	Court (L1-H1)	5	1 824	2 774	950	882	2 000
		6	1 836	2 774	938	870	2 000
		8	1 902	2 774	872	804	2 000
		9	1 913	2 774	861	793	2 000
	Long (L2-H1)	5	1 855	2 805	950	882	2 000
		6	1 867	2 805	938	870	2 000
		8	1 933	2 805	872	804	2 000
		9	1 944	2 805	861	793	2 000
	Renforcé	8	1 948	2 946	998	930	2 000
		9	1 959	2 946	987	919	2 000

Moteur	Silhouette	Nombre de places	Masse à vide (MAV)	Masse maximale (1)	Charge utile maximale	Charge utile sans conducteur	Masse remorquée freinée (2)
2.0 ESS 140	Court (L1-H1)	5	1 722	2 672	950	882	2 000
		6	1 734	2 672	938	870	2 000
		8	1 800	2 672	872	804	2 000
		9	1 811	2 672	861	793	2 000
	Long (L2-H1)	5	1 754	2 771	1 017	949	2 000
		6	1 766	2 771	1 005	937	2 000
		8	1 832	2 771	939	871	2 000
		9	1 843	2 771	928	860	2 000
	Renforcé	8	1 847	2 842	995	927	2 000
		9	1 858	2 842	984	916	2 000

(1) Masse maximale techniquement admissible en charge (MTAC).

(2) Masse remorquée freinée avec report de charge : elle peut-être augmentée en charge, à condition de retirer du véhicule l'équivalence de cette charge pour ne pas dépasser la MTRA.

Des températures extérieures élevées peuvent entraîner des baisses de performances du véhicule pour protéger le moteur. Lorsque la température extérieure est supérieure à 37°C, limiter la masse remorquée à 700 kg, sans report de charge.

Dans le cas d'un véhicule tracteur, il est interdit de dépasser la vitesse de 100 km/h (respecter la législation en vigueur dans votre pays).

MOTORISATIONS ET BOÎTES DE VITESSES

190

	Diesel			Essence
	1.6 HDi 90	2.0 HDi 120	2.0 HDi 136	2.0 ESS 140
Boîte de vitesses	Manuelle			
Rapports	5	6	6	5
Puissance (ch)	90	120	136	138
Puissance (DIN)	92	122	138	143
Cylindrée (cm ³)	1560	1997	1997	1997
Alésage x course (mm)	75 x 88	85 x 88	85 x 88	85 x 88
Puissance maximum norme CEE (kW)	66	88	100	103
Régime de puissance maxi (tr/min)	4000	4000	4000	6000
Couple maxi norme CEE (Nm)	180	300	320	180
Régime de couple maxi (tr/min)	1750	2000	2000	2500
Carburant	Gazole	Gazole	Gazole	Sans plomb
Filtre à particules	Non	Non	Oui	/
Catalyseur	Oui	Oui	Oui	-

CONSOMMATIONS

	Diesel									Essence		
	1.6 HDi 90			2.0 HDi 120			2.0 HDi 136			2.0 ESS 140		
Boîte de vitesses	Manuelle											
Rapports	5			6			6			5		
Puissance (ch)	90			120			136			140		
Puissance (DIN)	92			122			138			143		
	6 places maxi, court L1	6 places maxi, long L2	9 places maxi	6 places maxi, court L1	6 places maxi, long L2	9 places maxi	6 places maxi, court L1	6 places maxi, long L2	9 places maxi	6 places maxi, court L1	6 places maxi, long L2	9 places maxi
Circuit urbain (l/100 km)	8,4	8,6	8,6	9,1	9,2	9,3	9,2	9,3	9,4	13,2	13,2	13,3
Circuit extra-urbain (l/100 km)	6,6	6,8	6,8	6,3	6,4	6,5	6,4	6,5	6,6	8	8	8,2
Circuit mixte (l/100 km)	7,2	7,5	7,5	7,2	7,4	7,5	7,4	7,5	7,6	9,9	9,9	10,1
Emission massique de CO ₂ (g/km)	191	198	198	194	196	198	196	198	200	235	235	241

Les consommations, présentées ici, correspondent aux valeurs communiquées au moment de l'impression. Ces valeurs de consommation sont établies suivant la Directive 80/1268/CEE. Elles peuvent varier en fonction du comportement au volant, des conditions de circulation, des conditions météorologiques, du chargement du véhicule, de l'entretien du véhicule et de l'utilisation des accessoires.



ÉLÉMENTS D'IDENTIFICATION

A. Étiquette constructeur.

- 1 - VF Numéro dans la série du type.
- 2 - Poids en charge (MTAC).
- 3 - Poids total roulant (MTRA).
- 4.1 - Masse maximale sur l'essieu avant.
- 4.2 - Masse maximale sur l'essieu arrière.

B. Numéro de série sur la carrosserie.

Utilisez l'embout plat de l'anneau de remorquage pour ouvrir la trappe.

C. Pneumatiques et référence peinture.

La vignette C, apposée sur la porte avant, indique :

- les dimensions des jantes et pneumatiques,
- les marques de pneumatiques homologuées par le constructeur,
- les pressions de gonflage (le contrôle de la pression de gonflage doit être effectué à froid, au moins tous les mois),
- la référence de la couleur de la peinture.

Type variante version

198

TYPE VARIANTE VERSION

Consulter votre certificat d'immatriculation.
Ce tableau vous présente les Types Variantes Versions Essence et Diesel.

Véhicule	X
Silhouettes	X*___ / _
6 places maxi, court L1	XA___ / _
6 places maxi, long L2	XB___ / _
9 places maxi, court L1	XC___ / _
9 places maxi, long L2	XD___ / _
8-9 places, long L2	XE___ / _
Moteurs	X_*** / _
Diesel	
1.6 HDi 90	X_9HU_ / _
2.0 HDi 120	X_RHK_ / _
2.0 HDi 136 avec FAP	X_RHR_ / _
Essence	
2.0 ESS 140	X_RFH_ / _
Versions	X___* / _
Le code version est une combinaison déterminée par le type de la boîte manuelle et le niveau de dépollution associé.	
Boîte de vitesses manuelle	
5 rapports	X___* / _
6 rapports	X___* / _
Variantes	X___ / *

Le code variante est déterminé en fonction des paramètres autorisés à la fabrication du véhicule.