

Bedienungsanleitung/Garantie

Gebruiksaanwijzing • Mode d'emploi
 Instrucciones de servicio • Manual de instruções
 Istruzioni per l'uso • Instruction Manual
 Instrukcja obsługi/Gwarancja • Használati utasítás
 Інструкція з експлуатації



CE

MIKROWELLENGERÄT MIT GRILL UND HEISSLUFT

Magnetron met grill en hete lucht • Four à micro-ondes avec gril et chaleur traditionnelle
 Microondas con parrilla y aire caliente • Aparelho de microondas com grelhador e ar quente
 Microonde con forno a griglia e aria calda • Microwave Oven with Grill and Hot Air Function
 Kuchenka mikrofalowa z opiekaczem i termoobiegiem • Grillező és hőlégkeveréses
 mikrohullámú készülék • Мікрохвильова піч із функцією гриля

MWG 775 H

DEUTSCH

Inhalt

Übersicht der Bedienelemente	Seite	3
Inhaltsverzeichnis	Seite	4
Bedienungsanleitung	Seite	5
Technische Daten	Seite	13
Garantiebedingungen	Seite	13

ITALIANO

Contenuto

Posizione dei comandi	Pagina	3
Indice	Pagina	56
Manuale dell'utente	Pagina	57
Specifiche tecniche	Pagina	65

NEDERLANDS

Inhoud

Locatie van bedieningselementen	blz	3
Inhoudsopgave	blz	15
Gebbruiksaanwijzing	blz	16
Technische specificaties	blz	24

ENGLISH

Contents

Location of Controls	Page	3
Table of contents	Page	66
User manual	Page	67
Technical Specifications	Page	74

FRANÇAIS

Table des matières

Situation des commandes	Page	3
Table des matières	Page	25
Manuel	Page	26
Caractéristiques techniques	Page	35

JEZYK POLSKI

Spis treści

Lokalizacja kontrolki	Strona	3
Spis treści	Strona	75
Instrukcja użytkownika	Strona	76
Techniczne specyfikacje	Strona	84
Warunki gwarancji	Strona	84

ESPAÑOL

Contenidos

Ubicación de los controles	Página	3
Índice	Página	36
Manual del usuario	Página	37
Especificaciones técnicas	Página	45

MAGYARUL

Tartalom

A kezelőszervek elhelyezkedése	Oldal	3
Tartalomjegyzék	Oldal	85
Használati útmutató	Oldal	86
Műszaki adatok	Oldal	94

PORTUGUÊS

Índice

Localização dos controlos	Página	3
Índice	Página	46
Manual do utilizador	Página	47
Especificações técnicas	Página	55

УКРАЇНСЬКА

Зміст

Розташування органів керування	стор	3
Зміст	стор	95
Посібник користувача	стор	96
Технічні характеристики	стор	105

Übersicht der Bedienelemente

Locatie van bedieningselementen • Situation des commandes • Ubicación de los controles
Localização dos controlos • Posizione dei comandi • Location of Controls • Lokalizacja kontrolek
A kezelőszervek elhelyezkedése • Розташування органів керування

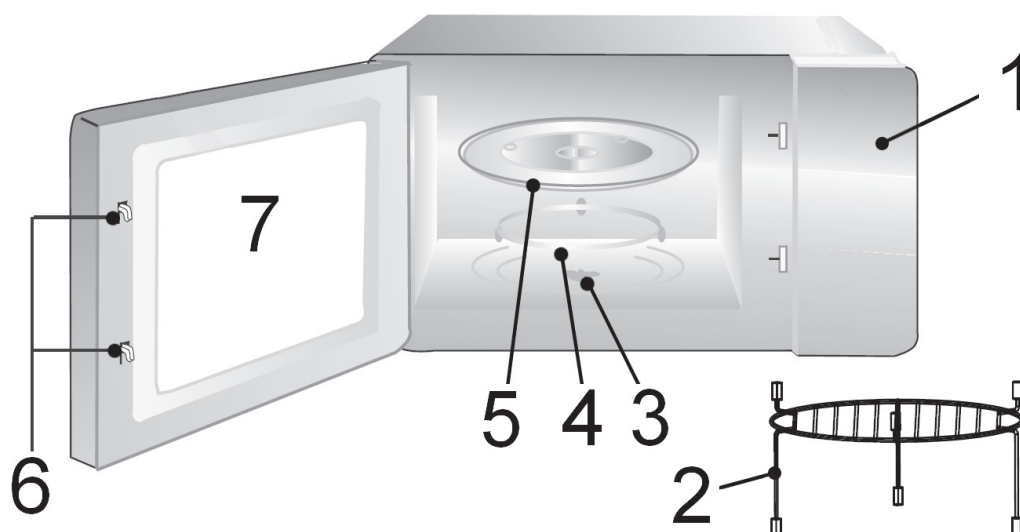

△ ACHTUNG:

- ▶ Entfernen Sie keine montierten Teile aus dem Garraum und von der Innenseite der Tür!
- ▶ Entfernen Sie in keinem Fall Folien auf der Innenseite der Tür!

△ OPGELET:

- ▶ Verwijder géén vast gemonteerde onderdelen uit de gaarruimte en niets van de binnenzijde van de deur!
- ▶ Verwijder in géén geval folie die op de binnenzijde van de deur is aangebracht!

△ ATTENTION:

- ▶ Ne démontez jamais aucun pièce de l'intérieur de l'appareil ni de l'intérieur de la porte!
- ▶ N'enlevez en aucun cas les feuilles du côté intérieur de la porte!

△ ATENCIÓN:

- ▶ ¡No retire ningunas piezas montadas del espacio interior de cocción o de la parte interior de la puerta!
- ▶ Se ruega no retirar de ninguna manera la hoja de plástico que hay en la parte interior de la puerta.

△ ATENÇÃO:

- ▶ Não retire objectos montados no sítio para cozer e na parte interior da porta!
- ▶ Por favor não retire de qualquer maneira folhas que se encontrem pegadas ao interior da porta!

△ ATTENZIONE:

- ▶ Non togliere pezzi montati nella camera di cottura e dal lato interno dello sportello!
- ▶ Non togliere mai pellicole dall'interno dello sportello!

△ CAUTION:

- ▶ Do not remove any installed parts from inside the oven or anything from the inside of the door!
- ▶ The foils on the inside of the door must not be removed!

△ UWAGA:

- ▶ Proszę nie usuwać żadnych zamontowanych części z komory kuchenki i niczego z wewnętrznej strony drzwiczek!
- ▶ W żadnym wypadku proszę nie usuwać folii na wewnętrznej stronie drzwicze!

△ VIGYÁZAT:

- ▶ Semmit ne vegyen ki a készülék főzőteréből és az ajtó belső oldalából!
- ▶ Az ajtó felső oldalán lévő fóliát semmiképpen ne távolítsa el!

△ УВАГА.

- ▶ Не виймайте будь-які встановлені частини зі середини печі або будь-що зі середини дверцят!
- ▶ Не знімайте фольгу, встановлену з внутрішньої сторони дверцят!

Inhaltsverzeichnis

Sicherheitshinweise.....	5
Beschreibung der Bedienelemente	6
Schalter am Bedienfeld.....	6
Symbole im Bedienfeld	6
Bestimmungsgemäßer Gebrauch	6
Hinweise zum Grill- und Kombibetrieb	7
Geeignetes Mikrowellengeschirr	7
Hinweise zur Funktion dieses Gerätes.....	7
Inbetriebnahme	7
Benutzung des Gerätes	8
Bedienung Mikrowelle	8
Erwärmen	8
Garen	9
Grill	10
Heißluftbetrieb (CONVECTION).....	10
Kombinationen aus Mikrowellen- und Grillbetrieb	11
Automatikprogramme.....	11
Auftauen (DEFROST).....	12
Sonderfunktionen	12
Reinigung.....	12
Störungsbehebung.....	13
Technische Daten.....	13
Konformitätserklärung	13
Garantiebedingungen	13

Allgemeine Sicherheitshinweise

Lesen Sie vor Inbetriebnahme dieses Gerätes die Bedienungsanleitung sehr sorgfältig durch und bewahren Sie diese inkl. Garantieschein, Kassenbon und nach Möglichkeit den Karton mit Innenverpackung gut auf. Falls Sie das Gerät an Dritte weitergeben, geben Sie auch die Bedienungsanleitung mit.

- Benutzen Sie das Gerät ausschließlich für den privaten und den dafür vorgesehenen Zweck. Dieses Gerät ist nicht für den gewerblichen Gebrauch bestimmt.
- Benutzen Sie das Gerät nicht im Freien. Halten Sie es vor Hitze, direkter Sonneneinstrahlung, Feuchtigkeit (auf keinen Fall in Flüssigkeiten tauchen) und scharfen Kanten fern. Benutzen Sie das Gerät nicht mit feuchten Händen. Bei feucht oder nass gewordenem Gerät sofort den Netzstecker ziehen.
- Schalten Sie das Gerät aus und ziehen Sie immer den Stecker aus der Steckdose (ziehen Sie am Stecker, nicht am Kabel), wenn Sie das Gerät nicht benutzen, Zubehörteile anbringen, zur Reinigung oder bei Störung.
- Betreiben Sie das Gerät **nicht** unbeaufsichtigt. Sollten Sie den Raum verlassen, schalten Sie das Gerät immer aus. Ziehen Sie den Stecker aus der Steckdose.
- Das Gerät und das Netzkabel müssen regelmäßig auf Zeichen von Beschädigungen untersucht werden. Wird eine Beschädigung festgestellt, darf das Gerät nicht mehr benutzt werden.
- Reparieren Sie das Gerät nicht selbst, sondern suchen Sie einen autorisierten Fachmann auf. Um Gefährdungen zu vermeiden, ein defektes Netzkabel nur vom Hersteller, unserem Kundendienst oder einer ähnlich qualifizierten Person durch ein gleichwertiges Kabel ersetzen lassen.
- Verwenden Sie nur Original-Zubehör.
- Beachten Sie die nachfolgenden „Speziellen Sicherheitshinweise“.

Kinder und gebrechliche Personen

- Zur Sicherheit Ihrer Kinder lassen Sie keine Verpackungsteile (Plastikbeutel, Karton, Styropor, etc.) erreichbar liegen.

⚠ Warnung!

Lassen Sie kleine Kinder nicht mit Folie spielen. Es besteht **Erstickungsgefahr!**

- Dieses Gerät ist nicht dafür bestimmt, durch Personen (einschließlich Kinder) mit eingeschränkten physischen, sensorischen oder geistigen Fähigkeiten oder mangels Erfahrung und/oder mangels Wissen benutzt zu werden, es sei denn, sie werden durch eine für ihre Sicherheit zuständige Person beaufsichtigt oder erhielten von ihr Anweisungen, wie das Gerät zu benutzen ist.
- Kinder sollten beaufsichtigt werden, um sicherzustellen, dass sie nicht mit dem Gerät spielen.

Symbole in dieser Bedienungsanleitung

Wichtige Hinweise für Ihre Sicherheit sind besonders gekennzeichnet. Beachten Sie diese Hinweise unbedingt, um Unfälle und Schäden am Gerät zu vermeiden:

⚠ Warnung:

Warnt vor Gefahren für Ihre Gesundheit und zeigt mögliche Verletzungsrisiken auf.

⚠ Achtung:

Weist auf mögliche Gefährdungen für das Gerät oder andere Gegenstände hin.

ℹ Hinweis:

Hebt Tipps und Informationen für Sie hervor.

Wichtige Sicherheitsanweisungen!

Bitte sorgfältig lesen und für den weiteren Gebrauch aufbewahren.

- Mit Körnern, Kirschkernen oder Gel gefüllte Kissen nicht im Mikrowellenherd erwärmen. **BRANDGEFAHR!!!**
- **Warnung:** Wenn die Tür oder die Türdichtungen beschädigt sind, darf das Kochgerät nicht betrieben werden, bevor es von einer dafür ausgebildeten Person repariert worden ist.
- **Warnung:** Bitte reparieren Sie das Gerät auf keinen Fall selbst, sondern suchen Sie einen autorisierten Fachmann auf. Es ist für alle anderen, außer für einen Fachmann, gefährlich, irgendwelche Wartungs- oder Reparaturarbeiten auszuführen, die die Entfernung einer Abdeckung erfordern, die den Schutz gegen Strahlenbelastung durch Mikrowellenenergie sicherstellt.
- **Warnung:** Erwärmen Sie Flüssigkeiten oder andere Speisen nicht in geschlossenen Behältern. Explosionsgefahr!
- **Warnung:** Stellen Sie Ihre Mikrowelle nicht in einen Schrank. Achten Sie darauf, dass Sie an allen Seiten des Gerätes mindestens 20 cm Ventilationsabstand zu Schränken, Wänden u.a. einhalten.
- **Warnung:** Kindern und gebrechlichen Personen darf die Benutzung des Kochgerätes ohne Aufsicht nur erlaubt werden, wenn eine angemessene Anweisung gegeben wurde, die die Personen in die Lage versetzt, das Kochgerät in sicherer Weise zu benutzen und die Gefahren falscher Bedienung zu verstehen.
- **Warnung:** Wenn das Gerät im Kombibetrieb betrieben wird, dürfen Kinder wegen der vorkommenden Temperaturen, das Gerät nur unter Aufsicht von Erwachsenen benutzen.
- **Hinweis:** Das Mikrowellengerät ist nicht zum Erwärmen/Erhitzen von lebenden Tieren vorgesehen.
- Verwenden Sie nur geeignetes Geschirr wie: Glas, Porzellan, Keramik, hitzebeständiges Kunststoff- oder spezielles Mikrowellengeschirr.
- Beim Erwärmen oder Kochen von Speisen in brennbaren Materialien, wie Kunststoff- oder Papierbehälter, muss das Mikrowellenkochgerät häufig wegen der Möglichkeit einer Entzündung überwacht werden.
- Bei Rauchentwicklung ist das Gerät abzuschalten und der Netzstecker zu ziehen. Halten Sie die Tür geschlossen, um evtl. auftretende Flammen zu ersticken.
- **Warnung Siedeverzug:** Beim Kochen, insbesondere beim Nacherhitzen von Flüssigkeiten (Wasser) kann es vorkommen, dass die Siedetemperatur zwar erreicht ist, die typischen Dampfblasen aber noch nicht aufsteigen. Die Flüssigkeit siedet nicht gleichmäßig. Dieser sogenannte Siedeverzug kann beim

Entnehmen des Gefäßes durch leichte Erschütterung zu einer plötzlichen Dampfblasenbildung und damit zum Überkochen führen. Verbrennungsgefahr! Um ein gleichmäßiges Sieden zu erreichen, stellen Sie bitte einen Glasstab oder etwas Ähnliches, nicht Metallisches in das Gefäß.

- Der Inhalt von Babyfläschchen und Gläsern mit Kindermahrung muss umgerührt oder geschüttelt und die Temperatur vor dem Verbrauch überprüft werden. Es besteht Verbrennungsgefahr.
- Speisen mit Schale oder Haut, wie Eier, Würste, geschlossene Glaskonserven usw. dürfen nicht in Mikrowellenkochgeräten erwärmt werden, da diese explodieren können, selbst wenn die Erwärmung durch Mikrowellen beendet ist.
- Türrahmen/Türdichtung und benachbarte Teile müssen bei Verschmutzung sorgfältig mit einem feuchten Tuch gereinigt werden.
- Reinigen Sie das Mikrowellenkochgerät regelmäßig und entfernen Sie Nahrungsmittelreste aus dem Innenraum.
- Bei mangelhafter Sauberkeit des Gerätes, kann es zu einer Zerstörung der Oberfläche kommen, welches die Lebensdauer des Gerätes beeinflusst und möglicherweise zu gefährlichen Situationen führt.

Symbole auf dem Produkt

Auf dem Produkt finden Sie Symbole mit Warn- oder Informationscharakter:

 **Warnung Verbrennungsgefahr!**
Während des Betriebes kann die Temperatur der berührbaren Oberfläche sehr hoch sein.

Beschreibung der Bedienelemente

- 1 Bedienfeld
- 2 Grillrost
- 3 Antriebsachse
- 4 Gleitring
- 5 Drehteller
- 6 Türverschluss
- 7 Sichtfenster

Schalter am Bedienfeld

MICROWAVE

Mikrowelle: Wahl der Leistungsstufen der Mikrowelle

GRILL

Grill: (zeitgesteuert)
Zum Grillen und Überbacken
Grill/Combi: Grill und Mikrowelle arbeiten abwechselnd

CONVECTION

Heißluft: Heißluftbetrieb ohne Mikrowelle, wählen Sie eine Temperatur.

COMBI.

Grill/Combi: (temperaturgesteuert)
Grill und Mikrowelle arbeiten abwechselnd

DEFROST

Auftauen nach Gewicht oder Zeit

STOP/CLEAR/CLOCK

- Stopp:** Einmal drücken zum Stoppen des Garvorgangs
- Löschen:** Zweimal drücken zum Löschen des Programms
- Uhr:** In Verbindung mit dem Drehknopf zum Einstellen der Uhrzeit oder einer Garzeit

START/+30Sec./CONFIRM

- Start des Programms
- Schnellstart der Mikrowelle (immer +30 Sekunden bei 100% Leistung)
- Verlängerung der Garzeit um 30 Sekunden während des Betriebs (außer beim Auftauen nach Gewicht und bei den Automatikprogrammen)
- Bestätigung einer Eingabe









Sperren

Drücken Sie die STOP/CLEAR/CLOCK-Taste und die START/+30Sec./CONFIRM-Taste gleichzeitig, um das Bedienfeld zu sperren (Kindersicherung)

TIMER●WEIGHT●AUTO MENU

Drehknopf zum Einstellen der Uhrzeit, Garzeit, von Automatikprogrammen oder von Gewichtswerten

Symbole im Bedienfeld

Symbol	Bedeutung/Funktion	Symbol	Bedeutung / Funktion
	Mikrowelle		Heißluft
	Auftauen		Automatik Programm
	Grill		Leistung groß/klein
	Mikrowelle + Grill		Kindersicherung aktiv

Bestimmungsgemäßer Gebrauch

Dieses Gerät dient

- zum Erwärmen und Garen von festen oder flüssigen Nahrungsmitteln
- zum Überbacken und Grillen von festen Nahrungsmitteln.

Es ist ausschließlich für diesen Zweck bestimmt und darf nur dafür verwendet werden.

Es darf nur in der Art und Weise benutzt werden, wie es in dieser Gebrauchsanleitung beschrieben ist.

Sie dürfen das Gerät nicht für gewerbliche Zwecke einsetzen. Jede andere Verwendung gilt als nicht bestimmungsgemäß und kann zu Sachschaden oder sogar zu Personenschaden führen. Die Clatronic International GmbH übernimmt keine Haftung für Schäden, die durch nicht bestimmungsgemäßen Gebrauch entstehen.

Hinweise zum Grill- und Kombibetrieb

- Da im Grill- und Kombibetrieb Strahlungshitze benutzt wird, verwenden Sie nur hitzebeständiges Geschirr.
- Im reinen Grillbetrieb dürfen Sie auch Metall- oder Aluminiumgeschirr benutzen, nicht jedoch bei Kombi- oder Mikrowellenbetrieb.
- Für die Betriebsart COMBI ist nur der Grillrost geeignet.
- Stellen Sie nichts auf die Oberseite des Gehäuses. Diese wird heiß. Lassen Sie die Lüftungsschlitze immer frei.
- Verwenden Sie bitte den Grillrost, um das Gargut näher an das Heizelement heranzuführen.

Geeignetes Mikrowellengeschirr

- Das ideale Material für den Gebrauch in einer Mikrowelle ist durchsichtig und erlaubt der Mikrowellenstrahlung die Speisen gleichmäßig zu erhitzen.
- Runde/ovale Schalen und Teller sind besser geeignet als eckige, denn die Speisen in den Ecken könnten überkochen.

⚠ Achtung:

Explosionsgefahr durch dicht verschlossenes Kochgeschirr.

- ▶ Öffnen Sie verschlossene Behälter vor dem Garen oder Erhitzen.
- ▶ Stechen Sie Plastikschutzfolien mehrfach mit einer Gabel durch.

- Mikrowellenstrahlen können kein Metall durchdringen, deshalb sollten Metallbehälter oder -teller nicht verwendet werden.

⚠ Achtung:

Benutzen Sie keine Papierschalen aus recyceltem Material, denn sie können geringe Anteile an Metall enthalten, was zu Funken-schlag oder Bränden führen kann.

Mit der unten aufgeführten Liste wird Ihnen die Auswahl von geeignetem Mikrowellengeschirr erleichtert:

Material	Geeignet für			
	Mikro	Grill	Heißluft	Kombina-tion*
Hitzebeständiger Glasbehälter	ja	ja	ja	ja
Nicht hitzebeständiger Glasbehälter	nein	nein	nein	nein
Hitzebeständiger Keramikbehälter/-teller	ja	ja	ja	ja
Mikrowellengeeigneter Plastikbehälter	ja	nein	nein	nein
Küchenpapier	ja	nein	nein	nein
Metall-Tablett	nein	ja	ja	nein
Grillrost	nein	ja	ja	ja
Aluminiumfolie und Folien-behälter	nein	ja	ja	nein

*) Kombination von Grill mit Mikrowelle

Hinweise zur Funktion dieses Gerätes

- Es ertönt ein Signalton beim ersten Drehen des Drehknopfes.
- Ihre Auswahl durch Drücken der Tasten wird mit einem Signalton bestätigt. Geschieht dies nicht, haben Sie nicht richtig gedrückt.
- Wurde ein Programm gewählt oder unterbrochen und nicht innerhalb von 5 Minuten die START/+30SEC./CONFIRM-Taste gedrückt, wird die Einstellung aufgehoben. Es erscheint wieder die aktuelle Uhrzeit im Display.
- Wenn die Tür geöffnet wurde, brennt die Beleuchtung im Ofen. Wird sie nicht innerhalb von 10 Minuten geschlossen, erlischt die Beleuchtung.
- Nach Starten eines Programms (außer beim Vorheizen) wird die Restlaufzeit angezeigt. Ein Countdown läuft.
- Es ertönen 5 Signale, um das Ende eines Programms mitzuteilen.

Inbetriebnahme

- Entnehmen Sie alles im Garraum befindliche Zubehör, packen Sie es aus und legen Sie den Gleitring in die Mitte.
- Positionieren Sie den Glasteller so auf der Antriebsachse, dass dieser in die Ausbuchtungen der Antriebswelle einrastet und gerade aufliegt.
- Kontrollieren Sie das Gerät auf sichtbare Schäden, besonders im Bereich der Tür. Bei Schäden jeglicher Art darf das Gerät auf keinen Fall in Betrieb genommen werden.
- Um beim Betrieb Störungen anderer Geräte zu vermeiden, stellen Sie Ihr Gerät nicht in unmittelbarer Nähe von anderen elektronischen Geräten auf.
- Entfernen Sie evtl. auf dem Gehäuse haftende Schutzfolien.
- Stecken Sie den Netzstecker in eine korrekt installierte Schutzkontaktsteckdose 230 V, 50 Hz.

⚠ Achtung:

Entfernen Sie keine montierten Teile aus dem Garraum und von der Innenseite der Tür!

ℹ Hinweis:

Sollten sich Fertigungs- oder Ölrückstände am Gehäuse oder auf dem Heizelement befinden, kann es im Anfang zu Rauch- oder Geruchsentwicklung kommen.

Dies ist ein normaler Vorgang und wird nach wiederholtem Gebrauch nicht mehr auftreten.

Es wird dringend geraten, wie folgt zu verfahren:

- ▶ Stellen Sie das Gerät auf Grillfunktion und lassen Sie es mehrmals ohne Gargut laufen.
- ▶ Sorgen Sie bitte für ausreichende Belüftung.

Einstellen der Uhrzeit:

ℹ Hinweis:

Beim ersten Einschalten ertönt ein Signal und im Display erscheint „0:00“.

- Drücken Sie die STOP/CLEAR/CLOCK-Taste. Die Anzeige wechselt auf „0:00“. Die erste Ziffer blinkt.
- Mit Hilfe des Drehknopfs stellen Sie die gewünschte Stunde ein.

- Drücken Sie die START/+30SEC./CONFIRM -Taste. Die zweiten Ziffern blinken.
- Mit Hilfe des Drehknopfs stellen Sie die gewünschten Minuten ein.
- Drücken Sie erneut die START/+30SEC./CONFIRM-Taste, die neue Uhrzeit wird aktiviert.

Benutzung des Gerätes

Wissenswertes zum Mikrowellenbetrieb

- Ihr Gerät arbeitet mit Mikrowellenstrahlung, welche Wasserteilchen in Speisen in sehr kurzer Zeit erhitzt. Hier gibt es keine Wärmestrahlung und somit auch kaum Bräunung.
- Erwärmen Sie mit diesem Gerät nur Lebensmittel.
- Das Gerät ist nicht zum Backen in schwimmendem Fett geeignet.
- Erhitzen Sie nur 1-2 Portionen auf einmal. Das Gerät verliert sonst an Effizienz.
- Mikrowellen liefern sofort volle Energie. Ein Vorheizen ist somit nicht erforderlich.
- Betreiben Sie das Gerät im Mikrowellenbetrieb niemals leer.
- Der Mikrowellenherd ersetzt nicht Ihren herkömmlichen Herd. Er dient hauptsächlich zum:
 - Auftauen von Tiefgekühltem/Gefrorenem
 - schnellen Erhitzen/Aufwärmen von Speisen oder Getränken
 - Garen von Speisen

Bedienung Mikrowelle

1. Geben Sie die zu erhitzende Speise in ein geeignetes Geschirr.
2. Öffnen Sie die Tür und stellen Sie das Gefäß mittig auf den Glasteller. Türe bitte schließen. (Das Gerät arbeitet aus Sicherheitsgründen nur mit fest geschlossener Tür.)
3. Wählen Sie durch ein-/mehrmaliges Drücken der MICROWAVE-Taste die gewünschte Mikrowellenleistung.

Leistung im Display wie gewählt in %	Leistung in Watt (ca.)	Anwendungsgebiet
P100	800	Schnelles Erhitzen
P 80	640	Garen
P 50	400	Fortkochen
P 30	240	Auftauen von Gefrorenem
P 10	80	Schmelzen von Käse usw.
Sofortiger Start	800	Schnelles Erhitzen

4. Stellen Sie mit dem Drehknopf die gewünschte Gardauer zwischen 5 Sekunden und 95 Minuten ein.
5. Drücken Sie zum Starten die START/+30SEC./CONFIRM-Taste. Die Gardauer richtet sich nach Menge und Beschaffenheit des Inhaltes. Bei etwas Übung lernen Sie schnell, die Gardauer einzuschätzen.

i Hinweis:

- ▶ Jeder weitere Druck auf die START/+30SEC./CONFIRM-Taste verlängert die Betriebszeit um 30 Sekunden.
- ▶ Die Garung im Mikrowellenherd geschieht sehr viel schneller als in einem Wärmeherd. Stellen Sie die Gardauer, wenn Sie sich nicht sicher sind, gering ein und garen Sie ggf. nach.

Nach Ablauf der Zeit schaltet sich das Gerät aus und es ertönen 5 Signale. Entnehmen Sie dann die Speise.

Garvorgang unterbrechen oder abbrechen

- Möchten Sie den Garvorgang unterbrechen, drücken Sie einmal die STOP/CLEAR/CLOCK-Taste oder öffnen Sie einfach die Tür.
- Soll der Garvorgang dann fortgesetzt werden, müssen Sie die Tür schließen und die START/+30SEC./CONFIRM-Taste drücken.
- Möchten Sie den Garvorgang ganz abbrechen, drücken Sie zweimal die STOP/CLEAR/CLOCK-Taste.

Erwärmen

Das Erwärmen und Erhitzen ist eine besondere Stärke der Mikrowelle. Kühlschrankkalte Flüssigkeiten und Speisen lassen sich sehr leicht auf Zimmertemperatur oder Verzehrttemperatur bringen, ohne viele Töpfe benutzen zu müssen.

Die in der folgenden Tabelle angegebenen Erhitzungszeiten können nur Richtwerte sein, da die Zeit sehr stark von der Ausgangstemperatur und der Zusammensetzung der Speise abhängt. Es empfiehlt sich deshalb, ab und zu nachzusehen, ob das Gericht schon heiß genug ist.

Tabelle Erwärmen

Lebensmittel / Speise	Menge	Leistungsstufe	Zeit ca. Min.	Abdecken
Flüssigkeiten				
Wasser, 1 Tasse	150 g	P100	0,5 - 1	nein
Wasser, 0,5 l	500 g	P100	3,5 - 5	nein
Wasser, 0,75 l	750 g	P100	5 - 7	nein
Kaffee, 1 Tasse	150 g	P100	0,5 - 1	nein
Milch, 1 Tasse	150 g	P100	0,5 - 1	nein
Tipp: 1 Glasstab gegen Siedeverzug in das Gefäß geben, vor dem Trinken gut umrühren.				
Tellergerichte				
Schnitzel + Kartoffeln und Gemüse	450 g	P100	2,5 - 3,5	ja
Gulasch mit Nudeln	450 g	P100	2 - 2,5	ja
Fleisch + Kloß + Soße	450 g	P100	2,5 - 3,5	ja
Tipp: vorher leicht anfeuchten, zwischendurch umrühren.				
Fleisch				
Schnitzel, paniert	200 g	P100	1 - 2	nein
Frikadellen, 4 Stück	500 g	P100	3 - 4	nein
Bratenstück	250 g	P100	2 - 3	nein
Tipp: Mit Öl bepinseln, damit die Panade bzw. die Kruste nicht aufweicht.				
Geflügel				
1/2 Hähnchen	450 g	P100	3,5 - 5	nein
Hühnerfrikassee	400 g	P100	3 - 4,5	ja
Tipp: Mit Öl bepinseln, zwischendurch umrühren.				

Lebensmittel / Speise	Menge	Leistungsstufe	Zeit ca. Min.	Abdecken
Beilagen				
Nudeln, Reis 1 Port.	150 g	P100	1 - 2	ja
2 Port.	300 g	P100	2,5 - 3,5	ja
Kartoffeln	500 g	P100	3 - 4	ja
Tipp: Vorher leicht anfeuchten.				
Suppen / Soßen				
Klare Brühe, 1 Teller	250 g	P100	1 - 1,5	ja
Suppe mit Einlagen	250 g	P100	1,5 - 2	ja
Soße	250 g	P100	1 - 2	ja
Babykost				
Milch	100 ml	P50	0,5 - 1	nein
Brei	200 g	P50	1 - 1,5	nein
Tipp: Gut durchschütteln oder umrühren. Temperatur überprüfen!				

Garen

Praktische Tipps zum Garen

Halten Sie sich an die Richtwerte in der Gartabelle und den Rezepten. Beobachten Sie den Kochvorgang, solange Sie noch nicht soviel Übung haben.

Die Tür des Gerätes können Sie jederzeit öffnen. Das Gerät schaltet automatisch ab.

Es arbeitet erst wieder, wenn die Tür geschlossen ist und die START/+30SEC./CONFIRM-Taste erneut betätigt wurde.

Lebensmittel aus dem Kühlschrank benötigen eine etwas längere Garzeit als solche mit Raumtemperatur.

Je kompakter eine Speise ist, desto länger ist die Garzeit. So benötigt z.B. ein größeres Stück Fleisch eine längere Garzeit als geschnetzeltes Fleisch gleicher Menge. Es empfiehlt sich, größere Mengen bei maximaler Leistung anzukochen und für ein gleichmäßiges Garen auf mittlerer Leistung fortzukochen.

Flache Speisen garen schneller als hohe, die Lebensmittel daher möglichst flach verteilen. Dünnere Teile, z.B. Hähnchenschenkel oder Fischfilet, nach innen legen oder überlappen lassen.

Kleinere Mengen garen schneller als große. Es gilt die Faustregel:

Doppelte Menge = fast doppelte Zeit

Halbe Menge = halbe Zeit

Wenn Sie für ein Gericht keine passende Zeitangabe finden können, gilt die Regel:

pro 100 g ca. 1 Minute Garzeit

Alle Speisen, die Sie am Herd abdecken, sollten Sie auch im Mikrowellengerät abdecken.

Ein Deckel verhindert, dass die Speisen austrocknen. Zum Abdecken eignen sich ein umgedrehter Teller, Pergamentpapier oder Mikrowellenfolie. Speisen, die eine Kruste erhalten sollen, offen garen.

Tabelle Garen

Lebensmittel / Speise	Menge	Leistungsstufe	Zeit ca. Min.	Abdecken
Gemüse				
Auberginen	500 g	P80	7 - 10	ja
Blumenkohl	500 g	P80	8 - 11	ja
Brokkoli	500 g	P80	6 - 9	ja
Chicoree	500 g	P80	6 - 7	ja
Erbsen	500 g	P80	6 - 7	ja
Fenchel	500 g	P80	8 - 11	ja
Grüne Bohnen	300 g	P80	13 - 15	ja
Kartoffeln	500 g	P80	9 - 12	ja
Kohlrabi	500 g	P80	8 - 10	ja
Lauch	500 g	P80	7 - 9	ja
Maiskolben	250 g	P80	7 - 9	ja
Möhren	500 g	P80	8 - 10	ja
Paprika	500 g	P80	6 - 9	ja
Rosenkohl	300 g	P80	7 - 10	ja
Spargel	300 g	P80	6 - 9	ja
Tomaten	500 g	P80	6 - 7	ja
Zucchini	500 g	P80	9 - 10	ja
Tipp: Gemüse klein schneiden und mit 2 - 3 EL Flüssigkeit garen, Zwischendurch umrühren, 3 - 5 Min. nachgaren lassen, erst vor dem Servieren würzen.				
Obst				
Apfel-, Birnenkompott	500 g	P80	5 - 8	ja
Pflaumenmus	250 g	P80	4 - 6	nein
Rhabarberkompott	250 g	P80	5 - 8	ja
Bratäpfel, 4 Stück	500 g	P80	7 - 9	ja
Tipp: 125 ml Wasser zufügen, Zitronensaft verhindert, dass das Obst sich verfärbt, 3 - 5 Min. nachgaren lassen.				
Fleisch *)				
Fleisch mit Soße	400 g	P80	10 - 12	ja
Gulasch, Geschnetzeltes	500 g	P80	10 - 15	ja
Rindsrouladen	250 g	P80	7 - 8	ja
Tipp: Zwischendurch umrühren, 3 - 5 Min. ruhen lassen.				
Geflügel *)				
Hühnerfrikassee	250 g	P80	6 - 7	ja
Geflügelsuppe	200 g	P80	5 - 6	ja
Tipp: Zwischendurch umrühren, 3 - 5 Min. ruhen lassen.				
Fisch				
Fischfilet	300 g	P80	7 - 8	ja
	400 g	P80	8 - 9	ja
Tipp: Nach der Hälfte der Zeit wenden, 3 - 5 Min. nachgaren lassen.				
Gemüse auftauen und garen				
Apfelrotkohl	450 g	P80	14 - 16	ja
Blattspinat	300 g	P80	11 - 13	ja
Blumenkohl	200 g	P80	7 - 9	ja
Brechbohnen	200 g	P80	8 - 10	ja

*) Bereits vorgefertigte Speisen

Lebensmittel / Speise	Menge	Leistungsstufe	Zeit ca. Min.	Abdecken
Brokkoli	300 g	P80	8 - 9	ja
Erbsen	300 g	P80	7 - 8	ja
Kohlrabi	300 g	P80	13 - 15	ja
Lauch	200 g	P80	10 - 11	ja
Mais	200 g	P80	4 - 6	ja
Möhren	200 g	P80	5 - 6	ja
Rosenkohl	300 g	P80	7 - 8	ja
Spinat	450 g	P80	12 - 13	ja
	600 g	P80	15 - 17	ja
Tipp: mit 1 - 2 EL Flüssigkeit garen, zwischendurch umrühren bzw. vorsichtig zerteilen, 2 - 3 Min. nachgaren lassen, erst vor dem Servieren würzen.				
Suppen / Eintöpfe *)				
Eintopf	500 g	P80	13 - 15	ja
Suppe mit Einlage	300 g	P80	7 - 8	ja
Cremesuppe	500 g	P80	13 - 15	ja
Tipp: Zwischendurch umrühren, 3 - 5 Min. nachgaren lassen.				

*) Bereits vorgefertigte Speisen

Schnellstart

Sie möchten eine Speise oder ein Getränk kurz auf höchster Mikrowellenleistung erhitzen? Dafür haben Sie zwei Möglichkeiten:

1. Starten Sie die Mikrowelle sofort, indem Sie direkt die START/+30SEC./CONFIRM-Taste drücken. Der Garvorgang beginnt sofort, wobei jedes weitere Drücken der Taste die Garzeit um 30 Sekunden verlängert.

Oder:

2. Drehen Sie den Drehknopf nach links. Es ertönt ein Signal und im Display erscheint „95:00“. Stellen Sie durch Links- oder Rechtsdrehungen mit dem Drehknopf die gewünschte Zeit ein. Drücken Sie zum Starten die START/+30SEC./CONFIRM-Taste.

Die Leistung der Mikrowelle beträgt dabei 100%.

Grill

Zum Grillen benutzen Sie bitte den Grillrost. Verwenden Sie ein geeignetes hitzebeständiges Geschirr oder legen Sie das Grillgut direkt auf den Grillrost.

Ein „Vorheizen“ des Grills ist nicht erforderlich, da der Infrarotgrill unmittelbar Strahlungshitze erzeugt.

Zum Grillen und Überbacken gehen Sie wie folgt vor:

1. Drücken Sie die GRILL-Taste, bis „G-1“ im Display erscheint.
2. Drücken Sie die START/+30SEC./CONFIRM-Taste, um Ihre Auswahl zu bestätigen.
3. Stellen Sie mit dem Drehknopf die gewünschte Grilledauer zwischen 5 Sekunden und 95 Minuten ein.

Lebensmittel/Speise	Menge	Zeitca. Min.	Abdecken
Toast mit Käse überbacken	2-3	3-4	nein
Suppen überbacken, z.B. Zwiebelsuppe	2-3 Tassen	10-15	nein

4. Drücken Sie zum Starten die START/+30SEC./CONFIRM-Taste.

i Hinweis:

Nach der Hälfte der Zeit werden Sie durch Signaltöne aufgefordert, die Ware umzudrehen.

⚠ Warnung:

Öffnen und Schließen Sie die Tür nur am Griff. Verbrennungsgefahr!

Nach Ablauf der Zeit schaltet sich das Gerät aus und es ertönen 5 Signale. Entnehmen Sie dann die Speise.

Heißluftbetrieb (CONVECTION temperaturgesteuert)

Beim Heißluftbetrieb haben Sie die Möglichkeit eine Gartemperatur zu bestimmen.

1. Drücken Sie die CONVECTION-Taste bis gewünschte Temperatur erscheint.

i Hinweis Vorheizen:

Zu diesem Zeitpunkt haben Sie die Möglichkeit, die START/+30SEC./CONFIRM-Taste zu drücken, um den Herd vorzuheizen.

- ▶ Ist die gewünschte Temperatur erreicht, ertönen zwei Signale. Die vorgeheizte Temperatur blinkt.
- ▶ Öffnen Sie nun die Tür und stellen Sie das Gargut in den Ofen.
- ▶ Stellen Sie mit dem Drehknopf die gewünschte Gardauer zwischen 5 Sekunden und 95 Minuten ein.

i Hinweis:

- ▶ Sie können die Garzeit nicht eingeben, wenn die Temperatur nicht erreicht ist und wenn Sie die Tür nicht geöffnet haben.
- ▶ Geben Sie die Garzeit nicht innerhalb von 5 Minuten ein, wird der Heißluftbetrieb gestoppt. Es ertönen 5 Signale und das Gerät kehrt in seinen Ausgangszustand zurück. Im Display erscheint die aktuelle Uhrzeit.

2. Stellen Sie mit dem Drehknopf die gewünschte Gardauer zwischen 5 Sekunden und 95 Minuten ein.
3. Drücken Sie zum Starten die START/+30SEC./CONFIRM-Taste.

Nach Ablauf der Zeit schaltet sich das Gerät aus und es ertönen 5 Signale. Entnehmen Sie dann die Speise.

Kombination aus Mikrowellen- und Grillbetrieb (GRILL zeitgesteuert)

In diesen Einstellungen arbeiten Mikrowelle und Grill abwechselnd innerhalb der vorgewählten Zeit nach dem Verhältnis:

Display	Mikrowellen-Leistung	Grill-Leistung
G-1	0%	100%
C-1	55%	45%
C-2	36%	64%

1. Drücken Sie die GRILL-Taste, bis die gewünschte Funktion erscheint.
2. Stellen Sie mit dem Drehknopf die gewünschte Gardauer zwischen 5 Sekunden und 95 Minuten ein.
3. Drücken Sie zum Starten die START/+30SEC./CONFIRM-Taste.

Nach Ablauf der Zeit schaltet sich das Gerät aus und es ertönen 5 Signale. Entnehmen Sie dann die Speise.

Kombination aus Mikrowellen- und Grillbetrieb (COMBI. temperaturgesteuert)

Auch in diesen Einstellungen arbeiten Mikrowelle und Grill abwechselnd. Sie haben aber die Möglichkeit eine Gartemperatur zu bestimmen.

1. Drücken Sie die COMBI.-Taste, bis gewünschte Temperatur erscheint (100°C, 110°C, ... 180°C, 190°C).

i Hinweis Vorheizen:

Zu diesem Zeitpunkt haben Sie die Möglichkeit die START/+30SEC./CONFIRM-Taste zu drücken, um den Herd vorzuheizen.

- ▶ Ist die gewünschte Temperatur erreicht, ertönen zwei Signale.
- ▶ Öffnen Sie nun die Tür und stellen Sie das Gargut in den Ofen.
- ▶ Stellen Sie mit dem Drehknopf die gewünschte Gardauer zwischen 5 Sekunden und 95 Minuten ein.

i Hinweis:

Sie können die Garzeit nicht eingeben, wenn Sie die Tür nicht geöffnet haben!

2. Stellen Sie mit dem Drehknopf die gewünschte Gardauer zwischen 5 Sekunden und 95 Minuten ein.
3. Drücken Sie zum Starten die START/+30SEC./CONFIRM-Taste.

Tipps zum Kombibetrieb

Wenn Sie Speisen im Kombibetrieb Mikrowelle-Grill zubereiten, sollten Sie folgendes beachten:

Für große, dicke Lebensmittel, wie z.B. Schweinebraten, ist die Mikrowellenzeit entsprechend länger als für kleine, flache Lebensmittel. **Beim Grill verhält es sich jedoch umgekehrt. Je näher das Lebensmittel an den Grill gelangt, desto schneller wird es braun.** Das heißt, wenn Sie große Bratenstücke im Kombibetrieb zubereiten, ist die Grillzeit gegebenenfalls kürzer als für kleinere Bratenstücke.

Für das Grillen benutzen Sie den Grillrost, um eine schnelle und gleichmäßige Bräunung zu erzielen. Für große, dicke Lebensmittel stellen Sie den Grillrost auf die kurzen Beine.

Tabelle Kombibetrieb

Lebensmittel/Speise	Menge	Zeit ca. Min.	Abdecken
Fleisch, Wurstwaren			
Rind-, Schwein oder Kalbfleisch im Stück	500 g	10 - 12	nein
	750 g	12 - 15	nein
Kasseler	500 g	12 - 14	nein
Hackbraten	500 g	13 - 15	nein
Wiener Würstchen	200 g	1 - 2	nein
Bockwurst	200 g	1 - 2	nein
Tipp: Fleisch nach der Hälfte der Zeit wenden, 3 - 5 Min. nachgaren lassen; Hackbraten mit Eiklar bestreichen; Würstchen mit einer Gabel anstechen.			
Geflügel			
Hähnchenteile	250 g	4 - 5	nein
Tipp: Ohne Flüssigkeit im eigenen Saft garen lassen, einmal wenden, 4 - 5 Min. nachgaren lassen.			
Fisch			
Fischfilet	300 g	3 - 4	nein
Tipp: Nach der Hälfte der Zeit wenden, 3 - 5 Min. nachgaren lassen.			

Automatikprogramme

Mit Hilfe der Automatik können Sie bestimmte Mengen von Speisen automatisch fertig garen lassen. Gehen Sie dazu wie folgt vor:

1. Drehen Sie den Drehknopf im Uhrzeigersinn und wählen Sie das gewünschte Automatik Programm aus. Die möglichen Einstellungen entnehmen Sie bitte der nachfolgenden Tabelle.

Code	Programm	Anzeige / Gewicht in Gramm	Leistung
A1	Erwärmen	200	Mikrowelle 100%
		300	
		400	
		500	
A2	Kartoffeln	230	Mikrowelle 100%
		460	
		690	
A3	Gemüse	200	Mikrowelle 100%
		300	
		400	
		500	
A4	Nudeln/Pasta	50 (mit 450g Wasser)	Mikrowelle 80%
		100 (mit 800g Wasser)	
		150 (mit 1200g Wasser)	

Code	Programm	Anzeige / Gewicht in Gramm	Leistung
A5	Fleisch	200	Mikrowelle 100%
		300	
		400	
		500	
A6	Fisch	200	Mikrowelle 80%
		300	
		400	
		500	
A7	Pizza	300	Mikrowelle/ Grill 100%
		400	
A8	Brot	50	Grill 100% (G-1)
		100	
A9	Geflügel (gegrillt)	750	Mikrowelle/ Grill (C-2)
		1000	
		1250	
A10	Kuchen	475	Heißluft mit Vorheizen auf 160°C

- Drücken Sie die START/+30SEC./CONFIRM-Taste, um Ihre Auswahl zu bestätigen.
- Stellen Sie mit dem Drehknopf das gewünschte Gewicht ein.
- Drücken Sie zum Starten die START/+30SEC./CONFIRM-Taste.

Nach Ablauf der Zeit schaltet sich das Gerät aus und es ertönen 5 Signale. Entnehmen Sie dann die Speise.

i Hinweis:

Beim Menü A10 für Kuchen wird das Gerät erst auf 160°C vorgeheizt. Ist die Temperatur erreicht, ertönen 2 Signale. Öffnen Sie die Tür, stellen Sie Ihren Kuchen hinein. Drücken Sie die START/+30SEC./CONFIRM-Taste. Die Backzeit von 55 Min. beginnt.

Auftauen (DEFROST)

Dank des Auftauprogramms können Sie Ihre Ware auf zwei Arten automatisch auftauen. Wählen Sie Auftauen nach Gewicht oder nach Zeit aus.

- Durch wiederholtes Drücken der DEFROST-Taste wählen Sie eines der Auftauprogramme aus:
 - dEF I Auftauen nach Gewicht von 0,1 – 2,0 Kg
 - dEF II Auftauen nach Zeit von 5 Sekunden – 95 Minuten
- Stellen Sie mit dem Drehknopf das gewünschte Gewicht/die Zeit ein.
- Drücken Sie zum Starten die START/+30SEC./CONFIRM-Taste.

i Hinweis:

- ▶ Die Leistung der Mikrowelle beträgt beim Auftauen 30% (240W).
- ▶ Beim Programm „dEF I“ werden Sie nach der Hälfte der Zeit durch zwei Signaltöne aufgefordert, die Ware umzudrehen.
- ▶ Während des Programmes „dEF II“ wird durch Drücken der START/+30SEC./CONFIRM-Taste die Betriebszeit um je 30 Sekunden verlängert.

Nach Ablauf der Zeit schaltet sich das Gerät aus und es ertönen 5 Signale. Entnehmen Sie dann die Speise.

Sonderfunktionen

Sperren

- Drücken Sie die STOP/CLEAR/CLOCK-Taste und die START/+30SEC./CONFIRM-Taste gleichzeitig, um das Gerät zu sperren.

i Hinweis:

- ▶ Die Sperrung wird im Display angezeigt.
- ▶ Die Funktion der Bedienelemente ist blockiert.

- Drücken Sie die STOP/CLEAR/CLOCK-Taste und die START/+30SEC./CONFIRM-Taste erneut gleichzeitig, um die Sperrung aufzuheben.

Abfrage-Funktion

- Während des Betriebs wird durch Drücken der jeweiligen Taste MICROWAVE, GRILL, CONVECTION, COMBI. oder DEFROST für 2 - 3 Sekunden die aktuelle Leistung oder die Temperatur oder das Programm angezeigt.

Reinigung

Schalten Sie die Mikrowelle aus und ziehen Sie den Netzstecker.

Innenraum

- Halten Sie das Ofeninnere sauber. Spritzer und übergelaufene Flüssigkeiten an den Ofenwänden können mit einem feuchten Tuch entfernt werden. Ist der Ofen sehr verschmutzt, kann auch ein mildes Reinigungsmittel verwendet werden. Bitte verwenden Sie keine aggressiven Reinigungsmittel.
- Wischen Sie das Sichtfenster innen und außen mit einem feuchten Tuch ab und entfernen Sie regelmäßig Spritzer und Flecken von übergelaufenen Flüssigkeiten.

Außenwände

- Die Außenwände des Gehäuses sollten nur mit einem feuchten Tuch gereinigt werden. Achten Sie darauf, dass kein Wasser in die Gehäuseöffnungen und damit in das Geräteinnere gelangt.
- Für die Reinigung der Schalter benutzen Sie bitte auch nur ein feuchtes Tuch. Zur Reinigung der Funktionsschalter öffnen Sie vorher die Mikrowellentür, um ein versehentliches Einschalten des Gerätes zu vermeiden.

Zubehör

- Gelegentlich sollten Sie den Glasteller mit einem Geschirrspülmittel oder in der Geschirrspülmaschine reinigen.
- Der Drehring und der innere Ofenboden sollten regelmäßig gereinigt werden. Den Drehring können Sie herausnehmen und von Hand spülen. Hier können Sie mildes Reinigungsmittel oder Fensterreiniger benutzen. Trocknen Sie gut nach. Achten Sie darauf, den Ring nachher wieder richtig einzusetzen.

Geruch

- Um unangenehme Gerüche aus der Mikrowelle zu beseitigen, stellen Sie eine mit Wasser und Zitronensaft gefüllte mikrowelleneignete Schale in den Ofen und erhitzen Sie diese für ca. 5 Minuten. Wischen Sie danach den Ofen mit einem weichen Tuch aus.

Ofenbeleuchtung

- Zum Auswechseln der Ofenbeleuchtung wenden Sie sich bitte an eine Fachwerkstatt in Ihrer Nähe.

Störungsbehebung

Tritt eine Störung auf, liegt es oft nur an einer Kleinigkeit. Bevor Sie sich an unseren Service wenden, beachten Sie bitte folgende Hinweise:

Störung	Mögliche Ursache	Hinweise/Abhilfe
Ihr Radio- oder TV-Empfang ist gestört, wenn die Mikrowelle arbeitet.	Die elektromagnetischen Felder dieses Gerätes können Bild und Ton spezieller Frequenzen beeinflussen.	Dies ist normal und kein Fehler. Stellen Sie die Geräte weiter auseinander.
Das Gerät bekommt keinen Strom, das Display ist schwarz.	Defekte Netzsteckdose	- Probieren Sie eine andere Steckdose aus. - Kontrollieren Sie die Haussicherung.
Im Display steht „0:00“	Sie hatten Stromausfall.	Stellen Sie die Uhrzeit neu ein.
Das Gerät startet nicht. Im Display steht eine andere Anzeige als die aktuelle Uhrzeit.	Die Tür wurde nicht richtig geschlossen.	Prüfen Sie, ob Speisereste oder Fremdkörper in der Tür klemmen.
	Nach der Programmwahl wurde die START/+30SEC./CONFIRM-Taste nicht gedrückt.	Drücken Sie die START/ +30SEC./CONFIRM- Taste oder brechen Sie den Vorgang mit der STOP/CLEAR-CLOCK-Taste ab.
Alle Bedienelemente sind blockiert.	Die Kindersicherung ist aktiviert.	Drücken Sie die STOP/CLEAR/CLOCK-Taste und die START/+30SEC./CONFIRM-Taste gleichzeitig, um die Sperrung aufzuheben.
Der Drehteller gibt ein kratzendes oder schleifendes Geräusch von sich.	Es sind Schmutz oder Fremdkörper im Bereich des Drehtellerantriebs.	Entfernen Sie evtl. Fremdkörper und Speisereste wie unter „Reinigung“ beschrieben.
Der Betrieb wird ohne erkennbaren Grund abgebrochen.	Das Gerät ist defekt.	Wenden Sie sich bitte an unseren Service.

Technische Daten

Modell:.....MWG 775 H
 Spannungsversorgung:.....230 V, 50 Hz
 Leistungsaufnahme:
 Mikrowelle:.....1300 W
 Grill:1200 W
 Heißluft:.....1200 W
 Bemessungs-Mikrowellenausgangsleistung:.....800 W/2450 MHz
 Garraumvolumen:23 Liter
 Schutzklasse: I
 Nettogewicht:14,5 kg

Technische Änderungen vorbehalten!

Konformitätserklärung

Hiemit erklärt die Firma Clatronic International GmbH, dass sich das Gerät MWG 775 H in Übereinstimmung mit den grundlegenden Anforderungen, der europäischen Richtlinie für elektromagnetische Verträglichkeit (2004/108/EG) und der Niederspannungsrichtlinie (2006/95/EG) befindet.

Garantiebedingungen

1. Gegenüber Verbrauchern gewähren wir bei privater Nutzung des Geräts eine Garantie von 24 Monaten ab Kaufdatum. Ist das Gerät zur gewerblichen Nutzung geeignet, gewähren wir beim Kauf durch Unternehmer für das Gerät eine Garantie von 12 Monaten. Die Garantiezeit für Verbraucher reduziert sich auf 12 Monate, sofern sie ein zur gewerblichen Nutzung geeignetes Gerät – auch teilweise – gewerblich nutzen.
2. Voraussetzung für unsere Garantieleistungen sind der Kauf des Geräts in Deutschland bei einem unserer Vertragshändler sowie die Übersendung einer Kopie des Kaufbelegs und dieses Garantiescheins an uns. Befindet sich das Gerät zum Zeitpunkt des Garantiefalls im Ausland, muss es auf Kosten des Käufers uns zur Erbringung der Garantieleistungen zur Verfügung gestellt werden.
3. Mängel müssen innerhalb von 14 Tagen nach Erkennbarkeit uns gegenüber schriftlich angezeigt werden. Besteht der Garantieanspruch zu Recht, entscheiden wir, auf welche Art der Schaden/Mangel behoben werden soll, ob durch Reparatur oder durch Austausch eines gleichwertigen Geräts.
4. Garantieleistungen werden nicht für Mängel erbracht, die auf der Nichtbeachtung der Gebrauchsanweisung, unsachgemäßer Behandlung oder normaler Abnutzung des Geräts beruhen. Garantieansprüche sind ferner ausgeschlossen für leicht zerbrechliche Teile, wie zum Beispiel Glas oder Kunststoff. Schließlich sind Garantieansprüche ausgeschlossen, wenn nicht von uns autorisierte Stellen Arbeiten an dem Gerät vornehmen.
5. Durch Garantieleistungen wird die Garantiezeit nicht verlängert. Es besteht auch kein Anspruch auf neue Garantieleistungen. Diese Garantieerklärung ist eine freiwillige Leistung von uns als Hersteller des Geräts. Die gesetzlichen Gewährleistungsrechte (Nacherfüllung, Rücktritt, Schadensersatz und Minderung) werden durch diese Garantie nicht berührt.

Stand 03 2008

Garantieabwicklung

Sollte Ihr Gerät innerhalb der Garantiezeit einen Mangel aufweisen, bitten wir Sie, uns Ihren Garantieanspruch mitzuteilen.

Die schnellste und komfortabelste Möglichkeit ist die Anmeldung über unser **SLI (Service Logistik International)** Internet-Serviceportal.

www.sli24.de

Sie können sich dort direkt anmelden und erhalten alle Informationen zur weiteren Vorgehensweise Ihrer Reklamation.

Über einen persönlichen Zugangscode, der Ihnen direkt nach Ihrer Anmeldung per E-Mail übermittelt wird, können Sie den Bearbeitungsablauf Ihrer Reklamation auf unserem Serviceportal online verfolgen.

Alternativ können Sie uns den Servicefall per E-Mail

hotline@clatronic.de

oder per Fax

0 21 52 – 20 06 15 97

mitteilen.

Bitte teilen Sie uns Ihren **Namen, Vornamen, Straße, Hausnummer, PLZ und Wohnort, Telefon-Nummer**, soweit vorhanden, **Fax-Nummer** und **E-Mail-Adresse** mit. Im Weiteren benötigen wir die **Typenbezeichnung** des reklamierten Gerätes, eine kurze **Fehlerbeschreibung**, das **Kaufdatum** und den **Händler**, bei dem Sie das Neugerät erworben haben.

Nach Prüfung Ihres Garantieanspruches erhalten Sie von uns einen fertig ausgefüllten Versandaufkleber. Sie brauchen diesen Aufkleber nur noch auf die Verpackung Ihres gut verpackten Gerätes zu kleben und das Paket bei der nächsten Annahmestelle der Deutschen Post / DHL abzugeben. Der Versand erfolgt für Sie kostenlos an unser Servicecenter bzw. Servicepartner.

Bitte fügen Sie dem Paket eine Kopie Ihres Kaufbeleges (Kassenbon, Rechnung, Lieferschein) sowie eine kurze Fehlerbeschreibung bei.

Ohne den im Paket beiliegendem Garantienachweis (Kaufbeleg) kann Ihre Reklamation nicht kostenfrei bearbeitet werden.

Bitte nehmen Sie in keinem Fall eine unfreie Einsendung Ihres Gerätes vor. Bei unfreien Lieferungen entfällt Ihr Anspruch auf Garantieleistungen.

Clatronic International GmbH
Industriering Ost 40
D-47906 Kempen



Bedeutung des Symbols „Mülltonne“

Schonen Sie unsere Umwelt, Elektrogeräte gehören nicht in den Hausmüll.

Nutzen Sie die für die Entsorgung von Elektrogeräten vorgesehenen Sammelstellen und geben dort Ihre Elektrogeräte ab, die Sie nicht mehr benutzen werden.

Sie helfen damit die potenziellen Auswirkungen, durch falsche Entsorgung, auf die Umwelt und die menschliche Gesundheit zu vermeiden.

Sie leisten damit Ihren Beitrag zur Wiederverwertung, zum Recycling und zu anderen Formen der Verwertung von Elektro- und Elektronik-Altgeräten.

Informationen, wo die Geräte zu entsorgen sind, erhalten Sie über Ihre Kommunen oder die Gemeindeverwaltungen.



D-47906 Kempen/Germany · Industriering Ost 40
Internet: <http://www.clatronic.de> · email: info@clatronic.de

Stand 11/09