



[www.eaglesonar.com](http://www.eaglesonar.com)

Pub. 988-0143-97A



**FishEasy** 350c

## ***Fish-finding Sonar Installation & Operation Instructions***

Copyright © 2008 Navico  
All rights reserved.

Eagle® is a registered trademark of Navico.  
FishEasy® 350C is a registered trademark of Navico.

Navico may find it necessary to change or end our policies, regulations, and special offers at any time. We reserve the right to do so without notice. All features and specifications subject to change without notice. All screens in this manual are simulated.

No part of this manual may be copied, reproduced, republished, transmitted or distributed for any purpose, without prior written consent of Navico. **Any unauthorized commercial distribution of this manual is strictly prohibited.**

**For free owner's manuals and the most current information on  
this product, its operation and accessories,  
visit our web site:  
[www.eaglesonar.com](http://www.eaglesonar.com)**

Eagle Electronics  
P.O. Box 669  
Catoosa, OK USA 74015  
Printed in USA.

## Table of Contents

|   |           |
|---|-----------|
| Capabilities and Specifications: FishEasy 350C.....               | 3         |
| How to use this manual: typographical conventions .....           | 4         |
| <b>Installation &amp; Accessories .....</b>                       | <b>5</b>  |
| Preparations .....  | 5         |
| Transducer Installation .....                                     | 5         |
| Selecting a Transducer Location .....                             | 6         |
| How low should you go? .....                                      | 8         |
| Transom Transducer Assembly And Mounting .....                    | 8         |
| Trolling Motor Bracket Installation (single-frequency only) ..... | 14        |
| Transducer Orientation and Fish Arches .....                      | 15        |
| <b>Speed/Temperature Sensors .....</b>                            | <b>17</b> |
| Speed Sensor Installation .....                                   | 20        |
| Power Connections .....   | 22        |
| Bracket Installation .....  | 24        |
| Portable Sonar Installation .....                                 | 27        |
| Installing the Batteries.....                                     | 27        |
| Portable Transducer Assembly .....                                | 28        |
| <b>Basic Sonar Operation .....</b>                                | <b>31</b> |
| Keyboard Basics .....   | 31        |
| Memory .....  | 32        |
| Menus.....  | 32        |
| Pages .....   | 35        |
| Basic Sonar Quick Reference .....                                 | 38        |
| Sensitivity.....  | 39        |
| <b>Advanced Sonar Options &amp; Other Features .....</b>          | <b>43</b> |
| ASP™ (Advanced Signal Processing).....                            | 43        |
| Alarms.....   | 44        |
| Backlight Level.....  | 46        |
| Calibrate Speed .....   | 46        |
| Chart Speed .....   | 47        |
| ColorLine™ .....  | 47        |
| Contrast .....  | 48        |

|                                   |           |
|-----------------------------------|-----------|
| Depth Cursor .....                | 49        |
| Depth Range - Automatic .....     | 50        |
| Depth Range - Manual.....         | 50        |
| FasTrack™.....                    | 51        |
| Fish I.D.™ .....                  | 51        |
| FishTrack™.....                   | 52        |
| Overlay Data .....                | 53        |
| Ping Speed & HyperScroll™.....    | 54        |
| Pop-up Help .....                 | 56        |
| Reset Options.....                | 56        |
| Reset Water Distance.....         | 56        |
| Set Keel Offset.....              | 57        |
| Set Language.....                 | 58        |
| Software Version Information..... | 58        |
| Sonar Chart Mode.....             | 58        |
| Sonar Simulator .....             | 58        |
| Stop Chart.....                   | 59        |
| Surface Clarity .....             | 59        |
| Transparency.....                 | 60        |
| Units of Measure .....            | 61        |
| Zoom Pan .....                    | 62        |
| <b>Index .....</b>                | <b>63</b> |

## NOTICE!

The storage and operation temperature for your unit is from -4 degrees to +167 degrees Fahrenheit (-20 degrees to +75 degrees Celsius). Extended storage in temperatures higher or lower than specified will damage the liquid crystal display in your unit. This type of damage is not covered by the warranty. For more information, contact the factory's Customer Service Department; phone numbers are inside the manual's back cover.

## Capabilities and Specifications: FishEasy 350C

### General

- Case size:** ..... 5.8" H x 4.3" W x 2.5" D (14.7 cm H x 10.8 cm W x 6.6 cm D) sealed, waterproof; suitable for saltwater use.
- Display:** ..... 1/4 VGA color, transreflective TFT display; 3.5" (8.9 cm) diagonal viewing area.
- Resolution:** ..... 320 pixels (vert.) x 240 pixel (horiz.) resolution; 153,600 total pixels
- Backlighting:** ..... Backlit screen and keypad for night use.
- Input power:** ..... 10 to 17 volts DC.
- Current drain:** ..... 200 ma lights off; 250 ma lights on.
- Back-up memory:**..... Built-in memory stores sonar settings when unit is turned off.

### Sonar

- Frequency:** ..... 200 kHz.
- Transducers:**..... A model HST-WSU Skimmer<sup>®</sup> transducer comes packed with your sonar unit. Operates at speeds up to 70 mph (61 kts).
- Transmitter:**..... 800 watts peak-to-peak power (typical); 100 watts RMS power (typical).

### Sonar sounding

- depth capability:**..... 600 feet (182 meters). Actual capability depends on transducer configuration and installation, bottom composition and water conditions. All sonar units typically read deeper in fresh water than in salt water.

**Depth display:** ..... Continuous digital readout.

**Audible alarms:** ..... Deep/shallow/fish.

**Automatic ranging:** ..... Yes, with instant screen updates.

**Zoom bottom track:** ..... Yes.

**Split-screen zoom:** ..... Yes.

**Surface water temp:** ..... Yes, built into transducer. Optional additional temp sensors for live well, bait well, etc. are available.

**Speed/distance log:** ..... Yes, with optional speed sensor.

## How to use this manual: typographical conventions

### Arrow Keys

Arrow keys are represented by symbols like these (↓ ↑), which denote the up and down arrow keys.

### Keyboard

When the text refers to a key to press, the key is shown as **ENT** (Enter/Pages) and **MENU** (Menu/Power).

### Menu Commands

When you are prompted to select a menu option, it will be shown in small capital letters, in a bold sans serif type like: **DEPTH CURSOR**.

### Instructions = Menu Sequences

For example, instructions for turning on the Fish ID™ feature would look like this:

1. Press **MENU** | ↓↑ to **SONAR FEATURES** | **ENT**.

2. Press ↓↑ to **FISH ID SYMBOLS** | **ENT** | **EXIT** | **EXIT**.

Step 1: "Press the Menu key then use arrow keys to select (highlight) the Sonar Features menu command. Then press the Enter key."

Step 2 would mean: "Use the arrow keys to select (highlight) the Fish ID symbols. Press the Enter key, then press the Exit key twice."

# Installation & Accessories

## Preparations

You can install the sonar in some other order if you prefer, but we recommend this installation sequence:

### **Caution:**

*You should read over this entire installation section before drilling any holes in your vehicle or vessel!*

1. Determine the approximate location for the sonar/GPS unit, so you can plan how and where to route the cables for the transducer and power. This will help you make sure you have enough cable length for the desired configuration.
2. Determine the approximate location for the transducer and its cable route.
3. Determine the location of your battery or other power connection, along with the power cable route.
4. Install the transducer and route the transducer cable to the sonar/GPS unit.
6. Install the power cable and route it to the sonar/GPS unit.
7. Mount the sonar/GPS unit to the bracket.

## Transducer Installation

These instructions will help you install your Skimmer<sup>®</sup> transducer on a transom, on a trolling motor or inside a hull. These instructions cover both single- and dual-frequency Skimmer transducers. Please read all instructions before proceeding with any installation.

The smaller single-frequency Skimmers typically use a one-piece, stainless steel mounting bracket. The larger dual-frequency Skimmers typically use a two-piece, plastic mounting bracket. The trolling motor mount uses a one-piece plastic bracket with an adjustable strap.

These are all "kick-up" mounting brackets. They help prevent damage if the transducer strikes an object while the boat is moving. If the transducer does "kick-up," the bracket can easily be pushed back into place without tools.

Read these instructions carefully *before* attempting the installation. Determine which of the mounting positions is right for your boat. ***Remember, the transducer installation is the most critical part of a sonar installation.***

#### **NOTE:**

The following installation types also call for these recommended tools and required supplies that you must provide (supplies listed here are *not* included):

#### **Single-frequency transom installations**

Tools include: two adjustable wrenches, drill, #29 (0.136") drill bit, Phillips head screwdriver. Supplies: *high quality, marine grade* above- or below-waterline sealant/adhesive compound.

#### **Dual-frequency transom installations**

Tools: two adjustable wrenches, drill, #20 (0.161") drill bit, Phillips head screwdriver. Supplies: four, 1" long, #12 stainless steel slotted wood screws, *high quality, marine grade* above- or below-waterline sealant/adhesive compound.

#### **Single-frequency trolling motor installations**

Tools: two adjustable wrenches, Phillips head screwdriver. Supplies: plastic cable ties.

#### **Selecting a Transducer Location**

1. The location must be in the water at all times, at all operating speeds.
2. The transducer must be placed in a location that has a *smooth flow* of water at all times. If the transducer is not placed in a smooth flow of water, interference caused by bubbles and turbulence will show on the sonar's display in the form of random lines or dots whenever the boat is moving.



**NOTE:**

Some aluminum boats with strakes or ribs on the outside of the hull create large amounts of turbulence at high speed. These boats typically have large outboard motors capable of propelling the boat at speeds faster than 35 mph. Typically, a good transom location on aluminum boats is between the ribs closest to the engine.

3. The transducer should be installed with its face pointing straight down, if possible.
4. If the transducer is mounted on the transom, make sure it doesn't interfere with the trailer or hauling of the boat. Also, don't mount it closer than approximately one foot from the engine's lower unit. This will prevent cavitation (bubble) interference with propeller operation.
5. If possible, route the transducer cable away from other wiring on the boat. Electrical noise from engine wiring, bilge pumps and aerators can be displayed on the sonar's screen. Use caution when routing the transducer cable around these wires.

**CAUTION:** Clamp the transducer cable to transom near the transducer. This will help prevent the transducer from entering the boat if it is knocked off at high speed.

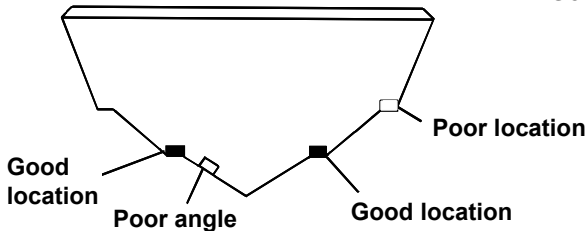
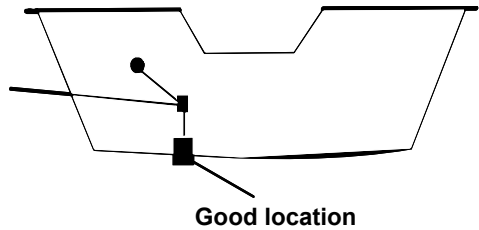

Good and poor transducer locations.

## How low should you go?

For most situations, you should install your Skimmer transducer so that its centerline is level with the bottom of the boat hull.

This will usually give you the best combination of smooth water flow and protection from bangs and bumps.

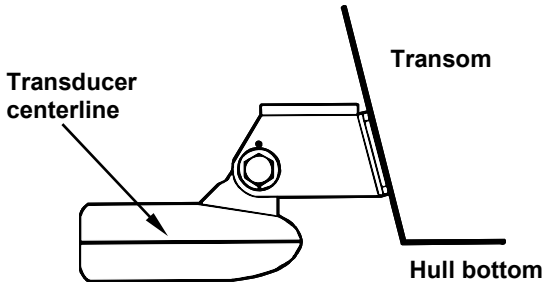

**Align transducer centerline with hull bottom.**

However, there are times when you may need to adjust the transducer slightly higher or lower. (The slots in the mounting brackets allow you to loosen the screws and slide the transducer up or down.) If you frequently lose bottom signal lock while running at high speed, the transducer may be coming out of the water as you cross waves or wakes. Move the transducer a little lower to help prevent this.

If you cruise or fish around lots of structure and cover, your transducer may be frequently kicking up from object strikes. If you wish, you may move the transducer a little higher for more protection.

There are two extremes you should avoid. Never let the edge of the mounting bracket extend below the bottom of the hull. Never let the bottom – the face – of the transducer rise above the bottom of the hull.

## Transom Transducer Assembly And Mounting

The best way to install these transducers is to loosely assemble all of the parts first, place the transducer's bracket against the transom and see if you can move the transducer so that it's parallel with the ground.

The following instructions sometimes vary depending on the mounting bracket that came with your transducer. Single-frequency Skimmers come with a one-piece stainless steel bracket, while dual-frequency Skimmers come with a two-piece plastic mounting bracket. Use the set of instructions that fits your model.

### 1. Assembling the bracket.

**A. One-piece bracket:** Press the two small plastic ratchets into the sides of the metal bracket as shown in the following illustration. Notice there are letters molded into each ratchet. Place each ratchet into the bracket with the letter "A" aligned with the dot stamped into the metal bracket. This position sets the transducer's coarse angle adjustment for a  $14^\circ$  transom. Most outboard and stern-drive transoms have a  $14^\circ$  angle.

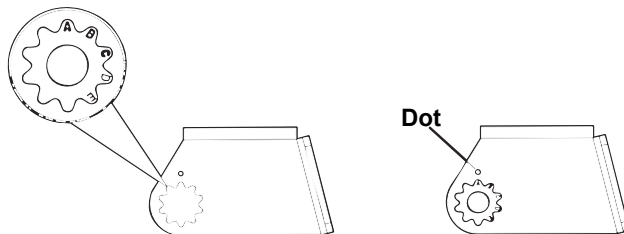

Align plastic ratchets in bracket.

**B. Two-piece bracket:** Locate the four plastic ratchets in the transducer's hardware package. Press two ratchets into the sides of the plastic bracket and two on either side of the transducer as shown in the following illustrations. Notice there are letters molded into each ratchet.

Place the ratchets into the bracket with the letter "A" aligned with the alignment mark molded into the bracket. Place the ratchets onto the transducer with the letter "A" aligned with the 12 o'clock position on the transducer stem. These positions set the transducer's coarse angle adjustment for a  $14^\circ$  transom. Most outboard and stern-drive transoms have a  $14^\circ$  angle.

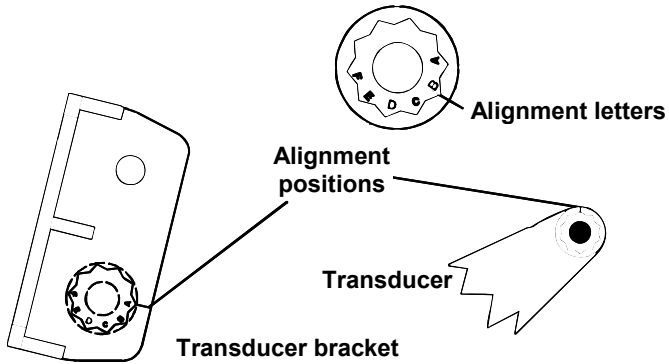

**Insert and align ratchets.**

**Transducer  
bracket**

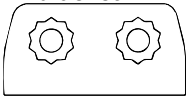

**Transducer**

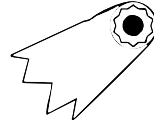

**Ratchet**



**Ratchet**

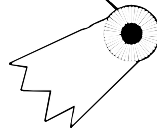
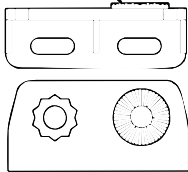

**Add ratchets to bracket and transducer.**

## **2. Aligning the transducer on the transom.**

To align the transducer to the transom, slide the transducer between the ratchets. Look at the transducer from the side and adjust it so that its face is parallel to the ground. The alignment letters on either side of the bracket need to be the same.

If the transducer's face isn't parallel with the ground, remove the transducer and ratchets from the bracket. Place the ratchets into the holes in the bracket with the letter "B" aligned with the dot stamped in the bracket.

Reassemble the transducer and bracket and place them against the transom. Again, check to see if you can move the transducer so it's parallel with the ground. If you can, then go to step 3A.

### 3. Assembling the transducer.

**A. One-piece bracket:** Once you determine the correct position for the ratchets, assemble the transducer as shown in the following figure. Don't tighten the lock nut at this time.

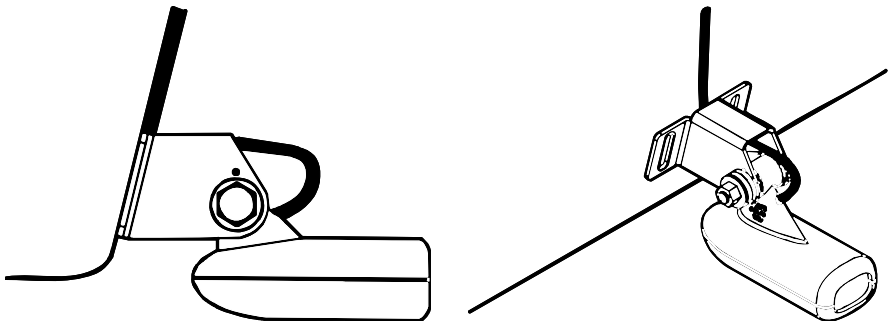

Position transducer mount on transom and mark mounting holes. Side view shown (left) and seen from above (right).

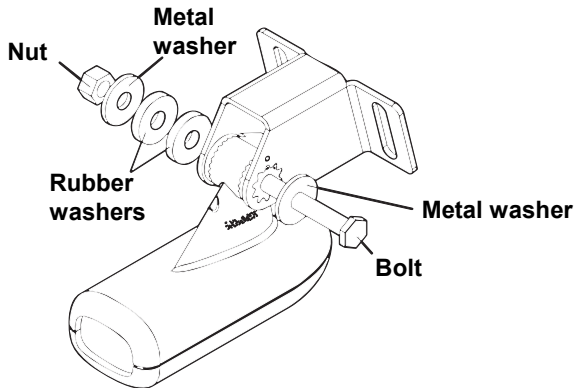

**Assemble transducer and bracket.**

**B. Two-piece bracket:** Once you determine the correct position for the ratchets, assemble the transducer as shown in the figure in step 2B. Don't tighten the lock nut at this time.

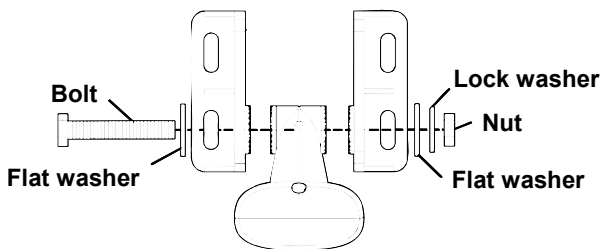

**Assemble transducer and bracket.**

#### 4. Drilling mounting holes.

Hold the transducer and bracket assembly against the transom. The transducer should be roughly parallel to the ground. The transducer's centerline should be in line with the bottom of the hull. Don't let the bracket extend below the hull!

Mark the center of each slot for the mounting screw pilot holes. You will drill one hole in the center of each slot.

Drill the holes. For the one-piece bracket, use the #29 bit (for the #10 screws). For the two-piece bracket, use the #20 bit (for the #12 screws).

### 5. Attaching transducer to transom.

**Both bracket types:** Attach the transducer to the transom. Slide the transducer up or down until it's aligned properly with the bottom of the hull as shown in the preceding and following figures. Tighten the bracket's mounting screws, sealing them with the sealant.

Adjust the transducer so that it's parallel to the ground even if you have a Deep-"vee" hull. Tighten the nut until it touches the outer washer, then add 1/4 turn. *Don't over tighten the lock nut!* If you do, the transducer won't "kick-up" if it strikes an object in the water.

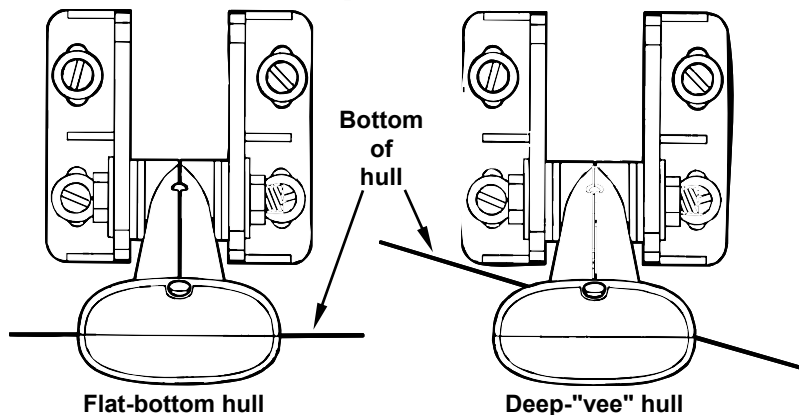

Align transducer centerline with hull bottom and attach transducer to transom. Rear view of dual-frequency Skimmer shown.

6. Route the transducer cable through or over the transom to the sonar unit. Make sure to leave some slack in the cable at the transducer.

If possible, route the transducer cable away from other wiring on the boat. Use caution when routing the transducer cable around these wires.

### **WARNING:**

**Clamp the transducer cable to the transom close to the transducer. This can prevent the transducer from entering the boat if it is knocked off at high speed.**

### **Caution:**

*If you need to drill a hole in the transom to pass the connector through, the required hole size be 1". If you drill the hole, make sure it is located above the waterline. After installation, be sure to seal the hole with the same marine grade above- or below-waterline sealant used for the mounting screws.*

**7. Make a test run to determine the results.** If the bottom is lost at high speed, or if noise appears on the display, try sliding the transducer bracket down. This puts the transducer deeper into the water, hopefully below the turbulence causing the noise. **Don't allow the transducer bracket to go below the bottom of the hull!**

### **Trolling Motor Bracket Installation (single-frequency only)**

1. Attach the optional TMB-S bracket to the transducer as shown in the following figure, using the hardware supplied with the transducer. (Note: The internal tooth washer is supplied with the TMB-S.)
2. Slide the adjustable strap supplied with the TMB-S through the slot in the transducer bracket and wrap it around the trolling motor. Position the transducer to aim straight down when the motor is in the water. Tighten the strap securely.



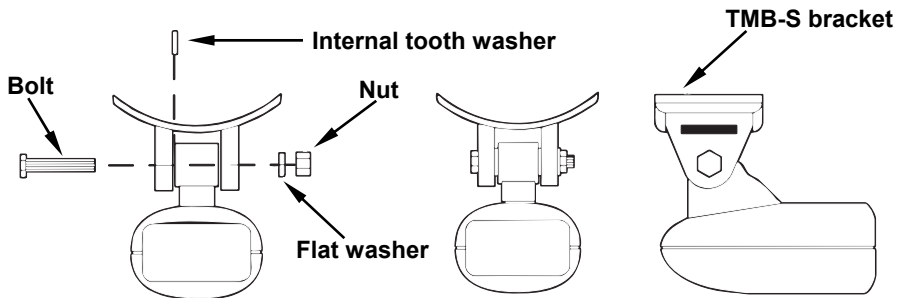

**Attach motor mounting bracket to transducer.**

3. Route the transducer cable alongside the trolling motor shaft. Use plastic ties (not included) to attach the transducer cable to the trolling motor shaft. Make sure there is enough slack in the cable for the motor to turn freely. Route the cable to the sonar unit and the transducer is ready for use.

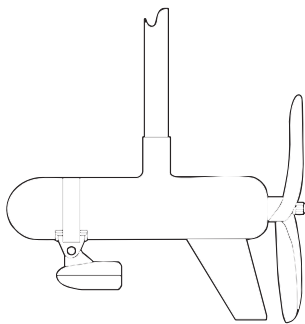

**Transducer mounted on trolling motor, side view.**

### **Transducer Orientation and Fish Arches**

If you do not get good fish arches on your display, it could be because the transducer is not parallel with the ground when the boat is at rest in the water or at slow trolling speeds.

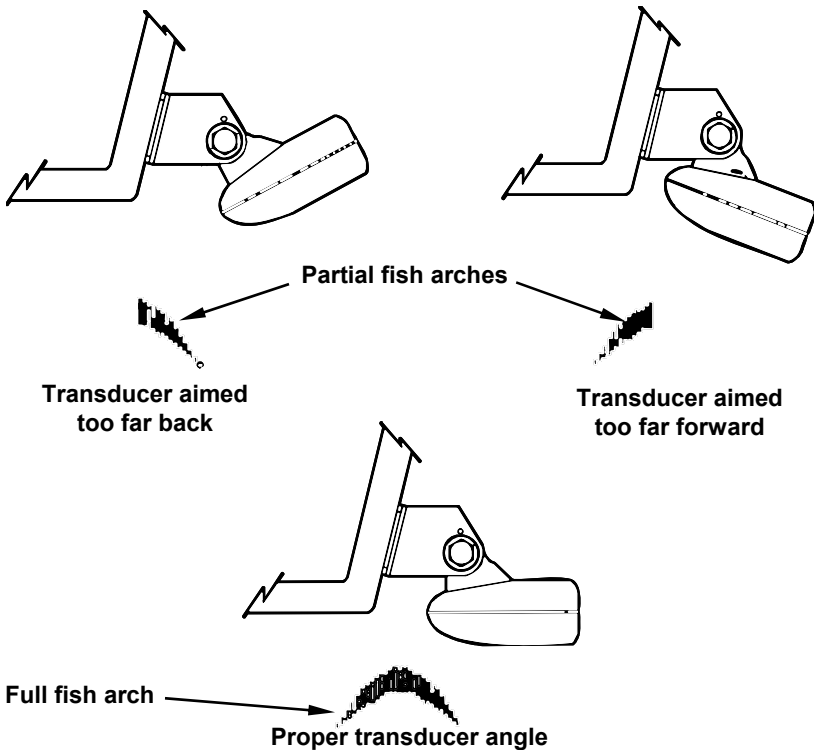

**Transducer angles and their effects on fish arches.**

If the arch slopes up – but not back down – then the front of the transducer is too high and needs to be lowered. If only the back half of the arch is printed, then the nose of the transducer is angled too far down and needs to be raised.

**NOTE:**

Periodically wash the transducer's face with soap and water to remove any oil film. Oil and dirt on the face will reduce the sensitivity or may even prevent operation.

# Speed/Temperature Sensors

The FishEasy 350C can use two temperature sensors at the same time. It also can use a speed sensor, but not at the same time as you are using a secondary temp sensor. To use a speed sensor and a secondary temperature sensor at the same time, you will need a combination device.

## NOTE:

If a *second* temp sensor is used, it must be the model TS-2U.

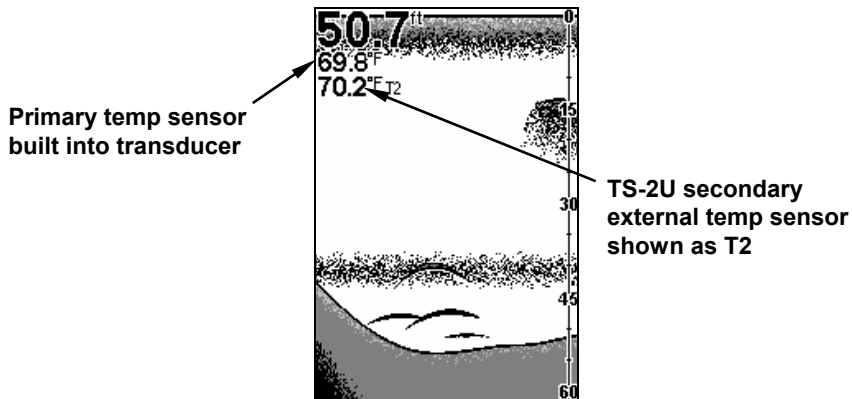

Full Chart page showing dual temperature display.

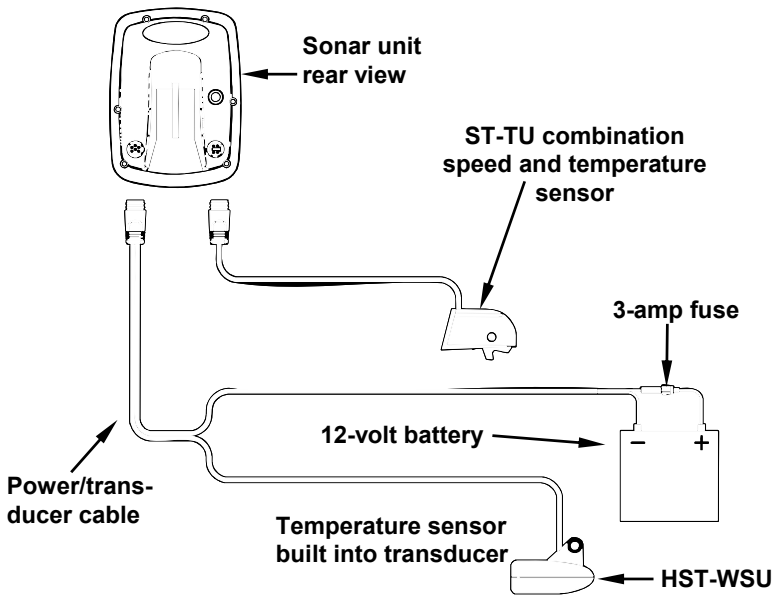

**Sonar unit with external combination speed and temperature sensor.  
 Primary temp sensor is built into the transducer.**

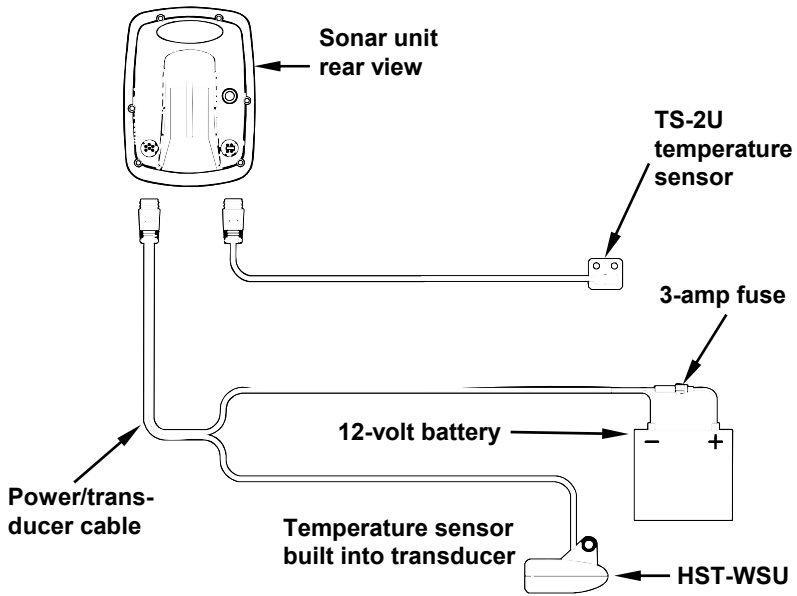

**Sonar unit with secondary external temperature sensor. Primary temp sensor is built into the transducer.**

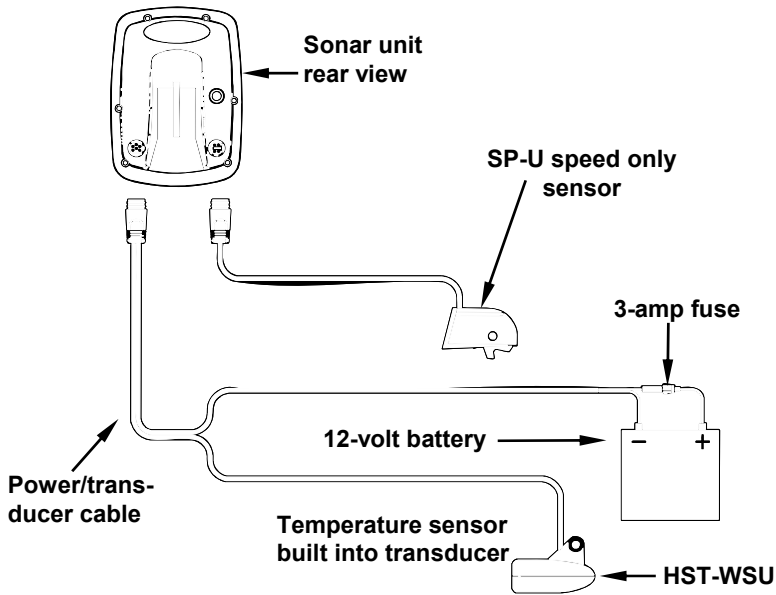

**Sonar unit with external speed sensor.  
The temperature sensor is built into the transducer.**

## **Speed Sensor Installation**

The following instructions describe how to install the speed sensor.

Recommended tools include: drill, 5/8" drill bit, 1/8" drill bit for pilot holes, screwdriver.

Required supplies include: four #8 stainless steel wood screws (3/4" long), *high quality, marine grade* above- or below-waterline caulking compound. (If you intend to route the sensor cable through the same hole as the transducer cable, you will need a 1" (25.4 mm) drill bit instead of the 5/8" drill bit.)

### **To install speed sensor:**

1. Find a location on the boat's transom where the water flow is smoothest. Don't mount the sensor behind strakes or ribs. These will disturb the

water flow to the speed sensor. Make sure the sensor will remain in the water when the boat is on plane. Also make sure the location doesn't interfere with the boat's trailer. Typically, the sensor is mounted about one foot to the side of the transom's centerline.

2. Place the sensor on the transom. The bottom of the bracket should be flush with the hull's bottom. Using the sensor as a template, mark the hull for the screws' pilot holes. Drill four 1/8" holes, one in each end of the slots.

3. Mount the sensor to the hull using #8 stainless steel wood screws (not included). Use a *high quality, marine grade* above- or below-waterline caulking compound to seal the screws. Make sure the sensor is flush with the bottom of the hull and tighten the screws.

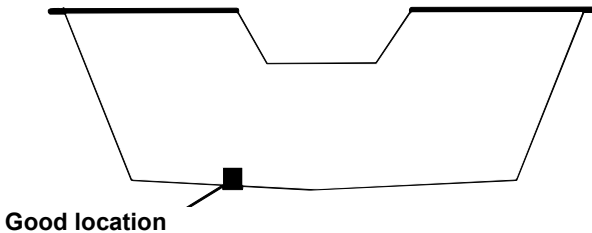

**Stern view showing good location for mounting sensor on transom.**

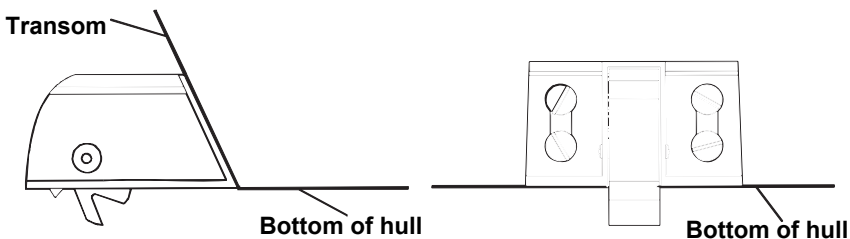

**Speed sensor mounting configuration:  
side view (left) and rear view (right).**

4. If the base of the transom has a radius, fill the gap between the transom and the sensor with the caulking compound. This will help ensure a smooth water flow.

5. Route the sensor's cable through or over the transom to the sonar unit. If you need to drill a hole in the transom to pass the connector through, the required hole size is 5/8". (The hole is 1" (25.4 mm) if you intend to route the sensor cable through the same hole as the transducer cable.)

**Caution:**

*If you drill a hole in the transom for the cable, make sure it is located above the waterline. After installation, be sure to seal the hole with the same marine grade above- or below-waterline sealant used for the screws.*

The sensor is now ready for use. Connect the sensor to the accessory socket on the back of the unit. If you have any questions concerning the installation of the sensor contact your local boat dealer.

**Power Connections**

The unit works from a 12-volt battery system. You can attach the power cable to your boat's accessory or power buss or directly to the battery. If you use an accessory buss but have problems with electrical interference, attach the power cable directly to the battery. If the cable is not long enough, splice #18 gauge wire onto it.

**CAUTION:**

*When using the unit in a saltwater environment, we strongly recommend that you shut off the power supply to the power cable when the unit is not in use. When the unit is turned off but still connected to a power supply, electrolysis can occur in the power cable plug. This may result in corrosion of the plug body along with the electrical contacts in the cable and the unit's power socket.*

*In saltwater environments we recommend you connect the power cable to the auxiliary power switch included in most boat designs.*



*If that results in electrical interference, or if such a switch is not available, we recommend connecting direct to the battery and installing an inline switch. This will let you shut off power to the power cable when the unit is not in use. When you are not using the unit, you should always shut off power to the power cable, especially when the power cable is disconnected from the unit.*

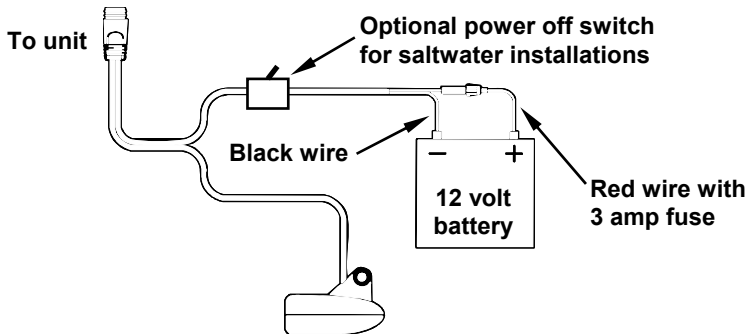

**Power and transducer connections for the FishEasy 350C sonar unit (direct battery connection shown).**

If possible, keep the power cable away from other boat wiring, especially the engine's wires. This will provide the best isolation from electrical noise. The power cable has two wires, red and black. Red is the positive lead, black is negative or ground. Make sure to attach the inline fuse holder to the red lead *as close to the power source as possible*.

**CAUTION:**

*Do not use this product without a 3-amp fuse wired into the power cable! Failure to use a 3-amp fuse will void your warranty. For corrosion protection in saltwater or high humidity environments, apply a thin layer of electrical-grade grease to each end of the fuse before installing it in the fuse holder.*

## **Bracket Installation**

Recommended tools include: drill, 1" (25.4 mm) drill bit, screwdriver.

Required supplies include: *high quality, marine grade* above- or below-waterline caulking compound, three #10 stainless steel screws. Screw length and type should be suitable for the material on which you intend to mount the bracket.

### **Installing the bracket:**

1. Mount the unit in any convenient location. Make sure there is enough clearance for it to be tilted at angles. You should also make sure there is enough room behind the unit to attach the power/transducer cable.

### **NOTE:**

Holes in the bracket's base allow wood screw or through-bolt mounting. You may need to place a piece of plywood on the back side of thin panels to reinforce the panel and secure the mounting hardware.

2. Drill a 1" (25.4 mm) hole in the dash for the power/transducer and accessory cables. The best location for this hole is directly under the gimbal bracket location.

3. Pass the connectors *up* through the hole from under the dash. You can fill in the space around the cable with a marine caulking compound or purchase a cable hole cover from a marine dealer.

### **Using the Quick Release Mounting Bracket**

These units use a quick release mounting bracket. When you run the cables through the bracket's cable slots, make sure you allow enough slack for tilting the unit and attaching the connector.

1. Align the bracket over the cable hole with the cable slots facing away from you and fit the cable through one of the slots. Fasten the bracket to the dash using the three screw holes.

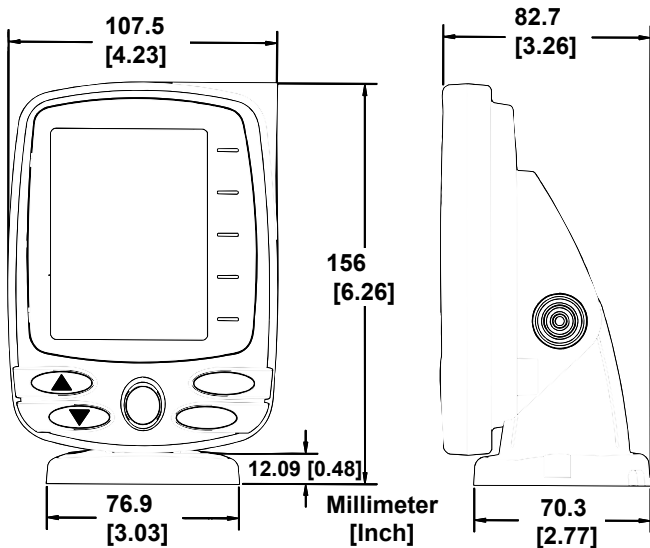

**Front view (left) and side view (right) showing dimensions of the FishEasy 350C when mounted on quick release bracket.**

2. Connect the unit to power/transducer and accessory cables.
3. Hold the sonar unit vertically and slide it onto the bracket from above. As you push down, the unit will lock into place with a distinct click.

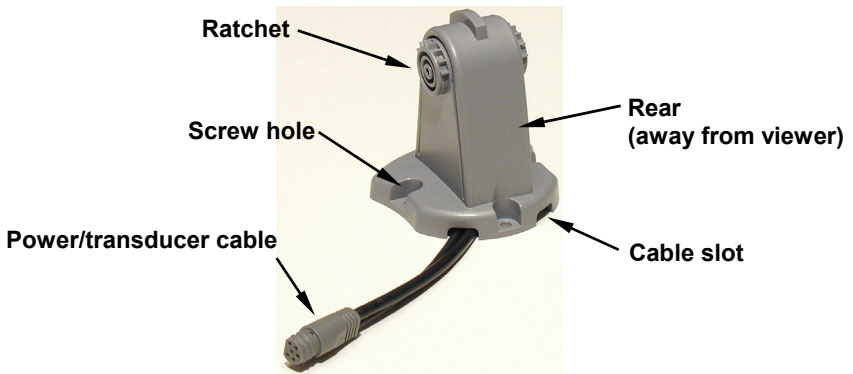

**FishEasy 350C quick release mounting bracket. Slots in the base allow routing the cable from beneath the mount.**

4. To adjust the viewing angle, pinch the ratchets with one hand, then tilt the unit with your other hand. Release the ratchets and the unit locks into the new position. To dismount the unit for storage, press the ratchets and lift the unit off the bracket.



**Slide the unit onto the bracket (left). To adjust the viewing angle press and release the spring-loaded ratchets while you move the unit with the other hand (right).**

## **Portable Sonar Installation**

Like many Eagle products, the FishEasy 350C sonar is capable of portable operation. It uses the optional PPP-12 portable power pack.

The power pack and portable transducers expand the uses for your sonar. The PPP-12 package includes the power pack, battery adapter and a portable transducer. The transducer can be stored inside the power pack. The PPP-12 requires eight AA alkaline batteries. Batteries are not included.

To use a portable power pack, install the batteries and then attach the sonar unit to the power pack's bracket. Plug in the power/transducer cable to complete the installation. The PPP-12 has a quick-release mounting bracket built into the case.

### **Installing the Batteries**

Release the latch on the front of the power pack case. Open the compartment and install eight AA batteries into the adapter.

After installing the batteries, close the case and plug the sonar unit's power cable into the socket on the power pack case.

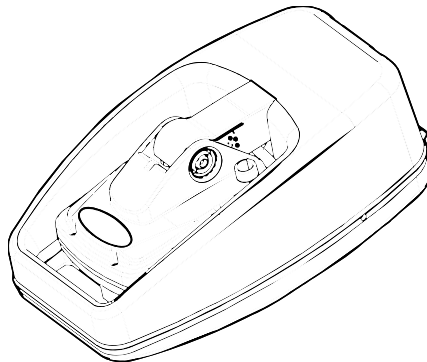

**PPP-12 Portable Power Pack with FishEasy 350C stowed for transport.**

**Caution:**

*In cold weather the efficiency of dry cell batteries drops with the temperature. It is a good idea to make sure the batteries are warm before leaving home.*

If the batteries do lose charge, sometimes they can be restored by placing them in a warm room or car interior.

**WARNING:**

**Never heat the batteries over an open flame or direct hot air onto them. A fire or explosion could result.**

**Portable Transducer Assembly**

Recommended tools for installation include a slotted screw driver and two adjustable wrenches.

1. Assemble the transducer and bracket as shown in the following figure. Attach the transducer to the bracket with the supplied hardware.
2. Make sure there is one washer on each side of the transducer, inside the bracket. Slide the other washer over the end of the bolt and thread the nut onto it.
3. Screw the suction cup onto the bracket using the supplied screw and flat washer. Tie the nylon cord through the hole in the top of the bracket. When using this transducer, tie the other end of the nylon cord to the boat. This will help prevent the loss of the transducer if it comes off the boat.
4. Clean the chosen area of the hull before attaching the suction cup. Locate the transducer on the hull as shown in the following figure. Don't allow the bracket to extend below the hull, because water pressure against it can cause the suction cup to come off at speed.

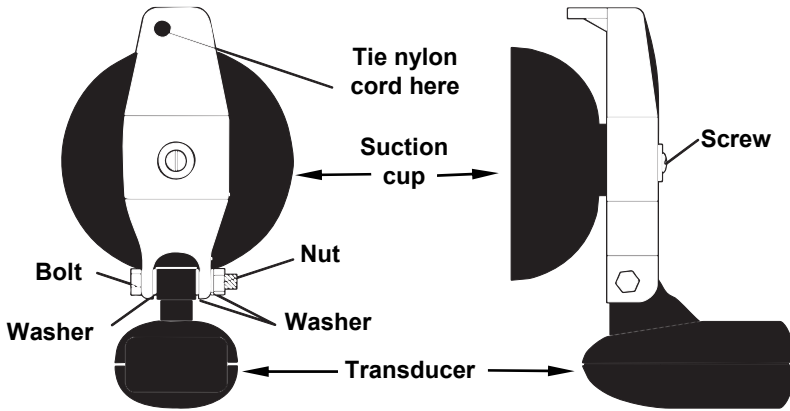

Portable transducer assembly: rear view (left) and side view (right).

5. Moisten the cup and press it onto the hull as firmly as possible. Tie the nylon cord to the boat and route the transducer cable to the sonar unit. Your portable sonar is now ready for use.

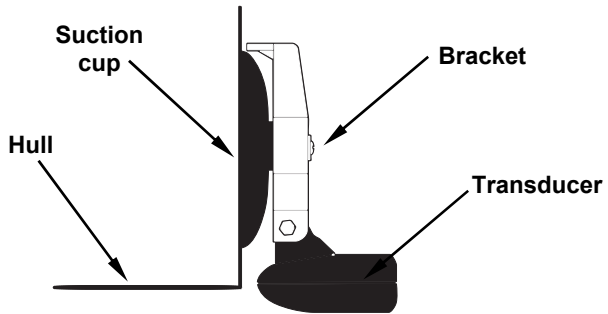

Portable transducer installed on boat transom.

**NOTE:**

For optimum operation, the portable transducer should be adjusted so it is parallel to the ground.

# Notes



# Basic Sonar Operation

## Keyboard Basics



**FishEasy 350c.**

### **MENU/PWR**

The **MENU/PWR** key is used to access menus and turn the unit on and off.

### **NOTE:**

You must hold the **MENU** key down for a countdown of five in order to turn the unit off.

## **ENT/PAGES**

The **ENT/PAGES** key allows you to select items from menus and to access the units various page screens.

## **EXIT**

The **EXIT** key will close menus, clear alarms and close any onscreen information windows.

## **UP and DOWN ARROWS**

The arrow keys are used to scroll through menu options and to adjust settings.

## **Memory**

This unit has permanent memory that saves all user settings, even if power is removed. It does not require, nor does it use an internal backup battery, so you never have to worry about replacement batteries.

## **Menus**

This unit has two primary menus: Main menu and Sonar menu.

The Main Menu gives you access to some basic functions and set-up options. The Sonar Menu contains commands for major sonar features and options.

### **To access the Main Menu:**

1. Press **MENU | MENU**.
2. To select a menu option, press  $\uparrow \downarrow$  to highlight the desired option and press **ENT**.
3. Press **EXIT** to clear the Main Menu screen.

### **Main Menu**

- **Screen (CONTRAST, BACKLIGHT LEVEL and TRANSPARENCY):** adjusts the appearance the screen.
- **Volume:** controls sound levels for key strokes and alarms.
- **Sonar Alarms:** allows you to turn alarms on or off and change alarm thresholds.

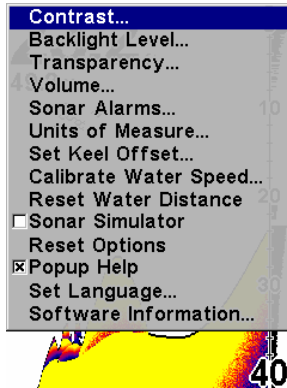

### Main Menu.

- **Screen (CONTRAST, BACKLIGHT LEVEL and TRANSPARENCY):** adjusts the appearance the screen.
- **Volume:** controls sound levels for key strokes and alarms.
- **Sonar Alarms:** allows you to turn alarms on or off and change alarm thresholds.
- **Popup Help:** turns the pop-up help boxes on or off.
- **Units of Measure:** selects the units of measure used for showing speed/distance, depth and temperature.
- **Set Keel Offset:** calibrates the unit to show depth under the keel or actual depth from the surface.
- **Calibrate Water Speed:** adjusts how a speed sensor measures water speed.
- **Reset Water Distance:** resets water distance log to zero.
- **Sonar Simulator:** turns the simulator feature on and off.
- **Reset Options:** returns all options and auto functions to their original factory settings.
- **Set Language:** allows you to change the unit's language setting.

- **Software Information:** displays version of software in your unit.

**To access the Sonar menu:**

1. Press **MENU**.
2. To select a menu option, press  $\uparrow$   $\downarrow$  to highlight the desired option and press **ENT**.
3. Press **EXIT** to clear the Main Menu screen.

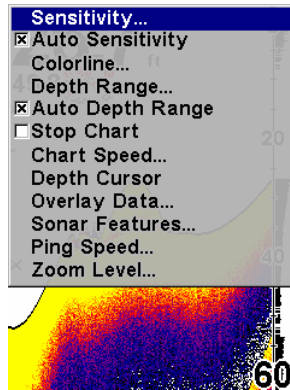

Sonar Page Menu. Most of these functions are discussed in the Advanced Section.

## Sonar Menu

- **ColorLine™:** separates fish and structure and helps define the hardness of the bottom.
- **Depth Range:** allows you to select the depth range shown on the screen.
- **Auto Depth Range:** automatically chooses the depth range to be displayed.
- **Stop Chart:** stops the sonar chart from scrolling.
- **Chart Speed:** sets the scrolling speed of the sonar chart.

- **Depth Cursor:** displays a cursor line on the sonar chart allowing you to measure the depth of a sonar target.
- **Overlay Data:** allows you to choose the type of information shown on the sonar screen.
- **Sonar Features:** opens Sonar Features menu which includes: screen color mode, auto depth and sensitivity, surface clarity, noise rejection, Fish I.D.™ symbols, the zoom bar and zone bar.
- **Ping Speed:** adjusts the rate sonar signals are sent out by your unit.
- **Zoom Level:** allows you to set your display to a desired zoom level.

## Pages

The FishEasy 350C has three page screens: Full Sonar Chart, Split Zoom Sonar Chart and Digital Data. The Full Sonar Chart is the main display option.

### To access Pages:

1. Press **ENT/PAGES** repeatedly until the desired page screen appears on the display.

### Full Sonar Chart

The Full Sonar Chart is unit's default mode. Depth scales on the right side of the screen aid in determining the depth of targets.

The line at the top of the screen represents the surface. The bottom depth and surface temperature (if equipped with a temperature sensor or a transducer with a temp sensor built in) are shown in the top left corner of the screen.

The FasTrack™ display is shown to the right of the depth scale. The zoom bar is to the right of the Fastrack display.

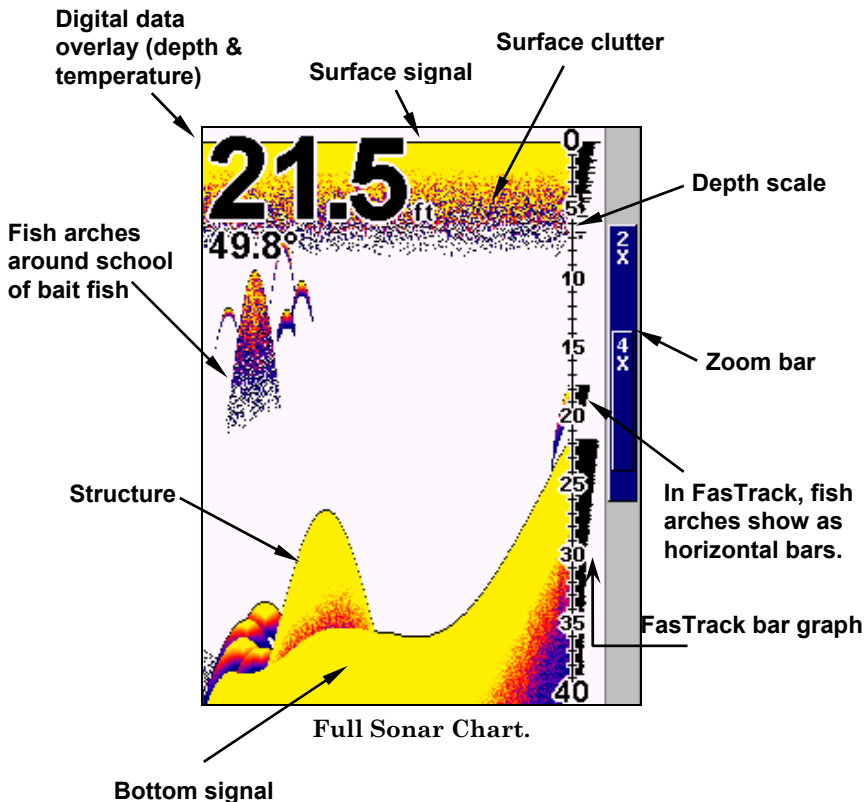

### Split Zoom Sonar Chart

The right half of the Split Zoom Sonar Chart displays a typical sonar return. The left half of the chart, shows a zoomed view of the window of the right half. The zoom range (2X or 4X) is shown in the bottom left corner of the screen.

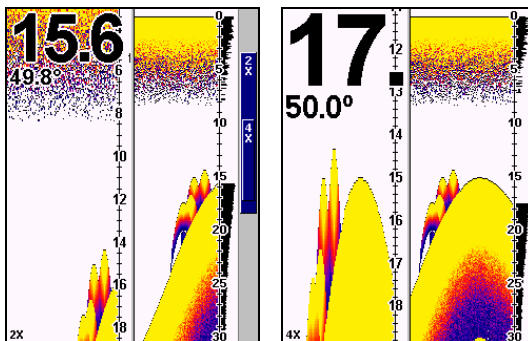

**Split Zoom Sonar Chart.** The first image (left) the left half of the screen is shown with a 2X zoom. In the second image (right), the left half of the screen is shown with a 4X zoom.

### Digital Data/Chart

The Digital Data Chart displays five large digital boxes containing the following information: Water Depth, Surface Water Temperature, Temperature 2, Water Speed and Water Distance.

**NOTE:**

Temp 2 requires an additional (optional) temperature sensor.

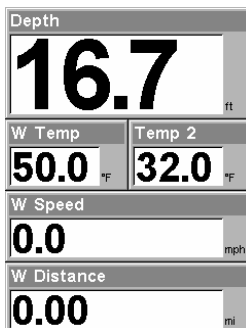

**Digital Data/Chart**

## Basic Sonar Quick Reference

1. Mount the unit and install the transducer. Connect the unit to power.
2. Launch your boat.
3. To turn on the unit, press and release **MENU** key.
4. Head for your fishing grounds. Your unit automatically displays digital depth and surface water temperature in the corner of the screen.
5. As you're watching the sonar returns, you can change the display by:

**Zoom in** to enlarge the chart for more detail, or...

**Zoom out** to return to full chart mode.

Press **MENU** | **↑** | **ENT** to select which Zoom Mode you want to use.

6. If necessary, adjust sensitivity to improve chart readability. Press **MENU** | **ENT** and the Sensitivity Menu will appear on the left of your screen. Use **↑** and **↓** to change the setting.

7. Watch the display for the appearance of fish arches. When you see arches, stop the boat and get your lure in the water.

8. To get a more accurate measure of a target's depth, use the Depth Cursor. Press **MENU** | **↓** to **DEPTH CURSOR** | **ENT**. Press **↓** **↑** to align the cursor line with the fish arch.

9. If you are drifting at a very low speed or anchored and a fish swims through the transducer's signal cone, the fish echo will appear as a straight line.

10. To turn off the unit, press and hold **MENU** key for three seconds.



## Sensitivity

Sensitivity controls the unit's ability to pick up echoes.

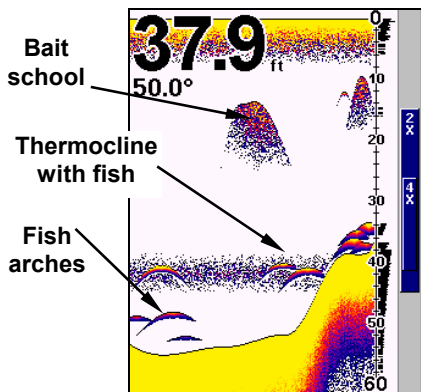

Fig. 1

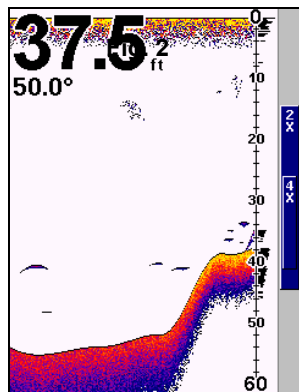

Fig. 2

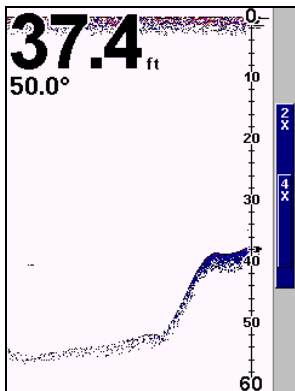

Fig. 3

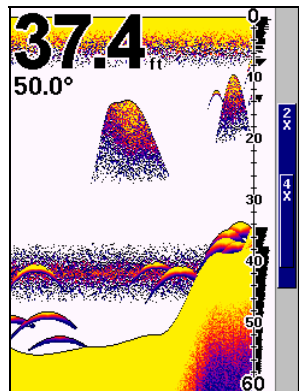

Fig. 4

These figures show results of different sensitivity levels on the same location. Fig. 1: Sensitivity at 87 percent, determined by Auto Sensitivity. Typical of full auto mode. Fig. 2: Sensitivity set at 50 percent. Fig. 3: Sensitivity set at 20 percent. Fig. 4: Sensitivity set at 100 percent.

Sensitivity has two modes, Automatic and Manual. Adjusting sensitivity in Auto Sensitivity Mode will allow you to increase sensitivity to 100 percent, but limits the minimum setting to allow for automatic bottom tracking. When you change the setting with auto turned on, the unit will continue to track the bottom and make minor adjustments to the sensitivity level with a bias toward your desired settings.

In Manual Mode, you can set sensitivity to 100 percent or 0 percent with no restrictions.

**To switch Auto mode to Manual mode:**

1. Press **MENU** highlight **AUTO SENSITIVITY** and press **ENT**.
2. Select **SENSITIVITY** and press **ENT**.
3. Press  $\downarrow$   $\uparrow$  to pick a different sensitivity setting. Press **EXIT** when it is set to a desired level.

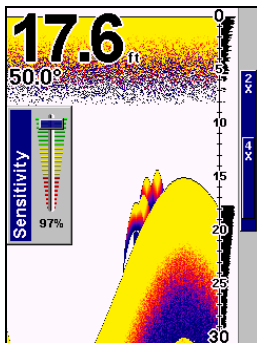

**Sensitivity Control Bar.**

**To adjust sensitivity:**

1. Press **MENU | ENT**.
2. The Sensitivity Control Bar appears. Press  $\downarrow$  to decrease sensitivity. Press  $\uparrow$  to increase sensitivity.
3. When it is set to a desired level, press **EXIT**.

## **Fish Symbols vs. Full Sonar Chart**

Fish I.D. *is* an easier way for a sonar novice to recognize a fish return when it appears on the screen. Locating fish by fish symbols does have some limitations.

Your sonar unit's microprocessor is powerful, but can be fooled. Some of the echoes shown as fish could be tree limbs or turtles. *To see what's under your boat in maximum detail, we recommend you turn off Fish I.D. and begin learning to interpret fish arches.*

### ***Tip:***

If you are going to be in another part of the boat or busy with another task, turn on Fish ID and set the audible fish alarm. An alarm will sound when a fish is detected by the unit.

# Notes

# Advanced Options & Features



FishEasy 350c.

## **ASP™ (Advanced Signal Processing)**

The ASP™ feature is a noise rejection system that constantly evaluates the effects of boat speed, water conditions and electrical interference and automatically gives you the best display possible under most conditions. The ASP feature has four settings — Off, Low, Medium and High. If you have high noise levels, try using the "High" ASP setting.

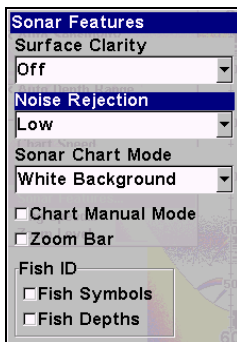

In the Sonar Features menu, Noise Rejection is selected with ASP in the default low setting.

### To change the ASP level:

1. From the Sonar Page, press **MENU** | **↓** to **SONAR FEATURES** | **ENT**.
2. Press **↓** to **NOISE REJECTION** | **ENT**.
3. Press **↓** or **↑** to select a setting, then press **ENT**.
4. To return to the previous page, press **EXIT** | **EXIT**.

## Alarms

This unit has two types of sonar alarms: a Fish Alarm and a Depth Alarm.

### Fish Alarm

The Fish Alarm alerts you when the Fish I.D.<sup>™</sup> feature recognizes an echo as a fish.

#### To turn the fish alarm on:

1. Press **MENU** | **MENU** | **↓** to **SONAR ALARMS** | **ENT**.
2. Press **↓** to **FISH ALARM** | **ENT** | **EXIT** | **EXIT**.
3. To turn off the alarm, press **MENU** | **MENU** | **↓** to **SONAR ALARMS** | **ENT** | **↓** to **FISH ALARM** | **ENT** | **EXIT** | **EXIT**.

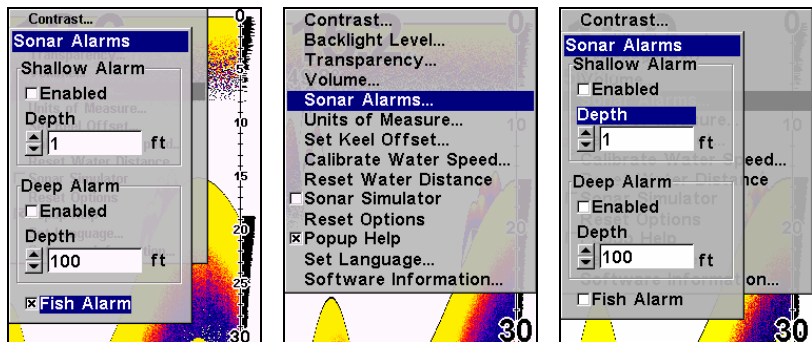

**Sonar Alarms menu with Fish Alarm selected (left). Sonar alarms highlighted on Main Menu (center). Depth selected on Sonar Alarms menu (right).**

### Depth Alarm

The Depth Alarm has a Shallow and a Deep setting. The shallow alarm sounds an alarm tone when the bottom is shallower than the alarm's setting. The deep alarm sounds a tone when the bottom is deeper than the alarm's setting.

#### To turn on the shallow alarm:

1. Press **MENU | MENU | ↓** to **SONAR ALARMS | ENT**.
2. Press **ENT** to access depth feature.
3. Press **↑** or **↓** until the depth is correct, then press **ENT**.
4. Press **↑** to **SHALLOW ALARM ENABLED | ENT | EXIT | EXIT**.
5. To turn off the alarm, press **MENU | MENU | ↓** to **SONAR ALARMS | ENT | ↑ | ENT | EXIT | EXIT**.

To switch to a different depth setting, open the Sonar Alarms menu and repeat the instructions in step 3 above.

#### To turn on the deep alarm:

1. Press **MENU | MENU | ↓** to **SONAR ALARMS | ENT**.
2. Press **↓** to **DEEP ALARM DEPTH | ENT**.
3. Press **↑** or **↓** until the depth is correct, then press **ENT**.

4. Press **↑** to **DEEP ALARM ENABLED | ENT | EXIT | EXIT**.
5. To turn off the alarm, press **MENU | MENU | ↓** to **SONAR ALARMS | ENT | ↓** to **DEEP ALARM ENABLED | ENT | EXIT | EXIT**.

## Backlight Level

Turning the backlight will allow you to use the unit at night.

**To adjust backlight level:**

1. Press **MENU | MENU | ↓** to **BACKLIGHT LEVEL | ENT**.
2. The **BACKLIGHT LEVEL** slider bar appears. Use **↑ ↓** to set the backlight to the desired setting. Press **EXIT**.

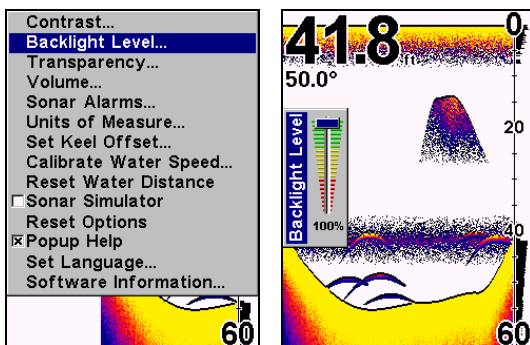

Backlight Level highlighted on main menu (left). Backlight Level control bar (right).

## Calibrate Speed

If your GPS speed is different from your speed sensor, you can calibrate the speed sensor to offset the difference between the readings. If, for example, you figure the speed sensor is reading 10 percent faster than actual speed, you will input (-10) in the calibration window. If it is reading 10 percent slower, you will input (10).

**To calibrate speed sensor:**

1. Press **MENU | MENU | ↓** to **CALIBRATE WATER SPEED | ENT**.



2. Input the number you calculated earlier: press  $\uparrow$   $\downarrow$  to change the displayed number. Continue until the desired has been input and press **EXIT**.

## Chart Speed

Chart Speed controls the rate sonar returns scroll across the screen. Decreasing Chart Speed is most beneficial when you are fishing from a stationary location.

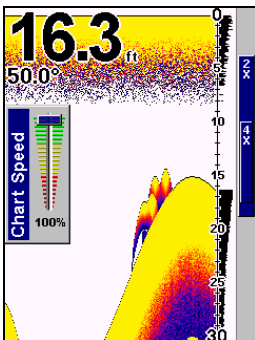

Chart Speed control bar.

### To change chart speed:

1. From the Sonar page, press **MENU** |  $\downarrow$  to **CHART SPEED** | **ENT**.
2. The Chart Speed Control Bar appears. Press  $\downarrow$  to decrease chart speed. Press  $\uparrow$  to increase chart speed.
3. Press **EXIT** to remove the Chart Speed control bar from the screen.

## ColorLine™

ColorLine helps you distinguish between strong and weak sonar returns. A soft, muddy or weedy bottom returns a weaker signal displayed as a narrow, colored line (dark blue tinged with red or a little yellow.) A hard bottom or other relatively hard target returns a strong signal which causes a wider brightly colored line (reddish yellow to bright yellow.) Fish are shown mostly as blue arches.

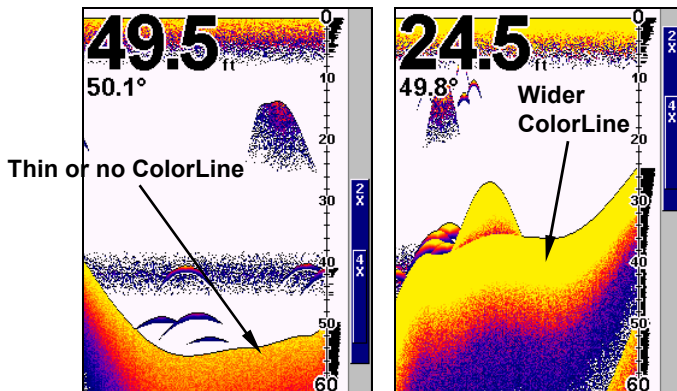

ColorLine shows a soft bottom, probably sand or mud (left). ColorLine shows a harder, rocky bottom (right).

#### To adjust ColorLine:

1. From the Sonar Page, press **MENU** | ↓ to **COLORLINE** | **ENT**.
2. The ColorLine Control Bar appears. Press ↓ to decrease ColorLine; press ↑ to increase ColorLine.
3. Press **EXIT** to clear the Colorline control bar from the screen.

## Contrast

#### To adjust contrast:

1. Press **MENU** | **MENU** | **ENT**. The **CONTRAST** control bar will appear.
2. Press ↑ ↓ to increase or decrease the contrast.
3. Press **EXIT** to clear the Contrast control bar from the screen.

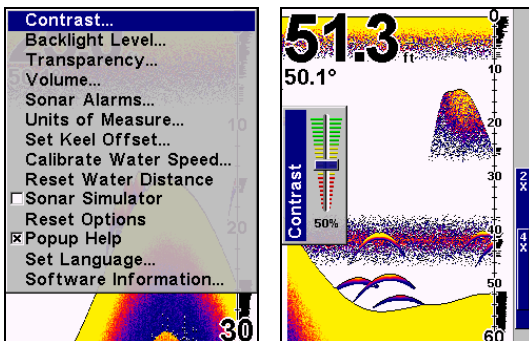

Contrast Command (left) and Contrast control bar (right).

## Depth Cursor

The depth cursor consists of a horizontal line with a digital depth box on the right side. The numbers inside the box show the depth of the cursor.

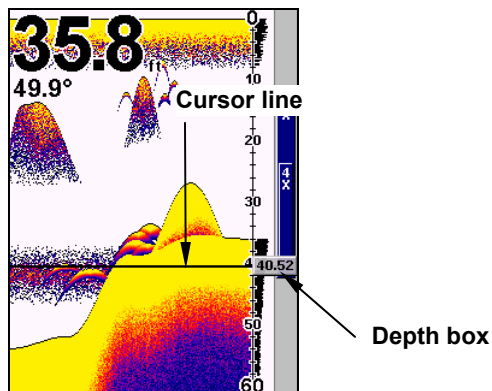

Sonar chart with the depth cursor active. The line indicates the large fish is 40.52 feet deep.

### To use Depth Cursor:

1. From the Sonar Page, press **MENU** | ↓ to **DEPTH CURSOR** | **ENT**.
2. Press ↓ to lower the cursor line. Press ↑ to raise the cursor line.
3. Press **EXIT** to clear the Depth Cursor from the screen.

## Depth Range - Automatic

When Automatic Depth Range is activated, the bottom signal is automatically placed in the lower half of the screen.

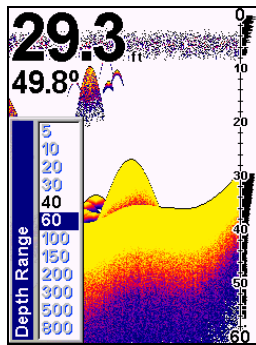

The Depth Range Control Scale.

### To turn on Automatic Depth Range:

1. From the Sonar Page, press **MENU** | ↓ to **DEPTH RANGE** | **ENT**. The Depth Range Scale appears.
2. Press ↑ ↓ to select a different depth range. A blue bar highlights the selected range. Range numbers in gray cannot be selected.
3. When the new range is selected, press **EXIT** to clear the menu.

## Depth Range - Manual

You have complete control over Depth Range when the unit is in manual mode. There are 12 depth ranges, from 5 feet to 800 feet.

### To switch to Manual Depth Range:

1. First, turn off Automatic Depth Range by pressing **MENU** | ↓ to **AUTO DEPTH RANGE** | **ENT**.

2. Press **↑** to **DEPTH RANGE | ENT** and the Depth Range Scale appears.
3. Use **↓ ↑** to select a different depth range. A blue bar highlights the selected range.
4. When the new range is selected, press **EXIT** to clear the menu.

## FasTrack™

FasTrack converts all echoes to short horizontal lines on the right side of the screen, giving you a rapid update of conditions directly under the boat.

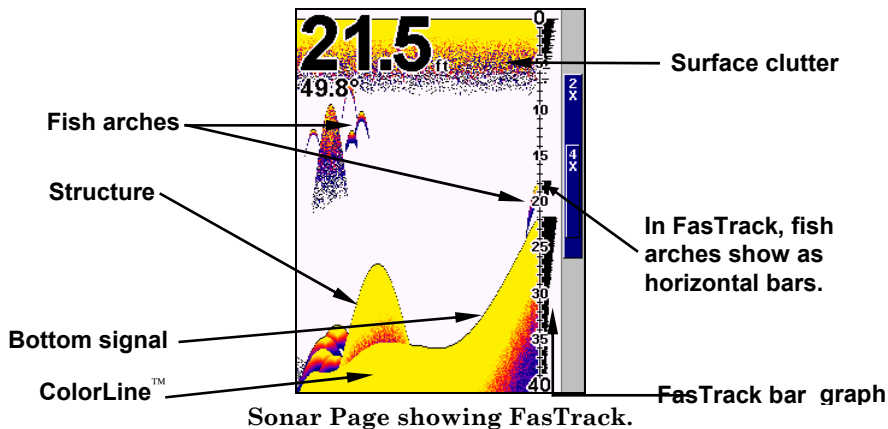

## Fish I.D.™

The Fish I.D. feature displays fish returns as fish symbols rather than fish arches. While Fish I.D. makes fish easier to recognize, it also can be fooled because it can not distinguish between fish and other suspended objects such as trotlines, turtles, submerged floats, air bubbles, etc. You may see fish symbols on the screen when actually, there are no fish. Fish I.D. is on by default.

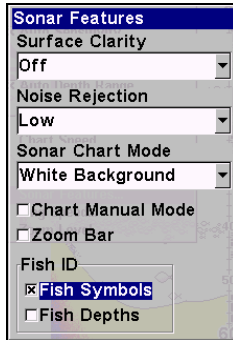

**Sonar Features menu with Fish I.D. Symbols selected.  
When the check box to the left is checked, the feature is on.**

### **To turn on Fish ID:**

1. From the Sonar Page, press **MENU** | ↓ to **SONAR FEATURES** | **ENT**.
2. Press ↓ to **FISH ID SYMBOLS** | **ENT** | **EXIT** | **EXIT**.
3. Repeat these instructions to turn off Fish I.D.

### **FishTrack™**

FishTrack displays the depth of a fish symbols, allowing you to gauge the depth of targets. FishTrack is available only when Fish I.D. is turned on. The default setting for FishTrack is off.

### **To turn on FishTrack:**

1. From the Sonar Page, press **MENU** | ↓ to **SONAR FEATURES** | **ENT**.
2. Press ↓ to **FISH ID DEPTHS** | **ENT** | **EXIT** | **EXIT**.
3. Repeat these steps to turn off FishTrack. Turning off FishTrack in this manner will not turn off Fish I.D.

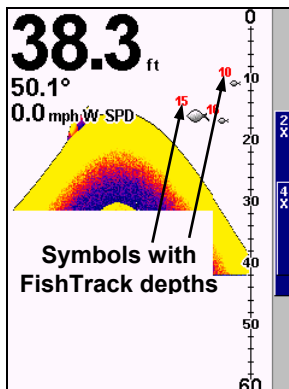
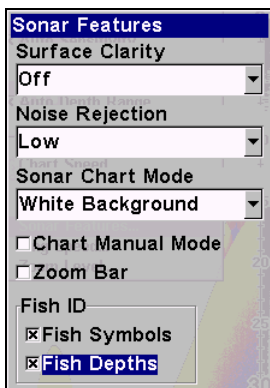

Sonar Features menu with Fish I.D. Depths selected. When the check box is checked, the feature is on (left). Sonar Page showing Fish I.D. symbols with FishTrack turned on (right).

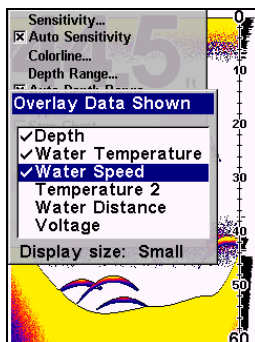

Data list showing Water Speed selected for display on Sonar Page.

## Overlay Data

To add or change Overlay Data:

1. Press **MENU** | ↓ to **OVERLAY DATA** | **ENT**.
2. Press ↓ | ↑ to select Data Type | **ENT**. A check mark will appear beside the data type you selected. Repeat Step 2 for each data type you want to display.

3. Press **EXIT** | **EXIT** to return to the main screen.

#### To remove Overlay Data:

1. Press **MENU** | **↓** to **OVERLAY DATA** | **ENT**.

2. Press **↓** | **↑** to select the data type you want to remove and press **ENT**. The check mark next to the data you selected will disappear.

3. Press **EXIT** | **EXIT** to return to the previous page.

#### To change overlay data font size:

1. Press **MENU** | **↓** to **OVERLAY DATA** | **ENT**.

2. Press **↓** | **↑** to select a Data Type and press **ENT**. The **DATA SIZE** (displayed in the bottom of the Overlay Data Shown window) cycles through available sizes. Keep pressing **ENT** until it shows the desired *Data Size*, then press **EXIT**.

3. To return to the previous page, press **EXIT**.

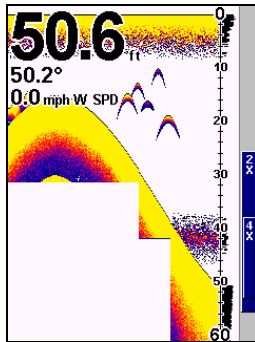

Sonar chart with Overlay Data turned on. This example shows Depth, Water Temperature and the Water Speed of the boat.

## Ping Speed & HyperScroll™

Ping Speed controls the rate at which the transmitter and transducer broadcast sonar sound waves — pings — into the water. The unit has a default ping speed of 50 percent.



When you boost ping speed and switch into HyperScroll, the width of the FasTrack bar graph display doubles in width at the right side of the screen.

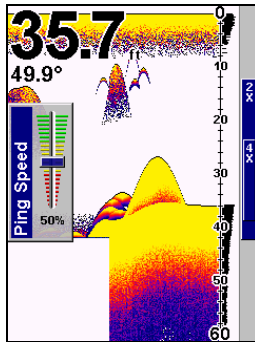

**Ping Speed Control Bar at default setting.**

**To change Ping Speed:**

1. From the Sonar Page, press **MENU** | ↓ to **PING SPEED** | **ENT**.
2. The Ping Speed Control Bar appears. Press ↑ to increase ping speed. Press ↓ to decrease ping speed.
3. Press **EXIT** to return to the main screen.

**To adjust Sensitivity:**

1. From the Sonar Page, press **MENU** | **ENT**.
2. The Sensitivity Control Bar appears. Press ↓ to decrease sensitivity. Press ↑ to increase sensitivity.
3. Press **EXIT** to return to the main screen.

**To turn off HyperScroll:**

1. From the Sonar Page, press **MENU** | ↓ to **PING SPEED** | **ENT**.
2. The Ping Speed Control Bar appears. Press ↓ to decrease ping speed to 50 percent.
3. Press **EXIT** to return to the main screen.

## Pop-up Help

With Pop-up help turned on, a pop-up message will appear when you hover over a menu item.

### To turn on Pop-up Help:

1. Press **MENU | MENU | ↓** to **POPUP HELP**.
2. Press **ENT** to check it (turn on) and uncheck it (turn off). Press **EXIT** to return to the main screen.

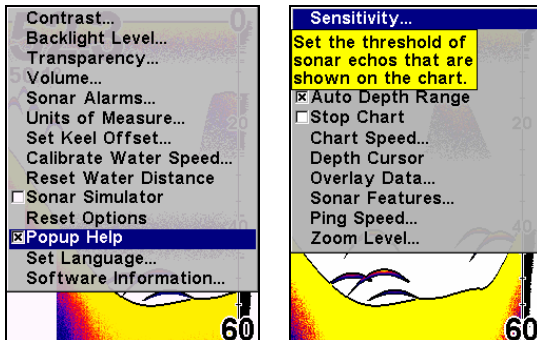

Main Menu with Pop-up Help command highlighted. At right, this example shows the Pop-up Help message for the Sensitivity command, located on the Sonar Menu.

## Reset Options

Reset Options will switch all features, options and settings to factory default settings.

1. Press **MENU | MENU | ↓** to **RESET OPTIONS | ENT**.
2. Highlight **Yes** and press **ENT**.

## Reset Water Distance

The Digital Data page includes a window that shows distance traveled across the water (Water Distance). The Water Distance window can be reset to zero using the Reset Water Distance command.

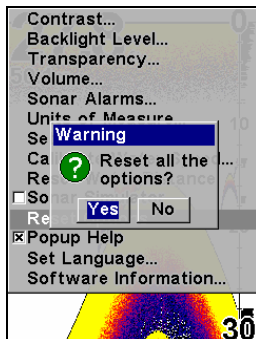
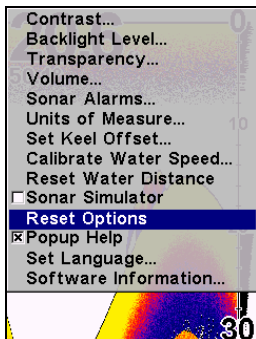

At left, Main Menu with Reset Options command selected.  
 On the right, Yes is selected for Reset all the options?

### To reset Water Distance:

1. Press **MENU | MENU**, highlight **RESET WATER DISTANCE** and press **ENT**.
2. Press **EXIT** to return to the main screen.

### Set Keel Offset

This unit measures water depth from the face of the transducer. If the transducer is 1 foot below the surface and the screen shows the water depth as 30 feet, the actual depth is 31 feet, since the transducer is below the water surface. Keel Offset lets you calibrate the unit's depth indicators to account for the distance from the face of the transducer and the lowest part of the boat.

#### To set Keel Offset:

1. Measure the distance from the face of the transducer to the lowest part of the boat. In this example, we will use 3.5 feet, which will be input as – 3.5 feet.
2. Press **MENU | MENU | ↓** to **SET KEEL OFFSET | ENT**.
3. The Keel Offset dialog box appears. Press **↓** so the first character is negative (-).
4. Press **↓** until the number shows – 3.5 and press **EXIT**.

## Set Language

This unit supports 10 languages: English, French, German, Spanish, Italian, Danish, Swedish, Russian, Dutch and Finnish.

### To select a language:

1. Press **MENU | MENU | ↓** to **SET LANGUAGE | ENT**.
2. Use **↓ ↑** to select the desired language and press **ENT**.

## Software Version Information

You can find out what software version your unit is using by accessing the Software Information screen.

1. Press **MENU | MENU | ↓** to **SOFTWARE INFO | ENT**. The software information will appear on the screen.
2. Press **EXIT | EXIT** to return to the main screen.

## Sonar Chart Mode

The default color scheme for the sonar chart is white background, but you also can change it to grayscale, reverse grayscale, blue background, night view, ice view or bottom color tracking.

### To change sonar chart mode:

1. From the Sonar Page, press **MENU | ↓** to **SONAR FEATURES | ENT**.
2. Press **↓** to **SONAR CHART MODE | ENT**.
3. Press **↓ ↑** to desired mode | **ENT**.
4. Press **EXIT | EXIT** to return to the Sonar Page.

## Sonar Simulator

The FishEasy 350c has a simulator that allows you to practice using the unit before taking it out on the water.

### To use the simulator:

1. Press **MENU | MENU**. Highlight **SONAR SIMULATOR** and press **ENT**.
2. Repeat Step 1 to turn off the simulator.

## Stop Chart

The Stop Chart feature turns off the sonar and stops the chart from scrolling.

### To use Stop Chart feature:

1. Press **MENU** | ↓ to **STOP CHART** | **ENT**.
2. Repeat Step 1 to resume normal chart operation.

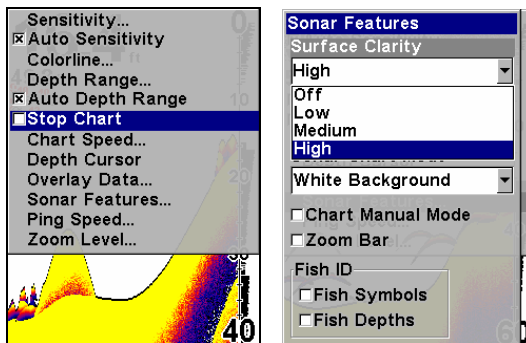

Sonar Menu with Stop Chart command selected (left). The box is unchecked, indicating that the chart is scrolling across the screen. Sonar Features menu with Surface Clarity selected (right).

## Surface Clarity

To reduce the level of surface clutter on the display, access Surface Clarity from the Sonar Features menu. There are three levels of surface clarity: low, medium, or high. The default level is off.

### To adjust the Surface Clarity:

1. From the Sonar Page, press **MENU** | ↓ to **SONAR FEATURES** | **ENT** | **ENT**.
2. Press ↓ or ↑ to select *clarity level* | **EXIT** | **EXIT** | **EXIT**.

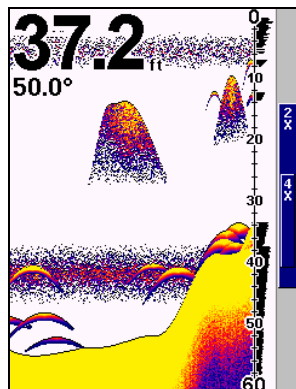
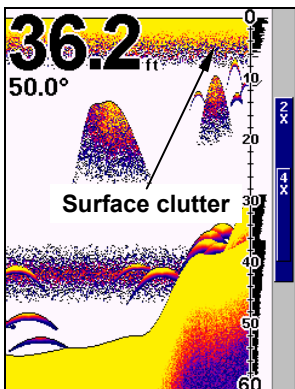

In the illustration at left, Surface Clarity is turned off.  
 The right view shows Surface Clarity set at High.

## Transparency

The transparency feature gives you control over the transparency of menus. If you want to be able to monitor the sonar chart while working with a menu, use a high transparency level.

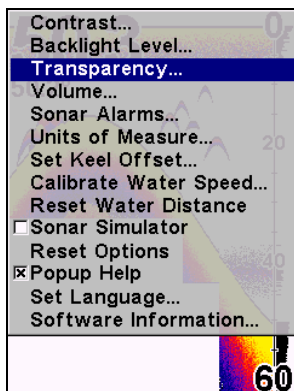

Main Menu with Transparency command selected.

### To adjust Menu Transparency:

1. Press **MENU | MENU | ↓** to **TRANSPARENCY | ENT**. The Transparency control bar will appear.
2. Use **↑ ↓** to select the desired transparency level.
3. Press **EXIT** to clear the control bar from the screen.

## Units of Measure

Access the Units of Measure menu to select the units of measure for speed and distance (statute or nautical miles, meters), depth (feet, fathoms, or meters) and temperature (degrees Fahrenheit or Celsius).

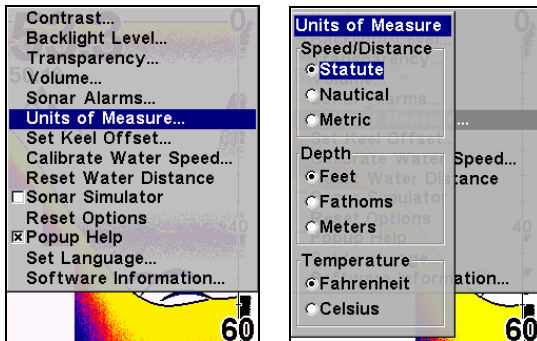

Main Menu, left, Units of Measure Menu, right.

### To select Units of Measure:

1. Press **MENU | MENU | ↓** to **UNITS OF MEASURE | ENT**.
2. Press **↓** to the desired unit and press **ENT**.
3. Press **EXIT | EXIT** to return to the page display.

## Volume

This function is used to adjust speaker volume.

### To adjust volume:

1. Press **MENU | MENU | ↓** to **VOLUME | ENT**.
2. Use **↓ ↑** to set volume at the desired level. Press **EXIT** to return to the main screen.

## Zoom & Zoom Bar

You will use the Zoom feature to enlarge echoes on the screen. There are two zoom options: 2X and 4X.

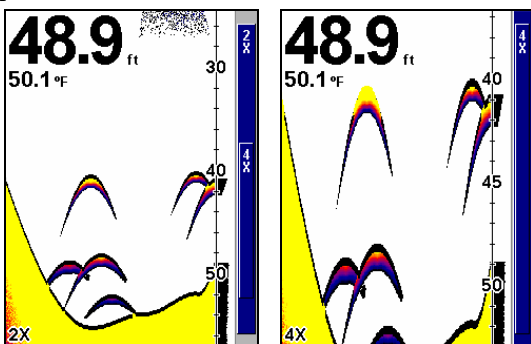

Sonar Page with 2X zoom (left). Sonar Page with 4X zoom (right).

### To zoom in:

1. Press **MENU** | **↓** to **ZOOM LEVEL** | **ENT**. The Zoom Level menu appears.
2. Press **↓** **↑** to select the desired zoom level and press **ENT**.
3. Press **EXIT** to clear the menu.

### To turn on the Zoom Bar:

1. Press **MENU** | **↓** to **SONAR FEATURES** | **ENT**.
2. The Sonar Features menu appears. Press **↓** to **ZOOM BAR** | **ENT**.
3. Press **EXIT** | **EXIT** to return to the main screen.
3. To turn off the Zoom Bar, repeat steps 1 and 2.

## Zoom Pan

Zoom Pan allows you to zoom in on any portion of the water column.

### To use Zoom Pan:

1. Switch the unit to manual depth Range and turn on 2X or 4X Zoom.
2. Press **↑** **↓** to pan up and down the water column.



# Index

- A**  
Accessories, 1, 5, 14, 23, 24  
Accessory, 22, 24, 25  
Alarms, 1, 33, 44, 45, 46  
ASP™ (Advanced Signal Processing), 1, 43
- B**  
Backlights / Lighting, 1, 3, 33, 46  
Batteries, 1, 5, 22, 23, 27, 28, 32  
Bracket installation, 14
- C**  
Calibrate Speed, 1, 46  
Chart Speed, 1, 34, 47  
Contrast, 1, 33, 48, 49  
Cursor, 4, 35, 38, 49, 50
- D**  
Depth Cursor, 2, 4, 35, 38, 49, 50  
Depth Range, 34, 36, 50, 51, 62  
Display Options, 35, 36, 37, 41
- F**  
FasTrack™, 2, 51  
Fish Alarm, 41, 44  
Fish arches, 15  
Fish Depths, 2, 52  
Fish I.D.™, 2, 35, 44, 51  
Fish Symbols, 2, 35, 41, 44, 51  
FishTrack™, 2, 52  
Frequency, 3
- H**  
HyperScroll™, 2, 54
- I**  
Installation, 1, 5, 14, 20, 23, 24, 27  
Introduction
- K**  
Keel Offset, 2, 33, 57  
Keyboard, 1, 4, 31  
Keypad Description, 1, 4
- L**  
Languages, 2, 34, 58
- M**  
Main Menu, 32, 33, 34, 45, 56, 57, 60, 61
- N**  
Noise Rejection, 44
- O**  
Overlay Data, 2, 35, 53, 54
- P**  
Page Displays, 1, 4, 32, 35  
Ping Speed, 2, 35, 54, 55  
Pop-up Help, 2, 56  
Power, 1, 3, 4, 5, 22, 23, 24, 25, 27, 28,

32, 38  
Product Specifications, 1, 3

## **R**

Range, 34, 36, 50, 51, 62  
Repeat Play List, 52, 53, 58, 59  
Reset Options, 2, 33, 56, 57  
Reset Water Distance, 2, 33, 56, 57  
Route, 5, 7, 13, 14, 15, 20, 22, 29

## **S**

Searching, 20  
Sensitivity, 1, 38, 39, 40, 55, 56  
Simulator, 2, 33, 58  
Software Version Information, 2, 58  
Sonar Chart Color Mode, 2, 58  
Sonar Chart Display Options, 35, 36, 37,  
41  
Sonar Menu, 32, 34, 56, 59  
Sonar Operation  
Speaker, 61

Speed Sensors, 1, 4, 17, 20, 21, 33, 46  
Stop Chart, 2, 34, 59  
Surface Clarity, 2, 59, 60

## **T**

Temperature Sensors, 1, 4, 17, 18, 19,  
35  
Transducer, 1, 3, 4, 5, 6, 7, 8, 9, 10, 11,  
12, 13, 14, 15, 16, 18, 19, 20, 22, 23,  
24, 25, 27, 28, 29, 35, 38, 54, 57  
Transducer Location, 6  
Trolling Motor Mount, 14

## **U**

Units of Measure, 2, 33, 61

## **Z**

Zooming, 2, 4, 35, 36, 37, 38, 62  
Zoom Bar, 62  
Zoom Pan, 2, 62

## Table des Matières

|   |           |
|---|-----------|
| Informations Techniques: FishEasy 350C.....                       | 3         |
| <b>Installation &amp; Accessoires .....</b>                       | <b>7</b>  |
| Installation du Transducteur .....                                | 7         |
| Outils et Matériel Recommandés.....                               | 8         |
| Sélectionner l'Emplacement du Transducteur .....                  | 8         |
| Installation à Travers Coque et Installation sur le Tableau       | 11        |
| Installation sur un Moteur à la Traîne (Trolling Motor).....      | 17        |
| Orientation du Transducteur et Repérage du Poisson .....          | 18        |
| Capteurs de Vitesse/Température .....                             | 20        |
| Installation du capteur de vitesse.....                           | 23        |
| Branchements.....   | 25        |
| Installation du Sondeur : Dans le Tableau de Bord, sur Support ou |           |
| Portable.....   | 27        |
| Installation sur Support .....                                    | 28        |
| Installation Portable du Sondeur.....                             | 32        |
| Assemblage du transducteur portatif.....                          | 34        |
| <b>Fonctionnement de Base du Sonar .....</b>                      | <b>37</b> |
| Clavier.....  | 37        |
| Mémoire .....   | 38        |
| Menus.....  | 38        |
| Menu Principal .....  | 39        |
| Menu du Sondeur .....   | 41        |
| Affichages.....   | 43        |
| <b>Consultation Rapide pour un Fonctionnement de Base du</b>      |           |
| <b>Sonar.....</b>   | <b>47</b> |
| Fonctionnements du Sonar.....                                     | 48        |
| Symboles de Poissons contre Sonar Plein Ecran.....                | 53        |
| Autres Aides Gratuites à la Formation .....                       | 54        |
| <b>Options Avancées &amp; Autres Fonctions du Sonar.....</b>      | <b>55</b> |
| ASP™ (Advanced Signal Processing: Traitement avancé des           |           |
| signaux).....   | 55        |
| Alarmes.....  | 56        |

|  |    |
|--|----|
| Alarmes de Profondeur .....                            | 57 |
| Alarme de Poisson .....                                | 58 |
| Intensité du Rétro-éclairage .....                     | 59 |
| Etalonnage de la Vitesse.....                          | 60 |
| Vitesse de Défilement .....                            | 61 |
| ColorLine™ .....                                       | 62 |
| Contraste .....  | 64 |
| Curseur de Profondeur.....                             | 65 |
| Portée en Profondeur - Automatique .....               | 66 |
| Portée en Profondeur - Manuelle .....                  | 67 |
| FasTrack™ .....  | 68 |
| Fish I.D.™ (Symboles & Profondeurs des Poissons) ..... | 68 |
| FishTrack™ .....                                       | 70 |
| Données de Superposition .....                         | 72 |
| Vitesse de Ping & HyperScroll™ .....                   | 74 |
| Fenêtres d'Aide.....                                   | 76 |
| Ré-initialisation des Options.....                     | 77 |
| Remettre la Distance Parcourue à Zéro.....             | 78 |
| Sensibilité & Sensibilité Automatique .....            | 78 |
| Régler la Compensation de Quille.....                  | 81 |
| Choisir la Langue .....                                | 82 |
| Informations Système .....                             | 83 |
| Mode Couleur du Sondeur .....                          | 84 |
| Options d’Affichage du Graphique du Sondeur.....       | 84 |
| Sondeur Plein Ecran .....                              | 84 |
| Ecran Sondeur Partagé.....                             | 85 |
| Ecran de Données Numériques .....                      | 86 |
| Simulateur .....                                       | 87 |
| Arrêt du Défilement de l’Image.....                    | 88 |
| Clarté de Surface.....                                 | 88 |
| Transparence .....                                     | 90 |
| Unités de Mesure .....                                 | 91 |
| Zoom & Barre de Zoom .....                             | 92 |

## Informations Techniques: FishEasy 350C

### Générales

**Taille du Boîtier:**.....5.8" H x 4.3" L x 2.5" P (14.7 cm H x 10.8 cm L x 6.6 cm P) étanche; utilisable dans de l'eau salée.

**Affichage:**.....1/4 VGA couleur, affichage TFT à technologie transfective; 3.5" en diagonale (8.9 cm).

**Résolution:** .....320 pixels (vert.) x 240 pixel (horiz.); 153,600 pixels au total.

**Rétro-éclairage:** .....Rétro-éclairage du clavier et de l'écran pour une utilisation de nuit.

**Alimentation:**.....De 10 à 17 volts DC.

### Puissance

**Consommée:**.....200 mA éclairage éteint; 250 mA éclairage allumé.

### Mémoire de

**Sauvegarde:** .....Les paramètres de réglage du sondeur ne sont pas perdus quand celui-ci est mis hors tension.

### Sonar

**Fréquence:** .....200 kHz.

**Transducteurs:**.....Un modèle HST-WSU de transducteur Skimmer® est joint à votre sondeur. Fonctionne à des vitesses allant jusqu'à 70 mph (61 noeuds). Transducteurs optionnels pour coque, portable et pour moteur à la traîne disponibles.

**Emetteur:**.....800 watts crête-à-crête (typique); 100 watts RMS (typique).

## **Capacité de Sondage**

**en Profondeur:** ..... 600 pieds (182 mètres). La profondeur sondée dépend de l'installation et de la configuration du transducteur, de la composition du fond et de la nature de l'eau. Tous les sonars donnent généralement de meilleurs résultats en eau douce plutôt qu'en eau salée.

## **Affichage de la**

**Profondeur:**.....Lectures digitales continues.

**Alarmes Audibles:** .....Haut-fonds/bas-fonds/poisson.

**Portée Automatique:** .... Oui, avec des mises à jour instantannées à l'écran.

**Zoom suivant le Fond:**..Oui.

**Zoom en Ecran Divisé:** .Oui.

## **Température**

**de Surface:**..... Oui, intégrée au transducteur. Des capteurs de température optionnels sont disponibles pour les viviers, etc.

## **Enregistrement de la vitesse**

**et de la distance:**..... Oui, avec le capteur de vitesse optionnel.

## **REMARQUE!**

Entreposez votre appareil à une température comprise entre -20°C et +75°C. Un entreposage ou un fonctionnement prolongés à des températures supérieures ou inférieures à celles indiquées ci-dessus peuvent endommager l'écran de visualisation à cristaux liquides. Ce type de dégât n'est pas couvert par la garantie. Pour plus d'informations, veuillez contacter le Service Clientèle de l'entreprise; vous trouverez les numéros de téléphone correspondants à la fin du manuel.

## Comment utiliser ce manuel: conventions typographiques

La plupart des instructions sont organisées en étapes numérotées. Les touches numériques et fléchées apparaissent en gras. Par conséquent, si vous êtes vraiment pressé (ou si vous n'avez besoin que d'un rappel), vous pouvez parcourir les instructions et choisir la commande à utiliser en retrouvant son titre représenté en gras. Les paragraphes ci-dessous expliquent comment interpréter la mise en forme du texte pour ces commandes et pour d'autres instructions :

### Touches Fléchées

Les touches fléchées contrôlent un curseur de profondeur représenté par une ligne horizontale sur l'écran du sondeur. Elles permettent également de faire défiler les menus de façon à ce que vous puissiez exécuter les différentes commandes. Elles sont représentées par les symboles suivants qui désignent, la flèche du bas et la flèche du haut: ↓ ↑.

### Clavier

Les autres touches remplissent toute une variété d'autres fonctions. Lorsque le texte se réfère à une touche, celle-ci est représentée en gras, type sans serif. Par exemple, la touche « Enter/Pages » est désignée par **ENT** et la touche « Menu/Power » par **MENU**.

### Commandes des Menus

La commande ou l'option d'un menu apparaîtra en petites lettres capitales, de type gras sans serif comme celle-ci : **DEPTH CURSOR**. Ceci indique que vous êtes sur le point de sélectionner une commande ou une option du menu. Le texte que vous devrez peut être taper ou les noms de fichiers que vous devrez sélectionner apparaîtront en italique, tel que *data type*.

### Instructions = Séquences Menu

La plupart des fonctions que vous réaliserez avec cet appareil sont décrites sous forme de séquences de frappe et de sélection de commandes. Nous les avons écrites de manière condensée pour une lecture rapide et simplifiée.

Par exemple, les instructions pour activer la fonction de Fish ID™ ressembleraient à ceci:

1. Depuis l'Ecran du Sondeur, appuyez sur **MENU** | ↓ jusqu'à **SONAR FEATURES (FONCTIONS SONDEUR) | ENT**.
2. Appuyez sur ↓ jusqu'à **FISH ID SYMBOLS (SYMBOLES D'IDENTIFICATION DES POISSONS) | ENT | EXIT | EXIT**.

Traduit en français complet, l'étape 1 ci-dessus voudrait dire: "Débutez sur l'Ecran du Sondeur. Appuyez sur la touche Menu puis appuyez à plusieurs reprises sur (ou maintenez appuyée) la flèche du bas pour défiler dans le menu et sélectionnez la commande de Fonctions du Sondeur. Puis appuyez sur la touche Entrée."

L'étape 2 voudrait dire: "Appuyez sur la flèche du bas pour sélectionner la commande des symboles du Fish ID. Appuyez ensuite sur la touche Entrée, puis appuyez deux fois sur la touche Exit."



# Installation & Accessoires

## Préparations de l'Installation

Vous pouvez installer le système du sonar dans un ordre différent si vous le souhaitez, mais nous vous recommandons cette séquence:

### **AVERTISSEMENT:**

*Nous vous recommandons de lire entièrement cette section avant de percer des trous dans votre véhicule ou votre bateau!*

1. Déterminez l'emplacement approximatif pour le sondeur, de façon à pouvoir prévoir comment et où passeront les câbles d'alimentation et du transducteur. Cela vous permettra de vous assurer que vous disposez de suffisamment de longueur de câble pour la configuration désirée.
2. Déterminez l'emplacement approximatif du transducteur et le parcours de son câble.
3. Déterminez l'emplacement de votre batterie ou autre connexion d'alimentation, ainsi que le parcours du câble d'alimentation..
4. Installez le transducteur et acheminez son câble vers le sondeur.
5. Installez le câble d'alimentation et acheminez-le jusqu'au sondeur.
6. Montez le sondeur.

## Installation du Transducteur

Ces instructions vous permettront de mettre en place votre transducteur Skimmer® sur un travers (sonde pour tableau arrière), sur un trolling motor - moteur à la traîne - ou à l'intérieur d'une coque.

Votre transducteur Skimmer est généralement fourni avec un support en acier inoxydable une-pièce pour un montage sur le tableau arrière de votre bateau. Le montage optionnel sur un trolling motor nécessite un support en plastique en une seule pièce, avec une courroie ajustable. Ces

supports de montage aident à prévenir tout endommagement dans le cas où le transducteur heurterait un objet lorsque le bateau est en marche. Si le transducteur est effectivement touché, le support peut ainsi facilement être repositionné sans outils.

Lisez attentivement les instructions *avant* de procéder à l'installation. Déterminez quelle méthode d'installation convient à votre embarcation. ***Rappelez-vous que l'installation et la position du transducteur constituent la partie la plus critique de l'installation d'un sonar.***

### **Outils et Matériel Recommandés**

Si vous choisissez de faire passer le câble par le tableau arrière, vous aurez besoin d'une mèche de diamètre 16mm. (Si vous avez l'intention d'installer un capteur de vitesse ou de température supplémentaire et d'acheminer son câble par le même trou dans le tableau, vous aurez besoin d'une mèche de 25,4 mm de diamètre pour pouvoir y loger tous les câbles.) Les types d'installation suivants requièrent également des matériaux et des outils que vous devez fournir (les fournitures listées ne sont *pas* fournies):

#### **Installations sur le Tableau Arrière**

Outils recommandés: deux clefs universelles (à ouverture variable), perceuse, mèche #29 (3,5mm), tournevis à tête plate. Matériel: *composé de calfatage de haute qualité marine* au-dessus et en-dessous de la ligne de flottaison.

#### **Installations sur un Trolling Motor**

Outils: Deux clefs universelles, tournevis à tête plate. Matériel: attaches plastiques pour les câbles.

### **Sélectionner l'Emplacement du Transducteur**

Le transducteur doit être installé à un endroit où le débit de l'eau sera le plus régulier possible. Si vous choisissez d'installer le transducteur à l'intérieur de la coque, vous devez vous assurer que l'emplacement choisi sera constamment immergé. Si le transducteur n'est pas placé au

niveau d'une eau en mouvement uni et constant, les perturbations causées par les bulles d'air et les turbulences se traduiront à l'écran du sonar par des interférences (apparition de lignes et de points) dès que le bateau se mettra en mouvement.

### **REMARQUE:**

Certains bateaux en aluminium, avec des lisses ou des membrures externes à la coque, créent de grandes quantités de turbulences lorsqu'ils sont lancés à grande vitesse. Ces bateaux sont généralement équipés de puissants moteurs hors-bord capables de les propulser à des vitesses supérieures à 35 mph (55km/h environ). Sur ce genre de bateaux, c'est généralement entre les membrures les plus proches du moteur que le transducteur sera le mieux installé.

2. Le transducteur doit si possible être orienté de façon à ce que son endroit pointe directement vers le bas.
3. Si le transducteur est installé sur le tableau, assurez-vous qu'il n'entravera pas le remorquage ou le halage du bateau. De plus, ne l'installez pas à moins d'un pied (31,5 centimètres environ) du plus bas élément du moteur. Cette précaution permettra de limiter les interférences causées par l'action des hélices (bulles d'air).
4. Si c'est possible, évitez de faire passer le câble du transducteur à proximité d'une autre installation électrique du bateau. Des bruits électriques parasites provenant du câblage du moteur, des pompes de drain et des aérateurs peuvent en effet être traduits à l'écran. Soyez prudent lorsque vous faites passer le câble du transducteur à proximité de ces fils électriques.

**AVERTISSEMENT:** Bloquez le câble du transducteur contre le tableau à proximité du transducteur. Ceci empêchera le transducteur de pénétrer la coque en cas de choc à grande vitesse.

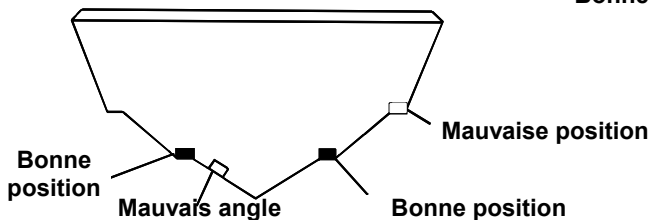
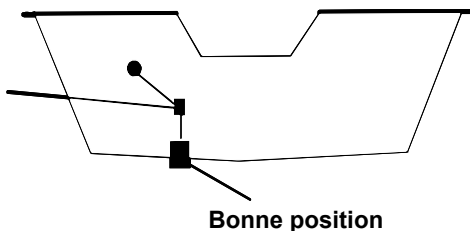

Les bonnes et les mauvaises positions pour l'installation du transducteur.

### À quel niveau dois-je installer le transducteur?

Dans la plupart des cas, nous vous conseillons d'installer votre transducteur Skimmer de façon à ce que sa ligne médiane soit au même niveau que le fond de la coque du bateau. Cela vous assurera généralement un débit régulier de l'eau et une protection contre les chocs.

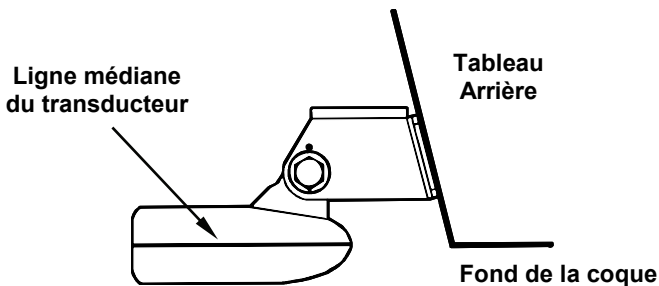

Alignez la ligne médiane du transducteur avec le fond de la coque.

Néanmoins, il sera parfois nécessaire de réajuster la position du transducteur, un peu plus haut ou un peu plus bas. (Les fentes présentes sur les supports de montage vous permettent de desserrer les vis et de faire glisser le transducteur). Si vous perdez fréquemment le signal de fond lorsque vous naviguez à grande vitesse, le transducteur sort probablement de l'eau au contact de vagues ou lorsque vous traversez un sillage. Déplacez légèrement le transducteur vers le bas pour empêcher que cela se reproduise.

Si vous croisez ou pêchez dans des zones riches en édifices rocheux, votre transducteur peut fréquemment se heurter. Si vous le souhaitez, vous pouvez remonter légèrement le transducteur pour plus de protection.

Il existe deux extrêmes que nous vous conseillons d'éviter. La première est de ne jamais laisser le bord du support de montage descendre plus bas que le fond de votre coque. La deuxième est de ne jamais laisser le bas – l'endroit – du transducteur s'élever plus haut que le fond de votre coque.

### **Installation à Travers Coque et Installation sur le Tableau**

Généralement, l'installation du transducteur à l'intérieur de la coque donne d'excellents résultats à grande vitesse, et une bonne, voir excellente, lecture en profondeur. Il n'existe aucun risque de choc avec des objets flottants. Le transducteur ne peut être heurté ou arraché lors de la mise à quai ou du chargement.

Cependant, l'installation à l'intérieur de la coque comporte également quelques inconvénients. Tout d'abord, il arrive qu'il y ait perte de sensibilité, même au travers des meilleures coques. Ce phénomène varie d'une coque à une autre, et même entre différentes installations sur une même coque. Ce phénomène est dû aux différentes structures et constructions de la coque.

De plus, l'angle du transducteur ne peut pas être ajusté pour un repérage optimal des poissons (visibles à l'écran sous forme d'arcs). Ce peut être un problème concernant les coques dont l'avant se soulève à l'arrêt

ou à vitesses lentes. Si vous pensez que les signaux peuvent franchir la coque de manière satisfaisante, veuillez alors suivre la procédure d'installation de votre transducteur dans la coque décrite plus loin dans ce manuel.

### **Assemblage et Montage du Transducteur sur le Tableau Arrière**

La meilleure façon d'installer le transducteur est tout d'abord d'assembler toutes les pièces qui le composent, et de placer le support du transducteur sur le tableau en vous assurant que vous pouvez déplacer le transducteur de façon à ce qu'il reste parallèle au sol.

**1. Assemblage du support.** Enfoncez les deux petits rochets en plastique sur les côtés du support en métal, comme le montre l'illustration suivante. Remarquez que des lettres sont gravées sur chaque rochet. Placez chaque rochet avec la lettre « A » alignée sur la marque (point) présente sur le support en métal. Cette position ajuste l'angle du transducteur pour un tableau de 14°. La plupart des tableaux de hors-bord et de bateaux propulsés par l'arrière ont un angle de 14°.

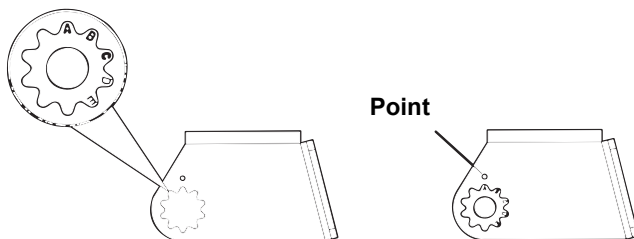

**Alignez les rochets au support.**

**2. Aligner le transducteur sur le tableau.** Glissez le transducteur entre les deux rochets. Glissez temporairement le boulon à travers l'assemblage et maintenez le tout contre le tableau. En regardant le transducteur de côté, vérifiez qu'il puisse être ajusté de façon à être parallèle au sol. Si c'est le cas, alors la position « A » est la bonne pour votre coque.

Si le transducteur n'est pas parallèle au sol, retirez le transducteur et les rochets du support. Placez les rochets avec la lettre « B » alignée avec la marque présente sur le support.

Remontez le transducteur et le support et placez-les contre le tableau. De nouveau, vérifiez que le transducteur peut être déplacé afin d'être parallèle au sol. Si c'est le cas, reportez-vous à l'étape 3. Sinon, répétez l'étape 2 en utilisant une lettre d'alignement différente jusqu'à ce que le transducteur soit correctement placé sur le tableau.

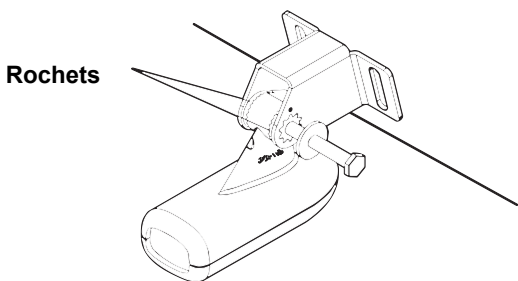

**Insérez le boulon et vérifiez la position du transducteur sur le tableau.**

**3. Assemblage du transducteur.** Une fois que vous aurez déterminé la bonne position pour les rochets, assemblez le transducteur et le support comme le montre l'image suivante. Ne resserrez pas encore l'écrou autobloquant.

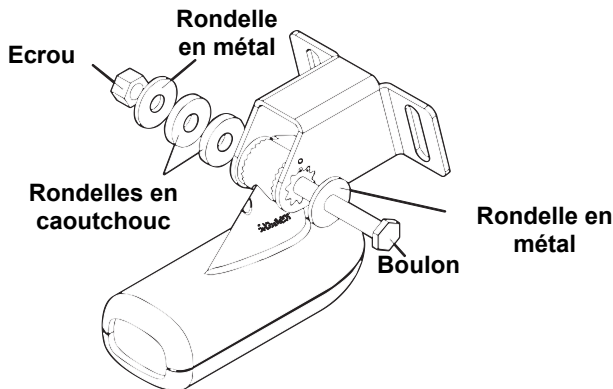

**Assemblez le transducteur et le support.**

- 4. Perçage.** Maintenez l'assemblage du support et du transducteur contre le tableau. Le transducteur doit être approximativement parallèle au sol. La ligne médiane du transducteur doit être au même niveau que le fond de la coque. Ne faites pas dépasser le support de la coque!

Marquez sur le tableau l'emplacement du centre de chaque fente pour le montage des vis. Vous percerez un trou à chacune de ces positions.

Percez les trous en utilisant la mèche #29 (pour les vis #10).

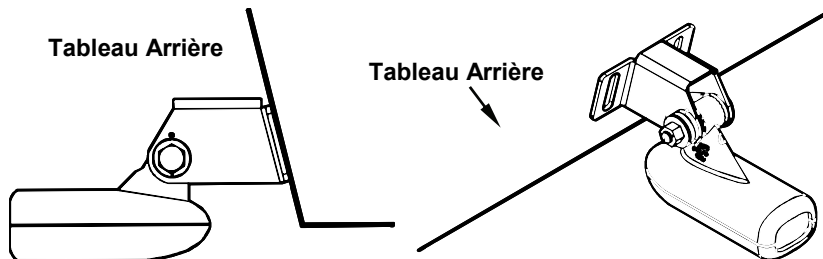

**Positionnez le transducteur sur le tableau et marquez l'emplacement des trous. Vue de côté à gauche et vue du dessus à droite.**



- 5. Fixation du transducteur sur le tableau.** Retirez le transducteur du support et ré-assemblez le tout en faisant passer le câble dans le support et par dessus le boulon à vis, comme l'illustrent les figures ci-dessous.

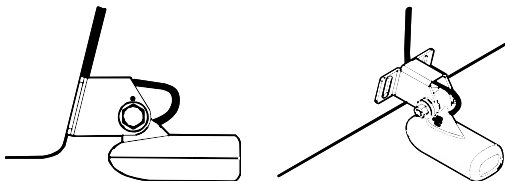

**Faites passer le câble par dessus le boulon et à travers le support. Vue de côté à gauche et vue du dessus à droite.**

Fixez le transducteur sur le tableau. Faites glisser le transducteur vers le haut ou vers le bas jusqu'à ce qu'il soit correctement aligné avec le fond de la coque. Resserrez les vis du support et enduisez-les d'un produit de calfatage, composé adhésif/d'étanchéité.

Ajustez la position du transducteur de façon à ce qu'il soit parallèle au sol et resserrez l'écrou jusqu'à ce qu'il entre en contact avec la bague la plus à l'extérieur. Resserrez alors encore d'un quart de tour. *Ne serrez pas trop l'écrou autobloquant!* En effet, le transducteur ne pourrait alors plus « rebondir » si il heurtait un objet dans l'eau.

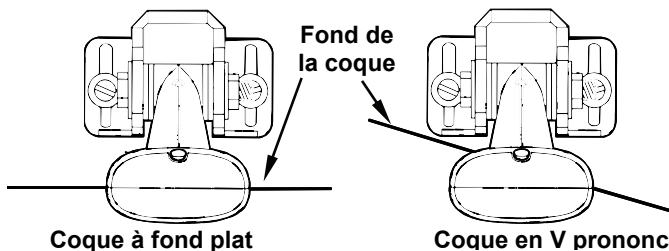

**Alignez la ligne médiane du transducteur avec le fond de la coque et fixez le au tableau.**

**6. Faites passer le câble du transducteur à travers ou par dessus le tableau arrière jusqu'à votre sondeur.** Assurez-vous que le câble du transducteur ne soit pas trop tendu, donnez-lui du mou. Si c'est possible, évitez de faire passer le câble du transducteur à proximité d'une autre installation électrique du bateau. Des bruits électriques parasites provenant du câblage du moteur, des pompes de drain, de radio VHF (hyperfréquence) et des aérateurs peuvent en effet être traduits à l'écran. Soyez prudent lorsque vous faites passer le câble du transducteur à proximité de ces fils électriques.

#### **AVERTISSEMENT:**

**Bloquez le câble du transducteur contre le travers à proximité du transducteur. Ceci empêchera le transducteur de pénétrer la coque en cas de choc à grande vitesse.**

Si vous devez percer un trou dans le tableau pour y faire passer le raccord, la taille du trou requise est de 16mm. (Si vous avez l'intention d'acheminer un câble supplémentaire pour un capteur de vitesse ou de température à travers le même trou, vous aurez besoin d'une mèche de 25,4mm de diamètre à la place.)

#### **Attention:**

*Si vous percez un trou dans le tableau pour le câble, assurez-vous qu'il se situe au-dessus de la ligne de flottaison. Une fois l'installation terminée, bouchez convenablement le trou avec le même produit de calfatage que celui utilisé pour les vis.*

**7. Procédez à un essai pour tester le matériel et visualiser les résultats.** Si vous perdez le signal du fond à grande vitesse, ou si des interférences apparaissent à l'écran, essayez de faire glisser le support du transducteur vers le bas. Le transducteur se retrouve ainsi positionné plus profondément dans l'eau, et avec de la chance au-dessous des turbulences à l'origine des interférences. Ne descendez jamais le support plus bas que le niveau du fond de la coque!

## Installation sur un Moteur à Traîne (Trolling Motor)

1. Fixez le support TMB-S au transducteur, comme l'illustre la figure suivante; utilisez le matériel fourni avec le transducteur (remarque: la rondelle dentée est fournie avec le TMB-S.)

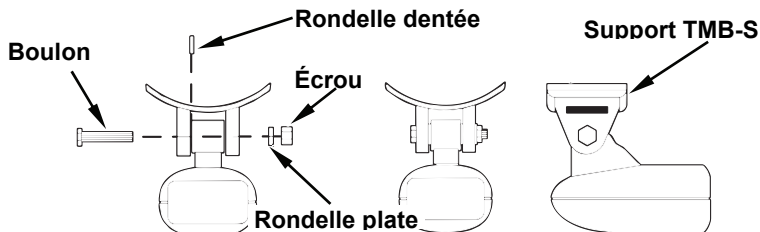

**Fixez le support de montage du moteur au transducteur.**

2. Glissez la courroie de serrage fournie avec le TMB-S dans la fente du support et enroulez-la autour du moteur. Positionnez le transducteur de façon à ce qu'il pointe directement vers le bas quand le moteur sera à l'eau. Resserrez bien la courroie.
3. Faites passer le câble du transducteur le long de l'axe du moteur. Utilisez des cordons en plastique (non fournis) pour attacher le câble du transducteur à l'arbre du moteur. Assurez-vous que le câble est suffisamment détendu pour que le moteur puisse tourner librement. Amenez le câble jusqu'au sondeur, le transducteur est alors prêt à l'emploi.

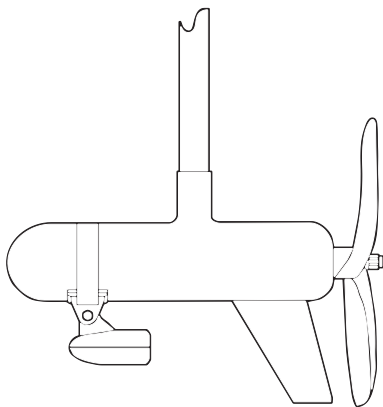

**Transducteur installé sur un moteur à la traîne, vue de côté.**

### **Orientation du Transducteur et Repérage du Poisson**

Si vous ne visualisez pas de bons repérages de poissons à l'écran (arcs), il est possible que le transducteur ne soit pas parallèle au sol lorsque le bateau est à l'arrêt ou marche à vitesse très lente.

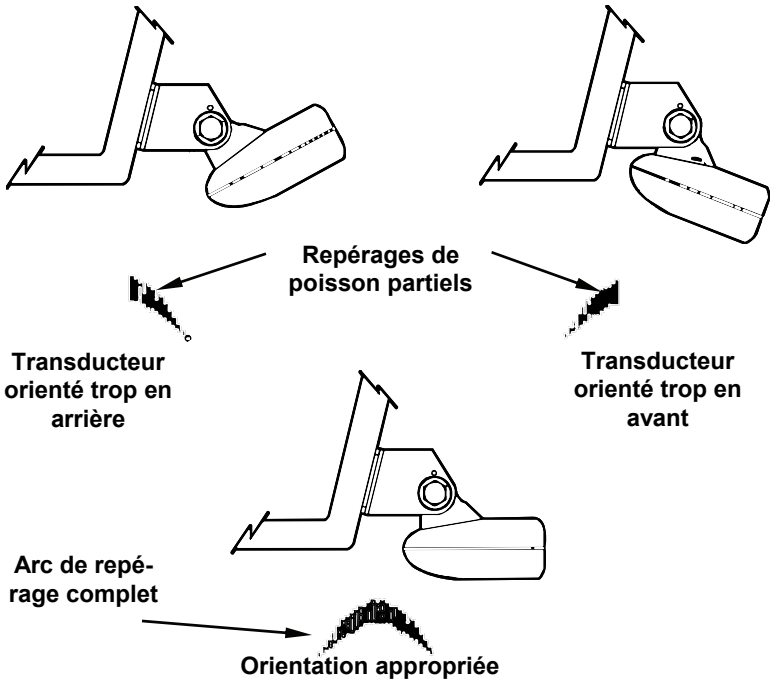

**Orientation du transducteur et conséquences sur les arcs de poissons.**  
 Si seule la deuxième partie de l'arc de repérage est visible (inclinaison vers le bas de gauche à droite), alors l'avant du transducteur est trop haut et doit être descendu. Si seule la première partie de l'arc de repérage est visible (arrière du signal, inclinaison vers le haut de gauche à droite), alors l'avant du transducteur est trop bas et doit être relevé.

**REMARQUE:**

Nettoyez périodiquement la surface du transducteur avec de l'eau et du savon pour retirer toute pellicule d'huile susceptible de se déposer. L'huile et la saleté qui peuvent se déposer à la surface du transducteur réduiront sa sensibilité et peuvent également altérer son fonctionnement.

# Capteurs de Vitesse/Température

Le FishEasy 350c peut accepter jusqu'à deux capteurs de température, servant à surveiller la température de surface de l'eau, dans le vivier ou bien à d'autres endroits. Ces éléments peuvent accepter un capteur de vitesse qui peut déterminer la vitesse et la distance parcourue. Néanmoins, vous ne pouvez utiliser qu'un accessoire à la fois. Si vous désirez utiliser un capteur de vitesse et un capteur de température en même temps, vous aurez besoin d'un appareil combiné.

## REMARQUE:

Si un *deuxième* capteur de température est utilisé, ce doit être le modèle TS-2U. Ce modèle possède une « adresse » électronique donnée qui lui permet d'être reconnu en tant que second capteur.

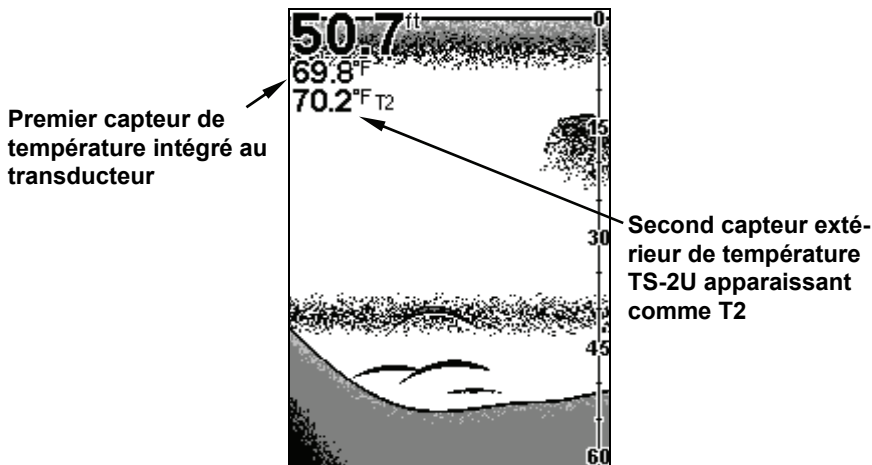

Écran en graphique entier (Full Chart) affichant deux températures. Consultez les schémas suivants pour visualiser des exemples de combinaisons de capteurs et de connexions des câbles.

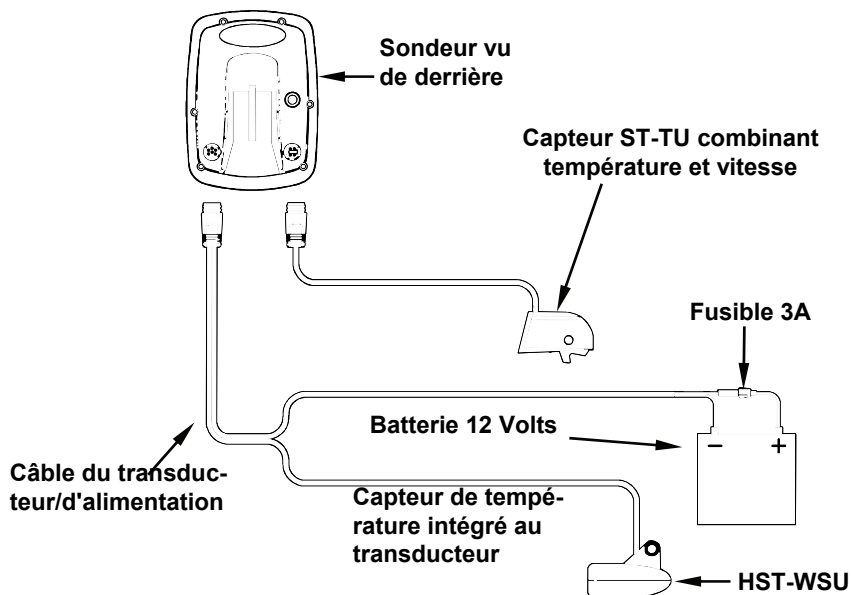

**Sondeur avec capteur extérieur de température et de vitesse combinées. Un premier capteur de température est intégré au transducteur.**

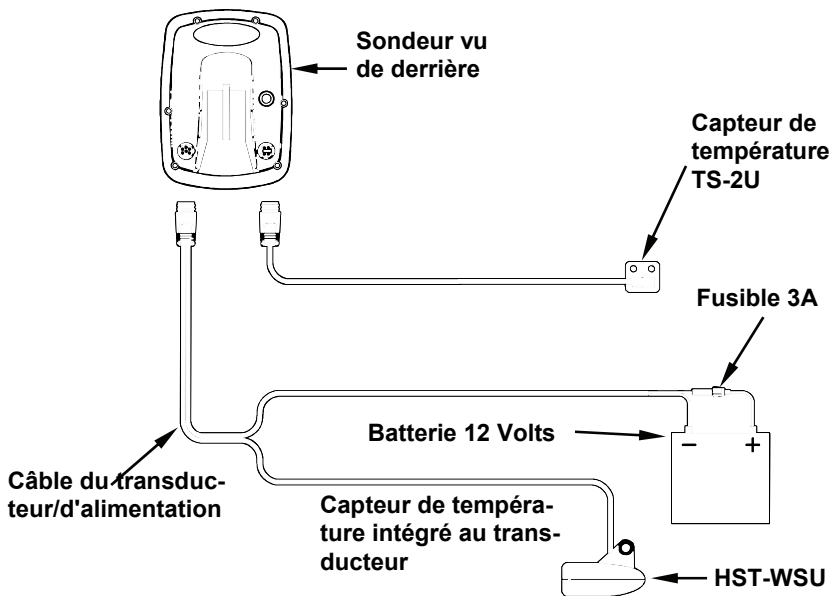

Sondeur avec second capteur externe de température. Un premier capteur de température est intégré au transducteur.



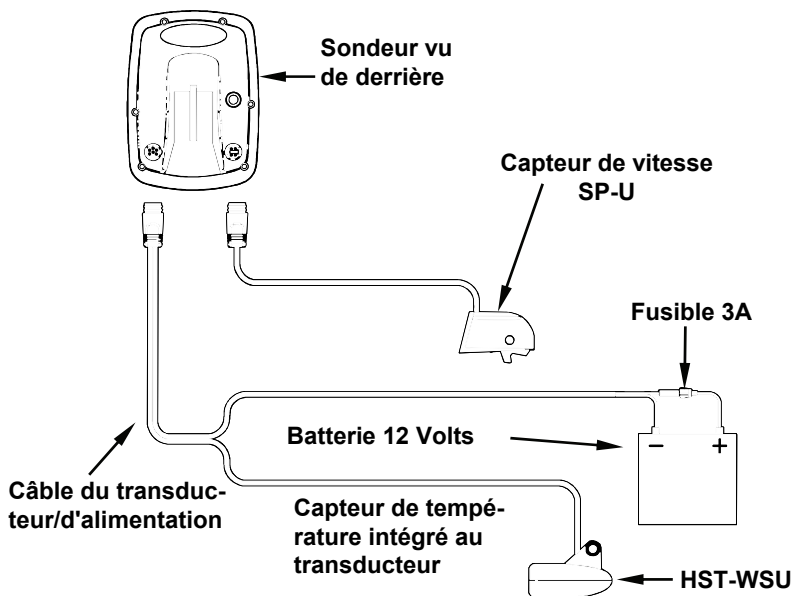

**Sondeur avec capteur de vitesse. Le capteur de température est intégré au transducteur.**

### **Installation du capteur de vitesse**

Si vous souhaitez acquérir un capteur en option pour votre sondeur, reportez-vous aux Informations sur la Commande des Accessoires à la fin de ce manuel. Les instructions suivantes décrivent l'installation du capteur de vitesse.

Les outils recommandés pour l'installation comprennent : une perceuse, une mèche de diamètre 16mm, une mèche de diamètre 3mm, un tournevis. Le matériel requis comprend : 4 vis à bois en acier inoxydable #8 (2cm de long), un produit de calfatage de haute qualité. (Si vous avez l'intention d'acheminer le câble du capteur à travers le même trou que celui utilisé pour le câble du transducteur, vous aurez besoin d'une mèche de 25,4mm de diamètre à la place.)

Choisissez un emplacement pour l'installation du capteur sur le tableau arrière de votre bateau où le débit de l'eau est le plus régulier. N'installez pas le capteur derrière les membrures ou les lisses. Elles agissent sur la circulation de l'eau et peuvent créer des turbulences. Assurez vous que le capteur restera immergé lorsque le bateau sera en mouvement. Assurez vous également que le capteur ne gênera pas le remorquage du bateau. Généralement, le capteur est installé à un pied (30 centimètres environ) de la ligne médiane du tableau.

Après avoir déterminé l'emplacement idéal, placez le capteur sur le tableau. La partie inférieure du support doit se trouver au même niveau que le fond de la coque. En utilisant le capteur comme un patron, marquer l'emplacement des trous que vous percerez pour chaque vis (quatre trous, soit deux marques par fente). Percez des trous de 3mm de diamètre, un pour chaque extrémité de chaque fente.

Fixez le capteur à la coque à l'aide de vis à bois en acier inoxydable #8 (non fournies). Assurez-vous que le capteur est au même niveau que le fond de la coque, serrez les vis et enduisez les d'un *produit de calfatage de haute qualité*.

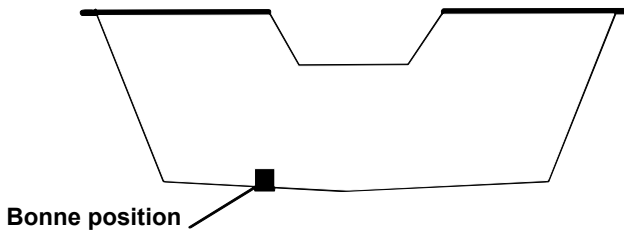

**Perspective arrière montrant un bon emplacement pour installer le capteur de vitesse.**

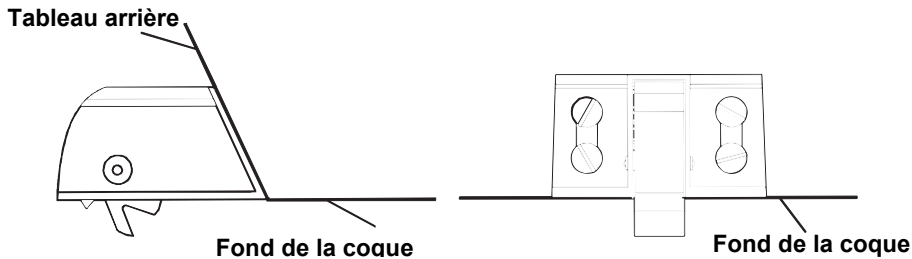

**Installation du capteur : vue de côté (gauche) et vue arrière (droite.)**

Si la base du tableau est arrondie, comblez le jeu entre le tableau et le capteur avec du produit de calfatage pour assurer une circulation d'eau régulière.

Acheminez le câble du capteur au travers ou par dessus le tableau jusqu'au sondeur. Si c'est nécessaire, percez un trou dans la coque pour faire passer le raccord. La taille requise du trou est de 16mm de diamètre.

**Attention:**

*Si vous percez un trou dans la coque pour le câble, assurez-vous qu'il se situe au-dessus de la ligne de flottaison. Une fois l'installation terminée, bouchez convenablement le trou avec le même produit de calfatage que celui utilisé pour les vis.*

Le capteur de vitesse est à présent prêt à l'emploi. Branchez le capteur à la prise pour les accessoires située à l'arrière du sondeur. Si vous avez des questions concernant l'installation de votre capteur, veuillez contacter votre revendeur.

**Branchements**

L'appareil est alimenté par une batterie de 12 Volts. Vous pouvez relier le câble à une barre accessoire ou d'alimentation (ou directement à la batterie). Si vous utilisez une barre accessoire et que vous rencontrez des problèmes d'interférences électriques, reliez directement le câble d'alimentation à la batterie. Si le câble fourni n'est pas assez long, raccordez-y un fil isolé de calibre #18.

## **ATTENTION:**

*Lorsque vous utilisez l'appareil en milieu salé, nous vous recommandons fortement de débrancher le câble de la source d'alimentation lorsque l'appareil est éteint. Lorsque l'appareil est éteint mais qu'il reste connecté à une source d'alimentation, un phénomène d'électrolyse peut survenir au niveau de la fiche du câble d'alimentation. Ceci peut entraîner une corrosion de la fiche ainsi que des contacts électriques du câble et de la prise du sondeur. En milieu salé, nous vous recommandons de brancher le câble à l'interrupteur auxiliaire présent sur la plupart des bateaux. Si vous rencontrez des problèmes d'interférences électriques, ou si un tel interrupteur n'est pas disponible, nous vous recommandons de brancher le câble directement à la batterie et d'installer un interrupteur en ligne. Cela vous permettra de couper le courant au niveau du câble d'alimentation lorsque vous n'utiliserez pas l'appareil. Lorsque vous n'utilisez pas l'appareil, vous devriez toujours couper le courant au niveau du câble d'alimentation, surtout quand celui-ci n'est pas branché au sondeur.*

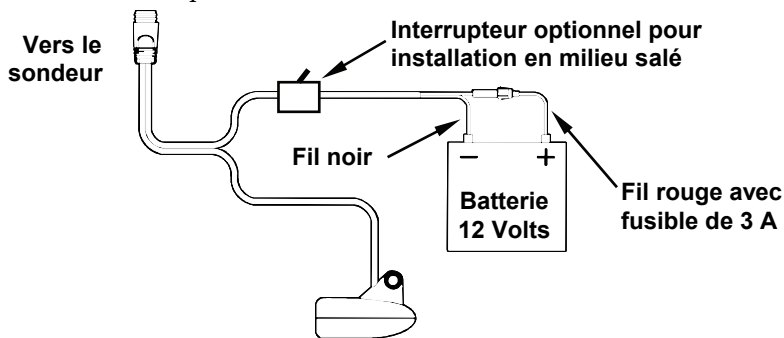

**Branchement du sonar FishEasy 350c (ici, branchement direct à la batterie).**

Si possible, éloignez le câble d'alimentation de tout autre installation électrique, particulièrement celle du moteur. Cette précaution fournira

une meilleure isolation aux interférences électriques. Le câble d'alimentation est composé de deux fils, un rouge et un noir. Le fil rouge est positif, le fil noir est négatif. Assurez-vous que le porte-fusible soit relié au fil rouge *aussi près que possible de la source d'alimentation*.

Par exemple, si vous devez étendre le câble d'alimentation à la batterie ou à la barre d'alimentation, reliez une extrémité du porte-fusible directement à cette dernière. Ceci protégera à la fois le sondeur et le câble d'alimentation en cas de court-circuit. Le fusible utilisé est de 3 Ampères.

### **AVERTISSEMENT:**

N'utilisez pas cet appareil sans un fusible de 3 Ampères relié au câble d'alimentation ! Le manquement à cette règle annulera votre garantie.

### **REMARQUE:**

Pour plus de protection contre un phénomène de corrosion apparaissant en milieux très humides ou en eau salée, appliquez une fine couche de graisse pour isolation électrique à chaque extrémité du fusible avant de l'installer sur le porte-fusible.

Cet appareil est équipé d'une protection à la polarité inverse. Il ne subira aucun dommage si les fils électriques sont branchés à l'envers. Cependant, l'appareil ne fonctionnera pas tant que les fils ne seront pas correctement branchés.

## **Installation du Sondeur : Dans le Tableau de Bord, sur Support ou Portable**

Vous pouvez installer votre sonar sur votre tableau de bord avec le support fourni. Au moment de l'impression, nous ne produisons pas de kit de montage dans le tableau de bord pour le FishEasy 350c. Pour connaître la date de disponibilité de ce kit, consultez les informations concernant la commande d'accessoires à la fin de ce manuel.

## Installation sur Support

Les outils recommandés pour ce travail incluent: perceuse, mèche de 25,4mm de diamètre, tournevis. Matériel requis: *composé de calfatage de haute qualité marine* eu-dessus et en-dessous de la ligne de flottaison, trois vis en acier inoxydable #10. Le type et la longueur des vis devraient convenir au matériau sur lequel vous comptez monter le support. Installez l'appareil à un endroit pratique et accessible, et assurez-vous qu'il soit possible de l'incliner de façon à obtenir le meilleur angle de visibilité. Assurez-vous également qu'il soit possible de relier le câble d'alimentation/transducteur derrière l'appareil. (Consultez les figures suivantes illustrant les dimensions d'un sondeur FishEasy 350c monté sur support.)

Les orifices à la base du support permettent l'insertion de vis à bois ou de boulons. Au besoin, posez du contre-plaqué sur l'arrière des panneaux minces pour renforcer le tableau de bord et sécuriser le matériel de montage.

Percez un trou de 25,4 mm dans le tableau de bord pour le câble d'alimentation/du transducteur et les câbles accessoires. Le meilleur emplacement pour ce trou se trouve directement en dessous du support de montage. De cette façon, le support peut recouvrir le trou et retenir les câbles, pour une installation soignée. Certains clients préfèrent cependant installer le support à côté du trou prévu pour le passage des câbles — c'est une question de préférence.

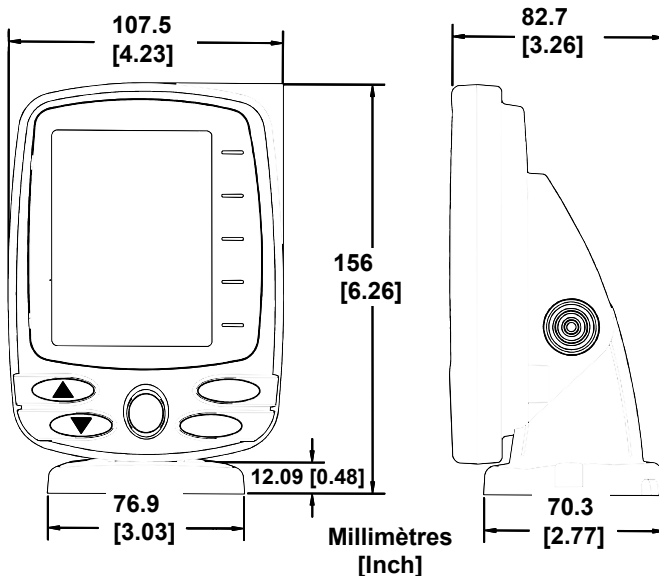

Vues de face (à gauche) et de côté (à droite) illustrant les dimensions du

**FishEasy 350c monté sur un support à dégagement rapide.**

Faites ensuite passer le câble par le trou, depuis l'arrière du tableau de bord, vers le *haut*. Si vous le souhaitez, vous pouvez combler le trou au moyen d'un bon produit de calfatage marin (certains commerçants vendent des caches pour dissimuler l'ouverture.)

### **Utiliser le Support de Montage à Dégagement Rapide**

Ces appareils utilisent un support de montage à dégagement rapide. Lorsque vous faites passer les câbles dans les fentes du support, assurez-vous de leur donner suffisamment de mou pour pouvoir incliner le boîtier du sondeur et pour brancher le raccord. (L'embout du raccord étanche est un peu dur à brancher au sondeur.)

Positionnez le support de façon à recouvrir le trou et de façon à ce que les fentes prévues pour le passage du câble se trouvent vers l'arrière, puis faites passer le câble par l'une des fentes. Fixez le support au tableau de bord à l'aide de vis en utilisant les trois orifices présents à la base du support.

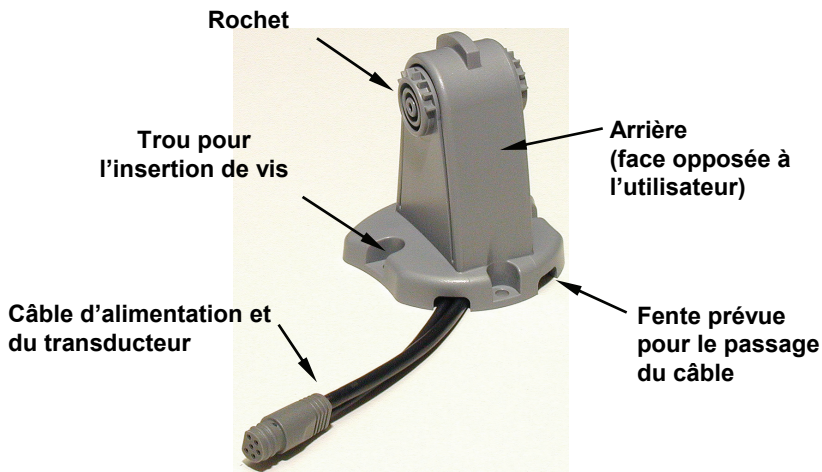

**Support de montage à dégagement rapide du FishEasy 350c. Les fentes à la base du support permettent le passage du câble depuis le dessous du tableau de bord.**

Fixez l'appareil au support en commençant par brancher le câble d'alimentation/transducteur et les câbles accessoires. Tenez ensuite le boîtier du sondeur verticalement au-dessus du support, et glissez-le sur le support depuis le haut. (Le dos du sondeur devrait toucher la partie frontale du support lorsque vous le faites descendre pour le positionner.) Alors que vous l'abaissez, le boîtier sera fixé lorsque vous entendrez un "clac" distinct.

Pour ajuster l'angle de visibilité, pincez les rochets avec une main, puis inclinez l'appareil avec votre autre main. Relâchez les rochets et



l'appareil gardera alors sa nouvelle position. Pour démonter l'appareil afin de l'entreposer, pressez les rochets et dégagez-le du support.



Avant du support

**Montez le sonar : glissez le boîtier sur le support depuis le haut.**



Appuyez sur les rochets pour débloquer le boîtier

**Ajustez l'inclinaison du boîtier : utilisez une main pour appuyer sur les rochets à ressort et déplacez le boîtier avec l'autre main.**

## **Installation Portable du Sondeur**

Comme beaucoup de produits Eagle, le sonar FishEasy 350C peut être utilisé de manière portative grâce au boîtier d'alimentation portable PPP-12 en option.

Le boîtier d'alimentation et les transducteurs portatifs élargissent les possibilités d'utilisation de votre sonar. Vous pouvez ainsi utiliser votre sonar FishEasy 350C sur votre bateau, à quai, l'utiliser pour pêcher sur la glace, ou comme second sonar sur le bateau d'un ami.

L'ensemble PPP-12 comprend le bloc d'alimentation, l'adaptateur pour piles et le transducteur portable. Le transducteur peut être entreposé à l'intérieur du bloc d'alimentation. Le PPP-12 requiert l'utilisation de huit piles alcalines de type AA. Les piles ne sont pas fournies.

Pour utiliser un bloc d'alimentation, installez simplement les piles et attachez le sondeur à son support. Branchez le câble d'alimentation/du transducteur, et vous êtes prêt à pêcher. Le PPP-12 possède un support de montage à dégagement rapide intégré au boîtier.

### **Pose des Piles**

Dégagez le loquet présent au devant du boîtier d'alimentation. Ouvrez le compartiment et installez huit piles AA dans l'adaptateur prévu à cet effet. Pour un fonctionnement de plus longue durée, nous vous conseillons d'utiliser des piles alcalines.

### **REMARQUE:**

Lorsque l'appareil n'est pas en marche, nous vous recommandons de débrancher le câble d'alimentation afin de réduire les phénomènes de corrosion ou d'éviter que les piles ne se déchargent. Lorsque vous entreposez l'appareil, retirez toujours les piles de leur compartiment, car les piles usées peuvent fuir et corroder les contacts de l'adaptateur.

Après avoir installé les piles, refermez l'étui et branchez le câble d'alimentation du sondeur dans la prise prévue à cet effet.

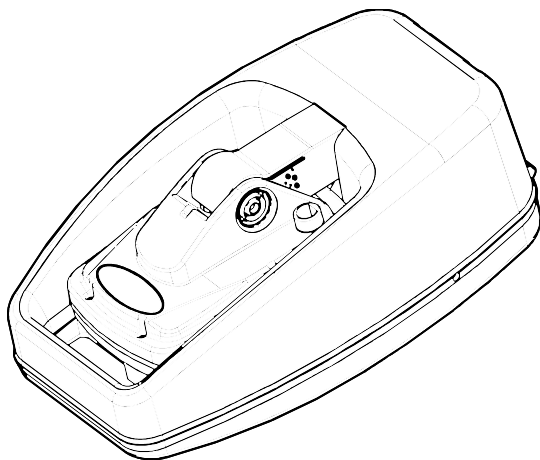

**Bloc d'alimentation Portable PPP-12 avec un FishEasy 350C rangeable pour le transport.**

Allumez le sondeur. S'il ne fonctionne pas, assurez-vous que les piles soient bien installées et en contact avec leurs bornes respectives. Vérifiez également que les raccords soient correctement branchés. Le fil rouge du câble d'alimentation doit être branché à la borne rouge de l'adaptateur et le fil noir du câble d'alimentation doit être branché à la borne noire de l'adaptateur.

Si l'appareil ne fonctionne toujours pas, vérifiez la tension des piles. La plupart des plaintes que nous recevons à propos de l'appareil portable résultent de l'utilisation de piles usées. Assurez-vous que les piles que vous utilisez soient bien neuves.

Par temps froid, l'efficacité des piles sèches diminue avec la température. Nous vous conseillons de conserver le sonar et ses piles dans un endroit à température ambiante ou légèrement chaude avant leur utilisation.

Si les piles se déchargent, vous pouvez parfois les rechargez en les plaçant dans une pièce chaude ou à l'intérieur d'une voiture. Le mieux est cependant de les remplacer par des piles qui ont été gardées au chaud.

#### **AVERTISSEMENT:**

**Ne réchauffez jamais les piles à l'aide d'une source brûlante, d'une flamme, ou d'une source directe d'air chaud pour éviter tout risque d'incendie ou d'explosion.**

#### **Assemblage du transducteur portatif**

Les outils recommandés pour l'installation incluent un tournevis et deux clefs universelles.

Assemblez le transducteur et son support comme illustré ci-dessous. Fixez le transducteur au support à l'aide des pièces d'assemblage fournies.

Assurez-vous qu'il y ait dans le support une rondelle de chaque côté du transducteur. Glissez l'autre rondelle à l'extrémité du boulon et enfitez l'écrou.

Vissez la ventouse sur le support à l'aide de la vis et de la rondelle plate fournies. Passez la corde de nylon dans le trou situé au-dessus du support. Lors de l'utilisation du transducteur, attachez la seconde extrémité de la corde de nylon au bateau. Ainsi vous ne perdrez pas le transducteur s'il se détache du bateau.

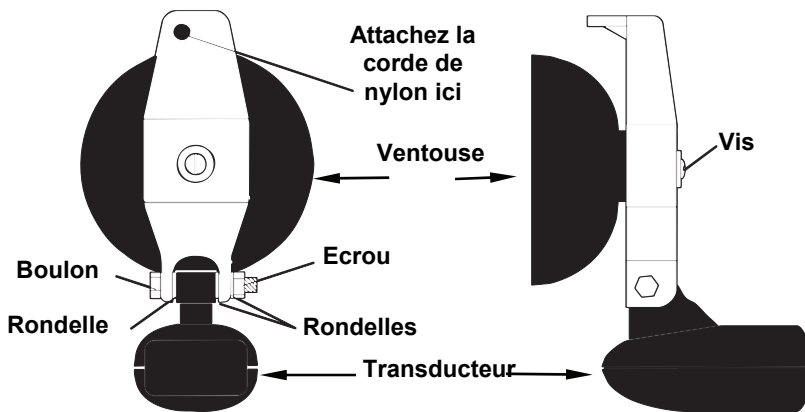

**Assemblage du transducteur portable : vue arrière (à gauche) et vue de côté (à droite.)**

Prenez soin de nettoyer la coque à l'emplacement où vous désirez installer la ventouse. Placez le transducteur sur la coque comme le montre la figure ci-dessous. Ne laissez pas le support descendre plus bas que le fond de la coque, car la pression de l'eau combinée à la vitesse pourrait arracher la ventouse.

Humectez la ventouse, et pressez-la contre la coque aussi fermement que possible. Attachez la corde de nylon au bateau et acheminez le câble du transducteur jusqu'au sondeur. Votre appareil portable est à présent prêt à l'emploi.

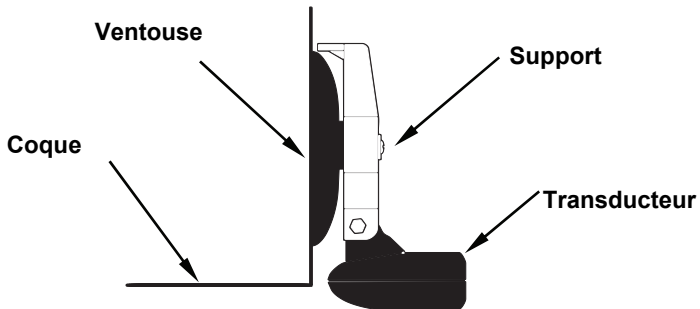

**Transducteur portable installé sur le tableau arrière du bateau.**

**REMARQUE:**

Pour un fonctionnement optimum, le transducteur doit être ajusté de façon à être parallèle au sol. Pour plus d'information sur ce sujet, reportez-vous à la section concernant l'Orientation du Transducteur et le Repérage du Poisson.

# Fonctionnement de Base du Sonar

## Clavier

L'appareil émet un son quand vous appuyez sur une touche. Cela signifie que l'appareil a accepté votre commande. Les nombres inscrits sur l'illustration suivante correspondent aux touches expliquées ci-dessous:



Sonar FishEasy 350C de Eagle, vue de face, montrant l'écran et le clavier.

### **MENU/PWR (menu et mise en marche)**

Cette touche apparaît dans le manuel simplement comme la touche **MENU**. Utilisez cette touche pour allumer et éteindre l'appareil. Lorsque l'appareil est en marche, vous pouvez utiliser cette touche pour ouvrir les deux menus principaux qui permettent d'accéder aux nombreuses fonctions contrôlant le fonctionnement de l'appareil. Appuyez une fois sur **MENU** pour accéder au Menu du Sondeur, ou deux fois pour accéder au Menu Principal.

## **REMARQUE:**

Vous devez maintenir la touche **MENU** appuyée pendant environ 5 secondes pour éteindre l'appareil.

## **ENT/PAGES (entrée et affichages)**

Cette touche apparaît dans le manuel simplement comme la touche **ENT**. Lorsque vous visualisez un menu ou que vous réglez une fonction, utilisez cette touche pour sélectionner une option. Lorsqu'il n'y a aucun menu à l'écran, appuyez sur cette touche pour faire défiler les quatre différentes Options d'Affichage Graphique du Sondeur.

## **EXIT**

Appuyez sur cette touche pour sortir des menus et retourner à l'écran principal. Vous utiliserez également la touche **EXIT** pour éteindre les alarmes, et pour effacer toutes fenêtres d'information pouvant apparaître à l'écran.

## **TOUCHES FLECHEES**

Ces touches apparaissent dans le manuel comme les touches ↓ ou ↑. Utilisez ces touches pour vous déplacer dans les menus et régler quasiment toutes les fonctions du sondeur.

## **Mémoire**

Cet appareil est équipé d'une mémoire permanente qui conserve tous les réglages de l'utilisateur, même lorsque l'appareil est débranché. Elle ne nécessite ni n'utilise aucune alimentation de secours, vous n'aurez donc jamais à vous soucier des piles de rechange.

## **Menus**

Votre sondeur fonctionnera dès sa sortie de l'emballage avec les réglages par défaut qu'il aura reçu à l'usine. Vous n'avez qu'à apprendre quelques principes de base pour améliorer votre visualisation.

**Votre appareil possède deux menus principaux qui contrôlent son fonctionnement.**

Le Menu Principal (Main Menu) et le Menu du Sondeur (Sonar Menu).



## Menu Principal

Le Menu Principal contient des commandes de base et des options de réglages. Vous accédez au Menu Principal en pressant **MENU | MENU**. Vous activez une commande en utilisant les touches **↑** ou **↓** pour sélectionner la commande que vous désirez puis en pressant sur **ENT**. Pour sortir du Menu Principal et revenir à l'écran principal, appuyez sur **EXIT**. (Rappelez-vous, notre style de texte pour "**MENU | MENU**" signifie "appuyez deux fois sur la touche Menu." Consultez l'explication complète concernant le formatage de notre texte à la page 4, *Instructions = Séquences Menu*.)

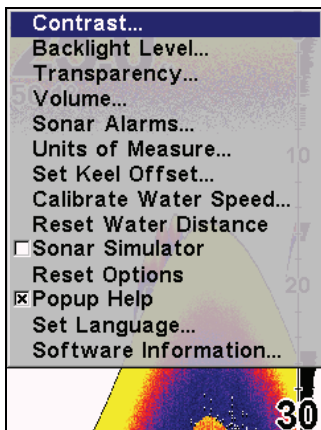

Menu Principal.

### Commandes du Menu Principal

Il existe quatre commandes "de base" du Menu Principal qu'il vous faut connaître. Elles sont:

- La commande **Screen (Ecran) (CONTRAST (CONTRASTE), BACKLIGHT LEVEL ET TRANSPARENCY)**: change l'apparence de l'affichage à l'écran. Utilisez ces commandes pour régler l'apparence de l'écran selon les conditions de luminosité extérieures.

- La commande **Volume**: contrôle les niveaux sonores pour les touches et les alarmes. Si vous n'aimez pas entendre un bip à chaque fois que vous pressez sur une touche, vous pouvez désactiver tous les sons en réglant le volume à zéro. Le son est particulièrement pratique lorsqu'il est utilisé avec la fonction de Fish I.D.<sup>TM</sup> et la fonction d'alarme de poisson.

- La commande **Sonar Alarms (Alarmes du Sonar)**: active ou désactive les alarmes et modifie les seuils des alarmes. L'alarme de poisson, utilisée avec la fonction de Fish I.D., est celle qui est la plus utilisée. Elle vous averti lorsque le sonar détecte un poisson. Vous pouvez également régler les alarmes de haut-fond et de bas-fond.

- La commande **Popup Help (Info-Bulles)**: active ou désactive les fenêtres d'aide. Lorsque vous sélectionnez la commande d'un menu, ces fenêtres d'information apparaissent pour vous décrire la fonction de la commande ou comment l'utiliser. Cette commande est activée par défaut, ce qui est très pratique lorsque vous apprenez à utiliser l'appareil.

Le reste des commandes du Menu Principal sont pour les fonctions avancées, la plupart réglant diverses options du système. (Elles sont toutes détaillées dans la Section Avancée.)

- **Units of Measure (Unités de Mesure)**: sélectionne les unités de mesure utilisées pour la vitesse, la distance, la profondeur et la température.

- **Set Keel Offset (Régler la Compensation de Quille)**: étalonne l'appareil pour afficher la profondeur sous la quille ou depuis la ligne de flottaison.

- **Calibrate Water Speed (Etalonnage de la Vitesse en Surface)**: règle la façon dont un capteur de vitesse mesure la vitesse dans l'eau.

- **Reset Water Distance (Réinitialisation de la Distance)**: remet la distance parcourue à zéro.

- **Sonar Simulator (Simulateur)**: active et désactive la fonction de simulation. Utile pour apprendre comment faire fonctionner l'appareil et toutes ses fonctions.
- **Reset Options (Réinitialiser les Options)**: réinitialise toutes les options et fonctions automatiques à leur réglage par défaut. C'est une bonne mesure de sûreté lorsque vous apprenez et que vous expérimentez les divers réglages.
- **Set Language (Choisir la Langue)**: votre appareil possède des menus dans 10 langues différentes. Cette commande permet de passer d'une langue à une autre.
- **Software Information (Informations Logiciel)**: vous informe de la version du système d'exploitation chargée sur votre appareil.

## Menu du Sondeur

Le Menu du Sondeur contient les commandes pour les fonctions et les options principales du sonar. Vous accédez au Menu du Sondeur en appuyant une fois sur la touche **MENU**. Vous activez une commande en utilisant les touches **↑** ou **↓** pour sélectionner la commande que vous désirez puis en pressant sur **ENT**. Pour sortir du menu et revenir à l'écran principal, pressez **EXIT**.

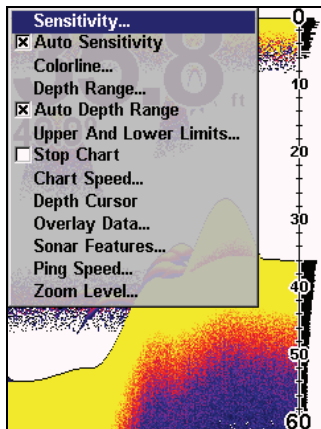

**Menu du Sondeur.** La plupart de ces fonctions sont abordées dans la Section Avancée.

### **Commandes du Menu du Sondeur**

Le Menu du Sondeur contient les commandes pour les fonctions et les options principales du sonar. La plupart d'entre elles sont décrites en détail uniquement à la Sec. 4, mais la Sensibilité et la Sensibilité Automatique sont des fonctions de base importantes qui sont toutes les deux décrites à la fois dans cette section et à la section du Sonar Avancé. Les autres commandes du Menu du Sondeur incluent:

- **ColorLine™ (Ligne de Couleur):** sépare les poissons et les structures à proximité du fond du fond lui-même, et définit la composition et la dureté du fond.
- **Depth Range (Echelle de Profondeur):** permet de régler manuellement la portée en profondeur affichée à l'écran du sondeur.
- **Auto Depth Range (Gamme de Profondeur Automatique):** règle automatiquement la portée en profondeur affichée à l'écran du sondeur pour que le fond soit toujours visible.

- **Upper and Lower Limits (Limites Supérieure/Inférieure):** fixe les limites supérieure et inférieure de la profondeur affichée à l'écran du sondeur. Vous permet de zoomer une portion spécifique de la colonne d'eau.
- **Stop Chart (Arrêt du Défilement Automatique):** permet d'arrêter le défilement de l'image à l'écran du sondeur. A utiliser lorsque vous souhaitez faire un arrêt sur image pour une étude plus approfondie.
- **Chart Speed (Vitesse de Défilement):** règle la vitesse de défilement de l'image à l'écran du sondeur.
- **Depth Cursor (Curseur de Profondeur):** affiche un curseur sur l'écran du sondeur pour vous permettre de mesurer précisément la profondeur des cibles.
- **Overlay Data (Données Affichées):** permet de choisir les types d'information (telle que la température de l'eau) affichés à l'écran du sondeur.
- **Sonar Features (Fonctions du Sonar):** ouvre le menu des Fonctions du Sonar qui contrôle de nombreuses fonctions et options, incluant le mode graphique de l'écran, la gamme de profondeur et la sensibilité automatiques, la clarté de surface, le rejet du bruit, les symboles Fish I.D.<sup>TM</sup>, la barre de zoom et la barre de zone.
- **Ping Speed (Vitesse du "Ping"):** règle le niveau auquel les "ping" du sonar sont émis.
- **Zoom:** contrôle la taille des signaux affichés à l'écran.

## Affichages

Le FishEasy 350C possède trois principaux affichages Sonar: l'Affichage du Sondeur Plein Ecran, l'Affichage du Sondeur en Ecran Partagé, l'Affichage des Données Numériques.

Vous accédez aux divers modes d'affichage en appuyant sur la touche **ENT/PAGES**. Lorsque vous appuyez sur cette touche, l'appareil passe

d'un mode d'affichage à un autre. Pour revenir à un écran précédent, appuyez simplement sur **ENT** jusqu'à ce que l'écran souhaité apparaisse à nouveau.

L'Affichage Plein Ecran est le mode principal d'affichage. Il s'agit d'une vue en "coupe transversale" de la colonne d'eau présente sous le bateau. L'image défile à l'écran, affichant les échos du sonar représentant les poissons, les structures et le fond.

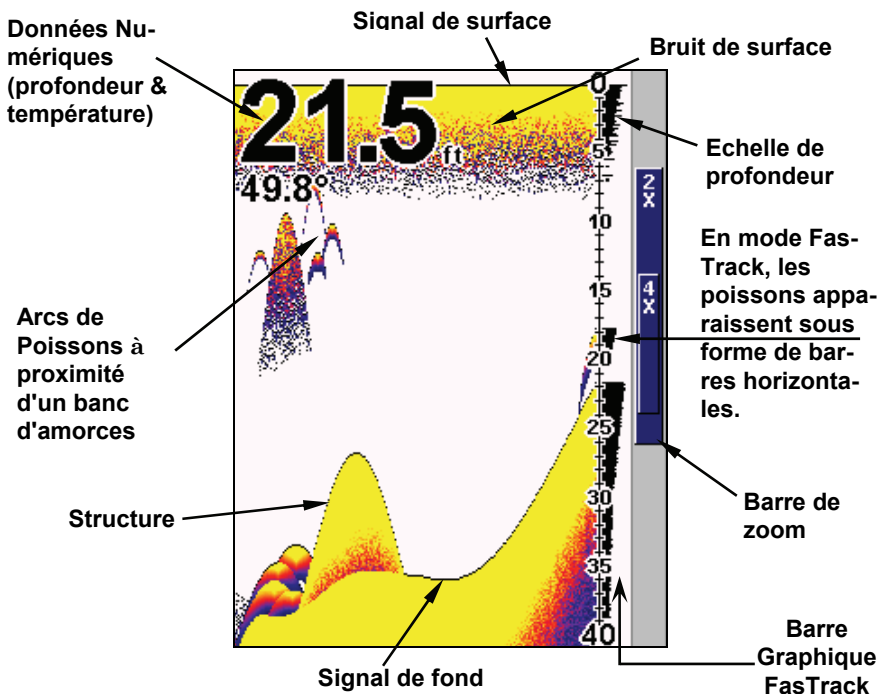

Affichage du Sondeur, en mode plein écran.

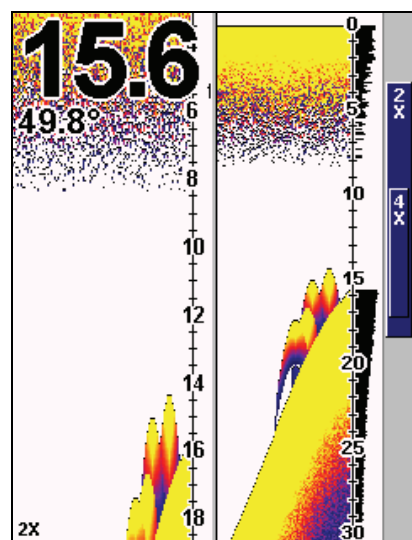
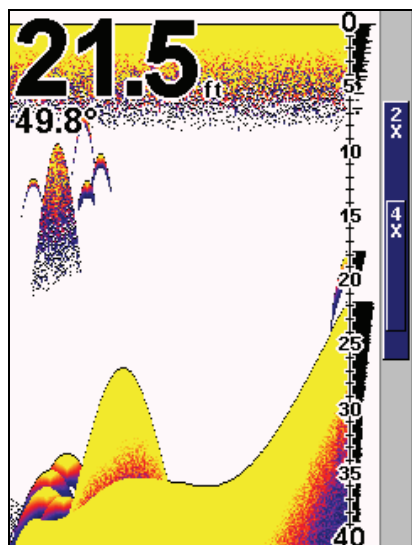

Options d'affichage du sondeur : plein écran et écran partagé.

|            |         |
|------------|---------|
| Depth      |         |
| 46.8 ft    |         |
| W Distance |         |
| 0.00 mi    |         |
| W Speed    | Voltage |
| 0.0 mph    | 14.7 V  |
| W Temp     | Temp 2  |
| 50.2 °F    | 32.0 °F |

**Options d'affichage du sondeur: données numériques et flasher.**

Vous pouvez personnaliser la façon dont les images et d'autres données de l'Affichage du Sondeur sont affichées à l'écran de nombreuses manières différentes. Nous parlerons de ces fonctions et de ces options dans la section concernant le Fonctionnement Avancé du Sonar, mais pour vous montrer combien le sondeur est facile à utiliser, la page suivante contient une consultation rapide simplifiée en 10 étapes qui couvrira la plupart des situations de pêche. La consultation rapide décrit la façon dont votre appareil fonctionnera avec toutes les fonctions du sonar à leur réglage par défaut, comme elles ont été fixées à l'usine.



## Consultation Rapide pour un Fonctionnement de Base du Sonar

1. Montez le transducteur et le sondeur. Branchez le sondeur à une source d'alimentation et au transducteur.
2. Mettez votre bateau à l'eau.
3. Pour allumer le sondeur, appuyez puis relâchez la touche **MENU**.
4. Rendez-vous à votre zone de pêche. Votre appareil affiche automatiquement la profondeur et la température de surface de l'eau au coin de l'écran.

Les réglages automatiques permettront une détection du fond, l'affichant dans la portion inférieure de l'écran. L'Affichage du Sondeur plein écran défilera de droite à gauche, vous montrant ce qui se trouve sous le bateau alors que vous vous déplacez sur l'eau.

5. Pendant que vous visualisez les retours sonars, vous pouvez modifier l'affichage en:

**Effectuant un zoom avant** pour aggrandir l'image pour plus de détails, ou en...

**Effectuant un zoom arrière** pour revenir au mode en plein écran.

Appuyez sur **MENU** | **↑** | **ENT** pour sélectionner le Mode de Zoom que vous souhaitez utiliser.

6. Si besoin, réglez la sensibilité pour améliorer la visibilité à l'écran. Appuyez sur **MENU** | **ENT** et le Menu de Sensibilité apparaîtra à gauche de votre écran. Utilisez les flèches **↑** et **↓** pour modifier le réglage.

Augmenter la sensibilité révélera plus d'informations à votre écran, mais peut aussi causer un encombrement. Réduire la sensibilité élimi-

nera certaines informations, mais peut également omettre des images importantes. Nous vous recommandons de régler la sensibilité jusqu'à ce que l'arrière-plan apparaisse légèrement "poivré" — c'est-à-dire parsemé de points épars, mais où les objets isolés (tels que les arcs de poissons et les structures du fond) peuvent être facilement séparés de l'arrière-plan.

7. Surveillez l'écran pour l'apparition d'arcs de poissons. Lorsque vous visualisez des arcs, cela signifie que vous avez trouvé du poisson! Stoppez le bateau et mettez votre leurre ou votre amorce à l'eau à la profondeur indiquée à l'écran du sondeur.

8. Mesurez la profondeur du poisson en comparant les arcs de poissons à l'échelle de profondeur à la droite de l'écran, ou obtenez une mesure plus précise avec le Curseur de Profondeur. Appuyez sur **MENU** | ↓ jusqu'à **DEPTH CURSOR (CURSEUR DE PROFONDEUR) | ENT**. Appuyez sur ↓ (ou ↑) pour aligner le curseur sur l'arc de poisson. La profondeur exacte apparaît dans une petite fenêtre à l'extrémité droite de la ligne du curseur. Pour effacer le curseur, appuyez sur **EXIT**.

9. Si vous dérivez à vitesse très lente ou si vous êtes ancré, vous ne vous déplacez pas suffisamment rapidement pour qu'un poisson retourne un signal significatif. Lorsque vous dérivez au-dessus d'un poisson, ou si un poisson traverse le cône de détection du transducteur, l'écho du poisson apparaîtra à l'écran sous la forme d'une ligne droite en suspension entre la surface et le fond.

10. Pour éteindre l'appareil, maintenez appuyée la touche **MENU** pendant trois secondes.

## Fonctionnements du Sonar

Comme vous pouvez le constater avec la consultation rapide de la page précédente, le fonctionnement de base est relativement simple, dès la sortie de l'emballage. Si vous êtes débutant en matière de sonars, essayez de faire marcher l'appareil avec les réglages par défauts reçus à l'usine jusqu'à ce que vous soyez plus à l'aise et plus familier avec son fonctionnement.

Quand vous apprendrez les bases, il existe un réglage avec lequel vous souhaiterez peut être bricoler un peu— la Sensibilité.

La Sensibilité contrôle la capacité de l'appareil à recueillir les échos. Si vous souhaitez visualiser plus de détails, essayez d'augmenter progressivement la sensibilité. Il existe des situations où un encombrement trop important apparaît à l'écran. Réduire la sensibilité peut permettre de diminuer cet encombrement et d'afficher les échos de poissons les plus forts, si des poissons sont présents. Lorsque vous modifiez les réglages de la sensibilité, vous pouvez visualiser la différence à l'image pendant qu'elle défile.

Vous pouvez régler le niveau de sensibilité que vous soyez en mode Automatique ou en mode Manuel. La méthode d'ajustement est la même, mais les résultats obtenus seront légèrement différents.

Ajuster la sensibilité en mode automatique revient au même que d'ajuster la vitesse d'une voiture en appuyant sur la pédale d'accélération lorsque le contrôleur de vitesse est en marche. Vous pouvez accélérer, mais lorsque vous relâchez la pédale d'accélération, le contrôleur de vitesse empêche *automatiquement* la voiture de descendre à une vitesse inférieure à la vitesse minimum fixée par le conducteur.

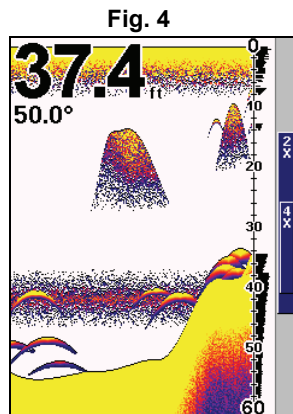
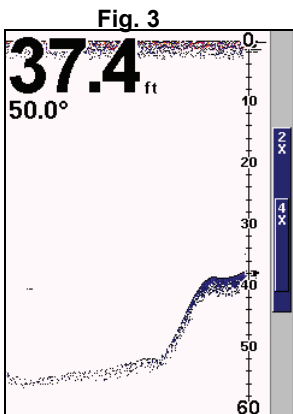
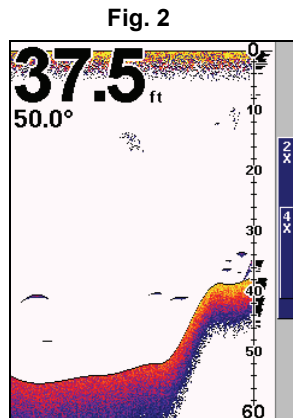
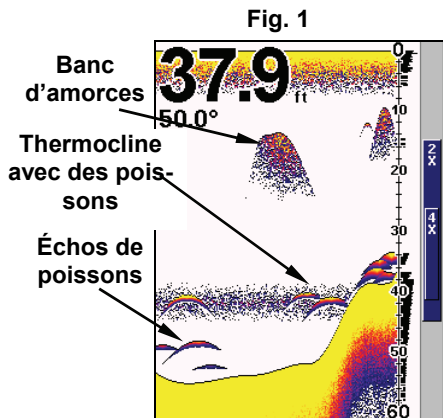

Ces figures montrent l'affichage d'une même zone avec des sensibilités différentes. Fig.1 : Sensibilité à 87%, Sensibilité Automatique typique du mode automatique. Fig.2 : Sensibilité réglée à 50%. Fig. 3 : Sensibilité réglée à 20%. Fig.4 : Sensibilité réglée à 100%.

Le mode automatique de votre appareil vous permettra d'augmenter la sensibilité jusqu'à 100%, mais il *limitera* votre sensibilité *minimum*. Cela vous empêchera de trop diminuer la sensibilité et permettra un repérage automatique du fond. Lorsque vous ferez des réglages en

mode automatique, l'appareil continuera de suivre le fond et procèdera à des réglages mineurs du niveau de sensibilité, en tendant à rester aux alentours du niveau de sensibilité que vous aurez fixé.

Ajuster la sensibilité en mode Manuel revient au même que d'ajuster la vitesse d'une voiture dépourvue de contrôleur de vitesse – vous avez le contrôle *total* de la vitesse de la voiture. Le mode manuel de votre appareil vous permet de régler la sensibilité de 100% (maximum) à 0% (minimum). Selon la nature de l'eau et du fond, le signal de fond peut disparaître complètement de l'écran lorsque vous réduisez la sensibilité à environ 50% ou moins!

Essayer d'ajuster la sensibilité en mode automatique et en mode manuel pour vous familiariser avec cette commande.

### **Pour régler la Sensibilité:**

1. Appuyez sur **MENU | ENT**.
2. La Barre de Contrôle de la Sensibilité apparaît. Appuyez sur ↓ pour diminuer la sensibilité; appuyez sur ↑ pour l'augmenter. Lorsque vous avez terminé de régler la sensibilité, appuyez sur **EXIT**. (Une tonalité est émise lorsque vous atteignez le niveau maximum ou minimum de sensibilité.)

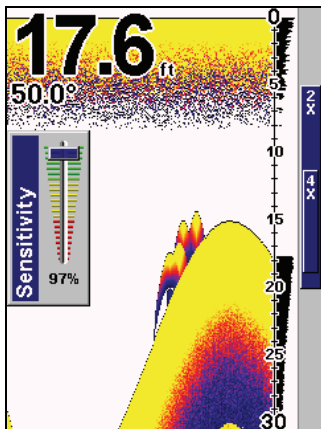

Barre de Contrôle de la Sensibilité.

## REMARQUE:

Si vous souhaitez régler la sensibilité en Mode Manuel, désactivez tout d'abord la Sensibilité Automatique : depuis l'Affichage du Sondeur, appuyez sur **MENU** | ↓ jusqu'à **AUTO SENSITIVITY (SENSIBILITE AUTOMATIQUE)** | **ENT** | ↑ jusqu'à **SENSITIVITY (SENSIBILITE)** | **ENT**. Utilisez les flèches ↓ ou ↑ pour choisir un réglage de la sensibilité différent. Lorsque vous avez terminé, appuyez sur **EXIT**.

## *Renseignement Important:*

Quand vous apprenez et que vous expérimentez, il est possible de brouiller les réglages de façon à ce l'image sonar disparaisse complètement de l'écran. Si cela arrive, rappelez-vous qu'il est facile de revenir en fonctionnement totalement automatique en restaurant simplement les réglages par défaut. Voici comment:

### **Pour restaurer les réglages par défaut**

1. Appuyez sur **MENU** | **MENU** | ↓ jusqu'à **SYSTEM SETUP (PARAMETRAGE SYSTEME)** | **ENT** | ↓ jusqu'à **RESET OPTIONS (REINITIALISER LES OPTIONS)** | **ENT**.

2. L'appareil vous demande si vous souhaitez réinitialiser toutes les options. Appuyez sur ↑ ou sur ↓ pour **Yes (Oui) | ENT**. Toutes les options sont réinitialisées, et l'appareil revient à ses réglages par défauts.

## **Symboles de Poissons contre Sonar Plein Ecran**

Vous avez peut être remarqué dans la consultation rapide que nous avons utilisé les arcs de poisson en mode plein écran pour notre exemple, et non pas la fonction de symbole de poisson Fish I.D.<sup>TM</sup>. Voici pourquoi.

Le Fish I.D. permet au novice de reconnaître plus facilement un signal provenant d'un poisson lorsqu'il en voit un. Cependant, le repérage des poissons par les symboles *uniquement* est limité.

Le microprocesseur de votre sondeur est incroyablement puissant, mais il peut être induit en erreur. Certains échos *calculés* comme étant du poisson peuvent s'avérer être des branches d'arbre ou des tortues! *Pour visualiser ce qui se trouve sous votre bateau avec un maximum de détails, nous vous recommandons de désactiver le Fish I.D. et d'apprendre à interpréter les arcs de poissons.*

Le Fish I.D. est d'autant plus pratique lorsque vous ne vous trouvez pas à proximité de l'écran du sondeur. Vous pouvez dans ce cas activer le Fish I.D. et l'alarme. Quand un poisson passera sous votre bateau, vous pourrez ainsi l'entendre grâce à l'alarme!

Le Fish I.D. peut également s'avérer très pratique lorsque vous désirez éliminer certains détails rassemblés par votre appareil. Par exemple, des pêcheurs de la Baie de San Francisco visualisaient des nuages d'encombrement, mais pas d'arcs de poissons. Quand un down rigger fut remonté, il rapporta plusieurs petites méduses. Les pêcheurs passèrent alors en mode Fish I.D. sur leur sonar, ce qui élimina les bancs de méduses et afficha clairement les poissons cibles sous forme de symboles de poissons.

## **Autres Aides Gratuites à la Formation**

La section suivante présente le Fish I.D., les alarmes de poisson et d'autres fonctions de manière plus détaillée. Si vous, ou un ami, avez accès à Internet, vous pouvez y apprendre davantage à interpréter ce que vous visualisez à l'écran de votre sondeur. Consultez notre site internet, **[WWW.EAGLEFISHFINDERS.COM](http://WWW.EAGLEFISHFINDERS.COM)**. Assurez-vous de consulter notre Sonar Tutorial gratuit, qui inclue des illustrations animées et davantage d'images de retours sonars, toutes décrites en détail. Il existe même une version imprimable de ces travaux dirigés, disponible sur notre site internet... tout ceci constitue un parfait supplément à ce manuel!

Assurez-vous de télécharger l'émulateur gratuit correspondant à votre appareil. En plus d'être amusant, ce programme peut vous aider à apprendre le fonctionnement de base mais également le fonctionnement avancé de votre appareil. Eagle est une des premiers fabricants de sonars à fournir ce type d'outil à la formation pour ses clients.

Cette application PC simule le sondeur réel sur votre ordinateur. Vous pouvez le faire fonctionner avec le clavier de votre ordinateur ou en utilisant votre souris pour appuyer sur les touches virtuelles. Des instructions concernant le téléchargement et l'installation sont disponibles sur notre site internet.



## Options Avancées & Autres Fonctions du Sonar

### **ASP™ (Advanced Signal Processing: Traitement avancé des signaux)**

La fonction ASP™ est un système d'élimination des signaux parasites intégré au sonar, qui évalue constamment les effets de la vitesse du bateau, des conditions de l'eau et des interférences. La fonction automatique vous procure, dans la plupart des cas, la meilleure visualisation possible à l'écran.

La fonction ASP élimine efficacement les signaux parasites. Pour le sonar, les signaux parasites (ou bruit) sont des signaux indésirables. Ils sont causés par des sources électriques ou mécaniques telles que les pompes de drain, les installations électriques et les systèmes d'allumage du moteur, les bulles d'air circulant à la surface du transducteur, et mêmes les vibrations provenant du moteur. Dans tous les cas, les signaux parasites peuvent produire des interférences à l'écran.

La fonction ASP possède quatre réglages différents – éteint, faible, moyen et élevé. Si vous observez des niveaux élevés de signaux parasites, réglez l'ASP au niveau "Haut". Cependant, si le bruit persiste, nous vous suggérons de retrouver la source à l'origine des interférences et de prendre les mesures nécessaires pour régler le problème, plutôt que d'utiliser constamment la fonction ASP en mode élevé.

Vous pourrez parfois choisir de ne pas utiliser l'ASP. Ceci vous permettra de visionner tous les échos avant qu'ils ne soient traités par la fonction ASP.

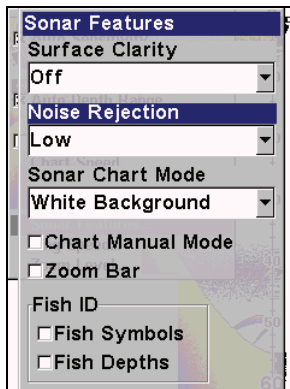

Dans le Menu des Fonctions du Sondeur, le Rejet du Bruit est sélectionné avec l'ASP réglé par défaut au niveau le plus bas (low).

### Pour changer le niveau de l'ASP:

1. Depuis l'affichage du Sondeur, appuyez sur **MENU** | ↓ jusqu'à **SONAR FEATURES (FONCTIONS SONDEUR)** | **ENT**.
2. Appuyez sur ↓ jusqu'à **NOISE REJECTION (REJET DU BRUIT)** | **ENT**.
3. Appuyez sur ↓ ou ↑ pour sélectionner le réglage que vous souhaitez, puis appuyez sur **ENT**.
4. Pour revenir à l'écran principal, appuyez sur **EXIT** | **EXIT**.

## Alarmes

Cet appareil possède deux types d'alarmes différentes. La première est une Alarme de Poisson. Elle se déclenche lorsque la fonction de Fish I.D.™ détermine qu'un écho est un poisson.

La seconde est une Alarme de Profondeur, qui consiste en une alarme de haut-fond et en une alarme de bas-fond. Seul le signal de fond déclenchera l'alarme. Ceci est utile pour une surveillance de l'ancre, en tant qu'alerte d'eaux peu profondes ou pour la navigation.

## Alarmes de Profondeur

Les alarmes de profondeur émettent une tonalité lorsque la profondeur du fond devient inférieure à la valeur fixée pour le déclenchement de l'alarme ou lorsqu'elle devient supérieure à la profondeur fixée pour l'alarme. Par exemple, si vous réglez l'alarme de haut-fond à 10 pieds, l'alarme se déclenchera lorsque le signal de fond se trouvera à moins de 10 pieds de profondeur. Elle continuera de sonner jusqu'à ce que le fond se trouve à plus de 10 pieds de profondeur.

L'alarme de bas-fond fonctionne de façon opposée. Elle se déclenche lorsque la profondeur du fond devient supérieure à la profondeur fixée. Les deux alarmes de profondeur ne concernent que le signal du fond. Aucune autre cible ne peut les déclencher. Ces alarmes peuvent être utilisées simultanément ou individuellement.

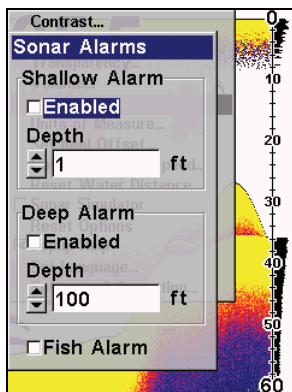

Le menu des Alarmes.

### Pour régler et activer l'alarme de haut-fond:

1. Appuyez sur **MENU | MENU | ↓** jusqu'à **SONAR ALARMS (ALARME SONDEUR) | ENT.**
2. Appuyez sur **↓** jusqu'à **SHALLOW ALARM DEPTH (ALARME HAUT-FONDS) | ENT.**

3. Appuyez sur ↑ ou ↓ jusqu'à la profondeur désirée, puis appuyez sur **ENT**.

4. Appuyez sur ↑ jusqu'à **SHALLOW ALARM ENABLED (ALARME HAUT-FONDS ACTIVEE) | ENT | EXIT**.

5. Pour désactiver l'alarme, appuyez sur **MENU | MENU | ↓** jusqu'à **SONAR ALARMS (ALARMS SONDEUR) | ENT | ENT | EXIT**.

Pour passer à un différent réglage de profondeur, ouvrez le menu des Alarmes du Sondeur et répétez les instructions de l'étape 3 ci-dessus.

**Pour régler et activer l'alarme de bas-fond:**

1. Appuyez sur **MENU | MENU | ↓** jusqu'à **SONAR ALARMS (ALARMS SONDEUR) | ENT**.

2. Appuyez sur ↓ jusqu'à **DEEP ALARM DEPTH (ALARME DE PROFONDEUR) | ENT**.

3. Appuyez sur ↑ ou ↓ jusqu'à la profondeur désirée, puis appuyez sur **ENT**.

4. Appuyez sur ↑ jusqu'à **DEEP ALARM ENABLED (ALARME DE PROFONDEUR ACTIVEE) | ENT | EXIT**.

5. Pour désactiver l'alarme, appuyez sur **MENU | MENU | ↓** jusqu'à **SONAR ALARMS (ALARMS SONDEUR) | ENT | ↓** jusqu'à **DEEP ALARM ENABLED (ALARME DE PROFONDEUR ACTIVEE) | ENT | EXIT**.

Pour passer à un différent réglage de profondeur, ouvrez le menu des Alarmes du Sondeur et répétez les instructions de l'étape 3 ci-dessus.

## **Alarme de Poisson**

Utilisez l'alarme de poisson pour une alarme audible distincte quand un poisson ou autre objet en suspension sont détectés par la fonction de Fish I.D.<sup>™</sup> (la fonction de Fish I.D. doit être activée pour que l'Alarme de Poisson fonctionne.) Une tonalité différente est émise pour chaque taille de symbole affiché à l'écran.

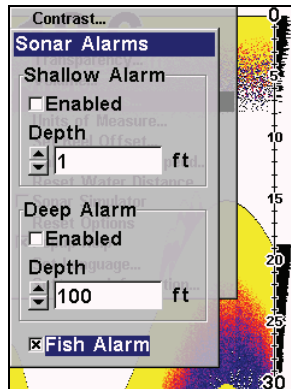

Menu des Alarmes du Sondeur avec l'Alarme de Poisson sélectionnée.  
Une croix est présente dans le petit carré à gauche, indiquant que l'alarme est activée.

Pour activer l'alarme de poisson:

1. Appuyez sur **MENU | MENU | ↓** jusqu'à **SONAR ALARMS (ALARME SONDEUR) | ENT**.
2. Appuyez sur **↓** jusqu'à **FISH ALARM (ALARME POISSONS) | ENT | EXIT**.
3. Pour désactiver l'alarme, appuyez sur **MENU | MENU | ↓** jusqu'à **SONAR ALARMS (ALARME SONDEUR) | ENT | ↓** jusqu'à **FISH ALARM (ALARME POISSONS) | ENT | EXIT**.

## Intensité du Rétro-éclairage

Elle est à son maximum par défaut. Pour la régler:

Appuyez sur **MENU | MENU | ↓** jusqu'à **BACKLIGHT LEVEL | ENT**. La barre de **LUMINOSITE** apparaît. Appuyez sur **↑** ou sur **↓** pour faire glisser le curseur. Au bas de l'échelle, le rétro-éclairage est éteint; le haut de l'échelle représente l'intensité maximale du rétro-éclairage.

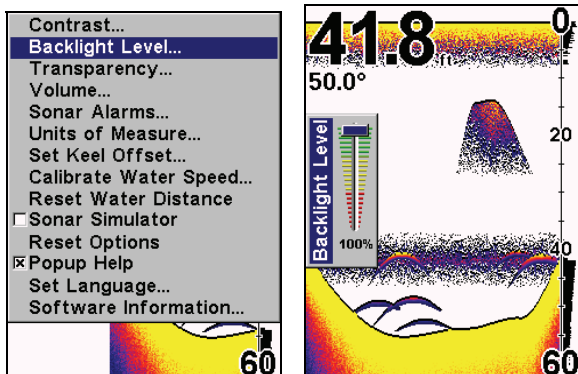

Commande d'Intensité du Rétro-éclairage, à gauche, et barre de contrôle de la luminosité, à droite. La barre de contrôle apparaît automatiquement lorsque vous allumez l'appareil.

## Étalonnage de la Vitesse

Le capteur de vitesse peut être étalonné de façon à corriger les imprécisions. Avant que vous ne modifiez le réglage, calculez tout d'abord le pourcentage d'erreur de lecture de la vitesse. Vous saisissez ce pourcentage dans un moment.

Par exemple, si vous estimez que le capteur donne une vitesse 10 pourcent plus rapide que la vitesse réelle, vous devrez entrer -10 dans la fenêtre d'étalonnage. Si le capteur lit 5 pourcent plus lentement que la vitesse réelle, vous devrez entrer +5 dans la fenêtre.

Réalisez votre test dans une eau relativement calme et si possible, dépourvue de courant. (A moins, bien sûr, que vous ne preniez en compte votre vitesse actuelle dans vos calculs.) Une fois que vous aurez une correction, voici comment la saisir:

1. Appuyez sur **MENU|MENU|↓** jusqu'à **CALIBRATE WATER SPEED (ÉTALONNAGE DE LA VITESSE EN SURFACE)|ENT.**

2. Entrez le nombre que vous avez calculé plus tôt: appuyez ↑ ou sur ↓ pour modifier le nombre affiché. Continuez jusqu'à ce que le pourcentage soit correct, puis appuyez sur **EXIT**.

## **Vitesse de Défilement**

La vitesse à laquelle les échos défilent à l'écran est appelée vitesse de défilement. Elle est réglée par défaut au maximum ; nous vous recommandons de conserver ce réglage pour quasiment toutes les conditions de pêche.

Cependant, vous devrez peut être modifier la vitesse de défilement lorsque vous serez à l'arrêt ou à la dérive très lente. Vous pourrez parfois obtenir de meilleures images en réduisant la vitesse de défilement jusqu'à ce qu'elle soit égale à la vitesse à laquelle vous vous déplacez le long du fond.

Si vous êtes au mouillage, que vous pêchez sur la glace ou depuis un quai, réglez la vitesse de défilement à 50%. Si vous dérivez lentement, essayer une vitesse de 75%. Lorsque vous êtes à l'arrêt et qu'un poisson entre dans le cône de détection du sonar, l'image apparaît à l'écran sous la forme d'une longue ligne et non pas d'un arc. En réduisant la vitesse de défilement, la ligne se raccourcira et ressemblera davantage à un signal habituel.

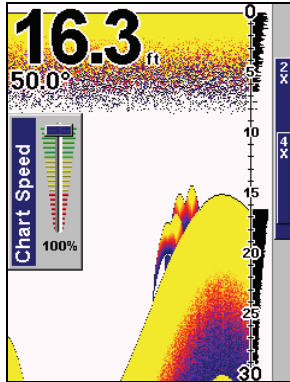

### Barre de Contrôle de la Vitesse du Graphique.

Si vous expérimentez la commande de vitesse du graphique, n'oubliez pas de la régler de nouveau à son maximum lorsque vous recommencez à vous déplacer à la traîne ou à plus grande vitesse. Pour changer la vitesse de défilement:

1. Depuis l'Affichage du Sondeur, appuyez sur **MENU** | ↓ jusqu'à **CHART SPEED (VITESSE DE DEFILEMENT)** | **ENT**.
2. La Barre de Contrôle de la Vitesse du Graphique apparaît. Appuyez sur ↓ pour diminuer la vitesse de défilement; appuyez sur ↑ pour l'augmenter.
3. Lorsque vous avez terminé, appuyez sur **EXIT**.

### ColorLine™

ColorLine permet de distinguer les échos faibles des échos prononcés. Cette fonction fait apparaître en couleurs vives les cibles excédant une valeur donnée. On peut ainsi différencier un fond dur d'un fond mou. Un fond mou, boueux ou couvert d'herbes, par exemple, renvoie un signal faible accompagné d'une étroite ligne colorée (bleu foncé nuancé de rouge ou d'un peu de jaune.) Puisque les poissons font partie des échos les plus faibles, ils apparaissent la plupart du temps sous forme d'arcs



bleus. Un fond dur ou une autre cible relativement dure retourne un signal fort engendrant une ligne vivement colorée et plus large (jaune rougeâtre ou jaune vif.)

Si vous visualisez deux signaux de même intensité, l'un avec une couleur allant du rouge ou jaune et l'autre sans, la cible accompagnée de la couleur la plus vive (jaune) renvoie l'écho le plus fort. On peut ainsi distinguer les herbes des arbres sur le fond, ou les poissons des structures.

ColorLine est ajustable. Familiarisez-vous avec votre appareil pour déterminer le réglage de la bande colorée qui vous convient le mieux.

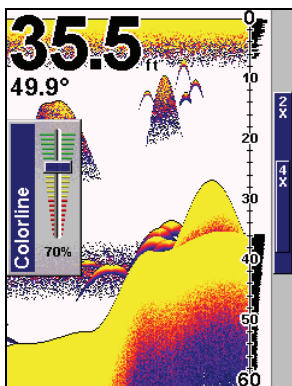

barre de contrôle de la Ligne de Couleur.

### Pour régler le niveau de la Ligne de Couleur:

1. Depuis l'Affichage du Sondeur, appuyez sur **MENU** | ↓ jusqu'à **COLORLINE (LIGNE DE COULEUR)** | **ENT**.
2. La Barre de Contrôle de la Ligne de Couleur apparaît. Appuyez sur ↓ pour diminuer l'intensité de la Ligne de Couleur ou sur ↑ pour l'augmenter.
3. Lorsque vous avez terminé, appuyez sur **EXIT**.

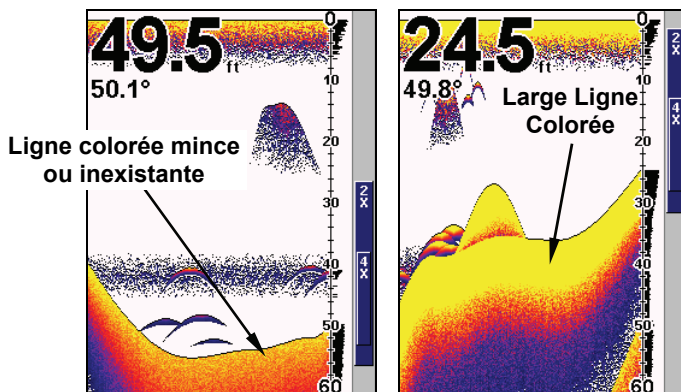

A gauche, une étroite ligne de couleur indique la présence d'un fond mou, probablement constitué de boue ou de sable. A droite, une ligne de couleur plus large indique la présence d'un fond dur, rocheux.

## Contraste

Pour régler le contraste à l'écran:

Appuyez sur **MENU | MENU | ENT**. La barre glissante du **CONTRASTE** apparaît. Appuyez sur **↑** ou sur **↓** pour faire glisser le curseur. L'extrémité inférieure de l'échelle représente le contraste minimum; l'extrémité supérieure représente le contraste maximum. Quand le contraste est réglé au niveau désiré, appuyez sur **EXIT**.

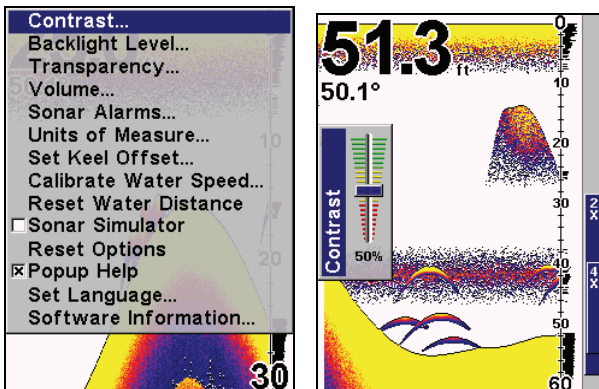

Commande du Contraste, à gauche, et barre de contrôle du Contraste, à droite.

## Curseur de Profondeur

Le curseur de profondeur consiste en une ligne horizontale possédant à son extrémité droite une fenêtre affichant la profondeur numérique. Les nombres s'affichant dans la fenêtre représentent la profondeur du curseur.

Le curseur peut être déplacé n'importe où sur l'écran, vous permettant de repérer avec précision la profondeur d'une cible.

1. Depuis l'Affichage du Sondeur, appuyez sur **MENU** | ↓ jusqu'à **DEPTH CURSOR (CURSEUR DE PROFONDEUR)** | **ENT**.
2. Le curseur de profondeur apparaît. Appuyez sur ↓ pour faire descendre la ligne du curseur ou sur ↑ pour la faire monter.
3. Pour effacer le curseur de profondeur de l'écran, appuyez sur **EXIT**.

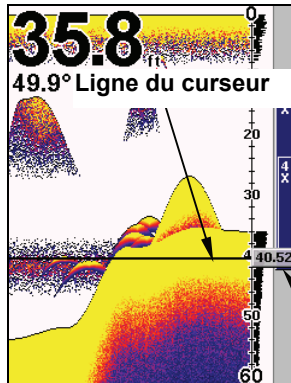

Fenêtre  
affichant la  
profondeur

A gauche, menu de l’Affichage du Sondeur avec la commande du Curseur de Profondeur sélectionnée. A droite, écran du sondeur avec le curseur de profondeur activé. La ligne indique que le poisson se trouve à 40,52 pieds de profondeur.

## Portée en Profondeur - Automatique

Lors de la mise sous tension initiale, le signal de fond est automatiquement affiché dans la portion inférieure de l’écran. Cette fonction s’appelle Portée Automatique et fait partie des autres fonctions automatiques. Cependant, suivant la profondeur du fond et la portée actuelle, vous pouvez modifier la portée à une profondeur différente. Pour se faire:

1. Depuis l’Affichage du Sondeur, appuyez sur **MENU** | ↓ jusqu’à **DEPTH RANGE (ECHELLE DE PROFONDEUR)** | **ENT**.
2. L’Echelle de Contrôle de la Portée en Profondeur apparaît. Appuyez sur ↑ ou sur ↓ pour sélectionner une portée en profondeur différente. Une barre bleue permet de la sélectionner. Les nombres en gris ne peuvent pas être sélectionnés.
3. Lorsque la nouvelle portée est sélectionnée, appuyez sur **EXIT** pour sortir du menu.

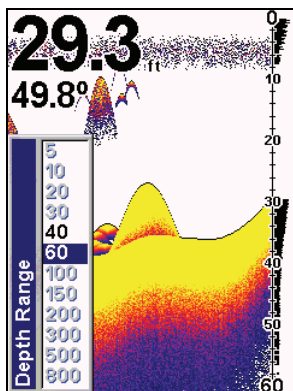

Echelle de Contrôle de la Portée en Profondeur.

## Portée en Profondeur - Manuelle

Vous avez le contrôle total sur la portée lorsque l'appareil est en mode manuel. Il existe 12 portées en profondeur, de 5 pieds à 800 pieds.

### Pour passer au mode manuel de portée en profondeur:

1. Désactivez tout d'abord le mode automatique de portée en profondeur. Depuis l'Affichage du Sondeur, appuyez sur **MENU** | ↓ jusqu'à **AUTO DEPTH RANGE (GAMME DE PROFONDEUR AUTOMATIQUE)** | **ENT**.
2. Appuyez sur ↑ pour **DEPTH RANGE (ECHELLE DE PROFONDEUR)** | **ENT** et l'Echelle de Contrôle de la Portée en Profondeur apparaît.
3. Appuyez sur ↓ ou sur ↑ pour sélectionner une portée en profondeur différente. Une barre bleue horizontale surligne la portée sélectionnée.
4. Lorsque la nouvelle portée est sélectionnée, appuyez sur **EXIT** pour sortir du menu.

### Pour réactiver la Portée Automatique en Profondeur:

1. Depuis l'Affichage du Sondeur, appuyez sur **MENU** | ↓ jusqu'à **AUTO DEPTH RANGE (GAMME DE PROFONDEUR AUTOMATIQUE)** | **ENT** | **EXIT**.

## FasTrack™

Cette fonction converti automatiquement tous les échos en de courtes lignes horizontales apparaissant à l'extrémité droite de l'écran. Le graphique sur le reste de l'écran continu de fonctionner normalement. FasTrack vous donne une mise à jour rapide des conditions directement sous le bateau. Ceci est pratique lorsque vous pêchez sur glace, ou lorsque vous pêchez à l'arrêt. Lorsque le bateau ne se déplace pas, les signaux des poissons apparaissent sous la forme de longues lignes sur l'affichage graphique normal. FasTrack converti le graphique en une barre graphique horizontale, qui avec de la pratique, constitue un plus utile pour la pêche stationnaire

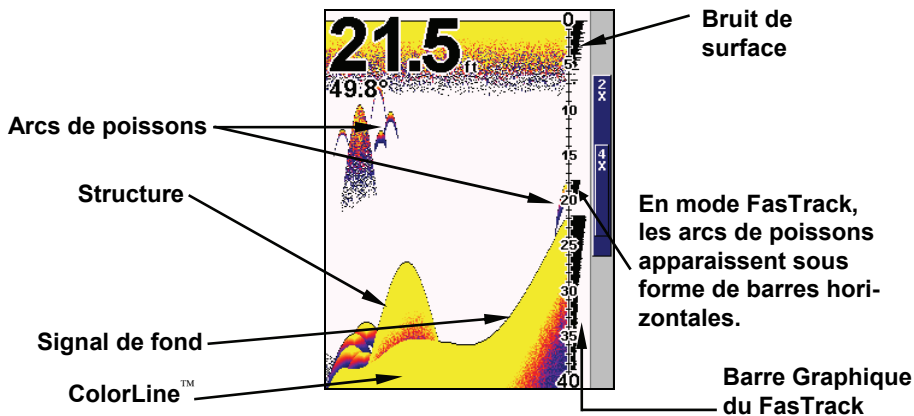

Affichage du Sondeur montrant le FasTrack.

## Fish I.D.™ (Symboles & Profondeurs des Poissons)

Le dispositif de repérage des poissons ("Fish I.D.") identifie des cibles répondant à certains critères tels que les poissons. Le micro-ordinateur analyse tous les échos et élimine les parasites présents en surface, les thermoclines et autres signaux indésirables. Dans la plupart des cas, les cibles restantes sont uniquement des poissons. Le dispositif de repé-

rage affiche à l'écran l'emplacement des poissons au moyen de symboles qui remplacent les échos véritables en forme d'arc.

Il existe différentes tailles de symbole de poisson. Elles sont utilisées pour désigner la taille relative entre les cibles. En d'autres termes, la fonction de Fish I.D. affiche un petit symbole lorsqu'elle repère ce qu'elle croit être un petit poisson, un symbole de taille moyenne pour un poisson de taille plus importante et ainsi de suite.

Quoique sophistiqué, le micro-ordinateur du sondeur peut être induit en erreur. Il ne peut pas faire la distinction entre le poisson et d'autres objets en suspension tels que les tortues, les flotteurs submergés, les bulles d'air, etc. Les grosses branches isolées sont pour le Fish I.D. les objets les plus difficiles à distinguer des poissons.

Il est possible que vous visualisiez des symboles Fish I.D. à l'écran alors qu'il n'y a en réalité aucun poisson. L'inverse est également possible.

Cela signifie-t-il que le dispositif ne fonctionne pas ? Non – il interprète simplement les retours des signaux de manière spécifique afin de faciliter la lecture à l'écran. Rappelez-vous : le Fish I.D. est un des outils que nous mettons à votre disposition pour que vous puissiez analyser les signaux que vous recevez, de façon à posséder le plus d'informations possibles pour le repérage du poisson. Ce dispositif, ainsi que d'autres, peut vous permettre de « voir » clairement ce qui se trouve sous votre bateau dans de nombreuses situations différentes. Utilisez l'appareil avec et sans le Fish I.D. pour vous familiarisez avec ce dispositif. Le Fish I.D. est désactivé par défaut sur cet appareil.

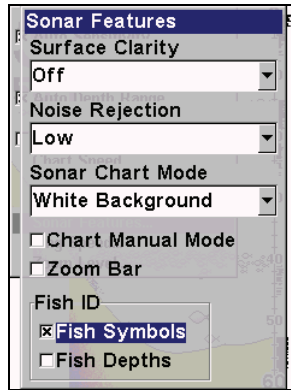

**Menu des Fonctions du Sondeur avec les Symboles Fish I.D. sélectionnés. Lorsque la petite case à gauche est cochée, cela signifie que la fonction est activée.**

### **Pour activer le Fish I.D.:**

1. Depuis l’Affichage du Sondeur, appuyez sur **MENU** | ↓ jusqu’à **SONAR FEATURES (FONCTIONS SONDEUR)** | **ENT**.
2. Appuyez sur ↓ jusqu’à **FISH ID SYMBOLS (SYMBOLS D’IDENTIFICATION DU POISSON)** | **ENT** | **EXIT** | **EXIT**.

Pour désactiver le Fish I.D., répétez ces instructions.

### **FishTrack™**

La fonction de FishTrack™ indique la profondeur du poisson lorsqu’un symbole apparaît à l’écran. Ceci vous permet de mesurer avec précision la profondeur des cibles. Cette fonction n’est disponible que lorsque la fonction de Fish I.D. est activée. La fonction de FishTrack est désactivée par défaut.

### **Pour activer le FishTrack:**

**(Remarque:** Ces instructions activeront simultanément le FishTrack *et* le Fish I.D.)



1. Depuis l’Affichage du Sondeur, appuyez sur **MENU** | ↓ to **SONAR FEATURES (FONCTIONS SONDEUR) | ENT**.

2. Appuyez sur ↓ jusqu’à **FISH ID DEPTHS (PROFONDEUR) | ENT | EXIT | EXIT**.

Pour désactiver le FishTrack, répétez ces instructions. Désactiver le FishTrack de cette manière ne désactivera pas les symboles Fish I.D.

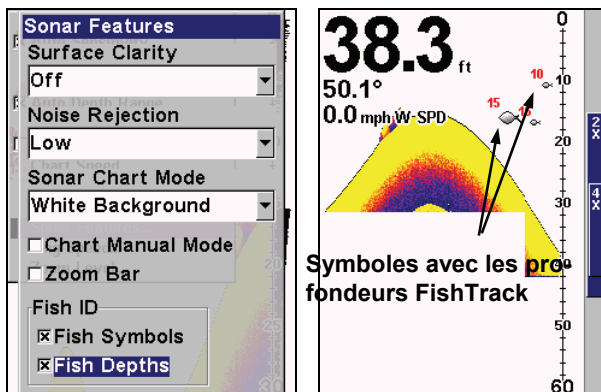

A gauche, menu des Fonctions du Sondeur avec la Profondeur Fish I.D. sélectionnée. Lorsque la petite case à gauche est cochée, cela signifie que la fonction est activée. A droite, Affichage du Sondeur montrant les symboles Fish I.D. avec les profondeurs FishTrack.

## HyperScroll™

Reportez-vous au paragraphe concernant la Vitesse de Ping, qui contrôle la fonction d'HyperScroll.

## Rejet du Bruit

Reportez-vous à l'entrée sur le Traitement Avancé des Signaux dans cette section.

## Données de Superposition

Pour modifier les données numériques visibles à l'écran du sondeur:

1. Appuyez sur **MENU** | ↓ jusqu'à **OVERLAY DATA (DONNEES DE SUPERPOSITION)** | **ENT**.

2. Appuyez sur ↓ ou sur ↑ pour sélectionner le *Type de Donnée* | **ENT**.

Lorsqu'un type de donnée est sélectionné, une marque apparaît à sa gauche. (Si vous le souhaitez, vous pouvez à présent utiliser les flèches ↓ ou ↑ pour sélectionner d'autres types de données à afficher.)

3. Pour revenir à l'écran principal, appuyez sur **EXIT** | **EXIT**.

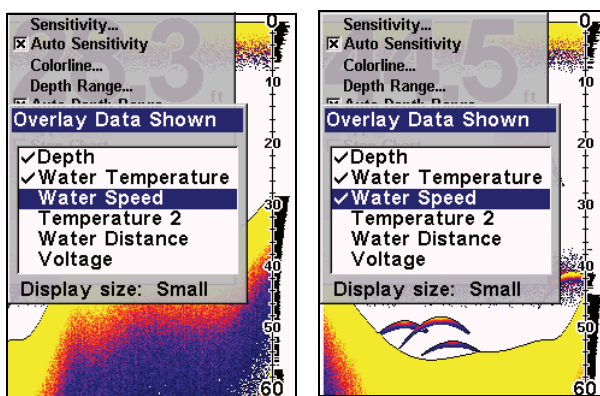

Dans cet exemple, nous sommes descendus dans la liste pour sélectionner la "Vitesse en Surface". Liste des Données montrant que la "Vitesse en Surface" est affichée à l'écran du sondeur.

**Pour désactiver les données affichées:**

1. Appuyez sur **MENU** | ↓ jusqu'à **OVERLAY DATA (DONNEES DE SUPERPOSITION)** | **ENT**.

2. Appuyez sur ↓ ou sur ↑ pour sélectionner le *Type de Donnée*, puis appuyez sur **ENT** jusqu'à ce que la marque présente à gauche du type de

donnée disparaisse. (Si vous le souhaitez, vous pouvez à présent utiliser les flèches ↓ ou ↑ pour sélectionner d'autres types de données à désactiver.)

3. Pour revenir à l'écran principal, appuyez sur **EXIT | EXIT**.

#### **Pour changer la taille des données affichées:**

1. Appuyez sur **MENU | ↓** jusqu'à **OVERLAY DATA (DONNEES DE SUPERPOSITION) | ENT**.

2. Appuyez sur ↑ ou sur ↓ pour sélectionner le *Type de Donnée*, puis appuyez sur **ENT**. La **DATA SIZE (TAILLE DES DONNEES)** (affichée au bas de la fenêtre des Données de Superposition) vous propose les différentes tailles disponibles. Appuyez sur **ENT** jusqu'à ce que la *Taille des Données* que vous souhaitez soit affichée, puis appuyez sur **EXIT**.

Le type de donnée sélectionné sera affiché dans sa nouvelle taille. (Pour changer la taille d'un autre type de donnée, appuyez sur **ENT** et répétez ces mêmes étapes, en commençant par l'étape deux ci-dessus.)

3. Pour revenir à l'écran principal, appuyez sur **EXIT**.

#### **Conseil:**

Si vous le souhaitez, vous pouvez modifier la taille des données affichées lorsque vous sélectionnez un type de données:

1. Appuyez sur **MENU | ↓** jusqu'à **OVERLAY DATA (DONNEES DE SUPERPOSITION) | ENT**.

2. Appuyez sur ↑ ou sur ↓ pour sélectionner le *Type de Donnée*, puis appuyez plusieurs fois sur **ENT** jusqu'à ce que la taille désirée soit affichée.

Les données seront affichées dans leur nouvelle taille. Pour revenir à l'écran principal, appuyez sur **EXIT | EXIT**.

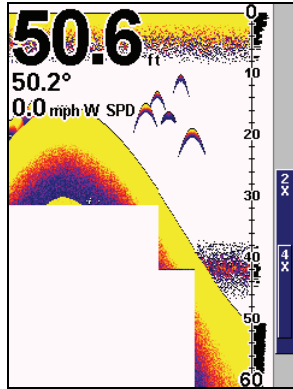

**Graphique du Sondeur avec les Données de Superposition activées. Cet exemple montre la Profondeur, la Température de l'Eau et la Vitesse en Surface du bateau.**

## Vitesse de Ping & HyperScroll™

La Vitesse de Ping contrôle le niveau auquel l'émetteur et le transducteur émettent les ondes sonores — pings — dans l'eau. La vitesse de ping est réglée par défaut à 50 pourcent sur cet appareil. A des vitesses normales de déplacement, ce réglage fournit automatiquement suffisamment de retours d'échos pour réactualiser et faire défiler le graphique à une vitesse maximale.

Cependant, lorsque vous vous déplacerez à grandes vitesses, ou si vous souhaitez simplement avoir la mise à jour la plus rapide possible à l'écran, vous pourrez utiliser la fonction d'HyperScroll™. Lorsque vous passez la Vitesse de Ping à un réglage supérieur à 50 pourcent, l'appareil entre automatiquement en mode HyperScroll.

Ces niveaux plus rapides d'émission des ondes sonores vous permettent de conserver une image hautement détaillée à l'écran, et les vitesses de défilement et de mise à jour à l'écran peuvent suivre le rythme du déplacement rapide du bateau.

Lorsque vous utiliserez la fonction HyperScroll, vous aurez également besoin de réduire manuellement la sensibilité pour obtenir des résultats optimum. Selon la profondeur de l'eau et d'autres conditions, l'HyperScroll peut engendrer le retour d'un second signal de fond vers le transducteur pendant le prochain cycle de ping, ou de sondage. Ceci peut résulter en une grande quantité de parasites apparaissant à l'écran. Si cela se produit, réduisez simplement la sensibilité à un niveau où les bruits seront éliminés. Lorsque vous désactiverez l'HyperScroll, vous pourrez de nouveau régler la sensibilité à son niveau initial.

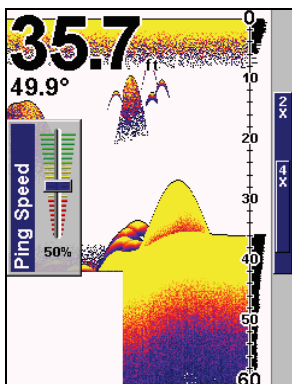

**Barre de Contrôle de la Vitesse de Ping, à son réglage par défaut.**

### **Pour changer la vitesse de ping:**

1. Depuis l'Affichage du Sondeur, appuyez sur **MENU** | ↓ jusqu'à **PING SPEED (VITESSE DE PING)** | **ENT**.
2. La Barre de Contrôle de la Vitesse de Ping apparaît. Appuyez sur ↑ pour augmenter la vitesse ou sur ↓ pour la diminuer. Lorsque vous avez terminé, appuyez sur **EXIT**.

### **Pour régler la Sensibilité:**

1. Depuis l'Affichage du Sondeur, appuyez sur **MENU** | **ENT**.

2. La Barre de Contrôle de la Sensibilité apparaît. Appuyez sur ↓ pour diminuer la sensibilité ou sur ↑ pour l'augmenter. Lorsque vous avez terminé, appuyez sur **EXIT**. (Une tonalité est émise lorsque vous atteignez les limites supérieure ou inférieure de sensibilité.)

### **Pour désactiver l'HyperScroll:**

1. Depuis l'Affichage du Sondeur, appuyez sur **MENU** | ↓ jusqu'à **PING SPEED (VITESSE DE PING)** | **ENT**.

2. La Barre de Contrôle de la Vitesse de Ping apparaît. Appuyez sur ↓ pour diminuer la vitesse à 50 pourcent. Lorsque vous avez terminé, appuyez sur **EXIT**.

Lorsque vous augmentez la vitesse de ping et passez en mode HyperScroll, la largeur de la barre graphique FasTrack à la droite de l'écran double de taille. Cela vous permet de mieux visualiser les retours sonars quasi instantanés, comme vous le pourriez sur un sonar de type flash. Pour plus d'informations sur le FasTrack, reportez-vous au paragraphe le concernant dans cette section.

### **Fenêtres d'Aide**

L'aide est disponible pour quasiment tous les menus sur cet appareil. En surlignant l'intitulé d'un menu et en attendant quelques secondes, une fenêtre automatique apparaît, décrivant la fonction du menu que vous souhaitez sélectionner. Ce dispositif est activé par défaut.

**Pour activer ou désactiver les bulles d'aide:** Appuyez sur **MENU** | **MENU** | ↓ jusqu'à **POPUP HELP (INFO-BULLES)**. Lorsque l'option est surlignée, appuyez sur **ENT** pour cocher la case qui lui correspond (activation) ou désactivez-la. Une fois que l'option est réglée, appuyez sur **EXIT** pour retourner à l'écran principal.

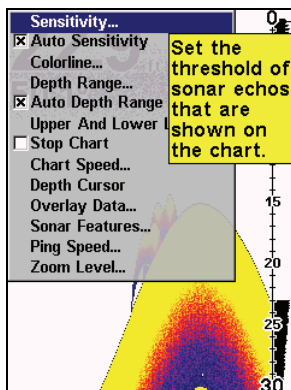
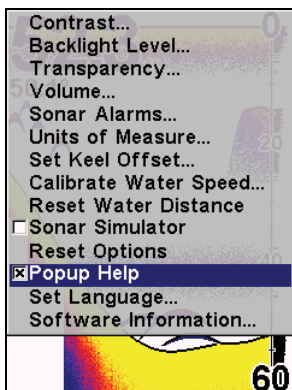

Menu Principal, à gauche, avec la commande des Info-Bulles sélectionnée. A droite, cet exemple montre le message d'Aide pour la commande de la Sensibilité, se trouvant dans le menu du Sondeur.

## Ré-initialisation des Options

Cette commande est utilisée pour redonner à toutes les fonctions, options et paramètres leur valeur par défaut. Elle est utile lorsque vous avez modifié plusieurs paramètres et que vous souhaitez que l'appareil retrouve un fonctionnement automatique de base.

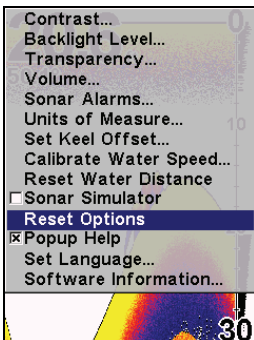

Menu Principal avec de Réinitialisation des Options sélectionnée.

1. Appuyez sur **MENU | MENU | ↓** jusqu'à **RESET OPTIONS (REINITIALISATION DES OPTIONS) | ENT**.
2. Appuyez sur **↑** ou **↓** pour **YES (OUI) | ENT**.
3. Vous sortez de tous les menus et toutes les options reviennent à leur réglage par défaut.

## Remettre la Distance Parcourue à Zéro

L'option d'affichage des Données Numériques sur l'écran du sondeur inclue une fenêtre montrant la distance parcourue, appelée Water Distance ("W Distance"). Cette information est calculée par un capteur optionnel de vitesse. La fenêtre de la distance parcourue peut être réinitialisée en utilisant la commande de remise à zéro de la Distance en Surface.

Appuyez sur **MENU | MENU | ↓ ↓** jusqu'à **RESET WATER DISTANCE (REINITIALISATION DE LA DISTANCE EN SURFACE) | ENT**. Les menus sont refermés et la distance parcourue est remise à 0.00.

## Contraste à l'Écran et Intensité du Rétro-éclairage

Reportez-vous aux deux entrées différentes concernant le Contraste et l'Intensité du Rétro-éclairage.

## Sensibilité & Sensibilité Automatique

La sensibilité contrôle la capacité de l'appareil à capter les échos. La Sensibilité peut être ajustée, car les conditions de l'eau varient grandement. Un faible niveau de sensibilité (de zéro à 50 pourcent) exclue la plupart des informations du fond, des signaux de poissons, et des autres cibles.

De hauts niveaux de sensibilité vous permettent de visualiser ces détails, mais ils peuvent également parasiter l'écran avec de nombreux signaux indésirables. Généralement, le meilleur niveau de sensibilité permet de visualiser un bon signal de fond avec Colorline et un peu de bruit de surface.



## Sensibilité Automatique

Le mode de sensibilité par défaut est automatique. L'appareil base le niveau de sensibilité sur la nature et la profondeur de l'eau. Lorsque l'appareil est en mode automatique, la sensibilité est automatiquement ajustée de manière à garder un bon signal de fond, plus un peu plus de puissance. Cela lui donne la capacité de montrer le poisson et d'autres détails. Cependant, il existe des situations dans lesquelles il devient nécessaire d'augmenter ou de diminuer la sensibilité. Cela arrive généralement lorsque vous souhaitez visualiser plus de détails, auquel cas une augmentation de la sensibilité est indiquée. Ou bien, l'action des vagues, ou les sillages des bateaux peuvent créer suffisamment de petites bulles d'air pour encombrer la plupart de la colonne d'eau. Dans ce cas, une diminution de la sensibilité est indiquée pour réduire une partie des parasites.

La barre de contrôle utilisée pour ajuster la sensibilité est la même lorsque l'appareil est en mode automatique ou en mode manuel. En mode automatique, vous pouvez régler la sensibilité jusqu'à 100 pourcent, mais l'appareil limitera votre réglage *minimum*. L'appareil continuera de procéder à de petits réglages, en tenant compte du réglage que vous aurez sélectionné.

En mode manuel, vous avez un contrôle *total* sur le niveau de sensibilité, avec la possibilité de le régler entre zéro et 100 pourcent sans aucune contrainte. Une fois que vous avez sélectionné un niveau, l'appareil continuera d'utiliser ce réglage exact de la sensibilité jusqu'à ce que vous le changiez ou que vous repassiez en mode automatique.

### **Pour régler la sensibilité en mode automatique:**

1. Appuyez sur **MENU | ENT**.
2. La Barre de Contrôle de la Sensibilité apparaît. Appuyez sur ↓ pour diminuer la sensibilité ou sur ↑ pour l'augmenter. Lorsque vous avez terminé, appuyez sur **EXIT**. (Une tonalité est émise lorsque vous atteignez les limites supérieure ou inférieure de sensibilité.)

## Pour régler la sensibilité en mode manuel:

1. Tout d'abord, désactivez la Sensibilité Automatique: depuis l'Affichage du Sondeur, appuyez **MENU** | ↓ jusqu'à **AUTO SENSITIVITY (SENSIBILITE AUTOMATIQUE)** | **ENT**.

2. Appuyez sur ↑ pour sélectionner **SENSITIVITY (SENSIBILITE)** | **ENT** et la Barre de Contrôle de la Sensibilité apparaît. Appuyez sur ↓ ou sur ↑ pour choisir un réglage différent. Lorsque vous avez terminé, appuyez sur **EXIT**.

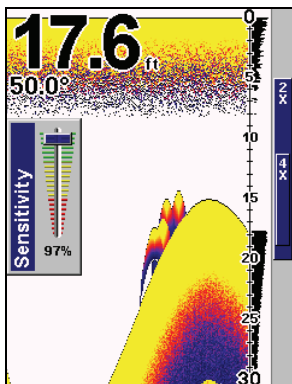

Barre de Contrôle de la Sensibilité.

## Pour réactiver la Sensibilité Automatique:

Depuis l'Affichage du Sondeur, appuyez sur **MENU** | ↓ jusqu'à **AUTO SENSITIVITY (SENSIBILITE AUTOMATIQUE)** | **ENT** | **EXIT**.

## REMARQUE:

Pour revenir aux réglages par défaut reçus à l'usine pour la Sensibilité Automatique, consultez le paragraphe concernant la Réinitialisation des Options. Si la sensibilité est en mode manuel, la commande de Réinitialisation des Options la repassera en mode automatique avec les réglages par défaut originaux.

## **Conseil:**

Pour des ajustements plus rapides de la sensibilité, essayez de laisser la Barre de Contrôle de la Sensibilité à l'écran pendant que l'image défile. Vous pourrez visualiser les changements à l'écran quand vous appuierez sur les flèches du bas ou du haut. Ceci est pratique lorsqu'il y a de nombreux parasites dans l'eau et que vous faites correspondre la sensibilité aux changements rapides des conditions de l'eau.

## **Régler la Compensation de Quille**

Cet appareil mesure la profondeur de l'eau depuis la face du transducteur. Puisque le transducteur est installé sous la ligne de flottaison, la distance affichée par la profondeur numérique, l'échelle de profondeur, le curseur de profondeur ou les symboles de poissons n'est pas la profondeur exacte. Si le transducteur se trouve à 1 pied de la surface, et que l'écran affiche une profondeur de 30 pieds, alors la profondeur réelle depuis la surface est de 31 pieds. Sur les voiliers ou autres grands bateaux à tirants d'eau profonds, la distance entre le transducteur et la quille ou moteur encore plus bas peut être de plusieurs pieds. Dans ces cas, une lecture incorrecte de la profondeur peut entraîner le bateau à s'échouer ou à heurter des structures sous-marines. La fonction de Compensation de la Quille permet au navigateur de ne pas avoir à calculer mentalement la profondeur de l'eau sous la quille.

La Compensation de Quille vous permet d'étalonner les indicateurs de profondeur numérique: échelle de profondeur du graphique, curseur de profondeur et profondeur des symboles de poissons affichés à l'écran. Pour étalonner les indicateurs de profondeur, mesurez tout d'abord la distance entre la face du transducteur et la partie la plus basse du bateau. Dans cet exemple, nous utiliserons 3,5 pieds. Nous entrons ce chiffre comme une valeur *négative*, ce qui fera fonctionner les indicateurs de profondeur comme si le transducteur se trouvait plus profondément dans l'eau qu'il ne l'est réellement.

1. Appuyez sur **MENU | MENU** | ↓ jusqu'à **SET KEEL OFFSET (REGLE L'OFFSET DE QUILLE) | ENT**.

2. La fenêtre de la Compensation de la Quille apparaît. Appuyez sur ↓ de façon à ce que le signe soit négatif (−) au lieu d'être positif (+).

3. Appuyez sur ↓ jusqu'à ce que le nombre affiché soit − 3,5 , puis appuyez sur **EXIT**. Les indicateurs de profondeur affichent à présent la profondeur de l'eau sous la quille avec précision.

### **REMARQUE:**

S'il n'est pas vraiment important de connaître la profondeur exacte de l'eau sous la quille, vous pouvez étalonner les indicateurs de profondeur de façon à ce qu'ils affichent la profondeur de l'eau depuis la surface jusqu'au fond. Pour se faire, mesurez tout d'abord la distance entre la face du transducteur et la surface (la ligne de flottaison du bateau). Dans cet exemple, nous utiliserons 1,5 pieds. Ce chiffre sera entré comme une valeur *positive*, ce qui fera fonctionner les indicateurs comme si le transducteur se trouvait plus haut qu'il ne l'est réellement.

1. Appuyez sur **MENU | MENU** | ↓ jusqu'à **SET KEEL OFFSET (REGLE L'OFFSET DE QUILLE) | ENT**.

2. La fenêtre de Compensation de la Quille apparaît avec un signe (+).

3. Appuyez sur ↑ jusqu'à ce que le chiffre affiché soit + 1,5 , puis appuyez sur **EXIT**. Les indicateurs de profondeur affichent à présent la profondeur de l'eau depuis la surface avec précision.

## **Choisir la Langue**

Les menus de cet appareil sont disponibles en 10 langues: Anglais, Français, Allemand, Espagnol, Italien, Danois, Suédois, Russe, Hollandais et Finlandais. Pour sélectionner une langue différente:

1. Appuyez sur **MENU | MENU** | ↓ jusqu'à **SET LANGUAGE... (CHOISIR LANGUE...) | ENT**.

2. Utilisez les flèches ↓ ou ↑ pour sélectionner une langue différente et appuyez sur **ENT**. Tous les menus apparaissent à présent dans la langue que vous avez sélectionnée.

## Informations Système

De temps en temps, Eagle remet à jour le système d'exploitation de certains de ses produits. Ces mises à jour peuvent généralement être téléchargées gratuitement sur notre site internet, [www.eaglefishfinders.com](http://www.eaglefishfinders.com). Elles permettent à l'appareil de mieux fonctionner ou d'introduire de nouveaux dispositifs ou de nouvelles fonctions. Vous pouvez connaître la version du logiciel que vous possédez sur votre appareil en utilisant la commande Software Info.

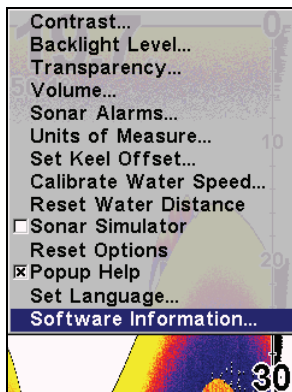

**Menu Principal avec la commande Info Logiel sélectionnée.**

1. Appuyez sur **MENU | MENU | ↓** jusqu'à **SOFTWARE INFO (INFO LOGICIEL) | ENT**.
2. Lisez les informations affichées à l'écran.
3. Pour revenir à l'écran principal, appuyez sur **EXIT|EXIT**.

## Mode Couleur du Sondeur

La combinaison des couleurs par défaut pour le graphique du sondeur est un fond blanc, mais nous offrons d'autres variations pour convenir à vos préférences. Vous pouvez sélectionner un affichage en niveaux de gris, en niveaux de gris inversés, en fond bleu ou en repérage couleur du fond.

### Pour changer le mode de combinaison de couleurs du graphique:

1. Depuis l'Affichage du Sondeur, appuyez sur **MENU** | ↓ jusqu'à **SONAR FEATURES (FONCTIONS SONDEUR)** | **ENT**.
2. Appuyez sur ↓ jusqu'à **SONAR COLOR MODE (MODE SONDEUR GRAPHIQUE)** | **ENT**.
3. Appuyez sur ↓ ou sur ↑ jusqu'au *Nom du Mode* | **ENT**.
4. Appuyez sur **EXIT** | **EXIT** pour revenir à l'écran principal.

## Options d'Affichage du Graphique du Sondeur

Le FishEasy 350C offre trois options d'affichage différentes du graphique. Pour les visualiser, appuyez sur **EXIT** pour effacer tous les menus, puis appuyez plusieurs fois sur **ENT** jusqu'à ce que le mode d'affichage que vous souhaitez apparaisse.

### Sondeur Plein Ecran

Ceci est le mode par défaut utilisé lorsque l'appareil est allumé pour la première fois ou lorsqu'il est réinitialisé à ses réglages par défaut.

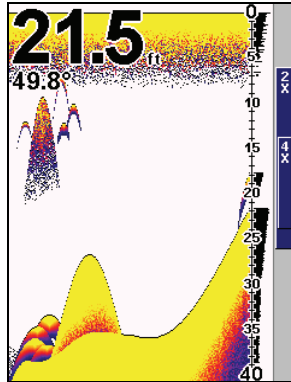

**Sondeur Plein Ecran. Les données de superposition (profondeur et température) sont réglées à deux tailles de caractères différentes.**

Le signal de fond défile à l'écran de droite à gauche. Les échelles de profondeur à droite de l'écran aident à déterminer la profondeur des cibles. La ligne en haut de l'écran représente la surface. La profondeur du fond et la température de surface (si équipé d'un capteur de température ou d'un transducteur avec capteur de température intégré) s'affichent dans le coin supérieur gauche de l'écran.

L'affichage FasTrack™ se trouve juste à droite de l'échelle de profondeur. Il convertit tous les échos en de courtes barres horizontales, reproduisant la fonction d'un sonar de type flash. La barre de zoom tout à droite de l'écran indique la zone qui est zoomée lorsque le zoom est utilisé. (Reportez-vous à la section concernant le Zoom pour plus d'informations.)

**Ecran Sondeur Partagé**

Un écran partagé affiche la colonne d'eau depuis la surface jusqu'au fond à droite de l'écran. La partie gauche de l'écran affiche une version agrandie de la partie droite.

La portée du Zoom s'affiche dans le coin inférieur gauche de l'écran.

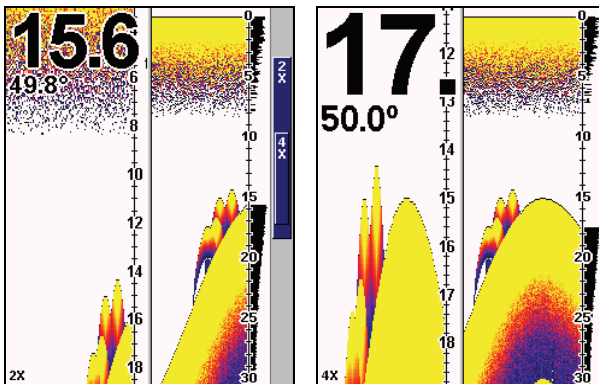

**Ecran Sondeur Partagé.** L'image de gauche montre la fenêtre gauche de l'écran zoomée 2X. L'image de droite montre la fenêtre gauche de l'écran zoomée 4X. La profondeur est affichée en caractères larges; la température est affichée en caractères de taille moyenne.

### **Ecran de Données Numériques**

Ce mode affiche six fenêtres numériques contenant: la Profondeur de l'Eau; la Vitesse en Surface (mesurée par un capteur de vitesse optionnel); la Distance en Surface (distance parcourue ou enregistrée, requiert également un capteur de vitesse); la Température de l'Eau: la Température n°2 et la Tension de l'appareil.

### **REMARQUE:**

La Seconde Température requiert un capteur optionnel de température supplémentaire.



|            |         |
|------------|---------|
| Depth      |         |
| 46.8 ft    |         |
| W Distance |         |
| 0.00 mi    |         |
| W Speed    | Voltage |
| 0.0 mph    | 14.7 V  |
| W Temp     | Temp 2  |
| 50.2 °F    | 32.0 °F |

Ecran de Données Numériques

## Simulateur

Cet appareil possède un simulateur intégré qui vous permet de le faire fonctionner comme si vous étiez sur l'eau. Toutes les fonctions du sondeur sont utilisables. Lorsque vous êtes en mode simulateur, vous pouvez voir [Simulator Mode] s'afficher à l'écran. Pour utiliser le simulateur:

1. Depuis l'Affichage du Sondeur, appuyez sur **MENU | MENU | ↓** jusqu'à **SONAR SIMULATOR (SIMULATEUR SONDEUR) | ENT**.
2. Désactivez le simulateur du sondeur en appuyant sur **MENU | MENU | ↓** jusqu'à **SONAR SIMULATOR (SIMULATEUR SONDEUR) | ENT | EXIT**.

### REMARQUE:

Si vous allumez votre sondeur avant de l'avoir branché à un transducteur, il peut entrer en mode démo. Les mots "demo mode" clignoteront en bas de l'écran et un graphique similaire à celui du simulateur défilera. A la différence du simulateur, le mode démo sert uniquement à la démonstration, et cessera automatiquement dès que vous allumerez l'appareil relié à un transducteur. Le simulateur continuera de fonctionner normalement.

## Arrêt du Défilement de l'Image

Si vous faites fonctionner plusieurs appareils sur votre bateau, vous voudrez peut être parfois éteindre le sonar. Cette commande éteint le sonar et arrête le défilement du graphique à l'écran. Le sonar redémarrera automatiquement chaque fois que vous rallumerez l'appareil.

Appuyez sur **MENU** | ↓ jusqu'à **STOP CHART (ARRET DU DEFILEMENT DE L'IMAGE)** | **ENT** | **EXIT**.

Pour rallumer le sonar et redémarrer le défilement du graphique, répétez les étapes décrites ci-dessus.

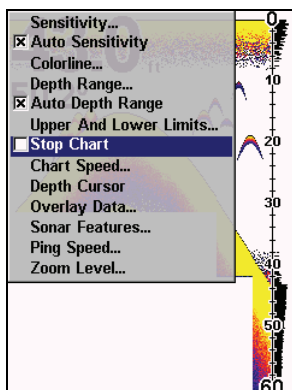

Menu du Sondeur avec la commande d'Arrêt du Défilement de l'Image sélectionnée. La case n'est pas cochée, ce qui signifie que le graphique défile à l'écran.

## Clarté de Surface

Les marques s'étendant en-dessous de la ligne du zéro sont appelées "le bruit de surface". Ces marques sont causées par l'action des vagues, des sillages, de la température et autre.

Le contrôle de la clarté de surface réduit ou élimine de l'écran les signaux responsables du bruit de surface.

Il exécute ceci en modifiant la sensibilité du récepteur, la diminuant à proximité de la surface et l'augmentant petit à petit en profondeur.

Il existe trois niveaux de clarté de surface disponibles: bas, moyen, ou haut. Elle peut également être éteinte, comme elle l'est par défaut.

### **Pour régler le niveau de Clarté en Surface:**

1. Depuis l'Affichage du Sondeur, appuyez sur **MENU** | ↓ jusqu'à **SONAR FEATURES (FONCTIONS SONDEUR)** | **ENT** | **ENT**.

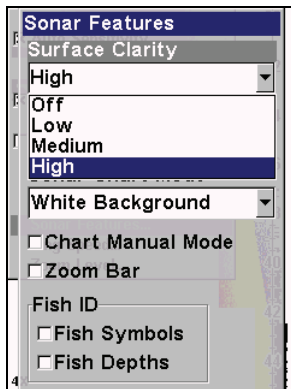

**Menu de Fonctions du Sondeur avec la Clarté de Surface sélectionnée.**

2. Appuyez sur ↓ ou sur ↑ pour sélectionner le *niveau de clarté* | **EXIT** | **EXIT** | **EXIT**.

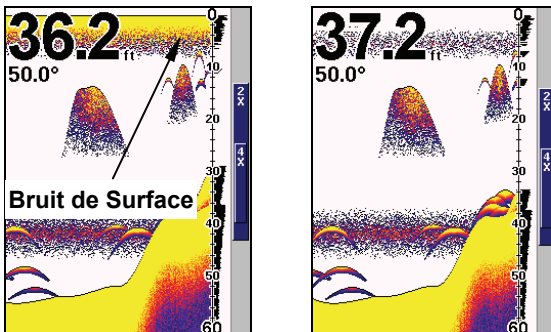

Dans l'illustration de gauche, la Clarté de Surface est désactivée. L'illustration de droite montre la Clarté de Surface fixée au niveau Haut.

## Transparence

Utilisez la commande de transparence pour régler la transparence des fenêtres des menus. Un haut niveau de transparence vous permet de continuer à surveiller le graphique du sondeur tout en réglant certaines fonctions, en sachant que le texte des menus peut s'effacer jusqu'à devenir complètement illisible. Un bas niveau de transparence rendra généralement le texte du menu plus facile à lire, mais diminuera la visibilité des retours sonar.

Pratiquer cette fonction jusqu'à ce que vous trouviez le niveau de transparence qui vous convient.

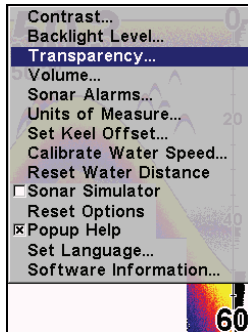

Menu Principal avec la commande de Transparence sélectionnée.

### Pour régler le niveau de Transparence du Menu:

Appuyez sur **MENU | MENU | ↓** jusqu'à **TRANSPARENCY | ENT**. La barre glissante de **TRANSPARENCY** apparaît. Appuyez sur **↑** ou sur **↓** pour faire glisser le curseur. L'extrémité inférieure de l'échelle rend les menus opaques; l'extrémité supérieure les rend transparents.

### Unités de Mesure

Ce menu permet de régler les unités de mesure de la vitesse et de la distance (miles, miles nautiques ou mètres), de la profondeur (pieds, brasses ou mètres), et de la température (degrés Fahrenheit ou Celsius). Pour changer ces unités:

Appuyez sur **MENU | MENU | ↓** jusqu'à **UNITS OF MEASURE (UNITES DE MESURE) | ENT**.

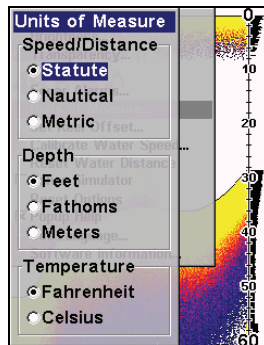
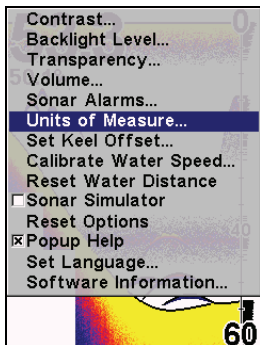

Menu Principal, à gauche, Menu des Unités de Mesure, à droite.

**Pour régler les Unités de Mesure:** Appuyez sur ↓ jusqu'aux unités voulues, puis appuyez sur **ENT**. Après que toutes les options soient réglées comme vous le souhaitez, appuyez sur **EXIT|EXIT** pour revenir à l'écran principal.

## Volume

Cette commande permet de régler le volume du haut-parleur, qui contrôle le niveau sonore des touches et des alarmes. Si vous souhaitez désactiver tous les sons, régler le volume à zéro.

**Pour ajuster le volume:**

1. Appuyez sur **MENU | MENU | ↓** jusqu'à **VOLUME | ENT**.
2. La Barre de Contrôle du Volume apparaît. Appuyez sur ↓ pour diminuer le volume; appuyez sur ↑ pour l'augmenter. Lorsqu'il est réglé au niveau désiré, appuyez sur **EXIT**.

## Zoom & Barre de Zoom

Le Zoom est utilisé pour agrandir les petits détails, les signaux de poissons et le fond avec la structure qui lui est associée.

Le zoom 2X double la taille de tous les échos à l'écran. Le zoom 4X quadruple la taille des échos. Vous pouvez également activer la barre de

zoom à la droite de l'écran; elle vous indique quels échos seront affichés à l'écran lorsque les commandes de Zoom seront utilisées.

Par exemple, l'utilisation du zoom 2X affichera les échos présents entre les extrémités supérieure et inférieure de la barre de zoom 2X. Le zoom 4X n'affichera que les échos présents entre les extrémités supérieure et inférieure de la barre de zoom 4X.

### Pour activer le zoom:

1. Appuyez sur **MENU** | ↓ jusqu'à **ZOOM LEVEL** | **ENT**.
2. Le menu du Zoom apparaît. Appuyez sur ↓ ou sur ↑ pour sélectionner le niveau désiré, puis appuyez sur **ENT** | **EXIT** pour fixer le zoom et sortir du menu.
3. Pour sélectionner un zoom différent ou pour le désactiver complètement, répétez les étapes 1 et 2.

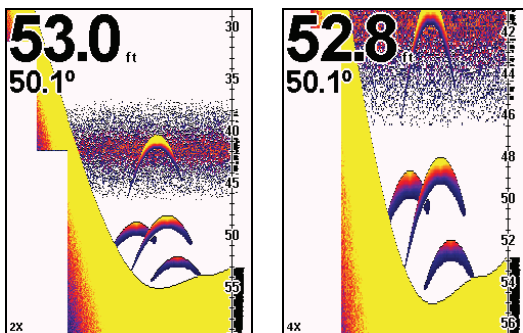

A gauche, Affichage du Sondeur, en vue zoomée 2X. A droite, même vue zoomée 4X.

### **Conseil:**

Depuis le Menu du Sondeur, vous pouvez directement passer à la commande du Zoom en une seule touche. Au lieu d'appuyer sur la flèche du bas (↓) pour atteindre la commande, appuyez sur la flèche du haut (↑). Cela vous fera passer de "Sensibilité" à "Zoom Level", car le menu fonctionne de manière "cyclique". Cette astuce marche également pour le menu principal!

### **Pour activer la barre de Zoom:**

1. Appuyez sur **MENU** | ↓ jusqu'à **SONAR FEATURES (FONCTIONS SONDEUR)** | **ENT**.
2. Le menu des Fonctions du Sondeur apparaît. Appuyez sur ↓ jusqu'à **ZOOM BAR (BARRE DE ZOOM)** | **ENT** | **EXIT** | **EXIT**.
3. Pour désactiver la Barre de Zoom, répétez les étapes 1 et 2.

### **Conseil:**

Si cela ne vous dérange pas de céder un peu de place sur votre écran, vous pouvez zoomer l'affichage plus rapidement en laissant le menu du Zoom allumé. Cela permet facilement de passer d'un réglage de zoom à un autre de manière très rapide.

## **Zoom Panoramique**

Votre appareil peut se concentrer rapidement sur n'importe quelle portion de la colonne d'eau par simple pression de l'une des touches fléchées. Le Zoom panoramique vous permet de naviguer rapidement de haut en bas et de vous déplacer le long de la colonne d'eau, obtenant ainsi une image agrandie à différentes profondeurs. En « pointant » votre zoom sur différentes portions de l'image pendant que celle-ci défile, vous pouvez ainsi obtenir un gros-plan de bonne qualité de la structure sous-marine.

Pour utiliser le zoom panoramique, régler manuellement la portée (voir page 55) et choisissez un agrandissement de 2X ou de 4X. Appuyez ensuite simplement sur ↑ ou sur ↓ pour faire un panoramique de la colonne d'eau vers le haut ou vers le bas.



# Index

- A**  
Accessoires, i, 7, 23, 25, 27, 28, 29,  
30  
Affichages, i, 43  
Aide, ii, 76, 77  
Alarmes, i, ii, 4, 40, 56, 57, 58, 59  
Alimentation, 3, 7, 25, 26, 27, 28,  
30, 32, 33, 34, 38, 47
- C**  
Caractéristiques du Produit, i, 3  
Contraste, ii, 39, 64, 65, 78  
Curseur, ii, 43, 48, 65, 66
- I**  
Information Système, ii, 83  
Installation, i, 7, 8, 10, 11, 12, 17,  
23, 24, 25, 26, 27, 28, 32, 35  
Introduction  
Caractéristiques, i, 3
- L**  
Langues, ii, 41, 82, 83  
Luminosité, 39, 59, 60
- M**  
Menu Principal, i, 37, 38, 39, 40, 77,  
83, 91, 92
- P**  
Piles, 7, 25, 26, 27, 32, 33, 34, 38
- R**  
Réinitialisation des Options, 77, 78,  
80  
Rétro-éclairage/Eclairage, ii, 3, 59,  
60, 78
- S**  
Simulateur, ii, 41, 87
- U**  
Unités de Mesure, ii, 40, 91, 92
- Z**  
Zoomer, ii, 4, 43, 47, 85, 92, 93, 94







## NAVICO

### LIMITED ONE-YEAR WARRANTY

"We," "our," or "us" refers to EAGLE ELECTRONICS, a division of NAVICO, the manufacturer of this product. "You" or "your" refers to the first person who purchases this product as a consumer item for personal, family, or household use.

We warrant this product against defects or malfunctions in materials and workmanship, and against failure to conform to this product's written specifications, all for one (1) year from the date of original purchase by you. WE MAKE NO OTHER EXPRESS WARRANTY OR REPRESENTATION OF ANY KIND WHATSOEVER CONCERNING THIS PRODUCT. Your remedies under this warranty will be available so long as you can show in a reasonable manner that any defect or malfunction in materials or workmanship, or any non-conformity with the product's written specifications, occurred within one year from the date of your original purchase, which must be substantiated by a dated sales receipt or sales slip. Any such defect, malfunction, or non-conformity which occurs within one year from your original purchase date will either be repaired without charge or be replaced with a new product identical or reasonably equivalent to this product, at our option, within a reasonable time after our receipt of the product. If such defect, malfunction, or non-conformity remains after a reasonable number of attempts to repair by us, you may elect to obtain without charge a replacement of the product or a refund for the product. THIS REPAIR, OR REPLACEMENT OR REFUND (AS JUST DESCRIBED) IS THE EXCLUSIVE REMEDY AVAILABLE TO YOU AGAINST US FOR ANY DEFECT, MALFUNCTION, OR NON-CONFORMITY CONCERNING THE PRODUCT OR FOR ANY LOSS OR DAMAGE RESULTING FROM ANY OTHER CAUSE WHATSOEVER. WE WILL NOT UNDER ANY CIRCUMSTANCES BE LIABLE TO ANYONE FOR ANY SPECIAL, CONSEQUENTIAL, INCIDENTAL, OR OTHER INDIRECT DAMAGE OF ANY KIND.

Some states do not allow the exclusion or limitation of incidental or consequential damages, so the above limitations or exclusions may not apply to you.

This warranty does NOT apply in the following circumstances: (1) when the product has been serviced or repaired by anyone other than us; (2) when the product has been connected, installed, combined, altered, adjusted, or handled in a manner other than according to the instructions furnished with the product; (3) when any serial number has been effaced, altered, or removed; or (4) when any defect, problem, loss, or damage has resulted from any accident, misuse, negligence, or carelessness, or from any failure to provide reasonable and necessary maintenance in accordance with the instructions of the owner's manual for the product.

We reserve the right to make changes or improvements in our products from time to time without incurring the obligation to install such improvements or changes on equipment or items previously manufactured.

This warranty gives you specific legal rights and you may also have other rights which may vary from state to state.

REMINDER: You must retain the sales slip or sales receipt proving the date of your original purchase in case warranty service is ever required.

**EAGLE ELECTRONICS**  
**PO BOX 669, CATOOSA, OK 74015**  
**(800) 324-1354**

# How to Obtain Service...

## ...in the USA:

We back your investment in quality products with quick, expert service and genuine Eagle replacement parts. If you're in the United States and you have technical, return or repair questions, please contact the Factory Customer Service Department. Before any product can be returned, you must call customer service to determine if a return is necessary. Many times, customer service can resolve your problem over the phone without sending your product to the factory. To call us, use the following toll-free number:

**800-324-1354**

8 a.m. to 5 p.m. Central Standard Time, M-F

*Eagle Electronics may find it necessary to change or end our shipping policies, regulations, and special offers at any time. We reserve the right to do so without notice.*

## ...in Canada:

If you're in Canada and you have technical, return or repair questions, please contact the Factory Customer Service Department. Before any product can be returned, you must call customer service to determine if a return is necessary. Many times, customer service can resolve your problem over the phone without sending your product to the factory. To call us, use the following toll-free number:

**800-661-3983**

**905-629-1614 (not toll-free)**

8 a.m. to 5 p.m. Eastern Standard Time, M-F

## ...outside Canada and the USA:

If you have technical, return or repair questions, contact the dealer in the country where you purchased your unit. To locate a dealer near you, visit our web site, [www.eaglesonar.com](http://www.eaglesonar.com) and look for the Dealer Locator.

# Accessory Ordering Information for all countries

To order Eagle accessories such as power cables or transducers, please contact:

1) Your local marine dealer or consumer electronics store. Most quality dealers that handle marine electronic equipment or other consumer electronics should be able to assist you with these items.

To locate an Eagle dealer near you, visit our web site, [www.eaglesonar.com](http://www.eaglesonar.com) and look for the Dealer Locator. Or, you can consult your telephone directory for listings.

2) U.S. customers: LEI Extras Inc., PO Box 129, Catoosa, OK 74015-0129  
Call 1-800-324-0045 or visit our web site [www.lei-extras.com](http://www.lei-extras.com).

3) Canadian customers can write:

Lowrance/Eagle Canada, 919 Matheson Blvd. E. Mississauga, Ontario L4W2R7  
or fax 905-629-3118.

## Shipping Information

If it becomes necessary to send a product for repair or replacement, you must first receive a return authorization number from Customer Service. Products shipped without a return authorization will not be accepted. When shipping, we recommend you do the following:

1. Please do not ship the knobs or mounting bracket with your unit.
2. If you are sending a check for repair, please place your check in an envelope and tape it to the unit.
3. For proper testing, include a brief note with the product describing the problem. Be sure to include your name, return shipping address and a daytime telephone number. An e-mail address is optional but useful.
4. Pack the unit in a suitable size box with packing material to prevent any damage during shipping.
5. Write the Return Authorization (RA) number on the outside of the box underneath your return address.
6. For your security, you may want to insure the package through your shipping courier. Eagle does not assume responsibility for goods lost or damaged in transit.

Visit our web site:



[www.eaglesonar.com](http://www.eaglesonar.com)

Eagle Pub. 988-0143-97A

Printed in USA

Copyright © 2008  
All Rights Reserved  
LEI-Eagle