

Earlex®
VAP75

STEAM WALLPAPER STRIPPER
OPERATING INSTRUCTIONS



US

PLEASE READ THESE INSTRUCTIONS CAREFULLY BEFORE USE

Thank you for purchasing an Earlex Steam Wallpaper Stripper. This is a highly versatile machine for use all around the home. In order to obtain the best results please read the instructions before commencing any work.

Please also make a special note of the safety rules and

RETAIN FOR FUTURE REFERENCE

Earlex Inc. will accept no responsibility for the use of this product if used for any other purposes than those detailed herein.

FR

MODE D'EMPLOI

VEUILLEZ LIRE ATTENTIVEMENT CE MODE D'EMPLOI AVANT UTILISATION

Nous vous remercions d'avoir acheté la décolleuse de papier peint à vapeur Earlex. Cet appareil très polyvalent peut être utilisé dans toute la maison. Afin d'obtenir les meilleurs résultats, veuillez lire le mode d'emploi avant de commencer tout travail. Veuillez également porter une attention particulière aux règles de sécurité et

CONSERVER POUR RÉFÉRENCE ULTÉRIURE

Earlex Inc. ne saurait être responsable pour une utilisation de cet appareil dans des buts autres que ceux qui sont décrits ci-après.

ES

DISPOSITIVO A VAPOR PARA DESEMPAPELAR

INSTRUCCIONES DE FUNCIONAMIENTO

LEA ATENTAMENTE ESTAS INSTRUCCIONES ANTES DE USAR EL DISPOSITIVO

Gracias por adquirir el Dispositivo a Vapor para Desempapelar de Earlex. Se trata de una máquina altamente versátil para el uso en toda la casa. Con tal de obtener los mejores resultados, lea las instrucciones antes de empezar a trabajar. Tenga también en especial consideración las normas de seguridad y

CONSERVE ESTAS INSTRUCCIONES PARA FUTURA REFERENCIA

Earlex Inc. no aceptará ninguna responsabilidad por el uso de este producto si se utiliza para un fin diferente a los indicados en este documento.

SAFETY RULES

- 1 Stay clear of steam, hose, hose fittings and steam plate surface. **DO NOT** place hand in front of steam plate.
- 1 Water drops are hot and may burn skin. Use extreme caution when using steam plate overhead, and routinely empty water from steam plate. Wear eye protection.
- 1 Allow parts to cool before changing accessories and/or opening fill cap.
- 1 Never point steam plate at anyone.
- 1 **DO NOT** over fill water container.
- 1 **DO NOT** strain or kink hose. Replace hose if it is cracked, worn, or damaged. Never repair a damaged hose.
- 1 **DO NOT** allow water to boil dry. Boiling dry may cause overheating and fire.
- 1 **DO NOT** allow water or steam to enter light or sockets.
- 1 Power cord must be connected to grounded (3 prong) outlet.
- 1 Replace a worn or damaged power cord. Never repair a power cord.
- 1 **DO NOT** pull water container by power cord.
- 1 **DO NOT** allow water or steam to enter light switches or sockets.
- 1 **DO NOT** stand or sit on water container.
- 1 **DO NOT** modify parts or components. Never repair damaged or worn parts. Always replace with new, identical parts.
- 1 Water container must rest on a sturdy, level surface and in upright position.
- 1 Keep power steamer away from children.
- 1 **DO NOT** leave power steamer unattended.
- 1 **Never** change tools when the unit is operating.
- 1 Use only standard tap water. Never add detergents or chemicals.

GROUNDING INSTRUCTIONS

This product should be grounded. In the event of an electrical short circuit, grounding reduces the risk of electric shock by providing an escape wire for the electric current. This product is equipped with a cord having grounding wire with an appropriate grounding plug. The plug must be plugged into an outlet that is properly installed and grounded in accordance with all local codes and ordinances.

DANGER - Improper installation of the grounding plug can result in a risk of electric shock.

If repair or replacement of the cord or plug is necessary, have your nearest Earlex Authorized Service Center replace it.

Check with a qualified electrician or serviceman if the grounding instructions are not completely understood, or if in doubt as to whether the product is properly grounded. Do not modify the plug provided; if it will not fit the outlet, have the proper outlet installed by a qualified electrician.

EXTENSION CORDS

Use only a 3-wire extension cord that has a 3-blade grounding plug, and a 3-slot receptacle that will accept the plug on the product. Make sure your extension cord is in good condition. When using an extension cord, be sure to use one heavy enough to carry the current your product will draw. For lengths less than 50', No. 18 AWG extension cords should be used, and over 50' use 14 to 16 AWG extension cords. An undersized cord will cause a drop in line voltage resulting in loss of power and overheating.

PROTECT YOUR HOME!

The heat generated by the boiler unit can mark carpets, soft furnishings, table tops, cabinets etc. To prevent this we recommend placing the unit on a wooden board, tray or other barrier - making sure it will not slip off one side or tilt during use. Dust sheets or newspapers are not suitable heat protectors for delicate surfaces.

CAUTION !

Check the state of your plaster before starting work. Steam can loosen weak, porous or poorly bonded plaster - which also loosens readily if cracked, holed or if the steam plate is held in one position for too long after the paper is soaked. Weak plaster can normally be detected by tapping a few areas of wall. A hollow sound indicates that you should proceed only with extreme care - stopping immediately if you hear a cracking sound or plaster starts to break loose. The steam stripper is safe for drywall/plaster board surfaces but whatever the material, it is always wise to check a small area before starting work properly.

PREPARATION

To achieve fastest paper removal always gently score the areas to be stripped. With heavily embossed, vinyl coated or painted papers this is essential. Either use a proprietary perforator tool or alternatively score the paper with the edge of a wall scraper in a criss-cross pattern with 6 inch spacing. As with all decorating work be sure to protect carpets and furniture with covers.

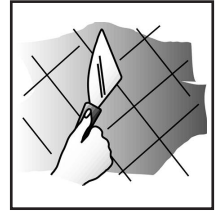

OPERATION

STEAM IS HOT! The unit is designed for safe, fast removal of wallpaper but please be aware that steam is produced at 212°F - so be careful, wear protective clothing and protect your hands with heat resistant gloves or mitts.

FILLING:

Remove elbow filler cap and fill unit to MAX. level indicator with clean - preferably hot - water. Ensure that the 'O' ring is seated correctly on the elbow filler cap and place elbow filler cap lugs into filler hole with the tongue pointing to the TWO O'CLOCK position. Turn the elbow filler cap clockwise to the SIX O'CLOCK position so that the tongue locks into place between the two teeth. The capacity of 5.3 quarts provides approx. 137 mins (1500w) or 170 mins (1200w) steaming time before the safety cut-out operates.

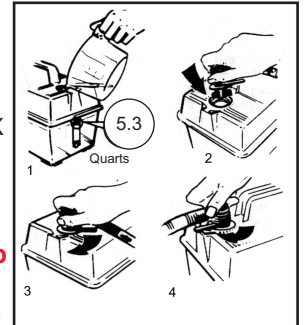

For a shorter steaming time use less water. **Do not overfill the unit or hot water will be forced up the steam hose.**

Screw hose onto threaded outlet of steam plate, hand tight is sufficient. **Do not over tighten** but do check for hand tight fit from time to time during use.

Connect mains lead from unit to power socket and switch on. It can take up to 24 mins (approx.) before steam is produced - depending on fill water quantity and temperature.

Do not leave unattended and keep children & pets out of the room.

Just before full steam production a small amount of bubbling and water will occur at the steam plate.

Beware of hot water discharge prior to steam emission.

STRIPPING: *Remember to check a small area first.*

Operation is simple for both right and left handed people.

Simply hold the steam plate flat against the wallpaper for approx. 10 seconds. Now move the plate to the spot immediately next to the one just steamed - from which the paper should now easily come away with a little help from a wall scraper.

Working this way should enable continuous paper removal although it may be necessary to steam for longer periods with some papers, or if not completely removed first time.

Operate steamer until water level is low, then unplug unit and allow to cool for at least 2 minutes before removing filler cap - **Beware of steam** - and re-filling unit.

When finished, allow to cool completely and empty unit. Always store unit empty.

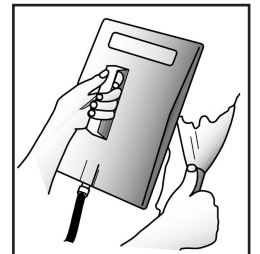

SAFETY CUT-OUT

A safety cut-out is fitted to prevent overheating the element if the water boils low. If unit stops boiling during use this may be the cause. Wait for a minimum of 2 minutes before removing the filler, cap then re-fill with water. The cut-out will self reset and steam be produced again within 24 minutes.

The cut-out will not protect the element if a part filled unit is tilted during use in a way which enables part of the element to be out of the water for longer than 15-20 seconds.

OTHER USES FOR THE STEAM PLATE

Textured Wall Coatings

Normally textured wall coatings can be removed using the same method as for wallpaper although the steaming time will be longer. CAUTION: Some textured finishes may contain asbestos which may be hazardous to health and which are subject to licensing controls.

Vinyl Floor Tiles

Vinyl floor tiles can also be removed if the plate is left long enough for the heat to penetrate the adhesive. Once the adhesive is hot it softens and the tile can be peeled from the floor.

Sterilising Soil

To sterilise soil in seed trays or greenhouses rake the soil to obtain a fine surface. Leave the steam plate on each section, for 2 to 2.5 minutes which should ensure that the steam has penetrated through the surface.

Killing Weeds

Steam will kill weeds on paths and patios without the use of chemicals. You will need to steam the weeds for 1 to 1.5 minutes in order to kill them.





TROUBLE SHOOTING

Unit Fails to Boil

The unit has probably not been left for long enough to cool- refer to section on safety cut-out.

If using an extension lead check that it is rated at a minimum of 10 amps for 1200w or 13 amp for 1500w and fully unwound.

Unit Leaks Steam from Pressure Relief Valve

The pressure relief valve is a special low pressure valve and cannot be replaced by any other valve. If steam is leaking from the valve, the most likely cause is a blockage in the hose. Allow the hose to cool then remove the hose and check for any blockage. Always check the inlet in the tool you are using.

UNDER NO CIRCUMSTANCES FORCE THE VALVE SHUT. THIS IS OPERATING FOR YOUR PROTECTION.

DESCALING

To maintain peak performance of the unit, particularly in areas of hard water, it may be necessary to descale the element in the unit. Proprietary kettle descaling products can be used in your unit - always follow the manufacturer's instructions.

SMALL STEAM PLATE

(Only available with the Vap 75 Kit)

The small steamplate is used in the same way as the large steam plate to strip wallpaper in awkward areas not easily reached with the large steam plate such as around door frames, in corners, ect.

Always wear a glove or mitt for added protection

IF YOU REQUIRE FURTHER ASSISTANCE PLEASE CONTACT OUR HELPLINE ON:

Tel: 888-783-2612 email:enquiries@earlex.com

WARRANTY

This product is guaranteed for a period of 24 months against faulty materials and workmanship.

Whilst every possible care is taken by Earlex to ensure that our products leave the factory in good working order, Earlex cannot under any circumstances accept liability for problems or damage caused by their subsequent use.

It is the responsibility of the user to ensure that surfaces to be treated, cleaned or stripped are suitable for steam.

This warranty does not affect your statutory rights. This warranty excludes the use for hire purposes.

In the event of a fault occurring please contact our helpline before returning the unit to our Service Department at the address below together with a copy of your purchase receipt. All repairs will be dealt with speedily.



Earlex Inc, 8261 Hyw 73, Suite F, Stanley, N.C. 28164, USA. Tel: 704 827 7889 Fax: 704 827 7849
Customer Service: Toll Free 888-783-2612 Website: www.earlex.com

NOTES:

RÈGLES DE SÉCURITÉ

- 1 Tenez vous éloigné de la vapeur, du tuyau, des accessoires du tuyau, et du plateau à vapeur. **NE PAS** placer la main devant le plateau à vapeur.
- 1 Les gouttes d'eau sont chaudes et peuvent brûler la peau. Faites extrêmement attention lorsque vous utilisez le plateau à vapeur au-dessus de votre tête, et videz régulièrement l'eau du plateau à vapeur. Portez des protections pour vos yeux.
- 1 Laissez les pièces refroidir avant de changer d'accessoire et/ou d'ouvrir le bouchon du réservoir.
- 1 Ne jamais pointer le plateau à vapeur vers une personne
- 1 **NE PAS** trop remplir le réservoir d'eau.
- 1 **NE PAS** tendre ou tordre le tuyau. Remplacez le tuyau s'il est craquelé, usé ou endommagé. Ne jamais réparer un tuyau endommagé.
- 1 **NE PAS LAISSER** l'eau du réservoir s'évaporer. L'évaporation pourrait provoquer une surchauffe et un incendie.
- 1 **NE PAS LAISSER** l'eau s'infiltrer dans des lumières ou des prises de courant.
- 1 Le cordon d'alimentation doit être branché à une prise mise à la terre (3 broches).
- 1 Remplacez le cordon d'alimentation s'il est usé ou endommagé. Ne jamais réparer un cordon d'alimentation.
- 1 **NE PAS** traîner le réservoir d'eau par le cordon d'alimentation.
- 1 **NE PAS LAISSER** l'eau ou la vapeur s'infiltrer dans les interrupteurs de lumières ou les prises de courant.
- 1 **NE PAS** modifier les pièces ou les composants. Ne jamais réparer les pièces usées ou endommagées. Remplacez toujours par des pièces neuves et identiques.
- 1 Le réservoir d'eau doit toujours rester sur une surface solide à niveau et dans une position verticale.
- 1 Conservez le nettoyeur à vapeur hors de portée des enfants.
- 1 **NE PAS** laisser le nettoyeur à vapeur sans surveillance.
- 1 Ne jamais changer d'outils lorsque l'appareil est en marche.
- 1 Utilisez uniquement de l'eau du robinet. Ne jamais ajouter de détergents ou de produits chimiques.

INSTRUCTIONS POUR LA MISE À LA TERRE

Ce produit doit être mis à la terre. En cas de court-circuit, la mise à la terre réduit le risque d'électrocution en fournissant un fil de déchargement pour le courant électrique. Cet appareil est équipé d'un cordon d'alimentation pourvu d'un câble et d'une fiche de mise à la terre appropriée. La fiche doit être insérée dans une prise correctement installée et mise à la terre conformément aux lois et règlements locaux.

DANGER - Une mauvaise installation de la mise à la terre peut engendrer un risque d'électrocution.

Si la réparation ou le remplacement du cordon d'alimentation est nécessaire, faites-le dans votre centre de réparation agréé par Earlex le plus proche.

En cas de mauvaise compréhension des instructions pour la mise à la terre ou en cas de doute sur la mise à la terre correcte de l'appareil, faites effectuer une vérification par un électricien qualifié ou un dépanneur. Ne pas modifier la fiche fournie. Si elle ne correspond pas à la prise, faites installer la prise adéquate par un électricien qualifié.

RALLONGES ÉLECTRIQUES

Utilisez uniquement une rallonge électrique à trois fils possédant une prise de mise à la terre à trois broches et un prolongateur à trois fentes qui acceptera la fiche de l'appareil. Assurez-vous que votre rallonge est en bon état. Lorsque vous utilisez une rallonge, assurez-vous qu'elle est assez puissante pour transporter le courant dont votre appareil aura besoin. Pour des longueurs inférieures à 50', la rallonge AWG N°18 devra être utilisée, et pour des longueurs supérieures à 50', utilisez les rallonges AWG N°14 ou 16. Une rallonge trop petite provoquera une chute de tension qui engendrera une perte de puissance et une surchauffe.

PROTÉGEZ VOTRE MAISON !

La chaleur générée par la chaudière peut marquer les tapis, les tissus d'ameublement fragiles, les dessus de table, les meubles, etc. Afin d'empêcher cela nous recommandons de placer la chaudière sur une planche de bois, un plateau ou autre élément de protection, en vous assurant qu'elle n'en glissera pas ou qu'elle ne va pas s'incliner lors de l'utilisation. Les bâches ou les journaux ne sont pas des protections thermiques appropriées pour les surfaces délicates.

CAUTION !

La chaleur générée par la chaudière peut marquer les tapis, les tissus d'ameublement fragiles, les dessus de table, les meubles, etc. Afin d'empêcher cela nous recommandons de placer la chaudière sur une planche de bois, un plateau ou autre élément de protection, en vous assurant qu'elle n'en glissera pas ou qu'elle ne va pas s'incliner lors de l'utilisation. Les bâches ou les journaux ne sont pas des protections thermiques appropriées pour les surfaces délicates.

ATTENTION !

Vérifiez l'état du plâtre avant de commencer le travail.

La vapeur peut détacher des morceaux de plâtre fragilisé, poreux ou mal collé - qui se détache également avec facilité s'il est craquelé, s'il présente des trous, si le plateau à vapeur est maintenu trop longtemps sur une zone après avoir trempé le papier. Le plâtre fragile peut normalement être détecté en tapant du doigt sur quelques zones du mur. Un son creux vous indiquera que vous devrez procéder avec une extrême précaution - arrêtez immédiatement si vous entendez un craquement ou si le plâtre commence à s'effriter.

La décolleuse à vapeur est sans danger pour les cloisons sèches / surfaces en plaques de plâtre, mais quel que soit le matériau, il est toujours judicieux de vérifier sur une petite surface avant de commencer le travail à proprement parler.

PRÉPARATION

Afin de retirer le papier rapidement, découpez doucement les zones devant être décollées. Cela est essentiel avec les papiers peints, profondément gaufrés ou ayant une couche de vinyle. Utilisez soit un outil de perforation disponible dans le commerce ou découpez le papier de façon croisée avec la pointe d'un couteau à enduire avec un écart de 15cm. Comme pour tous les travaux de décoration, assurez-vous de bien protéger les tapis et les meubles avec des bâches.

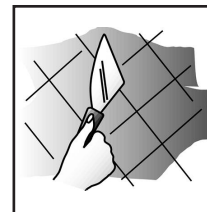

FONCTIONNEMENT

LA VAPEUR EST CHAUDE ! L'appareil est conçu pour décoller le papier peint rapidement et en toute sécurité, mais soyez conscient que la vapeur se crée à 212°F - soyez donc prudent, portez des vêtements de protection et protégez vos mains avec des gants ou des mitaines résistants à la chaleur.

REPLISSAGE

Retirez le coude du bouchon de remplissage et remplissez jusqu'à l'indicateur de niveau MAX. avec de l'eau propre - et chaude de préférence. Assurez-vous que le joint torique est correctement mis en place sur le coude du bouchon de remplissage et placez les pattes du bouchon de remplissage dans l'orifice de remplissage avec la languette pointant vers la position indiquant DEUX HEURES. Tournez le bouchon de remplissage vers la droite jusqu'à la position indiquant SIX HEURES pour que la languette se bloque entre les deux dents.

La capacité de 5.3 qts fournit de la vapeur pendant environ 137 minutes (1500 w) ou 170 minutes (1200 w) avant que le disjoncteur de sécurité ne se mette en marche.

Utilisez moins d'eau pour un temps de préchauffage plus court. **Ne pas trop remplir l'appareil, sinon l'eau chaude sera expulsée par le tuyau à vapeur.**

Vissez le tuyau sur la sortie fileté du plateau à vapeur. Le serrage à la main est suffisant. Ne pas trop serrer mais vérifiez le serrage à la main de temps en temps lors de l'utilisation.

Branchez le cordon d'alimentation à une prise secteur et allumez l'appareil. Cela peut prendre environ 24 minutes avant que la vapeur ne soit produite, dépendant du volume contenu dans le réservoir et de la température de l'eau.

Ne pas laisser sans surveillance et ne laissez pas entrer d'enfants ou d'animaux dans la pièce.

DÉCOLLAGE: *Rappelez-vous de vérifier d'abord sur une petite surface.*

L'utilisation est simple pour les droitiers comme pour les gauchers.

Maintenez simplement le plateau à vapeur à plat contre le papier peint pendant environ 10 secondes. Ensuite déplacez le plateau vers la zone juste à côté de celle qui vient d'être vaporisée - dont le papier devrait maintenant être facile à décoller à l'aide d'un couteau à enduire.

Cette méthode de travail devrait permettre un décollage continu du papier bien qu'il soit peut-être nécessaire d'appliquer la vapeur pendant une durée supérieure avec certains papiers, ou s'il n'a pas été décollé complètement la première fois.

Faites fonctionner la chaudière jusqu'à ce que le niveau d'eau soit bas, débranchez ensuite l'appareil et laissez-le refroidir au moins 2 minutes avant de retirer le bouchon de remplissage - Faites attention à la vapeur - et de remplir le réservoir.

Lorsque vous avez terminé, laissez refroidir l'appareil complètement et videz-le. Rangez toujours votre appareil vide.

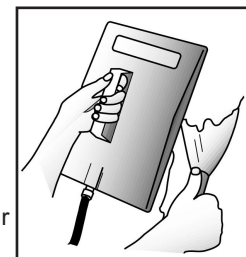
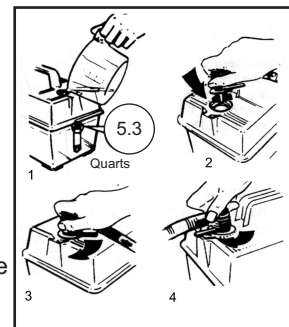

DISJONCTEUR DE SÉCURITÉ

Un disjoncteur de sécurité est installé afin d'empêcher une surchauffe de l'appareil s'il n'y a plus suffisamment d'eau à bouillir. Si l'appareil s'arrête lors du fonctionnement cela sera sûrement la cause. Attendez au minimum 2 minutes avant de retirer le bouchon de remplissage et ensuite remplissez d'eau. Le disjoncteur va se réinitialiser de lui-même et de la vapeur sera de nouveau produite entre 24 minutes plus tard.

Le disjoncteur ne protégera pas l'appareil si le réservoir se retrouve incliné durant l'utilisation et que certaines pièces se retrouvent hors de l'eau pendant plus de 15-20 secondes.

AUTRES UTILISATIONS POUR LE PLATEAU À VAPEUR

Revêtements texturés

Normalement, les revêtements texturés peuvent être décollés en utilisant la même méthode que celle utilisée pour le papier peint, bien que le temps de préparation de la vapeur soit plus long.

ATTENTION : Certains revêtements texturés peuvent contenir de l'amiante qui peut être dangereuse pour la santé et sont sujets à des contrôles.

Stérilisation du sol

Pour stériliser le sol dans les germoirs ou les serres, ratissez le sol afin d'obtenir une surface fine.

Laissez le plateau à vapeur sur chaque section pendant 2 ou 2,5 minutes, ce qui assurera que la vapeur a bien pénétré dans la surface.

Élimination des mauvaises herbes

La vapeur tuera les mauvaises herbes sur les allées et les patios sans utiliser de produits chimiques.

Vous devrez appliquer la vapeur sur les herbes pendant 1 à 1,5 minute pour les tuer.





IDENTIFICATION DES PANNES

L'appareil ne bout pas

L'appareil n'a probablement pas refroidi assez longtemps - référez-vous à la section sur le disjoncteur de sécurité. **If Si vous utilisez une rallonge, vérifiez qu'elle supporte au moins 10 A pour 1200w ou 13 A pour 1500w et qu'elle est complètement déroulée.**

De la vapeur s'échappe de la valve de sécurité

La valve de sécurité est une valve spéciale à basse pression en ne peut être remplacée par toute autre valve. Si de la vapeur s'échappe de la valve, la cause la plus probable est une obstruction dans le tuyau. Laissez le tuyau refroidir, ensuite débranchez-le de l'appareil et vérifiez s'il y a une obstruction. Vérifiez toujours l'orifice de l'outil que vous utilisez.

DANS AUCUNE CIRCONSTANCE, NE JAMAIS FORCER LA FERMETURE DE LA VALVE. CELA FONCTIONNE POUR VOTRE PROTECTION.

DÉTARTRAGE

Afin de conserver des performances de l'appareil optimales, en particulier dans les zones où l'eau est calcaire, il peut s'avérer nécessaire de détartrer les pièces de l'appareil. Les produits de détartrage de bouilloire en vente dans le commerce peuvent être utilisés dans votre appareil - suivez toujours les instructions du fabricant.

PETIT PLATEAU

(Disponible uniquement avec le kit Vap 75)

Le petit plateau à vapeur est utilisé de la même manière que le grand plateau pour décoller le papier peint dans les zones difficiles d'accès qu'il n'était pas possible d'atteindre avec le grand plateau, comme les cadres de porte, les coins, etc.

Pour une protection supplémentaire, portez toujours un gant ou une mitaine.

SI VOUS AVEZ BESOIN D'AIDE SUPPLÉMENTAIRE, CONTACTER NOTRE SERVICE D'ASSISTANCE TÉLÉPHONIQUE AU :

Tél: 888-783-2612

email:enquiries@earlex.com

GARANTIE

Ce produit est garanti pour une période de 24 mois pour les défauts de matières ou de fabrication. Bien qu'Earlex fasse tout son possible pour s'assurer que nos produits quittent l'usine en parfait état de marche, Earlex ne saurait en aucun cas être responsable pour les problèmes ou des dommages causés par leur utilisation ultérieure. Il en va de la responsabilité de l'utilisateur de s'assurer que les surfaces devant être traitées, nettoyées ou décollées acceptent la vapeur. Cette garantie n'affecte pas vos droits statutaires. Cette garantie exclut la location. En cas de panne, veuillez contacter notre service d'assistance téléphonique avant de rapporter l'appareil à notre service de dépannage à l'adresse ci-dessous avec une copie de votre reçu. Toutes les réparations seront traitées rapidement.



Earlex Inc, 8261 Hyw 73, Suite F, Stanley, N.C. 28164, USA. Tél: 704 827 7889 Fax: 704 827 7849
Service clients: 888-783-2612 Site web : www.earlex.com

NOTES:

NORMAS DE SEGURIDAD

- 1 Manténgase alejado del vapor, la manguera, los conectores de la manguera y la superficie de la placa de vapor. **NO** coloque la mano delante de la placa de vapor.
- 1 Las gotas de agua están calientes y pueden producir quemaduras en la piel. Tenga suma precaución cuando use la placa de vapor por encima de la cabeza, y vacíe de forma rutinaria el agua de la placa de vapor. Use gafas protectoras.
- 1 Deje que las piezas se enfríen antes de cambiar los accesorios y/o abrir el tapón de llenado.
- 1 No apunte nunca a nadie con la placa de vapor.
- 1 NO llene en exceso el contenedor de agua.
- 1 NO tuerza o enrosque la manguera. Sustituya la manguera si está agrietada, desgastada o dañada. No repare nunca una manguera dañada.
- 1 NO deje hervir el agua hasta evaporarse. Esto podría ocasionar sobrecalentamiento y causar un incendio.
- 1 NO deje que el agua o el vapor entren en lámparas o enchufes.
- 1 El cable de alimentación debe conectarse a una toma con conexión a tierra (3 clavijas).
- 1 Sustituya el cable de alimentación si está desgastado o dañado. No repare nunca un cable de alimentación.
- 1 NO tire del contenedor de agua por el cable de alimentación.
- 1 NO deje que el agua o el vapor entren en interruptores de la luz o enchufes.
- 1 NO se ponga de pie o se siente sobre el contenedor de agua.
- 1 NO modifique las piezas o componentes. No repare nunca piezas dañadas o desgastadas. Sustitúyalas siempre por piezas nuevas e idénticas.
- 1 El contenedor de agua debe descansar siempre sobre una superficie sólida y plana, en posición vertical.
- 1 Mantenga el vaporizador automático alejado de los niños.
- 1 NO deje el vaporizador automático sin supervisión.
- 1 No cambie nunca las herramientas cuando la unidad esté en funcionamiento.
- 1 Use solamente agua del grifo normal. No añada nunca detergentes o productos químicos.
- 1 Mantenga el equipo alejado de niños y animales.
- 1 Use solamente agua del grifo normal. No añada nunca detergentes ni productos químicos.

INSTRUCCIONES DE CONEXIÓN A TIERRA

Este producto debe ser conectado a tierra. En el caso de que se produzca un cortocircuito eléctrico, la conexión a tierra reduce el riesgo de sufrir una descarga eléctrica al proporcionar un alambre de escape para la corriente eléctrica. Este producto está equipado con un cable que tiene un alambre de conexión a tierra y un enchufe de conexión a tierra apropiados. El enchufe debe ser conectado a una toma de corriente que esté correctamente instalada y conectada a tierra de acuerdo con todas las normativas y ordenanzas locales.

PELIGRO: La instalación incorrecta del enchufe con conexión a tierra puede conllevar riesgo de descarga eléctrica.

En caso de que sea necesaria la reparación o sustitución del cable o del enchufe, acuda al centro de reparación más cercano autorizado por Earlez para su reparación o sustitución.

Si no comprende en su totalidad las instrucciones de conexión a tierra o si tiene alguna duda en cuanto a si el aparato está bien conectado a tierra, consulte con un electricista o técnico especializado cualificado. No modifique el enchufe suministrado si no encaja en la toma de corriente, haga que un electricista cualificado le instale una toma de corriente adecuada.

CABLES DE PROLONGACIÓN

Use solamente un cable de prolongación de 3 hilos que tenga un enchufe con conexión a tierra de 3 clavijas y un receptáculo con 3 ranuras compatible con el enchufe del producto. Asegúrese de que el cable de prolongación está en buenas condiciones. Cuando utilice un cable de prolongación, asegúrese de usar uno que sea lo suficientemente fuerte como para soportar la corriente que el producto generará. Para longitudes menores a 50', se deberían utilizar cables de prolongación N° 18 AWG; y para longitudes superiores a 50', cables de prolongación N° 14 - 16 AWG. Un cable con capacidad menor a la necesaria podría ocasionar una caída de tensión de línea, lo que resultaría en pérdida de potencia y sobrecalentamiento.

¡PROTEJA LA CASA!

El calor generado por la unidad de caldera puede dejar marcas en moquetas, textiles, superficies de mesa, armarios, etc. Para evitarlo recomendamos situar la unidad sobre un tablero de madera, bandeja u otro tipo de barrera, asegurándose de que no resbale hacia un lado o se incline durante su utilización.

Las fundas para proteger del polvo o los periódicos no protegen adecuadamente a las superficies delicadas contra el calor.

PRECAUCIÓN

Compruebe el estado del enyesado antes de empezar a trabajar.

El vapor puede aflojar yeso débil, poroso o mal adherido, que también se afloja fácilmente si está agrietado, agujereado o si se mantiene la placa de vapor en el sitio demasiado tiempo después de que el papel se haya empapado. Normalmente se puede detectar el yeso débil dando golpecitos en unas cuantas zonas de la pared. Un sonido hueco indicará que debería proceder solamente con sumo cuidado, deteniéndose inmediatamente si oye un crujido o si el yeso empieza a soltarse. El dispositivo para desempapelar mediante vapor se puede usar con seguridad en superficies con placas de yeso/ paredes de yeso pero, cualquiera que sea el material, es siempre prudente hacer una prueba en una zona pequeña antes de empezar de lleno con la tarea.

PERPARATION

Para lograr retirar el papel del modo más rápido, raye siempre ligeramente las áreas que van a ser desempapeladas. En el caso de papeles pintados, recubiertos de vinilo o con relieve, esto es esencial. Use o bien una herramienta patentada de perforación, o bien raye el papel con el filo del rascador de papel haciendo un dibujo entrecruzado y dejando 6 pulgadas de espaciado.

Al igual que con cualquier otro trabajo de decoración, asegúrese de proteger con fundas moquetas y muebles.

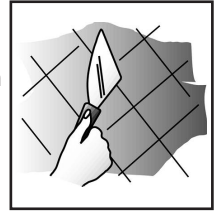

FUNCIONAMIENTO

¡EL VAPOR QUEMA! The unit is designed for safe, fast removal of wallpaper but please be aware that steam is produced at 212°F - so be careful, wear protective clothing and protect your hands with heat resistant gloves or mitts.

LLENADO:

Saque el tapón de llenado curvo y llene la unidad hasta el indicador de nivel MÁX. con agua limpia y, a poder ser, caliente.

Asegúrese de que la junta tórica está correctamente asentada sobre el tapón de llenado curvo y coloque los salientes del tapón de llenado curvo dentro del orificio para el llenado con la lengüeta apuntando a la posición de las DOS EN PUNTO. Gire el tapón de llenado curvo en el sentido de las agujas del reloj hasta la posición de las SEIS EN PUNTO de modo que la lengüeta quede trabada entre los dos dientes.

La capacidad de la unidad es de 5.3 cuartos de galón, lo que da un tiempo de vaporización de unos 137 minutos (1500w) ó 170 minutos (1200w) antes de que se active el cortacircuitos.

Para un tiempo de vaporización más breve use menos agua. **No llene en exceso la unidad pues saldría agua caliente por la manguera de vapor.** Enrosque la manguera en las conexiones de salida roscadas de la placa de vapor, el apriete a mano es suficiente. **No apriete en exceso las conexiones** pero compruebe de vez en cuando durante la utilización que estén correctamente apretadas a mano.

pero compruebe de vez en cuando durante la utilización que estén correctamente apretadas a mano.

Conecte el cable de alimentación de la unidad a la toma de corriente y enciéndala. Puede tardar hasta 24 minutos

(aproximadamente) en empezar a producir vapor, en función de la cantidad de agua con la que se haya llenado y la temperatura de la misma.

DESEMPAPELADO: Recuerde hacer una prueba primero en una zona pequeña.

El funcionamiento es simple tanto para personas diestras como zurdas. Solo tiene que sujetar la placa plana contra el papel pintado durante aproximadamente 10 segundos. Después mueva la placa al punto contiguo al que acaba de vaporizar, del que el papel debería desprenderse con facilidad con un poco de ayuda de un rascador de pared.

Trabajar de este modo debería permitirle la retirada continua de papel aunque es posible que sea necesario aplicar vapor durante más tiempo con determinados papeles o cuando no se hayan podido retirar por completo tras una primera aplicación.

Use el vaporizador hasta que el nivel de agua restante sea bajo, entonces desenchufe la unidad y déjela enfriar durante al menos 2 minutos antes de abrir el tapón de llenado - tenga cuidado con **el vapor** - y rellene la unidad.

Cuando haya acabado, deje que la unidad se enfríe del todo y vacíela. Guarde la unidad siempre vacía.

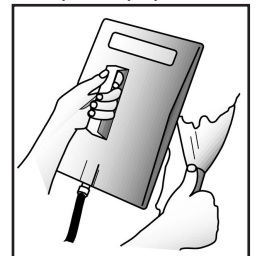
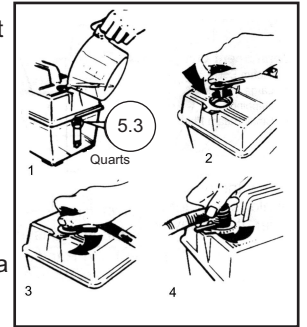

CORTACIRCUITOS FUSIBLE

Se ha incorporado un cortacircuitos fusible para evitar el sobrecalentamiento de la resistencia si el agua hierve cuando hay un nivel bajo de agua. Si la unidad deja de hervir durante su utilización, ésta puede ser la causa de ello. Espere 2 minutos antes de sacar el tapón de llenado y llenar con agua la unidad.

El cortacircuitos fusible se reajustará automáticamente y volverá a producirse vapor pasados entre 24 minutos.

El cortacircuitos fusible no protegerá la resistencia si una unidad parcialmente llena está inclinada durante su uso de un modo tal que deje parte de la resistencia fuera del agua durante un tiempo superior a 15-20 segundos.

OTROS USOS DE LA PLACA DE VAPOR

Capa Textured De la Pared

Normalmente el revestimiento texturado (Capa Textured De la Pared ®) puede retirarse del mismo modo que el papel pintado, aunque el tiempo de aplicación del vapor será más prolongado.

PRECAUCIÓN: Algunos acabados texturados pueden contener amianto, que puede resultar peligroso para la salud y está sujeto a controles de licencia realizados por el Ejecutivo de Salud y Seguridad (HSE).

Baldosas de vinilo para suelo

Las baldosas de vinilo para suelo pueden sacarse también si se deja la placa durante el tiempo suficiente para que el calor penetre en el adhesivo.

Una vez el adhesivo está caliente, se ablanda y puede quitarse la baldosa del suelo.

Esterilización de suelos

Para esterilizar el suelo en cajas de semillero o invernaderos, pase el rastrillo hasta conseguir una superficie fina. Deje la placa de vapor de 2 a 2,5 minutos en cada sección; esto debería asegurar que el vapor ha penetrado en la superficie.

Eliminación de malas hierbas

El vapor matará malas hierbas en caminos y terrazas sin el uso de productos químicos. Para matar las hierbas deberá aplicarles vapor entre 1 y 1,5 minutos.



SOLUCIÓN DE PROBLEMAS

La unidad no hierve

Probablemente no se ha dejado que la unidad se enfríe durante el tiempo suficiente, remítase a la sección del cortacircuitos fusible.

Si está usando un cable de prolongación, compruebe que tiene una capacidad mínima de 10 amp para 1200w ó. 13 amp para 1500w. y que está totalmente desplegado.

Se escapa agua de la unidad por la válvula de seguridad

La válvula de seguridad es una válvula especial de baja presión y no puede ser sustituida por ninguna otra válvula. Si se escapa vapor por la válvula, la causa más probable es que la manguera esté obstruida. Deje que se enfríe la manguera antes de desacoplarla y compruebe después que no exista ningún bloqueo. Compruebe siempre la conexión de entrada de la herramienta que esté utilizando.

NO CIERRE A LA FUERZA BAJO NINGUNA CIRCUNSTANCIA LA VÁLVULA DE SEGURIDAD. LA UNIDAD LLEVA LA VÁLVULA INCORPORADA PARA SU PROTECCIÓN.

ELIMINACIÓN DE CAL

Para mantener la unidad en un nivel de funcionamiento óptimo, en especial en zonas de agua dura, es posible que sea necesario eliminar la cal de la resistencia de la unidad. Puede usar en su unidad productos patentados para eliminar la cal de hervidores. Siga siempre las instrucciones del fabricante.

PLACA DE VAPOR PEQUEÑA (Solamente disponible con el Kit Vap 75)

La placa de vapor pequeña se utiliza del mismo modo que la placa de vapor grande para sacar el papel de pared en zonas a las que resulta difícil llegar con la placa de vapor grande, por ejemplo alrededor de marcos de puerta, en esquinas, etc.

Use siempre guantes o mitones para una mayor protección.

SI NECESITA ASISTENCIA, LLAME A NUESTRA LÍNEA DE AYUDA:

Telf: 888-783-2612 Correo electrónico: enquiries@earlex.com

GARANTÍA

Este producto está garantizado durante un periodo de 24 meses contra defectos en sus materiales y fabricación. Aunque Earlex toma todas las medidas posibles para asegurar que nuestros productos abandonan la fábrica en perfecta condición de funcionamiento, Earlex no puede aceptar bajo ninguna circunstancia responsabilidad por problemas o averías causados por su posterior uso. Es responsabilidad del usuario asegurarse de que las superficies que van a ser tratadas, limpiadas o desempapeladas sean adecuadas para la aplicación de vapor. Esta garantía excluye el uso destinado al alquiler.

En el caso de que se produjera una avería, póngase en contacto con nuestra línea de asistencia antes de devolver la unidad a nuestro Departamento de Reparación en la dirección que figura más abajo junto con una copia del recibo de compra. Las reparaciones se hará con toda celeridad.