

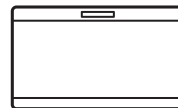

EC1005AOW

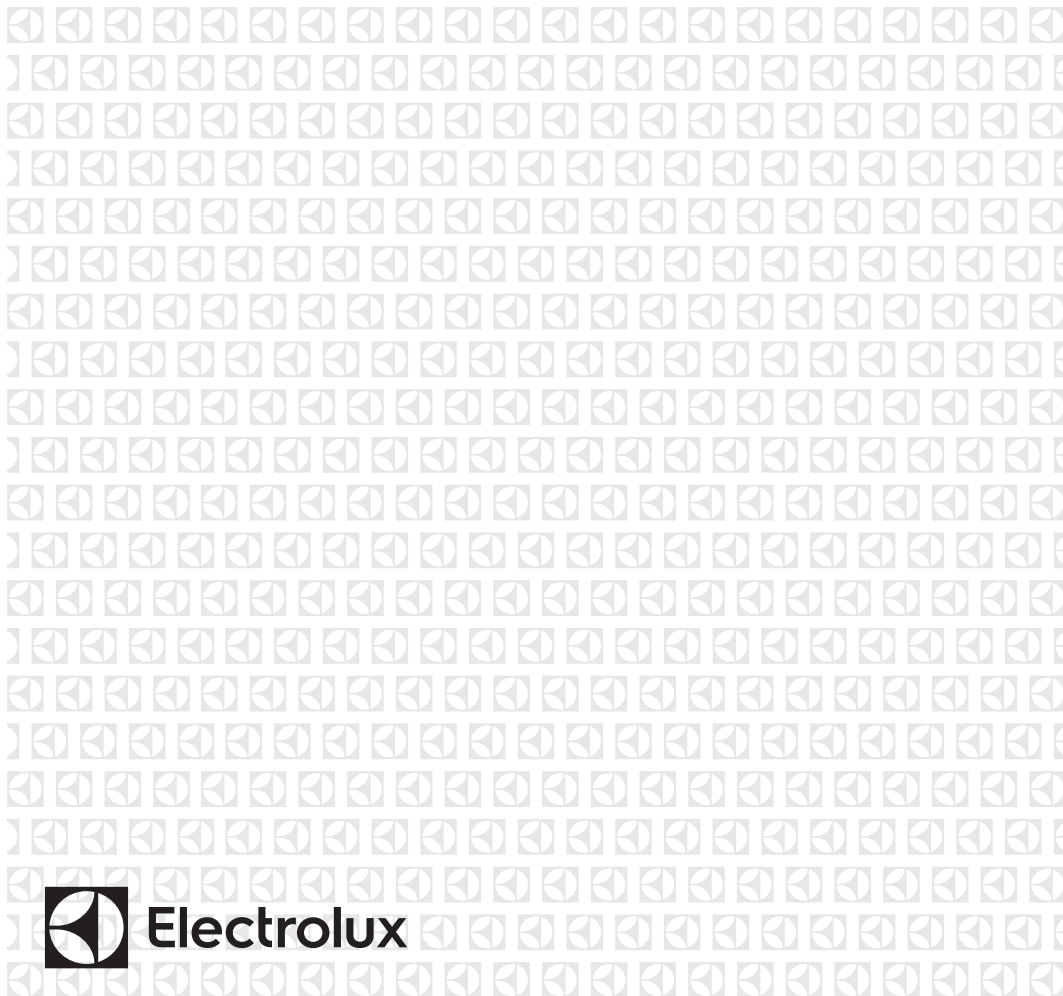

<b>DA</b>	Kumrefryser	<b>Brugervejledning</b>	2
<b>EN</b>	Chest freezer	<b>User manual</b>	14
<b>ET</b>	Sügavkülmkirst	<b>Kasutusjuhend</b>	26
<b>FI</b>	Säiliöpakastin	<b>Käyttöohje</b>	38
<b>FR</b>	Congélateur coffre	<b>Notice d'utilisation</b>	50
<b>EL</b>	Οριζόντιος καταψυκτης	<b>Εγχειρίδιο χρήστη</b>	62
<b>LT</b>	Šaldymo dėžė	<b>Naudotojo instrukcija</b>	74
<b>NO</b>	Fryseskap	<b>Bruksanvisning</b>	86
<b>SV</b>	Frysbox	<b>Bruksanvisning</b>	98
<b>TR</b>	Sandık tipi dondurucu	<b>Kullanma kilavuzu</b>	110
<b>IT</b>	Congelatore a pozzo	<b>Libretto di istruzioni</b>	122



**Electrolux**





## INDHOLD

1. OM SIKKERHED .....	3
2. SIKKERHEDSANVISNINGER .....	4
3. BETJENING .....	6
4. FØR IBRUGTAGNING .....	6
5. DAGLIG BRUG.....	6
6. NYTTIGE OPLYSNINGER OG RÅD.....	7
7. VEDLIGEHOLDELSE OG RENGØRING .....	8
8. FEJLFINDING.....	9
9. INSTALLATION.....	11
10. STØJ.....	12
11. TEKNISK INFORMATION.....	13
12. MILJØHENSYN.....	13

## VI TÆNKER PÅ DIG

Tak for at have valgt dette produkt fra Electrolux. Du har valgt et produkt, som giver dig årtiers professionel erfaring og innovation på én gang. Genialt og elegant. Det er designet med dig i tankerne. Så uanset hvornår du bruger det, kan du være sikker på, at du får fantastiske resultater hver gang.

### Besøg vores websted for at:



Få råd om brug, brochurer, adgang til fejlfindingsfunktion og serviceinformation:  
**[www.electrolux.com](http://www.electrolux.com)**



Få bedre service ved at registrere dit produkt:  
**[www.electrolux.com/productregistration](http://www.electrolux.com/productregistration)**



Købe tilbehør, forbrugsvarer og originale reservedele til dit produkt:  
**[www.electrolux.com/shop](http://www.electrolux.com/shop)**

## KUNDEPLEJE OG SERVICE

Brug altid originale reservedele.

Sørg for at have følgende data tilgængelig, når du kontakter vores autoriserede servicecenter: model, PNC, serienummer.

Du finder oplysningerne på maskinens typeskilt.

 Advarsel/Forsigtig-sikkerhedsanvisninger

 Generelle oplysninger og gode råd

 Miljøoplysninger

Retten til ændringer uden varsel forbeholdes.





## OM SIKKERHED

Læs brugervejledningen grundigt, før apparatet installeres og tages i brug. Producenten kan ikke drages til ansvar, hvis apparatet installeres forkert, og anvendelsen forårsager skade. Opbevar altid brugervejledningen sammen med apparatet til eventuel fremtidig brug.

### Sikkerhed for børn og andre udsatte personer

- Apparatet kan bruges af børn fra 8 år og opefter samt af personer med nedsat fysisk, sensorisk eller psykisk funktionsevne, eller som mangler den nødvendige erfaring eller viden, hvis de er under opsyn eller er blevet instrueret i at bruge apparatet på en sikker måde samt forstår de medfølgende farer.
- Lad ikke børn lege med apparatet.
- Opbevar al emballage utilgængeligt for børn.
- Rengøring og vedligeholdelse må ikke udføres af børn uden opsyn.

### Generelt om sikkerhed

- Dette apparat er beregnet til husholdningsbrug eller lignende anvendelse, som f.eks.:
  - Gæstehuse, kantineområder i butikker, på kontorer og i andre arbejdsmiljøer
  - Af kunder på hoteller, moteller, overnatningssteder med Bed and Breakfast og andre miljøer af indkvarteringstypen
- Sørg for, at der er frit gennemtræk gennem udluftninger, både i apparatets kabinet og i et evt. indbygningselement.
- Brug ikke mekanisk udstyr eller andre midler til at fremskynde afrimningen, bortset fra de midler, der anbefales af producenten.
- Undgå at beskadige kølekredsløbet.
- Brug ikke el-apparater indvendigt i køleskabet, medmindre det anbefales af producenten.
- Undlad at bruge højtryksrensere eller damp til at rengøre apparatet.
- Rengør apparatet med en fugtig, blød klud. Brug kun et neutralt rengøringsmiddel. Brug ikke slibende midler, skuresvampe, opløsningsmidler eller metalgenstande.



- Der må ikke opbevares eksplosive stoffer, såsom spraydåser med brandfarlige drivmidler, i apparatet.
- Hvis netledningen er beskadiget, skal den af sikkerhedsgrunde udskiftes af producenten, dennes serviceværksted eller en tekniker med tilsvarende kvalifikationer.
- Hvis apparatet er udstyret med en ismaskine eller en vanddispenser, må denne udelukkende fyldes med drikkevand.
- Hvis apparatet kræver en vandtilslutning, må den udelukkende sluttes til drikkevandforsyningen.
- Trykket for indløbsvandet (min. og maks.) skal være mellem 1 bar (0,1 MPa) og 10 bar (1 MPa)

## SIKKERHEDSANVISNINGER

### Installation



#### ADVARSEL!

Apparatet må kun installeres af en sagkyndig.

- Fjern al emballage.
- Undlad at installere eller bruge et beskadiget apparat.
- Følg installationsvejledningen, der følger med apparatet.
- Vær altid forsigtig, når du flytter apparatet, da det er tungt. Brug altid sikkerhedshandsker.
- Sørg for, at luften kan cirkulere omkring apparatet.
- Vent mindst 4 timer, inden du slutter apparatet til strømforsyningen. Således kan olien løbe tilbage i kompressoren.
- Installer ikke apparatet tæt på radiatorer eller komfurer, ovne eller kogeplader.
- Apparatets bagside skal anbringes mod væggen.
- Installer ikke apparatet i direkte sollys.
- Apparatet må ikke installeres i områder med høj fugtighed eller kulde. Det kan f.eks. være tilbygninger, garager eller vinkældre.
- Når du flytter apparatet, skal du løfte op i forkanten, så gulvet ikke bliver ridset.

### Tilslutning, el



#### ADVARSEL!

Risiko for brand og elektrisk stød.

- Apparatet skal tilsluttes jord.
- Alle elektriske tilslutninger skal udføres af en kvalificeret elektriker.
- Sørg for, at de elektriske data på typeskiltet svarer til strømforsyningen. Hvis det ikke er tilfældet, skal du kontakte en elektriker.
- Brug altid en korrekt monteret lovlig stikkontakt.
- Brug ikke multistik-adaptore eller forlængerledninger.
- Sørg for, at du ikke beskadiger de elektriske komponenter (f.eks. netstik, netledning, kompressor). Kontakt servicecenteret eller en elektriker for at skifte de elektriske komponenter.
- Netledningen skal være under niveauet for netstikket.
- Sæt først netstikket i stikkontakten ved installationens afslutning. Sørg for, at der er adgang til elstikket efter installationen.
- Undgå at slukke for maskinen ved at trække i ledningen. Tag altid selve netstikket ud.



## Brug



### ADVARSEL!

Risiko for personskade, forbrændinger, elektrisk stød eller brand.

- Apparatets specifikationer må ikke ændres.
- Anbring ikke el-apparater (f.eks. ismaskiner) i apparatet, medmindre det er angivet på apparatet som egnet af producenten.
- Vær omhyggelig med ikke at forårsage skade på kølekredsløbet. Det indeholder isobutan (R600a), en naturgas med høj biologisk nedbrydelighed. Denne gas er brandbar.
- Hvis der opstår skader på kølekredsløbet, skal du sørge for, at der ikke er åben ild eller antændelseskilder i rummet. Luft ud i rummet.
- Lad ikke varme ting røre apparatets plastdele.
- Sæt ikke læskedrikke i frostrummet. Dette vil skabe tryk på drikkevarerne.
- Opbevar ikke brandfarlig gas og væsker i apparatet.
- Undlad at bruge brændbare produkter eller ting, der er fugtet med brændbare produkter, i apparatet eller i nærheden af eller på dette.
- Rør ikke ved kompressoren eller kondensatoren. De er varme.
- Rør ikke ved ting fra fryserafdelingen, hvis dine hænder er våde eller fugtige.
- Indfrys ikke madvarer, der har været optøet.
- Overhold opbevaringsanvisningerne på emballagen til frostvaren.

## Vedligeholdelse og rengøring



### ADVARSEL!

Risiko for personskade eller skader på apparatet.

- Sluk for apparatet, og tag stikket ud af kontakten inden vedligeholdelse.
- Apparatets kølesystem indeholder kulbrinter. Kun en faguddannet person må udføre vedligeholdelse og opladning af enheden.
- Undersøg jævnligt apparatets afløb, og rengør det, hvis det er nødvendigt. Hvis afløbet er blokeret, ophobes afrymningsvandet i bunden af apparatet.

## Bortskaffelse



### ADVARSEL!

Risiko for personskade eller kvælning.

- Tag stikket ud af kontakten.
- Klip elledningen af, og bortskaf den.
- Fjern låget, så børn og kæledyr ikke kan blive lukket inde i apparatet.
- Apparatets kølekredsløb og isoleringsmaterialer er ozonvenlige.
- Isoleringsskummet indeholder brændbar gas. Kontakt din genbrugsplads ang. oplysninger om, hvordan apparatet bortskaffes korrekt.
- Undgå at beskadige delene til køleenheden, der befinder sig i nærheden af varmeveksleren.

## BETJENING

### Sådan tændes apparatet

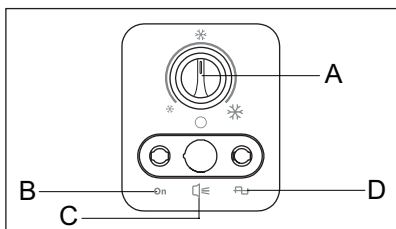

1. Sæt stikket i stikkontakten.
2. Drej temperaturvælgeren til positionen for hel fyldning, og lad apparatet være tændt i 24 timer, så den korrekte temperatur nås, inden der lægges mad deri.

Kontrollampen blinker.

3. Juster temperaturvælgeren i henhold til mængden af opbevaret mad.

### Sådan slukkes apparatet

Sluk for apparatet ved at dreje temperaturvælgeren til stillingen FRA.

- A) TEMPERATURVÆLGER
- B) DRIFT
- C) ALARM
- D) STRØM

### Indstilling af temperatur

Temperaturen i apparatet reguleres med temperaturvælgeren på betjeningspanelet.

Apparatet betjenes på følgende måde:

- Drej temperaturvælgeren mod lavere indstillinger for at vælge minimum køling.
- Drej temperaturvælgeren mod højere indstillinger for at vælge maksimal køling.

## FØR IBRUGTAGNING



**ADVARSEL!**  
Se kapitler om sikkerhed.

### Indvendig rengøring

Inden apparatet tages i brug, vaskes det indvendigt (inkl. alt tilbehør) med lunkent

vand tilsat neutral sæbe for at fjerne den typiske lugt af nyt apparat. Tør grundigt efter.



**FORSIGTIG!**  
Brug ikke sulfosæbe eller skuremiddel. Det vil skade overfladen.

## DAGLIG BRUG



**ADVARSEL!**  
Se kapitler om sikkerhed.

### Nedfrysning af friske madvarer

Frostrummet er velegnet til indfrysning af friske madvarer og til opbevaring af frosne og dybfrosne madvarer i lang tid.

Den maksimale mængde madvarer,



der kan indfrysnes på 24 timer, står på typepladen.<sup>1</sup>

Indfrysningen varer 24 timer: I løbet af denne periode bør du ikke lægge nye madvarer til indfrysning.

## Opbevaring af frosne madvarer

Når apparatet startes op for første gang eller tændes efter en længere periode uden drift, skal det være tændt i mindst 24 timer med temperaturvælgeren på positionen for hel fyldning, inden du lægger produkterne i rummet.



### FORSIGTIG!

Hvis madvarerne optøs ved et uheld, f.eks. som følge af strømsvigt, og tidsrummet for strømafbrydelsen har været længere end den angivne tid for optøning, skal madvarerne enten spises eller tilberedes og derefter fryses ned igen (efter afkøling).

## Åbning og lukning af låget



### FORSIGTIG!

Træk aldrig meget kraftigt i grebet. Låget er forsynet med en tætsluttende pakning, og derfor er det svært at åbne igen, hvis det lige er blevet lukket (fordi der

dannes undertryk i fryseren). Vent nogle minutter med at åbne det igen.

## Frysekurve

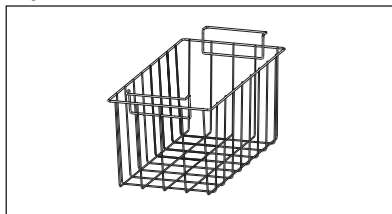

Følgende tegning viser, hvor mange kurve der kan sættes ned i fryseren. Kurvene sættes ned i hinanden.

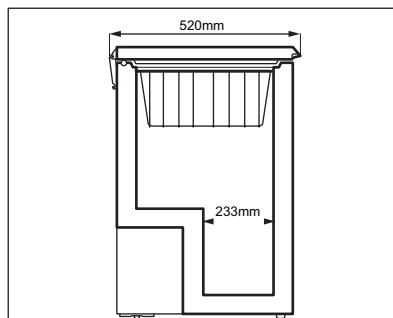

Ekstra kurve kan bestilles hos Electrolux Service A/S.

## NYTTIGE OPLYSNINGER OG RÅD



### ADVARSEL!

Se kapitler om sikkerhed.

## Råd om frysning

For at du kan få mest ud af fryseprocessen, har vi nogle vigtige råd til dig:

- Den maksimale mængde madvarer, der kan indfrysnes på 24 timer (den såkaldte indfrysningskapacitet), står på typeskiltet.

- Indfrysningen tager 24 timer. I dette tidsrum bør der ikke lægges flere madvarer ind.
- Nedfrys kun 1. classes madvarer, der er friske og grundigt rengjorte.
- Del maden op i små portioner, så den indfrysnes hurtigt og jævnt. Så kan du også hurtigt optø netop den mængde, du skal bruge.

<sup>1</sup> Se under "Tekniske specifikationer".



- Pak maden ind i aluminiumsfolie eller plast, og sørg for, at indpakningen er lufttæt.
- Lad ikke friske, ikke-nedfrosne madvarer røre ved frostvarer, så temperaturen stiger i dem.
- Magre madvarer holder sig bedre og længere end fedtholdige. Salt nedsætter madens holdbarhed.
- Hvis frosne væsker drikkes direkte fra frostrummet, kan de give forfrysninger.
- Det er en god idé at mærke alle pakker med indfrysningsdato, så du har styr på holdbarheden.

## Råd om opbevaring af frostvarer

For at få den største fornøjelse af dette apparat skal du gøre følgende:

- Sørg for, at købte frostvarer har været korrekt opbevaret i forretningen.
- Sørg for at bringe frostvarer hjem hurtigst muligt og lægge dem i fryseren.
- Åbn låget så lidt som muligt, og lad det ikke stå åbent længere end højst nødvendigt.
- Optøede madvarer nedbrydes meget hurtigt og kan ikke nedfryses igen.
- Overskrid ikke udløbsdatoen på pakken.

## VEDLIGEHODELSE OG RENGØRING



### ADVARSEL!

Se kapitler om sikkerhed.

### Regelmæssig rengøring



### FORSIGTIG!

Kobl apparatet fra strømforsyningen, før der udføres vedligeholdelse.



Brug ikke opvaskemiddel, skurepulver/skuresvampe, stærkt parfumeret rengøringsmiddel eller voksprodukter til indvendig rengøring af apparatet. Undgå at beskadige kølesystemet. Det er ikke nødvendigt at rengøre kompressorområdet.

1. Sluk for apparatet.
2. Rengør jævnlgt apparatet og tilbehør med varmt vand og neutral sæbe.

Rengør lågets pakning omhyggeligt.

3. Tør apparatet grundigt af.
4. Sæt stikket i stikkontakten.
5. Tænd for køleskabet.

### Afrimning af fryseren



### FORSIGTIG!

Brug aldrig skarpe metalgenstande til at skrabe rim af fryseren. Det kan beskadige den. Brug ikke mekaniske redskaber eller andre kunstige hjælpemidler til at fremskynde optøningen, medmindre det er anbefalet af producenten. Hvis dybfrostvarernes temperatur er steget under afrimningen, kan det forkorte deres holdbarhed.

Fryseren skal afrimes, når laget af rim er 10-15 mm tykt.

Mængden af rim på apparatets vægge øges med et højt niveau af fugt i udemiljøet, og hvis de frosne fødevarer ikke pakkes korrekt ind.

Det er mest praktisk at afrime, når fryseren er tom eller kun indeholder få madvarer.

1. Sluk for apparatet.
2. Tag eventuelle madvarer ud, pak dem ind i flere lag avispapir, og læg dem et koldt sted.
3. Lad låget stå åbent, tag proppen ud af afløbet til afrimningsvand, og opsaml afrimningsvandet i en bakke. Brug en plastik skraber (ikke skarpe genstande) til at fjerne rimen hurtigt.





4. Når afrimningen er afsluttet, tørres grundigt af indvendig. Luk låget.
  5. Tænd for køleskabet.
  6. Sæt temperaturvælgeren på højeste trin, og lad apparatet stå på denne indstilling i to-tre timer.
  7. Læg madvarerne på plads igen.
1. Tag stikket ud af stikkontakten.
  2. Tag al maden ud.
  3. Afrim og rengør apparatet og alt tilbehør.
  4. Lad låget stå åbent for at forebygge ubehagelig lugt.

## Pause i brug

Når apparatet ikke bruges i lange perioder, skal du tage følgende forholdsregler:



Hvis der skal være tændt for apparatet: Bed nogen se til det en gang imellem, så maden ikke bliver fordærvet, hvis der har været strømsvigt.

## FEJLFINDING



### ADVARSEL!

Se kapitler om sikkerhed.

### Hvis noget går galt

Fejl	Mulig årsag	Løsning
Apparatet virker slet ikke.	Der er slukket for apparatet.	Tænd for køleskabet.
	Stikket er ikke sat rigtigt i kontakten.	Sæt stikket helt ind i kontakten.
	Der er ingen strøm i stikkontakten.	Prøv at tilslutte et andet elektrisk apparat til den pågældende stikkontakt. Kontakt en autoriseret elektriker.
Apparatet støjer.	Apparatet står ikke stabilt.	Kontroller, om apparatet står stabilt.
	Afstandsstykkerne mellem skabets bagvæg og rørene er gået løs.	Sæt dem på plads igen.
Låget lukker ikke helt.	Lågets pakninger er snavsede eller klæbrige.	Rengør lågets pakninger.
	Der er for meget rim.	Fjern rim, der blokerer låget.
	Madvarer blokerer låget.	Flyt rundt på madvarerne. Se mærkaten i apparatet.
Låget er svært at åbne.	Lågets pakninger er snavsede eller klæbrige.	Rengør lågets pakninger.





Fejl	Mulig årsag	Løsning
Kompressoren kører hele tiden.	Temperaturen er indstillet forkert.	Se kapitlet "Betjening".
	Der er lagt mange madvarer til indfrysning på én gang.	Vent nogle timer, og kontroller så temperaturen igen.
	Der er for høj stuetemperatur.	Se tabellen over klimaklasser, der er angivet på produktets typeskilt.
	Madvarerne var for varme, da de blev lagt i.	Lad madvarerne køle ned til stuetemperatur, før de lægges i.
	Låget er blevet åbnet for tit.	Lad ikke låget stå åbent længere end nødvendigt.
	Låget er ikke lukket rigtigt.	Kontroller, at låget slutter tæt, og at pakningen er intakt og ren.
Der er for meget rim.	Låget er ikke lukket rigtigt, eller pakningen er deformeret/beskidt.	Se "Lukning af låget".
	Proppen til afløbet er ikke sat rigtigt i.	Sæt proppen til afløbet rigtigt i.
	Madvarerne er ikke pakket godt nok ind.	Pak maden rigtigt ind.
	Temperaturen er indstillet forkert.	Se kapitlet "Betjening".
	Låget er ikke rigtigt lukket eller slutter ikke tæt.	Kontroller, at låget slutter tæt, og at pakningen er intakt og ren.
Temperaturen i apparatet er for lav/høj.	Temperaturen er ikke indstillet korrekt.	Vælg en højere/lavere temperatur.
	Låget er ikke lukket rigtigt.	Se "Lukning af låget".
	Madvarernes temperatur er for høj.	Lad madvarerne køle ned til stuetemperatur, før de lægges i.
	Der er lagt for store mængder mad i på samme tid.	Læg mindre mad i ad gangen.
	Rimens tykkelse er over 4-5 mm.	Afrim apparatet.
	Låget er blevet åbnet for tit.	Åbn kun låget, når det er nødvendigt.
Der cirkulerer ikke kold luft i apparatet.	Kontroller, at der cirkulerer kold luft i apparatet.	





## Kundeservice

Hvis apparatet stadig ikke virker, som det skal, når du har undersøgt ovenstående: Kontakt nærmeste servicecenter.

For at få hurtig service er det vigtigt, at du opgiver apparatets model og serienummer. Det finder du på garantibeviset eller på typepladen, der sidder udvendigt på højre side af apparatet.

## INSTALLATION



**ADVARSEL!**  
Se kapitler om sikkerhed.



Der skal være adgang til stikket efter installationen.

### Opstilling



**FORSIGTIG!**  
Hvis du kasserer et ældre apparat med fjederlås (lås med låsetunge) på låget: Sørg for at ødelægge den, så børn ikke kan komme til at smække sig inde.

Apparatet skal installeres et tørt sted med god udluftning, hvor rumtemperaturen passer til den anførte klimaklasse på apparatets typeskilt:

Klimaklasse	Omgivelsestemperatur
SN	+10 °C to +32 °C
N	+16 °C til +32 °C
ST	+16 °C til +38 °C
T	+16 °C til +43 °C



Der kan opstå visse funktionsproblemer for visse typer modeller, når de betjenes uden for dette interval. Der kan kun garanteres korrekt drift inden for det specifikke temperaturinterval. Hvis du er i tvivl om, hvor du kan installere apparatet, bedes du henvende dig til sælgeren, vores kundeservice eller til det nærmeste serviceværksted

### Tilslutning, el

- Inden tilslutning til lysnettet skal det kontrolleres, at spændingen og frekvensen på typeskiltet svarer til boligens strømforsyning.
- Apparatet skal tilsluttes jord. Stikket på netledningen har en kontakt til dette formål. Hvis der ikke er jord på stikkontakten, tilsluttes apparatet en særskilt jordforbindelse iht. Stærkstrømsreglementet. Spørg en autoriseret installatør til råds.
- Producenten fralægger sig ethvert ansvar, hvis de nævnte sikkerhedsregler ikke overholdes.
- Dette apparat opfylder gældende EU-direktiver.

### Krav til lufttilførsel

Der skal være tilstrækkelig luftstrøm bag apparatet.

1. Placer fryseren vandret på et fast underlag. Alle fire fødder skal hvile på gulvet.
2. Sørg for, at apparatets bagside er mindst 5 cm fra væggen.
3. Sørg for, at apparatets sider er mindst 5 cm fra vægge/skabe.





# STØJ

Der kommer lyde under normal drift (kompressor, kølekredsøb).

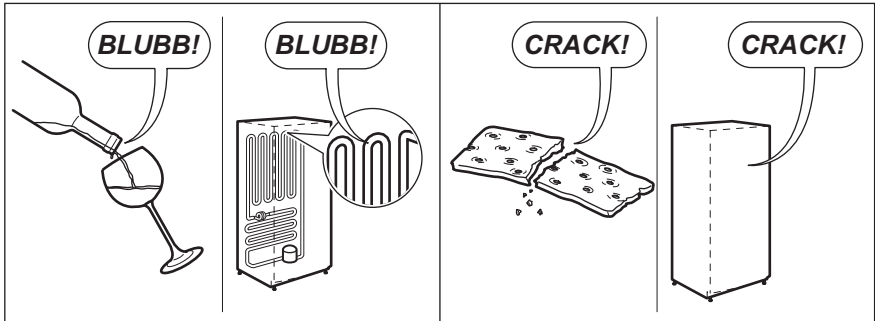
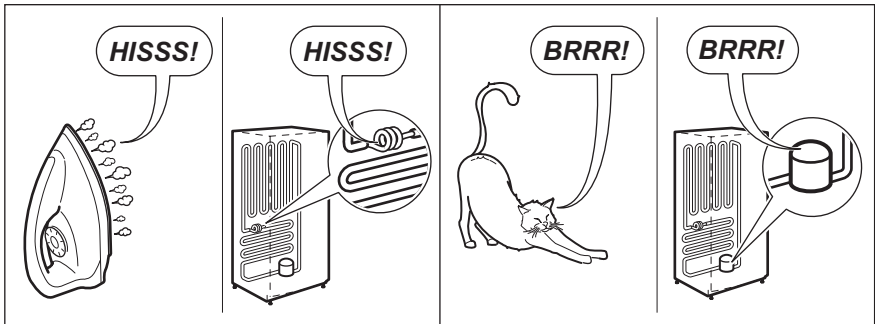
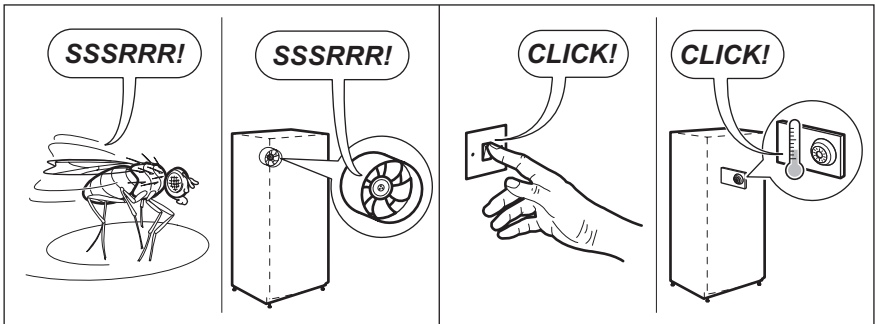
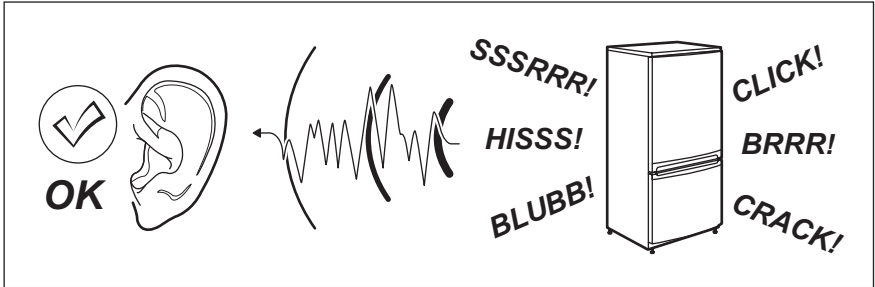



## TEKNISK INFORMATION

### Tekniske data

Højde	mm	837
Bredde	mm	562
Dybde	mm	526
Temperaturstigningstid	timer	30
Spænding	volt	220-240
Frekvens	Hz	50

De tekniske specifikationer fremgår af typeskiltet udvendigt på apparatets højre side samt af energimærket.

## MILJØHENSYN

Genbrug materialer med symbolet .  
Anbring emballagematerialet i passende beholdere til genbrug. Hjælp med at beskytte miljøet og menneskelig sundhed samt at genbruge affald af elektriske og elektroniske apparater.

Bortskaf ikke apparater, der er mærket med symbolet , sammen med husholdningsaffaldet. Lever produktet til din lokale genbrugsplads, eller kontakt din kommune.



## Contents

1. SAFETY INFORMATION .....	15
2. SAFETY INSTRUCTIONS .....	16
3. OPERATION .....	18
4. BEFORE FIRST USE .....	18
5. DAILY USE .....	18
6. HINTS AND TIPS.....	19
7. CARE AND CLEANING .....	20
8. TROUBLESHOOTING .....	21
9. INSTALLATION .....	23
10. NOISES.....	24
11. TECHNICAL INFORMATION.....	25
12. ENVIRONMENTAL CONCERNS .....	25

## WE ARE THINKING OF YOU

Thank you for choosing this Electrolux product. You have chosen a product that brings with it decades of professional experience and innovation. Ingenious and stylish, it has been designed with you in mind. So whenever you use it, you can be safe in the knowledge that you will get great results every time.

### Visit our website to:



Get usage advice, brochures, trouble shooter, service information:  
**[www.electrolux.com](http://www.electrolux.com)**



Register your product for better service:  
**[www.electrolux.com/productregistration](http://www.electrolux.com/productregistration)**



Buy Accessories, Consumables and Original spare parts for your appliance:  
**[www.electrolux.com/shop](http://www.electrolux.com/shop)**

## CUSTOMER CARE AND SERVICE

Always use original spare parts.

When contacting our Authorised Service Centre, ensure that you have the following data available: Model, PNC, Serial Number.

The information can be found on the rating plate.

 Warning / Caution-Safety information.

 General information and tips

 Environmental information.

Subject to change without notice.





## SAFETY INFORMATION

Before the installation and use of the appliance, carefully read the supplied instructions. The manufacturer is not responsible if an incorrect installation and use causes injuries and damages. Always keep the instructions with the appliance for future reference.

### Children and vulnerable people safety

- This appliance can be used by children aged from 8 years and above and persons with reduced physical, sensory or mental capabilities or lack of experience and knowledge if they have been given supervision or instruction concerning use of the appliance in a safe way and understand the hazards involved.
- Do not let children play with the appliance.
- Keep all packaging away from children.
- Cleaning and user maintenance shall not be made by children without supervision.

### General Safety

- This appliance is intended to be used in household and similar applications such as:
  - Farm houses; staff kitchen areas in shops, offices and other working environments
  - By clients in hotels, motels, bed and breakfast and other residential type environments
- Keep ventilation openings, in the appliance enclosure or in the built-in structure, clear of obstruction.
- Do not use mechanical devices or other means to accelerate the defrosting process, other than those recommended by the manufacturer.
- Do not damage the refrigerant circuit.
- Do not use electrical appliances inside the food storage compartments of the appliance, unless they are of the type recommended by the manufacturer.
- Do not use water spray and steam to clean the appliance.
- Clean the appliance with a moist soft cloth. Only use neutral detergents. Do not use abrasive products, abrasive cleaning pads, solvents or metal objects.



- Do not store explosive substances such as aerosol cans with a flammable propellant in this appliance.
- If the supply cord is damaged, it must be replaced by the manufacturer, its service agent or similarly qualified persons in order to avoid a hazard.
- If the appliance is equipped with an Ice maker or a water dispenser, fill them with potable water only.
- If the appliance requires a water connection, connect it to potable water supply only.
- The inlet water pressure (minimum and maximum) must be between 1 bar (0,1 MPa) and 10 bar (1 MPa)

## SAFETY INSTRUCTIONS

### Installation



#### **WARNING!**

Only a qualified person must install this appliance.

- Remove all the packaging.
- Do not install or use a damaged appliance.
- Obey the installation instruction supplied with the appliance.
- Always be careful when you move the appliance because it is heavy. Always wear safety gloves.
- Make sure the air can circulate around the appliance.
- Wait at least 4 hours before connecting the appliance to the power supply. This is to allow the oil to flow back in the compressor.
- Do not install the appliance close to radiators or cookers, oven or hobs.
- The rear of the appliance must stand against the wall.
- Do not install the appliance where there is direct sunlight.
- Do not install this appliance in areas that are too humid or too colds, such as the construction appendices, garages or wine cellars.
- When you move the appliance, lift it by the front edge to avoid scratching the floor.

### Electrical connection



#### **WARNING!**

Risk of fire and electrical shock.

- The appliance must be earthed.
- All electrical connections should be made by a qualified electrician.
- Make sure that the electrical information on the rating plate agrees with the power supply. If not, contact an electrician.
- Always use a correctly installed shock-proof socket.
- Do not use multi-plug adapters and extension cables.
- Make sure not to cause damage to the electrical components (e.g. mains plug, mains cable, compressor). Contact the Service or an electrician to change the electrical components.
- The mains cable must stay below the level of the mains plug.
- Connect the mains plug to the mains socket only at the end of the installation. Make sure that there is access to the mains plug after the installation.
- Do not pull the mains cable to disconnect the appliance. Always pull the mains plug.





## Use



### **WARNING!**

Risk of injury, burns, electrical shock or fire.

- Do not change the specification of this appliance.
- Do not put electrical appliances (e.g. ice cream makers) in the appliance unless they are stated applicable by the manufacturer.
- Be careful not to cause damage to the refrigerant circuit. It contains isobutane (R600a), a natural gas with a high level of environmental compatibility. This gas is flammable.
- If damage occurs to the refrigerant circuit, make sure that there are no flames and sources of ignition in the room. Ventilate the room.
- Do not let hot items to touch the plastic parts of the appliance.
- Do not put soft drinks in the freezer compartment. This will create pressure on the drink container.
- Do not store flammable gas and liquid in the appliance.
- Do not put flammable products or items that are wet with flammable products in, near or on the appliance.
- Do not touch the compressor or the condenser. They are hot.
- Do not remove or touch items from the freezer compartment if your hands are wet or damp.
- Do not freeze again food that has been thawed.
- Obey the storage instructions on the packaging of frozen food.

## Care and cleaning



### **WARNING!**

Risk of injury or damage to the appliance.

- Before maintenance, deactivate the appliance and disconnect the mains plug from the mains socket.
- This appliance contains hydrocarbons in the cooling unit. Only a qualified person must do the maintenance and the recharging of the unit.
- Regularly examine the drain of the appliance and if necessary, clean it. If the drain is blocked, defrosted water collects in the bottom of the appliance.

## Disposal



### **WARNING!**

Risk of injury or suffocation.

- Disconnect the appliance from the mains supply.
- Cut off the mains cable and discard it.
- Remove the lid to prevent children and pets to be closed inside of the appliance.
- The refrigerant circuit and the insulation materials of this appliance are ozone-friendly.
- The insulation foam contains flammable gas. Contact your municipal authority for information on how to discard the appliance correctly.
- Do not cause damage to the part of the cooling unit that is near the heat exchanger.



## OPERATION

### Switching on

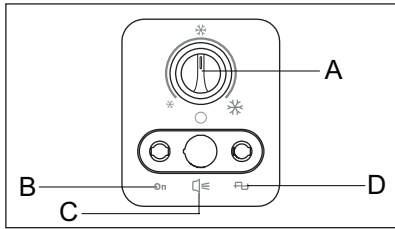

- A) TEMPERATURE REGULATOR
- B) RUNNING
- C) ALARM
- D) POWER

1. Insert the electrical plug into a wall socket.
2. Turn the Temperature Regulator to the Full Loaded position and let the appliance run for 24 hours to allow the correct temperature to be reached before placing food inside.

The pilot light will light up.

3. Adjust the Temperature Regulator according to the quantity of the stored foods.

### Temperature regulation

The temperature within the appliance is controlled by the Temperature Regulator situated on the control panel.

To operate the appliance, proceed as follows:

- To obtain the minimum coldness, turn the Temperature Regulator toward lower settings.
- To obtain the maximum coldness, turn the Temperature Regulator toward higher settings.

### Switching off

To turn off the appliance, turn the Temperature regulator to the OFF position.

## BEFORE FIRST USE



**WARNING!**  
Refer to Safety chapters.

### Cleaning the interior

Before using the appliance for the first time, the interior and all internal accessories should be washed with lukewarm

water and some neutral soap to remove the typical smell of a brandnew product, then dried thoroughly.



**CAUTION!**  
Do not use detergents or abrasive powders, as these will damage the finish.

## DAILY USE



**WARNING!**  
Refer to Safety chapters.

### Freezing fresh food

The freezer compartment is suitable for freezing fresh food and storing frozen and deep-frozen food for a long time.





The maximum amount of food that can be frozen in 24 hours is specified on the rating plate.<sup>1</sup>

The freezing process lasts 24 hours: during this period do not add other food to be frozen.

### Storage of frozen food

When first starting-up or after a period out of use, before putting the products in the compartment let the appliance run at least 24 hours Temperature Regulator to the Full Loaded position.



#### CAUTION!

In the event of accidental defrosting, for example due to a power failure, if the power has been off for longer than the value shown in the technical characteristics chart under "rising time", the defrosted food must be consumed quickly or cooked immediately and then refrozen (after cooling).

### Opening and closing the lid



#### CAUTION!

Never pull the handle with immense force.

As the lid is equipped with a tightly closing

seal, it is not easy to reopen it shortly after closing (due to the vacuum formed inside). Wait for few minutes before reopening the appliance.

### Storage baskets



The following picture shows how many baskets can be placed inside the freezer. The baskets will slide into each other.

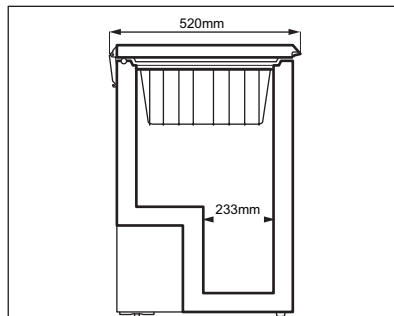

You can purchase additional baskets from your local Service Centre.

## HINTS AND TIPS



#### WARNING!

Refer to Safety chapters.

### Hints for freezing

To help you make the most of the freezing process, here are some important hints:

- The maximum quantity of food which can be frozen in 24 hours is shown on the rating plate.
- The freezing process takes 24 hours. No further food to be frozen should be added during this period.
- Only freeze top quality, fresh and thoroughly cleaned, foodstuffs.
- Prepare food in small portions to enable it to be rapidly and completely frozen and to make it possible subsequently to thaw only the quantity required.
- Wrap up the food in aluminium foil or plastic and make sure that the packages are airtight.

<sup>1</sup> Refer to "Technical data"



- Do not allow fresh, unfrozen food to touch food which is already frozen, thus avoiding a rise in temperature of the latter.
- Lean foods store better and longer than fatty ones; salt reduces the storage life of food.
- Frozen liquids, if consumed immediately after removal from the freezer compartment, can possibly cause the skin to be freeze burnt.
- It is advisable to show the freezing in date on each individual pack to enable you to keep tab of the storage time.

## Hints for storage of frozen food

To obtain the best performance from this appliance, you should:

- Make sure that the commercially frozen foodstuffs were adequately stored by the retailer.
- Be sure that frozen foodstuffs are transferred from the foodstore to the freezer in the shortest possible time.
- Do not open the lid frequently or leave it open longer than absolutely necessary.
- Once defrosted, food deteriorates rapidly and cannot be refrozen.
- Do not exceed the storage period indicated by the food manufacturer.

## CARE AND CLEANING



### WARNING!

Refer to Safety chapters.

### Periodic cleaning



### CAUTION!

Unplug the appliance before carrying out any maintenance operation.



Do not use detergents, abrasive products, highly perfumed cleaning products or wax polishes to clean the inner side of the appliance. Prevent damage to the cooling system. There is no need to clean the compressor area.

1. Switch off the appliance.
2. Regularly clean the appliance and the accessories with lukewarm water and neutral soap.

Clean the lid seal carefully.

3. Fully dry the appliance.
4. Connect the mains plug to the mains socket.
5. Switch on the appliance.

## Defrosting the freezer



### CAUTION!

Never use sharp metal tools to scrape off frost from the evaporator as you could damage it. Do not use a mechanical device or any artificial means to speed up the thawing process other than those recommended by the manufacturer. A temperature rise of the frozen food packs, during defrosting, may shorten their safe storage life.

Defrost the freezer when the frost layer reaches a thickness of about 10-15 mm.

The amount of frost on the walls of the appliance will be increased by high levels of outer humidity and if the frozen food is not wrapped properly.

The best time to defrost the freezer when it contains no or only a little food.

1. Switch off the appliance.
2. Remove any stored food, wrap it in several layers of newspaper and put it in a cool place.
3. Leave the lid open, remove the plug from the defrost water drain and collect all defrost water on a tray. Use a scraper to remove ice quickly.



4. When defrosting is completed, dry the interior thoroughly. Close the lid.
  5. Switch on the appliance.
  6. Set the temperature regulator to obtain the maximum coldness and run the appliance for two or three hours using this setting.
  7. Reload the previously removed food into the compartment.
1. Disconnect the appliance from electricity supply.
  2. Remove all food.
  3. Defrost and clean the appliance and all accessories.
  4. Leave the lid open to prevent unpleasant smells.



If the cabinet will be kept on, ask somebody to check it once in a while to prevent the food inside from spoiling in case of a power failure.

### Periods of non-operation

When the appliance is not in use for long periods, take the following precautions:

## TROUBLESHOOTING



### WARNING!

Refer to Safety chapters.

### What to do if...

Problem	Possible cause	Solution
The appliance does not operate.	The appliance is switched off.	Switch on the appliance.
	The mains plug is not connected to the mains socket correctly.	Connect the mains plug to the mains socket correctly.
	There is no voltage in the mains socket.	Connect a different electrical appliance to the mains socket. Contact a qualified electrician.
The appliance is noisy.	The appliance is not supported properly.	Check if the appliance stands stable.
	The cushion spacers located between the back of the cabinet and the pipes come loose.	Put them back in place again.
The lid does not close completely.	The lid gaskets are dirty or sticky.	Clean the lid gaskets.
	There is excessive frost.	Eliminate excess frost.
	Food packages are blocking the lid.	Arrange the packages in the right way, see the sticker on the appliance.
The lid is difficult to open.	The lid gaskets are dirty or sticky.	Clean the lid gaskets.





Problem	Possible cause	Solution
The compressor operates continually.	Temperature is set incorrectly.	Refer to "Operation" chapter.
	Many food products, to be frozen, were put in at the same time.	Wait some hours and then check the temperature again.
	The room temperature is too high.	Refer to climate class chart on the rating plate.
	Food products placed in the appliance were too warm.	Allow food products to cool to room temperature before storing.
	The lid has been opened too frequently.	Do not leave the lid open longer than necessary.
	The lid is not closed correctly.	Check if the lid closes well and the gaskets are undamaged and clean.
There is too much frost and ice.	The lid is not closed correctly or the gasket is deformed/dirty.	Refer to "Closing the lid".
	The water drainage plug is not correctly positioned.	Position the water drainage plug in the correct way.
	Food products are not wrapped properly.	Wrap the food products better.
	Temperature is set incorrectly.	Refer to "Operation" chapter.
	The lid is not shut properly or do not close tightly.	Check if the lid closes well and the gaskets are undamaged and clean.
The temperature in the appliance is too low/ too high.	The temperature regulator is not set correctly.	Set a higher/lower temperature.
	The lid is not closed correctly.	Refer to "Closing the lid".
	The food products temperature is too high.	Let the food products temperature decrease to room temperature before storage.
	Many products are stored at the same time.	Store less products at the same time.
	The thickness of the frost is greater than 4-5 mm.	Defrost the appliance.
	The lid has been opened often.	Open the lid only if necessary.
	There is no cold air circulation in the appliance.	Make sure that there is cold air circulation in the appliance.





## Customer Service

If your appliance is still not working properly after making the above checks, contact the nearest service centre.

To obtain fast service, it is essential that when you apply for it you specify the model and serial number of your appliance which can be found either on the guarantee certificate or on the rating plate located on the external right side of the appliance.

## INSTALLATION



### WARNING!

Refer to Safety chapters.



The appliance shall have the plug accessible after installation.

### Positioning



### CAUTION!

If you are discarding an old appliance that has a lock or catch on the lid, you must ensure that it is made unusable to prevent young children being trapped inside.

### Electrical connection

This appliance should be installed in a dry, well ventilated indoor where the ambient temperature corresponds to the climate class indicated on the rating plate of the appliance:

- Before plugging in, ensure that the voltage and frequency shown on the rating plate correspond to your domestic power supply.
- The appliance must be earthed. The power supply cable plug is provided with a contact for this purpose. If the domestic power supply socket is not earthed, connect the appliance to a separate earth in compliance with current regulations, consulting a qualified electrician.
- The manufacturer declines all responsibility if the above safety precautions are not observed.
- This appliance complies with the E.E.C. Directives.

Climate class	Ambient temperature
SN	+10°C to +32°C
N	+16°C to +32°C
ST	+16°C to +38°C
T	+16°C to +43°C



Some functional problems might occur for some types of models when operating outside of that range. The correct operation can only be guaranteed within the specified temperature range. If you have any doubts regarding where to install the appliance, please turn to the vendor, to our customer service or to the nearest Service Centre

### Ventilation requirements

The airflow behind the appliance must be sufficient.

1. Put the freezer in horizontal position on a firm surface. The cabinet must be on all four feet.
2. Make sure that the clearance between the appliance and rear wall is 5 cm.
3. Make sure that the clearance between the appliance and the sides is 5 cm.





# NOISES

There are some sounds during normal running (compressor, refrigerant circulation).

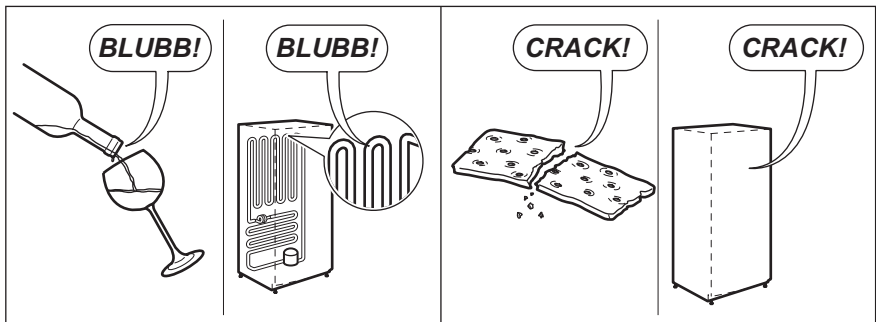
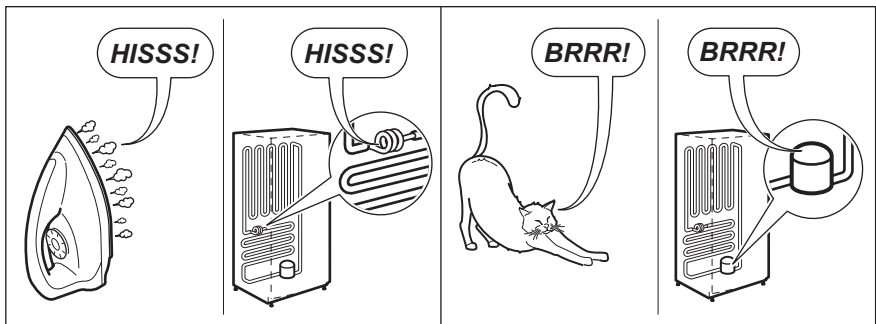
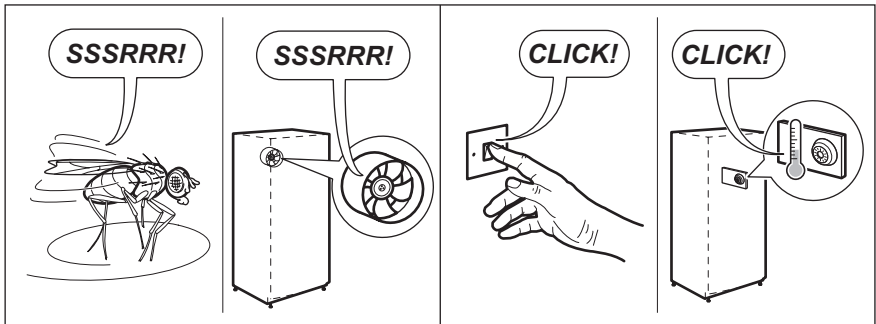
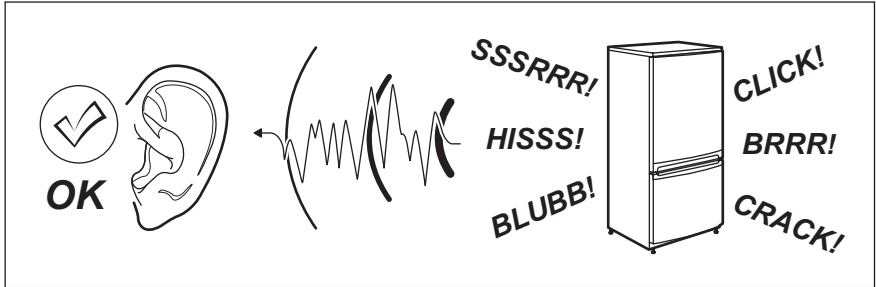





## TECHNICAL INFORMATION

### Technical data

Height	mm	837
Width	mm	562
Depth	mm	526
Rising Time	Hours	30
Voltage	Volts	220-240
Frequency	Hz	50

The technical information are situated in the rating plate, on the external or internal side of the appliance and in the energy label.

## ENVIRONMENTAL CONCERNS

Recycle the materials with the symbol . Put the packaging in applicable containers to recycle it. Help protect the environment and human health and to recycle waste of electrical and electronic appliances.

Do not dispose appliances marked with the symbol  with the household waste. Return the product to your local recycling facility or contact your municipal office.



## SISUKORD

1. OHUTUSTEAVE .....	27
2. OHUTUSJUHISED .....	28
3. KASUTAMINE.....	30
4. ENNE ESIMEST KASUTAMIST .....	30
5. IGAPÄEVANE KASUTAMINE .....	30
6. VIHJEID JA NÄPUNÄITEID .....	31
7. PUHASTUS JA HOOLDUS .....	32
8. VEAOTSING.....	33
9. PAIGALDAMINE .....	35
10. HELID .....	36
11. TEHNILISED ANDMED .....	37
12. JÄÄTMEKÄITLUS.....	37

## MÕELDES TEILE

Täname teid selle Electroluxi toote valimise eest. Olete valinud toote, mille loomisel on rakendatud pikaagest asjatundlikku kogemust ja uuenduslikkust. Nutika ja stiilse disaini kõrval ei ole unustatud ka teid. Seadet kasutades võite olla alati kindel suurepäraustes tulemustes.

### Külastage meie veebisaiti:



Kasutusnõuanded, brošüürid, veaotsing, teave teeninduse kohta:  
**www.electrolux.com**



Registreerige oma toode, et saada paremat teenindust:  
**www.electrolux.com/productregistration**



Saate osta lisaseadmeid, tarvikuid ja originaalvaruosi:  
**www.electrolux.com/shop**

## KLIENDITEENINDUS JA HOOLDUS

Kasutage ainult originaalvaruosi.

Meie volitatud hoolduskeskusesse pöördumisel peaksid teil olema varuks järgmised andmed: mudel, PNC, seerianumber.

Andmed leiate andmesildilt.

 Hoiatus / oluline ohutusinfo.

 Üldine teave ja näpunäited.

 Keskkonnateave.

Võib muutuda ilma ette teatamata.





## OHUTUSTEAVE

Enne seadme paigaldamist ja kasutamist lugege kaasas olev juhend tähelepanelikult läbi. Tootja ei vastuta vale paigaldamise või ebaõige kasutuse tõttu tekkinud vigastuste ja kahjude eest. Hoidke juhend alles, et saaksite seda ka edaspidi kasutada.

### Laste ja haavatavate isikute turvalisus

- Lapsed võivad seda seadet kasutada alates 8. eluaastast; vähenenud füüsiliste, sensorsete või vaimsete võimetega või kogemuste ja teadmisteta isikud võivad seadet kasutada vaid järelevalve all ja tingimusel, et neid juhendatakse, kuidas seadet turvaliselt kasutada, ning nad mõistavad seadme kasutamisega kaasnevat ohte.
- Ärge lubage lastel seadmega mängida.
- Hoidke pakendid lastele kättesaamatus kohas.
- Ilma järelevalveta ei tohi lapsed seadet puhastada ega hooldustoiminguid läbi viia.

### Üldine ohutus

- See seade on mõeldud kasutamiseks koduses majapidamises või muudes sarnastes kohtades, näiteks:
  - taludes, poodides, kontorites jms juurde kuuluvates personalile mõeldud köökides;
  - hotellides, motellides ja muudes majutuskohtades klientide käsutuses olevates ruumides.
- Hoidke ventilatsioonivad vabad nii eraldiseisva kui ka sisseehitatud seadme puhul.
- Ärge kasutage sulatamise kiirendamiseks mehhaanilisi seadmeid või muid kunstlikke vahendeid peale tootja poolt soovitatute.
- Vältige külmutusagensi süsteemi kahjustamist.
- Ärge kasutage toiduainete säilitamise osas elektriseadmeid, v.a tootja poolt soovitatud seadmed.
- Ärge kasutage seadme puhastamiseks vee- või aurupihustit.
- Puhastage seadet pehme niiske lapiga. Kasutage ainult neutraalseid pesuaineid. Ärge kasutage abrasiivseid tooteid ega küürimissvamme, lahusteid ega metallesemeid.
- Ärge hoidke seadmes plahvatusohtlikke aineid, näiteks tuleohtlikku propellenti sisaldavad aerosoolipurgid.



- Kui toitejuhe on kahjustatud, laske see ohutuse tagamiseks välja vahetada tootjal, tootja volitatud hoolduskeskusel või kvalifitseeritud isikul.
- Kui seade on varustatud jäävalmistaja või veedosaatoriga, täitke neid ainult joogiveega.
- Kui seade vajab veeühendust, ühendage see ainult joogi-veevarustusega.
- Sisselaske veesurve (minimaalne ja maksimaalne) peab olema vahemikus 1 baar (0,1 MPa) kuni 10 baari (1 MPa)

## OHUTUSJUHISED

### Paigaldamine



#### HOIATUS!

Seadet tohib paigaldada ainult kvalifitseeritud elektrik!

- Eemaldage kõik pakkematerjalid.
- Kahjustatud seadet ei tohi paigaldada ega kasutada.
- Järgige seadmega kaasas olevaid paigaldusjuhiseid.
- Olge seadme teise kohta viimisel ettevaatlik, sest see on raske. Kasutage alati kaitsekindaid.
- Jälgige, et õhk saaks seadme ümber vabalt liikuda.
- Enne seadme elektrivõrku ühendamist oodake vähemalt 4 tundi. See on vajalik selleks, et õli saaks kompressorisse tagasi valguda.
- Ärge paigutage seadet radiaatorite, pliitide ega ahjude lähedusse.
- Seadme tagakülg tuleb paigutada vastu seina.
- Ärge paigutage seadet otsese päikesevalgusega kohta.
- Ärge paigaldage seadet väga niiskesse ja külma ruumi, näiteks lisahoonesse, garaaži või veinikeldrisse.
- Seadme teisaldamisel tõstke seda esiservast, et vältida põranda kriimustamist.

### Elektriühendus



#### HOIATUS!

Tulekahju- ja elektrilöögioht!

- Seade peab olema maandatud.
- Kõik elektriühendused peab teostama kvalifitseeritud elektrik.
- Kontrollige, kas andmesildil toodud elektrilised parameetrid vastavad elektrivõrgu näitajatele. Vastasel juhul võtke ühendust elektrikuga.
- Kasutage alati nõuetekohaselt paigaldatud ohutut pistikupesat.
- Ärge kasutage mitmikpistikuid ega pikenduskaableid.
- Olge ettevaatlik, et te ei kahjustaks elektrilisi osi (nt toitepistikut, toitejuhet, kompressorit). Elektriliste osade vahetamiseks pöörduge hoolduskeskuse või elektriku poole.
- Toitejuhe peab jääma toitepistikust allapoole.
- Ühendage toitepistik seinakontakti alles pärast paigalduse lõpuleviimist. Veenduge, et pärast paigaldamist säilib juurdepääs toitepistikule.
- Seadet välja lülitades ärge tõmmake toitejuhtmest. Haarake alati toitepistikust.



## Kasutamine



### HOIATUS!

Vigastuse, põletuse või elektrilöögi oht!

- Ärge muutke seadme tehnilisi omadusi.
- Ärge pange seadmesse muid elektriseadmeid (nt jäätisemasinat), kui see pole tootja poolt ette nähtud.
- Olge ettevaatlik külmutusagensi süsteemiga – see on õrn. Külmutusagensi süsteem sisaldab isobutaani (R600a), mis on looduslik, suhteliselt keskkonnahutu gaas. See on siiski tuleohtlik.
- Kui külmutusagensi süsteem on kahjustatud, siis veenduge, et ruumis ei ole lahtist tuld ega süttimisallikaid. Õhutage ruum korralikult.
- Jälgige, et kuumad esemed ei puutuks vastu seadme plastpindu.
- Ärge pange karastusjooke sügavkülmissusse. See tekitab joogipudelis rõhku.
- Ärge hoidke seadmes süttivaid gaase ega vedelikke.
- Ärge pange süttivaid või süttiva ainega määratud esemeid seadmesse, selle lähedale ega peale.
- Ärge puudutage kompressorit ega kondensaatorit. Need on kuumad.
- Ärge võtke märgade või niiskete kätega sügavkülmikust toiduaineid ega puudutage neid.
- Ärge külmutage juba ülesulatatud toiduaineid.
- Järgige külmutatud toiduainete pakenditel olevaid säilitusjuhiseid.

## Puhastus ja hooldus



### HOIATUS!

Vigastuste või seadme kahjustamise oht!

- Enne hooldust lülitage seade välja ja ühendage toitepistik pistikupesast lahti.
- Selle seadme jahutusüksus sisaldab süsivesinikke. Süsteemi tohib hooldada ja täita ainult kvalifitseeritud tehnik.
- Kontrollige regulaarselt seadme sulamisvee äravooluava; vajadusel puhastage. Kui äravooluava on ummistunud, koguneb sulamisvesi seadme põhjale.

## Jäätmekäitlus



### HOIATUS!

Lämbumis- või vigastusoht!

- Ühendage seade elektrivõrgust lahti.
- Lõigake toitejuhe seadme küljest lahti ja visake ära.
- Eemaldage kaas, et vältida laste ja loomade löksujäämist seadmesse.
- Selle seadme külmutusagensi süsteem ja isolatsioonimaterjalid on osoonisõbralikud.
- Isolatsioonivaht sisaldab tuleohtlikku gaasi. Seadme õige kõrvaldamise kohta saate täpsemad juhiseid kohalikust omavalitsusest.
- Ärge kahjustage soojusvaheti läheduses paiknevat jahutusüksust.



## KASUTAMINE

### Sisselülitamine

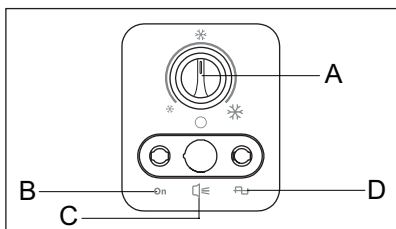

1. Ühendage toitepistik pistikupessa.
2. Enne toiduainete sissepanekut keerake temperatuuriregulaator asendisse „täis” ja jätke seade 24 tunniks ootele, et saavutada õige temperatuur.

Märgutuli süttib.

3. Reguleerige temperatuuriregulaatorit vastavalt säilitatava toidu hulgale.

### Väljalülitamine

Seadme väljalülitamiseks keerake temperatuuriregulaator väljalülitatud asendisse.

- A) Temperatuuriregulaator
- B) TÖÖTAB
- C) ALARM
- D) TOIDE

### Temperatuuri reguleerimine

Seadme sisetemperatuuri juhitakse juhtpaneelil asuva temperatuuriregulaatoriga.

Seadme tööle rakendamiseks toimige järgmiselt.

- Keerake temperatuuriregulaatorit madalama seadistuse suunas, et saavutada minimaalne külmutustase.
- Keerake temperatuuriregulaatorit kõrgema seadistuse suunas, et saavutada maksimaalne külmutustase.

## ENNE ESIMEST KASUTAMIST



### HOIATUS!

Vt ohutust käsitlevaid jaotisi.

### Sisemuse puhastamine

Enne seadme esmakordset kasutamist peske leige vee ja neutraalse seebiga üle seadme sisemus ja kõik sisetarvikud, et

eemaldada uuele tootele omane lõhn, seejärel kuivatage täielikult.



### ETTEVAATUST!

Ärge kasutage pesuaineid või abrasiivpulbreid, mis võivad seadme viimistluskihti kahjustada.

## IGAPÄEVANE KASUTAMINE



### HOIATUS!

Vt ohutust käsitlevaid jaotisi.

### Värske toidu külmutamine

Sügavkülmikuosa sobib värske toidu külmutamiseks ning külmutatud ja sügavkülmutatud toidu pikaajaliseks säilitamiseks.



24 tunni jooksul külmutatava toidu maksimaalne kogus on näidatud andmeplaadil.<sup>1</sup>

Külmutamine kestab 24 tundi. Ärge selle aja jooksul muid toiduaineid külmutamiseks lisage.

### Külmutatud toidu säilitamine

Esmakordsel käivitamisel või pärast pikemaajalist kasutuspausi laske seadmel enne toiduainete sissepanemist vähemalt 24 tundi töötada, seades temperatuuriregulaatori asendisse „täis”.



#### ETTEVAATUST!

Sulatamisprotsessi tahtmatul käivitumisel, näiteks elektrikatkestuse tõttu, kui seade on olnud tooteta kauem, kui tehniliste andmete tabelis toodud „temperatuuri tõusu aeg” seda lubaks, tuleb sulatatud toit kiiresti ära tarvitada või kohe küpsetada ja seejärel uuesti külmutada (pärast jahtumist).

### Kaane avamine ja sulgemine



#### ETTEVAATUST!

Ärge tõmmake käepidet jõuga. Kuna kaas on varustatud tihedalt sulguva tihendiga, on selle avamine kohe pärast sulgemist raskendatud (sees tekkiva vaa-

kumi tõttu). Enne seadme uuesti avamist oodake mõni minut.

### Säilituskorvid



Järgmisel pildil on näidatud, mitu korvi mahub sügavkülmikusse.

Korvid libisevad üksteise sisse.

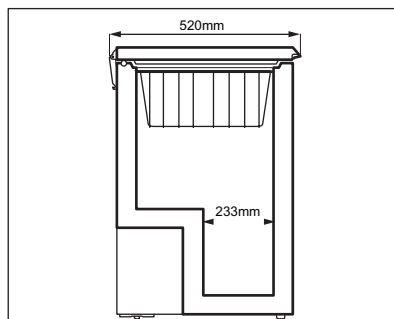

Lisakorve saate osta oma kohalikus teeninduskeskusest.

## VIHJEID JA NÄPUNÄITEID



#### HOIATUS!

Vt ohutust käsitlevaid jaotisi.

### Näpunäiteid sügavkülmutamiseks

Sügavkülmutamise kõige tõhusamaks kasutamiseks järgige paari olulist soovitusi.

- Maksimaalne toidu kogus, mida võib 24 tunni jooksul külmutada, on märgitud seadme andmesildile.

- Külmutamisprotsess kestab 24 tundi. Selle aja vältel ei tohi külmutatavaid toiduaineid lisada.
- Külmutage ainult kvaliteetset, värsket ja korralikult puhastatud toitu.
- Jagage toiduained väiksemateks portsjoniteks, et need kiiresti läbi külmuks ja saaksite hiljem ainult vajaliku koguse üles sulatada.
- Mähkige toit fooliumisse või kilesse ja veenduge, et pakendid on õhukindlad.

<sup>1</sup> Vt jaotist „Tehnilised andmed”



- Ärge pange värsket külmutamata toitu külmutatud toidu vastu, kuna vastasel korral külmutatud toidu temperatuur tõuseb.
- Lahjad toiduained säilivad paremini ja kauem kui rasvased toiduained; sool lühendab toidu säilitusaega.
- Külmunud vedelike tarbimine kohe pärast sügavkülmikust väljavõtmist võib põhjustada naha külmakahjustusi.
- Säilitusaja jälgimiseks on soovitatav igale säilitatavale toidule märkida külmutamiskuupäev.

## PUHASTUS JA HOOLDUS



### HOIATUS!

Vt ohutust käsitlevaid jaotisi.

### Regulaarne puhastamine



### ETTEVAATUST!

Eemaldage seade vooluvõrgust enne igasuguste hooldustööde tegemist.



Ärge kasutage seadme sisemuse puhastamiseks pesuvahendeid, söövitavaid tooteid, tugevalt lõhnastatud puhastusvahendeid või poleerimisvaha. Vältige jahutussüsteemi kahjustusi. Kompressorit ei ole vaja puhastada.

1. Lülitage seade välja.
2. Puhastage seadet ning selle tarvikuid regulaarselt leige vee ja neutraalse seebiga.

Puhastage kaane tihend ettevaatlikult.

3. Kuivatage seade täielikult.
4. Lükake toitepistik pistikupesasse.
5. Lülitage seade sisse.

## Näpunäiteid külmutatud toidu säilitamiseks

Seadme parima tööjoelduse tagamiseks toimige järgmiselt.

- Veenduge, et külmutatud toiduaineid säilitati poes vastavalt suunistele.
- Pange külmutatud toit pärast ostmist esimesel võimalusel sügavkülmikusse.
- Ärge avage kaant sageli ega jätke seda lahti kauemaks, kui on hädavajalik.
- Ülessulanud toit rikneb üsna ruttu ja seda ei tohi enam uuesti külmutada.
- Ärge ületage toidu tootja poolt määratud säilitusaega.

## Sügavkülmuti sulatamine



### ETTEVAATUST!

Aurusti kahjustamise vältimiseks ärge kasutage sellelt härmatise eemaldamisel teravaid metallist tööriistu. Ärge kasutage sulatamise kiirendamiseks mehhaanilisi seadmeid või muid kunstlikke vahendeid peale tootja poolt soovitatute. Külmutatud toiduainete temperatuuri tõus sulatamise ajal võib lühendada nende säilimisaega.

Sulatage külmik, kui härmatisekihi paksus on jõudnud 10-15 millimeetrit.

Seadme seintele koguneva härmatise hulksuureneb, kui välisõhu niiskusesisaldus on suur või juhul, kui külmutatavat toit ei ole korralikult pakitud.

Parim aeg külmiku sulatamiseks on siis, kui seal on vähe või üldse mitte toiduaineid.

1. Lülitage seade välja.
2. Võtke säilitatavad toiduained välja, pakkige mitme ajalehekihi sisse ja asetage jahedasse kohta.
3. Jätke kaas lahti, eemaldage sulatusvee äravoolu kork ja koguge kogu sulatusvesi kandikule. Kasutage kaabitsat, et jää kiiresti eemaldada.





4. Kui sulatamine on lõppenud, kuivatage seadme sisemust hoolikalt. Sulgege kaas.
5. Lülitage seade sisse.
6. Seadke temperatuuriregulaator maksimaalsele külmale ja laske seadmel selle seadistusega kaks või kolm tundi töötada.
7. Pange eelnevalt väljavõetud toit sektiooni tagasi.

## Seadme mittekasutamise perioodid

Kui seadet ei kasutata pikemat aega, rakendage järgmisi ettevaatusabinõusid.

1. Ühendage seade vooluvõrgust lahti.
2. Eemaldage kõik toiduained.
3. Sulatage ja puhastage seade ja kõik tarvikud.
4. Jätke kaas lahti, et vältida ebameeldivate lõhnade teket.



Kui kapp jääb sisselülitatuks, siis paluge kellelgi seda aeg-ajalt kontrollida, et vältida säilitatava toidu riknemist elektrikatkestuse korral.

## VEAOTSING



### HOIATUS!

Vt ohutust käsitlevaid jaotisi.

Mida teha, kui...

Probleem	Võimalik põhjus	Lahendus
Seade ei tööta.	Seade on välja lülitatud.	Lülitage seade sisse.
	Toitepistik ei ole korralikult pistikupesasse ühendatud.	Ühendage toitepistik korralikult pistikupesasse.
	Pistikupesasse ei ole voolu.	Ühendage pistikupesasse mõni muu elektriseade. Võtke ühendust kvalifitseeritud elektrikuga.
Seade teeb liiga valju müra.	Seade ei ole paigutatud tasapinnaliselt.	Kontrollige, kas seade seisab stabiilselt.
	Seadme tagakülje ja torude vahel asuvad vahetihendid on lahti tulnud.	Pange need tagasi oma kohale.
Kaas ei sulgu täielikult.	Kaane tihendid on määrdunud või kleepuvad.	Puhastage tihendid.
	Härmatist on liiga palju.	Eemaldage liigne härmatis.
	Toiduained blokeerivad kaant.	Paigutage toiduained õigesti; vt seadmel olevat kleebist.
Kaant on raske avada.	Kaane tihendid on määrdunud või kleepuvad.	Puhastage tihendid.



Probleem	Võimalik põhjus	Lahendus
Kompessor töötab pidevalt.	Temperatuur on valesti seadistatud.	Vt jaotist „Kasutamine”.
	Seadmesse paigutati külmutamiseks korraga liiga suur kogus toiduaineid.	Oodake paar tundi, seejärel kontrollige uuesti temperatuuri.
	Toa temperatuur on liiga kõrge.	Vt andmesildil olevat kliimaklassi tabelit.
	Seadmesse paigutatud toit oli liiga soe.	Enne toidu hoiulepanekut laske sel toatemperatuurini jahtuda.
	Kaant on avatud liiga tihti.	Ärge hoidke kaant lahti kauem kui vaja.
	Kaas ei ole korralikult suletud.	Veenduge, et kaas sulguks korralikult ning tihendid oleksid kahjustamata ja puhtad.
Härmatist ja jääd on liiga palju.	Kaas ei ole korralikult suletud või tihend on deformeerunud/määrduanud.	Vt jaotist „Kaane sulgemine”.
	Vee väljalaske kork ei ole korralikult paigas.	Paigutage vee väljalaske kork õigesti.
	Toiduained ei ole korralikult pakendatud.	Pakendage toiduained paremini.
	Temperatuur on valesti seadistatud.	Vt jaotist „Kasutamine”.
	Kaas ei ole korralikult suletud või ei sulgu tihedalt.	Veenduge, et kaas sulguks korralikult ning tihendid oleksid kahjustamata ja puhtad.
Temperatuur seadmes on liiga madal/kõrge.	Temperatuuriregulaator ei ole õigesti seadistatud.	Valige kõrgem/madalam temperatuur.
	Kaas ei ole korralikult suletud.	Vt jaotist „Kaane sulgemine”.
	Toiduainete temperatuur on liiga kõrge.	Laske toiduainetel enne hoiulepanekut toatemperatuurini jahtuda.
	Samaaegselt on külmikusse pandud liiga palju toiduaineid.	Ärge pange külmikusse samaaegselt liiga palju toiduaineid.
	Härmatise paksus on üle 4-5 mm.	Sulatage seade.
	Kaant on avatud tihti.	Avage kaas ainult vajaduse korral.
	Seadmes ei ole külma õhu ringlust.	Veenduge, et seadmes on tagatud külma õhu ringlus.



## Klienditeenindus

Kui seade ei hakka tööle ka pärast loetletud punktide kontrollimist, pöörduge lähimasse teeninduskeskusse.

Kiire teeninduse saamiseks on oluline, et abi küsimisel teaksite oma seadme mudelit ja seerianumbrit, mille leiata kas garantiisertifikaadilt või seadme paremal välisküljel asuvalt andmesildilt.

## PAIGALDAMINE



### HOIATUS!

Vt ohutust käsitlevaid jaotisi.

### Koha valik



### ETTEVAATUST!

Vana seadme kõrvaldamisel, mille kaanel on lukk või riiv, tuleb see muuta kasutamatuks, et vältida laste lõksujäämist seadmesse.

Selle seadme peaks paigaldama kuiva, hästiventileeritud kohta, kus ümbritsev temperatuur jääb seadme andmesildil olevasse kliimaklassi vahemikku:

Kliimaklass	Õhutemperatuur
SN	+10...+32 °C
N	+16...+32 °C
ST	+16...+38 °C
T	+16...+43 °C



Kui temperatuur jääb sellest vahemikust väljapoole, võivad mõne mudeli töös tekkida probleemid. Õige töö on tagatud ainult ette nähtud temperatuurivahemikus. Kui te pole kindel, kuhu seade paigaldada, siis pöörduge müüja, klienditeeninduse või lähima teeninduskeskuse poole.



Seadme pistik peab olema pärast paigaldust liigpääsetav.

## Elektriühendus

- Enne elektrivõrguga ühendamist veenduge, et andmesildil olevad elektrilandmed vastavad teie kohalikule elektrivõrgule.
- Seade peab olema maandatud. Toitejuhtme pistikul on selle jaoks vastav kontakt. Kui pistikupesa ei ole maandatud, konsulteerige pädeva elektrikuga ja ühendage seade eraldi maandusjuhiga, mis vastab kehtivatele normidele.
- Seadme ohutusmeetmete eiramisel keeldub tootja mis tahes vastutusest.
- See seade vastab ELi direktiivide nõuetele.

## Ventilatsiooninõuded

Seadme taga tuleb tagada piisav õhuringlus.

1. Asetage sügavkülmik kindlale pinnale horisontaalasendisse. Kapp peab toetuma kõigile neljale jalale.
2. Jälgige, et seadme ja tagaseina vahele jääb 5 cm vaba ruumi.
3. Jälgige, et seadme ja küljeseinade vahele jääb 5 cm vaba ruumi.





# HELID

Tavakasutusel võib seade tuua kuuldavale mõningaid helisid (kompressor, külmutusagensi süsteem).

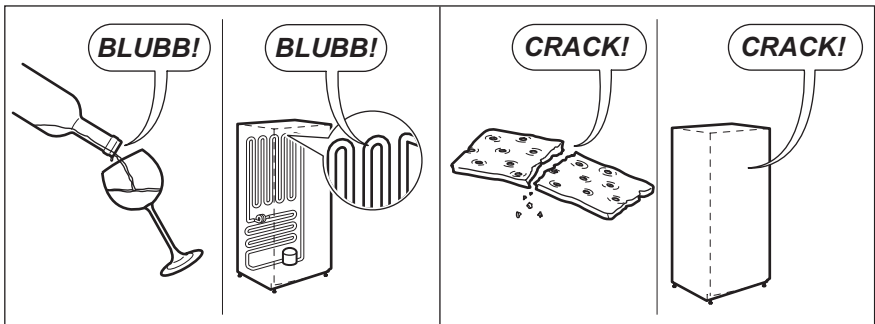
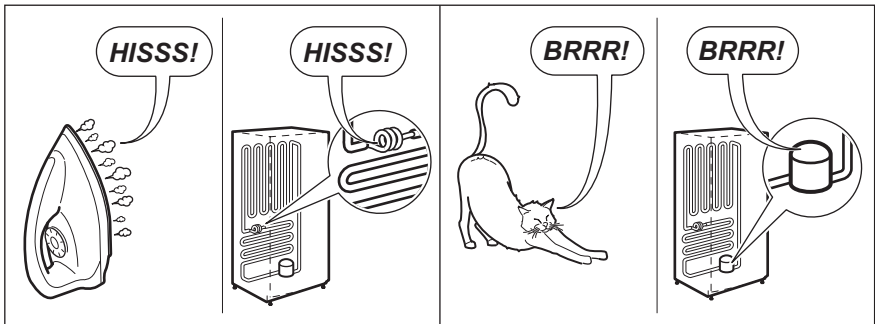
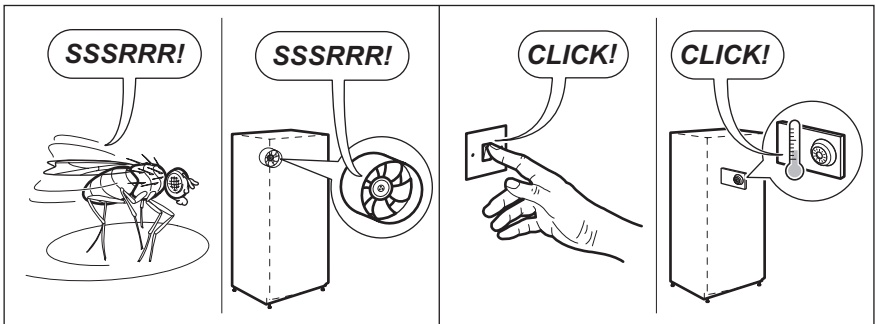
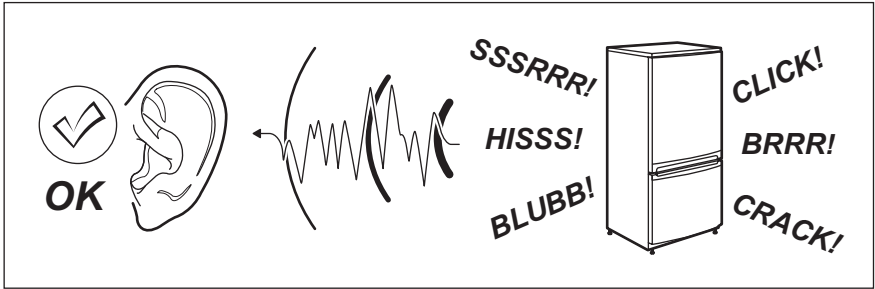



## TEHNILISED ANDMED

### Tehnilised andmed

Kõrgus	mm	837
Laius	mm	562
Sügavus	mm	526
Temperatuuri tõusu aeg	Tunnid	30
Pinge	volt	220-240
Sagedus	Hz	50

Tehnilised andmed on kirjas andmesildil, mis asub seadme sise- või välisküljel, ja energiasildil.

## JÄÄTMEKÄITLUS

Sümboliga  tähistatud materjalid tuleb taaskasutada. Selleks viige pakendid vastavatesse konteineritesse. Aidake hoida keskkonda ja inimeste tervist ning suunake elektri- ja elektroonilised jäätmed ringlusse.

Ärge visake märgiga  tähistatud seadmeid majapidamisjäätmete hulka. Viige seade kohalikku jäätmejaama või pöörduge abi saamiseks kohalikku omavalitsusse.

## SISÄLLYS

1. TIETOJA TURVALLISUUDESTA.....	39
2. TURVALLISUUSOHJEET .....	40
3. KÄYTTÖ .....	42
4. KÄYTTÖÖNOTTO .....	42
5. PÄIVITTÄINEN KÄYTTÖ .....	42
6. VIHJEITÄ JA NEUVOJA.....	43
7. HOITO JA PUHDISTUS .....	44
8. VIANMÄÄRITYS .....	45
9. ASENNUKSEEN.....	47
10. ÄÄNET .....	48
11. TEKNISET TIEDOT .....	49
12. YMPÄRISTÖNSUOJELU .....	49

## WE ARE THINKING OF YOU

Kiitos, että valitsit tämän Electrolux-tuotteen. Olet valinnut tuotteen, joka perustuu vuosikymmenien aikana saatuun kokemukseen ja innovaatioon. Kekseliäs ja tyylikäs laite, joka on suunniteltu sinua ajatellen. Laitetta käyttäessäsi voit olla aina varma erinomaisista tuloksista.

### Vieraile verkkosivullamme:



Käyttövinkit, esitteet, vianmääritys, huoltotiedot:  
**www.electrolux.com**



Saat parempaa huoltoa, jos rekisteröit tuotteen:  
**www.electrolux.com/productregistration**



Osta lisävarusteita, kulutusosia ja alkuperäisiä varaosia:  
**www.electrolux.com/shop**

## ASIAKASPALVELU JA HUOLTO

Käytä aina alkuperäisiä varaosia.

Pidä seuraavat tiedot saatavilla, kun otat yhteyttä valtuutettuun huoltopalveluun: malli, tuotenumero (PNC) ja sarjanumero.

Kyseiset tiedot löytyvät laitteen arvokilvestä.

 Varoitukset/huomautukset ja turvallisuusohjeet.

 Yleisohjeet ja vinkit

 Ympäristönsuojeluohjeita.

Oikeus muutokseen pidätetään ilman erillistä ilmoitusta.



## TIETOJA TURVALLISUUDESTA

Lue laitteen mukana toimitetut ohjeet ennen laitteen asennusta ja käyttöä. Valmistaja ei ota vastuuta henkilö- tai omaisuusvahingoista, jotka aiheutuvat laitteen virheellisestä asennuksesta tai käytöstä. Pidä ohjeet aina laitteen mukana tulevia käyttökertoja varten.

### Lasten ja taitamattomien henkilöiden turvallisuus

- Yli 8-vuotiaat lapset ja henkilöt, joilla on fyysisiä, aistillisia tai henkisiä puutteita tai puutteellinen kokemus ja tuntemus, voivat käyttää tätä laitetta, jos heitä on valvottu tai ohjattu laitteen turvallisessa käytössä ja he ymmärtävät laitteen käyttöön liittyvät vaarat.
- Älä anna lasten leikkiä laitteella.
- Pidä kaikki pakkausmateriaalit lasten ulottumattomissa.
- Lapset eivät saa suorittaa puhdistusta tai huoltoa ilman valvontaa.

### Yleiset turvallisuusohjeet

- Laite on tarkoitettu käytettäväksi kotiympäristöissä ja vastaavissa ympäristöissä, kuten:
  - maatalot, henkilöstön keittiöympäristöt liikkeissä, toimistoissa ja muissa työympäristöissä
  - hotellien, motellien, majoitus ja aamiainen -ympäristöjen ja muiden majatalojen asiakkaiden käyttöympäristöt
- Pidä kalusteeseen asennetun laitteen syvennyksen tai kalustekaapin ilmanvaihtoaukot vapaina.
- Älä yritä nopeuttaa sulatusta mekaanisilla tai muilla sellaisilla välineillä, joita valmistaja ei ole neuvonut käyttämään.
- Varo, ettei jäähdytysputkisto vaurioidu.
- Älä käytä sähkölaitteita elintarvikkeiden säilytystiloissa, elleivät ne ole valmistajan suosittelemaa tyyppiä.
- Älä suihkuta vettä tai käytä höyryä laitteen puhdistamiseen.
- Puhdista laite kostealla pehmeällä liinalla. Käytä vain mietoja puhdistusaineita. Älä käytä hankausainetta, hankaavia pesulappuja, liuottimia tai metalliesineitä.



- Älä säilytä tässä laitteessa räjähdysherkkiä aineita, kuten aerosolitölkkejä.
- Jos virtajohto vaurioituu, sen saa vaaratilanteiden välttämiseksi vaihtaa vain valmistaja, huoltoliike tai vastaava ammattitaitoinen henkilö.
- Jos laitteessa on jääpalakone tai vesiautomaatti, täytä se juomavedellä.
- Jos laitteessa on oltava vesiliitäntä, liitä se vesiverkkoon.
- Tulovedenpaineen on oltava välillä 1 bar (0,1 MPa) ja 10 bar (1 MPa) (minimi- ja maksimiarvo)

## TURVALLISUUSOHJEET

### Asennus



#### **VAROITUS!**

Asennuksen saa suorittaa vain ammattitaitoinen henkilö.

- Poista kaikki pakkausmateriaalit.
- Vaurioitunutta laitetta ei saa asentaa tai käyttää.
- Noudata koneen mukana toimitettuja ohjeita.
- Siirrä laitetta aina varoen, sillä se on raskas. Käytä aina suojakäsineitä.
- Varmista, että ilmankierto on hyvä laitteen ympärillä.
- Odota vähintään 4 tuntia ennen kuin kytket laitteen sähköverkkoon. Täten öljy virtaa takaisin kompressoriin.
- Älä asenna laitetta lämmittimien tai liesien, uunin tai keittotasojen lähelle.
- Laitteen takaosa on asetettava seinää kohden.
- Laitetta ei saa asentaa suoraan auringonvaloon.
- Älä asenna laitetta liian kosteaan tai kylmään paikkaan, kuten vajaan, autotalliin tai viinikellariin.
- Kun siirät laitetta, nosta sitä etureunasta, jottet naarmuta lattiaa.

### Sähköliitäntä



#### **VAROITUS!**

Tulipalo- ja sähköiskuvaara.

- Laite on kytkettävä maadoitettuun pistorasiaan.
- Kaikki sähkökytkennät tulee jättää asiantuntevan sähköasentajan vastuulle.
- Varmista, että arvokilven sähkötiedot vastaavat kotitalouden sähköverkon arvoja. Ota muussa tapauksessa yhteyttä sähköasentajaan.
- Käytä aina oikein asennettua iskunkestävää pistorasiaa.
- Älä käytä jakorasioita tai jatkojohtoja.
- Varmista, etteivät sähköosat vaurioidu (esim. pistoke, virtajohto, kompressori). Ota yhteyttä huoltopalveluun tai sähköasentajaan sähköosien vaihtamiseksi.
- Virtajohdon on oltava aina pistokkeen alapuolella.
- Kytke pistoke pistorasiaan vasta asennuksen jälkeen. Varmista, että laitteen verkkovirtakytkentä on ulottuvilla laitteen asennuksen jälkeen.
- Älä vedä virtajohdosta pistoketta irrottaessasi. Vedä aina pistokkeesta.





## Käyttö



### **VAROITUS!**

Henkilövahinkojen, palovammojen tai sähköiskujen tai tulipalon vaara.

- Älä muuta laitteen teknisiä ominaisuuksia.
- Älä aseta sähkölaitteita (esim. jäätelökoneita) laitteeseen, ellei valmistaja ole antanut lupaa niiden käyttöön.
- Varo, ettei jäähdytysputkisto vaurioitu. Se sisältää isobutaania (R600a), joka on hyvin ympäristöön yhteensopiva maakaasu. Kyseinen kaasu on syttyvää.
- Jos jäähdytysputkisto vaurioituu, varmista, ettei huoneessa ole avotulta ja sytytyslähteitä. Huolehdi hyvästä ilmanvaihdosta.
- Älä anna kuumien esineiden koskea laitteen muoviosia.
- Älä aseta hiilihappoa sisältäviä juomia pakastimeen. Muutoin juomasäiliöön muodostuu painetta.
- Älä säilytä tulenarkoja kaasuja tai nesteitä laitteessa.
- Älä aseta laitteeseen, sen lähelle tai päälle syttyviä tuotteita tai syttyviin tuotteisiin kostutettuja esineitä.
- Älä kosketa kompressorin tai lauhduttimeen. Ne ovat kuumia.
- Älä poista pakastimen tuotteita tai kosketa niihin, jos kätesi ovat märät tai kosteat.
- Älä pakasta uudelleen jo sulaneita elintarvikkeita.
- Noudata pakasteiden pakkauksessa olevia säilytysohjeita.



### **VAROITUS!**

Virheellinen käyttö voi aiheuttaa henkilövahinkoja tai laitteen vaurioitumisen.

- Ennen kuin aloitat huollon tai puhdistuksen, kytke laite pois toiminnasta ja irrota pistoke pistorasiasta.
- Laitteen jäähdytysyksikkö sisältää hiilivetyä. Ainoastaan pätevä alan ammattilainen saa huoltaa yksikköä ja täyttää sen uudelleen.
- Tarkista laitteen sulamisveden poistoaukko säännöllisesti ja puhdista se tarvittaessa. Jos poistoaukko on tukossa, sulanut vesi kerääntyy laitteen pohjalle.

## Hävittäminen



### **VAROITUS!**

Henkilövahinko- tai tukehtumisvaara.

- Irrota pistoke pistorasiasta.
- Leikkaa virtajohto irti ja hävitä se.
- Irrota kansi, jotta lapset ja eläimet eivät voisi jäädä kiinni laitteen sisälle.
- Tämän laitteen jäähdytysputkistossa ja eristysmateriaaleissa ei ole otsonikerrokselle haitallisia aineita.
- Eristevaahto sisältää tulenarkaa kaasua. Kysy lisätietoa laitteen oikeaoppisesta hävittämisestä paikalliselta viranomaiselta.
- Älä vaurioita lämmönvaihtimen lähellä olevaa jääkaapin osaa.



## KÄYTTÖ

### Kytkeminen toimintaan

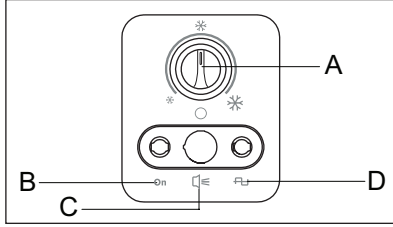

1. Kiinnitä pistoke pistorasiaan.
2. Käännä lämpötilan säädin Täysi-asettoon ja anna laitteen käydä 24 tuntia oikean lämpötilan saavuttamiseksi ennen ruokien asettamista laitteeseen.

Merkkivalo syttyy.

3. Säädä lämpötilan säädintä säilytettävän ruokamäärän mukaan.

### Laitteen virran katkaiseminen

Laitteen virta katkaistaan kääntämällä lämpötilan säädin asentoon OFF.

- A) Lämpötilan säädin
- B) TOIMII
- C) HÄLYTYS
- D) VIRTA

### Lämpötilan säätäminen

Laitteen lämpötilaa säädetään käyttöpaneelissa sijaitsevan lämpötilan säätimen avulla.

Laitetta käytetään seuraavasti:

- Lämpötilaa säädetään lämpimämmäksi kääntämällä lämpötilan säädintä pienempiä asetusarvoja kohti.
- Lämpötilaa säädetään kylmemmäksi kääntämällä lämpötilan säädintä suurempia asetusarvoja kohti.

## KÄYTTÖÖNOTTO



### VAROITUS!

Lue turvallisuutta koskevat luvut.

### Sisätilan puhdistaminen

Ennen kuin otat laitteen käyttöön, pese sisäosat ja kaikki kaapin sisälle sijoitettavat varusteet haalealla vedellä

ja käsitiskiaineella, jotta uudelle laitteelle tyypillinen haju häviää. Kuivaa pinnat ja varusteet lopuksi huolellisesti.



### HUOMIO!

Älä käytä puhdistusaineita tai hankaavia jauheita, sillä ne vahingoittavat pintoja.

## PÄIVITTÄINEN KÄYTTÖ



### VAROITUS!

Lue turvallisuutta koskevat luvut.

### Tuoreiden elintarvikkeiden pakastaminen

Pakastin soveltuu tuoreiden elintarvikkeiden pakastamiseen sekä valmispakasteiden pitkäaikaiseen säilyttämiseen.



24 tunnin aikana pakastettavien elintarvikkeiden enimmäismäärä on merkitty arvokilpeen.<sup>1</sup>

Pakastusprosessi kestää 24 tuntia: tänä aikana pakastimeen ei saa lisätä uusia pakastettavia ruokia.

## Pakasteiden säilyttäminen

Kun käytät pakastinta ensimmäistä kertaa tai pitkän käyttämättömän jakson jälkeen, anna laitteen toimia vähintään 24 tunnin ajan lämpötilan säädin Täysi-asenossa ennen ruokien asettamista pakastusosastoon.



### HUOMIO!

Jos pakasteet sulavat vahingossa, esimerkiksi kun virta on ollut sähkökatkon vuoksi pois päältä pitempään kuin teknisten tietojen kohdassa Lämpötilan nousuaika mainitun ajan, sulaneet ruoat on käytettävä välittömästi tai valmistettava ruoaksi, jonka jälkeen ne voidaan pakastaa uudelleen (jäähdytyneinä)

## Kannen avaaminen ja sulkeminen



### HUOMIO!

Älä koskaan vedä kahvasta kovalla voimalla

Koska kannessa on tiukasti sulkeutuva

tiiviste, se ei avaudu helposti uudelleen heti sulkemisen jälkeen (sisäpuolelle muodostuvan imun vuoksi) Odota muutama minuutti, ennen kuin avaat kannen uudelleen.

## Säilytyskorit



Seuraavasta kuvasta näet, kuinka monta koria pakastimeen voi sijoittaa.

Korit liukuvat toistensa sisään.

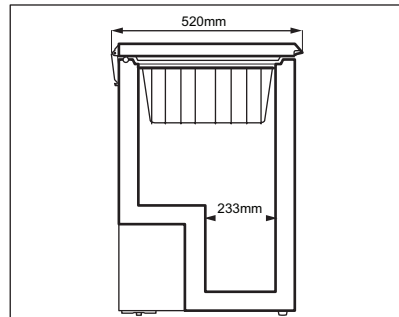

Voit hankkia lisäkoreja valtuutetusta huoltoliikkeestä.

## VIHJEITÄ JA NEUVOJA



### VAROITUS!

Lue turvallisuutta koskevat luvut.

## Pakastusohjeita

Jotta pakastaminen on tehokasta, tässä on joitakin tärkeitä vinkkejä:

- 24 tunnin aikana pakastettavien elintarvikkeiden enimmäismäärä on merkitty arvokilpeen.

- Pakastuminen kestää 24 tuntia. Tämä aikana pakastimeen ei saa lisätä uusia pakastettavia ruokia.
- Pakasta vain laadukkaita, tuoreita ja puhdistettuja elintarvikkeita.
- Jaa ruoka pieniin annoksiin, jotta se pakastuu nopeasti ja täydellisesti. Tällöin voit myöhemmin sulattaa vain tarvitsemasi määrän.
- Pakkaa elintarvikkeet alumiinifolioon tai muovipusseihin mahdollisimman ilmatiiviisti.

<sup>1</sup> Katso Tekniset tiedot



- Älä anna tuoreiden pakastamattomien ruokien koskea jo pakastuneita tuotteita, jotta niiden lämpötila ei nouse.
- Vähärasvaiset elintarvikkeet säilyvät paremmin ja pitempään rasvaisiin ruokiin verrattuna. Suola vähentää elintarvikkeiden säilytysaikaa.
- Jos pakastettuja nesteitä nautitaan suoraan pakastimesta otettuina, ne voivat aiheuttaa kylmävammoja.
- Merkitse pakastuspäivämäärä kaikkiin pakkauksiin, jotta voit helposti seurata säilytysaikoja.

## HOITO JA PUHDISTUS



### **VAROITUS!**

Lue turvallisuutta koskevat luvut.

### Säännöllinen puhdistus



### **HUOMIO!**

Kytke laite irti verkkovirrasta ennen minkäänlaisten puhdistustoimenpiteiden suorittamista.



Älä käytä pakastimen sisäpuolen puhdistukseen voimakkaita tai hankaavia puhdistusaineita, voimakastuoksuisia tuotteita tai kiillotusaineita. Varo vahingoittamasta jäähdytysjärjestelmää. Kompressoriluetta ei tarvitse puhdistaa.

1. Katkaise kodinkoneesta virta.
2. Puhdista pakastin ja siihen kuuluvat lisätarvikkeet säännöllisesti ja haalealla vedellä ja käsitiskiaineella.

Puhdista kannen tiiviste huolellisesti.

3. Kuivaa pakastin kauttaaltaan.
4. Kiinnitä pistoke pistorasiaan.
5. Kytke laite toimintaan.

## Pakasteiden säilytysohjeita

Varmista elintarvikkeiden säilyvyys noudattamalla seuraavia ohjeita:

- Tarkista, että kaupasta ostamasi pakasteet on säilytetty oikein.
- Laita pakasteet pakastimeen mahdollisimman nopeasti ostoksilla käynnin jälkeen
- Älä avaa kantta usein äläkä pidä sitä auki pitempään kuin on tarpeen
- Sulatettu pakaste pilaantuu nopeasti eikä sitä saa pakastaa uudelleen.
- Älä käytä tuotetta pakkaukseen merkityn viimeisen käyttöpäivän jälkeen.

## Pakastelokeron sulattaminen



### **HUOMIO!**

Älä koskaan käytä teräviä metalliesineitä huurteen poistamisessa höyrystimestä, sillä se voi vahingoittaa. Älä yritä nopeuttaa sulatusta mekaanisilla tai muilla välineillä, joita valmistaja ei ole neuvonut käyttämään. Pakasteiden lämpötilan nouseminen sulatuksen aikana voi lyhentää niiden turvallista säilytysaikaa.

Sulata pakastin, kun huurrekerroksen paksuus on noin 10 - 15 mm.

Laitteen seinissä on enemmän huurretta, jos ulkopuolen ilmankosteus on suuri ja jos pakasteita ei ole pakattu oikein.

Pakastin on paras sulattaa tyhjänä tai silloin, kun siinä on vain vähän ruokaa.

1. Katkaise kodinkoneesta virta.
2. Poista pakastimesta kaikki elintarvikkeet, kääri ne paksultti sanomalehteen ja laita viileään paikkaan.
3. Jätä kansi auki, irrota sulamisveden poistoputken tulppa ja anna kaiken sulamisveden kertyä alustalle Poista jää nopeasti kaapimen avulla.



4. Kun pakastin on sulatettu, kuivaa sisäpinnat hyvin. Sulje kansi.
  5. Kytke laite toimintaan.
  6. Aseta lämpötilan säädin maksimijäähdytyksen asentoon ja anna laitteen käydä 2 - 3 tuntia tällä asetuksella.
  7. Laita pakasteet takaisin pakastelokeroon.
1. Irrota laite verkkovirrasta.
  2. Ota kaikki ruoat pois
  3. Sulata ja puhdista laite sekä kaikki sen varusteet
  4. Jätä kansi auki, jotta pakastimeen ei jää epämiellyttäviä hajuja



Jos jätät laitteen käyntiin, pyydä jotakin toista henkilöä tarkistamaan kaappiin jätetyt elintarvikkeet aika ajoin, jotta ne eivät pilaannu esimerkiksi sähkökatkon sattuessa.

Jos laitetta ei käytetä pitkään aikaan

Kun laite on pitkään käyttämättömänä, suorita seuraavat toimenpiteet:

## VIANMÄÄRITYS



### VAROITUS!

Lue turvallisuutta koskevat luvut.

### Käyttöhäiriöt

Ongelma	Mahdollinen syy	Ratkaisu
Laite ei toimi lainkaan.	Virta on katkaistu laitteesta.	Kytke laite toimintaan.
	Pistoketta ei ole kiinnitetty kunnolla pistorasiaan.	Kiinnitä pistoke oikein pistorasiaan.
	Pistorasiaan ei tule jännitettä.	Kokeile kytkemällä pistorasiaan jokin toinen sähkölaite. Ota yhteyttä sähköasentajaan.
Kodinkoneen käyntiäänäni on kova.	Laitetta ei ole tuettu kunnolla paikalleen.	Tarkista, onko laite vakaa.
	Laitteen takaosan ja putkien välillä olevat vaimentimet ovat irronneet.	Aseta ne takaisin paikoilleen.
Kansi ei sulkeudu kunnolla.	Kannen tiivisteet ovat likaiset tai tahmeat.	Puhdista kannen tiivisteet.
	Kodinkoneessa on liikaa huurretta ja jäätä.	Poista liika huurre.
	Elintarvikepakkaukset estävät kannen sulkeutumisen	Järjestä pakasteet oikealla tavalla, tarkista ohjeet laitteeseen kiinnitetyistä tarrasta.
Kantta on vaikea avata.	Kannen tiivisteet ovat likaiset tai tahmeat.	Puhdista kannen tiivisteet.



Ongelma	Mahdollinen syy	Ratkaisu
Kompressori käy jatkuvasti.	Lämpötila on asetettu väärin.	Lue ohjeet Käyttö-luvusta.
	Pakastimeen on laitettu suuria määriä elintarvikkeita samanaikaisesti.	Odota muutama tunti ja tarkista lämpötila uudelleen
	Huoneenlämpötila on liian korkea.	Katso ilmastoluokitus laitteen arvokilvestä.
	Ruoka on pantu laitteeseen liian lämpimänä.	Anna ruoan jäähtyä huonelämpötilaan ennen pakastamista.
	Kantta on avattu liian usein	Älä pidä kantta auki pitempään kuin on tarpeen.
	Kantta ei ole suljettu kunnolla.	Tarkista, että kansi sulkeutuu kunnolla ja tiiviste on ehjä ja puhdas
Kodinkoneessa on liikaa huurretta ja jäätä.	Kantta ei ole suljettu kunnolla, tai tiiviste on vioittunut tai liikainen.	Lue ohjeet kohdasta Kannen sulkeminen.
	Veden poistoputken tulppaa ei ole asetettu oikein.	Aseta veden poistoputken tulppa oikein.
	Elintarvikkeita ei ole pakattu kunnolla.	Pakkaa elintarvikkeet oikein.
	Lämpötila on asetettu väärin.	Lue ohjeet Käyttö-luvusta.
	Kantta ei ole suljettu kunnolla tai se ei sulkeudu tiiviisti.	Tarkista, että kansi sulkeutuu kunnolla ja tiiviste on ehjä ja puhdas
Laitteen lämpötila on liian alhainen tai korkea.	Lämpötilaa ei ole säädetty oikein.	Säädä lämpötila korkeammaksi/ alhaisemmaksi.
	Kantta ei ole suljettu kunnolla.	Lue ohjeet kohdasta Kannen sulkeminen.
	Elintarvikkeet ovat liian lämpimiä.	Anna elintarvikkeiden lämpötilan laskea huoneen lämpötilaan ennen pakastamista.
	Laitteeseen on lisätty paljon ruokia samalla kertaa.	Aseta laitteeseen vähemmän ruokia yhdellä kertaa.
	Huurteen paksuus on yli 4-5 mm.	Sulata laite.
	Kantta on avattu liian usein.	Avaa kansi vain tarvittaessa.
	Laitteen kylmän ilman kierto ei toimi.	Varmista, että laitteen kylmän ilman kierto toimii.



## Kuluttajaneuvonta

Jos kodinkone ei edellä mainittujen tarkastusten jälkeenkään toimi oikein, ota yhteys lähimpään valtuutettuun huoltoliikkeeseen.

Jotta saisit laitteen huolletuksi mahdollisimman nopeasti, on ehdottoman tärkeää, että kerrot laitteen mallin ja sarjanumeron, jotka löytyvät joko takuutodistuksesta tai laitteen ulkopinnassa oikealla puolella olevasta arvokilvestä

## ASENNUS



### **VAROITUS!**

Lue turvallisuutta koskevat luvut.

### Sijoittaminen



### **HUOMIO!**

Jos poistat käytöstä vanhan laitteen, jonka kansi on varustettu lukolla tai salvalla, riko lukko, jotta pikkulapset eivät voi jäädä loukkuun laitteen sisään

Asenna tämä laite kuivaan ja hyvin tuuletettuun sisätilaan, jossa ympäristön lämpötila vastaa laitteen arvokilvessä mainittua ilmastoluokkaa:

Ilmastoluokka	Ympäristön lämpötila
SN	10–32 °C
N	16–32 °C
ST	16–38 °C
P	16–43 °C



Joissain malleissa voi esiintyä toiminnallisia ongelmia, jos niitä käytetään kyseisen käyttövälin ulkopuolella. Virheetön toiminta taataan vain määritetyllä lämpötilavälillä. Jos laitteen asennuspaikan valitsemisessa on epäselvyyksiä, käänny jälleenmyyjän, asiakaspalvelumme tai lähimmän huoltopalvelun puoleen.



Pistokkeen on oltava helposti ulottuvilla laitteen asennuksen jälkeen

### Sähköliitäntä

- Ennen kuin kytket laitteen verkkovirtaan, tarkista, että arvokilvessä mainittu jännite ja taajuus vastaavat verkkovirran arvoja.
- Laite on kytkettävä maadoitettuun pistorasiaan. Virtajohdon pistoke on varustettu maadoituskoskettimella. Jos pistorasia, johon laite kytketään, ei ole maadoitettu, ota yhteys sähköasentajaan ja pyydä asentajaa kytkemään laite erilliseen maadoitusliittimeen voimassa olevien määräysten mukaisesti.
- Valmistaja ei vastaa millään tavalla vahingoista, mikäli edellä olevia turvallisuusohjeita ei ole noudatettu.
- Tämä kodinkone vastaa Euroopan yhteisön direktiivejä.

### Ilmanvaihtovaatimukset

Ilmanvaihdon on oltava riittävä laitteen takana.

1. Sijoita pakastin vaaka-asentoon tukevalle pinnalle. Laitteen kaikkien neljän jalan tulee olla tukevasti lattiassa
2. Varmista, että laitteen ja takana olevan seinän välinen rako on 5 cm
3. Varmista, että laitteen ja sen sivuilla olevien seinien välinen rako on 5 cm





# ÄÄNET

Tietynlaiset äänet kuuluvat laitteen normaaliin toimintaan (kompessori, jäähdytysaineen kierto).

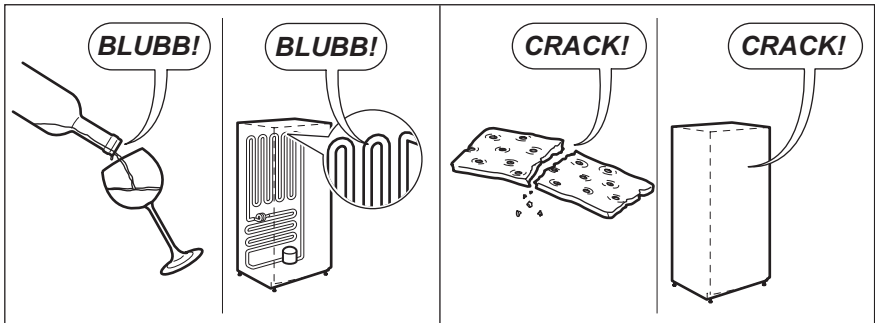
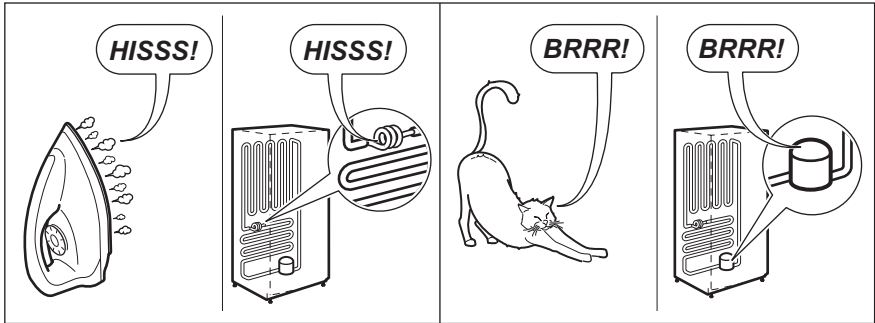
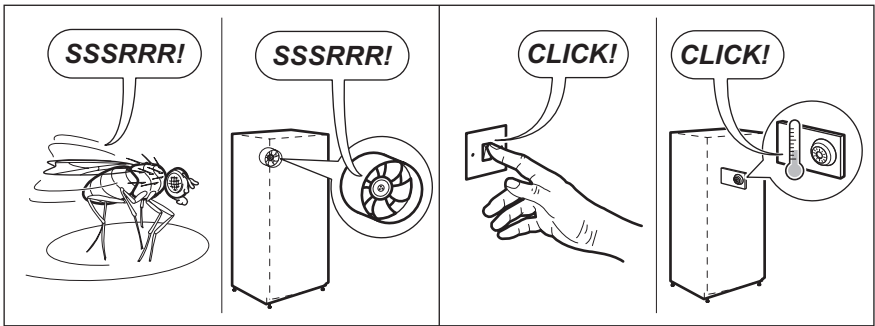
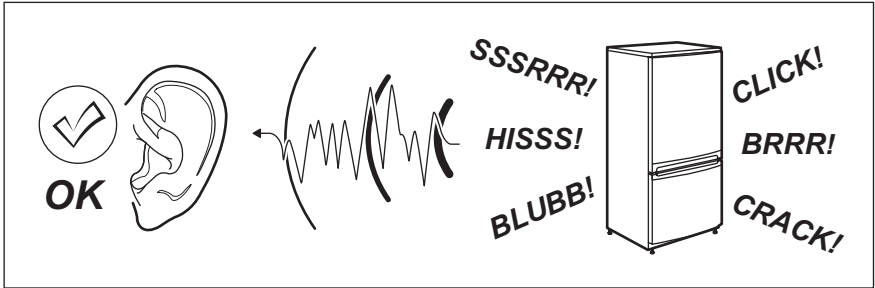





## TEKNISET TIEDOT

### Tekniset tiedot

Säädettävä	mm	837
Leveys	mm	562
Syvyys	mm	526
Käyttöaika	tuntia	30
Jännite	V	220–240
Taajuus	Hz	50

Tekniset tiedot on merkitty laitteen ulko- tai sisäpuolelle kiinnitettyyn arvokilpeen ja energiatarraan.

## YMPÄRISTÖNSUOJELU

Kierrätä materiaalit, jotka on merkitty merkillä . Kierrätä pakkaus asettamalla se asianmukaiseen kierrätysastiaan. Suojele ympäristöä ja ihmisten terveyttä kierrättämällä sähkö- ja elektroniikkaromut.

Älä hävitä merkillä  merkittyjä kodinkoneita kotitalousjätteen mukana. Palauta tuote paikalliseen kierrätyskeskukseen tai ota yhteyttä paikalliseen viranomaiseen.



## SOMMAIRE

1. INFORMATIONS SUR LA SÉCURITÉ.....	51
2. CONSIGNES DE SÉCURITÉ .....	52
3. FONCTIONNEMENT .....	54
4. AVANT LA PREMIÈRE UTILISATION.....	54
5. UTILISATION QUOTIDIENNE.....	54
6. CONSEILS .....	55
7. ENTRETIEN ET NETTOYAGE .....	56
8. RÉOLUTION DES PROBLÈMES EN CAS D'ANOMALIE DE FONCTIONNEMENT.....	57
9. INSTALLATION.....	59
10. BRUITS.....	60
11. CARACTÉRISTIQUES TECHNIQUES .....	61
12. EN MATIÈRE DE PROTECTION DE L'ENVIRONNEMENT.....	61

## NOUS PENSONS À VOUS

Merci d'avoir choisi ce produit Electrolux. Avec ce produit, vous bénéficiez de dizaines d'années d'expérience professionnelle et d'innovation. Ingénieux et élégant, il a été conçu sur mesure pour vous. Grâce à cet appareil, vous savez que chaque utilisation vous apportera satisfaction.

### Visitez notre site Internet pour :



Obtenir des conseils d'utilisation, des brochures, de l'aide, des informations :  
**[www.electrolux.com](http://www.electrolux.com)**



Enregistrer votre produit pour obtenir un meilleur service :  
**[www.electrolux.com/productregistration](http://www.electrolux.com/productregistration)**



Acheter des accessoires, consommables et pièces de rechange d'origine pour votre appareil :  
**[www.electrolux.com/shop](http://www.electrolux.com/shop)**

## SERVICE APRÈS-VENTE

Utilisez exclusivement des pièces de rechange d'origine.

Avant de contacter le service, assurez-vous de disposer des informations suivantes : modèle, PNC, numéro de série.

Vous trouverez ces informations sur la plaque signalétique.

 Avertissement/Attention : informations sur la sécurité.

 Informations générales et conseils.

 Informations en matière de protection de l'environnement.

Sous réserve de modifications.





## INFORMATIONS SUR LA SÉCURITÉ

Avant d'installer et d'utiliser cet appareil, lisez soigneusement les instructions fournies. Le fabricant ne peut être tenu pour responsable des dommages et blessures liés à une mauvaise installation ou utilisation. Conservez toujours cette notice avec votre appareil pour vous y référer ultérieurement.

### Sécurité des enfants et des personnes vulnérables

- Cet appareil peut être utilisé par des enfants de plus de 8 ans, ainsi que des personnes dont les capacités physiques, sensorielles et mentales sont réduites ou dont les connaissances et l'expérience sont insuffisantes, à condition d'être surveillés ou d'avoir reçu des instructions concernant l'utilisation sécurisée de l'appareil et de comprendre les risques encourus.
- Ne laissez pas les enfants jouer avec l'appareil.
- Ne laissez pas les emballages à la portée des enfants.
- Les enfants ne doivent pas nettoyer ou entreprendre une opération de maintenance sur l'appareil sans surveillance.

### Sécurité générale

- Cet appareil est conçu uniquement pour un usage domestique et des utilisations telles que :
  - dans les bâtiments de ferme, dans des cuisines réservées aux employés dans des magasins, bureaux et autres lieux de travail ;
  - Pour une utilisation privée, par les clients, dans des hôtels et autres lieux de séjour
- Veillez à ce que les orifices de ventilation, situés dans l'enceinte de l'appareil ou dans la structure intégrée, ne soient pas obstrués.
- N'utilisez aucun dispositif mécanique ou autre appareil pour accélérer le processus de dégivrage que ceux recommandés par le fabricant.
- N'endommagez pas le circuit frigorifique.
- N'utilisez pas d'appareils électriques à l'intérieur des compartiments de conservation des aliments de l'appareil, sauf s'ils sont du type recommandé par le fabricant.
- Ne pulvérisez pas d'eau ni de vapeur pour nettoyer l'appareil.
- Nettoyez l'appareil avec un chiffon doux humide. Utilisez uniquement des produits de nettoyage neutres. N'utilisez pas de produits abrasifs, de tampons à recurer, de solvants ni d'objets métalliques.



- Ne conservez aucune substance explosive dans cet appareil, comme des aérosols contenant un produit inflammable.
- Si le câble d'alimentation est endommagé, il doit être remplacé par le fabricant, son service après-vente ou des personnes de qualification similaire afin d'éviter tout risque.
- Si l'appareil est équipé d'un appareil à glaçons ou un d'un distributeur d'eau, remplissez-les uniquement d'eau potable.
- Si l'appareil nécessite un raccordement à une arrivée d'eau, raccordez-le à une source d'eau potable uniquement.
- La pression de l'eau à l'arrivée (minimale et maximale) doit être comprise entre 1 bar (0,1 MPa) et 10 bar (1 MPa)

## CONSIGNES DE SÉCURITÉ

### Installation



#### ATTENTION !

L'appareil doit être installé uniquement par un professionnel qualifié.

- Retirez l'intégralité de l'emballage.
- N'installez pas et ne branchez pas un appareil endommagé.
- Suivez scrupuleusement les instructions d'installation fournies avec l'appareil.
- L'appareil est lourd, soyez toujours prudent lorsque vous le déplacez. Portez toujours des gants de sécurité.
- Assurez-vous que l'air circule autour de l'appareil.
- Attendez au moins 4 heures avant de brancher l'appareil sur le secteur. Cela permet à l'huile de refouler dans le compresseur.
- N'installez pas l'appareil à proximité d'un radiateur, d'une cuisinière, d'un four ou d'une table de cuisson.
- La surface arrière de l'appareil doit être positionnée contre un mur.
- N'installez pas l'appareil dans un endroit exposé à la lumière directe du soleil.
- N'installez pas l'appareil dans un endroit trop humide ou trop froid, comme une dépendance extérieure, un garage ou une cave.
- Lorsque vous déplacez l'appareil, veillez à le soulever par l'avant pour éviter de rayer le sol.

### Branchement électrique



#### ATTENTION !

Risque d'incendie ou d'électrocution.

- L'appareil doit être relié à la terre.
- L'ensemble des branchements électriques doit être effectué par un technicien qualifié.
- Vérifiez que les données électriques figurant sur la plaque signalétique correspondent à celles de votre réseau. Si ce n'est pas le cas, contactez un électricien.
- Utilisez toujours une prise antichoc correctement installée.
- N'utilisez pas d'adaptateurs multiprises ni de rallonges.
- Veillez à ne pas endommager les composants électriques tels que la fiche secteur, le câble d'alimentation ou le compresseur. Contactez le service après-vente ou un électricien pour changer les composants électriques.
- Le câble d'alimentation doit rester en dessous du niveau de la fiche secteur.
- Ne branchez la fiche d'alimentation à la prise de courant qu'à la fin de l'installation. Assurez-vous que la prise de courant est accessible une fois l'appareil installé.
- Ne tirez jamais sur le câble d'alimentation pour débrancher l'appareil. Tirez toujours sur la fiche.



## Usage



### ATTENTION !

Risque de blessures, de brûlures, d'électrocution ou d'incendie.

- Ne modifiez pas les caractéristiques de cet appareil.
- Ne placez aucun appareil électrique (sorbetière, etc.) dans l'appareil, en l'absence d'indications du fabricant.
- Veillez à ne pas endommager le circuit frigorifique. Il contient de l'isobutane (R600a), un gaz naturel ayant un niveau élevé de compatibilité environnementale. Ce gaz est inflammable.
- Si le circuit frigorifique est endommagé, assurez-vous de l'absence de flammes et de sources d'ignition dans la pièce. Aérez la pièce.
- Évitez tout contact d'éléments chauds avec les parties en plastique de l'appareil.
- Ne placez jamais de boissons gazeuses dans le compartiment congélateur. Cela engendrerait une pression sur le récipient de la boisson.
- Ne stockez jamais de gaz ou de liquide inflammable dans l'appareil.
- Ne placez pas de produits inflammables ou d'éléments imbibés de produits inflammables à l'intérieur ou à proximité de l'appareil, ni sur celui-ci.
- Ne touchez pas le compresseur ni le condenseur. Ils sont chauds.
- Ne retirez pas et ne touchez pas les éléments du compartiment congélateur avec les mains mouillées ou humides.
- Ne recongelez jamais un aliment qui a été décongelé.
- Respectez les instructions de stockage figurant sur l'emballage des aliments surgelés.

## Entretien et Nettoyage



### ATTENTION !

Risque de blessure corporelle ou de dommages matériels.

- Avant toute opération d'entretien, éteignez l'appareil et débranchez la fiche de la prise secteur.
- Cet appareil contient des hydrocarbures dans son circuit de réfrigération. L'entretien et la recharge du circuit de réfrigération doivent être effectués par un professionnel qualifié.
- Vérifiez régulièrement l'orifice d'écoulement d'eau de dégivrage de l'appareil et si nécessaire, nettoyez-le. Si l'orifice est bouché, l'eau provenant du dégivrage s'écoulera en bas de l'appareil.

## Mise au rebut



### ATTENTION !

Risque de blessure ou d'asphyxie.

- Débranchez l'appareil de l'alimentation électrique.
- Coupez le câble d'alimentation et mettez-le au rebut.
- Retirez le couvercle pour empêcher les enfants et les animaux de s'enfermer dans l'appareil.
- Le circuit frigorifique et les matériaux d'isolation de cet appareil préservent la couche d'ozone.
- La mousse isolante contient un gaz inflammable. Contactez votre service municipal pour obtenir des informations sur la marche à suivre pour mettre l'appareil au rebut.
- N'endommagez pas la partie du circuit de réfrigération située à proximité du condenseur thermique.



## FONCTIONNEMENT

### Mise en marche

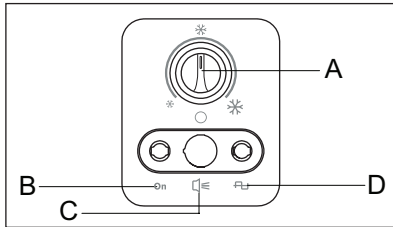

1. Branchez l'appareil sur une prise murale.
2. Placez le thermostat sur la position Charge pleine et attendez 24 heures pour que la température à l'intérieur de l'appareil soit bonne avant d'y placer les aliments.

Le voyant lumineux clignote.

3. Ajustez le thermostat selon la quantité d'aliments entreposés dans l'appareil.

### Désactivation

Pour mettre l'appareil à l'arrêt, tournez le thermostat sur la position OFF.

- A) THERMOSTAT
- B) EN SERVICE
- C) ALARME
- D) ALIMENTATION

### Réglage de la température

La température à l'intérieur de l'appareil est contrôlée par un thermostat situé sur le bandeau de commande.

Pour utiliser l'appareil, procédez comme suit :

- Tournez le thermostat sur la position minimale pour obtenir le moins de froid possible.
- Tournez le thermostat sur la position maximale pour obtenir plus de froid.

## AVANT LA PREMIÈRE UTILISATION



### ATTENTION !

Reportez-vous aux chapitres concernant la sécurité.

### Nettoyage de l'intérieur

Avant d'utiliser l'appareil pour la première fois, nettoyez l'intérieur et tous les acces-

soires avec de l'eau tiède savonneuse (pour supprimer toute odeur de neuf), puis séchez-les soigneusement.



### ATTENTION !

N'utilisez jamais de produits abrasifs ou caustiques car ils pourraient endommager le revêtement.

## UTILISATION QUOTIDIENNE



### ATTENTION !

Reportez-vous aux chapitres concernant la sécurité.

### Congeler les aliments frais

Le compartiment congélateur est idéal pour congeler des aliments frais et conserver à long terme des aliments congelés ou surgelés.



La quantité maximale d'aliments frais que vous pouvez congeler par tranche de 24 heures est indiquée sur la plaque signalétique.<sup>1</sup>

Le processus de congélation dure 24 heures : vous ne devez ajouter aucun autre aliment à congeler pendant cette période.

### Conservation d'aliments congelés et surgelés

Lorsque vous allumez l'appareil pour la première fois, ou après une période de non-utilisation, laissez l'appareil fonctionner au moins 24 heures avec le thermostat sur la position Charge pleine avant de placer les aliments dans le compartiment.



#### ATTENTION !

En cas de décongélation accidentelle, due par exemple à une coupure de courant, si la coupure a duré plus de temps qu'indiqué au paragraphe « Autonomie de fonctionnement » du chapitre « Caractéristiques techniques », consommez rapidement les aliments décongelés ou cuisez-les immédiatement avant de les recongeler (une fois refroidis).

### Ouverture et fermeture du couvercle



#### ATTENTION !

Ne tirez jamais violemment sur la poignée

Le couvercle est équipé d'un joint d'étanchéité qui empêche l'humidité de pénétrer dans la cuve et de nuire à la production de froid. Le couvercle est alors difficile à ouvrir juste après que vous l'ayez refermé (création d'un vide d'air) Attendez quelques minutes et le couvercle s'ouvrira sans difficulté.

### Paniers de rangement

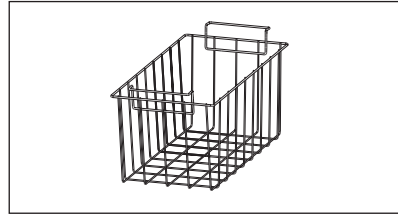

La figure suivante vous indique le nombre de paniers pouvant être placés à l'intérieur du congélateur.

Les paniers s'emboîtent l'un dans l'autre.

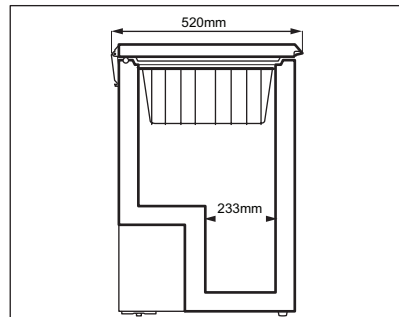

Vous pouvez acheter des paniers supplémentaires auprès de votre service après-vente local.

## CONSEILS



#### ATTENTION !

Reportez-vous aux chapitres concernant la sécurité.

### Conseils pour la congélation

Voici quelques conseils importants pour obtenir un processus de congélation optimal :

- Respectez la quantité maximale de denrées fraîches que vous pouvez congeler par tranche de 24 heures figurant sur la plaque signalétique.

- Le temps de congélation est de 24 heures. N'ajoutez pas d'autres aliments à congeler pendant cette période.
- Congelez uniquement des aliments de bonne qualité, frais et nettoyés.
- Préparez la nourriture en petites quantités pour une congélation rapide et uniforme, adaptées à l'importance de la consommation.
- Enveloppez les aliments dans des feuilles d'aluminium ou des sachets en plastique et assurez-vous que les emballages sont étanches.
- Ne laissez pas des aliments frais, non congelés.

<sup>1</sup> Consultez le paragraphe « Caractéristiques techniques »





lés, toucher des aliments déjà congelés pour éviter une remontée en température de ces derniers.

- Les aliments maigres se conservent mieux et plus longtemps que les aliments gras ; le sel réduit la durée de conservation des aliments.
- La température très basse des produits liquides glacés, s'ils sont consommés dès leur sortie du compartiment congélateur, peut provoquer des gelures.
- L'identification des emballages est importante : indiquez la date de congélation du produit et respectez la durée de conservation indiquée par le fabricant.

### Conseils pour le stockage des

### aliments surgelés

Pour obtenir les meilleures performances possibles :

- Assurez-vous que les denrées surgelées achetées dans le commerce ont été correctement entreposées par le revendeur.
- Prévoyez un temps réduit au minimum pour le transport des denrées du magasin d'alimentation à votre domicile.
- Évitez d'ouvrir trop souvent le couvercle du congélateur et ne le laissez ouvert que le temps nécessaire.
- Une fois décongelés, les aliments se détériorent rapidement et ne peuvent être recongelés.
- Ne dépassez pas la durée de conservation indiquée par le fabricant.

## ENTRETIEN ET NETTOYAGE



### ATTENTION !

Reportez-vous aux chapitres concernant la sécurité.

### Nettoyage périodique



### ATTENTION !

Débranchez l'appareil avant toute opération d'entretien et de nettoyage.



N'utilisez jamais de détergents, de produits abrasifs, de produits de nettoyage très parfumés ni d'encastiques pour nettoyer l'intérieur de votre appareil. Veillez à ne pas endommager le système de réfrigération. Il n'est pas nécessaire de nettoyer la zone du compresseur.

1. Mettez à l'arrêt l'appareil.
2. Nettoyez l'appareil et les accessoires régulièrement avec de l'eau tiède et un détergent doux.

Nettoyez soigneusement les joints du couvercle.

3. Séchez soigneusement l'appareil.
4. Branchez l'appareil sur le secteur.
5. Mettez l'appareil en marche.

### Dégivrage du congélateur



### ATTENTION !

N'utilisez en aucun cas d'objets métalliques ou tranchants pour gratter la couche de givre sur l'évaporateur, car vous risqueriez de le détériorer. N'utilisez aucun dispositif mécanique ou autre moyen artificiel pour accélérer le processus de dégivrage hormis ceux recommandés par le fabricant. Une élévation de la température des denrées congelées, pendant le dégivrage, peut réduire leur durée de conservation.

Dégivrez le congélateur lorsque l'épaisseur de la couche de givre est d'environ 10-15 mm

La quantité de givre sur les parois de l'appareil augmente si l'humidité ambiante est élevée et si les aliments surgelés ne sont pas bien emballés.

Nous vous conseillons de dégivrer le congélateur lorsque l'appareil est peu chargé (ou vide).

1. Mettez à l'arrêt l'appareil.
2. Sortez les denrées congelées, enveloppez-les dans plusieurs feuilles de papier journal et conservez-les dans un endroit frais.
3. Maintenez le couvercle ouvert et ôtez le bouchon de la gouttière d'évacuation de l'eau de dégivrage. Placez un récipient dessous pour récupérer l'eau de dégivrage.







Vous pouvez accélérer le dégivrage en retirant la couche de glace avec précaution à l'aide d'une spatule en plastique.

4. Une fois le dégivrage terminé, séchez bien l'intérieur. Fermez le couvercle.
5. Mettez l'appareil en marche.
6. Réglez le thermostat pour obtenir le plus de froid possible et faites fonctionner l'appareil pendant deux ou trois heures en utilisant ce réglage.
7. Remplacez les denrées dans le compartiment.

### En cas de non-utilisation prolongée

Si l'appareil n'est pas utilisé pendant de longues

périodes, prenez les précautions suivantes :

1. Débranchez l'appareil de l'alimentation électrique.
2. Retirez tous les aliments.
3. Dégivrez et nettoyez l'appareil et tous les accessoires
4. maintenez le couvercle ouvert pendant toute la durée de non-utilisation pour éviter la formation d'odeurs.



Si, toutefois, vous n'avez pas la possibilité de débrancher et de vider l'appareil, faites vérifier régulièrement le bon fonctionnement de celui-ci et ceci en tenant compte de sa charge et de son autonomie de fonctionnement.

## RÉSOLUTION DES PROBLÈMES EN CAS D'ANOMALIE DE FONCTIONNEMENT



### ATTENTION !

Reportez-vous aux chapitres concernant la sécurité.

Que faire si ...

Symptôme	Cause probable	Solution
L'appareil ne fonctionne pas.	L'appareil est éteint.	Mettez l'appareil en marche.
	La fiche du câble d'alimentation n'est pas correctement insérée dans la prise de courant.	Branchez correctement la fiche du câble d'alimentation dans la prise de courant.
	La prise de courant n'est pas alimentée.	Branchez un autre appareil électrique à la prise de courant. Contactez un électricien qualifié.
L'appareil est bruyant.	L'appareil n'est pas stable.	Assurez-vous de la stabilité de l'appareil.
	Les entretoises tampon situées entre l'arrière de l'appareil et les tuyaux sont desserrées.	Remettez-les en place.
Le couvercle ne ferme pas complètement.	Les joints du couvercle sont sales ou collants.	Nettoyez les joints du couvercle.
	Il y a trop de givre.	Éliminez l'excédent de givre.
	Des emballages d'aliments bloquent le couvercle.	Placez correctement les paquets en vous reportant à l'autocollant sur l'appareil.



Symptôme	Cause probable	Solution
Le couvercle est difficile à ouvrir.	Les joints du couvercle sont sales ou collants.	Nettoyez les joints du couvercle.
Le compresseur fonctionne en permanence.	La température n'est pas correctement réglée.	Reportez-vous au chapitre « Fonctionnement ».
	Trop de produits à congeler ont été introduits en même temps dans l'appareil.	Attendez quelques heures et vérifiez de nouveau la température.
	La température ambiante est trop élevée.	Consultez le tableau des classes climatiques sur la plaque signalétique de l'appareil.
	Les aliments introduits dans l'appareil étaient trop chauds.	Laissez refroidir les aliments à température ambiante avant de les mettre dans l'appareil.
	Le couvercle a été ouvert trop souvent.	Ne laissez pas le couvercle ouvert plus longtemps que nécessaire.
	Le couvercle n'est pas correctement fermé.	Vérifiez que le couvercle se ferme correctement et que le joint est propre et en bon état.
Il y a trop de givre et de glace.	Le couvercle n'est pas fermé correctement ou le joint est déformé ou sale.	Reportez-vous au chapitre « Fermeture du couvercle ».
	Le bouchon de la gouttière d'évacuation de l'eau de dégivrage n'est pas bien placé.	Placez correctement le bouchon de la gouttière d'évacuation de l'eau.
	Les aliments ne sont pas correctement emballés.	Emballez les produits de façon plus adaptée.
	La température n'est pas correctement réglée.	Reportez-vous au chapitre « Fonctionnement ».
	Le couvercle n'est pas correctement fermé ou ne se ferme pas de façon hermétique.	Vérifiez que le couvercle se ferme correctement et que le joint est propre et en bon état.
		Le thermostat n'est pas réglé correctement.
La température à l'intérieur de l'appareil est trop basse/élevée.	Le couvercle n'est pas correctement fermé.	Reportez-vous au chapitre « Fermeture du couvercle ».
	La température des aliments est trop élevée.	Laissez les aliments refroidir à température ambiante avant de les placer dans l'appareil.
	Trop de denrées ont été introduites simultanément.	Placez moins de denrées en même temps dans l'appareil.
	L'épaisseur du givre dépasse 4-5 mm.	Dégivrez l'appareil.
	Le couvercle a été ouvert trop souvent.	Ne laissez le couvercle ouvert que si c'est nécessaire.
	L'air froid ne circule pas dans l'appareil.	Assurez-vous que de l'air froid circule dans l'appareil.



## Service après-vente

Si, malgré toutes les vérifications ci-dessus, le problème persiste et une intervention s'avère nécessaire, contactez le service après-vente de votre magasin vendeur.

Pour obtenir un service rapide, il est essentiel qu'au moment où vous appelez le service après-vente vous communiquez le modèle et le numéro de série de votre appareil. Ces numéros se trouvent sur la plaque signalétique, située sur le côté extérieur droit de l'appareil

## INSTALLATION



### ATTENTION !

Reportez-vous aux chapitres concernant la sécurité.



La prise de l'appareil doit être facilement accessible après son installation.

## Mise en place



### ATTENTION !

Lors de la mise au rebut de votre appareil, veillez à détruire le système de verrouillage et fermeture, ceci afin d'éviter aux enfants de s'enfermer dans le congélateur et de mettre ainsi leur vie en danger

Cet appareil doit être installé dans un pièce intérieure sèche et bien ventilée où la température ambiante correspond à la classe climatique indiquée sur la plaque signalétique de l'appareil :

Classe climatique	Température ambiante
SN	+10 °C à +32 °C
N	+16 °C à +32 °C
ST	+16 °C à +38 °C
T	+16 °C à +43 °C



Des problèmes fonctionnels peuvent se produire sur certains types de modèles fonctionnant hors de cette plage de températures. Seul le respect de la plage de températures spécifiée peut garantir un bon fonctionnement de l'appareil. En cas de doute concernant l'emplacement d'installation de l'appareil, veuillez contacter le vendeur, notre service après-vente ou le centre de maintenance le plus proche.

## Branchement électrique

- Avant de brancher l'appareil, assurez-vous que la tension et la fréquence indiquées sur la plaque signalétique correspondent à celles de votre réseau électrique domestique.
- L'appareil doit être relié à la terre. La fiche du cordon d'alimentation est fournie avec un contact à cette fin. Si la prise de courant n'est pas mise à la terre, branchez l'appareil à une mise à la terre séparée conformément aux réglementations en vigueur, en consultant un électricien spécialisé.
- Le fabricant décline toute responsabilité en cas de non-respect de ces consignes de sécurité.
- Cet appareil est conforme aux directives de la C.E.E.

## Exigences en matière de ventilation

Veillez à garantir une circulation d'air suffisante à l'arrière de l'appareil.

1. Placez l'appareil parfaitement d'aplomb sur une surface plane et solide. L'appareil doit reposer sur ses quatre pieds
2. Laissez un espace de 5 cm entre l'appareil et le mur arrière
3. Laissez un espace de 5 cm entre l'appareil et les côtés





# BRUITS

L'appareil émet certains bruits pendant son fonctionnement (compresseur, circuit frigorifique).

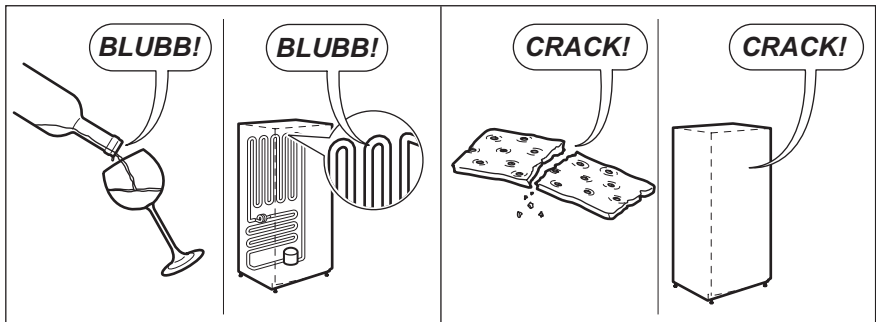
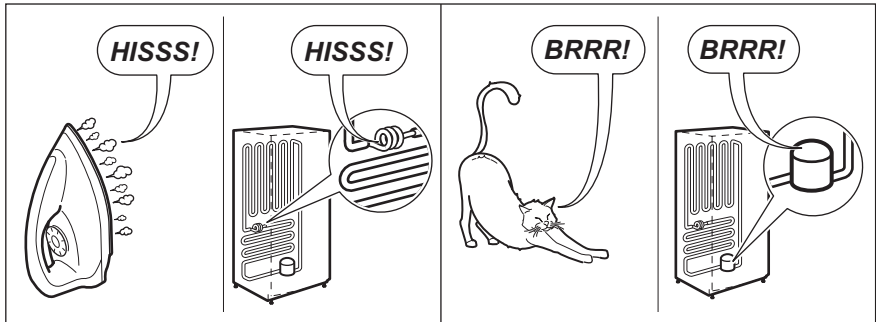
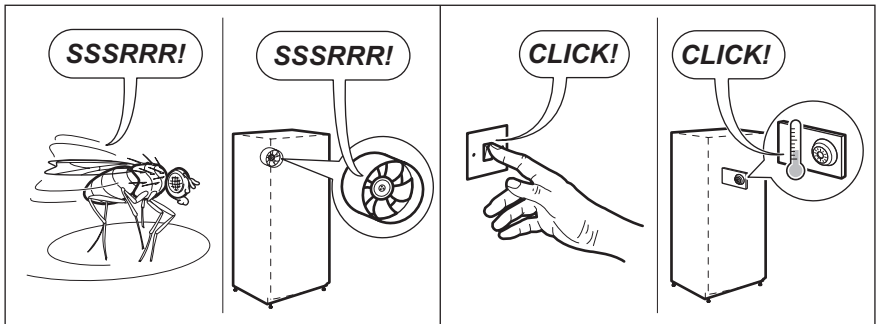
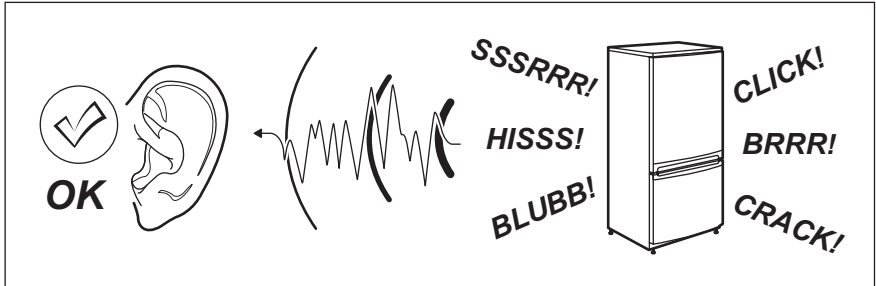



## CARACTÉRISTIQUES TECHNIQUES

### Caractéristiques techniques

Hauteur	mm	837
Largeur	mm	562
Profondeur	mm	526
Temps de montée en température	heures	30
Tension	Volts	220-240
Fréquence	Hz	50

Les caractéristiques techniques figurent sur la plaque signalétique située sur le côté à l'extérieur ou à l'intérieur de l'appareil et sur l'étiquette énergétique.

## EN MATIÈRE DE PROTECTION DE L'ENVIRONNEMENT

Recyclez les matériaux portant le symbole . Déposez les emballages dans les conteneurs prévus à cet effet. Merci d'aider à protéger l'environnement et la santé de tous en recyclant les déchets issus d'appareils électriques et électroniques.

Ne jetez pas les appareils portant le symbole  avec les ordures ménagères. Apportez le produit à un recycleur local ou contactez le service municipal.





## ΠΕΡΙΕΧΟΜΕΝΑ

1. ΠΛΗΡΟΦΟΡΙΕΣ ΑΣΦΑΛΕΙΑΣ.....	63
2. ΟΔΗΓΙΕΣ ΓΙΑ ΤΗΝ ΑΣΦΑΛΕΙΑ .....	64
3. ΛΕΙΤΟΥΡΓΙΑ.....	66
4. ΠΡΙΝ ΑΠΟ ΤΗΝ ΠΡΩΤΗ ΧΡΗΣΗ .....	66
5. ΚΑΘΗΜΕΡΙΝΗ ΧΡΗΣΗ .....	66
6. ΥΠΟΔΕΙΞΕΙΣ ΚΑΙ ΣΥΜΒΟΥΛΕΣ .....	67
7. ΦΡΟΝΤΙΔΑ ΚΑΙ ΚΑΘΑΡΙΣΜΑ .....	68
8. ΑΝΤΙΜΕΤΩΠΙΣΗ ΠΡΟΒΛΗΜΑΤΩΝ.....	69
9. ΕΓΚΑΤΑΣΤΑΣΗ.....	71
10. ΘΟΡΥΒΟΙ.....	72
11. ΤΕΧΝΙΚΑ ΣΤΟΙΧΕΙΑ.....	73
12. ΠΕΡΙΒΑΛΛΟΝΤΙΚΑ ΘΕΜΑΤΑ.....	73

## ΜΕ ΓΝΩΜΟΝΑ ΤΙΣ ΑΝΑΓΚΕΣ ΣΑΣ

Σας ευχαριστούμε που επιλέξατε αυτό το προϊόν της Electrolux. Έχετε επιλέξει ένα προϊόν το οποίο συνοδεύεται από δεκαετίες επαγγελματικής εμπειρίας και καινοτομίας. Εύχρηστο και κομψό, έχει σχεδιαστεί με γνώμονα τις ανάγκες σας. Επομένως, όποτε το χρησιμοποιείτε, μπορείτε να αισθανόσαστε ασφαλείς γνωρίζοντας ότι θα έχετε τέλεια αποτελέσματα κάθε φορά.

**Επισκεφθείτε την ιστοσελίδα μας για να:**



βρείτε υποδείξεις χρήσης, φυλλάδια, συμβουλές για την επίλυση προβλημάτων, πληροφορίες συντήρησης:  
[www.electrolux.com](http://www.electrolux.com)



καταχωρήσετε το προϊόν σας, ώστε να έχετε καλύτερο σέρβις:  
[www.electrolux.com/productregistration](http://www.electrolux.com/productregistration)



αγοράσετε εξαρτήματα, αναλώσιμα και γνήσια ανταλλακτικά για τη συσκευή σας:  
[www.electrolux.com/shop](http://www.electrolux.com/shop)

## ΥΠΟΣΤΗΡΙΞΗ ΠΕΛΑΤΩΝ ΚΑΙ ΣΕΡΒΙΣ

Χρησιμοποιείτε μόνο γνήσια ανταλλακτικά.

Όταν επικοινωνείτε με το Εξουσιοδοτημένο κέντρο σέρβις, βεβαιωθείτε ότι έχετε διαθέσιμα τα ακόλουθα στοιχεία: Μοντέλο, κωδικός προϊόντος (PNC), αριθμός σειράς.

Τα στοιχεία αυτά θα τα βρείτε στην πινακίδα τεχνικών χαρακτηριστικών.

Προειδοποίηση / Προσοχή - Πληροφορίες ασφαλείας.

Γενικές πληροφορίες και συμβουλές

Πληροφορίες σχετικά με το περιβάλλον.

Υπόκειται σε αλλαγές χωρίς προειδοποίηση.





## ΠΛΗΡΟΦΟΡΙΕΣ ΑΣΦΑΛΕΙΑΣ

Πριν από την εγκατάσταση και τη χρήση της συσκευής, διαβάστε προσεκτικά τις παρεχόμενες οδηγίες. Ο κατασκευαστής δεν ευθύνεται αν προκληθεί τραυματισμός ή ζημιά από λανθασμένη εγκατάσταση και χρήση. Να φυλάσσετε πάντα αυτές τις οδηγίες μαζί με τη συσκευή για μελλοντική αναφορά.

### Ασφάλεια παιδιών και ευπαθών ατόμων

- Η συσκευή αυτή μπορεί να χρησιμοποιηθεί από παιδιά ηλικίας 8 ετών και άνω και από άτομα με μειωμένες σωματικές, αισθητηριακές ή πνευματικές δυνατότητες ή έλλειψη εμπειρίας και γνώσης, εάν επιβλέπονται ή έχουν λάβει οδηγίες σχετικά με τη χρήση της συσκευής με ασφαλή τρόπο και κατανοούν τους κινδύνους που ενέχονται.
- Μην αφήνετε τα παιδιά να παίζουν με τη συσκευή.
- Φυλάσσετε όλα τα υλικά συσκευασίας μακριά από τα παιδιά.
- Ο καθαρισμός και η συντήρηση δεν πρέπει να πραγματοποιούνται από παιδιά χωρίς επίβλεψη.

### Γενικές πληροφορίες για την ασφάλεια

- Αυτή η συσκευή προορίζεται για οικιακή χρήση και παρόμοιες εφαρμογές, όπως:
  - Αγροικίες, χώρους κουζίνας προσωπικού σε καταστήματα, γραφεία και άλλα εργασιακά περιβάλλοντα,
  - Από πελάτες σε ξενοδοχεία, μοτέλ, πανσιόν (για ύπνο και πρωινό) και άλλα περιβάλλοντα στέγασης.
- Διατηρείτε ελεύθερα από εμπόδια όλα τα ανοίγματα αερισμού στο περίβλημα της συσκευής ή την εντοιχισμένη κατασκευή.
- Μη χρησιμοποιείτε μηχανικές συσκευές ή διαφορετικά τεχνητά μέσα για την επιτάχυνση της διαδικασίας ξεπαγώματος από εκείνα που συνιστά ο κατασκευαστής.
- Μην προκαλείτε ζημιά στο κύκλωμα ψυκτικού υγρού.
- Μη χρησιμοποιείτε ηλεκτρικές συσκευές μέσα στους θαλάμους αποθήκευσης τροφίμων της συσκευής, εκτός αν ο τύπος τους συνιστάται από τον κατασκευαστή.
- Μη χρησιμοποιείτε ψεκασμό με νερό ή ατμό για το καθάρισμα της συσκευής.



- Καθαρίστε τη συσκευή με ένα υγρό μαλακό πανί. Χρησιμοποιείτε μόνο ουδέτερα απορρυπαντικά. Μη χρησιμοποιείτε λειαντικά προϊόντα, σφουγγαράκια που χαράσσουν, διαλύτες ή μεταλλικά αντικείμενα.
- Μην αποθηκεύετε εκρηκτικές ουσίες στη συσκευή, όπως μεταλλικά δοχεία αερολύματος με εύφλεκτο προωθητικό αέριο.
- Εάν το ηλεκτρικό καλώδιο έχει υποστεί φθορές, θα πρέπει να αντικατασταθεί από τον κατασκευαστή, τον αντιπρόσωπο σέρβις ή ένα κατάλληλα εξουσιοδοτημένο άτομο, ώστε να αποφευχθούν οι κίνδυνοι.
- Εάν η συσκευή διαθέτει παγομηχανή ή παροχή νερού, γεμίστε τη θήκη μόνο με πόσιμο νερό.
- Εάν η συσκευή απαιτεί σύνδεση νερού, συνδέστε την μόνο με παροχή πόσιμου νερού.
- Η πίεση του νερού παροχής (ελάχιστη και μέγιστη) πρέπει να είναι μεταξύ 1 bar (0,1 MPa) και 10 bar (1 MPa)

## ΟΔΗΓΙΕΣ ΓΙΑ ΤΗΝ ΑΣΦΑΛΕΙΑ

### Εγκατάσταση



#### ΠΡΟΕΙΔΟΠΟΙΗΣΗ!

Η εγκατάσταση αυτής της συσκευής πρέπει να εκτελείται μόνο από κατάλληλα καταρτισμένο άτομο.

- Αφαιρέστε όλα τα υλικά της συσκευασίας.
- Εάν η συσκευή έχει υποστεί ζημιά, μην προβείτε σε εγκατάσταση ή χρήση της.
- Ακολουθείτε τις οδηγίες εγκατάστασης που παρέχονται με τη συσκευή.
- Να είστε πάντα προσεκτικοί κατά τη μετακίνηση της συσκευής, καθότι είναι βαριά. Φοράτε πάντα γάντια ασφαλείας.
- Διασφαλίστε την κυκλοφορία του αέρα γύρω από τη συσκευή.
- Περιμένετε τουλάχιστον 4 ώρες πριν συνδέσετε τη συσκευή στην παροχή ρεύματος. Αυτό είναι απαραίτητο για να μπορέσει το λάδι να επιστρέψει στο συμπιεστή.
- Μην εγκαθιστάτε τη συσκευή κοντά σε σώματα θέρμανσης, κουζίνες, φούρνους ή εστίες μαγειρέματος.
- Η συσκευή πρέπει να βρίσκεται με την πλάτη στον τοίχο.
- Μην εγκαθιστάτε τη συσκευή σε θέση όπου εκτίθεται σε άμεσο ηλιακό φως.

- Μην εγκαθιστάτε τη συσκευή σε χώρους με μεγάλη υγρασία ή πολύ κρύο, όπως εργοστάσια, γκαράζ ή κελάρια.
- Όταν μετακινείτε τη συσκευή, να την ανασηκώνετε από το μπροστινό μέρος για να μη χαράξετε το δάπεδο.

### Ηλεκτρική σύνδεση



#### ΠΡΟΕΙΔΟΠΟΙΗΣΗ!

Κίνδυνος πυρκαγιάς και ηλεκτροπληξίας.

- Η συσκευή πρέπει να είναι γειωμένη.
- Όλες οι ηλεκτρικές συνδέσεις πρέπει να πραγματοποιούνται από επαγγελματία ηλεκτρολόγο.
- Βεβαιωθείτε ότι οι πληροφορίες σχετικά με το ηλεκτρικό ρεύμα στην πινακίδα τεχνικών χαρακτηριστικών συμφωνούν με την παροχή ρεύματος. Αν δεν συμφωνούν, επικοινωνήστε με ηλεκτρολόγο.
- Χρησιμοποιείτε πάντα σωστά εγκατεστημένη πρίζα με προστασία κατά της ηλεκτροπληξίας.
- Μη χρησιμοποιείτε πολύπριζα και μπαλαντέζες.





- Προσέχετε να μην προκληθεί ζημιά στα ηλεκτρικά εξαρτήματα (π.χ. φως τροφοδοσίας, καλώδιο τροφοδοσίας, συμπίεστης). Επικοινωνήστε με το Σέρβις ή με ηλεκτρολόγο για την αλλαγή των ηλεκτρικών εξαρτημάτων.
- Το καλώδιο τροφοδοσίας πρέπει να παραμένει χαμηλότερα από το ύψος του φως τροφοδοσίας.
- Συνδέστε το φως τροφοδοσίας στην πρίζα μόνον αφού έχει ολοκληρωθεί η εγκατάσταση. Μετά την εγκατάσταση, βεβαιωθείτε ότι είναι δυνατή η πρόσβαση στο φως τροφοδοσίας.
- Μην τραβάτε το καλώδιο τροφοδοσίας για να αποσυνδέσετε τη συσκευή. Τραβάτε πάντα το φως τροφοδοσίας.

## Χρήση



### ΠΡΟΕΙΔΟΠΟΙΗΣΗ!

Κίνδυνος τραυματισμού, εγκαυμάτων, ηλεκτροπληξίας ή πυρκαγιάς.

- Μην αλλάζετε τις προδιαγραφές αυτής της συσκευής.
- Μην τοποθετείτε ηλεκτρικές συσκευές (π.χ. παγωτομηχανές) μέσα στη συσκευή, εκτός αν αναφέρονται ως κατάλληλες για το σκοπό αυτό από τον κατασκευαστή.
- Προσέχετε να μην προκληθεί ζημιά στο κύκλωμα ψυκτικού υγρού. Το κύκλωμα ψυκτικού υγρού περιέχει ισοβουτάνιο (R600a), ένα φυσικό αέριο με υψηλό επίπεδο περιβαλλοντικής συμβατότητας. Αυτό το αέριο είναι εύφλεκτο.
- Αν προκληθεί ζημιά στο κύκλωμα ψυκτικού υγρού, βεβαιωθείτε ότι δεν υπάρχει παρουσία φλόγας και πηγών ανάφλεξης στο χώρο. Αερίστε το χώρο.
- Μην αφήνετε καυτά αντικείμενα να έρθουν σε επαφή με τα πλαστικά μέρη της συσκευής.
- Μην τοποθετείτε ανθρακούχα ποτά στο θάλαμο καταψύκτη. Στο θάλαμο καταψύκτη αναπτύσσεται πίεση στα δοχεία αυτών των ποτών.
- Μη φυλάσσετε εύφλεκτα αέρια και υγρά στη συσκευή.
- Μην τοποθετείτε μέσα, κοντά ή επάνω στη συσκευή εύφλεκτα αντικείμενα ή αντικείμενα εμποτισμένα με εύφλεκτα προϊόντα.
- Μην αγγίζετε το συμπίεστη ή το συμπυκνωτή. Αυτά τα εξαρτήματα είναι καυτά.
- Εάν τα χέρια σας είναι βρεγμένα ή νωπά, μην αφαιρείτε ή μην αγγίζετε προϊόντα από το θάλαμο καταψύκτη.

- Μην καταψύχετε εκ νέου τρόφιμα που έχετε ξεπαγωώσει.
- Ακολουθείτε τις οδηγίες αποθήκευσης στη συσκευασία των κατεψυγμένων τροφίμων.

## Φροντίδα και καθαρισμός



### ΠΡΟΕΙΔΟΠΟΙΗΣΗ!

Κίνδυνος τραυματισμού ή βλάβης της συσκευής.

- Πριν κάνετε συντήρηση, απενεργοποιήστε τη συσκευή και αποσυνδέστε το φως τροφοδοσίας από την πρίζα.
- Η συσκευή αυτή περιέχει υδρογονάνθρακες στην ψυκτική μονάδα. Η συντήρηση και η αναπλήρωση του ψυκτικού υγρού της μονάδας πρέπει να πραγματοποιούνται μόνο από εξειδικευμένο άτομο.
- Επιθεωρείτε τακτικά την αποστράγγιση της συσκευής και, αν απαιτείται, καθαρίζετε την. Εάν η αποστράγγιση είναι φραγμένη, το νερό απόψυξης συσσωρεύεται στο κάτω μέρος της συσκευής.

## Απόρριψη



### ΠΡΟΕΙΔΟΠΟΙΗΣΗ!

Κίνδυνος τραυματισμού ή ασφυξίας.

- Αποσυνδέστε τη συσκευή από την τροφοδοσία ρεύματος.
- Κόψτε το καλώδιο ρεύματος και απορρίψτε το.
- Αφαιρέστε το καπάκι για να μην παγιδευτούν παιδιά ή ζώα μέσα στη συσκευή.
- Το κύκλωμα ψυκτικού υγρού και τα μονωτικά υλικά αυτής της συσκευής είναι φιλικά προς το όζον.
- Ο αφρός μόνωσης περιέχει εύφλεκτο αέριο. Επικοινωνήστε με τις δημοτικές αρχές για πληροφορίες σχετικά με τη σωστή απόρριψη της συσκευής.
- Μην προκαλείτε ζημιά στο τμήμα της μονάδας ψύξης που βρίσκεται κοντά στον εναλλάκτη θερμότητας.





## ΛΕΙΤΟΥΡΓΙΑ

### Ενεργοποίηση της συσκευής

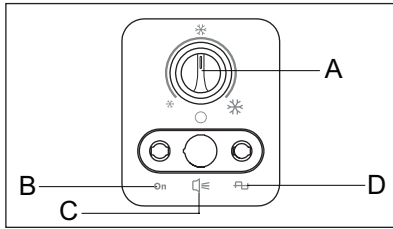

- A) ΡΥΘΜΙΣΤΗΣ ΘΕΡΜΟΚΡΑΣΙΑΣ
- B) ΛΕΙΤΟΥΡΓΙΑ
- C) ΠΡΟΕΙΔΟΠΟΙΗΣΗ
- D) ΤΡΟΦΟΔΟΣΙΑ

1. Συνδέστε το φις ρεύματος στην πρίζα.
2. Στρέψτε τον ρυθμιστή θερμοκρασίας στη θέση πλήρους φορτίου και αφήστε τη συσκευή να λειτουργήσει για 24 ώρες ώστε να επιτευχθεί η σωστή θερμοκρασία πριν τοποθετήσετε τρόφιμα.

Θα ανάψει η λυχνία λειτουργίας.

3. Προσαρμόστε το ρυθμιστή θερμοκρασίας ανάλογα με την ποσότητα των αποθηκευμένων τροφίμων.

### Ρύθμιση θερμοκρασίας

Η θερμοκρασία στο εσωτερικό της συσκευής ελέγχεται μέσω του ρυθμιστή θερμοκρασίας που βρίσκεται στο χειριστήριο.

Για να θέσετε τη συσκευή σε λειτουργία, ενεργήστε ως εξής:

- Περιστρέψτε το ρυθμιστή θερμοκρασίας προς τις χαμηλότερες ρυθμίσεις για την επίτευξη ελάχιστης ψύξης.
- Περιστρέψτε το ρυθμιστή θερμοκρασίας προς τις υψηλότερες ρυθμίσεις για την επίτευξη μέγιστης ψύξης.

### Απενεργοποίηση της συσκευής

Για να απενεργοποιηθεί η συσκευή, στρέψτε το ρυθμιστή θερμοκρασίας στη θέση OFF.

## ΠΡΙΝ ΑΠΟ ΤΗΝ ΠΡΩΤΗ ΧΡΗΣΗ



#### ΠΡΟΕΙΔΟΠΟΙΗΣΗ!

Ανατρέξτε στα κεφάλαια σχετικά με την ασφάλεια.

### Καθάρισμα του εσωτερικού

Πριν χρησιμοποιήσετε τη συσκευή για πρώτη φορά, πλύνετε το εσωτερικό και όλα τα

εσωτερικά εξαρτήματα με χλιαρό νερό και λίγο ουδέτερο σαπούνι για να αφαιρέσετε τη συνηθισμένη μυρωδιά του καινούργιου προϊόντος και, στη συνέχεια, στεγνώστε τα καλά.



#### ΠΡΟΣΟΧΗ!

Μη χρησιμοποιείτε απορρυπαντικά ή σκόνες που χαράσσουν, καθώς καταστρέφουν το φινιρίσμα.

## ΚΑΘΗΜΕΡΙΝΗ ΧΡΗΣΗ



#### ΠΡΟΕΙΔΟΠΟΙΗΣΗ!

Ανατρέξτε στα κεφάλαια σχετικά με την ασφάλεια.

### Κατάψυξη φρέσκων τροφίμων

Ο θάλαμος του καταψύκτη είναι κατάλληλος για την κατάψυξη φρέσκων τροφίμων, καθώς και για τη μακροχρόνια αποθήκευση κατεψυγμένων τροφίμων και προϊόντων βαθιάς κατάψυξης.





Η μέγιστη ποσότητα τροφίμων που μπορεί να καταψυχθεί σε 24 ώρες αναφέρεται στην πινακίδα χαρακτηριστικών.<sup>1</sup>

Η διαδικασία κατάψυξης διαρκεί 24 ώρες. Σε αυτό το διάστημα, δεν πρέπει να προσθέσετε άλλα τρόφιμα για κατάψυξη.

### Αποθήκευση κατεψυγμένων τροφίμων

Κατά την αρχική ενεργοποίηση ή μετά από μια περίοδο εκτός λειτουργίας, προτού τοποθετήσετε τα προϊόντα στο θάλαμο, η συσκευή πρέπει να λειτουργήσει για τουλάχιστον 24 ώρες με το ρυθμιστή θερμοκρασίας στη θέση πλήρους φορτίου.



#### ΠΡΟΣΟΧΗ!

Σε περίπτωση ακούσιας απόψυξης, για παράδειγμα σε περίπτωση διακοπής ρεύματος, εάν το ρεύμα ήταν κομμένο για περισσότερο από την τιμή που εμφανίζεται στον πίνακα τεχνικών χαρακτηριστικών στην ενότητα "Χρόνος ανόδου", τα αποψυγμένα τρόφιμα πρέπει να καταναλωθούν σύντομα ή να μαγειρευτούν αμέσως και στη συνέχεια να καταψυχθούν και πάλι (αφού κρυώσουν).

### Άνοιγμα και κλείσιμο κατακτιού



#### ΠΡΟΣΟΧΗ!

Μην τραβάτε ποτέ τη λαβή με υπερβολική δύναμη.

## ΥΠΟΔΕΙΞΕΙΣ ΚΑΙ ΣΥΜΒΟΥΛΕΣ



#### ΠΡΟΕΙΔΟΠΟΙΗΣΗ!

Ανατρέξτε στα κεφάλαια σχετικά με την ασφάλεια.

### Συμβουλές κατάψυξης

Για να σας βοηθήσουμε να έχετε τα καλύτερα δυνατά αποτελέσματα από τη διαδικασία κατάψυξης, δείτε μερικές σημαντικές συμβουλές:

- Η μέγιστη ποσότητα των τροφίμων που μπορεί να καταψυχθεί μέσα σε 24 ώρες αναφέρεται στην πινακίδα τεχνικών χαρακτηριστικών.

Το καπάκι διαθέτει λάστιχο για ερμητική σφράγιση και συνεπώς δεν μπορείτε να το ανοίξετε εύκολα αμέσως μόλις το κλείσετε (λόγω του κενού που σχηματίζεται στο εσωτερικό). Περιμένετε λίγα λεπτά πριν ανοίξετε ξανά το καπάκι της συσκευής.

### Καλάθια αποθήκευσης

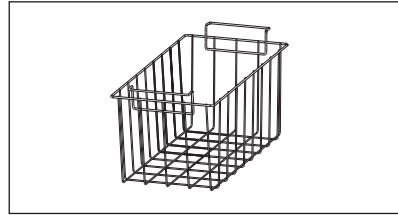

Στην παρακάτω εικόνα, φαίνεται πόσα καλάθια μπορούν να τοποθετηθούν στον καταψύκτη. Τα καλάθια ολισθαίνουν το ένα μέσα στο άλλο.

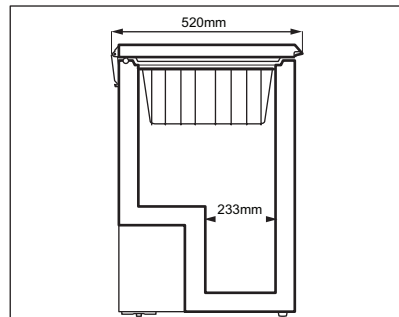

Μπορείτε να προμηθευτείτε επιπλέον καλάθια από το κέντρο σέρβις της περιοχής σας.

- Η διαδικασία κατάψυξης διαρκεί 24 ώρες. Κατά τη διάρκεια αυτής της περιόδου δεν θα πρέπει να προστίθενται άλλα τρόφιμα για κατάψυξη.
- Καταψύχετε μόνο καλής ποιότητας, φρέσκα και καλά πλυμένα τρόφιμα.
- Αποθηκεύετε τα τρόφιμα σε μικρές μερίδες ώστε να είναι δυνατή η γρήγορη και πλήρης κατάψυξή τους και το ξεπάγωμα μόνο της απαιτούμενης ποσότητας.

<sup>1</sup> Ανατρέξτε στα "Τεχνικά χαρακτηριστικά"



- Τυλίγετε τα τρόφιμα σε αλουμινόχαρτο ή πλαστικές σακούλες και εξασφαλίζετε ότι οι συσκευασίες είναι αεροστεγείς.
- Μην αφήνετε φρέσκα, μη κατεψυγμένα τρόφιμα να έρχονται σε επαφή με ήδη κατεψυγμένα τρόφιμα, ώστε να αποτρέπεται η αύξηση της θερμοκρασίας των δεύτερων.
- Τα άπαχα τρόφιμα αποθηκεύονται καλύτερα και για μεγαλύτερο διάστημα από τα λιπαρά, το αλάτι μειώνει τη διάρκεια αποθήκευσης των τροφίμων.
- Οι γρανίτες, εάν καταναλωθούν αμέσως μετά την έξοδό τους από την κατάψυξη, μπορούν να προκαλέσουν στο δέρμα εγκαύματα από πάγο.
- Συνιστάται να γράφετε την ημερομηνία κατάψυξης σε κάθε συσκευασία ώστε να μπορείτε να υπολογίζετε το χρόνο αποθήκευσης.

## ΦΡΟΝΤΙΔΑ ΚΑΙ ΚΑΘΑΡΙΣΜΑ



### ΠΡΟΕΙΔΟΠΟΙΗΣΗ!

Ανατρέξτε στα κεφάλαια σχετικά με την ασφάλεια.

### Περιοδικός καθαρισμός



### ΠΡΟΣΟΧΗ!

Πριν από οποιαδήποτε εργασία συντήρησης αποσυνδέετε τη συσκευή από την πρίζα.



Μη χρησιμοποιείτε απορρυπαντικά, λειαντικά προϊόντα, ιδιαίτερα αρωματισμένα προϊόντα καθαρισμού ή γυαλιστικά με κερύ για τον καθαρισμό του εσωτερικού της συσκευής. Προστατεύστε το σύστημα ψύξης από τυχόν ζημιά. Ο χώρος του συμπιεστή δεν χρειάζεται καθαρισμό.

1. Απενεργοποιήστε τη συσκευή.
2. Καθαρίζετε τακτικά τη συσκευή και τα εξαρτήματα με ζεστό νερό και ουδέτερο σαπούνι.

Καθαρίστε προσεκτικά το λάστιχο στο καπάκι.

3. Στεγνώστε πλήρως τη συσκευή.
4. Συνδέστε το φως τροφοδοσίας στην πρίζα.
5. Ενεργοποιήστε τη συσκευή.

## Συμβουλές για την αποθήκευση κατεψυγμένων τροφίμων

Για να εξασφαλίσετε την καλύτερη δυνατή απόδοση από τη συσκευή σας:

- Βεβαιωθείτε ότι οι συνθήκες συντήρησης των κατεψυγμένων τροφίμων του εμπορίου ήταν κατάλληλες στο κατάστημα αγοράς.
- Βεβαιωθείτε ότι τα κατεψυγμένα τρόφιμα έχουν μεταφερθεί στο μικρότερο δυνατό χρόνο από το κατάστημα αγοράς στον καταψύκτη.
- Μην ανοίγετε το καπάκι συχνά και μην το αφήνετε ανοικτό για μεγαλύτερο χρονικό διάστημα από ό,τι είναι απολύτως απαραίτητο.
- Μετά το ξεπάγωμα, τα τρόφιμα αλλοιώνονται γρήγορα και δεν μπορούν να καταψυχθούν ξανά.
- Μην υπερβαίνετε το χρόνο αποθήκευσης που υποδεικνύεται από τους παρασκευαστές των τροφίμων.

## Απόψυξη του καταψύκτη



### ΠΡΟΣΟΧΗ!

Μη χρησιμοποιείτε ποτέ αιχμηρά μεταλλικά εργαλεία για την απόξεση του πάγου από τον εξαμιστήρα, καθώς μπορεί να του προκαλέσετε ζημιά. Μη χρησιμοποιείτε μηχανικές συσκευές ή άλλα τεχνητά μέσα για την επιτάχυνση της διαδικασίας απόψυξης εκτός από αυτά που συνιστά ο κατασκευαστής. Η άνοδος της θερμοκρασίας των συσκευασιών κατεψυγμένων τροφίμων κατά τη διάρκεια της απόψυξης μπορεί να μειώσει τη διάρκεια της ασφαλούς αποθήκευσής τους.

Ο καταψύκτης πρέπει να αποψύχεται όταν το στρώμα πάγου έχει πάχος περίπου 10-15 mm.

Η ποσότητα πάγου στα τοιχώματα της συσκευής αυξάνεται όταν το επίπεδο υγρασίας του εξωτερικού χώρου είναι υψηλό, καθώς και όταν τα κατεψυγμένα τρόφιμα δεν είναι σωστά συσκευασμένα.

Ιδανικά, η απόψυξη πρέπει να γίνεται όταν ο καταψύκτης περιέχει λίγα ή καθόλου τρόφιμα.

1. Απενεργοποιήστε τη συσκευή.
2. Αφαιρέστε τα αποθηκευμένα τρόφιμα, τυλίξτε τα με πολλές εφημερίδες και τοποθετήστε τα σε δροσερό μέρος.



3. Αφήστε το καπάκι ανοικτό, αφαιρέστε το πώμα από την αποστράγγιση νερού απόψυξης και συλλέξτε το νερό σε ένα δίσκο. Χρησιμοποιήστε μια ξύστρα για να αφαιρέσετε γρήγορα τον πάγο.
4. Όταν ολοκληρωθεί η απόψυξη, σκουπίστε καλά το εσωτερικό. Κλείστε το καπάκι.
5. Ενεργοποιήστε τη συσκευή.
6. Στρέψτε το ρυθμιστή θερμοκρασίας στην κατάλληλη θέση ώστε να επιτευχθεί μέγιστη ψύξη και αφήστε τη συσκευή να λειτουργήσει για περίπου δύο ή τρεις ώρες σε αυτή τη ρύθμιση.
7. Τοποθετήστε ξανά στο θάλαμο τα τρόφιμα που είχατε αφαιρέσει.

### Περίοδοι εκτός λειτουργίας

Όταν η συσκευή δεν χρησιμοποιείται για μεγάλο χρονικό διάστημα, λάβετε τις ακόλουθες προφυλάξεις:

1. Αποσυνδέστε τη συσκευή από το ρεύμα.
2. Αφαιρέστε όλα τα τρόφιμα.
3. Κάντε απόψυξη και καθαρίστε τη συσκευή και όλα τα εξαρτήματα.
4. Αφήστε το καπάκι ανοικτό, ώστε να αποφευχθούν δυσάρεστες οσμές.



Εάν ο θάλαμος πρόκειται να παραμείνει ενεργοποιημένος, ζητήστε από κάποιο άτομο να ελέγχει το θάλαμο κατά διαστήματα, ώστε να μη χαλάσουν τα τρόφιμα στο εσωτερικό σε περίπτωση διακοπής ρεύματος.

## ΑΝΤΙΜΕΤΩΠΙΣΗ ΠΡΟΒΛΗΜΑΤΩΝ



### ΠΡΟΕΙΔΟΠΟΙΗΣΗ!

Ανατρέξτε στα κεφάλαια σχετικά με την ασφάλεια.

Τι να κάνετε αν...

Πρόβλημα	Πιθανή αιτία	Επίλυση
Η συσκευή δεν λειτουργεί.	Η συσκευή είναι απενεργοποιημένη.	Ενεργοποιήστε τη συσκευή.
	Δεν έχει συνδεθεί σωστά το φινις τροφοδοσίας στην πρίζα.	Συνδέστε σωστά το φινις τροφοδοσίας στην πρίζα.
	Δεν υπάρχει τροφοδοσία τάσης προς την πρίζα.	Συνδέστε μια άλλη ηλεκτρική συσκευή στην πρίζα. Επικοινωνήστε με πιστοποιημένο ηλεκτρολόγο.
Η συσκευή κάνει θόρυβο.	Η συσκευή δεν στηρίζεται σωστά.	Βεβαιωθείτε ότι η συσκευή είναι σταθερή.
	Τα διαχωριστικά μαξιλαράκια που βρίσκονται στο πίσω μέρος του θαλάμου και οι σωλήνες έχουν χαλαρώσει.	Τοποθετήστε τα ξανά στη θέση τους.
Δεν κλείνει καλά το καπάκι.	Το λάστιχο στο καπάκι έχει ακαθαρσίες ή κολλάει.	Καθαρίστε το λάστιχο στο καπάκι.
	Υπάρχει υπερβολικός πάγος.	Απομακρύνετε τον υπερβολικό πάγο.
	Οι συσκευασίες των τροφίμων εμποδίζουν το καπάκι.	Τοποθετήστε τις συσκευασίες σωστά - ανατρέξτε στο αυτοκόλλητο που υπάρχει στη συσκευή.
Το καπάκι ανοίγει δύσκολα.	Το λάστιχο στο καπάκι έχει ακαθαρσίες ή κολλάει.	Καθαρίστε το λάστιχο στο καπάκι.





Πρόβλημα	Πιθανή αιτία	Επίλυση
Ο συμπιεστής λειτουργεί συνεχώς.	Η θερμοκρασία δεν έχει ρυθμιστεί σωστά.	Ανατρέξτε στο κεφάλαιο "Λειτουργία".
	Τοποθετήσατε ταυτόχρονα πολλά τρόφιμα για κατάψυξη.	Περιμένετε μερικές ώρες και ελέγξτε ξανά τη θερμοκρασία.
	Η θερμοκρασία περιβάλλοντος είναι πολύ υψηλή.	Ανατρέξτε στον πίνακα κλιματικής τάξης στην πινακίδα τεχνικών χαρακτηριστικών.
	Τα τρόφιμα που τοποθετήθηκαν στη συσκευή είχαν πολύ υψηλή θερμοκρασία.	Περιμένετε μέχρι τα τρόφιμα να αποκτήσουν θερμοκρασία δωματίου πριν τα αποθηκεύσετε.
	Ανοίγετε πολύ συχνά το καπάκι.	Μην αφήνετε το καπάκι ανοικτό για περισσότερο χρόνο από όσο χρειάζεται.
	Δεν έχει κλείσει σωστά το καπάκι.	Βεβαιωθείτε ότι το καπάκι κλείνει καλά και ότι τα λάστιχα είναι καθαρά και σε καλή κατάσταση.
Υπάρχει υπερβολικός πάγος.	Δεν έχει κλείσει σωστά το καπάκι ή το καλάθι έχει παραμορφωθεί/είναι βρώμικο.	Ανατρέξτε στην ενότητα "Κλείσιμο κατακλιού".
	Δεν έχει τοποθετηθεί σωστά το πώμα αποστράγγισης νερού.	Τοποθετήστε σωστά το πώμα αποστράγγισης νερού.
	Τα τρόφιμα δεν είναι συσκευασμένα σωστά.	Συσκευάστε σωστά τα τρόφιμα.
	Η θερμοκρασία δεν έχει ρυθμιστεί σωστά.	Ανατρέξτε στο κεφάλαιο "Λειτουργία".
	Το καπάκι δεν έχει κλείσει καλά ή δεν κλείνει ερμητικά.	Βεβαιωθείτε ότι το καπάκι κλείνει καλά και ότι τα λάστιχα είναι καθαρά και σε καλή κατάσταση.
	Η θερμοκρασία στη συσκευή είναι πολύ χαμηλή/πολύ υψηλή.	Δεν έχει προσαρμοστεί σωστά ο ρυθμιστής θερμοκρασίας.
Δεν έχει κλείσει σωστά το καπάκι.		Ανατρέξτε στην ενότητα "Κλείσιμο κατακλιού".
Η θερμοκρασία των τροφίμων είναι πολύ υψηλή.		Περιμένετε μέχρι τα τρόφιμα να αποκτήσουν θερμοκρασία δωματίου πριν τα αποθηκεύσετε.
Αποθηκεύετε ταυτόχρονα μεγάλο αριθμό προϊόντων.		Αποθηκεύστε λιγότερα προϊόντα ταυτόχρονα.
Το πάχος του πάγου ξεπερνάει τα 4-5 mm.		Πραγματοποιήστε απόψυξη της συσκευής.
Ανοίγετε συχνά το καπάκι.		Αν χρειάζεται, ανοίξτε το καπάκι.
Δεν υπάρχει κυκλοφορία κρύου αέρα στη συσκευή.		Βεβαιωθείτε ότι υπάρχει κυκλοφορία κρύου αέρα στη συσκευή.





## Σέρβις

Εάν η συσκευή συνεχίζει να μη λειτουργεί σωστά μετά τους παραπάνω ελέγχους, επικοινωνήστε με το πλησιέστερο κέντρο σέρβις.

Για ταχύτερη εξυπηρέτηση, δηλώστε το μοντέλο και τον αριθμό σειράς της συσκευής σας. Οι πληροφορίες αυτές βρίσκονται στο πιστοποιητικό εγγύησης ή στην πινακίδα χαρακτηριστικών στην εξωτερική δεξιά πλευρά της συσκευής.

## ΕΓΚΑΤΑΣΤΑΣΗ



### ΠΡΟΕΙΔΟΠΟΙΗΣΗ!

Ανατρέξτε στα κεφάλαια σχετικά με την ασφάλεια.



Μετά την εγκατάσταση της συσκευής, πρέπει να έχετε εύκολα πρόσβαση στις φινιές της συσκευής.

## Τοποθέτηση



### ΠΡΟΣΟΧΗ!

Πριν από την απόρριψη μιας παλιάς συσκευής με κλειδαριά ή μάνδαλο στο καπάκι, βεβαιωθείτε ότι τα εξαρτήματα αυτά δεν λειτουργούν, ώστε να αποφευχθεί ο κίνδυνος παγίδευσης παιδιών στο εσωτερικό της συσκευής.

Αυτή η συσκευή πρέπει να εγκατασταθεί σε εσωτερικό, καλά εξαεριζόμενο μέρος χωρίς υγρασία, όπου η θερμοκρασία περιβάλλοντος αντιστοιχεί στην κλιματική τάξη που υποδεικνύεται στην πινακίδα τεχνικών χαρακτηριστικών της συσκευής:

Κλιματική κατηγορία	Θερμοκρασία περιβάλλοντος
SN	+10°C έως +32°C
N	+16°C έως +32°C
ST	+16°C έως +38°C
T	+16°C έως +43°C



Μπορεί να παρουσιαστούν προβλήματα λειτουργίας σε ορισμένους τύπους μοντέλων όταν λειτουργούν εκτός αυτού του εύρους. Η σωστή λειτουργία μπορεί να διασφαλιστεί μόνο εντός του καθορισμένου εύρους θερμοκρασίας. Εάν έχετε αμφιβολίες σχετικά με το μέρος τοποθέτησης της συσκευής, απευθυνθείτε στον πωλητή, την εξυπηρέτηση πελατών μας ή στο πλησιέστερο Κέντρο σέρβις

## Ηλεκτρική σύνδεση

- Πριν από τη σύνδεση, επαληθεύστε ότι η τάση και η συχνότητα που αναγράφονται στην πινακίδα τεχνικών χαρακτηριστικών αντιστοιχούν στα χαρακτηριστικά της παροχής σας.
- Η συσκευή πρέπει να είναι γειωμένη. Το φινι του καλωδίου τροφοδοσίας διαθέτει μια επαφή για το σκοπό αυτό. Εάν η πρίζα δεν είναι γειωμένη, συνδέστε τη συσκευή σε μια μεμονωμένη γείωση σύμφωνα με τους τρέχοντες κανονισμούς, αφού συμβουλευθείτε έναν επαγγελματία ηλεκτρολόγο.
- Σε περίπτωση μη τήρησης των παραπάνω προφυλάξεων ασφαλείας, ο κατασκευαστής δεν φέρει καμία ευθύνη.
- Η συσκευή αυτή συμμορφώνεται με τις οδηγίες της ΕΟΚ.

## Απαιτήσεις αερισμού

Πρέπει να υπάρχει επαρκής ροή αέρα πίσω από τη συσκευή.

1. Τοποθετήστε τον καταψύκτη σε οριζόντια θέση και σε σταθερή επιφάνεια. Ο θάλαμος πρέπει να στηρίζεται και στα τέσσερα πόδια.
2. Βεβαιωθείτε ότι η απόσταση ανάμεσα στη συσκευή και τον πίσω τοίχο είναι 5 cm.
3. Βεβαιωθείτε ότι η απόσταση ανάμεσα στη συσκευή και τα πλαϊνά τμήματα είναι 5 cm.





# ΘΟΡΥΒΟΙ

Ακούγονται κάποιοι ήχοι κατά τη διάρκεια της κανονικής λειτουργίας (συμπίεστής, κυκλοφορία ψυκτικού υγρού).

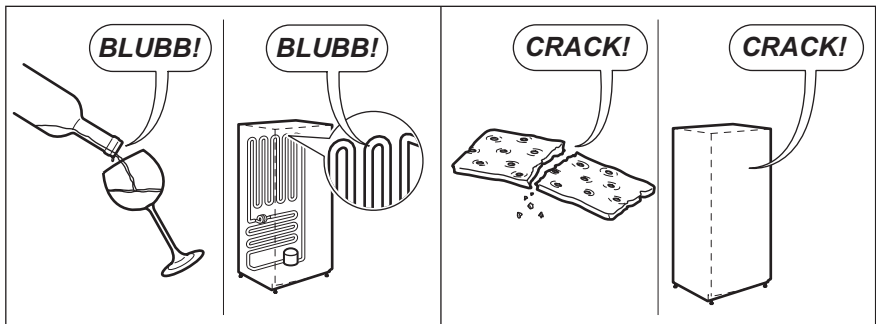
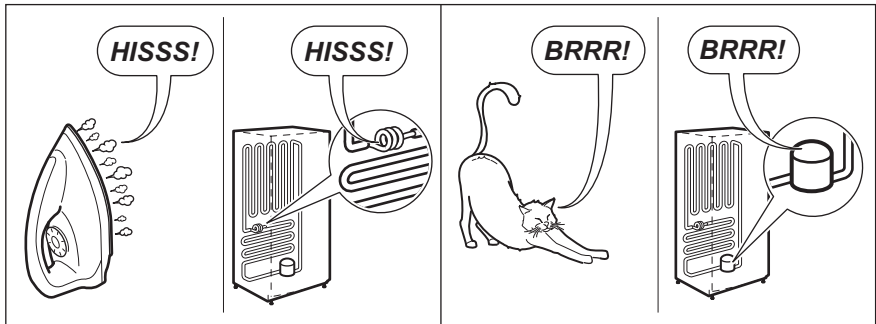
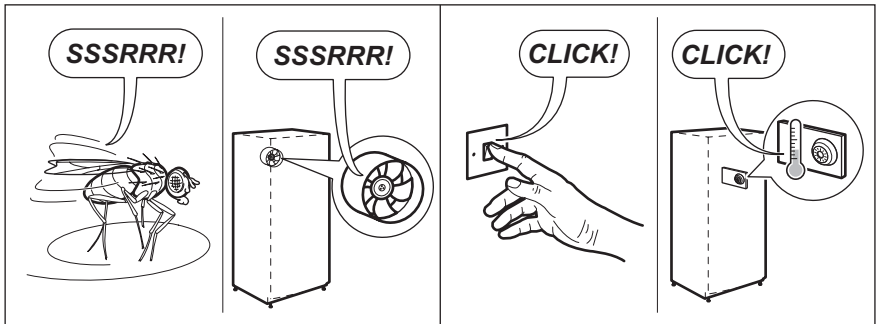
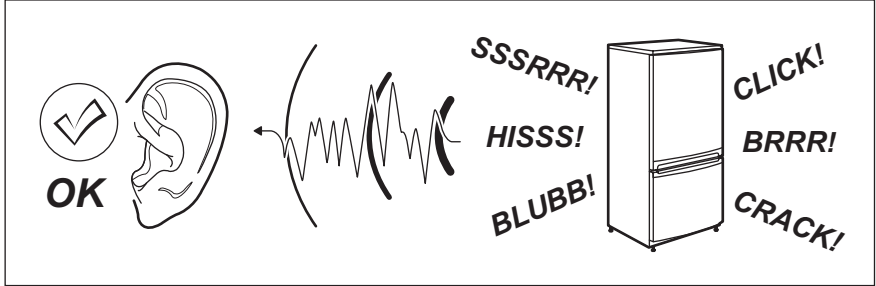





## ΤΕΧΝΙΚΑ ΣΤΟΙΧΕΙΑ

### Τεχνικά χαρακτηριστικά

Ύψος	mm	837
Πλάτος	mm	562
Βάθος	mm	526
Χρόνος ανόδου	Ωρες	30
Τάση	Volt	220-240
Συχνότητα	Hz	50

Τα τεχνικά στοιχεία αναγράφονται στην πινακίδα τεχνικών χαρακτηριστικών στην εξωτερική ή εσωτερική πλευρά της συσκευής και στην ετικέτα ενεργειακής κατανάλωσης.

## ΠΕΡΙΒΑΛΛΟΝΤΙΚΑ ΘΕΜΑΤΑ

Ανακυκλώστε τα υλικά που φέρουν το σύμβολο . Τοποθετήστε τα υλικά συσκευασίας σε κατάλληλα δοχεία για ανακύκλωση. Συμβάλλετε στην προστασία του περιβάλλοντος και της ανθρώπινης υγείας ανακυκλώνοντας τις άχρηστες ηλεκτρικές και ηλεκτρονικές συσκευές.

Μην απορρίπτετε συσκευές που φέρουν το σύμβολο  μαζί με τα οικιακά απορρίμματα. Επιστρέψτε το προϊόν στην τοπική σας μονάδα ανακύκλωσης ή επικοινωνήστε με τη δημοτική αρχή.



## TURINYS

1. SAUGOS INFORMACIJA.....	75
2. SAUGOS NURODYMAI .....	76
3. NAUDOJIMAS.....	78
4. PRIEŠ NAUDOJANT PIRMAKART.....	78
5. KASDIENIS NAUDOJIMAS.....	78
6. PATARIMAI.....	79
7. VALYMAS IR PRIEŽIŪRA .....	80
8. TRIKČIŲ ŠALINIMAS.....	81
9. ĮRENGIMAS.....	83
10. TRIUKŠMAS .....	84
11. TECHNINĖ INFORMACIJA.....	85
12. APLINKOS APSAUGA.....	85

## MES GALVOJAME APIE JUS

Ačiū, kad pasirinkote šį „Electrolux“ prietaisą. Jūs pasirinkote dešimtmečius profesionalios patirties atspindintį ir naujoves įkūnijantį originalų ir stilingą gaminį, sukurtą galvojant apie jus. Galite neabejoti, kad kaskart jį naudodami pasieksite puikių rezultatų.

### Apsilankykite mūsų interneto svetainėje!



Ieškokite patarimų, kaip naudoti gaminį, lankstinukų, informacijos apie trikčių šalinimą ir techninę priežiūrą:  
**www.electrolux.com**



Užregistruokite gaminį ir naudokitės aukštos kokybės paslaugomis:  
**www.electrolux.com/productregistration**



Įsigykite priedų, naudojimo reikmenų ir originalių prietaiso atsarginių dalių:  
**www.electrolux.com/shop**

## KLIENTŲ APTARNAVIMAS IR TECHNINĖ PRIEŽIŪRA

Naudokite tik originalias atsargines dalis.

Kreipdamiesi į įgaliotą techninės priežiūros centrą, būtinai nurodykite šiuos duomenis: modelį, gaminio kodą ir serijos numerį.

Šiuos duomenis rasite techninių duomenų lentelėje.

 Įspėjimas / atsargumo ir saugos informacija

 Bendroji informacija ir patarimai

 Aplinkosaugos informacija

Galimi pakeitimai iš anksto neįspėjus.



## SAUGOS INFORMACIJA

Prieš įrengdami ir naudodami šį prietaisą atidžiai perskaitykite pridėtą naudotojo instrukciją. Gamintojas neatsako už sužalojimus ir žalą, patirtą dėl netinkamo prietaiso įrengimo ir naudojimo. Visada laikykite šią naudotojo instrukciją šalia prietaiso, kad prireikus galėtumėte ja pasinaudoti.

### Vaikų ir žmonių su negalia sauga

- Vaikai nuo 8 metų amžiaus ir asmenys, turintys psichinę, jutiminę ar protinę negalią arba stokoiantys patirties ar žinių, šį prietaisą gali naudoti, jeigu jie yra prižiūrimi arba instruktuojami, kaip tai daryti saugiai, ir supranta atitinkamus pavojus.
- Neleiskite vaikams žaisti šiuo prietaisu.
- Visas pakuotės medžiagas laikykite vaikams nepasiekiamoje vietoje.
- Neleiskite vaikams valyti ar taisyti šio prietaiso neprižiūrimiems.

### Bendrieji saugos reikalavimai

- Šis prietaisas skirtas naudoti tik namų ūkyje; jį galima naudoti, pavyzdžiui:
  - ūkiniuose pastatuose, parduotuvių ar biurų darbuotojų valgomuosiuose ir kitoje darbo aplinkoje;
  - klientams viešbučiuose, svečių namuose ir kitoje gyvenamoje aplinkoje.
- Pasirūpinkite, kad nebūtų užkimštos vėdinimo angos, esančios prietaiso korpuse ar įmontuotoje konstrukcijoje.
- Norėdami paspartinti atitirpinimo procesą, nenaudokite jokių mechaninių prietaisų ar kitų priemonių, išskyrus tas, kurias rekomenduoja gamintojas.
- Nepažeiskite šaltnešio schemas.
- Nenaudokite jokių elektrinių prietaisų maisto produktų laikymo skyriuose, išskyrus tuos, kuriuos rekomenduoja gamintojas.
- Nevalykite prietaiso garais ir nepurškite ant jo vandens.
- Valykite prietaisą drėgna minkšta šluoste, naudokite tik neutralius valiklius. Nenaudokite šveičiamųjų valiklių, šveistukų, tirpiklių ar metalinių priemonių.
- Nelaikykite šiame prietaise sprogių medžiagų, pavyzdžiui, aerozolio skardinių su degiuoju propelentu.



- Pažeistą maitinimo laidą keisti leidžiama tik gamintojui, gamintojo klientų aptarnavimo atstovui arba panašios kvalifikacijos asmenims – antraip gali kilti pavojus.
- Jeigu prietaise įrengtas ledukų generatorius ar vandens skirstytuvai, pastarajam užpildyti naudokite tik išpilstytą vandenį.
- Jeigu prietaisą reikia prijungti prie vandens tiekimo šaltinio, rinkitės tik išpilstyto vandens tiekimo šaltinį.
- Įleidžiamo vandens slėgis (mažiausias ir didžiausias) turi būti nuo 1 baro (0,1 MPa) iki 10 barų (1 MPa).

## SAUGOS NURODYMAI

### Įrengimas



#### ISPĖJIMAS!

Šį prietaisą privalo įrengti tik kvalifikuotas asmuo.

- Nuimkite visas pakavimo medžiagas.
- Neįrenkite ir nenaudokite sugadinto prietaiso.
- Vadovaukitės kartu su prietaisu pateikta naudotojo instrukcija.
- Prietaisas yra sunkus – kelkite atsargiai. Visada mūvėkite apsaugines pirštines.
- Prietaisą statykite taip, kad aplink jį galėtų cirkuliuoti oras.
- Prieš jungdami prietaisą prie maitinimo tinklo, bent 4 valandas palaukite. Per tą laiką alyva sutekės atgal į kompresorių.
- Neįrenkite prietaiso šalia radiatoriaus, viryklės, orkaitės arba kaitlentės.
- Galinė šio prietaiso pusė turi būti atremta į sieną.
- Neįrenkite prietaiso tiesioginiais saulės spinduliais apšviečiamoje vietoje.
- Neįrenkite prietaiso pernelyg drėgnoje ar šaltoje vietoje, pavyzdžiui, statybiniame priestate, garaže ar vyno rūsyje.
- Prireikus kelkite prietaisą už priekinio krašto, kad nesubraižytumėte grindų.

### Prijungimas prie maitinimo tinklo



#### ISPĖJIMAS!

Gaisro ir elektros smūgio pavojus.

- Prietaisą būtina įžeminti.
- Prietaisą prie maitinimo tinklo turi prijungti kvalifikuotas elektrikas.
- Patikrinkite, ar elektros duomenys, nurodyti techninių duomenų lentelėje, atitinka jūsų maitinimo tinklo duomenis. Jei neatitinka, kreipkitės į elektriką.
- Visada naudokite tinkamai įrengtą, įžemintą elektros lizdą.
- Nenaudokite daugiakanalių kištukų, jungiklių ir ilginamųjų laidų.
- Būkite atsargūs, kad nesugadintumėte elektrinių dalių (pvz., kištuko, maitinimo laido, kompresoriaus). Iškvieskite techninės priežiūros centro atstovą arba elektriką, kad pakeistų elektrines dalis.
- Maitinimo laidas turi būti žemiau kištuko.
- Maitinimo laido kištuką į elektros lizdą junkite tik įrengę prietaisą iki galo. Įsitinkite, kad įrengus prietaisą maitinimo laido kištuką bus lengva pasiekti.
- Norėdami išjungti prietaisą, traukite ne maitinimo laidą, o kištuką.



## Naudojimas



### ĮSPĖJIMAS!

Pavojus susižaloti, nudegti, gauti elektros smūgį arba sukelti gaisrą.

- Nekeiskite šio prietaiso techninių savybių.
- Nedėkite į prietaisą gamintojo nenurodytų elektrinių prietaisų (pvz., ledų gaminimo aparatų).
- Būkite atsargūs, kad nepažeistumėte šaltnešio schemas. Joje yra izobutano (R600a) – tai gamtinės dujos, kurios nedaro beveik jokios žalos aplinkai. Šios dujos lengvai užsiliepsnoja.
- Jeigu šaltnešio schema pažeista, patalpoje nedėkite liepsnos ir saugokite prietaisą nuo uždegimo šaltinių. Gerai išvėdinkite patalpą.
- Prie plastikinių prietaiso dalių neturi liestis jokie įkaitę daiktai.
- Nelaikykite šaldiklyje gazuotų gėrimų, nes gėrimo indas bus veikiamas slėgio.
- Nelaikykite prietaise degių dujų ir skysčių.
- Šalia prietaiso, į prietaisą arba ant jo nedėkite degių produktų arba degiais produktais sudrėkintų daiktų.
- Nelieskite kompresoriaus arba kondensatoriaus – dažniausiai jie būna karšti.
- Nelieskite šaldiklyje esančių produktų drėgnomis arba šlapiomis rankomis.
- Neužšaldykite atšildyto maisto pakartotinai.
- Vadovaukitės ant šaldytų maisto produktų pakuočių pateiktais laikymo nurodymais.

## Valymas ir priežiūra



### ĮSPĖJIMAS!

Galite susižeisti arba sugadinti prietaisą.

- Prieš atlikdami techninės priežiūros darbus, išjunkite prietaisą ir ištraukite maitinimo laido kištuką iš elektros lizdo.
- Šio prietaiso aušinimo įtaise yra angliavandenilio. Prietaiso techninės priežiūros ir papildymo darbus turi atlikti tik kvalifikuotas asmuo.
- Reguliariai tikrinkite prietaiso vandens išleidimo kanalą ir, jei reikia, išvalykite jį. Išleidimo kanalui užsikimšus, tirpimo vanduo kaupsis prietaiso apačioje.

## Prietaiso išmetimas



### ĮSPĖJIMAS!

Pavojus susižeisti arba uždusti.

- Ištraukite maitinimo laido kištuką iš elektros lizdo.
- Maitinimo laidą nupjaukite ir išmeskite.
- Nuimkite dangtį, kad vaikai ir naminiai gyvūnai neužsitrenktų prietaiso viduje.
- Šio prietaiso šaltnešio schema ir izoliacinės medžiagos neardo ozono sluoksnio.
- Izoliaciniame putplastyje yra degių dujų. Norėdami sužinoti, kaip tinkamai išmesti prietaisą, susisiekiate su atitinkama savivaldybės įstaiga.
- Nepažeiskite aušinimo įtaiso, esančio šalia šilumokaičio.





## NAUDOJIMAS

### Įjungimas

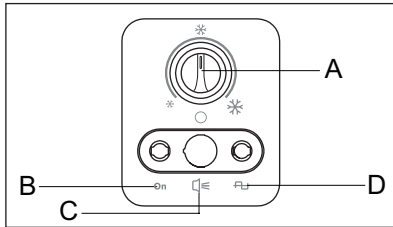

1. Įkiškite kištuką į sieninį elektros lizdą.
2. Pasukite temperatūros reguliatorių į visiškai prikrauto šaldiklio padėtį ir, prieš dėdami maistą į vidų, palikite prietaisą veikti 24 valandas, kad būtų pasiekta reikiama temperatūra.

Užsidegs atitinkama kontrolinė lemputė.

3. Temperatūros reguliatorių nustatykite pagal laikomo maisto kiekį.

### Išjungimas

Norėdami išjungti prietaisą, pasukite temperatūros reguliatorių į padėtį „išjungti“ (angl. „OFF“).

- A. TEMPERATŪROS REGULIATORIUS
- B. ĮJUNGIMAS
- C. SIGNALAS
- D. MAITINIMAS

### Temperatūros reguliavimas

Prietaiso vidaus temperatūra reguliuojama valdymo skydelyje esančiu temperatūros reguliatoriumi.

Toliau aprašyta, kaip tai daryti:

- Kad būtų šaldoma mažiau, temperatūros reguliatorių sukite link mažesnių nuostatų.
- Kad būtų šaldoma daugiau, temperatūros reguliatorių sukite link didesnių nuostatų.

## PRIEŠ NAUDOJANT PIRMAKART



### ĮSPĖJIMAS!

Žr. skyrius, kuriuose aprašoma sauga.

### Vidaus valymas

Prieš naudodami prietaisą pirmą kartą, drungnu vandeniu ir nedideliu kiekiu

neutralaus muilo išplaukite prietaiso vidų ir nuvalykite visas vidines dalis – taip pašalinsite naujam prietaisui būdingą kvapą; paskui gerai nusausinkite.



### DĖMESIO!

Nenaudokite valiklių ar šveičiamųjų miltelių, nes jie pažeis dangą.

## KASDIENIS NAUDOJIMAS



### ĮSPĖJIMAS!

Žr. skyrius, kuriuose aprašoma sauga.

### Šviežių maisto produktų užšaldymas

Šaldiklyje galima užšaldyti šviežius maisto produktus ir ilgai juos laikyti.





Didžiausias maisto produktų kiekis, kurį galima užšaldyti per 24 valandas, nurodytas techninių duomenų lentelėje <sup>1</sup>.

Užšaldymas trunka 24 valandas – tuo metu į šaldiklį daugiau negalima dėti jokių kitų produktų.

### Užšaldytų produktų laikymas

Į pirmą kartą arba po ilgos pertraukos įjungto prietaiso šaldiklį produktus galima dėti tik praėjus 24 valandoms, per kurias temperatūros reguliatorius turi būti nustatytas į visiškai prikrauto šaldiklio padėtį.



#### DĖMESIO!

Atsitiktinio atitirpimo atveju, pavyzdžiui, nutrūkus elektros tiekimui ilgesniam negu techninių charakteristikų lentelės eilutėje „Produktų išsilankymo trukmė“ nurodytam laikui, atitirpusius produktus reikia nedelsiant suvartoti arba iš karto išvirti / iškepti ir užšaldyti pakartotinai (ataušinus).

### Dangčio atidarymas ir uždarymas



#### DĖMESIO!

Niekada netraukite rankenos jėga. Kadangi dangtyje įtaisytas sandaraus

uždarymo tarpiklis, vos jį uždarius sunku iš naujo atidaryti (dėl viduje susidariusio vakuomo). Prieš atidarydami prietaisą, keletą minučių palaukite.

### Produktų laikymo krepšiai



Toliau paveikslėlyje pavaizduota, kiek krepšių galima įdėti į šaldiklį.

Krepšiai įsistatys vienas į kitą.

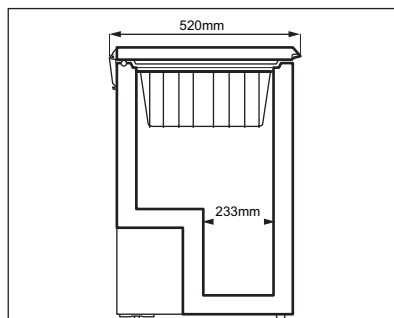

Papildomus krepšius galite įsigyti vietos aptarnavimo centre.

## PATARIMAI



#### ĮSPĖJIMAS!

Žr. skyrius, kuriuose aprašoma sauga.

### Patarimai, kaip užšaldyti

Toliau pateikti svarbūs patarimai, kaip kuo geriau užšaldyti maisto produktus.

- Didžiausias leistinas maisto produktų, kuriuos galima užšaldyti per 24 valandas, kiekis nurodytas techninių duomenų lentelėje.

- Užšaldymo procesas trunka 24 valandas. Tuo metu į šaldiklį daugiau negalima dėti jokių kitų produktų.
- Užšaldykite tik aukščiausios kokybės šviežius ir gerai nuvalytus maisto produktus.
- Paruoškite nedideles maisto porcijas, kad jos greitai ir visiškai užšaltų ir kad vėliau galėtumėte atitirpinti tik reikiamą kiekį produktų.
- Maisto produktus sandariai įvyniokite į aliuminio foliją arba polietileno plėvelę.

<sup>1</sup> Žr. „Techniniai duomenys“.



- Pasirūpinkite, kad švieži, neužšaldyti maisto produktai nesiliestų su jau užšaldytais produktais, kitaip gali pakilti pastarųjų produktų temperatūra.
- Liesus maisto produktus šaldiklyje galima laikyti ilgiau nei riebų maistą; sūdytų produktų laikymo trukmė yra trumpesnė.
- Jeigu valgysite ką tik iš šaldiklio išimtus vaisinius ledus, galite nusišaldyti odą.
- Rekomenduojame ant kiekvieno paketo nurodyti užšaldymo datą, kad žinotumėte laikymo trukmę.

## Patarimai, kaip laikyti užšaldytą maistą

Toliau aprašyta, ką turite daryti, kad prietaisas veiktų kuo geriau.

- Įsitikinkite, kad pramoniniu būdu užšaldyti maisto produktai buvo tinkamai laikomi parduotuvėje.
- Pasirūpinkite, kad užšaldyti maisto produktai iš parduotuvės į šaldiklį patektų per kuo trumpesnj laiką.
- Dažnai neatidarinėkite dangčio ir nepalikite jo atviro ilgiau nei būtina.
- Atitirpę maisto produktai greitai genda; draudžiama užšaldyti juos pakartotinai.
- Nelaikykite maisto produktų ilgiau nei rekomenduoja jų gamintojas.

## VALYMAS IR PRIEŽIŪRA



### ĮSPĖJIMAS!

Žr. skyrius, kuriuose aprašoma sauga.

### Reguliarus valymas



### DĖMESIO!

Prieš atlikdami techninę priežiūrą, atjunkite prietaisą nuo maitinimo tinklo.



Nenaudokite valomųjų, šveičiamųjų, stipraus kvapo priemonių arba poliravimo vaško prietaiso vidui valyti. Būkite atsargūs, kad nepažeistumėte aušinimo sistemos. Kompresoriaus valyti nebūtina.

1. Išjunkite prietaisą.
2. Reguliariai valykite prietaisą ir jo priedus drungnu vandens ir neutralaus muilo tirpalu.

Gerai nuvalykite dangčio tarpiklį.

3. Palaukite, kol prietaisas visiškai išdžius.
4. Įkiškite maitinimo laido kištuką į elektros lizdą.
5. Įjunkite prietaisą.

### Šaldiklio atitirpinimas



### DĖMESIO!

Nenaudokite metalinių įrankių šerkšniui grandyti nuo garintuvo, nes galite jį pažeisti. Norėdami paspartinti atitirpinimo procesą, nenaudokite jokių mechaninių prietaisų ar kitų priemonių, išskyrus tas, kurias rekomenduoja gamintojas. Dėl atitirpinimo metu pakilusios užšaldytų maisto produktų temperatūros gali sutrumpėti jų tinkamumo naudoti laikas.

Šaldiklį atitirpinkite, kai šerkšno sluoksnio storis yra 10–15 mm.

Šerkšno ant prietaiso sienelių padaugės dėl didelės išorinės aplinkos drėgmės ir jeigu šaldytas maistas nėra tinkamai suvyniotas.

Geriausia šaldiklį atitirpinti, kai jis yra tuščias arba jame yra nedidelis maisto produktų kiekis.

1. Išjunkite prietaisą.
2. Išimkite jame laikomus maisto produktus, suvyniokite juos į kelis laikraščio sluoksnius ir padėkite vėsioje vietoje.
3. Palikite dangtį atvirą, iš atitirpusio vandens nutekėjimo vamzdžio ištraukite kamštį ir leiskite vandeniui subėgti į padėklą. Norėdami greičiau pašalinti ledą, naudokite grandiklį.





4. Baigę šalinti šerkšną, kruopščiai nusausinkite vidų. Uždarykite dangtį.
  5. Įjunkite prietaisą.
  6. Nustatykite temperatūros reguliatorių ties didžiausia galima nuostata ir palikite prietaisą taip veikti dvi tris valandas.
  7. Sudėkite atgal į šaldiklį prieš tai išimtą maistą.
1. Atjunkite prietaisą nuo maitinimo tinklo.
  2. Išimkite iš jo visus maisto produktus.
  3. Atitirpinkite ir nuvalykite prietaisą ir jo priedus.
  4. Kad nesusidarytų nepageidaujamas kvapas, dangtį palikite atvirą.



Jeigu prietaisą ketinate palikti įjungtą, ko nors paprašykite, kad kartkartėmis patikrintų, ar nebuvo nutrūkęs elektros tiekimas ir jame laikomi maisto produktai negenda.

## Nenaudojamas prietaisas

Toliau aprašyta, kokių veiksmų turite imtis, jeigu ketinate ilgai nenaudoti prietaiso.

## TRIKČIŲ ŠALINIMAS



### ĮSPĖJIMAS!

Žr. skyrius, kuriuose aprašoma sauga.

### Ką daryti, jeigu...

Triktis	Galima priežastis	Sprendimas
Prietaisas neveikia.	Prietaisas yra išjungtas.	Įjunkite prietaisą.
	Maitinimo laido kištukas netinkamai įkištas į elektros lizdą.	Tinkamai įkiškite maitinimo laido kištuką į elektros lizdą.
	Elektros lizde nėra įtampos.	Prijunkite prie elektros lizdo kitą prietaisą. Kreipkitės į kvalifikuotą elektriką.
Prietaisas veikia triukšmingai.	Prietaisas netinkamai pastatytas.	Patikrinkite, ar prietaisas stovi stabiliai.
	Atsilaisvino apsauginiai tarpikliai, kurie yra tarp galinės spintelės dalies ir vamzdelių.	Pritvirtinkite juos.
Tinkamai neužsidaro dangtis.	Nešvarūs arba glitūs dangčio tarpikliai.	Nuvalykite dangčio tarpiklius.
	Susiformuoja pernelyg daug šerkšno ir ledo.	Pašalinkite šerkšno perteklių.
	Dangčio nepavyksta uždaryti dėl išsikišusių maisto produktų pakuočių.	Teisingai sudėkite pakuotes (žr. lipduką ant prietaiso).
Sunkiai atsideda dangtis.	Nešvarūs arba glitūs dangčio tarpikliai.	Nuvalykite dangčio tarpiklius.



<b>Triktis</b>	<b>Galima priežastis</b>	<b>Sprendimas</b>
Kompresorius veikia be perstojo.	Nustatyta netinkama temperatūra.	Žr. skyrių „Naudojimas“.
	Vienu metu įdėta pernelyg daug maisto produktų, kuriuos reikia užšaldyti.	Kelias valandas palaukite ir vėl patikrinkite temperatūrą.
	Per aukšta patalpos temperatūra.	Žr. techninių duomenų plokštelėje nurodytą klimato klasę.
	Į prietaisą įdėti maisto produktai pernelyg šilti.	Prieš dėdami maisto produktus į prietaisą palaukite, kol jie atvės iki patalpos temperatūros.
	Per dažnai atidarinėjamas dangtis.	Nepalikite dangčio atviro ilgiau nei būtina.
Susiformuoja pernelyg daug šerkšno ir ledo.	Netinkamai uždarytas dangtis arba pažeisti / nešvarūs tarpikliai.	Žr. skyrių „Dagčio uždarymas“.
	Neteisingai įstatytas vandens nutekėjimo vamzdžio kamštis.	Teisingai įstatykite vandens nutekėjimo vamzdžio kamštį.
	Maisto produktai netinkamai suvynioti.	Geriau suvyniokite maisto produktus.
	Nustatyta netinkama temperatūra.	Žr. skyrių „Naudojimas“.
	Netinkamai arba nesandariai uždarytas dangtis.	Patikrinkite, ar dangtis gerai užsidaro ir ar tarpikliai nepažeisti ir švarūs.
Per aukšta / žema prietaiso vidaus temperatūra.	Netinkamai nustatytas temperatūros reguliatorius.	Nustatykite aukštesnę arba žemesnę temperatūrą.
	Netinkamai uždarytas dangtis.	Žr. skyrių „Dagčio uždarymas“.
	Per aukšta maisto produktų temperatūra.	Prieš sudėdami maistą palaukite, kol jis atvės iki patalpos temperatūros.
	Vienu metu laikoma daug maisto produktų.	Vienu metu laikykite mažiau maisto produktų.
	Šerkšno sluoksnis yra storesnis nei 4–5 mm.	Atitirpinkite prietaisą.
	Dažnai atidarinėjamas dangtis.	Dangtį atidarykite tik tada, kai reikia.
	Prietaise nevyksta šalto oro cirkuliacija.	Pasirūpinkite, kad prietaise vyktų šalto oro cirkuliacija.



## Klientų aptarnavimas

Jeigu atlikus aprašytas patikras prietaisas vis vien veikia netinkamai, susisieki-  
kite su artimiausiu techninės priežiūros  
centru.

Siekiant greito aptarnavimo, kreipiantis  
būtina nurodyti turimo prietaiso modelį ir  
serijos numerį, kuris nurodytas garantijos  
kortelėje arba techninių duomenų lentelėje,  
esančioje išorinėje prietaiso pusėje  
dešinėje.

## ĮRENGIMAS



### ĮSPĖJIMAS!

Žr. skyrius, kuriuose aprašoma  
sauga.



Įrengus prietaisą, kištukas turi būti  
pasiekiamas.

## Padėties parinkimas



### DĖMESIO!

Jeigu išmetate seną prietaisą,  
kurio dangtyje yra užraktas arba  
skląstis, privalote sugadinti šiuos  
įtaisus, kad viduje negalėtų užsi-  
trenkti mažamečiai vaikai.

Prietaisą įrenkite sausoje gerai vėdina-  
moje vietoje, kurioje aplinkos tempera-  
tūra atitiktų klimato klasę, nurodytą  
prietaiso techninių duomenų lentelėje.

Klimato klasė	Aplinkos oro temperatūra
SN	10–32 °C
N	16–32 °C
ST	16–38 °C
S	16–43 °C



Viršijus nustatytas temperatūros  
ribas, kai kurių modelių prietaisai  
gali pradėti veikti netinkamai. Tin-  
kamas veikimas garantuojamas,  
tik jeigu neviršijamos nustatytos  
temperatūros ribos. Kilus abejonių  
dėl to, kur įrengti prietaisą, kreip-  
kitės į pardavėją, mūsų klientų ap-  
tarnavimo tarnybą arba artimiausią  
techninės priežiūros centrą.

## Prijungimas prie maitinimo tinklo

- Prieš prijungdami prietaisą prie mai-  
tinimo tinklo patikrinkite, ar techninių  
duomenų lentelėje nurodyta įtampa ir  
dažnis atitinka maitinimo tinklo įtampą  
ir dažnį.
- Prietaisą būtina įžeminti. Šiuo tikslu  
maitinimo laido kištuke įrengtas specia-  
lus kontaktas. Jeigu buitinės paskirties  
elektros lizdas nėra įžemintas, prijunkite  
prietaisą prie atskiro įžeminimo – paisy-  
kite galiojančių reglamentų ir pasitarkite  
su kvalifikuotu elektriku.
- Jeigu nesilaikoma anksčiau išvardytų  
saugos nurodymų, gamintojas neprisi-  
ma jokios atsakomybės.
- Šis prietaisas atitinka EEB direktyvas.

## Reikalavimai ventilacijai

Už prietaiso turi būti pakankamas oro  
srautas.

1. Pastatykite šaldiklį horizontaliai ant  
tvirto pagrindo. Prietaisas turi stovėti  
ant visų keturių kojelių.
2. Tarp prietaiso ir galinės sienos paliki-  
te 5 cm tarpą.
3. Prietaiso šonuose palikite po 5 cm  
tarpą.





# TRIUKŠMAS

Įprastai naudojant prietaisą gali būti girdimi tam tikri garsai (kompresoriaus veikimo, šaldomosios medžiagos cirkuliavimo).

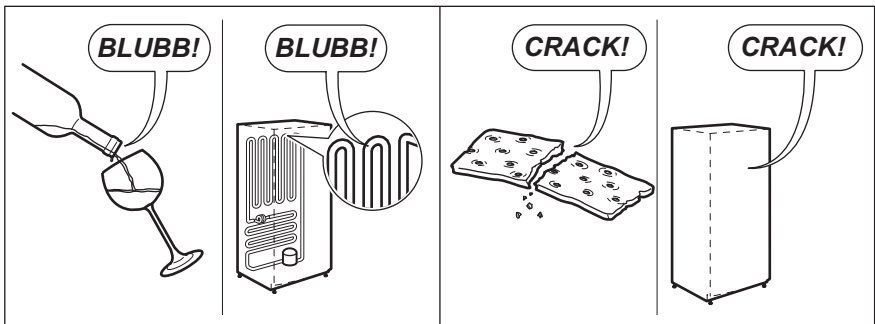
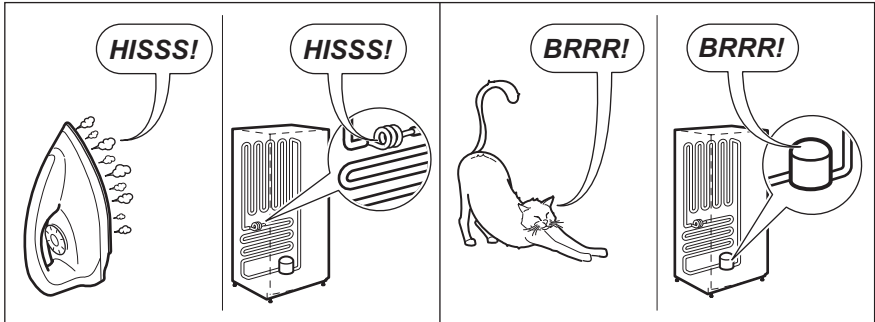
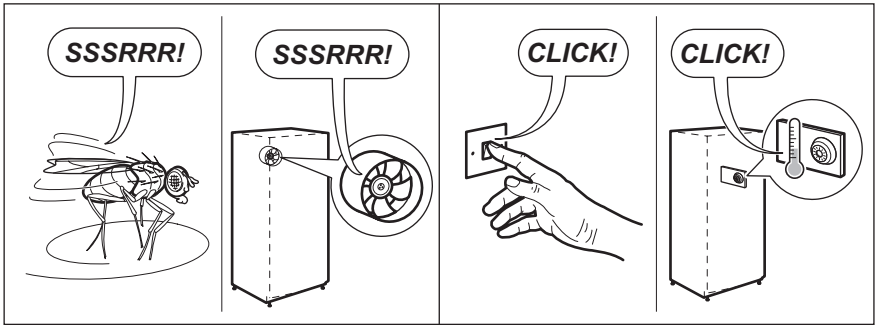
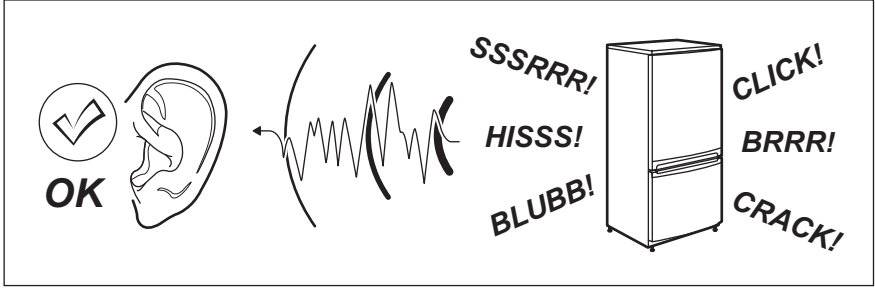



## TECHNINĖ INFORMACIJA

### Techniniai duomenys

Aukštis	mm	837
Plotis	mm	562
Gylis	mm	526
Temperatūros kilimo laikas	val.	30
Įtampa	voltai	220–240
Dažnis	Hz	50

Techninė informacija pateikta energijos klasės etiketėje ir techninių duomenų lentelėje, esančioje išorinėje prietaiso pusėje dešinėje.

## APLINKOS APSAUGA

Medžiagas, pažymėtas ženklu , atiduokite perdirbti. Išmeskite pakuotę į atitinkamą atliekų konteinerį, kad ji būtų perdirbta. Padėkite saugoti aplinką bei žmonių sveikatą – rinkite ir atiduokite perdirbti elektros ir elektronikos prietaisų atliekas.

Neišmeskite ženklu  pažymėtų prietaisų kartu su kitomis buitinėmis atliekomis. Atiduokite šį prietaisą į vietos atliekų surinkimo skyrių arba susisiekite su vietos savivaldybe dėl papildomos informacijos.



## INNHold

1. SIKKERHETSINFORMASJON .....	87
2. SIKKERHETSANVISNINGER .....	88
3. BRUK.....	90
4. FØR FØRSTE GANGS BRUK.....	90
5. DAGLIG BRUK.....	90
6. RÅD OG TIPS.....	91
7. STELL OG RENGJØRING .....	92
8. FEILSØKING .....	93
9. MONTERING.....	95
10. STØY .....	96
11. TEKNISK INFORMASJON .....	97
12. MILJØHENSYN.....	97

## VI TENKER PÅ DEG

Takk for at du valgte dette Electrolux-produktet. Du har valgt et produkt som har flere tiår med erfaring og innovasjon med seg. Produktet er genialt og stilig, og det er designet med deg i tankene. Du kan være trygg på at du får gode resultater hver gang du bruker det.

### Gå inn på nettstedet vårt for:



råd om bruk, brosjyrer, feilsøking, serviceinformasjon:  
**www.electrolux.com**



Registrer produktet ditt for å få bedre service:  
**www.electrolux.com/productregistration**



Kjøp tilbehør, forbruksvarer og originale reservedeler til produktet ditt:  
**www.electrolux.com/shop**

## KUNDESTØTTE OG SERVICE

Bruk alltid originale reservedeler.

Når du kontakter et autorisert servicesenter, må du sørge for å ha følgende informasjon tilgjengelig: Modell, PNC (produktnummer), serienummer.

Informasjonen finner du på typeskiltet.

 Advarsel/forsiktig – sikkerhetsinformasjon.

 Generell informasjon og tips

 Miljøinformasjon

Med forbehold om endringer.



## SIKKERHETSINFORMASJON

Les instruksjonene nøye før montering og bruk av produktet. Produsenten er ikke ansvarlig for eventuelle skader som skyldes feilaktig montering og bruk. Oppbevar produktets instruksjoner for fremtidig bruk.

### Sikkerhet for barn og utsatte personer

- Dette produktet kan brukes av barn fra 8 år og oppover og personer med reduserte fysiske, sensoriske eller mentale evner eller manglende erfaring og kunnskap dersom de har tilsyn eller får instruksjon i sikker bruk av produktet og forstår hvilke farer som kan inntreffe.
- Ikke la barn leke med produktet.
- Oppbevar all emballasje utilgjengelig for barn.
- Rengjøring og vedlikehold skal ikke gjøres av barn med mindre de har tilsyn.

### Generelt om sikkerhet

- Dette produktet er kun ment for bruk i husholdninger og liknende bruk som:
  - gårdshus, personalkjøkken i butikker, kontorer og andre arbeidsmiljøer
  - av gjester på hoteller og moteller og beboere i andre boligtyper
- Hold ventilasjonsåpningene, i produktets kabinett eller innebygde struktur, fri for hindringer.
- Ikke bruk mekaniske redskaper eller annet utstyr som ikke produsenten har anbefalt for å gjøre avrimingsprosessen raskere.
- Ikke ødelegg kjølemiddelkretsen.
- Ikke bruk elektriske apparater inne i skapet, hvis de ikke er av en type som anbefales av produsenten.
- Ikke bruk spylevann eller damp til å rengjøre produktet.
- Rengjør produktet med en fuktig, myk klut. Bruk kun nøytrale rengjøringsmidler. Du må aldri bruke skurende oppvaskmidler, skuresvamper, løsemidler eller metallgjenstander.



- Ikke lagre eksplosjonsfarlige stoffer, som spraybokser med brennbar drivgass, i dette produktet.
- Dersom strømforsyningskabelen er skadet, må den kun skiftes av et autorisert serviceverksted.
- Hvis apparatet har en ismaskin eller vanddispenser, må disse kun fylles med vann som er drikkelig.
- Hvis apparatet skal kobles til vann, må du kun koble det til en vannforsyning med drikkelig vann.
- Driftsvanntrykket (minimum og maksimum) må være mellom 1 bar (0,1 MPa) og 10 bar (1 MPa)

## SIKKERHETSANVISNINGER

### Montering



#### ADVARSEL!

Dette produktet må monteres av en kvalifisert person.

- Fjern all emballasje.
- Ikke monter eller bruk et skadet produkt.
- Følg monteringsinstruksjonene som følger med produktet.
- Vær alltid forsiktig når du flytter produktet, fordi det er tungt. Bruk alltid vernehansker.
- Sørg for at luften kan sirkulere rundt produktet.
- Vent minst 4 timer før du kobler produktet til strømforsyningen. Dette er for at oljen skal kunne renne tilbake i kompressoren.
- Ikke installer produktet i nærheten av radiatorer, komfyrer, ovner eller kokeplater.
- Baksiden av produktet må stå mot vegg.
- Ikke monter produktet i direkte sollys.
- Ikke monter dette produktet i for fuktige eller for kalde områder, for eksempel i tilbygg, garasjer eller vinkjellere.
- Når du skal flytte produktet, må du løfte det etter fronten for ikke å skrape opp gulvet.

### Elektrisk tilkoping



#### ADVARSEL!

Fare for brann og elektrisk støt.

- Produktet må være jordet.
- Alle elektriske tilkoplinger skal utføres av en kvalifisert elektriker.
- Kontroller at det er samsvar mellom den elektriske informasjonen på typeskiltet og strømforsyningen i huset. Hvis det ikke er det, må du kontakte en elektriker.
- Bruk alltid en korrekt montert, jordet stikkontakt.
- Ikke bruk doble stikkontakter eller skjøteledninger.
- Sørg for ikke å forårsake skade på elektriske komponenter (f. eks støpsele, strømkabel, kompressor). Ta kontakt med servicesenteret eller en elektriker for å endre de elektriske komponentene.
- Strømkabelen må ligge under nivået til støpselet.
- Ikke sett støpselet i stikkontakten før monteringen er fullført. Kontroller at det er tilgang til stikkontakten etter monteringen.
- Ikke trekk i strømkabelen når du kobler fra produktet. Trekk alltid i selve støpselet.





## Bruk



### ADVARSEL!

Fare for skade, brannskader, elektrisk støt eller brann.

- Produktets spesifikasjoner må ikke endres.
- Ikke legg elektriske produkter (f. eks iskremmaskin) inn i produktet med mindre slik anvendelse er oppgitt av produsenten.
- Vær forsiktig så du ikke forårsaker skade på kjølemiddelkretsen. Den inneholder isobutan (R600a), en naturgass uten innvirkning på miljøet. Denne gassen er brannfarlig.
- Dersom det skulle oppstå skade på kjølemiddelkretsen, må du kontrollere at det ikke er flammer og antenningskilder i rommet. Ventiler rommet godt.
- Ikke la varme artikler komme i nærheten av plastdelene til produktet.
- Ikke legg kullsyreholdig drikke i fryseren. Dette vil skape press på beholderen.
- Ikke oppbevar lett antenkelig gass eller væske i produktet.
- Ikke legg brennbare produkter, eller gjenstander som er fuktet med brennbare produkter, inn i eller i nærheten av produktet.
- Ikke berør kompressoren eller kondensatoren. De er varme.
- Ikke berør eller ta ut varer fra fryseren med våte/fuktige hender.
- Ikke frys mat om igjen som er tinet.
- Følg oppbevaringsinstruksjonene på emballasjen for frossen mat.

## Rengjøring og vedlikehold



### ADVARSEL!

Fare for personskade eller skade på produktet.

- Slå av produktet og trekk støpselet ut av stikkontakten før vedlikehold.
- Dette produktet inneholder hydrokarbon i kjøleenheten. Vedlikehold og etterfylling av enheten må kun foretas av en kvalifisert person.
- Undersøk regelmessig avløpsrøret til produktet, og rengjør om nødvendig. Hvis avløpet er blokkert, vil vann som har tinet, samle seg i bunnen av produktet.

## Kassering



### ADVARSEL!

Fare for skade og kvelning.

- Koble produktet fra strømmen.
- Kutt av strømkabelen og kast den.
- Fjern lokket for å hindre at barn eller dyr blir stengt inne i produktet.
- Kjølemiddelkretsen og isolasjonsmaterialet til dette produktet er ozon-vennlig.
- Isolasjonsskummet inneholder brennbare gasser. Kontakt kommunen din for å få informasjon om hvordan du kaster produktet på en riktig måte.
- Ikke forårsak skade på den delen av kjøleenheten som er nær varmeveksleren.





## BRUK

### Slå på

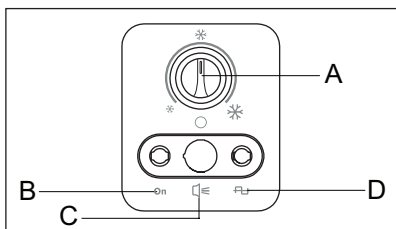

1. Sett støpslet i en stikkontakt.
2. Drei termostatbryteren til Full mengde-posisjonen og la produktet gå i 24 timer slik at det når riktig temperatur før du setter inn mat.

Kontrollampen tennes.

3. Juster termostatbryteren i henhold til mengden matvarer.

### Slå av

Drei termostatbryteren til posisjonen OFF for å slå av produktet.

- A) TEMPERATURREGULATOR  
B) KJØRER  
C) ALARM  
D) STRØM

### Regulere temperaturen

Temperaturen inne i produktet kontrolleres av termostatbryteren som er plassert på betjeningspanelet.

Gå frem som følger for å betjene produktet:

- Drei termostatbryteren mot lavere innstillinger for å oppnå mindre kjøleeffekt.
- Drei termostatbryteren mot høyere innstillinger for å oppnå større kjøleeffekt.

## FØR FØRSTE GANGS BRUK



### ADVARSEL!

Se etter i Sikkerhet-kapitlene.

### Rengjøre inne i ovnen

Før du tar produktet i bruk, må innsiden samt alt utstyr vaskes i lunkent vann tilsatt et nøytralt rengjøringsmiddel, for å fjerne

den typiske lukten som sitter i flunkende nye produkter. Husk å tørke nøye.



### FORSIKTIG!

Ikke bruk kraftige vaskemidler eller skurepulver, da dette vil skade overflaten.

## DAGLIG BRUK



### ADVARSEL!

Se etter i Sikkerhet-kapitlene.

### Frysing av ferske matvarer

Fryseseksjonen er egnet for å fryse inn ferske matvarer og for å oppbevare frossen og dypryst mat over lengre tid.





Maksimal mengde mat som kan fryses på 24 timer, er angitt på typeskiltet. <sup>1</sup>

Fryseprosessen tar 24 timer: ikke legg annen mat til nedfrysing i løpet av denne perioden.

## Oppbevaring av frosne matvarer

Når produktet slås på for første gang, eller etter en periode der det ikke har vært i bruk, må du la det stå på i minst 24 timer med termostatbryteren i Full mengde-posisjon før du legger inn matvarer.



### FORSIKTIG!

Dersom det oppstår tining, f.eks. på grunn av strømbrudd, og hvis strømmen er borte lenger enn den verdien som er oppført i tabellen over tekniske egenskaper under "stigetid", må den tinte maten brukes opp så raskt som mulig eller tilberedes øyeblikkelig og så fryses inn igjen (etter avkjøling).

## Åpne og lukke lokket



### FORSIKTIG!

Du må aldri bruke makt for å åpne lokket.

Siden lokket er utstyrt med en tettlukkende pakning, er det ikke lett å åpne lokket igjen like etter at det ble lukket (dette skyldes vakuüm som dannes inne i fryseren). Vent et par minutter før du åpner apparatet igjen.

## Oppbevaringskurver



Følgende bilde viser hvor mange kurver som kan plasseres inne i fryseren. Kurvene vil gli inn i hverandre.

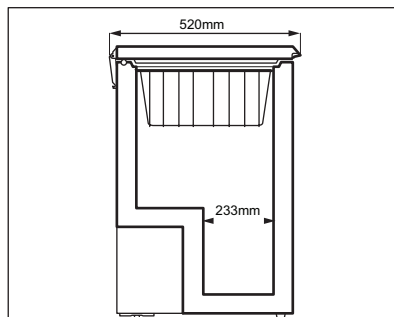

Ekstra kurver kan skaffes hos forhandleren.

## RÅD OG TIPS



### ADVARSEL!

Se etter i Sikkerhet-kapitlene.

## Tips til frysing

Her følger noen nyttige tips som gir best mulig frysing:

- Maksimal mengde mat som kan fryses på ett døgn, er spesifisert på typeplaten.

- Innfrysingen tar et døgn. Det bør ikke legges flere ufrosne matvarer inn i fryseren i denne perioden.
- Kun ferske matvarer av høy kvalitet som er godt rensed, bør innfryses.
- Pakk matvarene i små porsjoner, slik at de fryses raskt og helt til kjernen, og slik at det senere blir enklere å tine kun den mengden du vil bruke.
- Pakk maten inn i aluminiumsfolie eller plast, og sørg for at pakkene er lufttette.

<sup>1</sup> Se Tekniske data



- Ikke la ferske, ufrosne matvarer komme i kontakt med matvarer som allerede er frosne, for å hindre at temperaturen stiger i disse.
- Magre matvarer har lengre holdbarhet enn fete, mens salt reduserer matvarenes oppbevaringstid.
- Frossen væske som spises like etter at den er tatt ut av fryseren, kan forårsake frostskaader på huden.
- Det er lurt å merke hver enkelt pakke med innfrysingsdatoen, slik at du lettere kan følge med på oppbevaringstiden.

## Tips til oppbevaring av frosne matvarer

For at produktet skal oppnå best mulig effekt, bør du:

- Påse at frosne matvarer har vært oppbevart på riktig måte i butikken.
- Påse at frosne matvarer fraktes fra butikken til fryseren din hjemme på kortest mulig tid.
- Ikke åpne døren for ofte eller la den stå åpen lenger enn absolutt nødvendig.
- Når maten er tint bederves den raskt og kan ikke fryses inn igjen.
- Ikke overskrid oppbevaringstidene som matvareprodusenten har merket emballasjen med.

## STELL OG RENGJØRING



### ADVARSEL!

Se etter i Sikkerhet-kapitlene.

### Regelmessig rengjøring



### FORSIKTIG!

Trekk støpselet ut av stikkontakten før du skal vedlikeholde produktet.



Ikke bruk rengjøringsmidler, skureprodukter, sterkt parfymerte rengjøringsprodukter eller vokspolish til rengjøring inne i apparatet. Unngå skader på kjølesystemet. Det er ikke nødvendig å rengjøre kompressorområdet.

1. Slå av produktet.
2. Rengjør apparatet og tilbehøret med lunkent vann og nøytral såpe.

Rengjør pakningen på lokket nøye

3. La apparatet tørke fullstendig.
4. Sett støpselet inn i stikkontakten.
5. Slå på produktet.

## Avriming av fryseren



### FORSIKTIG!

Ikke bruk skarpe metallredskaper til å skrape rim av fordampere, da det kan skade den. Ikke bruk redskaper eller utstyr som ikke produsenten har anbefalt for å gjøre avrimingsprosessen raskere. En temperaturstigning i pakkene med frossen mat under tining, kan redusere matens holdbarhetstid.

Rim av fryseren når rimlaget har blitt ca. 10–15 mm tykt.

Mengden av frost på veggene i produktet økes med det høye nivået av luftfuktighet utenfor produktet og hvis den frosne maten ikke er pakket godt.

Avrim fryseren når den er tom eller bare inneholder små mengder med mat

1. Slå av produktet.
2. Ta ut alle matvarene, pakk dem godt inn i flere lag avisepapir og legg dem på et kaldt sted.
3. La lokket stå åpent, fjern pluggen fra smeltevannsavløpet og samle alt smeltevannet på et brett. Bruk en myk skrape for å fjerne is raskt.



4. Tørk innsiden av skapet grundig når avrimingen er ferdig. Lukk lokket.
  5. Slå på produktet.
  6. Still termostadbryteren på maksimal kjøling, og la produktet gå i to eller tre timer med denne innstillingen.
  7. Legg matvarene tilbake i rommet.
1. Trekk støpselet til produktet ut av stikkkontakten.
  2. Fjern alle matvarer
  3. Avrim og rengjør apparatet og alt tilbehøret
  4. La lokket stå åpent for å hindre at det danner seg ubehagelig lukt

### Perioder uten bruk

Når apparatet ikke er i bruk på en lang periode, må du ta følgende forholdsregler:



Dersom du lar produktet være i drift, bør du be noen om å kontrollere det fra tid til annen for å unngå at matvarene blir ødelagt ved et eventuelt strøbrudd.

## FEILSØKING



### ADVARSEL!

Se etter i Sikkerhet-kapitlene.

Hva må gjøres, hvis...

Problem	Mulig årsak	Løsning
Produktet fungerer ikke.	Produktet er slått av.	Slå på produktet.
	Støpselet sitter ikke ordentlig i stikkkontakten.	Sett støpselet ordentlig inn i stikkkontakten.
	Stikkkontakten er uten strøm.	Koble et annet elektrisk produkt til stikkkontakten. Kontakt en autorisert elektriker.
Produktet støyer.	Skapet står ikke støtt.	Kontroller at produktet står stabilt.
	Avstandsstykkene som sitter mellom baksiden av kabinettet og rørene har løsnet.	Sett dem på plass igjen.
Jeg får ikke lukket lokket helt.	Pakningene på lokket er skitne eller klebrige.	Rengjør pakningene på lokket.
	Det er for mye rim.	Fjern noe av rimet.
	Lokket blokkeres av pakker med matvarer.	Plassere beholderne på riktig måte, se etiketten på produktet.
Det er vanskelig å åpne lokket.	Pakningene på lokket er skitne eller klebrige.	Rengjør pakningene på lokket.





Problem	Mulig årsak	Løsning
Kompressoren arbeider uavbrutt.	Temperaturen er innstilt feil.	Se betjeningskapittelet.
	Større mengder av mat som skal fryses ble lagt i samtidig.	Vent noen timer og kontroller temperaturen igjen.
	Romtemperaturen er for høy.	Se indikasjonen på klimaklassifiseringen på merkeplaten.
	Maten som ble lagt ned i fryseren var for varm.	La maten avkjøle seg til romtemperatur før du legger den i fryseren.
	Lokket har vært åpnet for ofte.	Ikke la lokket stå åpent lenger enn nødvendig.
Det er for mye rim.	Lokket er ikke ordentlig lukket, eller pakningen er ødelagt/skitten.	Se Lukke lokket.
	Vannavløpspluggen er ikke riktig plassert.	Sett vannavløpspluggen inn på riktig måte.
	Matvarene er ikke pakket skikkelig inn.	Pakk maten bedre inn.
	Temperaturen er innstilt feil.	Se betjeningskapittelet.
	Lokket er ikke lukket skikkelig eller lukker ikke tett.	Kontroller at lokket lukker skikkelig og at pakningen er uskadde og rene.
Temperaturen i produktet er for høy/lav.	Temperaturregulatoren er ikke riktig innstilt.	Still inn en lavere/høyere temperatur.
	Lokket er ikke ordentlig lukket.	Se Lukke lokket.
	Maten har for høy temperatur.	La maten avkjøle seg til romtemperatur før du legger til oppbevaring.
	Det er lagt mange matvarer inn i produktet samtidig.	Legg færre matvarer inn i produktet på samme tid.
	Frosten er tykkere enn 4–5 mm.	Avrim produktet.
	Lokket har vært åpnet for ofte.	Åpne kun lokket når det er nødvendig.
	Det sirkulerer ikke kald luft i produktet.	Pass på at den kalde luften kan sirkulere i produktet.





## Kundeservice

Hvis produktet fremdeles ikke fungerer tilfredsstillende etter at ovennevnte kontroller er utført, kontakter du nærmeste serviceverksted.

For å oppnå rask service er det viktig at du oppgir modell- og serienummer til apparatet ditt som du finner på typeskiltet som befinner seg til høyre på utsiden av apparatet

## MONTERING



### ADVARSEL!

Se etter i Sikkerhet-kapitlene.

## Plassering



### FORSIKTIG!

Dersom du vraker et gammelt apparat som er utstyrt med lås eller smekklås på lokket, må du passe på at den blir gjort ubrukelig for å forhindre at barn kan stenge seg inne

Monter dette skapet på et sted der romtemperaturen samsvarer med den klimaklassen som er oppført på typeskiltet:

Klimaklasse	Omgivelsestemperatur
SN	+10 °C til +32 °C
N	+16 °C til +32 °C
ST	+16 °C til +38 °C
T	+16 °C til +43 °C



Noen funksjonelle problemer kan oppstå for enkelte typer modeller når de opererer utenfor dette området. Korrekt drift kan bare garanteres innenfor det angitte temperaturområdet. Hvis du er i tvil om hvor du skal montere produktet, må du kontakte leverandøren, kundeservicen vår eller nærmeste servicesenter



Apparatets støpsel må være tilgjengelig også etter at apparatet er installert.

## Elektrisk tilkopleing

- Før du setter støpselet inn i stikkkontakten, må du forsikre deg om at spennin-gen og frekvensen som er oppført på typeskiltet, samsvarer med strømmettet i hjemmet ditt.
- Produktet må være jordet. Støpselet på strømledningen er utstyrt med jordingskontakt. Dersom husets stikkontakt ikke er jordet, skal produktet koples til en separat jording i overensstemmelse med gjeldende forskrifter. Kontakt en faglært elektriker.
- Produsenten fraskriver seg ethvert ansvar dersom sikkerhetsreglene ikke blir fulgt.
- Dette produktet er i overensstemmelse med EU- direktiver.

## Krav til ventilasjon

Luftstrømmen bak produktet må være tilstrekkelig.

1. Plassere fryseren vannrett på et stabilt underlag. Kabinettet skal hvile på alle fire føttene.
2. Påse at det er en avstand på 5 cm mellom apparatet og veggen bak.
3. Påse at det er en avstand på 5 cm mellom apparatet og sidene.





# STØY

Frysereen lager lyder under normal bruk (kompressor, sirkulering av kjølevæske).

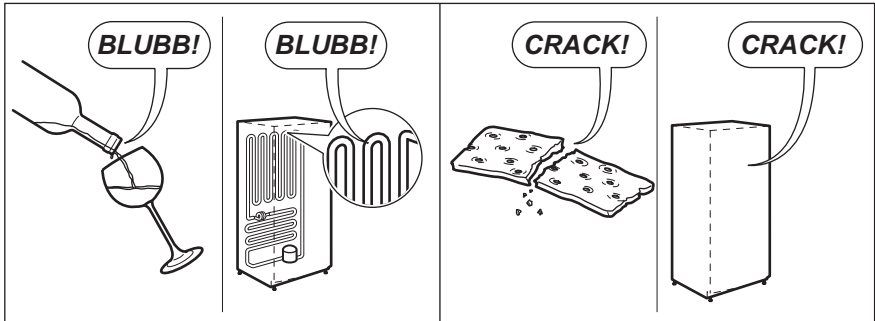
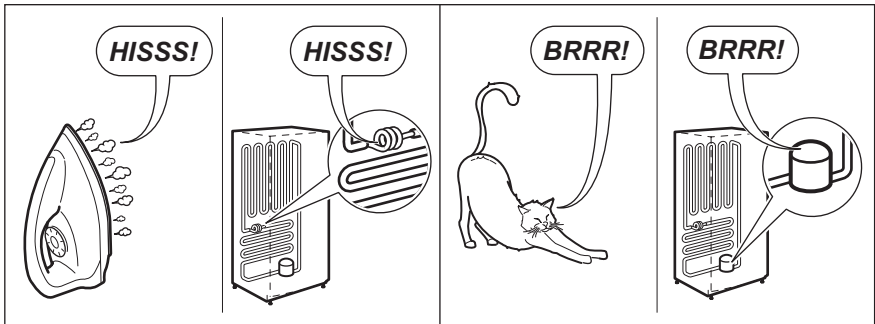
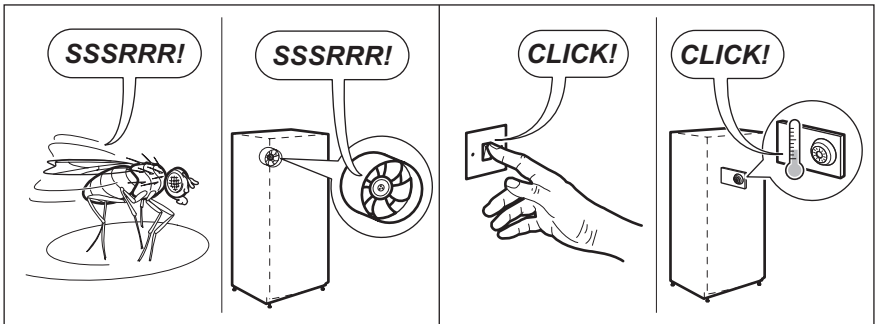
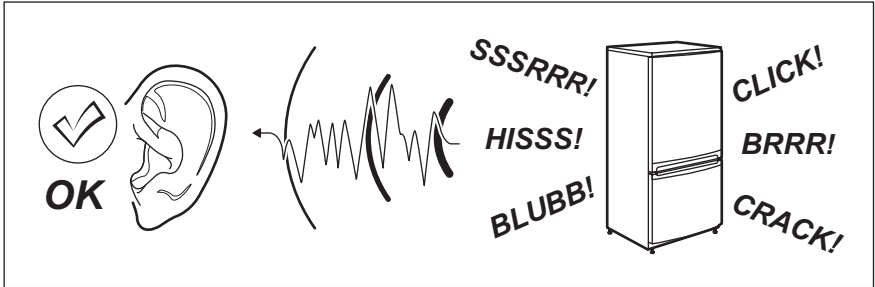





## TEKNISK INFORMASJON

### Tekniske data

Justerbar	mm	837
Bredde	mm	562
Dybde	mm	526
Lagringstid ved strøbrudd.	timer	30
elektrisk spenning	Volt	220-240
frekvens	Hz	50

Tekniske data finner du på typeskiltet utvendig på produktet, og på energjetiketten.

## MILJØHENSYN

Resirkuler materialer som er merket med symbolet . Legg emballasjen i riktige beholdere for å resirkulere det. Hjelp til med å beskytte miljø og mennesker ved å resirkulere avfall fra elektriske og elektroniske apparater.

Ikke kast produkter som er merket med symbolet , sammen med husholdningsavfall. Ta med produktet til ditt lokale resirkuleringsanlegg, eller kontakt noen i kommunen din for å få hjelp.

## INNEHÅLL

1. SÄKERHETSINFORMATION.....	99
2. SÄKERHETSFÖRESKRIFTER .....	100
3. ANVÄNDNING.....	102
4. INNAN PRODUKTEN ANVÄNDS FÖRSTA GÅNGEN.....	102
5. DAGLIG ANVÄNDNING.....	102
6. RÅD OCH TIPS .....	103
7. UNDERHÅLL OCH RENGÖRING .....	104
8. FELSÖKNING.....	105
9. INSTALLATION.....	107
10. BULLER.....	108
11. TEKNISK INFORMATION.....	109
12. MILJÖSKYDD .....	109

## VI TÄNKER PÅ DIG

Tack för att du valt denna produkt från Electrolux. Du har valt en produkt som formats av årtionden av yrkeserfarenhet och innovation. Den geniala och snygga produkten har utformats med dig i åtanke. När du använder den kan du känna dig trygg i vetskapen att du får fantastiska resultat varje gång.

### Besök vår webbplats för att:



Få användningsråd, broschyrer, felsökningshjälp och serviceinformation:  
**www.electrolux.se**



Registrera din produkt för bättre service:  
**www.electrolux.com/productregistration**



Köp tillbehör, förbrukningsvaror och originalreservdelar till din produkt:  
**www.electrolux.com/shop**

## KUNDTJÄNST OCH SERVICE

Använd endast originalreservdelar.

När du kontaktar det auktoriserade servicecentret, se till att ha följande uppgifter tillgängliga: modell, produktnummer (PNC) och serienummer.

Informationen finns på typskylten.

 Varnings-/viktig säkerhetsinformation.

 Allmän information och tips

 Miljöinformation.

Med reservation för ändringar.



## SÄKERHETSINFORMATION

Läs noga de bifogade instruktionerna före installation och användning av produkten. Tillverkaren kan inte hållas ansvarig för personskador eller skador på egendom som orsakats av felaktig installation eller användning. Förvara alltid instruktionerna tillsammans med produkten för framtida bruk.

### Säkerhet för barn och handikappade

- Denna produkt kan användas av barn över 8 år och personer med reducerad fysisk, sensorisk eller mental förmåga eller som saknar erfarenhet och kunskap, om de får tillsyn eller instruktioner om hur man använder produkten på ett säkert sätt och förstår riskerna.
- Låt inte barn leka med produkten.
- Håll allt förpackningsmaterial utom räckhåll för barn.
- Rengöring och användarunderhåll ska inte utföras av barn utan tillsyn.

### Allmän säkerhet

- Produkten är avsedd att användas i hushåll och liknande användningsområden som t.ex.:
  - Bondgårdar, personalkök i affärer, på kontor och i andra arbetsmiljöer
  - Av gäster på hotell, motell, bed and breakfast och andra typer av boendemiljöer
- Se till att ventilationsöppningarna inte blockeras i produktens hölje eller i inbyggnadsutrymmet.
- Använd inga mekaniska verktyg eller andra medel för att påskynda avfrostningsprocessen utöver de som rekommenderas av tillverkaren.
- Var noga med att inte skada kylkretsen.
- Använd inga elektriska apparater inne i förvaringsutrymmena såvida de inte är av en typ som rekommenderas av tillverkaren.
- Spruta inte vatten eller ånga för att rengöra produkten.
- Rengör ugnen med en fuktig, mjuk trasa. Använd bara neutrala rengöringsmedel. Använd inte produkter med slip-effekt, skursvampar, lösningsmedel eller metallföremål.



- Förvara inte explosiva ämnen som aerosolburkar med lättantändligt drivmedel i produkten.
- Om nätsladden är skadad måste den bytas ut av tillverkaren, tillverkarens servicerepresentant eller personer med motsvarande utbildning, för att undvika fara.
- Om produkten är utrustad med en ismaskin eller vattendispenser, får de bara fyllas med dricksvatten.
- Om produkten behöver vattentillförsel, anslut den bara till en anslutning med dricksvatten.
- Inloppsvattentrycket (minimum och maximum) måste vara mellan 1 bar (0,1 MPa) och 10 bar (1,0 MPa)

## SÄKERHETSFÖRESKRIFTER

### Installation



#### **WARNING!**

Endast en behörig person får installera den här produkten.

- Avlägsna allt förpackningsmaterial.
- Installera eller använd inte en skadad produkt.
- Följ de installationsinstruktioner som följer med produkten.
- Produkten är tung, så var alltid försiktig när du flyttar den. Använd alltid skyddshandskar.
- Se till att luft kan cirkulera i produkten.
- Vänta minst 4 timmar innan du ansluter produkten till eluttaget. Detta för att oljan ska rinna tillbaka i kompressorn.
- Installera inte produkten nära element, spisar, ugnar eller hållar.
- Produktens bakre yta måste ställas mot väggen.
- Installera inte produkten där den står i direkt solljus.
- Placera inte produkten i utrymmen där det är fuktigt eller kallt, till exempel i baracker, garage och vinkällare.
- Undvik att repa golvet genom att lyfta produktens framkant om du vill flytta den.

### Elektrisk anslutning



#### **WARNING!**

Risk för brand och elektriska stötar.

- Produkten måste vara jordad.
- Alla elektriska anslutningar ska göras av en behörig elektriker.
- Kontrollera att produktens märkdata överensstämmer med din strömkälla. I annat fall, kontakta en elektriker.
- Använd alltid ett korrekt installerat, stötsäkert och jordat eluttag.
- Använd inte grenuttag eller förlängningssladdar.
- Kontrollera så att du inte skadar de elektriska komponenterna (t.ex. stickkontakten, nätkabeln, kompressorn). Kontakta service eller en elektriker för att ersätta skadade komponenter.
- Nätkabeln måste vara under stickkontaktens nivå.
- Anslut stickkontakten till eluttaget först vid slutet av installationen. Kontrollera att stickkontakten är åtkomlig efter installationen.
- Dra inte i nätkabeln för att koppla bort produkten från eluttaget. Ta alltid tag i stickkontakten.



## Användning



### **VARNING!**

Risk för skador, brännskador eller elstötar föreligger.

- Ändra inte produktens specifikationer.
- Ställ inte elektriska produkter (t.ex. glassmaskiner) i produkten om inte tillverkaren uttryckligen säger att det är lämpligt.
- Var försiktig så att du inte skadar kylkretsen. Den innehåller isobutan (R600a), en naturgas som är miljöanpassad i hög grad. Denna gas är lättantändlig.
- Om kylkretsen skadas får inga flammor eller antändningskällor finnas i rummet. Ventilera rummet.
- Låt inte varma föremål vidröra plastdelarna i produkten.
- Lägg inte in läsk i frysdelen. Detta skapar tryck i flaskan.
- Förvara inte brandfarliga gaser eller vätskor i produkten.
- Placera inga lättantändliga produkter eller föremål som är fuktiga med lättantändliga produkter i, nära eller på tvättmaskinen.
- Vidrör inte kompressorn eller kondensorn. De är heta.
- Ta inte bort och vidrör inte föremål från frysdelen med våta eller fuktiga händer.
- Frys inte mat igen som en gång tinats.
- Följ förvaringsanvisningarna på förpackningen till den frusna maten.

## Skötsel och rengöring



### **VARNING!**

Risk för personskador och skador på produkten föreligger.

- Stäng av enheten och dra ur kontakten från eluttaget före underhåll.
- KYlenheten i denna vara innehåller kolväten. Endast behöriga personer får utföra underhåll och ladda produkten.
- Undersök regelbundet produktens tömningskanal och rengör den vid behov. Om tömningskanalen täpps igen samlas vatten från avfrostningen på produktens botten.

## Kassering



### **VARNING!**

Risk för kvävning eller skador.

- Koppla loss produkten från eluttaget.
- Klipp av strömkabeln och kassera den.
- Ta bort locket så att barn och djur inte kan stängas in i produkten.
- Kylkretsen och isoleringsmaterialet i den här produkten är ozonfria.
- Isoleringsmaterialet innehåller brandfarlig gas. Kontakta kommunen för information om hur produkten kasseras korrekt.
- Orsaka inte skada på den delen av kyleheten som är nära värmeväxlaren.





## ANVÄNDNING

### Slå på

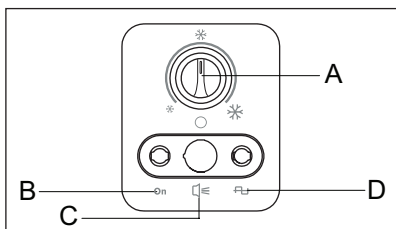

1. Sätt i stickkontakten i ett eluttag.
2. Vrid temperaturreglaget till välfyllt läge och lämna produkten igång i 24 timmar för att låta den nå rätt temperatur innan du placerar mat inuti.

Nätindikatorn tänds.

3. Justera temperaturreglaget efter hur mycket livsmedel som lagras.

### Stänga av

Stäng av produkten genom att vrida temperaturreglaget till OFF-läget.

- A) TEMPERATURREGLAGE
- B) IGÅNG
- C) LARM
- D) STRÖM

### Temperaturreglering

Temperaturen inuti produkten kontrolleras av temperaturreglaget som sitter på kontrollpanelen.

Gör följande för att använda produkten:

- För att få lägsta möjliga temperatur, vrid temperaturreglaget mot den lägsta inställningen.
- För att få högsta möjliga temperatur, vrid temperaturreglaget mot den högsta inställningen.

## INNAN PRODUKTEN ANVÄNDS FÖRSTA GÅNGEN



### **WARNING!**

Se Säkerhetskapitlen.

### Invändig rengöring

Innan du använder produkten första gången ska insidan och alla invändiga tillbehör tvättas med ljummet vatten och en liten

mängd neutral såpa för att ta bort den typiska lukten hos nya produkter. Eftertorka sedan noga.



### **OBS!**

Använd inga starka rengöringsmedel eller skurpulver eftersom sådana produkter skadar ytfinishen.

## DAGLIG ANVÄNDNING



### **WARNING!**

Se Säkerhetskapitlen.

### Infrysning av färska livsmedel

Produkten är lämplig för infrysning av färska livsmedel och långvarig förvaring av frysta och djupfrysta matvaror.

Den största mängden matvaror som kan fry-





sas inom 24 timmar anges på typskylten.<sup>1</sup>

Infrysningsprocessen varar i 24 timmar: lägg inte in andra livsmedel som ska frysas under denna period.

## Förvaring av fryst mat

När produkten startas för första gången efter att inte ha använts under en tid ska du låta produkten stå på i åtminstone 24 timmar med temperaturreglaget i läget Välfyllt innan du lägger in några matvaror.



### OBS!

I händelse av en oavsiktlig avfrostning, t.ex. vid ett strömavbrott, och avbrottet varar längre än den tid som anges i den tekniska informationen under "Säkerhet vid strömavbrott", måste den tinade maten konsumeras snabbt eller omedelbart tillagas och sedan frysas in igen (när maten har kallnat).

## Öppna och stänga locket



### OBS!

Dra aldrig väldigt hårt i handtaget.

Eftersom locket har en tätt åtsittande

tätning är det inte så lätt att öppna locket direkt efter stängning (på grund av vakuumet som bildas på insidan). Vänta i några minuter innan du öppnar produkten igen.

## Förvaringskorgar



Följande bild visar hur många korgar som kan placeras inuti frysen. Korgarna glider in i varandra.

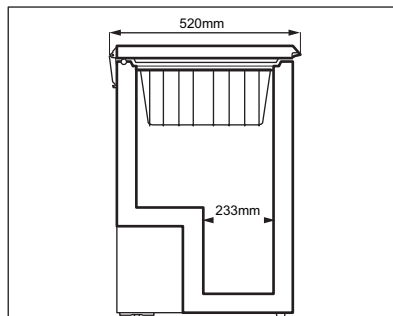

Du kan köpa ytterligare korgar hos vår lokala serviceavdelning.

## RÅD OCH TIPS



### WARNING!

Se Säkerhetskapitlen.

## Tips för infrysning

För att få ut mesta av möjliga av frysprocessen följer här några viktiga tips:

- Den största mängd mat som kan frysas inom 24 timmar anges på typskylten.

- Infrysningsprocessen tar 24 timmar. Ytterligare livsmedel som skall frysas in bör inte läggas in under denna period.
- Frys endast in färska och rena matvaror av hög kvalitet.
- Dela upp maten i små portioner för en snabbare och fullständig infrysning. Sedan kan du dessutom plocka ut och tina endast den mängd du behöver.
- Slå in maten i aluminiumfolie eller plast och se till att förpackningarna är lufttäta.

<sup>1</sup> Se avsnittet "Tekniska data"



- Låt inte färsk, ej infrys mat komma i kontakt med redan infrys mat för att temperaturen inte skall öka i den infrys-ta maten.
- Magra matvaror håller sig bättre och längre än feta. Salt minskar livslängden på matvaror.
- Frysta vätskor kan, om de konsumeras direkt från frysfacket, orsaka frysskador på huden.
- Det är lämpligt att anteckna datumet för infrysning på varje separat förpackning så att du kan hålla reda på förvaringstiderna.

## Tips för förvaring av fryst mat

För att få bästa resultat med den här produkten bör du:

- Kontrollera att kommersiellt infrysna matvaror har förvarats på rätt sätt av återförsäljaren.
- Transportera frysta matvaror från affären till frysen så snabbt som möjligt.
- Öppna inte locket för ofta och låt det inte stå öppet längre än absolut nödvändigt.
- När fryst mat tinas upp försämras den snabbt och får inte frysas in på nytt.
- Överskrid inte den förvaringsperiod som anges av matvarans tillverkare.

## UNDERHÅLL OCH RENGÖRING



### VARNING!

Se Säkerhetskapiteln.

### Regelbunden rengöring



### OBS!

Dra ut kontakten ur eluttaget innan du utför någon form av underhåll.



Använd aldrig skarpa rengöringsmedel, skurpulver, parfymade rengöringsprodukter eller vaxpolvermedel för att rengöra produkten invändigt. Var försiktig så att du inte skadar kylsystemet. Kompressorområdet behöver inte rengöras.

1. Stäng av produkten.
2. Rengör regelbundet produkten och tillbehören med ljummet vatten och neutral såpa.

Rengör locketätningen noga.

3. Torka produkten noga.
4. Sätt i stickkontakten i eluttaget.
5. Sätt på produkten.

### Avfrostning av frysen



### OBS!

Använd aldrig vassa metallverktyg för att skrapa av frost från förångaren, eftersom den då kan skadas. Använd inga mekaniska verktyg eller andra medel för att påskynda avfrostningsprocessen utöver de som rekommenderas av tillverkaren. En temperaturökning hos frysta matförpackningar kan förkorta tiden som de kan förvaras utan säkerhetsrisk.

Frosta av frysen när frostlagret har en tjocklek på cirka 10–15 mm.

Mängden frost på väggarna i produkten ökar om det är höga nivåer av yttre luftfuktighet och om de frusna matvarorna inte förpackats ordentligt.

Bästa tillfället att avfrosta frysen är när den innehåller lite eller ingen mat alls.

1. Stäng av produkten.
2. Plocka ut matvarorna, slå in dem i flera lager med tidningspapper och lägg dem på en sval plats.
3. Låt locket stå öppet, lossa pluggen från tömningshålet och samlar upp allt avfrostningsvatten på en bricka. Använd en skrapa för att snabbt ta bort is.





4. När avfrostningen är klar, torka av insidan noga. Stäng locket.
  5. Sätt på produkten.
  6. Ställ in temperaturreglaget på högsta kyleffekt och låt produkten stå i två eller tre timmar med denna inställning.
  7. Lägg tillbaka matvarorna som du tidigare plockade ut.
1. Koppla loss produkten från eluttaget.
  2. Plocka ur alla matvaror.
  3. Avfrosta och rengör produkten och alla tillbehör.
  4. Låt locket stå öppet för att undvika obehagliga lukter.



Om produkten lämnas påslagen, be någon titta till den då och då så att inte varorna i den förstörs i händelse av strömavbrott.

## Långa uppehåll

När produkten inte används under en längre tid, vidta följande försiktighetsåtgärder:

## FELSÖKNING



### WARNING!

Se Säkerhetskapitlen.

## Om produkten inte fungerar

Problem	Möjlig orsak	Lösning
Produkten fungerar inte.	Produkten har stängts av.	Sätt på produkten.
	Stickkontakten sitter inte ordentligt i eluttaget.	Sätt i stickkontakten ordentligt i eluttaget.
	Eluttaget är strömlöst.	Anslut en annan elektrisk apparat till eluttaget. Kontakta en behörig elektriker.
Produkten bullrar.	Produkten står ostadigt.	Kontrollera om produkten står stabilt.
	Distanshållarna som sitter mellan produktens baksida och rörledningarna lossnar.	Sätt tillbaka dem på plats.
Locket stängs inte helt.	Lockets tätningar är smutsiga eller klibbiga.	Rengör lockets tätningar.
	Det har bildats för mycket frost.	Avlägsna överflödigt frost.
	Matförpackningar blockerar locket.	Lägg förpackningarna på rätt sätt. Se dekalen på produkten.
Locket är svårt att öppna.	Lockets tätningar är smutsiga eller klibbiga.	Rengör lockets tätningar.





Problem	Möjlig orsak	Lösning
Kompressorn är kontinuerligt i drift.	Temperaturen är felaktigt inställd.	Se kapitlet "Drift".
	Många matvaror har lagts in samtidigt för infrysning.	Vänta några timmar och kontrollera sedan temperaturen igen.
	Rumstemperaturen är för hög.	Läs klimatklassningen på typskylten.
	Alltför varma matvaror har lagts in.	Låt matvarorna svalna till rumstemperatur före infrysning.
	Locket har öppnats för ofta.	Låt inte locket stå öppet längre än nödvändigt.
Det har bildats för mycket frost och is.	Locket är inte korrekt stängt eller packningen är deformationerad/smutsig.	Se avsnittet "Stängning av locket".
	Vattentömningspluggen är inte korrekt placerad.	Placera vattentömningspluggen på rätt sätt.
	Matvaror är inte ordentligt förpackade.	Förpacka matvarorna ordentligt.
	Temperaturen är felaktigt inställd.	Se kapitlet "Drift".
	Locket stängs inte ordentligt eller sluter inte tätt.	Kontrollera att locket stängs ordentligt och att tätningarna är oskadade och rena.
Temperaturen i produkten är för låg/hög.	Temperaturen är felaktigt inställd.	Ställ in en högre/lägre temperatur.
	Locket är inte stängt på rätt sätt.	Se avsnittet "Stängning av locket".
	Matvarornas temperatur är för hög.	Låt matvarornas temperatur sjunka till rumstemperatur innan du lägger in dem.
	Många produkter har lagts in för förvaring samtidigt.	Lägg in färre produkter för förvaring samtidigt.
	Frostlagret är tjockare än 4–5 mm.	Avfropa produkten.
	Locket har öppnats för ofta.	Öppna bara locket om det är nödvändigt.
Kallluft cirkulerar inte i produkten.	Se till att kallluft kan cirkulera i produkten.	





## Kundtjänst

Kontakta vår lokala serviceavdelning om produkten fortfarande inte fungerar korrekt efter ovanstående kontroller.

För att erhålla snabb service är det viktigt att du uppger fryssboxens modellbeteckning och serienummer. Dessa uppgifter finner du på garantisedelns eller på typskylten som sitter på höger sida utanpå produkten.

## INSTALLATION



### **WARNING!**

Se Säkerhetskapitlen.



När kylskåpet har installerats ska stickkontakten vara åtkomlig.

## Placering



### **OBS!**

Om du kasserar en gammal fryssbox som har ett lås eller spärr i locket måste du göra låsanordningen oanvändbar för att förhindra att barn blir instängda i produkten.

Produkten ska installeras på en torr och välventilerad plats inomhus där omgivningstemperaturen motsvarar den klimatklass som anges på typskylten:

Klimatklass	Omgivningstemperatur
SN	+10 till +32°C
N	+16 till +32°C
ST	+16 till +38°C
T	+16 till +43°C



Vissa funktionsproblem kan uppstå för vissa modelltyper vid användning utanför ett sådant område. Korrekt funktion kan endast garanteras inom angivet temperaturområde. Om du är osäker på var du ska installera produkten kan du kontakta återförsäljaren, vår kundtjänst eller närmsta servicecenter

## Elektrisk anslutning

- Kontrollera att nätspänningen och nätfrekvensen överensstämmer med produktens märkdata som anges på typskylten före anslutning till ett eluttag.
- Produkten måste vara jordad. Nätkabellns stickkontakt är försedd med en kontakt för detta ändamål. Om nätspänningsmatningen inte är jordad, kontakta en kvalificerad elektriker för att ansluta produkten till en separat jord enligt gällande bestämmelser.
- Tillverkaren ansvarar inte för skador orsakade av att ovanstående säkerhetsåtgärder inte har följts.
- Denna hushållsapparat uppfyller kraven enligt EEG- direktiven.

## Ventilationskrav

Luftflödet bakom produkten måste vara tillräckligt.

1. Placera fryssboxen i horisontell position på en plan och stabil yta. Fryssboxen måste stå stadigt på alla fyra fötterna.
2. Se till att det finns minst 5 cm fritt utrymme bakom produkten.
3. Se till att det finns minst 5 cm fritt utrymme på produktens sidor.





# BULLER

Vissa ljud hörs under normal användning (kompressor, cirkulation av köldmedel).

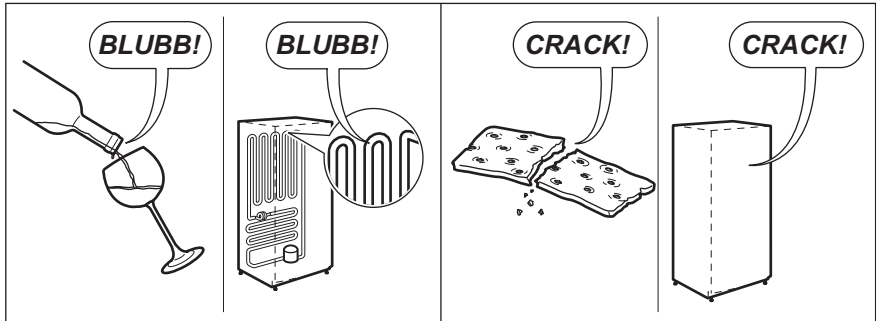
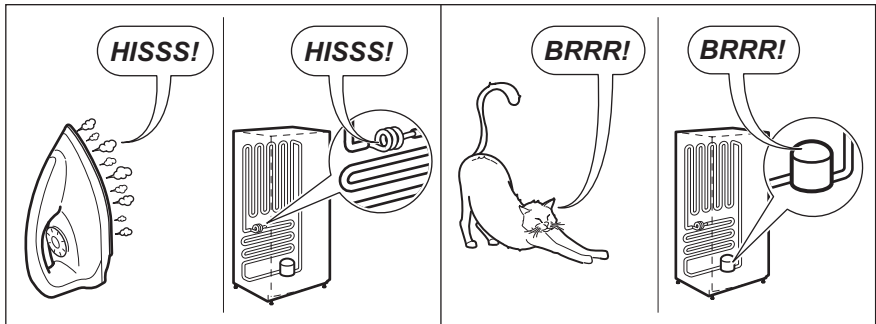
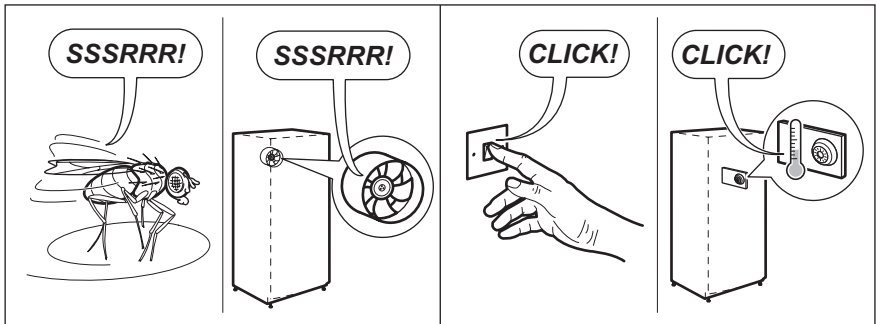
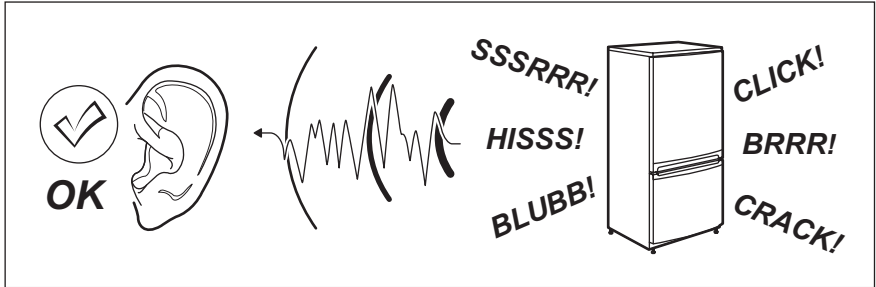



## TEKNISK INFORMATION

### Tekniska data

Höjd	mm	837
Bredd	mm	562
Djup	mm	526
Temperaturökningstid	Timmar	30
Nätspänning	Volt	220-240
Frekvens	Hz	50

Teknisk information finns på typskylten som sitter utanpå eller inuti produkten och på energimärkningen.

## MILJÖSKYDD

Återvinn material med symbolen .  
Återvinn förpackningen genom att placera den i lämpligt kärl. Bidra till att skydda vår miljö och vår hälsa genom att återvinna avfall från elektriska och elektroniska produkter.

Släng inte produkter märkta med symbolen  i hushållsavfallet. Lämna in produkten på närmaste återvinningsstation eller kontakta kommunkontoret.



## İÇİNDEKİLER

1. GÜVENLİK BİLGİLERİ .....	111
2. GÜVENLİK TALİMATLARI .....	112
3. ÇALIŞTIRMA.....	114
4. İLK KULLANIMDAN ÖNCE .....	114
5. GÜNLÜK KULLANIM .....	114
6. PRATİK BİLGİLER .....	115
7. BAKIM VE TEMİZLİK .....	116
8. SORUN GİDERME.....	117
9. MONTAJ.....	119
10. SESLER .....	120
11. TEKNİK BİLGİLER .....	121
12. ÇEVREYLE İLGİLİ BİLGİLER .....	121

## SİZİ DÜŞÜNÜR

Bu Electrolux ürününü seçtiğiniz için teşekkür ederiz. Yılların profesyonel deneyimini ve yeniliği içinde barındıran bir ürün tercih ettiniz. Sizi düşünerek tasarlanan yaratıcı ve şık bir ürün. Bu ürünü her kullandığınızda, daima en iyi sonuçları alacağınızdan emin olabilirsiniz.

**Web sitemizi aşağıdakiler için ziyaret edin:**



Kullanım önerileri, broşürler, sorun giderme bilgileri, servis bilgileri alın:  
**[www.electrolux.com.tr](http://www.electrolux.com.tr)**



Ürününüzü daha iyi servis için kaydedin:  
**[www.electrolux.com/productregistration](http://www.electrolux.com/productregistration)**



Cihazınız için Aksesuarlar, Sarf Malzemeleri ve Orijinal yedek parçalar satın alın:  
**[www.electrolux.com/shop](http://www.electrolux.com/shop)**

## MÜŞTERİ HİZMETLERİ VE SERVİS

Her zaman orijinal yedek parçalar kullanın.

Yetkili Servis Merkeziniz ile iletişim sırasında, şu verilerin hazır bulunduğunu kontrol edin:  
Model, PNC, Seri Numarası.

Bilgiler, bilgi etiketinde yazılıdır.

 Uyarı / Dikkat-Güvenlik bilgileri.

 Genel bilgiler ve tavsiyeler.

 Çevre ile ilgili bilgiler.

Önceden haber verilmeksizin değişiklik yapma hakkı saklıdır.





## GÜVENLİK BİLGİLERİ

Cihazın montaj ve kullanımından önce, verilen talimatları dikkatlice okuyun. Üretici, yanlış bir montajın ve kullanımın yaralanma ve hasara neden olması durumunda sorumluluk kabul etmez. Talimatları daha sonra kullanmak için daima cihazın yakınında bulundurun.

### Çocukların ve tehlikeye açık kişilerin güvenliği

- Bu cihaz, güvenli şekilde kullanımı ve oluşabilecek tehlikeler hakkında talimat, gözetim ve bilgi verilmesi halinde 8 yaş ve üzeri çocuklar ve fiziksel, duyuşsal veya zihinsel kapasitesi düşük ya da bilgi ve deneyimi olmayan kişiler tarafından kullanılabilir.
- Çocukların cihazla oynamasına izin vermeyin.
- Tüm ambalaj malzemelerini çocuklardan uzak tutun.
- Gözetim altında bulunmadıkları sürece temizlik ve kullanıcı bakımı çocuklar tarafından yapılamaz.

### Genel Güvenlik

- Bu cihaz aşağıdaki gibi, ev ve benzeri alanlarda kullanılmak üzere tasarlanmıştır:
  - Çiftlik evleri; mağaza, ofis ve diğer çalışma ortamlarındaki mutfak bölümleri
  - Otel, motel, pansiyon ve diğer konaklama tarzı yerlerdeki müşteriler tarafından
- Cihazın çevresindeki veya ankastre yapıdaki havalandırma menfezlerinin tıkanmasını önleyin.
- Eritme sürecini hızlandırmak için üretici tarafından önerilenin dışında mekanik bir alet veya başka suni bir yöntem kullanmayınız.
- Soğutucu devresine zarar vermeyin.
- Üretici tarafından önerilen tipte olmadıkları sürece, cihazın yiyecek saklama bölmelerinde elektrikli cihazlar kullanmayınız.
- Cihazı temizlemek için su spreyi ve buhar kullanmayın.
- Cihazı yumuşak nemli bir bezle temizleyin. Sadece nötr deterjanlar kullanın. Aşındırıcı ürünleri, aşındırıcı temizleme bezlerini, çözücülerini veya metal cisimleri kullanmayın.
- Yanıcı itici gazlı aerosol teneke kutular gibi patlayıcı maddeleri bu cihazda saklamayın.



- Elektrik kablosunun zarar görmesi durumunda, bir kazanın meydana gelmesine engel olmak için ilgili deęişim üretici, servis merkezi veya benzer nitelikteki kalifiye bir kiři tarafından deęiřtirilmelidir.
- Cihazda Buzmatik veya su sebili bulunuyorsa bunları yalnızca içilebilir suyla doldurun.
- Cihaz için su baęlantısı gerekiyorsa cihazı yalnızca içilebilir su kaynaęına baęlayın.
- Giriř suyu basıncı (minimum ve maksimum) 1 bar (0,1 MPa) ve 10 bar (1 MPa) arasında olmalıdır

## GÜVENLİK TALİMATLARI

### Montaj



#### UYARI!

Cihazın montajı sadece kalifiye bir kiři tarafından yapılmalıdır.

- Tüm ambalajları çıkarın.
- Hasarlı bir cihazı monte etmeyin ya da kullanmayın.
- Cihazla birlikte verilen montaj talimatlarına uyun.
- Ağır olduğundan, cihazı taşıırken daima dikkat edin. Her zaman güvenlik eldivenleri kullanın.
- Cihaz çevresinde hava sirkülasyonu olduğundan emin olun.
- Cihazı elektrik beslemesine baęlamadan önce en az 4 saat bekleyin. Bu işlemler yağın kompresöre geri akmasını saęlar.
- Cihazı, radyatörler, fırınlar, ankastre fırın ya da ocakların yakınına monte etmeyin.
- Cihazın arkası duvara dönük olmalıdır.
- Doğrudan güneş ışığı alan yerlere cihazı monte etmeyin.
- Bu cihazı yapı ekleri, garajlar veya şarap mahzenleri gibi çok nemli veya çok soęuk alanlara monte etmeyin.
- Cihazı hareket ettirirken ön kenarından kaldırarak zeminin çizilmesini önleyin.

### Elektrik baęlantısı



#### UYARI!

Yangın ve elektrik çarpması riski vardır.

- Cihaz topraklanmalıdır.
- Tüm elektrik baęlantıları kalifiye bir elektrik teknisyeni tarafından yapılmalıdır.
- Bilgi etiketindeki elektriksel verilerin elektrik beslemesine uygun olduğundan emin olun. Aksi durumda, bir elektrik teknisyenini arayın.
- Her zaman doğru monte edilmiş, şok korumasına sahip bir priz kullanın.
- Priz çoęaltıcıları ve uzatma kabloları kullanmayın.
- Elektrik aksamlarına (örn., fiř, elektrik kablosu, kompresör) zarar vermeye özen gösterin. Elektrik aksamını deęiřtirmek için yetkili servise ya da bir elektrikçiye başvurun.
- Elektrik kablosu fiř seviyesinin altında kalmalıdır.
- Fiři prize sadece montaj tamamlandıktan sonra takın. Montajdan sonra elektrik fiřine erişilebildiğinden emin olun.
- Cihazın fiřini prizden çıkarmak için elektrik kablosunu çekmeyiniz. Her zaman fiřten tutarak çekin.





## Kullanım



### UYARI!

Yaralanma, yanık, elektrik çarpması ya da yangın riski vardır.

- Bu cihazın teknik özelliklerini değiştirmeyin.
- Üretici tarafından önerilmediği sürece elektrikli cihazları (örn., dondurma makineleri) cihaz içine koymayın.
- Soğutucu devreye zarar vermemeye dikkat edin. Yüksek düzeyde çevresel uyumluluğa sahip bir doğal gaz olan izobütan (R600a) içerir. Bu gaz yanıcıdır.
- Soğutucu devrede hasar olursa odada alevlerin ve ateşleme kaynaklarının olmadığından emin olun. Odayı iyice havalandırın.
- Sıcak maddelerin cihazın plastik parçalarına temas etmesine izin vermeyin.
- Meşrubatları dondurucu bölmesine koymayın. Bu durum içecek kutusunda basınç oluşturacaktır.
- Yanıcı gaz ve sıvıyı cihazda saklamayın.
- Cihazın içine, üzerine veya yakınına yanıcı ürünler ya da yanıcı ürünlerle ıslanmış eşyalar koymayın.
- Kompresöre ya da yoğuşturucuya dokunmayın. Bunlar sıcaktır.
- Elleriniz ıslak ya da nemli ise dondurucu bölmesinden yiyecekleri çıkarmayın ya da bunlara dokunmayın.
- Çözülmüş olan yiyeceği yeniden dondurmayın.
- Dondurulmuş yiyeceğin paketi üstündeki saklama talimatlarına uyun.

## Bakım ve temizlik



### UYARI!

Yaralanma ve cihazın zarar görme riski söz konusudur.

- Bakım işleminden önce, cihazı devre dışı bırakın ve elektrik fişini prizden çekin.
- Bu cihaz, soğutma ünitesinde hidrokarbonlar içerir. Ünitenin bakım ve şarj işlemleri sadece kalifiye bir personel tarafından yapılmalıdır.
- Cihazın tahliyesini düzenli olarak kontrol edin ve gerekirse temizleyin. Tahliye kısmı tıkalıysa bunu çözülmüş su cihazın alt kısmında toplanır.

## Elden çıkarma



### UYARI!

Yaralanma ya da boğulma riski.

- Cihazın fişini prizden çekin.
- Elektrik kablosunu kesin ve atın.
- Çocukların ve hayvanların cihazda kapalı kalmasını önlemek için kapağı çıkarın.
- Bu cihazın soğutucu devresi ve yalıtım maddeleri ozon dostudur.
- Yalıtım köpüğü yanıcı gaz içerir. Cihazı nasıl doğru şekilde elden çıkaracağımıza ilişkin bilgi için belediyezenize başvurun.
- Isı eşanjörünün yanındaki soğutma ünitesi kısmına zarar vermemeye dikkat edin.



## ÇALIŞTIRMA

### Cihazın açılması

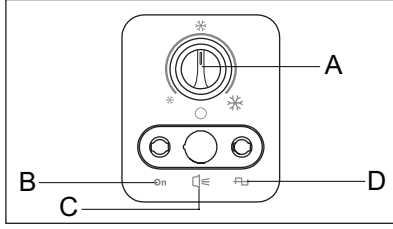

1. Elektrik fişini prize takın.
2. Sıcaklık Ayar Düğmesini Tam Yüklü konumuna çevirin ve içerisine yiyecek koymadan önce doğru sıcaklığa ulaşabilmesi için cihazın 24 saat çalışmasına izin verin.

Pilot ışık yanacaktır.

3. Sıcaklık Ayar Düğmesini, saklanmakta olan yiyecek miktarına göre ayarlayın.

### Cihazın kapanması

Cihazı kapamak için Sıcaklık ayar düğmesini KAPALI konumuna getirin.

- A) SICAKLIK AYAR DÜĞMESİ  
B) ÇALIŞIYOR  
C) ALARM  
D) GÜÇ

### Sıcaklığın ayarlanması

Cihazın içerisindeki sıcaklık, kontrol panelinde yer alan Sıcaklık Ayar Düğmesi tarafından kontrol edilir.

Cihazı çalıştırmak için aşağıdaki işlemleri yapın:

- Minimum soğukluk elde etmek için Sıcaklık Ayar Düğmesini düşük ayarlara getirin.
- Maksimum soğukluk elde etmek için Sıcaklık Ayar Düğmesini yüksek ayarlara getirin.

## İLK KULLANIMDAN ÖNCE



### UYARI!

Güvenlik bölümlerine bakın.

### İç kısmın temizliği

Cihazı ilk kez kullanmadan önce, yeni bir ürünün sahip olduğu tipik kokuyu gidermek için cihazın iç kısmını ve dahili

aksesuarlarını ılık su ve biraz nötr sabun kullanarak yıkayın ve daha sonra iyice kurulaştırın.



### DİKKAT!

Cihazın kaplamasına zarar verdiklerinden dolayı, deterjan veya aşındırıcı toz temizlik ürünleri kullanmayın.

## GÜNLÜK KULLANIM



### UYARI!

Güvenlik bölümlerine bakın.

### Taze yiyeceklerin dondurulması

Dondurucu bölmesi, taze yiyeceklerin dondurulması, dondurulmuş ve derin dondurulmuş yiyeceklerin uzun süreli muhafazası için uygundur. 24 saatte dondurulabilecek maksimum



yiyecek miktarı bilgi etiketinde yazılıdır. <sup>1</sup>

Dondurma işlemi 24 saat sürer. Bu süre boyunca dondurmak üzere başka bir yiyecek koymayın.

## Dondurulmuş yiyeceklerin muhafazası

Cihazı ilk kez çalıştırdığınızda veya belirli bir süre kullanım dışı bıraktıktan sonra yiyecekleri dondurucuya yerleştirmeden önce Sıcaklık Ayar Düğmesi Tam Yüklü konumdayken cihazı en az 24 saat çalıştırın.



### DİKKAT!

Elektrik kesintisi gibi kazara bir buz çözme işlemi uygulanması durumunda, elektrik kesintisi teknik özellikler bölümündeki "başlatma süresi" başlığı kısmında belirtilen süreden daha uzun sürerse buz çözülen yiyecek hemen tüketilmelidir veya derhal pişirilmeli ve sonra yeniden dondurulmalıdır (soğuduktan sonra).

## Kapağın açılması ve kapatılması



### DİKKAT!

Kulpu asla aşırı güç uygulayarak çekmeyin.

Kapak çok sıkı kapanan bir conta siste-

miyle donatılmış olduğundan, kapattıktan hemen sonra geri açmak kolay değildir (içinde oluşan vakum nedeniyle). Cihazın kapağını tekrar açmadan önce birkaç dakika bekleyin.

## Saklama sepetleri



Aşağıdaki resim, dondurucuya kaç tane sepet yerleştirilebileceğini gösteriyor. Sepetler birbirinin içine kayacaktır.

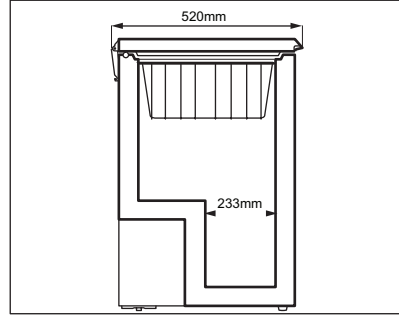

Yetkili servisinizden başka sepetler satın alabilirsiniz.

## PRATİK BİLGİLER



### UYARI!

Güvenlik bölümlerine bakın.

## Dondurma tavsiyeleri

Aşağıda dondurma işleminden en iyi şekilde faydalanmanızı sağlayacak birkaç önemli ipucu verilmiştir:

- 24 saatte dondurulabilecek maksimum yiyecek miktarı, bilgi etiketinde belirtilmektedir.

- Dondurma işlemi 24 saat sürer. Bu süre boyunca, dondurulmak üzere başka bir yiyecek konulmamalıdır.
- Sadece birinci kalite, taze ve iyi temizlenmiş yiyecekleri dondurun.
- Hızlı ve tamamen donmasını ve buz eridikten sonra sadece tüketilecek miktarda tüketilebilmesini sağlamak için yiyecekleri küçük porsiyonlara bölün.
- Yiyecekleri alüminyum folyoya veya plastiğe sarın ve paketlerin hava geçirmez olduğundan emin olun.

<sup>1</sup> "Teknik veriler" bölümüne bakın



- Cihazın içindeki sıcaklığın yükselmesini önlemek için taze veya donmamış yiyeceklerin önceden donmuş yiyeceklere temas etmesine izin vermeyin.
- Yağsız yiyecekler yağlı yiyeceklere oranla daha iyi ve daha uzun süre saklanabilir; tuz, yiyeceklerin saklama ömrünü kısaltır.
- Dondurulmuş sıvılar dondurucu bölümünden çıkarıldıktan hemen sonra tüketilirse ciltte soğuk yanıklarına neden olabilir.
- Yiyeceklerin muhafaza sürelerini kontrol edebilmek amacıyla, her bir yiyecek paketinin üzerine dondurucuya konulma tarihini yazmanız tavsiye edilir.

## BAKIM VE TEMİZLİK



### UYARI!

Güvenlik bölümlerine bakın.

### Periyodik temizlik



### DİKKAT!

Herhangi bir bakım işlemi yapmadan önce, cihazın fişini prizden çekin.



Cihazın iç kısmını temizlemek için asla deterjanlar, yüksek derecede parfümlü temizlik ürünleri veya cilalama ürünleri kullanmayın. Soğutma sistemine zarar vermemeye dikkat edin. Kompresör bölgesini temizlemeye gerek yoktur.

1. Cihazı kapayın.
  2. Cihazı ve aksesuarlarını ılık su ve nötr sabunla düzenli olarak temizleyin.
- Kapak contasını dikkatlice temizleyin.
3. Cihazın her yerini iyice kurulaştırın.
  4. Elektrik fişini prize takın.
  5. Cihazı açın.

## Donmuş yiyeceklerin muhafazasıyla ilgili tavsiyeler

Bu cihazdan en iyi performansı elde etmek için şunları yapmalısınız:

- Piyasada donmuş halde satılan yiyeceklerin satıcı tarafından uygun şekilde muhafaza edilmiş olduğundan emin olun.
- Donmuş yiyeceklerin, yiyeceğin satıldığı mağazadan dondurucunuza mümkün olan en kısa sürede aktarılmasını sağlayın.
- Cihazın kapağını sıkça açmayın veya kesinlikle gerekmedikçe açık bırakmayın.
- Buz çözme işlemi uygulandığında, yiyecekler çabuk çözülür ve tekrar dondurulamaz.
- Yiyecek üreticisinin belirttiği muhafaza sürelerini aşmayın.

## Dondurucunun buzunun çözülmesi



### DİKKAT!

Buharlaştırıcıdaki buz oluşumlarını kesinlikle sivri uçlu metal nesnelere kazımayın, aksi halde buharlaştırıcıya zarar verebilirsiniz. Eritme sürecini hızlandırmak için üretici tarafından önerilen dışında mekanik bir alet veya başka bir suni yöntem kullanmayın. Buz çözme sırasında dondurulmuş yiyecek paketlerinin sıcaklığının artması, bunların güvenli muhafaza ömrünü kısaltabilir.

Buz katmanının kalınlığı yaklaşık 10-15 mm'ye ulaştığında dondurucunun buzunu çözün.

Dış ortam nem oranı yüksek olduğunda ve donmuş gıda düzgün paketlenmediğinde cihazın duvarlarındaki buzlanma artar.

Dondurucunun buzunu eritmek için en iyi zaman, içinde hiç yiyecek olmadığı veya çok az olduğu zamandır.

1. Cihazı kapayın.
2. Cihazın içindeki yiyecekleri çıkarın, birkaç kat gazete kağıdına sarın ve serin bir yere koyun.
3. Kapağı açık bırakın, eritilmiş su tahliyesi kanalının kapağını çıkarın ve eriyen buzun suyunu bir kaptan toplayın. Buzları çabuk çıkarmak için bir kazıyıcı kullanın.



4. Buz çözme işlemi tamamlandığında, iç kısmı iyice kurulaşın. Kapağı kapatın.
5. Cihazı açın.
6. Sıcaklık ayar düğmesini maksimum soğukluk elde edecek şekilde ayarlayın ve cihazı bu ayarda iki veya üç saat çalıştırın.
7. Çıkarmış olduğunuz yiyecekleri tekrar yerleştirin.
1. Cihazın elektrik beslemesini kesin.
2. İçindeki tüm yiyecekleri çıkarın.
3. Buz çözme işlemi yapıp, cihazı ve tüm aksesuarlarını temizleyin.
4. Kötü kokuların oluşmasını önlemek için kapağı açık bırakın.



Kabin çalıştırılmaya devam ederse elektrik kesintisi durumunda içindekilerin bozulmasını önlemek için birlerinden ara sıra kontrol etmesini isteyin.

### Kullanım dışı olan süreler

Cihaz uzun süre kullanılmayacağına aşağıdaki önlemleri alın:

## SORUN GİDERME



### UYARI!

Güvenlik bölümlerine bakın.

### Servisi aramadan önce

Sorun	Muhtemel neden	Çözüm
Cihaz çalışmıyor.	Cihaz kapalıdır.	Cihazı açın.
	Cihazın fişi prize doğru şekilde takılı değildir.	Fişi prize doğru bir şekilde takın.
	Prizde elektrik yoktur.	Prize başka bir elektrikli cihaz takın. Kalifiye bir elektrikçi çağırın.
Cihaz gürültülü çalışıyor.	Cihaz düzgün şekilde desteklenmemiştir.	Cihazın sağlam durup durmadığını kontrol edin.
	Kabinin arka kısmı ile borular arasında bulunan lastik tamponlar gevşemiştir.	Bunları tekrar yerine takın.
Kapak tam olarak kapanmıyor.	Kapak contaları kirli veya yapışkanimsi hal almıştır.	Kapak contalarını temizleyin.
	Aşırı karlanma vardır.	Aşırı karlanmayı temizleyin.
	Yiyecek paketleri kapağın kapanmasını engelliyordur.	Paketleri doğru bir şekilde yerleştirin, cihazdaki etikete bakın.
Kapak zor açılıyor.	Kapak contaları kirli veya yapışkanimsi hal almıştır.	Kapak contalarını temizleyin.



Sorun	Muhtemel neden	Çözüm
Kompresör devamlı çalışıyor.	Sıcaklık yanlış ayarlanmıştır.	"Çalıştırma" bölümüne bakın.
	Dondurmak için dondurucuya aynı anda çok fazla yiyecek konulmuştur.	Birkaç saat bekleyin ve sıcaklığı tekrar kontrol edin.
	Oda sıcaklığı çok yüksektir.	Bilgi etiketindeki iklim sınıfı tablosuna bakın.
	Cihaza konulan gıda ürünleri çok sıcakken konulmuştur.	Dondurucuya koymadan önce gıda ürünlerinin oda sıcaklığına kadar soğumasını bekleyin.
	Kapak çok sık açılıyor.	Kapağı gerektiğinden daha uzun süre açık bırakmayın.
Aşırı karlanma ve buz var.	Kapak doğru kapatılmamıştır ve ya conta deforme olmuştur/kirlidir.	"Kapağın kapatılması" bölümüne bakın.
	Su tahliye tıpası doğru bir şekilde yerleştirilmemiştir.	Su tahliye tıpasını doğru bir şekilde yerleştirin.
	Yiyecekler doğru şekilde paketlenmemiştir.	Yiyecekleri daha iyi paketleyin.
	Sıcaklık yanlış ayarlanmıştır.	"Çalıştırma" bölümüne bakın.
	Kapak doğru şekilde kapatılmamıştır veya sıkı bir şekilde oturmamıştır.	Kapağın doğru kapanıp kapanmadığını ve contanın hasarsız ve temiz olup olmadığını kontrol edin.
Cihazın içindeki sıcaklık çok düşük/yüksek.	Sıcaklık ayar düğmesi doğru ayarlanmamıştır.	Daha yüksek/düşük bir sıcaklık ayarlayın.
	Kapak doğru kapatılmamıştır.	"Kapağın kapatılması" bölümüne bakın.
	Gıda ürünlerinin sıcaklığı çok yüksektir.	Dondurucuya koymadan önce gıda ürünlerinin sıcaklığının oda sıcaklığına düşmesini bekleyin.
	Aynı anda çok fazla yiyecek saklanıyordur.	Aynı anda daha az yiyecek koyun.
	Buzun kalınlığı 4-5 mm'den daha fazladır.	Cihazın buzunu çözün.
	Kapak çok sık açılıyor.	Kapağı yalnızca gerektiğinde açın.
	Cihazda soğuk hava dolaşımı yoktur.	Cihazda soğuk hava dolaşımı olduğundan emin olun.



## Müşteri Hizmetleri

Yukarıdaki kontrolleri yaptıktan sonra cihazınız hala düzgün çalışmıyorsa size en yakın yetkili servise başvurun.

Servisin en hızlı şekilde verilmesi için garanti sertifikasında veya cihazın dış sağ tarafında bulunan bilgi etiketinde yazılı cihaz modelini ve seri numarasını yetkili servise başvurduğunuzda vermeniz önem arz etmektedir.

## MONTAJ



### UYARI!

Güvenlik bölümlerine bakın.



### DİKKAT!

Kapısında bir kilit veya kilit dili olan eski bir cihazı elden çıkarıyorsanız küçük çocukların cihazın içinde kilitli kalmasını önlemek için bu kilidi kullanılamaz hale getirin.

Bu cihaz, cihaz üzerindeki bilgi etiketinde belirtilen iklim sınıfına uygun ortam sıcaklığına sahip, kuru ve iyi havalandırılan bir iç mekana kurulmalıdır. Bilgi etiketinde şu bilgiler yer alır:

İklim sınıfı	Ortam sıcaklığı
SN	+10°C - +32°C
N	+16°C - +32°C
ST	+16°C - +38°C
T	+16°C - +43°C



Bu aralığın dışında çalıştırılan bazı modellerde bir takım işlev sorunları yaşanabilir. Doğru çalışma, yalnızca belirtilen sıcaklık aralığında garanti edilebilir. Cihazı nereye monte etmeniz gerektiği hakkında şüpheleriniz varsa lütfen satıcıya, müşteri hizmetlerimize veya en yakındaki yetkili servise başvurun.



Cihaz monte edildikten sonra fişi erişilebilir konumda olmalıdır.

## Elektrik bağlantısı

- Cihazın fişini prize takmadan önce, bilgi etiketinde yazılı voltaj ve frekans değerlerinin evinizin elektrik beslemesinininki ile aynı olduğundan emin olunuz.
- Cihaz topraklanmalıdır. Elektrik kablo-sununun fişi bu amaca yönelik olarak bir kontak ile donatılmıştır. Evin elektrik prizi topraklı değilse yürürlükteki kanunlara uygun olarak ve kalifiye bir elektrikçiye danışarak cihazı ayrı bir toprak hattına bağlayın.
- Üretici firma, yukarıda belirtilen güvenlik önlemlerine uyulamaması halinde sorumluluk kabul etmez.
- Bu cihaz, E.E.C. direktifleri ile uyumludur.

## Havalandırma gereksinimleri

Cihazın arkasındaki hava akışı yeterli olmalıdır.

1. Dondurucuyu sağlam bir zemin üzerine yatay konumda yerleştirin. Kabin, dört ayağının hepsinden destek alıyor olmalıdır.
2. Cihaz ile arkasındaki duvar arasındaki mesafe 5 cm olmalıdır.
3. Cihaz ile yan duvarlar arasındaki mesafe 5 cm olmalıdır.





## SESLER

Normal çalışma sırasında bazı sesler gelebilir (kompresör, soğutucu devresi).

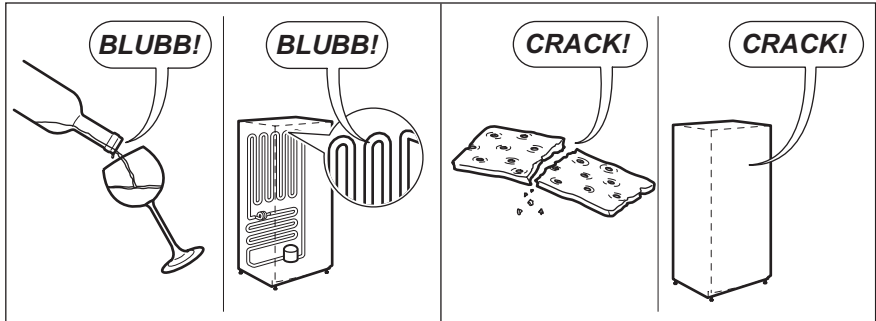
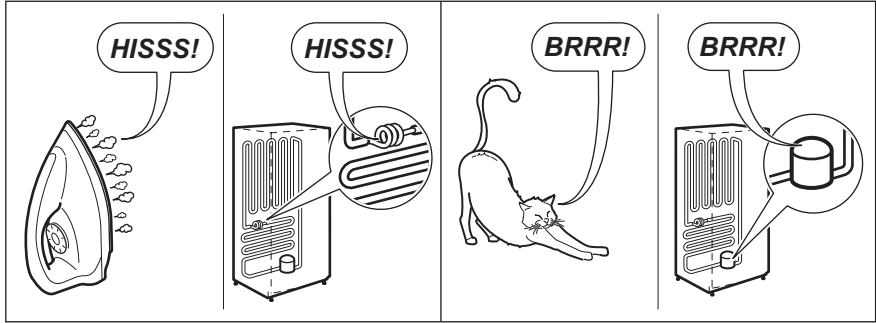
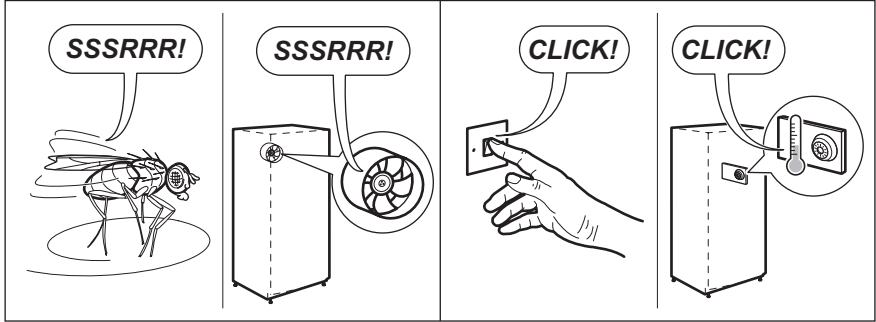
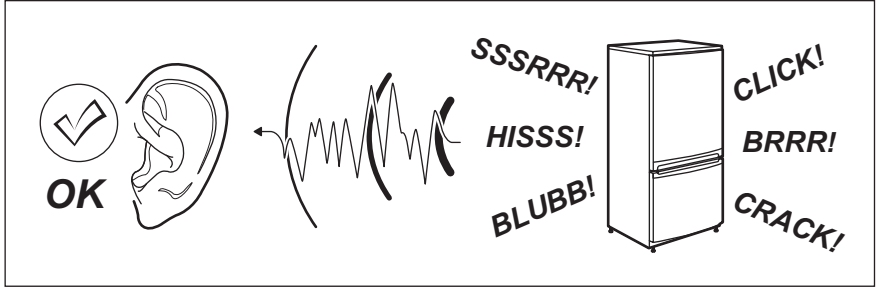





## TEKNİK BİLGİLER

### Teknik veriler

Yükseklik	mm	837
Genişlik	mm	562
Derinlik	mm	526
Başlatma Süresi	Saat	30
Voltaj	Volt	220-240
Frekans	Hz	50

Teknik bilgiler; bilgi etiketinde, cihazın dış veya iç tarafında ve de enerji etiketinde bulunmaktadır.

## ÇEVREYLE İLGİLİ BİLGİLER

 simgesine sahip malzemeleri geri dönüştürün. Ambalajı geri dönüşüm için uygun konteynerlere koyun. Elektrikli ve elektronik cihaz atıklarının geri dönüşümüne ve çevre ve insan sağlığının korunmasına yardımcı olun.

 simgesi bulunan cihazları ev atığıyla atmayın. Ürünü yerel geri dönüşüm tesislerinize gönderin ya da belediye ile irtibata geçin.



## SOMMARIO

1. INFORMAZIONI DI SICUREZZA .....	123
2. ISTRUZIONI PER LA SICUREZZA .....	124
3. FUNZIONAMENTO .....	126
4. PREPARAZIONE AL PRIMO UTILIZZO.....	126
5. UTILIZZO QUOTIDIANO.....	126
6. CONSIGLI E SUGGERIMENTI .....	127
7. PULIZIA E CURA .....	128
8. RISOLUZIONE DEI PROBLEMI .....	129
9. INSTALLAZIONE.....	132
10. RUMORI.....	133
11. DATI TECNICI .....	134
12. ASPETTI AMBIENTALI .....	134

## PENSATO PER VOI

Grazie per aver scelto di acquistare questo prodotto Electrolux. Avete scelto un prodotto che ha alle spalle decenni di esperienza professionale e innovazione. Ingegnoso ed elegante, è stato progettato pensando a voi. Quindi, in qualsiasi momento desideriate utilizzarlo, potete esser certi di ottenere sempre i migliori risultati.

### Visitate il nostro sito Web per:



Ricevere consigli, scaricare i nostri opuscoli, eliminare eventuali anomalie, ottenere informazioni sull'assistenza:  
**www.electrolux.com**



Registrare il vostro prodotto e ricevere un servizio migliore:  
**www.electrolux.com/productregistration**



Acquistare accessori, materiali di consumo e ricambi originali per la vostra apparecchiatura:  
**www.electrolux.com/shop**

## SERVIZIO CLIENTI E ASSISTENZA

Utilizzare sempre ricambi originali.

Quando si contatta il Centro di assistenza autorizzato, accertarsi di disporre dei seguenti dati: modello, PNC, numero di serie.

Le informazioni si trovano sulla targhetta matricola.



Avvertenza / Attenzione - Informazioni di sicurezza.



Informazioni e consigli generali.



Informazioni sull'ambiente.

Con riserva di modifiche senza obbligo di preavviso.





## INFORMAZIONI DI SICUREZZA

Leggere attentamente le istruzioni fornite prima di installare e utilizzare l'apparecchiatura. Il produttore non è responsabile di lesioni e danni derivanti da un'installazione e un uso non corretti dell'apparecchiatura. Tenere sempre le istruzioni a portata di mano come riferimento futuro.

### Sicurezza dei bambini e delle persone vulnerabili

- Questa apparecchiatura può essere usata da bambini a partire dagli 8 anni di età e da adulti con ridotte capacità fisiche, sensoriali o mentali o con scarsa esperienza o conoscenza sull'uso dell'apparecchiatura, solo se sorvegliati o istruiti relativamente all'uso dell'apparecchiatura e se hanno capito i rischi associati.
- Non consentire ai bambini di giocare con l'apparecchiatura.
- Tenere i materiali di imballaggio fuori dalla portata dei bambini.
- La pulizia e gli interventi di manutenzione non devono essere eseguiti da bambini senza supervisione.

### Avvertenze di sicurezza generali

- L'apparecchiatura è destinata all'uso domestico e usi simili, ad esempio:
  - fattorie, cucine di negozi, uffici e altri ambienti di lavoro
  - da clienti di hotel, motel, bed and breakfast e altri ambienti residenziali
- Verificare che le aperture di ventilazione, sia sull'apparecchiatura che nella struttura da incasso, non siano ostruite.
- Non usare dispositivi meccanici o altri mezzi artificiali non raccomandati dal produttore allo scopo di accelerare il processo di sbrinamento.
- Non danneggiare il circuito refrigerante.
- Non utilizzare apparecchiature elettriche all'interno dei comparti di conservazione degli alimenti, ad eccezione di quelli consigliati dal costruttore.
- Non nebulizzare acqua né utilizzare vapore per pulire l'apparecchiatura.
- Pulire l'apparecchiatura con un panno inumidito e morbido. Utilizzare solo detergenti neutri. Non usare prodotti abrasivi, spugnette abrasive, solventi od oggetti metallici.
- Non conservare in questa apparecchiatura sostanze esplosive come bombolette spray contenenti un propellente infiammabile.
- Se il cavo di alimentazione è danneggiato, deve essere sostituito dal produttore, da un tecnico autorizzato o da una persona qualificata per evitare situazioni di pericolo.



- Se l'apparecchiatura è dotata di un fabbricatore di ghiaccio o un dispenser dell'acqua, riempirlo esclusivamente con acqua potabile.
- Se l'apparecchiatura richiede un collegamento alla rete idrica, collegarla solo a una sorgente d'acqua potabile.
- La pressione dell'acqua in ingresso (minima e massima) deve essere compresa tra 1 bar (0,1 MPa) e 10 bar (1 MPa).

## ISTRUZIONI PER LA SICUREZZA

### Installazione



#### AVVERTENZA!

L'installazione dell'apparecchiatura deve essere eseguita da personale qualificato.

- Rimuovere tutti i materiali di imballaggio.
- Non installare né utilizzare l'apparecchiatura se danneggiata.
- Attenersi alle istruzioni fornite insieme all'apparecchiatura.
- Considerato il peso dell'apparecchiatura, prestare sempre attenzione in fase di spostamento della stessa. Indossare sempre guanti di sicurezza.
- Assicurarsi che l'aria possa circolare liberamente attorno all'apparecchiatura.
- Attendere almeno 4 ore prima di collegare l'apparecchiatura all'alimentazione. Questo serve a consentire all'olio di fluire nuovamente nel compressore.
- Non installare l'apparecchiatura in prossimità di radiatori, fornelli, forni o piani cottura.
- La superficie posteriore dell'apparecchiatura deve essere appoggiata alla parete.
- Non installare l'apparecchiatura dove sia esposta alla luce solare diretta.
- Non installare questa apparecchiatura in luoghi troppo umidi o freddi, come aggiunte strutturali, garage o cantine.
- Quando si sposta l'apparecchiatura, sollevarla per il bordo anteriore per evitare di graffiare il pavimento.

### Collegamento elettrico



#### AVVERTENZA!

Rischio di incendio e scosse elettriche.

- L'apparecchiatura deve essere soggetta a una messa a terra.
- Tutti i collegamenti elettrici devono essere realizzati da un elettricista qualificato.
- Verificare che i dati elettrici riportati sulla targhetta matricola corrispondano a quelli dell'impianto. In caso contrario, contattare un elettricista.
- Utilizzare sempre una presa elettrica con contatto di protezione correttamente installata.
- Non utilizzare prese multiple e prolunghie.
- Accertarsi di non danneggiare i componenti elettrici (ad es. la spina di alimentazione, il cavo di alimentazione, il compressore). Contattare il Centro di assistenza o un elettricista per sostituire i componenti elettrici.
- Il cavo di alimentazione deve rimanere sotto il livello della spina di alimentazione.
- Inserire la spina di alimentazione nella presa solo al termine dell'installazione. Verificare che la spina di alimentazione rimanga accessibile dopo l'installazione.
- Non tirare il cavo di alimentazione per scollegare l'apparecchiatura. Tirare sempre dalla spina.



## Usò dell'apparecchiatura



### AVVERTENZA!

Rischio di lesioni, scottature o scosse elettriche.

- Non apportare modifiche alle specifiche di questa apparecchiatura.
- Non introdurre apparecchiature elettriche (ad es. gelatiere) nell'apparecchiatura se non specificamente consentito dal produttore.
- Fare attenzione a non danneggiare il circuito refrigerante. Esso contiene isobutano (R600a), un gas naturale con un alto livello di compatibilità ambientale; tuttavia il gas è infiammabile.
- Nel caso di danno al circuito refrigerante, assicurarsi che non si sviluppino fiamme libere e scintille nel locale. Aerare bene l'ambiente.
- Non appoggiare oggetti incandescenti sulle parti in plastica dell'apparecchiatura.
- Non introdurre bevande analcoliche nel vano congelatore, in quanto si verrebbe a creare una pressione nel contenitore della bevanda.
- Non conservare gas e liquidi infiammabili nell'apparecchiatura.
- Non appoggiare o tenere liquidi o materiali infiammabili, né oggetti facilmente incendiabili sull'apparecchiatura, al suo interno o nelle immediate vicinanze.
- Non toccare il compressore o il condensatore. Sono incandescenti.
- Non togliere o toccare gli oggetti nel vano congelatore con le mani bagnate o umide.
- Non ricongelare del cibo precedentemente scongelato.
- Attenersi alle istruzioni per la conservazione riportate sulla confezione del cibo surgelato.

## Pulizia e cura



### AVVERTENZA!

Vi è il rischio di ferirsi o danneggiare l'apparecchiatura.

- Prima di eseguire qualunque intervento di manutenzione, spegnere l'apparecchiatura ed estrarre la spina dalla presa.
- L'unità refrigerante di questa apparecchiatura contiene idrocarburi. L'unità deve essere ricaricata ed ispezionata esclusivamente da personale qualificato.
- Controllare regolarmente lo scarico dell'apparecchiatura e, se necessario, pulirlo. L'ostruzione dello scarico può causare un deposito di acqua di sbrinamento sul fondo dell'apparecchiatura.

## Smaltimento



### AVVERTENZA!

Rischio di lesioni o soffocamento.

- Staccare la spina dall'alimentazione elettrica.
- Tagliare il cavo di rete e smaltirlo.
- Rimuovere il coperchio per evitare che bambini e animali domestici rimangano chiusi all'interno dell'apparecchiatura.
- Il circuito refrigerante e i materiali di isolamento di questa apparecchiatura rispettano l'ozono.
- La schiuma isolante contiene gas infiammabili. Contattare le autorità locali per ricevere informazioni su come smaltire correttamente l'apparecchiatura.
- Non danneggiare i componenti dell'unità refrigerante che si trovano vicino allo scambiatore di calore.



## FUNZIONAMENTO

### Accensione

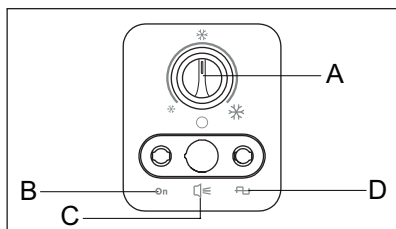

1. Inserire la spina elettrica nella presa a parete.
2. Ruotare il regolatore di temperatura in posizione Pieno carico e lasciare l'apparecchiatura in funzione per 24 ore affinché raggiunga la corretta temperatura prima di conservare gli alimenti all'interno.

La spia di controllo si accende.

3. Regolare la temperatura in base alla quantità di alimenti introdotti.

### Spegnimento

Per spegnere l'apparecchiatura, ruotare il regolatore di temperatura in posizione OFF.

- A) Regolatore di temperatura  
 B) IN FUNZIONE  
 C) ALLARME  
 D) ALIMENTAZIONE

### Regolazione della temperatura

La temperatura all'interno dell'apparecchiatura è controllata dal regolatore della temperatura che si trova sul pannello dei comandi.

Per mettere in funzione l'apparecchiatura, procedere come segue:

- Per ottenere il raffreddamento minimo, ruotare il regolatore di temperatura sul livello più basso.
- Per ottenere il raffreddamento massimo, ruotare il regolatore di temperatura sul livello più alto.

## PREPARAZIONE AL PRIMO UTILIZZO



### AVVERTENZA!

Fare riferimento ai capitoli sulla sicurezza.

### Pulizia dell'interno

Prima di utilizzare l'apparecchiatura per la prima volta, lavare l'interno e gli acces-

sori con acqua tiepida e sapone neutro per eliminare il tipico odore dei prodotti nuovi, quindi asciugare accuratamente.



### ATTENZIONE!

Non usare detergenti corrosivi o polveri abrasive che possano danneggiare la finitura.

## UTILIZZO QUOTIDIANO



### AVVERTENZA!

Fare riferimento ai capitoli sulla sicurezza.

### Congelamento di alimenti freschi

Lo scomparto congelatore è adatto al congelamento di alimenti freschi e alla conservazione a lungo termine di alimenti congelati e surgelati.



La quantità massima di cibo che può essere congelata in 24 ore è riportata sulla targhetta del modello. <sup>1</sup>

Il processo di congelamento dura 24 ore: finché non è concluso, non aggiungere altro cibo da congelare.

## Conservazione dei surgelati

Al primo avvio o dopo un periodo di inutilizzo, prima di introdurre gli alimenti nel vano, si consiglia di lasciare in funzione l'apparecchiatura per almeno 24 ore con il regolatore di temperatura in posizione di Pieno carico.



### ATTENZIONE!

In caso di sbrinamento accidentale, per esempio a causa di un'interruzione dell'alimentazione elettrica, se l'alimentazione manca per un periodo superiore al valore indicato nella tabella dei dati tecnici sotto "Tempo di risalita", il cibo scongelato deve essere consumato rapidamente o cucinato immediatamente e quindi ricongelato (dopo il raffreddamento).

## Apertura e chiusura del coperchio



### ATTENZIONE!

Non tirare la maniglia con una

forza eccessiva. Poiché il coperchio è provvisto di una guarnizione ermetica, è difficile riaprirlo poco dopo la chiusura (a causa del vuoto che si forma all'interno). Attendere alcuni minuti prima di riaprire l'apparecchiatura.

## Cestelli

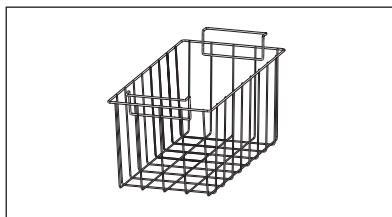

La figura seguente mostra il numero di cestelli che è possibile collocare nel congelatore. I cestelli possono scorrere l'uno nell'altro.

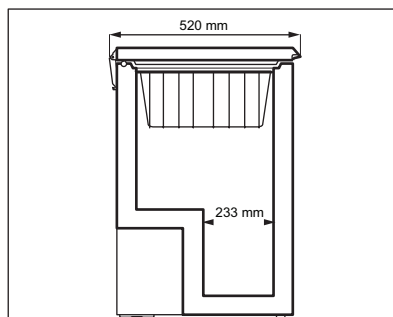

È possibile acquistare cestelli aggiuntivi presso il Centro di assistenza locale.

## CONSIGLI E SUGGERIMENTI



### AVVERTENZA!

Fare riferimento ai capitoli sulla sicurezza.

## Consigli per il congelamento

Consigli importanti per un congelamento ottimale:

- La quantità massima di alimenti congelabile in 24 ore è riportata sulla targhetta matricola.

- Il processo di congelamento dura 24 ore. Finché non è concluso, non aggiungere altro cibo da congelare.
- Congelare solo alimenti freschi, di ottima qualità e accuratamente lavati.
- Dividere gli alimenti in piccole porzioni, in modo da accelerare il congelamento e scongelare, poi, solo la quantità necessaria.
- Avvolgere gli alimenti in pellicola di alluminio o plastica in modo da evitare il contatto con l'aria.

<sup>1</sup> Vedere la sezione "Dati tecnici"



- Non disporre gli alimenti freschi a contatto con quelli già congelati, per evitare l'innalzamento della temperatura di questi ultimi.
- Gli alimenti magri si conservano meglio e più a lungo di quelli ricchi di grassi. Il sale riduce la durata di conservazione dell'alimento.
- I liquidi congelati, se consumati appena prelevati dal vano congelatore, possono causare ustioni da freddo.
- Si consiglia di riportare su ogni confezione la data di congelamento, in modo da poter controllare il tempo di conservazione.

## PULIZIA E CURA



### AVVERTENZA!

Fare riferimento ai capitoli sulla sicurezza.

### Pulizia periodica



### ATTENZIONE!

Prima di qualsiasi intervento di manutenzione, estrarre la spina dalla presa.



Non usare detersivi, prodotti abrasivi, prodotti con forti profumazioni o cere lucidanti per pulire l'interno dell'apparecchiatura. Evitare di danneggiare il sistema refrigerante. Non è necessario pulire l'area del compressore

1. Spegnerne l'apparecchiatura.
2. Pulire regolarmente l'apparecchiatura e gli accessori con acqua tiepida e sapone neutro.  
Pulire accuratamente la guarnizione del coperchio.
3. Asciugare perfettamente l'apparecchiatura.

## Consigli per la conservazione dei surgelati

Per ottenere risultati ottimali è consigliabile:

- Controllare che i surgelati esposti nei punti vendita non presentino segni di interruzione della catena del freddo.
- Accertarsi che il tempo di trasferimento dei surgelati dal punto vendita al congelatore domestico sia il più breve possibile.
- Non aprire frequentemente il coperchio e limitare il più possibile i tempi di apertura.
- Una volta scongelati, gli alimenti si deteriorano rapidamente e non possono essere ricongelati.
- Non superare la durata di conservazione indicata sulla confezione.

4. Inserire la spina nella presa.
5. Accendere l'apparecchiatura.

## Sbrinamento del congelatore



### ATTENZIONE!

Per rimuovere la brina dall'evaporatore, non usare utensili metallici appuntiti che possano danneggiarlo. Non usare dispositivi meccanici o altri mezzi artificiali non raccomandati dal produttore allo scopo di accelerare il processo di sbrinamento. Un aumento della temperatura dei surgelati durante lo sbrinamento può ridurre la loro durata di conservazione.

Quando tale strato raggiunge uno spessore di circa 10-15 mm, il vano congelatore deve essere sbrinato.

Il quantitativo di accumulo di ghiaccio sulle pareti interne dell'apparecchiatura è destinato ad aumentare in funzione del livello elevato dell'umidità ambiente esterna e se il cibo non è avvolto accuratamente.





Preferibilmente, sbrinare il congelatore quando il contenuto di surgelati è minimo.

1. Spegnerne l'apparecchiatura.
2. Rimuovere i surgelati, avvolgerli in alcuni strati di carta di giornale e riporli in un luogo fresco.
3. Lasciare il coperchio aperto, rimuovere il tappo dal canale di scarico dell'acqua di sbrinamento e raccogliere quest'ultima in una bacinella. Usare un raschietto per rimuovere il ghiaccio più velocemente
4. Una volta completato lo sbrinamento, asciugare accuratamente l'interno. Chiudere il coperchio.
5. Accendere l'apparecchiatura.
6. Impostare il regolatore di temperatura al livello massimo di raffreddamento e lasciare in funzione l'apparecchiatura per due o tre ore.
7. Reintrodurre nel congelatore gli alimenti precedentemente rimossi.

## Periodi di inutilizzo

Se l'apparecchiatura non viene utilizzata per un lungo periodo, adottare le seguenti precauzioni:

1. Scollegare l'apparecchiatura dalla rete elettrica.
2. Estrarre tutti gli alimenti.
3. Sbrinare e pulire l'apparecchiatura e tutti gli accessori.
4. Lasciare il coperchio aperto per evitare la formazione di odori sgradevoli.



Se l'apparecchiatura rimane accesa, farla controllare periodicamente per evitare che gli alimenti si deteriorino in caso di interruzione della corrente elettrica.

## RISOLUZIONE DEI PROBLEMI



### AVVERTENZA!

Fare riferimento ai capitoli sulla sicurezza.

Cosa fare se...

Problema	Possibile causa	Soluzione
L'apparecchiatura non funziona.	L'apparecchiatura è spenta.	Accendere l'apparecchiatura.
	La spina non è inserita correttamente nella presa di alimentazione.	Inserire correttamente la spina nella presa di alimentazione.
	Assenza di tensione nella presa di alimentazione.	Collegare alla presa di alimentazione un'altra apparecchiatura elettrica. Rivolgersi ad un elettricista qualificato.
L'apparecchiatura è rumorosa.	L'apparecchiatura non è appoggiata in modo corretto.	Controllare se l'apparecchiatura è appoggiata in modo stabile.
	I distanziatori a cuscinetto situati tra il retro del mobile e i tubi si allentano.	Rimetterli in posizione.



Problema	Possibile causa	Soluzione
Il coperchio non si chiude correttamente.	Le guarnizioni del coperchio sono sporche.	Pulire le guarnizioni del coperchio.
	Lo strato di brina è troppo spesso.	Eliminare la brina in eccesso.
	Le confezioni di surgelati impediscono la chiusura del coperchio.	Disporre i surgelati in modo appropriato, in base alle indicazioni fornite sull'adesivo interno.
Il coperchio si apre con difficoltà.	Le guarnizioni del coperchio sono sporche.	Pulire le guarnizioni del coperchio.
Il compressore rimane sempre in funzione.	La temperatura non è impostata correttamente.	Fare riferimento al capitolo "Funzionamento".
	Sono stati introdotti molti alimenti da congelare contemporaneamente.	Attendere alcune ore e ricontrollare la temperatura.
	La temperatura ambiente è troppo alta.	Fare riferimento alla tabella delle classi climatiche sulla targhetta matricola.
	Gli alimenti introdotti nell'apparecchiatura erano troppo caldi.	Prima di introdurre alimenti caldi, lasciarli raffreddare a temperatura ambiente.
	Il coperchio viene aperto troppo frequentemente.	Limitare il più possibile il tempo di apertura del coperchio.
	Il coperchio non è chiuso correttamente.	Controllare che il coperchio si chiuda perfettamente e che le guarnizioni siano integre e pulite.
Presenza di brina eccessiva.	Il coperchio non è chiuso correttamente oppure la guarnizione è deformata/ sporca.	Consultare la sezione "Chiusura del coperchio".
	Il tappo dello scarico dell'acqua non è posizionato correttamente.	Posizionare il tappo correttamente.
	Gli alimenti non sono avvolti correttamente.	Avvolgere correttamente gli alimenti.
	La temperatura non è impostata correttamente.	Fare riferimento al capitolo "Funzionamento".
	Il coperchio non è perfettamente chiuso.	Controllare che il coperchio si chiuda perfettamente e che le guarnizioni siano integre e pulite.



Problema	Possibile causa	Soluzione
La temperatura all'interno dell'apparecchiatura è troppo bassa/troppo alta.	Il regolatore della temperatura non è impostato correttamente.	Impostare una temperatura superiore/inferiore.
	Il coperchio non è chiuso correttamente.	Consultare la sezione "Chiusura del coperchio".
	La temperatura degli alimenti è troppo alta.	Prima di introdurre gli alimenti, lasciarli raffreddare a temperatura ambiente.
	Sono stati introdotti molti alimenti contemporaneamente.	Introdurre gli alimenti poco alla volta.
	Lo spessore dello strato di brina è maggiore di 4 - 5 mm.	Sbrinare l'apparecchiatura.
	Il coperchio viene aperto frequentemente	Aprire il coperchio solo se necessario.
L'aria fredda non circola correttamente all'interno dell'apparecchiatura.	Adottare le misure necessarie per garantire una corretta circolazione dell'aria fredda.	

## Servizio di assistenza

Se le soluzioni precedentemente indicate non consentono di risolvere il problema, rivolgersi al Centro di assistenza più vicino.

Per accelerare i tempi di intervento, è essenziale specificare al momento della richiesta il modello e il numero di serie dell'apparecchiatura, riportati sul certificato di garanzia o sulla targhetta del modello applicata sul lato esterno destro.



# INSTALLAZIONE



## AVVERTENZA!

Fare riferimento ai capitoli sulla sicurezza.

## Posizionamento



## ATTENZIONE!

Qualora occorra ritirare dall'uso un'apparecchiatura con serratura, si raccomanda di rendere quest'ultima inservibile per evitare che i bambini possano chiudersi all'interno

Installare l'apparecchiatura in un luogo asciutto, la cui temperatura ambiente corrisponda alla classe climatica indicata sulla targhetta del modello:

Classe climatica	Temperatura ambiente
SN	Da +10 °C a +32 °C
N	Da +16 °C a +32 °C
ST	Da +16 °C a +38 °C
T	Da +16 °C a +43 °C



In alcuni modelli potrebbero verificarsi delle anomalie se non si rispettano le temperature indicate. Il corretto funzionamento può essere garantito solo nel rispetto delle temperature indicate. In caso di dubbi sul luogo di installazione dell'apparecchiatura, contattare il venditore, il nostro Centro di assistenza o il rivenditore più vicino



La spina dell'apparecchiatura deve essere accessibile dopo l'installazione.

## Collegamento elettrico

- Prima di inserire la spina, verificare che la tensione e la frequenza riportate sulla targhetta dei dati corrispondano a quelle dell'impianto domestico.
- L'apparecchiatura deve essere soggetta a una messa a terra. La spina del cavo di alimentazione è dotata di un apposito contatto. Se la presa di corrente dell'impianto domestico non è collegata a terra, allacciare l'apparecchiatura a una presa di terra separata in conformità alle norme in vigore, rivolgendosi a un elettricista qualificato.
- Il produttore declina ogni responsabilità qualora le suddette precauzioni di sicurezza non vengano rispettate.
- Questa apparecchiatura è conforme alle direttive CEE.

## Requisiti di ventilazione

Il flusso dell'aria dietro l'apparecchiatura deve essere sufficiente.

1. Posizionare il congelatore in piano su una pavimentazione solida. L'apparecchiatura deve essere in appoggio su tutti i piedini.
2. Lasciare una distanza libera di almeno 5 cm tra il lato posteriore dell'apparecchiatura e la parete.
3. Lasciare una distanza libera di almeno 5 cm ai lati dell'apparecchiatura.



# RUMORI

Durante l'uso, alcuni rumori di funzionamento (come quelli del compressore o del circuito refrigerante) sono da considerarsi normali.

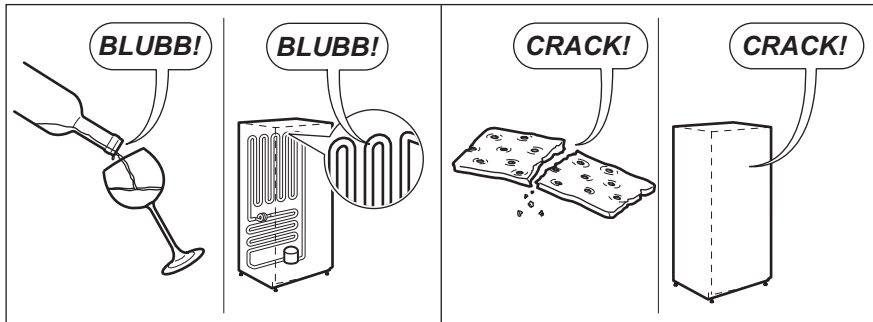
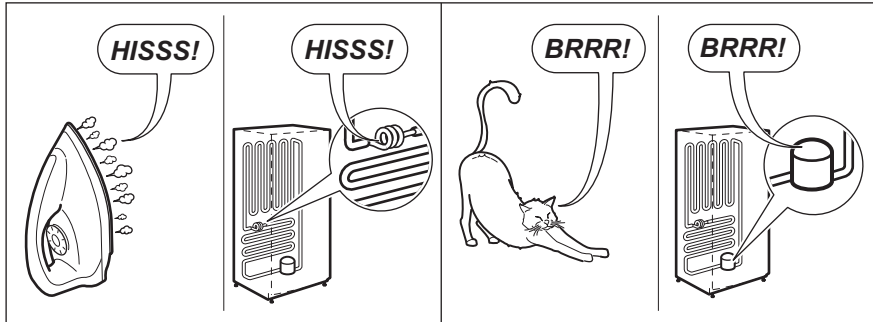
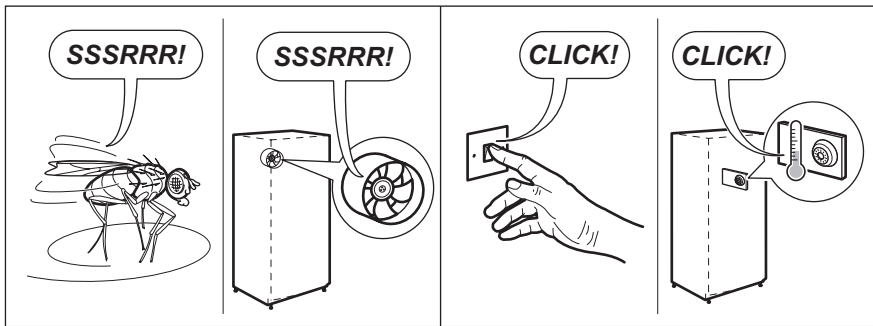
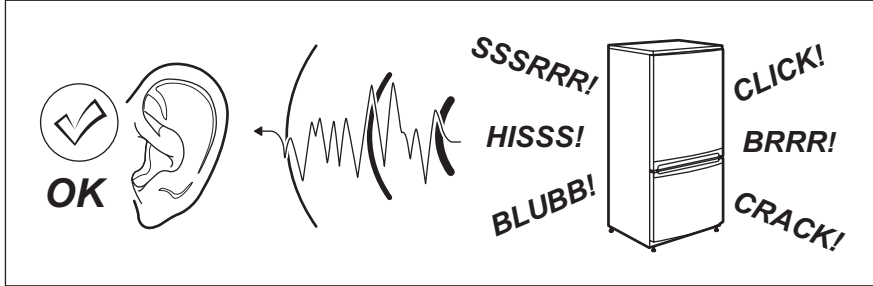

## DATI TECNICI

### Dati tecnici

Altezza	mm	837
Larghezza	mm	562
Profondità	mm	526
Tempo di risalita	Ore	30
Tensione	Volt	220-240
Frequenza	Hz	50

I dati tecnici sono riportati sulla targhetta matricola, applicata sul lato esterno o interno dell'apparecchiatura, e nell'etichetta energetica.

## ASPETTI AMBIENTALI

Riciclare i materiali con il simbolo . Buttare l'imballaggio negli appositi contenitori per il riciclaggio. Contribuire a proteggere l'ambiente e la salute umana e a riciclare rifiuti derivanti da apparecchiature elettriche ed elettroniche.

Non smaltire le apparecchiature che riportano il simbolo  con i normali rifiuti domestici. Portare il prodotto al punto di riciclaggio più vicino o contattare il comune di residenza.





**electrolux.com/shop**



222370905-A-472014

