

USERS MANUAL
GEBRAUCHSANWEISUNG
GEBRUIKSAANWIJZING
MODE D'EMPLOI
MODEO DE EMPLEO
BRUKSANVISNING
KÄYTTÖOHJE
BRUKSANVISNING
BRUGERVEJLEDNING
РУКОВОДСТВО ПО ЭКСПЛУАТАЦИИ





Ferm FC-700

***Oilless compressor
Ölfreier Kompressor
Olievrije compressor
Compresseur sans huile
Compresor libre de aceite
Oljefri kompressor
Itsevoiteleva kompressor
Oljefri kompressor
Oliefri kompressor
Компрессор поршневого типа***

Ferm®



Art. nr.	Type		
231700	FC-700	V~/Hz 230~50	W 1.100



Product: Ferm Oilless compressor
Type FC-700, Art. nr. 231700
 Ferm, Genemuiden, The Netherlands

I. TECHNICAL DATA

This is a directly linked 1-cylinder compressor in mobile design. This oil-free compressor is also equipped with a reducing valve, a automatic shutdown and a quick coupling.

Sound pressure level	83,8 dB(A)
-----------------------------	-------------------

CAREFULLY READ THE INSTRUCTIONS BEFORE YOU USE THE COMPRESSOR!

2. SPECIFIC SAFETY RULES

BEFORE USING THE COMPRESSOR:

1. Place the compressor in a well ventilated, frost free area.

To obtain sufficient ventilation and cooling the distance between the shield and the wall needs to be at least 50 to 60 cm.





2. The following points need to be checked:

- do the voltage of the engine and the engine safe guard, if any, correspond to the mains voltage (appliances for a mains voltage of 230 V can be connected to a mains voltage of 220 V without any problems);
- an earthed mains connection (wall socket) needs to be used;
- are the mains lead and the mains plug in a good condition: solid, without any loose ends or damage;
- the pressure reducing valve may not be completely closed so as to prevent damage to membranes;
- before use the air tank needs to be empty.

IMPORTANT: To prevent damage to the motor windings as a result of voltage variation it is advisable to mount an engine safety switch.

WHILE USING THE COMPRESSOR:

1. Do not use extension cables which are too long.

			
RPM	LTR.	L/MIN	BAR
2.800	25	200	7

IMMEDIATELY SWITCH OFF THE COMPRESSOR IN CASE OF:

1. defective mains plug, mains line or damage to the mains line;
2. defective switch;
3. smoke or bad smell caused by scorched insulation.

3. INSTALLATION

The compressor needs to be placed in well-ventilated, frost-free area. To obtain sufficient ventilation and cooling the distance between the shield and the wall needs to be at least 50 to 60 cm.

4. OPERATING THE COMPRESSOR

- The mains switch needs to be in "OFF" or "0" position before the mains plug is connected to the mains voltage.
- Bij switching the switch to "ON" or "1" the compressor will operate.
- Always keep the mains lead away from moving parts of any linked up air-pressure equipment.
- With the use of the reducing valve it is possible to adjust the air pressure by hand. By pressing the reducing valve the chosen position can be locked.

5. MAINTENANCE



The mains plug always needs to be taken out of the socket (the mains socket) during maintenance or cleaning activities. Never use water or other aggressive liquids to clean the machine. Clean the machine by brushing it with a brush.

PERIODIC MAINTENANCE OF THE COMPRESSOR WILL PREVENT UNNECESSARY PROBLEMS!

Every month:

Clean the air filter.

Every 1,000 working hours:

Carefully clean the outside of both the compressor and the engine, to ensure an efficient cooling.

Condensation:

Regularly, i.e. several times a week, drain condensation from the air chamber, using the drain cock situated on the underneath of the air chamber.

Exploded view 2 FC-700

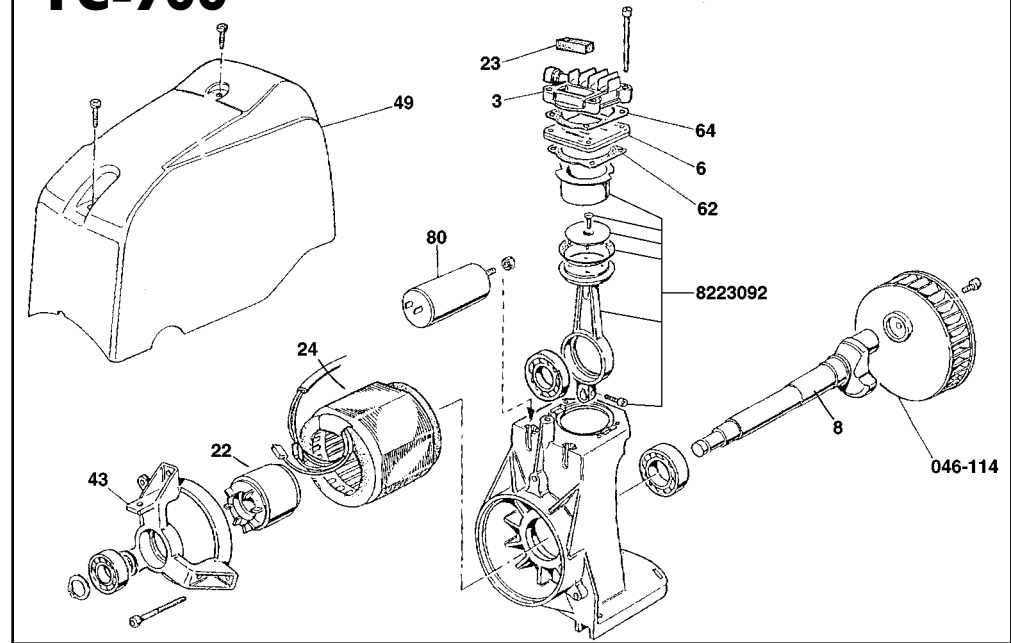

AVAILABLE SPARE PARTS FOR FC-700

REF.NR.	DESCRIPTION	FERM NR.
43	REAR COVER	208180
3	HEAD	208181
64	GASKET VALVEPLATE HEAD	208182
8223092	PISTON + CYLINDER COMPLETE	208183
62	GASKET	208185
8	CRANKSHAFT + AXLE	208186
23	FILTER	208187
49	COVER	208188
6	VALVEPLATE	208190
46-114	FAN	208191
80	CONDENSOR 25uF	208193
22	ROTOR	208194
24	STATOR	208195

Exploded view I FC-700

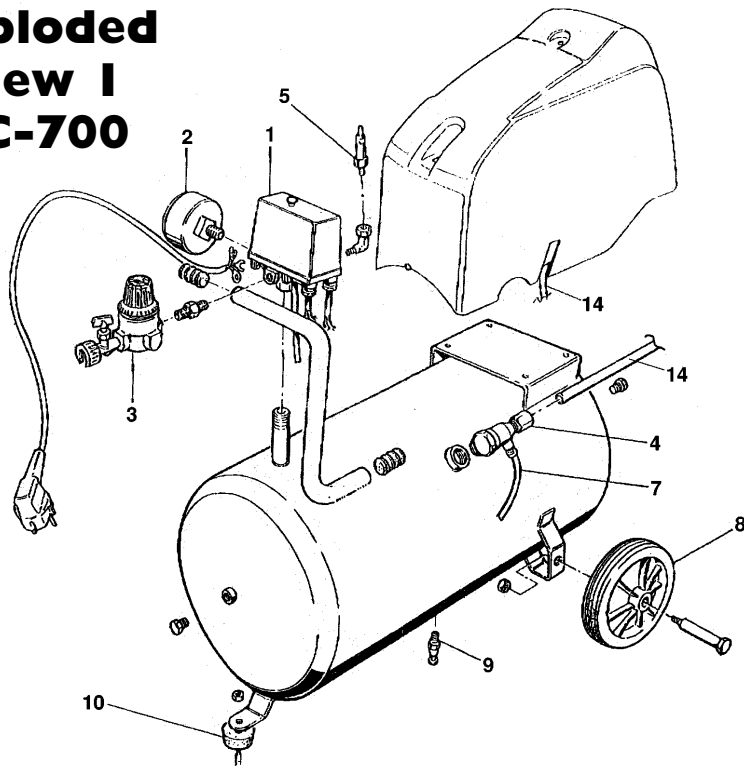

AVAILABLE SPARE PARTS FOR FC-700

REF.NR.	DESCRIPTION	FERM NR.
1	AUTOMATIC ON/OFF SWITCH	240018
2	PRESSURE GAUGE REAR	240100
3	PRESSURE REDUCER MICRO	205887
4	NO RETURN VALVE 1/2" M	205889
5	SAFETY VALVE 1/4" 8,5 BAR	205915
7	RILSAN TUBE 4/6	205902
8	WHEEL 125 MM	205896
9	DRAIN TAP 1/4"	205888
10	RUBBER SUPPORT H50X30	208114
14	AIR PRESS TUBE 10 MM	208196

Have your tool repaired by an expert!

This electric appliance is in accordance with the relevant safety rules. Repairing of electric appliances may be carried out only by experts other wise it may cause considerable danger for the user.

CE DECLARATION OF CONFORMITY (UK)

We declare under our sole responsibility that this product is in conformity with the following standards or standardized documents

prEN1012-1, EN60204-1, EN292, ISO5388
EN550014, EN55104, EN61000-3-2, EN61000-3-3

in accordance with the regulations:

89/392/EEC - 91/368/EEC
93/44/EEC - 93/68/EEC

73/23/EEC - 89/336/EEC - 92/31/EEC

from 01-04-1999
GENEMUIDEN NL
G.M. Ensing
Quality department

D Deutsch

Produkt: Ferm Ölfreier Kompressor
Typ FC-700, Art.nr. 231700
Ferm, Genemuiden, die Niederlande

I. TECHNISCHE DATEN

Es handelt sich hierbei um ein direkt gekoppelter I-Zylinder Kompressor in mobiler Ausführung. Diese ölfreie Kompressor ist außerdem mit einem Druckreduzierventil, einem automatischen Ausschalter und einer Schnellkupplung ausgestattet.

Schalldruckpegel	83,8 dB(A)
------------------	------------

LESEN SIE DIESE GEBRAUCHSANWEISUNG GUT DURCH, BEVOR SIE DEN KOMPRESSOR BENUTZEN.

2. SPEZIELLE SICHERHEITSVORSCHRIFTEN

BEVOR INGEBRAUCHNAHME DER KOMPRESSOR:

1. Stellen Sie den Kompressor in einem gut gelüfteten, frostfreien Raum.

Für eine optimale Ventilation und Kühlung muß der Abstand zwischen Schutzkappe und Wand mindestens 50 bis 60 cm betragen.

2. Kontrollieren Sie folgendes:

- stimmt die Anschlußspannung des Motors und eventuell der Motorsicherung mit der Netzspannung überein (Maschinen für eine Netzspannung von 230 V können problemlos an eine Netzspannung von 220 V angeschlossen werden);
- benutzen Sie einen geerdeten Netzanschluß.
- sind Netzkabel und Netzstecker in gutem Zustand: stabil und ohne Knick oder Beschädigungen;
- Vermeiden Sie zu lange Verlängerungskabel.
- um Schäden an den Membranen zu vermeiden, darf das Druckreduzierventil nicht völlig geschlossen sein;
- vor Inbetriebnahme müssen der Luftverschluß geschlossen und der Lufttank leer sein.

WICHTIG: Um zu vermeiden, daß Spannungsschwankungen Schaden an der Motorwicklung verursachen, ist es empfehlenswert, einen Motorsicherungsschalter anzubringen.

DIE KOMPRESSOR SOFORT AUSSCHALTEN BEI:

1. defektem Netzstecker, Netzkabel oder Kabelschaden;
2. defektem Schalter;
3. Rauch oder Geruch nach verbranntem Isoliermaterial.

3. INSTALLATION

Der Kompressor muß in einem gut gelüfteten, frostfreien Raum aufgestellt werden. Für eine optimale Ventilation und Kühlung muß der Abstand zwischen Schutzkappe und Wand mindestens 50 bis 60 cm betragen.

4. INBETRIEBNAHME

- Stellen Sie den Netzschalter auf "AUS" oder "0", bevor Sie den Netzstecker an die Netzspannung anschließen.
- Wenn Sie den Netzschalter auf "AN" oder "1" schalten, beginnt der Kompressor zu arbeiten.
- Halten Sie das Netzkabel immer aus dem Bereich von bewegenden Teilen des möglicherweise angekoppelten Luftdruckwerkzeuges.
- Mit Hilfe des Druckreduzierventils können Sie den Luftdruck per Hand regeln. Durch Eindrücken des Druckreduzierventils kann die eingestellte Stufe festgesetzt werden.

5. UNTERHALT



Bei Wartungs- und Reinigungsarbeiten immer den Netzstecker aus der Steckdose (Wandsteckdose) ziehen. Nie Wasser oder beissende Flüssigkeiten benutzen für das Säubern der Maschine. Bürsten Sie die Maschine sauber mit einer Bürste.

REGELMÄßIGE WARTUNG DES KOMPRESSORS BEUGT PROBLEMEN VOR!

Monatlich:

Reinigen Sie den Luftfilter.

Regelmäßig, nach 1000 Betriebsstunden:

Reinigen Sie die Außenseite von Kompressor und Motor sorgfältig, so daß eine effiziente Kühlung stattfinden kann.

Kondenswasser:

Lassen Sie mit Hilfe des Hahnes an der Unterseite des Luftkessels regelmäßig (mehrmals in der Woche) das Kondenswasser aus dem Luftkessel ab.

Reparaturen nur vom Elektrofachmann!

Dieses Elektrowerkzeug entspricht den einschlägigen Sicherheitsbestimmungen. Reparaturen dürfen nur von einer Elektrofachkraft ausgeführt werden, andernfalls können Unfälle für den Betreiber entstehen.

CE KONFORMITÄTSERKLÄRUNG (D)

Wir erklären in alleiniger Verantwortung, daß dieses Produkt mit den folgende Normen oder normativen Dokumenten übereinstimmt:

*pr*EN1012-1, EN60204-1, EN292, ISO5388
EN550014, EN55104, EN61000-3-2, EN61000-3-3

gemäß den Bestimmungen der Richtlinien:

89/392/EEC - 91/368/EEC
93/44/EEC - 93/68/EEC

73/23/EEC - 89/336/EEC - 92/31/EEC

ab 01-04-1999

GENEMUIDEN NL
G.M. Ensing
Quality department

рекомендуется предусмотреть устройство аварийного выключения электромотора.

При использовании компрессором:

1. Не следует применять удлинительные провода чрезмерной длины.

НЕЗАМЕДЛИТЕЛЬНО ВЫКЛЮЧИТЬ КОМПРЕССОР В СЛУЧАЕ:

1. Повреждения вилки электрошнура или самого шнура.
2. Повреждения переключателя.
3. Обнаружения запаха или дыма горелой электроизоляции.

3. УСТАНОВКА

Компрессор должен быть установлен в хорошо вентилируемом отапливаемом помещении. Для обеспечения достаточных вентиляции и охлаждения расстояние между защитным кожухом и стеной помещения должно быть минимум 50-60 см.

4. ПОЛЬЗОВАНИЕ КОМПРЕССОРОМ

- Перед подключением к сети электропитания переключатель питания должен находиться в положении "OFF" либо "0".
- Включение компрессора производится переводом переключателя в положение "ON" или "1".
- Шнур электропитания должен всегда находиться на удалении от любых движущихся частей подключенного к компрессору пневматического оборудования.
- Редукционный клапан позволяет осуществлять ручную регулировку давления воздуха. Нажатие на клапан фиксирует выбранное положение, однако, во избежание повреждения мембран не рекомендуется полностью перекрывать клапан.

5. ТЕХОБСЛУЖИВАНИЕ



При проведении работ по техобслуживанию и чистке компрессора вилка шнура электропитания должна всегда быть отсоединена от источника питания. Для чистки компрессора не допускается использование воды, а также каких-либо агрессивных жидкостей. Чистку компрессора следует производить вручную, пользуясь для этой цели щеткой.

ПЕРИОДИЧЕСКОЕ ТЕХОБСЛУЖИВАНИЕ КОМПРЕССОРА ПОЗВОЛИТ ИЗБЕЖАТЬ ВОЗНИКНОВЕНИЯ НЕНУЖНЫХ ТЕХНИЧЕСКИХ ПРОБЛЕМ!

Ежемесячно следует:

Очищать воздушный фильтр.

Через каждые 1000 часов работы необходимо:

Тщательно очищать наружные поверхности компрессора и электромотора, чтобы обеспечить требуемую степень охлаждения.

Конденсат:

Регулярно, т.е. несколько раз в неделю сливать конденсат из воздушной камеры, прибегая для этого к помощи специального крана, расположенного под днищем воздушной камеры.

Ремонт используемого инструмента должен производиться квалифицированным персоналом!

Настоящее электрическое оборудование изготовлено в соответствии с применимыми нормами безопасности, поэтому во избежание нанесения ущерба здоровью пользователей его ремонт должен производиться только силами квалифицированных специалистов.



Мы с полной ответственностью заявляем, что настоящее издание соответствует нижеперечисленным стандартам и нормативным документам:

**prEN 1012-1, EN 60204-1, EN 292, ISO 5388
EN 550014, EN 55104, EN 61000-3-2, EN 61000-3-3**

согласно правилам:

**89/392/ЕЕС - 91/368/ЕЕС
93/44/ЕЕС - 93/68/ЕЕС**

73/23/ЕЕС - 89/336/ЕЕС - 92/31/ЕЕС

от 01-04-1999

Генемойден, Нидерланды

Дж. М. Энсинг,

Отдел контроля качества



Product: Ferm Оливийе compressor
Type FC-700, art.nr. 231700
Ferm, Genemuiden, Nederland

1. TECHNISCHE GEGEVENS

Дит аппарат является direct gekoppelde 1-цилиндр компрессором в мобильной uitvoering. Deze olievrije compressor is tevens voorzien van een reduceerventiel, een automatische afslag en een snelkoppeling.

Geluidsdruk niveau	83,8 dB(A)
--------------------	------------

LEES DEZE GEBRUIKSAANWIJZING GOED DOOR, VOORDAT U DE COMPRESSOR IN GEBRUIK NEEMT!

2. SPECIALE VEILIGHEIDSVOORSCHRIFTEN

VOOR HET IN GEBRUIK NEMEN VAN DE MACHINE:

1. De compressor in een goed geventileerde, vorstvrije ruimte opstellen.

Om een goede ventilatie en koeling te verkrijgen is het van belang dat de afstand van de beschermkap tot de wand minimaal 50 tot 60 cm. bedraagt.

2. Controleer het volgende:

- komt de aansluitspanning van de motor en de eventuele motorbeveiliging met de netspanning overeen (machines voor een netspanning van 230V kunnen zonder problemen op een netspanning van 220V aangesloten worden);
- gebruik een geaarde metaansluiting;
- zijn het netsnoer en de netstekker in goede staat: stevig, zonder rafels of beschadigingen;
- Vermijd het gebruik van te lange verlengkabels.
- het reduceerventiel mag niet geheel dicht staan om schade aan membranen te voorkomen;
- voor ingebruikname moet de lucht tank leeg zijn.

BELANGRIJK: Om te voorkomen dat spanningschommelingen schade aan de motorwikkelingen veroorzaken, verdient het aanbeveling een motorbeveiligingsschakelaar te monteren.

DE COMPRESSOR ONMIDDELIJK UITZETTEN BIJ:

1. defecte netstekker, netsnoer of snoerbeschadiging;
2. defecte schakelaar;
3. rook of stank van verschroeiende isolatie.

3. INSTALLATIE

De compressor dient in een goed geventileerde, vorstvrije ruimte opgesteld te worden. Om een goede ventila-

tie en koeling te verkrijgen is het van belang dat de afstand van de beschermkap tot de wand minimaal 50 tot 60 cm bedraagt.

4. INBEDRIJFSTELLING

- Zet de netschakelaar op "UIT" of "0" voordat u de netstekker op de netspanning aansluit.
- Door de netschakelaar naar "AAN" of "1" te schakelen komt de compressor in werking.
- Houd het netsnoer altijd uit de buurt van bewegende delen van eventueel aangekoppeld luchtdruk gereedschap.
- Met behulp van het reduceerventiel, is het mogelijk de luchtdruk met de hand te regelen. Door indrukken van het reduceerventiel kan de ingestelde stand ver-grendeld worden.

5. ONDERHOUD



Bij onderhoud en schoonmaak altijd de netstekker uit het stopcontact halen. Gebruik nooit water of lichtontvlambare vloeistoffen voor het schoonmaken van de compressor. Borstel de compressor met behulp van een borstel schoon.

PERIODIEK ONDERHOUD AAN DE COMPRESSOR VOORKOMT ONNODIGE PROBLEMEN!

Iedere maand:

Reinig het luchtfilter.

Iedere 1000 bedrijfsuren:

Maak de buitenkant van zowel de compressor als de motor zorgvuldig schoon, zodat er een efficiënte koeling plaats kan vinden.

Condenswater

Tap het condenswater uit de lucht ketel regelmatig af door middel van de aan de onderzijde van de lucht ketel aanwezige aftapkraan. Doe dit meerdere malen per week.

Reparaties mogen alleen door erkende reparateurs worden uitgevoerd!

Dit elektrische gereedschap voldoet aan de betreffende veiligheidsvoorschriften. Ter voorkoming van ongevallen voor de gebruiker mogen reparaties alleen door vakkundig personeel worden uitgevoerd.

CE CONFORMITEITSVERKLARING (NL)

Wij verklaren dat dit product voldoet aan de volgende normen of normatieve documenten

prEN1012-1, EN60204-1, EN292, ISO5388
EN550014, EN55104, EN61000-3-2, EN61000-3-3

overeenkomstig de bepalingen in de richtlijnen

89/392/EEC - 91/368/EEC
93/44/EEC - 93/68/EEC

73/23/EEC - 89/336/EEC - 92/31/EEC

vanaf 01-04-1999
GENEMUIDEN NL
G.M. Ensing
Quality department



F Français

Produit: Compresseur sans huile Ferm
Type FC-700, No. de l'art. 231700
Ferm, Genemuiden, Pays-Bas

I. DONNEES TECHNIQUES

C'est là de compresseur à 1 cylindre raccordés directement, en fabrication portative. Ce compresseur sans huile est en même temps pourvus d'un réducteur de pression, d'un arrêt automatique et d'un raccordement rapide.

Niveau de pression acoustique	83,8 dB(A)
-------------------------------	------------

LISEZ ATTENTIVEMENT CETTE NOTICE EXPLICATIVE AVANT LA MISE EN SERVICE DE LE COMPRESSEUR!

2. INSTRUCTIONS DE SÉCURITÉ SPECIAL

LORS DE LA MISE EN SERVICE DE LA MACHINE:

1. Mettre le compresseur en place dans un endroit bien aéré à l'abri du gel.

Pour obtenir une bonne ventilation et un bon refroidissement, il est important que la distance entre le capuchon protecteur et le mur soit de 50 à 60 cm au minimum.

2. Contrôler ce qui suit:

- Est-ce que la tension du raccordement du moteur et du système de sécurité du moteur éventuel correspondent avec la tension du réseau électrique (les machines pour tension de réseau de 230 V peuvent être branchées sans aucun problème sur une tension de réseau de 220 V);
- utiliser un raccord de réseau avec prise de terre (prise de courant murale);
- est-ce que les fils et la fiche du circuit électrique sont en bon état: solides, sans effilochures ou détériorations;
- Eviter l'utilisation de câbles de rallonge électriques trop longs.
- le réducteur de pression ne doit pas être fermé entièrement afin d'éviter des dommages aux membranes;
- avant l'utilisation, la pale fermant l'air doit être fermée et le réservoir d'air doit être vide.

IMPORTANT: Pour éviter que des variations de tension de réseau électrique n'endommagent le bobinage du moteur, il est à recommander de monter un disjoncteur de sécurité du moteur.

ARRÊTEZ IMMÉDIATEMENT L'APPAREIL EN CAS DE:

1. fiche ou câble électriques défectueux ou endomma-

CE DECLARACION DE CONFORMIDAD (E)

Declaramos bajo nuestra sola responsabilidad que este producto está en conformidad con las normas o documentos normalizados siguientes

prEN1012-1, EN60204-1, EN292, ISO5388
EN550014, EN55104, EN61000-3-2, EN61000-3-3

de acuerdo con las directivas:

89/392/EEC - 91/368/EEC
93/44/EEC - 93/68/EEC

73/23/EEC - 89/336/EEC - 92/31/EEC

a partir de 01-04-1999
GENEMUIDEN NL
G.M. Ensing
Quality department



RUS Russian

Изделие: Компрессор поршневого типа
Тип FC-700, Артикул № 231700
Ferm, Генемойден, Нидерланды

I. ТЕХНИЧЕСКИЕ ХАРАКТЕРИСТИКИ

Настоящее изделие представляет собой 1-цилиндровый компрессор прямого подключения в мобильном исполнении, оборудованный редукционным клапаном, функцией автоматического отключения и быстроразъемным подсоединением.

Уровень давления звуковой волны	83,8 дБ
---------------------------------	---------

ВНИМАТЕЛЬНО ОЗНАКОМЬТЕСЬ С НАСТОЯЩИМ РУКОВОДСТВОМ ПЕРЕД НАЧАЛОМ ЭКСПЛУАТАЦИИ ИЗДЕЛИЯ.

2. ПРАВИЛА ТЕХНИКИ БЕЗОПАСНОСТИ

ПЕРЕД ВКЛЮЧЕНИЕМ КОМПРЕССОРА:

1. Поместить компрессор в хорошо вентилируемое отапливаемое помещение.

Для обеспечения достаточных вентиляции и охлаждения расстояние между защитным кожухом и стеной помещения должно быть минимум от 50 до 60 см.

2. Необходимо проверить следующее:

- соответствует ли напряжение двигателя компрессора напряжению сети электрического питания (оборудование, рассчитанное на работу от сети питания с напряжением 230 В, может безопасно подключаться к источникам питания с напряжением 220 В);
- предусмотрено ли заземление розетки сети питания;
- находятся ли шнур и вилка электропитания в работоспособном состоянии, т.е. не имеют видимых повреждений и незакрепленных (оголенных) проводов;
- во избежание возможного повреждения мембран редукционный клапан не должен быть полностью перекрыт;
- уровень масла должен находиться в пределах участка, помеченного специальной маркировкой на шпуре-глубиномере (при этом компрессор должен быть помещен на ровной горизонтальной поверхности);
- воздушная емкость перед началом эксплуатации компрессора должна быть пустой.

ВНИМАНИЕ: Во избежание повреждения обмоток электромотора в результате колебаний напряжения

Producto: Ferm Compresor libre de aceite
Tipo FC-700, n° de art.: 231700
 Ferm, Genemuiden, Los Países Bajos

1. ESPECIFICACIONES TECNICAS

Este aparato es un compresor de 1 cilindro directamente acoplado en modelo móvil. Este compresor libre de aceite viene además equipado de una válvula reductora, un dispositivo de desconexión automática y un acoplamiento rápido.

Nivel presión de sonido	83,8 dB(A)
-------------------------	------------

¡ESTAS INSTRUCCIONES PARA EL USO SE DEBEN DE LEER MUY BIEN ANTES DE PONERSE A USAR EL COMPRESOR!

2. INSTRUCCIONES ESPECIALES DE SEGURIDAD

ANTES DE PONERSE A USAR EL COMPRESOR:

1. El compresor se debe de poner en un espacio bien ventilado y libre de heladas.

Con el fin de obtener una buena ventilación y refrigeración sin estorbos, es importante que la distancia desde la capa protectora hasta la pared sea como mínimo de 50 a 60 cm.

2. Hay que controlar los puntos siguientes:

- la tensión de conexión del motor y eventual protección del motor, tiene que corresponder con la tensión de la red eléctrica (máquinas para una tensión de red de 230 Voltios, pueden ser conectadas sin ningún problema a una tensión de red de 220 Voltios);
- usar un enchufe de pared con toma de tierra;
- el cable de conexión a la red y la clavija de red tienen que estar en buenas condiciones: firme, sin hilachos ni deterioros;
- hay que evitar el uso de cables de prolongación demasiado largos;
- la válvula reductora no debe de estar cerrada del todo para evitar que sean dañadas las membranas;
- antes de poner en funcionamiento, el tanque de aire tiene que estar vacío.

IMPORTANTE:

Para evitar que las fluctuaciones de tensión puedan causar daño a los bobinados del motor, se recomienda que se monte un interruptor protector del motor.

HAY QUE APAGAR INMEDIATAMENTE EL COMPRESOR EN CASO DE:

1. clavija de red defectuosa, cable de conexión a la red

2. defectuoso o deterioros del cable;
2. interruptor defectuoso
3. humo o mal olor de aislamiento quemado

3. INSTALACION

El compresor se debe de poner en un espacio bien ventilado y libre de heladas. Con el fin de obtener una buena ventilación y refrigeración sin estorbos, es importante que la distancia desde la capa protectora hasta la pared sea como mínimo de 50 a 60 cm.

4. PUESTA EN FUNCIONAMIENTO

- El conmutador de red hay que ponerlo en "UIT" (DESCONECTADO) o en "0" antes de conectar la clavija con la tensión de red.
- Poniendo el conmutador de red en "AAN" (CONECTADO) o "I", el compresor empezará a funcionar.
- El cable de conexión a la red hay que mantenerlo siempre fuera del alcance de componentes móviles de eventualmente acoplada herramienta de aire comprimido
- Con la válvula reductora es posible regular a mano la presión. Presionando la válvula reductora se puede fijar la posición ajustada.

5. MANTENIMIENTO



Antes de hacer trabajos de mantenimiento o de limpieza, hay que sacar siempre la clavija del enchufe de pared. Nunca se debe de usar agua ni líquidos ligeramente inflamables para la limpieza del compresor. El compresor se puede limpiar con un cepillo.

¡MANTENIMIENTO PERIODICO DEL COMPRESOR EVITA PROBLEMAS INNECESARIOS!

Cada mes:

Limpiar el filtro de aire.

Cada 1000 horas de uso:

Limpiar detenidamente tanto la parte exterior del compresor como la del motor, de modo que pueda haber una refrigeración eficiente.

Agua condensada

Con regularidad hay que vaciar el agua condensada de la caldera de aire, cosa que se hace con el grifo de drenaje que se encuentra en la parte inferior de la caldera de aire.

Reparaciones sólo deben de ser realizadas por reparadores que esté autorizados.

Esta herramienta eléctrica cumple con todas las normas de seguridad correspondientes. Con el fin de evitar que el usuario sea accidentado, reparaciones sólo deben de ser realizadas por personal profesional.

2. gement du câble;
2. commutateur électrique défectueux;
3. fumée ou mauvaise odeur d'isolation brûlée.

3. INSTALLATION

Mettre le compresseur en place dans un endroit bien aéré à l'abri du gel. Pour obtenir une bonne ventilation et un bon refroidissement, il est important que la distance entre le capuchon protecteur et le mur soit de 50 à 60 cm au minimum.

4. MISE EN MARCHÉ

- Placer le commutateur du réseau électrique sur "ARRET" ou "0" avant de relier la fiche électrique sur la tension du réseau.
- En plaçant le commutateur sur "MARCHÉ" ou sur "I", on obtient la marche du compresseur.
- Tenir toujours le câble électrique loin des parties mouvantes des outils à air comprimé éventuellement raccordés.
- A l'aide du réducteur de pression, il est possible de régler la compression de l'air à la main. En enfonçant le réducteur de pression, il est possible également de verrouiller la position réglée.

5. ENTRETIEN



Lors de l'entretien et du nettoyage, ôter toujours la fiche (de la prise murale). Utilisez jamais de l'eau ou des autres liquides pour le nettoyage la machine. Brossez proprement la machine à l'aide d'une brosse.

UN ENTRETIEN PÉRIODIQUE DU COMPRESSEUR ÉVITE DES PROBLÈMES INUTILES.

Tous les mois:

Nettoyer le filtre à air.

Toutes les 1000 heures de service.

Nettoyer soigneusement le côté extérieur du compresseur ainsi que celui du moteur, de sorte qu'un refroidissement efficace puisse avoir lieu.

Eau de condensation:

Purger régulièrement l'eau de condensation du réservoir à air à l'aide du robinet de purge qui se trouve sur le bas cité du réservoir à air. Faire cela plusieurs fois par semaine.

Faites réparer votre outil par un spécialiste.

Cette machine est conforme aux règles de sécurité en vigueur. Toute réparation doit être faite par un spécialiste et uniquement avec des pièces d'origine sinon elle peut être cause de risques graves pour la sécurité de l'utilisateur.

CE DÉCLARATION DE CONFORMITÉ (F)

Nous déclarons sous notre propre responsabilité que ce produit est en conformité avec les normes ou documents normalisés suivants

prEN1012-1, EN60204-1, EN292, ISO5388
EN550014, EN55104, EN61000-3-2, EN61000-3-3

conforme aux réglementations:

89/392/EEC - 91/368/EEC
93/144/EEC - 93/168/EEC

73/23EEC - 89/336/EEC - 92/311/EEC

dès 01-04-1999

GENEMUIDEN NL
 G.M. Ensing
 Quality department

Produkt: Ferm Oljefri kompressor
Typ FC-700, art.nr 231700
 Ferm bv, Genemuiden, Holland

1. TEKNISKA UPPGIFTER

Den här apparaten är en direktkopplad, 1-cylinders kompressor i mobilt utförande. Den oljefria kompressorn är dessutom försedd med en reduceringsventil, automatisk fränslagning och snabbkoppling.

Ljudtrycksnivå	83,8 dB(A)
----------------	------------

LÄS DEN HÄR BRUKSANVISNINGEN NOGA, INNAN DU TAR KOMPRESSORN I DRIFT!

2. SPECIELLA SÄKERHETSFORESKRIFTER

INNAN DU TAR KOMPRESSORN I DRIFT:

1. Kompressorn placeras i ett väl ventilerat och frostfritt utrymme.

För att få en bra ventilation och kylning är det av vikt att avståndet mellan skyddskåpa och vägg uppgår till minst 50 å 60 cm.

2. Kontrollera följande:

- stämmer motorns och ett eventuellt motorskydds anslutningsspänning med elnätets spänning (maskiner för en elnätspänning på 230 V kan utan problem anslutas till en spänning på 220 V)
- använd en jordad elnätsanslutning
- att sladd och stickkontakt är i gott skick, utan slitna fransar eller skada
- undvik att använda för lång förlängsladd
- reduceringsventilen får inte vara helt stängd för att förebygga skada på membranen
- före tagande i drift skall luftbehållaren vara tom.

VIKTIGT: För att förebygga att spänningsfluktuationer orsakar skada på motorlindningar rekommenderar vi monteringen av en motorskyddsomkopplare.

KOMPRESSORN SKALL DIREKT SLÅS IFRÅN VID:

1. skadad stickkontakt, sladd eller skada på elledning
2. skadad omkopplare
3. rök eller illaluktande rök från svedd isolering.

3. INSTALLATION

Kompressorn skall placeras i ett väl ventilerat och frostfritt utrymme. För att få en bra ventilation och kylning är det av vikt att avståndet mellan skyddskåpa och vägg uppgår till minst 50 å 60 cm.

4. TAGANDE I DRIFT

- Ställ in strömbrytaren på "FRÅN" eller "0" innan du kopplar stickkontakten till vägguttaget.
- Genom att slå på strömbrytaren till "TILL" eller "I" sätts kompressorn i gång.
- Se alltid till att elsladden hålls borta från rörliga delar på eventuellt tillkopplade tryckluftredskap.
- Med hjälp av reduceringsventilen går det att reglera lufttrycket för hand. Genom att trycka in reduceringsventilen kan det inställda läget låsas.

5. UNDERHÅLL



Vid underhåll och rengöring skall alltid stickkontakten tas ut ur vägguttaget. Använd aldrig vatten eller lättantändliga vätskor för rengöring av kompressorn. Borsta av kompressorn med en borste så att den blir ren.

REGELBUNDET UNDERHÅLL AV KOMPRESSORN FÖREBYGGER ONÖDIGA PROBLEM!

Varje månad:

Rengör luftfiltret.

Var 1000:e driftstima:

Rengör både utsida på kompressor och motor väl, så att det alltid finns effektiv kylning.

Kondensvatten:

Tappa ut kondensvatten ur luftbehållaren regelbundet genom den kran som sitter på behållarens undersida. Gör det flera gånger i veckan.

Reparationer får bara utföras av behöriga reparatörer!

Detta elektriska redskap uppfyller gällande säkerhetsföreskrifter. För att förhindra olyckor för användaren skall reparationer bara utföras av fackkunniga personer.

3. INSTALLATION

Kompressoren skal opstilles i godt ventileret rum, der ikke er udsat for frost. For at opnå en god ventilation og køling er det vigtigt, at afstanden mellem beskyttelseskåpen og væggen er mindst 50 til 60 cm.

4. IGANGSÆTNING

- Indstil netafbryderen i stillingen "FRA" eller "0" før du sætter stikket til i stikkontakten.
- Kompressoren tændes ved at indstille netafbryderen i stillingen "TIL" eller "I".
- Pas på, at netkablet ikke kommer i nærhed af de bevægelige dele af trykluftredskaber, som eventuelt er tilsluttet.
- Lufttrykket kan reguleres manuelt ved hjælp af reduktionsventilen. Den valgte indstilling kan låses ved at trykke på reduktionsventilen.

5. VEDLIGEHOLDELSE



Stikket skal altid trækkes ud af stikkontakten inden vedligeholdelse og rengøring af kompressoren påbegyndes. Brug aldrig vand eller letantændelige væsker til at rengøre kompressoren med. Kompressoren rengøres i stedet med en egnet børste.

REGELMÆSSIG VEDLIGEHOLDELSE AF KOMPRESSOREN FORHINDRER UNØDVENDIGE PROBLEMER.

Hver måned:

Rengør luftfilteret.

Hver 1000. driftstime:

Kompressorens og motorens ydre rengøres grundigt for at sikre effektiv køling.

Kondensvand:

Aftap med jævne mellemrum kondensvandet fra luftbeholderen ved hjælp af aftapningshanen på lufttankens underside. Dette skal gøres flere gange om ugen.

Reparationer må udelukkende udføres af autoriserede teknikere!

Dette elektriske apparatet opfylder alle gældende forskrifter. For at beskytte brugeren mod ulykker, må reparationer udelukkende udføres af faguddannede personale.

CE KONFORMITETSERKLÆRING (DK)

Vi erklærer at under almindeligt ansvar, at dette produkt er i overensstemmelse med følgende normer eller normative dokumenter

prEN1012-1, EN60204-1, EN292, ISO5388
 EN550014, EN55104, EN61000-3-2, EN61000-3-3

i henhold til bestemmelserne i direktiverne:

89/392/EEC - 91/368/EEC
 93/44/EEC - 93/68/EEC

73/23/EEC - 89/336/EEC - 92/31/EEC

frå 01-04-1999
GENEMUIDEN NL
 G.M. Ensing
 Quality department

CE ERKLÆRING AV ANSVARSFORHOLD (N)

Vi erklærer at det er under vårt ansvar at dette produkt er i overensstemmelse med følgende standarder eller standard-dokumenter

prEN1012-1, EN60204-1, EN292, ISO5388
EN550014, EN55104, EN61000-3-2, EN61000-3-3

i samsvar med reguleringer:

89/392/EEC - 91/368/EEC
93/144/EEC - 93/68/EEC

73/23EEC - 89/336/EEC - 92/31/EEC

frå 01-04-1999
GENEMUIDEN NL
G.M. Ensing
Quality department



DK Dansk

Produkt: Ferm Oliefri kompressor
Type FC-700, art.-nr. 231700
Ferm, Genemuiden, Nederlandene

I. TEKNISKE DATA

Dette apparat er en direkte koblet 1-cylinders mobil kompressor. Denne oliefri kompressor er endvidere udstyret med en reduktionsventil, en automatisk stoppeanordning og en hurtigkobling.

Lydtryksniveau	83,8 dB(A)
----------------	------------

LÆS DENNE BRUGSANVISNING GODT IGENEM FØR DU TAGER KOMPRESSOREN I BRUG.

2. SÆRLIGE SIKKERHEDSFORSKRIFTER

FØR KOMPRESSOREN TAGES I BRUG:

1. Kompressoren opstilles i et godt ventileret rum, der ikke er udsat for frost.

For at opnå en god ventilation og køling er det vigtigt, at afstanden mellem beskyttelseskappen og væggen er mindst 50 til 60 cm.

2. Kontrollér:

- om motorens og eventuelt motorværnets tilslutningsspænding stemmer overens med netspændingen (maskiner, der er beregnet til en netspænding på 230 V, kan uden problemer sluttes til en netspænding på 220 V);
- brug et netkabel med jordforbindelse;
- om netkablet og stikket er i god stand; solidt, uden frynser eller andre beskadigelser;
- undgå at anvende for lange forlængerledninger;
- Reduktionsventilen må ikke være lukket helt for at undgå, at membranen beskadiges;
- luftbeholderen skal være tom før kompressoren tages i brug.

OBS: For at undgå beskadigelse af motorviklingen på grund af spændingssvingninger, anbefales det at montere en motor-sikringsafbryder.

Kompressoren skal slukkes øjeblikkeligt:

1. hvis stikkontakten eller netkablet er defekte eller i tilfælde af ødelagte ledninger;
2. hvis afbryderen er defekt;
3. hvis der er røg eller lugt af brændt isolationsmateriale.

CE FÖRSÄKRAN (S)

Vi intygar och ansvarar för, att denna produkt överensstämmer med följande norm och dokument

prEN1012-1, EN60204-1, EN292, ISO5388
EN550014, EN55104, EN61000-3-2, EN61000-3-3

enl. bestämmelser och riktlinjerna:

89/392/EEC - 91/368/EEC
93/144/EEC - 93/68/EEC

73/23EEC - 89/336/EEC - 92/31/EEC

från 01-04-1999
GENEMUIDEN NL
G.M. Ensing
Quality department



SF Suomi

Tuote: Ferm Itsevoiteleva kompressor
Tyyppi FC-700, Tuote no 231700
Ferm, Genemuiden, Hollanti

I. TEKNISET TIEDOT

Rakenne: välitön kytkentä, yksi sylinteri. Kompressorin on kannettava malli. Tämä itsevoiteleva kompressorin on myös varustettu paineenalennusventtiilillä, automaattisella pysäytystoiminnolla ja pikaliittimellä.

Äänenpainetaso	83,8 dB(A)
----------------	------------

LUE TÄMÄ KÄYTTÖOHJE HUOLELLISESTI ENNEN KOMPRESSORIN KÄYTTÖNOTTOA!

2. ERIKOISTURVAOHJEET

ENNEN KÄYTTÖNOTTOA HUOMIOONOTETTAVIA TURVAOHJEITA:

1. Asenna kompressorin hyvin tuuletettuun ja pakkaselta suojattuun tilaan.

Riittävän tuuletuksen ja jäähdytyksen varmistamiseksi huolehdi siitä, että suojakuvun ja seinän välinen etäisyys on vähintään 50-60 cm.

2. Kiinnitä huomiota seuraaviin asioihin:

- tarkista, ovatko moottorin (ja mahdollisesti asennettun moottorin turvakytimen) syöttöjännite ja verkkojännite yhteen sopivia (laitteet, jotka vaativat 230 V jännitteen, voidaan kytkeä 220 V verkkojännitteeseen);
- kytke kompressorin maadoitettuun pistorasiaan;
- tarkista, ovatko verkkojohto ja pistoke tukevia ja ehjiä, ilman rispaantumia tai vaurioita;
- vältä käyttämästä ylipitkää jatkojohtoa;
- kalvojen vahingoittumisen välttämiseksi paineenalennusventtiili ei saa olla täysin kiinni;
- huolehdi siitä, että ennen kompressorin käyttöönottoa sen ilmasäiliö on tyhjä.

TÄRKEÄÄ:

Jännitevaihtelut voivat vahingoittaa moottorin keloja. On suositeltavaa asentaa moottorin eteen suojauskytkin.

PYSÄYTÄ KOMPRESSORI VÄLITTÖMÄSTI, JOS:

1. pistoke tai verkkojohto on viallinen tai vahingoittunut;
2. kytkin on viallinen;
3. erittyä savua tai käryä.

3. ASENNUS

Asenna kompressorin hyvin tuuletettuun ja pakkaselta suojattuun tilaan.

Riittävän tuuletuksen ja jäähdytyksen varmistamiseksi on huolehdittava siitä, että suojakuvun ja seinän välinen etäisyys on vähintään 50-60 cm.

4. KÄYTTÖNOTTO

- Kytke pääkytkin "POIS PÄÄLTÄ"- tai "0" - asentoon, ennen kuin työntät pistokkeen pistorasiaan.
- Kompressorin käynnistetään kytkemällä pääkytkin "PÄÄLLÄ"- tai "I" - asentoon.
- Jos kompressorin liitetään ilmanpainetyökaluja, on huolehdittava siitä, että työkalujen liikkuvat osat eivät pääse vahingoittamaan verkkojohtoa.
- Ilmanpainetta voidaan säätää käsiohjauksella paineenalennusventtiilin avulla. Venttiilin oikea asento voidaan lukita painamalla venttiiliä alas.

5. HUOLTO



Ennen huoltotoimenpiteiden tai puhdistuksen aloittamista pistoke on aina irrotettava pistorasiasta. Älä puhdistu kompressorin vedellä tai helposti syttyvillä nesteillä. Puhdistu kompressorin harjalla.

MÄÄRÄAIKAISHUOLTO EHKÄISEE TARPEETTOMIEN ONGELMIEN SYNTYMISTÄ!

Kuukausittain:

Puhdistu ilmansuodatin

1000 käyttötunnin välein:

Puhdistu sekä kompressorin että moottorin ulkopinta huolellisesti hyvän jäähdytyksen varmistamiseksi.

Tiivistynyt vesi

Poista säännöllisesti tiivistynyt vesi ilmasäiliöstä säiliön alapinnassa olevan tyhjennyshanan avulla. Tyhjennä säiliö useita kertoja viikossa.

Vain valtuutetut huoltoliikkeet saavat korjata kompressorin!

Tämä sähkölaite täyttää sille asetetut turvallisuusmääräykset. Henkilövahinkojen välttämiseksi korjaukset on aina teetettävä valtuutetussa huoltoliikkeessä.

CE TODISTUSSTANDARDINMUKAISUUDESTA (SF)

Todistamme täten ja vastaamme yksin siitä, että tämä tuote on allaluetettujen standardien ja standardoimisasiakirjojen vaatimusten mukainen:

prEN1012-1, EN60204-1, EN292, ISO5388
EN550014, EN55104, EN61000-3-2, EN61000-3-3

seruaavien sääntöjen mukaisesti:

89/392/EEC - 91/368/EEC
93/44/EEC - 93/68/EEC

73/23/EEC - 89/336/EEC - 92/31/EEC

01-04-1999
GENEMUIDEN NL
G.M. Ensing
Quality department

N Norsk

Produkt: Ferm Oljefri kompressor
Type FC - 700, artikkelnummer 231700
Ferm, Genemuïden, Nederland

I. TEKNISKE DATA

Dette apparatet er en direkte koplet 1-sylinders mobil kompressor. Denne oljefrie kompressoren er i tillegg utstyrt med reduksjonsventil, automatisk avslag og hurtigkopling.

Lydtrykksnivå	83,8 dB(A)
---------------	------------

LES DENNE BRUKSANVISNINGEN GRUNDIG IGJENNOM FØR KOMPRESSOREN TAS I BRUK.

2. SPEIELLE SIKKERHETSFORSKRIFTER

FØR KOMPRESSOREN TAS I BRUK:

1. Plasser kompressoren på et godt ventilert, frostfritt sted.

For å oppnå god ventilering og kjøling er det viktig av avstanden mellom beskyttelseskappa og veggen er minimum 50 til 60 centimeter.

2. Kontroller følgende:

- Stemmer motorens og eventuelt motorbeskyttens tilkoplingspenning og nettspenningen overens (maskiner beregnet på en nettspenning på 230V kan uten problemer kobles til en nettspenning på 220V).
- Bruken jordnet netttilkopling.
- Er nettkabelen og støpselet i god stand; solid, uten sprekker eller andre skader.
- Unngå bruk av for lange skjøteledninger.
- Reduksjonsventilen må ikke være skrudd helt igjen for å forhindre skade på membranen.
- Lufttanken må være tom før kompressoren tas i bruk.

VIKTIG: For å hindre at spenningsvingninger forårsaker skade på motorviklingen, anbefales det å montere motorsikringsbryter.

SLÅ ØYEBLIKKELIG AV KOMPRESSOREN VED:

1. Defekt stikkontakt, defekt nettkabel eller ødelagte ledninger.
2. Defekt bryter.
3. Røyk eller lukt av svidd isoleringsmaterieil.

3. INSTALLERING

Kompressoren må plasseres på et godt ventilert, frostfritt sted.

For å oppnå god ventilasjon og kjøling er det viktig av avstanden mellom beskyttelseskappa og veggen er minimum 50 til 60 centimeter.

4. IGANGSETTING

- Sett nettbryteren i stilling "AV" eller "0" før støpselet settes i og tilkoples nettspenningen.
- Ved å sette nettbryteren i stilling "PÅ" eller "I" slås kompressoren på.
- Pass på at nettkabelen ikke kommer i nærheten av de bevegelige delene på lufttrykksredskap som eventuelt er tilkoplet.
- Ved hjelp av reduksjonsventilen er det mulig å regulere lufttrykket manuelt. Ved å trykke inn ventilen kan den valgte innstillingen låses.

5. VEDLIKEHOLD



Ved vedlikehold og reingjøring må støpselet alltid trekkes ut av stikkontakten. Bruk aldri vann eller lettantennelige væsker for å gjøre rein kompressoren. Børst kompressoren rein ved hjelp av en egnet børste.

REGELMESSIG VEDLIKEHOLD AV KOMPRESSOREN FORHINDRER UNØDIGE PROBLEMER.

Hver måned:

Reingjør luftfilteret.

Hver 1000 driftstimer:

Reingjør grundig både kompressorens og motorens ytre, slik at en effektiv kjøling kan finne sted.

Kondensvann:

Tapp regelmessig kondensvannet fra lufttanken ved hjelp av tappekranen, som er plassert på undersiden av lufttanken. Gjør dette flere ganger i uka.

Reparasjoner må bare utføres av godkjente reparatører!

Dette elektriske apparatet oppfyller de gjeldende forskrifter. For å forebygge ulykker må reparasjoner bare utføres av fagkyndig personell.