

UK Subject to change
D Änderungen vorbehalten
NL Wijzigingen voorbehouden
F Sous réserve de modifications
S Ändringar förbehålles
SF Pidätämme oikeuden muutoksiin
DK Ret til ændringer forbeholdes

E Reservado el derecho de modificaciones técnicas
R Компания Ferm постоянно совершенствуется и выпускаемая ею продукция. Поэтому в технические характеристики могут вноситься без предварительного уведомления

Art.nr. 235730
FC-730

Ferm[®]
JUST A PERFECT TOOL

| | | |
|-----------|-----------------------------|----|
| UK | USERS MANUAL | 03 |
| D | GEBRAUCHSANWEISUNG | 06 |
| NL | GEBRUIKSAANWIJZING | 10 |
| F | MODE D'EMPLOI | 13 |
| S | BRUKSANVISNING | 17 |
| SF | KÄYTTÖOHJE | 20 |
| DK | BRUGERVEJLEDNING | 24 |
| E | MANUAL DE INSTRUCCIONES | 27 |
| R | РУКОВОДСТВО ПО ЭКСПЛУАТАЦИИ | 31 |



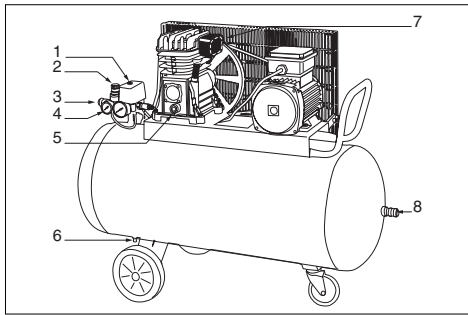

Fig. A

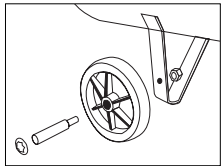

Fig. B

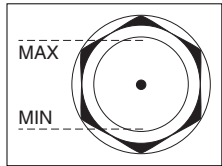

Fig. C

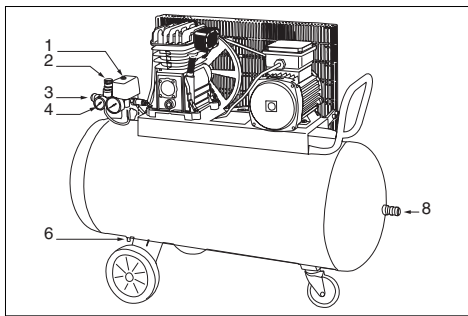

Fig. D

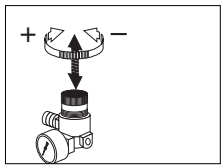

Fig. E

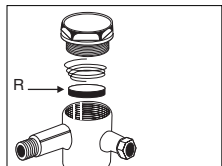
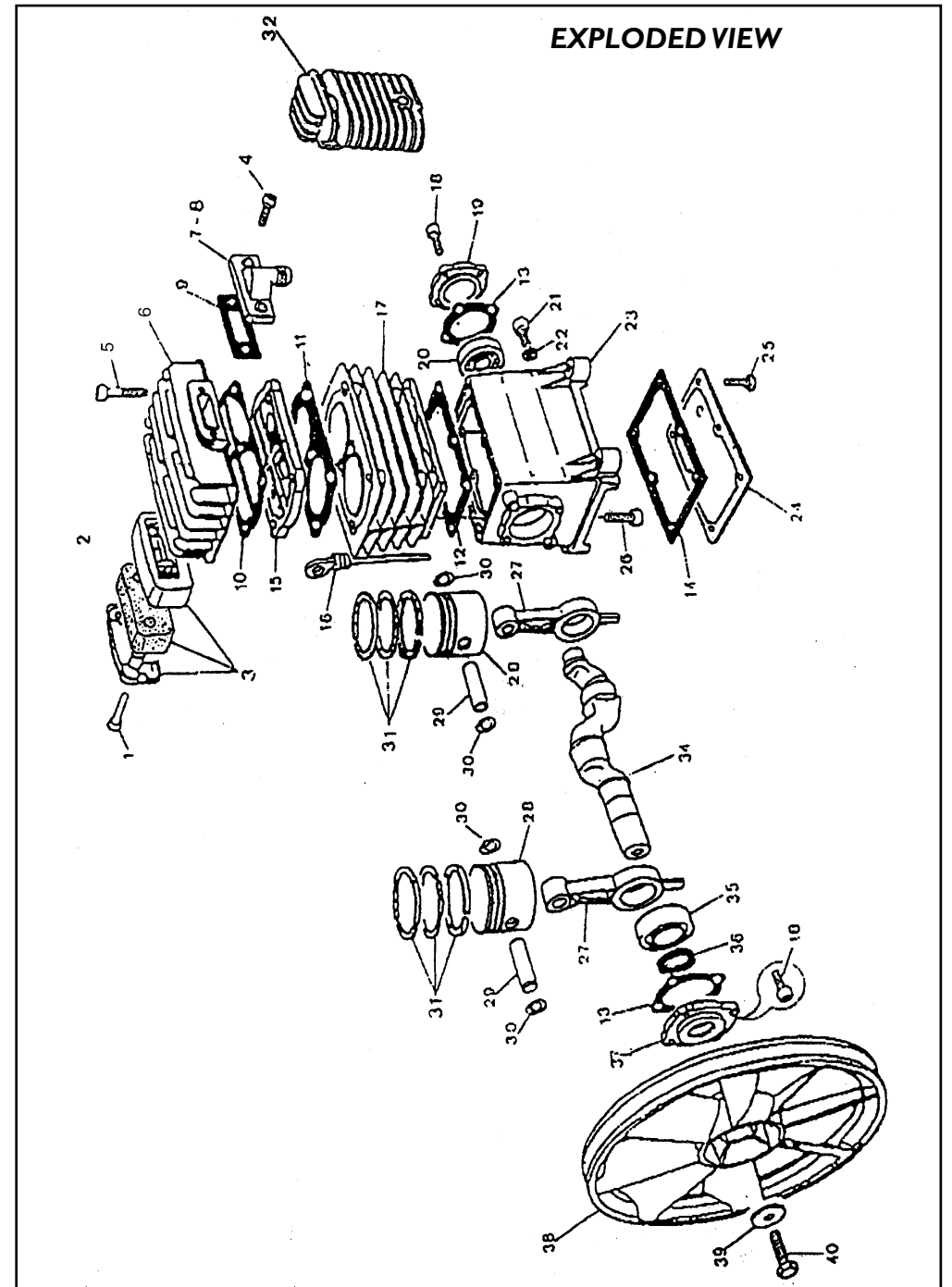

Fig. F



SPARE PARTS LIST

| REF.NR. | DESCRIPTION | FERM NR. |
|---------|-----------------------|----------|
| | MOTOR, 2250W - 400V | 206003 |
| | RILSAN TUBE 4/6 | 208249 |
| | PACKING SET | 208231 |
| 3 | AIR FILTER 9COMPLETE0 | 208232 |
| 6 | CYLINDER HEAD | 208233 |
| 8 | CONNECTION PRESS TUBE | 208234 |
| 9 | PACKING | 208390 |
| 10 | CYLINDER HEAD PACKING | 208236 |
| 11 | VALVE PLATE PACKING | 208237 |
| 12 | CYLINDER PACKING | 208238 |
| 13 | PACKING | 208239 |
| 14 | PACKING | 208240 |
| 15 | VALVE PLATE | 208241 |
| 16 | OIL LEVEL | 208242 |
| 27 | CONNECTION ROD | 208243 |
| 28 | PISTON | 208244 |
| 29 | PISTON PIN | 208245 |
| 31 | PISTON RING SET | 208246 |
| 34 | CRANK SHAFT | 208247 |
| 38 | FLY WHEEL | 208248 |



FC-730 COMPRESSOR

THE NUMBERS IN THE FOLLOWING TEXT CORRESPOND WITH THE PICTURES AT PAGE 2

TECHNICAL SPECIFICATIONS

| | |
|----------------------|------------|
| Voltage | 230 V |
| Frequency | 50 Hz |
| Power input | 2200 W |
| No load speed | 2880/min. |
| Pump capacity | 326 l/min. |
| Weight | 86 kg. |
| Lpa (sound pressure) | 77 dB(A) |

This is a V-Belt driven 2-cylinder compressor in mobile design. This compressor is also equipped with a reducing valve, a automatic shutdown and a quick coupling.

SAFETY INSTRUCTIONS

The following pictograms are used in these instructions for use:



Denotes risk of personal injury, loss of life or damage to the tool in case of non-observance of the instructions in this manual.



Denotes risk of electric shock.

Carefully read this manual before using the machine. Make sure that you know how the machine functions and how to operate it. Maintain the machine in accordance with the instructions to make sure it functions properly. Keep this manual and the enclosed documentation with the machine.

When using electric machines always observe the safety regulations applicable in your country to reduce the risk of fire, electric shock and personal injury. Read the following safety instructions and also the enclosed safety instructions. Keep these instructions in a safe place!

ADDITIONAL SAFETY INSTRUCTIONS

- The air compressor must be used in a suitable environment (good ventilation - within ambient temperature +5°C - +40°C). The area in which the compressor is operated must be free from dust, acids, vapour, explosive gas, flammable or unstable materials.
- To obtain sufficient ventilation and cooling the distance between the shield and the wall needs to be at least 50 to 60 cm.
- Do not leave the machine outside where it can be affected by the weather.

- Keep a safety distance between the compressor and the working area specially in using paints or liquids goods. External possible colourings of the compressor show enough distance.
- Do not weld or make any modifications whatsoever to the tank. If you find some defects, air leak or corrosion the unit must be returned to the Service Centres for a replacement to be fitted.
- Never aim compressed air towards people or towards your body and remember that the use of protective glasses 'is necessary for protecting the eyes from dust and other particles moved by compressed air
- The use of compressed air in its applications (tyre inflation, pneumatic tools, spray painting, washing, detergent washing etc.) must comply with the relevant regulations for the individual cases guaranteeing the minimum distance of 6 meters between the working area and the compressor.
- Compressed air from a compressor cannot be used for pharmaceutical, food or health uses without further treatment.
- Do not use the compressed air to fill the cylinders for breathing/diving apparatus.

THE FOLLOWING POINTS NEED TO BE CHECKED:

- Do the voltage of the engine and the engine safe guard, if any, correspond to the mains voltage;
- An earthed mains connection (wall socket) needs to be used;
- Are the mains lead and the mains plug in a good condition: solid, without any loose ends or damage;
- The pressure reducing valve may not be completely closed so as to prevent damage to membranes;
- The oil level with help from the gauge. The oil level should be within the area indicated by both marks on the gauge, when the compressor is placed level.
- Before use the air tank needs to be empty.



To prevent damage to the motor windings as a result of voltage variation it is advisable to mount an engine safety switch.

IMMEDIATELY SWITCH OFF THE COMPRESSOR IN CASE OF:

- Defective mains plug, mains line or damage to the mains line;
- Defective switch;
- Smoke or bad smell caused by scorched insulation.

ELECTRICAL SAFETY

Always check that the power supply corresponds to the voltage on the rating plate.

Replacing cables or plugs

Immediately throw away old cables or plugs when they have been replaced by new ones. It is dangerous to insert the plug of a loose cable in the wall outlet.

Using extension cables

Only use an approved extension cable suitable for the power input of the machine. The minimum conductor size is 1,5 mm². When using a cable reel always unwind the reel completely.

INSTALLATION

Fig. A

1. On/off switch
2. Reducing valve
3. Quick coupling
4. Manometer
5. Oil gauge
6. Draining valve
7. Air filter
8. Quick coupling

STARTUP AND USE

Fig. B & C

- Assemble the wheels and components.
- Check oil level on the viewer (5) and eventually fill-in through the breather pipe. Level under the lower edge, is dangerous for the integrity of the pump and excess of oil will cause passing of oil in the compressed air.



Start and stop actions have to be made only through the on-off switch (1), to stop the compressor at the plug can cause grave damage to the electric motor in the next starting.

The compressor must be installed in a frost free well ventilated room. Position the unit at least 50 cm from any wall or obstruction to enable correct cooling. To ensure correct lubrication position the unit on a level surface.

OPERATION

OPERATION THE COMPRESSOR

Fig. D

- The mains switch (1) needs to be in "OFF" or "0" position before the mains plug is connected to the mains voltage.
- Bij switching the switch (1) to "ON" or "1" the compressor will operate.
- Always keep the mains lead away from moving parts of any linked up air-pressure equipment.
- With the use of the reducing valve (2) it is possible to adjust the air pressure by hand.

PRESSURE ADJUSTMENT

Fig. E



Air pressure switch (1) has already been set at the test stage, do not change pressure valve (increase of pressure is dangerous for the motor.)

Keeping the tap (3) open the regulation knob pulling it up first and then rotate the regulation knob (2) clockwise to increase the pressure and anti-clockwise to reduce it, never exceed the max. set value having verified the requested value on the manometer (4). At the end of operation return to 0 bar.

On the tank there is if required a direct outlet (8) for max. pressure. The pressure of air supplied depends on the value of the set pressure and the excessive air consumption is shown by the low gauges values

MAINTENANCE



The mains plug always needs to be taken out of the socket (the mains socket) during maintenance, inspection or cleaning activities.

PERIODIC MAINTENANCE OF THE COMPRESSOR WILL PREVENT UNNECESSARY PROBLEMS!

FAULTS

Should a fault occur, e.g. after wear of a part, please contact your local Ferm dealer.

In the back of this manual you find an exploded view showing the parts that can be ordered.

POSSIBLE PROBLEMS AND REMEDIES

Fig. F

Air leaks through the pressure switch (1) when the compressor is stopped

- Non return valve worn or dirty not working properly
- Dismantle the non return valve head clean rubber disc (R) and/or replace it
- Reassemble with care.

Reduction in performance, starting too often or low pressure

If the demand on the air supply remains the same, check for air leaks on pipe and hoses, the conditions of the intake filter or belt-driven regulation.

- Replace the seals of the fittings-clean or change air intake cartridge.
- Recheck the regulation of belts

The motor or the pump overheats

Not enough cooling air on the motor or the pump.

- Check ambient temperature, oil level and quality, intake filter, proper voltage.

The compressor stops after trying to start or stops and will not start again

- The air tank is full. Improper voltage or lubrication
- Bad connection
- Check all parameter as before.
- If the problem is not resolved contact the specialist service organisation

Anomal presence of oil in the compressed air.

- Excessive oil level.
- Wear of piston rings
- Check oil level
- Ask for Assistance

CONDENSATION

Humidity of the air which condenses in the tank must be drained, at least weekly through tap (6). If there is no oil in the condensed water than it may be drained without fear and pollution.

DRIVE BELTS TENSION

Drive belts require a precise tensioning of the belt because at low values there are slippings on the pulley causing overheating, and rapid wear of the belt. High values cause excessive load on the bearing causing fast wear of the same and motor over heating. The correct tension value is obtained pushing with a screwdriver on the intermediate area and you obtain a deflection of 1 cm.

OIL LEVEL

The compressor comes with a special test oil, that must be Replaced after about 100 hours of use. Check the oil level from time to time, using the oil gauge.

When the compressor is level and has not been used for some time, the oil level should be within the area indicated by both marks on the gauge. The oil must be replaced after every 300 hours of use or at least once a year. Use compressor oil API CC SAE 40 rather than motor oil. If the compressor is used in temperatures below 0°C, use API CC SAE 20 oil.

EVERY MONTH

Clean the air filter

Every 300 working hours:

- Refresh the oil
- Carefully clean the outside of both the compressor and the engine, to ensure an efficient cooling.

Condensation

- Regularly, drain condensation from the air chamber, using the drain cock situated on the underneath of the air chamber.

Have your compressor repaired by an expert!

This electric appliance is in accordance with the relevant safety rules. Repairing of electric appliances may be carried out only by experts otherwise it may cause considerable danger for the user.

ENVIRONMENT

In order to prevent the machine from damage during transport, it is delivered in a sturdy packaging. Most of the packaging materials can be recycled. Take these materials to the appropriate recycling locations.

Take your unwanted machines to your local Ferm-dealer. Here they will be disposed of in an environmentally safe way.

GUARANTEE

The guarantee conditions can be found on the separately enclosed guarantee card.

CE DECLARATION OF CONFORMITY (UK)

We declare under our sole responsibility that this product is in conformity with the following standards or standardized documents

prEN1012-1, EN661, 29, EN292, ISO5388
EN55014-1, EN55014-2, EN61000-3-2,
EN61000-3-3

in accordance with the regulations:

98/37/EEC
73/23/EEC
89/336/EEC

from 26-05-1998
GENEMUIDEN NL
G.M. Ensing
Quality department

D Deutsch

FC-730 KOMPRESSOR

**DIE NUMMERN IM NACHFOLGENDEN TEXT
KORRESPONDIEREN MIT DER ABBILDUNGEN
AUFSEITE 2**

TECHNISCHE DATEN

| | |
|-----------------------|-----------|
| Spannung | 230 V |
| Frequenz | 50 Hz |
| Aufgenommene Leistung | 2200 W |
| Drehzahl unbelastet | 2880/min |
| Pumpkapazität | 326 l/min |
| Gewicht | 86 kg |
| Lpa (Schalldruck) | 77 dB(A) |

Es handelt sich hierbei um ein Keilriemen getriebene 2-Zylinder Kompressor in mobiler Ausführung. Diese Kompressor ist außerdem mit einem Druckreduzierventil, einem automatischen Ausschalter und einer Schnellkupplung ausgestattet.

SICHERHEITSVORSCHRIFTEN

In dieser Betriebsanleitung erscheinen folgende Piktogramme:



Verweist auf Verletzungsgefahr, Gefahr für Leben und mögliche Beschädigung der Maschine, falls die Anweisungen in dieser Betriebsanleitung nicht befolgt werden.



Deutet das Vorhandensein elektrischer Spannung an.

Lesen Sie diese Betriebsanleitung aufmerksam, bevor Sie die Maschine in Betrieb nehmen. Machen Sie sich vertraut mit der Funktionsweise und der Bedienung. Warten Sie die Maschine entsprechend den Anweisungen, damit sie immer einwandfrei funktioniert. Die Betriebsanleitung und die dazugehörige Dokumentation müssen in der Nähe der Maschine aufbewahrt werden.

**Beachten beim Benutzen von Elektromaschinen immer die örtlichen Sicherheitsvorschriften bezüglich Feuerri-siko, Elektroschock und Verletzung. Lesen Sie außer den folgenden Hinweisen ebenfalls die Sicherheitsvorschriften im einschlägigen Sonderteil.
Die Hinweise müssen sicher aufbewahrt werden!**

SPEZIELE SICHERHEITSVORSCHRIFTEN

- Der Kompressor muß an dafür geeigneten orten betrieben werden. (Ausreichende luftzufuhr Temperatur +5° - 40°C). Die umgebung des Kompressors muß frei von Staub, Säuren, Dampf, explosivem Gas oder endzündlichen Materialien sein.
- Für eine optimale Ventilation und Kühlung muß der Abstand zwischen Schutzkappe und Wand mindestens 50 bis 60 cm betragen.

ЗАЩИТА ОКРУЖАЮЩЕЙ СРЕДЫ

Во избежание транспортных повреждений инструмент поставляется в прочной упаковке. Значительная часть материалов упаковки подлежит утилизации, поэтому просим передать в ближайшую специализированную организацию.

При необходимости избавиться от ненужного вам более инструмента Ferm обращайтесь в торговую точку, продавшую вам этот инструмент, где им смогут распорядиться должным образом.

ГАРАНТИЯ

Условия предоставления гарантии приведены в прилагаемом гарантийном талоне.

CE ДЕКЛАРАЦИЯ О СООТВЕТСТВИИ ВЕЛИКОБРИТАНИЯ (R)

Мы с полной ответственностью заявляем, что настоящее изделие соответствует нижеперечисленным стандартам и нормативным документам:

prEN1012-1, EN661, 29, EN292, ISO5388
EN55014-1, EN55014-2, EN61000-3-2,
EN61000-3-3

в соответствии с правилами:

98/37/EEC
73/23/EEC
89/336/EEC

от 26-05-1998
Генемойден,
Нидерланды
Дж. М. Энсинг,
Отдел контроля качества

ТЕХОБСЛУЖИВАНИЕ



При проведении работ по техобслуживанию и чистке компрессора вилка шнура электропитания должна всегда быть отсоединена от источника питания.

ПЕРИОДИЧЕСКОЕ ТЕХОБСЛУЖИВАНИЕ КОМПРЕССОРА ПОЗВОЛИТ ИЗБЕЖАТЬ ВОЗНИКНОВЕНИЯ НЕНУЖНЫХ ТЕХНИЧЕСКИХ ПРОБЛЕМ!

НЕИСПРАВНОСТИ

В случае неисправности, являющейся, например, следствием износа детали, рекомендуем обращаться к специалистам торговой организации, продавшей вам изделие компании Ferm.

На последней странице настоящего руководства приведено изображение вашего инструмента в разобранном виде с указанием частей и деталей, которые могут быть заказаны взамен дефектных.

ВОЗМОЖНЫЕ НЕИСПРАВНОСТИ И СПОСОБЫ ИХ УСТРАНЕНИЯ

Рис. F

При остановке компрессора реле давления (1) пропускает воздух:

- Износ или загрязнение клапана обратного типа.
- Разобрать головку клапана и очистить либо заменить резиновый диск (R).
- Осторожно собрать клапан.

Частое снижение производительности/ Низкое давление нагнетаемого воздуха

Проверить состояние шлангов и трубопроводов на предмет повреждений. Убедиться в исправности воздухозаборного фильтра и правильной регулировке ременного привода.

- Заменить уплотнения фитингов. Очистить либо заменить фильтрующий элемент.
- Перепроверить натяжение приводных ремней.

Перегрев электромотора или насоса

Недостаточно воздуха для охлаждения.

- Проверить температуру окружающей среды, уровень и качество масла, воздушный фильтр, величину напряжения в сети.

Компрессор выключается после запуска либо выключается и более не запускается

- Полный воздушный бак. Неправильное напряжение в сети питания. Неэффективная смазка.
- Некачественный контакт.
- Проверить все указанные параметры.
- В случае неудачи обратитесь в специализированную сервисную организацию.

Присутствие значительного количества масла в сжатом воздухе

- Излишне высокий уровень масла.
- Износ поршневых колец.
- Проверить уровень масла.
- Обратиться за помощью к квалифицированным

специалистам.

КОНДЕНСАТ

Скапливающийся в воздушном баке конденсат подлежит регулярному (минимум еженедельно) удалению через сливной кран (6). При отсутствии в конденсате следов масла слив может осуществляться без опасений загрязнения окружающей среды.

НАТЯЖЕНИЕ ПРИВОДНЫХ РЕМНЕЙ

Ремни привода требуют точной регулировки величины натяжения, т.к. при малых оборотах возможно их проскальзывание на шкиве, что способно привести к перегреву электромотора и преждевременному износу ремня. Неверная регулировка натяжения ремня при высоких оборотах двигателя вызывает перегрузку подшипника и ведет к быстрому износу ремня и перегреву электромотора. При правильном натяжении ремня нажатие на него отверткой в средней части должно дать прогиб в 1 см.

УРОВЕНЬ МАСЛА

Компрессор поставляется заправленным специальным маслом, подлежащим замене через 100 часов эксплуатации. Регулярно проверяйте уровень масла с помощью щупа-глубиномера.

Уровень масла компрессора, помещенного на ровную горизонтальную поверхность после периода времени, в течение которого он не использовался, должен быть в пределах участка, отмеченного на щупе специальной маркировкой. Масло подлежит замене через каждые 300 часов эксплуатации. Для замены отработанного масла следует применять масло марки "API CC SAE 40", не прибегая к использованию моторного масла. В случае эксплуатации компрессора при температурах ниже 0°C, необходимо применять масло марки "API CC SAE 20".

Ежемесячно следует очищать воздушный фильтр

Через каждые 300 часов работы необходимо Заправлять компрессор свежим маслом.

Тщательно очищать наружные поверхности компрессора и электромотора, чтобы обеспечить требуемую степень охлаждения.

Конденсат:

Необходимо регулярно сливать конденсат из воздушной камеры, прибегая для этого к помощи специального крана, расположенного под днищем воздушной камеры.

Ремонт используемого инструмента должен производиться квалифицированным персоналом!

Настоящее электрическое оборудование изготовлено в соответствии с применимыми нормами безопасности, поэтому во избежание нанесения ущерба здоровью пользователей его ремонт должен производиться только силами квалифицированных специалистов.

- Das Gerät keinen Wetterungseinflüssen aussetzen (Regen, Sonne, Schnee).
- Keep a safety distance between the compressor and the working area specially in using paints or liquids goods. External possible colourings of the compressor show enough distance.
- Am Drucktank keine Schweißarbeiten oder andere Modifikationen vornehmen. Im Falle von Schaden oder Rost am Drucktank, diesen auswechseln lassen.
- Den Luftstrahl niemals gegen Andere oder die eigene Person richten. Schutzbrille erforderlich, um Augen vor aufgewirbelten Partikeln zu schützen.
- Der Gebrauch von Druckluft in seinen verschiedenen Möglichkeiten (Aufpumpen, luftdruckbetriebene Werkzeuge, Lackieren, Druckstrahlreinigen, etc.) verlangt sachgemäßen Umgang im jeweiligen Anwendungsgebiet, wobei vor allem ein Abstand von mindestens 6 m zwischen Arbeitsplatz und Kompressor einzuhalten ist.
- Druckluft dieses Gerätes darf ohne Weiterbehandlung nicht für Pharmazeutika oder Lebensmittel verwendet werden (Ölanteil in Druckluft: 76 mg/mc).
- Außerdem ist sie nicht geeignet, Taucherflaschen aufzufüllen.

КОНТРОЛИРОВАНИЕ СЛЕДУЮЩИХ:

- Stimm die Anschlußspannung des Motors und eventuell der Motorsicherung mit der Netzspannung überein;
- Benutzen Sie einen geerdeten Netzanschluß.
- sind Netzkabel und Netzstecker in gutem Zustand: stabil und ohne Knicke oder Beschädigungen;
- Um Schäden an den Membranen zu vermeiden, darf das Druckreduzierventil nicht völlig geschlossen sein;
- Der Ölstand mittels der Ölstandmesser. Das Öl soll zwischen den beiden Markierungen auf dem Ölstandmesser stehen, wenn der Kompressor horizontal aufgestellt ist.
- Vor Inbetriebnahme müssen der Luftverschluß geschlossen und der Lufttank leer sein.



Um zu vermeiden, daß Spannungsschwankungen Schaden an der Motorwicklung verursachen, ist es empfehlenswert, einen Motorsicherungsschalter anzubringen.

ДИЕ КОМПРЕССОР СОФОРТ АУССЧАЛТЕН БЕИ:

- Defektem Netzstecker, Netzkabel oder Kabelschaden;
- Defektem Schalter;
- Rauch oder Geruch nach verbranntem Isoliermaterial.

ЭЛЕКТРИЧЕСКАЯ БЕЗОПАСНОСТЬ

Überprüfen Sie immer, ob Ihre Netzspannung der des Typenschildes entspricht.

Аустасчен фон Кабелн одер Стеккern

Entsorgen Sie alte Kabel oder Stecker, unmittelbar nachdem Sie durch neue ersetzt sind. Das Anschließen eines Steckers eines losen Kabels an eine Steckdose ist gefährlich.

Verwendung von Verlängerungskabeln

Benutzen Sie nur ein genehmigtes Verlängerungskabel, das der Maschinenleistung entspricht. Die Ader müssen einen Mindestquerschnitt von 1,5 mm² haben. Befindet das Kabel sich auf einem Haspel, muß es völlig abgerollt werden.

INBETRIEBNAHME

Fig. A

1. An/Aus Schalter
2. Druckregulierung
3. Schnellkupplung
4. Manometer
5. Ölstand-Verschub für Ölablaß
6. Auslaufhahn
7. Luftfilter
8. Schnellkupplung

INSTALLATION

Fig. B & C

- Montieren Sie Räder und Komponenten
- Kontrollieren Sie den Ölstand (5) und füllen Sie erforderlichenfalls nach. Ein Ölstand unterhalb der Markierung ist für die Pumpe gefährlich, wohingegen eine Ölmenge über der Markierung über die Druckluft ausgeschieden wird.



An- und Abschalten ausschließlich durch Betätigung des Schalters (1); Abschalten des Kompressors durch Ziehen des Netzsteckers kann beim nächsten Starten schwere Schäden am Motor hervorrufen. Der Kompressor muß in einem gut gelüfteten, frostfreien Raum aufgestellt werden. Für eine optimale Ventilation und Kühlung muß der Abstand zwischen Schutzkappe und Wand mindestens 50 bis 60 cm betragen.

BEDIENUNG

INBETRIEBNAHME

Fig. D

- Stellen Sie den Netzschalter (1) auf "AUS" oder "0", bevor Sie den Netzstecker an die Netzspannung anschließen.
- Wenn Sie den Netzschalter (1) auf "AN" oder "1" schalten, beginnt der Kompressor zu arbeiten.
- Halten Sie das Netzkabel immer aus dem Bereich von bewegenden Teilen des möglicherweise angekoppelten Luftdruckwerkzeuges.
- Mit Hilfe des Druckreduzierventils (2) können Sie den Luftdruck per Hand regeln. Durch Eindrücken des Druckreduzierventils kann die eingestellte Stufe festgesetzt werden. Drehen Sie jedoch das Druckreduzierventil nicht zu weit zu, um Schäden an den Membranen zu vermeiden.

DRUCKREGULIERUNG

Fig. E



Am Unterbrecher (1), bei Auslieferung vom Werk geeicht, darf nicht Hand angelegt werden (eine Drucksteigerung schädigt den Motor und wird von den anderen Teilen nicht ausgehalten, da diese lediglich für die aufgeführten Druckstärken konzipiert sind).

Bei geöffnetem Hahn (3) Druckregulierungsknauf (2) folgendermaßen bedienen: Zuerst Knopf hochziehen und dann im Uhrzeigersinn drehen, um den Druck zu steigern bzw. entgegengerichtet, um den Druck zu verringern. Maximaldruckhöhe nicht überschreiten. Sobald gewünschter Druck am Druckmesser angezeigt wird (4), Druckregulierungsknauf zur Fixierung herunterdrücken. Nach Gebrauch auf 0 bar reduzieren. Am Drucktank ist ein direkter Ausgang (8) für Max.-Druck vorgesehen.

Die abgegebene Luftmenge ist von eingestellter Druckhöhe und vom verwendeten Werkzeug abhängig. Eine eventuelle Druckverlustanzeige am Druckmesser weist auf Überforderung durch zu großen Luftverbrauch hin.

WARTUNG



Bei Wartungs- und Reinigungsarbeiten immer den Netzstecker aus der Steckdose (Wandsteckdose) ziehen.

REGELMÄßIGE WARTUNG DES KOMPRESSORS BEUGT PROBLEMEN VOR!

STÖRUNGEN

Wenden Sie sich in Störungsfällen, z.B. durch Verschleiß eines Teils, an Ihren örtlichen Ferm-Vertragshändler. Am Ende dieser Betriebsanleitung finden Sie eine Zeichnung der erhältlichen Ersatzteile.

FUNKTIONSTÖRUNGEN UND DEREN BEHEBUNG

Fig. F

Entweichen von Luft aus Ventil des Unterbrechers (1) bei ausgeschaltetem Kompressor

- Ventil mit Rücklaufdichtung (R) arbeitet wegen Verschleiß oder Verschmutzung nicht einwandfrei.
- Ventilkopf abschrauben. Spezial Gummidichtung (R) und deren Bettung reinigen (Dichtung ersetzen falls verschlissen).
- Wieder aufschrauben und sorgfältig anziehen.

Leistungsabfall Zu häufiges Starten des Motors

- Exzessiver Luftverbrauch Luftverlust aus Fugen und/oder Leitungen, Verstopfung des Filters oder Schleifen des Treibriemens.
- Dichtungen ersetzen. Patrone ausblasen oder ersetzen.
- Treibriemen nachspannen oder wechseln

Motor und/oder Pumpe erwärmen sich übermäßig

- Belüftung mangelhaft. Luftdurchgang verstopft. Schlechte Schmierung.
- Raumluft verbessern. Position, Filter und Öl/Ölstand überprüfen

Kompressor stoppt unerwartet oder stoppt nach Startversuch

- Die Lufttank ist voll. Schwache Stromleistung
- Schlechte Stromnetzanschluss
- Ölstand und Ölqualität prüfen.
- Versuchen Sie Ihrem Servicestelle.

Anormaler Ölgehalt in Druckluft

- Ölstand zu hoch.
- Verschleiß von Teilen.
- Ölmenge korrigieren
- Kundendienst erfordern

KONDENSWASSER

Lassen Sie mit Hilfe des Hahnes an der Unterseite des Lufttank regelmäßig (mehrmals in der Woche) das Kondenswasser aus dem Luftkessel ab.

USTANOVKA

Рис. А

1. Сетевой 2-позиционный переключатель ("Вкл./Выкл.")
2. Редукторный клапан
3. Быстросъемное соединение
4. Манометр
5. Индикатор уровня масла
6. Сливной клапан
7. Воздушный фильтр
8. Сочленительная муфта (быстросъемного типа)

ЗАПУСК И ПОРЯДОК РАБОТЫ

Рис. В & С

- Собрать колеса и иные комплектующие изделия.
- Проверить уровень масла по смотровому окошку (5) и при необходимости долить через патрубок сапуна. Уровень масла ниже минимальной отметки создает риск повреждения насоса, тогда как избыток масла ведет к появлению его в сжатом воздухе.



Включение и выключение компрессора осуществляется исключительно с помощью сетевого переключателя (1); отключение компрессора путем отсоединения вилки шнура питания из розетки способно повредить электромотор при последующем его запуске.

Компрессор должен помещаться в хорошо вентилируемом отапливаемом помещении на удалении от стен и иных крупных объектов минимум 50 см, что обеспечит нормальное охлаждение электромотора. Эффективная смазка компрессора достигается установкой его на ровную горизонтальную поверхность.

ПОРЯДОК ЭКСПЛУАТАЦИИ

Рис. D

ПОЛЬЗОВАНИЕ КОМПРЕССОРОМ

- Перед подключением к сети электропитания переключатель питания (1) должен находиться в положении "OFF" либо "0".
- Включение компрессора производится переводом переключателя (1) в положение "ON" или "1".
- Шнур электропитания должен всегда находиться на удалении от любых движущихся частей подключенного к компрессору пневматического оборудования.
- Редукционный клапан (2) позволяет осуществлять ручную регулировку давления воздуха. Нажатие на клапан фиксирует выбранное положение, однако, во избежание повреждения мембран не рекомендуется полностью перекрывать клапан.

РЕГУЛИРОВКА ДАВЛЕНИЯ

Рис. E



Реле давления воздуха (1) имеет заводскую установку, поэтому клапан давления регулировки не требует (увеличение давления способно повредить электромотор).

Давление воздуха регулируется следующим образом: открыть кран (3), приподнять регулировочный винт (2) и вращением его по часовой стрелке увеличить давление либо вращением против часовой стрелки - уменьшить давление. Не допускается превышать максимальную величину давления, для чего в процессе регулировки давления необходимо сверяться с показаниями манометра (4). По окончании регулировки следует вернуться к "0 атм."

На баке предусмотрено устройство сброса максимального давления (8). Давление нагнетаемого воздуха определяется заданной величиной давления, при этом избыточный расход воздуха индицируется низкими показаниями манометра.

ДОПОЛНИТЕЛЬНЫЕ ИНСТРУКЦИИ ПО ТЕХНИКЕ БЕЗОПАСНОСТИ

Воздушный компрессор должен эксплуатироваться в соответствующих для этого условиях (эффективная вентиляция при температуре окружающей среды +5°C - +40°C). Воздух в помещении, где эксплуатируется компрессор, должен быть очищен от пыли, кислотных и иных испарений, взрывоопасных газов, горючих и других опасных материалов.

- Для обеспечения достаточной вентиляции и охлаждения расстояние между защитным кожухом компрессора и стенами помещения должно составлять минимум 50 - 60 см.
- Во избежание атмосферного воздействия не допускается оставлять компрессор за пределами закрытого помещения.
- При работе с лакокрасочными и иными жидкими материалами необходимо соблюдать безопасное расстояние между компрессором и рабочей зоной. Рекомендуемое удаление от рабочей зоны указано на компрессоре.
- Не допускается внесение сварных или иных других изменений в конструкцию бака. При обнаружении каких-либо дефектов (утечка воздуха, коррозия и т.п.) необходимо вернуть компрессор для замены в ближайший сервисный центр.
- Не разрешается направлять струю сжатого воздуха в сторону самого себя или других людей. Помните о необходимости ношения защитных очков во избежание попадания в глаза пыли и других твердых частиц, переносимых струей сжатого воздуха.
- Использование сжатого воздуха в различных целях (накачка автомобильных шин, приведение в действие пневмоинструмента, окраска, помывка, смыв чистящих и моющих веществ и т.п.) должно производиться в соответствии с применимыми правилами и при соблюдении минимального расстояния (6 м) между компрессором и рабочей зоной.
- Подаваемый компрессором сжатый воздух не может использоваться без дополнительной обработки в фармацевтических, здравоохранительных и пищевых целях.
- Не допускается применение подаваемого компрессором сжатого воздуха в аквалангах и иных дыхательных аппаратах.

Необходимо проверить следующее

- соответствует ли напряжение двигателя компрессора напряжению сети электрического питания (оборудование, рассчитанное на работу от сети питания с напряжением ~230 В, может безопасно подключаться к источникам питания с напряжением ~220 В);
- предусмотрено ли заземление розетки сети питания;
- находятся ли шнур и вилка электропитания в работоспособном состоянии, т.е. не имеют видимых повреждений и незакрепленных (оголенных) проводов;
- во избежание возможного повреждения мембран редукционный клапан не может быть полностью перекрыт;

- уровень масла должен находиться в пределах участка, помеченного специальной маркировкой на шупе-глубиномере (при этом компрессор должен быть помещен на ровной горизонтальной поверхности);
- воздушная емкость перед началом эксплуатации компрессора должна быть пустой.



Во избежание повреждения обмоток электромотора в результате колебаний напряжения рекомендуется предусмотреть устройство аварийного выключения электромотора.

НЕЗАМЕДЛИТЕЛЬНО ВЫКЛЮЧИТЬ КОМПРЕССОР В СЛУЧАЕ

- Повреждения вилки электрошнура или самого шнура электропитания.
- Повреждения переключателя.
- Обнаружения дыма или запаха горелой электроизоляции.

Меры безопасности при работе с электрооборудованием

Убедитесь в том, что напряжение источника питания соответствует величине напряжения, указанной на идентификационной табличке компрессора.

Замена силовых шнуров и вилок/штекеров

Замененные электрошнуры и штекеры подлежат немедленной утилизации. Не рекомендуется подключать вилку незакрепленного электрошнура к источнику питания.

Использование электроудлинителей

Допускается использование только удлинителей одобренного типа, соответствующего потребляемой мощности оборудования с минимальным сечением токопроводящего элемента 1,5 мм². При использовании удлинителя бобинного типа он должен быть полностью выпущен из бобины.

ТРЕБРИЕМЕН СПАННУНГ

Der Treibriemen muß exakt gespannt sein, da dieser, zu niedrig gespannt über das Treibrad rutscht und somit einen Leistungsverlust zur Folge hat. Zu starke Spannung heizt den Motor auf und läd die Rotationslager auf, was deren Verbrauch zur Folge hat. Der Riemen ist korrekt gespannt, wenn er sich in der Mitte um etwa 1 cm herunterdrücken läßt.

ÖLSTAND

Der Kompressor wird mit einem speziellen Testöl geliefert, das nach ca. 100 Betriebsstunden gewechselt werden muß. Kontrollieren Sie mit Hilfe des Ölstandsmessers regelmäßig den Ölstand. Wenn der Kompressor horizontal aufgestellt ist und einige Zeit nicht in Betrieb war, ist der Ölstand richtig, wenn das Öl zwischen den beiden Markierungen auf dem Ölstandsmesser steht. Nach 300 Betriebsstunden, oder mindestens einmal pro Jahr, muß das Öl jeweils gewechselt werden. Verwenden Sie kein Motoröl, sondern Kompressoröl des Typs API CC SAE 40. Bei Temperaturen unter 0°C müssen Sie Öl des Typs API CC SAE 20 verwenden.

MONATLICH

Reinigen Sie den Luftfilter

Regelmäßig, nach 300 Betriebsstunden:

- Ersetzen Sie das Öl durch neues.
- Reinigen Sie die Außenseite von Kompressor und Motor sorgfältig, so daß eine effiziente Kühlung stattfinden kann.

Kondenswasser

Lassen Sie mit Hilfe des Hahnes an der Unterseite des Luftkessels regelmäßig (mehrmals in der Woche) das Kondenswasser aus dem Luftkessel ab.

Reparaturen nur vom Elektrofachmann!

Dieses Elektrowerkzeug entspricht den einschlägigen Sicherheitsbestimmungen. Reparaturen dürfen nur von einer Elektrofachkraft ausgeführt werden, andernfalls können Unfälle für den Betreiber entstehen.

UMWELT

Um Transportschäden zu verhindern, wird die Maschine in einer soliden Verpackung geliefert. Die Verpackung besteht weitgehend aus verwertbarem Material. Benutzen Sie also die Möglichkeit zum Recyclen der Verpackung. Bringen Sie bei Ersatz die alten Maschinen zu Ihren örtlichen Fern-Vertragshändler. Er wird sich um eine umweltfreundliche Verarbeitung ihrer alten Maschine bemühen.

GARANTIE

Lesen Sie die Garantiebedingungen auf der separat beigefügten Garantiekarte.

CE KONFORMITÄTSERKLÄRUNG (D)

Wir erklären in alleiniger Verantwortung, daß dieses Produkt mit den folgende Normen oder normativen Dokumenten übereinstimmt:

**prEN1012-1, EN661, 29, EN292, ISO5388
EN55014-1, EN55014-2, EN61000-3-2,
EN61000-3-3**

gemäß den Bestimmungen der Richtlinien:

**98/37/EEC
73/23/EEC
89/336/EEC**

ab 03-02-2000
GENEMUIDEN NL
G.M. Ensing
Quality department

FC-730 COMPRESSOR

DE NUMMERS IN DE NU VOLGENDE TEKST VERWIJZEN NAAR DE AFBEELDINGEN OP PAGINA 2

TECHNISCHE GEGEVENS

| | |
|-------------------------|------------|
| Voltage | 230 V |
| Frequentie | 50 Hz |
| Opgenomen vermogen | 2200 W |
| Onbelast toerental | 2880/min. |
| Pompcapaciteit | 326 l/min. |
| Gewicht | 86 kg. |
| Lpa (geluidsdrukniveau) | 77 dB(A) |

Dit apparaat is een V-snaar aangedreven 2-cilinder compressor in mobiele uitvoering. Deze compressor is voorzien van een reduceerventiel, een automatische afslag en een snelkoppeling.

VEILIGHEIDSVOORSCHRIFTEN

In deze gebruiksaanwijzing worden de volgende pictogrammen gebruikt:

 Duidt op mogelijk lichamelijk letsel, levensgevaar of kans op beschadiging van de machine indien de instructies in deze gebruiksaanwijzing worden genegeerd.

 Geeft elektrische spanning aan.

Lees deze gebruiksaanwijzing aandachtig door voor u de machine in gebruik neemt. Zorg dat u kennis heeft van de werking van de machine en op de hoogte bent van de bediening. Onderhoud de machine volgens de instructies opdat deze altijd goed functioneert. Bewaar deze gebruiksaanwijzing en de bijgevoegde documentatie bij de machine.

Neem bij het gebruik van elektrische machines altijd de plaatselijk geldende veiligheidsvoorschriften in acht in verband met brandgevaar, gevaar voor elektrische schokken en lichamelijk letsel. Lees behalve onderstaande instructies ook de veiligheidsvoorschriften in het apart bijgevoegde veiligheidskatern door.

Bewaar de instructies zorgvuldig!

SPECIALE VEILIGHEIDSLINSTRUCTIES

- De compressor moet worden opgesteld in een geschikte vorstvrije ruimte met goede ventilatie. De meest geschikte omgevingstemperatuur ligt tussen de +5 °C en de 40 °C. De ruimte moet vrij zijn van: zuren, explosieve gassen, licht ontvlambare of onstabiele materialen.
- Om een goede ventilatie en koeling te verkrijgen is het van belang dat de afstand van de beschermkap tot

- de wand minimaal 50 tot 60 cm. bedraagt.
- Laat de compressor niet buiten staan, zodat de werking door weersinvloeden ongunstig beïnvloed kan worden.
- Houd een veilige afstand tussen de compressor en de werkplek vooral bij het verfspuiten en het spuiten met oplos/reinigingsmiddelen. De compressor mag deze middelen niet kunnen aanzuigen.
- In geval van lekkage nimmer aan druktank lassen. Als er een lekkage door corrosie wordt gevonden, niet lassen maar de gehele druktank vervangen.
- Richt gereedschappen met perslucht nooit op personen of op uw eigen lichaam. Gebruik steeds een veiligheidsbril of een ademmasker.
- Houd een veilige afstand tussen de compressor en de werkplek vooral bij het verfspuiten en het spuiten met oplos/reinigingsmiddelen. De compressor mag deze middelen niet kunnen aanzuigen.
- Ongeconditioneerde perslucht mag niet worden toegepast voor, voedingsmiddelen, farmaceutische industrie, laboratoria, medische toepassingen en ademhaling.
- Gebruik de compressor nooit om persluchtcilinders te vullen die gebruikt worden voor de duiksport.

CONTROLEER DE COMPRESSOR VOOR IEDER GEBRUIK OP DE VOLGENDE PUNTEN:

- Is het voltage van de netspanning gelijk aan de compressor;
- Sluit de compressor altijd aan op een geaard stopcontact;
- Zijn de stekker, de stroomkabel en het stopcontact in goede conditie;
- Om schade aan de membranen te voorkomen mag de drukregelbaar mag nooit geheel dichtgedraaid worden;
- Controleer het oliepeil op de juiste stand. Het oliepeil moet tussen de MIN en MAX aanduiding bevinden;
- De luchttank moet leeg zijn voordat de compressor wordt gestart. Laat dus bij het beëindigen van de werkzaamheden de luchttank leeglopen.

 Om schade aan de motor te voorkomen moet de compressor worden voorzien van een motorbeveiligingsstekker.

DE COMPRESSOR ONMIDDELIJK UITZETTEN BIJ:

- defecte netstekker, netsnoer of snoerbeschadiging;
- defecte schakelaar;
- rook of stank van verschroeiende isolatie.

ELEKTRISCHE VEILIGHEID

Controleer altijd of uw netspanning overeenkomt met de waarde op het typeplaatje.

Bij vervanging van snoeren of stekkers

Gooi oude snoeren of stekkers direct weg zodra ze door nieuwe exemplaren zijn vervangen. Het is gevaarlijk om de stekker van een los snoer in het stopcontact te steken.

Bij gebruik van verlengsnoeren

Gebruik uitsluitend een goedgekeurd verlengsnoer, dat geschikt is voor het vermogen van de machine. De aders moeten een doorsnede hebben van minimaal 1,5 mm². Wanneer het verlengsnoer op een haspel zit, rol het snoer dan helemaal af.

CE DÉCLARATION DE CONFORMITÉ (E)

Declaramos bajo nuestra sola responsabilidad que este producto está en conformidad con las normas o documentos normalizados siguientes

prEN1012-1, EN661, 29, EN292, ISO5388
EN55014-1, EN55014-2, EN61000-3-2,
EN61000-3-3

de acuerdo con las directivas:

98/37/EEC
73/23/EEC
89/336/EEC

a partir de 26-05-1998
GENEMUIDEN NL
G.M. Ensing
Quality department



Компрессор FC-730

ЦИФРЫ, ПРИВЕДЕННЫЕ НИЖЕ В ТЕКСТЕ, ОТНОСЯТСЯ К РИСУНКАМ НА СТР.2

ТЕХНИЧЕСКИЕ ХАРАКТЕРИСТИКИ

| | |
|---------------------------------|------------|
| Напряжение | 230 В |
| Частота | 50 Гц |
| Потребляемая мощность | 2200 Вт |
| Скорость без нагрузки | 2880/мин. |
| Производительность насоса | 326 л/мин. |
| Вес | 86 кг |
| Уровень давления звуковой волны | 77 дБ |

Настоящее изделие представляет собой 2-цилиндровый компрессор с приводом от клинового ремня в мобильном исполнении, оборудованный редукционным клапаном, функцией автоматического отключения и быстроръемным подсоединением.

ПРАВИЛА ТЕХНИКИ БЕЗОПАСНОСТИ

 В настоящем руководстве использованы следующие графические символы:

 Означает вероятность травмирования, риск для жизни или повреждение инструмента в случае несоблюдения изложенных в руководстве правил.

Означает риск поражения электрическим током.

Внимательно ознакомьтесь с настоящим руководством перед началом эксплуатации инструмента. Убедитесь в том, что вам известно, как он работает, а также правила пользования компрессором. Для обеспечения должного функционирования устройства его необходимо поддерживать в надлежащем техническом состоянии. Храните настоящее руководство и прилагаемую документацию вблизи агрегата.

Во избежание возникновения пожара, удара электрическим током и нанесения ущерба своему здоровью при пользовании электрическим оборудованием необходимо неукоснительно соблюдать действующие в данной стране правила безопасности. Внимательно ознакомьтесь с настоящими и прилагаемыми правилами техники безопасности. Храните настоящее руководство в надежном месте!

MANTENIMIENTO



Antes de hacer trabajos de mantenimiento o de limpieza, hay que sacar siempre la clavija del enchufe de pared.

MANTENIMIENTO PERIODICO DEL COMPRESOR EVITA PROBLEMAS INNECESARIOS!

ANOMALIAS

En caso de que presentara cualquier anomalía debido al desgaste de una pieza, póngase en contacto con su distribuidor Ferm.

En la parte posterior de este manual de instrucciones encontrará un dibujo de las piezas además de una lista de piezas de recambio.

POSIBLES ANOMALIAS Y REPARACION DE LAS MISMAS

Las intervenciones sobre partes eléctricas (motor, prestostato, salvamotor, cables ...) hay hacerlos solamente con electricista.

Perdita de aire por la valvula del prestostato a compresor parado

- Valvula de retencion que por desgaste o suciedad del taco de goma no hace correctamente sus funciones.
- Soltar la tuerca hexagonal de la valvula de retencion (R) limpiar el apoyo y el taco de goma especial (Sustituir está desgastado).
- Montar y apretar con cuidado.

Disminucion de rendimiento. Aranques frecuentes

- Si hay un consumo superior a la produccion verificar posibles perdidas por juntas o mangueras.
- Sucio el filtro de aspiracion. Deslizamiento de la correa.

Cambiar las juntas de los racores o apretarlos.

- Cambiar el cartucho u tensar las correa.

El compresor se para y vuelve a trabajar despues de algunos minutos.

- Aireacion insuficiente obstruccion de las vias del aire-escasa lubricacion.
- Mejorar el ambiente adecuar mejor posicionamiento filtro y aceite.

El compresor se para y vuelve a trabajar despues de algunos minutos

- Desgaste electrico.
- Comprobar nivel y calidad del aceite rearmar termica llamar al electricista.

Anormal presencia de aceite en el circuito

- Nivel aceite excesivo.
- Desgaste segmentos
- Comprobar nivel.
- Pedir asistencia.

AGUA CONDENSADA

la humedad del aire, que se condensa en el deposito (6) debe de ser descargada cada semana a traves del grifo como se indica en fig. B sea para conservar el deposito como para no limitar su capacidad. Para la conservacion del medio ambiente el aceite de las condensadas debiera ser tratado segun la normativa en vigor.

LA TENSION ESTA REGLADA

La transmision por correo obliga a una buena limpieza y tension de la mismo porque de no estar bien tensado se verifican deslizamientos sobre la polea con recalentamiento, desgaste de la misma y perdida de rendimiento. Si demasiado esta tensada se verifica un mayor esfuerzo en los cojinetes con un mayor desgaste y recalentamiento del motor (n r su) esta motor. El valor de tensado se puede considerar correcto si, apretando con un dedo en la zona intermedia, se obtiene una flexion de ca. 0,6-0,8 cm

NIVEL ACEITE

El compresor se entrega provisto de un aceite especial para pruebas, el cual debe sustituirse una vez transcurridas 100 horas de funcionamiento, aproximadamente. Compruebe el nivel de aceite de forma regular con ayuda de la varilla. Cuando el compresor lleva ya algún tiempo en posición horizontal, el nivel del aceite será correcto si éste se encuentra situado entre las dos señales existentes en la varilla de nivel. El aceite debe cambiarse siempre que hayan transcurrido 1000 horas de funcionamiento. No utilice aceite para motores sino API CC SAE 40 para compresores. Para temperaturas inferiores a 0° Celsius debe utilizarse aceite API CC SAE 20.

CADA MES

Limpiar el filtro de aire

Cada 300 horas de uso:

- Cambie el aceite
- Limpiar detenidamente tanto la parte exterior del compresor como la del motor, de modo que pueda haber una refrigeración eficiente.

Agua condensada

- Con regularidad hay que vaciar el agua condensada de la caldera de aire, cosa que se hace con el grifo de drenaje que se encuentra en la parte inferior de la caldera de aire.

Reparaciones sólo deben de ser realizadas por reparadores que esté autorizados.

Esta herramienta eléctrica cumple con todas las normas de seguridad correspondientes. Con el fin de evitar que el usuario sea accidentado, reparaciones sólo deben de ser realizadas por personal profesional.

USO ECOLÓGICO

Para prevenir los daños durante el transporte, el aparato ha sido embalado. Dicho embalaje está hecho, en la medida de lo posible, de material reciclable. Le rogamos, por lo tanto, que recicle dicho material.

Cuando vaya a reemplazar un aparato viejo por uno nuevo, deposite su aparato viejo en su distribuidor Ferm, el cual se encargará de reciclarlo.

GARANTÍA

Lea atentamente las condiciones de garantía indicadas en la tarjeta de garantía que aparece en este manual de instrucciones.

INSTALLATIE

Fig. A

1. Aan/uit schakelaar
2. Drukregelaar
3. Snelkoppeling
4. Manometer
5. Oliepeil
6. Aftapkraan
7. Luchtfilter
8. Snelkoppeling

STARTUP AND USE

Fig. B & C

- Monteer de wielen met de benodigde onderdelen.
- Controleer door het olietijkglaasje (5) de oliestand. Wanneer het olieniveau BENEDEN HET MINIMUM PEIL staat moet er olie bijgevoerd worden tot peil ruim het midden van het kijkglaasje bereikt. Een te laag oliepeil veroorzaakt, door onvoldoende smering, ernstige schade aan de compressor, een te hoog oliepeil veroorzaakt een met olie vermengde perslucht.



Stoppen en starten moet altijd geschieden d.m.v. de aan/uit schakelaar (1). Door de compressor met de netstekker te stoppen kan er, bij de volgende start, onherstelbare schade aan de elektromotor, ontstaan.

Plaats de compressor minimaal 50 cm. van de muur en zorg voor voldoende koeling en beluchting. Horizontaal opstellen i.v.m. de smering.

GEBRUIK

INBEDRIJFSTELLING

Fig. D

- Zet de netschakelaar (1) op "UIT" of "0" voordat u de netstekker op de netspanning aansluit.
- Door de netschakelaar naar (1) "AAN" of "I" te schakelen komt de compressor in werking.
- Houd het netsnoer altijd uit de buurt van bewegende delen van eventueel aangekoppeld luchtdrukgereedschap.
- Met behulp van de drukregelaar (2), is het mogelijk de luchtdruk met de hand te regelen.

DRUKINSTELLING

Fig. E



De werkdruk is d.m.v. de drukschakelaar (B), van fabriekswege tijdens het testen, reeds maximaal ingeregeld. In geen geval de werkdruk verhogen, dit kan ernstige schade veroorzaken aan de elektromotor.

Ontgrendel de drukregelaar door de regelknop omhoog te trekken. Draai de knop linksom (tegen de klok in) om de ingestelde druk te verlagen. Draai rechtsom om de druk te verhogen. Na de verlangde werkdruk op de manometer (4) te hebben gecontroleerd deze knop indrukken voor vergrendeling. Voor de maximale werkdruk kan de directe tankaansluiting worden gebruikt.

De hoeveelheid afgegeven lucht is, afhankelijk van de ingestelde werkdruk en de toepassing. Te snelle terugval van de tankdruk duidt op een te grote luchtafname, lekage of op een compressor met onvoldoende capaciteit. Na gebruik de werkdruk tot 0 BAR terugdraaien.

ONDERHOUD



Bij onderhoud en reiniging van de compressor altijd de netstekker uit het stopcontact halen.

PERIODIEK ONDERHOUD VOORKOMT ONVERWACHTE PROBLEMEN!

STORINGEN

Indien zich een storing voordoet als gevolg van bijvoorbeeld slijtage van een onderdeel, neem dan contact op met uw plaatselijke Ferm-dealer.

Achterin deze gebruiksaanwijzing vindt u een onderdeeltekening met de na te bestellen onderdelen.

MOGELIJKE PROBLEMEN EN OPLOSSINGEN

Fig. F

Lucht lekt door de druschakelaar (1) nadat de compressor stopt

- De terugslagklep is vuil over versleten.
- Demonteer de terugslagklep en maak de rubber klep schoon of vervang deze voor een nieuwe.
- Monteer de terugslagklep.

Compressor werkt minder goed, start te vaak, druk is te laag

Als het luchtverbruik gelijk blijft, ook als er minder wordt afgenomen, controleer op lekkende leidingen, koppelingen, slangen en aansluitingen.

- Aanzuigfilter kan vervuld zijn of V-snaar slipt.
- Controleer het leidingnet, repareer lekkende koppelingen. Vervang of reinig het filterelement of vervang het filter in zijn geheel
- Controleer de aandrijfriemen, vervangen of spannen

De elektromotor en/of de compressor wordt veel te heet.

De koeling is onvoldoende doordat de beluchting slecht is.

- Controleer de omgevingstemperatuur, de beluchting en de draairichting

De compressor stopt al tijdens het opstarten of stopt en wil niet meer starten

- De lucht tank is vol. Te koude omgeving of onvoldoende smering door te lage oliestand.
- Losse contacten.
- Controleer op bovenstaande punten.
- Als de problemen blijven bestaan, raadpleeg dan uw Ferm dealer

Olie in de perslucht

- Te hoog oliepeil.
- Versleten zuigerveren
- Controleer het oliepeil
- Raadpleeg uw Ferm dealer.

CONDENSWATER AFTAPPEN

Schakel de compressor uit en trek de stekker uit het stopcontact, tap regelmatig condenswater af; door het aftapkraantje te openen. Condenswater is chemisch afval en dient als zodanig te worden behandeld.

SPANNING VAN DE AANDRIJFRIEMEN

De aandrijfriemen moeten van de juiste spanning zijn, omdat bij een te lage spanning de riemen gaan slippen, wat oververhitting en overmatige slijtage van de riemen veroorzaakt. Te strak gespannen riemen veroorzaken een te hoge belasting op de lagers in de aandrijfwielen. Bij een juiste riemspanning kan de riem in het midden ca 1 cm. worden ingedrukt.

SMEREN

De compressor wordt geleverd met een speciale testolie, die na ca. 100 bedrijfsuren vervangen moet worden. Controleer regelmatig het oliepeil. Wanneer de compressor horizontaal is geplaatst en enige tijd heeft uitgestaan, is het oliepeil correct wanneer de olie tussen beide markeringen staat. Om de 300 bedrijfsuren of tenminste 1 keer per jaar moet de olie vervangen worden. Gebruik geen motorolie maar API CC SAE 40 compressorolie. Bij temperaturen onder 0° Celsius moet u API CC SAE 20 olie gebruiken.

IEDERE MAAND

Reinig het luchtfilter.

Iedere 300 bedrijfsuren:

- Vervang de olie.
- Maak de buitenkant van zowel de compressor als de motor zorgvuldig schoon, zodat er een efficiënte koeling plaats kan vinden.

Condenswater

Tap het condenswater uit de luchtketel regelmatig af door middel van de aan de onderzijde van de luchtketel aanwezige aftapkraan. Doe dit meerdere malen per week.

Reparaties mogen alleen door erkende reparateurs worden uitgevoerd!

Dit elektrische gereedschap voldoet aan de betreffende veiligheidsvoorschriften. Ter voorkoming van ongevallen voor de gebruiker mogen reparaties alleen door vakkundig personeel worden uitgevoerd.

MILIEU

Om transportbeschadiging te voorkomen, wordt de machine in een stevige verpakking geleverd. De verpakking is zo veel mogelijk gemaakt van recyclebaar materiaal. Maak daarom gebruik van de mogelijkheid om de verpakking te recyclen.

Breng oude machines wanneer u ze vervangt naar uw plaatselijke Ferm-dealer. Daar zal de machine op milieuvriendelijke wijze worden verwerkt.

GARANTIE

Lees voor de garanti voorwaarden de apart bijgevoegde garantietaak.

INSTALACION

Fig. A

1. Interruptor marcha - parada
2. Reductor de presión
3. Racord de acoplamiento rápido
4. Manómetro
5. Nivel y tapon descarga aceite
6. Grifo descarga condensados
7. Filtro de aspiración
8. Racord de acoplamiento rápido

PUESTA EN MARCHA Y USO

FIG. B & C

- Monter las ruedas y componentes como la fig.
- Comprobar el nivel del aceite en el visor (5) y si es necesario rellenar a través del respiradero. El nivel en la mirilla inferior es peligroso para el buen rendimiento del cabezal mientras si es demasiado hay un pasaje de aceite en el aire comprimido utilizado.



El arranque y la parada tienen que realizarse solo con el accionamiento del interruptor (1) sobre el presostato y t. l. telepresostato al parar el compresor quitando el encufe puede causar danos al motor en el arranque siguiente.

Colocar el compresor por lo meno a 50 cm de la pared de manera que el aire aspirado por el volante sea facilmente dirigida al cabezal permitiendo un regular enfriamiento. Para una correcta lubricacion colocar el compresor sobre un piso bien horizontal.

USO

PUESTA EN FUNCIONAMIENTO

Fig. D

- El conmutador de red hay que ponerlo en "UIT" (DESCONECTADO) o en "0" antes de conectar la clavija con la tensión de red.
- Poniendo el conmutador de red en "AAN" (CONECTADO) o "I", el compresor empezará a funcionar.
- El cable de conexión a la red hay que mantenerlo siempre fuera del alcance de componentes móviles de eventualmente acoplada herramienta de aire comprimido
- Con la válvula reductora es posible regular a mano la presión. Presionando la válvula reductora se puede fijar la posición ajustada. Sin embargo la válvula reductora no se debe de cerrar demasiado para evitar que sean dañadas las membranas.

REGULACION DE LA PRESION

Fig. E



El presostato (1) ya regulado en las pruebas de verificación no tiene que ser manipulado (el aumento de presión es nocivo para el motor y no se adapta a las demos piezas previstas para la presión nominal del catalogo).

A grifo abierto actuar sobre el pomo del regulador tirandolo suavemente hacia arriba antes y girandolo en el sentido de las agujas del reloj para aumentar la presión y en sentido contrario para disminuirla no superar el valor máximo. Verificado el valor deseado en el mano (4) bajar el pomo bloqueando el regulador. Al terminar a uso llevar el regulador a 0 bar. Sobre el deposito prevista una salida de aire directa a presión máxima.

La cantidad de aire ofrecida depende de la presión y de la utilización. Consumos excesivos se notan con valores bajos en el manometro (Y).

importante que la distancia desde la capa protectora hasta la pared sea como mínimo de 50 a 60 cm.

- No dejar el compresor expuesto a los agentes atmosféricos (lluvia, sol, niebla). Se aconseja utilizar el compresor en un lugar idoneo.
- No limpiar la maquina con disolventes o líquidos inflamables; utilizar solo agua jabonada y nunca sobre el motor.
- No tirar el tubo de goma para desplazar el Utilizar siempre el asa (E). pasito no soldar ni hacer trabajos mecanicos. En caso de defectos o corrosion sustituirlo.
- No dirigir nunca la salida del aire comprimido sobre las personas o sobre el propio cuerpo y recordar que el uso de gafas protectoras es indispensable para la proteccion de los hojas s de cuerpos extranos levantados por el flujo de aire.
- Utilizar el aire comprimido para los usos previstos (inflado, herramienta neumatica, barnizadura, lavado base acuosa, etc ...) prevee el conocimiento y el respeto de la normativa prevista garantizando en particular la distancia al meno de 6 metros entre la zona de trabajo y el compresor.
- El aire comprimido de este compresor, sin ulteriores tratamientos, no es utilizable para uso farmaceutico, alimentario o sanitario. En particular no es idoneo para el llenado de bombonas de submarinismo.
- Airear el ambiente de trabajo para diluir el aire desgado en el ambiente.

HAY QUE CONTROLAR LOS PUNTOS SIGUIENTES:

- La tensión de conexión del motor y eventual protección del motor, tiene que corresponder con la tensión de la red eléctrica;
- Usar un enchufe de pared con toma de tierra;
- El cable de conexión a la red y la clavija de red tienen que estar en buenas condiciones: firme, sin hilachos ni deterioros;
- Hay que evitar el uso de cables de prolongación demasiado largos;
- La válvula reductora no debe de estar cerrada del todo para evitar que sean dañadas las membranas;
- El nivel de aceite con ayuda de la varilla de nivel. Al colocar el compresor en la posición horizontal el aceite debe estar entre las dos señales de marcación existentes en dicha varilla.
- El depósito de aire tiene que estar vacío antes de iniciarse la utilización.

 Para evitar que las fluctuaciones de tensión puedan causar daño a los bobinados del motor, se recomienda que se monte un interruptor protector del motor.

HAY QUE APAGAR INMEDIATAMENTE EL COMPRESOR EN CASO DE:

- Clavija de red defectuosa, cable de conexión a la red defectuoso o deterioros del cable;
- Interruptor defectuoso
- Humo o mal olor de aislamiento quemado

SEGURIDAD ELÉCTRICA

Controle que la tensión de la red sea la misma que la que aparece indicada en la placa.

Recambio de cables y enchufes

Cuando cambie los cables y enchufes viejos por nuevos, deseche los viejos ya que es muy peligroso conectar un enchufe cuyo cable está suelto.

Uso de cables de extensión

Utilice siempre cables de extensión autorizados que sean aptos para la potencia del aparato. Los hilos deben tener un diámetro de 1,5 mm². Cuando el cable de extensión esté en un carrete, desenrolle el cable completamente.

CE CONFORMITEITSVERKLARING (NL)

Wij verklaren dat dit product voldoet aan de volgende normen of normatieve documenten

prEN1012-1, EN661,29, EN292, ISO5388
EN55014-1, EN55014-2, EN61000-3-2,
EN61000-3-3

overeenkomstig de bepalingen in de richtlijnen

98/37/EEC
73/23/EEC
89/336/EEC

vanaf 26-05-1998
GENEMUIDEN NL
G.M. Ensing
Quality department



F Français

FC-730 COMPRESSOR

LES CHIFFRES DU TEXTE SUIVANT CORRESPONDENT AUX ILLUSTRATIONS PAGE 2

SPECIFICATIONS TECHNIQUES

| | |
|-----------------------|-----------|
| Tension | 230 V |
| Fréquence | 50 Hz |
| Puissance consommée | 2200 W |
| Vitesse à vide/min | 2880/min |
| Capacité de pression | 326 l/min |
| Poids | 86 kg |
| Lpa (pression sonore) | 77 dB(A) |

CONSIGNES DE SÉCURITÉ

Dans ce mode d'emploi, il est fait usage des pictogrammes suivants :



Indique un éventuel risque de lésion corporelle, un danger de mort ou un risque d'endommagement de la machine si les instructions de ce mode d'emploi ne sont pas respectées.



Indique la présence de tension électrique.

Lisez attentivement ce mode d'emploi avant d'utiliser la machine. Assurez-vous d'avoir bien pris connaissance du fonctionnement de la machine et de son utilisation. Entretenez la machine conformément aux instructions afin qu'elle fonctionne toujours correctement. Conservez ce mode d'emploi et la documentation jointe à proximité de la machine.

Lors d'utilisation de machines électriques, observez les consignes de sécurité locales en vigueur en matière de risque d'incendie, de chocs électriques et de lésion corporelle. En plus des instructions ci-dessus, lisez entièrement les consignes de sécurité contenues dans le cahier de sécurité fourni à part. Conservez soigneusement ces instructions!

INSTRUCTIONS D'UTILISATION

- Le compresseur doit être utilisé en ambiance propre (bien aérée - température +5 °C / +40 °C) non présence de poussières, acides, vapeurs, gaz explosifs ou inflammables
- Pour obtenir une bonne ventilation et un bon refroidissement, il est important que la distance entre le capuchon protecteur et le mur soit de 50 à 60 cm au minimum.
- Ne pas toucher l'appareil sous tension avec les mains ou les pieds nus ou humides.
- Il faut avoir une distance de sécurité entre le compresseur et la zone de travail spécialement s'il y a une utilisation avec peintures ou liquides, pour éviter l'as-

- piration par l'appareil.
- Sur le réservoir ne pas effectuer de soudures ou travaux mécaniques; en cas de défauts ou corrosion, le changer.
- Ne pas diriger les jets d'air vers une personne ou sur son propre corps et se rappeler que l'usage des lunettes de protection est indispensable pour protéger les yeux contre les particules étrangères soulevées par l'air comprimé.
- L'utilisation de l'air comprimé dans divers cas (gonflage, outils pneumatique, peinture, lavage avec détergeants à base d'eau, etc.) exige la connaissance et le respect des normes de prévention. Pour déplacer le compresseur, utiliser la poignée. En particulier il faut garantir une distance de moins 6 mètres entre la zone de travail et le compresseur.
- L'air comprimé produit par cet appareil, sans traitement ultérieur, n'est pas utilisable comme air médical, air alimentaire ou pour le remplissage de bouteille d'air de plongée.
- Aérer l'ambiance de travail pour diluer convenablement l'air comprimé rejeté dans l'environnement.

CONTRÔLER CE QUI SUIT:

- Est-ce que la tension du raccordement du moteur et du système de sécurité du moteur éventuel correspondent avec la tension du réseau électrique;
- est-ce que les fils et la fiche du circuit électrique sont en bon état: solides, sans effilochures ou détériorations;
- Eviter l'utilisation de câbles de rallonge électriques trop longs.
- Le réducteur de pression ne doit pas être fermé entièrement afin d'éviter des dommages aux membranes;
- Le niveau d'huile, à l'aide de jauge. l'huile doit être arrive entre les deux marques sur la jauge, lorsque le compresseur est placé horizontalement.
- Avant l'utilisation, la pale fermant l'air doit être fermée et le réservoir d'air doit être vide.

 Pour éviter que des variations de tension de réseau électrique n'endommagent le bobinage du moteur, il est à recommander de monter un disjoncteur de sécurité du moteur.

ARRÊTEZ IMMÉDIATEMENT L'APPAREIL EN CAS DE:

- Fiche ou câble électriques défectueux ou endommagement du câble;
- Commutateur électrique défectueux;
- Fumée ou mauvaise odeur d'isolation brûlée.

SÉCURITÉ ÉLECTRIQUE

Vérifiez toujours si la tension de votre réseau correspond à la valeur mentionnée sur la plaque signalétique.

En cas de changement de câbles ou de fiches

Jetez immédiatement les câbles ou fiches usagés dès qu'ils sont remplacés par de nouveaux exemplaires. Il est dangereux de brancher la fiche d'un câble défectueux dans une prise de courant.

En cas d'emploi de câbles prolongateurs

Employez exclusivement un câble prolongateur homologué, dont l'usage est approprié pour la puissance de la machine. Les fils conducteurs doivent avoir une section minimale de 1,5 mm². Si le câble prolongateur se trouve dans un dévidoir, déroulez entièrement le câble.

INSTALLATION

Fig. A

1. Interrupteur marche-arrêt
2. Réducteur de pression
3. Couplement rapide
4. Manomètre d'air
5. Bouchon vidange huile
6. Robinet de purge
7. Filtre d'aspiration
8. Couplement rapide

INSTALLATION ET UTILISATION

Fig. B & C

- Monter éventuellement les roues et composants.
- Vérifier le niveau d'huile sur le voyant (5) et éventuellement en rajouter par le trou de remplissage. Le niveau d'huile en dessous du repère mini est dangereux pour le fonctionnement du compresseur, alors qu'un niveau d'huile en dessus peut entraîner de l'huile dans l'air comprimé.



La mise en marche et l'arrêt du compresseur doivent se faire uniquement par l'intermédiaire de l'interrupteur (1) du pressostat ou télépressostat: déconnecter la prise électrique, le moteur étant en fonctionnement, peut causer de graves dommages.

Positionner le compresseur à au moins 50 cm. du mur, de telle sorte que l'air aspiré par le volant soit correctement acheminé vers le compresseur pour le refroidir. Pour assurer un graissage efficace, positionner le compresseur sur un plan horizontal.

CE KONFORMITETSERKLÆRING (DK)

Vi erklærer at under almindeligt ansvar, at dette produkt er i overensstemmelse med følgende normer eller normative dokumenter

prEN1012-1, EN661, 29, EN292, ISO5388
EN55014-1, EN55014-2, EN61000-3-2,
EN61000-3-3

i henhold til bestemmelserne i direktiverne:

98/37/EEC
73/23/EEC
89/336/EEC

03-02-2000
GENEMUIDEN NL
G.M. Ensing
Quality department

E Español

FC-730 COMPRESOR

LOS NÚMEROS INDICADOS EN EL TEXTO SIGUIENTE CORRESPONDEN CON LAS ILUSTRACIONES DE LA PÁGINA 2

DATOS TÉCNICOS

| | |
|-------------------------------|-----------|
| Tensión | 230V |
| Frecuencia | 50 Hz |
| Potencia nominal | 2200 W |
| No. revoluciones sin carga | 2880/min |
| Caudal aire | 326 l/min |
| Peso | 86 kg |
| Nivel de presión sonora (Lpa) | 77 dB(A) |

Este aparato es un compresor de transmisión por correa en V, impulsado por 2 cilindros. Directamente acoplado en modelo móvil. Este compresor viene además equipado de una válvula reductora, un dispositivo de desconexión automática y un acoplamiento rápido.

NORMAS DE SEGURIDAD

En el presente manual se utilizan los siguientes símbolos:



Indica peligro de accidente, de muerte o riesgo de provocar averías en la máquina en caso de no seguir las instrucciones de este manual.



Indica peligro de sufrir descargas eléctricas.

Lea este manual de instrucciones atentamente antes de empezar a usar la máquina. Asegúrese de que sabe cómo funciona el amolador y cómo se maneja. Siga las instrucciones llevando a cabo las tareas de mantenimiento aquí indicadas para así garantizar el óptimo funcionamiento del aparato. Guarde este manual y la documentación adicional siempre junto a la máquina.

Tenga siempre presentes las normas de seguridad locales con respecto al peligro de incendio, peligro de sufrir descargas eléctricas y peligro de accidentes. Lea, además de las instrucciones que siguen a continuación, las normas de seguridad que aparecen en el cuadernillo anexo. Guarde cuidadosamente las instrucciones.

INSTRUCCIONES ESPECIALES DE SEGURIDAD

- El compresor tiene que ser utilizado en ambiente idoneo (Bien aireado-temperatura de +5 °C / +40 °C). No en presencia de polvo-acido-vapores-gas explosivos o inflamables.
- El compresor se debe de poner en un espacio bien ventilado y libre de heladas. Con el fin de obtener una buena ventilación y refrigeración sin estorbos, es

VEDLIGEHOELDELSE



Stikket skal altid trækkes ud af stikkontakten inden vedligeholdelse og rengøring af kompressoren påbegyndes.

REGELMÆSSIG VEDLIGEHOELDELSE AF KOMPRESSOREN FOR HINDRER UNØDVENDIGE PROBLEMER.

FEJL

Kontakt Deres Ferm-forhandler, hvis der opstår fejl som følge af slitage af en del. Bagerst i denne brugsanvisning finder De en reservedelstegning med de reservedele, der kan bestilles.

FEJLFINDING OG KORREKTION

Lufttab ved trykkontakten (1), når kompressoren er standset

- Kontraventilen er slidt eller snavset, virker ikke som den skal.
- Kontraventilhovedet afmonteres, gummipakningen (R) renses eller udskiftes.
- Hovedet samles omhyggeligt igen.

Nedsat ydelse, starter for tit, lavt tryk

- Hvis behovet for luft er ændret, kontrolleres for lufttab fra rør og slanger.
- Indløbsfilterets tilstand, og/eller bæltedrevens justering.
- Slidte pakninger udskiftes luftindgangspatronen U renses eller udskiftes.
- Bælternes justering kontrolleres.

Moteren eller pumpen opvarmes forkert

- Der mangler nedkølingsluft på motoren eller pumpen.
- Kontroller den omgivende temperatur, oliestanden og oliens kvalitet, indgangsfilteret.

Kompressoren stopper, når man prøver at starte den, eller stopper og vil ikke starte igen

- Lufttanken vol
- Dårlich forbindelse.
- Kontroller alle parametre som ovenfor.
- Hvis det ikke giver resultat, kontaktes et autoriseret serviceværksted.

Unormal olieforekomst i tryklufte

- For høj oliestand.
- Slid på delene.
- Kontroller oliestanden
- Kontaktes et autoriseret serviceværksted.

KONDENSERES TAPPEN

Fugtighed i luften, der kondenseres, i luftmodtageren skal drænes væk mindst en gang om ugen fra tappen, som vist i, både for at opretholde luftmodtagerens volumen og forlænge dens liv. Ingen olie i kondensvandet, så der forekommer ingen forureningsproblemer,

JUSTERES BÆLTERNE

Bæltterne skal justeres nøjagtigt på bæltedrevne. Ved lave værdier slipper bæltterne på trækkene, de bliver overophedede og slides for hurtigt. Ved høje værdier overbelastes lejerbe, bæltterne slides igen for hurtigt, og motoren overophedes. Den korrekte spændingsværdi opnås ved at justere det mellemste område med en struetrækker, til*der er en pil på 1 cm.

OLIENIVEAU

Kompressoren leveres med en speciel test-olie, der skal skiftes efter ca. 100 driftstimer. Olieniveauet kontrolleres jævnligt ved hjælp af olieinden. Når kompressoren står vandret og har stået stille i et stykke tid, er olie-niveauet korrekt, hvis olien står mellem de to markeringer på olieinden. Olien skal skiftes for hver 300 driftstimer. Brug ikke motorolie, men API CC SAE 40 kompressorolie. Ved temperaturer på under 0° C skal der bruges API CC SAE 20 olie.

HVER MÅNED

Rengør luftfilteret

Hver 300. driftstime:

- Skift olien.
- Kompressorens og motorens ydre rengøres grundigt for at sikre effektiv køling.

Kondensvand

Aftap med jævne mellemrum kondensvandet fra luftbeholderen ved hjælp af aftapningshanen på lufttankens underside. Dette skal gøres flere gange om ugen.

Reparationer må udelukkende udføres af autoriserede teknikere!

Dette elektriske apparat opfylder alle gældende forskrifter. For at beskytte brugeren mod ulykker, må reparationer udelukkende udføres af faguddannet personale.

Indlever kompressoren til reparation altid hos Deres Ferm forhandler.

Rengøring

Rengør regelmæssigt maskinkappen med en blød klud, helst efter hvert brug. Sørg for at ventilationshullerne er fri for støv og snavs. Brug en blød klud, der er vædet i søbevand til at fjerne hårdnakket snavs. Brug ingen opløsningsmidler, så som benzin, alkohol, ammoniak, osv. Den slags stoffer beskadiger kunststofdelene.

Smøring

Maskinen behøver ingen ekstra smøring.

MILJØ

For at undgå transportbeskadigelse leveres maskinen i en solid emballage. Emballagen er så vidt muligt lavet af genbrugsmateriale. Genbrug derfor emballagen. Når de udskifter Deres maskinen bør De tage den gamle maskine med til Deres lokale Ferm-forhandler. Der vil maskinen blive bearbejdet på miljøvenlig vis.

GARANTI

Læs det separat vedlagte garantikort for garantibetingelserne.

OPERATION

MISE EN MARCHÉ

Fig. D

- Placer the commutateur du réseau électrique sur "ARRET" ou "0" avant de relier la fiche électrique sur la tension du réseau.
- En plaçant le commutateur sur "MARCHÉ" ou sur "I", on obtient la marche du compresseur.
- Tenir toujours le câble électrique loin des parties mouvantes des outils à air comprimé éventuellement raccordés.
- A l'aide du réducteur de pression, il est possible de régler la compression de l'air à la main. En enfonçant le réducteur de pression, il est possible également de verrouiller la position réglée. Pourtant, ne pas visser trop fortement le réducteur de pression pour éviter des dommages aux membranes.

REGULATION DE LA PRESSION

Fig. E



Le pressostat (B), préréglé lors des essais en usine, ne doit pas être modifié.

Le robinet (3) ouvert, agir sur le bouton de réglage du régulateur (2), en le tirant dans un premier temps, vers le haut, et en le tournant dans le sens horaire pour augmenter la pression, et vice versa pour la diminuer. Ne pas dépasser la valeur maxi. Vérifier la pression sur le manomètre (4), puis repousser le bouton pour bloquer la valeur de la pression choisie. Après usage, remettre la pression à 0 bar.

Sur le réservoir, il est prévu une sortie directe (8) (pression maxi).

La quantité d'air consommée dépend de la pression d'air et des outils utilisés. Une consommation excessive fait baisser la Pression du manomètre (4).

ENTRETIEN



Lors de l'entretien et du nettoyage, ôter toujours la fiche (de la prise murale).

UN ENTRETIEN PÉRIODIQUE DU COMPRESSEUR ÉVITE DES PROBLÈMES INUTILES.

PANNES

En cas de panne survenue par exemple à la suite de l'usure d'une pièce, contactez votre distributeur Ferm local. Au dos de ce mode d'emploi, vous trouverez un dessin des pièces avec les pièces dont vous pouvez renouveler la commande.

ANOMALIES POSSIBLES ET REMÈDES

Fig. F

Fuite d'air à la valve du pressostat (1) (compresseur arrêté)

- Clapet de retenue usé, ou siège endommagé: n'assurez plus sa fonction étanchéité.
- Dévisser la tête hexagonale de retenue. Nettoyer le siège et le disque (R) ou le changer.
- Remonter et serrer avec soin.

Diminution de rendement, démarrages fréquents et pression faible

Si la demande d'air n'est pas supérieure, vérifier les fuites éventuelles aux raccord ou tubes et l'efficacité du filtre à air.

Refaire les joints des raccords ou changer la cartouche si endommagée ou obstruée

- Refaire la tension des courroies. Présence anormale d'huile dans l'air.
- Niveau d'huile trop haut.
- Usure segments
- Vérifier le niveau.
- Demander assistance

CONDENSATION

L'humidité de l'air, qui se condense dans le réservoir doit être purgée une fois par semaine, par le robinet de purge (6) comme indiqué à la fig. B, de manière à protéger le réservoir de la corrosion, et à utiliser sa pleine capacité. Pour la protection de l'environnement, les condensats eau/huile doivent être éliminés selon les réglementations en vigueur.

TENSION À COURROIES

La transmission à courroies exige une tension correcte, car une trop faible tension engendre des glissements sur la poulie, donc échauffement et usure, alors que des surtensions entraînent des surcharges sur les roulements (usure) aussi bien sur le moteur que le compresseur. La valeur de tension est correcte si, en appuyant avec un tournevis-dans la zone intermédiaire, on engendre une flèche de 1 cm. Un réglage de tension pour les autres modèles nécessite de démonter le protège courroies, le repositionnement et réalimentation du moteur, mise en place des courroies et remontage du protège courroies.

NIVEAU D'HUILE

Le compresseur est livré avec une huile de test spéciale qui doit être remplacée après environ 100 heures de service. Contrôler régulièrement le niveau de l'huile à l'aide de la jauge. Lorsque le compresseur est placé horizontalement et a été hors de service durant un certain temps, le niveau d'huile est correct lorsque l'huile arrive entre les deux marques sur la jauge. Toutes les 300 heures de service l'huile doit être remplacée. Ne pas utiliser de l'huile à moteur, mais de l'huile à compresseur API CC SAE 40. Par des températures en-dessous de 0°C, il convient d'utiliser une huile API CC SAE 20.

TOUS LES MOIS

Nettoyer le filtre à air.

Toutes les 300 heures de service.

- Remplacée l'huile
- Nettoyer soigneusement le côté extérieur du compresseur ainsi que celui du moteur, de sorte qu'un refroidissement efficace puisse avoir lieu.

Eau de condensation

Purger régulièrement l'eau de condensation du réservoir à air à l'aide du robinet de purge qui se trouve sur le bas cité du réservoir à air. Faire cela plusieurs fois par semaine.

Faites réparer votre outil par un spécialiste

Cette machine est conforme aux règles de sécurité en vigueur. Toute réparation doit être faite par un spécialiste et uniquement avec des pièces d'origine sinon elle peut être cause de risques graves pour la sécurité de l'utilisateur.

ENVIRONNEMENT

Pour éviter les dommages liés au transport, la machine est livrée dans un emballage robuste. L'emballage est autant que possible constitué de matériau recyclable. Veuillez par conséquent destiner cet emballage au recyclage.

Si vous allez changer de machines, apportez les machines usagées à votre distributeur local qui se chargera de les traiter de la manière la plus écologique possible.

GARANTIE

Pour les conditions de garantie, lisez le certificat de garantie joint à part.

CE DÉCLARATION DE CONFORMITÉ (F)

Nous déclarons sous notre propre responsabilité que ce produit est en conformité avec les normes ou documents normalisés suivants

prEN1012-1, EN661, 29, EN292, ISO5388
EN55014-1, EN55014-2, EN61000-3-2,
EN61000-3-3

conforme aux réglementations:

98/37/EEC
73/23/EEC
89/336/EEC

dès 01-04-1999

GENEMUIDEN NL

G.M. Ensing
Quality department

BESKRIVELSE

Fig. A

1. On/off trykkontakt
2. Trykregulator
3. Hurtigkobling
4. Trykluftmåleren
5. Oliestandtap
6. Vandtap
7. Indgangsfilter
8. Hurtigkobling

OPSTART OG BETJENING

Fig. B & C

- Hjulene og delene samles som angivet.
- Kontroller oliestanden i skueglasset og fyld op efter behov gennem udluftningsrøret. Falder oliestanden ned under nederste kant, er det farligt for pump, og hvis oliestanden er for høj, vil der komme olie i tryklufte.



Start og stop må kun udføres på on/off kontakten der sidder på trykkontakten eller telepressostaten (1). Stoppes kompressoren ved stikproppen, kan det forvalde alvorlig skade på motoren ved næste start. Den indstilles i løbet af afprøvningsasen og skal ikke justeres. Enheden skal stilles 50 cm fra væggen for at opnå korrekt afkøling. for korrekt smøring, placeres enheden vandret.

BRUG

IGANGSÆTNING

Fig. D

- Indstil netafbryderen i stillingen "FRA" eller "0" før du sætter stikket til i stikkontakten.
- Kompressoren tændes ved at indstille netafbryderen i stillingen "TIL" eller "I".
- Pas på, at netkablet ikke kommer i nærhed af de bevægelige dele af trykluftredskads kabler, som eventuelt er tilsluttet.
- Lufttrykket kan reguleres (2) manuelt ved hjælp af reduktionsventilen. Den valgte indstilling kan låses ved at trykke på reduktionsventilen. Vær dog opmærksom på ikke at lukke reduktionsventilen for meget for at undgå, at membranen beskadiges.

TRYKJUSTERING

Fig. E



Trykkontakten (1) er allerede indstillet under afprøvningsfasen. Der må ikke foretages ændringer ved trykvolumen (øget tryk vil udgøre en risiko for motoren).

Med tappen (4) åben, drejes reguleringsknappen ved, først at trække den op og derefter dreje den med uret for at øge trykket og imod uret for at nedsætte det. Maksimumværdien må aldrig overskrides. Kontroller, at måleren viser den ønskede værdi fastlåses. Gå tilbage til 0 bar ved slutningen af operationen. Ved maksimum "k" er der direkte udløb fra tanken.

Den leverede luftmængde afhænger af den indstillede trykvaerdi og de anvendte værktøjers særlige konstruktion. Er forbruget for højt, vil det kunne ses på målerværdierne.

FC-730 COMPRESSOR

TALLENE I DEN FØLGENDE TEKST KORRESPONDERER MED AFBILDNINGERNE PÅ SIDE 2

TEKNISKE DATA

| | |
|-------------------------|-----------|
| Spænding | 230 V |
| Frekvens | 50 Hz |
| Optaget effekt | 2200 W |
| Omdrejninger, ubelastet | 2880/min |
| Pump kapacitet | 326 l/min |
| Vægt | 86 kg |
| Lpa (lydtryk) | 77 dB(A) |

Denne maskine er en 2-cylindret mobil kompressor med kileremdrev. Denne kompressor er endvidere udstyret med en reduktionsventil, en automatisk stoppeanordning og en hurtigkobling.

SIKKERHEDSFORSKRIFTER

I denne brugsanvisning anvendes de følgende piktogrammer:



Angiver risiko for legemsskade, livsfare eller maskinskade, hvis instruktionerne i denne brugsanvisning tilslidesættes.



Angiver elektrisk spænding.

Læs denne brugsanvisning godt igennem før maskinen tages i brug. Sørg for at De kender maskinens funktion og betjening. Vedligehold maskinen i følge instruktionerne, for at maskinen altid kan fungere optimalt. Bevar denne brugsanvisning og den vedlagte dokumentation til maskinen.

Ved anvendelse af elektriske maskiner skal man altid følge de lokalt gældende sikkerhedsforskrifter i forbindelse med brandfare, fare for elektrisk stød og legemsskade. Læs udover de nedenstående instruktioner også sikkerhedsforskrifterne i den separat vedlagte sikkerhedsfolder. Bevar instruktionerne godt!

- Luftkompressoren må kun anvendes i egnede omgivelser (God ventilation af ved temperaturer mellem +5/+40 °C). På stedet hvor kompressoren anvendes, må der ikke forefindes støv, syrer, dampe, eksplosive gasser, brændbare eller ustabile materialer.
- For at opnå en god ventilation og køling er det vigtigt, at afstanden mellem beskyttelseskappen og væggen er mindst 50 til 60 cm.
- Maskinen må ikke efterlades udendørs, hvor den er udsat for vejret.
- Oprethold en sikker afstand mellem kompressoren og arbejdsområdet, især ved brug af maling eller flydende stoffer.

- Der må ikke svejdes eller udføres andet arbejde på tanken. Hvis der opstår en fejl, utæthed eller tæring, skal kompressoren tages til et servicecenter, og tanken udskiftes.
- Ret aldrig trykluftstrålen mod andre mennesker eller dig selv, og husk, at brugen af beskyttelsebriller er nødvendig for at beskytte øjnene mod støv og andre partikler, der hvirvles op af tryklufften.
- De forskellige anvendelser af trykluft (oppustning af dæk, trykluftsværktøjer, sprøjttemaling, afvaskning, rengøring med rensmidler, mm.) skal overholde alle gældende regler for den pågældende anvendelse, samt den garanterede minimumsafstand på 6 meter mellem arbejdsområdet og kompressoren
- Trykluft fra en kompressor må ikke anvendes til farmaceutiske produkter, madvarer eller sundhedsprodukter uden yderligere behandling.
- Brug ikke trykluft til oppustning af frømandsudyret.

KONTROLLER:

- Om motorens og eventuelt motorværnets tilslutningsspænding stemmer overens med netspændingen;
- brug et netkabel med jordforbindelse;
- Om netkablet og stikket er i god stand; solidt, uden frynser eller andre beskadigelser;
- undgå at anvende for lange forlængerledninger;
- Reduktionsventilen må ikke være lukket helt for at undgå, at membranen beskadiges;
- Olieniveauet ved hjælp af oliepinde. Olie skal stå mellem de to markeringer på oliepinde, når kompressoren står vandret.
- Før ibrugtagning skal lufttanken være tom.



For at undgå beskadigelse af motorviklingen på grund af spændingssvingninger, anbefales det at montere en motor-sikringsafbryder.

KOMPRESSOREN SKAL SLUKKES**ØJEBLIKKELT:**

- Hvis stikkontakten eller netkablet er defekte eller i tilfælde af ødelagte ledninger;
- Hvis afbryderen er defekt;
- Hvis der er røg eller lugt af brændt isolationsmateriale.

ELEKTRISK SIKKERHED

Kontroller altid om netspændingen svarer til værdien på typeskiltet.

Ved udskiftning af ledninger og stik

Kasser gamle ledninger og stik, så snart de er skiftet ud med nye. Det er farligt at sætte et stik fra en løs ledning i en stikkontakt.

Ved brug af forlængerledninger

Brug udelukkende godkendte forlængerledninger, der er beregnede til maskinens effekt. Lederne skal have et gennemsnit på mindst 1,5 mm². Hvis forlængerledningen sidder på en tromle, ruller ledningen helt af.

FC-730 COMPRESSOR

SIFFRORNA I NEDANSTÅENDE TEXT MOTSVARAR BILDERNA PÅ SIDAN 2

TEKNISKA SPECIFIKATIONER

| | |
|--------------------|-----------|
| Spänning | 230 V |
| Frekvens | 50 Hz |
| Effektförbrukning | 2200 W |
| Varvtal, obelastad | 2880/min |
| Pump | 326 l/min |
| Vikt | 86 kg |
| Lpa (bullernivå) | 77 dB(A) |

Denna apparat är en kilremdriven tvåcylindrig kompressor i mobilt utförande. Den kompressorn är desutom försedd med en reduceringsventil, automatisk frångslagning och snabbkoppling.

SÄKERHETS FÖRESKRIFTER

I denna bruksanvisning används följande symboler:



Anger att det föreligger risk för kroppsskada, livsfara eller risk för skador på maskinen om instruktionerna i denna bruksanvisning inte efterlevs.



Anger elektrisk spänning.

Läs igenom denna bruksanvisning noggrant innan maskinen tas i bruk. Se till att du känner till hur maskinen fungerar och är insatt i hur den skall användas. Följ underhållsinstruktionerna för att maskinen alltid skall fungera på bästa sätt. Förvara denna bruksanvisning och den bifogade dokumentationen vid maskinen.

Vid användning av elektriska maskiner, iaktta alltid de säkerhetsföreskrifter som gäller lokalt i samband med brandfare, fara för elektriska stötar och kroppsskada. Läs förutom nedanstående instruktioner även igenom bladet med säkerhetsföreskrifter som bifogas separat. Förvara instruktionerna omsorgsfullt!

SPECIELLA SÄKERHETS FÖRESKRIFTER

- Kompressorn ska endast användas i en miljö med god ventilation och i temperaturområdet +5° / +40°C. Miljön måste vara fri från damm, syror, ånga, explosiva gaser samt antändbara och andra riskfyllda material.
- För att få en bra ventilation och kylning är det av vikt att avståndet mellan skyddskåpa och vägg uppgår till minst 50 à 60 cm.
- Lämna inte maskinen stående utomhus. Den kan ta skada vid otjänlig väderlek.

- Vid alla maskinens tillämpningar, t ex däckpåfyllning, pneumatiska verktyg, sprutmålning och tvätt med tvättmedel, måste gällande säkerhetsavstånd (minimum sex meter) mellan kompressor och arbetsplats noga beaktas
- Det är förbjudet att svetsa på tanken (H) eller göra någon som helst annan modifiering. Upptäcker ni någon defekt på tanken, t ex läcka eller rost; lämna maskinen hos er återförsäljare för åtgärd.
- Rikta aldrig trykluft mot kroppen eller mot någon annan person. Använd alltid skyddsglasögon för att skydda ögonen mot damm och andra partiklar som virvlar upp på grund av tryklufften.
- Håll säkerhetsavståndet (sex meter) mellan kompressorn och arbetsplatsen, särskilt vid användandet av färg och andra vätskor.
- Trykluft från en kompressor kan inte användas för farmaceutiska, livsmedels- eller sjukvårdstillämpningar utan ytterligare rening.
- Använd inte tryklufften till att påfylla t ex dykartuber.

INNAN DU TAR KOMPRESSORN I DRIFT:

- Stämmer motorns och ett eventuellt motorskydds anslutningsspänning med elnätets spänning;
- Använd en jordad elnätanslutning;
- Att sladd och stickkontakt är i gott skick, utan slitna fransar eller skada;
- Reduceringsventilen får inte vara helt stängd för att förebygga skada på membranen;
- Mät oljenivån med hjälp av mätstickan. Oljan ska stå mellan de båda markeringarna MIN / MAX på mätstickan när kompressorn står horisontellt;
- Före driftsättning måste luftbehållaren vara tom.



För att förebygga att spänningsfluktuationer orsakar skada på motorlindningar rekommenderar vi montering av en motorskyddsomkopplare.

KOMPRESSORN SKALL DIREKT SLÅS IFRÅN VID:

- Elkabel eller kontakter uppvisar någon som helst defekt, t ex skadad isolering.
- Strömbrytaren inte fungerar som den ska.
- Rökig eller dålig lukt indikerar bränd isolering.

ELEKTRISK SÄKERHET

Kontrollera alltid om din nätspänning överensstämmer med värdet på typplattan.

Vid utbyte av kablar eller stickkontakter

Släng omedelbart bort gamla kablar eller stickkontakter så fort de har ersatts av nya exemplar. Det är farligt att sticka in stickkontakten till en lös kabel i vägguttaget.

Vid användning av förlängningskablar

Använd uteslutande en godkänd förlängningskabel som är lämplig för maskinens effekt. Ledarna måste ha en diameter på minst 1,5 mm². Om förlängningskabeln sitter på en haspel, rulla då ut den helt och hållet.

INSTALLATION

Fig. A

1. Strömställare av/på
2. Tryckregulator
3. Tillkopplade
4. Manometer
5. Oljenivå
6. Vattendränering
7. Luftfilter
8. Tillkopplade

UPPSTART OCH HANDHAVANDE

Fig. B & C

- Montera hjulen och komponenterna.
- Kontrollera oljenivån i fönstret (5) och fyll på vid behov. Oljenivå under strecket (MIN) är skadligt för pumpen. För hög oljenivå över strecket (MAX) kan medföra att olja blandas med tryckluften.

 *Start och stopp ska alltid ske med strömställaren (1) på tryckströmbrytar. Att starta/stanna kompressorn på annat sätt kan allvarligt skada kompressorn. Placera kompressorn minst 50 cm från väggen och med god omgivande ventilation för korrekt kylning. För korrekt smörjning ska kompressorn placeras på ett plant underlag*

BRUK

TAGANDE IDRIFT

Fig. D

- Ställ in strömbrytaren (1) på "FRÅN" eller "0" innan du kopplar stickkontakten till vägguttaget.
- Genom att slå på strömbrytaren (1) till "TILL" eller "I" sätts kompressorn i gång.
- Se alltid till att elsladden hålls borta från rörliga delar på eventuellt tillkopplade tryckluftsredskap.
- Med hjälp av reduceringsventilen (2) går det att reglera lufttrycket för hand.

TRYCKJUSTERING

Fig. E



Tryckströmbrytaren är förinstallerad av tillverkaren och får inte ändras. En ökning av det förinstallerade maxtrycket kan skada motorn och andra komponenter.

Med kranen helt öppnad; dra ut justerratten och vrid den medurs för att öka trycket och moturs för att minska trycket. Överskrid aldrig maxvärdet som visas på manometern. Läs inställningen vid önskad trycknivå genom att trycka ner justerratten. Nollställ trycket efter slutfört arbete.

Lufttrycket som levereras beror på inställd trycknivå och det aktuella verktygets tryckkrav. Ett sankt tryck i tanken, indikerat av den interna manometern (4), beror på för stort tryckkrav.

Hihnan säätö tai vaihto edellyttää hihnan suojuksen irrottamista ja moottorin kohdistamista kuten näytetty.

ÖLIYNKORKEUS

Toimitushetkellä kompressorissa on erityistä testiöljyä, joka on vaihdettava noin 100 käyttötunnin jälkeen. Öljynkorkeus on tarkastettava säännöllisesti mittatikusta. Kun kompressori on vaakasuorassa ja se on ollut pysähdyksissä jonkin aikaa, öljynkorkeuden on oltava mittatikon merkkien välissä. Öljy on vaihdettava 1000 käyttötunnin välein. Kompressorissa ei tule käyttää moottoriöljyä vaan API CC SAE 40 -luokan kompressorioiljyä. Lämpötilan ollessa alle 0° C on käytettävä API CC SAE 20 -luokan öljyä.

KUUKAUSITTAIN

Puhdista ilmansuodatin

300 käyttötunnin välein:

- Vaihda öljy.
- Puhdista sekä kompressorin että moottorin ulkopinta huolellisesti hyvän jäähdytyksen varmistamiseksi.

Tiivistynyt vesi

Poista säännöllisesti tiivistynyt vesi ilmasäiliöstä säiliön alapinnassa olevan tyhjennyskanan avulla. Tyhjennä säiliö useita kertoja viikossa.

Vain valtuutetut huoltoilikkeet saavat korjata kompressoria!

Tämä sähkölaite täyttää sille asetetut turvallisuusmääräykset. Henkilövahinkojen välttämiseksi korjaukset on aina teetettävä valtuutetussa huoltoilikkeessä.

Irrota aina kone virtalähteestä ennen huollon aloittamista

Ferm-koneet on suunniteltu toimimaan pitkään ja mahdollisimman pienellä huoltotarpeella.

Puhdistamalla ja käyttämällä sitä oikealla tavalla voit itsekin vaikuttaa koneen käyttöikään.

Puhdistaminen

Puhdista koneen ulkopinta säännöllisesti pehmeällä kankaalla. Parasta olisi puhdistaa se jokaisen käyttökerran jälkeen. Pidä koneen jäähdytysaukot puhtaina.

Jos liika on pinttynyt, voit käyttää saippuavedellä kostutettua kangaspalaa. Älä kuitenkaan käytä liuottimia kuten bensiiniä, alkoholia, ammoniakkaa jne, koska ne vahingoittavat koneen muoviosia.

Voitelu

Konetta ei tarvitse voidella.

YMPÄRISTÖ

Kuljetusvaurioiden välttämiseksi kone on pakattu tukevaan laatikkoon. Tämä pakkaus on mahdollisimman ympäristöystävällinen. Kierrätä se.

Jos vaihdat koneen uuteen, voit viedä vanhan koneen Ferm-jälleenmyyjällesi, joka huolehtii ympäristöystävällisestä jätehuollosta.

TAKUU

Lue takuehdot koneen mukaan liitetystä takuukortista.

CE TODISTUS STANDARDINMUKAISUUDESTA (SF)

Todistamme täten ja vastaamme yksin siitä, että tämä tuote on allaluetettujen standardien ja standardoimisasiakirjojen vaatimusten mukainen:

**prEN1012-1, EN661,29, EN292, ISO5388
EN55014-1, EN55014-2, EN61000-3-2,
EN61000-3-3**

seruaavien sääntöjen mukaisesti:

**98/37/EEC
73/23/EEC
89/336/EEC**

03-02-2000
GENEMUIDEN NL
G.M. Ensing
Quality department



BRUGER

KÄYTTÖÖNOTTO Fig. D

- Kytke pääkytkin(1) "POIS PÄÄLTÄ"- tai "0" - asen-
toon, ennen kuin työntät pistokkeen pistorasiaan.
- Kompressori käynnistetään kytkemällä pääkytkin (1)
"PÄÄLLÄ"- tai "I" - asentoon.
- Jos kompressoriin liitetään ilmanpainetyökaluja, on
huolehdittava siitä, että työkalujen liikkuvat osat eivät
pääse vahingoittamaan verkkojohtoa.
- Ilmanpainetta voidaan säätää käsiohjuksella painee-
nalennusventtiilin (2) avulla. Venttiilin oikea asento
voidaan lukita painamalla venttiiliä alas. Älä kuitenka-
an kierrä venttiiliä liian kiinni, koska kalvot voivat sil-
loin vahingoittua.

PAINEEN SÄÄTÖ Fig. E

 Painekeytkin (1) on jo valmiiksi säädetty testiva-
heessa, älä muuta painekeytkimen raja-asetuksia
(paineen nostaminen on vaarallista moottorille).

Paineenalennusventtiilin liitin auki pitäen vedä ylös säätö-
nuppi (2) ja kierrä sitä sitten myötäpäivään nostaaksesi
painetta ja vastapäivään halutessasi alentaa painetta, älä
milloinkaan säädä ääriarvoon saakka tarkistamatta halut-
tua painetta letkunpainemittarista (4). Paina nuppi alas
lukitaksesi se valittuun arvoon. Käytön jälkeen palauta se
0-arvoon. Säiliössä on suora ulosotto maksimi painetta
varten. Tuotetun ilman paine riippuu säädetystä paineen
arvosta ja lisäilman määrä näkyvä säiliöpainemittarista.

HUOLTO



Ennen huoltotoimenpiteiden tai puhdistuksen aloitta-
mista pistoke on aina irrotettava pistorasiasta.

MÄÄRÄAIKAISHUOLTO EHKÄISEE TARPEETTO- MIEN ONGELMIEN SYNTYMISTÄ!

HÄIRIÖT

Jos koneen toiminnassa ilmenee häiriö esim. jonkin osan kulu-
misen johdosta, ota yhteyttä lähimpään Ferm-jälleenmyyjään.
Näiden käyttöohjeiden lopusta löydät kokoonpanopiirustuk-
sen ja varaosalistan.

MAHDOLLISET VIAT JA PARANNUSKEINOT Fig. F

Ilmavuoto painekeytkimessä (1) kun kompressori on pysähtynyt.

- Takaiskuventtiili (R) likainen tai vioittunut eikä toimi oikein
- Irroita takaiskuventtiilin kansi ja puhdista kuminen kiekko
(R) tai vaihdase.
- Kokoa huolellisesti.

Tehone aleneminen käynnistyy liian usein, alheinen paine

- Mätkäli paineenalentimen säädöt ovat ennallaan;
- Mahdolliset ilmavuodot letkuliittimissä ja putkistossa, tuk-
keutunut suodatintuuna.
- Puhdista tai vaihda pikalittimet, vaihda imuilmansuodatin.
- Tarkista hihnan kireys.

Moottori tai kompressori ylikuumentuu.

- Riittämätön jäähditysilmansaanti
- Tarkista ympäristön lämpötila, moottorin pyörimis-
suunta, öljyn määrä ja laatu.

Kompressori pysähtyy käynnistysyrityksen jälkeen tai pysähdettyään ei enää käynnisty.

- Ylivirtasuojia lauenut (alhainen lämpötila, väärä jännite tai
kompressorin väärä ölylaatu).
- Tarkista kaikki tekijät kuten edellä.
- Paina kuitauspainiketta muutaman minuutin kulkutua.
Ei vika poistu, ota yhteys erikoiskorjaamoon.

Epänormaalin paljon ölyä paineilman seassa

- Liian korkea öljymäärä.
- Vioittueet männänrenkaat.
- Tarkista kompressorin öljyääriä.
- Ota yhteys erikoiskorjaamoon.

TIIVISTYNEEN KOSTEUDEN

Paineilmasäiliöön tiivistynyt ilman kosteus täytyy tyhjentää
venttiilin (7) kautta vähintään kerran viikossa ilmatilavuuden
lisäämiseksi ja käyttöä pidennämiseksi.
Ei tiivistyneen veden joukossa ole ölyä, voidaan se valuttaa
maastoon ilman pelkoa saastuttamisesta.

KÄYTTÖHIHNA

Kiilahiinat vaativat toimiakseen juuri oikean kireyden, koska
löysyydestä johtuva luistaminen aiheuttaa ylikuumentumista ja
sitä nopean hihnan tuhoutumisen. Korkeilla kierroksilla liian
kireä hihna ylikuormittaa laakereita aiheuttaen niiden nopean
tuhoutumisen sekä moottorin ylikuumentumisen. Hihnan
kireys tarkistetaan hihnapyörien puolivälillä ruuvimeisselillä
painaen jolloin linjaeroa tulisi olla 1 cm.

UNDERHÅLL



Före varje arbetsmoment på själva kompressorn; kop-
pla bort maskinen från elnötet och töm lufttanken helt.

REGELBUNDET UNDERHÅLL AV KOMPRES- SORN FÖREBYGGER ONÖDIGA PROBLEM!

DRIFTSTÖRNINGAR

Om en driftstörning uppträder till exempel till följd av att
en del har blivit sliten, kontakta då din lokala Ferm-
återförsäljare.
Längst bak i denna bruksanvisning finns en ritning med de
delar som kan efterbeställas.

FELSÖKNING

Luft läcker genom tryckströmbrytaren (B) när kompressorn stannas

- Backventilen är sliten eller smutsig och fungerar inte
korrekt.
- Demontera ventilhuvudet och rengör ordentligt,
rengör gummipackningen (R), byt vid behov ut aktu-
ell komponent.
- Montera noggrant delarna igen.

Försämrade prestanda; lågt tryck och startar för ofta

- Om tryckkravet är konstant; sök läckor i rör och slangar
samt kontrollera inloppsfilter och remspänning
- Filterkassett om detta är igensatt eller slitet samt
kontrollera remspänningen
- Byt vit behov packningar och rengör gummipackning-
gar och rengör. Byt filterkassett om detta är igensatt
eller slitet.
- Kontrollera remspänningen.

Kompressorn stannar efter startförsök eller stannar och återstartar inte

Kompressorn är varm och det termiska överbelastnings-
skyddet har utlöst (låg omgivningstemperatur, fel spän-
ning, felaktig smörjning) eller kontaktfel.

- Kontrollera alla parametrar enligt ovan. Vänta några
minuter och tryck sedan återställningknappen. Hjälp-
per inte detta; kontakta er återförsäljare.

Motorn eller pumpen överhettas. Ökade vibra- tioner och högre motorbuller

- Motorn eller pump är otillräckligt kyllda.
- Felaktig spänning.
- Kontrollera omgivningstemperatur, oljenivå och
objektkvalitet i inloppsfilter.

Olja i tryckluften

- För hög oljenivå.
- Slitna kolvringar.
- Kontrollera oljenivån.
- Kontakta er återförsäljare..

KONDENSERAR DRÄNERAS

Luftfuktigheten som kondenserar i tanken måste dräne-
ras en gång i veckan via pluggen. Detta skyddar tanken
mot rost och upprätthåller dess effektiva volym.
Kondensvatten och olja måste hanteras i enlighet med
gällande miljölagar.

DRIVREMMEJUSTERING

Drivremmen ska vara rätt spänd. Är den för lös slirar den
på drivhjulet och överhettas, vilket sliter ut den snabbt
samt försämrar maskinens kapacitet. Är den för hårt
spänd sliter detta på.

OLJENIVÅ

Kompressorn levereras med en speciell testolja som
måste bytas efter ca. 100 driftstimmor. Kontrollera
regelbundet oljenivån med mätstickan. Om kompres-
sor står horisontellt och har varit avstängd en tid, är
oljenivån den rätta om oljan står mellan de båda marke-
ringarna på mätstickan. Var 1000:e driftstimme måste
oljan bytas. Använd inte motorolja utan API CC SAE 40
kompressorolja. Vid temperaturer under 0° C bör API
CC SAE 20 användas.

VARJEMÅNAD Rengör luftfiltret.

Var 300:e driftstimma:

- Byt olja.
- Rengör både utsida på kompressor och motor väl, så
att det alltid finns effektiv kylning.

Kondensvatten:

Tappa ut kondensvatten ur luftbehållaren regelbundet
genom den kran som sitter på behållarens undersida.
Gör det flera gånger i veckan.

Reparationer får bara utföras av behöriga repa- ratörer!

Detta elektriska redskap uppfyller gällande säkerhetsfö-
reskrifter. För att förhindra olyckor för användaren skall
reparationer bara utföras av fackkunniga personer.

Reparation för endast utföras av behörig service- tekniker

Ferm maskiner har konstruerats för att under lång tid
fungera problemfritt med ett minimalt underhåll. Genom
att regelbundet rengöra maskinen och hantera den på
rätt sätt bidrar du till en lång livslängd för din maskin.

Rengöring

Rengör maskinhölet regelbundet med en mjuk duk,
företrädesvis efter varje användning. Tillse att ventila-
tionsspringarna är fria från damm och smuts.
Använd en mjuk duk fuktad med tvålatten vid svår
smuts. Använd inga lösningsmedel som bensin, alkohol,
ammoniak etc. Sådana ämnen skadar plastdelarna.

MILJÖ

För att undvika transportskador levereras maskinen i en
så stadig förpackning som möjligt. Förpackningen har så
långt det är möjligt tillverkats av återvinningsbart mate-
rial. Ta därför tillvara möjligheten att återvinna förpack-
ningen.
Återlämna gamla maskiner till din lokala Ferm-
återförsäljare när du byter ut dem. Där kommer maski-
nen att tas om hand på ett miljövänligt sätt.

GARANTI

Garantivillkoren framgår av det separat bifogade garanti-
kortet.

CE FÖRSÄKRAN (S)

Vi intygar och ansvarar för, att denna produkt överensstämmer med följande norm och dokument

prEN1012-1, EN661, 29, EN292, ISO5388
EN55014-1, EN55014-2, EN61000-3-2,
EN61000-3-3

enl. bestämmelser och riktlinjerna:

98/37/EEC
73/23/EEC
89/336/EEC

från 03-02-2000
GENEMUIDEN NL
G.M. Ensing
Quality department

SF Suomi

FC-730 KOMPRESSORIA

SEURAAVAN TEKSTIN NUMEROT VASTAAVAT SIVULLA 2 OLEVIEN KUVIEN NUMEROITA

TEKNISET TIEDOT

| | |
|-------------------------------|-----------|
| Jännite | 230 V |
| Taajuus | 50 Hz |
| Kulutettu teho | 2200 W |
| Kierrosnopeus, kuormittamaton | 2880/min |
| Kompressorin kapasiteetti | 326 L/min |
| Paino | 86 kg |
| Lpa (äänenpaine) | 77 dB(A) |

Tämä laite on kiilahihnakäyttöinen 2-sylinterinen kompressori. Kompressori on kannettava malli. Tämä kompressori on myös varustettu paineenalennusventtiilillä, automaattisella pysäytystoiminnolla ja pikaliittimellä.

TURVAOHJEET

Näissä ohjeissa käytetään seuraavia symboleja:



Käytetään, kun on olemassa loukkaantumisaara, hengenvaara tai koneen rikkoutumisvaara, mikäli annettuja ohjeita ei noudateta.



Sähköjännite.

Lue nämä ohjeet huolellisesti ennen laitteen käyttöönottoa. Tutustu laitteen toimintaan ja käyttöön liittyviin tietoihin. Laitteen moitteettoman toiminnan varmistamiseksi laite on huollettava näiden ohjeiden mukaisesti. Säilytä nämä ohjeet ja muut tiedot myöhempää käyttöä varten.

Sähkölaitteita käytettäessä on aina noudatettava paikallisia turvamääräyksiä tulipalon, sähköiskujen ja loukkaantumisten välttämiseksi. Lue alla olevat ohjeet ja erilliset turvaohjeet huolellisesti.

Säilytä nämä ohjeet!

- Paineilmakompressoria tulee käyttää sopivassa ympäristössä (Hyvä ilmanvaihto - ympäristön lämpötila +5/+40°C). Tilan, jossa kompressoria käytetään, tulee olla pölytön ja höyrytön sekä vapaa syttyvistä ja räjähtävistä kaasuista.
- Riittävän tuuletuksen ja jäähdytyksen varmistamiseksi huolehdi siitä, että suojakuvun ja seinän välinen etäisyys on vähintään 50-60 cm.
- Älä jätä laitetta ulkotiloihin, joissa se joutuu alttiiksi sään vaikutuksille.
- Pidä riittävä turvaväli kompressoriin työskennellessäsi erityisesti maalien ja nestemäisten aineiden kanssa. Suolaa kompressori ilmasta laskeutuvasta maalipölyltä.

- Älä hitsaa tai muuta paineilmasäiliön rakennetta millään muullakaan tavoin. Jos löydät jonkin vaurion, ilma-avudon tai syöpymän, täytyy laite tarkastuttaa asianmukaisessa huollossa vaurioiden korjaamiseksi.
- Älä milloinkaan kohdista paineilmaa itseäsi, muita ihmisiä tai eläimiä kohti ja muista käyttää suojalaseja ehkäistökseen paineilman lennättämän epäpuhtausien pöösyn silmiin.
- Paineilman käytössä erilaisiin tarkoituksiin (renkaan täyttö, paineilmatyökalut, maalaus, pesu liuottimilla yms.) tuleenoudattaa kunkin tapauksen erityisohjeita, lisäksi tulee varmistaa minimi turvaetäisyys 6 m kompressoriin.
- Tällä kompressorilla tuotettua paineilmaa ei saa käyttää lääketieteellisessä, terveydellisessä tai elintarvikke sovellutuksissa ilman jatkokeskittelyä.

KIINNITÄ HUMIOTASEURAAVIIN ASIOIHIN:

- Tarkista, ovatko moottorin (ja mahdollisesti asennettun moottorin turvakytkimen) syöttöjännite ja verkkojännite yhteen sopivia;
- Kytke kompressori maadoitettuun pistorasiaan;
- Tarkista, ovatko verkkojohto ja pistoke tukevia ja ehjiä, ilman rispaantumia tai vaurioita;
- Vältä käyttämästä ylipitkää jatkojohtoa;
- Kalvojen vahingoittumisen välttämiseksi paineenalennusventtiili ei saa olla täysin kiinni;
- Öljynkorkeus mittatikun avulla. Öljynpinnan on oltava mittatikun kahden merkin välissä, kun kompressori on vaakasuorassa.
- Ennen käyttöönottoa on ilmasäiliön oltava tyhjä.



Jännitevaihtelut voivat vahingoittaa moottorin keloja. On suositeltavaa asentaa moottorin eteen suojakytkin.

PYSÄYTÄ KOMPRESSORIVÄLITTÖMÄSTI, JOS:

- Pistoke tai verkkojohto on viallinen tai vahingoittunut;
- Kytkin on viallinen;
- Erityy savua tai kärkeä.

SÄHKÖTURVALLISUUS

Tarkista aina, ovatko verkkojännite ja koneen tyyppikilvessä ilmoitettu jännite yhteen sopivia.

Johdon tai pistokkeen vaihtaminen

Heitä käytöstä poistetut johdot ja pistokkeet heti pois. On vaarallista työntää irrotetun johdon pistoke pistorasiaan.

Jatkojohtojen käyttö

Käytä vain virallisesti hyväksytyjä jatkojohtoja koneen teho huomioon ottaen. Johdon ytimien on oltava vähintään 1,5 mm². Käytettäessä johtokelaa koko jatkojohto on vedettävä kelalta.

VARUSTEIDEN ASENNUS

Fig. A

1. Päävirtakytkin
2. Paineenalennusventtiili
3. Pikaliittimellä
4. Käyttöpainemittari
5. Öljyntäyttötulppa
6. Tiivistyneen kosteuden poistovenntiili
7. Imuilman suodatinpatruuna
8. Paineenalennusventtiili

KÄYTTÖÖNOTTO JAKÄYTTÖ

Fig. B & C

- Asenna pyörät sekä osat kuten kuvissa.
- Tarkista öljymäärä näkölasista (5) ja tarvittaessa lisää öljyä huohottimen putkesta kuva. Liian alhainen öljymäärä on vaarallista kompressorin kestävyydelle ja liian suuri öljymäärä aiheuttaa öljyn sekoittumisen paineimaan.



Käynnistys ja sammutus tulee tehdä vain painekytkimessä sijaitsevasta päävirtakytkimestä (1) tai painekytkimestä. Kompressorin pysäyttäminen sähköjohto irrottamalla saattaa vaurioittaa sähkömoottoria seuraavassa käynnistyksessä.

Aseta laite vähintään puolen metrin päähän seinistä tai muista jäähdytysilman kiertoa häiritsevästä esteistä. Riittävän voitelun takaamiseksi aseta laite tasaiselle alustalle.