

UK Subject to change  
D Änderungen vorbehalten  
NL Wijzigingen voorbehouden  
F Sous réserve de modifications  
S Ändringar förbehålles  
SF Pidätämme oikeuden muutoksiin  
N Rett till endringer forbeholdes  
DK Ret til ændringer forbeholdes  
E Reservado el derecho de modificaciones técnicas  
P Reservado o direito a modificações  
I Con riserva di modifich

H Változtatás jogát fenntartjuk  
CZ Změny vyhrazeny  
R Компания Ferm постоянно совершенству  
ет выпускаемую ею продукцию.  
Поэтому в технические характеристики  
могут вноситься без предварительного  
уведомления.  
GR ηρούμε το δικαίωμα αλλαγών  
TR Değişiklikler mümkündür

Art.nr. 242650/-700  
**FC-650F/-700F**

**Ferm**<sup>®</sup>  
JUST A PERFECT TOOL

CE

<b>UK</b>	USERS MANUAL	05
<b>D</b>	GEBRAUCHSANWEISUNG	10
<b>NL</b>	GEBRUIKSAANWIJZING	16
<b>F</b>	MODE D'EMPLOI	21
<b>S</b>	BRUKSANVISNING	27
<b>SF</b>	KÄYTTÖOHJE	32
<b>N</b>	BRUKSANVISNING	37
<b>DK</b>	BRUGERVEJLEDNING	43
<b>E</b>	MANUAL DE INSTRUCCIONES	48
<b>P</b>	ISTRUÇÃO A USAR	54
<b>I</b>	MANUALE UTILIZZATI	59
<b>H</b>	HASZNÁLATI UTASÍTÁS	65
<b>CZ</b>	NÁVOD K POUŽITÍ	70
<b>SL</b>	NOVODILA ZA UPORABO	76
<b>PL</b>	INSTRUKSJĘ OBSŁUGI	81



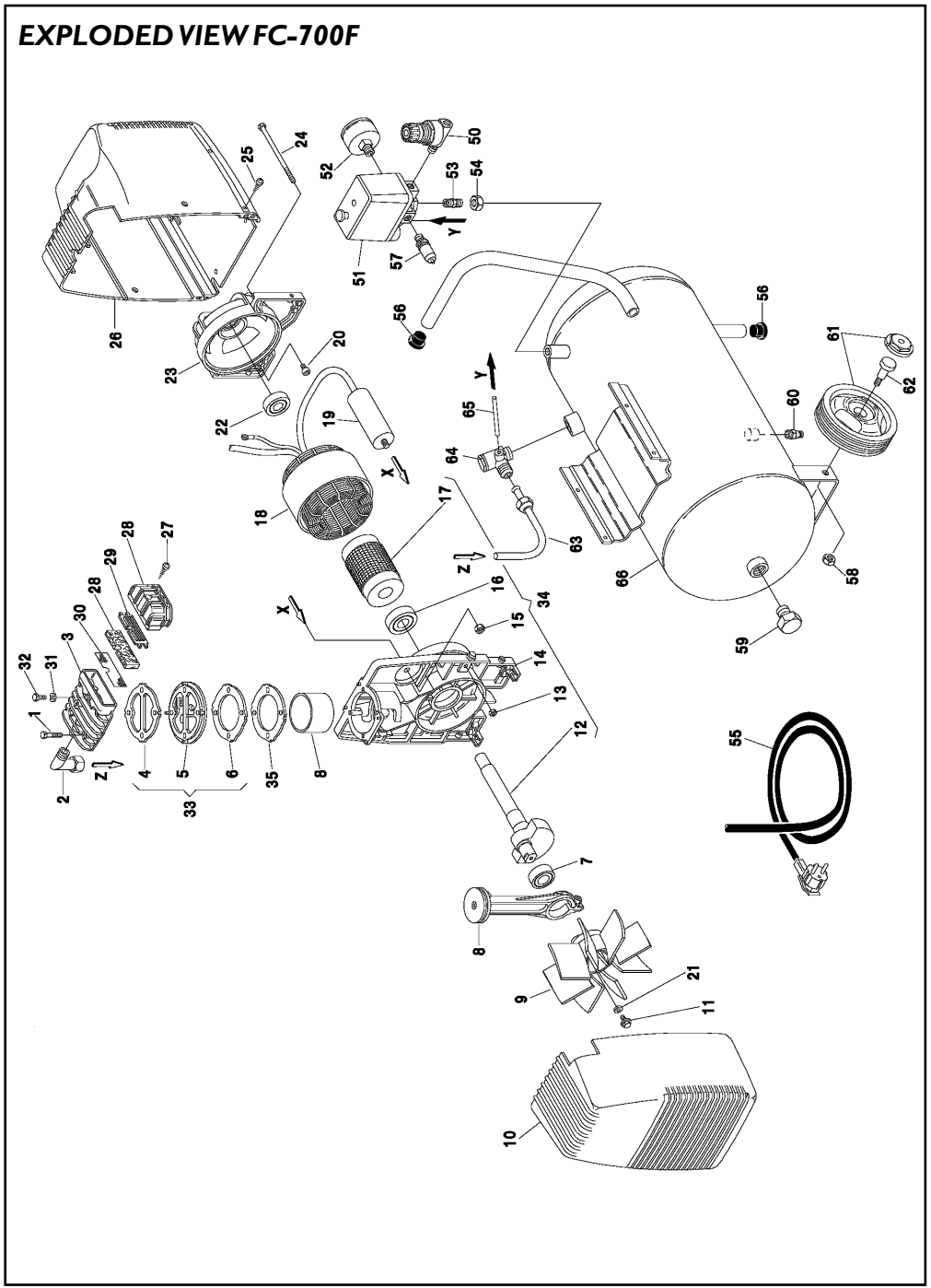
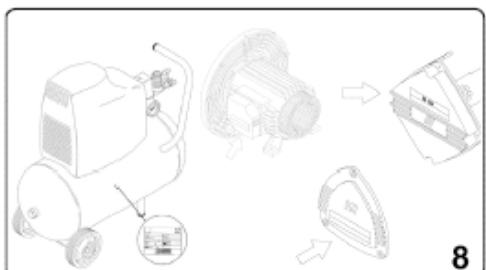
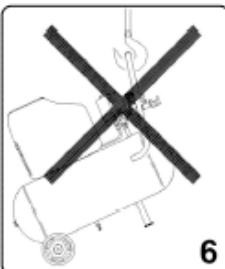
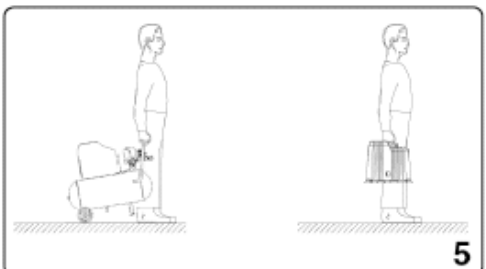
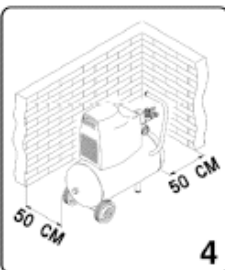
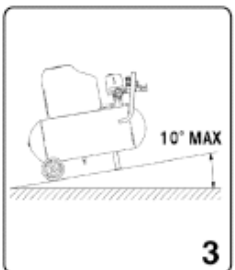
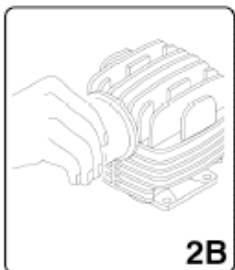
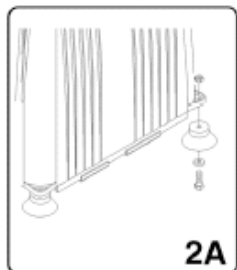
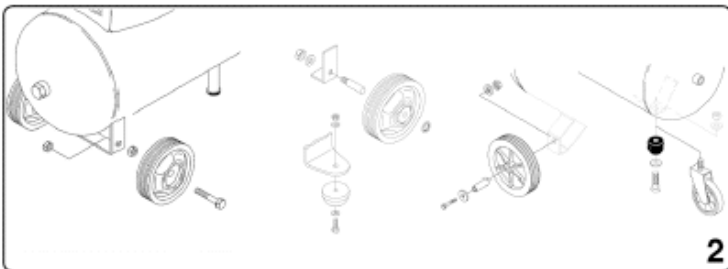

# EXPLODED VIEW FC-650F

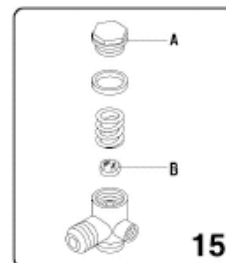
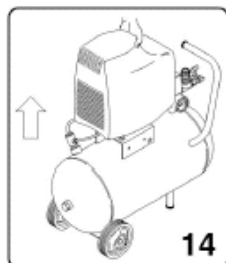
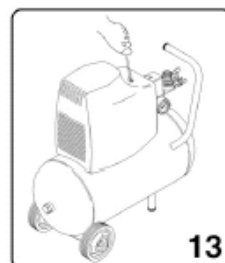
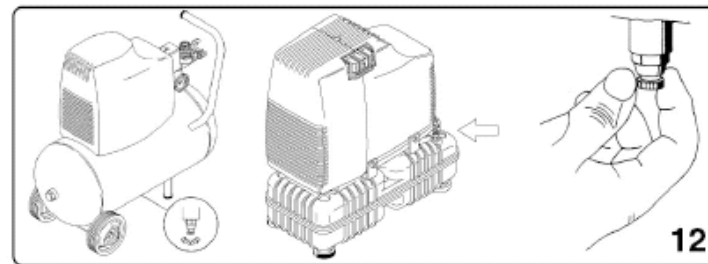
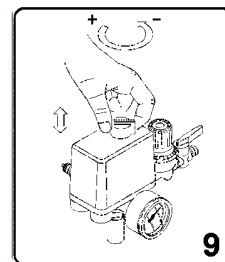
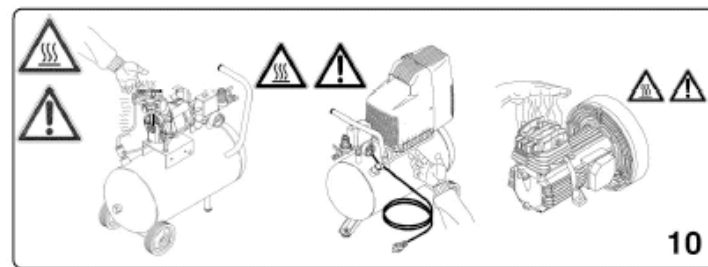
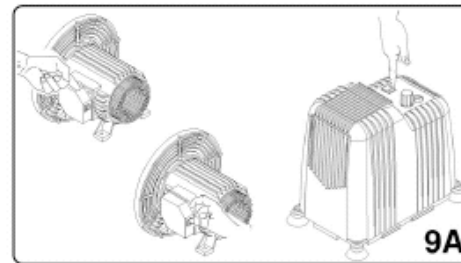
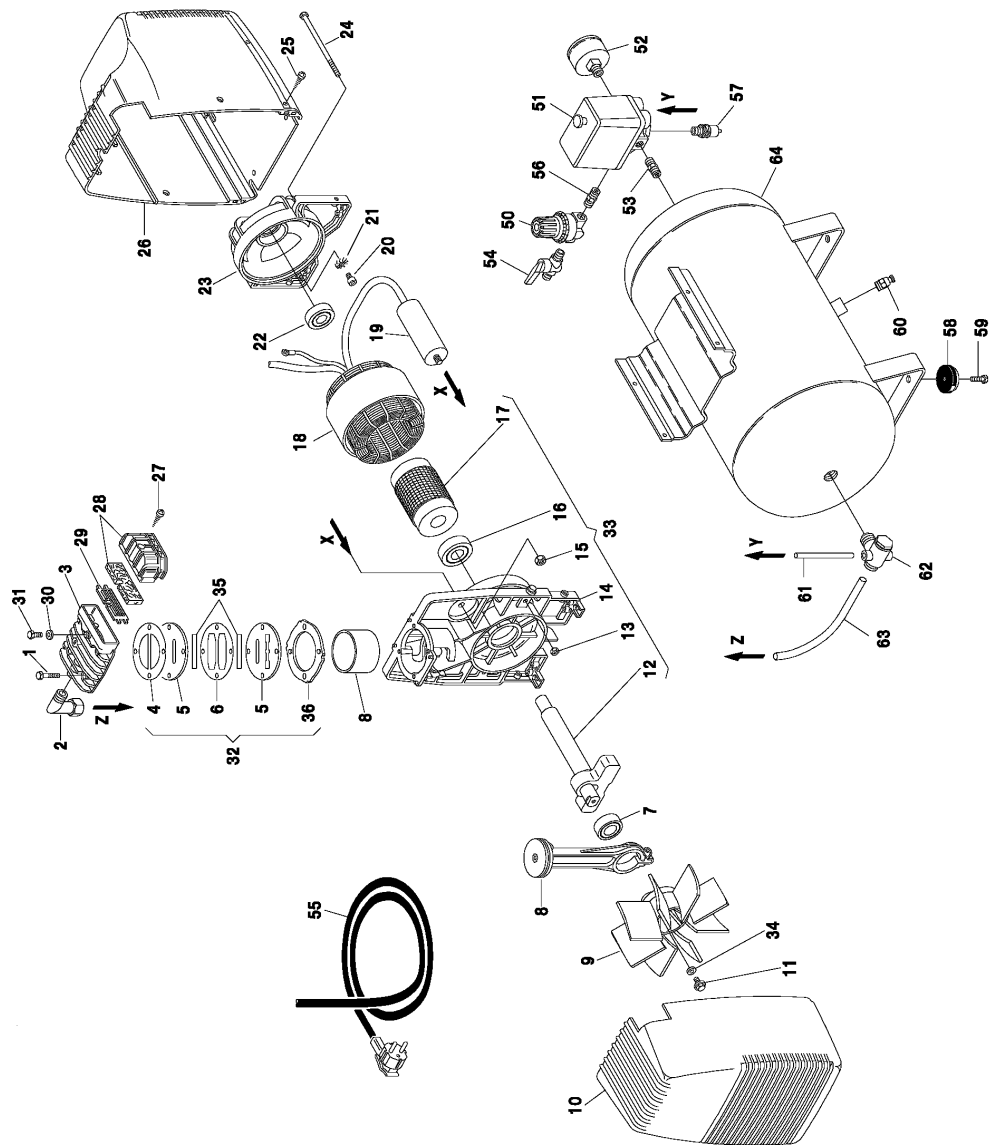

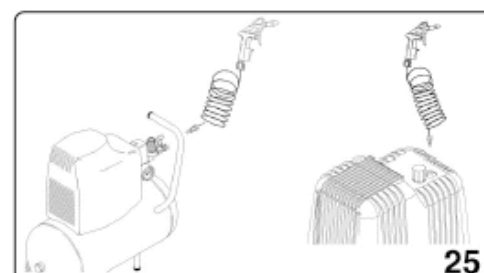
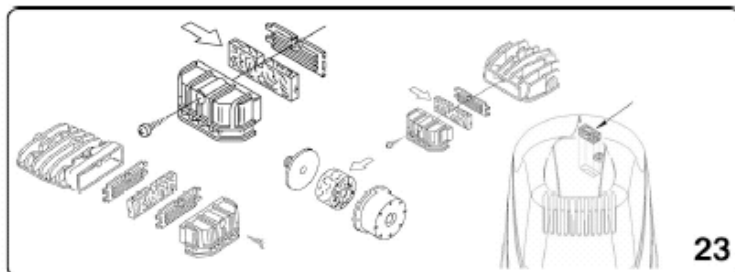
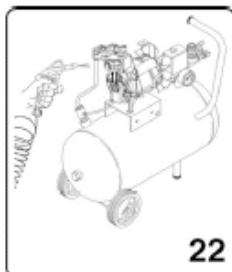
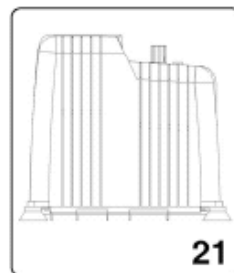
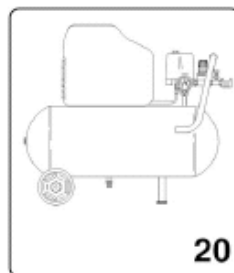
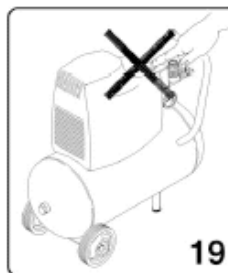
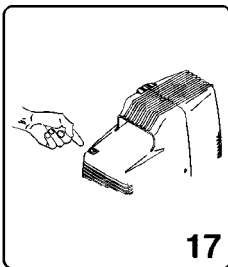
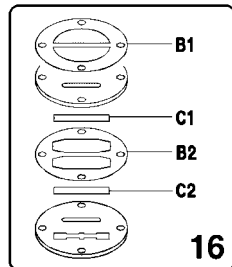

## ONDERDELENLIJST FC-700F

FERM NR	OMSCHRIJVING	REF NR
700220	PERSBUIS AANSLUITING	002
700201	CILINDERKOP	003
700221	PAKKINGSET	004+006
700222	KLEPPLAAT	005
700223	KOGELLAGER	007
700224	DRIJFSTANG + CILINDER	008
700242	ZUIGERVEER	008A
700225	KOELVIN	009
700226	KOGELLAGER	016
700227	ANKER	017
700228	VELDWIKKELING	018
700229	CONDENSATOR 30 UF	019
700271	KOGELLAGER	022
700272	MOTORAFDEKKAP	023
700230	SCHROEF VOOR AFDEKKAP	024
700211	LUCHTFILTER	028
700231	FILTER PLAAT	029
700234	FILTER PLAAT	030
700235	KLEPPENSET	033
240018	AUTOMATISCHE AFSLAG 230	051
240100	MANOMETER 1/4" ACHTERA	052
205200	DUBBELE NIPPEL 1/4'	053
700236	BLOKEER MOER	054
700237	RUBBER DOP	056
205915	VEILIGHEIDSVENTIEL 1/4	057
700262	PLUG 1/2"	059
205888	CONDENSAFTAPKRAAN 1/4'	060
700239	WIEL	061
700240	AS VOOR WIEL	062
700241	PERSBUIS	063
700266	TERUGSLAGKLEP	064
700264	ONTLASTLEIDING 0,35 M	065

## ONDERDELENLIJST FC-650F

FERM NR	OMSCHRIJVING	REF NR
700200	PERSBUIS AANSLUITING	002
700201	CILINDERKOP	003
700202	PAKKINGSET	004+006+036
700243	KLEPPLAATHOUDER	005
700270	KOGELLAGER	007
700203	DRIJFSTANG + CILINDER	008
700204	ZUIGERVEER	008A
700205	KOELVIN	009
700206	BESCHERMKAP KOELVIN	010
700207	KRUKAS	012
700208	VELDWIKKELING	018
700209	CONDENSATOR	019
700271	KOGELLAGER	022
700272	MOTORAFDEKKAP	023
700273	SCHROEF VOOR AFDEKKAP	024
700210	BESCHERMKAP MOTOR	026
700211	LUCHTFILTER	028
700212	LUCHTFILTER PLAATJE	029
700213	KLEPPENSET	032
700244	KLEPPLAAT	035
700214	REDUCEERVENTIEL	050+054+056
240018	AUTOMATISCHE AFSLAG 230	051
240100	MANOMETER 1/4" ACHTERA	052
205200	DUBBELE NIPPEL 1/4'	053
205915	VEILIGHEIDSVENTIEL 1/4	057
700215	RUBBER VOET	058+059
205888	CONDENSAFTAPKRAAN 1/4'	060
700264	ONTLASTLEIDING	061
700217	TERUGSLAGKLEP	062
700218	PERSBUIS	063



## OIL-FREE ELECTRIC COMPRESSOR

THE NUMBERS IN THE FOLLOWING TEXT CORRESPOND WITH THE PICTURES AT PAGE 2-4

### TECHNICAL SPECIFICATIONS

Max. operating pressure	8 bar
Max. service pressure	8 bar

**NB:** For the European market, the tanks of the compressors are constructed in accordance with the Directive CE87/404.

For the European market, the compressors are constructed in accordance with the Directive CE98/37.

Sound level, measured in open area at a distance of 1 m  $\pm$  3dB (A) at the maximum service pressure, see table 1.

CV/kW	GMS	
	RPM	dB(A)
0.75/0.55	1450-1750	77
1.5/1.1	1450-1750	77
1.5/1.1	2850	78

Table 1 - Sound levels of the compressors

The sound level can increase from 1 to 10 dB(A), depending on the location where the compressor is installed.

## SAFETY INSTRUCTIONS

The following symbols are used in this manual:



Denotes the risk of possible personal injury, loss of life or damage to the machine if the instructions in this manual are not observed.



Indicates electric tension.

Read this manual carefully before putting the machine into use. Make sure that you know how the machine functions and how to operate it. Maintain the machine in accordance with the instructions to make sure that it always functions properly. Keep this manual and the enclosed documentation with the machine.

Most accidents during use of the compressor are due to negligence of the basic safety regulations. By recognizing potentially dangerous situations timely and observing the safety regulations, accidents can be avoided.

The basic safety regulations are listed in the section "SPECIAL SAFETY INSTRUCTIONS" of this manual, as well as in the section about using and maintaining the compressor.

The dangerous situations to be avoided in order to prevent all risks of serious injuries or damage to the machine are indicated by warnings on the compressor or in the manual.

Never use the compressor in the wrong way, but only as recommended by the designer, unless you are completely sure that there is no danger, neither for the user nor for the people in the vicinity.

### SPECIAL SAFETY REGULATIONS



**Attention!** Wrong use and poor maintenance of the compressor can harm the user physically. To avoid these risks, you are requested to pay attention to the following instructions:

- Do not touch the moving parts**  
Never put your hands, fingers or other body parts near the compressor's moving parts.
- Never use the compressor without the protections installed**  
Never use the compressor without all the protections installed in the correct position (e.g. fairings, chain protection, safety valve). If you must remove these protections for maintenance or operation, make sure that the protections are properly mounted in their original positions before using the compressor again.
- Always wear safety glasses**  
Always wear safety glasses or protections for the eyes of the same quality.  
Do not point the compressed air at any part of your or someone else's body.



- 4. Protect yourself against electric shocks**  
Avoid accidental physical contact with the metal parts of the compressor, such as pipes, tanks or metal parts connected to the ground.  
Never use the compressor near water or in a humid place.
- 5. Disconnecting the compressor**  
Disconnect the compressor from the electrical source, and de-pressurize the tank completely before inspecting, maintaining, cleaning, replacing or checking any part of the machine.
- 6. Starting up unexpectedly**  
Do not transport the compressor while it is connected to the electric source or when the tank is under pressure. Make sure that the switch of the pressure regulator is in OFF position before connecting the compressor to the electrical source.
- 7. Correctly store the compressor**  
When the compressor is not used, store it in a dry room far away from atmospheric influences. Keep away from children.
- 8. Workplace**  
Keep the workplace clean and clear the area from unnecessary tools. Properly ventilate the workplace. Do not use the compressor in the presence of inflammable liquids or gas. The compressor can cause sparks during operation. Do not use the compressor in the presence of paint, petrol, chemical agents, adhesives and all other inflammable or explosive materials.
- 9. Keep away from children**  
Make sure that no children or any other person comes in contact with the compressor's feeder cable. All non-authorized persons must be kept at a safe distance from the workplace
- 10. Working clothes**  
Do not wear loose cloths or jewellery; these can become trapped in the moving parts. If necessary, wear a cap for covering the hair.
- 11. Do not use the feeder cable in the wrong way**  
Do not remove the plug by pulling the feeder cable. Keep the cable away from heat, oil or cutting surfaces. Do not step on the electric cable or crush it with inappropriate weights.
- 12. Maintain the compressor with care**  
Observe the instructions for lubrication (not applicable to oil-free). Regularly check the feeder cable. If the cable is damaged it must be repaired or replaced by an authorized help service. Check the outside of the compressor for visible defects. If necessary, turn to the nearest help service for assistance.
- 13. Electric extension cords for use outside**  
Only use electric extension cords suitable for use outside and marked for this purpose when the compressor is used outside.
- 14. Attention**  
Pay attention to what you are doing. Use your common sense. Do not use the compressor when you are tired. Never use the compressor when you are under the influence of alcohol, drugs or medication that can cause drowsiness.

- 15. Checking defective parts or loss of air**  
When a protection or other parts are damaged, these must be checked thoroughly before using the compressor again, to determine if these can function like provided in safety. Check the alignment of the moving parts, pipes, manometers, pressure reduction machines, pneumatic connections and every other part that can be of importance for a normal functioning.  
Each damaged part must be repaired correctly or replaced by an authorized help service or replaced as specified in the manual.  
Do not use the compressor when the pressure regulator is defective.
- 16. Use the compressor only for the specific applications in this manual**  
The compressor is a machine that produces compressed air.  
Never use the compressor for applications not specified in this manual.
- 17. Use the compressor correctly**  
Use the compressor in accordance with the instructions of this manual. Do not let children or persons not familiar with its operation use the compressor.
- 18. Check if every screw, bolt and cover is tightened solidly**  
Check if every screw, bolt and plate is mounted solidly. Regularly check if these are tightened properly.
- 19. Keep the suction grille clean**  
Keep the ventilation grille of the motor clean. Clean this grille regularly when the work environment is very dirty.
- 20. Operate the compressor at nominal voltage**  
Operate the compressor at the voltage indicated on the plate with the electrical specifications. When the compressor is used at a voltage higher than the nominal voltage, the motor will run quicker and the unit can be damaged as a result of which the motor burns.
- 21. Never use the compressor when it is defective**  
Stop the compressor immediately when it is producing weird noises or exaggerated vibrations during operation or seems to be defective, and check the functionality or contact the nearest authorized help service. Solvents like petrol, thinners, diesel or other agents containing alcohol can damage the plastic parts; do not rub these products onto the plastic parts. If necessary, clean these parts using a soft cloth with water and soap or with proper liquids.
- 23. Use only original spare parts**  
The use of non-original spare parts terminates the guarantee and causes the compressor to function poorly. The original spare parts can be obtained from the authorized dealers.
- 24. Do not modify the compressor**  
Do not modify the compressor. Contact an authorized help service for advice with respect to all repairs. A non-authorized modification can diminish the compressor's performances, but can also cause serious injuries to persons not possessing the necessary technical knowledge for carrying out the modifications.

## KONSERWACJA

Przed przystąpieniem do jakichkolwiek prac konserwacyjnych, należy upewnić się, że:

- Wyłącznik główny jest w położeniu "0".
- Regulator ciśnienia lub wyłącznik główny jest w położeniu "0".
- Zbiornik powietrza nie znajduje się pod ciśnieniem (tylko modele ze zbiornikiem).

Sprężarka wytwarza skroploną wodę, która gromadzi się w zbiorniku. Musi ona być ze zbiornika odprowadzana co najmniej raz na tydzień, poprzez otwarcie kurka spustowego (rys. 12) pod zbiornikiem (tylko modele ze zbiornikiem).

Upewnić się, czy w butli gazowej znajduje się sprężone powietrze. Woda może wytrysnąć z dużą siłą. Zalecane ciśnienie maks. 1 + 2 bar.

### CZYSZCZENIE FILTRA

#### Seria F-ECU-GMS-VS-AIRCLIK-F I

Zalecane jest, aby co 50 godzin pracy wyjmować filtr próżniowy i czyścić go przedmuchiując sprężonym powietrzem. Jeżeli element wskazany strzałką jest zatkany, filtr powinien zostać wymieniony.

### CZĘŚCI ZAMIENNE

W ramach wykonywanych napraw należy używać wyłącznie oryginalnych części zamiennych, identycznych z zastępowanymi.

Wszelkie prace naprawcze muszą być wykonywane przez autoryzowany punkt serwisowy.

### GWARANCJA

Warunki gwarancji określone zostały na załączonej karcie gwarancyjnej.

## CE OŚWIADCZENIE O ZGODNOŚCI (PL)

Oświadczamy, że niniejszy wyrób odpowiada następującym normom lub normatywnym dokumentom:

prEN1012-1, prEN1012-2, prEN12076,  
EN60204-1, EN-292, ISO5388,  
EN55014-1, EN55014-2, EN61000-3-2,  
EN61000-3-3

zgodnie z wytycznymi instrukcji:

98/37/EEC  
73/23/EEC  
89/336/EEC

od dn. 12-11-2002  
GENEMUIDEN NL  
W. Kamphof  
Quality department

### 25. Switch off the pressure regulators when the compressor is not used

When the compressor is not being used put the handle of the pressure regulator in "0" position (OFF), disconnect the compressor from the current and open the valve of the line to release the compressed air from the tank.

### 26. Do not touch the hot parts of the compressor

Do not touch the pipes, the motor and all other hot parts to avoid burns.

### 27. Do not point the air jet directly to the body

To avoid risks never point the air jet to persons or animals.

### 28. Discharge condensed water from the tank

Discharge the tank daily or every 4 operating hours. Open the discharge mechanism and if necessary tilt the compressor to remove the accumulated water.

### 29. Do not switch off the compressor by pulling the feeder cable

Use the switch "0/I" (ON/OFF) of the pressure regulator to switch off the compressor.

### 30. Pneumatic circuit

Use the recommended pipes and pneumatic tools which can endure a pressure higher or equal to the maximum operating pressure of the compressor.

## ELECTRICAL SAFETY

### Earthing regulations

This compressor must be grounded when it is in use, to protect the operator against electric shocks. The 1-phase compressor is equipped with a two-pole cable including earth. The 3-phase compressor is equipped with an electric cable without plug.

A qualified technician must carry out the electric connection. It is not recommended to disassemble the compressor or make other connections in the pressure regulator. Repairs must be carried out by the authorized help services or by other qualified centres.



Never forget that the wire for earthing is the green or yellow/green one. Never connect this green wire to the terminal when it is in operation.

Before replacing the plug of the feeder cable make sure that the earth wire is connected. In case of uncertainty contact a qualified electrician for checking the earthing.

### Extension cords

Use only an extension cord with plug and earthing; never use damaged or crushed extension cords. Make sure that the extension cord is in good condition. When using an extension cable, make sure that the cable's diameter is sufficient for transporting the current absorbed through the connected product. An extension cord that is too thin can cause drops in voltage and as a result of this a loss of power and an exaggerated heating up of the machine. The extension cable of the 1-phase compressors must have a diameter in accordance with its length, refer to table 2.

CV	kW	220/230V (mm <sup>2</sup> )
0.75-1	0.65-0.7	1.5
1.5	1.1	2.5
2	1.5	2.5
2.5-3	1.8-2.2	4

Table 2 - Diameter applicable to the max. length 20 metres 1-phase

### Electric connection

De monophase compressors are delivered complete with electric cable and bipolar plug including earth line. It is important to connect the compressor to a socket outlet with earthing. (fig. 7)



**Attention!** The earthing must be executed in accordance with the safety regulations (EN 60204). The plug of the feeder cable is not allowed to be used as switch, but must be put into a socket outlet controlled by a suitable differential switch (thermomagnetic).

## USE

**NB:** The information in this manual is intended for assisting the operator during the use and the maintenance operations of the compressor. A few figures in this manual show some details that can be different from your compressor.

## INSTALLATION

After you have taken the compressor out of the package (fig. 1) and determined that its state is perfect, and after you have ascertained that the compressor has not been damaged during transport, proceed with the following operations:

### Compressors with tank

#### Fig. 20

Mount the wheels and the tyres to the tanks by following the instructions shown in (fig. 2), if this has not been done. With compressors delivered with a loose filter, also mount the air filter (fig. 2B).

### Compressors without tank

#### Fig. 21

Mount the suction cups under the base of the group as shown in (fig. 2A).

- Place the compressor on a level floor or on a floor with a slope of 10° at the most (fig. 3), on a properly ventilated location, protected from weather influences and not in rooms with explosion danger.
- When the floor is slanting and slippery, check if the compressor is not moving when it is in operation. If this is the case, block the wheels with two wedges.
- When the floor is a plank or a shelf, make sure that the compressor cannot fall off by fixing it in the proper way. To realize a proper ventilation and an efficient cooling, it is important that the compressor is removed at least 50 cm from any wall (fig. 4).



These compressors operate without oil.

## STARTING UP

Make sure that the compressor is transported in the correct way. Do not turn the compressor upside down and do not hoist it with hooks or ropes. (fig. 5-6)

### Compressors with tank

#### Fig. 20

- Turn or push the button on the upper part in position "0" (fig. 9), depending on the type of pressure regulator mounted on the machine.
- Put the plug in the socket outlet (fig. 7) and turn the button to position "I".
- Connect the rubber hose or the flexible hose to the attachment point intended for this purpose, close to the pressure regulator (fig. 25).

- The compressor's functioning is completely automatic. It is controlled by the pressure regulator, which is de-activated when the pressure in the tank reaches maximum and which is activated again when the pressure drops to minimum. Normally, the pressure difference between the maximum and the minimum value is approximately 2 bar/29 psi.

*For example: the compressor de-activates when 8 bar/116 psi (maximum operating pressure) is reached and activates automatically when the pressure inside the tank has dropped to 6 bar/87 psi.*

- After you connected the compressor to the electricity grid, put the machine under maximum pressure and check if the machine functions properly.

### Compressors without tank

#### Fig. 21

- Put the plug in the socket outlet (fig. 7).
- Push the start button which is located at the side of the compressor (fig. 9A). This type of compressor without tank has a mechanism that automatically controls the maximum operating pressure, even when the user does not use compressed air. The compressor automatically discharges the surplus of air through the valve on the head. The compressor does not de-activate automatically. To switch off the compressor, you must push the ON/OFF button.
- Connect the rubber hose or the flexible hose to the attachment point intended for this purpose on top of the compressor, close to the pressure-decreasing device (fig. 25).

**NB:** The group head/cylinder/hose of the air emission, which is located under the fairing, can reach high temperatures. Be aware of this when you are working in close vicinity and do not touch to prevent burns (fig. 10).



**Attention!** The electro-compressors must be connected to a socket outlet that is protected by a suitable differential switch (thermomagnetic).

## ADJUSTING THE OPERATING PRESSURE

### Fig. 11

It is not necessary to always use the maximum operating pressure. On the contrary, the pneumatic tools usually need less pressure.

With the compressors delivered with pressure-decreasing devices it is necessary to adjust the operating pressure properly.

- Release the button of the pressure-decreasing device by pulling it up, set the pressure to the desired value by turning the button clockwise to increase, counter-clockwise to decrease.
- When you have set the optimum pressure, lock the button by pushing it down (fig. 11). With the pressure-decreasing devices delivered without manometer, the set pressure can be made visible on the graduated scale on the pressure-decreasing device.
- With the pressure-decreasing devices equipped with a manometer, the set pressure can be made visible on the manometer.

## PRAKTYCZNE RADY DOTYCZĄCE ZAPEWNIENIA POPRAWNEGO FUNKCJONOWANIA

- Modele F1 i AIRCLIK przeznaczone są do pracy przerywanej, a nie ciągłej. Są one wykorzystywane jedynie do niewielkich zastosowań. Zalecamy, aby godzinowy czas pracy urządzenia nie przekraczał 25%.
- Nigdy nie należy odłączać jakiegokolwiek podłączenia, kiedy zbiornik znajduje się pod ciśnieniem. Należy zawsze upewnić się, że zbiornik jest pusty.
- Absolutnie zabronione jest wiercecie otworów, lutowanie lub jakiegokolwiek deformowanie zbiornika ze sprężonym powietrzem.
- Nigdy nie należy wykonywać żadnych prac naprawczych, jeżeli urządzenie pozostaje włączone do prądu.
- Temperatura eksploatacyjna wynosi od 0°C do +25°C (maks. 45°C).
- Nigdy nie kierować w stronę sprężarki strumienia wody pod ciśnieniem lub jakiegokolwiek cieczy łatwopalnych.
- Nigdy nie pozostawiać materiałów łatwopalnych w pobliżu sprężarki.
- Podczas przerw w pracy należy zawsze ustawiać regulator ciśnienia lub wyłącznik w pozycji "0" (OFF - wyl.).
- Nigdy nie kierować strumienia sprężonego powietrza na osoby lub zwierzęta (rys. 24).
- Nie należy przenosić sprężarki, jeśli zbiornik jest pod ciśnieniem.
- Należy pamiętać, że niektóre części sprężarki, takie jak głowica i przewody wylotowe powietrza, mogą nagrzać się do wysokich temperatur. Aby uniknąć niebezpieczeństwa oparzeń, nie należy dotykać tych części (rys. 10).
- W czasie przenoszenia lub transportu sprężarki, powinna ona być odpowiednio zamocowana (rys. 5-6)
- Dzieci oraz zwierzęta nie powinny znajdować się w pobliżu pracującego urządzenia.
- W przypadku używania sprężarki do malowania:
  - a) Nie pracować w pomieszczeniach zamkniętych ani w pobliżu otwartego ognia.
  - b) Upewnić się, że w miejscu pracy jest odpowiednia wentylacja.
  - c) Zabezpieczyć nos i usta za pomocą odpowiedniej maski ochronnej (rys. 18).
- W przypadku uszkodzenia kabla zasilającego lub wtyczki, należy natychmiast wyłączyć urządzenie i zwrócić się do autoryzowanego punktu serwisowego w celu dokonania naprawy.
- Jeżeli sprężarka ustawiona jest na wysokości lub jakimkolwiek podłożu położonym wyżej niż poziom gruntu, należy upewnić się, że nie może spaść podczas pracy.
- Nie wkładać jakiegokolwiek przedmiotów lub rąk do kratki ochronnych sprężarki - może to spowodować obrażenia ciała lub uszkodzenie urządzenia (rys. 19).
- Należy pamiętać, że sprężarka jest urządzeniem o sporej masie, które w przypadku przewrócenia może przynieść osoby, zwierzęta i uszkodzić inne przedmioty.
- Po zakończeniu pracy ze sprężarką należy zawsze wyjmować wtyczkę z gniazdka.
- Upewnić się, że wykorzystywane przewody pneumatyczne sprężonego powietrza są odpowiednie dla maksymalnego ciśnienia sprężarki. Nie naprawiać uszkodzonych przewodów na własną rękę. Należy używać tylko i wyłącznie narzędzi pneumatycznych odpowiednich dla ciśnienia sprężarki.

## USUWANIE DROBNYCH USTEREK

### Utrata ciśnienia na zaworze znajdującym się poniżej regulatora ciśnienia (tylko modele ze zbiornikiem).

Może to być spowodowane niedokładnym domknięciem zaworu zwrótnego. Należy wówczas wykonać następujące działania (rys. 13).

- Całkowicie uwolnić ciśnienie ze zbiornika.
- Zdjąć owiewkę, odkręcając cztery śruby i podnosząc ją (rys. 13-14) (MODELE F1 i AIRCLIK).
- Odkręcić sześciokątną główkę zaworu (A) (rys. 15).
- Dokładnie wyczyścić gumową tarczę (B) oraz miejsce, w którym jest zamontowana (rys. 15).
- Uważnie zamontować całość z powrotem.

### Uchodzenie powietrza

#### Seria F-GMS-VS

Może to być spowodowane nieszczelnym montażem elementów połączeniowych.

- Sprawdzić szczelność wszystkich elementów połączeniowych za pomocą wody z mydłem.

### Sprężarka działa, ale nie ładuje się ponownie Sprężarki serii F-GMS-VS (rys. 16)

- Może to być spowodowane uszkodzeniem zaworu lub uszczelki (B1-B2).  
Wymienić uszkodzoną część.
- Może to być spowodowane uszkodzeniem zaworów (C1-C2) lub uszczelki (B1-B2).  
Wymienić uszkodzoną część (rys. 16B).

### Sprężarki serii Airclik - F1 (rys. 16A)

- Może to być spowodowane uszkodzeniem zaworów (C1-C2) lub uszczelki (B1).  
Wymienić uszkodzoną część (rys. 16A).

### Sprężarka nie uruchamia się

Jeżeli sprężarka nie uruchamia się, należy sprawdzić następujące elementy:

- Czy napięcie zasilania odpowiada napięciu określonymu na tabliczce znamionowej (rys. 8)?
- Czy nie są używane przedłużacze o nieodpowiedniej średnicy lub długości?
- Czy temperatura w miejscu pracy nie jest zbyt niska (poniżej 0°C)?
- Czy cały układ elektryczny działa poprawnie (dobrze włożone wtyczki, element termomagnetyczny, nieuszkodzone bezpieczniki)?

### Sprężarka nie wyłącza się (tylko modele ze zbiornikiem)

Jeżeli sprężarka nie wyłącza się automatycznie po osiągnięciu maksymalnego ciśnienia, uruchomiony zostaje zawór bezpieczeństwa. Należy skontaktować się z najbliższym autoryzowanym punktem serwisowym w celu dokonania naprawy.



## EKSPLOATACJA

**UWAGA:** Informacje zawarte w tej instrukcji mają na celu udzielenie operatorowi wskazówek dotyczących eksploatacji i konserwacji sprężarki. Pewne szczegóły pokazane na rysunkach mogą nieznacznie różnić się w zależności od sprężarki.

### INSTALACJA

Po wyjęciu sprężarki z opakowania (rys. 1) oraz upewnieniu się, że jest ona w doskonałym stanie i nie poniosła żadnych uszkodzeń w czasie transportu, należy wykonać następujące operacje:

#### Sprężarki ze zbiornikiem Rys. 20

Założyć kółka i obręcze zbiorników w sposób zilustrowany na rys. 2, jeżeli nie zostało to wykonane fabrycznie. W przypadku sprężarek dostarczanych z osobnym filtrem, należy także zamontować filtr powietrza (rys. 2B).

#### Sprężarki bez zbiornika Rys. 21

Zamontować przysawki do podstawy urządzenia w sposób pokazany na rys. 2A.

- Umieścić sprężarkę na płaskim podłożu z nachyleniem nie przekraczającym 10o (rys. 3), w miejscu o odpowiedniej wentylacji, zabezpieczonym przed działaniem czynników atmosferycznych i niebezpieczeństwem wybuchu.
- Jeżeli podłoże jest pochyłe i śliskie, upewnić się, że sprężarka nie przesuwa się podczas pracy. Jeżeli tak jest, zabezpieczyć kółka klinami.
- Jeżeli podłoga wykonana jest z klepek drewnianych lub desek, upewnić się, że sprężarka nie może się przewrócić. Aby zapewnić odpowiednią wentylację i chłodzenie, urządzenie musi zostać ustawione w odległości co najmniej 50 cm od najbliższej ściany (rys. 4).



Sprężarki te działają bez oleju.

### URUCHAMIANIE

Upewnić się, że sprężarka jest przewożona w odpowiedni sposób. Nie należy jej odwracać lub podnosić za pomocą haków czy lin (rys. 5-6)

#### Sprężarki ze zbiornikiem Rys. 20

- Przekręcić lub nacisnąć przycisk elementu górnego, aby ustawić go w położeniu "0" (rys. 9), w zależności od rodzaju zamontowanego regulatora ciśnienia.
- Włożyć wtyczkę do gniazdka (rys. 7) i przestawić przełącznik do położenia "I".
- Podłączyć gumowy lub elastyczny przewód do końcówki przeznaczonej do tego celu, znajdującej się w pobliżu regulatora ciśnienia (rys. 25).

- Praca sprężarki jest całkowicie automatyczna. Jest ona kontrolowana przez regulator ciśnienia, który wyłącza się, kiedy ciśnienie w zbiorniku osiąga maksimum i włącza ponownie, kiedy ciśnienie spada do minimum. Standardowo, różnica ciśnienia pomiędzy wartością maksymalną i minimalną wynosi około 2 bar/29 psi.

*Przykład: sprężarka wyłącza się, kiedy ciśnienie dochodzi do 8 bar/116 psi (maksymalne ciśnienie eksploatacyjne) i włącza automatycznie, kiedy ciśnienie w zbiorniku spada do 6 bar/87 psi.*

- Po podłączeniu sprężarki do prądu, należy ustawić maksymalne ciśnienie i sprawdzić, czy urządzenie działa poprawnie.

#### Sprężarki bez zbiornika Rys. 21

- Włożyć wtyczkę do gniazdka (rys. 7).
- Nacisnąć włącznik znajdujący się z boku sprężarki (rys. 9A). Ten rodzaj sprężarek ze zbiornikiem wyposażony jest w mechanizm automatycznie kontrolujący maksymalne ciśnienie eksploatacyjne, nawet jeżeli użytkownik nie korzysta ze sprężonego powietrza. Sprężarka automatycznie odprowadza nadmiar powietrza przez zawór na głowicy. Sprężarka nie wyłącza się automatycznie - aby ją wyłączyć, należy nacisnąć przycisk ON/OFF (wł./wył.).
- Podłączyć gumowy lub elastyczny przewód do końcówki przeznaczonej do tego celu, znajdującej się u góry sprężarki, w pobliżu regulatora ciśnienia (fig. 25).

**UWAGA:** Zespół głowica/cylinder/wąż wylotowy powietrza, znajdujący się pod owiewką, może nagrzać się do wysokiej temperatury. Pracując z urządzeniem należy o tym pamiętać i nie dotykać tych części, aby uniknąć niebezpieczeństwa poparzeń (rys. 10).



**Uwaga!** Sprężarki elektryczne powinny być podłączone do gniazdka wyposażonego w odpowiedni wtycznik różnicowy (termomagnetyczny).

### REGULACJA CIŚNIENIA ROBOCZEGO Rys. 11

Nie zawsze konieczne jest używanie maksymalnego ciśnienia eksploatacyjnego. Bardzo często narzędzia pneumatyczne potrzebują niższego ciśnienia. W przypadku sprężarek dostarczanych z układami zmniejszającymi ciśnienie, konieczne jest odpowiednie uregulowanie ciśnienia roboczego.

- Zwolnić przycisk układu zmniejszającego ciśnienie, ustawić pożądane ciśnienie przekręcając przycisk w kierunku zgodnym z ruchem wskazówek zegara, aby zwiększać ciśnienie lub w kierunku odwrotnym do ruchu wskazówek zegara, aby zmniejszać ciśnienie.
- Po ustawieniu pożądanego ciśnienia, zablokować przycisk wciskając go (rys. 11). W przypadku układów zmniejszających ciśnienie wyposażonych w ciśnieniomierz, ustawione ciśnienie może być sprawdzone na skali znajdującej się na urządzeniu.
- W przypadku układów zmniejszających ciśnienie wyposażonych w ciśnieniomierz, ustawione ciśnienie może być sprawdzone na ciśnieniomierzu.

## USEFUL ADVICE FOR A PROPER FUNCTIONING

- The FI and the AIRCLIK types are constructed for an alternate use and not for continuous use. These types are only used in do-it-yourself use. We recommend that you do not exceed the operating time of 25% per hour.
- Never loosen any connection when the tank is under pressure. Always make sure that the tank is empty.
- It is prohibited to purposely drill a hole in, solder or deform the tank containing the compressed air.
- Never perform any operation on the compressor without removing the plug from the socket outlet.
- Ambient temperature for a proper functioning is 0°C +25°C (MAX 45°C).
- Do not point water jets or highly inflammable liquids to the compressor.
- Do not put highly inflammable objects near the compressor.
- Put the pressure regulator or the switch in "0" position (OFF) during operation intervals.
- Never point the air jet to persons or animals. (fig. 24).
- Do not transport the compressor when the tank is under pressure.
- Note that several parts of the compressor, like the head and the pipes of the air emission can reach high temperatures. Do not touch these parts to prevent burns (fig. 10).
- Transport the compressor by lifting or pulling it up with the correct grips or handles. (fig. 5-6)
- Children and animals must be kept away at a distance of the work area of the machine.
- When you use the compressor for painting:
  - a) Do not operate in closed rooms or in the vicinity of open fire.
  - b) Make sure that the space you are working in has a proper ventilation.
  - c) Protect nose and mouth with a mask suitable for this purpose (fig. 18).
- When the electric cable or the plug is damaged, do not use the compressor and contact an authorized service centre for replacement with an original part.
- When the compressor is placed onto a shelf or onto a surface higher than the floor, it must be secured to prevent it from falling down during operation.
- Do not stick objects or hands into the protective grilles to prevent injuries and damage to the compressor (fig. 19).
- Do not use the compressor as a heavy, blunt object against persons, things or animals to prevent serious damage.
- Always remove the plug from the socket outlet after using the compressor.
- Make sure that you always use pneumatic pipes for compressed air that can endure a maximum pressure suitable for the compressor. Do not try to repair the pipe when it is damaged. Use pneumatic tools that can endure a maximum pressure suitable for the compressor.

## WHAT TO DO IN CASE OF MINOR DEVIATIONS

### Air loss from the valve below the pressure regulator (only with tank)

- A poor shutting off of the check valve causes this inconvenience. You must act in the following way (fig. 13).
- De-pressurize the tank completely.
  - Remove the fairing by loosening the four screws and lifting the fairing (fig. 13-14) (MODEL FI and the AIR-CLIK).
  - Loosen the hexagonal head of the valve (A) (fig. 15).
  - Carefully clean both the rubber disk (B) and the location where it is fixed (fig. 15).
  - Carefully remount everything.

### Air leaks

#### Series F-GMS-VS

A poor shutting off of one of the connecting pieces may have caused this.

- Check all connecting pieces by making these wet with soap water.

### The compressor is functioning but does not recharge

#### Compressors series F-GMS-VS (fig. 16)

- This may have been caused by a defect of the valve or of a gasket (B1-B2).  
Replace the damaged part.
- This may have been caused by a defect of the valves (C1-C2) or of a gasket (B1-B2).  
Replace the damaged part (fig. 16B).

#### The compressors series Airklik - FI (fig. 16A)

- This may have been caused by a defect of the valves (C1-C2) or of the gasket (B1).  
Replace the damaged part (fig. 16A).

### The compressor does not start

When the compressor has problems with starting up, check the following:

- Does the mains voltage matches the mains voltage shown on the specification plate (fig. 8)?
- Are extension cords used with a non-suitable diameter or length?
- Is the work place not too cold (below 0°C)?
- Is the electricity grid fed (plug properly connected, thermomagnetic, undamaged fuses)?

### The compressor does not de-activate (only with tank)

When the compressor does not de-activate when the maximum pressure is reached, the tank's safety valve is activated. It is necessary to contact the nearest authorized service centre for the repair.

## MAINTENANCE

Before performing any operation on the compressor, make sure that:

- The general main switch is in "0" position.
- The pressure regulator or the main switch is in "0" position.
- The air tank is pressure-free (only for the model with tank).

The compressor produces condensed water that accumulates in the tank. It is necessary to discharge the condensed water from the tank at least once a week by opening the discharge tap (fig. 12) below the tank (only for the model with tank).

Check if there is compressed air in the gas bottle. The water may come out with great force. Recommended pressure max. 1 ÷ 2 bar.

### CLEANING OF THE FILTER Series F-ECU-GMS-VS-AIRCLI-K-F I

It is advisable to remove every 50 working hours the suction filter and to clean the filter element by blowing compressed air through it, or to replace it when the element, pointed out by the arrow, is obstructed.

### SPARE PARTS

For repairs, only use the original spare parts identical to the replaced parts.  
The repairs must be conducted by an authorized help service.

### GUARANTEE

For the terms of guarantee read the separately enclosed guarantee card.

## CE DECLARATION OF CONFORMITY (UK)

We declare under our sole responsibility that this product is in conformity with the following standards or standardized documents

prEN1012-1, prEN1012-2, prEN12076,  
EN62024-1, EN-292, ISO5388,  
EN55014-1, EN55014-2, EN61000-3-2,  
EN61000-3-3

in accordance with the regulations.

98/37EEC,  
73/23/EEC,  
89/336EEC

from 12-11-2002  
GENEMUIDEN NL  
W. Kamphof  
Quality department

## D Deutsch

### ÖLFREIER ELEKTRISCHER KOMPRESSOR

**DIE NUMMERN IM NACHFOLGENDEN TEXT  
KORRESPONDIEREN MIT DEN ABBILDUNGEN  
AUF SEITE 2-4**

#### TECHNISCHE DATEN Elektrischer Kompressor Reihe GMS-VS-AIRCLI-K-F I

Max. Betriebsdruck	8 bar
Max. Versorgungsdruck	8 bar

**NB:** Die Tanks der Kompressoren für den europäischen Markt sind gemäß Richtlinie CE87/404 konstruiert.

Die Tanks der Kompressoren für den europäischen Markt sind gemäß Richtlinie CE98/37 konstruiert.

Schallpegel, gemessen im Freien bei einem Abstand von 1 m ± 3 dB (A) bei maximalem Versorgungsdruck, siehe Tabelle I.

F		
CV/kW	U/Min	dB(A)
1/0,75	1450-1750	65
1.5/1,1	2850	77
1.5/1,1	3450	80
2/1,5	2850	78

GMS		
CV/kW	U/Min	dB(A)
0,75/0,55	1450-1750	77
1,5/1,1	1450-1750	77
1,5/1,1	2850	78

Tabelle I - Schallpegel der Kompressoren

Der Schallpegel kann von 1 bis 10 dB(A) ansteigen, abhängig vom Standort des Kompressors.

### 21. Nigdy nie używać sprężarki, która jest uszkodzona

Jeżeli podczas pracy sprężarki pojawiają się jakiegokolwiek niecodzienne dźwięki, drgania lub jakiegokolwiek inne oznaki uszkodzenia, należy natychmiast wyłączyć urządzenie, sprawdzić możliwe uszkodzenia lub skontaktować się z najbliższym punktem serwisowym. Rozpuszczalniki takie jak benzyna, rozcieńczalnik, olej napędowy lub środki zawierające alkohol mogą uszkodzić elementy z tworzywa sztucznego; nie należy więc pocierać nimi elementów z tworzywa. Części te mogą w razie konieczności być czyszczone miękką szmatką i wodą z mydłem lub płynami nie zawierającymi rozpuszczalników.

### 23. Oryginalne części zamiennie

Użycie jakiegokolwiek nieoryginalnych części zamiennych powoduje anulowanie gwarancji i może stać się przyczyną nieprawidłowej pracy urządzenia. Oryginalne części zamiennie mogą być kupowane w autoryzowanych sklepach.

### 24. Nie dokonywać żadnych modyfikacji sprężarki

Nie należy dokonywać żadnych modyfikacji sprężarki. W celu wykonania jakichkolwiek napraw należy skontaktować się z autoryzowanym punktem serwisowym. Dokonywanie jakichkolwiek modyfikacji na własną rękę może nie tylko spowodować nieprawidłową pracę urządzenia, ale także poważne obrażenia ciała osób wykonujących naprawy bez odpowiednich kwalifikacji technicznych.

### 25. Wyłączyć regulator ciśnienia, kiedy sprężarka nie jest używana

Kiedy sprężarka nie jest używana, należy ustawić regulator ciśnienia w położeniu "0" (OFF), odłączyć urządzenie od prądu i otworzyć zawór w celu usunięcia ciśnienia ze zbiornika.

### 26. Nie dotykać rozgrzanych części sprężarki

W celu uniknięcia oparzeń, nie należy dotykać przewodów, silnika lub innych rozgrzanych części sprężarki.

### 27. Nie kierować strumienia powietrza bezpośrednio w stronę ciała

Aby uniknąć zagrożenia, nie należy kierować strumienia powietrza w stronę osób lub zwierząt.

### 28. Usuwanie skondensowanej wody ze zbiornika

Skondensowaną wodę należy usuwać ze zbiornika codziennie lub co 4 godziny pracy sprężarki. Otworzyć mechanizm spustowy, a w razie konieczności przechylić urządzenie, aby usunąć nagromadzoną wodę.

### 29. Nie wyłączać urządzenia wyciągając kabel zasilający z gniazdka

Do wyłączania urządzenia należy zawsze używać przełącznika "0/I" (ON/OFF) regulatora ciśnienia.

### 30. Układ pneumatyczny

Należy używać wyłącznie zalecanych przewodów i narzędzi pneumatycznych, odpowiednich dla maksymalnego ciśnienia eksploatacyjnego sprężarki.

## BEZPIECZEŃSTWO ELEKTRYCZNE

### Przepisy dotyczące uziemienia

W celu zabezpieczenia przed porażeniem prądem elektrycznym, pracujące urządzenie musi być uziemione. Sprężarka jednofazowa wyposażona jest w kabel dwubiegunowy z uziemieniem. Sprężarka trójfazowa wyposażona jest w kabel elektryczny bez wtyczki.

Podłączenia elektryczne muszą zostać wykonane przez osobę posiadającą odpowiednie kwalifikacje. Nie zaleca się jakiegokolwiek demontażu urządzenia lub wykonywania dodatkowych podłączeń do regulatora ciśnienia. Wszelkie prace naprawcze muszą być wykonywane przez autoryzowane punkty serwisowe lub inne wykwalifikowane zakłady naprawcze.



Należy zawsze pamiętać, że kabel uziemiający ma kolor zielony lub żółto-zielony. Nigdy nie podłączać zielonego kabla do końcówki, kiedy urządzenie jest uruchomione.

Przed przystąpieniem do wymiany wtyczki kabla zasilającego upewnić się, że kabel uziemiający jest podłączony. W razie jakiegokolwiek wątpliwości skontaktować się z wykwalifikowanym elektrykiem.

### Przedłużacze elektryczne

Należy używać tylko przedłużaczy elektrycznych z uziemieniem. Nigdy nie wykorzystywać przedłużaczy w jakikolwiek sposób uszkodzonych - należy zawsze sprawdzić, czy przedłużacz jest w dobrym stanie. Używając przedłużacza należy upewnić się, że jego średnica jest wystarczająca dla prądu zużywanego przez urządzenie.

Przedłużacz o zbyt małej średnicy może powodować spadki napięcia, co z kolei prowadzi do utraty mocy i przegrzewania się urządzenia. Średnica przedłużacza dla sprężarek jednofazowych musi odpowiadać ich długości - patrz tabela 2.

CV	kW	220/230V
	(mm <sup>2</sup> )	(mm <sup>2</sup> )
0.75-1	0.65-0.7	1.5 2.5
1.5	1.1 2.5	4
2	1.5 2.5	4-6
2.5-3	1.8-2.2	4 -

Tabela 2 - Średnica dla maksymalnej długości przedłużacza wynoszącej 20 metrów, urządzenie jednofazowe

### Połączenia elektryczne

Sprężarki jednofazowe dostarczane są w komplecie z kablem elektrycznym oraz dwubiegunową wtyczką z uziemieniem. Konieczne jest podłączenie sprężarki do gniazdka posiadającego uziemienie (rys. 7)



Uwaga! Uziemienie musi być wykonane zgodnie z obowiązującymi przepisami bezpieczeństwa (EN 60204).

Wtyczka kabla zasilającego nie może być używana jako wyłącznik, ale powinna być podłączona do gniazdka wyposażonego w odpowiedni wyłącznik różnicowy (termomagnetyczny).

### 3. Zawsze nosić okulary ochronne

Należy zawsze nosić okulary ochronne lub inną osłonę o takiej samej jakości. Nigdy nie kierować strumienia sprężonego powietrza w stronę samego siebie lub jakiegokolwiek innej osoby.

### 4. Ochrona przed porażeniem prądem elektrycznym

Należy unikać przypadkowego dotykania metalowych części sprężarki, takich jak rury, zbiorniki lub części uzimienia. Nigdy nie używać sprężarki w miejscu narażonym na działanie wody lub wilgotnym.

### 5. Odłączanie sprężarki

Przed przystąpieniem do jakichkolwiek prac kontrolnych, konserwacyjnych i naprawczych lub czyszczenia i wymiany części, należy odłączyć sprężarkę od źródła prądu i usunąć ciśnienie w zbiorniku.

### 6. Przepadkowe uruchomienie

Nie należy przenosić sprężarki podłączonej do zasilania elektrycznego lub jeżeli zbiornik jest pod ciśnieniem. Przed podłączeniem sprężarki do zasilania elektrycznego należy upewnić się, że przełącznik regulacji ciśnienia jest w pozycji OFF (wyłączone).

### 7. Odpowiednie składowanie i przechowywanie

Kiedy sprężarka nie jest używana, powinna być przechowywana w pomieszczeniu suchym i nie narażonym na działanie czynników atmosferycznych. Trzymać z dala od dzieci.

### 8. Miejsce pracy

Miejsce pracy powinno być czyste i wolne od jakichkolwiek niepotrzebnych narzędzi. Należy zapewnić dobrą wentylację. Nie należy używać sprężarki w pobliżu łatwopalnych cieczy lub gazów. Podczas pracy sprężarka może wytwarzać iskry. Nie używać sprężarki w pobliżu farb, produktów naftowych i chemicznych, klejów lub innych materiałów łatwopalnych lub wybuchowych.

### 9. Trzymać z dala od dzieci

Należy upewnić się, że dzieci lub inne osoby nie mają dostępu do kabla zasilającego sprężarki. Jakikolwiek nieuprawnione osoby nie powinny przebywać na stanowisku pracy.

### 10. Odzień roboczą

Nie należy nosić luźnych ubrań lub biżuterii, które mogłyby zostać zaczepione przez ruchome części urządzenia. W razie konieczności ubrać czapkę zasłaniającą włosy.

### 11. Nie używać kabla zasilającego w nieodpowiedni sposób

Nie należy wyciągać wtyczki z gniazdka pociągając za kabel. Kabel musi być zabezpieczony przed kontaktem ze źródłami ciepła, olejami lub ostrymi krawędziami. Nie należy następować na kabel lub przygniatać go jakimikolwiek ciężarami.

### 12. Właściwa konserwacja sprężarki

Należy przestrzegać zaleceń dotyczących smarowania (nie dotyczą urządzeń bezolejowych). W regularnych odstępach czasu sprawdzać stan kabla zasilającego. Jeżeli jest on uszkodzony, musi zostać wymieniony w autoryzowanym punkcie serwisowym. Sprawdzać, czy nie są widoczne jakiekolwiek zewnętrzne uszkodzenia sprężarki, w razie potrzeby udać się do najbliższego punktu serwisowego.

### 13. Przedłużacze elektryczne wykorzystywane na wolnym powietrzu

W przypadku używania sprężarki na wolnym powietrzu, należy używać jedynie przedłużaczy przeznaczonych do tego celu i odpowiednio oznaczonych.

### 14. Uwaga

Należy pracować z należytą uwagą i posługując się zdrowym rozsądkiem. Sprężarki nie powinna obsługiwać osoba zmęczona lub pozostająca pod wpływem alkoholu, substancji odurzających lub leków mogących spowodować zawroty głowy.

### 15. Kontrola części uszkodzonych lub utraty ciśnienia

W przypadku uszkodzenia elementów ochronnych lub innych części, muszą one być dokładnie sprawdzone, aby upewnić się, że uszkodzenie w żaden sposób nie zagraża bezpieczeństwu pracy urządzenia. Należy sprawdzić ustawienie części ruchomych, przewodów, ciśnieniomierzy, reduktorów ciśnienia, połączeń pneumatycznych oraz wszystkich innych części istotnych dla poprawnego funkcjonowania urządzenia. Wszystkie uszkodzone części muszą być odpowiednio naprawione lub wymienione w autoryzowanym punkcie serwisowym lub na własną rękę, pod warunkiem przestrzegania zaleceń niniejszej instrukcji. Nigdy nie należy używać sprężarki, jeżeli uszkodzony jest regulator ciśnienia.

### 16. Sprężarka powinna być wykorzystywana jedynie do zastosowań określonych w niniejszej instrukcji

Sprężarka jest urządzeniem wytwarzającym sprężone powietrze. Nigdy nie należy używać sprężarki do innych zastosowań, niż określone w niniejszej instrukcji.

### 17. Odpowiednie używanie sprężarki

Sprężarka powinna być używana jedynie w sposób zgodny z zaleceniami niniejszej instrukcji. Urządzenie nie powinno nigdy być obsługiwane przez dzieci lub osoby nie znające zasad jego pracy.

### 18. Sprawdzenie, czy wszystkie śruby, sworznie i pokrywki są odpowiednio zamocowane

Należy upewnić się, że wszystkie śruby, sworznie i pokrywki są odpowiednio zamocowane. Należy kontrolować ich zamocowanie w regularnych odstępach czasu.

### 19. Utrzymywanie czystości kratki wentylacyjnej

Kratka wentylacyjna powinna być utrzymywana w czystości. Jeżeli otoczenie robocze jest bardzo zanieczyszczone, kratka musi być regularnie czyszczona.

### 20. Napięcie znamionowe

Sprężarka powinna być używana tylko przy napięciu znamionowym określonym na tabliczce zawierającej specyfikację elektryczne. Jeżeli napięcie będzie wyższe od napięcia znamionowego, silnik pracował będzie szybciej i może ulec spaleni.

## SICHERHEITSHINWEISE

Die folgenden Symbole werden in dieser Anleitung verwendet:



*Kennzeichnet das Risiko von Verletzungen, Tod oder Schäden an der Maschine, wenn die Hinweise in dieser Anleitung nicht befolgt werden.*



*Kennzeichnet elektrische Spannung*

Lesen Sie diese Anleitung sorgfältig, bevor Sie die Maschine nutzen. Machen Sie sich gründlich mit den Funktionen und der Bedienung der Maschine bekannt. Warten Sie die Maschine gemäß den Anleitungen, um ein ordentliches Funktionieren zu gewährleisten. Bewahren Sie diese Anleitung sowie die dazugehörige Dokumentation bei der Maschine.

Die meisten Unfälle bei der Nutzung des Kompressors resultieren aus der Missachtung der grundlegenden Sicherheitsbestimmungen. Rechtzeitiges Erkennen möglicher Gefahrenherde und Einhaltung der Sicherheitsbestimmungen verhindern Unfälle.

Die grundlegenden Sicherheitsbestimmungen sind im Abschnitt „SPEZIELLE SICHERHEITSAUSWEISUNGEN“ dieser Anleitung sowie im Abschnitt über die Nutzung und Wartung des Kompressors enthalten. Gefährliche Situationen, die vermieden werden müssen, um Risiken schwerer Verletzungen oder Schäden an der Maschine zu verhindern, sind mit Warnungen am Kompressor oder in der Anleitung gekennzeichnet.

Verwenden Sie den Kompressor niemals in falscher Weise, sondern nur wie vom Hersteller empfohlen, außer Sie sind sich der Gefährlosigkeit für den Nutzer und die Menschen in der Umgebung völlig sicher.

## SPEZIELLE SICHERHEITSBESTIMMUNGEN



***Achtung!** Fehlerhafte Nutzung und schlechte Wartung des Kompressors können Verletzungen des Nutzers hervorrufen. Zur Vermeidung dieser Risiken sollten Sie die folgenden Bestimmungen unbedingt befolgen:*

### 1. Berühren Sie keine beweglichen Teile

Kommen Sie nie mit Händen, Fingern oder anderen Körperteilen in die Nähe der beweglichen Teile des Kompressors.

### 2. Verwenden Sie den Kompressor nie ohne installierte Sicherheitsvorrichtungen

Verwenden Sie den Kompressor nur mit allen korrekt installierten Sicherheitsvorrichtungen (z. B. Verkleidung, Kettenschutz, Sicherheitsventil). Ergab sich die Notwendigkeit, die Sicherheitsvorrichtungen zum Zwecke der Wartung oder des Betriebs zu entfernen, so vergewissern Sie sich, dass diese wieder korrekt und an der richtigen Stelle montiert werden, bevor der Kompressor erneut verwendet wird.

### 3. Tragen Sie immer eine Sicherheitsbrille

Tragen Sie immer eine Sicherheitsbrille oder einen adäquaten Augenschutz. Richten Sie die komprimierte Luft nicht auf Ihren oder den Körper anderer.

### 4. Schützen Sie sich gegen elektrische Schocks

Vermeiden Sie versehentlichen körperlichen Kontakt mit den Metallteilen des Kompressors, wie Tank oder geerdete Metallteile.

Verwenden Sie den Kompressor nie in der Nähe von Wasser oder an feuchten Orten.

### 5. Abstellen des Kompressors

Trennen Sie den Kompressor von der Stromquelle und lassen Sie ihn den Druck im Tank vollständig ab, bevor Sie irgendein Teil der Maschine untersuchen, warten, reinigen, ersetzen oder überprüfen.

### 6. Unerwartetes Anlassen

Transportieren Sie den Kompressor nicht, während er mit der Stromquelle verbunden ist oder wenn der Tank unter Druck steht. Vergewissern Sie sich, dass der Schalter des Druckreglers in der OFF-Position ist, bevor der Kompressor mit der Stromquelle verbunden wird.

### 7. Lagern Sie den Kompressor korrekt

Wenn der Kompressor nicht genutzt wird, lagern Sie ihn in einem trockenen Raum, geschützt vor atmosphärischen Einflüssen. Schützen Sie Kinder vor der Maschine.

### 8. Arbeitsplatz

Halten Sie Ordnung an Ihrem Arbeitsplatz und entfernen Sie überflüssige Werkzeuge. Lüften Sie den Arbeitsplatz ordentlich.

Verwenden Sie den Kompressor nicht beim Vorhandensein von leicht entzündbaren Flüssigkeiten oder Gasen. Der Kompressor kann während des Betriebs Funken schlagen. Verwenden Sie den Kompressor nicht beim Vorhandensein von Farbe, Benzin, chemischen Agenzien, Klebstoffen und sämtlichen anderen leicht entzündbaren oder explosiven Materialien.

### 9. Schützen Sie Kinder vor der Maschine

Stellen Sie sicher, dass keine Kinder und auch keine anderen Personen in Kontakt mit der Speiseleitung des Kompressors kommen. Unbefugte müssen in einem Sicherheitsabstand vom Arbeitsplatz gehalten werden.

### 10. Arbeitskleidung

Tragen Sie keine lockeren Kleidungsstücke oder Schmuck – sie können sich in den beweglichen Teilen fangen. Tragen Sie wenn nötig eine Mütze zum Schutze Ihres Haars.

### 11. Verwenden Sie die Speiseleitung ausschließlich in der korrekten Weise

Ziehen Sie nicht an der Schnur, wenn Sie den Stecker der Speiseleitung herausziehen. Halten Sie das Kabel fern von Hitze, Öl und scharfen Gegenständen. Treten Sie nicht auf das Stromkabel und zerquetschen Sie es nicht mit ungeeigneten Gewichten.

### 12. Warten Sie den Kompressor sorgfältig

Halten Sie die Anweisungen für die Schmierung ein (gilt nicht für ölfreie Maschinen). Überprüfen Sie regelmäßig das Speisekabel. Wenn das Kabel zerstört ist, muss es von einem offiziellen Hilfsdienst repariert oder ersetzt werden. Überprüfen Sie die Außenseite des Kompressors auf sichtbare Defekte. Wenden Sie sich wenn nötig an den nächstgelegenen Hilfsdienst, wenn Sie Unterstützung benötigen.



### 13. Stromverlängerungskabel für Nutzung im Freien

Nutzen Sie ausschließlich Stromverlängerungskabel, die für die Nutzung im Freien geeignet und bestimmt sind, wenn der Kompressor im Freien verwendet wird.

### 14. Achtung!

Arbeiten Sie mit voller Aufmerksamkeit. Nutzen Sie Ihren gesunden Menschenverstand. Arbeiten Sie nicht mit dem Kompressor, wenn Sie müde sind. Verwenden Sie den Kompressor nie, wenn Sie unter dem Einfluss von Alkohol oder anderen Drogen stehen oder wenn Sie Medikamente einnehmen, die Schläfrigkeit hervorrufen.

### 15. Kontrolle defekter Teile oder Luftverlust

Waren Sicherheitsvorrichtungen oder andere Teile zerstört, so müssen sie gründlich geprüft werden, bevor der Kompressor erneut eingesetzt werden darf, um festzustellen, ob sie gemäß den Sicherheitsbestimmungen funktionieren. Kontrollen Sie die Ausrichtung der beweglichen Teile, Rohre, Druckmesser, Dekompressor, pneumatische Verbindungen und alle anderen Teile, die für die normale Funktionsweise der Maschine wichtig sind. Jedes beschädigte Teil muss ordnungsgemäß von einem offiziellen Hilfsdienst repariert oder ersetzt oder gemäß der Anleitung ersetzt werden. Verwenden Sie den Kompressor nicht, wenn der Druckregler defekt ist.

### 16. Verwenden Sie den Kompressor nur für die speziellen Anwendungen gemäß dieser Anleitung

Der Kompressor ist eine Maschine, die Druckluft produziert. Verwenden Sie den Kompressor nur für Anwendungen, die in dieser Anleitung angegeben sind.

### 17. Nutzen Sie den Kompressor in korrekter Weise

Nutzen Sie den Kompressor unter Einhaltung der Hinweise in dieser Anleitung. Lassen Sie keine Kinder oder Personen, denen die Arbeitsweise unbekannt ist, den Kompressor nutzen.

### 18. Kontrollieren Sie, ob alle Schrauben, Bolzen und Hauben fest angezogen sind

Kontrollieren Sie, ob alle Schrauben, Bolzen und Hauben fest montiert sind. Überprüfen Sie regelmäßig deren festen Sitz.

### 19. Halten Sie das Ansauggitter sauber

Halten Sie das Lüftungsgitter des Motors sauber. Reinigen Sie dieses Gitter regelmäßig, wenn die Arbeitsumgebung sehr dreckig ist.

### 20. Betreiben Sie den Kompressor mit Nennspannung

Betreiben Sie den Kompressor mit der Spannung, die auf dem Typenschild angegeben ist. Wenn der Kompressor mit einer höheren als der Nennspannung betrieben wird, läuft der Motor schneller und kann die Einheit zerstört werden, wodurch der Motor Feuer fangen kann.

### 21. Verwenden Sie den Kompressor nicht, wenn er defekt ist

Schalten Sie den Kompressor unverzüglich ab, wenn er während des Betriebs seltsame Geräusche macht oder übertrieben vibriert oder wenn er defekt scheint; überprüfen Sie die korrekte Funktionsweise oder kontaktieren Sie den nächstgelegenen offiziellen Hilfsdienst. Lösungsmittel wie Benzin, Verdünnern, Diesel oder anderen Agenzien, die Alkohol enthalten, können die Plastikteile zerstören; bringen Sie diese Produkte nicht auf die Plastikteile. Wenn nötig, reinigen Sie diese Teile mit einem weichen Tuch, Wasser und Seife oder mit geeigneten Flüssigkeiten.

### 23. Verwenden Sie ausschließlich Original-Ersatzteile

Die Verwendung fremder Ersatzteile führt zum Verlust der Garantieansprüche und beeinträchtigt die Funktionsweise des Kompressors. Die Original-Ersatzteile können von den offiziellen Händlern bezogen werden.

### 24. Modifizieren Sie den Kompressor nicht

Verändern Sie den Kompressor nicht. Kontaktieren Sie einen offiziellen Hilfsdienst für Empfehlungen bezüglich aller Reparaturen. Eine unbefugte Änderung kann nicht nur die Leistung des Kompressors verringern, sondern auch schwere Verletzungen bei den Personen hervorrufen, die nicht über die notwendigen technischen Kenntnisse zur Ausführung von Änderungen verfügen.

### 25. Schalten Sie die Druckregler aus, wenn der Kompressor nicht benutzt wird

Wenn der Kompressor nicht genutzt wird, dann bringen Sie den Griff des Druckreglers in die Position „0“ (OFF), trennen Sie den Kompressor vom Strom und öffnen Sie das Leitungsventil, um die Druckluft vom Tank abzulassen.

### 26. Berühren Sie nicht die heißen Teile des Kompressors

Berühren Sie nicht die Leitungen, den Motor und die anderen heißen Teile, um Verbrennungen zu vermeiden.

### 27. Richten Sie den Luftstrahl nicht direkt auf den Körper

Zur Gefahrenvermeidung richten Sie den Luftstrahl nie auf Personen oder Tiere.

### 28. Lassen Sie das kondensierte Wasser aus dem Tank ab

Lassen Sie das Wasser täglich oder alle 4 Betriebsstunden aus dem Tank ab. Öffnen Sie den Ablassmechanismus und heben Sie wenn nötig den Kompressor an, um das angesammelte Wasser abfließen zu lassen.

### 29. Ziehen Sie nicht an der Schnur, wenn Sie den Stecker der Speiseleitung herausziehen

Nutzen Sie den Schalter "0/I" (ON/OFF) des Druckreglers, um den Kompressor abzuschalten.

### 30. Pneumatischer Kreislauf

Verwenden Sie die empfohlenen Leitungen und pneumatischen Werkzeuge, die mindestens dem maximal zulässigen Betriebsdruck des Kompressors standhalten.



## BEZOLEJOWA SPRĘŻARKA ELEKTRYCZNA

### SPECYFIKACJE TECHNICZNE

Sprężarka elektryczna  
Serii **GMS-VS-AIRCLIK-F I**

Maks. ciśnienie eksploatacyjne	8 bar
Maks. ciśnienie robocze	8 bar

**UWAGA:** Zbiorniki sprężarek przeznaczonych na rynki europejskie są wykonane zgodnie z przepisami Dyrektywy CE87/404.

Sprężarki przeznaczone na rynki europejskie są wykonane zgodnie z przepisami Dyrektywy CE98/37.

Poziom hałas, mierzony na otwartej przestrzeni w odległości 1 m  $\pm$  3dB (A) przy maksymalnym ciśnieniu roboczym - patrz tabela I.

F		
CV/kW	obr./min.	dB(A)
1/0.75	1450-1750	65
1.5/1.1	2850	77
1.5/1.1	3450	80
2/1.5	2850	78

GMS		
CV/kW	obr./min.	dB(A)
0.75/0.55	1450-1750	77
1.5/1.1	1450-1750	77
1.5/1.1	2850	78

Tabela I - Poziom hałas sprężarek

Poziom hałasu może zwiększyć się o 1 do 10 dB(A), w zależności od miejsca, w którym zainstalowana jest sprężarka.

## INSTRUKCJE BEZPIECZEŃSTWA

W niniejszej instrukcji wykorzystane zostały następujące symbole:



Oznacza ryzyko odniesienia obrażeń ciała, śmierci lub uszkodzenia urządzenia, jeżeli zalecenia określone w niniejszej instrukcji nie będą przestrzegane.



Oznacza napięcie elektryczne.

Przed przystąpieniem do eksploatacji urządzenia należy dokładnie przeczytać niniejszą instrukcję. Należy upewnić się, że wszystkie funkcje urządzenia i ich obsługa są dobrze rozumiane. W celu zapewnienia poprawnej pracy urządzenia, jego konserwacja powinna być wykonywana zgodnie z zaleceniami. Niniejszą instrukcję oraz załączoną dokumentację należy zachować wraz z urządzeniem.

Większość wypadków, jakie mają miejsce w związku z eksploatacją sprężarek wynika z nieprzestrzegania podstawowych zaleceń bezpieczeństwa. Regularne kontrolowanie potencjalnie niebezpiecznych sytuacji oraz przestrzeganie zaleceń bezpieczeństwa pozwoli uniknąć wypadków.

Podstawowe zalecenia bezpieczeństwa zostały zamieszczone w rozdziale "SZCZEGÓŁOWE INSTRUKCJE BEZPIECZEŃSTWA" niniejszej instrukcji oraz w rozdziale dotyczącym eksploatacji i konserwacji sprężarki. Niebezpieczne sytuacje, jakich należy unikać w celu zapobieżenia ryzyku poważnych obrażeń ciała lub uszkodzeń maszyny są w niniejszej instrukcji oznaczone znakami ostrzegawczymi.

Nigdy nie należy używać sprężarki w sposób niezgodny z przeznaczeniem, a jedynie zgodnie z zaleceniami producenta, chyba że istnieje absolutna pewność, że nie powoduje to żadnego zagrożenia dla użytkownika oraz osób znajdujących się w pobliżu.

### SZCZEGÓŁOWE INSTRUKCJE BEZPIECZEŃSTWA



**Uwaga!** Nieodpowiednia eksploatacja lub brak konserwacji sprężarki może spowodować niebezpieczeństwo dla użytkownika. Aby tego uniknąć, należy ściśle przestrzegać poniższych zaleceń:

#### 1. Nie dotykać części ruchomych

Nigdy nie należy przykładać rąk, palców ani innych części ciała do ruchomych elementów sprężarki.

#### 2. Nigdy nie używać sprężarki bez założonych osłon i elementów ochronnych.

Sprężarka może być używana tylko i wyłącznie, jeżeli wszystkie elementy ochronne są założone we właściwy sposób (np. owiewki, osłona łańcucha, zawór bezpieczeństwa). Jeżeli elementy te muszą zostać wymontowane w celu wykonania prac konserwacyjnych lub naprawczych, przed kolejnym uruchomieniem sprężarki należy upewnić się, że zostały we właściwy sposób założone.

## KAKO UKREPATI OB MAJHNH ODSTOPANJIH

### Zrak uhaja iz ventila pod tlačnim regulatorjem (velja le za model, ki ima rezervoar)

Kontrolni ventil je slabo zaprt oz. zategnjen. Postopajte kot sledi (Slika 13):

- Tlak rezervoarja popolnoma sprostite.
- Odvijte štiri vijake in dvignite ter odstranite oblogo (Slika 13-14) (MODEL F I in AIRCLIK).
- Odvijte šestoglavno glavo ventila (A) (Slika 15).
- Pazljivo očistite gumeni disk (B) in mesto, kamor je pritrjen (Slika 15).
- Vse skrbno sestavite nazaj.

### Zrak uhaja Serija F-GMS-VS

Posamezni povezovalni deli morda niso dovolj zaprti oz. zategnjeni.

- Preglejte vse povezovalne delo tako, da jih namočite z milnico.

### Kompresor deluje, a se ne polni Serija kompresorja F-GMS-VS (Slika 16)

- Morda gre za okvaro ventila oz. tesnilke (B1-B2). Zamenjajte poškodovani del.
- Morda gre za okvaro ventilov (C1-C2) oz. tesnilke (B1-B2). Zamenjajte poškodovani del (Slika 16B).

### Serija kompresorja Airclik - F I (Slika 16A)

- Morda gre za okvaro ventilov (C1-C2) oz. tesnilke (B1). Zamenjajte poškodovani del (Slika 16A).

### Kompresor se ne zažene

Če ima kompresor težave pri zagonu, preverite naslednje:

- Ali omrežna napetost ustreza napetosti, ki je označena na etiketi (Slika 8)?
- Ali uporabljate podaljške, ki nimajo ustreznega premera oz. niso primerne dolžine?
- Ali je temperatura v delovnem prostoru prenizka (pod 0°C)?
- Ali je prisotna elektrika v omrežju (pravilno vstavljen vtič, nepoškodovane varovalke)?

### Kompresor se ne izklopi (velja le za model, ki ima rezervoar)

Če se kompresor ne izklopi, ko doseže najvišji dovoljeni tlak, je aktiviran rezervoar varnostnega ventila. Obiščite najbližji servis, kjer vam bodo napako odpravili.

## VZDRŽEVANJE

Pred začetkom vzdrževalnih del se najprej prepričajte, da:

- je glavno stikalo nastavljeno na "0".
- je tlačni regulator oz. stikalo nastavljeno na "0".
- zračni rezervoar ni pod pritiskom (velja za model, ki ima rezervoar).

Kompresor proizvaja kondenzno vodo, ki se akumulira v rezervoarju. Kondenzno vodo je potrebno izpustiti iz rezervoarja vsaj enkrat tedensko in sicer tako, da odprete odtočno pipo (Slika 12), ki se nahaja pod rezervoarjem (velja le za model, ki ima rezervoar).

Preverite, ali je v plinski steklenici stisnjen zrak, saj lahko voda priteče ven z velikim sunkom. Priporočljiv tlak: največ 1 + 2 bara.

### ČIŠČENJE FILTRA

#### Serija F-ECU-GMS-VS-AIRCLIK-F I

Svetujemo vam, da vsakih 50 delovnih ur odstranite filter na sesalni strani in očistite filtrirni element tako, da vanj usmerite curek stisnjene zraka oz. ga zamenjajte, če je element označen s puščico, oviran.

### NADOMESTNI DELI

Uporabljajte le originalne nadomestne dele. Popravila opravi pooblaščen servis.

### GARANCIJA

Garancijski pogoji so opisani v priloženem garancijskem listu.

## CE IZJAVA O SKLADNOSTI (SL)

S polno odgovornostjo izjavljamo, da je ta izdelek v skladu z naslednjimi standardi ali standardiziranimi dokumenti

prEN1012-1, prEN1012-2, prEN12076,  
EN60204-1, EN-292, ISO5388,  
EN55014-1, EN55014-2, EN61000-3-2,  
EN61000-3-3

in v skladu s predpisi

98/37EEC  
73/23EEC  
89/336EEC

od 12-11-2002  
GENEMUIDEN NL  
W. Kamphof  
Oddelek kvalitete

## ELEKTRISCHE SICHERHEIT

### Erdungbestimmungen

Dieser Kompressor muss beim Betrieb geerdet sein, um den Bediener gegen elektrische Schocks zu schützen. Der 1-Phasen-Kompressor ist mit einem zweipoligen Kabel einschließlich Erde ausgestattet. Der 3-Phasen-Kompressor ist mit einem elektrischen Kabel ohne Stecker ausgestattet.

Ein ausgebildeter Techniker muss den elektrischen Anschluss legen. Es wird davon abgeraten, den Kompressor auseinander zu bauen oder andere Verbindungen des Druckreglers herzustellen. Reparaturen müssen von offiziellen Hilfsdiensten oder von anderen qualifizierten Zentren ausgeführt werden.



Vergessen Sie nie, dass das Kabel für die Erdung das grüne oder gelb/grüne ist. Schließen Sie nie das grüne Kabel an den Pol, wenn das Gerät in Betrieb ist.

Bevor Sie den Stecker der Speiseleitung einstecken, vergewissern Sie sich, dass das Erdungskabel angeschlossen ist. Bei Zweifeln kontaktieren Sie einen qualifizierten Elektriker, um die Erdung überprüfen zu lassen.

### Verlängerungskabel

Verwenden Sie nur Verlängerungskabel mit Schukosteckern; verwenden Sie nie beschädigte oder zerquetschte Kabel. Vergewissern Sie sich, dass das Verlängerungskabel in gutem Zustand ist.

Stellen Sie bei Verwendung eines Verlängerungskabels sicher, dass sein Durchmesser hinreichend für die von dem verbundenen Produkt aufgenommene Spannung ist.

Ein zu dünnes Verlängerungskabel kann Spannungsabfall und dadurch Stromverlust hervorrufen, was zu einem übermäßigen Aufheizen der Maschine führt. Das Verlängerungskabel von 1-Phasen-Kompressoren muss einen Durchmesser entsprechend der Länge haben; konsultieren Sie Tabelle 2.

CV	kW	220/230 V (mm <sup>2</sup> )
0,75-1	0,65-0,7	1,5
1,5	1,1	2,5
2	1,5	2,5
2,5-3	1,8-2,2	4

Tabelle 2 - Durchmesser für max. Länge von 20 m, 1-Phase

### Elektrischer Anschluss

Die Monophasen-Kompressoren werden komplett mit Stromkabel und zweipoligem Stecker einschließlich Erdung geliefert.

Es ist wichtig, den Kompressor an eine Steckdose mit Erdung anzuschließen (Abb. 7).



**Achtung!** Die Erdung muss den Sicherheitsbestimmungen (EN 60204) entsprechen. Der Stecker des Speisekabels darf nicht als Schalter verwendet werden, sondern muss in eine Steckdose gesteckt werden, die von einem geeigneten Differenzschalter (thermomagnetisch) gesteuert wird.

## GEBRAUCH

**NB:** Die Informationen in dieser Anleitung sollen dem Bediener beim Gebrauch und bei den Wartungsarbeiten des Kompressors helfen. Einige Abbildungen in dieser Anleitung zeigen einige Details, die bei Ihrem Kompressor anders sein können.

### INSTALLATION

Nachdem Sie den Kompressor aus der Verpackung genommen (Abb. 1) und seinen perfekten, vom Transport unbeeinträchtigt Zustand konstatiert haben, gehen Sie wie folgt vor:

### KOMPRESSOREN MIT TANK

#### Abb. 20

Montieren Sie gemäß den Anweisungen in Abb. 2 die Räder und Reifen an die Tanks, insofern dies noch nicht geschehen sein sollte. Montieren Sie den Luftfilter (Abb. 2B) bei jenen Kompressoren, die mit einem gesonderten Filter geliefert werden.

### KOMPRESSOREN OHNE TANK

#### Abb. 21

Montieren Sie den Saugnapf unter die Basis der Gruppe, wie in Abb. 2A angegeben).

- Stellen Sie den Kompressor auf eine ebene Fläche oder auf eine Fläche mit einer maximalen Neigung von 10° (Abb. 3), an einem gut gelüfteten Ort, sicher vor Witterungseinflüssen und nicht an Orten mit Explosionsgefahr.
- Wenn der Boden schräg und rutschig ist, überprüfen Sie, dass sich der Kompressor während des Betriebs nicht bewegt. Sollte dies der Fall sein, blockieren Sie die Räder mit zwei Keilen.
- Wenn der Boden ein Brett oder Regal ist, dann stellen Sie sicher, dass der Kompressor nicht fallen kann, indem Sie ihn ordentlich fixieren. Um die richtige Lüftung und effiziente Kühlung zu erzielen, muss der Kompressor mindestens einen halben Meter entfernt von eventuellen Wänden stehen (Abb. 4).



Diese Kompressoren werden ohne Öl betrieben.

### ANLASSEN

Stellen Sie sicher, dass der Kompressor in korrekter Weise transportiert wird. Drehen Sie den Kompressor nicht herum und heben Sie ihn nicht mit Haken oder Seilen an. (Abb. 5-6)

### Kompressoren mit Tank

#### Abb. 20

- Drehen oder drücken Sie den Schalter an dem oberen Teil in Position „0“ (Abb. 9), abhängig vom Typ des Druckreglers, der an der Maschine ist.
- Stecken Sie den Stecker in die Steckdose (Abb. 7) und drehen Sie den Schalter in Position „I“.
- Befestigen Sie den Gummischlauch oder die Schlauchleitung an dem dafür vorgesehenen Befestigungspunkt, schließen Sie den Druckregler (Abb. 25).



- Die Funktionsweise des Kompressors ist vollständig automatisch. Der Kompressor wird von dem Druckregler gesteuert, der deaktiviert, sobald der Druck im Tank das Maximum erreicht, und aktiviert, sobald der Druck das Minimum erreicht. Normalerweise ist die Druckdifferenz zwischen dem Maximal- und dem Minimalwert ungefähr 2 bar / 29 psi.

*Zum Beispiel: Der Kompressor wird deaktiviert, wenn 8 bar / 116 psi (maximaler Betriebsdruck) erreicht ist, und er wird automatisch aktiviert, wenn der Druck im Tank auf 6 bar / 87 psi gefallen ist.*

- Nachdem Sie den Kompressor ans Stromnetz angeschlossen haben, bringen Sie die Maschine auf Maximaldruck und prüfen Sie, ob sie einwandfrei funktioniert.

## Kompressoren ohne Tank

### Abb. 21

- Stecken Sie den Stecker in die Steckdose (Abb. 7).
- Drücken Sie den Start-Knopf, der sich an der Seite des Kompressors befindet (Abb. 9A). Dieser Kompressortyp ohne Tank hat einen Mechanismus, der den maximalen Betriebsdruck automatisch kontrolliert, auch wenn der Benutzer keine Druckluft verwendet. Der Kompressor lässt automatisch den Überschuss an Luft durch das Ventil am Oberteil ab. Der Kompressor deaktiviert sich nicht automatisch. Um den Kompressor auszuschalten, müssen Sie den ON/OFF-Schalter drücken.
- Befestigen Sie den Gummischlauch oder die Schlauchleitung an dem dafür vorgesehenen Befestigungspunkt, schließen Sie den Dekompressor (Abb. 25).

**NB:** Die Baugruppe Kopf/Zylinder/Schlauch der Luftemission, die sich unter der Verkleidung befindet, kann hohe Temperaturen erreichen. Seien Sie sich darüber im Klaren, wenn Sie in der unmittelbaren Nähe der Maschine arbeiten, und berühren Sie nichts, um sich nicht zu verbrennen (Abb. 10).



**Achtung!** Der Elektro-Kompressor muss an eine Steckdose angeschlossen sein, die mit einem passenden Differenzschalter (thermomagnetisch) geschützt ist.

## EINSTELLEN DES BETRIEBSDRUCKS

### Abb. 11

Es ist nicht nötig, stets mit maximalem Betriebsdruck zu arbeiten. Im Gegenteil: Die pneumatischen Werkzeuge benötigen für gewöhnlich weniger Druck. Bei Kompressoren, die mit Dekompressoren geliefert werden, ist es erforderlich, den Betriebsdruck gut einzustellen.

- Klinken Sie den Knopf des Dekompressors aus, indem Sie ihn nach oben ziehen; erhöhen Sie den Druck, indem Sie den Knopf im Uhrzeigersinn drehen, und umgekehrt.
- Wenn Sie den optimalen Druck eingestellt haben, klinken Sie den Knopf wieder ein, indem Sie ihn eindrücken (Abb. 11). Bei Dekompressoren, die ohne Druckmesser geliefert werden, kann der eingestellte Druck an der Skala des Dekompressors abgelesen werden.
- Bei Dekompressoren, die mit Druckmesser geliefert werden, kann der eingestellte Druck am Druckmesser abgelesen werden.

## NÜTZLICHE HINWEISE FÜR DIE KORREKTE FUNKTIONSWEISE

- Die Typen FI und AIRCLIK sind für abwechselnden und nicht für kontinuierlichen Gebrauch konstruiert. Diese Typen werden nur für die Do-it-yourself-Nutzung eingesetzt. Wir empfehlen, dass Sie die Betriebsdauer von 25 % einer Stunde nicht überschreiten.
- Lockern Sie niemals einen Anschluss, wenn der Tank unter Druck steht. Vergewissern Sie sich stets, dass der Tank leer ist.
- Es ist verboten, den Druckluft enthaltenden Tank vorsätzlich einzubohren, zu löten oder zu verformen.
- Führen Sie keine Arbeiten am Kompressor durch, ohne vorher den Stecker aus der Steckdose zu ziehen.
- Die beste Umgebungstemperatur für eine korrekte Funktionsweise liegt zwischen 0 °C und 25 °C (MAX. 45 °C).
- Richten Sie keine Wasserstrahlen oder leicht entzündbaren Flüssigkeiten auf den Kompressor.
- Stellen Sie keine leicht entzündbaren Objekte in die Nähe des Kompressors.
- Stellen Sie während der Betriebspausen den Druckregler oder den Schalter in die Position „0“ (OFF).
- Richten Sie den Luftstrahl nie auf Personen oder Tiere (Abb. 24).
- Transportieren Sie den Kompressor nicht, wenn der Tank unter Druck steht.
- Achten Sie darauf, dass mehrere Teile des Kompressors, wie der Kopf und die Leitungen der Luftemission, hohe Temperaturen erreichen können. Berühren Sie diese Teile nicht, um Verbrennungen zu vermeiden (Abb. 10).
- Transportieren Sie den Kompressor, indem Sie ihn mit den richtigen Griffen anheben oder ziehen (Abb. 5-6).
- Kinder und Tiere müssen in sicherer Distanz zum Arbeitsbereich der Maschine gehalten werden.
- Wenn Sie den Kompressor zum Malern benutzen:
  - Betreiben Sie die Maschine nicht in geschlossenen Räumen oder in der Nähe offener Feuers.
  - Stellen Sie sicher, dass Ihr Arbeitsplatz gut belüftet ist.
  - Schützen Sie Nase und Mund mit einer geeigneten Maske (Abb. 18).
- Wenn das Stromkabel oder der Stecker beschädigt ist, gebrauchen Sie den Kompressor nicht und kontaktieren Sie für ein neues Originalteil ein offizielles Dienstleistungszentrum.
- Wenn der Kompressor auf ein Regal oder auf eine über den Boden erhöhte Fläche gestellt wird, muss er abgesichert werden, um nicht während des Betriebs herabzufallen.
- Stecken Sie weder Gegenstände noch Hände in die Schutzgitter, um Verletzungen und Beschädigungen des Kompressors zu vermeiden (Abb. 19).
- Verwenden Sie den Kompressor nicht als schweren, stumpfen Gegenstand gegen Personen, Tiere oder Dinge, um schwerwiegende Schäden zu vermeiden.
- Ziehen Sie nach der Nutzung des Kompressors immer den Stecker aus der Steckdose.
- Stellen Sie sicher, dass Sie immer pneumatische Leitungen für die Druckluft verwenden, die dem zugelassenen Maximaldruck des Kompressors standhalten. Versuchen Sie nicht, die Leitung zu reparieren, wenn sie defekt ist. Nutzen Sie pneumatische Werkzeuge, die dem zugelassenen Maximaldruck des Kompressors standhalten.

## Kompressorji brez rezervoarja

### Slika 21

- Vtiči vtaknite v vtičnico (Slika 7).
- Pritisnite gumb za zagon, ki se nahaja na stranski ploskvi kompresorja (Slika 9A). Vrsta kompresorja brez rezervoarja ima mehanizem, ki avtomatsko nadzira najvišji obratovalni tlak, tudi če uporabnik ne uporablja stisnjenega zraka. Kompressor avtomatsko sprosti višek zraka skozi ventil na glavi. Kompressor nima funkcije avtomatskega izklopa. Kompressor izključite s pritiskom na gumb "ON/OFF".
- Gumeno oz. gibko cev priključite na pritrdilno točko, ki se nahaja na vrhu kompresorja, v bližini enote za znižanje tlaka (Slika 25).

**NB:** Skupina - glava/cilinder/cev – za emisijo zraka, ki je locirana na oblogi se lahko segreje na visoke temperature. To je pomemben podatek, ki se ga morate zavedati, ko delate v neposredni bližini kompresorja. Teh delov se ne dotikajte, saj se lahko opečete (Slika 10).



**Pozor!** Električne kompresorje lahko priključite le v vtičnice, ki so zaščitene z diferencialnim stikalom (toplotno-magnetno).

## NASTAVITEV OBRATOVALNEGA TLAKA

### Slika 11

Stroj ni potrebno vedno uporabljati pod najvišjim obratovalnim tlakom. Nasprotno, pnevmatično orodje običajno deluje pod nižjim tlakom.

- Na kompresorju, ki vključuje enoto za zmanjševanja tlaka, je obratovalni tlak potrebno ustrezno nastaviti.
- Povlecite in sprostite gumb enote za znižanje tlaka. Tlak nastavite na zeleno stopnjo - gumb obračate v smeri urinega kazalca za povečanje in v nasprotni smeri za zmanjšanje.
  - Ko nastavite optimalni tlak, gumb potisnite navzdol in ga zaklenite (Slika 11). Pri enotah za znižanje tlaka, ki ne vključujejo manometra, tlak nastavite tako, da orientirate po stopenjski skali, ki se nahaja na sami enoti.
  - Pri enotah za znižanje tlaka, ki vključujejo manometer, tlak nastavite glede na prikaz na manometru.

## UPORABNA NAVODILA ZA PRAVILNO DELOVANJE

- Kompressorja FI in AIRCLIK sta namenjena za občasno in ne redno uporabo. Primerna sta le za uporabo "sam svoj mojster". Priporočamo, da obratovalni čas ne preseže 25% na uro.
- Nikoli ne poskušajte sprostiti povezave, če je rezervoar pod tlakom. Najprej se prepričajte, da je rezervoar prazen.
- Namerno vrтанje lukenj v rezervoar, varjenje in deformiranje rezervoarja, ki vsebuje stisnjen zrak, je strogo prepovedano.
- Del na kompresorju se lotite šele, ko ste se prepričali, da je vtič iztaknjen iz vtičnice.
- Okolišna temperatura, ki je primerna za pravilno delovanje, je 0 °C + 25 °C (MAKS. 45 °C).
- V kompresor ne usmerjajte vodnih curkov in vnetljivih tekočin.
- Kompressorja ne izpostavljajte vnetljivim snovem.
- Tlačni regulator in stikalo prestavite v položaj "0" (izklop) med obratovalnimi intervali.
- Zračnega curka ne usmerjajte v ljudi in živali (Slika 24).
- Kompressorja ne prenašajte, če je rezervoar pod tlakom.
- Pomni! Posamezni deli kompresorja kot so, glava in cevi za emisijo zraka, se lahko segrejejo na visoke temperature. Teh delov se ne dotikajte, saj se lahko opečete (Slika 10).
- Kompressor premikajte in prenašajte tako, da ga dvignete s primernimi vpenjali in roči (Sliki 5-6).
- Otroci in živali se naj zadržujejo v varni razdalji od delovnega območja stroja.
- Če kompresor uporabljate za barvanje:
  - Stroja ne uporabljajte v zaprtih prostorih in v bližini odprtega ognja.
- Delovni prostor je potrebno prezračevati.
  - Nos in usta zaščitite s primerno masko (Slika 18).
- Če sta električni kabel in vtič poškodovana, uporaba kompresorja ni dovoljena. Stroj odnesite na pooblaščen servis, kjer bodo odpravili napako oz. enoto zamenjali z originalnim nadomestnim delom.
- Če kompresor postavite na polico oz. dvignjeno podlago, ga zavarujte pred padcem.
- V zaščitne rešetke ne vtikajte predmetov in rok. Preprečite telesne poškodbe in okvare kompresorja (Slika 19).
- Nepravilno rokovanje s tem težkim in topim predmetom je nevarno za uporabnika in okolico.
- Ko končate delo s kompresorjem, iztaknite omrežni vtič iz vtičnice.
- Za stisnjen zrak uporabljajte pnevmatične cevi, ki so dovolj trpežne in prenesejo najvišji tlak kompresorja. Poškodovane cevi ne poskušajte popraviti. Uporabite pnevmatično orodje, ki prenaša najvišji tlak kompresorja.

## ELEKTRIČNA VARNOST

### Ozemljitveni predpisi

Kompresor ozemljite med uporabo in tako zaščitite uporabnika pred električnimi šoki. Kompresor 1-faze je opremljen z dvopolnim kablom z zemljo. Kompresor 3-faze je opremljen z električnim kablom z vtičem.

Električno povezavo vzpostavi usposobljeni tehnik. Priporočamo, da kompresor razmontirate oz. naredite povezave v tlačnem regulatorju. Popravila opravi pooblaščen servis oz. za to usposobljeno osebo.



**Pomni!** Žica zemlja je zelena oz. rumena/zelena. Nikoli ne poskušajte povezati zelene žice na priključno sponko med obratovanjem.

Pred zamenjavo vtiča priključne vrvice se prepričajte, da je žica zemlja priključena. Če o tem niste prepričani, pokličite pooblaščenega električarja, ki bo preveril ozemljitev.

### Podaljški

Uporabljajte le podaljške z vtičem in ozemljitvijo. Poškodovani podaljški niso varni in primerni za uporabo. Podaljšek naj bo v dobrem stanju. Pred uporabo podaljškov se prepričajte, da so premeri zadostni za prenos toka, ki se absorbira skozi vklopljen stroj. Podaljški, ki so pretanki, lahko spodbudijo padec napetosti in s tem izgubo jakosti in pregrevanje stroja. Premer podaljška za kompresor 1-faze mora biti v pravilnem razmerju z dolžino; glej tabelo 2.

CV	kW	220/230V (mm <sup>2</sup> )
0.75-1	0.65-0.7	1.5
1.5	1.1	2.5
2	1.5	2.5
2.5-3	1.8-2.2	4

**Tabela 2** - Premer na maksimalno dolžino 20 metrov 1-faza

### Električna povezava

Dobava enofaznega kompresorja vključuje električni kabel in dvopolno stikalom z zemljo. Pomembno! Kompresor je potrebno priključiti v dozo z ozemljitvijo (Slika 7).



**Pozor!** Postopek ozemljitve se opravi v skladu z varnostnimi pravili (EN 60204).

Vtič priključne vrvice se ne uporablja kot stikalo. Vtič vklopite v stensko vtičnico, ki je varovana z diferencialnim stikalom (toplotno-magnetno).

## UPORABA

**NB:** Informacije tega priročnika so zbrane z namenom, da ponudijo pomoč pri uporabi stroja in pri vzdrževalnih delih na kompresorju. Določene postavke morda ne zadevajo vaš stroj.

### INSTALACIJA

Odstranite embalažo (Slika 1) in preverite, če je vse na svojem mestu in kompresor ni poškodovan. Če med prevozom ni prišlo do poškodb, nadaljujte kot sledi:

#### Kompresor z rezervoarjem Slika 20

Če kompresor ob dostavi nima montiranih na rezervoar koles in pnevmatik, to opravite sami kot kaže slika 2. Če tudi filter še ni nameščen, le tega montirajte (Slika 2B).

#### Kompresor brez rezervoarja Slika 21

Montirajte sesalne kupe pod osnovno enoto kot kaže slika 2A.

- Kompresor postavite na ravno podlago oz. podlago z naklonom, ki ni večji od 10° (Slika 3) in na primerno zračeno lokacijo, ki ni izpostavljena vremenski vplivom. Stroj ne postavite v prostor, kjer obstaja nevarnost eksplozije.
- Če so tla nagnjena in spolzka, se prepričajte, da se kompresor med obratovanjem ne premika. Kolesa ustrezno blokirate s klini.
- Če je podlaga deska oz. polica, preprečite padec in kompresor ustrezno pritrdite. Kompresor namestite vsaj 50 cm stran od vseh sten in tako zagotovite primerno zračenje ter zadostno hlajenje (Slika 4).



Kompresorji delujejo brez olja.

### ZAGON

Kompresor prenašajte previdno. Ne obračajte ga na glavo in ga ne dvigujte s kavlji oz. vrvmi (Sliki 5-6).

#### Kompresorji z rezervoarjem Slika 20

- Obrnite oz. potisnite gumbno stikalo navzgor v položaj "0" (Slika 9), odvisno od vrste tlačnega regulatorja, ki je pritrjen na stroj.
- Vtič vtaknite v stensko vtičnico (Slika 7) in obrnite oz. potisnite gumbno stikalo v položaj "1".
- Gumeno oz. gibko cev priključite na ustrezno pritrdilno točko v bližini tlačnega regulatorja (Slika 25).
- Delovanje kompresorja je popolnoma avtomatsko. Delovanje nadzira tlačni regulator, ki se izklopi, ko tlak v rezervoarju doseže najvišjo stopnjo in se ponovno vklopi, ko se tlak spusti na najnižjo stopnjo. Običajna tlačna razlika med najvišjo in najnižjo stopnjo je približno 2 bar/29 psi.

*Na primer: kompresor se izklopi, ko doseže tlak 8 barov/116 psi (največji obratovni tlak) in se samodejno vklopi, ko se tlak v rezervoarju spusti na 6 barov/87 psi.*

- Kompresor priključite v električno omrežje. Vzpostavite najvišji tlak in preverite, ali stroj pravilno deluje.

## WAS BEI GERINGFÜGIGEN ABWEICHUNGEN ZU TUN IST

### Luftverlust aus dem Ventil unter dem Druckregler (nur mit Tank)

Hier liegt ein ungenügendes Schließen der Rückschlagklappe vor. Gehen Sie wie folgt vor (Abb. 13).

- Lassen Sie den Druck vollständig aus dem Tank ab.
- Entfernen Sie die Verkleidung, indem Sie die vier Schrauben lockern und die Verkleidung anheben (Abb. 13-14) (MODELL F I und AIRCLIK).
- Lösen Sie den sechseckigen Kopf der Klappe (A) (Abb. 15).
- Säubern Sie sorgsam die Gummischeibe (B) und die Stelle, wo sie befestigt ist (Abb. 15).
- Montieren Sie alles wieder sorgfältig.

### Undichte Stellen Reihe F-GMS-VS

Hier kann ein ungenügendes Schließen der Verbindungsstücke die Ursache sein.

- Überprüfen Sie alle Verbindungsstücke, indem Sie diese mit Seifenwasser befeuchten.

### Der Kompressor arbeitet, aber lädt sich nicht wieder auf

#### Kompresor-Reihe F-GMS-VS (Abb. 16)

- Dies könnte durch ein defektes Ventil oder Dichtung (B1-B2) verursacht werden.  
*Ersetzen Sie das beschädigte Teil.*
- Dies könnte durch ein defektes Ventil (C1-C2) oder Dichtung (B1-B2) verursacht werden.  
*Ersetzen Sie das beschädigte Teil (Abb. 16B).*

#### Die Kompressor-Reihe Airclik - F I (Abb. 16A)

- Dies könnte durch ein defektes Ventil (C1-C2) oder Dichtung (B1) verursacht werden.  
*Ersetzen Sie das beschädigte Teil (Abb. 16A).*

### Der Kompressor kann nicht angelassen werden

Wenn der Kompressor Anlassprobleme hat, überprüfen Sie Folgendes:

- Stimmt die Netzspannung mit der Spannung auf dem Typenschild überein (Abb.8)?
- Wurden Verlängerungskabel mit ungeeignetem Durchmesser oder Länge verwendet?
- Ist der Arbeitsplatz nicht zu kalt (unter 0 °C)?
- Liegt Strom an (Stecker überprüfen, thermomagnetische, unversehrte Sicherungen)?

### Der Kompressor deaktiviert sich nicht (nur mit Tank)

Wenn der Kompressor sich nicht deaktiviert, wenn der Maximaldruck erreicht ist, dann ist das Sicherheitsventil des Tanks aktiviert. Es ist erforderlich, das nächstgelegene offizielle Dienstleistungszentrum eine Reparatur durchführen zu lassen.

## WARTUNG

Bevor Sie irgendwelche Arbeiten am Kompressor ausführen, stellen Sie sicher, dass:

- Der Hauptschalter in der Position „0“ steht.
- Der Druckregler oder der Hauptschalter in der Position „0“ steht.
- Der Lufttank druckfrei ist (nur bei Modell mit Tank).

Der Kompressor produziert Kondenswasser, welches sich im Tank sammelt. Es ist erforderlich, durch Öffnen des Ablasshahns unter dem Tank (Abb. 12) das kondensierte Wasser mindestens einmal wöchentlich aus dem Tank abzulassen (nur bei Modell mit Tank). Überprüfen Sie, ob sich Druckluft in der Gasflasche befindet. Das Wasser kann mit großer Gewalt herausdringen. Empfohlener max. Druck 1 ± 2 bar.

### FILTERREINIGUNG

#### Reihe F-ECU-GMS-VS-AIRCLIK-F I

Es ist empfehlenswert, alle 50 Betriebsstunden den Ansaugfilter abzunehmen und mit Druckluft zu säubern oder zu ersetzen, wenn das durch den Pfeil angegebene Element verstopft ist.

### ERSATZTEILE

Verwenden Sie bei Reparaturen nur Originalteile, die mit den ersetzten Teilen identisch sind. Die Reparaturen müssen von einem offiziellen Hilfsdienst durchgeführt werden.

### GARANTIE

Zu den Garantiebedingungen lesen Sie bitte den beiliegenden Garantieschein.

## CE KONFORMITÄTSERKLÄRUNG (D)

Wir erklären in alleiniger Verantwortung, daß dieses Produkt mit den folgende Normen oder normativen Dokumenten übereinstimmt:

**prEN 1012-1, prEN 1012-2, prEN 12076, EN60204-1, EN-292, ISO5388, EN55014-1, EN55014-2, EN61000-3-2, EN61000-3-3**

gemäß den Bestimmungen der Richtlinien:

**98/37EEC  
73/23EEC  
89/336EEC**

ab 12-11-2002  
**GENEMUIDEN NL**  
W. Kamphof  
Quality department

**OLIEVRIJE ELEKTRISCHE COMPRESSOR**

DE NUMMERS IN DE NU VOLGENDE TEKST VERWIJZEN NAAR DE AFBEELDINGEN OP PAGINA 2-4

**TECHNISCHE SPECIFICATIES**  
Elektrische compressor  
Serie **GMS-FC-650F/700F**

Max. werkingsdruk	8 bar
Max. gebruiksdruk	8 bar

**NB:** Voor de Europese markt zijn de tanks van de compressoren gebouwd volgens de Richtlijn CE87/404. Voor de Europese markt zijn de compressoren gebouwd volgens de Richtlijn CE98/37.

Geluidsniveau gemeten in vrij veld op 1 m afstand ±3dB (A) bij de maximum gebruiksdruk, zie tab. 1.

650F/700F	GMS	
CV/kW	RPM	dB(A)
0.75/0.55	1450-1750	77
1.5/1.1	1450-1750	77
1.5/1.1	2850	78

Tab. 1 - Geluidsniveaus van de compressoren

De waarde van het geluidsniveau kan stijgen van 1 tot 10 dB(A) afhankelijk van de omgeving waarin de compressor wordt geïnstalleerd.

**VEILIGHEIDSVOORSCHRIFTEN**

In deze gebruiksaanwijzing worden de volgende pictogrammen gebruikt:

 Duidt op mogelijk lichamelijk letsel, levensgevaar of kans op beschadiging van de machine indien de instructies in deze gebruiksaanwijzing niet in acht worden genomen.

 Geeft elektrische spanning aan.

Lees deze gebruiksaanwijzing aandachtig door voor u de machine in gebruik neemt. Zorg dat u kennis heeft van de werking van de machine en op de hoogte bent van de bediening. Onderhoud de machine volgens de instructies opdat deze altijd goed functioneert. Bewaar deze gebruiksaanwijzing en de bijgevoegde documentatie bij de machine.

Het merendeel van de ongelukken bij gebruik van de compressor is te wijten aan het niet in acht nemen van de basis veiligheidsvoorschriften. Door gevaarlijke situaties tijdig te onderkennen en de veiligheidsvoorschriften in acht te nemen, vermijdt u ongelukken.

De basis veiligheidsvoorschriften staan in het deel "SPECIALE VEILIGHEIDSVOORSCHRIFTEN" van deze gebruiksaanwijzing en ook in het deel dat over het gebruik en het onderhoud van de compressor handelt. De gevaarlijke situaties die moeten worden vermeden om alle risico's op ernstige verwondingen of schade aan de machine te voorkomen, zijn aangeduid door waarschuwingen op de compressor of in de gebruiksaanwijzing.

Gebruik de compressor nooit op verkeerde wijze, maar enkel zoals aangeraden door de constructeur, tenzij u er volledig zeker van bent dat er geen gevaar bestaat, noch voor de gebruiker noch voor de personen in de omgeving.

**SPECIALE VEILIGHEIDSVOORSCHRIFTEN**

 **Let op!** Verkeerd gebruik en slecht onderhoud van deze compressor kunnen fysieke verwondingen veroorzaken bij de gebruiker. Om deze risico's te vermijden, wordt u verzocht om de volgende voorschriften te volgen.

- 1. De bewegende delen niet aanraken**  
Plaats nooit uw handen, vingers of andere lichaamsdelen dichtbij de bewegende delen van de compressor.
- 2. Nooit de compressor gebruiken zonder dat de beschermingen gemonteerd zijn**  
Gebruik de compressor nooit zonder dat alle beschermingen op de juiste plaats gemonteerd zijn (vb. stroomlijnkappen, kettingbeschermer, veiligheidsklep)  
Als het voor onderhoud of gebruik noodzakelijk is om deze beschermingen te verwijderen, zorg er dan voor dat de beschermingen goed vastzitten op hun originele plaats alvorens de compressor opnieuw te gebruiken.

**5. Kompressor izključite**

Kompressor izključite iz električnega omrežja, sprostite tlak v rezervoarju in se lotite kontrolnih in vzdrževalnih del, menjave, čiščenja in preverjanja delov stroja.

**6. Naključni zagon**

Stroja ne prenašajte, če je priključen na električno omrežje oz. je rezervoar pod pritiskom. Prepričajte se, da je stikalo tlačnega regulatorja nastavljeno na "OFF" in šele nato priključite kompressor na električno omrežje.

**7. Pravilno skladiščenje**

Če kompressorja ne uporabljate, ga skladiščite v suhem prostoru in zaščitite pred vremenskimi vplivi. Otrokom prepričajte dostop.

**8. Delovni prostor**

Delovni prostor mora biti čist in pospravljen. Odstranite nepotrebno orodje. Prostor zračite. Kompressorja ne izpostavljajte vnetljivim tekočinam in plinu, saj lahko med obratovanjem nastajajo iskricke. Kompressorja ne izpostavljajte barvam, petroleju, kemičnim snovem, sintetičnim lepilom in drugim vnetljivim ter eksplozivnim materialom.

**9. Otrokom prepričajte dostop**

Otrokom in neusposobljenim osebam prepričajte dostop do kompressorja in priključne vrvice. Zavarujte varno razdaljo od delovnega prostora.

**10. Delovna oblačila**

Vrečasta oblačila in viseč nakit se lahko ujamejo med premikajoče dele. Nosite primerna oblačila za delo in si po potrebi nadenite zaščitno pokrivalo.

**11. Pravilna uporaba priključne vrvice**

Vtiča ne poskušajte iztakniti tako, da vlečete za priključno vrvico. Kabla ne izpostavljajte vročini, olju oz. ostrim površinam. Ne stopajte po kablu in nanj ne postavljajte težkih enot, ki ga lahko poškodujejo.

**12. Kompressor skrbno vzdržujte**

Sledite navodilom o mazanju (ne zavedajo strojev brez olja). Redno pregledujte priključno vrvico. Če je kabel poškodovan, ga odnesite na pooblaščen servis, kjer ga bodo popravili oz. zamenjali. Pregledujte površino kompressorja in poiščite možne okvare. Po potrebi poiščite pomoč na najbližjem servisu.

**13. Električni podaljški za uporabo na prostem**

Pri delu na prostem uporabljajte le podaljške, ki ustrezajo namenu in so tako tudi označeni.

**14. Pozor!**

Pri delu ostanite zbrani in razumni. Kompressorja ne uporabljajte, če ste utrujeni in pod vplivom alkohola, mamil oz. zdravil z uspavalnimi učinki.

**15. Poiščite okvare delov oz. izgube zraka**

Če je zaščita oz. kakšen drug del poškodovan, ga pred ponovno uporabo natančno preglejte in ugotovite, ali negativno vpliva na varnost pri delu. Preverite naravnavanje ležajev premikajočih delov, cevi, manometrov, enot za znižanje tlaka, pnevmatičnih povezav in vseh ostalih delov, ki so pomembni za pravilno delovanje. Vsak poškodovani del je potrebno ustrezno popraviti oz. zamenjati. Popravila in zamenjave opravijo na pooblaščenem servisu oz. kot določa priročnik. Kompressorja ne uporabljajte, če je tlačni regulator v okvari.

**16. Kompressor namenjen le za uporabo, ki jo določa ta priročnik**

Kompressor je stroj, ki proizvaja stisnjen zrak. Kompressorja ne uporabljajte v namene, ki jih ta priročnik ne določa.

**17. Kompressor uporabljajte v skladu z navodili za pravilno uporabo**

Kompressor uporabljajte v skladu z navodili priročnika. Ne dovolite, da bi otroci oz. osebe, ki niso seznanjene z delovanjem stroja, le tega uporabljale.

**18. Trdno pritrdite oz. zategnite vijak, pritrdilo in pokrov**

Prepričajte se, da so vijak, pritrdilo in plošča trdno pritrjeni. Redno preverjajte.

**19. Čistite rešetko na sesalni strani**

Rešetko na sesalni strani motorja redno čistite, posebej pogosto v zelo umazanem okolju.

**20. Uporaba imenske napetosti**

Kompressor uporabljajte pod napetostjo, ki je označena na etiketi z električnimi podatki. Če uporabljate napetost, ki je višja od imenske, motor hitreje teče in tako spodbuja nastanek okvar in, možno, da motor zgori.

**21. Kompressor s poškodbami ni primeren za uporabo**

Kompressor nemudoma izključite, če začne med delovanjem nenormalno ropotati in se pretirano tresti oz. se zdi, da je kompressor pokvarjen. Preverite delovanje in poiščite pomoč na najbližjem servisu. Topila kot so petrolej, razredčila, bencin oz. druge snovi, ki vsebujejo alkohol ne nanašajte na plastične dele, ker jih lahko poškodujejo. Po potrebi plastične dele očistite z mehko krpo namočeno v vodo in milnico oz. s primernimi čistilnimi sredstvi.

**23. Uporaba le originalnih nadomestnih delov**

Uporaba neoriginalnih nadomestnih delov izniči garancijo in poslabša delovni učinek stroja. Originalne nadomestne dele nabavite pri pooblaščenemu zastopniku.

**24. Spremembe na kompressorju niso dovoljene**

Kompressorja ne poskušajte spreminjati. Glede vseh popravil se posvetujte s pooblaščenim serviserjem. Spremembe, ki se ne opravijo pod nadzorom usposobljene osebe, oslabijo učinek delovanja kompressorja. Oseba, ki se loti popravil oz. spreminjanja brez ustreznega tehničnega predznanja tvega resne telesne poškodbe.

**25. Če kompressor ni v uporabi, izključite tlačne regulatorje**

Če kompressorja ne uporabljate, nastavite ročico tlačnega regulatorja na "0" (izklop), prekinite povezavo z električnim omrežjem, odprite ventil cevovoda in izpuscite stisnjeni zrak iz rezervoarja.

**26. Ne dotikajte se segrelih delov kompressorja**

Segreth cevi, motorja in ostalih segreth delov kompressorja se nikar ne dotikajte, saj se lahko opečete.

**27. Zračnega curka ne usmerjajte v ljudi**

Zračnega curka ne usmerjajte v ljudi in živali in tako preprečite poškodbe.

**28. Izpuscite kondenzno vodo iz rezervoarja**

Po vsakih 4 urah obratovanja izpraznite rezervoar. Odprite izpustni mehanizem, po potrebi kompressor nagnite in iztočite vodo.

**29. Ne vlečite za priključno vrvico**

Kompressor izklopite s stikalom "0/1" (vklop/izklop) tlačnega regulatorja.

**30. Pnevmatični krogovod**

Uporabljajte cevi in pnevmatično orodje, ki jih priporoča izdelovalec in so dovolj trdni, da prenašajo tlak višji od maksimalnega obratovalnega tlaka kompressorja.



## ELEKTRIČNI KOMPRESOR BREZ OLJA

**TEHNIČNI PODATKI**  
Električni kompresor  
Serija GMS-VS-AIRCLIK-F I

Največji obratovalni tlak	8 bar
Največji storilni tlak	8 bar

**NB:** Rezervoar kompresorja je izdelan za evropski trg v skladu z določilom CE87/404.  
Kompresor je izdelan za evropski trg v skladu z določilom CE98/37.

Jakost zvoka je izmerjena na prostem v razmiku 1 m ± 3 dB(A) in pri najvišjem storilnem tlaku; glej tabelo 1.

F		
CV/kW	RPM	dB(A)
1/0.75	1450-1750	65
1.5/1.1	2850	77
1.5/1.1	3450	80
2/1.5	2850	78

GMS		
CV/kW	RPM	dB(A)
0.75/0.55	1450-1750	77
1.5/1.1	1450-1750	77
1.5/1.1	2850	78

Tabela 1 – Jakost zvoka kompresorja

Jakost se lahko stopnjuje v območju od 1 do 10 dB(A), odvisno od lokacije instaliranega kompresorja.

## VARNOSTNI PREDPISI

V navodilih za uporabo so uporabljeni naslednji znaki:



*Opozorja na nevarnost fizičnih poškodb, ogrožanja življenja, verjetnost poškodb stroja, če se ne upošteva napotkov v navodilih za uporabo.*



*Opozori na tveganje električnega šoka.*

Pred začetkom del pozorno preberite navodila za uporabo. Natančno se seznanite z delovanjem, in tako zagotovite učinkovito uporabo. Stroj vzdržujte v skladu z navodili, in tako omogočite dolgotrajno in uspešno delovanje. Navodila za uporabo in priloženo dokumentacijo hranite skupaj s strojem.

Vzrok večine nesreč, ki se zgodijo med uporabo kompresorja, je neupoštevanje osnovnih varnostnih predpisov. Nesrečam se lahko izognete, če pravočasno prepoznate potencialno nevarno situacijo, in če pri delu upošteвате varnostne predpise.

V tem priročniku so osnovna varnostna navodila opisana v poglavju "POSEBNA VARNOSTNA NAVODILA" in tudi v poglavju o uporabi in vzdrževanju stroja. Nevarne situacije, ki jih je potrebno prepoznati in tako preprečiti nevarnost resnih telesnih poškodb in okvar stroja, so opisane v opozorilih na samem kompresorju in v priročniku.

Kompresor uporabljajte le v skladu z navodili izdelovalca. Če ste prepričani, da ni nevarnosti za uporabnika in ne za prisotne v bližini, lahko kompresor uporabite na lastno odgovornost drugače.

### POSEBNA VARNOSTNA NAVODILA



**Pozor!** Napačna uporaba in nepravilno vzdrževanje kompresorja sta pogosta vzroka telesnih poškodb. Sledite naslednjim navodilom in tako preprečite nevarnost poškodb:

- 1. Ne dotikajte se premikajočih delov**  
Rok, prstov in ostalih delov telesa ne izpostavljajte v bližino premikajočih delov kompresorja.
- 2. Kompresor uporabljajte le, če so vse instalirane zaščite na mestu**  
Kompresor lahko uporabljate le, če so vse instalirane zaščite na pravem mestu (obloga, verižna zaščita, varnostni ventil). Če že odstranite te zaščite, pri vzdrževalnih oz. obratovalnih delih, se pred ponovno uporabo prepričajte, da ste jih pravilno montirali nazaj na prvotna mesta.
- 3. Uporaba zaščitnih očal**  
Pri delu uporabljajte zaščitna očala oz. ekvivalentno zaščito za oči. Stisnjene zraka ne usmerjajte proti sebi oz. v smeri drugih.
- 4. Zaščita pred električnimi šoki**  
Preprečite naključni telesni stiks kovinskimi deli kompresorja, na primer, s cevmi, rezervoarji oz. ozemljenimi kovinskimi deli. Kompresorja ne izpostavljajte vodi oz. vlažnim prostorom.

### 3. Altijd een veiligheidsbril gebruiken

Draag altijd een veiligheidsbril of gelijkwaardige beschermingen voor de ogen. Richt de samengeperste lucht op geen enkel deel van uw eigen lichaam of dat van een ander.

### 4. Bescherm uzelf tegen elektrische schokken

Vermijd toevallige aanrakingen van het lichaam met de metalen delen van de compressor zoals buizen, tanks of metalen delen verbonden met de aarde. Gebruik de compressor nooit in de buurt van water of in een vochtige omgeving.

### 5. De compressor ontkoppelen

Ontkoppel de compressor van de elektrische bron en maak de tank volledig drukvrij voordat u inspectie of onderhoud aan of schoonmaak, vervanging of controleren van elk een deel uitvoert.

### 6. Onvoorzien opstarten

De compressor niet transporteren terwijl hij verbonden is met de elektrische bron of wanneer de tank onder druk staat. Zich ervan vergewissen dat de schakelaar van de drukregelaar in de OFF stand staat alvorens de compressor met de elektrische bron te verbinden.

### 7. De compressor op juiste de manier opbergen

Als de compressor niet gebruikt wordt, moet deze in een droge ruimte worden geplaatst, ver van atmosferische invloeden. Houd uit de buurt van kinderen.

### 8. Werkplaats

Houd de werkplaats schoon en maak het gebied eventueel vrij van onnodig gereedschap. Ventileer de werkplaats goed.

Gebruik de compressor niet in aanwezigheid van ontvlambare vloeistoffen of gas. De compressor kan vonken produceren tijdens de werking. Gebruik de compressor niet in de aanwezigheid van verfstoffen, benzine, chemische middelen, kleefstoffen en alle andere brandbare of explosieve materialen.

### 9. Uit de buurt van kinderen houden

Zorg ervoor dat kinderen of welke andere persoon niet in contact komt met de voedingskabel van de compressor. Alle niet geautoriseerde personen moeten op een veilige afstand van de werkplaats worden gehouden.

### 10. Werkkleding

Draag geen volumineuze loszittende kleding of juwelen, deze zouden kunnen vast komen te zitten in de bewegende delen. Draag indien nodig een kap die het haar bedekt.

### 11. Geen misbruik maken van de voedingskabel

Haal de stekker niet los door aan de voedingskabel te trekken. Houd de kabel uit de buurt van warmte, olie of snijende oppervlakken. Trap niet op de elektrische kabel of druk deze plat met misplaatste gewichten.

### 12. De compressor met zorg onderhouden

Neem de instructies voor het smeren (niet van toepassing op olievrij) in acht. Controleer de voedingskabel regelmatig en als de kabel beschadigd is, dan moet deze worden hersteld of vervangen door een geautoriseerd servicecentrum. Controleer de buitenkant van de compressor op zichtbare afwijkingen. Neem eventueel contact op met het dichtstbijzijnde servicecentrum.

### 13. Elektrische verlengsnoeren voor buitengebruik

Als de compressor buiten wordt gebruikt, gebruik dan enkel elektrische verlengsnoeren die geschikt zijn voor buitengebruik en daarvoor gemerkt zijn.

### 14. Let op

Letten op wat u doet. Gebruik uw gezond verstand. Gebruik de compressor niet als u moe bent. De compressor mag nooit worden gebruikt als u onder invloed bent van alcohol, drugs of medicijnen die sla-perigheid kunnen veroorzaken.

### 15. Defecte delen of luchtverlies controleren

Als een bescherming of andere delen beschadigd zijn, dan moeten deze grondig worden gecontroleerd alvorens de compressor opnieuw te gebruiken, om vast te stellen of deze kunnen functioneren zoals voorzien in veiligheid. Controleer de uitlijning van de bewegende delen, buizen, manometers, drukreductiemachines, pneumatische verbindingen en elk ander deel dat van belang kan zijn voor een normale werking.

Elk beschadigd deel moet correct worden hersteld of vervangen door een geautoriseerd servicecentrum of vervangen zoals gespecificeerd in de gebruiksaanwijzing.

Gebruik de compressor niet als de drukregelaar defect is.

### 16. De compressor alleen gebruiken voor de specifieke toepassingen in deze gebruiksaanwijzing

De compressor is een machine die samengeperste lucht produceert. Gebruik de compressor nooit voor toepassingen die gespecificeerd zijn in het gebruiksaanwijzing.

### 17. De compressor correct gebruiken

Gebruik de compressor volgens de instructies van deze gebruiksaanwijzing. Laat de compressor niet gebruiken door kinderen of personen, die niet getrouwd zijn met de werking ervan.

### 18. Controleren van elke schroef, bout en deksel stevig vastgezet zijn

Controleer of elke schroef, bout en plaatje stevig vastgezet zijn. Controleer regelmatig of deze goed aangedraaid zijn.

### 19. Het opzuigrooster schoonhouden

Houd het ventilatierooster van de motor schoon. Maak dit rooster regelmatig schoon als de werkomgeving zeer vuil is.

### 20. De compressor laten werken op nominale spanning

Laat de compressor werken op de spanning aangegeven op het plaatje met de elektrische gegevens. Als de compressor gebruikt wordt op een spanning hoger dan de nominale, zal de motor sneller draaien en kan de eenheid worden beschadigd waardoor de motor verbrandt.

## 21. De compressor nooit gebruiken als deze defect is

Zet de compressor onmiddellijk stil als deze tijdens gebruik vreemde geluiden of overdreven trillingen maakt of defect lijkt, controleert u de functionaliteit of neemt u contact op met het dichtstbijzijnde geautoriseerde servicecentrum. Oplosmiddelen zoals benzine, verdunders, diesel of andere middelen die alcohol bevatten, kunnen de plastic delen beschadigen: wrijf deze producten niet op de plastic delen. Maak deze delen eventueel schoon met een zachte doek met water en zeep of met juiste vloeistof.

## 23. Alleen originele reserveonderdelen gebruiken

Het gebruik van niet-originele reserveonderdelen doet de garantie vervallen en veroorzaakt een slechte werking van de compressor. De originele reserveonderdelen zijn verkrijgbaar bij de geautoriseerde dealers.

## 24. De compressor niet aanpassen

Pas de compressor niet aan. Neem voor alle reparaties contact op met een geautoriseerd servicecentrum. Een niet geautoriseerde aanpassing kan de prestaties van de compressor verminderen, maar kan ook de oorzaak zijn van ernstige ongelukken tot gevolg hebben bij de personen die niet de nodige technische kennis bezitten om de aanpassingen uit te voeren.

## 25. De drukregelaar afzetten als de compressor niet wordt gebruikt

Als de compressor niet wordt gebruikt, zet dan de hendel van de drukregelaar in stand "0" (OFF), ont-koppel de compressor van de stroom en open het kraantje van de lijn om de samengeperste lucht uit de tank te laten.

## 26. De hete delen van de compressor niet aanraken

Raak de buizen, de motor en alle andere warme hete delen niet aan om brandwonden te vermijden.

## 27. De luchtstraal niet rechtstreeks op het lichaam richten

Richt om risico's te vermijden de luchtstraal nooit op personen of dieren.

## 28. Condenswater van de tank afvoeren

Ontlaad de tank dagelijks of elke 4 werkuren. Open het afvoermechanisme en laat de compressor overhellen, indien nodig, om het verzamelde water te verwijderen.

## 29. De compressor niet uitzetten door aan de voedingskabel te trekken

Gebruik de schakelaar "0/I" (ON/OFF) van de drukregelaar om de compressor uit te zetten.

## 30. Pneumatisch circuit

Gebruik de aangeraden aanbevolen buizen, pneumatisch gereedschap die een druk hoger of gelijk aan de maximum werkingsdruk van de compressor verdragen.

## ELEKTRISCHE VEILIGHEID

### Aardingsvoorschriften

Deze compressor moet worden geaard als deze in gebruik is, om de gebruiker te beschermen tegen elektrische schokken. De 1-fase-compressor is voorzien van een tweepolige kabel plus aarde. De 3-fase-compressor is voorzien van een elektrische kabel zonder stekker.

De elektrische verbinding moet worden uitgevoerd door een gekwalificeerde technicus. Vijf raden aan nooit de compressor te demonteren en ook geen andere verbindingen in de drukregelaar te maken. Reparaties moeten worden uitgevoerd door geautoriseerde servicecentra of door ander gekwalificeerde centra.



*Vergeet nooit at de draad voor de aarding de groene of de geel/groene is. Verbind deze groene draad verbinden nooit met een terminal in als deze in bedrijf is.*

Zorg ervoor dat de aardingsdraad verbonden is alvorens de stekker van de voedingskabel te vervangen. Neem bij twijfel contact op met een gekwalificeerde elektricien en laat de aarding controleren.

### Verlengsnoeren

Gebruik enkel een verlengsnoer met stekker en aarding; gebruik nooit beschadigde of platgedrukte verlengsnoeren. Wees er zeker van dat het verlengsnoer in goede staat is.

Zorg bij gebruik van een verlengkabel ervoor dat de diameter van de kabel voldoende is om de stroom geabsorbeerd door het aangesloten product te transporteren. Een te dun verlengsnoer kan spanningsverlagingen veroorzaken en zodoende een verlies van kracht en een overdreven verhitting van het apparaat. De verlengkabel van de 1-fase-compressoren moet een diameter hebben overeenkomstig zijn lengte, zie tab.2.

CV	kW	220/230V (mm <sup>2</sup> )
0.75-1	0.65-0.7	1.5
1.5	1.1	2.5
2	1.5	2.5
2.5-3	1.8-2.2	4

Tab.2 - Diameter geldig voor de max. lengte 20 mt 1-fase

### Elektrische aansluiting

De monofasecompressoren worden compleet met elektrische kabel en bipolaire stekker plus aardleiding geleverd. Het is belangrijk om de compressor aan te sluiten op een stopcontact met een aardleiding. (fig.7)



*Let op! De aarding dient volgens de veiligheidsvoorschriften te worden uitgevoerd (EN 60204). De stekker van de voedingskabel mag niet als schakelaar worden gebruikt, maar dient in een stopcontact, geregeld door een geschikte differentiaalschakelaar (thermomagnetisch), gestoken te worden.*

## CO DĚLAT V PŘÍPADĚ MENŠÍCH ODCHYLEK

### ztráta vzduchu z ventilu pod regulátorem tlaku (pouze s nádrží)

Tuto nepřijemnost zapříčinuje nedostatečné uzavření zpětného ventilu. Musíte postupovat následovně (obr. 13).

- Nádrž úplně odtlakujte.
- Uvolněním čtyř šroubů a zvednutím odstraňte karosování (obr. 13-14) (model F1 a AIRCLIK).
- Uvolněte šestiúhelníkovou hlavu ventilu (A) (obr. 15).
- Pečlivě vyčistěte gumový disk (B) a místo jeho uložení (obr. 15).
- Pečlivě všechno poskládejte.

### Únik vzduchu

#### Série F-GMS-VS

Toto může způsobit nedostatečné uzavření jednoho ze spojovacích kusů.

- Pomocí mýdlové vody zkontrolujte všechny spojovací kusy.

### Kompresor funguje, ale nedobíjí

#### Kompresory série F-GMS-VS (obr. 16)

- To může být zapříčiněno vadou ventilu nebo těsnění (B1-B2).  
*Vyměňte poškozenou součástku.*
- To může být zapříčiněno vadou ventilu (C1-C2) nebo těsnění (B1-B2).  
*Vyměňte poškozenou součástku (obr. 16B).*

### Kompresory série Airclik - F1 (obr. 16A):

- Toto může být zapříčiněno vadou ventilů (C1-C2) nebo těsnění (B1).  
*Vyměňte poškozenou součástku (obr. 16A).*

### Kompresor nestartuje

Pokud má kompresor problémy se startováním, zkontrolujte následující:

- Souhlasí napětí sítě s napětím uvedeným na štítku (obr. 8)?
- Nejsou použité prodlužovací kabely s nevhodným průměrem nebo délkou?
- Není pracovní místo příliš studené (pod 0°C)?
- Není přerušena dodávka elektriky (zástrčka je správně zapojena, termomagnetická pojistka nepoškozena)?

### Kompresor není deaktivovaný (pouze s nádrží)

Pokud se kompresor nedeaktivuje, když se dosáhne maximální tlak, aktivuje se pojistný ventil nádrže. Je potřebné kontaktovat nejbližší autorizované servisní středisko ohledně opravy.

## ÚDRŽBA

Před provedením jakékoli činnosti na kompresoru se přesvědčete, že:

- hlavní vypínač je v poloze „0“.
- regulátor tlaku nebo hlavní vypínač je v poloze „0“.
- nádrž vzduchu je bez tlaku (pouze u modelů s nádrží).

Kompresor vytváří kondenzovanou vodu, která se akumuluje v nádrži. Je nutné vypustit kondenzovanou vodu z nádrže aspoň jednou týdně pomocí otevření výpustního kohoutu (obr. 12) pod nádrží (pouze u modelů s nádrží). Zkontrolujte, zda je v tlakové nádobě stlačený vzduch. Voda může vyjít s velkou silou. Doporučený tlak max. 1 ÷ 2 bar.

### ČIŠTĚNÍ FILTRU

#### Série F-ECU-GMS-VS-AIRCLIK-F I

Doporučuje se každých 50 provozních hodin vyjmout sací filtr a vyčistit těleso filtru tím, že přes něj vyfoúkate stlačený vzduch, nebo jej vyměňte, pokud těleso označené šipkou je zablokováno.

### NÁHRADNÍ DÍLY

Pro opravy používejte pouze originální náhradní díly shodné s vyměňovanými díly.

Opravy musí provádět autorizované servisní středisko.

### ZÁRUKA

Záruční podmínky naleznete v samostatně přiložené záruční kartě.

**CE** PROHLÁŠENÍ O SPLNĚNÍ Norem (CZ)

Prohlašujeme na vlastní odpovědnost, že tento výrobek odpovídá následujícím normám a standardizovaným dokumentům:

**prEN 1012-1, prEN 1012-2, prEN 12076,  
EN 60204-1, EN-292, ISO 5388,  
EN 55014-1, EN 55014-2, EN 61000-3-2,  
EN 61000-3-3**

v souladu se směrnici:

**98/37EEC  
73/23EEC  
89/336EEC**

od 12-11-2002  
**GENEMUIDEN NL**  
W. Kamphof  
Oddělení kvality



- Po připojení kompresoru k elektrické síti zvýšte tlak na maximum a zkontrolujte, zda stroj správně funguje.

### Kompresor bez nádrže

#### Obr. 21

- Zasuňte zástrčku do zásuvky (obr. 7).
- Stiskněte tlačítko start, které je umístěné na boční straně kompresoru (obr. 9A). Tento typ kompresoru bez nádrže má mechanismus, který automaticky kontroluje maximální provozní tlak, i když obsluha nepoužívá stlačený vzduch. Kompresor automaticky vypouští přebytek vzduchu přes ventil na hlavě. Kompresor se nedeaktivuje automaticky. Pro vypnutí kompresoru musíte stisknout tlačítko ON/OFF.
- Připojte gumovou hadici nebo ohebnou hadici na pro tento účel určené připojovací místo na horní straně kompresoru v blízkosti zařízení na snížení tlaku (obr. 25).

**Pozn.:** Hlava skupiny/válec/hadice pro vypouštění vzduchu, které jsou uloženy pod karosováním, mohou nabýt vysokých teplot. Buďte si toho vědomi, když budete pracovat v těsné blízkosti a nedotýkejte se těchto částí, abyste se vyhnuli popálení (obr. 10).



**Pozor!** Elektro-kompresory musí být připojeny do zásuvky, která je chráněna vhodným rozdílovým spínačem (termomagnetickým).

### NASTAVENÍ PROVOZNÍHO TLAKU

#### Obr. 11

Není nutné vždy používat maximální provozní tlak. Naopak, pneumatické nářadí obvykle vyžaduje nižší tlak. U kompresorů dodávaných se zařízením na snížení tlaku je potřebné správně nastavit provozní tlak.

- Vytažením uvolněte tlačítko zařízení na snížení tlaku, nastavte tlak na požadovanou hodnotu, otáčením knoflíku ve směru hodinových ručiček tlak zvýšíte, otáčením proti směru hodinových ručiček snížíte.
- Po nastavení optimálního tlaku uzamkněte tlačítko tím, že ho zatlačíte dolů (obr. 11). U zařízení na snížení tlaku dodávaných bez manometru můžete vizuálně zkontrolovat nastavený tlak na vyznačené stupnici na zařízení na snížení tlaku.
- U zařízení na snížení tlaku vybavených manometrem můžete vizuálně zkontrolovat nastavený tlak na manometru.

### UŽITEČNÁ RADA PRO SPRÁVNÉ FUNKOVÁNÍ

- Typy F1 a AIRCLIK jsou konstruovány pro střídavé použití a ne pro nepřetržité použití. Tyto typy se používají pouze pro kutily. Doporučujeme, abyste nepřesáhli provozní dobu 25% za hodinu.
- Nikdy neuvolňujte žádný spoj, pokud je nádrž pod tlakem. Vždy se přesvědčete, že nádrž je prázdná.
- Je zakázáno záměrně vrtat díry, pájet nebo deformovat nádrž obsahující stlačený vzduch.
- Na kompresoru nikdy neprovádějte žádnou činnost bez vytažení zástrčky ze zásuvky.
- Okolní teplota pro správné fungování je 0°C + 25°C (MAX 45°C).
- Nesměřujte na kompresor proud vody nebo vysoce hořlavé látky.
- Neukládejte do blízkosti kompresoru vysoce hořlavé látky.
- Během přestávek v provozu nastavte regulátor tlaku nebo přepínač do polohy „0“ (OFF).
- Proud vzduchu nikdy nesměřujte proti osobám nebo zvířatům. (obr. 24)
- Kompresor nepřenašejte, pokud je nádrž pod tlakem.
- Uvědomte si, že více částí kompresoru, jako hlava nebo potrubí vývodu vzduchu může nabýt vysokých teplot. Těchto částí se nedotýkejte, abyste se vyhnuli popálení (obr. 10).
- Kompresor přenašejte zvednutím nebo tažením za správné úchytky nebo ručky. (obr. 5-6)
- Děti a zvířata musí být v dostatečné vzdálenosti od pracovní plochy stroje.
- Když používáte kompresor k malování:
  - Nepoužívejte ho v uzavřených místnostech nebo v blízkosti otevřeného ohně.
- Přesvědčete se, že místo, kde pracujete má dostatečné větrání.
  - Chraňte si nos a ústa maskou vhodnou pro tento účel (obr. 18).
- Pokud je elektrický kabel nebo zástrčka poškozena, kompresor nepoužívejte a obraťte se na autorizované servisní středisko ohledně výměny za originální náhradní díl.
- Pokud je kompresor umístěn na polici nebo na povrchu vyšším než podlaha, musí být zajištěný proti spadnutí během provozu.
- Do ochranné mřížky nestrkejte předměty nebo ruce, abyste se vyhnuli zranění a poškození kompresoru (obr. 19).
- Nepoužívejte kompresor jako těžký tupý předmět proti osobám, věcem nebo zvířatům, abyste se vyhnuli vážnému poškození.
- Po použití kompresoru vždy vytáhněte zástrčku ze zásuvky.
- Přesvědčete se, že vždy používáte pneumatické trubky pro stlačený vzduch, které odolají maximálnímu tlaku kompresoru. Nesnažte se trubku opravit, pokud je poškozená. Použijte pneumatické nářadí, které odolá maximálnímu tlaku kompresoru.

### GEBRUIK

**NB:** De informatie in deze gebruiksaanwijzing is bedoeld om de gebruiker hulp te bieden tijdens het gebruik en de onderhoudshandelingen van de compressor. Sommige illustraties in deze gebruiksaanwijzing tonen details die kunnen verschillen van die van uw compressor.

### INSTALLATIE

Nadat u de compressor uit de verpakking heeft gehaald (fig. 1) en heeft vastgesteld dat deze in perfecte staat verkeert, en nadat u geconstateerd heeft dat de compressor geen schade heeft ondervonden tijdens het transport, dient u de volgende handelingen uit te voeren.



Deze compressoren werken zonder olie.

### OPSTARTEN

Zorg ervoor dat de compressor op de juiste manier wordt vervoerd. Keer der compressor niet ondersteboven en hijs deze niet op met haken of touwen. (fig.5-6)

### Compressoren met tank

#### Fig.20

- Draai of druk, afhankelijk van het type drukregelaar dat op het apparaat gemonteerd is, de knop op het bovenste gedeelte op stand "0" (fig. 9).
- Steek de stekker in het stopcontact (fig.7) en draai de knop op stand "1".
- Maak de rubberen slang of de spiraalslang aan het daarvoor bestemde bevestigingspunt vast, dicht bij de drukregelaar (fig.25).

- De werking van de compressor is geheel automatisch. De compressor wordt bestuurd door de drukregelaar, die de compressor buiten werking stelt als de druk in de tank het maximum bereikt en deze weer in werking stelt als de druk tot het minimum daalt. Normaal gesproken is het drukverschil tussen de maximum en de minimum waarde ongeveer 2 bar/29 psi.

*BV: De compressor stopt als deze 8 bar/116 psi (maximale werkingsdruk) bereikt en start automatisch als de druk binnenin de tank tot 6 bar/87 psi is gedaald.*

- Nadat u de compressor op het elektriciteitsnet heeft aangesloten, zet de machine dan onder maximale druk en controleer of de machine goed werkt.

**NB:** De kop/cilinder/slang van de luchtuitstoot, die zich onder de stroomlijncap bevindt, kan hoge temperaturen bereiken. Let hierop als u hier dichtbij werkt en raak het niet aan om verbrandingen te voorkomen (fig.10).



**Let op!** De elektrocompressoren dienen aangesloten te worden op een stopcontact dat beschermd is door een geschikte differentiaalschakelaar (thermomagnetisch).

### AFSTELLING VAN DE WERKINGSDRUK

#### Fig. 11

Het is niet noodzakelijk altijd de maximale werkingsdruk te gebruiken. Integendeel, meestal heeft het pneumatische gereedschap minder druk nodig.

Bij de compressoren die geleverd worden met drukverlagers is het noodzakelijk de werkingsdruk goed af te stellen.

- Deblokkeer de knop van de reduceerventiel door deze naar boven te trekken, stel de druk op de gewenste waarde door de knop naar rechts te draaien om de druk te verhogen, naar links om de druk te verlagen.
- Als u de optimale druk hebt ingesteld, blokkeert u de knop door deze naar beneden te drukken (fig. 11). Bij de drukverlagers die geleverd worden zonder manometer, kan de ingestelde druk zichtbaar worden gemaakt op de gegradueerde schaal op de drukverlager.
- Bij de drukverlagers die over een manometer beschikken, kan de ingestelde druk zichtbaar worden gemaakt op de manometer.

- Draai verbindingen nooit los als de tank onder druk staat. Zorg ervoor dat de tank altijd leeg is.
- Het is verboden om de tank met de samengeperste lucht met opzet te doorboren, te solderen of te misvormen.
- Voer nooit enige operatie op de compressor uit zonder eerst de stekker uit het stopcontact te hebben gehaald.
- Omgevingstemperatuur voor een goede werking 0°C +25°C (MAX 45°C).
- Richt geen waterstralen of licht ontvlambare vloeistoffen op de compressor.
- Zet geen licht ontvlambare voorwerpen dicht bij de compressor.
- Zet de drukregelaar of de schakelaar gedurende gebruikspauzes op stand "0" (OFF) (uit).
- Richt de lichtstraal nooit op personen of dieren. (fig. 24).
- Vervoer de compressor niet met de tank onder druk.
- Let erop dat bepaalde delen van de compressor, zoals de kop en de buizen van de luchtuitstoot hoge temperaturen kunnen bereiken. Raak deze onderdelen niet aan om verbrandingen te voorkomen (fig. 10).
- Vervoer de compressor door deze met de juiste grepen of handvatten op te hijsen of te trekken. (fig. 5-6)
- Houd kinderen en dieren op een afstand van het werkgebied van de machine.
- Als u de compressor gebruikt om te verven:
  - a) *Werk niet in gesloten ruimten of in de nabijheid van open vuur.*
  - b) *Zorg ervoor dat de omgeving waarin u werkt een geschikte luchtverversing heeft.*
  - c) *Bescherm neus en mond met een daarvoor geschikt masker (fig. 18).*
- Als de elektrische kabel of stekker beschadigd is, gebruik de compressor dan niet en neem contact op met een geautoriseerd servicecentrum voor vervanging met een origineel onderdeel.
- Als de compressor op een schap of een hoger oppervlak dan de vloer geplaatst wordt, dient het vastgezet te worden om te vermijden dat het tijdens de werking valt.
- Steek geen voorwerpen of handen in de beschermroosters om verwondingen en schade aan de compressor te voorkomen (fig. 19).
- Gebruik de compressor niet als een zwaar, stomp voorwerp tegen personen, dingen of dieren om zware schade te voorkomen.
- Haal na gebruik van de compressor, altijd de stekker uit het stopcontact.
- Gebruik altijd pneumatische buizen voor samengeperste lucht bestand tegen een maximale druk die geschikt is voor die van de compressor. Tracht de buis niet te repareren als die beschadigd is. Gebruik pneumatische gereedschappen die een maximale druk kunnen verdragen die geschikt is voor die van de compressor.

## HOE TE HANDELEN BIJ KLEINE AFWIJKINGEN

### Luchtverlies uit het ventiel onder de drukregelaar

Dit ongemak veroorzaakt door een slechte afsluiting van de terugslagklep. U dient op de volgende manier te handelen (fig. 13).

- Maak de tank volledig drukvrij.
- Draai de zeshoekige schroef van het ventiel los (A) (fig. 15).
- Reinig zorgvuldig zowel de rubberen schijf (B) als de plaats waar het bevestigd is (fig. 15).
- Monteer alles weer zorgvuldig.

### Luchtlekken Serie F-GMS-VS

Dit kan te wijten zijn aan een slechte afsluiting van een van de verbindingstukken.

- Controleer alle verbindingstukken door ze met zeepwater nat te maken.

### De compressor werkt maar laadt zich niet op Compressoren serie GMS-FC-650F/700F (fig. 16)

- Dit kan te wijten zijn aan een defect van het ventiel, of van een pakking (B1-B2).  
*Vervang het beschadigde onderdeel.*
- Dit kan te wijten zijn aan een defect van de ventielen (C1-C2), of van een pakking (B1-B2).  
*Vervang het beschadigde onderdeel (fig. 16B).*

### De compressor start niet

Als de compressor moeilijkheden heeft om op te starten, controleer dan:

- Of de netspanning overeenkomt met die op het gegevensplaatje (fig. 8).
- Of er geen verlengsnoeren gebruikt worden met een ongeschikte doorsnede of lengte.
- Of de werkomgeving niet te koud is. (onder de 0°C)
- Of het elektriciteitsnet gevoed wordt (stekker goed aangesloten, thermomagnetisch, onbeschadigde zekeringen)

### De compressor stopt niet (alleen met tank)

Als de compressor niet stopt als de maximale druk bereikt is, treedt de veiligheidsklep van de tank in werking. Het is noodzakelijk om met het dichtstbijzijnde geautoriseerde servicecentrum contact op te nemen voor de reparatie.

CV	kW	220/230V (mm <sup>2</sup> )
0,75-1	0,65-0,7	1,5
1,5	1,1	2,5
2	1,5	2,5
2,5-3	1,8-2,2	4

Tabulka 2 - Průměr pro max. délku 20 metrů jednofázově

### Elektrické zapojení

Jednofázové kompresory se dodávají kompletní s elektrickým kabelem a bipolární zástrčkou včetně uzemnění. Je důležité, aby byl kompresor zapojen do zásuvky s uzemněním. (obr. 7)



**Pozor!** Uzemnění musí být provedeno v souladu s bezpečnostními směrnicemi (EN 60204). Zástrčka napájecího kabelu se nesmí používat jako vypínač, ale musí být vložena do zásuvky řízené vhodným rozdílovým spínačem (termomagnetickým).

## POUŽITÍ

**Pozn.:** Informace v tomto návodě jsou určeny pro pomoc obsluze během použití a údržby kompresoru. Několik obrázků v tomto návodě zobrazuje určité detaily, které se mohou lišit od vašeho kompresoru.

### INSTALACE

Po vyjmutí kompresoru z obalu (obr. 1) a zjištění, že stav je bezvadný, a po ujištění se, že kompresor nebyl poškozen během přepravy, postupujte následovně:

#### Kompresor s nádrží

##### Obr. 20

Na nádrž namontujte kola a pneumatiky podle pokynů zobrazených na (obr. 2), nebylo-li to uděláno. U kompresorů dodávaných s volně loženým filtrem namontujte i vzduchový filtr (obr. 2B).

#### Kompresor bez nádrže

##### Obr. 21

Namontujte přísavky pod základnu podle zobrazení na (obr. 2A).

- Kompresor umístěte na vodorovnou podlahu nebo na podlahu se sklonem nejvíce 10° (obr. 3), na přiměřeně větrané místo chráněné před vlivy počasí a ne v místnostech s nebezpečím výbuchu.
- Pokud se podlaha svažuje a je kluzká, zkontrolujte, zda se kompresor během provozu nehybe. Pokud ano, zablokujte kola dvěma klíny.
- Pokud je kompresor umístěn na prkne nebo desce, zajistěte pomocí vhodného zablokování, aby nemohl spadnout. Pro zajištění dostatečného větrání a účinného chlazení je důležité, aby byl kompresor vzdálený nejméně 50 cm od každé stěny (obr. 4).



*Tyto kompresory pracují bez oleje.*

### SPOUŠTĚNÍ

Přesvědčete se, že kompresor je převážen správným způsobem. Kompresor neotáčejte vzhůru nohama a nezvedejte ho pomocí háků nebo lana. (obr. 5-6)

#### Kompresor s nádrží

##### Obr. 20

- Otočte nebo stiskněte tlačítko na horní části do polohy „0“ (obr. 9), v závislosti na typu regulátoru tlaku namontovaného na stroji.
- Zasuňte zástrčku do zásuvky (obr. 7) a otočte tlačítko do polohy „I“.
- Připojte gumovou hadici nebo ohebnou hadici na pro tento účel určené připojovací místo, zavřete regulátor tlaku (obr. 25).
- Fungování kompresoru je úplně automatické. Je řízené regulátorem tlaku, který je deaktivován, když tlak v nádrži dosáhne maximum a který se opět aktivuje, když tlak klesne na minimum. Normálně je rozdíl tlaku mezi maximální a minimální hodnotou přibližně 2 bar/29 psi.

*Například: kompresor se deaktivuje při dosáhnutí tlaku 8 bar/116 psi (maximální provozní tlak) a automaticky se aktivuje, když tlak uvnitř nádrže klesne na 6 bar/87 psi.*

## 15. Kontrola vadných částí nebo ztráty vzduchu

Je-li poškozena ochrana nebo jiné části, je nutno je před opětovným použitím kompresoru důkladně zkontrolovat, aby se určilo, zda tyto mohou zajistit potřebnou bezpečnost. Zkontrolujte zarovnaní pohyblivých částí, trubek, manometrů, zařízení na snížení tlaku, pneumatických spojek a všech dalších částí, které mohou být důležité pro normální činnost.

Každá poškozená část musí být správně opravena nebo vyměněna v autorizovaném servisním středisku nebo vyměněna podle popisu v návodu. Kompresor nepoužívejte, pokud je regulátor tlaku vadný.

## 16. Kompresor používejte pouze na konkrétní účely uvedené v tomto návodu

Kompresor je stroj, který vytváří stlačený vzduch. Kompresor nikdy nepoužívejte na účely neuvedené v tomto návodu.

## 17. Kompresor používejte správně

Kompresor používejte v souladu s pokyny v tomto návodu. Nenechte děti nebo jiné osoby neseznámené s činností používat kompresor.

## 18. Zkontrolujte, zda je pevně dotáhnutý každý šroub, matice a kryt

Zkontrolujte, zda je pevně namontovaný každý šroub, matice a deska. Pravidelně kontrolujte, zda jsou správně upevněny.

## 19. Udržujte sací mřížku čistou

Udržujte sací mřížku motoru čistou. Mřížku pravidelně čistěte, pokud je pracovní prostředí velmi znečištěné.

## 20. Kompresor provozujte při nominálním napětí

Kompresor provozujte při napětí uvedeném na štítku s elektrickými specifikacemi. Pokud se kompresor použije s napětím vyšším než je jmenovité napětí, motor bude běžet rychleji a zařízení se může poškodit, načež shoří motor.

## 21. Kompresor nikdy nepoužívejte, pokud je vadný

Kompresor okamžitě zastavte, když během provozu vydává zvláštní zvuky nebo nadměrné vibrace nebo když vypadá vadný, a zkontrolujte funkčnost nebo se obraťte na nejbližší autorizované servisní středisko. Rozpuštědla jako benzín, ředidlo, nafta nebo jiné látky obsahující alkohol mohou poškodit plastové součástky; nemažte tyto látky na plastové součástky. V případě potřeby vyčistěte tyto součástky měkkým hadrem s vodou a mýdlem nebo přiměřenou kapalinou.

## 23. Používejte pouze originální náhradní díly

Použití neoriginálních náhradních dílů ruší záruku a způsobuje, že kompresor funguje vadně. Originální náhradní díly můžete získat od autorizovaných prodejců.

## 24. Kompresor neupravujte

Kompresor neupravujte. Ohledně všech oprav se obraťte na autorizované servisní středisko. Nepovolené úpravy mohou nejen znehodnotit výkon kompresoru, ale mohou také zapříčinit vážná zranění osobám, které nemají potřebné technické znalosti pro provedení úprav.

## 25. Když kompresor nepoužíváte, vypněte regulátor tlaku

Když kompresor nepoužíváte, dejte rukuvéť regulátoru tlaku do polohy „0“ (OFF), odpojte kompresor od napájení a otevřete ventil trasy pro uvolnění stlačeného vzduchu z nádrže.

## 26. Nedotýkejte se horkých dílů kompresoru

Nedotýkejte se trubek, motoru ani žádných jiných částí, abyste se vyhnuli popálení.

## 27. Nesměřujte proud vzduchu přímo na tělo

Abyste se vyhnuli nebezpečí, nesměřujte proud vzduchu na osoby nebo zvířata.

## 28. Vypusťte z nádrže kondenzovanou vodu

Vypouštějte nádrž denně nebo po každých 4 provozních hodinách. Otevřete vypouštěcí mechanismus a v případě potřeby nakloňte, abyste odstranili akumulovanou vodu.

## 29. Nevypínejte kompresor tahem za napájecí kabel

Pro vypnutí kompresoru použijte přepínač „I/O“ (ON/OFF) na regulátoru tlaku.

## 30. Pneumatický okruh

Použijte doporučené trubky a pneumatické nástroje, které odolávají tlaku vyššímu nebo rovnému maximálnímu provoznímu tlaku kompresoru.

## ELEKTRICKÁ BEZPEČNOST

### Nařízení o uzemnění

Tento kompresor musí být během použití uzemněn, aby byla obsluha chráněna před elektrickým šokem. Jednofázový kompresor je vybavený dvojpólovým kabelem včetně uzemnění. Trojfázový kompresor je vybavený elektrickým kabelem bez zástrčky.

Elektrické zapojení musí provést kvalifikovaný technik. Nedoporučuje se rozmontovat kompresor nebo provést jiné zapojení regulátoru tlaku. Opravy musí provést autorizované servisní středisko nebo jiné kvalifikované středisko.



*Nezapomeňte, že kabel uzemnění je zelený nebo zeleno-žlutý. Tento zelený kabel během provozu nikdy nepřipájejte na svorkovnici.*

Před výměnou zástrčky napájecího kabelu se přesvědčete, že je zapojený zemnicí kabel. V případě nejasnosti se obraťte na kvalifikovaného elektrikáře, aby uzemnění zkontroloval.

### Prodlužovací kabely

Používejte pouze prodlužovací kabely se zástrčkou a uzemněním, nikdy nepoužívejte poškozené nebo zlomené prodlužovací kabely. Přesvědčete se, že prodlužovací kabel je v dobrém stavu.

Při použití prodlužovacího kabelu se přesvědčete, že průměr kabelu je dostatečný pro přenos proudu pro připojené zařízení.

Příliš tenký prodlužovací kabel může způsobit výkyvy v napětí a následně ztrátu výkonu a nadměrné zahřívání stroje. Prodlužovací kabel jednofázového kompresoru musí mít průměr v souladu se svou délkou, viz tabulka 2.

## ONDERHOUD

Alvorens iedere willekeurige operatie op de compressor uit te voeren, zorg ervoor dat:

- De algemene hoofdschakelaar in de stand "0" staat
- De drukregelaar of de hoofdschakelaar in de stand "0" staat.
- De luchttank drukvrij is

De compressor produceert condenswater dat zich in de tank ophoopt. Het is noodzakelijk dit condenswater minstens één keer per week uit de tank te laten door het afvoerkraantje open te draaien (fig. 12) onder de tank (alleen voor het model met tank).

Let op of er samengeperste lucht in de tank zit. Het water zou er met veel kracht uit kunnen komen. Geadviseerde druk max. 1 ÷ 2 bar.

## REINIGING VAN HET FILTER

Het is raadzaam om iedere 50 werkuren het aanzuigfilter te demonteren en het filterelement te reinigen door er met samengeperste lucht doorheen te blazen, of het te vervangen als het element, dat door de pijl wordt aangegeven, verstopt is.

## RESERVEONDERDELEN

Gebruik voor reparaties enkel originele reserveonderdelen die identiek zijn aan de vervangen onderdelen. De reparaties moeten worden uitgevoerd worden door een geautoriseerd servicecentrum.

## GARANTIE

Lees voor de garantiev voorwaarden de apart bijgevoegde garantietafel.

## CE CONFORMITEITSVERKLARING (NL)

Wij verklaren dat dit product voldoet aan de volgende normen of normatieve documenten

**prEN1012-1, prEN1012-2, prEN12076, EN60204-1, EN-292, ISO5388, EN55014-1, EN55014-2, EN61000-3-2, EN61000-3-3**

overeenkomstig de bepalingen in de richtlijnen

**98/37EEC,  
73/23/EEC,  
89/336EEC**

vanaf 12-11-2002  
**GENEMUIDEN NL**  
W. Kamphof  
Quality department

## F Français

## COMPRESSEUR ÉLECTRIQUE FONCTIONNANT SANS HUILE

LES CHIFFRES DU TEXTE SUIVANT CORRESPONDENT AUX ILLUSTRATIONS PAGE 2-4

## SPECIFICATIONS TECHNIQUES

Compresseur électrique  
Série GMS-VS-AIRCLIK-F I

Pression de fonctionnement max.	8 bars
Pression de service maximale	8 bars

**NB:** Pour le marché européen, les réservoirs des compresseurs ont été conçus conformément à la Directive CE87/404.

Pour le marché européen, les compresseurs ont été conçus conformément à la Directive CE98/37.

Niveau sonore, mesuré en champ libre à une distance de 1 m : ±3dB (A) en fonction de la pression de service maximale (voir tableau 1).

F		
CV/kW	RPM	dB(A)
1/0.75	1450-1750	65
1.5/1.1	2850	77
1.5/1.1	3450	80
2/1.5	2850	78

GMS		
CV/kW	RPM	dB(A)
0.75/0.55	1450-1750	77
1.5/1.1	1450-1750	77
1.5/1.1	2850	78

Tableau 1 - Niveaux sonores des compresseurs

Le niveau sonore peut augmenter de 1 à 10 dB(A) selon l'endroit où le compresseur est placé.



## CONSIGNES DE SÉCURITÉ

Les symboles suivants sont utilisés dans ce manuel :



Indique le risque de lésions corporelles éventuelles, d'accident mortel ou de dommages subis par la machine si les instructions contenues dans le manuel ne sont pas respectées à la lettre.



Indique la présence de tension électrique.

Veillez lire attentivement ce manuel avant de mettre la machine en service. Veillez à bien en connaître le fonctionnement et à savoir comment l'utiliser. Entretenez la machine conformément aux instructions afin d'assurer un fonctionnement optimal. Conservez le manuel et la documentation qui y est annexée à proximité de la machine.

La plupart des accidents inhérents à l'utilisation du compresseur sont dus au non-respect des consignes de sécurité élémentaires

Il est possible d'éviter tout accident en détectant les situations potentiellement dangereuses à temps et en respectant les consignes de sécurité.

Les règles fondamentales de sécurité figurent dans le chapitre "CONSIGNES DE SÉCURITÉ SPÉCIALES" de ce manuel et dans le chapitre relatif à l'utilisation et à l'entretien du compresseur.

Les situations dangereuses qu'il convient d'éviter en vue d'endiguer tout risque de blessures graves ou de dommages à la machine sont indiqués par des avertissements sur le compresseur en soi ou dans le manuel.

N'utilisez jamais le compresseur de façon malencontreuse mais uniquement conformément aux recommandations du constructeur et si vous êtes absolument sûr qu'il n'y a aucun risque, ni pour l'utilisateur ni pour les personnes situées à proximité de la machine.

## CONSIGNES DE SÉCURITÉ SPÉCIALES



**Attention!** Une utilisation erronée du compresseur et un entretien déficient risquent de causer un préjudice physique certain à l'utilisateur. Afin d'éviter tout risque, veuillez respecter les instructions suivantes à la lettre :

- 1. Ne touchez jamais les composants mobiles.** Évitez absolument de toucher les composants mobiles du compresseur avec de vos mains, doigts ou autres parties de votre corps.
- 2. N'utilisez jamais le compresseur sans que les protections requises ne soient installées.** N'utilisez jamais le compresseur lorsque toutes les protections ne sont pas installées correctement (ex. carénage, carter de chaîne, soupape de sécurité). Si vous devez enlever ces protections à des fins d'entretien ou de maintenance, veillez à ce qu'elles soient montées comme il se doit et à leur emplacement d'origine avant de réutiliser le compresseur.

- 3. Portez toujours des lunettes de protection** Portez toujours des lunettes de protection ou des protections oculaires de qualité identique. Ne dirigez jamais le jet d'air comprimé vers une partie de votre corps ou vers quelqu'un d'autre.
- 4. Protégez-vous contre les chocs électriques** Évitez tout contact physique fortuit avec les composants métalliques du compresseur, par exemple avec les tubes, réservoirs ou composants métalliques raccordés à la terre. N'utilisez jamais le compresseur à proximité d'eau ou dans un endroit humide.
- 5. Déconnexion du compresseur** Déconnectez le compresseur de la source électrique et dépressurisez le réservoir complètement avant d'examiner, d'entretenir, de nettoyer, de remplacer ou de contrôler n'importe quelle pièce de la machine.
- 6. Démarrage intempestif** Ne transportez jamais le compresseur lorsqu'il est connecté à la source électrique ou lorsque le réservoir est sous pression. Veillez à ce que l'interrupteur du régulateur de pression soit placé sur 'OFF' (position fermée) avant de connecter le compresseur à la source électrique.
- 7. Rangement du compresseur** Lorsque le compresseur n'est pas utilisé, rangez-le dans un endroit sec à l'abri des influences atmosphériques et en dehors de la portée des enfants.
- 8. Lieu de travail** Gardez votre lieu de travail propre et évacuez tous les outils inutiles. Aérez-le comme il se doit. N'utilisez jamais le compresseur en présence de liquides ou de gaz inflammables. Le compresseur risque de provoquer des étincelles lorsqu'il fonctionne. N'utilisez jamais le compresseur en présence de peintures, de pétrole, d'agents chimiques, de colles ou d'autres matières inflammables ou explosives.
- 9. Attention aux enfants** Veillez à ce que les enfants ou toute autre personne ne puissent pas toucher le câble d'alimentation du compresseur. Les personnes non autorisées doivent se trouver à une distance de sécurité du lieu de travail.
- 10. Vêtements de travail** Ne portez jamais des vêtements amples ni des bijoux car ils risquent d'être happés par les composants mobiles. Si nécessaire, portez un bonnet pour couvrir vos cheveux.
- 11. Utilisez toujours le câble d'alimentation correctement** Ne retirez jamais la fiche en tirant sur le câble d'alimentation. Gardez le câble à l'abri de la chaleur, de l'huile ou de surfaces acérées. Ne marchez jamais sur le câble électrique et veillez à ne pas l'écraser avec des poids inappropriés.
- 12. Entretenez le compresseur avec le plus grand soin** Respectez les consignes de lubrification (pas d'application aux compresseurs exempts d'huile). Contrôlez régulièrement le câble d'alimentation. S'il est endommagé, vous devez le faire réparer ou remplacer par un service de maintenance agréé. Contrôlez la partie externe du compresseur quant aux défauts visibles. Si nécessaire, adressez-vous au service de maintenance le plus proche.

## BEZPEČNOSTNÍ OPATŘENÍ

V tomto manuálu jsou použity následující symboly:



Označuje nebezpečí zranění, usmrcení nebo poškození stroje, pokud nebudou dodrženy pokyny uvedené v tomto manuálu.



Označuje elektrické napětí.

Před uvedením stroje do provozu si pečlivě přečtěte tento návod. Ujistěte se, že víte, jak stroj funguje a jak jej ovládat. Udržujte stroje provádějte v souladu s instrukcemi, abyste vždy zajistili jeho správnou činnost. Uschovejte tento manuál a příloženou dokumentaci ke stroji.

Většina nehod během použití kompresoru vzniká z důvodu nerespektování základních bezpečnostních nařízení. Včasným rozpoznáním možných nebezpečných situací dodržáním bezpečnostních opatření je možné se vyhnout nehodám.

Základní bezpečnostní nařízení jsou uvedeny v části „ZVLÁŠTNÍ BEZPEČNOSTNÍ OPATŘENÍ“ v tomto návodu, jako i v části o použití a údržbě kompresoru. Nebezpečné situace, kterým je třeba se vyhnout kvůli prevenci před všemi nebezpečími vážného zranění nebo poškození stroje, jsou označeny varováními na kompresoru nebo v návodu.

Nikdy nepoužívejte kompresor špatným způsobem, pouze tím, pro který byl navržen, kromě případů, kdy jste si úplně jisti, že nehrozí žádné nebezpečí ani pro obsluhu ani pro lidi v blízkosti.

## ZVLÁŠTNÍ BEZPEČNOSTNÍ OPATŘENÍ



**Pozor!** Nesprávné použití a nedostatečná údržba kompresoru může způsobit zranění obsluze. Abyste se tomuto nebezpečí vyhnuli, žádáme vás, abyste věnovali pozornost následujícím pokynům:

- 1. Nedotýkejte se pohyblivých částí** Nikdy nedávejte ruce, prsty nebo jiné části těla do blízkosti pohyblivých částí kompresoru.
  - 2. Nikdy nepoužívejte kompresor bez instalovaných ochranných zařízení** Nikdy nepoužívejte kompresor, aniž by byly všechny ochrany nainstalovány na správném místě (např. karosování, ochrana řetězu, pojistný ventil). Musíte-li tyto ochrany odejmout z důvodu údržby nebo provozu, přesvědčete se, že ochrany jsou před opětovným použitím kompresoru správně namontovány na původních místech.
  - 3. Vždy používejte ochranné brýle** Vždy používejte ochranné brýle nebo srovnatelnou ochranu očí. Nesměřujte stlačený vzduch na žádnou část svého těla nebo na někoho jiného.
- 4. Chraňte se před elektrickým šokem** Vyhněte se náhodným fyzickým dotekům s kovovými částmi kompresoru, jako jsou potrubí, nádrže nebo uzemněné části. Nikdy nepoužívejte kompresor v blízkosti vody nebo na vlhkém místě.
  - 5. Odpojte kompresor** Před kontrolou, údržbou, čištěním, výměnou nebo revizí jakékoli části stroje odpojte kompresor od zdroje elektrické energie a úplně odtlakujte nádrž.
  - 6. Nečekané spuštění** Kompresor nepřenašejte, je-li zapojen na zdroj elektrické energie nebo je-li nádrž pod tlakem. Před zapojením kompresoru na zdroj elektrické energie se přesvědčete, že přepínač tlakového regulátoru je v poloze OFF
  - 7. Kompresor správně skladujte** Když kompresor nepoužíváte, uskladněte jej na suchém místě mimo dosah atmosférických vlivů. Uschovejte mimo dosah dětí.
  - 8. Pracovní místo** Udržujte pracovní místo čisté a odstraňte z něj nepotřebné nářadí. Pracovní místo dostatečně větrejte. Kompresor nepoužívejte v přítomnosti hořlavých kapalin nebo plynů. Kompresor může během provozu vydávat jiskry. Kompresor nepoužívejte v přítomnosti barev, benzínu, chemických látek, lepidel nebo jiných hořlavých nebo výbušných látek.
  - 9. Uschovejte mimo dosah dětí** Přesvědčete se, že s napájecím kabelem kompresoru nepřichází do styku žádné děti nebo jiné osoby. Všechny nepovolané osoby se musí zdržovat v dostatečné vzdálenosti od pracovního místa.
  - 10. Pracovní oděv** Nemějte oblečený volný oděv nebo šperky; mohou se zachytit v pohyblivých částech. V případě potřeby použijte čepici pro zakrytí vlasů.
  - 11. Nepoužívejte napájecí kabel nesprávným způsobem** Zástrčku nevytahujte tahem za napájecí kabel. Chraňte kabel před teplem, olejem nebo ostrými povrchy. Na elektrický kabel nestoupejte a nezatěžujte ho nepřiměřenou záteží.
  - 12. Kompresor pečlivě udržujte** Dodržujte pokyny k mazání (nevztahuje se na bezolejové kompresory). Pravidelně kontrolujte napájecí kabel. Pokud je kabel poškozen, je nutno ho opravit nebo vyměnit v autorizovaném servisu. Zkontrolujte vnějšek kompresoru, zda na něm nejsou viditelné vady. V případě potřeby se obraťte o pomoc na nejbližší servisní středisko.
  - 13. Elektrické prodlužovací kabely pro vnější použití** Pokud používáte kompresor venku, používejte pouze elektrické prodlužovací kabely vhodné pro vnější použití a pro tento účel označené.
  - 14. Pozor** Věnujte pozornost tomu, co děláte. Používejte zdravý rozum. Kompresor nepoužívejte, jste-li unaveni. Kompresor nikdy nepoužívejte pod vlivem alkoholu, drog nebo léků, které mohou způsobit ospalost.

## KARBANTARTÁS

Mielőtt bármilyen műveletet végezne a kompresszoron, győződjön meg róla, hogy:

- Az főkapcsoló "0" állásba van kapcsolva.
- A nyomáskapcsoló vagy a főkapcsoló "0" állásba van kapcsolva.
- A tartályban nincs nyomás (csak a tartállyal szerelt típusoknál).

A kompresszor kondenzvizet termel, amely felgyülemlik a tartályban. Hetente egyszer le kell eresztetni a kondenzvizet a tartályból a tartály alatt található csap (12. ábra) megnyitásával (csak a tartállyal szerelt típusoknál). Ellenőrizze, hogy van-e sűrített levegő a gázpalackban. A víz nagy erővel távozhat. Az ajánlott nyomás max. 1-2 bár.

## A SZŰRŐ TISZTÍTÁSA

GMS-VS-AIRCLIK-F I sorozatok

Ajánlott a szivósűrítő minden 50 üzemóránkénti eltávolítása és sűrített levegővel való tisztítása, vagy annak cserje, ha a nyíllal jelölt elem el van dugulva.

## PÓTALKATRÉSZEK

Javításhoz csak eredeti, a cserélt alkatrészszel azonos pótalkatrészeket használjon.

A javításokat hivatalos szervizben végeztesse.

## JÓTÁLLÁS

A jóállás feltételei a külön csatolt jóállási jegyen találhatók.

## CE MEGFELELŐSÉGIGAZOLÁSA (H)

Igazoljuk, hogy ez a termék eleget tesz a következő szabványoknak, illetve műszaki dokumentumoknak:

prEN1012-1, prEN1012-2, prEN12076,  
EN6204-1, EN-292, ISO5388,  
EN55014-1, EN55014-2, EN61000-3-2,  
EN61000-3-3

megegyezik a következő műszaki irányvonalak előírásaival:

98/37EEC  
73/23EEC

89/336EEC

12-11-2002-től  
GENEMUIDEN NL  
W. Kamphof  
minőségellenőrző  
osztály



## BEZOLEJOVÝ ELEKTRICKÝ KOMPRESOR

ČÍSLA V NÁSLEDUJÍCÍM TEXTU SE VZTAHUJÍ K OBRÁZKŮM NA STRANĚ 2-4

### TECHNICKÉ SPECIFIKACE

Elektrický kompresor  
Série GMS-VS-AIRCLIK-F I

Max. provozní tlak	8 bar
Max. obslužný tlak	8 bar

**Pozn.:** Pro evropský trh jsou nádrže kompresorů zkonstruovány v souladu se směrnici CE87/404. Pro evropský trh jsou kompresory zkonstruovány v souladu se směrnici CE98/37.

Hladina hluku měřená v otevřeném prostoru ve vzdálenosti 1 m je 13dB (A) při maximálním obslužném tlaku, viz tabulka I.

F		
CV/kW	ot./min	dB(A)
1/0,75	1450-1750	65
1,5/1,1	2850	77
1,5/1,1	3450	80
2/1,5	2850	78

GMS		
CV/kW	ot./min	dB(A)
0,75/0,55	1450-1750	77
1,5/1,1	1450-1750	77
1,5/1,1	2850	78

Tabulka I - Hladiny hluku kompresoru

Hladina hluku se může zvýšit o 1 až 10 dB (A), v závislosti na místě instalace kompresoru.

## 13. Rallonges électrique pour une utilisation à l'extérieur

Lorsque vous utilisez le compresseur à l'extérieur, servez-vous uniquement de rallonges électriques adaptées à un usage extérieur et marquées à cette fin.

## 14. Attention !

Soyez extrêmement prudent et servez-vous de votre bon sens. N'utilisez jamais le compresseur si vous êtes fatigué. Il est strictement interdit d'utiliser le compresseur si vous avez consommé de l'alcool, des drogues ou des médicaments susceptibles de provoquer une certaine somnolence.

## 15. Contrôle des pièces défectueuses ou des pertes d'air

Si une protection ou d'autres pièces ont été endommagées, elles doivent être contrôlées minutieusement avant de réutiliser le compresseur afin de déterminer si elles peuvent fonctionner en toute sécurité. Contrôlez l'assemblage des composants mobiles, des tubes, des manomètres, des dispositifs de diminution de la pression, des raccords pneumatiques et de toute autre pièce importante pour un fonctionnement normal. Toutes les pièces endommagées doivent être réparées ou remplacées par un service de maintenance agréé ou conformément aux instructions figurant dans le manuel. N'utilisez jamais le compresseur si le régulateur de pression est défectueux.

## 16. Utilisez le compresseur uniquement pour les applications spécifiques décrites dans le manuel

Le compresseur est une machine qui produit de l'air comprimé. N'utilisez jamais le compresseur pour des applications qui ne sont pas spécifiées dans ce manuel.

## 17. Utilisez le compresseur correctement

Utilisez le compresseur conformément aux instructions de ce manuel. Veillez à ce que les enfants ou des personnes qui n'en connaissent pas le fonctionnement ne l'utilisent pas.

## 18. Contrôlez que les vis, boulons et couvercles soient fixés correctement.

Contrôlez que les vis, boulons et plaques soient fixés correctement. Contrôlez régulièrement s'ils sont serrés convenablement.

## 19. Veillez à ce que la grille d'aspiration soit propre.

Veillez à ce que la grille de ventilation du moteur soit propre. Nettoyez-la régulièrement lorsque l'environnement de travail est souillé.

## 20. Utilisez le compresseur à la tension nominale

Utilisez le compresseur conformément à la tension indiquée sur la plaquette signalétique reprenant les spécifications électriques. Si le compresseur est utilisé à une tension supérieure à la tension nominale, il tournera plus rapidement. Vous risquez d'endommager l'unité et, par conséquent, de brûler le moteur.

## 21. N'utilisez jamais le compresseur si vous constatez qu'il est défectueux

Arrêtez le compresseur immédiatement s'il produit des bruits anormaux ou des vibrations exagérées ou s'il semble défectueux. Contrôlez la fonctionnalité ou contactez le service de maintenance agréé le plus proche. Les solvants tels que l'essence, les diluants, le diesel ou tout autre agent contenant de l'alcool risquent d'endommager les composants en matière plastique; ne les frottez jamais avec des produits de ce type. Si nécessaire, nettoyez-les avec un chiffon doux trempé dans de l'eau savonneuse ou avec des liquides adéquats.

## 23. Utilisez uniquement des pièces de rechange d'origine

L'utilisation de pièces de rechange qui ne sont pas d'origine annule toute garantie. En outre, le compresseur ne fonctionnera pas correctement. Les pièces de rechange d'origine sont disponibles chez tous les revendeurs agréés.

## 24. Ne transformez jamais le compresseur

Ne modifiez jamais le compresseur. Consultez un service de maintenance agréé pour toutes les réparations quelles qu'elles soient. Toutes les transformations indûment apportées risquent d'entraver les performances du compresseur mais également de provoquer de sérieuses blessures pour les personnes qui ne bénéficient pas des connaissances techniques requises pour procéder à des modifications.

## 25. Déconnectez les régulateurs de pression lorsque vous n'utilisez pas le compresseur

Lorsque le compresseur n'est pas utilisé, placez le levier du régulateur de pression sur "0" (position fermée), déconnectez le compresseur de la source électrique et ouvrez la soupape de la ligne afin de purger le réservoir de l'air comprimé qu'il contient.

## 26. Ne touchez jamais les parties chaudes du compresseur

Ne touchez jamais les tubes, le moteur ou les autres composants chauds afin d'éviter tout risque de brûlure.

## 27. Ne dirigez jamais le jet d'air directement vers un corps

Afin d'éviter tout risque, ne dirigez jamais le jet d'air vers des personnes ou des animaux.

## 28. Purgez le réservoir de l'eau condensée qu'il contient

Purgez le réservoir tous les jours ou après 4 heures de fonctionnement. Ouvrez le mécanisme de purge et, si nécessaire, soulevez le compresseur afin d'évacuer l'eau accumulée.

## 29. Ne déconnectez jamais le compresseur en tirant sur le câble d'alimentation

Utilisez l'interrupteur "0/I" (marche/arrêt) du régulateur de pression pour arrêter le compresseur.

## 30. Circuit pneumatique

Utilisez les tuyaux recommandés et des outils pneumatiques capables de résister à une pression égale ou supérieure à la pression de fonctionnement maximale du compresseur.



## SÉCURITÉ ÉLECTRIQUE

### Consignes de mise à la terre

Ce compresseur doit être mis à la terre afin de protéger l'opérateur contre les chocs électriques. Les compresseurs monophasés sont dotés d'un câble bipolaire comprenant une terre. Les compresseurs triphasés sont équipés d'un câble électrique sans fiche.

Les raccordements électriques doivent être confiés à un technicien qualifié. Il est fortement conseillé de ne pas démonter le compresseur et de ne pas effectuer d'autres raccordements au niveau du régulateur de pression. Les réparations qu'elles soient doivent être effectuées exclusivement par des services de maintenance agréés ou par d'autres centres qualifiés.



*N'oubliez jamais que le fil de mise à la terre est le fil jaune / vert. Ne raccordez jamais ce fil vert à un terminal qui fonctionne.*

Avant de remplacer la fiche du câble d'alimentation, assurez-vous que le conducteur de terre soit raccordé. En cas de doute, contactez un électricien qualifié qui contrôlera la mise à la terre.

### Rallonges

Utilisez uniquement des rallonges avec fiche et mise à la terre; n'utilisez jamais des rallonges endommagées ou écrasées. Veillez à ce que les rallonges soient en parfait état.

Lorsque vous utilisez une rallonge, assurez-vous que la section du câble soit suffisante pour transporter le courant absorbé par l'appareil que vous allez raccorder. Une rallonge trop fine risque de provoquer des chutes de tension et, par conséquent, des pertes de puissance et un échauffement exagéré de la machine. Les rallonges des compresseurs monophasés doivent présenter une section correspondant à leur longueur (voir tableau 2).

CV	kW (mm <sup>2</sup> )	220/230V (mm <sup>2</sup> )
0.75-1	0.65-0.7	1.5
1.5	1.1	2.5
2	1.5	2.5
2.5-3	1.8-2.2	4

**Tableau 2 - Section d'application à une longueur de max. 20 mètres pour les compresseurs monophasés**

### Raccordement électrique

Les compresseurs monophasés sont fournis complet avec câble électrique, fiche bipolaire et ligne de mise à la terre. Il est important de raccorder le compresseur à une prise de courant avec terre. (fig. 7)



**Attention!** La mise à la terre doit être réalisée conformément aux directives en vigueur en matière de sécurité (EN 60204).

Il est interdit d'utiliser la fiche du câble d'alimentation comme interrupteur. Elle doit être placée dans une prise de courant contrôlée par un interrupteur différentiel (thermomagnétique).

## UTILISATION

**NB:** Les informations contenues dans ce manuel sont destinées à aider l'opérateur dans le cadre de l'utilisation et des travaux de maintenance du compresseur. Il se peut que certains chiffres mentionnés dans ce manuel présentent des détails différents par rapport à votre compresseur.

### INSTALLATION

Après avoir débarrassé le compresseur (fig. 1), constaté qu'il est en parfait état et vous êtes assuré qu'il n'avait pas été endommagé pendant le transport, procédez comme suit.

#### Compresseurs avec réservoir

##### Fig. 20

Si cela n'a pas encore été fait, placez les roues et les pneus sur les réservoirs en respectant les instructions (fig. 2). Pour les compresseurs livrés avec filtre séparé, installez également le filtre à air (fig. 2B).

#### Compresseurs sans réservoir

##### Fig. 21

Placez les ventouses sous la base du groupe conformément à la fig. 2A.

- Placez le compresseur sur un sol à niveau ou sur un sol présentant une pente maximale de 10° (fig. 3), dans un local correctement aéré; à l'abri des influences atmosphériques et jamais dans des locaux soumis à un risque d'explosion.
- Si le sol est incliné ou glissant, contrôlez si le compresseur ne se déplace pas lorsqu'il fonctionne. Si tel est le cas, bloquez les roues au moyen de deux cales.
- Si le support se compose d'une planche ou d'une tablette, veillez à ce que le compresseur ne risque pas de basculer et fixez-le comme il se doit. Afin de garantir une ventilation adéquate et un refroidissement efficace, il est important que le compresseur soit éloigné de 50 cm au moins de tout mur (fig. 4).



*Ces compresseurs fonctionnent sans huile.*

### DÉMARRAGE

Veillez à ce que le compresseur soit transporté comme il se doit. Ne le renversez jamais et ne le soulevez pas au moyen de crochets ou de cordes (fig. 5-6)

#### Compresseurs avec réservoir

##### Fig. 20

- En fonction du type de régulateur de pression installé sur la machine, tournez le bouton ou appuyez sur le bouton situé sur la partie supérieure afin qu'il soit placé sur "0" (fig. 9)
- Placez la fiche dans la prise de courant (fig. 7) et tournez le bouton dans la position "I".
- Raccordez le flexible en caoutchouc ou le tuyau spiralé au point de raccordement destiné à cet effet tout près du régulateur de pression (fig. 25).

## HASZNOS TANÁCSOK

- Az FI és a AIRCLIK típusokat váltakozó, nem pedig folyamatos üzemelésre tervezték. Ezek a típusok csak barkácsolási célra alkalmasak. Nem javasoljuk a 25 %-ot meghaladó óránkénti üzemidőt.
- Soha ne oldjon ki csatlakozót, amíg a tartály nyomás alatt van. Mindig győződjön meg róla, hogy a tartály üres.
- Tilos a sűrített levegőt tartalmazó tartályra lyukat fúrni, azt forrasztani vagy deformálni.
- Semmilyen műveletet ne végezzen csatlakoztatott dugaszú kompresszoron.
- A működéshez megfelelő külső hőmérséklet 0°C és +25°C közötti (MAX. 45°C).
- Ne irányítson vízsugarat vagy éghető folyadékot a kompresszorra.
- Ne helyezzen gyúlékony anyagokat a kompresszor közelébe.
- A használat szüneteiben a nyomáskapcsolót vagy a főkapcsolót állítsa "0" pozícióba (KI).
- Soha ne irányítsa a levegőáramot élőlényekre. 24. ábra
- Ne szállítsa a kompresszort nyomás alatt lévő tartállyal.
- Tartsa szem előtt, hogy a kompresszor több alkatrésze, pl. a fej vagy a levegő-kibocsátó csövek magas hőmérsékletre melegedhetnek fel. Az égési sérülések elkerülése érdekében ne érintse meg ezeket az alkatrészeket (10. ábra).
- A kompresszort a megfelelő fogantyúnál fogva szállítsa. 5-6. ábra
- A gyermekek és állatok a munkavégzés területétől távol tartandók.
- A kompresszor festésre történő használatakor:
  - a) Ne működtesse zárt térben vagy nyílt láng közelében.
  - b) Győződjön meg róla, hogy a munkavégzés tere megfelelően szellőzik.
  - c) Légzőszerveit védje megfelelő védőfelszereléssel (18. ábra).
- Ne használja a kompresszort, ha egy vezeték vagy a dugasz megrongálódott; ilyen esetben keresse fel a hivatalos szervizt és eredetivel pótolja a hibás alkatrészt.
- Ha a kompresszort polcra vagy a padlónál magasabban lévő helyre helyezik, biztosítani kell annak rögzítését.
- A balesetek megelőzése érdekében, ne nyúljon a védőrácsok közé és ne is helyezzen oda semmilyen tárgyat (19. ábra).
- A súlyos sérülések megelőzése érdekében a kompresszort ne használja személyek, tárgyak vagy állatokkal szemben.
- Használat után mindig húzza ki a dugaszt az aljzatból.
- Használjon a kompresszor maximális működési nyomását kibíró pneumatikus csöveket. Ne próbálja megjavítani a megrongálódott csövet. Használjon a kompresszor maximális nyomását kibíró pneumatikus eszközöket.

## MIT KELL TENNI KISEBB ELTÉRÉSEKNÉL

### Levegőszivárgás a nyomáskapcsoló alatti szelepből (csak a tartállyal szerelt típusoknál)

A visszafolyást gátló szelep nincs megfelelően elzárva. A következőképpen járjon el (13. ábra).

- Nyomásmentesítse teljesen a tartályt.
- Távolítsa el és emelje fel a burkolatot (13-14. ábrák) (F I és AIRCLIK modellek).
- Lazítsa ki a szelep hatszögletű fejét (A) (15. ábra).
- Alaposan tisztítsa meg a gumikorongót (B) és a rögzítési helyét (15. ábra).
- Gondosan helyezzen vissza mindent a helyére.

### Levegőszivárgás

#### F-GMS-VS sorozatok

Valamelyik csatlakozóelem nincs megfelelően megszorítva.

- Szappanos vízzel ellenőrizze az összes csatlakozóelemet.

### A kompresszor működik, de nem tölt újra

#### F-GMS-VS sorozatú kompresszorok 16. ábra

- Ezt egy szelep vagy egy tömítés hibája okozhatja (B1-B2).  
*Cserélje a hibás elemet.*
- Ezt a (C1-C2) szelepek vagy a (B1-B2) tömítések hibája okozhatja.  
*Cserélje a hibás elemet (16. ábra).*

### Airclik - F I sorozatú kompresszorok (16A ábra):

- Ezt a (C1-C2) szelepek vagy a (B1) tömítés hibája okozhatja.  
*Cserélje a hibás elemet (16A. ábra).*

### A kompresszor nem indul

Ha a kompresszor nem indul, ellenőrizze a következőket.

- A hálózati feszültség azonos az adattáblán szereplővel (8. ábra)?
- Nem megfelelő átmérőjű vagy hosszúságú hosszabbítót használ?
- Nem túl hideg a munkavégzés helye (0°C alatt)?
- Van áramellátás (a dugasz rendszeren csatlakoztatva, termomagnészes, sérülésmentes biztosítékok)?

### A kompresszor nem kapcsol ki (csak a tartállyal szerelt típusoknál)

Ha a kompresszor nem kapcsol ki a maximális nyomás elérésekor, a tartály biztonsági szelepe aktiválva van. Kérjen segítséget a legközelebbi hivatalos szervizszolgáltatótól.

## HASZNÁLAT

**Megjegyzés:** Az útmutatóban levő információk a kezelő segítségét hivatottak ellátni a kompresszor kezelése és karbantartása közben. Némely az útmutatóban szereplő szám részleteiben különbözhet, az ön által használt kompresszor jellemzőitől.

### ÜZEMBE HELYEZÉS

Miután a kompresszort kicsomagolta (1. ábra) és megálapította, hogy az állapota megfelelő, és miután meggyőződött arról, hogy a kompresszor szállítás közben nem sérült meg, az alábbiak szerint kell eljárnia:

#### Kompresszor tartállyal

##### 20. ábra

Szerelje fel a kerekeket és a gumikat az ábrázolt lépések szerint (2. ábra), ha ez korábban nem történt volna meg. A nem csatlakoztatott szűrővel szállított kompresszorra csatlakoztassa a szűrőt (2B ábra).

#### Tartály nélküli kompresszor

##### 21. ábra

Szerelje fel az elszívókat az ábrán látható módon (2A ábra).

- Helyezze a kompresszort vízszintes vagy maximum 10° dőlésszögű felületre (3. ábra), megfelelően szelölő helyen, ahol a természeti hatásoktól védve van, és ahol nincs robbanásveszély.
- Ha a felület lejt vagy csúszós, ellenőrizze, hogy a kompresszor nem mozdul el üzemelés közben. Ilyen esetben támassza ki a kerekeket.
- Ha a kompresszor egy peremen áll, rögzítéssel biztosítsa, hogy ne eshessen le. Ahhoz, hogy megfelelő szellőzést és hatékony hűtést biztosítsunk, a kompresszort bármilyen faltól minimum 50 cm távolságra kell állítani. (4. ábra).

Ezek a kompresszorok olaj nélkül üzemelnek.

### BEINDÍTÁS

Győződjön meg róla, hogy a kompresszort megfelelően szállították. Ne állítsa fejre és ne emelje kötéllel vagy kampóval. 5-6. ábra

#### Kompresszor tartállyal

##### 20. ábra

- A nyomáskapcsoló típusától függően fordítsa el vagy nyomja meg a gombot a felső részen és így állítsa "0" helyzetbe (9. ábra).
- Csatlakoztassa a dugaszt az aljzatba (7. ábra) és a kapcsolót állítsa "I" helyzetbe.
- Csatlakoztassa a gumicsövet vagy a rugalmas csövet az e célra szolgáló csatlakozási ponthoz és zárja el a nyomáskapcsolót (25. ábra).
- A kompresszor működése teljesen automatikus. A működést a nyomáskapcsoló ellenőrzi, amely kikapcsol, amikor a tartályban lévő nyomás eléri a maximumot és újra bekapcsol ha a minimális szint alá esik. Normális esetben, a maximális és a minimális nyomásszint közötti különbség körülbelül 2 bár/29 psi. Például: a kompresszor kikapcsol, amikor a nyomás eléri a 8 bár/116 psi (maximális működési nyomás) értéket és automatikusan bekapcsol, ha a nyomás 6 bár/87 psi alá esik.

- Miután a kompresszort csatlakoztatta az elektromos hálózathoz, helyezze maximális nyomás alá és ellenőrizze, hogy megfelelően működik.

#### Tartály nélküli kompresszor

##### 21. ábra

- Csatlakoztassa a dugaszt az aljzatba (7. ábra).
- Nyomja meg a kompresszor oldalán lévő start gombot (9A ábra). A tartály nélküli kompresszor automatikusan ellenőrzi a maximális üzemelési nyomást, még ha a kezelő nem is használ sürített levegőt. Automatikusan kiegyenlíti a felesleges nyomást a fejen lévő szelepen keresztül. A kompresszor nem kapcsol ki automatikusan. A kikapcsoláshoz meg kell nyomni a BE/KI (ON/OFF) gombot.
- Csatlakoztassa a gumicsövet vagy a rugalmas csövet a kompresszor tetején lévő, e célra szolgáló csatlakozási ponthoz és zárja el a nyomáscsökkentő szerkezetet (25. ábra).

**Megjegyzés:** A légkivezető fej/henger/tömlő, mely a burkolat alatt helyezkedik el, nagyon felforrósodhat. Ezt mindig tartsa szem előtt, amikor a gép közelében dolgozik és ne érintse meg ezeket a részeket (10. ábra).

**Figyelem!** Az elektromos kompresszort olyan aljzatba kell csatlakoztatni, melyet megfelelő differenciális kapcsoló (termomágneses) vezérel.

#### A MŰKÖDÉSI NYOMÁS BEÁLLÍTÁSA

##### 11. ábra

Nem mindig szükséges a maximális nyomás használata. Ellenkezőleg, a pneumatikus eszközök általában alacsonyabb nyomást igényelnek.

Azoknál a kompresszoroknál, melyeket nyomás-csökkentő szerkezettel szállítanak, szükséges a működési nyomás megfelelő beállítása.

- Oldja ki a nyomáscsökkentő szerkezet gombját, úgy hogy felfele húzza és állítsa be a kívánt nyomást úgy, hogy az óramutató járásával megegyező irányba csavarva növeli, ellenkező irányba csökkenti a nyomást.
- Amikor beállította a kívánt nyomást, a gomb lenyomásával zárja azt le (11. ábra). A nyomásmérő nélküli nyomáscsökkentő szerkezetnél, a beállított nyomást a nyomáscsökkentőn lévő skáláról lehet leolvasni.
- A nyomásmérővel szerelt nyomáscsökkentő szerkezetnél, a beállított nyomást a nyomásmérőről lehet leolvasni.

- Le kompresszor fonctionne entièrement automatiquement. Il est contrôlé par le régulateur de pression qui l'arrête lorsque la pression contenue dans le réservoir atteint le maximum et qui le remet en marche lorsque la pression tombe en dessous du minimum. Normalement, la différence de pression entre la valeur maximale et minimale est d'environ 2 bars/29 psi.

*Par exemple: le compresseur est désactivé lorsque la pression atteint 8 bars/116 psi (pression de fonctionnement maximale) et démarre automatiquement lorsque la pression contenue à l'intérieur du réservoir est descendue jusqu'à 6 bars/87 psi.*

- Après avoir connecté le compresseur au réseau électrique, mettez la machine sous la pression maximale et contrôlez qu'elle fonctionne correctement.

#### Compresseurs sans réservoir

##### Fig. 21

- Placez la fiche dans la prise de courant (fig. 7).
- Appuyez sur le bouton de mise en marche situé sur le côté du compresseur (fig. 9A). Ce type de compresseur sans réservoir est doté d'un mécanisme qui règle automatiquement la pression de fonctionnement maximale, même lorsque l'opérateur n'utilise pas d'air comprimé. Le compresseur décharge automatiquement le surplus d'air par une soupape située sur la tête du groupe. Le compresseur ne s'arrête pas automatiquement. Pour arrêter le compresseur, appuyez sur le bouton ON/OFF (mise en marche/arrêt).
- Raccordez le flexible en caoutchouc ou le tuyau spiralé au point de raccordement destiné à cet effet situé sur la partie supérieure du compresseur, près du détendeur (fig. 25).

**NB:** La tête / le cylindre / le flexible d'émission d'air du groupe, situé en dessous du carénage, peut atteindre des températures élevées. Soyez en bien conscient lorsque vous travaillez à proximité de la machine et ne le touchez pas afin de ne pas vous brûler (fig. 10).



**Attention!** Les compresseurs électriques doivent être raccordés à une prise de courant protégée par un différentiel adéquat (thermomagnétique).

#### RÉGLAGE DE LA PRESSION DE FONCTIONNEMENT

##### Fig. 11

- Il n'est pas nécessaire de toujours utiliser la pression de fonctionnement maximale. Au contraire, les outils pneumatiques ont besoin d'une pression moindre. Pour les compresseurs fournis avec des détendeurs, il est nécessaire de régler la pression de fonctionnement comme il se doit.
- Débloquez le bouton du détendeur en le tirant vers le haut, réglez la pression en fonction de la valeur souhaitée en tournant le bouton dans le sens des aiguilles d'une montre pour l'augmenter et dans le sens contraire des aiguilles d'une montre pour la diminuer.
  - Lorsque vous avez atteint la pression optimale, bloquez le bouton en le repoussant vers le bas (fig. 11). Dans le cas de détendeurs fournis sans manomètre, la pression réglée peut être affichée sur l'échelle graduée du dispositif du détendeur en soi.
  - Lorsque les détendeurs sont équipés d'un manomètre, la pression réglée peut être affichée sur le manomètre en soi.

#### CONSEILS D'UTILISATION POUR UN FONCTIONNEMENT OPTIMAL

- Les compresseurs des types FI et AIRCLIK types sont destinés à une utilisation alternative et non en continu. Ces types s'utilisent exclusivement dans le domaine du bricolage. Nous vous recommandons de ne pas dépasser un temps de fonctionnement de 25% l'heure.
- Veillez absolument à ne jamais desserrer un quelconque raccord lorsque le réservoir est sous pression. Veillez toujours à ce que le réservoir soit vide.
- Il est strictement interdit de forer un trou dans le réservoir, de souder ou de déformer un réservoir contenant de l'air comprimé.
- N'effectuez jamais des travaux sur le compresseur sans préalablement enlever la fiche de la prise de courant.
- Pour un fonctionnement optimal, la température ambiante doit se situer entre 0°C et +25°C (MAX. 45°C).
- Ne dirigez jamais des jets d'eau ou des liquides hautement inflammables vers le compresseur.
- Ne déposez jamais des objets hautement inflammables à proximité du compresseur.
- Pendant les pauses, placez le régulateur de pression ou le commutateur sur "0" (ARRET) entre deux travaux.
- Ne dirigez jamais le jet d'air vers des personnes ou des animaux. (fig. 24).
- Ne transportez pas le compresseur lorsque le réservoir est sous pression.
- Remarquez que certains composants du compresseur, par exemple la tête et les tuyaux d'émission d'air, peuvent atteindre des températures très élevées. Ne touchez jamais ces pièces afin d'éviter tout risque de brûlure (fig. 10).
- Transportez le compresseur en le soulevant au moyen de grappins ou de poignées adéquats. (fig. 5-6)
- Les enfants et les animaux doivent être éloignés de la zone de travail de la machine.
- Lorsque vous utilisez le compresseur pour des travaux de peinture:
  - N travaillez pas dans des locaux fermés ou à proximité de flammes nues.
  - Veillez à ce que le local dans lequel vous travaillez soit aéré comme il se doit.
  - Protégez votre nez et votre bouche au moyen d'un masque destiné à cet effet (fig. 18).
- Lorsque le câble électrique ou la fiche sont endommagés, n'utilisez pas le compresseur et contactez un centre de maintenance agréé afin de procéder à un remplacement par des pièces d'origine.
- Lorsque le compresseur est installé sur une tablette ou sur un support surélevé par rapport au niveau du sol, il doit être fixé correctement afin d'éviter qu'il ne tombe pendant les travaux.
- N'enfoncez pas des objets ou vos mains dans les grilles de protection car vous risqueriez de vous blesser ou d'endommager le compresseur (fig. 19).
- Ne vous servez pas du compresseur comme d'un objet lourd et contondant contre des personnes, choses ou animaux afin d'éviter de graves blessures.
- Retirez toujours la fiche de la prise de courant après avoir utilisé le compresseur.
- Veillez toujours à utiliser des tuyaux pour air comprimé capables de résister à la pression maximale du compresseur. N'essayez pas de réparer les tuyaux endommagés. Utilisez des outils pneumatiques capables de résister à la pression maximale du compresseur.

## QUE FAIRE EN CAS DE DÉVIATIONS MINEURES

### Pertes d'air par la soupape située en dessous du régulateur de pression (uniquement avec réservoir)

Ce problème risque de se présenter lorsque le clapet antiretour est mal fermé. Vous devez procéder comme suit (fig. 13).

- Dépressurisez complètement le réservoir.
- Démontez le carénage en desserrant les quatre vis et en le soulevant (Fig. 13-14) (MODELE F I et AIR-CLIK).
- Desserrez la tête hexagonale de la soupape (A) (fig. 15).
- Nettoyez scrupuleusement le disque en caoutchouc (B) et l'endroit où il est fixé (fig. 15).
- Remontez précautionneusement le tout.

### Fuites d'air

#### Série F-GMS-VS

Ce problème risque de se présenter lorsque l'un des raccords est mal serré.

- Contrôlez tous les raccords en les enduisant au moyen d'eau savonneuse.

### Le compresseur fonctionne mais ne se recharge pas

#### Compresseurs de la série F-GMS-VS: (fig. 16)

- Ce problème peut être dû à défaut au niveau de la soupape ou du joint d'étanchéité (B1-B2).  
Remplacez la pièce endommagée.
- Ce problème peut être dû à un défaut au niveau de la soupape (C1-C2) ou du joint d'étanchéité (B1-B2).  
Remplacez la pièce endommagée (fig. 16B).

#### Compresseurs de la série Airclik - F I (fig. 16A)

- Ce problème peut être dû à un défaut au niveau des soupapes (C1-C2) ou du joint d'étanchéité (B1).  
Remplacez la pièce endommagée (fig. 16A).

### Le compresseur ne démarre pas

Lorsque le compresseur a des problèmes au démarrage, contrôlez ce qui suit:

- La tension de secteur correspond-elle à celle mentionnée sur la plaquette signalétique (fig.8)?
- Les rallonges utilisées présentent-elles la bonne section et la bonne longueur?
- La température ambiante n'est-elle pas trop basse (température inférieure à 0°C)?
- Le secteur électrique est-il alimenté (la fiche est-elle correctement raccordée, y a-t-il un différentiel thermomagnétique, les fusibles ne sont-ils pas endommagés?)

### Le compresseur ne s'arrête pas (uniquement avec réservoir)

Si le compresseur ne s'arrête pas alors que la pression maximale est atteinte, la soupape de sûreté du réservoir s'enclenche. Dans ce cas, il convient de contacter le centre de maintenance agréé le plus proche qui se chargera des réparations.

## MAINTENANCE

Avant d'effectuer tout travail sur le compresseur, assurez-vous que:

- L'interrupteur général soit en position "0".
- Le régulateur de pression ou l'interrupteur principal soit en position "0".
- Le réservoir d'air réservoir ne soit pas sous pression (uniquement pour le modèle avec réservoir).

Le compresseur produit de l'eau condensée qui s'accumule dans le réservoir. Il convient de purger l'eau condensée du réservoir au moins une fois la semaine en ouvrant le robinet purgeur (fig. 12) situé en dessous du réservoir (uniquement pour le modèle avec réservoir). Faites extrêmement attention si la bonbonne de gaz contient de l'air comprimé. L'eau risque d'être expulsée avec énormément de force. Pression maximale recommandée: 1 ± 2 bar.

### NETTOYAGE DU FILTRE

#### Série F-ECU-GMS-VS-AIRCLIK-F I

Il est recommandé d'enlever le filtre d'aération toutes les 50 heures de fonctionnement et de le nettoyer en soufflant de l'air comprimé ou de le remplacer lorsque l'élément indiqué par une flèche est obstrué.

### PIÈCES DE RECHANGE

Pour effectuer des réparations, utilisez exclusivement des pièces de rechange d'origine identiques aux pièces remplacées.

Les réparations doivent uniquement être confiées à un service de maintenance agréé.

### GARANTIE

Pour les conditions de garantie, veuillez vous référer à la carte de garantie jointe en annexe.

**CE DÉCLARATION DE CONFORMITÉ (F)**

Nous déclarons sous notre propre responsabilité que ce produit est en conformité avec les normes ou documents normalisés suivants

**prEN 1012-1, prEN 1012-2, prEN 12076,  
EN 60204-1, EN-292, ISO 5388,  
EN 55014-1, EN 55014-2, EN 61000-3-2,  
EN 61000-3-3**

conforme aux réglementations:

**98/37EEC  
73/23EEC**

**89/336EEC**

dès 12-11-2002  
**GENEMUIDEN NL**  
W. Kamphof  
Quality department

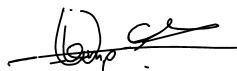

### 25. Használaton kívül kapcsolja ki a nyomáskapcsolót

Amikor a kompresszort nem használja, a nyomáskapcsolót állítsa "0" helyzetbe (KI), csatlakoztassa le az elektromos hálózatról, majd nyissa ki a szelepet, hogy eltávolítsa a sűrített levegőt a tartályból.

### 26. Ne érintse meg a kompresszor forró alkatrészeit

Ne érintse meg a csöveket, a motort és a többi forró alkatrészt az égési sérülések megelőzése érdekében.

### 27. A levegőáramot ne irányítsa közvetlenül senkire

A kockázatok elkerülése érdekében soha ne irányítsa a levegőáramot élőlényekre.

### 28. A kondenzvíz leeresztése a tartályból

A tankot naponta vagy 4 üzemóránként eressze le. Nyissa ki a kondenzvíz leeresztőt, és amennyiben szükséges döntse meg a kompresszort a felgyülemlett víz eltávolításához.

### 29. A kompresszort nem szabad a vezetéknel fogva kikapcsolni

Használja a nyomáskapcsoló "0/I" (ON/OFF) (KI/BE) kapcsolóját a kikapcsoláshoz.

### 30. Pneumatikus rendszer

Használja az előírt, a kompresszor működéseire nyomásával egyenlő vagy nagyobb nyomásbírású csöveket és pneumatikus eszközöket.

### ÉRINTÉSVÉDELEM

#### Földelési előírások

Az áramütés elkerülése érdekében a kompresszort földelve kell használni. Az egyfázisú kompresszor kétpólusú, földelést tartalmazó vezetékkel van felszerelve. A háromfázisú kompresszor dugasz nélküli elektromos vezetékkel van felszerelve.

Az elektromos csatlakoztatást szakembernek kell végeznie. A kompresszor szétszerelése vagy a nyomáskapcsolóhoz új csatlakozók készítése nem javasolt. A javításokat csak hivatalos szerviz vagy más szakképzett egység végezheti.



Ne felejtse, hogy a földelő vezeték mindig a zöld vagy a sárga/zöld vezeték. Soha ne csatlakoztassa ezt a zöld vezetőket a működésben lévő egységhez.

A dugasz vagy a tápkábel cseréje előtt mindig győződjön meg róla, hogy a földelő vezeték csatlakoztatva van. Bizonytalanság esetén szakképzett villanyszerelővel ellenőriztesse a földelést.

### Hosszabbítók

Csak földelt hosszabbítót használjon; soha ne használjon sérült vagy rongálódott hosszabbítót. Győződjön meg róla, hogy a hosszabbítókábel jó állapotban van. Hosszabbító használatakor győződjön meg róla, hogy a vezeték átmérője megfelel a készülék által felvett áramigénynek.

A túl vékony hosszabbító feszültségesezt okozhat, mely teljesítményvesztést és a készülék túlzott felmelegedését eredményezi. Az egyfázisú kompresszorhoz használt hosszabbító átmérőjének arányban kell lennie hosszával, lásd a 2. táblázatot.

CV	kW	220/230V (mm <sup>2</sup> )	
0.75-1	0.65-0.7	1.5	2.5
1.5	1.1	2.5	4
2	1.5	2.5	4-6
2.5-3	1.8-2.2	4	-

**2. táblázat - Alkalmazandó átmérő maximum 20 méter hosszúságig, egyfázisú típusnál**

### Elektromos csatlakozás

Az egyfázisú kompresszorokat elektromos vezetékkel és földelő vezetőket tartalmazó bipoláris dugasszal szállítják. Fontos, hogy a kompresszort földelt aljzatba csatlakoztassa. (7. ábra)



**Figyelem!** A földelést a biztonsági előírásoknak (EN 60204) megfelelően kell elvégezni.

A tápkábel dugaszát nem szabad kapcsolóként használni, hanem olyan aljzatba kell csatlakoztatni, melyet megfelelő differenciális kapcsoló (termomágnesez) vezérel.



#### 4. Védje magát az áramütéstől

Kerülje a kompresszor fém alkatrészeivel, pl. csövekkel, tartályokkal vagy a földel érintkező fém részekkel való érintkezést.

Soha ne használja a kompresszort a víz közelében vagy párás helyen.

#### 5. A kompresszor szétkapcsolása

Ellenőrzés, karbantartás, tisztítás, alkatrészcsere vagy -ellenőrzés előtt csatlakoztassa le a kompresszort az elektromos hálózatról és nyomásmentesítse a tartályt.

#### 6. Váratlan bekapcsolás

Ne mozgassa a kompresszort amíg az csatlakoztatva van az elektromos hálózatra vagy amíg a tartály nyomás alatt van. Mielőtt a kompresszort az elektromos hálózatra csatlakoztatná, győződjön meg róla, hogy a nyomáskapcsoló OFF (KI) állásban van.

#### 7. A kompresszor helyes tárolása

Használaton kívül, a kompresszort tartsa száraz, légnyomáshatásoktól mentes helyen. A gyermekeket tartsa távol a készüléktől.

#### 8. A munkavégzés helye

A munkavégzés helyét tartsa tisztán, a szükségtelen szerszámokat távolítsa el. A munkavégzés helyét megfelelően szellőztesse.

Ne használja a kompresszort éghető folyadékok vagy gázok mellett. A kompresszor szikrákat bocsáthat ki működés közben. Ne használja a kompresszort festék, benzín, vegyi anyagok, ragasztók és bármilyen más gyúlékony vagy robbanékony anyag mellett.

#### 9. Gyermekek távartatása a készüléktől

Biztosítsa, hogy sem gyermek, sem más személy ne érintkezzen a kompresszor tápkábelével. Engedély nélküli személyeknek a munkavégzés területétől biztonságos távolságra kell lenniük.

#### 10. Munkaruha

Ne viseljen szabadon lógó öltözéket vagy ékszereket, ezeket a mozgó alkatrészek magukkal ragadhatják. Ha szükséges, viseljen a haját fedő sapkát.

#### 11. A tápkábel helyes használata

A dugaszt nem szabad a vezetéknel fogva kihúzni az aljzatból.

A vezetéket óvja a melegtől, olajtól és az éles felületektől. Ne álljon a vezetékre és ne terhelje nagy súllyal.

#### 12. A készülék gondos karbantartása

Tartsa szem előtt a kenésre vonatkozó előírásokat (az olaj nélkül üzemelő készülékre nem vonatkozik). Rendszeresen ellenőrizze a tápkábelt. Amennyiben a vezeték sérült, hivatalos szervizben javítsa meg vagy cseréltesse ki. A kompresszor külső részét is ellenőrizze a látható hibák felfedésének érdekében. Ha szükséges, kérjen segítséget a legközelebbi szervizszolgáltatótól.

#### 13. Kültéri hosszabítók

A kompresszor kültéri használatakor csak olyan hosszabítókábelt használjon, mely erre a célra kifejezetten alkalmas.

#### 14. Figyelem

Körültekintően dolgozzon. Ésszerűen használja a készüléket. Ne használja a kompresszort, ha érezhetően fáradt. Soha ne használja a kompresszort alkohol, gyógyszer vagy álmoságot okozó szer hatása alatt.

#### 15. Hibás alkatrészek és levegővesztés ellenőrzése

Ha egy védőeszköz vagy más alkatrész megsérül, a kompresszor újbóli használatbavétele előtt alaposan ellenőrizni kell, hogy képes-e biztonságosan funkcionálni. Ellenőrizze a mozgó alkatrészek, csövek, nyomásmérők, nyomáscsökkentő alkatrészek, pneumatikus csatlakozók és minden más, a normális működés szempontjából fontos alkatrész illesztéseit. Minden sérült alkatrészt szabályosan kell megjavítani és hivatalos szervizben vagy az útmutatóban leírtaknak megfelelően kell kicserélni.

Ne használja a kompresszort a nyomáskapcsoló meghibásodása esetén.

#### 16. Csak az útmutatóban meghatározott célra használja a kompresszort

A kompresszor sűrített levegőt előállító készülék. Soha ne használja az útmutatóban nem meghatározott célra a kompresszort.

#### 17. A kompresszor helyes használata

Az útmutatóban leírtaknak megfelelően használja a kompresszort. Tilos a kompresszor használata gyermekek és illetéktelen személyek részére.

#### 18. Ellenőrizze, hogy minden csavar, zár és burkolat erősen meg van húzva

Ellenőrizze, hogy minden csavar, zár és lemez erősen meg van húzva. Rendszeresen ellenőrizze ezek feszességét.

#### 19. A szivónyílás tisztántartása

A motor szellőzőnyílását tartsa tisztán. A nyílást piszkos munkakörnyezetben való használatkor rendszeresen tisztítsa.

#### 20. A kompresszort a névleges feszültség mellett használja

A kompresszort az elektromos specifikációt tartalmazó táblán jelölt feszültségen üzemeltesse. Ha a kompresszort a névleges feszültségnél magasabb feszültségen üzemelteti, a motor gyorsabban fog pörögni és az egység megsérülhet, aminek következtében a motor leég.

#### 21. Soha ne használja a hibás kompresszort

Azonnal állítsa le a kompresszort, ha az üzemelés közben szokatlan zajt vagy túlzott vibrációt kelt vagy hibásnak tűnik. Ellenőrizze a készülék működőképességét vagy forduljon a legközelebbi szakszervizhez. Öldő hatású szerek, pl. benzín, hígító, gázolaj vagy más, alkoholtartalmú vegyületek megrongálhatják a műanyag részeket; ezekkel ne dörzsölje a műanyag alkatrészeket. Ha szükséges, használjon szappanos vízzel vagy megfelelő tisztítószerral megnedvesített puha rongyot.

#### 23. Csak eredeti pótalkatrészeket használjon

Jótállást és a kompresszor gyenge működését eredményezi. Az eredeti pótalkatrészek a hivatalos viszonteladónál szerezhetők be.

#### 24. Ne módosítson a kompresszoron

Ne módosítson a kompresszoron. Minden javítással kapcsolatban keresse fel a hivatalos szervizt. A nem hivatalos szervizben történő javítás csökkenti a kompresszor teljesítményét és súlyos sérüléseket okozhat a javítást végző, nem szakképzett személynek.

## OLJEFRI ELEKTRISK KOMPRESSOR

SIFFRORNA I NEDANSTÄENDE TEXT MOTSVARAR BILDERNA PÅ SIDAN 2-4

TEKNISKA DATA  
Elektrisk kompressor  
Serie GMS-VS-AIRCLIK-F I

Max arbetstryck	8 bar
Max servicetryck	8 bar

**OBS:** För den europeiska marknaden är kompressorernas tankar konstruerade enligt Direktiv CE87/404. För den europeiska marknaden är kompressorerna konstruerade enligt Direktiv CE98/37.

Bullernivå, uppmätt i ett öppet område på 1 m avstånd ±3dB (A) vid maximalt servicetryck, se tabell 1.

F		
CV/kW	RPM	dB(A)
1/0.75	1450-1750	65
1.5/1.1	2850	77
1.5/1.1	3450	80
2/1.5	2850	78

GMS		
CV/kW	RPM	dB(A)
0.75/0.55	1450-1750	77
1.5/1.1	1450-1750	77
1.5/1.1	2850	78

Tabell 1 - Kompressorernas bullernivåer

Bullernivån kan stiga från 1 till 10 dB(A), beroende på platsen där kompressorerna installeras.

## SÄKERHETSANVISNINGAR

Följande symboler används i denna manual:



Anger risk för möjlig personskada, dödsfall eller maskinskada om manualens anvisningar inte följs.



Anger elektrisk spänning

Läs denna manual noggrant innan du börjar använda maskinen. Se till att du vet hur maskinen fungerar och hur den ska köras. Ge maskinen underhåll enligt anvisningarna för att garantera dess goda funktion. Förvara manualen och bifogade dokument i närheten av maskinen.

De flesta olyckor under bruk av kompressorer orsakas av att grundläggande säkerhetsbestämmelser inte åtgyls. Olyckor kan undvikas genom att i tid känna igen potentiellt farliga situationer och följa säkerhetsbestämmelserna.

De grundläggande säkerhetsbestämmelserna står i avsnittet "SÄRSKILDA SÄKERHETSBESTÄMMELSER" i denna manual, och även i avsnittet som behandlar bruk och underhåll av kompressorn. Farliga situationer som måste undvikas för att undvika all risk för allvarlig person- eller maskinskada anges med varningar på kompressorn eller i manualen.

Använd aldrig kompressorn på fel sätt, utan endast såsom rekommenderas av konstruktören, om du inte är alldeles säker på att ingen fara föreligger, varken för användaren eller för omstående.

### SÄRSKILDA SÄKERHETSBESTÄMMELSER



**Observera!** Felaktigt bruk och bristande underhåll av kompressorn kan orsaka kroppsskada. För att undvika dessa risker ber vi dig att uppmärksamma följande anvisningar:

#### 1. Vidrör inga rörliga delar

Placera aldrig händer, fingrar eller andra kroppsdelar i närheten av kompressorns rörliga delar.

#### 2. Använd aldrig kompressorn utan alla skyddsanordningar på plats

Använd aldrig kompressorn utan alla skyddsanordningar monterade på rätt plats (t.ex. täckplåtar, kedjeskydd, skyddsventil). Om du måste avlägsna dessa skydd för underhåll eller bruk, måste du se till att de sätts tillbaka på rätt sätt och plats innan kompressorn används på nytt.

#### 3. Bär alltid skyddsglasögon

Bär alltid skyddsglasögon eller annat ögonskydd av samma kvalitet. Rikta aldrig tryckluften mot någon del av din eller någon annans kropp.

#### 4. Skydda dig mot elchock

Undvik oavsiktlig kroppskontakt med kompressorns metalldelar, t.ex. ledningar, tankar eller metalldelar som har förbindelse med marken. Använd aldrig kompressorn nära vatten eller på fuktiga platser.

## 5. Frånkoppling av kompressorn

Koppla lös kompressorn från strömkällan och släpp ut allt tryck ur tanken innan du inspekterar, underhåller, rengör, byter ut eller synar någon del av maskinen.

## 6. Oavsiktlig start

Flytta inte kompressorn medan den är kopplad till strömkällan eller om det finns tryck i tanken. Se till att tryckreglaget omkopplare står i läget OFF innan du kopplar kompressorn till strömkällan.

## 7. Förvara kompressorn på rätt sätt

Förvara kompressorn när den inte används i en torr lokal som inte påverkas av vädret. Håll den undan från barn.

## 8. Arbetsplats

Håll arbetsplatsen ren och städa undan alla onödiga verktyg. Ventilera arbetsplatsen väl. Använd inte kompressorn i närheten av brandfarliga vätskor eller gaser. Kompressorn kan ge gnistor under drift. Använd inte kompressorn i närheten av målarfärg, bensin, kemikalier, lim eller andra brandfarliga eller explosiva material.

## 9. Håll undan från barn

Se till att inga barn eller någon annan person kommer i kontakt med kompressorns nätkabel. Alla obehöriga personer måste hållas på säkert avstånd från arbetsplatsen.

## 10. Arbetskläder

Bär inga löst hängande kläder eller smycken, dessa kan fastna i rörliga delar. Bär vid behov ett härskydd.

## 11. Misshandla inte nätkabeln

Drag inte ut kontakten genom att dra i kabeln. Håll kabeln undan från värmekällor, olja och skarpa föremål. Stig inte på nätkabeln och kläm den inte med för höga vikter.

## 12. Underhåll kompressorn noggrant

Följ anvisningarna för smörjning (gäller ej för oljefria modeller). Kontrollera regelbundet nätkabeln. Om kabeln är skadad måste den repareras eller bytas ut av en befogad serviceverkstad. Syna kompressorns utsida på synliga brister. Kontakta vid behov närmaste serviceverkstad för hjälp.

## 13. Elektriska förlängningssladdar för bruk utomhus

Använd endast förlängningssladdar som är lämpade för utomhusbruk och är märkta för detta ändamål när kompressorn används utomhus.

## 14. Observera

Tänk på vad du gör. Använd sunda förnuftet. Arbeta inte med kompressorn om du är trött. Arbeta aldrig med kompressorn om du är påverkad av alkohol, droger eller mediciner som kan göra dig dåsig.

## 15. Kontroll av defekta delar eller luftförlust

Om ett skydd eller någon annan del är skadad, måste delen kontrolleras noggrant innan kompressorn används på nytt för att fastställa om den kan fungera enligt säkerhetsnormen. Kontrollera riktningen av rörliga delar, ledningar, manometrar, tryckreduktorer, pneumatiska kopplingar och alla andra delar som kan vara viktiga för en normal funktion.

Alla skadade delar måste repareras på ett dugligt sätt eller bytas ut av en befogad serviceverkstad eller ersättas enligt manualens specifikationer. Använd aldrig kompressorn om tryckreglaget är defekt.

## 16. Använd kompressorn endast för sitt specifika ändamål enligt denna manual.

Kompressorn är en maskin som producerar tryckluft.

Använd aldrig kompressorn för en tillämpning som inte beskrivs i manualen.

## 17. Använd kompressorn på rätt sätt

Använd kompressorn enligt anvisningarna i denna manual. Låt den aldrig användas av barn eller personer som inte vet hur det går till.

## 18. Kontrollera att alla skruvar, bultar och skärmar sitter fast ordentligt.

Kontrollera att alla skruvar, bultar och plåtar sitter fast ordentligt. Utför denna kontroll regelbundet.

## 19. Håll intagsgallret rent

Håll motorns ventilationsgaller rent. Rengör det regelbundet under smutsiga arbetsomständigheter.

## 20. Driv kompressorn med rätt spänning

Kör kompressorn med nätspänningen som anges på skylten med elektriska specifikationer. Om kompressorn används med en högre spänning än nominellt löper motorn snabbare, detta kan skada apparaten och få motorn att brinna sönder.

## 21. Använd aldrig kompressorn om den är trasig

Stoppa genast kompressorn om den ger ovanliga ljud eller för starka vibrationer under bruk, eller på annat sätt verka vara trasig, och kontrollera funktionen eller kontakta din närmaste befogade serviceverkstad. Lösningsmedel såsom bensin, thinner, diesel eller ämnen som innehåller alkohol kan skada plastdelarna, stryk aldrig sådana produkter på en del av plast. Rengör sådana delar vid behov med en mjuk trasa med tvål och vatten eller en annan lämpad vätska.

## 23. Använd endast reservdelar av originaltyp

Vid bruk av andra än originaldelar förfaller garantin och försämrings kompressorns funktion. Godkända reservdelar kan erhållas från en befogad återförsäljare.

## 24. Utför inga ändringar av kompressorn

Utför inga ändringar av kompressorn Kontakta en befogad serviceverkstad för råd vid alla reparationer. En icke godkänd ändring kan försämrings kompressorns prestanda, men även orsaka allvarlig kroppsskada hos personer som inte har den nödvändiga tekniska kunskapen för att utföra en ändring.

## 25. Stäng av tryckreglaget när kompressorn inte används

När kompressorn inte är i bruk ska tryckreglaget handtag sättas i läget "0" (OFF), kompressorn kopplas lös från strömkällan och lednings ventil öppnas för att släppa ut tryckluften ur tanken.

## 26. Vidrör inte kompressorns heta delar

Vidrör inte ledningarna, motorn eller andra heta delar som kan orsaka brännsår

## 27. Rikta inte luftstrålen direkt mot kroppen

För att undvika risker får luftstrålen aldrig riktas mot personer eller djur.

## 28. Töm ut kondensvatten ur tanken

Töm tanken dagligen eller per 4 arbetstimmar. Öppna tömningsmekanismen och luta eventuellt kompressorn så att samlar vatten rinner ut.



## OLAJNÉLKÜL ÜZEMELŐ ELEKTROMOS KOMPRESSZOR

### AZ ALÁBBI SZÖVEGBEN SZEREPLŐ SZÁMOK MEGFELELNEK A 2-4. OLDAL KÉPEINEK

### MŰSZAKI ADATOK

#### Elektromos kompresszor GMS-VS-AIRCLIK-F I sorozatok

Maximális működési nyomás	8 bár
Maximális fejlesztett nyomás	8 bár

Megjegyzés: Az európai piacra készült kompresszorok tartályai a CE87/404 sz. elCírányzattal összhangban készülnek.

Az európai piacra készült kompresszorok a CE98/37 sz. előírányzattal összhangban készülnek.

A nyílt helyszínen mért zajszint 1 m távolságnál 13dB (A) a legmagasabb fejlesztett nyomásnál, lásd az 1. táblázatot.

F		
CV/kW	RPM	dB(A)
1/0,75	1450-1750	65
1,5/1,1	2850	77
1,5/1,1	3450	80
2/1,5	2850	78

GMS		
CV/kW	RPM	dB(A)
0,75/0,55	1450-1750	77
1,5/1,1	1450-1750	77
1,5/1,1	2850	78

#### 1. táblázat - A kompresszorok zajszintjei

A zajszint az üzemeltetési helytől függően, 1-től 10 dB(A)-ig emelkedhet.

## BIZTONSÁGI ELŐÍRÁSOK

A használati útmutatóban a következő piktoogramokat használjuk:



Személyi sérülést, életveszélyt vagy a készülék lehetséges megrongálódását jelöli a kezelési útmutatóban nem megfelelő használat esetén.



Elektromos feszültséget jelöl.

A készülék használatbavétele előtt olvassa el alaposan a használati útmutatót. Ismerkedjen meg a készülék működésével és kezelésével. A készüléket a megfelelő működés érdekében az útmutatásnak megfelelően tartsa karban. A használati utasítást és a hozzá tartozó dokumentációt mindig a gép közelében kell tartani.

A legtöbb, a kompresszor használata közben bekövetkező baleset oka az alapvető biztonsági előírások figyelmen kívül hagyása. A veszélyes helyzetek időbeni felismerésével és a biztonsági előírások betartásával a balesetek megelőzhetők.

Az alapvető biztonsági előírások az útmutató "SPECIÁLIS BIZTONSÁGI ELŐÍRÁSOK" részében, valamint a kezelési és karbantartási fejezetben található.

Az elkerülendő veszélyes szituációk, a személyi sérülések vagy a készülék lehetséges megrongálódásának megelőzése érdekében figyelmeztetésekkel vannak jelölve kompresszoron vagy a kezelési útmutatóban.

Soha ne használja helytelenül a kompresszort, csak a gyártó által előírt módon, kivéve ha teljesen bizonyos abban, hogy nem áll fenn veszély sem a kezelőre, sem a közelben tartózkodó emberekre nézve.

### SPECIÁLIS BIZTONSÁGI ELŐÍRÁSOK



**Figyelem!** A helytelen használat vagy az elégtelen karbantartás testi sérülést okozhat. A kockázatok elkerülése érdekében kérjük, tartsa be a következő előírásokat:

- Ne érintse meg a mozgó alkatrészeket**  
Soha ne nyúljon kézzel, ujjal vagy más testrészrel a kompresszor mozgó alkatrészeihez.
- Soha ne használja a kompresszort a felszerelt védőeszközök nélkül**  
Soha ne használja a kompresszort a megfelelő helyre felszerelt védőeszközök nélkül (pl. burkolat, láncvédő, biztonsági szelep.) Ha karbantartási vagy üzemeltetési célból el kell távolítania ezeket a védőeszközöket, a következő használat előtt győződjön meg róla, hogy a védőeszközök vissza kerültek eredeti helyükre.
- Mindig viseljen védőszemüveget**  
Mindig használjon védőszemüveget vagy azonos minőségű szemvédő eszközt.  
Soha ne irányítsa a sűrített levegőt a saját vagy más testére.



## COME COMPORTARSI IN CASO DI PROBLEMI NON GRAVI

### Perdita di aria dalla valvola sotto il regolatore di pressione (soltanto con serbatoio)

Questo problema è causato dalla imperfetta chiusura della valvola di ritegno. Prendere i provvedimenti seguenti (fig. 13).

- Depressurizzare il serbatoio completamente.
- Rimuovere la carenatura allentando le quattro viti e sollevandola (fig. 13-14) (MODELLO F1 e AIRCLIK).
- Allentare la testa esagonale della valvola (A) (fig. 15).
- Pulire sia il disco in gomma (B) sia la sua sede (fig. 15), facendo attenzione.
- Rimontare tutto con cura.

### Perdite di aria

#### Serie F-GMS-VS

Questo problema potrebbe essere causato dalla chiusura imperfetta di uno dei pezzi di collegamento.

- Controllare tutti i pezzi di collegamento bagnandoli con acqua insaponata.

### Il compressore funziona, ma non si ricarica

#### Compressori serie F-GMS-VS (fig. 16)

- Questo problema potrebbe essere causato da una valvola o da una guarnizione difettosa (B1-B2).  
*Sostituire la parte danneggiata.*
- Questo problema potrebbe essere causato da una guarnizione (B1-B2) o da valvole (C1-C2) difettose.  
*Sostituire la parte danneggiata (fig. 16B).*

### Serie di compressori Airclik - F1 (fig. 16A)

- Questo problema potrebbe essere causato da una guarnizione (B1) o da valvole difettose (C1-C2).  
*Sostituire la parte danneggiata (fig. 16A).*

### Il compressore non entra in funzione

Quando il compressore non riesce ad entrare in funzione, controllare che:

- La tensione di rete corrisponda alla tensione di rete indicata nella targhetta delle specifiche (fig. 8).
- Siano utilizzate prolunghe con una lunghezza o un diametro adatto.
- Il luogo di lavoro non sia troppo freddo (meno di 0°C).
- La rete elettrica sia alimentata (spina inserita correttamente, fusibili termomagnetici non danneggiati).

Il compressore non si disattiva (soltanto con serbatoio).

Quando il compressore non si disattiva al raggiungimento della pressione massima, viene attivata la valvola di sicurezza del serbatoio. Occorre contattare il centro di assistenza autorizzato più vicino perché effettui la riparazione.

## MANUTENZIONE

Prima di eseguire una qualsiasi operazione sul compressore, accertarsi che:

- L'interruttore generale si trovi in posizione "0".
- Il regolatore di pressione dell'interruttore generale si trovi in posizione "0".
- Il serbatoio dell'aria non sia sotto pressione (soltanto per il modello con il serbatoio).

Il compressore produce acqua condensata che si accumula nel serbatoio. Occorre scaricare l'acqua condensata dal serbatoio almeno una volta la settimana aprendo il rubinetto di scarico (fig. 12) al di sotto del serbatoio (soltanto per il modello con serbatoio).

Controllare se la bombola per gas contiene aria compressa. L'acqua può fuoriuscire con grande forza. Pressione raccomandata max. 1 + 2 bar.

### PULIZIA DEL FILTRO

#### Serie F-ECU-GMS-VS-AIRCLIK-F1

Si consiglia di rimuovere ogni 50 ore di funzionamento il filtro di aspirazione e di pulire l'elemento filtrante per mezzo di aria compressa oppure sostituirlo se l'elemento (indicato dalla freccia) risulta ostruito.

### PARTI DI RICAMBIO

Per gli interventi di riparazione utilizzare unicamente parti di ricambio originali identiche alle parti sostituite. Le riparazioni devono essere eseguite da un centro di assistenza autorizzato.

### GARANZIA

Per i termini della garanzia leggere la scheda allegata a parte.

## CE DICHIARAZIONE DI CONFORMITÀ (I)

Dichiariamo, assumendo la piena responsabilità di tale dichiarazione, che il prodotto è conforme alla seguenti normative e ai relativi documenti

prEN1012-1, prEN1012-2, prEN12076,  
EN60204-1, EN-292, ISO5388,  
EN55014-1, EN55014-2, EN61000-3-2,  
EN61000-3-3

in base alla prescrizioni delle direttive:

98/37EEC  
73/23EEC  
89/336EEC

12-11-2002  
GENEMUIDEN NL  
W. Kamphof  
Quality department

### 29. Stäng inte av kompressorn genom att dra i kabeln

Använd tryckreglagets omkopplare "0/1" (ON/OFF) för att stänga av kompressorn.

### 30. Pneumatisk ledningskrets

Använd rekommenderade rörledningar och pneumatiska verktyg som tål ett tryck lika med eller högre än kompressorns maximala arbetstryck.

### ELEKTRISK SÄKERHET

#### Jordningsbestämmelser

Denna kompressor måste vara jordad när den används, för att skydda användaren mot elchock. 1-faskompressorn är försedd med en tvåpolig kabel inklusive jord. 3-faskompressorn är försedd med en elkabel utan kontakt.

Den elektriska anslutningen måste utföras av en kvalificerad tekniker. Det är inte tillräckligt att ta isär kompressorn för att göra andra anslutningar i tryckreglaget. Reparationer måste utföras av en befogad serviceverkstad eller annan kvalificerad instans.



Glöm aldrig att jordledningen är den gullgröna ledaren. Koppla aldrig denna gröna ledare till kläman när kompressorn är igång.

Kontrollera att jordledaren är ansluten innan du byter kontakt på nätkabeln. Kontakta vid tvivel en kvalificerad elektriker för kontroll av jordningen.

### Förlängningssladdar

Använd endast en förlängningssladd med kontakt och jord, använd aldrig en klämd eller skadad förlängningssladd. Kontrollera att förlängningssladden är i gott skick. Vid bruk av en förlängningssladd måste dennas diameter vara tillräcklig för att leda strömstyrkan som dras av den tillkopplade produkten.

En för tunn förlängningssladd kan orsaka spänningsfall som i sin tur leder till förlorad kraft och överhettning av maskinen. Förlängningssladden för 1-faskompressorn måste ha en diameter i förhållande till sin längd, se tabell 2.

CV	kW	220/230V (mm <sup>2</sup> )
0.75-1	0.65-0.7	1.5
1.5	1.1	2.5
2	1.5	2.5
2.5-3	1.8-2.2	4

Tabell 2 - Erfordrad diameter för maximalt 20 meters längd, 1-fas.

### Elektrisk anslutning

1-faskompressorerna levereras komplett med nätkabel och tvåpolig kontakt med jordledare. Det är viktigt att kompressorn kopplas till ett jordat nätuttag. (fig. 7)



**Observera!** Jordningen måste utföras enligt säkerhetsbestämmelserna (EN 60204). Nätkabelns kontakt får inte användas som strömbrytare, men måste sättas i ett uttag som övervakas av en lämpad differentialbrytare (termomagnetisk).

## ANVÄNDNING

**OBS:** Informationen i denna manual är avsedd som hjälp för användaren under bruk och underhållsverksamheter på maskinen. Vissa figurer i denna manual visar detaljer som kan avvika från din egen kompressor.

### INSTALLATION

Tag ut kompressorn ur förpackningen (fig. 1) och kontrollera att den befinner sig i gott skick och inte har skadats under transporten. Fortsätt sedan så här:

### Kompressorer med tank

#### Fig. 20

Montera hjulen och däckerna på tanken enligt anvisningarna i (fig. 2), om detta ännu inte har skett. Om kompressorn levereras med ett löst luftfilter måste även detta monteras (fig. 2B).

### Kompressorer utan tank

#### Fig. 21

Montera sugkopporna under gruppens bas enligt (fig. 2A).

- Placera kompressorn på ett plant underlag med en lutning på högst 10° (fig. 3), på en tillräckligt ventilerad plats, skyddad mot vädrets påverkan och inte i en lokal där explosionsrisk föreligger.
- Kontrollera, om golvet lutar och är halt, att kompressorn inte rör sig när den är igång. Blockera i så fall hjulen med två kilar.
- Om underlaget är en bänk eller hylla måste kompressorn sättas fast ordentligt så att den inte kan falla av. För att uppnå god ventilation och effektiv kylning är det viktigt att kompressorn står på minst 50 cm avstånd från närmaste vägg (fig. 4).



Dessa kompressorer löper utan olja.

### MASKINSTART

Se till att kompressorn förflyttas på rätt sätt. Vänd den inte upp och ned och hissa inte upp den med krokare eller rep. (fig. 5-6)

### Kompressorer med tank

#### Fig. 20

- Vrid eller tryck knappen på ovdelen till läget "0" (fig. 9), beroende på vilken typ av tryckreglage som sitter på maskinen.
- Sätt kontakten i ett vägguttag (fig. 7) och vrid knappen till läget "I".
- Koppla gummislangen eller den flexibla slangen till det därför avsedda uttaget, nära tryckreglaget (fig. 25).
- Kompressorn fungerar helt automatiskt. Den styrs av ett tryckreglage som stängs av när trycket i tanken når maximum och aktiveras på nytt när trycket sjunker till minimum. Normalt är tryckskillnaden mellan maximum- och minimumvärdet ca. 2 bar/29 psi.

Exempel: kompressor stängs av när trycket når 8 bar/116 psi (maximalt arbetstryck) och startas automatiskt när trycket i tanken har sjunkit till 6 bar/87psi.

- När kompressorn har kopplats till elnätet ska den först föras till maximalt tryck för kontroll att den fungerar ordentligt.

### Kompressorer utan tank

#### Fig. 21

- Sätt kontakten i ett vägguttag (fig. 7).
- Tryck på startknappen på sidan av kompressorn (fig. 9A). Denna kompressortyp utan tank har en mekanism som automatiskt styr det maximala arbetsstrycket, även när användaren inte använder tryckluft. Överflödigt luft släpps automatiskt ut genom ventilen på kompressorns huvud. Kompressorn stängs inte av automatiskt. För att stänga av den trycker du på knappen ON/OFF.
- Koppla gummislangen eller den flexibla slangens till det där för avsedda uttaget ovan på kompressorn, nära tryckbegränsaren (fig. 25).

**OBS:** Gruppen huvud/cylinder/slang för luftutsläpp, som sitter under täckplåten, kan bli mycket varm. Tänk på detta när du arbetar nära kompressorn och vidrör den inte, detta kan orsaka brännsår (fig. 10).



**Observera!** De elektriska kompressorerna måste kopplas till ett vägguttag som övervakas av en lämpad differentialbrytare (termomagnetisk).

### INSTÄLLNING AV ARBETSTRYCKET

#### Fig. 11

Du behöver inte alltid använda det maximala arbetsstrycket. Det är tvärtom så att pneumatiska redskap vanligen kräver ett lägre tryck.

Hos kompressorer som levereras med en tryckbegränsare måste arbetsstrycket ställas in på rätt värde.

- Lossa tryckbegränsarens knapp genom att lyfta den uppåt, ställ in trycket på önskat värde genom att vrida knappen medsols för högre och motsols för lägre tryck.
- När du har ställt in det optimala trycket spärrar du knappen genom att trycka den nedåt (fig. 11). Hos tryckbegränsare som levereras utan manometer, kan det inställda trycket avläsas på den graderade skalan på tryckbegränsaren.
- Hos tryckbegränsare försedda med en manometer, kan det inställda trycket avläsas på manometern.

### VIKTIGA RÅD FÖR EN GOD FUNKTION

- Typerna F1 och AIRCLIK är konstruerade för periodiskt bruk, inte för kontinuerlig drift. Dessa typer används endast för hobbyändamål. Vi rekommenderar att du inte överskrider en arbetstid på 25% per timme.
- Lossa aldrig en koppling medan det finns tryck i tanken. Kontrollera alltid att tanken är tom.
- Det är förbjudet att borra hål i, löda eller deformera tanken som hyser tryckluften.
- Utför aldrig någon verksamhet på kompressorn utan att först dra ut kontakten ur vägguttaget.
- Omgivningstemperaturen för en god funktion är 0°C +25°C (MAX 45°C).
- Rikta aldrig en vattenstråle eller någon brandfarlig vätska mot kompressorn.
- Placera aldrig ett brandfarligt föremål nära kompressorn.
- Sätt tryckreglaget eller omkopplaren i läget "0" (OFF) under pauser i arbetet.
- Rikta aldrig luftstrålen mot människor eller djur. (fig. 24)
- Flytta aldrig kompressorn medan det finns tryck i tanken.
- Tänk på att vissa delar av kompressorn, t.ex. luftutsläppets huvud och ledningar kan bli mycket varma. Vidrör inte dessa delar, detta kan orsaka brännsår (fig. 10).
- Flytta kompressorn genom att lyfta eller dra vid de avsedda greppen eller handtagen. (fig. 5-6)
- Barn och djur måste hållas på avstånd från maskinens arbetsomgivning.
- Vid bruk av kompressorn för en färgspruta.
  - Arbeta inte i en avstängd lokal eller nära öppen eld.
  - Se till att arbetsplatsen är tillräckligt ventilerad.
  - Skydda näsan och munnen med en mask som är lämpad för ändamålet (fig. 18).
- Använd inte kompressorn om sladden eller kontakten är skadad, kontakta en befogad serviceverkstad för byte mot en originaldel.
- Om kompressorn placeras på en hylla eller annan yta högre än golvet, måste den sättas fast så att den inte kan falla av under bruk.
- Stick aldrig in ett föremål eller händerna genom skyddsgallren, detta kan leda till kroppsskada eller skada kompressorn (fig. 19).
- Använd aldrig kompressorn som tungt, trubbigt föremål mot personer, djur eller föremål, detta kan orsaka allvarlig skada.
- Tag alltid ut kontakten ur vägguttaget när kompressorn inte längre används.
- Var noga med att alltid använda pneumatiska ledningar för tryckluften som tål kompressorns maximitryck. Försök inte reparera en skadad ledning. Använd pneumatiska redskap som tål ett maximitryck som är lämpat för kompressorn.

- Il funzionamento del compressore è completamente automatico. È controllato dal regolatore di pressione, che viene disattivato quando la pressione all'interno del serbatoio raggiunge il massimo e viene riattivato quando essa scende al minimo. Normalmente la differenza di pressione tra il valore minimo ed il valore massimo è di circa 2 bar/29 psi.

*Ad esempio: il compressore si disattiva quando viene raggiunto il valore di 8 bar / 116 psi (pressione di esercizio massima) e si riattiva automaticamente quando la pressione all'interno del serbatoio scende a 6 bar/87 psi.*

- Una volta collegato il compressore alla rete elettrica, applicare la pressione massima e controllare se funziona correttamente.

### Compressori senza serbatoio.

#### Fig. 21

- Inserire la spina nella presa (fig. 7).
- Premere il pulsante di avvio posto al lato del compressore (fig. 9A). Questo tipo di compressore senza serbatoio ha un meccanismo che controlla automaticamente la pressione di esercizio massima, anche quando l'utente non utilizza l'aria compressa. Il compressore scarica automaticamente l'aria in eccedenza attraverso la valvola posta sulla testata. Il compressore non si disattiva automaticamente. Per spegnere il compressore, premere il pulsante ON/OFF.
- Collegare il tubo di gomma o il tubo flessibile al punto di connessione specifico in cima al compressore, accanto al dispositivo di diminuzione della pressione (fig. 25).

**NB:** Il gruppo testata/cilindro/tubo dell'emissione d'aria posizionato sotto la carenatura può raggiungere temperature molto elevate. Occorre quindi fare attenzione quando si lavora vicino ad esso e, in ogni caso, non toccarlo per non rischiare di ustionarsi (fig. 10).



**Attenzione!** Gli elettrocompressori devono essere collegati ad una presa protetta da un interruttore differenziale adeguato (termomagnetico).

### REGOLAZIONE DELLA PRESSIONE DI ESERCIZIO

#### Fig. 11

Non è necessario utilizzare sempre la pressione di esercizio massima. Al contrario, gli strumenti pneumatici solitamente hanno bisogno di una pressione minore. Nel caso di compressori forniti con dispositivi di diminuzione della pressione, occorre regolare la pressione di esercizio in maniera adeguata.

- Rilasciare il pulsante del dispositivo di diminuzione della pressione tirandolo verso l'alto e impostare la pressione al valore desiderato ruotando il pulsante in senso orario per aumentarla e in senso antiorario per diminuirla.
- Una volta impostata la pressione ottimale, bloccare il pulsante spingendolo verso il basso (fig. 11). Nel caso di dispositivi di diminuzione della pressione consegnati senza manometro, la pressione impostata può essere visualizzata sulla scala graduata del dispositivo di diminuzione della pressione.
- Nel caso di dispositivi di diminuzione della pressione dotati di manometro, la pressione impostata può essere visualizzata sul manometro.

### CONSIGLI UTILI PER UN FUNZIONAMENTO CORRETTO

- I modelli F1 e AIRCLIK sono realizzati per essere utilizzati in maniera non continua. Il loro impiego è previsto soltanto nel settore del "fai da te". Consigliamo pertanto di non superare il tempo di funzionamento del 25% l'ora.
- In nessun caso allentare i collegamenti quando il serbatoio è sotto pressione. Accertarsi sempre che il serbatoio sia vuoto.
- Non è permesso praticare fori, saldare o deformare il serbatoio contenente l'aria compressa.
- In nessun caso eseguire interventi sul compressore senza aver prima tolto la spina dalla presa.
- La temperatura ambiente per un funzionamento corretto è di 0°C +25°C (MAX 45°C).
- Non puntare getti d'acqua o liquidi altamente infiammabili contro il compressore.
- Non mettere oggetti altamente infiammabili accanto al compressore.
- Porre il regolatore di pressione o l'interruttore in posizione "0" (OFF) quando l'utensile non è in funzione.
- Non puntare mai il getto d'aria contro persone o animali (fig. 24).
- Non trasportare il compressore mentre il serbatoio è sotto pressione.
- È importante ricordare che diverse parti del compressore, quali la testata e i tubi per l'emissione d'aria, possono raggiungere temperature molto alte. Non toccare queste parti per non rischiare di ustionarsi (fig. 10).
- Trasportare il compressore sollevandolo per mezzo delle impugnature o delle maniglie apposite. (fig. 5-6)
- Tenere bambini e animali distanti dall'area di lavoro dell'utensile.
- Quando il compressore viene utilizzato per verniciare:
  - Non utilizzarlo in locali chiusi o vicino ad una fiamma libera.
  - Accertarsi che lo spazio in cui si opera sia dotato di una ventilazione adeguata.
  - Proteggersi naso e bocca con una mascherina specifica (fig. 18).
- Quando la spina o il cavo elettrico risulta danneggiato, non utilizzare il compressore ma contattare un centro di assistenza autorizzato perché lo sostituisca con un pezzo originale.
- Quando il compressore viene sistemato su una mensola o una superficie rialzata rispetto al pavimento, occorre fissarlo per impedire che cada mentre è in funzione.
- Non inserire oggetti o le mani all'interno delle griglie protettive per non danneggiare il compressore e non ferirsi (fig. 19).
- Non utilizzare il compressore come oggetto pesante e non affilato contro persone o animali per impedire danni seri.
- Togliere sempre la spina dalla presa dopo aver utilizzato il compressore.
- Utilizzare sempre tubi pneumatici per l'aria compressa che siano in grado di sopportare una pressione massima adatta al compressore. Non cercare di riparare i tubi danneggiati. Utilizzare utensili pneumatici che siano in grado di sopportare una pressione massima adatta al compressore.

## SICUREZZA ELETTRICA

### Norme sulla messa a terra

Questo compressore deve essere messo a terra quando viene utilizzato, al fine di proteggere l'operatore da scosse elettriche. Il compressore monofase è dotato di un cavo bipolare che comprende la messa a terra. Il compressore a 3 fasi è dotato di un cavo elettrico senza spina.

Il collegamento elettrico deve essere eseguito da un tecnico qualificato. Si consiglia di non disassemblare il compressore o realizzare altri collegamenti nel regolatore di pressione. Le riparazioni devono essere eseguite dal servizio di assistenza autorizzato o da altri centri qualificati.



*Tenere sempre a mente che il filo della messa a terra è verde o giallo/verde. Non collegare in nessun caso questo filo verde al terminale, quando è in funzione.*

Prima di sostituire la spina del cavo di alimentazione, accertarsi che il filo della messa a terra sia collegato. In caso di dubbio, contattare un elettricista qualificato perché controlli la messa a terra.

### Prolunghe

Utilizzare unicamente prolunghe dotate di spina e messa a terra. In nessun caso utilizzare e prolunghe danneggiate o schiacciate. Accertarsi che la prolunga sia in buone condizioni.

Quando si utilizza una prolunga, controllare che il diametro del cavo sia sufficiente a trasportare la corrente assorbita attraverso il prodotto collegato.

Una prolunga troppo sottile può provocare cadute di tensione e conseguentemente perdite di potenza e surriscaldamenti esagerati dell'utensile. La prolunga dei compressori monofase deve avere un diametro conforme alla sua lunghezza (fare riferimento alla tabella 2).

CV	kW	220 / 230V (mm <sup>2</sup> )
0,75-1	0,65-0,7	1,5
1,5	1,1	2,5
2	1,5	2,5
2,5-3	1,8-2,2	4

**Tabella 2** - Diametro applicabile alla lunghezza massima di 20 metri - 1 fase.

### Collegamento elettrico

I compressori monofase vengono forniti completi di cavo elettrico e spina bipolare, compresa la messa a terra. È importante collegare il compressore ad una presa dotata di messa a terra. (fig. 7)



**Attenzione!** La messa a terra deve essere eseguita in conformità alle norme di sicurezza (EN 60204). Non è permesso utilizzare la spina del cavo di alimentazione come interruttore: essa deve essere inserita in una presa controllata da un interruttore differenziale adeguato (termomagnetico).

## UTILIZZO

**NB:** Le informazioni contenute nel presente manuale hanno lo scopo di aiutare l'operatore durante l'utilizzo e le operazioni di manutenzione del compressore. Alcune delle cifre riportate nel presente manuale mostrano alcuni particolari che possono essere diversi da quelli del compressore dell'utente.

### INSTALLAZIONE

Una volta tolto il compressore dall'imballo (fig. 1), controllato che si trovi in uno stato perfetto e verificato che non sia stato danneggiato dalle operazioni di trasporto, procedere con le operazioni seguenti:

#### Compressori con serbatoio

##### Fig. 20

Fissare le ruote e i pneumatici ai serbatoi seguendo le istruzioni riportate nella (fig. 2), sempre che questa operazione non sia già stata fatta. Per i compressori forniti con un filtro sciolto, occorre montare anche il filtro dell'aria (fig. 2B).

#### Compressori senza serbatoio

##### Fig. 21

Montare le ventose sotto la base del gruppo come mostrato dalla (fig. 2A).

- Sistemare il compressore su una superficie piana o con una pendenza non superiore a 10° (fig. 3), in un punto adeguatamente ventilato e protetto dagli effetti dell'ambiente esterno (non in un locale in cui esiste il pericolo di esplosioni).
- Nel caso in cui la superficie sia inclinata e scivolosa, controllare che il compressore non si sposti quando è in funzione. In caso contrario, bloccare le ruote con due cunei.
- Quando la superficie è una tavola o una mensola, accertarsi che il compressore non possa cadere fissandolo in maniera adeguata. Perché le condizioni di ventilazione e raffreddamento siano adeguate, è importante che il compressore sia distante almeno 50 cm. dalle pareti (fig. 4).



*Questi compressori funzionano senza olio.*

### AVVIO

Accertarsi che il compressore sia trasportato in maniera corretta. Non capovolgere il compressore e non sollevarlo con ganci e corde. (fig. 5-6)

#### Compressori con serbatoio

##### Fig. 20

- Girare o spingere il pulsante nella parte superiore nella posizione "0" (fig. 9), a seconda del tipo di regolatore di pressione installato sull'utensile.
- Inserire la spina nella presa (fig. 7) e girare il pulsante nella posizione "I".
- Collegare il tubo di gomma o il tubo flessibile al punto di connessione specifico, quindi chiudere il regolatore di pressione (fig. 25).

## ÅTGÄRDER VID SMÄRRE STÖRNINGAR

### Luftförlust genom ventilen nedanför tryckreglaget (endast med tank)

Detta besvär orsakas av att reducerventilen inte stänger ordentligt. Gör så här (fig. 13):

- Släpp ut allt tryck ur tanken.
- Avlägsna täckplåten genom att lossa de fyra skruvarna och lyfta plåten (fig. 13-14) (MODELL FI och AIRCLIK).
- Lossa ventilens sexkanthuvud (A) (fig. 15).
- Rengör noggrant både gummiskivan (B) och platsen där den sitter (fig. 15).
- Montera det hela noggrant.

### Luftläckor

#### Serie F-GMS-VS

Detta kan orsakas av otäta kopplingsstycken.

- Kontrollera alla kopplingar med tvålatten.

### Kompressorn fungerar, men laddar inte om

#### Kompressorserie F-GMS-VS (fig. 16)

- Detta kan orsakas av en defekt ventil eller packning (B1-B2).  
*Byt ut den skadade delen.*
- Detta kan orsakas av en defekt ventil (C1-C2) eller packning (B1-B2).  
*Byt ut den skadade delen (fig. 16B).*

#### Kompressorserie Airklik - FI (fig. 16A)

- Detta kan orsakas av en defekt ventil (C1-C2) eller packning (B1).  
*Byt ut den skadade delen (fig. 16A).*

### Kompressorn startar inte

Kontrollera det följande om kompressorn har startproblem.

- Överensstämmer nätspänningen med värdet på typskylten (fig. 8)?
- Används en förlängningsladd som är för lång eller tunn?
- Är arbetsplatsen inte för kall (under 0°C)?
- Ger elnätet ström (kontakten ordentligt kopplad, termobrytare, oskadade säkringar)?

### Kompressorn stängs inte av (endast med tank)

Om kompressorn inte stängs av när maximitrycket uppnås, aktiveras tankens säkerhetsventil. I så fall måste du kontakta närmaste befogade serviceverkstad för reparation.

## UNDERHÅLL

Kontrollera innan du utför någon verksamhet på kompressorn att:

- Nätströmbrytaren står i läget "0".
- Tryckreglaget eller omkopplaren står i läget "0".
- Tanken är fri från tryck (endast för modeller med tank).

Kompressorn producerar kondensluft som samlas i tanken. Detta måste tömmas ut minst varje vecka genom att öppna tömningskranen (fig. 12) under tanken (endast för modeller med tank).

Kontrollera om det finns kvar tryckluft i tanken. Vattnet kan strömma ut med stor kraft. Rekommenderat tryck max. 1 – 2 bar.

### RENGÖRING AV FILTRET

#### Serie F-ECU-GMS-VS-AIRCLIK-F I

Vi rekommenderar att avlägsna sugfiltret per 50 arbetstimmar och blåsa filterelementet rent med tryckluft, eller byta ut det om elementet, angivet med pilen, är täppt.

### RESERVDELAR

Använd för reparationer endast reservdelar av originaltyp, samma som de ersatta delarna. Reparationer måste utföras av en befogad serviceverkstad.

### GARANTI

Se det separat bifogade garantikortet för garantivillkoren.

**CE FÖRSÄKRAN (S)**

Vi intygar och ansvarar för, att denna produkt överensstämmer med följande norm och dokument

**prEN1012-1, prEN1012-2, prEN12076, EN60204-1, EN-292, ISO5388, EN55014-1, EN55014-2, EN61000-3-2, EN61000-3-3**

enl. bestämmelser och riktlinjerna:

**98/37EEC  
73/23EEC  
89/336EEC**

från 12-11-2002  
**GENEMUIDEN NL**  
W. Kamphof  
Quality department



## ÖLJYTÖN SÄHKÖ-KOMPRESSORI

SEURAAVAN TEKSTIN NUMEROT VASTAAVAT SIVULLA 2-4 OLEVIEN KUVIEN NUMEROITA

### TEKNISET TIEDOT

Sähkökompressori  
Sarja GMS-VS-AIRCLIK-F I

Suurin työpaine	8 bar
Suurin huoltopaine	8 bar

**HUOM:** Euroopan markkinoita varten kompressorien säiliöt on rakennettu direktiivin CE87/404 mukaisesti. Euroopan markkinoita varten kompressorit on rakennettu direktiivin CE98/37 mukaisesti.

Äänentaso mitattuna avoimessa tilassa 1 m:n etäisyydeltä on ±3dB (A) suurimmalla huoltopaineella, ks. taulukko I.

F		
CV/kW	RPM	dB(A)
1/0,75	1450-1750	65
1,5/1,1	2850	77
1,5/1,1	3450	80
2/1,5	2850	78

GMS		
CV/kW	RPM	dB(A)
0,75/0,55	1450-1750	77
1,5/1,1	1450-1750	77
1,5/1,1	2850	78

**Taulukko - Kompressorien äänentaso**

Äänentaso voi nousta 1:stä 10:een dB:iin (A), riippuen kompressorin asennuspaikasta.

## TURVALLISUUSMÄÄRÄYKSET

Tässä käsikirjassa on käytetty seuraavia merkkejä:



Ilmoittaa mahdollisen henkilövahingon, hengenvaarana tai koneen vaurion riskin, ellei tämän käsikirjan määräyksiä oteta huomioon.



Ilmaisee sähköjännitteen.

Lue tämä käyttöohje huolellisesti ennen koneen käyttöönottoa. Varmista, että tiedät kuinka kone toimii ja kuinka sitä käytetään. Huolla konetta ohjeiden mukaisesti voidaksesi olla varma, että se toimii aina asianmukaisesti. Säilytä tätä käsikirjaa ja sen liitteitä koneen läheisyydessä.

Suurin osa kompressorin käytön aikana tapahtuvista onnettomuuksista johtuu perusturvallisuusmääräysten noudattamattomuudesta. Onnettomuuksia voidaan välttää huomaamalla ajoissa mahdolliset vaaratilanteet ja noudattamalla turvallisuusohjeita.

Perusturvallisuusohjeet on luettelut tämän käyttöohjeen luvussa "ERITYISTURVAMÄÄRÄYKSET" sekä luvussa, joka käsittelee kompressorin käyttöä ja huoltoa. Kompressorissa tai käsikirjassa olevat varoitukset ilmoittavat, mitä vaarallisia tilaisuuksia tulee välttää, jotta ehkäistään kaikki vakavien henkilövahinkojen tai laitevaurioiden riskit.

Älä käytä kompressoria väärin. Käytä sitä aina valmistajan suositusten mukaisesti, paitsi jos olet täysin varma, ettei koneen käyttöä jälle eikä sen läheisyydessä oleville ihmisille ole vaaraa käyttötavastasi.

### ERITYISTURVAMÄÄRÄYKSET



**Huomio!** Kompressorin vääränlainen käyttö ja sen kunnossapidon laiminlyöminen saattavat vahingoittaa sen käyttäjää fyysisesti. Vältä nämä riskit ottamalla huomioon seuraavat ohjeet:

- 1. Älä koske liikkuviin osiin**  
Älä koskaan pane käsiä, sormia tai muita ruumiinosiasi lähelle kompressorin liikkuvia osia.
- 2. Älä käytä kompressoria ilman että sen suojalaitteet on asennettu**  
Älä koskaan käytä kompressoria, mikäli kaikki sen suojalaitteet (esim. suojuukset, ketjunsuoja, varoventtiili) eivät ole asennettuina oikeille paikoilleen. Jos näitä suojalaitteita on irrotettava koneen huoltoa tai käyttöä varten, varmista, että ne ovat kiinnitettyinä alkuperäisille paikoilleen, ennen kuin käytät kompressoria uudelleen.
- 3. Käytä aina suojalaseja**  
Käytä aina suojalaseja tai vastaavan laatuista silmän suojuksia.  
Älä kohdistu paineilmaa mihinkään kohtaan kehoasi tai jonkun toisen keho.

### 13. Prolunghe elettriche da utilizzare all'esterno

Quando il compressore viene utilizzato all'esterno, utilizzare unicamente prolunghe costruite appositamente o che riportano una marcatura specifica in tal senso.

### 14. Attenzione

Fare attenzione a ciò che si sta facendo. Essere prudenti. Non utilizzare il compressore quando si è stanchi. Non utilizzare in nessun caso il compressore mentre si è sotto l'influenza di alcolici, droghe o farmaci che possono provocare sonnolenza.

### 15. Controllare che non vi siano parti difettose o fuoriuscite di aria

Quando una protezione o un'altra parte viene danneggiata, essa deve essere controllata completamente prima di poter utilizzare nuovamente il compressore per essere certi che sia in grado di funzionare come previsto dalle norme di sicurezza. Controllare l'allineamento della parti mobili, i tubi, i manometri, i dispositivi di riduzione della pressione, i collegamenti pneumatici ed ogni altra parte che possa influenzare il normale funzionamento dell'utensile.

Ogni parte danneggiata deve essere riparata o sostituita correttamente da uno dei servizi di assistenza autorizzati oppure sostituita in base a quando indicato nel manuale.

Non utilizzare il compressore se il regolatore di pressione è difettoso.

### 16. Utilizzare il compressore unicamente per le applicazioni specifiche previste dal presente manuale

Il compressore è un utensile che produce aria compressa.

Non utilizzare in nessun caso il compressore per applicazioni che non siano previste dal presente manuale.

### 17. Utilizzare il compressore in maniera corretta

Utilizzare il compressore in conformità alle istruzioni contenute nel presente manuale. Non permettere a bambini o a persone che non conoscono bene il suo funzionamento di utilizzare il compressore.

### 18. Controllare che il coperchio e tutte le viti e i bulloni siano ben stretti

Controllare che la piastra e tutte le viti e i bulloni siano stati montati in maniera adeguata. Controllare periodicamente che siano ben stretti.

### 19. Tenere pulita la griglia di aspirazione

Tenere pulita la griglia di ventilazione del motore. Pulire periodicamente la griglia, quando l'ambiente di lavoro è molto sporco.

### 20. Far funzionare il compressore alla tensione nominale

Far funzionare il compressore alla tensione indicata sulla targhetta che riporta le specifiche elettriche. Quando il compressore viene utilizzato ad una tensione più alta rispetto a quella nominale, il motore gira più velocemente e l'unità può subire danni. Il risultato può essere la bruciatura del motore.

### 21. Non utilizzare in nessun caso compressori difettosi

Arrestare immediatamente il compressore nel caso in cui produca rumori strani o vibrazioni esagerate mentre è in funzione o nel caso in cui sembri difettoso. Controllare la sua funzionalità o contattare il servizio di assistenza più vicino. Solventi quali benzina, diluenti, nafta o altri agenti contenenti alcool possono danneggiare le parti di plastica. Quindi non sfregare questi prodotti contro le parti di plastica. Se necessario, pulirle utilizzando un panno morbido con acqua e sapone o con liquidi appositi.

### 23. Utilizzare unicamente parti originali

L'impiego di parti non originali provoca la risoluzione della garanzia e il funzionamento inadeguato del compressore. Le parti di ricambio originali sono disponibili presso i rivenditori autorizzati.

### 24. Non modificare il compressore

Non modificare il compressore. Contattare un servizio di assistenza autorizzato per avere informazioni relative ad eventuali riparazioni. Ogni modifica non autorizzata può non solo peggiorare le prestazioni del compressore, ma anche provocare gravi lesioni alle persone che non possiedono le conoscenze tecniche necessarie ad eseguire le modifiche.

### 25. Spegnere i regolatori di pressione quando il compressore non viene utilizzato

Quando il compressore non viene utilizzato, il manico del regolatore di pressione deve essere posto in posizione "0" (OFF), il compressore deve essere scollegato dalla presa di corrente e la valvola della linea deve essere aperta perché l'aria compressa del serbatoio fuoriesca.

### 26. Non toccare le parti calde del compressore

Non toccare i tubi, il motore e tutte le altre parti calde per evitare di scottarsi.

### 27. Non puntare il getto d'aria direttamente contro il corpo

Per evitare rischi, non puntare mai il getto d'aria contro persone o animali.

### 28. Scaricare l'acqua condensata dal serbatoio

Svuotare il serbatoio ogni giorno o ogni 4 ore di funzionamento. Aprire il meccanismo di scarico e, se necessario, inclinare il compressore per rimuovere l'acqua accumulata.

### 29. Non spegnere il compressore tirando il cavo di alimentazione

Per spegnere il compressore utilizzare l'interruttore "0/I" (ON/OFF) del regolatore di pressione.

### 30. Circuito pneumatico

Utilizzare i tubi e gli strumenti pneumatici raccomandati in grado di sopportare una pressione superiore o uguale alla massima pressione di esercizio del compressore.



## ISTRUZIONI PER LA SICUREZZA

Questo manuale utilizza i simboli seguenti:



Indica il rischio di lesioni personali, perdita della vita o danni all'utensile, se le istruzioni contenute nel presente manuale non vengono rispettate.



Indica tensione elettrica.

Prima di mettere in funzione l'utensile, leggere il presente manuale con attenzione. Accertarsi di sapere come lavora e come va fatto funzionare l'utensile. Eseguire la manutenzione dell'utensile nel rispetto delle istruzioni per essere sicuri che funzioni sempre correttamente. Tenere questo manuale e la documentazione allegata sempre vicino all'utensile.

La maggior parte degli incidenti che si verificano durante il funzionamento del compressore sono dovuti al mancato rispetto delle elementari norme di sicurezza. Riconoscendo in tempo le situazioni potenzialmente pericolose e osservando le norme di sicurezza, è possibile evitare gli incidenti.

Le norme di sicurezza di base sono elencate nel capitolo "ISTRUZIONI SPECIALI PER LA SICUREZZA" del presente manuale, oltre che nel capitolo sull'utilizzo e la manutenzione del compressore. Le situazioni pericolose da evitare per non incorrere in rischi di lesioni o danni seri all'utensile vengono segnalate da avvertimenti posti sul compressore o riportati nel presente manuale.

Non utilizzare in nessun caso il compressore in maniera scorretta, ma unicamente come consigliato dal progettista, a meno che non si sia assolutamente certi che non vi sia alcun pericolo per l'utente o per chi si trova vicino all'utensile.

### NORME SPECIALI DI SICUREZZA



**Attenzione!** Un uso scorretto e una cattiva manutenzione del compressore possono provocare danni fisici all'utente. Per evitare questi rischi, è necessario fare attenzione alle istruzioni seguenti:

#### 1. Non toccare le parti in movimento

Non avvicinare in nessun caso le dita, le mani o le altre parti del corpo alle parti in movimento del compressore.

#### 2. Non utilizzare il compressore senza che siano state installate le protezioni

Non utilizzare il compressore senza che le protezioni siano state installate nelle posizioni corrette (ad esempio carenature, protezione catena, valvola di sicurezza). Se è necessario rimuovere le protezioni per il funzionamento o la manutenzione dell'utensile, accertarsi che le protezioni vengano rimondate correttamente nelle loro posizioni originali prima di utilizzare nuovamente il compressore.

#### 3. Indossare sempre occhiali protettivi

Indossare sempre occhiali protettivi o altri tipi di protezioni per gli occhi della stessa qualità. Non puntare l'aria compressa contro una parte del proprio corpo o del corpo di un'altra persona.

#### 4. Proteggersi dalle scosse elettriche

Evitare di entrare accidentalmente in contatto con le parti metalliche del compressore quali tubi, serbatoio o parti in metallo collegate al terreno. In nessun caso utilizzare il compressore vicino all'acqua o in un luogo umido.

#### 5. Scollegare il compressore

Scollegare il compressore dall'alimentazione elettrica e depressurizzare il serbatoio completamente prima di ispezionare, manutenzionare, pulire, sostituire o controllare una parte qualunque dell'utensile.

#### 6. Avvio improvviso

Non trasportare il compressore mentre è collegato all'alimentazione elettrica o quando il serbatoio è sotto pressione. Accertarsi che l'interruttore del regolatore di pressione si trovi nella posizione OFF prima di collegare il compressore all'alimentazione elettrica.

#### 7. Riporre il compressore in maniera appropriata

Quando il compressore non viene utilizzato, riporlo in un locale asciutto al riparo dagli effetti delle condizioni atmosferiche. Tenere lontano dalla portata dei bambini.

#### 8. Luogo di lavoro

Il luogo di lavoro deve essere tenuto pulito e sgombro da attrezzi non necessari. Ventilare adeguatamente il luogo di lavoro. Non utilizzare il compressore in presenza di liquidi o gas infiammabili. Il compressore potrebbe produrre scintille durante il funzionamento. Non utilizzare il compressore in presenza di vernice, benzina, agenti chimici, adesivi e ogni altro materiale infiammabile o esplosivo.

#### 9. Tenere lontano dalla portata dei bambini

Controllare che nessun bambino o altra persona entri in contatto con il cavo di alimentazione del compressore. Tutte le persone non autorizzate devono restare ad una distanza di sicurezza dal luogo di lavoro.

#### 10. Abiti da lavoro

Non indossare vestiti troppo larghi o gioielli, perché potrebbero impigliarsi nelle parti in movimento. Se necessario, indossare un copricapo per coprire i capelli.

#### 11. Non utilizzare il cavo di alimentazione in maniera impropria

Non togliere la spina tirando il cavo di alimentazione. Tenere il cavo distante da calore, olio o superfici taglienti. Non calpestare il cavo elettrico o schiacciarlo con pesi inadeguati.

#### 12. Effettuare la manutenzione del compressore con cura

Osservare le istruzioni per la lubrificazione (non applicabile nel caso di compressori senza olio). Controllare periodicamente il cavo di alimentazione. Se il cavo risulta danneggiato, deve essere sostituito o riparato dal servizio di assistenza autorizzato. Controllare che l'esterno del compressore non mostri difetti visibili. Se necessario, rivolgersi al centro di assistenza più vicino.

#### 4. Suoiauduh sähköiskuja vastaan

Vältä koskettamatta vahingossa kompressorin metalliosia, kuten putkia, säiliöitä tai maahan liitettyjä metalliosia.

Älä koskaan käytä kompressorია lähellä vettä tai kosteassa paikassa.

#### 5. Kompressorin irrottaminen

Irrota kompressorin sähkölähteestä ja poista paine säiliöstä kokonaan, ennen kuin mitään koneen osaa tarkastetaan, huolletaan, puhdistetaan, vaihdetaan tai tarkistetaan.

#### 6. Odottamaton käynnistyminen

Älä kuljeta kompressorია, kun se on liitetty sähköverkkoon tai kun säiliö on paineen alaisena. Varmista, että paineensäätimen katkaisin on asennossa OFF (pois päältä), ennen kuin kytket kompressorin sähkölähteeseen.

#### 7. Varastoi kompressorin oikein

Kun kompressorin ei ole käytössä, säilytä sitä kuivassa tilassa, kaukana ilmakehän vaikutuksilta. Säilytä lasten ulottumattomissa.

#### 8. Työtila

Pidä työtila puhtaana, ja siivoa pois siellä olevat tarpeettomat työkalut. Ilmastoi työtila kunnolla. Älä käytä kompressorია helposti syttyvien nesteiden tai kaasujen läheisyydessä. Kompressorin saattaa aiheuttaa kipinöitä käytön aikana. Älä käytä kompressorია maalin, bensiinin, kemiallisten aineiden, liimojen äläkä räjähdysalttiiden materiaalien läheisyydessä.

#### 9. Säilytä lasten ulottumattomissa

Varmista, etteivät lapset tai muut henkilöt tule kosketuksiin kompressorin syöttöjohdon kanssa. Kaikki valtuuttamattomat henkilöt on pidettävä turvallisen välimatkan päässä työtilasta.

#### 10. Työvaatteet

Älä käytä löysiä vaatteita äläkä koruja; ne saattavat tarttua koneen liikkuviin osiin. Suojaa huixsesi tarvittaessa lakilla.

#### 11. Älä käytä syöttöjohtoa väärin

Älä irrota pistoketta vetämällä syöttöjohdosta. Pidä johto loitolla kuumasta, öljystä ja leikkaavista pinnoista. Älä astu sähköjohdolle, äläkä muserra sitä sopimattomalla painolla.

#### 12. Huolla kompressorin huolella

Ota huomioon voiteluohjeet (ei koske öljytöntä mallia). Tarkista syöttöjohto säännöllisesti. Jos johto on vahingoittava tai vaihdettava valtuutetulla huoltopalvelulla. Tarkista, ettei kompressorin ulkopinnassa ole näkyviä vikoja. Pyydä tarvittaessa apua lähimmästä huoltopalvelusta.

#### 13. Jatkojohdot ulkokäyttöä varten

Kun kompressorია käytetään ulkona, käytä ainoastaan jatkojohtoja, jotka sopivat ulkokäyttöön ja joissa on siitä merkinnät.

#### 14. Huomio!

Kiinnitä huomiois työohsi. Käytä järkeäsi. Älä käytä kompressorია väsyneenä. Älä koskaan käytä kompressorია, kun olet alkoholien, huumeiden tai mahdollisesti uneliasuutta aiheuttavien lääkkeiden vaikutuksen alaisena.

#### 15. Voittuneiden osien tai ilman puutteen tarkastaminen

Kun suojukses tai muut osat ovat vaurioituneita, ne on tarkastettava perinpohjaisesti, ennen kuin kompressorია käytetään uudelleen, jotta voidaan määrittää, voivatko ne toimia turvallisesti. Tarkasta, että liikkuvat osat, putket, manometrit, paineenalennimet, paineliitännät ja kaikki muut osat, joilla voi olla merkitystä koneen normaalille toiminnalle, ovat oikeassa suunnassa.

Kaikki vaurioituneet osat on korjattava kunnolla tai vaihdettava valtuutetulla huoltopalvelulla tai vaihdettava käsikirjan mukaisesti.

Älä käytä kompressorია, jos paineensäädin on epäkunnossa.

#### 16. Käytä kompressorია ainoastaan tässä käsikirjassa ilmoitettuihin erityissovelluksiin

Kompressorin on kone, joka tuottaa paineilmaa. Älä koskaan käytä kompressorია sovelluksiin, joita ei ole eritelty tässä käsikirjassa.

#### 17. Käytä kompressorია oikein

Käytä kompressorία tämän käsikirjan ohjeiden mukaisesti. Älä anna lasten tai henkilöiden, jotka eivät tunne kompressorin käyttöä, käyttää kompressorία.

#### 18. Tarkista, että kaikki ruuvit, pultit ja kannet on kiinnitetty kunnolla

Tarkista, että kaikki ruuvit, pultit ja kannet on kiinnitetty tukevasti paikoilleen. Tarkasta säännöllisesti, että ne ovat tiukasti kiinni.

#### 19. Pidä moottorin puhtaana

Pidä moottorin tuuletusritilä puhtaana. Puhdista ritilä säännöllisesti, kun työtila on hyvin likainen.

#### 20. Käytä kompressorία nimellisjännitteessä

Käytä kompressorία sähkötietojen erittelykilven osoittamassa jännitteessä. Jos kompressorία käytetään nimellisjännitetä suuremmassa jännitteessä, moottori käy nopeammin ja laite saattaa vaurioitua ja aiheuttaa moottorin palamisen.

#### 21. Älä käytä kompressorία viallisena

Keskeytä kompressorin käyttö välittömästi, jos se tuottaa outoja ääniä tai liiallista värinää käytön aikana, tai jos se vaikuttaa olevan epäkunnossa. Tarkista sen toiminta tai ota yhteys lähimpään huoltopalveluun. Liuottimet, kuten bensiini, tinnerit, diesel tai muut alkoholia sisältävät aineet saattavat vahingoittaa muoviosia. Älä hankaa muoviosia näillä aineilla. Puhdista koneen osat tarvittaessa pehmeällä liinalla ja vedellä ja saippualla tai asianmukaisilla nesteillä.

#### 23. Käytä vain alkuperäisiä varaosia

Muiden kuin alkuperäisten varaosien käyttö aiheuttaa takuun raukeamisen ja saa kompressorin toimimaan huonosti. Alkuperäisiä varaosia saa valtuutetuilta myyjiltä.

#### 24. Älä muunna kompressorία

Älä muunna kompressorία. Kysy neuvoa valtuutetusta huoltopalvelusta kaikissa korjausasioissa. Valtuuttamaton muuntelu voi huonontaa kompressorin toimintaa, mutta se saattaa myös aiheuttaa vakavia vahinkoja henkilöille, joilla ei ole tarvittavaa teknistä tietoa muuntelun suorittamisesta.

## 25. Kytke paineensäätimet pois päältä, kun kompressori ei ole käytössä

Kun kompressori ei ole käytössä, pane paineensäätimen kahva asentoon "O" (OFF, pois päältä), irrota kompressori virtalähteestä ja päästä paineilma pois säiliöstä avaamalla letkun venttiili.

## 26. Älä koske kompressorin kuumiin osiin

Älä koske putkiin, moottoriin äläkä muihin kuumiin osiin välttääksesi palovammat.

## 27. Älä kohdista ilmasuihkua suoraan ketään kohti

Välttääksesi riskit älä koskaan kohdista ilmasuihkua ihmisiin tai eläimiin.

## 28. Poista kondenssivesi säiliöstä

Tyhjennä säiliö päivittäin tai 4 työtunnin välein. Avaa tyhjennysmekanismi, ja kallista tarvittaessa kompressoria poistaaksesi siihen kerääntyneen veden.

## 29. Älä irrota pistoketta vetämällä syöttöjohdosta

Katkaise kompressorin virta paineensäätimen "O/I" (ON/OFF) -virtakytkimestä.

## 30. Pneumaattinen piiri

Käytä suositeltuja putkia ja paineilmatyökaluja, jotka kestävät suurempaa tai yhtä suurta painetta kuin kompressorin maksimityöpaine.

## SÄHKÖTURVALLISUUS

### Maadoitusmääräykset

Tämä kompressori on maadoitettava, kun se ei ole käytössä, jotta käyttäjä suojataan sähköiskulta. 1-vaihekompressorilla on kaksinapainen maadoitettu johdin. 3-vaihekompressorilla on sähköjohdin ilman pistoketta.

Sähköliitännöitä saa suorittaa vain sähköasentaja. Ei ole suositeltavaa purkaa kompressoria tai tehdä muita liitännöitä paineensäätimeen. Korjauksia saavat tehdä vain valtuutetut huoltopalvelut ja muut ammattiliikkeet.



Älä unohda, että maadoitusjohto on vihreä tai kelta/vihreä. Älä millloinkaan kytke tätä vihreää johtoa kaapelikenkään, kun se on käytössä.

Ennen kuin vaihdat syöttöjohdon pistokkeen, varmista että maadoitusjohto on liitetty. Jos et ole varma, kutsu sähköasentaja tarkastamaan maadoitus.

### Jatkojohdot

Käytä ainoastaan pistokkeellista ja maadoitettua jatkojohtoa. Älä koskaan käytä vahingoittuneita tai ruhjoutuneita jatkojohtoja. Varmista, että jatkojohto on hyvässä kunnossa.

Kun käytät jatkoakapelia, varmista, että kaapelin läpimitta on riittävä liitetyn tuotteen absorptiovirran kuljetukseen.

Liian kapea jatkojohto saattaa aiheuttaa jännitehäviöitä ja niiden seurauksena tehon alenemista ja koneen ylikuumentumista. 1-vaihekompressorien jatkojohdon läpimittan on oltava sen pituudelle sopiva, ks. taulukko 2.

CV	kW	220/230V (mm <sup>2</sup> )
0,75-1	0,65-0,7	1,5
1,5	1,1	2,5
2	1,5	2,5
2,5-3	1,8-2,2	4

**Taulukko 2 -** Lämpimittä enintään 20 metriselle 1-vaihekompressorin johdolle

### Sähköliitännät

Yksivaihekompressorit toimitetaan täydellisenä pakettina, johon kuuluu sähköjohto ja kaksinapainen pistoke, jossa on maadoitusjohto. On tärkeää, että kompressorin kytketään maadoitettuun pistorasiaan. (kuva 7)



**Huomio!** Maadoituksen on tapahduttava turvallisuusmääräysten (EN 60204) mukaisesti. Syöttökaapelin pistoketta ei saa käyttää virtakytkimenä, vaan se on kytkettävä pistorasiaan, jossa on sopiva paine-erokytkin (termomagneettinen).

## MANUTENÇÃO

Antes de executar qualquer operação no compressor, assegure-se de que:

- O comutador geral principal está na posição "0".
- O regulador de pressão ou o comutador principal está na posição "0".
- O tanque de ar está sem pressão (apenas para o modelo com tanque).

O compressor produz água condensada que se acumula no tanque. É necessário tirar o vapor do tanque pelo menos uma vez por semana, abrindo a torneira de escape (fig. 12) por baixo do tanque (apenas para o modelo com tanque).

Verifique se existe ar comprimido na garrafa de gás. A água pode sair com muita pressão. Pressão máxima aconselhada 1 ÷ 2 bar.

### LIMPEZA DO FILTRO

#### Série F-ECU-GMS-VS-AIRCLIK-F I

Aconselha-se que desmonte o filtro a cada 50 horas de funcionamento e que o limpe, soprando-o com ar comprimido, ou que o substitua se estiver entupido, como indicado pela seta.

### PEÇAS DE RESERVA

Utilize apenas peças de substituição originais, que sejam idênticas às peças substituídas.

As reparações devem ser sempre executadas por um serviço de assistência técnica autorizado.

### GARANTIA

Leia as normas de segurança no cartão da garantia, incluído à parte.

## CE DÉCLARATION DE CONFORMITÉ (P)

Declaramos, sob nossa exclusiva responsabilidade, que este produto cumpre as seguintes normas ou documentos normativos:

prEN1012-1, prEN1012-2, prEN12076,  
EN60204-1, EN-292, ISO5388,  
EN55014-1, EN55014-2, EN61000-3-2,  
EN61000-3-3

conforme as disposições das directivas:

98/37EEC  
73/23EEC  
89/336EEC

a partir de 12-11-2002  
GENEMUIDEN NL  
W. Kamphof  
Quality department

**I Italiano**

## COMPRESSORE ELETTRICO SENZA OLIO

**I NUMERI PRESENTI NEL SEGUENTE TESTO  
SI RIFERISCONO ALLE IMMAGINI A PAG.2-4**

### SPECIFICHE TECNICHE

Compressore elettrico  
Serie GMS-VS-AIRCLIK-F I

Pressione di esercizio massima	8 bar
Pressione di servizio massima	8 bar

**NB:** Per il mercato europeo, i serbatoi dei compressori sono realizzati in conformità alla Direttiva CE87/404. Per il mercato europeo, i compressori sono realizzati in conformità alla Direttiva CE98/37.

Per il livello sonoro misurato all'aria aperta ad una distanza di 1 m. ± 3 dB (A) alla pressione di servizio massima, vedere la tabella 1.

F		
CV / kW	Giri / Min.	dB(A)
1/0,75	1450-1750	65
1,5 / 1,1	2850	77
1,5 / 1,1	3450	80
2 / 1,5	2850	78

GMS		
CV / kW	Giri / Min.	dB(A)
0,75 / 0,55	1450-1750	77
1,5 / 1,1	1450-1750	77
1,5 / 1,1	2850	78

**Tabella 1 -** Livelli sonori dei compressori

Il livello sonoro può aumentare da 1 a 10 dB(A), a seconda del punto in cui viene installato il compressore.

## CONSELHOS ÚTEIS PARA UM BOM FUNCIONAMENTO

- Os tipos FI e AIRCLIK foram estruturados para uma utilização esporádica e não continuada. Estes tipos apenas se aplicam a uma utilização "faça você mesmo". Recomendamos que não ultrapasse os 25% por hora.
- Evite desparafusar qualquer ligação com o tanque sob pressão. Certifique-se, em primeiro lugar, de que o tanque está vazio.
- É proibido furar, soldar ou deformar o tanque de ar comprimido intencionalmente.
- Não execute qualquer operação no o compressor sem que a ficha tenha sido retirada da tomada.
- Temperatura ambiente para um bom funcionamento 0°C +25°C (MAX 45°C).
- Não dirija jactos de água ou líquidos facilmente inflamáveis para o compressor.
- Não coloque líquidos facilmente inflamáveis perto do compressor.
- Coloque o regulador de pressão ou o comutador nas pausas de utilização na posição "0" (OFF).
- Nunca dirija o jacto de ar para pessoas ou animais (fig. 24).
- Não transporte o compressor com o tanque sob pressão.
- Tenha em atenção que algumas partes do compressor, como a cabeça e os tubos da descarga de ar, podem atingir temperaturas elevadas. Não toque nestas peças para prevenir queimaduras (fig. 10).
- Transporte o compressor com as pegadas ou manípulos para o levantar ou puxar. (fig. 5-6)
- As crianças e animais devem ser mantidos à distância da área de operação da máquina.
- Se utilizar o compressor para pintar:
  - a) Não opere em espaços fechados ou na proximidade de fogo.
  - b) Assegure-se de que o ambiente onde opera possui uma suficiente renovação de ar.
  - c) Proteja o nariz e a boca com uma máscara adequada para o efeito (fig. 18).
- Se o cabo eléctrico ou a ficha estiverem danificados, não utilize o compressor e dirija-se a um centro de serviços autorizado para substituição dos mesmos por peças originais.
- Se o compressor for colocado numa superfície inclinada ou elevada em relação ao solo, deve fixá-lo para evitar que caia durante o funcionamento.
- Não introduza objectos ou mãos no compressor para prevenir feridas e danos (fig. 19).
- Não utilize o compressor como um objecto pesado e contundente contra pessoas, coisas ou animais, para evitar danos graves.
- Depois de utilizar o compressor, retire sempre a ficha da tomada.
- Certifique-se de que utiliza sempre tubos pneumáticos para ar comprimido adequadas a pressão máxima e à pressão do compressor. Não tente reparar o tubo se estiver danificado. Utilize ferramentas pneumáticas que podem suportar uma pressão máxima adequada à do compressor.

## COMO PROCEDER EM PEQUENAS FALHAS

### Perdas de ar da válvula por baixo do regulador de pressão (apenas com tanque)

- Este problema depende de uma má ligação da válvula de retenção. Deve proceder da seguinte forma (fig. 13).
- Liberte o tanque completamente de pressão.
  - Desmonte a ampola estrutural desparafusando os quatro parafusos e elevando-a (fig. 13-14) (MODEL FI e AIRCLIK).
  - Desparafuse a cabeça hexagonal da válvula (A) (fig. 15).
  - Limpe cuidadosamente o disco de borracha (B) e o local onde está fixado (fig. 15).
  - Volte a montar tudo.

### Fugas de ar Série F-GMS-VS

Podem depender de um mau fechamento de uma das uniões.

- Verifique todas as uniões humedecendo-as com água e sabão.

### O compressor funciona mas não carrega Compressores da série F-GMS-VS (fig. 16)

- Pode dever-se a um defeito da válvula ou de uma junta (B1-B2).  
*Substitua a peça danificada.*
- Pode dever-se a um defeito das válvulas (C1-C2) ou de uma junta (B1-B2).  
*Substitua a peça danificada (fig. 16B).*

### O compressor da série Airclik - FI (fig. 16A)

- Pode dever-se a um defeito das válvulas (C1-C2) ou uma junta (B1).  
*Deve substituir a peça danificada (fig. 16A).*

### O compressor não arranca

Se o compressor tiver dificuldades em arrancar, verifique:

- Se a tensão de alimentação está conforme a indicada na placa de dados (fig. 8).
- Se não são utilizados cabos de prolongamento com um diâmetro ou comprimento não adequados.
- Se o ambiente não está demasiado frio (abaixo dos 0°C).
- Se a electricidade é fornecida (ficha bem ligada, termomagnética, fusíveis não danificados)

### O compressor não pára (apenas com tanque)

Se o compressor não parar quando a pressão máxima é atingida, a válvula de segurança do tanque entra em funcionamento. Será necessário contactar o centro de serviços técnicos autorizado mais próximo para a reparação.

## KÄYTTÖ

**HUOM:** Tämän käsikirjan tiedot on tarkoitettu auttamaan kompressorin käyttäjää sen käytön ja huollon aikana. Tässä käsikirjassa saattaa olla lukuja, joiden tiedot saattavat poiketa omasta kompressoristasi.

### ASENNUS

Kun olet ottanut kompressorin pakkauksesta (kuva 1) ja todennut sen olevan täydellisessä kunnossa, ja kun olet varmistanut, ettei kompressorisi ole vahingoittunut matkan aikana, toimi seuraavasti:

### Säiliölliset kompressorit

#### Kuva 20

Kiinnitä pyörät ja renkaat säiliöihin kuvan 2 ohjeiden mukaisesti, ellei näin ole vielä tehty. Kompressoreissa, joiden suodatin on toimitettu irrallisena, kiinnitä myös ilmansuodatin (kuva 2B).

### Kompressorit ilman säiliötä

#### Kuva 21

- Kiinnitä imukupit ryhmän alle kuvan 2A mukaisesti.
- Pane kompressorit tasaiselle lattialle tai lattialle, jonka kaltevuus on korkeintaan 10° (kuva 3), kunnollisesti ilmastoituun paikkaan, jossa se on suojassa sään vaikutuksilta, ei tiloihin, joissa on räjähdysvaara.
  - Jos lattia on kalteva tai liukas, tarkista, ettei kompressorit liiku, kun se on käytössä. Jos näin on, lukitse pyörät kahdella kiilalla.
  - Jos kompressorit on laudalla tai hyllyllä, kiinnitä se kunnolla varmistaaksesi, ettei se voi pudota. Jotta saadaan aikaan kunnollinen ilmanvaihto ja tehokas jäähdytys, on tärkeää, että kompressorit on vähintään 50 cm päässä seinästä (kuva 4).



Nämä kompressorit toimivat ilman öljyä.

### KÄYNNISTYS

Varmista, että kompressorin kuljetus tapahtuu oikein. Älä käännä kompressorin ylösalaisin, äläkä nosta sitä koukuilla tai köysillä. (kuvat 5 - 6).

### Säiliölliset kompressorit

#### Kuva 20

- Käännä tai paina yläosassa oleva nappi asentoon "0" (kuva 9), riippuen koneeseen kiinnitetystä paineensäätimestä.
- Pane pistoke pistorasiaan (kuva 7) ja käännä nappi asentoon "I".
- Liitä kumiletku tai joustava letku sen kiinnityskohtaan, sulje paineensäädin (kuva 25).
- Kompressorit toimii täysin automaattisesti. Sitä ohjaa paineensäädin, joka on deaktivoituna, kun säiliön paine saavuttaa maksimiarvonsa, ja joka aktivoituu taas, kun paine putoaa minimiin. Normaalisti maksimi- ja minimiarvon välinen paine-ero on noin 2 bar/29 psi.  
*Esimerkiksi: kompressorit deaktivoituu, kun paine saavuttaa arvon 8 bar / 116 psi (suurin työpaine), ja aktivoituu automaattisesti, kun säiliön sisäinen paine on laskenut arvoon 6 bar/87 psi.*
- Kun olet liittännyt kompressorin sähkönjakeluverkkoon, pane kone maksimipaineeseen ja tarkista, että kone toimii kunnolla.

### Kompressorit ilman säiliötä

#### Kuva 21

- Pane pistoke pistorasiaan (kuva 7).
- Paina kompressorin sivulla olevaa käynnistysnappia (kuva 9A). Tämän tyypillisellä kompressorilla, jossa ei ole säiliötä, on mekanismi, joka tarkistaa automaattisesti suurimman työpaineen, jopa silloin kun koneen käyttäjä ei käytä painelimaa. Kompressorit poistaa automaattisesti ylimääräisen ilman sen päässä olevasta venttiilistä. Kompressorit ei deaktivoituu automaattisesti. Kompressorin saa pois päältä vain painamalla virtakytkintä (ON/OFF-nappia).
- Liitä kumiletku tai joustava letku sen kiinnityskohtaan kompressorin yläosassa, sulje paineenalennin (kuva 25).

**HUOM:** Suojuksen alla oleva ilmanpoiston pää/sylinteri/letku-ryhmä saattaa tulla erittäin kuumaksi. Ole tietoinen tästä, kun työskentelet sen läheisyydessä, äläkä kosketa sitä, jotta välttyä palovammoilta (kuva 10).



**Huomio!** Elektro-kompressorit on kytkettävä pistorasiaan, jossa on sopiva paine-erokytkin (termomagneettinen).

### TYÖPAINEN SÄÄTÄMINEN

#### Kuva 11

- Ei aina ole välttämätöntä käyttää suurinta työpainetta. Päin vastoin, paineilmatyökalut tarvitsevat yleensä vähemmän painetta. Kompressoreilla, joissa on paineenalennin, on säädetty työpaine kunnolla.
- Vedä paineenalennimen nappi ylös, säädä paine haluttuun arvoon kääntämällä nappia myötäpäivään (paineen lisääminen) tai vastapäivään (paineen vähentäminen).
  - Kun olet säättänyt optimaalisen paineen, lukitse nappi painamalla se alas (kuva 11). Paineenalentimilla, joiden mukana ei toimiteta manometriä, säädetty paine voidaan saada näkyviin paineenalennimen mittataulukolla.
  - Paineenalentimissa, joissa on manometri, säädetty paine saadaan näkyviin manometrilla.



## KÄYTÄNNÖN OHJEITA KONEEN TOIMINNAN KANNALTA

- FI- ja AIRCLIK-mallit on tarkoitettu vuorokäyttöön eikä jatkuvaan käyttöön. Näitä malleja käytetään ainoastaan tee-se-itse -käytössä. Suosittelemme, ettet ylitä 25% käyttöaikaa tunnissa.
- Älä löysää liitäntöjä, kun säiliö on paineenalainen. Varmista aina, että säiliö on tyhjä.
- On kiellettyä porata tahallaan reikä paineilmasäiliöön, tai juottaa tai muotoilla säiliötä.
- Älä tee mitään huolto toimia kompressorille irrottamatta pistoketta pistorasiasta.
- Ympäröivä lämpötila, jossa kone toimii kunnolla on 0°C +25°C (enint. 45°C).
- Älä kohdista vesisuihkuja tai helposti syttyviä nesteitä kompressorisiin.
- Älä pane helposti syttyviä esineitä lähelle kompressorია.
- Pane paineensäädin tai katkaisin asentoon "0" (OFF, pois päältä) toimintakatkojen ajaksi.
- Älä kohdista ilmasuihkuja ihmisiin tai eläimiin (kuva 24).
- Älä kuljeta kompressorია, jos säiliössä on painetta.
- Huomaa, että kompressorin monet osat, kuten pää ja ilmanpoistoputket saattavat tulla erittäin kuumiksi. Älä kosketa näitä osia, jotta vältyt palovammoilta (kuva 10).
- Kuljeta kompressorია nostamalla sitä tai vetämällä sitä ylöspäin oikeista kahvoista (kuvat 5 - 6).
- Lapset ja eläimet on pidettävä loitolla koneen työtilasta.
- Kun käytät kompressorია maalaamiseen:
  - a) *Älä toimi suljetuissa tiloissa tai avotulen läheisyydessä.*
  - b) *Varmista, että työtilassa on hyvä ilmastointi.*
  - c) *Suojaa nenä ja suu tarkoituksenmukaisella naamariilla (kuva 18).*
- Jos sähköjohto tai pistoke on vahingoittunut, älä käytä kompressorია, ja pyydä valtuutettua huoltopalvelua vaihtamaan se alkuperäiseen varaosaan.
- Jos kompressorია on hyllyllä tai lattiaa korkeammalla pinnalla, se on kiinnitettävä paikoilleen, jottei se putoa käytön aikana.
- Älä työnnä esineitä äläkä käsiä suojaritilöihin, jotta vältyt vahingoilta ja kompressorin vaurioilta (kuva 19).
- Älä käytä kompressorია painavana, tyllppänä esineenä ihmisiä, eläimiä tai esineitä vastaan, jotta vältyt vakavilta vahingoilta.
- Irrota pistoke aina pistorasiasta kompressorin käytön jälkeen.
- Varmista aina, että käytät paineilmaputkia, jotka kestävät kompressorin enimmäispainetta. Älä yritä korjata putkea, jos se on rikkoutunut. Käytä paineilmatyökaluja, jotka kestävät kompressorin enimmäispaineen.

## MITÄ TEHDÄ PIENISSÄ HÄIRIÖTILANTEISSA

### Ilmahukka paineensäätimen alla olevasta venttiilistä (vain säiliöomalleissa)

- Tämä häirtä johtuu sulkuventtiilin huonosta sulkeutumisesta. Toimi seuraavasti (kuva 13).
- Poista säiliön paine kokonaan.
  - Poista suojust löysäämällä kaikkia neljää ruuvia ja nostamalla suojust (kuva 13-14) (MALLI FI ja AIRCLIK).
  - Löysää venttiilin kuusiopäätä (A) (kuva 15).
  - Puhdista varovasti sekä kumilevy (B) että sen kiinnityspaikka (kuva 15).
  - Kiinnitä kaikki varovasti takaisin paikoilleen.

### Ilmavuodot

#### Sarjat F-GMS-VS

Nämä saattavat johtua jonkin liitoskappaleen huonosta sulkeutumisesta.

- Tarkasta kaikki liitoskappaleet kastamalla ne saippu-aveteen.

### Kompressorია toimii, mutta ei lataudu uudelleen Kompressorisarjat F-GMS-VS (kuva 16)

- Tämä saattaa johtua rikkonaisesta venttiilistä tai tiivisteestä (B1-B2).  
*Vaihda rikkonainen osa.*
- Tämä saattaa johtua rikkonaisista venttiileistä (C1-C2) tai tiivisteestä (B1-B2).  
*Vaihda rikkonainen osa (kuva 16B).*

### Sarjat Airklik - FI kompressorit (kuva 16A)

- Tämä saattaa johtua rikkonaisista venttiileistä (C1-C2) tai tiivisteestä (B1).  
*Vaihda rikkonainen osa (kuva 16A).*

### Kompressorია ei käynnisty

Jos kompressorin käynnistymisessä on ongelmia, tarkista seuraavat asiat.

- Onko verkkojännite sama kuin koneen teknisen erittelyn kilvessä (kuva 8)?
- Onko käytetty läpimitaltaan tai pituudeltaan epäso-pivia jatkojohtoja?
- Onko työtila liian kylmä (alle 0°C)?
- Onko sähköverkon syöttö kunnossa (pistoke kunnolla kytkettynä, termomagneettinen, vahingoittumattomat varokkeet)?

### Kompressorია ei deaktivoitu (vain säiliöomalleissa)

Jos kompressorია ei deaktivoitu, kun enimmäispaine on saavutettu, säiliön varoventtiili aktivoituu. Pyydä lähintä valtuutettua huoltopalvelua suorittamaan korjaus.

## UTILIZAÇÃO

**NB:** As informações que encontra neste manual foram escritas para auxiliar o utilizador durante os procedimentos de utilização e manutenção do compressor. Algumas ilustrações deste manual apresentam alguns detalhes que podem ser diferentes do seu compressor.

### INSTALAÇÃO

Depois de ter retirado o compressor da embalagem (fig. 1) e de ter determinado o seu perfeito estado, e depois de ter constatado que não ocorreram danos durante o transporte, deve seguir os seguintes procedimentos.

### Compressores com tanque

#### Fig. 20

Fixe as rodas e os pneus, se ainda não estiverem montados, nos tanques seguindo as instruções reproduzidas na (fig. 2). No caso de o filtro de ar vir solto, fixe-o também no compressor (fig. 2B).

### Compressores sem tanque

#### Fig. 21

Fixe as pinças de ventosas sob a base do grupo, conforme indicado na (fig. 2A).

- Coloque o compressor sobre uma superfície plana ou numa inclinação máxima de 10° (fig. 3), numa zona bem ventilada, protegida de intempéries atmosféricas e em espaços não sujeitos a perigos de explosão.
- Se o solo for inclinado e escorregadio, verifique se o compressor não se move enquanto está em funcionamento. Se esse for o caso, bloqueie as rodas com dois calços.
- Se o chão for uma tábua ou uma prancha, assegure-se de que o compressor não pode cair, fixando-o de algum modo adequado. Para garantir uma boa ventilação e um arrefecimento eficaz, é necessário que o compressor fique cerca de 50 cm afastado, no mínimo, de qualquer parede (fig. 4).



Estes compressores funcionam sem óleo.

### ARRANQUE

Assegure-se que o compressor é operado de modo adequado, não o vire ao contrário e não o eleve com ganchos ou cordas. (fig. 5-6)

### Compressores com tanque

#### Fig. 20

- Gire ou prima, dependendo do tipo de regulador de pressão montado no aparelho, o botão na parte superior para a posição "0" (fig. 9).
- Coloque a ficha na tomada (fig. 7) e gire o botão para a posição "I".
- Fixe a mangueira de borracha ou mangueira em espiral no ponto de fixação criado para esse efeito, perto do regulador de pressão (fig. 25).

- O funcionamento do compressor é completamente automático. É controlado pelo regulador de pressão, que o desliga quando a pressão no tanque atinge o máximo e que o coloca novamente em funcionamento quando chega ao mínimo. A diferença de pressão entre os valores máximo e mínimo é de cerca de 2 bar/29 psi.

*Por ex.: O compressor pára quando atinge os 8 bar / 116 psi (pressão máxima de funcionamento) e arranca automaticamente quando a pressão baixa no tanque até aos 6 bar/87 psi.*

- Depois de ter ligado o compressor à electricidade, coloque a máquina abaixo da pressão máxima e verifique se a máquina funciona bem.

### Compressores sem tanque

#### Fig. 21

- Coloque a ficha na tomada (fig. 7).
- Prima o botão de arranque que se encontra na lateral do compressor (fig. 9A). Este tipo de compressor sem tanque tem um mecanismo que regula automaticamente a pressão máxima de funcionamento, mesmo quando não se utiliza ar comprimido. O compressor liberta automaticamente o excesso de ar através de uma válvula no botão. O compressor não pára automaticamente. Para desligar o compressor, terá de premir o botão ON/OFF.
- Fixe a mangueira de borracha ou mangueira em espiral no ponto de fixação criado para esse efeito, em cima do compressor, perto do descompressor (fig. 25).

**NB:** O grupo cabeça/ cilindro/ mangueira de descarga de ar, que se encontra por baixo da ampola estrutural, pode atingir temperaturas elevadas. Tenha atenção ao trabalhar nas proximidades e não lhe toque, para evitar queimaduras (fig. 10).



**Atenção!** Os compressores eléctricos devem ser ligados a uma tomada protegida por um diferenciador adequado (termomagnético).

## REGULAÇÃO DA PRESSÃO DE FUNCIONAMENTO

### Fig. 11

Não é necessário utilizar sempre a pressão máxima de funcionamento. De facto, a ferramenta pneumática necessita de menos pressão.

Nos compressores fornecidos com descompressores é necessário regular bem a pressão de funcionamento.

- Retire o botão do descompressor do respectivo bloqueio, elevando-o, coloque a pressão no valor pretendido, girando o botão para a direita para aumentar e para a esquerda para baixar.
- Ao atingir a pressão pretendida, bloqueie o botão, empurrando-o para baixo (fig. 11). Nos descompressores fornecidos sem manómetro, pode visualizar a pressão definida na escala graduada do próprio descompressor.
- Nos descompressores fornecidos com manómetro, pode visualizar a pressão definida no próprio manómetro.

## 21. Nunca utilizar o compressor, se estiver defeituoso

Se, durante o funcionamento, o compressor emitir sons estranhos, se vibrar excessivamente ou se apresentar defeitos, deve desligá-lo de imediato e verificar a respectiva funcionalidade ou entrar em contacto com o serviço de assistência técnica autorizado mais próximo. Os dissolventes, como a benzina, diluentes, gás óleo ou outros produtos com álcool podem danificar as peças plásticas; não passe estes produtos nas partes plásticas. Limpe estas peças, se necessário, com um pano macio com água e sabão ou com um líquido adequado.

## 23. Utilizar apenas peças de reserva originais

Utilização de peças de reserva não originais anula a garantia e provoca um mau funcionamento do compressor. As peças de reserva originais estão disponíveis nos vendedores autorizados.

## 24. Não modificar o compressor

Não modifique o compressor. Consulte um serviço de assistência técnica autorizado para todas as reparações. Uma alteração não autorizada pode deteriorar o desempenho do compressor e pode ainda causar acidentes graves para pessoas que não possuam os conhecimentos técnicos necessários para efectuar modificações.

## 25. Desligar o regulador de pressão quando o compressor não for utilizado

Quando o compressor não for utilizado, colocar o manípulo do regulador de pressão na posição "0" (OFF), desligar o compressor da corrente e abrir a torneira da linha para fazer sair o ar comprimido do tanque.

## 26. Não tocar nas peças quentes do compressor

Para evitar queimaduras, não toque nos tubos, no motor e em todas as outras peças quentes.

## 27. Não dirigir directamente o jacto de ar para o corpo

Para evitar riscos, nunca dirija o jacto de ar para pessoas ou animais.

## 28. Descarregar a água condensada do tanque

Descarregue o tanque diariamente ou a cada 4 horas de funcionamento. Abra o mecanismo de descarga e deixe o compressor inclinar-se o necessário para despejar a água recolhida.

## 29. Não desligar o compressor puxando pelo cabo de alimentação

Utilize o comutador "0/I" (ON/OFF) do regulador de pressão para parar o compressor.

## 30. Circuito pneumático

Utilize os tubos recomendados e as ferramentas pneumáticas que suportam uma pressão superior ou semelhante à pressão máxima do funcionamento do compressor.

## SEGURANÇA ELÉCTRICA

### Normas de ligação à terra

Este compressor tem de ser ligado à terra, enquanto estiver em funcionamento, para proteger o utilizador de choques eléctricos. O compressor de 1 fase tem um cabo de dois pólos mais terra. O compressor de 3 fases tem um cabo eléctrico sem ficha.

A ligação eléctrica deve ser efectuada por um técnico qualificado. Recomendamos que nunca desmonte o compressor e não faça outras ligações no regulador de pressão. Todas as reparações devem ser executadas apenas por serviços de assistência técnica autorizados ou outros centros qualificados.



*Nunca se esqueça que o cabo de terra é o verde ou o verde e amarelo. Nunca ligue este fio verde a um terminal em funcionamento.*

Antes de substituir a ficha do cabo de alimentação, certifique-se de que o cabo de terra está ligado. Em caso de dúvida chame um electricista qualificado para que verifique a ligação à terra.

### Cabos de prolongamento

Utilize apenas um cabo de prolongamento com ficha e terra; nunca utilize cabos de prolongamento danificados ou espalmados. Certifique-se de que o cabo de prolongamento está em bom estado.

Se utilizar um cabo de prolongamento, certifique-se de que o diâmetro do cabo é suficiente para transportar a tensão absorvida pelo produto a ligar.

Um cabo de prolongamento demasiado fino poderá causar reduções de tensão e provocar uma perda de força e um aquecimento exagerado do aparelho. O cabo de prolongamento dos compressores de 1 fase tem de possuir um diâmetro consonante com o comprimento, consulte a tabela 2.

CV	kW	220/230V (mm <sup>2</sup> )
0.75-1	0.65-0.7	1.5
1.5	1.1	2.5
2	1.5	2.5
2.5-3	1.8-2.2	4

**Tab.2 - Diâmetro válido para o comprimento máximo de 20 mt - fase I**

### Ligação eléctrica

Os compressores monofásicos são fornecidos com cabo eléctrico, ficha bipolar + ligação à terra. É importante ligar o compressor a uma tomada com ligação à terra. (fig.7)



**Atenção!** A ligação à terra deve ser executada segundo as normas de segurança (EN 60204).

A ficha do cabo de alimentação não deve ser utilizada como comutador, mas deve ser ligada numa tomada, accionada por um diferenciador adequado (termo-magnético).

## HUOLTO

Ennen kuin teet huoltotoimia kompressorille, varmista että:

- Pääkytkin on asemassa "0".
- Paineensäädin tai pääkytkin on asemassa "0".
- Ilmasäiliö on paineeton (vain säiliömallissa).

Kompressori tuottaa kondenssivettä, joka kertyy säiliöön. Kondenssivesi on poistettava säiliöstä vähintään kerran viikossa avaamalla säiliön alla oleva poistohana (kuva 12) (vain säiliömallissa).

Tarkista, onko kaasupullossa paineilmaa. Vesi saattaa tulla ulos suurella voimalla. Suositeltava paine on enintään 1 ± 2 bar.

## SUODATTIMEN PUHDISTAMINEN

### Sarjat F-ECU-GMS-VS-AIRCLI-K-F I

On suositeltavaa poistaa imusuodatin 50 työtunnin välein ja puhdistaa suodatinelementti puhaltamalla paineilmaa sen läpi tai vaihtaa se uuteen, kun nuolen osoittama elementti on tukkeutunut.

## VARAOSAT

Käytä korjauksissa vain alkuperäisiä varaosia, jotka ovat samanlaisia kuin vaihdetut osat. Korjaukset saa suorittaa vain valtuutettu huoltopalvelu.

## TAKUU

Lue takuuehdot ohien liitetyistä erillisistä takuukortista.

## CE TODISTUSSTANDARDINMUKAISUUDESTA (SF)

Todistamme täten ja vastaamme yksin siitä, että tämä tuote on allaluetettujen standardien ja standardoimisasiakirjojen vaatimusten mukainen:

**prEN1012-1, prEN1012-2, prEN12076,  
EN60204-1, EN-292, ISO5388,  
EN55014-1, EN55014-2, EN61000-3-2,  
EN61000-3-3**

seruuvien sääntöjen mukaisesti:

**98/37EEC  
73/23EEC  
89/336EEC**

12-11-2002  
**GENEMUIDEN NL**  
W. Kamphof  
Quality department



## OLJEFRI ELEKTRISK KOMPRESSOR

TALLENE I FØLGENDE TEKST VISER TIL BILDENE PÅ SIDE 2-4

## TEKNISKE SPESIFIKASJONER

Elektrisk kompressor  
Serie GMS-VS-AIRCLI-K-F I

Maksimalt arbeidstrykk	8 bar
Maksimalt servicetrykk	8 bar

**NB:** For det europeiske markedet er kompressorbeholderne framstilt i samsvar med direktiv 87/404/EØF. For det europeiske markedet er kompressorene framstilt i samsvar med direktiv 98/37/EØF.

Støynivå, målt i åpent område ved en avstand på 1 m ±3dB (A) ved maksimum servicetrykk, se tabell 1.

CV/kW	F	
	O/Min	dB(A)
1/0,75	1450-1750	65
1,5/1,1	2850	77
1,5/1,1	3450	80
2/1,5	2850	78

CV/kW	GMS	
	O/Min	dB(A)
0,75/0,55	1450-1750	77
1,5/1,1	1450-1750	77
1,5/1,1	2850	78

Tabell 1 - Kompressorenes støynivå

Støynivået kan øke fra 1 til 10 dB(A) avhengig av forholdene på det stedet der kompressoren er installert.

## SIKKERHETSINSTRUKSJONER

Følgende symboler benyttes i denne bruksanvisningen:



Betegner fare for mulig personskade, dødsfall eller skade på maskinen dersom instruksjonene i denne bruksanvisningen ikke følges.



Betegner fare for elektrisk sjokk.

Les grundig gjennom denne håndboken før du tar maskinen i bruk. Forsikre deg om at du vet hvordan maskinen fungerer, og hvordan du skal bruke den. Vedlikehold maskinen i samsvar med instruksjonene for å forsikre deg om at den alltid skal virke som den skal. Oppbevar denne håndboken og vedlagt dokumentasjon sammen med maskinen.

De fleste ulykker ved bruk av kompressor skjer fordi grunnleggende sikkerhetsbestemmelser ikke respekteres. Ved å oppdage mulige faresituasjoner i tide og ved å overholde sikkerhetsbestemmelsene kan ulykker unngås.

De grunnleggende sikkerhetsbestemmelsene er beskrevet i avsnittet "SPESIELLE SIKKERHETSINSTRUKSJONER" i denne bruksanvisningen, og i avsnittet om bruk og vedlikehold av kompressoren. Faresituasjoner som må unngås for å forhindre risikoen for alvorlige personskader eller skade på maskinen, er gjengitt med advarsler på kompressoren eller i bruksanvisningen.

Bruk aldri kompressoren på feil måte, men bare som anbefalt av fabrikanten, med mindre du er helt skråsikker på at det ikke kan oppstå fare, verken for brukeren eller for folk i nærheten.

### SPESIELLE SIKKERHETSINSTRUKSJONER



**OBST!** Ukorrekt bruk og dårlig vedlikehold av kompressoren kan føre til fysiske skader for brukeren. For å unngå denne risikoen, ber vi om at du følger instruksjonene nedenfor:

- 1. Ikke berør bevegelige deler**  
Kom aldri borti kompressorens bevegelige deler med hender, fingre eller andre legemsdeler.
- 2. Bruk aldri kompressoren uten at sikkerhetsanordningen er montert**  
Bruk aldri kompressoren uten at alle sikkerhetsanordninger er montert riktig (for eksempel dekkplater, kjedekasse, sikkerhetsventil). Hvis du er nødt til å demontere disse sikkerhetsanordningene på grunn av vedlikehold eller arbeid, må du se til at delene monteres riktig i sine originale posisjoner før kompressoren brukes på nytt.
- 3. Bruk alltid vernebriller**  
Bruk alltid vernebriller eller øyebeskyttelse av tilsvarende kvalitet. Ikke rett trykkluften mot egne eller andres legemsdeler.

- 4. Beskytt deg selv mot elektrisk sjokk**  
Unngå tilfeldig kroppskontakt med kompressorens metalldele som er forbundet med jord, for eksempel rør, beholder eller metalldele. Bruk aldri kompressoren i nærheten av vann eller på et fuktig sted.
- 5. Kople fra kompressoren**  
Kople kompressoren fra elektrisetskilden og slipp ut trykket i luftbeholderen helt, før du inspiserer, vedlikeholder, rengjør, bytter ut eller sjekker noen som helst del av maskinen.
- 6. Starting av vanvare**  
Ikke flytt på kompressoren hvis den er kople til strømkilden eller hvis luftbeholderen står under trykk. Se til at bryteren på trykkregulatoren står i stilling OFF før du kople kompressoren til strømkilden.
- 7. Oppbevar kompressoren riktig**  
Når kompressoren ikke er i bruk, lagres den på et tørt sted der den ikke utsettes for vær og vind. Oppbevars utligningselig for barn.
- 8. Arbeids plass**  
Hold arbeidsplassen ryddig og fri for unødvendig verktøy. Arbeidsplassen må ha god ventilasjon. Ikke bruk kompressoren i nærheten av brannfarlig væske eller gass. Kompressoren kan forårsake gnister under drift. Ikke bruk kompressoren i nærheten av maling, bensin, kjemikalier, lim eller andre brannfarlige eller eksplosjonsfarlige materialer.
- 9. Oppbevars utligningselig for barn**  
Se til at ingen barn eller andre personer kommer i kontakt med kompressorens matekabel. Alle uautoriserte personer må holdes på trygg avstand fra arbeidsplassen.
- 10. Arbeidsklær**  
Ikke bruk løstsittende klær eller smykker. Disse kan sette seg fast i maskinens bevegelige deler. Bruk om nødvendig hodeplagg for å holde håret på plass.
- 11. Bruk matekabelen korrekt**  
Ikke ta ut støpslet ved å trekke i mateledningen. Hold kablen unna varme, olje og skarpe kanter. Ikke trå på den elektriske kablen eller klem den under tung vekt.
- 12. Vedlikehold kompressoren nøye**  
Les småinstruksjonene (gjelder ikke oljefrie kompressorer). Sjekk matekabelen regelmessig. Hvis kablen er skadet, må den repareres eller byttes ut av autorisert servicemontør. Sjekk utsiden av kompressoren for synlige defekter. Om nødvendig må du henvende deg til nærmeste servicesenter for hjelp.
- 13. Skjøteledninger for utendørs bruk**  
Bruk bare skjøteledninger godkjent og markedsført for utendørs bruk hvis kompressoren brukes utendørs.
- 14. Aktsomhet**  
Følg godt med på hva du gjør. Bruk sunn fornuft. Ikke arbeid med kompressoren hvis du er trøtt. Bruk aldri kompressoren hvis du er påvirket av alkohol, narkotika eller medisiner som kan forårsake søvnløshet.

- 3. Utilize sempre uns óculos de protecção**  
Utilize sempre uns óculos de protecção ou uma protecção semelhante para os olhos. Nunca dirija o ar comprimido para qualquer parte do seu corpo ou de outros.
- 4. Proteja-se de choques eléctricos**  
Evite tocar com o corpo acidentalmente nas partes metálicas do compressor, tais como tubos, tanques ou partes metálicas ligadas à terra. Nunca utilize o compressor na presença de água ou num ambiente húmido.
- 5. Desligar o compressor**  
Desligue o compressor da fonte de alimentação eléctrica e retire completamente a pressão do tanque antes de executar qualquer tipo de trabalho, inspecção, manutenção, limpeza, substituição ou controlo de qualquer peça.
- 6. Arranque imprevisto**  
Não transporte o compressor enquanto estiver ligado à fonte de alimentação eléctrica ou enquanto o tanque estiver sob pressão. Assegure-se de que o comutador do regulador de pressão se encontra na posição OFF antes de ligar o compressor fonte de alimentação à electricidade.
- 7. Armazenar o compressor de maneira adequada**  
Quando o compressor não for utilizado, deve ser colocado num local seco, longe de intempéries atmosféricas. Mantenha-o fora do alcance das crianças.
- 8. Local de trabalho**  
Mantenha o local de trabalho limpo e retire das proximidades todas as ferramentas de que não necessita. Mantenha o local de trabalho bem ventilado. Não utilize o compressor na presença de líquidos inflamáveis ou de gás. O compressor pode produzir faíscas durante o funcionamento. Não utilize o compressor perto de corantes, benzina, produtos químicos, matérias adesivas e de outros materiais inflamáveis ou explosivos.
- 9. Manter fora do alcance das crianças**  
Evite que crianças ou qualquer outra pessoa entre em contacto com o cabo de alimentação do compressor; todas as pessoas não autorizadas devem manter-se a uma distância de segurança do local de trabalho do compressor.
- 10. Vestuário de trabalho**  
Não use vestuário volumoso ou jóias, pois podem ser apanhadas pelas partes móveis. Se necessário, utilize um boné que cubra o cabelo.
- 11. Não utilize incorrectamente o de cabo de alimentação**  
Não desligue a ficha, puxando pelo cabo de alimentação. Não use o cabo distante de calor, óleo ou objectos cortantes. Não pise o cabo eléctrico nem o espalme com pesos inadequados.

- 12. Efectuar cuidadosamente a manutenção do compressor**  
Seguir as instruções para a lubrificação (não válidas para o compressor sem óleo). Verificar regularmente o cabo de alimentação e, se estiver danificado, deve ser reparado ou substituído por um serviço de assistência técnica autorizado. Verifique se exterior do compressor tem anomalias visíveis. Dirija-se ao serviço de assistência técnica mais próximo, se necessário.
- 13. Cabos eléctricos de prolongamento para utilização no exterior**  
Se utilizar o compressor no exterior, utilize apenas cabos eléctricos de prolongamento adequados para a utilização no exterior.
- 14. Atenção**  
Preste atenção a tudo o que faz. Utilize-o em plena posse das suas capacidades mentais. Nunca utilize o compressor quando estiver cansado. Nunca utilize o compressor se estiver sob o efeito de álcool, drogas ou de medicamentos que causem sonolência.
- 15. Verificar peças com defeito ou perdas de ar**  
Antes de voltar a utilizar o compressor, depois de se ter danificado uma protecção ou outra peça, é necessário que se verifique cuidadosamente para se certificar de que podem funcionar conforme previsto na segurança. Verifique o alinhamento das peças móveis, tubos, manómetros, máquinas para redução da pressão, juntas pneumáticas e qualquer outra peça que influencie o funcionamento normal. Qualquer peça danificada deve ser correctamente reparada ou substituída por um serviço de assistência técnica autorizado, ou substituída conforme indicado no livrinho de instruções. Não utilize o compressor se o regulador de pressão estiver defeituoso.
- 16. Utilizar o compressor apenas para as aplicações específicas referidas neste manual de instruções**  
O compressor é uma máquina que produz ar comprimido. Nunca utilize o compressor para aplicações diferentes das especificadas no livrinho de instruções.
- 17. Utilizar correctamente o compressor**  
Opere o compressor em conformidade com as instruções deste manual. Nunca permita que o compressor seja utilizado por crianças ou outras pessoas que desconhecem o funcionamento da máquina.
- 18. Verificar se todos os parafusos, cavilhas e tampas estão bem fixos**  
Verifique se todos os parafusos, cavilhas e tampas estão bem fixos. Verifique regularmente se estão bem aparafusados.
- 19. Manter limpa a grelha de aspiração**  
Mantenha limpa a grelha de ventilação do motor. Limpe regularmente esta grelha se o ambiente de trabalho for muito sujo.
- 20. Operar o compressor com tensão nominal**  
Opere o compressor com a tensão indicada na placa dos dados eléctricos. Se o compressor for utilizado com uma tensão superior à nominal, o motor girará com maior rapidez e poderá danificar a unidade, queimando o motor.



## COMPRESSOR ELÉCTRICO SEM ÓLEO

### ESPECIFICAÇÕES TÉCNICAS Compressor eléctrico Série GMS-VS-AIRCLIK-F I

Pressão máx. de funcionamento	8 bar
Pressão máx. de utilização	8 bar

**NB:** Para o Mercado Europeu, os tanques dos compressores estão construídos em conformidade com a Directiva CE87/404.

Para o Mercado Europeu, os compressores estão construídos em conformidade com a Directiva CE98/37.

Nível sonoro medido ao ar livre, a 1 m de distância  $\pm 3$  dB (A) com a pressão de utilização no máximo, consulte a tabela I.

F		
CV/kW	RPM	dB(A)
1/0.75	1450-1750	65
1.5/1.1	2850	77
1.5/1.1	3450	80
2/1.5	2850	78

GMS		
CV/kW	RPM	dB(A)
0.75/0.55	1450-1750	77
1.5/1.1	1450-1750	77
1.5/1.1	2850	78

Tab. I - Níveis sonoros dos compressores

O valor do nível sonoro pode subir de 1 até 10 dB(A) dependendo do ambiente onde se instale o compressor.

## NORMAS DE SEGURANÇA

Neste manual de instruções utilizam-se os seguintes pictogramas:



Indica possíveis danos corporais, perigo de vida ou hipótese de danos na máquina se as instruções deste manual de instruções não forem seguidas.



Indica a corrente eléctrica.

Leia cuidadosamente este manual de instruções antes de colocar a máquina em funcionamento. Assegure-se de que possui suficiente conhecimento acerca do funcionamento da máquina e de saberá como operá-la. Efectue a manutenção da máquina segundo as instruções para que esta funcione sempre correctamente. Guarde este manual de instruções e a documentação junto à máquina.

A maior parte dos acidentes na utilização do compressor ocorre por as regras de segurança elementares não serem respeitadas. Se reconhecer as situações de perigo atempadamente e se tiver em conta as regras de segurança, evitará acidentes.

As instruções de segurança encontram-se no capítulo "NORMAS DE SEGURANÇA ESPECIAIS" deste manual de instruções e também na parte que trata sobre a utilização e manutenção do compressor. As situações de perigo que devem ser evitadas para prevenir todos os riscos de ferimentos graves ou danos na máquina são indicadas por avisos no compressor ou no manual de instruções.

Nunca utilize o compressor de outro modo que não o indicado pelo construtor, pois assim terá a certeza de que não existe qualquer perigo de danos para o utilizador nem para as pessoas ao redor.

### NORMAS DE SEGURANÇA ESPECIAIS



**Atenção!** A utilização inadequada e uma má manutenção deste compressor podem causar ferimentos físicos no utilizador. Para evitar esses riscos, pedimos-lhe que siga cuidadosamente as seguintes normas

#### 1. Não toque nas partes móveis

Nunca coloque as mãos, dedos ou outras partes do corpo na proximidade das partes móveis do compressor.

#### 2. Nunca utilize o compressor sem que as protecções estejam montadas

Nunca utilize o compressor sem que todas as protecções estejam montadas correctamente no sítio certo (por ex. ampolas estruturais, protecção da cadeia, válvula de segurança) SE, para manutenção, for necessário remover estas protecções, assegure-se antes de voltar a utilizar o compressor de que as protecções se encontram correctamente fixas nos seus locais originais.

#### 15. Controlo for defecte deler eller luftlekkasje

Hvis en sikkerhetsanordning eller en annen del er ødelagt, må disse sjekkes grundig før compressoren brukes på ny for å slå fast om de kan være like sikre under bruk som meningen er. Kontroller at bevegelige deler sitter som de skal, rør, manometre, trykkreduksjonsmaskiner, pneumatiske koplinger og alle andre deler som kan være viktige for at maskinen skal virke som den skal. En defekt del må repareres på korrekt måte eller byttes ut av autorisert servicemontør, eller byttes ut som beskrevet i bruksanvisningen. Ikke bruk compressoren hvis trykkregulatoren er defekt.

#### 16. Bare bruk compressoren til de spesifikke anvendelsene som er beskrevet i denne bruksanvisningen

Compressoren er en maskin som leverer trykkluft. Bruk aldri compressoren til anvendelser som ikke er spesifisert i denne bruksanvisningen

#### 17. Bruk compressoren korrekt

Bruk compressoren i samsvar med instruksjonene som er beskrevet i denne bruksanvisningen. Ikke la barn eller personer som ikke er kjent med hvordan maskinen virker, få bruke compressoren.

#### 18. Kontroller at alle skruer, bolter og plater er festet skikkelig

Kontroller at alle skruer, bolter og plater er festet skikkelig. Sjekk regelmessig at de er trukket til korrekt.

#### 19. Hold innsugningsåpningen rene

Hold motorens ventilasjonsåpninger rene. Rengjør disse regelmessig hvis arbeidsomgivelsene er svært skitne.

#### 20. Bruk compressoren ved nominell spenning

Bruk compressoren ved den spenningen som er angitt på typeskiltet med elektriske spesifikasjoner. Hvis compressoren brukes ved en spenning høyere enn nominell spenning, vil motoren gå raskere og enheten skades slik at motoren brenner.

#### 21. Bruk aldri compressoren hvis den er defekt

Stopp compressoren umiddelbart hvis den lager ukjente lyder eller vibrerer kraftig under bruk, eller ser ut til å være defekt. Kontroller om den virker som den skal eller ta kontakt med nærmeste servicesenter. Løsemidler som bensin, tynnere, diesel eller andre stoffer som inneholder alkohol, kan skade maskinens plastdeler. Ikke påfør slike produkter på plastdelene. Disse delene rengjøres om nødvendig med en myk klut og såpevann eller en passende væske.

#### 23. Bruk bare originale reservedeler

Bruk av uoriginale reservedeler fører til at garantien opphører og compressoren virker dårlig. Originale reservedeler kan fås fra autoriserte forhandlere.

#### 24. Ikke utfør modifikasjoner på compressoren

Ikke utfør modifikasjoner på compressoren. Ta kontakt med autorisert servicesenter for å få råd når det gjelder alle reparasjoner. En uautorisert modifikasjon kan redusere compressorens ytelse, men kan også føre til alvorlig personskade hos personer som ikke innehar nødvendig teknisk kunnskap for å utføre modifikasjoner på maskinen.

#### 25. Slå av trykkregulatoren når compressoren ikke er i bruk

Når compressoren ikke er i bruk, settes håndtaket til trykkregulatoren i stilling "0" (OFF), koples strømmen fra og åpnes ventilen for å slippe ut trykkluften fra beholderen.

#### 26. Ikke berør compressorens varme deler

Ikke berør rørene, motoren eller noen annen varm del. På den måten unngår du å brenne deg.

#### 27. Ikke rett luftstrålen direkte mot kroppen

For å unngå fare, må aldri luftstrålen rettes direkte mot mennesker eller dyr.

#### 28. Tapp av kondens fra beholderen

Tapp av beholderen hver dag eller etter 4 driftstimer. Åpne tappemekanismen og vipp om nødvendig på compressoren for å få ut vannet som har samlet seg.

#### 29. Ikke slå av compressoren ved å trekke i matekabelen

Slå av compressoren ved hjelp av bryteren "0/1" (ON/OFF) til trykkregulatoren.

#### 30. Pneumatisk krets

Bruk anbefalte slanger og pneumatisk verktøy som er laget for et trykk høyere eller tilsvarende compressorens maksimale arbeidstrykk.

## ELEKTRISK SIKKERHET

### Jordingsbestemmelser

Denne compressoren må jordes under bruk for å beskytte brukeren mot elektrisk sjokk. 1-fas compressoren er utstyrt med en to-polet kabel pluss jord. 3-fas compressoren er utstyrt med en elektrisk kabel uten støpsel.

Den elektriske koplingen må utføres av en kvalifisert montør. Det anbefales ikke å demontere compressoren eller å gjøre andre tilkoplinger i trykkregulatoren. Reparasjoner må utføres av autorisert servicesenter eller et annet kvalifisert senter.



Husk alltid på at lederen for jording er den med grønn eller grønn/gul farge. Kople aldri denne grønne lederen til en spenningsførende terminal.

Før støpslet til matekabelen settes tilbake må du se til at jordingen er installert. Hvis du er i tvil, må du ta kontakt med kvalifisert elektriker for å sjekke jordingen.

### Skjøteledninger

Bruk bare skjøteledninger med jordet støpsel. Bruk aldri skadde eller klemte skjøteledninger. Se til at skjøteledningen er i god stand.

Ved bruk av skjøteledninger må du se til at til tversnittet i skjøteledningen er tilstrekkelig for ledning av den strømmen som det tilkoblede produktet trenger. En skjøteledning med for lavt tversnitt kan føre til spenningsfall, og som et resultat av dette lavere maskineffekt og overoppheting av maskinen. Skjøteledning for 1-fas compressoren må ha et tversnitt i forhold til sin lengde, se tabell 2.

CV	kW	220/230V (mm <sup>2</sup> )	
0,75-1	0,65-0,7	1,5	2,5
1,5	1,1	2,5	4
2	1,5	2,5	4-6
2,5-3	1,8-2,2	4	-

**Tabell 2** - Tverrsnitt gjeldende for lengde på inntil 20 meter l-fas

### Elektrisk tilkøpling

l-fas kompressorene leveres komplett med nettkabel og topolig støpsel med jord. Det er viktig å kople kompressoren til en jordet stikkontakt. (fig. 7)



**OBS!** Jordingen må være utført i samsvar med sikkerhetsforskriftene (EN 60204).

Støpslet til matekabelen er ikke tillatt brukt som bryter, men må settes i en stikkontakt som styres av en egnet differensialbryter (termomagnetisk).

## BRUK

**NB:** Informasjonen i denne bruksanvisningen er beregnet som en hjelp for brukeren ved bruk og vedlikehold av kompressoren. Noen figurer i denne bruksanvisningen kan inneholde detaljer som muligens kan avvike fra din kompressor.

### MONTERING

Etter at du har pakket ut kompressoren (fig. 1) og slått fast at den er mottatt i perfekt stand, og etter at du har forsikret deg om den ikke er blitt påført transportskade, går du videre med følgende handlinger:

#### Kompressorer med beholder

##### Fig. 20

Fest hjulene og dekkene til beholderen ved å følge instruksjonene som vist på fig. 2, hvis dette ikke allerede er gjort. Monter også luftfiltret (fig. 2B) hvis dette er levert separat.

#### Kompressorer uten beholder

##### Fig. 21

Fest sugekoppene på undersiden av blokken som vist på fig. 2A.

- Plasser kompressoren på et jevnt underlag eller på et underlag som heller maksimalt 10° (fig. 3), på et godt ventilert sted beskyttet mot vær og vind og uten eksplosjonsfare.
- Hvis underlaget heller og er glatt, må du sjekke at kompressoren ikke beveger seg når den er i drift. Hvis dette skulle skje, må hjulene blokkeres med to kiler.
- Hvis kompressoren står på en planke eller hylle, må du forsikre deg om at kompressoren ikke kan falle av ved å feste den skikkelig. For å sikre tilstrekkelig ventilasjon og kjøling er det viktig at kompressoren står minst 50 cm fra nærmeste vegg (fig. 4).



Disse kompressorene virker uten olje.

### START

Se til at kompressoren transporteres på riktig måte. Ikke snu kompressoren opp ned og ikke løft den med kroker eller tau. (fig. 5-6)

#### Kompressorer med beholder

##### Fig. 20.

- Vri eller skyv bryteren på overdelen av maskinen til posisjon "0" (fig. 9), avhengig av hvilken type trykkregulator som er montert.
- Sett støpslet i stikkontakten (fig. 7) og sett bryteren i posisjon "I".
- Kople trykkluftslangen eller spiralslangen til riktig koplingspunkt, plassert rett ved trykkregulatoren (fig. 25).

## CÓMO DEBE ACTUARE EN CASO DE PEQUEÑAS ANOMALÍAS

### Pérdida de aire por la válvula debajo del regulador de presión (sólo para aparatos con depósito)

Esta anomalía se debe al cierre inadecuado de la válvula de retención. Debe proceder de la siguiente forma (fig. 13).

- Elimine totalmente la presión del depósito.
- Desmonte la cubierta aerodinámica desenroscando los cuatro tornillos y levantando la cubierta aerodinámica (fig. 13-14) (MODELO F I y AIRCLIK).
- Desenrosque la cabeza hexagonal de la válvula (A) (fig. 15).
- Limpie meticulosamente tanto el disco de goma (B) como el lugar en el que queda fijado (fig. 15).
- Vuelva a montar cuidadosamente el conjunto entero.

### ESCAPES DE AIRE

#### Serie F-GMS-VS

Puede deberse al cierre defectuoso de una de las piezas de unión.

- Controle todas las piezas de unión mojándolas con agua jabonosa.

### El compresor funciona pero no se carga Compresores de la serie F-GMS-VS (fig. 16)

- Posiblemente debido a un defecto de la válvula o de una junta (B1-B2).  
*Sustituya el componente defectuoso.*
- Puede deberse a un defecto de las válvulas (C1-C2) o de una junta (B1-B2).  
*Sustituya el componente defectuoso (fig. 16B).*

### Los compresores de la serie Airclik - F I (fig. 16A)

- Posiblemente se deba a un defecto de las válvulas (C1-C2) o de la junta (B1),  
*Debe sustituir el componente defectuoso (fig. 16A).*

### El compresor no arranca

Si tiene dificultades para arrancar el compresor, compruebe:

- Si la tensión de red se ajusta a la indicada en la placa de datos (fig. 8).
- Si no se están empleando prolongadores con un diámetro o una longitud no apropiados.
- Si el entorno de trabajo no está demasiado frío. (debajo de 0°C)
- Si la red eléctrica recibe corriente (clavija correctamente conectada, termomagnético, fusibles no dañados)

### El compresor no se detiene (sólo los aparatos con depósito)

Si el compresor no se detiene al alcanzar la presión máxima, la válvula de seguridad del depósito entra en funcionamiento. Es preciso contactar con el centro de asistencia más cercano para la reparación.

## MANTENIMIENTO

Antes de realizar cualquier operación sobre el compresor, debe asegurarse de que:

- El interruptor principal esté situado en la posición "0"
- El regulador de presión o el interruptor principal esté situado en la posición "0".
- El depósito de aire esté libre de presión (sólo para el modelo con depósito).

El compresor produce agua condensada que se acumula en el interior del depósito. Es necesario evacuar el agua condensada del depósito al menos una vez a la semana, abriendo el pequeño grifo de evacuación (fig. 12) situado debajo del depósito (sólo para el modelo con depósito). Verifique si la bombona de gas contiene aire comprimido. El agua puede salir con una fuerza muy elevada. Presión máxima recomendada: 1 ÷ 2 bar.

### LIMPIEZA DEL FILTRO

#### Serie F-ECU-GMS-VS-AIRCLIK-F I

Es aconsejable desmontar el filtro de aspiración cada 50 horas de trabajo y limpiar el elemento del filtro soplando aire comprimido a través del mismo, o sustituirlo si el elemento indicado con la flecha está obstruido.

### PIEZAS DE RECAMBIO

En las reparaciones, debe utilizar únicamente piezas de recambio originales e idénticas a las piezas que deban ser sustituidas.

Las reparaciones deben ser realizadas únicamente por un servicio de asistencia autorizado.

### GARANTÍA

Lea las condiciones de garantía en la ficha de garantía que se adjunta por separado.

## CE DÉCLARATION DE CONFORMITÉ (E)

Declaramos bajo nuestra sola responsabilidad que este producto está en conformidad con las normas o documentos normalizados siguientes

**prEN 1012-1, prEN 1012-2, prEN 12076,  
EN 60204-1, EN-292, ISO 5388,  
EN 55014-1, EN 55014-2, EN 61000-3-2,  
EN 61000-3-3**

de acuerdo con las directivas:

**98/37EEC  
73/23EEC  
89/336EEC**

12-11-2002  
**GENEMUIDEN NL**  
W. Kamphof  
Quality department

- El funcionamiento del compresor es totalmente automático. Está dirigido por el regulador de presión, que lo detiene cuando la presión en el depósito alcance el máximo y vuelve a ponerlo en marcha cuando la presión haya bajado hasta el mínimo. Normalmente, la diferencia de presión entre los valores máximo y mínimo es de 2 bar/29 psi aproximadamente.  
*Ejemplo: El compresor se para al alcanzar 8 bar/116 psi (presión de servicio máxima) y vuelve a ponerse en marcha automáticamente cuando la presión en el interior del depósito haya bajado a 6 bar/87 psi.*
- Una vez haya conectado el compresor a la red de suministro eléctrico, ponga la máquina bajo la presión máxima y compruebe si funciona correctamente.

### Compresores sin depósito

#### Fig. 21

- Introduzca la clavija en el enchufe (fig. 7).
- Pulse el botón de arranque situado en el lateral del compresor (fig. 9A). Este tipo de compresor sin depósito está equipado con un mecanismo que regula automáticamente la presión de servicio máxima, incluso si el operario no utiliza aire comprimido. El compresor evacua automáticamente el exceso de aire a través de una válvula en la cabeza. El compresor no se detiene automáticamente. Para desconectar el compresor, debe pulsar el botón ON/OFF.
- Fije la manguera de goma o de espiral en el punto de fijación previsto al efecto en la parte superior del compresor, cerca del reductor de presión (fig. 25).

**Nota:** El grupo cabeza/cilindro/manguera de la evacuación de aire, situado debajo de la cubierta aerodinámica, puede alcanzar temperaturas muy elevadas. Tenga cuidado al trabajar en su proximidad y no lo toque, con el fin de evitar quemaduras (fig. 10).



**¡Cuidado!** Los compresores eléctricos deben conectarse a un enchufe protegido por un interruptor diferencial apropiado (termomagnético).

### AJUSTE DE LA PRESIÓN DE SERVICIO

#### Fig. 11

- No es necesario utilizar en todo momento la presión de servicio máxima. Al contrario, por regla general la herramienta neumática requiere una presión menos elevada. En el caso de los compresores equipados con un reductor de presión, es preciso ajustar correctamente la presión de servicio.
- Retire el botón del reductor de presión de su posición de bloqueo tirando del mismo hacia arriba, ajuste la presión en el valor deseado girando el botón hacia la derecha para aumentar la presión y hacia la izquierda para reducirla.
  - Una vez haya alcanzado la presión óptima, bloquee el botón presionándolo hacia abajo (fig. 11). En el caso de los reductores de presión suministrados sin manómetro, la presión fijada puede visualizarse en la escala graduada sobre el propio reductor de presión.
  - En el caso de los reductores de presión equipados con un manómetro, la presión fijada puede visualizarse en el propio manómetro.

### CONSEJOS ÚTILES PARA UN FUNCIONAMIENTO CORRECTO

- Los tipos F1 y AIRCLIK han sido estructurados para un uso alternante y no continuo. Estos tipos de utilidades únicamente en aplicaciones de bricolaje. Le aconsejamos no sobrepasar un tiempo de trabajo del 25% por hora.
- No debe en ningún caso soltar cualquier conexión mientras que el depósito se encuentre bajo presión. Asegúrese siempre de que el depósito esté vacío.
- Está prohibido perforar, soldar o deformar a propósito de aire comprimido a propósito.
- No realice en ningún caso una operación sobre el compresor sin haber retirado previamente la clavija del enchufe.
- Para un funcionamiento correcto, la temperatura ambiental debe ser de 0°C a +25°C (45°C máximo).
- No dirija chorros de agua o líquidos inflamables hacia el compresor.
- No coloque objetos inflamables cerca del compresor.
- Coloque el regulador de presión o el interruptor en la posición "0" (OFF) (desconectado) durante las pausas de funcionamiento.
- No dirija nunca la corriente de aire hacia personas o animales. (fig. 24).
- No traslade el compresor con el depósito bajo presión.
- Tenga en cuenta que algunas partes del compresor, tales como la cabeza y los tubos de la evacuación de aire, pueden alcanzar temperaturas muy elevadas. No toque estos componentes para evitar quemaduras (fig. 10).
- Traslade el compresor levantándolo por los asideros o tiradores previstas para este fin. (fig. 5-6)
- Debe mantener a los niños y animales alejados de la zona de trabajo de la máquina.
- Cuando utilice el compresor para pintar:
  - No trabaje en espacios cerrados o en la cercanía de un fuego al aire libre.
  - Asegúrese de que el entorno donde trabaja dispone de una ventilación adecuada.
  - Proteja la nariz y la boca con una máscara adecuada para este fin (fig. 18).
- Si el cable eléctrico o la clavija están dañados, no utilice el compresor y diríjase a un centro de asistencia autorizada para su sustitución por un componente original.
- Si el compresor está colocado sobre un estante o una superficie más elevada que el suelo, debe ser fijado con el fin de evitar su caída durante su funcionamiento.
- No introduzca objetos o la mano en las rejillas de protección, con el fin de evitar lesiones y daños al compresor (fig. 19).
- No utilice el compresor como objeto pesado y obtuso contra personas, objetos o animales, para evitar daños graves.
- Finalizado el uso del compresor, retire siempre la clavija del enchufe.
- Asegúrese siempre de utilizar tubos neumáticos para aire comprimido caracterizados por una presión máxima apropiada para la del compresor. No intente reparar el tubo cuando esté dañado. Utilice herramientas neumáticas que soporten una presión máxima adecuada respecto de la del compresor.

- Kompressoren virker helt automatisk. Den kontrolleres av trykkregulatoren, som stopper når trykket i beholderen når maksimaltrykket, og som starter igjen når trykket synker til minimumstrykket. Vanligvis er trykkforskjellen mellom maksimumsverdi og minimumsverdi omtrent 2 bar.  
*For eksempel: Kompressoren stopper når et trykk på 8 bar er nådd (maksimalt arbeidstrykk), og starter igjen automatisk når trykket i beholderen har sunket til 6 bar.*
- Etter at du har koplet kompressoren til strømmettet, setter du maskinen under maksimalt trykk og kontroller at maskinen virker som den skal.

### Kompressorer uten beholder

#### Fig. 21

- Sett støpslet i stikkkontakten (fig. 7).
- Trykk inn startknappen som er plassert på siden av kompressoren (fig. 9A). Denne type kompressor uten beholder har en mekanisme som automatisk kontrollerer maksimalt arbeidstrykk, også når brukeren ikke benytter trykkluft. Kompressoren slipper automatisk ut overflødig luft gjennom ventilen på toppen av maskinen. Kompressoren stopper ikke automatisk. For å slå av kompressoren, må du trykke på PÅ/AV-knappen.
- Kople trykkluftslangen eller spiralslangen til riktig koplingspunkt, plassert på toppen av maskinen rett ved trykkavlastningen (fig. 25).

**NB:** Luftutløpsaggregatet med topp/sylinder/slange, som er plassert under dekkplaten, kan bli meget varm. Vær oppmerksom på dette hvis du jobber i nærheten, og for å unngå brannskader må du ikke berøre delene (fig. 10).



**OBS!** Elektriske kompressorer må koples til en stikkontakt som er sikret med en passende differensialbryter (termomagnetisk).

### JUSTERING AV ARBEIDSTRYKKET

#### Fig. 11

- Det er ikke nødvendig å bruke maksimalt arbeidstrykk til enhver tid. Tvert imot, pneumatisk verktøy trenger som regel ikke et så høyt trykk. For kompressorer som leveres med trykkavlastning, er det nødvendig å justere arbeidstrykket riktig.
- Frigjør knappen til trykkavlastningen ved å trekke den opp, still inn trykket på ønsket verdi ved å vri knappen med klokka for å øke trykket, eller mot klokka for å redusere trykket.
  - Når du har stilt inn det optimale trykket, sperrer du knappen ved å trykke den ned (fig. 11). Ved en trykkavlastning som leveres uten manometer, kan det innstilte trykket avleses på den graderte skalaen på trykkavlastningen selv.
  - Ved en trykkavlastning utstyrt med manometer, kan det innstilte trykket avleses på manometeret.

### NYTTIGE TIPS FOR EN GOD VIRKNING

- Modellene F1 og AIRCLIK er konstruert for bruk i korte perioder av gangen og ikke for kontinuerlig bruk. Disse modellene er bare beregnet på gjørdet-selv bruk. Vi anbefaler at du ikke bruker maskinen mer enn 15 minutter i løpet av en time.
- Ikke løsn noen koplinger når beholderen står under trykk. Se alltid til at beholderen er tom.
- Det er forbudt med viten og vilje å bore hull i, lodde eller deformere beholderen som inneholder trykkluft.
- Utfør aldri arbeid på kompressoren uten først å trekke støpslet ut av stikkkontakten.
- Omgivelsestemperaturen for riktig virkning ligger mellom 0°C og 25°C (maks. 45°C).
- Ikke rett høytrykks vannstråler eller lettantennelige væsker mot kompressoren.
- Ikke plasser lettantennelige gjenstander i nærheten av kompressoren.
- Sett trykkregulatoren eller bryteren i posisjon "0" (OFF) under pauser i arbeidet.
- Luftstrålen må aldri rettes direkte mot mennesker eller dyr. (fig. 24)
- Ikke flytt på kompressoren hvis trykkluftbeholderen står under trykk.
- Merk deg at flere deler av kompressorens deler, som toppen og rørene til luftutløpet, kan bli meget varme. For å unngå å brenne deg, må du ikke komme borti disse delene (fig. 10).
- Flytt på kompressoren ved å løfte eller trekke den ved hjelp av grepene eller håndtakene som er beregnet på dette. (fig. 5-6)
- Barn og dyr må holdes borte fra maskinens arbeidsområde.
- Hvis du bruker kompressoren til malerarbeid:
  - Ikke bruk utstyret i lukkede rom eller i nærheten av åpen ild.
  - Se til at det er tilstrekkelig ventilasjon der du jobber.
  - Beskytt nese og munn med passende åndedrettsvern (fig. 18).
- Hvis nettkabelen eller støpslet er skadet, må ikke kompressoren brukes. Ta kontakt med et autorisert servicesenter for å bytte med en ny originaldel.
- Hvis kompressoren står på en hylle eller er plassert på et sted over gulvhøyde, må den sikres slik at den ikke kan falle ned under arbeidet.
- For å unngå personskade og skade på kompressoren må ikke gjenstander eller hendene stikkes gjennom beskyttelsesristen (fig. 19).
- Ikke bruk kompressoren som en tung, butt gjenstand mot personer, ting eller dyr. Det kan forårsake alvorlig skade.
- Trekk alltid støpslet ut av stikkkontakten etter at du har brukt kompressoren.
- Se til at du alltid bruker pneumatisk rør for trykkluft som tåler et maksimumstrykk som stemmer overens med kompressorens. Ikke først å reparere rom som er skadet. Bruk pneumatisk verktøy som tåler et maksimumstrykk som stemmer overens med kompressorens.



## HVORDAN GÅ FRAM VED MINDRE AVVIK

### Luftlekkasje fra ventilen under trykkregulatoren (gjelder bare modeller med beholder)

Dette skyldes dårlig tetning ved tilbakeslagsventilen. Du må gå fram på følgende måte (fig. 13):

- Slipp trykket fullstendig ut av beholderen.
- Fjern dekkplaten ved å løse fire skruer og løfte platen opp (fig. 13-14) (gjelder MODELL F I og AIR-CLIK).
- Skru løs det sekskantede ventilhodet (A) (fig. 15).
- Rengjør forsiktig ventilskiven av gummi (B) og skivens feste (fig. 15).
- Monter alt forsiktig tilbake på plass.

### Luftlekkasje Serie F-GMS-VS

Dette kan skyldes dårlig tetning ved et av kopplingsstykkene.

- Sjekk alle koplinger ved å fukte dem med såpevann.

### Kompressoren virker, men fylles ikke opp på nytt Kompressorer serie F-GMS-VS (fig. 16)

- Dette kan være forårsaket av en defekt ved ventilen eller en pakning (B1-B2).  
Bytt ut den defekte delen.
- Dette kan være forårsaket av en defekt ved ventilene (C1-C2) eller en pakning (B1-B2).  
Bytt ut den defekte delen (fig. 16B).

### Kompressorer serie Airclik - F I (fig. 16A)

- Dette kan være forårsaket av en defekt ved ventilene (C1-C2) eller ved pakningen (B1).  
Bytt ut den defekte delen (fig. 16A).

### Kompressoren starter ikke

Hvis kompressoren ikke vil starte, kan du sjekke følgende

- Stemmer nettspenningen overens med spenningen som oppgis på typeskiltet (fig. 8)?
- Benyttes skjøteledninger med et tverrsnitt eller en lengde som ikke passer?
- Er arbeidsstedet for kaldt (kaldere enn 0° C)?
- Mates elektrisitetstettet (støpsel skikkelig koplet til, termomagnetisk, uskadde sikringer)?

### Kompressoren stopper ikke (gjelder bare modeller med beholder)

Hvis kompressoren ikke stopper når maksimumstrykket nås, aktiveres beholderens sikkerhetsventil. Det er påkrevet å ta kontakt med nærmeste autoriserte servicecenter for reparasjon.

## VEDLIKEHOLD

Før du utfører noe som helst arbeid på kompressoren, må du se til at:

- Den generelle hovedbryteren står i posisjon "0".
- Trykkregulatoren eller hovedbryteren står i posisjon "0".
- Luftbeholderen er fri for trykk (gjelder bare modeller med beholder).

Kompressoren produserer kondensvann som samler seg i beholderen. Det er påkrevet å tappe av vann fra beholderen minst en gang hver uke ved å åpne tappekranen under beholderen (fig. 12) (gjelder bare modeller med beholder).

Kontroller om det er trykkluft i gassflasken. Vannet kan presses ut med stor kraft. Anbefalt trykk er maksimalt 1 ± 2 bar.

### RENGJØRING AV FILTRET

#### Serie F-ECU-GMS-VS-AIRCLIK-F I

Det er tilrådelig å demontere sugefiltret for hver 50. driftstime og rengjøre filterelementet ved å blåse trykkluft gjennom det, eller å skifte det ut hvis elementet er tilstoppet (markert med en pil).

### RESERVEDELER

Bruk bare originale reservedeler ved reparasjon, identiske med delene som skal byttes ut. Reparasjonene må bare utføres av autorisert servicecenter.

### GARANTI

Les det separat vedlagte garantikortet når det gjelder garantibestemmelser.

## CE ERKLÆRING AV ANSVARSFORHOLD (N)

Vi erklærer at det er under vårt ansvar at dette produkt er i overensstemmelse med følgende standarder eller standard-dokumenter

prEN1012-1, prEN1012-2, prEN12076,  
EN60204-1, EN-292, ISO5388,  
EN55014-1, EN55014-2, EN61000-3-2,  
EN61000-3-3

i samsvar med reguleringer

98/37EEC  
73/23EEC  
89/336EEC

12-11-2002  
GENEMUIDEN NL  
W. Kamphof  
Quality department  
3

## SEGURIDAD ELÉCTRICA

### Instrucciones para la toma de tierra

Este compresor debe ser conectado a tierra mientras esté siendo utilizado, con el fin de proteger al operario contra las descargas eléctricas. El compresor de 1 fase está equipado con un cable bipolar y una toma de tierra. El compresor de 3 fases está equipado con un cable eléctrico sin clavija.

La conexión eléctrica debe ser realizada por un técnico cualificado. Recomendamos no desmontar el compresor en ningún caso ni realizar otras conexiones en el regulador de presión. Cualquier reparación debe ser realizada únicamente por servicios de asistencia autorizados u otros centros cualificados.



No olvide nunca que el hilo para la toma de tierra es de color verde o amarillo/verde. No conecte en ningún caso este hilo verde con una terminal en funcionamiento.

Antes de sustituir la clavija del cable de alimentación, asegúrese de que el hilo de toma de tierra esté conectado. En caso de duda, llame a un electricista cualificado para que compruebe la toma de tierra.

### Prolongadores

Utilizar únicamente un prolongador con clavija y toma de tierra; no use nunca prolongadores dañados o aplastados. Asegúrese de que el prolongador esté en perfectas condiciones.

Si utiliza un prolongador, debe asegurarse de que el diámetro del cable es suficiente para soportar la corriente absorbida por el producto que vaya a conectar.

Un prolongador demasiado fino puede provocar reducciones de tensión y, como consecuencia, una pérdida de fuerza y un calentamiento excesivo del aparato. El prolongador de los compresores de 1 fase debe tener un diámetro acorde con su longitud, vea la tabla 2.

CV	kW	220/230V (mm <sup>2</sup> )
0.75-1	0.65-0.7	1.5
1.5	1.1	2.5
2	1.5	2.5
2.5-3	1.8-2.2	4

Tabla 2 - Diámetro adecuado para una longitud máxima de 20 metros / fase

### Conexión eléctrica

Los compresores monofásicos se suministran con cable eléctrico y clavija bipolar + toma de tierra incluidos. Es importante conectar el compresor con un enchufe con toma de tierra. (fig.7)



¡Cuidado! La toma de tierra debe ser realizada de conformidad con las instrucciones de seguridad (EN 60204).

La clavija del cable de alimentación no debe utilizarse como interruptor, sino que debe ser introducida en un enchufe regulado por un interruptor diferencial adecuado (termomagnético).

## USO

**Nota:** La información contenida en este manual ha sido elaborada con el fin de ayudar al operario en el uso y las operaciones de mantenimiento del compresor. Algunas ilustraciones de este manual muestran algunos detalles que pueden ser distintos de los de su compresor.

## INSTALACIÓN

Una vez que haya retirado el compresor del embalaje (fig. 1) y comprobado su buen estado, y tras haber constatado que no ha sufrido daños durante el transporte, debe realizar las siguientes operaciones.

### Compresores con depósito

#### Fig.20

Coloque las ruedas y los neumáticos en los depósitos, si no han sido montados de fábrica, siguiendo las instrucciones indicadas en (fig. 2). Asimismo, coloque el filtro de aire en los compresores que lo suministran por separado (fig.2B).

### Compresores sin depósito

#### Fig.21

Coloque las ventosas debajo de la base del grupo tal y como se indica en (fig.2A).

- Coloque el compresor sobre una base plana o con una inclinación máxima de 10° (fig. 3), en un lugar bien ventilado, protegido contra los factores climáticos y no en espacios con peligro de explosión.
- Si la base es inclinada y lisa, asegúrese de que el compresor no se mueva cuando está funcionando. En caso contrario, bloquee las ruedas con la ayuda de dos cuñas.
- Si la base es una tabla o un estante, asegúrese de que no pueda caer fijándolo de una forma apropiada. Para garantizar una buena ventilación y un enfriamiento eficaz, es importante colocar el compresor a una distancia mínima de 50 cm de cualquier pared (fig. 4).



Estos compresores funcionan sin lubricante.

## PUESTA EN MARCHA

Asegúrese de que el compresor se transporte de la forma adecuada, no lo coloque boca abajo y no lo levante con ganchos o cuerdas. (fig.5-6)

### Compresores con depósito

#### Fig.20

- Gire o pulse, dependiendo del tipo de regulador de presión montado sobre el aparato, el botón situado en la parte superior en la posición "0" (fig. 9).
- Introduzca la clavija en el enchufe (fig.7) y gire el botón hacia la posición "I".
- Fije la manguera de goma o de espiral en el punto de fijación previsto al efecto, cerca del regulador de presión (fig.25).

### 13. Prolongadores eléctricos para uso externo

Si el compresor se utiliza en el exterior, debe utilizar únicamente prolongadores eléctricos aptos para el uso externo y marcados como tales.

### 14. Actúe con precaución

Proceda con mucha cautela. Utilice su sentido común. No utilice el compresor cuando se encuentre cansado. El compresor no debe utilizarse en ningún caso cuando se encuentre bajo la influencia de alcohol, drogas o medicinas que pueden provocar somnolencia.

### 15. Controle los componentes defectos y la pérdida de aire

Antes de volver a utilizar el compresor, cuando una protección u otros componentes están dañados, éstos deben ser controlados de forma exhaustiva para determinar si pueden funcionar con arreglo a las normas de seguridad. Controle la alineación de los componentes en movimiento, tubos, manómetros, dispositivos de reducción de presión, conexiones neumáticas y cualquier otro componente que pueda influir en el funcionamiento normal.

Cualquier componente defectuoso debe ser reparado correctamente o sustituido por un servicio de asistencia autorizado, tal y como se señala en el manual de instrucciones.

No utilice el compresor si el regulador de presión está averiado.

### 16. Utilice el compresor únicamente para las aplicaciones específicas señaladas en estas instrucciones de uso

El compresor es una máquina que produce aire comprimido.

No utilice nunca el compresor para aplicaciones distintas de las especificadas en el manual de instrucciones.

### 17. Utilice el compresor de la forma apropiada

El compresor debe ser accionado de conformidad con las instrucciones contenidas en el presente manual. No permita el uso del compresor por niños o personas no familiarizadas con su funcionamiento.

### 18. Asegúrese de que cada tornillo, tuerca y cubierta hay sido fijado correctamente

Compruebe que cada tornillo, tuerca y placa esté fijado correctamente. Compruebe periódicamente que estén bien apretados.

### 19. Mantenga limpia la rejilla de aspiración

Debe mantener limpia la rejilla de aspiración del motor. Limpie esta rejilla con regularidad si el entorno de trabajo contiene mucha suciedad.

### 20. Deje funcionar el compresor bajo tensión nominal

Haga funcionar el compresor bajo la tensión indicada en la plaqueta de datos eléctricos. Si utiliza el compresor bajo una tensión superior a la nominal, el motor girará a una velocidad superior y la unidad puede quedar dañada, quemando el motor.

### 21. No use nunca el compresor cuando esté averiado

En el caso en que el compresor emitiera sonidos extraños, vibrara de una forma excesiva o pareciera averiado, debe pararlo de inmediato y comprobar su funcionamiento o ponerse en contacto con el servicio de asistencia más cercano. Disolventes como gasolina, diluyentes, gasoil u otros productos que contengan alcohol pueden dañar las partes de plástico; no restriegue dichos productos sobre los componentes de plástico. En caso necesario, limpie estos componentes con un trapo suave con agua y jabón o con líquidos adecuados.

### 23. Utilice únicamente piezas de recambio originales

El uso de piezas de recambio no originales implica la caducidad de la garantía y provoca un funcionamiento inadecuado del compresor. Las piezas de recambio originales están disponibles en los concesionarios autorizados.

### 24. No modifique el compresor

No debe modificar el compresor. Consulte con un servicio de asistencia autorizado para todas las reparaciones. Una modificación no autorizada no sólo puede reducir las prestaciones del compresor, sino que también puede ser la causa de accidentes graves sufridas por las personas que no dispongan de los conocimientos técnicos necesarios para realizar las modificaciones.

### 25. Desconecte el regulador de presión cuando el compresor no está siendo utilizado.

Cuando el compresor no está siendo utilizado, debe situar la palanca del regulador de presión en la posición "0" (OFF), desacoplar el compresor de la corriente y abrir el pequeño grifo de la línea para evacuar el aire comprimido del depósito.

### 26. No toque las partes calientes del compresor

Con el fin de evitar quemaduras, evite tocar los tubos, el motor y todos los demás componentes calientes.

### 27. No dirija la corriente de aire directamente al cuerpo

Para evitar riesgos, no dirija nunca la corriente de aire a las personas o animales.

### 28. Elimine el agua condensada del depósito

Diariamente o cada 4 horas de funcionamiento, debe descargar el depósito. Abra el mecanismo de evacuación y, si es necesario, coloque el compresor en posición inclinada para eliminar el agua acumulada.

### 29. No desconecte el compresor tirando del cable de alimentación

Utilice el interruptor "0/I" (ON/OFF) del regulador de presión para desconectar el compresor.

### 30. Circuito neumático

Utilice los tubos y las herramientas neumáticas indicadas que soportan una presión superior o igual a la presión de servicio máxima del compresor.



## OLIEFRI ELEKTRISK KOMPRESSOR

TALLENE I DEN FØLGENDE TEKST KORRESPONDERER MED AFBILDNINGERNE PÅ SIDE 2-4

### TEKNISKE SPECIFIKATIONER

Elektrisk kompressor  
Serie GMS-VS-AIRCLIK-F I

Maks. driftstryk	8 bar
Maks. tappetryk	8 bar

**NB:** Til det europæiske marked er kompressorernes beholder konstrueret, så de er i overensstemmelse med Direktiv 87/404 EF.  
Til det europæiske marked er kompressorerne konstrueret, så de er i overensstemmelse med Direktiv 98/37 EF.

Støjniveau målt i et åbent område i en afstand af 1 m ±3dB (A) ved maksimalt tappetryk, se tabel I.

CV/kW	F	
	RPM	dB(A)
1/0.75	1450-1750	65
1.5/1.1	2850	77
1.5/1.1	3450	80
2/1.5	2850	78

CV/kW	GMS	
	RPM	dB(A)
0.75/0.55	1450-1750	77
1.5/1.1	1450-1750	77
1.5/1.1	2850	78

Tabel I - Kompressorernes støjniveauer

Støjniveauet kan stige fra 1 til 10 dB(A), afhængigt af stedet, hvor kompressoren er installeret.

## SIKKERHEDSANVISNINGER

I denne vejledning er følgende symboler anvendt:



Angiver, at der er risiko for personskade, dødsfald eller beskadigelse af maskinen, hvis anvisningerne i denne vejledning ikke følges.



Angiver elektrisk spænding.

Læs denne vejledning omhyggeligt, før maskinen tages i brug. Sørg for at vide, hvordan maskinen fungerer, og hvordan den skal betjenes. Vedligehold maskinen som angivet i anvisningerne, så du kan være sikker på at den altid fungerer som den skal. Opbevar denne vejledning og den vedlagte dokumentation sammen med maskinen.

De fleste ulykker, der forekommer under brugen af kompressoren, skyldes, at de grundlæggende sikkerhedsbestemmelser ikke overholdes. Ulykker kan undgås, hvis man i tide genkender potentielt farlige situationer og overholder sikkerhedsbestemmelserne.

De grundlæggende sikkerhedsbestemmelser findes i afsnittet "SÆRLIGE SIKKERHEDSBESTEMMELSER" i denne vejledning samt i afsnittet om brug og vedligeholdelse af kompressoren.

For at undgå risikoen for alvorlige kvæstelser eller skader på maskinen gøres der opmærksom på farlige situationer, der skal undgås, ved hjælp af advarsler på kompressoren eller i vejledningen.

Brug aldrig kompressoren på en forkert måde, men kun som anbefalet af dens konstruktør, med mindre du er fuldstændig sikker på, at der ikke er nogen fare til stede, hverken for brugeren eller for folk i nærheden.

### SÆRLIGE SIKKERHEDSBESTEMMELSER



**OBS!** Forkert brug og dårlig vedligeholdelse af kompressoren kan skade brugeren fysisk. For at undgå disse risici beder vi dig være opmærksom på følgende anvisninger:

#### 1. Rør ikke de bevægelige dele

Lad aldrig hænder, fingre eller andre legemsdele komme i nærheden af maskinens bevægelige dele.

#### 2. Brug aldrig kompressoren uden at have beskyttelsesbriller installeret

Brug aldrig kompressoren uden alle beskyttelsesbriller monteret på den korrekte plads (f. eks. strømlinjebeklædninger, kædebeskyttelse, sikkerhedsventil). Hvis du er nødt til at fjerne disse beskyttelsesbriller på grund af vedligeholdelse eller på grund af driften, så kontroller at beskyttelsesbrillerne er rigtigt monteret på deres oprindelige plads, før du bruger kompressoren igen.

#### 3. Brug altid beskyttelsesbriller

Brug altid beskyttelsesbriller eller øjenbeskyttelse af samme kvalitet. Ret ikke trykluft mod nogen del af din eller nogen andens krop.

#### 4. Beskyt dig mod elektriske stød

Undgå utilsigtet fysisk kontakt med kompressorens metaldele, som f.eks. rør, beholdere eller metaldele, der er forbundet med jorden.

Brug aldrig kompressoren i nærheden af vand eller på et fugtigt sted.

#### 5. Afkobling af kompressoren

Afkobl kompressoren fra den elektriske kilde, og tag trykket helt af beholderen forud for eftersyn, vedligeholdelse, rengøring, udskiftning eller kontrol af den hvilken som helst del af maskinen.

#### 6. Uforudset start

Transporter ikke kompressoren, mens den er tilsluttet til strømkilden, eller mens beholderen er under tryk. Sørg for, at kontakten til trykregulatoren er i positionen FRA, før du tilslutter kompressoren til strømkilden.

#### 7. Kompressoren skal opbevares korrekt

Når kompressoren ikke er i brug, skal den opbevares i et tørt lokale langt fra atmosfæriske påvirkninger. Holdes uden for børns rækkevidde.

#### 8. Arbejdsplads

Hold arbejdspladsen ren og ryd området for unødvendigt værktøj. Arbejdspladsen skal have en god udluftning.

Brug ikke kompressoren i nærheden af antændelige væsker eller gas. Kompressoren kan slå gnister under driften. Brug ikke kompressoren i nærheden af maling, benzin, kemiske stoffer, klæbemidler eller nogen som helst andre brændbare eller eksplosive stoffer.

#### 9. Holdes uden for børns rækkevidde

Sørg for, at ingen børn eller andre personer kommer i berøring med kompressorens forsyningskabel. Alle uvedkommende skal holdes på sikker afstand af arbejdspladsen.

#### 10. Arbejdstøj

Bær ikke løstsiddende tøj eller smykker; disse ting kan sidde fast i de bevægelige dele. Brug om nødvendigt en hætte til at dække håret med.

#### 11. Brug ikke forsyningskablet på en forkert måde

Tag ikke stikket ud ved at trække i forsyningskablet. Hold kablet fra varme, olie eller skærende overflader. Træd ikke på det elektriske kabel og knus det ikke med upassende tunge vægte.

#### 12. Vedligehold kompressoren omhyggeligt

Følg anvisningerne for smøring (gælder ikke for oliefri maskiner). Kontroller forsyningskablet regelmæssigt. Hvis kablet er beskadiget, skal det repareres eller udskiftes af et autoriseret servicecenter. Kontroller kompressoren udvendigt for synlige defekter. Henvend dig om nødvendigt til det nærmeste servicecenter for at få assistance.

#### 13. Elektriske forlængerledninger til udendørs brug

Brug kun elektriske forlængerledninger, der er egnede til udendørs brug, og hvorpå det er markeret, at de kan bruges til dette formål, når kompressoren bruges uden døre.

#### 14. OBS!

Vær opmærksom på, hvad du foretager dig. Brug din sunde fornuft. Brug ikke kompressoren, når du er træt. Brug aldrig kompressoren, når du er under indflydelse af alkohol, stoffer eller medicin, der kan fremkalde sløvhed.

#### 15. Kontrol af defekte dele eller lufttab

Hvis en beskyttelse eller andre dele er blevet beskadiget, skal disse kontrolleres grundigt, før kompressoren bruges igen, for at afgøre, om de kan fungere så sikkert, som de skal. Kontroller placeringen af de bevægelige dele, rør, manometre, trykreduktionsmaskiner, pneumatiske tilslutninger og alle andre dele, der kan have betydning for, at maskinen kan fungere normalt.

Alle beskadigede dele skal repareres korrekt eller udskiftes af et autoriseret servicecenter eller udskiftes som anvist i denne vejledning.

Brug ikke kompressoren, hvis trykregulatoren er mangelfuld.

#### 16. Brug kun kompressoren til de specifikke anvendelser, som er nævnt i denne vejledning

Kompressoren er en maskine, der producerer trykluft.

Brug aldrig kompressoren til formål, som ikke er nævnt i denne vejledning.

#### 17. Brug kompressoren korrekt

Brug kompressoren som anvist i denne vejledning. Lad ikke børn eller personer, der ikke er fortrolige med betjeningen, bruge kompressoren.

#### 18. Kontroller at alle skruer, bolte og dæksler er solidt strammet

Kontroller at alle skruer, bolte og plader er monteret solidt. Kontroller regelmæssigt, at de er rigtigt fastgjort.

#### 19. Hold indsugningsgitteret rent

Hold motorens ventilationsgitter rent. Gør dette gitter rent med jævne mellemrum, hvis arbejdsomgivelserne er meget snavsede.

#### 20. Brug kompressoren ved nominel spænding

Brug kompressoren ved den spænding, der er angivet på pladen med de elektriske specifikationer. Når kompressoren bruges ved en spænding, der er højere end den nominelle spænding, kører motoren hurtigere, og maskinen kan blive beskadiget, så motoren brænder sammen.

#### 21. Brug aldrig kompressoren, hvis den har en defekt

Stands omgående kompressoren, hvis den producerer mærkelige lyde eller overdrevne vibrationer under brugen eller ser ud til at have defekter, og kontroller dens funktionsdygtighed eller kontakt det nærmeste autoriserede servicecenter. Opløsningsmidler som benzin, fortyndere, diesel eller andre stoffer, der indeholder alkohol, kan beskadige plasticdelene; gnid ikke sådanne produkter mod plasticdelene. Gør om nødvendigt disse dele rene med en blød klud med vand og sæbe eller med egnede væsker.

#### 23. Brug kun originale reservedele

Hvis der bruges ikke-originale reservedele, bortfalder garantien, og kompressoren fungerer dårligt. Originale reservedele fås hos de autoriserede forhandlere.

## INSTRUCCIONES DE SEGURIDAD

En estas instrucciones de empleo de uso se utilizan los siguientes pictogramas:



Indica posibles lesiones corporales, peligro de muerte o posibles daños a la máquina en el caso en que no se cumplieran las instrucciones contenidas en estas instrucciones de empleo.



Indica la tensión eléctrica.

Lea estas instrucciones de empleo con mucha atención antes de poner la máquina en marcha. Asegúrese de conocer el funcionamiento de la máquina y su manejo. Mantenga la máquina con arreglo a las instrucciones, con el fin de conseguir que funcione correctamente en todo momento. Guarde estas instrucciones de empleo y la documentación adjunta al lado de la máquina.

La mayoría de los accidentes ocurridos al usar el compresor se deben a la no-observación de las normas de seguridad elementales. Detectando situaciones peligrosas a tiempo y observando las normas de seguridad, podrá evitar accidentes.

Las instrucciones de seguridad están recogidas en el capítulo "INSTRUCCIONES DE SEGURIDAD ESPECIALES" de estas instrucciones de uso y en el capítulo que trata del uso y el mantenimiento del compresor. Las situaciones de peligro que deben evitarse con el fin de prevenir todos los riesgos de lesiones graves o daños a la máquina están señaladas con advertencias sobre el compresor o en las instrucciones de uso.

No utilice en ningún caso el compresor de una forma incorrecta; siga siempre las indicaciones del fabricante, salvo que tenga la seguridad absoluta de que no existe peligro alguno, ni para el usuario ni para las personas en el entorno.

## INSTRUCCIONES DE SEGURIDAD ESPECIALES



¡Cuidado! El uso inapropiado y el mantenimiento inadecuado de este compresor pueden provocar lesiones físicas en el usuario. Con el fin de evitar estos riesgos, rogamos siga las siguientes instrucciones con atención.

### 1. No toque nunca las partes en movimiento

No acerque nunca sus manos, dedos u otras partes del cuerpo a las partes en movimiento del compresor.

### 2. No utilice en ningún caso el compresor sin que los elementos de protección hayan sido montados

No utilice en ningún caso el compresor sin que todas las protecciones hayan sido montadas exactamente en el lugar apropiado (por ejemplo, cubiertas aerodinámicas, protector de cadena, válvula de seguridad) Cuando sea necesario retirar estas protecciones para el mantenimiento o la reparación de la máquina, asegúrese de que las protecciones estén correctamente fijadas en su lugar original antes de volver a utilizar el compresor.

### 3. Utilice siempre gafas de seguridad

Utilice siempre unas gafas de protección u otras protecciones similares para los ojos.

No dirija nunca el aire comprimido a ninguna parte de su propio cuerpo o del cuerpo de otra persona.

### 4. Protéjase contra las descargas eléctricas.

Evite el contacto fortuito del cuerpo con los componentes metálicos del compresor, tales como tubos, depósitos o elementos metálicos conectados a tierra.

No utilice nunca el compresor cuando haya agua o en un entorno húmedo.

### 5. Desacople el compresor

Desacople el compresor de la fuente de suministro eléctrico y eliminar totalmente la presión en el depósito antes de realizar cualquier trabajo, inspección, mantenimiento, limpieza, sustitución o control de cualquiera de los componentes.

### 6. Puesta en marcha fortuita

No traslade el compresor mientras esté conectado con la fuente de energía eléctrica o cuando el depósito se encuentre bajo presión. Asegúrese de que el interruptor del regulador de presión esté en la posición OFF antes de conectar el compresor con la fuente de energía eléctrica.

### 7. Guarde el compresor de una forma adecuada

Cuando el compresor no está siendo utilizado, debe ser guardado en un local seco y alejado de factores atmosféricos. Mantenga fuera del alcance de los niños.

### 8. Taller

Mantenga el taller limpio y despeje el entorno de herramientas innecesarias. Mantenga el taller bien ventilado.

No utilice el compresor en presencia de sustancias inflamables o gas. El compresor puede producir chispas durante su funcionamiento. No utilice el compresor en lugares donde se encuentran tintes, gasolina, sustancias químicas, sustancias adhesivas y cualquier otro material inflamable o explosivo.

### 9. Mantenga fuera del alcance de los niños

Evite que los niños o cualquier otra persona entre en contacto con el cable de alimentación del compresor; todas las personas no autorizadas deben ser mantenidas a una distancia segura del taller.

### 10. Ropa de trabajo

No lleve ropa voluminosa ni joyas, ya que podrían quedar atrapadas entre los componentes en movimiento. En caso necesario, llevar una capucha que cubra el cabello.

### 11. No abuse del cable de alimentación

No desconecte la clavija tirando del cable de alimentación.

Mantenga el cable alejado del calor, aceite o superficies cortantes. No pise el cable eléctrico y evite aplastarlo con pesos inapropiados.

### 12. Mantenga el compresor de forma cuidadosa

Siga las instrucciones para el engrase (no aplicable a los aparatos sin lubricación). Compruebe el cable de alimentación periódicamente y, si está dañado, debe ser reparado o sustituido por un servicio de asistencia autorizado. Compruebe si no existen defectos visibles en la parte exterior del compresor. En caso necesario, póngase en contacto con el servicio de asistencia más cercano.



## VEDLIGEHOJDELSE

Før der foretages noget som helst arbejde på kompressoren, skal man sørge for at:

- Hovedafbryderen er i "0" positionen.
- Trykregulatoren eller hovedafbryderen er i "0" positionen.
- Luftbeholderen er trykfri (gælder kun modellen med beholder).

Kompressoren producerer kondensvand, der ophobes i beholderen. Det er nødvendigt at tømme beholderen for kondensvand mindst en gang om ugen ved at åbne for udløbshanen (fig. 12) under beholderen (gælder kun for modellen med beholder).

Kontroller om der trykluft i beholderen. Vandet kan komme ud med stor kraft. Anbefalet tryk maks. 1 ÷ 2 bar.

## RENGØRING AF FILTERET

### Serie F-ECU-GMS-VS-AIRCLIK-F I

Det tilrådes at fjerne indsugningsfilteret for hver 50 arbejdstimer og rense filterelementet ved at blæse trykluft igennem det, eller udskifte det, når det elementet, som pilen peger på, er tilstoppet.

## RESERVEDELE

Brug kun originale reservedele, som er identiske med de udskiftede dele, til reparationer. Reparationerne skal udføres af et autoriseret servicecenter.

## GARANTI

Garantibetingelserne fremgår af det separat vedlagte garantikort.

## CE KONFORMITETSERKLÆRING (DK)

Vi erklærer at under almindeligt ansvar, at dette produkt er i overensstemmelse med følgende normer eller normative dokumenter

prEN1012-1, prEN1012-2, prEN12076,  
EN60204-1, EN-292, ISO5388,  
EN55014-1, EN55014-2, EN61000-3-2,  
EN61000-3-3

i henhold til bestemmelserne i direktiverne:

98/37/EEC  
73/23/EEC  
89/336/EEC

12-11-2002  
GENEMUIDEN NL  
W. Kamphof  
Quality department

## E Español

## COMPRESOR ELÉCTRICO SIN LUBRICACIÓN

LOS NÚMEROS INDICADOS EN EL TEXTO SIGUIENTE CORRESPONDEN A LAS ILUSTRACIONES DE LA PÁGINA 2-4

### ESPECIFICACIONES TÉCNICAS

Compresor eléctrico  
Serie GMS-VS-AIRCLIK-F I

Presión de servicio máxima	8 bar
Presión de aplicación máxima	8 bar

**Nota:** Los depósitos de los compresores para el mercado europeo están contruidos de conformidad con la Directiva CE87/404.

Los compresores para el mercado europeo están contruidos de conformidad con la Directiva CE98/37.

Nivel sonoro medido en campo libre a 1 metro de distancia: ±3dB (A) con presión de aplicación máxima, vea la tabla 1.

F		
CV/kW	RPM	dB(A)
1/0.75	1450-1750	65
1.5/1.1	2850	77
1.5/1.1	3450	80
2/1.5	2850	78

GMS		
CV/kW	RPM	dB(A)
0.75/0.55	1450-1750	77
1.5/1.1	1450-1750	77
1.5/1.1	2850	78

Tabla 1 - Nivel sonoro de los compresores

El valor del nivel sonoro puede subir de 1 a 10 dB(A), dependiendo del entorno en el que se instale el compresor.

## 24. Foretag ingen ændringer af kompressoren

Foretag ingen ændringer af kompressoren Kontakt et autoriseret servicecenter angående råd om alle reparationer. En ikke-autoriseret ændring kan forringe kompressorens ydeevne, men den kan også forårsage alvorlige kvæstelser på personer, som ikke har den nødvendige tekniske viden til at foretage ændringerne.

## 25. Sluk for trykregulatorerne, når kompressoren ikke er i brug

Når kompressoren ikke er i brug, så sæt håndtaget på trykregulatoren i "0" positionen (FRA), afbryd kompressoren fra strømmen og åben ventilen på ledningen for at lade tryklufften slippe ud af beholderen.

## 26. Berør ikke kompressorens varme dele

Berør ikke rørene, motoren eller de andre varme dele, så du undgår forbrændinger.

## 27. Ret ikke luftstrålen direkte mod kroppen

For at undgå risici må luftstrålen aldrig rettes mod personer eller dyr.

## 28. Tøm beholderen for kondensvand

Tøm beholderen dagligt eller efter hver 4. driftstime. Åben tømningmekanismen og tip om nødvendigt kompressoren for at fjerne det ophobede vand.

## 29. Sluk ikke for kompressoren ved at trække i forsyningskablet

Brug kontakten "0/I" (ON/OFF) på trykregulatoren til at slukke for kompressoren med.

## 30. Pneumatisk kredsløb

Brug de anbefalede rør og pneumatiske redskaber, som kan tåle et tryk, der er højere eller svarer til maksimumtrykket for kompressoren.

## ELEKTRISK SIKKERHED

### Bestemmelser om jordforbindelse

Denne kompressor skal have jordforbindelse, når den er i brug, så operatøren er beskyttet mod elektriske stød. Den 1-fasede kompressor er udstyret med et to-polet kabel med jordledning. Den 3-fasede kompressor er udstyret med et elektrisk kabel uden stik.

En kvalificeret tekniker skal foretage den elektriske tilslutning. Det kan ikke anbefales at skille kompressoren ad eller lave andre tilslutninger i trykregulatoren. Reparationer skal udføres af et autoriseret servicecenter eller andre kvalificerede værksteder.



Husk altid, at ledningen til jordforbindelse er den grønne eller gullgrønne. Sæt aldrig denne grønne ledning til terminalen, når den er i drift.

Kontroller, at jordledningen er tilsluttet, før stikket på forsyningskablet sættes igen. Kontakt i tvivlstilfælde en kvalificeret elektriker, der kan kontrollere jordforbindelsen.

## Forlængerledninger

Brug udelukkende en forlængerledning med stik og jordforbindelse; brug aldrig beskadigede eller knuste forlængerledninger. Sørg for, at forlængerledningen er i god stand.

Når der bruges forlængerledning, skal kablets diameter være tilstrækkelig stor til at transportere den strøm, der forbruges af det tilsluttede produkt.

En forlængerledning, der er for tynd, kan forårsage spændingsfald og følgelig et tab af styrke og for kraftig ophedning af maskinen. Forlængerledningen til 1-fasede kompressorer skal have en diameter, der passer til dens længde, se tabel 2.

CV	kW	220/230V (mm <sup>2</sup> )
0.75-1	0.65-0.7	1.5
1.5	1.1	2.5
2	1.5	2.5
2.5-3	1.8-2.2	4

Tablet 2 - Diameter, der anvendes til max. længde 20 meter l-fase

## Elektrisk tilslutning

Monofase kompressorer leveres komplet med elektrisk kabel og bipolært stik med jordledning. Det er vigtigt, at kompressoren sluttes til en stikkontakt med jordforbindelse. (fig. 7)



**OBS.!** Jordforbindelsen skal være udført i overensstemmelse med sikkerhedsbestemmelserne (EN 60204).

Stikket til forsyningskablet må ikke bruges som en kontakt, men skal sættes i en stikkontakt reguleret af en egnet differensafbryder (termomagnetisk).

## NYTTIGE TIPS FOR AT KOMPRESSOREN KAN FUNGERE GODT

- FI og AIRCLIK typerne er konstrueret til vekseldrift og ikke til kontinuerlig brug. Disse typer bruges kun i gør det selv-arbejde. Vi anbefaler, at man ikke overskrider en driftstid på 25% pr. time.
- Løs aldrig nogen forbindelse, mens beholderen er under tryk. Sørg altid for, at beholderen er tom.
- Det er forbudt med vilje at bore et hul i beholderen, lodde eller deformere den med trykluft.
- Foretag aldrig noget arbejde på kompressoren uden først at have taget stikket ud af stikkontakten.
- Omgivelsestemperatur for, at kompressoren kan fungere godt, er 0°C +25°C (MAX 45°C).
- Ret ikke vandstråler eller let antændelige væsker mod kompressoren.
- Anbring ikke let antændelige genstande i nærheden af kompressoren.
- Sæt trykregulatoren eller kontakten i "0" position (FRA) i pauser i driften.
- Ret aldrig luftstrålen mod personer eller dyr. (fig. 24)
- Transporter ikke kompressoren, når beholderen er under tryk.
- Bemærk at adskillige dele på kompressoren, såsom hovedet og rørene på luftudledningen kan nå op på højre temperaturer. Berør ikke disse dele og undgå forbrændinger (fig. 10).
- Transporter kompressoren ved at løfte eller trække den op med de korrekte greb eller håndtag. (fig. 5-6)
- Børn og dyr skal holdes på afstand af det område, hvor maskinen arbejder.
- Når kompressoren bruges til malearbejde:
  - a) Arbejd ikke i lukkede rum eller i nærheden af åben ild.
  - b) Sørg for, at det område, du arbejder i, har en god udluftning.
  - c) Beskyt næse og mund med en maske, der er egnet til dette formål (fig. 18).
- Hvis det elektriske kabel eller stikket er beskadiget, så brug ikke kompressoren, men kontakt et autoriseret servicecenter og udskift det med en original reservedel.
- Når kompressoren er anbragt på en hylde eller en overflade over gulvet, skal den sikres for at forhindre, at den falder ned, mens der arbejdes.
- Stik ikke genstande eller hænderne ind i de beskyttende gitre, så du undgår kvæstelser og beskadigelser af kompressoren (fig. 19).
- Brug ikke kompressoren som en tung, stump genstand mod personer, ting eller dyr, da dette kan medføre alvorlige skader.
- Tag altid stikket ud af stikkontakten, efter at kompressoren har været i brug.
- Sørg for altid at bruge pneumatisk rør til trykluft, som kan tåle et maksimumtryk, der passer til kompressoren. Forsøg ikke at reparere røret, hvis det er beskadiget. Brug pneumatisk værktøj, der kan tåle et maksimumtryk, der passer til kompressoren.

## HVAD DER KAN GØRES I TILFÆLDE AF MINDRE AFVIGELSER

### Lufttab fra ventilen under trykregulatoren (kun med beholder)

Dette skyldes, at kontrolventilen lukker dårligt. Gå frem på følgende måde (fig. 13):

- Tag trykket helt af beholderen.
- Tag strømlinjebeklædningen af ved at løsne de fire skruer og strømlinjebeklædningen (fig. 13-14) (MODEL F I og AIRCLIK).
- Løsn det sekskantede hoved på ventilen (A) (fig. 15).
- Rens omhyggeligt både gummiskiven (B) og det sted, hvor den er fastgjort (fig. 15).
- Monter alt omhyggeligt igen.

### Luftlækager

#### Serie F-GMS-VS

Dette kan skyldes, at et af forbindelsesstykkerne lukker dårligt.

- Kontroller alle forbindelsesstykkerne ved at gøre dem våde med sæbevand.

### Kompressoren fungerer, men genoplader ikke Kompressorer serie F-GMS-VS (fig. 16)

- Dette kan skyldes en defekt ved ventilen eller en pakning (B1-B2).

Udskift den beskadigede del.
- Dette kan skyldes en defekt ved ventilerne (C1-C2) eller en pakning (B1-B2).

Udskift den beskadigede del (fig. 16B).

### Kompressorerne serie Airclick - F I (fig. 16A)

- Dette kan skyldes en defekt ved ventilerne (C1-C2) eller pakningen (B1).

Udskift den beskadigede del (fig. 16A).

### Kompressoren starter ikke

Kontroller følgende, hvis kompressoren har problemer med at starte:

- Svarer netspændingen svarer til den netspænding, der fremgår af datapladen (fig.8)?
- Er der brugt forlængerledninger med en ikke-pasende diameter eller længde?
- Er arbejdspladsen for kold (under 0°C)?
- Er elektricitetsnettet forsynet (stikket rigtigt tilsluttet, termomagnetiske, ubeskadigede sikringer)?

### Kompressoren standser ikke (kun med beholder)

Hvis kompressoren ikke standser, når maksimumtrykket er nået, aktiveres beholderens sikkerhedsventil. Det er nødvendigt at kontakte det nærmeste autoriserede servicecenter for at få den repareret.

## BRUG

**NB:** Oplysningerne i denne vejledning er tænkt som en hjælp til operatøren under brug og vedligeholdelse af kompressoren. Enkelte figurer i denne vejledning viser nogle detaljer, der kan afvige fra din kompressor.

## INSTALLATION

Tag kompressoren ud af pakningen (fig. 1), kontroller, at den er i perfekt stand, og at den ikke er blevet beskadiget under transporten, og fortsæt på følgende måde:

### Kompressorer med beholder

#### Fig. 20

Monter hjulene og dækkene på beholderne ved at gå frem efter anvisningerne i (fig. 2), hvis dette ikke er gjort i forvejen. På kompressorer, der leveres med et løst filter, skal luftfilteret (fig. 2B) også monteres.

### Kompressorer uden beholder

#### Fig. 21

Monter sugekopperne under gruppens basis, se fig. 2A.

- Sæt kompressoren på et plant gulv eller et gulv med en hældning på højst 10° (fig. 3), på en godt ventileret plads, beskyttet mod påvirkninger fra vejret og ikke i rum, hvor der er fare for eksplosion.
- Hvis gulvet skrånere eller er glat, så kontroller, at kompressoren ikke bevæger sig, når den er i drift. Bloker hjulene med to kiler, hvis dette er tilfældet.
- Hvis gulvet er en planke eller en hylde, så sørg for, at kompressoren ikke kan falde ned, og fastgør den på den rigtige måde. Det er vigtigt for at få en god ventilation og en effektiv afkøling, at kompressoren står mindst 50 cm fra alle vægge (fig. 4).



Disse kompressorer fungerer uden olie.

## OPSTART

Sørg for, at kompressoren transporteres på den rigtige måde. Vend ikke kompressoren på hovedet, og hejs den ikke op med kroge eller reb. (fig. 5-6)

### Kompressorer med beholder

#### Fig. 20

- Drej eller skub knappen på den øverste del hen i position "0" (fig. 9), afhængigt af hvilken type trykregulator der er monteret på maskinen.
- Sæt stikket i stikkontakten (fig. 7) og drej knappen til position "I".
- Sæt gummislangen eller den fleksible slange i det tilkoblingspunkt, der er beregnet til dette formål, luk trykregulatoren (fig. 25).
- Kompressoren fungerer fuldautomatisk. Den reguleres af trykregulatoren, som de-aktiveres, når trykket i beholderen når maksimum, og som aktiveres igen, når trykket falder til minimum. Normalt er trykforskellen mellem maksimum- og minimumværdien cirka 2 bar/29 psi.

For eksempel: Kompressoren standser, når 8 bar/116 psi (maksimum driftstryk) nås og starter automatisk, når trykket i beholderen er faldet til 6 bar/87 psi.

- Når du har sluttet kompressoren til elektricitetsgitret, så sæt maskinen på maksimumtryk og kontroller, at maskinen fungerer, som den skal.

### Kompressorer uden beholder

#### Fig. 21

- Sæt stikket i stikkontakten (fig. 7).
- Tryk på startknappen, som sidder på siden af kompressoren (fig.9A). Denne type kompressor uden beholder har en mekanisme, der automatisk regulerer det maksimale driftstryk, også selv om brugeren ikke bruger trykluft. Kompressoren slipper automatisk den overskydende luft ud gennem ventilen på hovedet. Kompressoren standser ikke automatisk. Kompressoren slukkes ved at trykke på ON/OFF knappen.
- Sæt gummislangen eller den fleksible slange i det tilkoblingspunkt, der er beregnet til dette formål, oven på kompressoren tæt ved mekanismen der nedsætter trykket (fig. 25).

**NB:** Gruppen hoved/cylinder/slange på luftudledningen, som sidder under strømlinjebeklædningen, kan nå op på højre temperaturer. Vær opmærksom på dette, når der arbejdes i nærheden, undgå forbrændinger og berør den ikke (fig. 10).



**OBS!** Elektro-kompressorerne skal sættes til en stikkontakt, der er beskyttet af en passende differensafbryder (termomagnetisk).

## INDSTILLING AF DRIFTSTRYK

### Fig. 11

Det er ikke nødvendigt at bruge maksimalt driftstryk hele tiden. I reglen behøver pneumatisk værktøj tværtimod mindre tryk.

- På kompressorer, der leveres med tryksænkende mekanismer, er det nødvendigt at indstille driftstrykket rigtigt.
- Udløs knappen til den tryksænkende mekanisme ved at trække den opad, indstil trykket til den ønskede værdi ved at dreje knappen med uret for at øge trykket, mod uret for at nedsætte trykket.
  - Når du har indstillet det optimale tryk, låses knappen ved at skubbe den nedad (fig. 11). Er de tryksænkende mekanismer leveret uden manometer kan det indstillede tryk ses på den graduerede skala på den tryksænkende mekanisme.
  - Er den tryksænkende mekanisme udstyret med manometer, kan det indstillede tryk ses på manometeret.