

NOTICE D'INSTRUCTIONS D'UTILISATION ET D'ENTRETIEN

BEDIENUNGSANLEITUNG FÜR GEBRAUCH UND INSTANDHALTUNG

INSTRUCTION AND MAINTENANCE BOOKLET

HANDLEIDING VOOR HET GEBRUIK EN ONDERHOUD

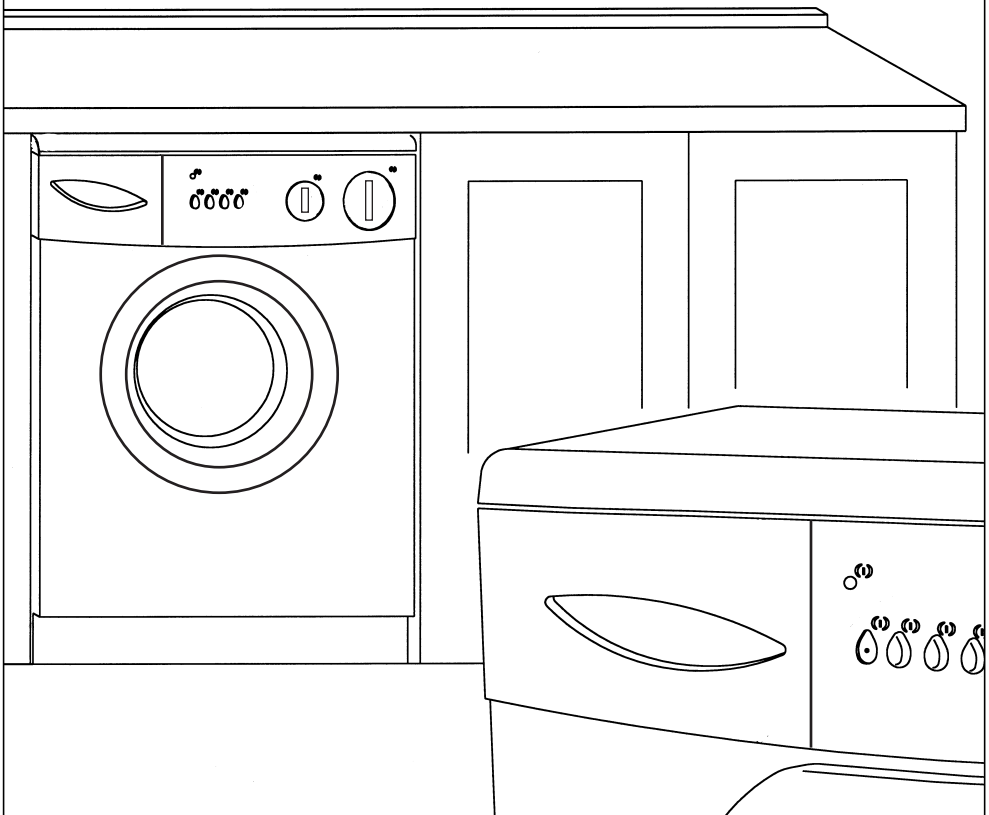

**Notice
d'instructions
d'utilisation et
d'entretien**

Table des matières

Familiarisez-vous avec votre lave-linge 4

Avertissements préalables 4

 Installation 4

 Plaque de caractéristiques techniques 4

Description du lave-linge 4

 Bandeau de commandes 4

Utilisation des commandes de sélection 4

 Commande sélecteur de programmes 4

 Commande sélecteur de températures 4

 Commande régulateur de vitesse d'essorage 5

Touche marche/arrêt 5

Touches de fonctions additionnelles 5

Introduction du linge dans le tambour 6

Introduction des détergents et additifs 6

Détergent 6

Dosage du détergent 6

Sélection du programme de lavage 7

Tableau des programmes 7

Guide des programmes 8 / 9

Nettoyage préalable 10

Nettoyage et soins particuliers 10

Mise en Marche 10

Fin de programme 10

Conseils pratiques pour optimiser le lavage 11

Tri du linge 11

Symboles d'entretien 11

Traitement des taches 12

Conseils sur le lavage 12

Conseils d'ordre général 13

Guide pour résoudre les problèmes 13

Familiarisez-vous avec votre lave-linge

Vous devez avant tout vous familiariser avec votre lave-linge et le connaître parfaitement. Afin de vous aider à reconnaître les différents dispositifs et éléments dont il est doté, nous avons inclus dans cette notice des illustrations situées à la fin de la présente brochure, en quatrième page de couverture. Veuillez bien les consulter. Il s'agit d'une série d'illustrations qui vous aideront, sans aucun doute, à comprendre le texte et à repérer visuellement tous les éléments composant la machine.

Advertissements préalables

Installation

Il est indispensable que les opérations d'installation du LAVE-LINGE soient effectuées conformément aux normes en vigueur. Les instructions spécifiques d'installation sont indiquées dans la NOTICE D'INSTALLATION.

Avant la mise en service du lave-linge, n'oubliez pas qu'il est absolument nécessaire de retirer les VIS DE FIXATION INTERNE prévues pour le transport. Pour ce faire, consultez la notice d'installation.

Plaque des caractéristiques techniques

Collée à l'avant de votre LAVE-LINGE se trouve la PLAQUE DES CARACTERISTIQUES TECHNIQUES où figurent les renseignements techniques et d'identification de l'appareil. CETTE PLAQUE DOIT ETRE CONSULTÉE AVANT DE PROCEDER AUX BRANCHEMENTS ELECTRIQUES.

Afin de préserver l'environnement, votre lave-linge est doté d'un système lui permettant de s'adapter aux différentes conditions d'utilisation (chargement du linge et type de tissu), assurant une consommation optimale d'eau et d'énergie, avec cependant des résultats de lavage et d'essorage performants. Ce qui explique que, lors du lavage, la quantité d'eau que observée à travers le hublot semble réduite.

En outre, certains modèles sont également équipés d'un système breveté pour le lavage des tissus normaux (coton, lin, etc.), avec une rotation du tambour plus rapide pendant un bref laps de temps (2 secondes). Et ce entre six et huit fois au cours du cycle de lavage.

Description du lave-linge

(Fig. 1)

- 1.- Plan de travail.
- 2.- Porte de chargement.
- 3.- Poignée ouverture porte de chargement.
- 4.- Porte décorable (selon modèle).
- 5.- Socle (selon modèle).

Bandeau de commandes (Fig. 2)

- 6.- Commande sélecteur de programmes.
- 7.- Commande sélecteur de températures de lavage (selon modèle).
- 8.- Touches de fonctions additionnelles.
- 9.- Bac à détergent.
- 10.- Voyant de fonctionnement.
- 11.- Commande régulateur de vitesse d'essorage.

Utilisation des commandes de sélection

Commande sélecteur de programmes



Avec cette commande, vous pourrez sélectionner le Programme de Lavage que vous souhaitez. Pour ce faire faites-la tourner dans le sens des aiguilles d'une montre jusqu'à ce que le repère coïncide avec le numéro du programme souhaité. N'essayez JAMAIS DE FORCER LA COMMANDE en sens contraire.

Commande sélecteur de températures



Avec cette commande, vous pourrez sélectionner la température de lavage que vous souhaitez. Pour cela, faites-la tourner dou-

cement jusqu'à ce que le chiffre correspondant à la température choisie coïncide avec le repère.

Si vous souhaitez laver sans chauffer l'eau, faites coïncider le repère de froid  avec l'indicateur.

Commande régulateur de vitesse d'essorage



Vous pourrez, à l'aide de cette commande, sélectionner la vitesse d'essorage. Pour cela, faites coïncider le nombre de tours/minute figurat sur la commande avec le repère du bandeau de commandes de l'appareil.

Touche marche/arrêt



Lorsque le programme a été sélectionné, il faut appuyer sur cette touche pour activer le fonctionnement du lave-linge. Le voyant de Fonctionnement s'allumera après quelques secondes, nécessaires à la mise en service de la sécurité de porte.

Si le programme se déroule sans interruption, la porte de chargement pourra être ouverte lorsque le programme sera terminé et que le temps nécessaire au déverrouillage du système de sécurité de blocage de la porte, dont est doté le lave-linge, sera écoulé (environ 2 minutes). Ceci est indiqué par l'extinction du voyant de fonctionnement.

Pendant le fonctionnement du lave-linge, le cycle de lavage peut être interrompu en mettant la commande en position d'arrêt, le voyant s'éteint; en remettant la commande en position de Marche le lavage recommence à partir de la phase du cycle où ils était arrêté. Si vous effectuez cette opération pour retirer ou ajouter un vêtement, assurez-vous que le niveau de l'eau ne dépasse pas le seuil de débordement de la porte et que la température à l'intérieur n'est pas élevée; tenez compte du fait que même si le voyant s'éteint, il vous faudra attendre le temps nécessaire au déverrouillage de la sécurité de porte.

Touches de fonctions additionnelles

Ces touches vous permettent d'utiliser avec n'importe quel programme de lavage préalablement sélectionné, une série de fonctions et de prestations qui pourront ajuster le lavage du linge à vos besoins et à vos souhaits.

En fonction du modèle choisi, votre lave-linge dispose de certaines des fonctions indiquées ci-après.

Touche de suppression d'essorage



En appuyant sur cette touche, la phase d'essorage de tout programme sélectionné est supprimée. On évite ainsi le froissement des tissus spéciaux au, cours du lavage.

Touche sélection d'essorage



Cette touche permet de réduire la vitesse de l'essorage. Cette réduction est particulièrement indiquée pour laver du linge très usé ou ayant des finitions particulières.

Touche antifroissement



Lorsqu'on appuie sur cette touche, le programme s'interrompt au dernier rinçage et le linge flotte dans l'eau dans le tambour pour éviter qu'il ne se froisse. Dans ce cas, il faut appuyer de nouveau sur la touche pour achever le programme ou sélectionner le programme vidange seule pour éviter l'essorage.

Touche rinçage plus



En appuyant sur cette touche, on peut augmenter le degré du rinçage final obtenu sur le linge. Ce choix augmente la consommation.

Touche froid



En appuyant sur cette touche, le programme sélectionné se fait sans chauffage de l'eau.

Touche 1/2 charge



Sur les modèles sans système à capacité automatique variable, elle permet d'économiser de l'eau en réduisant la consom-

mation dans les cas e lavage avec charge réduite de linge.

Introduction du linge dans le Tambour

Ouverture de la porte de chargement

Pour ouvrir la porte de chargement du tambour, tirez vers vous la manette. (Fig. 1-3)

Chargement du linge dans le tambour

Pour introduire le linge dans le tambour, nous vous conseillons d'effectuer les opérations suivantes:

- Assurez-vous que toutes les poches sont vides.
- Dépliez totalement les vêtements.
- Introduisez un par un les vêtements dans le tambour en évitant qu'ils ne s'emmêlent. Veillez à placer les plus petits au fond du tambour.
- Ne les serrez pas.
- Tenez compte du poids de la charge de linge recommandé pour les différents programmes.
- Si vous devez laver du linge de toilette, veillez à ne pas laver uniquement des serviettes de bain, mélangez-les à d'autres vêtements.

Lorsque le linge est à l'intérieur du tambour, fermez la porte de chargement en appuyant dessus jusqu'à ce que vous constatiez qu'elle est fermée. Veillez à ce qu'aucun vêtement ne reste coincé entre la porte de chargement et le bourrelet en caoutchouc.

Introduction du détergent et des additifs

Avant le début du programme de lavage, introduisez le détergent ou additif dans le bac à détergent (Fig. 3). Le bac à détergent du lave-linge dispose, selon les modèles, de trois ou quatre compartiments repérés par les symboles suivants:

Compartiment:  On y verse le détergent pour le PRELAVAGE.

Compartiment:  On y verse le détergent pour le LAVAGE.

Compartiment:  On y verse, le cas échéant, les additifs liquides: bleu, adoucissants, etc..

Compartiment:  (En Option) On y verse, le cas échéant les agents blanchissants liquides: Javel, etc...

N.B. Le niveau de liquide ne doit en aucun cas dépasser le REPERE MAX. (Fig. 3)

Bac en option

Sur ce lave-linge, vous pouvez également employer des détergents liquides, en utilisant le bac en option que vous pouvez acquérir auprès de notre Service Après-Vente. Ce bac doit être installé dans le COMPARTIMENT  du bac à détergent (Fig. 3-A). Quant à la dose, respectez toujours les instructions données par les fabricants. Dans tous les cas, le niveau de détergent ne doit jamais dépasser le repère MAX. de référence, grave sur la paroi du bac.

Détergent

Utilisez uniquement des détergents adaptés au lavage de linge en lave-linge automatique, des détergents de bonne qualité ne produisant pas de mousse. Pour le lavage de vêtements en laine, n'utilisez que des détergents neutres.

Dosage du détergent

N'oubliez pas que la dose de détergent à utiliser dépend toujours de:

- La quantité de linge à laver.
- Le genre de linge à laver.
- La saleté du linge.
- La dureté de l'eau.

L'utilisation d'une plus grande quantité de détergent que celle réellement nécessaire n'aide pas à améliorer les résultats du lavage et, en plus d'un coût de revient plus élevé, ce surdosage est préjudiciable à l'Environnement.

Sur les programmes de lavage sans prélavage, il est recommandé d'utiliser des

FRANÇAIS

détergents qui permettent un dosage direct à l'intérieur du tambour. Nous vous conseillons, dans tous les cas, de tenir compte des instructions du fabricant du détergent utilisé.

Le tableau ci-dessous peut servir d'indication pour le dosage du détergent en fonction de la dureté de l'eau et de la quantité de linge à laver.

	CHARGE DE LINGEN KG.			
	4,5	3,5	2	1 kg.
Dureté de l'eau (Degres français)	Dose de détergent en grammes			
Douce (Jusqu'à 12)	90	80	65	55
Moyenne (12/25)	125	115	90	75
Dure (25/37)	160	140	110	90
Très dure (plus de 37)	180	160	130	110
Les informations sur le degré de dureté de l'eau peuvent être consultées auprès des autorités locales compétentes. Si on dispose d'information en degrés allemands, l'équivalence s'obtient en multipliant par 1,78.				

Sélection du programme de lavage

Vous disposez d'un LAVE-LINGE MULTI-PROGRAMMES qui vous permet de l'adapter au lavage de tout type de linge. Vous disposez pour ce faire de 2 types de PROGRAMMES:

- 1.- PROGRAMMES NORMAUX, indiqués pour laver du linge résistant.
- 2.- PROGRAMMES DELICATS, indiqués pour laver des tissus délicats.

Les systèmes de lavage incorporés à votre lave-linge sont ceux indiqués pour laver aussi bien du linge en coton que des vêtements synthétiques, ainsi que la laine, la soie et les acryliques.

Les programmes se différencient essentiellement par le rythme de rotation du tambour, la température, la durée du lavage et le niveau d'eau.

En général, les Cycles NORMAUX sont appropriés pour laver des tissus résistants comme le coton, les synthétiques résistants,

le lin, etc..., alors que les Cycles DELICATS, ayant un rythme de mouvement du tambour plus doux, une température inférieure et des niveaux d'eau plus élevés, sont prévus pour laver les synthétiques, la laine, la soie, etc...

Les modèles disposant de Commande de Sélection de Température de lavage disposent d'un réglage automatique de Charge Variable. Ainsi, les consommations en eau et en électricité sont réglées automatiquement par rapport à la quantité de linge à laver.

Tableau des programmes

Vous trouverez ci-après un TABLEAU DE PROGRAMMES détaillé. Consultez-le. Vous y trouverez tous les renseignements relatifs aux différents programmes de lavage que vous offre votre lave-linge.













Cette table figure de façon abrégée sur le panneau avant ou supérieur du compartiment destiné au produit ou bien sur une carte qui se trouve dans le sac de documentation.

Lave-Linge 10 programmes

Programmes de lavage normaux:











Coton, lin, chanvre, etc.

Chargement maximal conseillé: voir plaque signalétique

Position Programme	DESCRIPTION DU PROGRAMME	Températures conseillées	Bacs à produits de lavage	Symboles linge	Degré de salissure et blanc/couleur	Temps estimé
1	Prélavage, suivi de lavage, rinçages, absorption automatique d'additifs le cas échéant et essorage final.	90-70° C	 		Très sale. Blanc.	115-135 minutes
		60-50° C				Très sale. Couleurs résistantes.
		40-Froid		 	Très sale. Couleurs délicates.	110-120 minutes
2 (*)	Lavage, rinçages, absorption automatique d'additifs le cas échéant et essorage final.	90-70° C	 		Sale. Blanc.	100-120 minutes
		60-50° C			Sale. Couleurs résistantes.	110-120 minutes
		40-Froid		 	Peu sale. Couleurs délicates.	95-100 minutes
3	Rinçages avec absorption automatique d'additifs le cas échéant et essorage final.				Tissus résistants.	40 minutes
4	Vidange et essorage long.				Tissus résistants.	8 minutes

Programmes délicats:





Linge délicat, synthétiques, mixtes, etc. Chargement maximal conseillé: 2,5/3 kg. (la moitié du chargement maximum de lave-linge).

Position Programme	DESCRIPTION DU PROGRAMME	Températures conseillées	Bacs à produits de lavage	Symboles linge	Degré de salissure et blanc/couleur	Duración estimada
5	Lavage, rinçages, absorption automatique d'additifs le cas échéant et essorage final.	60-50° C	 		Sale. Blanc.	55-60 minutes
		40-Froid		 	Peu sale. Couleurs délicates.	45-50 minutes
6	Lavage court, rinçages, absorption automatique d'additifs le cas échéant et essorage final.	40-Froid	 	 	Peu sale. Couleurs délicates.	40-45 minutes
7	Rinçages avec absorption automatique d'adoucissant et essorage final.				Tissus délicats.	10 minutes
8	Vidange et essorage doux.				Tissus délicats.	6 minutes

Programme Laine:

Laine

Chargement maximal conseillé: 1,0 kg.

















Position Programme	DESCRIPTION DU PROGRAMME	Températures conseillées	Bacs à produits de lavage	Symboles linge	Degré de salissure et blanc/couleur	Duración estimada
9	Lavage, rinçages, absorption automatique d'additifs le cas échéant et vidange.	40-Froid	 	 	Peu sale. Couleurs délicates.	40-50 minutes
10	Vidange sans essorage.					5 minutes

Lave-Linge 13 programmes

Programmes normaux:











Tissus en coton, lin, chanvre, etc.

Chargement maximal conseillé: voir plaque signalétique

Position Programme	DESCRIPTION DU PROGRAMME	Températures conseillées	Bacs à produits de lavage	Symboles linge	Degré de salissure et blanc/couleur	Duración estimada
1	Prélavage, suivi de lavage, rinçages, absorption automatique d'additifs le cas échéant et essorage final.	90-70° C	 		Très sale. Blanc.	125 minutes
		60-50° C	 		Très sale. Couleurs résistantes.	
		40-Froid		 	Très sale. Couleurs délicates.	
2	Lavage, rinçages, absorption automatique d'additifs le cas échéant et essorage final.	90-70° C			Sale. Blanc.	100 minutes
3 (*)		60-50° C	 		Sale. Couleurs résistantes.	85 minutes
4		40-Froid		 	Peu sale. Couleurs délicates.	70 minutes
5	Rinçages avec absorption automatique d'additifs le cas échéant et essorage final.		 		Tissus résistants.	30 minutes
6	Vidange et essorage long.				Tissus résistants.	5 minutes

Programmes délicats:





Linge délicat, synthétiques, mixtes, etc. Chargement maximal conseillé: 2,5/3 kg. (la moitié du chargement maximum de lave-linge).

Position Programme	DESCRIPTION DU PROGRAMME	Températures conseillées	Bacs à produits de lavage	Symboles linge	Degré de salissure et blanc/couleur	Duración estimada
7	Lavage, rinçages, absorption automatique d'additifs le cas échéant et essorage final.	60-50° C	 		Sale. Blanc.	70 minutes
8		40-Froid		 	Peu sale. Couleurs délicates.	50 minutes
10	Lavage court, rinçages, absorption automatique d'additifs le cas échéant et essorage final.	40-Froid	 	 	Peu sale. Couleurs délicates.	40 minutes
11	Rinçages avec absorption automatique d'adoucissant et essorage final.				Tissus délicats.	10 minutes
12	Vidange et essorage doux.				Tissus délicats.	5 minutes

Programme Laine:

Laine

Chargement maximal conseillé: 1,0 kg.

Position Programme	DESCRIPTION DU PROGRAMME	Températures conseillées	Bacs à produits de lavage	Symboles linge	Degré de salissure et blanc/couleur	Duración estimada
9	Lavage, rinçages, absorption automatique d'additifs le cas échéant et vidange.	40-Froid	 	 	Peu sale. Couleurs délicates.	45 minutes
13	Vidange sans essorage.					3 minutes

(*) Information de l'étiquette d'énergie basée sur ce programme selon EN60456.

Nettoyage préalable

Avant d'utiliser le lave-linge pour première fois, il faut nettoyer l'intérieur du lave-linge afin d'évacuer et d'éliminer d'éventuels résidus de lubrifiants et d'eau dus aux essais. Pour ce faire, effectuez les opérations suivantes:

- Introduisez une dose de détergent dans le COMPARTIMENT  du BAC A DETERGENT.
- Sélectionnez à l'aide de la commande sélecteur de PROGRAMME DE LAVAGE «2» (90° sans prélavage).
- Mettez le lave-linge en marche.
- Attendez que le PROGRAMME se termine.

Nettoyage et soins particuliers (Fig. 6)

Nettoyez le filtre accessible dans le cas où la pompe d'écoulement serait obstruée par des corps étrangers.

- a) Libérez le socle en tirant légèrement sur les côtés, tout en tournant vers le bas, afin de pouvoir ensuite décrocher les pieds.

Dans le cas où il n'y aurait pas d'accès latéral, introduire un petit tournevis dans les trois rainures qui se trouvent sur la partie supérieure du socle, afin de pouvoir faire levier et de libérer les crochets.

- b) Afin de recueillir l'eau qui sortira du filtre, placez une assiette ou un autre récipient en-dessous de celui-ci.
- c) Tourner le filtre d'un quart ou d'un demi tour vers la gauche. L'eau commencera à couler.
- d) Lorsque vous aurez terminé l'évacuation de l'eau de la machine à laver, tournez plusieurs fois le filtre jusqu'à ce qu'il soit possible de l'extraire totalement.

- e) Retirez les objets ou les peluches pouvant obstruer le filtre.
- f) Remettez le filtre et le socle à leur place.

IMPORTANT: Pour éviter les brûlures, ne pas réaliser cette opération lorsque l'eau de lavage dépasse les 30°C.

Mise en marche

Lorsque vous mettez en marche votre lave-linge, suivez attentivement les différentes étapes indiquées ci-dessous:

1. Vérifiez que le lave-linge est branché au secteur.
2. Ouvrez le robinet d'entrée d'eau.
3. Introduisez le linge dans le TAMBOUR DE LAVAGE.
4. Fermez bien la PORTE DE CHARGEMENT.
5. Introduisez la dose de détergent dans le BAC A DETERGENT.
6. A l'aide de la COMMANDE SELECTEUR DE PROGRAMME, sélectionnez le programme que vous souhaitez utiliser pour laver.
7. A l'aide de la COMMANDE SELECTEUR DE TEMPERATURE, sélectionnez la température de lavage.
8. A l'aide de la COMMANDE SELECTEUR DE VITESSE, sélectionnez la vitesse d'essorage que vous desirez.
9. Sélectionnez, le cas échéant, les touches de fonction spéciales.
10. Appuyez sur la touche MARCHE/ARRET. Le voyant de fonctionnement s'allumera. Le programme de lavage sélectionné s'est mis en marche.

Fin de programme

Lorsque la commande sélecteur de programme arrive à la POSITION STOP, cela signifie que le programme est terminé.

N'ouvrez pas la porte du lave-linge avant que le dispositif de sécurité incorpore au lave-linge ne soit déverrouillé.

Appuyez sur la touche ARRÊT/MARCHE.

Conseils pratiques pour optimiser le lavage

Nous vous indiquons ici une série de conseils dont vous devrez tenir compte pour utiliser votre lave-linge. Ces conseils concernent le type de linge que vous pouvez laver ainsi que les détergents que vous pouvez utiliser. Consultez-les avec attention. Cela vous permettra d'obtenir les meilleurs résultats de lavage et de conserver votre lave-linge en parfait état.

Tri du linge

Classez le linge en fonction de :

- sa COULEUR
- sa SALISSURE
- sa SENSIBILITÉ

Couleur

- Avant d'introduire le linge dans le lave-linge, classez-le en fonction du type de tissu et de la résistance de ses couleurs.
- Lavez séparément le blanc et les articles de couleur.
- Si les articles de couleurs sont neufs, nous vous conseillons de la laver séparément plusieurs fois.

Salissure

- Classez les vêtements par leur degré de salissure et prêtez une attention particulière à ceux qui sont très sales ou ont des taches difficiles.

- Traitez avant le lavage, et avec un soin particulier, les parties très sales comme les cols et les poignets.
- Les vêtements peu sales doivent être lavés, de préférence, sur un programme court. Vous obtiendrez un excellent résultat de lavage et en plus vous économiserez de l'énergie.
- Les vêtements normalement sales doivent être lavés sur un programme normal de lavage.
- Les vêtements très sales doivent être lavés sur un programme long avec pré-lavage.

Sensibilité

- Certains tissus peuvent être, soit par leur matière soit par leur fabrication, sensibles au mouvement du tambour.
Nous vous conseillons, dans ces cas-là, d'utiliser les PROGRAMME DELICATS dont dispose votre lave-linge.
- Les vêtements en laine peuvent être lavés sur un PROGRAMME SPECIAL LAINE dont dispose votre lave-linge.
- Assurez-vous au préalable que ces vêtements en laine peuvent être lavés en machine.

Symboles d'entretien

Ces symboles se trouvent normalement sur les étiquettes qui sont sur les cols et les coutures latérales des vêtements. Ces symboles indiquent:

- La température maximum de LAVAGE.
- Le genre de nettoyage auquel ils peuvent ou non être soumis.
- Les produits avec lesquels ils peuvent ou non être soumis.
- Les traitements pour leur entretien.
- Les températures et les modes de repassage appropriés.

Dessins symboles d'entretien

-  Peut être lavé à 30° C
-  Peut être lavé à 40° C
-  Peut être lavé à 60° C. Linge couleur.
-  Peut être lavé à 90° C. Linge résistant.
-  Ne peut être lavé à la maison.
-  Admet l'eau de Javel.
-  Admet l'eau de Javel.
-  N'admet pas l'eau de Javel.
-  Nettoyage à sec.
-  N'admet pas le nettoyage à sec.
-  Séchage lave-linge.
-  N'admet pas le séchage en lave-linge.
-  Nettoyage à sec et traitement spécial.
-  Nettoyage à sec. Utiliser uniquement des solvants minéraux, la benzine, l'essence de térébenthine etc...
-  Nettoyage à sec. On peut utiliser du perchloréthylène, en plus des précédents.
-  Nettoyage à sec. On peut utiliser tous les solvants habituels.
-  Repasser à chaleur faible.
-  Repasser à chaleur moyenne.
-  Repasser à chaleur forte.
-  Ne pas repasser à la maison.
-  Laine.

Traitement des taches

Très souvent, et en fonction du type et des caractéristiques de certaines taches, vous n'arrivez pas aux résultats de lavage souhaités. Nous vous proposons ci-dessous une série de traitement spéciaux que vous pouvez appliquer à ces taches avant d'introduire les vêtements dans votre lave-linge.

Taches solubles dans l'eau

Même si ces taches sont rebelles, traitez-les avec du détergent ou de la pâte de lavage.

Taches insolubles dans l'eau

Traitez ces taches avec un agent spécial de nettoyage.

Taches difficiles

Marqueur et stylo bille: frottez-les avec un linge imbibé d'alcool.

Cire de bougie: recouvrez-les avec du buvard et repassez-les à une température appropriée pour le tissu. Répéter l'opération si nécessaire.

Résine, graisse et crème pour la peau: éliminez-les avec de l'essence spéciale pour taches puis lavez le vêtement.

Goudron: Frottez-les avec du beurre et laissez agir. Ensuite, lavez le vêtement.

Sang, lait, oeuf: trempez le vêtement dans de l'eau froide puis lavez-le avec un détergent riche en enzymes à une température de 50° à 60°, si le tissu le permet.

Fruits, café, vin: Ces taches disparaissent normalement au bout de quelques lavages.

Si vous avez à faire à une tache non lavable ou particulièrement difficile, demandez conseil à un spécialiste. En tout état de cause, **N'UTILISEZ PAS DE PRODUITS CHIMIQUES DANS CE LAVELINGE.**

Conseils sur le lavage

- Si vous lavez des vêtements supportant diverses températures de lavage, choisissez toujours la température la plus basse.
- Comme norme générale, les agents blanchissants ne peuvent être utilisés que pour laver le blanc résistant comme le coton, le lin, etc...
- Lavez les fibres synthétiques, mixtes ou délicates sur les programmes délicats pour éviter les froissements difficiles à éliminer au repassage.
- Il est conseillé de compléter les programmes délicats par un essorage bref. Vous augmenterez ainsi l'efficacité des rinçages et le linge sera bien égoutté.

Conseil d'ordre général

Entretien

Avant d'effectuer toute opération de nettoyage ou d'entretien, il est conseillé de débrancher le lave-linge.

Nettoyage

Après chaque lavage, laissez la PORTE DE CHARGEMENT ouverte pendant un certain temps afin que l'air circule librement à l'intérieur de la machine.

Il est conseillé d'effectuer à vide, de temps en temps, un cycle de lavage complet en utilisant un produit anti-calcaire. Vous prolongerez ainsi la durée de vie de votre lave-linge.

Nettoyage extérieur

Pour le nettoyage de l'extérieur du lave-linge, utilisez de l'eau tiède savonneuse ou un agent de nettoyage doux non abrasif ni dissolvant. Ensuite, essuyez bien l'appareil avec un linge doux sec.

Nettoyage du bac à détergent

Nettoyez le BAC A DETERGENT dès que vous y voyez des résidus de produit de lavage. Pour ce faire, effectuez les opérations suivantes:

1. Sortez totalement le BAC A DETERGENT en tirant vers vous.
2. Nettoyez les COMPARTIMENTS du BAC. Utilisez pour ce faire de l'eau tiède et une brosse.
3. Nettoyez également les DISPOSITIFS D'ASPIRATION des compartiments à détergent liquide.

Lorsque ces opérations ont été effectuées, remettez en place le bac dans son logement.

Guide pour résoudre les problèmes

Si un problème se présente lors de l'utilisation votre lave-linge, vous pourrez probablement le résoudre après avoir consulté les indications ci-dessous. Si tel n'est pas

le cas, débranchez l'appareil et mettez vous en contact avec le SERVICE APRES-VENTE. Il n'y a à l'intérieur de l'appareil aucun fusible ou composant pouvant être remplacé par l'utilisateur. Vous ne devez en aucun cas manipuler ou intervenir sur la machine.

Le lave-linge ne se met pas en marche

- Il n'y a pas de courant.
- Le lave-linge n'est pas branché au secteur.
- Les fusibles de l'installation électrique ont sauté.
- La porte du lave-linge n'est pas bien fermée.
- La touche MARCHE-ARRET n'est pas enclenchée

Le lave-linge ne charge pas d'eau

- Il n'y a pas d'eau au réseau.
- Le robinet d'entrée d'eau n'est pas ouvert.
- Le filtre du tuyau d'entrée est obstrué.
- Le tuyau d'alimentation est étranglé.

Le lave-linge ne vidange pas et n'essore pas

- Le tuyau de vidange est étranglé.

Le lave-linge vibre au fait trop de bruit

- Les VIS DE FIXATION INTERNE n'ont pas été enlevées.
- Le lave-linge est mal nivelé (consultez le livret d'installation).

Important:

Tous les modèles disposent d'un système de sécurité à l'essorage qui empêche le lancement de cet essorage si le linge à l'intérieur du tambour s'est concentré à l'excès, afin d'éviter un niveau excessif de vibrations. Si vous constatez que le linge n'est pas correctement essoré, relancez l'opération d'essorage après avoir réparti le linge de façon plus uniforme à l'intérieur du tambour.

**Bedienungsanleitung
für gebrauch und
instandhaltung**

Inhaltsangabe der behandelten Themen

Einleitende Hinweise.....	16
Beschreibung Ihrer Waschmaschine.....	16
Gebrauch der Wahlschalter.....	16
An/Aus – Schalter.....	17
Schalter für Zusatzfunktionen.....	17
Einführen der Wäsche in die Trommel.....	17
Einführen von Waschmittel und Zusatzmitteln.....	18
Waschmittel.....	18
Dosierung des Waschmittels.....	18
Wahl des Waschprogrammes.....	19
Programmtabellen.....	19
Angabe der Programme.....	20 / 21
Worherige Säuberung.....	22
Reinigungs- und Instandhaltungsarbeiten.....	22
Inbetriebnahme.....	22
Praktische Hinweise für die Verbesserung der Waschergebnisse.....	22
Einteilung der Wäsche.....	23
Wäschesymbole.....	23
Zeichnungen der Wäschesymbole.....	23
Die Behandlung von Flecken.....	24
Praktische Hinweise für das Einführen der Wäsche in die Trommel.....	24
Allgemeine Hinweise bezüglich des Waschens.....	24
Allgemeine Hinweise.....	25
Ratgeber für die Lösung von Problemen.....	25

Einleitende Hinweise

Installation

Die Installationsarbeiten Ihrer Waschmaschine dürfen nur von eigens hierfür ausgebildetem FACHPERSONAL und im Sinne der jeweils gültigen Bestimmungen vorgenommen werden. Die Installationsanweisungen werden in dem INSTALLATIONSHANDBUCH genauer erläutert.

Technisches Leistungsschild

Die TABELLE MIT DEN TECHNISCHEN LEISTUNGSSCHILD Ihrer Waschmaschine befindet sich in Form eines Aufklebers an der Waschmaschine angebracht. In dieser Tabelle finden Sie alle technischen Angaben, sowie die Kennzeichnung des Gerätes. **BEVOR DIE ELEKTRISCHEN ANSCHLÜSSE VORGENOMMEN WERDEN, IST DIESES TYPENSCHILD UNBEDINGT ZU RATE ZIEHEN.**

Transportsicherungen

Bevor die Waschmaschine in Betrieb genommen wird, sind die INTERNEN BEFESTIGUNGSSCHRAUBEN zu entfernen, die zu Transportzwecken angebracht worden sind. Hierzu ziehen Sie bitte ebenfalls das INSTALLATIONSHANDBUCH zu Rate.

Ihre Waschmaschine ist zu Umweltschutzzwecken mit einem System ausgerüstet, welches sich an die verschiedenen Gebrauchsbedingungen (Trommelfüllung und Beschaffenheit der Wäsche) anpasst, wodurch Wasserstand und Energieverbrauch, sowie die Wasch und Spülergebnisse optimiert werden. Hierdurch kommt der beim Waschvorgang scheinbar niedrige Wasserstand zustande, der über das Sichtfenster beobachtet werden kann.

Aus demselben Grund sind einige Gerätemodelle mit einem patentierten System ausgerüstet, das ausschliesslich bei den Waschprogrammen für normale Stoffe (Baumwolle, Leinen, usw.) zum Einsatz kommt. Bei diesem System dreht die Trommel einen kurzen Moment (2 Sekunden) langsamer als gewöhnlich. Das geschieht ungefähr sechs bis acht mal während des Waschvorgangs.

Beschreibung der Waschmaschine (Abb. 1)

- 1.- Deckplatte.
- 2.- Beladetür.

- 3.- Ziehgriff für das Öffnen der Beladetür.
- 4.- Schmucktür (je nach Ausführung und Modell).
- 5.- Sockel (je nach Ausführung und Modell).

Steuerfeld (Abb. 2)

- 6.- Programmwahlschalter.
- 7.- Wahlschalter für die Waschtemperatur (je nach Ausführung und Modell).
- 8.- Schalter für Zusatzfunktionen.
- 9.- Schale für das Waschmittel.
- 10.- Betriebsleuchte.
- 11.- Öffnen der Ladetür.

Gebrauch der Wahlschalter

Programmwahlschalter

Mit diesem Schalter können Sie das gewünschte Waschprogramm auswählen. Hierzu drehen Sie den Schalter lediglich soweit im Uhrzeigersinn bis die Angabe auf der gewünschten Programmnummer steht. Versuchen Sie bitte **NIEMALS DEN SCHALTER MIT GEWALT** in die entgegengesetzte Richtung zu drehen.

Sichtanzeige der Waschphasen

Unter Anwendung der SICHTANZEIGE, die sich auf dem Programmwahlschalter selber befindet, können Sie jederzeit die PHASE, in der sich der Waschvorgang befindet, in Erfahrung bringen. Hierzu brauchen Sie nur zu überprüfen, welches der aufgedruckten Signale, die der jeweiligen Waschphase entsprechen, mit dem Anzeiger übereinstimmt.

Temperaturwahlschalter

Mit diesem Schalter können Sie die gewünschte Waschtemperatur einstellen. Hierzu drehen Sie den Schalter sanft soweit, bis die Zahl die der gewünschten Temperatur entspricht, mit dem Signal übereinstimmt. Wenn Sie ohne jegliches Erhitzen des Wassers waschen wollen, so muß das Signal für Kälte  mit dem entsprechenden Anzeiger übereinstimmen.

Wahlknopf für Schleuderdrehzahl

Mit diesem Knopf wählen Sie die gewünschte Schleuderdrehzahl entsprechend den auf dem Rand eingravierten Angaben.

An / Aus – Schalter



Sobald Sie das gewünschte Programm eingestellt haben, ist es nötig, diesen Schalter zu betätigen, damit die Waschmaschine ihren Betrieb aufnehmen kann: Der Schalter ragt aus dem Steuerfeld heraus. Die Betriebsleuchte leuchtet nach wenigen Sekunden auf. Dieser kurze Zeitraum wird für die Aktivierung der Türverriegelung benötigt.

Wenn das Programm ohne Unterbrechung abläuft, kann die Ladetür geöffnet werden, sobald das Programm zu Ende ist und die Zeit, die für das Lösen der Sicherheitsvorrichtung der Türversperrung, über die die Waschmaschine verfügt, benötigt wird (Dauer etwa 2 Minuten). Das Erlöschen der Betriebsleuchte zeigt an, daß dieses geschehen ist. Während des Betriebes der Waschmaschine, kann der jeweilige Waschzyklus unterbrochen werden, indem der Schalter auf seine Pausenposition verschoben wird; die Anzeigelampe erlischt. Sobald der Schalter erneut in die «An-Position» verrückt wird, wird der Waschvorgang ab der Waschphase, in der der Waschprozeß unterbrochen wurde, weitergeführt. Sollten Sie diesen Schritt ausführen, um ein Kleidungsstück in die Trommel zu geben oder herauszunehmen, vergewissern Sie sich bitte, daß der Wasserstand nicht die Unterkante der Tür übersteigt und daß die Temperatur im Inneren der Waschmaschine nicht sehr hoch ist. Berücksichtigen Sie bitte auch, daß es notwendig ist, die angemessene Zeit abzurufen, um das Lösen der Türsicherung zu ermöglichen, obwohl die Anzeigelampe schon erloschen ist.

Schalter für Zusatzfunktionen

Diese Schalter bieten Ihnen die Möglichkeit, jedem vorgewählten Waschprogramm eine Reihe von zusätzlichen Funktionen und Leistungen hinzuzufügen, die den jeweiligen Waschprozeß Ihrer Kleidung an Ihre Wünsche und Bedürfnisse anpassen.

Diese Funktionen werden in Gang gesetzt, wenn der entsprechende Knopf aus dem Bedienfeld herausragt und ein auf ihm angebrachtes Signal sichtbar werden läßt. Je nach der Wahl Ihres Modelles verfügt Ihre Waschmaschine über eine oder mehrere der Funktionen, die wir Ihnen im folgenden genauer erläutern.

Schalter für das Unterdrücken des Schleudervorganges



Wird dieser Schalter betätigt, so wird der Schleudervorgang in jenem der vorgewählten Waschprogramme unterdrückt, so daß die Faltenbildung im Falle besonders empfindlicher Wäsche vermieden werden kann.

Waslschalter für den Schleudervorgang



Die Betätigung dieses Schalters gestattet es Ihnen, die Schleudergeschwindigkeit zu verringern. Diese Verringerung der Geschwindigkeit ist besonders für Gelegenheiten geeignet, in denen sehr benutzte Wäsche oder Kleidung mit sehr eigener Stoffverarbeitung gewaschen werden soll.

Schalter für die Antifaltenfunktion



Wird dieser Schalter betätigt, so wird das jeweilige Programm während des letzten Spülganges unterbrochen, so daß die Kleidung gewissermaßen innerhalb der Trommel im Wasser schwimmt. Hierdurch wird die Faltenbildung vermieden. In dieser Situation ist erneut der Schalter zu betätigen, um das jeweilige Programm zu beenden oder wählen Sie gegebenenfalls das Programm für den Wasserablaß, um so den Schleudervorgang zu vermeiden.

Schalter für Extra-Spulen



Wird dieser Schalter betätigt, so können Sie den Grad des abschließenden Spülganges für Ihre Wäsche erhöhen. Der Wasserverbrauch nimmt allerdings hierbei zu.

Schalter für Kaltwaschen



Wird dieser Schalter betätigt, so wird das jeweils gewählte Programm ohne Erhitzen des Wassers, also mit kaltem Wasser, durchgeführt.

Schalter für halbe Trommelladung



Im Falle der Modelle, die über keine variierbare automatische Lademenge verfügen, ermöglicht dieser Schalter das Sparen von Wasser, da der Wasserverbrauch im Falle von Waschvorgängen mit einer geringeren Lademenge gesenkt wird.

Einführen der Wäsche in die Trommel

Öffnen der Ladetür

Um die Ladetür der Trommel zu öffnen, ziehen Sie bitte an dem Handgriff nach außen (Siehe Abbildung 1 bis 3).

Einführen der Wäsche in die Trommel

In dem Moment, in dem Sie die Wäsche in die Trommel einführen, raten wir Ihnen, die folgenden Hinweise zu beachten:

- Vergewissern Sie sich bitte, daß alle Taschen leer sind.
- Breiten Sie die Wäschestück aus und falten Sie sie gegebenenfalls auseinander.
- Führen Sie die Wäschestücke Stück für Stück in die Trommel ein, so daß ein Verwickeln der Wäschestücke untereinander vermieden wird. Vergewissern Sie sich, daß sich die kleineren Wäschestücke in der Mitte der Trommel befinden.
- Pressen Sie die Wäsche bitte nicht zusammen.
- Berücksichtigen Sie auch das für die verschiedenen Programme empfohlene Ladegewicht an Wäsche.
- Im Moment des Waschens von Badezimmerwäsche bemühen Sie sich nach Möglichkeit, nicht nur Handtücher zu waschen. Waschen Sie die Handtücher vielmehr zusammen mit anderer Wäsche. Sobald Sie die Wäsche in das Innere der Trommel eingeführt haben, schliessen Sie bitte die Tür, indem sie sie Zudrücken, bis sie merken, daß sie gut verschlossen ist. Achten Sie bitte gut darauf, daß keinerlei Kleidung zwischen der Ladetür und der Gummidichtung eingeklemmt wird.

Einführen von Waschmittel und Zusatzmitteln

Führen Sie bitte das Waschmittel oder das Zusatzmittel vor Beginn des Waschprogrammes in die dafür vorgesehene Waschmittelschale ein (Siehe Abbildung Nr. 3). Die Waschmittelschale Ihrer Waschmaschine verfügt, je nach Modell und Ausführung, über drei oder vier verschiedene Abteilungen, welche mit den folgenden Symbolen gekennzeichnet sind:

Abteilung  In diese Abteilung wird das Waschmittel für das VORWASCHEN eingegeben.

Abteilung  In diese Abteilung wird das Waschmittel für das WASCHEN eingegeben.

Abteilung  Sollte ihr Gebrauch gewünscht werden, so werden in diese Abteilung die flüssigen Zusatzmittel, wie zum

Biespiel, Appreturmittel, Blaufärbemittel, Weichspüler, usw. eingegeben.

Abteilung  (Sonderausstattung) Sollte ihr Gebrauch gewünscht werden, so werden in diese Abteilung die flüssigen Bleichmittel, wie zum Beispiel, Laugen, usw. eingegeben.

Hinweis: Der Flüssigkeitsstand darf in keinem Fall das MAXIMALSIGNAL (SEÑAL MAX) übersteigen (Siehe Abbildung Nr. 3).

Zusätzliche Waschmittelschale

Im Falle dieser Waschmaschine können Sie auch flüssige Waschmittel benutzen. Hierzu sollten Sie die zusätzliche Waschmittelschale benutzen, welche Sie über das NETZ DES TECHNISCHEN KUNDENDIENSTES erwerben können. Diese zusätzliche Waschmittelschale ist in die ABTEILUNG  der normalen Waschmittelschale einzusetzen (Siehe hierzu Abbildung Nr. 3-A). Bezüglich der anzuwendenden Menge sollten Sie stets die vom Hersteller gemachten Angaben befolgen. In keinem Fall darf jedoch der Waschmittelstand das Hinweissignal MAX, das an der Wand der Waschmittelschale angebracht ist, übersteigen.

Waschmittel

Benutzen Sie bitte ausschließlichsch Waschmittel, die für das Waschen von Kleidung in automatischen Waschmaschinen geeignet sind. Verwenden Sie nach Möglichkeit Waschmittel, die keinen Schaum produzieren. Für das Waschen von Wolle sollten Sie nur neutrale Waschmittel verwenden.

Dosierung des Waschmittels

Denken Sie bitte daran, daß die anzuwendende Dosis des Waschmittels immer von den folgenden Faktoren abhängt:

- Menge der zu waschenden Wäsche.
- Art der zu waschenden Wäsche.
- Schmutzgrad der Wäsche.
- Härte des Wassers.

Der Gebrauch einer höheren Menge an Waschmittel als der nötigen Dosis trägt in keiner Weise dazu bei, die Waschergebnisse zu verbessern. Die zu hohe Dosierung von Waschmitteln bedeutet außerdem einen wirtschaftlichen Schaden und trägt auf negative Weise zum Schutz unserer Umwelt bei. Im Falle von Waschvorgänge ohne Vorwaschen sind Waschmittel zu empfehlen, die eine

DEUTSCH

direkte Dosierung im Inneren der Trommel gestatten. Wir empfehlen Ihnen in jedem Fall, die Anweisungen des jeweiligen Waschmittelherstellers zu beachten.

Die folgende Tabelle soll Ihnen im Moment der Waschmitteldosierung je nach der Wasserhärte und der zu waschenden Wäsche als Orientierungshilfe dienen.

	WÄSCHELANDUNG IN KILOGRAMM			
	4,5	3,5	2	1 kg.
Härtegrad des Wassers (französische Grad.)	Waschmitteldosis Gramm			
Weich: Hasta (bis zu 2)	90	80	65	55
Mittel: (12/25)	125	115	90	75
Hart: (25/37)	160	140	110	90
Sehr hart: (mehr als 37)	180	160	130	110
Die Angaben und Informationen über den Härtegrad des Wassers Können bei den jeweils zuständigen örtlichen Behörden erfragt werden. Sollten Sie über die entsprechenden Angaben in deutschen Grad verfügen, so erhalten Sie den Äquivalenten, indem Sie mit 1,78 multiplizieren.				

Wahl des Waschprogrammes

Sie verfügen über eine MEHRPROGRAMM-WASCHMASCHINE, die es Ihnen gestattet, den Waschvorgang an jede Art von Wäsche anzupassen.

Hierzu verfügen Sie über zwei verschiedene Arten von Programmen:

- 1.- NORMALE PROGRAMME, die für das Waschen von widerstandsfähiger Wäsche gedacht sind.
- 2.- FEINWASCHPROGRAMME, die für das Waschen von empfindlichen Stoffen gedacht sind.

Die Waschsyteme, über die Ihre Waschmaschine verfügt, eignen sich sowohl für das Waschen von Wäsche aus Baumwolle als auch für synthetische Materialien. Außerdem können Sie Kleidung aus Wolle, Seide und Acryll waschen.

Hauptsächlich unterscheiden sich diese Programme dadurch voneinander, daß die Umdrehungszahl der Trommel, sowie die Temperatur, die Waschzeit und der Wasserstand verschieden sind.

Im Allgemeinen sind die NORMALEN Waschzyklen dafür gedacht, widerstandsfähige Stoffe, wie zum Beispiel, Baumwolle, widers-

tandsfähige Synthetik-stoffe, Leinen, usw. zu waschen, während die FEINWASCHPROGRAMME mit ihrer langsamerem Umdrehungszahl der Trommel, sowie mit einer geringeren Temperatur und höheren Wasserständen für das Waschen von Synthetikstoffen, Wolle, Seide, usw. gedacht sind.

Die Modelle, die über Wahlschalter für die Waschttemperatur verfügen, besitzen außerdem eine variierbare automatische Lademenge, so daß der Verbrauch an Wasser und Energie sich automatisch an die zu waschende Wäschemenge anpaßt.

Programmtabellen

Im folgenden geben wir Ihnen eine detaillierte PROGRAMMTABELLE zur Hand, in der Sie alle Angaben bezüglich der verschiedenen Typen an Waschprogrammen, welche Ihnen Ihre Waschmaschine bietet, in übersichtlicher Form wiederfinden.





In zusammenfassender Form finden Sie diese Tabelle auf der vorderen oder oberen Tafel auf dem Reinigungsmittelbehälter oder auf einer Karte, die sich in der Tüte mit den Unterlagen befindet.

Übersicht über die Waschmaschinen mit 10 Waschprogrammen

Normale Waschprogramme:

Stoffe aus Baumwolle, Leinen, Jute, usw.





Empfohlene Höchstfüllung: siehe typenschild

Stellung Waschpro.	PROGRAMMBESCHREIBUNG	Empfohlener Temperaturbereich	Fächer der Waschmittelschublade	Wäschesymbole	Verschmutzungsgrad und Weißwäsche/Buntwäsche	Geschätzte Dauer
1	Vorspülen mit anschließendem spülung, klarspülgänge, falls gewünscht, automatische absorbierung der zusatzmittel und abschließendes schleudern.	90-70° C			Stark verschmutzt. Weißwäsche.	115-135 minuten
		60-50° C			Stark verschmutzt. Widerstandsfähige Buntwäsche.	125-135 minuten
		40-Waschen mit Kaltwasser			Stark verschmutzt. Empfindliche Buntwäsche.	110-120 minuten
2 (*)	Spülung, klarspülgänge, falls gewünscht, automatische absorbierung der zusatzmittel und abschließendes schleudern.	90-70° C			Normal verschmutzt. Weißwäsche.	100-120 minuten
		60-50° C			Stark verschmutzt. Widerstandsfähige Buntwäsche.	110-120 minuten
		40-Waschen mit Kaltwasser			Wenig verschmutzt. Empfindliche Buntwäsche.	95-100 minuten
3	Klarspülgänge mit automatischer absorbierung der zusatzmittel und abschließendes schleudern.				Widerstandsfähige Stoffe.	40 minuten
4	Entleerung und langes schleudern.				Widerstandsfähige Stoffe.	8 minuten

Schonprogramme:

Empfindliche Synthetikstoffe, Mischgewebe, usw.



Empfohlene Höchstfüllung: 2,5/3 kg. (die hälfte der maximalen füllmenge der waschmaschine)

Stellung Waschpro.	PROGRAMMBESCHREIBUNG	Empfohlener Temperaturbereich	Fächer der Waschmittelschublade	Wäschesymbole	Verschmutzungsgrad und Weißwäsche/Buntwäsche	Geschätzte Dauer
5	Spülung, klarspülgänge, falls gewünscht, automatische absorbierung der zusatzmittel und abschließendes schleudern.	60-50° C			Normal verschmutzt. Weißwäsche.	55-60 minuten
		40-Waschen mit Kaltwasser			Wenig verschmutzt. Empfindliche Buntwäsche.	45-50 minuten
6	Kurzer Spülung , klarspülgänge, falls gewünscht, automatische absorbierung der zusatzmittel und abschließendes schleudern.	40-Waschen mit Kaltwasser			Wenig verschmutzt. Empfindliche Buntwäsche.	40-45 minuten
7	Klarspülgang mit automatischer absorbierung des weichspülers und abschließendes schleudern.				Empfindliche Stoffe.	10 minuten
8	Entleerung und langes schleudern.				Empfindliche Stoffe.	6 minuten

Waschprogramme für Wolle:

Stoffe aus Wolle

Empfohlene Höchstfüllung: 1,0 kg.











Stellung Waschpro.	PROGRAMMBESCHREIBUNG	Empfohlener Temperaturbereich	Fächer der Waschmittelschublade	Wäschesymbole	Verschmutzungsgrad und Weißwäsche/Buntwäsche	Geschätzte Dauer
9	Spülung, klarspülgänge, falls gewünscht, automatische absorbierung der zusatzmittel und entleerung.	40-Waschen mit Kaltwasser			Wenig verschmutzt. Empfindliche Buntwäsche.	40-50 minuten
10	Entleerung ohne schleudern.					5 minuten

Übersicht über die Waschmaschinen mit 13 Waschprogrammen

Normale Waschprogramme:

Stoffe aus Baumwolle, Leinen, Jute, usw.









Empfohlene Höchstfüllung: siehe typenschild

Stellung Waschpro.	PROGRAMMBESCHREIBUNG	Empfohlener Temperaturbereich	Fächer der Waschmittelschublade	Wäschesymbole	Verschmutzungsgrad und Weißwäsche/Buntwäsche	Geschätzte Dauer
1	Vorspülen mit anschließendem spüläng, klarspüläng, falls gewünscht, automatische absorbierung der zusatzmittel und abschließendes schleudern.	90-70° C	 	  	Stark verschmutzt. Weißwäsche.	125 minuten
		60-50° C			Stark verschmutzt. Widerstandsfähige Buntwäsche.	
		40-Waschen mit Kaltwasser			Stark verschmutzt. Empfindliche Buntwäsche.	
2	Spüläng, klarspüläng, falls gewünscht, automatische absorbierung der zusatzmittel und abschließendes schleudern.	90-70° C	 	  	Normal verschmutzt. Weißwäsche.	100 minuten
3 (*)		60-50° C			Normal verschmutzt. Widerstandsfähige Buntwäsche.	85 minuten
4		40-Waschen mit Kaltwasser			Wenig verschmutzt. Empfindliche Buntwäsche.	70 minuten
5	Klarspüläng mit automatischer absorbierung der zusatzmittel und abschließendes schleudern.				Wäsche aus widerstandsfähige Stoffe.	30 minuten
6	Entleerung und langes schleudern.				Wäsche aus widerstandsfähige Stoffe.	5 minuten

Schonprogramme:

Empfindliche Synthetikstoffe, Mischgewebe, usw.



Empfohlene Höchstfüllung: 2,5/3 kg. (die hälfte der maximalen füllmenge der waschmaschine)

Stellung Waschpro.	PROGRAMMBESCHREIBUNG	Empfohlener Temperaturbereich	Fächer der Waschmittelschublade	Wäschesymbole	Verschmutzungsgrad und Weißwäsche/Buntwäsche	Geschätzte Dauer
7	Spüläng, klarspüläng, falls gewünscht, automatische absorbierung der zusatzmittel und abschließendes schleudern.	60-50° C	 	 	Normal verschmutzt. Weißwäsche.	70 minuten
8		40-Waschen mit Kaltwasser			Wenig verschmutzt. Empfindliche Buntwäsche.	50 minuten
10	Kurzer Spüläng , klarspüläng, falls gewünscht, automatische absorbierung der zusatzmittel und abschließendes schleudern.	40-Waschen mit Kaltwasser	 		Wenig verschmutzt. Empfindliche Buntwäsche.	40 minuten
11	Klarspüläng mit automatischer absorbierung des weichspilers und abschließendes schleudern.				Empfindliche Stoffe.	10 minuten
12	Entleerung und langes schleudern.				Empfindliche Stoffe.	5 minuten

Waschprogramme für Wolle:

Stoffe aus Wolle

Empfohlene Höchstfüllung: 1,0 kg.

Stellung Waschpro.	PROGRAMMBESCHREIBUNG	Empfohlener Temperaturbereich	Fächer der Waschmittelschublade	Wäschesymbole	Verschmutzungsgrad und Weißwäsche/Buntwäsche	Geschätzte Dauer
9	Spüläng, klarspüläng, falls gewünscht, automatische absorbierung der zusatzmittel und entleerung.	40-Waschen mit Kaltwasser	 		Wenig verschmutzt. Empfindliche Buntwäsche.	45 minuten
13	Entleerung ohne schleudern.					3 minuten

(*) Auf diesem Programm basierende Daten des Energieetiketts nach EN60456.

Vorherige Säuberung

Um das Innere der Waschmaschine von möglichen Resten an Schmiermaterialien und aus den Versuchen stammendem Wasser zu befreien und zu reinigen, ist es empfehlenswert, vor dem ersten Benutzen Ihrer Waschmaschine mit Leitung eine Reinigung derselben durchzuführen. Hierzu führen Sie bitte die folgenden Schritte durch:

- Führen Sie eine Dosis Waschmittel in die ABTEILUNG  der WASCHMITTELSCHALE ein.
- Wählen Sie mit Hilfe des Programmwählschalters das WASCHPROGRAMM «2» (90° ohne Vorwaschgang).
- Setzen Sie die Waschmaschine in Betrieb.
- Warten Sie, bis das PROGRAMM zu Ende ist.

Reinigungs- und Instandhaltungsarbeiten (Fig. 6)

Reinigen Sie den zugänglichen Filter, wenn die Ablaufpumpe durch Fremdkörper blockiert wurde.

- a) Lösen Sie den Sockel, indem Sie leicht an den Seiten ziehen und gleichzeitig nach unten drehen, um dann die Befestigungskralen auszuhaken. Sollten Sie seitlich keinen Zugang haben, schieben Sie einen kleinen Schraubenzieher in die drei Schlitzlöcher, die sich im oberen Bereich des Sockels befinden, um durch die Hebelwirkung die Befestigungskralen zu lösen.
- b) Um das Wasser, das beim Lösen des Filters herausrinnt, aufzufangen, stellen Sie einen Teller oder einen anderen Behälter darunter.
- c) Drehen Sie den Filter eine viertel oder eine halbe Drehung nach links. Das Wasser beginnt heraus zu fließen.
- d) Wenn Sie das gesamte Wasser aus der Waschmaschine abgelassen ist, drehen Sie den Filter so lange, bis er ganz herausgezogen werden kann.
- e) Entnehmen Sie die Gegenstände oder Fusseln, die im Filter hängen geblieben sind.
- f) Setzen Sie den Filter und den Sockel erneut an ihren Platz.

Wichtig: Um Verbrennungen zu vermeiden, führen Sie diese Operation nicht durch, wenn

die Temperatur des Waschwassers 30 °C übersteigt.

Inbetriebnahme

Im Moment der Inbetriebnahme Ihrer Waschmaschine, befolgen Sie bitte die Schritte, die wir Ihnen im folgenden beschreiben:

- 1.- Überprüfen Sie, ob die Waschmaschine an das Spannungsnetz angeschlossen ist und ob der Spannungsschalter betätigt ist.
- 2.- Öffnen Sie den Wasserhahn oder das Überströmventil für Wasser.
- 3.- Führen Sie die Wäsche in das Innere der WASSCHTROMMEL ein.
- 4.- Schließen Sie die LADETÜR gut.
- 5.- Geben Sie die entsprechende Dosis Waschmittel in die WASCHMITTELSCHALE ein.
- 6.- Wählen Sie mit Hilfe des PROGRAMMWÄHLSCHALTERS das PROGRAMM, mit dem Sie waschen möchten.
- 7.- Wählen Sie mit Hilfe des TEMPERATURWÄHLSCHALTERS die geeignete Wassertemperatur.
- 8.- Drücken Sie-falls gewünscht-die Taste für eine der Sonderfunktionen.
- 9.- Betätigen Sie gegebenenfalls die Schalter für Zusatzfunktionen.
- 10.-Betätigen Sie den AN/AUS – Schalter. Die Betriebsleuchte leuchtet auf. Das gewählte Waschprogramm hat seine Arbeit aufgenommen.

Ende des Programmes

Sobald der Programmwählschalter die STOPPOSITION erreicht, bedeutet es, daß das Programm zu Ende ist.

ÖFFNEN SIE AUF KEINEN FALL DIE TÜR DER WASCHMASCHINE BEVOR DIE SICHERHEITSEINRÜHRUNG, ÜBER DIE IHRE WASCHMASCHINE VERFÜGT, GELÖST WIRD.

Praktische Hinweise für die Verbesserung der Waschergebnisse

Im folgenden geben wir Ihnen eine Reihe von Hinweisen zur Hand, die Sie beim Gebrauch Ihrer Waschmaschine berücksichtigen sollten. Diese Hinweise beziehen sich auf die

verschiedenen Wäschearten, die Sie mit Ihrer Waschmaschine waschen können, sowie auf die verschiedenen Arten Waschmittel, die Sie benutzen können. Lesen Sie bitte auch diese Hinweise aufmerksam durch; sie werden Ihnen dabei behilflich sein, bessere Waschergebnisse zu erhalten, sowie eine optimale Instandhaltung Ihrer Waschmaschine zu gewährleisten.

Symbole taste schleudern



Einteilung der Wäsche

Teilen Sie die verschiedenen Wäschestücke nach den folgenden Gesichtspunkten ein:

- FARBE
- SCHMUTZIGKEITSGRAD
- EMPFINDLICHKEIT

Farbe

- Bevor Sie die Wäsche in das Innere der Waschmaschine eingeben, sollten Sie die Wäschestücke nach Stoffart und Farbmpfindlichkeit sortieren.
- Waschen Sie Weißwäsche und Buntwäsche stets getrennt.
- Wenn die zu waschende Buntwäsche neu ist, empfehlen wir Ihnen, auch diese mehrmals getrennt zu waschen.

Schmutzigkeitsgrad

- Sortieren Sie die Wäschestücke ebenfalls ihrem Schmutzigkeitsgrad entsprechend. Wenden Sie auf die stark verschmutzte Wäsche sowie auf die Wäschestücke, die besondere Flecken aufweisen, eine Spezialbehandlung an.
- Behandeln Sie zunächst die besonders stark verschmutzten Stellen, vor allem die Kragen und Armelaufschläge.
- Waschen Sie nur leicht verschmutzte Wäsche vorzugsweise mit einem kurzen Waschprogramm. Auf diese Art und Weise erhalten Sie nicht nur ein hervorragendes Waschergebnis, sondern sparen auch Energie.
- Waschen Sie die normal verschmutzte Wäsche mit einem normalen Waschprogramm.
- Waschen Sie die stark verschmutzte Wäsche mit einem langen Waschprogramm und mit Vorwaschgang.

Empfindlichkeit

Einige Kleidungsstücke, sei es wegen ihres Stoffes oder wegen ihrer Verarbeitung, können

sehr empfindlich auf die Waschbewegungen reagieren. Wir empfehlen Ihnen für diese Fälle, die FEINWASCHPROGRAMME, über die Ihre Waschmaschine verfügt, zu benutzen.

- Die Wäschestücke aus Wolle können mit einem SPEZIALPROGRAMM FÜR WOLLE, über das Ihre Waschmaschine verfügt, gewaschen werden.
- Vergewissern Sie sich ebenfalls, daß Ihre Kleidungsstücke maschinewaschbar sind.

Wäschesymbole

Diese Symbole befinden sich normalerweise auf den Etiketten, die sich am Kragen, sowie an den Seitennähten der Kleidungsstücke Ihrer Kleidungsstücke befinden. Diese Symbole geben Ihnen unter anderem die folgenden Informationen:

- Höchsttemperatur für das WASCHEN Säuberungsarten, mit denen das jeweilige Kleidungsstück gewaschen, beziehungsweise nicht gewaschen werden darf.
- Produkte, mit denen das jeweilige Kleidungsstück gewaschen, beziehungsweise nicht gewaschen werden darf.
- Behandlungsweisen für das Erhalten der Kleidungsstücke.
- Geeignete Temperaturen und Formen für das Bügeln.

Zeichnungenn der Wäschesymbole



Kann bei 30° C. Celsius gewaschen werden.



Kann bei 40° C. Celsius gewaschen werden.



Kann bei 60° C. Celsius gewaschen werden Farbwäsche.



Kann bei 90° C. Celsius gewaschen werden.



Widerstandsfähige Wäsche.



Darf nicht gewaschen werden (nur chem. reinigen).



Gestattet die Verwendung von Laugen.



Gestattet die Verwendung von Laugen.



Gestattet keine Verwendung von Laugen.



Trockensäuberung.



Keine Trockensäuberung.









Trocknung Waschmaschine.



Keine Trocknung Waschmaschine.



Trockensäuberung und Sonderbehandlung. Trockensäuberung. Benutzen Sie nur mineralische Lösemittel, Benzin, Terpentin, usw.

-  Trockensäuberung Zusätzlich zu den vorher genannten Lösemitteln kann ebenfalls Perchloräthylen verwendet werden.
-  Trockensäuberung Es können alle gängigen Lösemittel verwendet werden.
-  Mit niedrigen Temperaturen bügeln.
-  Mit mittleren Temperaturen bügeln.
-  Mit hohen Temperaturen bügeln.
-  Darf nicht gebügelt werden.
-  Wolle.

Die Behandlung von Flecken

Bei vielen Gelegenheiten und wegen der besonderen Eigenschaften mancher Flecken erhalten Sie vielleicht nicht die gewünschten Waschergebnisse. Daher nennen wir Ihnen im folgenden eine Reihe von Spezialbehandlungen, die Sie auf die Flecken anwenden können, bevor Sie die Wäsche in die Waschmaschine geben.

Wasserlösliche Flecken

Behandeln Sie diese Flecken, auch wenn sie widerstandsfähig sein sollten, mit einer Waschpaste oder mit Seife.

Nicht in Wasser lösliche Flecken

Behandeln Sie diese Flecken mit einem speziellen Reinigungsmittel.

Besondere Flecken

Filzstifte und Kugelschreiber: Reiben Sie diese Flecken mit einem in Alkohol getränkten, sauberen Lappen ein.

Kerzenwachs: Decken Sie diese Flecken mit einem Bogen Löschpapier ab und bügeln Sie mit der für den jeweiligen Stoff geeigneten Temperatur über. Sollte es notwendig sein, ist der Vorgang zu wiederholen.

Harze, Fette und Hautcremes: Säubern Sie diese Flecken mit einem fleckenentfernenden Bezin und waschen sie anschließend in der Waschmaschine.

Teer: Reiben Sie die Teerflecken mit Margarine ein und lassen sie sie eine Zeit lang wirken.

Anschließend waschen Sie diese Wäschestücke in der Waschmaschine.

Blut, Milch und Eier: Weichen Sie das verschmutzte Kleidungsstück in kaltem Wasser ein und waschen es anschließend, wenn der Stoff des jeweiligen Kleidungsstückes es gestattet, mit einem enzymhaltigen Waschmittel bei einer Temperatur zwischen 50ß und 60ß.

Obst, Kaffee und Wein: Diese Flecken verschwinden normalerweise nach mehreren Waschvorgängen von alleine.

Sollte es sich um einen nicht auswaschbaren oder besonders kritischen Flecken handeln, so bitten Sie lieber einen Fachmann um Rat. **AUF KEINEN FALL ABER DÜRFEN SIE IN DIESER WASCHMASCHINE CHEMISCHE PRODUKTE VERWENDEN.**

Praktische Hinweise für das Einführen der Wäsche in die Trommel

- Immer wenn es möglich sein sollte, ist es empfehlenswert, die Waschmaschine so zu beladen, daß ihr gesamtes Fassungsvermögen genutzt wird. Dadurch erreichen Sie eine erhebliche Verringerung des Wassersowie des Energieverbrauchs.
- Wenn Sie sehr stark verschmutzte oder einige stark wasseraufnehmende Wäschestücke (Handtücher, Badekleidung, usw.) zu waschen haben, ist es empfehlenswert, das vorgesehene Höchstfassungsvermögen zu verringern.
- Desweiteren empfehlen wir Ihnen, wenn es Ihnen möglich sein sollte, Wäschestücke verschiedener Größe in demselben Waschprogramm zusammenzuwaschen. Auf diese Art und Weise wird sowohl die Waschwirkung verstärkt, als auch die Verteilung der Wäsche innerhalb der Trommel beim Schleudern begünstigt. Außerdem arbeitet Ihre Waschmaschine dann auch leiser.

Allgemeine Hinweise bezüglich des Waschens

- Wenn Kleidungsstücke, die für verschiedenen hohe Waschttemperaturen gedacht sind, zusammen gewaschen werden sollen, so ist stets die niedrigste Temperatur zu wählen.
- Im Allgemeinen können Bleichmittel nur für das Waschen von weißen widerstandsfähigen Stoffen, wie zum Beispiel, Baumwolle, Leinen, usw., verwendet werden.
- Die Kleidungsstücke aus Synthetikfaser, sowie Mischgewebe und empfindliche Stoffe sollten Sie mit Feinwaschprogrammen waschen. Auf diese Art und Weise vermeiden Sie die Bildung von

Falten, die später beim Bügeln nur schwer zu beseitigen sind.

- Es ist empfehlenswert, die Feinwaschprogramme mit einem kurzen Schleudergang abzuschließen. Auf diese Art und Weise nimmt die Wirkungsweise der Spülgänge zu und Sie können die Wäsche gut abgetropft aus der Waschmaschine entnehmen.

Allgemeine Hinweise

Wartung

Es ist empfehlenswert, die Waschmaschine von der Spannungsversorgung abzuschalten bevor Sie irgendeine Reinigungs- oder Wartungsarbeit vornehmen.

Reinigung

Nach jedem Waschvorgang sollten Sie die LADETÜR eine Weile offenstehen lassen, damit die Luft frei im Inneren der Maschine zirkulieren kann.

Desweiteren ist es empfehlenswert, ab und zu einen vollständigen Waschvorgang mit einem kalklösenden Produkt durchzuführen. Auf diese Art und Weise tragen Sie erheblich dazu bei, das Leben Ihrer Waschmaschine zu verlängern.

Äußere Reinigung

Um das Äußere Ihrer Waschmaschine zu reinigen, sollten Sie lediglich lauwarmes Seifenwasser oder ein sanftes Reinigungsmittel, das weder aggressiv noch lösend ist, verwenden. Anschließend trocknen Sie Ihre Waschmaschine am besten mit einem weichen Tuch gut ab.

Reinigung der Waschmittelschale

Die WASCHMITTELSCHALE muß immer gereinigt werden sobald in ihr Rückstände irgendeines Waschproduktes auftauchen. Hierfür führen Sie bitte die folgenden Schritte durch:

- 1.- Nehmen Sie die WASCHMITTELSCHALE vollständig aus der Waschmaschine heraus, indem Sie vorsichtig an ihr nach außen ziehen.
- 2.- Säubern Sie die einzelnen ABTEILUNGEN der SCHALE, Verwenden Sie hierbei lauwarmes Wasser und eine weiche Bürste.
- 3.- Reinigen Sie ebenfalls die SIPHONS der Schale von Flüssigkeiten.

Sobald Sie diese Schritte durchgeführt haben, setzen Sie Waschmittelschale wieder in die Waschmaschine ein.

Ratgeber für die Lösung von Problemen

Sollte beim Gebrauch der Waschmaschine irgendein Problem auftreten, so können Sie es vielleicht nach der Lektüre der folgenden Anweisungen selber lösen.

Sollten Sie das Problem nicht selber lösen können, so schalten Sie den Apparat bitte ab und setzen sich mit Ihrem TECHNISCHEN KUNDENDIENST in Verbindung. Im Inneren der Waschmaschine gibt es keine einzige Sicherung oder analoge Komponenten, die von dem Benutzer selber gewechselt werden können. Wir raten Ihnen, Ihre Waschmaschine in keinem Fall zu öffnen.

Die Waschmaschine nimmt ihren Betrieb nicht auf

- Es gibt keine Spannung.
- Die Waschmaschine ist nicht an die elektrische Leitung angeschlossen.
- Die Sicherungen der elektrischen Einrichtung sind herausgesprungen.
- Die Tür der Waschmaschine ist nicht richtig geschlossen.
- Der Schalter AN/AUS ist nicht betätigt worden.

Die Waschmaschine nimmt kein Wasser auf

- Es gibt kein Wasser in der Wasserleitung.
- Der Wasserereingangshahn ist nicht geöffnet.
- Der Filter des Schlauches ist verstopft.
- Der Versorgungsschlauch ist geknickt oder unterbrochen.

Die Waschmaschine läßt das Wasser nicht ab und schleudert nicht

- Der Schlauch für den Wasserabfluß ist geknickt oder unterbrochen.

Die Waschmaschine vibriert oder arbeitet mit übertrieben hohem Geräuschpegel

- Die INNEREN BEFESTIGUNGSSCHRAUBEN sind nicht gelöst und herausgenommen worden. (Sehen Sie bitte im Installationshandbuch nach).
- Die Waschmaschine ist schlecht ausgerichtet.

Wichtig

Alle Modelle verfügen über ein Sicherheitssystem während des Schleudernsa, welches es unmöglich macht, daß dieses durchgeführt wird, wenn sich die in der Trommel befindliche Wäsche so zusammengeballt hat, da ein zu hohes Vibrationsniveau entstehen würde. Sollten Sie einmal entdecken, daß die Kleidung nicht entsprechend abgetropft die Waschmaschine verläßt, so verteilen Sie bitte die Wäsche gleichmäßiger in der Trommel und versuchen einen erneuten Schleudervorgang.

Instruction and
maintenance
booklet

Contents

Getting to know your washing machine..... 28

Preliminary warnings..... 28

Description of your washing machine..... 28

Using the selector controls 28

 Programme selector control 28

 Temperature selector control 28

 Spin speed selector dial 29

Stop/start button 29

Additional function buttons 29

Loading the machine 29

Adding detergent and additives 30

Selecting the wash programme 31

Programme tables..... 31

Programme guide 32 / 33

Cleaning your washing machine before use..... 34

Cleaning and special care 34

Starting your machine 34

End of programme..... 34

Practical advice for a better wash..... 35

Sorting the clothes 35

Care label symbols..... 35

Treating stains..... 36

Practical advice on the wash load..... 36

General hints on washing..... 36

General tips 37

Troubleshooting guide 37

Getting to know your washing machine

Before doing anything else you should get to know your washing machine perfectly. To help you recognise all the different devices and elements which your machine is equipped with, we have included some diagrams. These can be found at the back of the BOOKLET, inside the back cover.

Please study them carefully. They will help you to understand the text and to visually locate all the elements which make up your machine.

Preliminary warnings

Installation

It is essential that the installation of your WASHING MACHINE be carried out in accordance with current standards.

Specific installation instructions can be found in the INSTALLATION MANUAL.

Before starting your washing machine, it is absolutely essential to remove the INTERNAL FIXING SCREWS, used for transit. To do this, consult the installation manual.

Technical specifications table

Stuck to the back of your WASHING MACHINE, you will find a TECHNICAL SPECIFICATIONS TABLE, which gives the technical and identification information for your machine. THIS LABEL SHOULD BE CONSULTED BEFORE MAKING ANY ELECTRICAL CONNECTIONS.

In order to preserve the environment, your washing machine is equipped with a system which is capable of adapting to different conditions of use (amount of clothes and type of fabric), thereby ensuring an optimum level of water and power with the same wash and rinse results. This means that during the washing process, the amount of water you observe through the hatch may seem low.

Moreover, for the same reason, some models have a patented system by means of which the drum turns faster than normal for a short amount of time (2 seconds) only in the wash programmes for normal fabrics (cotton, linen, etc.). This occurs between six and eight times during the whole wash.

Description of your washing machine

(Figure 1)

- 1.- Top.
- 2.- Loading door.
- 3.- Handle.
- 4.- Exterior door (depending on model).
- 5.- Plinth (depending on model).

Control panel (Figure 2)

- 6.- Programme selector control knob.
- 7.- Wash temperature selector control knob.
- 8.- Additional function buttons.
- 9.- Detergent dispenser.
- 10.- «ON» light.
- 11.- Spin speed selector dial.

Using the selector controls

Programme selector control

You can use this control to select the Wash Programme you require. Turn the control knob clockwise. Until the indicator coincides with the number of the programme required. NEVER TRY TO FORCE THE KNOB in the opposite direction.

Temperature selector control

Use this control to select the wash temperature you require. Turn it gently until the number corresponding to the temperature required coincides with the indicator.

ENGLISH

If you want to wash with cold water, turn the knob until the cold symbol  coincides with the indicator.

Spin speed selector dial

Whith this dial, you can choose the spin speed. To do this turn dial until the speed printed on the dial coincides with the printed sign on the machine.



Stop/start button



Once you have selected programme you require, press-this button to start your washing machine. The «ON» light will come on after a few seconds, during which time the door. Safety device is activated.

If the programme is completed without interruptions, you can open the loading door once the programme is over and you have waited for the door locking safety device to be deactivated (about 2 minutes). The «ON» light will go off indicate this.

When your washing machine is in operation, the wash cycle can be interrupted by pressing the stop/start button. The «ON» light will go off. Press the stop/start button again, to start your washing machine from the phase of the cycle where it left off. If you stop your machine to add or remove garments, make sure that the water level is not so high that it could overflow when the door is opened. Also make sure that the temperature inside the drum is not too high. Remember that even though the «ON» light goes off, you have to wait about two minutes until the door safety device is deactivated before you can open the door.

Additional funtion buttons

By pressing these buttons you can include a series of additional functions and features in the wash programme you have selected. These functions and features will enable you to adjust the wash to your particular needs and requirements.

Depending on the model, your washing machine will have some of the following funtions.

No spin button

Press this button to eliminate the spin phase from any programme selected. This will help to avoid creasing when washing special fabrics.



Spin selector button

Press this button to reduce spin speed. This function is specially recommended for washing clothes which are very wom or have a special finish.



Creaseguard button

Pres this button to interrupt the last rinse and hold the clothes immersed in water inside the drum to avoid creasing. Press the button again to complete the programme. Or select the drain-only programme to avoid the spin cycle.



Extra rinse button

Press this button to increase the final rinse. This increases water consumption.



Cold wash button

Press this button to select a cold wash programme.



Load button

In the models which do not have the automatic variable capacity feature, press this button to save water by reducing consumption when washing small loads.



Loading the machine

Opening the door

In order to open the door, pull outwards on the handle (Figure 1-3)

Loading the drum

When loading clothes into the drum, you should bear the following points in mind:

- Make sure all the pockets are empty.
- Stretch out and unfold each item.

- Put the items into the drum one by one, so that they do not get tangled up together.
- Take into account the recommended load size for each programme.
- When washing towels, try not to wash them on their own. Mix them in with other clothes.

Once you have loaded the drum, close the door by pressing on it until it is properly closed. Make sure that no clothes get trapped between the door and the rubber seal.

Adding detergent and additives

Before starting the wash programme, add the detergent or additive to the detergent dispenser (Figure 3).

Depending on the model, the detergent dispenser in your washing machine has three or four compartments marked with the following symbols.



compartment:

For the PREWASH detergent.



compartment:

For the MAIN WASH detergent.



compartment:

For additives like starch, fabric conditioner, etc., if required.



compartment:

(Optional) For liquid whiteners: bleach, etc., if required.

Note: The level of liquid should never exceed the MAX LEVEL (Figure 3).

Optional dispenser

You can also use liquid detergent in your washing machine. To do this you need the optional dispenser which you can obtain

through the FAGOR SERVICE NETWORK. This optional dispenser should be placed in the COMPARTMENT of the detergent dispenser (Figure 3-A). Always use the amount recommended by the detergent manufacturer. However, the detergent should never go above the MAX level marked on the side of the dispenser.

Detergent

Only use detergents suitable for automatic washing machines good quality detergents which do not produce too much lather. When washing woollen garments, only use neutral detergents.

Detergent guide

Remember that the amount of detergent to be used always depends on:

- The size of the load.
- The type of clothes to be washed.
- How dirty the clothes are.
- The hardness of the water.

Using more detergent than necessary will not improve the results of your wash. In addition to being a waste it will also have negative effects on the environment.

For wash programmes without a prewash, it is best to use detergents which can be put straight in the drum. In any case, we recommend that you follow the instructions of the manufacturer of the detergent used.

The following table will help you to determine the amount of detergent to be used, depending on the hardness of the water and the size of the load.

ENGLISH

	LOAD SIZE IN KG.			
	4,5	3,5	2	1 kg.
Water Hardness (French measures)	Amount of detergent in grammes			
Soft: (Up to 12)	90	80	65	55
Medium: (12/25)	125	115	90	75
Hard (25/37)	160	140	110	90
Very hard (25/37)	180	160	130	110
Information about water hardness can be obtained from your local authority. If your water hardness is measured in german measures, divide the hardness values given above by 1.78.				

Selecting the wash programme

Your washing machine offers you a wide range of programmes which will enable you to wash all types of clothing.

It has 2 types of PROGRAMME:

- 1.- NORMAL WASH PROGRAMMES, for resistant fabrics.
- 2.- DELICATE WASH PROGRAMMES, for delicate fabrics.

The wash systems included in your washing machine are ideal for washing both cotton and synthetic garments, as well as woollen, silk or acrylic garments.

Basically, what varies between PROGRAMMES is the drum rotation speed, temperature, wash time and water level.

In general, the NORMAL cycles are best for washing resistant fabrics like cotton, resistant synthetics, linen, etc., whilst the DELICATE cycles, with slower drum rota-

tion speeds, lower temperature and higher water levels, are for synthetic fabrics, wool, silk, etc.

The models which have the wash temperature selector control have an automatic variable load control feature, which automatically adjusts the consumption of water and electricity to the a quantity of clothes to be washed.

Programme tables

There follows a number of detailed PROGRAMME TABLES. Please consult them, as they will provide you with information about the different wash programmes which your washing machine offers.





An abbreviated version of the table can be found on the front or top panel of the detergent dispenser, or on a card included in the documentation bag.

Guide for washing machines with 10 programmes

Normal wash programmes:

Fabrics of cotton, linen, canvas, etc.





Maximum recommended load: see reference plates

Program. setting	PROGRAMME DESCRIPTION	Range of recommend. temperatures	Wash product compartments	Clothes symbols	Degree of dirtiness whites / coloureds	Estimated duration
1	Prewash, followed by wash, rinsing, automatic absorption of additives if required and final spin.	90-70° C			Very dirty. White.	115-135 minutes
		60-50° C			Very dirty. Resistant colours.	125-135 minutes
		40-Cold			Very dirty. Delicate colours.	110-120 minutes
2 (*)	Wash, rinsing, automatic absorption of additives if required and final spin.	90-70° C			Dirty. White.	100-120 minutes
		60-50° C			Dirty. Resistant colours.	110-120 minutes
		40-Cold			Slightly soiled. Delicate colours.	95-100 minutes
3	Rinse with automatic absorption of additives if required and final spin.				Resistant fabrics.	40 minutes
4	Draining and long spin.				Resistant fabrics.	8 minutes

Delicate wash programmes:

Delicate synthetic fabrics, mixed fabrics, etc.



Maximum recommended load: 2,5/3 kg. (half of the maximum washing machine load)

Program. setting	PROGRAMME DESCRIPTION	Range of recommend. temperatures	Wash product compartments	Clothes symbols	Degree of dirtiness whites / coloureds	Estimated duration
5	Wash, rinsing, automatic absorption of additives if required and final spin.	60-50° C			Dirty. White.	55-60 minutes
		40-Cold			Slightly soiled. Delicate colours.	45-50 minutes
6	Short wash, rinsing, automatic absorption of additives if required and final spin.	40-Cold			Slightly soiled. Delicate colours.	40-45 minutes
7	Rinse with automatic absorption of additives if required and final spin.				Delicate fabrics.	10 minutes
8	Draining and gentle spin.				Delicate fabrics.	6 minutes

Wool wash programme:

Wool Fabrics

Maximum recommended load: 1,0 kg.





Program. setting	PROGRAMME DESCRIPTION	Range of recommend. temperatures	Wash product compartments	Clothes symbols	Degree of dirtiness whites / coloureds	Estimated duration
9	Wash, rinsing, automatic absorption of additives if required and draining.	40-Cold			Slightly soiled. Delicate colours.	40-50 minutes
10	Draining without spin.					5 minutes

Guide for washing machines with 13 programmes

Normal wash programmes:

Fabrics of cotton, linen, canvas, etc.





Maximum recommended load: see reference plates

Program. setting	PROGRAMME DESCRIPTION	Range of recommend. temperatures	Wash product compartments	Clothes symbols	Degree of dirtiness whites / coloureds	Estimated duration
1	Prewash, followed by wash, rinsing, automatic absorption of additives if required and final spin.	90-70° C			Very dirty. White.	125 minutes
		60-50° C			Very dirty. Resistant colours.	
		40-Cold			Very dirty. Delicate colours.	
2	Wash, rinsing, automatic absorption of additives if required and final spin.	90-70° C			Dirty. White.	100 minutes
60-50° C		Dirty. Resistant colours.			85 minutes	
4		40-Cold			Slightly soiled. Delicate colours.	70 minutes
5	Rinse with automatic absorption of additives if required and final spin.				Resistant fabric garments.	30 minutes
6	Draining and long spin.				Resistant fabric garments.	5 minutes

Delicate wash programmes:

Delicate synthetic fabrics, mixed fabrics,



Maximum recommended load: 2,5/3 kg. (half of the maximum washing machine load)

Program. setting	PROGRAMME DESCRIPTION	Range of recommend. temperatures	Wash product compartments	Clothes symbols	Degree of dirtiness whites / coloureds	Estimated duration
7	Wash, rinsing, automatic absorption of additives if required and final spin.	60-50° C			Dirty. White.	70 minutes
8		40-Cold			Slightly soiled. Delicate colours.	50 minutes
10	Short wash, rinsing, automatic absorption of additives if required and final spin.	40-Cold			Slightly soiled. Delicate colours.	40 minutes
11	Rinse with automatic absorption of additives if required and final spin.				Delicate fabrics.	10 minutes
12	Draining and gentle spin.				Delicate fabrics.	5 minutes

Wool wash programme:

Wool Fabrics

Maximum recommended load: 1,0 kg.

Program. setting	PROGRAMME DESCRIPTION	Range of recommend. temperatures	Wash product compartments	Clothes symbols	Degree of dirtiness whites / coloureds	Estimated duration
9	Wash, rinsing, automatic absorption of additives if required and draining.	40-Cold			Slightly soiled. Delicate colours.	45 minutes
13	Draining without spin.					3 minutes

(*) Energy label data based on this programme, in accordance with EN60456.

Cleaning your washing machine before

It is advisable to clean the inside of your washing machine before using it for the first time, in order to get rid of any lubricants or water left over from testing. To do this you should:

- Put a measure of detergent into the  COMPARTMENT of the DETERGENT DISPENSER.
- Select WASH PROGRAMME «2» (90° without prewash) with the programme selector control knob.
- Start the washing machine.
- Wait until the PROGRAMME finishes.

Cleaning and special care

(Fig. 6)

Clean the accessible filter whenever the drainage pump is blocked by foreign bodies.

- a) Loosen the base by gently pulling on the sides and turning downwards. Then undo the fasteners.
If there is no side access, introduce a small screwdriver in the three slots on the upper part of the base, in order to lever it and loosen the hooks.
- b) Use a plate or other container under the filter to collect the water that will be released when it is loosened.
- c) Turn the filter a quarter- or halfway sideways towards the left. Water will start to come out.
- d) When you are finished taking the water out of the washing machine, turn the filter around several times until you can take it out fully.
- e) Remove any objects or fluff that may be in the filter.
- f) Replace the filter and the base in their places.

Important: In order to avoid burns, this operation should not be carried out when the wash water temperature is over 30°C.

Starting your machine

When starting your washing machine, carefully follow all the steps explained below:

- 1.- Check that the washing machine is plugged in and that the power is turned on.
- 2.- Turn on the tap or open the stopcock.
- 3.- Put the clothes into the DRUM.
- 4.- Close the LOADING DOOR properly.
- 5.- Put the required amount of detergent into the DETERGENT DISPENSER.
- 6.- Select the PROGRAMME you require with the PROGRAMME SELECTOR control knob.
- 7.- Select the wash temperature with the TEMPERATURE SELECTOR control knob.
- 8.- Select the required spin speed with the SPIN SPEED SELECTOR DIAL.
- 9.- Select any special functions you require by pressing the corresponding buttons.
- 10.- Press the STOP/START button. The «ON» light will come on. The wash programme selected will now begin.

End of programme

When the programme selector control knob reaches the STOP POSITION, this means that the programme has finished.

DO NOT OPEN THE DOOR OF YOUR WASHING MACHINE UNTIL THE DOOR SAFETY DEVICE IS DEACTIVATED.

Press the STOP/STAR button.

Practical advice for a better wash

There follows some advice, which you should bear in mind when using your washing machine. Advice concerning the different types of clothes you can wash and the different types of detergent you can use.

Please read these pages carefully as they will help you to get the best results from your machine and to maintain it properly.

Sorting the clothes

Sort the different articles of clothing according to:

- COLOUR.
- DIRTINESS.
- SENSITIVITY.

Colour

- Before putting the clothes into the machine, sort the clothes according to the type of fabric and depth of colour.
- Wash whites separately from coloureds.
- If your coloureds are new, it is best to wash them separately the first few times.

Dirtiness

- Sort the clothes according to dirtiness. Give special treatment to those which are very dirty or have got difficult stains.
- Treat very dirty areas, like collars and cuffs, beforehand.
- Wash clothes that are only slightly dirty in short programmes. In this way, you will save energy as well as getting excellent results.
- Wash averagely dirty clothes in a normal wash programme.

- Wash very dirty clothes in a long programme with a prewash.

Sensitivity

- Certain clothes, either because of their fabric or the way they are made, may be sensitive to action of your machine. When washing them it is best to use DELICATE PROGRAMMES.
- You can wash woollen garments in the SPECIAL WOOL PROGRAMME. Make sure, first of all, that your woollen garments are machine washable.









Care label symbols

These symbols are normally found on the care labels in the necks or side seams of your clothes. They indicate:

- Maximum WASH temperature.
- Type of wash they can withstand.
- Products with which they can or cannot be washed.
- Treatments for their care.
- Correct ironing temperature and method.

Care label symbols

-  For washing at 30° C.
-  For washing at 40° C.
-  For washing at 60° C. Coloureds.
-  For washing at 90° C. Resistant fabrics.
-  Do not wash at home.
-  For bleaching.
-  For bleaching.
-  Do not bleach.
-  For dry cleaning.
-  Do not dry clean.
-  For drying.
-  Do not dry.

-  For dry cleaning and special treatments.
-  For dry cleaning. Use only mineral solvents: benzine, white spirit, etc.
-  For dry cleaning. Perchlorethylene may be used in addition to the previous solvents.
-  For dry cleaning. All normal solvents can be used.
-  Cool iron.
-  Warm iron.
-  Hot iron.
-  Do not iron at home.
-  Wool.

Treating stains

On many occasions, due to the type and characteristics of some stains, you may not be able to get the results you would like from the wash. There follows a guide to the special treatments you can apply to these stains before putting the clothes into your washing machine.

Water soluble stains

Treat these stains, even if they are stubborn, with concentrated detergent or washing soap.

Stains not soluble in water

Treat these stains with a special stain removal product.

Difficult stains

Felt-tip pen and biro: rub these stains with a cloth soaked in alcohol.

Candle wax: cover these stains with a piece of blotting-paper and iron at the correct temperature for the material. If necessary, repeat the operation.

Resin, grease and skin-care cream: treat these stains with a petrol-based stain remover and then wash.

Tar: rub these stains with butter and set to one side for a while, then wash.

Blood, milk and egg: soak in cold water and then wash with biological detergent at a

temperature of 50° to 60°, provided the fabric can take it.

Fruit, coffee and wine: these stains normally disappear after a number of washes.

If you come up against a stain which is not washable or particularly stubborn, ask for specialist advice. In any case, NEVER USE CHEMICAL PRODUCTS IN THIS WASHING MACHINE.

Practical advice on the wash load

- Whenever possible, it is best to wash with a full load, as this will reduce water and electricity consumption considerably.
- If you have to wash very dirty clothes or very absorbent items (towels, bathroom linen, etc.), it is advisable to reduce the maximum load given.
- Whenever possible, we recommend that you wash items of different sizes in the same wash programmes, as this helps the wash action and benefits the distribution of clothes in the drum during spin drying. It also means that the machine operates more quietly.

General hints on washing

- When you wash garments which require different wash temperatures, always select the lowest temperature.
- Generally speaking, whiteners should only be used to wash resistant white fabrics such as cotton, linen, etc.
- Wash garments made of synthetic, mixed and delicate fibres in delicate programmes to avoid creasing which will be difficult to iron out.
- It is best to finish delicate programmes with a short spin. This will increase the efficiency of the rinses and mean that the clothes are well wrung out.

General tips

Maintenance

Before cleaning or carrying out any maintenance operation on your washing machine, always unplug it from the mains supply.

Cleaning

After each wash, leave the loading door open for a while so that air can circulate inside your machine.

From time to time it is a good idea to run a complete wash cycle, using a descaling product. This will help prolong the life of your machine.

Cleaning the outside of your washing machine

Use warm soapy water or a gentle nonabrasive cleaning agent which is not a solvent to clean the outside of your washing machine. Then dry it well with a soft cloth.

Cleaning the detergent dispenser

Clean the detergent dispenser whenever you see a build up of washing powder deposits. To do this:

- Take the DETERGENT DISPENSER right out, pulling outwards the handle.
- Clean the DISPENSER COMPARTMENTS with warm water and a brush.
- Clean the SUCTION SYPHONS as well.

Once you have done this, put the dispenser back in your washing machine.

Troubleshooting guide

If you have problem with your washing machine, you will probably be able to solve it by consulting the following guide.

If the guide does not offer a solution to the problem, unplug your washing machine and call your nearest AUTHORISED SERVICE CENTRE. Your washing machine contains no fuses or similar components which you can change. NEVER tamper with your washing machine.

Your washing machine does not start

Possible causes

- There is no electricity supply.
- Your washing machine is not plugged in.
- A mains fuse has blown.
- Your washing machine door is not properly shut.
- The STOP/START button has not been pressed.

Your washing machine is not taking in water

Possible causes

- The mains water supply has been cut off.
- The water inlet tap is turned off.
- The hose filter is blocked.
- The pipe is blocked or bent.

Your washing machine does not empty or spin

Possible causes

- The water outlet pipe is blocked or bent.

Your washing machine vibrates or makes a lot of noise.

Possible causes

- The INTERNAL FIXING SCREWS have not been removed. (Consult the installation manual).
- The washing machine has not been properly levelled.

Important

All models have a spin safety system which stops the spin function from working if the clothes are not properly distributed in such a way that they could cause excessive vibrations. If your clothes should come out very wet, spin dry them again ensuring that they are evenly distributed in the drum.

Handleiding voor
het gebruik en
onderhoud

Inhoudsopgave

1.- Voorzorgsmaatregelen	53
- Zichzelf vertrouwd maken met het produkt	
- Installatie	
- Plaat met de technische eigenschappen	
2.- Beschrijving van de wasmachine	53
- Controlepaneel	
3.- Gebruik van de besturing en selectietoetsen	54
- Toets voor de elektrische aanvoer van de wasmachine	
- Besturingsregelaar van de programma's	
- Bijkomende functietoetsen	
Toets voor het voorwassen.	
Toets voor een extra spoeling	
Selectietoets voor de centrifuge /antikreuken	
- Toets voor het aan- en stopzetten	
4.- Het stoppen van de kleding in de wastrommel.....	55
- Het openen van de deur	
- Het vullen van de wastrommel met de kleding	
5.- Gebruik van detergents en additieven.....	56
- Optioneel vakje	
6.- Detergent	56
- Dosering van het detergent	
7.- Realisatie van een wasprogramma.....	57
- Selectie van het wasprogramma	
- Het in werking zetten	
- Einde van het programma	
- Pauze	
- Annulering van het programma in werking	
- Beveiliging in geval van stroomonderbreking	
8.- Wasprogramma's	59
- Lijst van wasprogramma's	
9.- Voorwas	62

NEDERLANDS

10.- Specifieke Schoonmaak en zorg	62
11.- Praktisch advies om het wassen te optimaliseren	62
- Klassering van de kleren	
- Kleur	
- Vuiligheid	
- Gevoeligheid	
- Onderhoudsymbolen	
- Tekeningen van onderhoudsymbolen	
12.- Vlekkenbehandeling	63
- Vlekken die oplosbaar zijn in water	
- Vlekken die onoplosbaar zijn in water	
- Speciale vlekken	
13.- Praktisch advies voor het vullen van de wastrommel met kleding	64
14.- Algemeen advies voor het wassen	64
15.- Algemeen advies	64
- Onderhoud	
- Reiniging	
- Reiniging aan de buitenkant	
- Reiniging van het detergentvak	
16.- Gids ter oplossing van de problemen	64
- De wasmachine start niet	
- De wasmachine beeft en maakt veel lawaai	
17.- Detectie en lokalisering van de fouten of beschadigingen	65
- Lokalisering van de fouten	
- Te ondernemen acties	

1.- Voorzorgsmaatregelen

- Zichzelf vertrouwd maken met de wasmachine

Allereerst moet u zichzelf vertrouwd maken met het apparaat. Met het doel u te helpen en de verschillende mechanieken en elementen te leren kennen waarover deze machine beschikt, hebben wij deze handleiding bijgesloten. Op het einde van dit handboek vindt u illustratieve figuren, meer bepaald op de binnenomslag. We verzoeken u deze te raadplegen. U zal er de illustraties in terug vinden die u zeker en vast zullen helpen bij het begrijpen van de tekst en het visualiseren van de elementen waaruit dit apparaat bestaat.

- Installatie

Het is heel belangrijk dat de installatie van de WASMACHINE gerealiseerd wordt volgens de geldige normen. De specifieke instructies van de installatie worden in de INSTALLATIEHANDLEIDING verder uitgelegd.

BELANGRIJK: Vooraleer de wasmachine aan te zetten is het noodzakelijk de SCHROEVEN VOOR DE INTERNE VASTZETTING te verwijderen. Die zijn enkel bedoeld voor het transport. Gebruik hiervoor de Installatiehandleiding.

- Plaat van technische eigenschappen

Achteraan uw WASMACHINE zit de PLAAT MET DE TECHNISCHE EIGENSCHAPPEN, op deze kaart staan de technische gegevens en de identificatie van dit apparaat. DEZE PLAAT MOET EERST NAGEKEKEN WORDEN VOOR ENIGE ELEKTRISCHE VERBINDINGEN UIT TE VOEREN. Om het milieu te beschermen beschikt uw wasmachine over een systeem dat zich kan aanpassen aan de verschillende vormen van gebruik (hoeveelheid kleding en type stof) met daarbij een garantie op een optimaal water- en energieniveau terwijl u de zelfde was- en spoelresultaten behoudt. Dat maakt dat de hoeveelheid water gedurende het proces, te zien door het luikgat, weinig lijkt.

En daarenboven, met hetzelfde doel, heeft uw wasmachine een patent op een systeem dat enkel werkt bij een wasprogramma met normale stoffen (katoen, linnen, etc.). De wastrommel gaat namelijk vlugger draaien dan normaal en dat gedurende een tijd van enkel 2 seconden. Dit gebeurt 3 tot 10 maal gedurende het volledige wassen, afhankelijk van de geselecteerde temperatuur.

2.- Beschrijving van de wasmachine (Fig.1)

- 1.- Werkblad
- 2.- Deur.
- 3.- Deurknop. Deur.
- 4.- Onderrand.

- Controlepaneel (Fig.2)

- 1.- Toets voor de elektrische aanvoer van uw wasmachine
- 2.- Start/Stop toets
- 3.- Optionele toets voor het voorwassen
- 4.- Optionele toets voor een extra spoeling
- 5.- Optionele selectietoets voor de centrifuge/ antikreuken
- 6.- Besturingsregelaar van de programma's
- 7.- Lichtindicator bij geblokkeerde deur
- 8.- Lichtindicator bij start/stop toets
- 9.- Lichtindicator bij voorwas
- 10.- Lichtindicator bij extra spoeling
- 11.- Lichtindicator bij fase WASSEN
- 12.- Lichtindicator bij fase SPOELING en CENTRIFUGE
- 13.- Lichtindicator bij het einde van het programma
- 14.- Lichtindicator bij optie antikreuken
- 15.- Lichtindicators bij het uitdruipen
- 16.- Detergentvakje

3.- Gebruik van besturing en selectietoetsen

- Toets voor de elektrische aanvoer van de wasmachine

Als de knop naar buiten staat dan wordt de wasmachine elektrisch gevoed. De maximale snelheid van de centrifuge toegestaan voor het geselecteerde programma zal oplichten en zo ook de lichtindicator van de Start/Stop toets (die kan vast branden of knipperen)

Indien de knop naar binnen staat dan is de elektrische aanvoer onderbroken en wordt er geen enkel indicator verlicht. Met deze knop kan u de elektrische aanvoer van uw wasmachine onderbreken (knop naar binnen) gedurende het programma of wanneer die afgelopen is.

Wanneer u er opnieuw op drukt (toets naar buiten) om de elektrische aanvoer opnieuw aan te zetten dan zal de wasmachine verdergaan waarmee ze bezig was. Indien ze bezig was met een programma dan zal ze dat verderzetten tot het EINDE, met de verlichte lichtindicator van de Start/stop toets net zoals de lichtindicator die aanduidt dat de wasmachine in werking is en de opties die u had geselecteerd. Indien het wasprogramma al ten EINDE was dan zal de lichtindicator Start/Stop toets blijven knipperen.

OPGELET: Wanneer u de elektriciteitsaanvoer onderbreekt gedurende een programma dan kan de deur geopend worden nadat het veiligheidsmechanisme gedeblokkeerd is (na ongeveer 2 minuten). **Indien u de deur in deze condities wil openen kijk dan eerst na of het water niveau niet tot bij de deur komt en of de binnentemperatuur niet te hoog is.** Indien u het programma voor een of andere reden wil stopzetten gebruik dan de **Start/Stop toets** en niet de stroomtoevoertoets, want de wasmachine zal er zelf voor zorgen dat er geen overloopp problemen zijn.

Wanneer het programma zonder onderbreking wordt afgewerkt dan zal de deur

kunnen geopend worden op het ogenblik dat het programma ten einde is en de nodige tijd verlopen is opdat het veiligheidsmechanisme gedeblokkeerd wordt (ongeveer 2 minuten). Het controlelampje van de geblokkeerde deur zal uitgaan en toont u op die manier dat de deur gedeblokkeerd werd.

Een algemene regel: Wanneer een wasprogramma afgelopen is en de deur gedeblokkeerd is dan moet ook de elektrische aanvoer ontnomen worden drukkend op deze knop (toets naar binnen).

- Besturingsregelaar van de programma's

Met deze besturing kan u elk wasprogramma kiezen dat u verkiest. Draai in gelijk welke zin tot wanneer de index overeenkomt met het gewenste programma.

Wanneer u een wasprogramma wil annuleren dat al begonnen maar nog niet ten einde was, selecteer dan het programma LEGEN/EINDE. Dit programma zal de wasmachine leegmaken en het programma op de positie EINDE brengen. Wanneer de lichtindicator van de wasfasen het EINDE aanduidt dan is het programma geannuleerd en kan een nieuw programma gekozen worden..

- Bijkomende functietoetsen

Deze toetsen bieden u de mogelijkheid om in het wasprogramma dat u vooraf koos (indien dat programma het toelaat) een serie extra functies en prestaties in te voeren, zo kan u het wassen van uw kleding aanpassen aan uw wensen en behoeften.

Uw wasmachine beschikt over de volgende functies:

Toets voor het voorwassen

Bij het kiezen van deze toets zal er een markeringslichtje branden en de kleding zal eens geweekt worden vooraleer te beginnen met de eerste wascyclus. Het energie-en waterverbruik verhoogt.

De watertemperatuur van het weken zal die zijn van het gekozen programma,

behalve als die 60 of 90°C is, in dat geval is ze enkel 40 °C bij de voorwas.

De voorwas kan bij Normale en Delicate programma's gekozen worden en bij gelijk welke temperatuur.

Toets voor een extra spoeling

Bij het kiezen van deze functie bekommt u een hogere eindspoeling van de kleding. Het waterverbruik verhoogt.

De lichtindicator wordt opgelicht wanneer u deze functie kiest. Indien u ze wil desactiveren druk dan opnieuw op deze toets.

Ze kan in alle programma's gekozen worden behalve bij Centrifuge en Legen/Einde.

Selectietoets voor de centrifuge/antikreuken

Door op de toets te drukken kan u de centrifugesnelheid verminderen of de functie antikreuken selecteren waardoor het corresponderende markeringslichtkje oplicht.

- Vermindering van de centrifugesnelheid: Deze functie is aangewezen bij het wassen van veel gebruikte kleding en oude stukken.
- Eliminering van de centrifuge: de centrifugefase blijft uit in gelijk welk programma, op die manier vermijdt u kreuken bij het wassen van speciale stoffen.
- Antikreuken: Het programma zal onderbroken worden tijdens de laatste spoeling zodat de kleding blijft drijven in het water binnenin de wastrommel en zo vermijden we de kreukvorming. De lichtindicator van antikreuken zal blijven knipperen. Druk in deze situatie opnieuw op de toets en kies de uiteindelijke centrifugesnelheid of de centrifuge eliminering zodat het wassen beëindigt wordt.

De optie Antikreuken is selecteerbaar in alle programma's behalve in Legen/Einde en Centrifuge.

- Start/Stop toets

Met deze toets zet u de wasmachine aan en stopt u het geselecteerde programma.

Deze toets heeft ook een lichtindicator die u aantoonst of de wasmachine aanstaat (lichtindicator brandt voortdurend) of in 'rust' (lichtindicator knippert).

Indien u tijdens de uitvoering van een programma de wasmachine eventjes wil stilzetten om bijvoorbeeld meer kleding in te stoppen, of om gelijk welk andere reden, dan doet u het met deze toets.

OPMERKING: Indien er veel water in uw wasmachine is of wanneer u een Leging aan het doen bent dan kan de machine niet gestopt worden, en dan zal de lichtindicator ook voortdurend branden.

4.- Het stoppen van de kleding in de wastrommel

- Het openen van de deur

Om de deur te openen trek aan de hendel (Fig. 1-3).

- Het stoppen van de kleding in de trommel

Op het moment dat u de kleding in de trommel wil stoppen raden we u aan volgende richtlijnen te volgen:

- Controleer of alle zakken leeg zijn.
- Verspreid en ontvouw de kledingstukken.
- Steek de kleren een voor een in de wastrommel zodat geen enkel kledingstuk in een ander zit. Zorg ervoor dat de kleinste stukken op de bodem van de trommel liggen.
- Druk ze niet aan.
- Hou rekening met het aangeraden gewicht van de kleding in de verschillende programma's.
- Bij het wassen van strandkledij tracht de strandlakens niet alleen te wassen maar samen met andere kledij.

Eenmaal de kledij in de trommel zit kan u de deur sluiten door erop te drukken en zorg ervoor dat geen enkel kledingstuk blijft hangen tussen de deur en het rubberen tussenstuk.

5.- Gebruik van detergenten en additieven

Breng voor het begin van het programma het detergent of additief in het detergentvakje (Fig. 3).

Het detergentvak van uw wasmachine beschikt over 3 vakjes gekenmerkt door de volgende symbolen:

Vak:  In dit vak moet het detergent voor de VOORWAS.

Vak:  In dit vak moet het detergent voor het WASSEN.

Vak:  In dit vak kan u indien u dat wenst vloeibare additieven toevoegen zoals verstijvers, wasverzachtters, etc.

Opmerking: Het vloeistofniveau mag in geen enkel geval het MAX SIGNAAL overschrijden(Fig. 3).

- Optioneel vakje

In deze wasmachine kan u ook vloeibare detergenten gebruiken, daarvoor dient het optionele vakje dat kan gevraagd worden bij het NET VAN DE TECHNISCHE HULPDIENST. Het optionele vakje moet geplaatst worden in het VAK  van het detergentvak (Fig. 3 – A). Wat de dosis betreft houdt u zich steeds aan de instructies opgegeven

door de fabricanten. In geen enkel geval mag het detergentniveau het MAX signaal, gegraveerd in de wand van het vak, overschrijden worden.

6.- Detergent

Gebruik enkel en alleen detergenten die geschikt zijn om kleding te wassen in een automatische wasmachine, detergenten van een goeie kwaliteit die geen schuim maken. Voor het wassen van wollen kleding gebruikt u enkel neutrale detergenten.

- Dosering van het detergent

De te gebruiken detergentdosis is steeds afhankelijk van:

- De hoeveelheid kleding.
- Het type kleding.
- De graad van vuiligheid van de kleding.
- De hardheid van het water.

Het gebruik van een enorme hoeveelheid verbetert de wasresultaten niet en daarenboven heeft het een negatief effect op ons leefmilieu.

In wasprogramma's zonder voorwas, zijn de aangewezen detergenten diegene die een dosering toestaan in de trommel. We raden u in ieder geval aan rekening te houden met de instructies van de fabrikant van het gebruikte detergent.

De tabel die u hierna kunt zien kan u helpen bij de dosering van het detergent in functie van de hardheid van het water en de hoeveelheid kleding.

NEDERLANDS

	KLEDING IN KG.			
	4,5/5	3,5	2,5	1 kg.
Hardheid van het water (Franse graden)	Dosis detergent in gram			
Zacht (tot 12)	90	80	65	55
Middelmatig (12/25)	125	115	90	75
Hard (25/37)	160	140	110	90
Heel hard (meer dan 37)	180	160	130	110
De informatie over de hardheid van het water kan aangevraagd worden bij de bevoegde instanties. Wanneer u over de informatie beschikt in Duitse graden dan bekomt u het equivalent na het vermenigvuldigen met 1,78.				

7.- Realisatie van een wasprogramma

- Selectie van een wasprogramma

Programma

Na het drukken op de toets van de elektriciteitsaanvoer (1) zal de lichtindicator (8) van de start/stop toets (2) blijven knipperen. Kies in deze situatie het gewenste programma met de besturingsregelaar (6).

OPMERKING: Als de lichtindicator blijft branden (en niet knippert) na het drukken op deze toets dan wil dit zeggen dat er een programma in werking was dat zal verdergaan tot het EINDE.

Uitdruipingsnelheid en antikreuknelheid

Daarna kan u indien u dat wenst de centrifugesnelheid veranderen met de toets (5) variërend van nul (elimineert de centrifuge) tot de maximale snelheid (lichtindicatoren (15)). Met die toets kan u ook de optie ANTIKREUKEN selecteren (lichtindicator (14)).

Indien u de optie antikreuk selecteert dan zal de wasmachine stoppen na de

laatste spoeling, met een knipperende antikreuklichtindicator (14). Dit vermindert de kreukvorming

Om de uitvoering van het programma te vervolgen druk dan eerst op de toets snelheid (5) waarmee je de uitdruipsnelheid selecteert.

Opmerking: De uitdruipsnelheden, de centrifugeliminering en de antikreukeliminering kunnen wel of niet worden geselecteerd in functie van het geselecteerde programma (zie tabelprogramma of alinea over de 'Speciale functietoetsen' in deze handleiding).

Opties

De selecteerbare opties zijn VOORWASSEN en EXTRA SPOELING met behulp van de toetsen (3) en (4). Bij het selecteren van een van deze functies zal de overeenkomstige lichtindicator oplichten

Opmerking: De opties kunnen wel of niet in functie van het programma worden gekozen in functie van het geselecteerde programma (zie tabelprogramma of alinea over de 'Speciale functietoetsen' in deze handleiding).

- Het in werking zetten

Opdat het gekozen programma start samen met de geselecteerde opties en de gekozen uitdruipsnelheid (Raadpleeg de vorige alinea **Selectie**) hoeft u enkel op de start/stop knop (2) te drukken. De lichtindicator van deze toets (8) zal eerst beginnen knipperen en nadien blijven branden

Het programma zal pas beginnen wanneer de lichtindicator (7) van de geblokkeerde deur oplicht en de lichtindicatoren van de wasfasen ((11), (12) of (13)) aanduiden in welke fase het programma zich bevindt. (het wassen, de spoeling of het einde).

OVERZICHT VOOR HET STARTEN

- 1.- Druk op de toets (1) voor de elektrische aanvoer van uw wasmachine
- 2.- Selecteer het wasprogramma met de besturingsregelaar (6)
- 3.- Indien u dat wenst selecteer de uitdruipsnelheid en de antikreuknelheid met de drukknop (5) en de opties voorwas en/of extra spoeling met de druktoetsen (3) en (4)
- 4.- Druk op de start/stopknop (2). Uw indicator (8) moet nu verlicht blijven terwijl het programma begint wanneer de deurindicator oplicht (7).

- Einde van het programma

We kunnen weten of het wasprogramma ten einde is wanneer de wasfase indicator het einde aanduidt (13).

Nochtans, voor alle zekerheid, kan u de deur enkel opendoen wanneer de deurindicator (7) niet meer verlicht is.

- Pauze

Uw wasmachine pauzeert wanneer de lichtindicator (8) knippert.

Wanneer u gedurende de uitvoering van een programma de wasmachine eventjes wil stilleggen om wat kleding bij te steken, etc. Dan hoeft u enkel op de start/stop toets (2) te drukken. Hierbij zal de lichtindicator

(8) van deze toets blijven knipperen en het wasprogramma zal stoppen.

De deur van de wasmachine kan geopend worden wanneer de lichtindicator (7) van de deur uitgaat.

Om opnieuw verder te gaan sluit u de deur en drukt u op de start/stop knop (2) zodat de lichtindicator (8) blijft branden. Na enkele seconden zal ook de lichtindicator (7) van de deur oplichten en dan pas zal het programma verdergaan.

Wanneer het wasprogramma aanstaat en u van programma verandert dan zal de wasmachine pauzeren. Om opnieuw verder te gaan moet u op de start/stop knop (2) drukken.

Opmerking: Wanneer er veel water in de wasmachine is of wanneer ze een leging aan het doen is dan kan de wasmachine niet pauzeren.

- Annulering van het programma in werking

Wanneer u tijdens de uitvoering van een programma naar een ander wil overstappen zonder dat het eerste programma beëindigt was of u wil het gewoon annuleren, selecteer dan het programma leging/einde. De wasmachine zal leegge maakt en het programma zal geannuleerd worden wanneer 'Einde' oplicht in de wasfase-indicator.

Daarna kan u als u dat wenst een nieuw programma selecteren.

- Beveiliging in geval van stroomonderbreking

Wanneer de stroom onderbroken wordt (door op de toets te drukken (1) of door kortsluiting bij storm of bij werken, etc.) zorgt het controlesysteem ervoor dat de geselecteerde opties voor het uitvallen van de stroom uren kunnen worden bewaard, opdat het programma gewoon kan verdergaan waar het gestopt was wanneer er opnieuw elektriciteitsaanvoer is.

8.- Wasprogramma's

U beschikt over een MULTIPROGRAMMA WASMACINE die u toelaat gelijk welk type kleding te wassen. Daarvoor beschikt u over 4 type wasprogramma's.

- 1.- NORMALE PROGRAMMA'S
- 2.- DELICATE PROGRAMMA'S
- 3.- WOLPROGRAMMA'S
- 4.- SPECIALE PROGRAMMA'S

De was systemen in uw wasmachine zijn zeer geschikt om zowel katoenen, synthetische en gemengde kleding te wassen als wollen, zijde en acryl stoffen.

Feitelijk verschillen de PROGRAMMA'S van elkaar in het ritme van de trommelzwaai, en ook in temperatuur, wastijd en het waterniveau.

De NORMALE programma's zijn geschikt voor het wassen van bestendige stoffen zoals katoen, synthetische stoffen, linnen , etc.

De DELICATE programma's , met een trager trommelzwaairitme en een lagere temperatuur zijn bedoeld voor het wassen van synthetische stoffen, gemengd katoen, delicate stoffen, etc.

De WOLprogramma's zijn geschikt voor deze stof.

Onder deze speciale programma's bevinden zich ook de vlugwas tot zelfs spoelingsprogramma's, centrifuge, etc.

Uw wasmachine beschikt over een mechaniek die Automatisch de Variabele Last reguleert, zodat het water – en energieverbruik automatisch worden aangepast aan de hoeveelheid kleding.

- Lijst van wasprogramma's

Hierna bieden wij u een gedetailleerde PROGRAMMATABEL. In die tabel vindt u de relatieve gegevens bij de verschillende programmatypes die uw wasmachine biedt.

Beknopt, de tabel bevindt zich op het voorpaneel of boven het detergentvak ofwel op een bereikbare kaart in de documentatiefolder.

















De verbruiksgegevens kunnen verschillen van de aangegeven gegevens in functie van de druk, hardheid en temperatuur van het binnenkomend water, kamertemperatuur, hoeveelheid kleding, schommelingen in het elektriciteitsnetwerk en de toetsen van de geselecteerde opties.

Guide for

Normale wasprogramma's:

Katoen, linnen, jute, etc.











Aanbevolen maximum lading: raadpleeg de plaat met de eigenschappen van de wasmachine

Programma Postie	BESCHRIJVING VAN HET PROGRAMMA	Aanbevolen Temperatuur	Bakjes voor wasproducten	Symbolen kledingsstukken	Bevuilingsgraad en witte / bonte was	Voorziede tijdsduur
1	Voorwas, gevolgd door hoofdwas, spoelingen, automatische opname van andere eventueel wenste wasproducten en tot slot droogzwieren.	90-70° C			Erg vuil Witte was	115-135 minuten
		60-50° C			Erg vuil Bestendige kleuren	125-135 minuten
		40-Koud	 	 	Erg vuil Fijne was	110-120 minuten
2 (*)	Hoofdwas, spoelingen, automatische opname van andere eventueel gewenste wasproducten en tot slot droogzwieren.	90-70° C			Vuil Witte was	100-120 minuten
		60-50° C	 		Vuil Bestendige kleuren	110-120 minuten
		40-Koud		 	Licht bevuild Delicate kleuren	95-100 minuten
3	Spoelingen, automatische opname van andere eventueel gewenste wasproducten en tot slot droogzwieren.		 		Bestendige weefsels	40 minuten
4	Waterafvoer en lange droogzwiercyclus.				Bestendige weefsels	8 minuten

Fijne wasprogramma's

Delicate synthetische weefsels, combinatieweefsels, etc.

Aanbevolen maximum lading: 2,5/3 kg. (de helft van de maximale lading)

Programma Postie	BESCHRIJVING VAN HET PROGRAMMA	Aanbevolen Temperatuur	Bakjes voor wasproducten	Symbolen kledingsstukken	Bevuilingsgraad en witte / bonte was	Voorziede tijdsduur
5	Hoofdwas, spoelingen, automatische opname van andere eventueel gewenste wasproducten en tot slot droogzwieren.	60-50° C	 		Vuil Witte	55-60 minuten
		40-Koud		 	Licht bevuild Delicate kleuren	45-50 minuten
6	Korte wascyclus, spoelingen, automatische opname van andere eventueel gewenste wasproducten en tot slot droogzwieren.	40-Koud	 	 	Weining bevuild Delicate kleuren	40-45 minuten
7	Spoelingen met automatische opname van andere eventueel gewenste wasproducten en tot slot droogzwieren.				Fijne weefsels	10 minuten
8	Waterafvoer en licht droogzwieren.				Fijne weefsels	6 minuten

Wasprogramma voor Wol:

Wollen stoffen











Aanbevolen maximum lading: 1,0 kg.

Programma Postie	BESCHRIJVING VAN HET PROGRAMMA	Aanbevolen Temperatuur	Bakjes voor wasproducten	Symbolen kledingsstukken	Bevuilingsgraad en witte / bonte was	Voorziede tijdsduur
9	Hoofdwas, spoelingen, automatische opname van andere eventueel gewenste wasproducten en waterafvoer.	40-Koud	 	 	Licht bevuild Delicate kleuren	40-50 minuten
10	Waterafvoer zonder droogzwieren.					5 minuten

Normale wasprogramma's:

Katoen, linnen, jute, etc.







Aanbevolen maximum lading: raadpleeg de plaat met de eigenschappen van de wasmachine

Programma Postie	BESCHRIJVING VAN HET PROGRAMMA	Aanbevolen Temperatuur	Bakjes voor wasproducten	Symbolen kledingsstukken	Bevuilingsgraad en witte / bonte was	Voorziena tijdsduur
1	Voorwas, gevolgd door hoofdwas, spoelingen, automatische opname van andere eventueel wenste wasproducten en tot slot droogzwieren.	90-70° C			Erg vuil Witte was	125 minuten
		60-50° C			Erg vuil Bestendige kleuren	
		40-Koud			Erg vuil Fijne was	
2	Hoofdwas, spoelingen, automatische opname van andere eventueel gewenste wasproducten en tot slot droogzwieren.	90-70° C			Vuil Witte was	100 minuten
3 (*)		60-50° C			Vuil Bestendige kleuren	85 minutos
4		40-Koud			Licht bevuild Delicate kleuren	70 minuten
5	Spoelingen, automatische opname van andere eventueel gewenste wasproducten en tot slot droogzwieren.				Bestendige weefsels	30 minuten
6	Waterafvoer en lange droogzwiercyclus.				Bestendige weefsels	5 minuten

Fijne wasprogramma's

Delicate synthetische weefsels, combinatieweefsels, etc.

Aanbevolen maximum lading: 2,5/3 kg. (de helft van de maximale lading)

Programma Postie	BESCHRIJVING VAN HET PROGRAMMA	Aanbevolen Temperatuur	Bakjes voor wasproducten	Symbolen kledingsstukken	Bevuilingsgraad en witte / bonte was	Voorziena tijdsduur
7	Hoofdwas, spoelingen, automatische opname van andere eventueel gewenste wasproducten en tot slot droogzwieren.	60-50° C			Vuil Witte	70 minuten
8		40-Koud			Licht bevuild Delicate kleuren	50 minuten
10	Korte wascyclus, spoelingen, automatische opname van andere eventueel gewenste wasproducten en tot slot droogzwieren.	40-Koud			Weining bevuild Delicate kleuren	40 minuten
11	Spoelingen met automatische opname van andere eventueel gewenste wasproducten en tot slot droogzwieren.				Fijne weefsels	10 minuten
12	Waterafvoer en licht droogzwieren.				Fijne weefsels	5 minuten

Wasprogramma voor Wol:

Wollen stoffen

Aanbevolen maximum lading: 1,0 kg.

Programma Postie	BESCHRIJVING VAN HET PROGRAMMA	Aanbevolen Temperatuur	Bakjes voor wasproducten	Symbolen kledingsstukken	Bevuilingsgraad en witte / bonte was	Voorziena tijdsduur
9	Hoofdwas, spoelingen, automatische opname van andere eventueel gewenste wasproducten en waterafvoer.	40-Koud			Licht bevuild Delicate kleuren	45 minuten
13	Waterafvoer.					3 minuten

(*) Gegevens van het energie-etiket gebaseerd op dit programma, overeenkomstig met EN60456.

9.- Voorwas

Opdat de wasmachine vrij zou zijn van smeermiddelen en testwater doet u er goed aan te beginnen met een voorwas van de machine zelf vooraleer u er kleding instopt.

Volg hiervoor de volgende richtlijnen:

- Druk op de elektrische aanvoertoets (toets naar buiten).
- Doe een detergentsdosis in het VAKJE  van het DETERGENTSVAK
- Selecteer met de besturingsregelaar het VOORWASPROGRAMMA Normaal 90°C.
- Zet de wasmachine in werking door op de Start/stop toets te drukken.
- Wacht tot het PROGRAMMA beëindigt is.

10.- Specifieke Schoonmaak en zorg (Fig. 6)

Reinig het bereikbare filter indien de waterpomp verstopt is door een voorwerp.

- a) Maak de houder los door zacht aan de zijkant te trekken en die tegelijkertijd naar beneden te trekken, maak hierna de poten los.

Indien u er van de zijkant niet bijkunt, stopt u een kleine schroevendraaier in de drie gleuven bovenop de houder, zo verkrijgt u een hefboom en kunt u de bevestigingen losmaken.

- b) Om het water op te vangen dat bij het weghalen van het filter wegstroomt kunt u er een bord of teil onder zetten.
- c) Draai het filter een kwart of halve slag naar links.
Het water begint weg te stromen.
- d) Wanneer het water weggestroomd is, draai dan het filter helemaal los zodat het uit de machine gehaald kan worden.
- e) Verwijder de voorwerpen of de pluïjes die in het filter vastzitten.
- f) Zet het filter en de houder terug op hun plaats.

BELANGRIJK: Om verbranding te voorkomen moet deze handeling niet verricht worden wanneer het water meer dan 30°C heet is.

11.- Praktisch advies om het wassen te optimaliseren

Hierna geven we u een reeks raadgevingen waar u rekening mee moet houden bij het gebruik van uw wasmachine.

Advies met betrekking tot de verschillende types kleding die u kan wassen, alsook de verschillende detergents die u kan gebruiken. Bekijk ze zorgvuldig na. Zo zal u betere wasresultaten en een beter onderhoud van uw wasmachine verkrijgen.

- Klassering van de kleding

Klasseer de verschillende stukken kleding volgens:

- KLEUR
- VUILIGHEID
- GEVOELIGHEID

Kleur

- Vooraleer de kleding in de wastrommel te stoppen selecteert u eerst de kledingstukken volgens hun stof en hun kleursterkte.
- Was de witte en gekleurde kledingstukken gescheiden.
- Wanneer de gekleurde stukken nieuw zijn raden we u aan ze eerst enkele keren afzonderlijk te wassen.

Vuiligheid

- Klasseer de kledingstukken volgens hun vuiligheid, en let daarbij speciaal op diegene die heel vuil zijn of een speciale vlek hebben.
- Behandel de hele vuile zones vooraf, zoals kragen en boorden.
- Kledingstukken met weinig vuiligheid worden beter met een Kort programma gewassen, zodat u niet alleen een prima wasresultaat behaalt maar ook nog eens energie bespaart.
- De kledingstukken die redelijk vuil zijn wast u best met een Normaal wasprogramma.

- Hele vuile kleding wast u best met een Lang programma met Voorwas.

Gevoeligheid

- Een aantal kledingstukken kunnen , door hun stof of door hun vervaardiging, gevoelig zijn aan beweging. Om ze te wassen raden we u aan de DELICATE PROGRAMMA'S te gebruiken, waarover uw wasmachine beschikt.
- Wolstoffen kunnen worden gewassen in de SPECIALE PROGRAMMA'S VOOR WOL, waarover uw wasmachine beschikt.

Kijk eerst na of uw wollen kledingstukken wel mogen gewassen worden in een wasmachine.









- Onderhoudsymbolen

Deze symbolen bevinden zich normaal gezien op de etiketten in de kragen en de zijnaden van de kleding. Deze symbolen wijzen op:

- De maximale WAS temperatuur.
- De wastypes die kunnen worden gebruikt.
- Producten waarmee ze wel en niet kunnen worden gewassen.
- Onderhoudsbehandelingen.
- Temperaten en geschikte vormen voor het strijken.

Tekeningen van de onderhoudsymbolen

-  Kan aan 30° gewassen worden.
-  Kan aan 40° gewassen worden.
-  Kan aan 60° gewassen worden. Gekleurde kleding.
-  Kan aan 90° gewassen worden. Resistente kleding.
-  Kan niet thuis gewassen worden.
-  Laat bleekwater toe.
-  Laat bleekwater toe.
-  Laat geen bleekwater toe.
-  Stomen.
-  Niet stomen.
-  Drogen in wasmachine.
-  Niet drogen in wasmachine.
-  Stomen en speciale behandeling

-  Stomen. Enkel minerale oplosmiddelen, wasbenzine, terpentijn, etc. gebruiken.
-  Stomen. U kan perclooretileen gebruiken, en die hierboven beschreven.
-  Stomen. U kan alle soorten detergenten gebruiken.
-  Strijken aan een lage temperatuur.
-  Strijken aan een gemiddelde temp.
-  Strijken aan een hoge temp.
-  Kan niet thuis gestreken worden.
-  Wol.

12.- Vlekkenbehandeling

In vele gevallen, en gezien het type en de aard van sommige vlekken bekomt u niet de gewenste wasresultaten. Hierna geven we u een reeks speciale behandelingsmethodes die u kan toepassen vooraleer de kleding in de wastrommel te stoppen.

- Vlekken die oplosbaar zijn in water

Behandel deze vlekken met een detergent-massa of een waspasta.

- Vlekken die niet oplosbaar zijn in water

Behandel deze vlekken met een speciaal onderhoudselement.

- Speciale vlekken

Stift en balpen: Wrijf erop met een in alcohol gedrenkte doek.

Kaarsvet : Bedek deze vlekken met een droog blad papier en strijk het aan een aangepaste temperatuur. In geval dat nodig is herhaalt u deze handeling.

Hars, vet, huidcreme : Maak ze schoon met een vlekkenmiddel van benzine en daarna wast u ze.

Pek: Wrijf erop met boter en laat dat een tijdje inwerken en daarna wast u ze.

Bloed, melk en ei: Doordrenk ze met koud water en was ze direct daarna met een encimatisch detergent aan een temperatuur van 50° a 60°, enkel en alleen wanneer de stoftype het toelaat.

Fruit, café en wijn: Deze vlekken verdwijnen normaal gezien na enkele wasbeurten.

In geval dat u een of andere vlek hebt die niet wasbaar is of heel kritisch, raadpleeg

dan een specialist. Gebruik in geen geval CHEMISCHE PRODUKTEN IN DEZE WASMACINE.

13.- Praktisch voor het vullen van de wastrommel

- Indien mogelijk vul de wastrommel dan altijd helemaal op, tot op zijn maximale capaciteit. Daarmee kan u aanzienlijk op energie en waterverbruik sparen.
- Wanneer u heel vuile kleding moet wassen of sponzige stukken (handdoeken, zwemkledij, etc.) dan is het beter de wastrommel niet zo vol te proppen.

We raden u aan wanneer het mogelijk is de kledingstukken met een verschillende grootte altijd in eenzelfde wasprogramma te wassen, zo bekomt u een hogere waskracht en het helpt ook voor de verdeling van de kleding in de wastrommel bij de centrifuge; uw wasmachine zal daarenboven op deze manier nog minder lawaai maken.

14.- Algemeen advies voor het wassen

- Wanneer kledingstukken die een verschillende temperatuur toelaten samen worden gewassen moet men altijd opteren voor de laagste temperatuur.
- Ter algemene regel kunnen de blekers enkel en alleen gebruikt worden voor het wassen van witte resistente stoffen zoals katoen, linnen, etc...
- De sintetische stoffen, gemengde en delicate worden met de delicate programma's gewassen, zo vermijdt u de vorming van kreuken die moeilijk weg te werken zijn bij het strijken.
- De delicate programma's worden best afgewerkt met een korte centrifuge, zo verbetert de efficiëntie van de spoelingen en is de kleding goed uitgelekt.
- Alleen de wol met dit symbool kan gewassen worden in de wasmachine.

15.- Algemeen advies

- Onderhoud

Vooraleer gelijk welke schoonmaak – of onderhoudsbeurt uit te voeren is het raadzaam de wasmachine los te maken van het elektrisch netwerk.

- Schoonmaak

Na elke wasbeurt doet u er goed aan de DEUR eventjes open te laten opdat de lucht er vrij kan in circuleren.

Nu en dan is het goed een ontkalker te gebruiken tijdens een volledige wasbeurt, zo verlengt u de levensduur van uw wasmachine.

- Reiniging aan de buitenkant

Voor de reiniging aan de buitenkant van de wasmachine gebruikt u lauw zeepwater met een zacht schoonmaakprodukt dat niet bijt noch oplost. Wrijf de machine daarna goed droog met een zachte doek.

- Reiniging van het detergentvak

Maak het DETERGENTVAK telkens schoon wanneer u resten terug vindt van een of ander wasprodukt. Volg daarvoor volgende richtlijnen:

Trek het DETERGENTVAK volledig naar buiten door middel van het handvat (Fig.4).

Maak de VAKJES schoon gebruik makend van lauw water en een borstel.

Reinig ook de SIFON van het vak voor de additieven. (Fig.5)

Eenmaal deze handelingen zijn uitgevoerd kan u het detergentvak terug in de wasmachine steken.

16.- Gids ter oplossing van de problemen

In het geval er een probleem mocht optreden met het gebruik van de wasmachine kan u dat waarschijnlijk oplossen met de indicaties die hierna volgen.

Mocht dit niet het geval zijn, haal de stekker van het apparaat dan uit het stopcontact en neem contact op met de TECHNISCHE HULPDIENST. Aan de binnenkant is er geen enkele analoge zekering noch

onderdeel die zou kunnen vervangen worden door de gebruiker. We raden u dan ook sterk aan het apparaat in geen geval te openen.

- De wasmachine werkt niet

- Er is geen elektriciteitsspanning
- De elektriciteitszekeringen zitten los.
- De wasmachine is niet verbonden met het elektriciteitsnetwerk.
- De deur van de wasmachine is niet goed dicht.
- De toets van de aanvoerelektriciteit is uitgeschakeld (de toets moet naar buiten staan).
- De Start/stop toets werd niet ingedrukt (de lichtindicator van deze toets moet verlicht zijn).

- De wasmachine schudt en maakt veel lawaai

- De INTERNE VASTZETTENDE SCHROEVEN zitten niet goed op hun plaats.
- De wasmachine staat niet goed genivelleerd (consulteer de installatiehandleiding)

Belangrijk: Uw wasmachine beschikt over een veiligheidssysteem in de centrifuge dat de uitvoering ervan belet in geval dat de verspreiding van de kleding in de wastrommel slecht is en daardoor anders teveel zou trillen. Wanneer u toch merkt dat de kleding niet voldoende is uitgelekt probeer dan nogmaals te centrifugeren na de kleding op een goeie manier in de wastrommel te verspreiden.

17.- Detectie en lokalisering van fouten en beschadigingen

Verschillende verkeerde handelingen en enkele beschadigingen zullen opgemerkt worden door uw wasmachine en die zal deze dan ook aanwijzen opdat u ze, als dat mogelijk is, zelf kan oplossen, zoniet kan u gemakkelijker contact opnemen met de technische hulpdienst.

- Lokalisering van de fouten

Op het moment dat een abnormale situatie wordt waargenomen zal dat ook gevisualiseerd worden. Daarvoor dienen de lichtindicatoren van de Wasfase, Spoelingsfase en Einde.

Wassen	Spoeling	Einde
<input type="radio"/>	<input type="radio"/>	<input type="radio"/>

Fout bij water aanvoer: Wassen en Spoeling zullen afwisselend gaan branden.

Fout bij de leging: Wassen en Einde zullen afwisselend gaan branden.

Gelijk welk andere fout: Wassen, Spoeling en Einde zullen allen gelijktijdig beginnen knippen.

- Te ondernemen handelingen

Afhankelijk van de gedetecteerde fout zijn de te ondernemen handelingen de volgende:

Fout bij water aanvoer: door onderbreking van de wateraanvoer, kraan voor water aanvoer is afgesloten of de filter voor de wateraanvoer is geblokkeerd.

- Wacht tot de aanvoer opnieuw start
- Open de waterkraan van uw wasmachine
- Maak de slang voor de watertoevoer los en maak de filter schoon.

Fout bij leging: Door de blokkering van de motorbrandspuit voor de waterafvoer, door de blokkering van de afvoerpijp van het gebouw of door een slechte elektrische aansluiting van de motorbrandspuit.

- Indien u wasmachine over een bereikbare filter beschikt dan zou u een extra blad moeten ontvangen hebben bij deze handleiding waarop uitgelegd staat hoe men die moet schoonmaken.
- Indien uw wasmachine niet over een bereikbare filter beschikt neemt u contact op met de Technische Hulpdienst.

Gelijk welk ander probleem: door een fout in het waterverwarmingsstelsel, beweging van de wastrommel, etc.

- Bel de Technische Hulpdienst



Figura 2





Figura 3

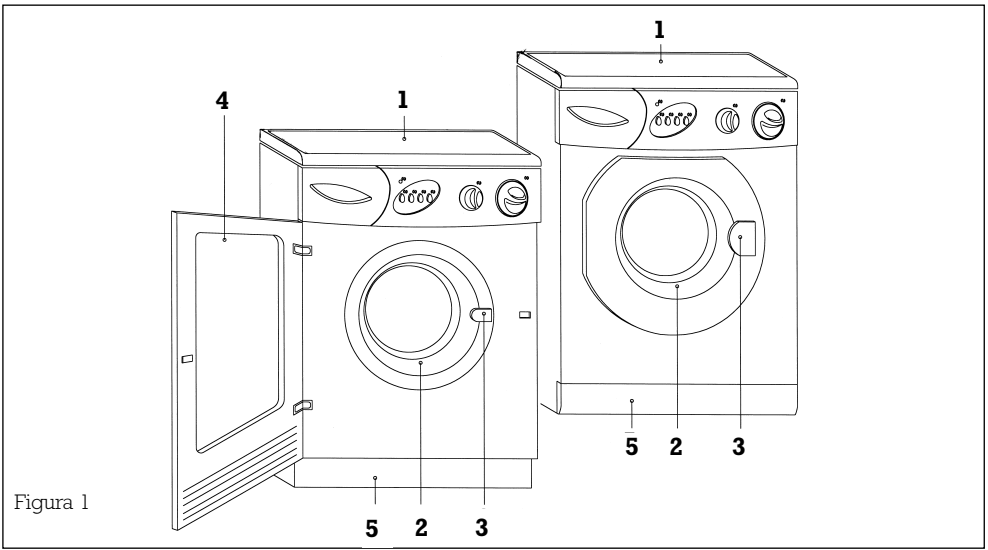
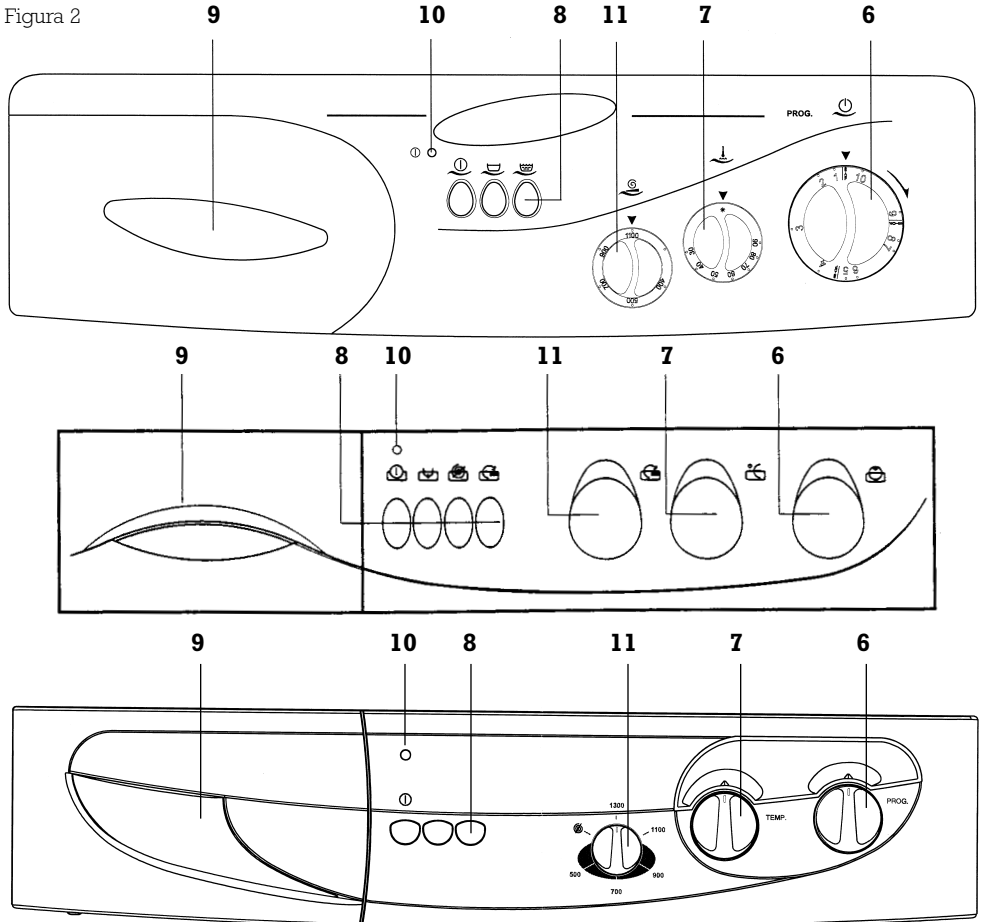



Figura 4

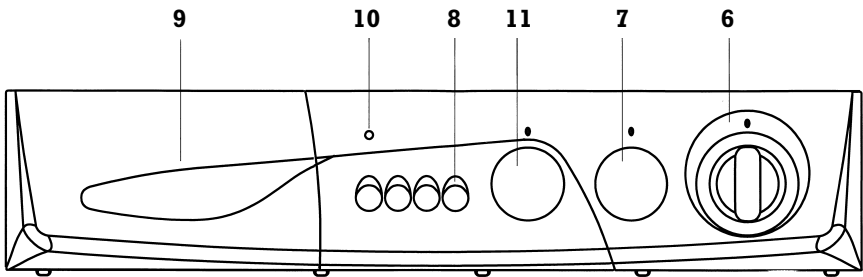
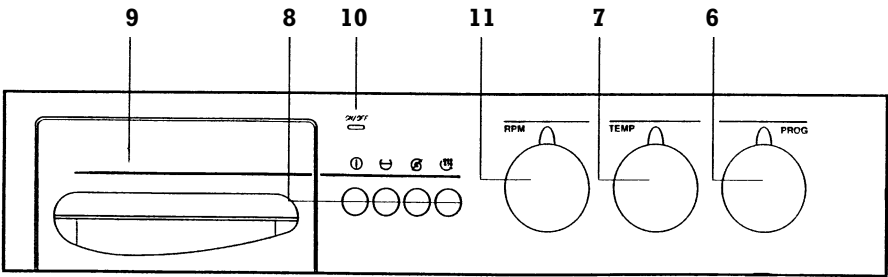
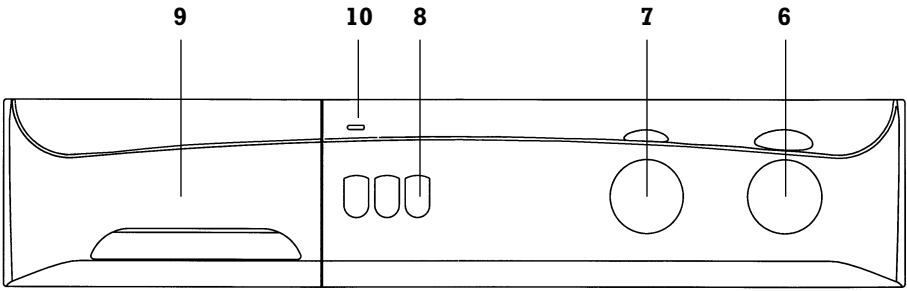
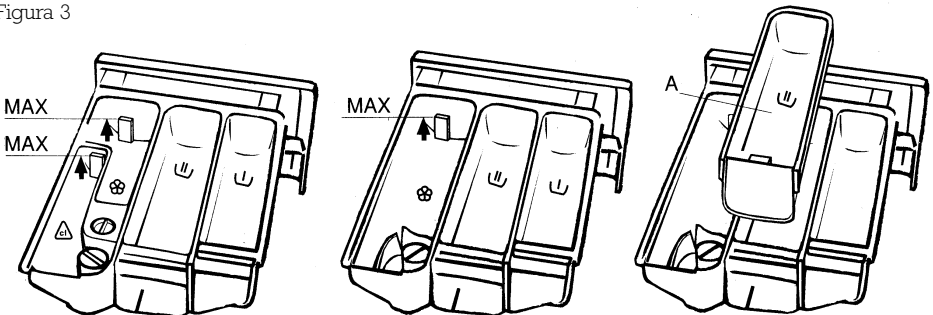

Figura 5

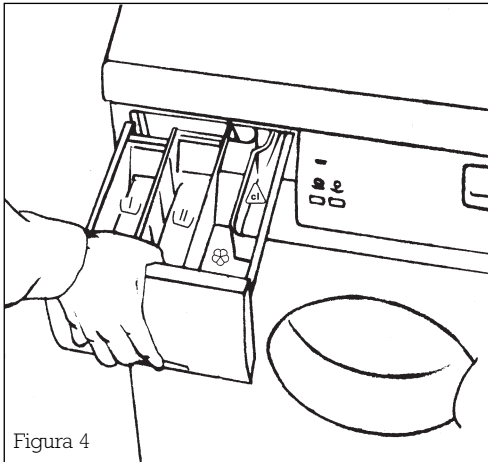

Detalle C

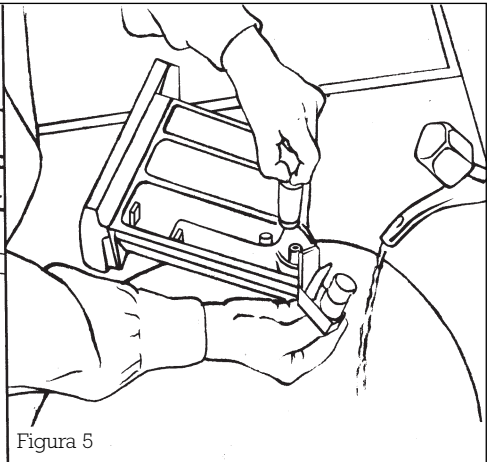
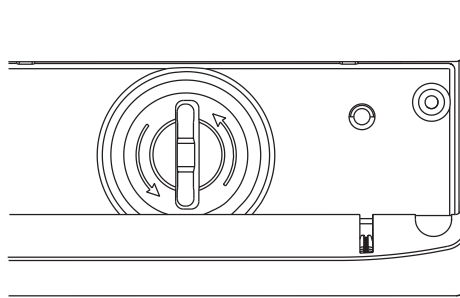
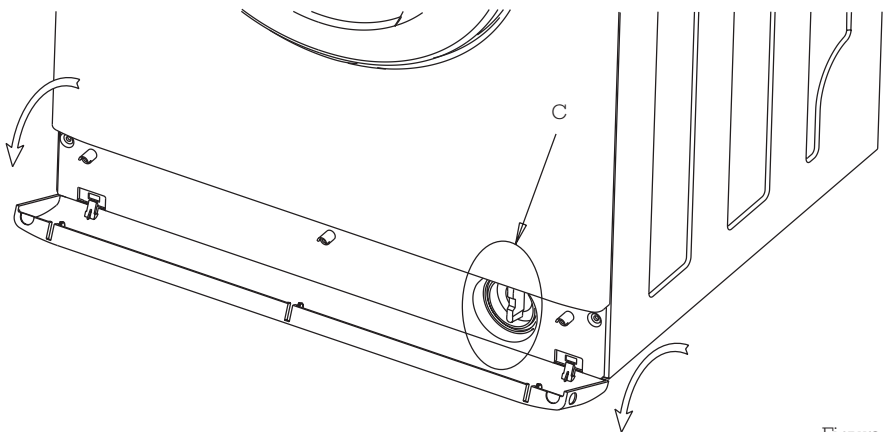

Figura 6