

Gebrauchsanleitung

Instructions for use
Mode d'emploi
Instrucciones de uso

Heizlüfter

Fan heater
Radiateurs soufflants
Termoventiladores

COSY



Inhaltsverzeichnis

D

Informationen für Ihr Sicherheit und Entsorgungshinweise	Seite	3-4
Sicherheitsabstände	Seite	5
Grundausrüstung	Seite	5
Inbetriebnahme	Seite	6
Garantie	Seite	19-21
Notiz	Seite	22-23

Table of contents

GB

Information for your safety and notes on disposal	page	7-8
Minimum distances	page	9
Standard equipment	page	9
Operation	page	10
Guarantee	page	19-21
Notiz	page	22-23

Tables des matières

F

Informations pour votre sécurité et remarques d'ordre général	page	11-12
Distances minima	page	13
Accessoires des base	page	13
Mise en service	page	14
Garantie	page	19-21
Notiz	page	22-23

Indice

E

Informaciones para su seguridad e instrucciones para la eliminación del aparato desechado	Pág.	15-16
Distancias minimas	Pág.	17
Equipamiento básico	Pág.	17
Puesta en funcionamiento	Pág.	18
Garanzia	Pág.	19-21
Notiz	Pág.	22-23

Informationen für Ihre Sicherheit und Entsorgungshinweise

Vor dem Gebrauch

- Bitte lesen Sie alle im folgenden aufgeführten Informationen aufmerksam durch. Sie geben wichtige Hinweise für den Einsatz, die Sicherheit sowie die Wartung / Pflege des Gerätes. Bewahren Sie die Gebrauchsanleitung sorgfältig auf und geben Sie diese gegebenenfalls an den Nachbesitzer weiter.
- Das Gerät entspricht den Anforderungen des Geräte- und Produktsicherheitsgesetzes GPSG und erfüllt die Anforderungen der EG-Richtlinien "2004/108/EG Elektromagnetische Verträglichkeit" und "2006/95/EG Niederspannungsrichtlinie". Das Gerät trägt auf dem Typenschild die CE-Kennzeichnung.
- **Fakir** behält sich Konstruktions- und Ausstattungsänderungen vor.

Bestimmungsgemäßer Einsatz

- Für privat genutzte Wohnungen und Nebenräume.
- Der Heizlüfter ist als Zusatzheizung in der Übergangszeit geeignet, er ist nicht für den Dauerheizbetrieb ausgelegt.

Allgemeine Hinweise

- Das Gerät nicht in Betrieb nehmen, wenn das Gehäuse erkennbare Schäden (Risse oder Brüche) aufweist, der Verdacht auf einen Defekt (z.B. nach einem Sturz) besteht oder die Anschlussleitung defekt ist.
- Das Gerät nur dann anschließen, wenn die auf dem Typenschild angegebene Spannung mit der Netzspannung übereinstimmt.
- Die Steckdose muss über einen 16A-Sicherungsautomaten abgesichert werden.
- Geräteoberflächen, die zur Wärmeabgabe dienen, können über 60°C warm werden.
- Das Gerät ist nicht geeignet zum Anschluss an fest verlegte Leitungen.
- Das Gerät darf nicht unmittelbar unter einer Wandsteckdose aufgestellt bzw. montiert werden.
- Das Gerät darf nur von Fachkräften (z.B. *Fakir*-Kundendienst) geöffnet werden.
- Heizgeräte, die längere Zeit nicht in Betrieb waren, müssen vor einer erneuten Inbetriebnahme bzw. vor jeder Heizperiode von Fachkräften (z.B. *Fakir*-Kundendienst) überprüft werden. Dies gilt auch, wenn das Gerät innen verschmutzt ist.
- Reparaturen und Wartungen dürfen nur von Fachkräften (z.B. *Fakir*-Kundendienst) ausgeführt werden. Dabei dürfen nur Original *Fakir*-Ersatzteile eingesetzt werden. Nicht fachgerecht reparierte und gewartete Geräte stellen eine Gefahr für den Benutzer dar.
- Wird das Gerät zweckentfremdet, unsachgemäß bedient oder nicht fachgerecht repariert und gewartet, kann keine Haftung für eventuelle Schäden übernommen werden.
- Das Gerät bedarf keiner aufwendigen Wartung und Pflege.

Sicherheits-Hinweise

- Die Verwendung dieses Gerätes in Fahrzeugen aller Art (z.B. Bauwagen, Fahrstühlen, Campingwagen, Kraftfahrzeugen, Kabinen) und ähnlichen, geschlossenen Räumen ist verboten. Gerät darf nicht in Fahrzeuge eingebaut und dort betrieben werden, weil solche Geräte besondere Bauteile (wie z.B. geschützte Heizelemente, stärkere Motoren, verstärkte Verankerungen der Bauteile gegen Erschütterungen etc.) aus Fahrzeug-sicherheitstechnischen Gründen erforderlich machen.
- Vorsicht, das Gerät nicht in unmittelbarer Nähe von Badewanne, Dusche, Waschbecken oder Schwimmbecken benutzen.

Informationen für Ihre Sicherheit und Entsorgungshinweise

- Bei der Aufstellung und/oder Wandmontage des Gerätes die Sicherheitsabstände gemäß Skizzen Seite 5 oben beachten !
- Das Gerät so aufstellen oder installieren, dass Schalter und andere Regel- und Steuereinrichtungen vom Benutzer der Badewanne, Dusche oder Waschbecken nicht berührt werden können.
- **WARNUNG:** Das Gerät darf nicht durch Handtücher, Gardinen oder andere Gegenstände abgedeckt werden, da sonst Überhitzungs- und Brandgefahr besteht.
- Dieses Gerät ist nicht dafür bestimmt, durch Personen (einschließlich Kinder) mit eingeschränkten physischen, sensorischen oder geistigen Fähigkeiten oder mangels Erfahrung und/oder mangels Wissen benutzt zu werden, es sei denn, sie werden durch eine für ihre Sicherheit zuständige Person beaufsichtigt oder erhalten von ihr Anweisungen, wie das Gerät zu benutzen ist.
- Kinder sollen beaufsichtigt werden, um sicherzustellen, dass sie nicht mit dem Gerät spielen.
- Bei Verpackungsfolien besteht Erstickungsgefahr. Sie dürfen nicht zum Spielen verwendet werden.
- Beim Betrieb des Gerätes muss das Kabel vollständig aus dem Kabelfach genommen bzw. abgewickelt werden.
- Beim Betrieb darf die Netzanschlussleitung nicht auf dem Gerät liegen.
- Den Netzstecker nie über die Anschlussleitung aus der Steckdose ziehen.
- Die Netzanschlussleitung nicht über scharfe Kanten ziehen oder einklemmen.
- Keine beschädigten Verlängerungsleitungen verwenden.
- Wenn die Netzanschlussleitung beschädigt wird, muss sie durch den Hersteller oder seinen Kundendienst oder eine ähnliche qualifizierte Person ersetzt werden, um Gefährdungen zu vermeiden.
- Das Gerät nicht im Freien verwenden und aufbewahren.
- Vor Reparatur- und Wartungsarbeiten Netzstecker ziehen.
- Das Gerät nur trocken oder mit einem leicht feuchten Tuch reinigen.
- Nach dem Gebrauch Gerät ausschalten und Netzstecker ziehen. Gerät abkühlen lassen und Netzanschlussleitung aufwickeln. Gerät staubgeschützt aufbewahren.

Entsorgungs-Hinweise

- Bitte werfen Sie die Verpackung nicht einfach weg, sondern entsorgen Sie alles gemäß den von Ihrer Stadt-/Gemeindeverwaltung oder vom zuständigen Entsorgungsunternehmen aufgestellten Richtlinien.
- Das Verpackungsmaterial sortenrein in die dafür vorgesehenen Sammelbehälter geben, damit es der Wiederverwendung zugeführt werden kann.
- Das ausgediente Gerät bei der dafür vorgesehenen Sammelstelle abgeben.



Im Falle eines Defekts wenden Sie sich telefonisch an unsere:

Service-Hotline: 01805 325474

12 Cent / Minute aus dem Festnetz der Deutschen Telekom

Vor dem Anruf unbedingt Artikel-Nr. und Geräte- bzw. Modellbezeichnung bereit halten.
Diese Angaben finden Sie auf dem Typenschild des Gerätes.

Mindestabstände ...

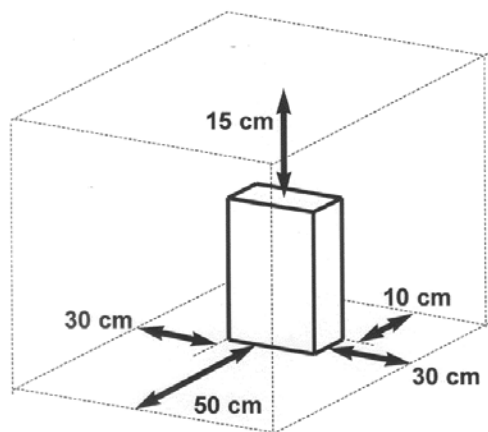

... zu benachbarten Gegenständen, Wänden und Decken

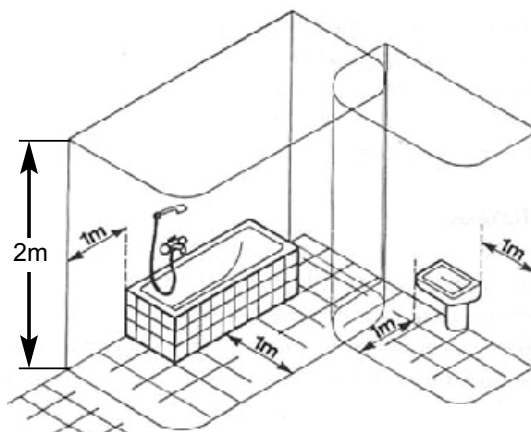

Nicht innerhalb der gestrichelten Bereiche aufstellen oder montieren !

Grundausstattung



Nr. 54 17 006
anthrazit-perlweiß

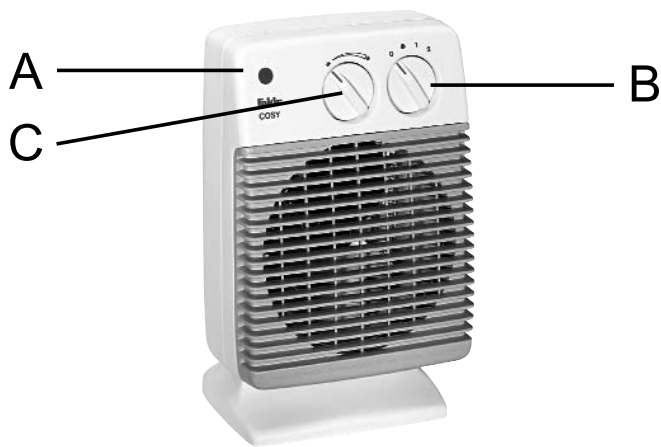

Nr. 54 05 006
hellgrau-perlweiß

Inbetriebnahme

Der Heizlüfter Cosy ist nur für den Anschluss an Wechselspannung 230 V / 50 Hz geeignet. Nachdem der Heizlüfter am gewünschten Platz ist:

- Netzanschlussleitung vollständig abwickeln und den Netzstecker in eine Steckdose stecken.
- Gerät mit dem **Funktionswahlschalter [B]** einschalten:

Pos. 0	AUS	
Pos. ✕	Gebläsebetrieb (ohne Heizung)) über Thermostat
Pos. 1	Heizbetrieb 1000 W) mit stufenlosem
Pos. 2	Heizbetrieb 2000 W) Regelbereich
Pos. *	Frostschutz-Funktion	

Beim Eisstellen des Schalters auf die genannten Stufen leuchtet die **Betriebsanzeige [A]** auf. Bei Position "0" sind Gerät und Betriebsanzeige ausgeschaltet.

Thermostat [C]

Am Thermostat wird die Temperatur stufenlos eingestellt.

Einstellung: max. Temperatur = nach rechts drehen (im Uhrzeigersinn)
min. Temperatur = nach links drehen (entgegen dem Uhrzeigersinn)

Thermostat-Drehknopf bis zum Anschlag nach rechts drehen. Ist die gewünschte Raumtemperatur erreicht, Drehknopf soweit nach links drehen, bis das Gerät ausschaltet. Sinkt die Raumtemperatur, so schaltet sich die Heizung selbständig wieder ein.

Frostschutz-Funktion *

Um zu vermeiden, dass die Raumtemperatur unter ca. +5°C absinkt (z.B. bei längerer Abwesenheit), den Drehknopf auf die entsprechende Frostschutz-Position stellen. Das Gerät schaltet sich bei ca. +5°C automatisch ein und bei ca. 7°C wieder aus. So können Frostschäden vermieden werden.

Übertemperatursicherung

Das Gerät ist mit einer Übertemperatursicherung ausgestattet, die bei einer technischen Störung oder bei unsachgemäßem Einsatz das Gerät ausschaltet.

Sollte dies der Fall sein, stellen Sie den Funktionswahlschalter auf "0", ziehen Sie den Netzstecker aus der Steckdose und beseitigen Sie die Störung bzw. korrigieren den Einsatz.

Nach einer kurzen Abkühlzeit schaltet sich die Übertemperatursicherung selbständig ein und das Gerät kann wieder in Betrieb genommen werden.

Achtung: Achten Sie unbedingt darauf, dass die Mindest-Abstände eingehalten werden. Der Luftstrom darf nicht durch irgendwelche Gegenstände behindert werden.

Information for safety and notes on disposal

Before using the appliance

- Please read the information below with care. This gives important guidance on the use, safety and maintenance/care of the appliance. Keep this instruction booklet in a safe place, and if appropriate, pass it on to the next owner.
- This appliance fulfills the requirements of the Appliance and Product Safety Law (GPSG) and the EU Directives 2004/108/EC “Electromagnetic Compatibility” and 2006/95/EC “Low-Voltage Directive.” The appliance bears the CE mark on the rating plate.
- **Fakir** reserves the right to alter designs and specifications without notice.

Intended purpose

- For private used apartments and adjoining rooms.
- The appliance is only suitable as additional heating during the transitional period and has not been designed for permanent heating.

General instructions

- Do not use the appliance in case of any evidence of damage (cracks / fractures), if the connecting lead is defective, or if internal damage is suspected (e.g. after being dropped).
- Do not connect the appliance to the mains power socket if the voltage given on the rating plate differs from the mains voltage.
- The power socket must be protected by a domestic 16 A automatic circuit-breaker.
- Appliance surface can get heated up over 60°C.
- Appliance is not suitable for connection to fixed wiring systems.
- The appliance should not be placed or mounted directly below a wall mains socket.
- The appliance may only be opened by a qualified technician (e.g. Fakir customer service).
- Heating appliances, which have not been used for a long period of time, need to be checked by a qualified technician (e.g. Fakir customer service) before being used again or before each new heating period. This especially applies if the appliance is soiled inside.
- Repair and maintenance work may only be performed by qualified technicians (e.g. Fakir customer service). Only original Fakir spare parts may be used. Improperly repaired or serviced appliances pose a threat to the user.
- Fakir will not accept any liability for damage or injury if the appliance is used other than for its intended purpose or is improperly operated or inexpertly repaired and maintained.
- The appliance does not need special maintenance or care.

Safety precautions

- This appliance must not be used in any kind of vehicle (lifts, motor vehicles, cars, cable cars, etc.). For vehicle safety reasons the appliance may not be installed or operated in vehicles because appliances like these require special components (such as e.g. protected heating elements, more powerful motors, reinforced component attachments to protect against vibration etc.).
- Caution: Never use the appliance in the bathtub, shower, washbasin or pool.
- When the appliance is placed in position or mounted to a wall, please observe the safety clearances as outlined in the sketches at the top of page 9!

Information for safety and notes on disposal

- Put or install the appliance so that the switch and other control and operating units cannot be touched by the user of bathtub, shower, washbasin or pool.
- **WARNING:** Appliance must not be covered with towels, curtains or other objects because covering up might cause overheating an fire.
- This appliance is not designed to be used by persons (including children) with limited physical, sensory or mental capacities or by persons lacking in experience and/or knowledge, unless they are supervised by someone who is responsible for their safety or have received instructions on how to use the appliance.
- Children should be supervised to ensure that they do not play with the appliance.
- Keep packaging films away from children - danger of suffocation!
- When operating the appliance, the cable should be fully extended or unwound from the cable compartment.
- The power supply cord must not lie on the appliance when in use.
- Do not pull out the plug from the power supply socket by pulling on the power supply cord.
- Do not pull the power supply cord over sharp edges or allow it to become jammed.
- Do not use damaged extension leads.
- If the power cord of this appliance is damaged, it must be replaced by the manufacturer or the manufacturer's customer service department or a person with similar qualifications to prevent any hazards.
- Do not store the appliance in the open air or in the car or permit it to be exposed to any other source of heat.
- Switch off the appliance / fuse before performing any repairs, maintenance or cleaning.
- Clean the appliance with a dry or slightly moist cloth.
- After use, please disconnect appliance, pull out mains plug, let appliance cool down and wind up cable. Please store appliance protected from dust.

Disposal instructions

- Please dispose of the packaging materials and, eventually, the appliance itself in accordance with the official regulations or guidelines which apply.
- If facilities are available in your locality for the recycling of packaging materials, please make use of these accordingly.
- When finally disposing of the appliance itself, please render it unserviceable before taking it to the authorized place of disposal.



Minimum distances ...

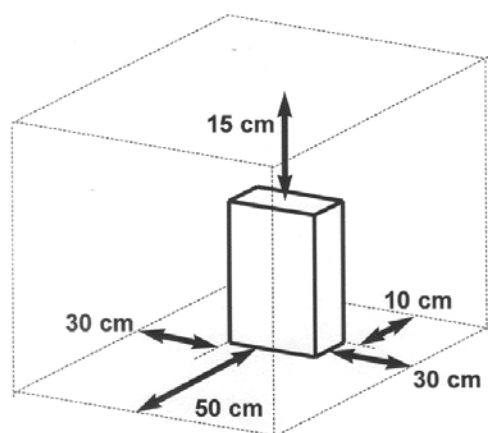

... to neighbouring objects,
walls and ceilings

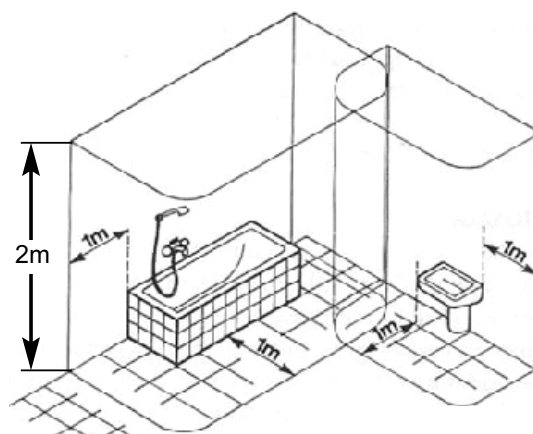

Do not mount
within the depicted areas !

Standard equipment



Nr. 54 17 006
anthracite-pearl white

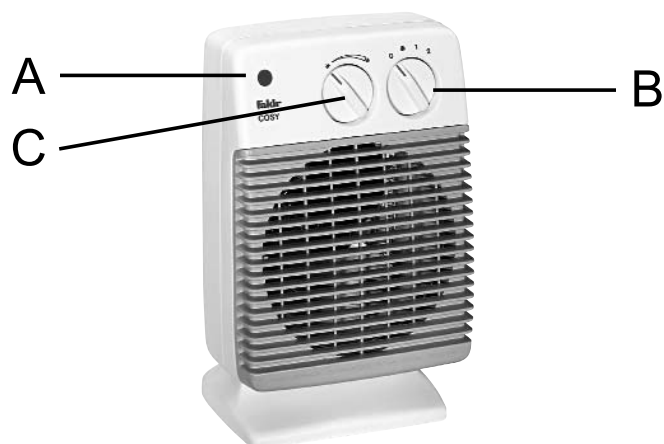

Nr. 54 05 006
light grey-pearl white

Operation

The Fakir fan heater Cosy is only suitable for alternating voltage 230 V / 50 Hz. Stand the heater at the required location:

- Take the supply cable out of the cable storage, unwind completely and insert the plug into a power supply socket.
- Switch on the fan heater at the **function selector [B]**:

Pos. 0	OFF	
Pos. ✕	only blower (without heat)) via thermostat
Pos. 1	1000 watt heating) with variable
Pos. 2	2000 watt heating) temperature range
Pos. *	frost guard setting	

During setting of the switch to the above stages, the **indicator light [A]** comes on. The heater and the indicator light are switched off in the “0” position.

Thermostat [C]

The temperature setting is continuously variable with the thermostat control.

Setting: max. temperature = turn clockwise
 min. temperature = turn anti-clockwise

Turn the thermostat control all the way to the right (clockwise). When the desired room temperature has been reached, turn knob anti-clockwise until the heater is switched off. The heater automatically switches on again as the room temperature declines.

Frost guard setting *

Turn the knob to the frost guard setting so that the room temperature will not drop below approx. +5°C (for instance when absent for an extended period). The appliance will then automatically switch itself on at approx. +5°C, and off at +7°C, thereby preventing frost damage.

Overheat safety cut-out

An overheat safety cut-out turns off the appliance in the event of a technical fault or if the heater is not being used properly.

If the cut-out has been activated, then turn the selector switch knob to the “0” setting, disconnect the heater from the mains, and remedy the fault or ensure that the heater is being properly used.

The overheat safety cut-out is reactivated after a short cooling down period, and the heater can once again be operated.

NOTE: Always ensure that there is adequate minimum distances. The outflowing air must not be obstructed by any object.

Informations pour la sécurité et remarques d'ordre général

Avant l'emploi

- Lisez attentivement les informations ci-dessous: elles contiennent d'importantes remarques ainsi que des précieux conseils quant à la sécurité, l'emploi, et l'entretien de votre appareil. Conservez le présent mode d'emploi dans un endroit où vous saurez le retrouver en cas de besoin, et, si vous vendez ou donnez votre appareil à quelqu'un d'autre, remettez-le au nouveau propriétaire.
- Cet appareil est conforme aux exigences de la loi sur la sécurité des appareils et des produits – GPSG – ainsi qu'aux directives européennes 2004/108/CE "Compatibilité électromagnétique" et 2006/95/CE "Basse tension". L'appareil porte la désignation CE sur sa plaque signalétique.
- *Fakir* se réserve tous droits de modifications, en particulier en ce qui concerne les caractéristiques techniques et l'étendue des équipements.

Utilisation conforme

- Pour appartements privés et pièces attenantes
- L'appareil ne sert que transitoirement de chauffage d'appoint, il n'est pas conçu pour un chauffage en continu.

Conformité d'emploi

- Ne pas tenter d'utiliser un appareil dont l'enveloppe présenterait des endommagements visibles (bris ou fissures), dont le cordon d'alimentation serait défectueux, dont le bon fonctionnement vous paraîtrait douteux (à la suite d'une chute, par exemple).
- S'assurer que la tension secteur corresponde bien à celle supportée par l'appareil, telle qu'indiquée par la plaquette signalétique.
- Le circuit sur lequel l'appareil sera branché doit disposer d'un disjoncteur individuel supportant au moins 16 ampères.
- Les surfaces servant à la dissipation de la chaleur peuvent atteindre une température de 60°C.
- L'appareil ne convient pas à la connexion aux câbles électriques installés fermement.
- Il ne faut pas installer, voire monter l'appareil directement sous une prise de courant murale.
- L'appareil ne sera ouvert que par des spécialistes (par ex. Service Clients *Fakir*).
- Les appareils de chauffage qui n'ont pas servi pendant une période plus longue, feront l'objet d'un contrôle par des spécialistes (par ex. Service Clients *Fakir*) avant une nouvelle remise en service, voire avant chaque nouvelle période de chauffage. Ceci est particulièrement important si l'appareil est encrassé à l'intérieur.
- Seuls des spécialistes (par ex. Service Clients *Fakir*) seront autorisés à effectuer les réparations et la maintenance. Ce faisant, seules des pièces de rechange d'origine *Fakir* seront utilisées. Des appareils non-correctement réparés ni entretenus représentent un danger pour l'utilisateur.
- L'appareil ne doit être utilisé qu'aux fins pour lesquelles il a été conçu. Toute autre utilisation, ou un mauvais emploi, ou une réparation effectuée par des personnes non agréées, entraînent la perte de la garantie et dégagent la responsabilité du constructeur quant aux dommages résultant éventuellement d'un emploi abusif ou non conforme.
- L'appareil ne nécessite pas de service ou soin spéciaux.

Remarques relatives à la sécurité

- Cet appareil ne doit pas être utilisé dans aucun type de véhicule u dans des espaces circonscrites de type pareil (ascenseur, camper, automobile, cabine etc.). L'appareil ne

Informations pour la sécurité et remarques d'ordre général

doit pas être monté dans des véhicules ni y être utilisé car de tels appareils rendent indispensables des éléments de construction particuliers (tels que, par ex., éléments de chauffage protégés, moteurs plus puissants, ancrage renforcé des éléments contre les secousses etc.), tout ceci pour des questions de technique de sécurité du véhicule.

- Prudence! Ne pas utiliser l'appareil à proximité d'une baignoire, d'une douche, d'un lavabo ou piscine.
- Lors de l'installation et/ou du montage mural de l'appareil, respecter les distances de sécurité conformément aux schémas de la page 13 en haut!
- Placer ou installer l'appareil ainsi que l'utilisateur de la baignoire ou de la douche ne peut pas toucher l'interrupteur et d'autres équipements de réglage et de commande.
- Avertissement! L'appareil ne doit pas être recouvert par des serviettes, rideaux ou autres car il peut en résulter un danger de surchauffe et d'incendie.
- Cet appareil ne doit pas être utilisé par des enfants, ni par des personnes aux capacités physiques, sensorielles ou intellectuelles déficientes et/ou n'ayant pas ou pas assez d'expérience ou de connaissance quant à son fonctionnement; ces personnes doivent alors être sous la surveillance d'une personne compétente assurant leur sécurité ou avoir reçu des instructions de cette dernière sur la façon d'utiliser l'appareil.
- Les enfants doivent être surveillés et ne doivent pas jouer avec l'appareil.
- Ne pas laisser les feuilles d'emballage à proximité des enfants – risque d'étouffement!
- Lorsque l'appareil est en service, il faut enlever le câble entièrement de son compartiment, voire le dérouler.
- En service, le câble d'alimentation ne doit pas être posé sur l'appareil.
- Ne jamais débrancher la prise de courant en tirant sur le câble d'alimentation !
- Dérouler le câble de telle sorte qu'il ne repose pas sur des arêtes contondantes, ni ne soit emmêlé ou coincé.
- Ne jamais utiliser de rallonges défectueuses !
- Si le câble de raccordement au secteur de l'appareil est abîmé, il doit être remplacé par le fabricant, son service à la clientèle ou par une personne qualifiée , ceci pour prévenir tout danger.
- Ne jamais entreposer l'appareil à l'extérieur !
- Avant toute réparation ou maintenance débrancher l'appareil du réseau.
- Ne nettoyer l'appareil qu'avec un tissu sec ou à peine humide!
- Après l'emploi: Eteindre l'appareil, tirer la fiche de prise de courant, laisser l'appareil refroidir et enrouler le câble. Toujours protéger l'appareil contre l'intrusion de poussières.

Comment se débarrasser d'un appareil devenu inutilisable

- Tenir compte, pour se débarrasser du matériel d'emballage de l'appareil, ainsi que de l'appareil lui-même, celui-ci une fois devenu inutilisable, des prescriptions locales relatives à la protection de l'environnement. Renseignez-vous auprès des autorités compétentes ou de l'entreprise d'enlèvement des déchets encombrants.
- Trier le matériel d'emballage (généralement recyclable) et le jeter dans les conteneurs de récupération prévus à cet effet.
- Rendre immédiatement inutilisables des appareils mis à la remise et s'en débarrasser ensuite en se conformant aux prescriptions locales relatives à la protection de l'environnement.



Distances minima ...

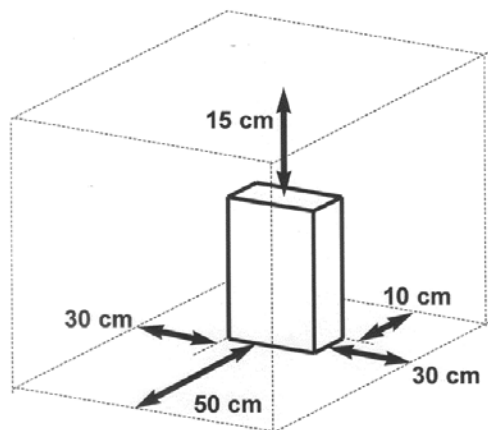

... aux objets environnants,
murs et plafonds

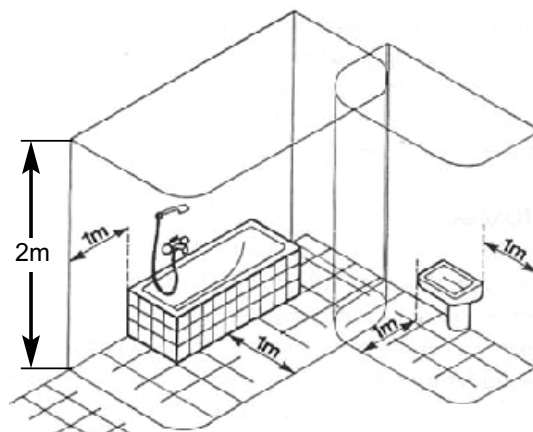

Ne pas installer dans les
espaces représentés ci-dessous !

Description de l'appareil



Nr. 54 17 006
anthracite-blanc perle

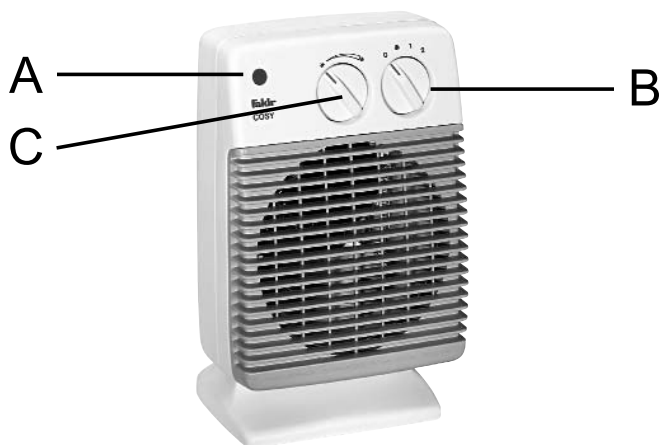

Nr. 54 05 006
gris clair-blanc perle

Mise en service

Les radiateurs soufflants FAKIR Cosy sont particulier seulement pour le courant alternatif 230 V / 50 Hz. Après avoir placé le radiateur soufflant à l'endroit souhaité:

- Prendre le câble de raccordement du dépôt de câble, dérouler complètement et mettre la fiche secteur dans la prise de courant.
- Mettre l'appareil en marche au moyen de **l'interrupteur-bouton tournant [B]**.

Pos. 0 arrêt

Pos. ✕ Service de soufflante (sans chauffage)) par thermostat

Pos. 1 chauffage 1000 watts) gamme de réglage

Pos. 2 chauffage 2000 watts) de la température

Pos. * Fonction anti-gel

Le rotacteur ayant été placé sur l'un des crans *,1 ou 2, le **indicateur de service [A]** s'allume. Sur le cran "0", l'appareil ainsi que le indicateur de service demeurent éteintes.

Thermostat [C]

La température est progressivement réglée au moyen du bouton rotatif du thermostat.

Réglage:

température max. = tourner vers la droite (dans le sens des aiguilles d'une montre)

température min. = tourner vers la gauche (en sens inverse des aiguilles d'une montre)

Tourner le bouton du thermostat à fond vers la droite. Lorsque la température ambiante souhaitée est atteinte, tourner le bouton vers la gauche jusqu'à ce que l'appareil s'arrête. Lorsque la température ambiante baisse, le radiateur soufflant se remet automatiquement en service.

Position anti-gel *

Pour éviter que la température ambiante baisse en dessous de +5°C env. (p.ex. en cas d'absence prolongée), le bouton tournant doit être placé sur la position anti-gel correspondante. L'appareil se met automatiquement en marche à +5°C pour s'arrêter à +7°C. Ainsi, les dommages dûs au gel peuvent être évités.

Protection contre les surtempératures

L'appareil est équipé d'une protection contre les surtempératures qui, en cas de défaillance technique ou d'utilisation inappropriée, met l'appareil hors circuit.

Dans ce cas, placer le bouton tournant sur "0", débranchez la fiche secteur de la prise de courant et éliminez le dérangement resp. corrigez l'utilisation.

Après un court temps de refroidissement, la protection contre les surtempératures déclenche automatiquement et l'appareil peut être remis en service.

REMARQUE: Veillez toujours à ce que les distances minima. Le courant d'air ne doit pas être dérangé.

Informaciones para su seguridad e instrucciones para la eliminación del aparato desechado

Antes del uso

- Sirvase leer detenidamente las informaciones expuestas a continuación. Estas contienen instrucciones importantes relacionadas con el uso, la seguridad y el cuidado, conservación y mantenimiento del aparato. Guarde estas instrucciones adecuadamente y entréguelas, en caso dado, al siguiente propietario.
- Este aparato cumple con los requisitos de las regulaciones de seguridad para aparatos y productos (GPSG), así como con las directrices de la CE 2004/108/CEE (Compatibilidad electromagnética) y 2006/95/CEE (Directriz relativa a sistemas de baja tensión). El aparato lleva la marca CE grabada en la placa de características.
- La empresa *Fakir* se reserva el derecho de realizar modificaciones en el diseño y en el equipamiento.

Uso reglamentario

- Para viviendas y habitaciones accesorias aprovechadas para fines privados.
- El aparato solamente es adecuado como calentamiento adicional en el período de transición, no está diseñado para operación de calentamiento continuo.

Instrucciones generales

- No poner en marcha el aparato cuando: El armazon presente danos visibles (fisuras, roturas etc.), la conduccion conectora sea defectuosa, se sospeche de defectos invisibles (despues de una caida etc.).
- Conectar el aparato unicamente a la potencia indicada en la placa de potencia. Deberan coincidir la tension de funcionamiento segun la placa y la tension de la red.
- La toma de corriente tiene que estar protegida con un fusible automatico domestico de 16 A.
- Las superficies del aparato que desprenden calor pueden calentarse hasta alcanzar una temperatura superior a los 60°C.
- El aparato no esta adecuado para que se conecte con conexiones de instalacion fija.
- El aparato no debe colocarse ni montarse directamente debajo de una caja de enchufe mural.
- Sólo especialistas deben abrir el aparato (p.ej., el servicio posventa de Fakir).
- Los aparatos de calefacción que no se encontraron en servicio durante un tiempo prolongado, deben ser revisados por un especialista (p.ej., el servicio posventa de Fakir) antes de volverlos a poner en servicio o bien antes de cada período de calefacción. Este es especialmente el caso si el aparato está sucio por dentro.
- Sólo especialistas deben hacer las reparaciones y trabajos de mantenimiento (p.ej., servicio posventa de Fakir). Deben usarse sólo recambios originales de Fakir. Los aparatos no reparados ni mantenidos conforme a las reglas, suponen un peligro para el usuario
- Cuando el aparato se ha empleado para una finalidad no prevista, se ha operado inapropiadamente o reparado y mantenido deficientemente, no se asumirá responsabilidad alguna en el caso de danos eventuales.
- El aparato no necesita entretenimiento y mantenimiento especial.

Instrucciones de seguridad

- Este aparato no debe ser utilizado en ningún tipo de vehiculo o en espacios cerrados móviles (ascensores, cabinas, todoterrenos, etc.). El aparato no debe montarse ni

Informaciones para su seguridad e instrucciones para la eliminación del aparato desechado

operarse en vehículos, ya que semejantes aparatos necesitan componentes especiales (p.ej., elementos calefactores protegidos, motores más potentes, anclajes más fuertes de los componentes resistentes a choques) por motivos de la técnica de seguridad de los vehículos.

- **Atención:** No utilizar el aparato cuando se encuentre cerca de baneras, lavabos, duchas o piscina.
- ¡Al colocar y/o montar el aparato en la pared, tenga en cuenta las distancias de seguridad en correspondencia al dibujo en la página 17 arriba!
- Colocar o instalar el aparato así que el utilizador de la bañera o de la ducha no puede tocar el interruptor y otros dispositivos de regulación y de mando.
- ¡Advertencia! No tapar el aparato con toallas, cortinas u otros objetos parecidos, puesto que al taparlo existe el peligro de sobrecalentamiento y de incendio.
- Por eso este aparato no está destinado a ser usado por personas (incluyendo niños) limitadas en sus capacidades físicas, sensoriales o mentales, o por falta de experiencia y/o conocimiento, a menos que sean custodiadas por una persona responsable por su seguridad o aprendan de sus indicaciones cómo se debe utilizar el aparato.
- Los niños deben ser custodiados a fin de garantizar que no jueguen con el aparato.
- Mantenga las hojas de embalaje lejos de los niños -¡Riesgo de sofocamiento!
- Al operar el aparato, el cable debe sacarse o bien desarrollarse completamente de su compartimiento.
- Cuando el aparato está en funcionamiento el cable de conexión eléctrica no deberá encontrarse en contacto con el aparato.
- No desenchufar nunca el aparato tirando del cable del enchufe.
- No pasar el cable de conexión nunca por cantos agudos y no aprisionarlo.
- No emplear cables de prolongación dañados.
- Si se daña el cable de red de este aparato, debe ser reemplazado por el fabricante o su Servicio al cliente o una persona similarmente calificada, para evitar riesgos.
- El aparato no debe ser guardado en estancias descubiertas o en el exterior.
- Apagar el aparato antes de cualquier reparación, mantenimiento o limpieza y desenchufar la clavija de red.
- Limpie el aparato solamente en seco o con un paño húmedo.
- Después del uso desconectar el aparato, tirar enchufe, deber refrescar el aparato y enrollar el cable. Depositar el aparato al abrigo de polvo.

Instrucciones para la eliminación del aparato desechado

- Ni el embalaje del aparato y posteriormente tampoco el aparato mismo después de su vida útil, deben ser desechados con la basura doméstica corriente. Al respecto, rogamos observar las disposiciones de las autoridades locales previstas para este fin.
- Clasificar el material del embalaje y desecharlo en los contenedores correspondientes para facilitar su reciclaje y nuevo uso.
- Una vez puesto el aparato fuera de uso, procédase inmediatamente a su inutilización y llévenlo a uno de los lugares de recolección previstos para ello.



Distancias minimas ...

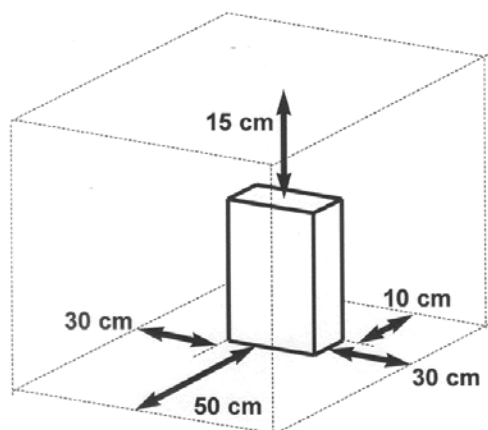

.... a los objetos, paredes y techos colindantes

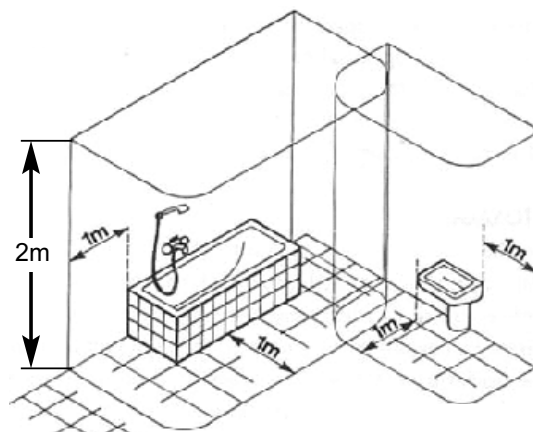

No montar el aparato dentro de las áreas indicadas !

Equipamiento básico



Nr. 54 17 006
anthracita-blanco perla

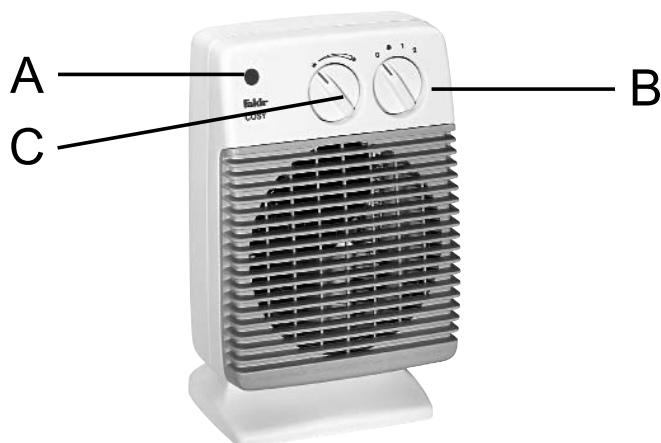

Nr. 54 05 006
gris claro-blanco perla

Puesta en funcionamiento

Los ventiladores calefactores FAKIR Hobby S son apropiados solamente para corriente alterna 230 V / 50 Hz. Después de haber colocado el ventilador calefactor en el lugar deseado.

- Tomar el cable de conexión del depósito de cable, desenrollarlo completamente y conectar el enchufe en la toma de corriente.
- Conectar el aparato mediante el **botón giratorio [B]**:
 - Pos. 0** desconectado
 - Pos. ✕** Sólo ventilador (sin calefacción)) con termostato
 - Pos. 1** Calefacción 1000 vatios) area de regulación
 - Pos. 2** Calefacción 2000 vatios) de temperatura
 - Pos. *** Función anticongelante

Cuando se ajusta el commutator a las potencias indicadas, se ilumina la **lámpara de control [A]**. En la posición "0", tanto el aparato como la lámpara de control permanecen apagados.

Termostato [C]

Con el selector de función termostato se regula la temperatura sin escalonamiento.

Regulación:

temperatura max. = girar a la derecha (en el sentido de las agujas del reloj)

temperatura min. = girar a la izquierda (en sentido contrario a las agujas del reloj)

Girar el botón giratorio del termostato a la derecha hasta llegar al tope. Cuando se alcanza la temperatura ambiente deseada, gírese el botón del termostato a la izquierda, hasta que se apague el aparato. Si desciende la temperatura del local, la calefacción se conecta de nuevo automáticamente.

Conexión en función anticongelante *

Para impedir que la temperatura del local descienda por debajo de más de +5°C aprox. (p.ej. en ausencias prolongadas), se pondrá el mando giratorio en la correspondiente posición anticongelante. El aparato se conecta automáticamente con +5°C aprox. y se desconecta con +7°C aprox. De este modo se evitan daños causados por congelación.

Control de temperatura excesiva

El aparato está equipado con un control de temperatura excesiva que desconecta el aparato en caso de fallos técnicos o utilización indebida del aparato.

En caso de ser así, deberá ponerse el commutador por mando giratorio en "0", sacarse el enchufe de la toma de corriente y eliminar el fallo o corregir la utilización.

Después de un breve tiempo de enfriamiento, el control de temperatura excesiva se conecta automáticamente y el aparato podrá ser puesto de nuevo en funcionamiento.

NOTA: Es absolutamente imprescindible que exista una distancia suficiente entre el aparato y la pared o bien otro objeto. La corriente de aire no deberá ser obstaculizada por un objeto cualquiera.

Garantie - Warranty

GARANTIE

Gültig in der Bundesrepublik Deutschland.

Für dieses Gerät leisten wir Garantie gemäß nachstehenden Bedingungen:

1. Der Käufer / die Käuferin hat seinen / ihren allgemeinen Wohnsitz / Firmensitz in Deutschland und das Gerät ist bei einem Fachhändler mit Sitz in Deutschland gekauft worden.
2. Wir verpflichten uns, das Gerät bei für Sie kostenfreier Einsendung an uns kostenlos in Stand zu setzen, wenn es infolge Material- oder Montagefehler innerhalb von 24 Monaten (bei gewerblicher Nutzung sowie bei Verwendung zu selbständig beruflichen Zwecken innerhalb von 12 Monaten) schadhaft / mangelhaft und uns innerhalb der Garantiefrist gemeldet wurde.
Voraussetzung für unsere Garantiepflicht ist stets eine sachgemäße Behandlung des Gerätes. Die Garantiefristen beginnen mit dem Kaufdatum.
3. Teile, die einer natürlichen Abnutzung unterliegen (z.B. Antriebsriemen, Akkus, Batterien, Bürsten, Filter), fallen nicht unter die Garantie.
4. Der Garantieanspruch erlischt, wenn Eingriffe oder Reparaturen von Personen vorgenommen werden, die hierzu von uns nicht autorisiert sind. Ferner dürfen weder fremde Ersatz- oder Zubehörteile eingebaut werden.
5. Die Garantieleistung besteht vorzugsweise in der Instandsetzung bzw. im Austausch der defekten Teile. Reparaturen am Aufstellungsort können nur für stationär betriebene Großgeräte verlangt werden. Zum Nachweis der Garantieansprüche ist die Rechnung oder Kassenquittung des Händlers mit Kaufdatum beizufügen.
6. Sofern eine Reparatur erfolglos war und der Schaden bzw. Mangel auch nach einer Nachbesserung nicht beseitigt werden kann, wird das Gerät durch ein gleichwertiges ersetzt. Ist weder eine Reparatur noch ein Ersatz möglich, besteht das Recht auf Rückgabe des Gerätes und Erstattung des Kaufpreises. Im Falle eines Umtauschs oder Erstattung des Kaufpreises kann für die Zeit des Gebrauchs ein Nutzungsentgelt geltend gemacht werden.
7. Garantieleistungen bewirken keine Verlängerung der Garantiefrist und setzen auch keine neue Garantiefrist in Gang. Die Garantiefrist für eingebaute Ersatzteile endet mit der Garantiefrist für das ganze Gerät.
8. Die vertraglichen bzw. gesetzlichen Regelungen zur Mangelbeseitigung bleiben von den Garantiebestimmungen unberührt.

Gültig ab 1. April 2008

WARRANTY

Valid in the Federal Republic of Germany.

We provide a warranty for the appliance subject to the following conditions:

1. The Customer's main place of residence is in Germany and the appliance was bought from a dealer located in Germany.
2. We undertake to repair the appliance free of charge, including free shipping, if it becomes defective due to a material or assembly error within 24 months (within 12 months if used commercially or used for self-employed professional purposes) and if notification of the defect is given within the warranty period. A pre-condition of our warranty is that the appliance always treated properly. The warranty terms start on the date of purchase.

Warranty - Garantie

3. Parts subject to natural wear (e.g. drive belts, chargeable batteries, brushes, filters) do not fall under the terms of the warranty.
4. The warranty will lapse if the appliance is modified or repaired by persons we have not authorised. Also, no third party spare parts or accessories may be used.
5. The main focus of the warranty is on performing repairs or exchanging defective parts. Repairs on site can only be demanded for large stationary appliances. When making a warranty claim, the invoice or purchase receipt from the dealer stating the date of purchase must be presented.
6. If the repair fails and the damage or defect cannot be rectified even after a second attempt, the appliance will be replaced with one of the same value. If neither repair nor replacement is possible, the customer is entitled to return the appliance and demand reimbursement of the purchase price. In the event that the appliance is exchanged or the purchase price reimbursed, a usage fee may be raised for the period that the appliance was in use.
7. Warranty work does not extend the warranty period or mark the start of a new warranty period. The warranty term for installed spare parts ends at the same time as the warranty period for the whole appliance.
8. The contractual and/or statutory regulations relating to the correction of faults is not affected by the provisions of the warranty.

Valid from 1st April 2008

GARANTIE

Valable en République Fédérale d'Allemagne.

Cet appareil est couvert par une garantie selon les conditions ci-après:

1. L'acheteur / l'acheteuse a sa résidence principale / son siège en Allemagne et l'appareil a été acheté auprès d'un revendeur dont le siège se trouve en Allemagne.
2. Nous nous engageons à réparer gratuitement l'appareil qui nous aura été renvoyé sans frais pour vous si, à la suite d'un défaut de matériel ou de montage, il nous a été déclaré dans les 24 mois (en cas d'utilisation commerciale et lors d'une utilisation à des fins professionnelles indépendantes dans les 12 mois) comme présentant des défauts / dérangements et à condition que cette déclaration ait été effectuée dans les délais de garantie.
La condition à notre obligation de garantie est toujours le traitement adéquat de l'appareil. Les délais de garantie commencent à courir à compter de la date d'achat.
3. Les pièces soumises à une usure naturelle (p. ex. courroie d'entraînement, accus, piles, brosses, filtres) ne sont pas couvertes par la garantie.
4. Le droit à garantie expire si des interventions ou réparations ont été effectuées par des personnes non autorisées par nous à cette fin. D'autre part, l'utilisation de pièces détachées ou d'accessoires autres que ceux d'origine est interdite.
5. La prestation de garantie prévoit de préférence la réparation ou l'échange des pièces défectueuses. Les réparations sur place sont uniquement envisageables pour les gros appareils à utilisation stationnaire. Pour bénéficier des droits à garantie, il est indispensable de joindre la facture ou le bon de caisse du revendeur où figure la date d'achat
6. Si une réparation s'est avérée vaine et si le dommage ou le dérangement persiste même après une réparation, l'appareil sera alors remplacé par un appareil

Garantie - Garantia

de qualité similaire. Si une réparation ou un remplacement n'est pas possible, l'acheteur/l'acheteuse est en droit de retourner l'appareil et d'exiger le remboursement du prix d'achat. En cas de remplacement ou de remboursement du prix d'achat, un dédommagement pour utilisation peut être fait valoir pour la période d'utilisation.

7. Les prestations de garantie n'entraînent aucune prolongation du délai de garantie et ne déclenchent aucun nouveau délai de garantie. Le délai de garantie pour les pièces détachées montées expire en même temps que le délai de garantie de l'appareil complet.
8. Les réglementations contractuelles ou légales relatives à l'élimination des vices ne sont pas touchées pour autant par les clauses de garantie.

Valable à compter du 1er avril 2008

GARANTÍA

Válida en la República Federal de Alemania.

Por este aparato concedemos garantía según las siguientes condiciones:

1. El comprador / la compradora tiene su domicilio general / sede de su firma en Alemania, y el aparato ha sido comprado de un distribuidor especializado con sede en Alemania.
2. Nos comprometemos a reparar el aparato gratuitamente y para Vd. franco de porte, si a consecuencia de defectos de material o de montaje se nos ha comunicado como averiado / defectuoso dentro del plazo de 24 meses y del plazo de garantía (en caso de uso industrial, así como de utilización para fines profesionales autónomos, dentro del plazo de 12 meses).
Requisito para nuestra obligación de garantía es siempre un tratamiento apropiado del aparato. Los plazos de garantía empiezan con la fecha de compra.
3. Piezas que están sometidas a un desgaste natural (p. ej. correas de accionamiento, acumuladores, baterías, cepillos, filtros) no están cubiertas por la garantía.
4. El derecho de garantía caduca si personas no autorizadas por nosotros realizan manipulaciones o reparaciones en el aparato. Además, no está permitido montar repuestos ni accesorios de otra marca.
5. La prestación de garantía consiste preferentemente en la reparación, o bien, la sustitución de las piezas defectuosas. Reparaciones en el lugar de colocación pueden exigirse sólo para aparatos industriales utilizados estacionariamente. Como prueba de los derechos de garantía se ha de adjuntar la factura o el resguardo de caja del distribuidor con la fecha de compra.
6. Si una reparación no tuvo éxito y el daño o defecto no puede ser eliminado tampoco después de una rectificación subsecuente, el aparato será reemplazado por uno equivalente. Si no es posible una reparación ni una sustitución, existe el derecho a la devolución del aparato y a la restitución del precio de compra. En el caso de un cambio o restitución del precio de compra, podemos hacer valer una indemnización de utilización por el tiempo del uso.
7. Las prestaciones de garantía no producen ninguna prolongación del plazo de garantía, ni tampoco un nuevo plazo de garantía. El plazo de garantía por repuestos incorporados finaliza con el plazo de garantía por todo el aparato.
8. Las reglamentaciones contractuales o legales para la eliminación de defectos no están afectadas por las disposiciones de garantía.

Válido a partir del 1 de abril de 2008

Fakir-Hausgeräte GmbH

Industriestraße 6

D-71665 Vaihingen / Enz

Postfach 1480

D-71657 Vaihingen / Enz

Tel.: +49 7042 / 912-0

Fax: +49 7042 / 912-360

www.fakir.de

info@fakir.de



© 2010 Fakir-Hausgeräte GmbH
Änderungen vorbehalten
54 05 994 9006