

Notice  
d'utilisation

Sèche-linge

## Sommaire

Consignes de sécurité importantes .....	2	Nettoyage et entretien .....	10
Environnement .....	4	En cas d'anomalie de fonctionnement ...	12
Description de l'appareil .....	4	Caractéristiques techniques .....	14
Avant d'utiliser le sèche-linge pour la première fois ..	5	Réglages de l'appareil .....	14
Tableau des programmes .....	6	Conseils pour les organismes d'essai .....	15
Tri et préparation du linge .....	8	Installation .....	15
Utilisation quotidienne .....	8	Maintenance .....	17

Sous réserve de modifications.

## Consignes de sécurité importantes

**Important Pour votre sécurité et pour garantir une utilisation correcte de l'appareil, lisez attentivement cette notice d'utilisation, ainsi que ses conseils et avertissements, avant d'installer et d'utiliser l'appareil pour la première fois. Pour éviter toute erreur ou accident, veillez à ce que toute personne qui utilise l'appareil connaisse bien son fonctionnement et ses options de sécurité. Conservez cette notice avec l'appareil. Si l'appareil devait être vendu ou cédé à une autre personne, assurez-vous que la notice d'utilisation l'accompagne, afin que le nouvel utilisateur soit correctement informé du fonctionnement de celui-ci et des avertissements s'y rapportant.**

### Consignes générales de sécurité

- Il est dangereux de modifier ou d'essayer de modifier les caractéristiques techniques de cet appareil.
- Cet appareil n'est pas conçu pour être utilisé par des personnes (y compris des enfants) dont les facultés physiques, sensorielles sont réduites, ou qui manquent d'expérience et de connaissances, à moins qu'une personne responsable de leur sécurité ne les supervise ou leur donne des instructions sur la manière de l'utiliser.
- Veillez à empêcher vos animaux familiers de se glisser dans le tambour. Pour éviter cela, vérifiez l'intérieur du tambour avant d'utiliser l'appareil.
- Les objets tels que les pièces de monnaie, les épingles de sûreté, les clous, les vis, les cailloux ou tout autre objet dur, tranchant, peuvent provoquer d'importants dégâts et ne doivent pas être placés dans l'appareil.
- Pour éviter les risques d'incendie dus à un séchage excessif, n'utilisez pas l'appareil pour le séchage des

pièces de linge suivantes : coussins, oreillers, couvertures matelassées et similaires (ces pièces accumulent la chaleur).

- Les pièces contenant de l'éponge de caoutchouc (mousse de latex), les bonnets de bains, tissus imperméables, articles renforcés de caoutchouc ou vêtements et taies d'oreiller rembourrés d'éponge de caoutchouc ne doivent pas être séchés dans un sèche-linge.
- Débranchez toujours l'appareil après son utilisation, nettoyage et entretien.
- N'essayez en aucun cas de réparer l'appareil vous-même. Les réparations effectuées par du personnel non qualifié peuvent provoquer des blessures ou le mauvais fonctionnement de l'appareil. Contactez le Centre de service après-vente le plus proche. Exigez des pièces d'origine.
- Le linge sale, taché d'huile culinaire, d'acétone, d'essence, de kérosène, de produit détachant, de térébenthine, de cire ou de décapant pour cire doit être lavé à l'eau chaude avec une plus grande quantité de lessive avant d'être séché dans le sèche-linge.
- **Risque d'explosion** : ne séchez jamais du linge qui serait entré en contact avec des solvants inflammables (essence, alcool dénaturé, fluide de nettoyage à sec et similaire). Ces substances sont volatiles et pourraient causer une explosion. Ne séchez que du linge lavé à l'eau.
- **Danger d'incendie** : le linge taché ou imbibé d'huile végétale ou d'huile culinaire peut être à l'origine d'un incendie et ne doit pas être placé dans le sèche-linge.
- Si le linge a été lavé avec un produit détachant, effectuez un cycle de rinçage supplémentaire avant de le mettre dans le sèche-linge.

- Vérifiez que les poches des vêtements à sécher ne contiennent pas de briquet à gaz ou d'allumettes

**⚠ Avertissement N'arrêtez jamais le sèche-linge avant la fin du cycle de séchage à moins de sortir immédiatement tout le linge et de le déplier pour mieux dissiper la chaleur. Risque d'incendie !**

- **Risque d'électrocution !** Ne pas asperger l'appareil d'eau.

### Installation

- Cet appareil est lourd. Faites attention lors de son déplacement.
- Déballez l'appareil et vérifiez qu'il n'est pas endommagé. En cas de doute, ne l'utilisez pas et contactez le magasin vendeur.
- Avant d'utiliser l'appareil, enlever tous les éléments de protection de transport. En cas de non-respect de cette recommandation, l'appareil ou les accessoires risquent d'être sérieusement endommagés. Voir le chapitre correspondant dans cette notice d'utilisation.
- Le cycle de séchage se termine par une phase sans chauffage (cycle de refroidissement) pour éviter que le linge ne reste longtemps à haute température et ne subisse des dommages.
- Ne confiez les travaux électriques de votre habitation nécessaires à l'installation de votre appareil qu'à un électricien qualifié.
- Veillez à ne pas écraser le cordon d'alimentation avec l'appareil.
- Si l'appareil est placé sur une moquette, ajustez les pieds afin de permettre à l'air de circuler librement sous l'appareil.
- Après avoir installé l'appareil, vérifiez qu'il n'écrase pas le cordon d'alimentation.
- Si le sèche-linge est placé au-dessus d'un lave-linge, utilisez le kit de superposition (accessoire en option).

### Utilisation

- Cet appareil est destiné à un usage particulier. Il ne doit jamais être utilisé à d'autres fins que celles pour lesquelles il a été conçu.
- Ne séchez en machine que les articles pouvant supporter ce traitement. Suivez les indications se trouvant sur l'étiquette dont chaque article est muni.

- N'introduisez dans le sèche-linge que du linge propre.
- Ne surchargez pas l'appareil. Voir la section appropriée dans la notice d'utilisation.
- Ne placez pas de linge non essoré dans le sèche-linge.
- Ne séchez pas en machine les articles entrés en contact avec des détachants volatiles. Si de tels détachants sont utilisés avant le lavage en machine, il faudra attendre que le fluide se soit évaporé avant d'introduire les articles dans l'appareil.
- Ne tirez jamais sur le cordon d'alimentation pour le débrancher ; mais toujours au niveau de la fiche.
- N'utilisez jamais le sèche-linge si le cordon d'alimentation, le bandeau de commande, le plan de travail ou la base sont endommagés et permettent l'accès à l'intérieur de l'appareil.
- Les assouplissants ou autres produits similaires doivent être utilisés conformément aux instructions de leur fabricant.
- **Attention - surface chaude** : Ne touchez pas la surface du diffuseur de lampe de la porte quand l'éclairage est allumé (uniquement les sèche-linge dotés d'un éclairage de tambour interne).

### Sécurité des enfants

- Cet appareil ne doit pas être utilisé par de jeunes enfants ou des personnes infirmes sans supervision.
- Veillez à ce que les enfants ne jouent pas avec l'appareil.
- Les matériaux d'emballage (par ex. les films plastiques, le polystyrène) représentent un danger pour les enfants - risque d'asphyxie ! Conservez-les hors de la portée des enfants.
- Rangez les détergents en lieu sûr, hors de la portée des enfants.
- Assurez-vous que les enfants ou vos animaux domestiques ne pénètrent pas dans le tambour.

## Environnement

Recyclez les matériaux portant le symbole ♻️. Déposez les emballages dans les conteneurs prévus à cet effet. Contribuez à la protection de l'environnement et à votre sécurité, recyclez vos produits électriques et électroniques. Ne jetez pas les appareils portant le symbole ⚡ avec les ordures ménagères. Emmenez un tel produit dans votre centre local de recyclage ou contactez vos services municipaux.

### Ancien appareil

#### ⚠️ Avertissement

Débranchez l'appareil s'il ne doit plus être utilisé. Coupez le cordon d'alimentation au ras de l'appareil et jetez-le avec la prise. Neutralisez le dispositif de fermeture de porte. Vous évitez ainsi que des enfants s'enferment à l'intérieur de l'appareil et mettent leur vie en danger.

### Matériaux d'emballage

Les matériaux d'emballage respectent l'environnement et sont recyclables. Les éléments en plastique sont identifiés par les sigles >PE<, >PS<, etc. Veuillez jeter

les matériaux d'emballage dans le conteneur approprié du centre de collecte des déchets de votre commune.

### Conseils relatifs à l'environnement

- Le sèche-linge rend le linge duveteux et doux. Il est par conséquent inutile d'utiliser un adoucissant lors du lavage.
- Pour utiliser le sèche-linge de manière économique :
  - laissez constamment dégagée la grille d'aération située sur le socle du sèche-linge ;
  - respectez les charges indiquées dans le tableau récapitulatif des programmes ;
  - aérez suffisamment la pièce ;
  - nettoyez les filtres microfin et fin après chaque cycle de séchage ;
  - essorez suffisamment le linge avant de le sécher.

🌱 La consommation d'énergie dépend de la vitesse d'essorage du lave-linge. Plus la vitesse d'essorage est élevée plus la consommation d'énergie est basse.

## Description de l'appareil

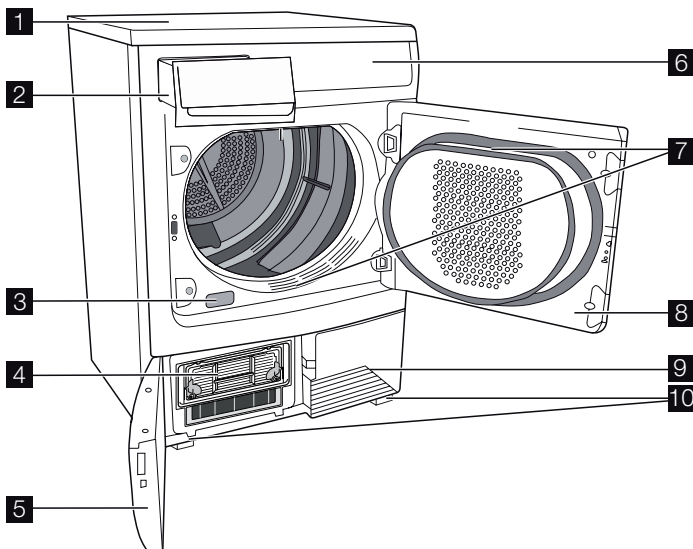

### Description de l'appareil

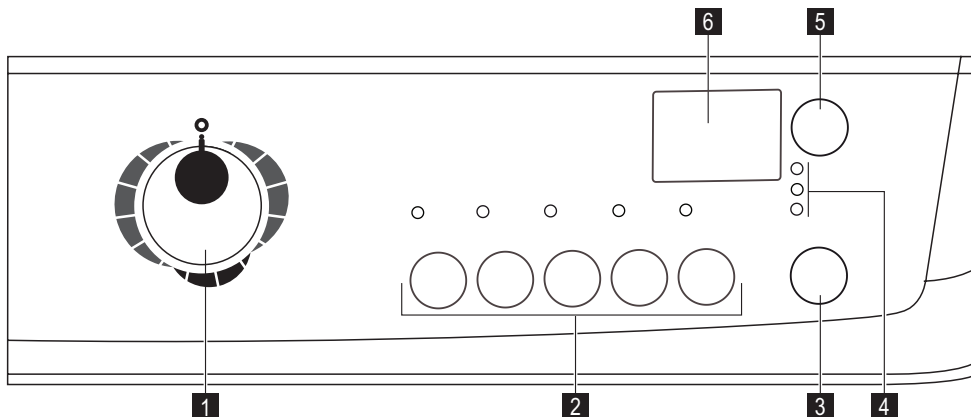

- 1 Plan de travail
- 2 Bac d'eau de condensation
- 3 Plaque signalétique
- 4 Condenseur
- 5 Portillon du condenseur thermique

- 6 Bandeau de commande
- 7 Filtres à peluches
- 8 Porte
- 9 Grille d'aération
- 10 Pieds réglables





- 1 Sélecteur de programmes et  touche ARRÊT
- 2 Touches de fonction
- 3 Touche Marche/Arrêt
- 4 Voyant de fonction
  - Voyant  Condenseur

- Voyant  Filtre
- Voyant  Bac Plein
- 5 Touche Départ différé
- 6 Affichage

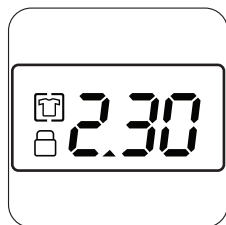
### Informations affichées



SYMBOLE	DESCRIPTION
2 . 3 0	Temps restant (durée du programme chronométrique, durée du départ différé)
	Sécurité enfants
	Phase anti-froissage
E r r	Erreur, sélection erronée









## Avant d'utiliser le sèche-linge pour la première fois

















Afin d'éliminer d'éventuels résidus de fabrication (poussière, graisse), essayez le tambour du sèche-linge avec un chiffon humide ou effectuez un cycle de séchage de

courte durée (30 minutes) de quelques chiffons humides (essorés).

1. Tournez le sélecteur de programmes sur Minuterie
2. Appuyez sur la touche Marche/Arrêt

## Tableau des programmes

Programmes	Charge maximale (poids à sec)	Fonctions complémentaires/options	Utilisation/propriétés	Étiquettes d'entretien
Coton Très sec	7 kg	all <sup>1)</sup> à l'exception de la Minuterie	Séchage complet des textiles épais ou multicouches (par ex. linge en tissu éponge, peignoirs de bain).	 
Coton Sec	7 kg	toutes <sup>1)</sup> à l'exception de la Minuterie	Séchage complet des textiles épais ou multicouches (par ex. linge en tissu éponge, peignoirs de bain).	 
Coton Prêt à ranger <sup>2)</sup>	7 kg	toutes <sup>1)</sup> à l'exception de la Minuterie	Séchage complet des textiles d'une épaisseur homogène (ex. linge en tissu éponge, sous-vêtements, tricotés).	 
Coton Légèrement humide <sup>2)</sup>	7 kg	toutes <sup>1)</sup> à l'exception de la Minuterie	Pour les textiles fins encore à repasser (ex. tricotés, chemises en coton).	 
Coton Prêt à repasser <sup>2)</sup>	7 kg	toutes <sup>1)</sup> à l'exception de la Minuterie	Pour les textiles fins à repasser (ex. lainages, chemises en coton).	 
Synthétiques Très sec	3 kg	toutes <sup>1)</sup> à l'exception de la Minuterie	Séchage complet des textiles épais ou multicouches (ex. pull-overs, linge de lit, linge de table).	    <sup>3)</sup>
Synthétiques Prêt à ranger <sup>2)</sup>	3 kg	toutes <sup>1)</sup> à l'exception de la Minuterie	Pour les tissus fins ne nécessitant pas de repassage (par ex. chemises d'entretien facile, linge de table, vêtements de bébé, chaussettes, lingerie à baleines ou armatures).	   <sup>3)</sup> 
Synthétiques Prêt à repasser	3 kg	toutes <sup>1)</sup> à l'exception de la Minuterie	Pour les textiles fins à repasser (ex. lainages, chemises en coton).	   <sup>3)</sup> 

Programmes	Charge maximale (poids à sec)	Fonctions complémentaires/options	Utilisation/propriétés	Étiquettes d'entretien
Textiles mélangés	3 kg	Délicat <sup>4)</sup> , Anti-Froissage , Alarme , Départ différé	Pour le séchage à basse température de textiles en coton et synthétiques.	  
Minuterie	7 kg	Délicat , Anti-Froissage , Alarme , Départ différé Minuterie	Pour le séchage d'articles individuels.	  
Jeans	7 kg	Délicat , Anti-Froissage , Alarme , Départ différé	Pour les vêtements de sport comme les jeans, les sweats, etc., avec différentes épaisseurs de tissu (ex. au niveau du poignet, du col ou des coutures).	  
Facile à repasser 	1 kg (ou 5 chemises)	Délicat , Anti-Froissage , Alarme , Départ différé	Programme spécial doté d'un mécanisme anti-froissage pour le linge facile d'entretien comme les chemises et les chemisiers ; pour limiter le repassage. Le résultat dépend du type de textile et de sa qualité. Placez le linge dans le sèche-linge immédiatement après l'essorage ; dès qu'il est sec, sortez-le et accrochez-le sur un cintre.	  
Bébé 	2 kg	Délicat , Anti-Froissage , Alarme , Départ différé	Le cycle Bébé est un programme spécial pour les grenouillères à sécher « prêtes à porter ».	
Refroidissement	1 kg	Alarme	Pour rafraîchir ou nettoyer les textiles en douceur à l'aide de produits de nettoyage à sec disponibles dans le commerce.	  

1) La fonction Délicat ne peut pas être sélectionnée en même temps que le programme Rapide

2) Conformément à la norme CEI 61121





3) sélectionnez l'option Délicat

4) auto

## Tri et préparation du linge

### Tri du linge

- Tri du linge par type de textile :
  - Coton/lin pour les programmes de type Coton .
  - Textiles mixtes et synthétiques pour les programmes de type Synthétiques .
- Tri du linge par type d'étiquette : Description des étiquettes d'entretien :

	Séchage en sèche-linge possible dans tous les cas
	Séchage à température normale
	Séchage à température réduite
	Séchage en sèche-linge interdit

**Important** N'introduisez pas dans l'appareil de linge humide n'étant pas désigné sur l'étiquette d'entretien comme pouvant être séché en sèche-linge.

Cet appareil peut être utilisé pour tout le linge dont l'étiquette indique qu'il peut être séché en sèche-linge.

- Ne séchez pas les vêtements neufs de couleur avec du linge de couleur claire. Les textiles pourraient déteindre.
- Ne séchez pas les lainages et les sous-vêtements à l'aide du programme Très sec . Ils pourraient rétrécir !

### Préparation du linge

- Pour éviter que le linge ne s'emmêle : fermez les boutons pression et les fermetures à glissière, et nouez les ceintures, cordons ou rubans (ex. ceintures de tabliers).

- Videz les poches. Enlevez toutes les pièces métalliques (trombones, épingles de sûreté, etc.).
- Retournez sur l'envers les articles doublés (ex. anoraks avec doublure en coton : la doublure doit être à l'extérieur). Ces tissus sécheront mieux.

**Important** Ne surchargez pas l'appareil. Respectez la charge maximale de chargement.

### Poids du linge

Type de linge	Poids
Peignoir	1 200 g
Serviette de table	100 g
Housse de couette	700 g
Drap	500 g
Taie d'oreiller	200 g
Nappe	250 g
Drap de bain	200 g
Torchon	100 g
Chemise de nuit	200 g
Sous-vêtements féminins	100 g
Chemise de travail homme	600 g
Chemise de travail homme	200 g
Pyjama homme	500 g
Chemisier	100 g
Sous-vêtements homme	100 g

## Utilisation quotidienne

### Mise sous tension de l'appareil

Placez le sélecteur de programmes sur n'importe quel programme. L'appareil se met sous tension.

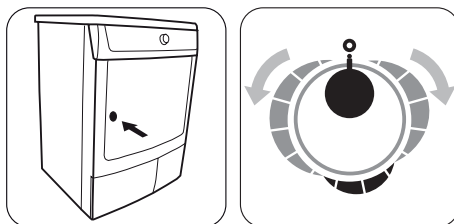



## Ouverture de la porte et chargement du linge

1. Ouvrez la porte.
2. Chargez votre linge sans le tasser.

 **Attention** Prenez la précaution de ne pas coincer de linge lors de la fermeture de la porte. Le linge pourrait être endommagé.

3. Refermez la porte en appuyant fortement. Le verrouillage doit être audible.

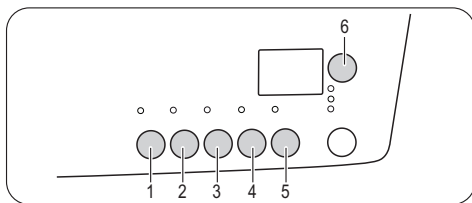

## Sélection des fonctions complémentaires

Vous pouvez sélectionner les fonctions complémentaires suivantes :

- touche 1 - Délicat
- touche 2 - Antifroissage
- touche 3 - Rapide
- touche 4 - Alarme
- touche 5 - Minuterie
- touche 6 - Départ différé

## Séchage Doux

Cette touche permet de réduire la température de séchage pour le linge délicat. Le voyant correspondant s'allume. Cette option peut également être utilisée pour un séchage dont la durée est contrôlée.

## Anti-Froissage

Si vous sélectionnez cette fonction complémentaire, la phase anti-froissage prolonge de 60 minutes la phase anti-froissage (30 minutes) à la fin du cycle de séchage. Au cours de cette phase, le tambour tourne par intermittence. Ainsi, le linge ne se tasse pas et ne se froisse pas. Cette phase dure effectivement 90 minutes. Au

## Sélection du programme

Tournez le sélecteur sur le programme souhaité. Le voyant Marche/Arrêt clignote.

cours de la phase anti-froissage, le linge peut être retiré à tout instant.

Lorsque l'option est activée, le voyant correspondant à la fonction Anti froissage est allumé.

## Rapide

En appuyant sur cette touche, le temps de séchage est réduit dans tous les programmes Coton et Synthétiques .

Le voyant correspondant s'allume.

## Alarme



Lorsque le cycle de séchage est terminé, un signal sonore retentit par intermittence. En appuyant sur la touche ALARME le signal sonore s'éteint dans les cas suivants :

- lors de la sélection du programme
- lors de l'activation des touches
- lorsque le sélecteur de programmes est tourné sur une autre position pendant le programme ou lorsque vous appuyez sur une touche d'option pendant le cycle
- à la fin du programme.

Le voyant correspondant s'allume.

## Minuterie



Utilisez la touche Time pour sélectionner la durée du programme après avoir réglé le programme Minuterie . Vous pouvez sélectionner une durée de séchage de 20 minutes à 2 heures par paliers de 10 minutes.



1. Tournez le sélecteur de programmes sur le programme Minuterie .
2. Appuyez sur la touche Minuterie   correspond à une durée de 20 minutes.

Si la durée du programme n'est pas précisée, une durée de 10 minutes est automatiquement sélectionnée (par défaut).

## Départ différé

 La touche Départ différé permet de retarder le départ d'un programme de 30 minutes (30') à 20 heures maximum (20h).

1. Sélectionnez le programme et les fonctions complémentaires.
2. Appuyez sur la touche Départ différé jusqu'à ce que le délai souhaité du départ différé s'affiche, par exemple,   H si le programme doit démarrer dans 12 heures.

 Si l'affichage indique   H et si vous appuyez à nouveau sur cette touche, le départ différé est annulé. L'affichage indique alors 0 puis la durée du programme sélectionné.

3. Pour activer le départ différé, appuyez sur la touche Marche/Arrêt. Le décompte du départ différé s'affiche continuellement (ex. 15 h, 14 h, 13 h, ... 30' etc.).

### Sécurité enfants

La sécurité enfants permet d'éviter le départ involontaire d'un programme ou la modification par inadvertance d'un programme en cours. La sécurité enfants verrouille toutes les touches et le sélecteur de programmes. La sécurité enfants peut être activée ou désactivée en appuyant simultanément sur les touches Délicat et Anti-froissage, et en les maintenant appuyées pendant 5 secondes.

- Avant le départ du programme : l'appareil ne peut pas être utilisé
- Après le départ du programme : le programme en cours ne peut pas être modifié

Le symbole  s'affiche pour indiquer que la sécurité enfants a été activée.

La sécurité enfants ne se désactive pas à la fin du programme.

Si vous souhaitez sélectionner un nouveau programme, vous devez d'abord désactiver la sécurité enfants.

### Démarrage du programme

Appuyez sur la touche Marche/Arrêt. Le programme démarre. L'indicateur de déroulement du programme indique les phases de séchage. Tous les programmes de séchage se terminent par 10 minutes de refroidissement. Après cette phase, vous pouvez sortir le linge.



### Modification du programme

Pour modifier un programme en cours, il faut d'abord annuler celui-ci en tournant le sélecteur de programmes sur **O**. Sélectionnez ensuite le nouveau programme et appuyez sur la touche Marche/Arrêt.



## Nettoyage et entretien

### Nettoyage des filtres à peluches

Pour garantir le bon fonctionnement de l'appareil, il est nécessaire de nettoyer les filtres à peluches, placés dans la contreporte et à l'avant du tambour, après chaque cycle de séchage.

 Après le départ du programme, il n'est plus possible de modifier le programme directement. Si vous tournez le sélecteur de programmes sur un autre programme lorsque l'appareil est en cours de fonctionnement, les voyants d'affichage de déroulement de programme et les indicateurs d'alarme clignotent. Si vous appuyez sur une touche d'option (à l'exception de la touche Alarme),  s'affiche. Toutefois, le programme de séchage se poursuit normalement (protection du linge).

### Fin du cycle de séchage / retrait du linge

Quand le cycle de séchage est terminé, le symbole anti-froissage  s'affiche et le symbole clignote ainsi que les voyants :  Filtres et  Bac plein. Si la touche Alarme a été activée, un signal sonore retentit à intervalles répétés pendant environ une minute.

 Les cycles de séchage sont automatiquement suivis d'une phase anti-froissage qui dure environ 30 minutes. Au cours de cette phase, le tambour tourne par intermittence. Ainsi, le linge ne se tasse pas et ne se froisse pas. Le linge peut être retiré à tout instant au cours de la phase anti-froissage. (Il est recommandé de sortir le linge au plus tard vers la fin de la phase anti-froissage pour éviter qu'il ne se froisse.)

1. Ouvrez la porte.
2. Avant de retirer le linge, retirez les peluches du filtre microfibre. Il est conseillé d'enlever les peluches de préférence en s'humectant la main. (Consultez le chapitre "Nettoyage et entretien".)
3. Sortez le linge.
4. Tournez le sélecteur de programmes sur la position **O Arrêt**.
5. Fermez la porte.

### Après chaque utilisation

- Nettoyez les filtres.
- Videz le bac de récupération de l'eau de condensation.

 **Attention** Attention. N'utilisez jamais votre sèche-linge sans avoir installé les filtres à peluches ou si ces derniers sont détériorés ou colmatés.

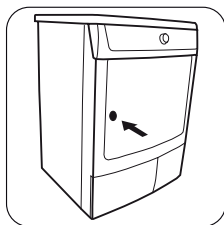

1. Ouvrez la porte

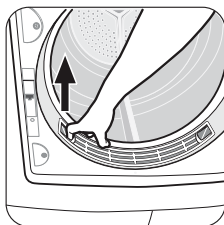

2. Après un certain temps, les filtres se couvrent d'une patine due aux résidus de lessive sur le linge. Pour éliminer cette patine, nettoyez les filtres à l'eau chaude en les frottant à l'aide d'une brosse. Retirez le filtre situé dans l'ouverture de la porte.

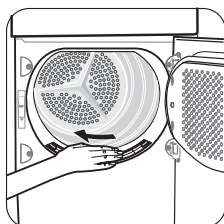

3. Nettoyez le filtre micro-fin qui se trouve au bas du hublot de préférence en vous humectant la main.

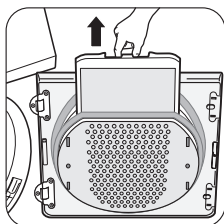

4. Enlevez les peluches du filtre, de préférence en vous humectant la main. Remplacez le filtre.

### Nettoyage du condenseur

Nettoyez le condenseur lorsque le voyant **Condenseur** s'allume.

Le condenseur se trouve dans le bas de l'appareil, derrière un volet.

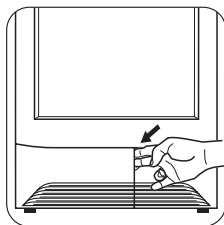

1. Pour ouvrir le volet, appuyez sur la languette comme illustré. Pendant et immédiatement après le cycle de séchage, la présence d'eau sur le plan d'introduction du condenseur est normale.

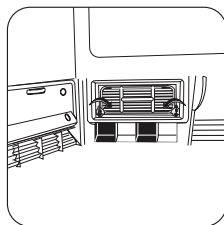

2. Tournez les deux taquets rouges vers le bas.

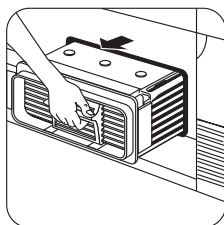

3. Sortez le condenseur en le tirant par la poignée.

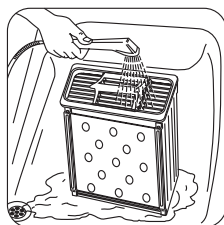

4. Nettoyez-le avec une brosse et rincez-le sous l'eau courante. Nettoyez également l'extérieur en éliminant toutes les peluches. Nettoyez le joint en caoutchouc autour du condenseur et l'intérieur du volet à l'aide d'un chiffon humide.

**Important** N'utilisez jamais d'objets ou d'outils pointus pour nettoyer l'espace entre les plaques. Vous pourriez endommager le condenseur et le rendre perméable. Remettez le condenseur en place, tournez les deux taquets rouges vers le haut et refermez la porte.

**Important** Ne faites jamais fonctionner l'appareil sans condenseur d'air.

### Vidage du bac d'eau de condensation

L'eau soustraite au linge pendant le séchage se condense à l'intérieur de l'appareil et est récupérée dans un bac. Ce bac doit être vidé après chaque utilisation pour

assurer un parfait séchage lors de l'utilisation suivante. Le voyant Bac plein vous rappelle que vous devez effectuer cette opération.

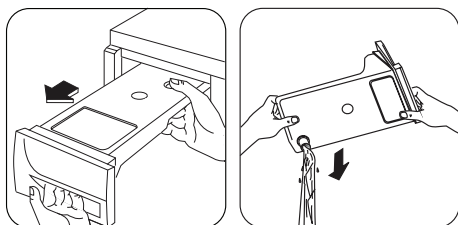

1. Sortez le bac
2. Retournez-le et laissez l'eau s'écouler
3. Réinstallez le bac d'eau de condensation

### Important Le bac doit être bien en place.

Dans le cas contraire, le voyant Bac plein s'allume pendant le cycle de séchage suivant et le programme s'interrompt, en laissant le linge humide. Un signal sonore retentit.

Après avoir remis le bac en place, appuyez à nouveau sur la touche Marche/Arrêt pour permettre au programme de continuer.

**i** Vous pouvez utiliser l'eau de condensation dans un fer à repasser ou pour remplir une batterie, etc. après l'avoir filtrée (p.ex. en la faisant passer à travers un filtre à café).

### Nettoyage du tambour

**!** **Attention** Attention ! N'utilisez pas de produits abrasifs ou laine d'acier pour nettoyer le tambour.

**i** Le calcaire contenu dans l'eau ou les résidus de produits de lavage peuvent laisser un dépôt à peine visible à l'intérieur du tambour. Dans ce cas, le détecteur d'humidité ne peut alors plus reconnaître de manière fiable le taux d'humidité, ce qui peut expliquer que lorsque vous sortez le linge, il risque d'être encore relativement humide.

Nettoyez l'intérieur et les nervures du tambour à l'aide d'un détergent doux et d'un chiffon humide.

### Nettoyage du bandeau de commande et de la carrosserie

**!** **Attention** Attention ! N'utilisez jamais de produits abrasifs ou caustiques.

Utilisez un chiffon humide pour nettoyer la carrosserie et le bandeau de commande.

## En cas d'anomalie de fonctionnement ...

### Dépannage

Si au cours du fonctionnement de l'appareil, un code d'erreur (E suivi d'un chiffre ou d'une lettre) apparaît sur l'afficheur : Mettez l'appareil hors tension, puis de nou-

veau sous tension. Re-sélectionnez le programme. Appuyez sur la touche Marche/Arrêt Si l'erreur se reproduit, contactez le Service Après-vente et indiquez-lui le code d'erreur affiché

Anomalie de fonctionnement	Cause possible	Solution
Le sèche-linge ne démarre pas.	L'appareil n'est pas branché ou le fusible est grillé.	Branchez l'appareil sur le secteur. Vérifiez le fusible dans la boîte à fusibles (installation domestique).
	La porte de chargement est ouverte.	Fermez la porte.
Les résultats de séchage ne sont pas satisfaisants.	Avez-vous appuyé sur la touche Marche/Arrêt ?	Appuyez de nouveau sur la touche Marche/Arrêt .
	Le programme choisi ne convient pas au linge.	À l'avenir, sélectionnez un autre programme (voir le chapitre 'Guide des programmes').
	Les filtres à peluches sont obstrués.	Nettoyez les filtres à peluches.
	Le filtre à peluches est obstrué.	Nettoyez le filtre à peluches.

	Le condenseur est obstrué par des peluches.	Nettoyez le condenseur.
	Le volume de linge est excessif.	Conformez-vous aux charges recommandées.
	Les fentes d'aération dans le bas de l'appareil sont bouchées.	Libérez les fentes d'aération.
	L'intérieur et les nervures du tambour sont couverts de résidus.	Nettoyez l'intérieur et les nervures du tambour.
	La conductivité de l'eau du lieu d'installation ne correspond pas au réglage standard de l'appareil.	Reprogrammez les paramètres standard de séchage (voir le chapitre 'Options de programmation').
Lorsque vous appuyez sur une touche, il ne se passe rien.	Protection du séchage. Après le démarrage du programme, il n'est plus possible de sélectionner des options.	Tournez le sélecteur de programmes sur la position <b>0Arrêt</b> . Sélectionnez à nouveau le programme.
L'indication du temps restant oscille en permanence ou reste inchangée pendant un certain temps.	Le temps restant est constamment corrigé en fonction du type de linge, de la charge et du degré d'humidité.	C'est un processus automatique ; l'appareil n'est pas pour autant défectueux.
Le programme ne démarre pas ou s'immobilise, le voyant Bac plein s'allume.	Le bac d'eau de condensation est plein.	Videz le bac d'eau de condensation puis lancez le programme en appuyant sur la touche Marche/Arrêt .
Le cycle de séchage s'arrête peu de temps après le démarrage du programme. Le voyant  ANTI-FROISSAGE s'allume.	Vous n'avez pas chargé une quantité suffisante de linge ou le linge chargé est trop sec pour le programme sélectionné.	Sélectionnez Minuterie ou un niveau de séchage supérieur (par ex. Prêt à ranger au lieu de Prêt à ranger ).
La durée du cycle de séchage est anormalement longue. Remarque : après environ 5 heures, le cycle de séchage s'arrête automatiquement (voir le chapitre " Fin du cycle de séchage ").	Le filtre à peluches est obstrué.	Nettoyez le filtre à peluches.
	Le filtre à peluches est obstrué.	Nettoyez le filtre à peluches.
	Le volume de linge est excessif.	Réduisez la charge.
	Le linge n'a pas été suffisamment essoré.	Essorez suffisamment le linge avant de le mettre dans le sèche-linge.
	La température ambiante est particulièrement élevée. Le compresseur est momentanément à l'arrêt pour éviter les surcharges.	Il s'agit d'une fonction automatique et l'appareil ne présente aucun défaut. Si possible, réduisez la température de la pièce.

Décoloration	Solidité des couleurs des vêtements.	Contrôlez la solidité des couleurs des textiles. Séchez uniquement des vêtements ayant des couleurs similaires.
--------------	--------------------------------------	---

## Caractéristiques techniques

Dimensions (mm)	Largeur / Hauteur / Profondeur	85 x 60 x 58 cm
Profondeur max. (avec le hublot ouvert)		1090 mm
Largeur max. (avec le hublot ouvert)		950 mm
Branchement électrique	Tension	230 V
	Fréquence	50 Hz
	Fusible	16 A
	Puissance totale	2350 W
Capacité du tambour		108 l
Poids de l'appareil		43,5 kg
Linge : poids max.		7 kg
Type d'utilisation		Domestique
Température ambiante	Min.	5 °C
	Max.	35 °C
Consommation énergétique <sup>1)</sup>	kWh/cycle	4,16 kWh
Consommation énergétique annuelle <sup>2)</sup>		504 kWh
Classe d'efficacité énergétique		B
Consommation électrique	Mode « Veille »	0,40 W
	Mode « Arrêt »	0,40 W

1) Conformément à la norme EN 61121. 7 kg de coton, essoré à 1 000 tr/min.

2) Consommation énergétique annuelle en kWh basée sur 160 cycles de séchage du programme standard pour le coton, avec une charge complète ou partielle, et la consommation des modes basse consommation. La consommation énergétique réelle par cycle dépendra de l'utilisation de l'appareil (NORME (EU) No 392/2012).



## Réglages de l'appareil

Réglage	Opérations à effectuer
<b>Alarme toujours désactivée</b>	<ol style="list-style-type: none"> <li>Placez le sélecteur de programmes sur n'importe quel programme.</li> <li>Appuyez simultanément sur les touches <b>Rapide</b> et <b>Anti-Froissage</b> et maintenez-les appuyées pendant environ 5 secondes.</li> <li>L'alarme est désactivée par défaut.</li> </ol>

### Dureté de l'eau

L'eau, selon les zones géographiques, contient en quantité variable des sels calcaires et minéraux qui changent la valeur de la conductivité.

Des variations importantes de la conductivité, par rapport aux valeurs affichées en usine, pourraient légèrement influencer l'humidité résiduelle à la fin du séchage. Votre sèche-linge permet de régler la sensibilité du capteur conductimétrique en fonction de la valeur de la conductivité de l'eau.

1. Placez le sélecteur de programmes sur n'importe quel programme.
2. Appuyez simultanément sur les touches **Rapide** et **Marche/Arrêt** et maintenez-les appuyées pendant environ 5 secondes. Le réglage actuel s'affiche :
  -  faible conductivité <300 micro S/cm
  -  conductivité moyenne 300-600 micro S/cm
  -  conductivité élevée >600 micro S/cm
3. Appuyez sur la touche **Marche/Arrêt** jusqu'à ce que le niveau souhaité s'affiche.
4. Pour mémoriser le réglage, appuyez simultanément sur les touches **Rapide** et **Marche/Arrêt** ou mettez le sélecteur sur **O** sur la position **Arrêt**.

## Conseils pour les organismes d'essai

Paramètres pouvant être contrôlés par les organismes d'essai :

- Consommation d'énergie (corrigée en fonction de l'humidité résiduelle) pendant un cycle Coton prêt à ranger avec charge nominale.
- Consommation d'énergie (corrigée en fonction de l'humidité résiduelle) pendant un cycle Coton prêt à ranger avec demi-charge.
- Humidité finale (pendant un cycle Coton prêt à ranger, Coton prêt à repasser et Entretien facile prêt à ranger)

- Efficacité de condensation (corrigée en fonction de l'humidité résiduelle) pendant un cycle Coton prêt à ranger avec charge nominale et demi-charge  
Tous les cycles doivent être contrôlés en conformité avec la norme EN 61121 (sèche-linge à tambour pour usage domestique – Méthodes de mesure des performances).

## Installation

**Important** L'appareil doit être transporté uniquement en position verticale.

### Emplacement

- Par commodité, il est conseillé d'installer l'appareil près de votre lave-linge.
- Le sèche-linge doit être installé dans un lieu propre, à l'abri de la poussière.
- L'air doit pouvoir circuler librement tout autour de l'appareil. N'obstruez pas la grille d'aération frontale ou les grilles d'entrée d'air à l'arrière de l'appareil.
- Pour limiter au maximum les vibrations et le bruit pendant le fonctionnement du sèche-linge, installez-le sur une surface robuste et horizontale.

- Après l'installation du sèche-linge, vérifiez qu'il est bien d'aplomb à l'aide d'un niveau à bulle. S'il n'est pas d'aplomb, rectifiez en relevant ou en abaissant les pieds.
- Les pieds ne doivent jamais être retirés. Veillez à ne pas limiter la circulation de l'air au sol par des tapis à longs poils, des baguettes de bois, etc. Cela pourrait produire une accumulation de chaleur qui nuirait au fonctionnement de l'appareil.

## Important

- La température de l'air chaud dégagé par le sèche-linge peut atteindre 60 °C. L'appareil ne doit donc pas être installé sur des sols non résistants aux températures élevées.
- Pendant le fonctionnement du sèche-linge, la température ambiante ne doit pas être inférieure à +5 °C ou supérieure à +35 °C pour ne pas compromettre les performances de l'appareil.
- Si l'appareil doit être déplacé, transportez-le verticalement.
- L'appareil ne doit pas être installé derrière une porte à serrure, une porte coulissante ou une porte battante dotée d'une charnière du côté opposé de celle de l'appareil qui pourrait empêcher l'ouverture complète du sèche-linge.

## Retrait des protections de transport

 **Attention** Avant de mettre l'appareil en service, il est impératif d'enlever tous les éléments de protection de transport.

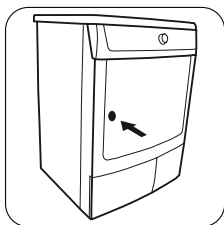

1. Ouvrez la porte

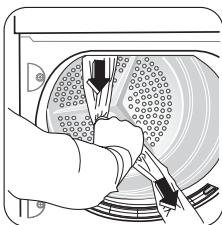

2. Retirez les rubans adhésifs à l'intérieur de l'appareil, sur le tambour.



3. Enlevez la gaine plastique avec le rembourrage en polystyrène de l'appareil.

## Branchement électrique

Contrôlez les caractéristiques électriques de l'appareil (tension d'alimentation, type de courant, fusibles, etc.)

sur la plaque signalétique. La plaque signalétique est située près de la porte (voir le chapitre "Description du produit").

 **Avertissement** Le fabricant décline toute responsabilité en cas de dommage ou blessure, suite au non-respect des consignes de sécurité susmentionnées.

Le remplacement du cordon d'alimentation de l'appareil doit être effectué par le service après-vente de votre magasin vendeur.

 **Avertissement** Le cordon d'alimentation doit être accessible après l'installation de l'appareil.

## Inversion de la porte

Pour faciliter le chargement et le déchargement du linge, il est possible d'inverser la porte.

 **Avertissement** Cette opération doit être effectuée par un technicien agréé.

Veuillez contacter le Service après-vente. Le technicien effectuera l'inversion de la porte à vos frais.

## Accessoires spéciaux

### • kit de superposition

 Disponible auprès du service après-vente de votre magasin vendeur

Ces kits de superposition permettent d'installer en colonne un sèche-linge et un lave-linge (60 cm de largeur, à chargement frontal) afin de gagner de l'espace. Le lave-linge doit être posé sur le sol et le sèche-linge installé au-dessus.

Lisez attentivement la notice fournie avec le kit.

### • kit de vidange

 Disponible auprès du service après-vente de votre magasin vendeur

Kit d'installation qui permet de vidanger directement dans l'évier ou un siphon l'eau de condensation qui se forme pendant chaque cycle de séchage. Il n'est plus nécessaire de vider le bac d'eau de condensation mais celui-ci doit rester en place dans l'appareil.

Lisez attentivement la notice fournie avec le kit.

### • socle à tiroir

 Disponible auprès du service après-vente de votre magasin vendeur



Pour placer le sèche-linge à une hauteur optimale et disposer de plus d'espace de rangement (ex. pour le linge).

Lisez attentivement la notice fournie avec le kit.

## Maintenance

---

En cas d'anomalies de fonctionnement, vérifiez d'abord si vous ne pouvez pas remédier vous-même au dysfonctionnement à l'aide de la notice d'utilisation (consultez le chapitre *En cas d'anomalie de fonctionnement*). Si vous ne parvenez pas à remédier au dysfonctionnement, adressez-vous au service après-vente ou à l'un de nos partenaires.

Les informations suivantes sont nécessaires pour pouvoir vous offrir une aide rapide :

- Description du modèle
- Numéro produit (PNC)
- Numéro de série (n° S sur la plaque signalétique collée sur l'appareil - pour trouver son emplacement, voir le Chapitre *Description du produit* )

- Type d'anomalie
- Éventuellement le message d'erreur affiché par l'appareil.

Afin de disposer des numéros de référence requis de l'appareil, nous vous conseillons de les noter ci-dessous :

Description du modèle :	.....
PNC :	.....
N° S :	.....







[www.electrolux.com/shop](http://www.electrolux.com/shop)

