

# **FAURE**

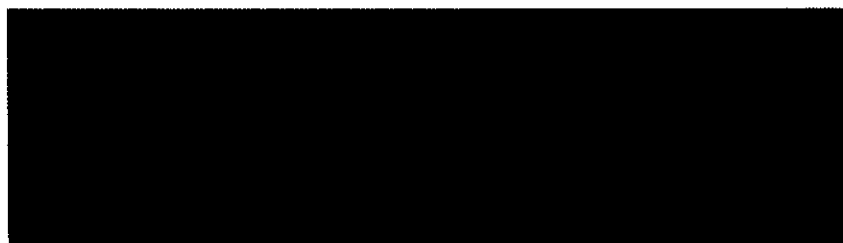

## **LAVE-VAISSELLE**

### **LVN 363**

**Pour utiliser toutes les ressources  
de votre lave-vaisselle.**

**VOTRE CERTIFICAT DE GARANTIE**

Il porte un volet que vous devez nous retourner signé et daté par votre fournisseur.

**IMPORTANT**

En cas de réclamation ou pour la commande d'une pièce de rechange, il est indispensable de spécifier sur la commande le numéro de l'appareil et le numéro de série.

Ces numéros figurent sur la plaquette signalétique et sur le certificat de garantie en votre possession.

# SOMMAIRE

<b>Avertissements et conseils importants</b> .....	page	4
<b>Installation</b> .....	page	5
Emplacement, mise à niveau, réglage du dessus de l'appareil, encastrement, habillage de la porte . . .	page	5
Raccordement d'eau .....	page	6
Raccordement électrique .....	page	6
<b>Utilisation</b> .....	page	7
Le bandeau de commande .....	page	7
L'adoucisseur d'eau, remplissage du réservoir de sel, contrôle de la réserve de sel .....	page	8
Le produit de rinçage, le produit de lavage .....	page	9
Rangement de la vaisselle dans l'appareil, utilisation des paniers inférieur et supérieur .....	page	10
Réglage en hauteur du panier supérieur .....	page	11
<b>Nos conseils</b> .....	page	11
<b>Programmes de lavage</b> .....	page	12
Comment faire votre vaisselle .....	page	13
<b>Entretien</b> .....	page	14
Nettoyage des filtres centraux, nettoyage du grand filtre, nettoyage intérieur et extérieur .....	page	14
En cas d'absence prolongée, précautions contre le gel, si vous déménagez .....	page	14
<b>En cas d'anomalie de fonctionnement</b> .....	page	15

## CARACTERISTIQUES TECHNIQUES

DIMENSIONS	Largeur	60 cm
	Hauteur avec plan de travail	85 cm
	Hauteur sans plan de travail	82 cm
	Profondeur max.	60 cm
	Profondeur max. avec porte ouverte	120 cm
TENSION/FREQUENCE		220-230 V / 50 Hz
PUISSANCE ABSORBEE MOTEUR LAVAGE		200 W
PUISSANCE ABSORBEE ELEMENT CHAUFFANT		2800 W
PUISSANCE TOTAL		3000 W
PRESSION DE L'EAU D'ALIMENTATION	Min.	5 N/cm <sup>2</sup>
	Max.	80 N/cm <sup>2</sup>
CAPACITE (COUVERTS STANDARD IEC)		12
CONSOMMATIONS (programme 2, TRES SALE)	Eau	22 l
	Electricité	1,5 kWh



Cet appareil est conforme aux Directives Communautaires suivantes:  
- 73/23/CEE du 19/02/73 (concernant la basse tension) et modifications successives;  
- 89/336/CEE du 03/05/89 (concernant la compatibilité électromagnétique) et modifications successives.

# AVERTISSEMENTS ET CONSEILS IMPORTANTS

Il est très important que cette notice d'utilisation soit conservée avec l'appareil pour toute future consultation. Si cet appareil devait être vendu ou transféré à une autre personne, assurez-vous que la notice d'utilisation suive l'appareil de façon à ce que l'utilisateur puisse être informé du fonctionnement de celui-ci et des avertissements s'y rapportant.

Ces avertissements sont donnés pour votre sécurité et pour celle d'autrui. Nous vous prions donc de bien vouloir les lire attentivement avant d'installer et d'utiliser l'appareil.

- Souvenez-vous que les sacs en plastique qui faisaient partie de l'emballage de la machine peuvent être des pièges mortels pour les petits enfants.
- Cet appareil a été conçu pour être utilisé par des adultes. Veillez donc à ce que les enfants n'y touchent pas ou qu'ils ne l'utilisent pas comme un jouet.
- Il est dangereux de modifier ou d'essayer de modifier les caractéristiques de cet appareil.
- Si l'installation électrique de votre habitation nécessite une modification pour le branchement de votre appareil, faites appel à un électricien qualifié.
- Le câble d'alimentation électrique du lave-vaisselle doit être branché sur une prise murale avec terre.
- Tous travaux hydrauliques nécessaires à l'installation de l'appareil ne seront confiés qu'à un plombier qualifié.
- Le raccordement d'eau doit être fait par l'intermédiaire d'un robinet d'arrêt facilement accessible.
- Assurez-vous, après avoir installé l'appareil, que celui-ci ne repose pas sur le câble d'alimentation.
- Débranchez toujours la prise de courant et fermez le robinet d'eau après l'utilisation de l'appareil.
- Débranchez l'appareil avant toute intervention technique.
- N'ouvrez pas la porte de votre lave-vaisselle quand celui-ci est en marche. Arrêtez-le toujours avant.
- Evitez dans la mesure du possible d'ouvrir la porte du lave-vaisselle lors de son fonctionnement, car il en sort alors de la vapeur brûlante.
- Ne touchez pas l'élément chauffant pendant ou immédiatement après la fin d'un programme de lavage.
- Si votre appareil est encastrable, il est nécessaire de le fixer au dessous du plan de travail de la cuisine (reportez-vous aux indications de la notice d'utilisation).
- Fermez toujours la porte après avoir chargé ou sorti la vaisselle. Une porte ouverte représente toujours un danger.
- Votre lave-vaisselle n'a été conçu que pour le lavage d'ustensiles de cuisine. Les ustensiles qui ont été en contact avec de l'essence, peinture, débris d'acier ou de fer, produits chimiques corrosifs, acides ou alcalins ne doivent pas être lavés dans votre appareil.

- Evitez de placer votre lave-vaisselle à proximité immédiate d'un appareil de cuisson ou de chauffage (cuisinière par exemple) ceci afin d'éviter tout risque de dommages dûs à la chaleur.
- N'introduisez pas dans votre lave-vaisselle d'articles qui ne sont pas certifiés pour le lavage en machine, tels que couverts à manche en bois, en corne, en ivoire, en argent, porcelaine décorée de motifs fragiles, objets en bois ou en plastique, etc.
- Séparez toujours l'argenterie des autres métaux, car elle noircit à cause d'un procédé d'électrolyse.
- Si vous avez retiré une pièce de vaisselle de la machine avant la fin du programme de lavage, il est très important de la rincer soigneusement à l'eau courante pour éliminer les restes éventuels de produit de lavage.
- En cas de panne, n'essayez jamais de réparer votre appareil vous-même. Les réparations effectuées par du personnel non qualifié peuvent provoquer des dommages ou de graves dérèglements.
- Si vous procédez à la mise à la casse de votre appareil, veillez à mettre hors d'usage ce qui pourrait représenter un danger: coupez le câble d'alimentation et les tuyaux au ras de l'appareil et détériorez le dispositif de fermeture de la porte.
- Veillez à ce que les enfants ne s'assoient ou ne montent pas sur la porte.
- **Protection de l'environnement**

Tous les matériaux marqués par le symbole  sont recyclables. Pour qu'ils puissent être récupérés (recyclés), il est nécessaire de les déposer dans les déchetteries prévues à cet effet (renseignez-vous auprès des autorités locales).



**Le produit de lavage pour lave-vaisselle est dangereux !**

Le produit de lavage est très corrosif; tout accident provoqué par ce détergent doit impérativement faire l'objet d'un appel à votre centre anti-poison régional et à un médecin. Si quelqu'un a avalé du produit de lavage pour lave-vaisselle, il faut immédiatement contacter le centre anti-poison régional et un médecin. En cas de projection de produit de lavage dans les yeux, baignez abondamment à l'eau en attendant l'intervention du médecin. Veillez à ranger ce produit dans un endroit sûr, hors de portée des enfants. Ne laissez jamais la porte ouverte lorsque l'appareil contient du détergent. Nous vous recommandons de remplir le réservoir de produit de lavage juste avant de démarrer le programme.

- **En cas de débordement ou de fuite d'eau.**
  - Fermez immédiatement le robinet d'arrivée d'eau et débranchez l'appareil.
  - Contrôlez l'étanchéité des joints et des raccords.
  - Faites appel à votre service après-vente.

Tout raccordement sur une canalisation d'eau entraîne obligatoirement un risque de fuite quelles que soient les précautions prises. Aussi, prenez pour règle de toujours fermer le robinet d'arrivée d'eau lorsque vous n'utilisez pas le lave-vaisselle.

# INSTALLATION

## Emplacement

Placez l'appareil, si possible, à proximité d'une arrivée d'eau (robinet) et d'une évacuation.

Les côtés et l'arrière de la machine peuvent être placés contre des meubles adjacents ou contre une paroi.

## Mise à niveau

Une bonne mise à niveau est indispensable pour une parfaite fermeture et étanchéité de la porte.

Dévissez ou vissez les pieds réglables, afin de mettre l'appareil parfaitement d'aplomb.

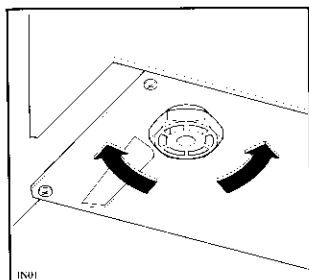

## Réglage du dessus de l'appareil

Vous pouvez déplacer le dessus de l'appareil vers l'avant ou vers l'arrière de 25 mm maximum, de façon à aligner votre appareil aux meubles de cuisine.

Il suffit de dévisser complètement les deux vis de fixation situées à l'avant, de placer le dessus de l'appareil dans la position désirée et de revisser.

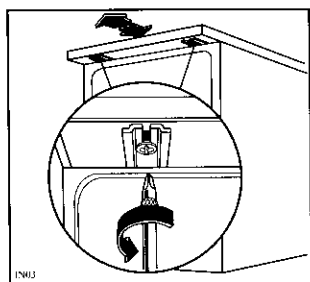

## Encastrement de l'appareil

(Sous évier ou plan de travail continu)

En retirant le dessus de l'appareil, vous pouvez encastrer celui-ci sous un évier ou sous un plan déjà existant, à condition que la niche corresponde aux dimensions de la figure ci-dessous.

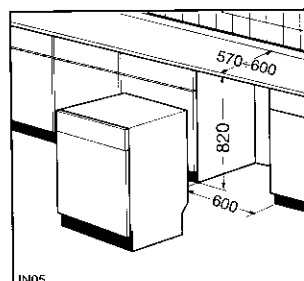

Procédez comme suit:

Pour retirer le dessus de l'appareil enlevez les vis de fixation situées à l'avant, puis poussez-le et dégagez-le des butées arrière en le soulevant.

L'appareil pourra être encastré lorsque vous aurez effectué le réglage de la hauteur ainsi que la mise à niveau en agissant sur les pieds réglables.

Lors de l'encastrement de la machine, veillez à ce que les tuyaux d'arrivée d'eau ou de vidange ne soient pas pliés ou écrasés.

## Remarque

Installez l'appareil de manière à ce qu'il soit facilement accessible en cas d'intervention.

La conception de votre lave-vaisselle ne permet pas l'encastrement d'une table de cuisson.

## Habillage de la porte

La porte peut être habillée avec un panneau décor dont les dimensions sont les suivantes:

Largeur 588 mm

Hauteur 586 mm

Épaisseur maxi 4 mm.

Pour cela:

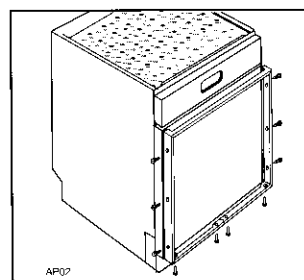

Retirez le cadre de la porte en dévissant les vis de fixation.

Appliquez le panneau décor et fixez à nouveau le cadre.

**Important:** L'application du panneau décor doit avoir eu avant l'encastrement de l'appareil

## Raccordement d'eau

### Evacuation d'eau

L'extrémité du tuyau de vidange peut être raccordée:

- au siphon de l'évier, en la fixant avec un collier;
- à une évacuation murale pourvue d'une mise à l'air, ayant un diamètre intérieur d'au moins 4 cm.

Le raccordement pour l'évacuation doit se trouver à une hauteur comprise entre 30 cm (minimum) et 100 cm (maximum) du sol.

Le tuyau de vidange peut être orienté indifféremment vers la droite ou vers la gauche.

Évitez les pliures et les étranglements du tuyau qui pourraient empêcher ou ralentir l'écoulement de l'eau.

Une éventuelle rallonge du tuyau de vidange ne devra pas être supérieure à 2 mètres et son diamètre intérieur devra être égal à celui du tuyau de l'appareil. De même, les raccords utilisés pour le branchement doivent avoir un diamètre intérieur non inférieur à celui du tuyau de vidange.

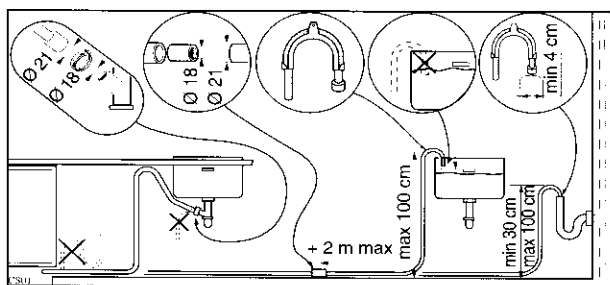

La rallonge doit reposer au sol et ne monter à la verticale qu'à proximité immédiate du système de vidange (voir fig. ci-dessus).

### Arrivée d'eau

Ce lave-vaisselle peut être alimenté en eau froide ou chaude jusqu'à 60°C max.

Nous vous conseillons néanmoins le raccordement à une arrivée d'eau froide.

En alimentant l'appareil en eau chaude, on obtient des programmes de lavage plus courts, mais pour une vaisselle très sale, ces réductions de temps de lavage peuvent influencer sur la qualité de lavage.

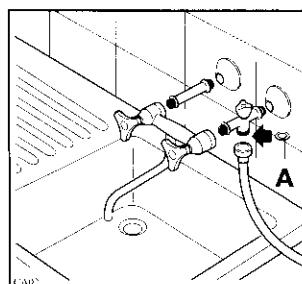

Raccordez le tuyau à un robinet avec un raccord 20/27 (3/4") ou à une prise d'eau à branchement rapide (press block).

Assurez-vous que le joint d'étanchéité (A) se trouve dans l'embout du tuyau.

Vissez correctement l'embout du tuyau pour éviter les fuites d'eau.

Évitez toute pliure ou étranglement du tuyau qui pourrait empêcher ou ralentir le passage de l'eau.

**Remarque:** l'extrémité du tuyau raccordée à l'appareil peut être orientée selon les besoins, il suffit de desserrer le collier de fixation.

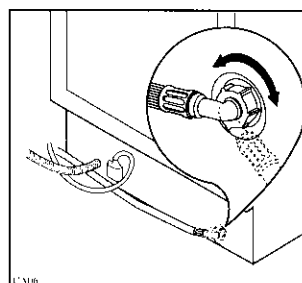

Revissez-le bien pour éviter les fuites d'eau.

Si l'appareil est raccordé à des conduites neuves ou n'ayant pas été utilisées pendant un certain temps, il est conseillé de faire couler de l'eau pendant quelques minutes avant de raccorder le tuyau d'arrivée d'eau.

Vous éviterez ainsi que des dépôts de sable ou de rouille puissent obstruer le petit filtre placé dans le tuyau d'arrivée.

## Raccordement électrique

Ce lave-vaisselle ne peut être branché qu'en monophasé 220-230 V - 50 Hz.

Vérifiez que votre compteur et les fusibles peuvent supporter l'intensité absorbée par la machine, compte tenu des autres appareils électriques branchés.

Calibre des fusibles de ligne (un par phase), 16 A.

Utilisez un socle de prise de courant comportant une borne de mise à la terre, qui doit être obligatoirement raccordée conformément aux normes en vigueur norme NF. C.15100 et aux prestations de l'E.D.F.

La ligne d'alimentation électrique partant du compteur ne devra pas être inférieure à 2,5 mm<sup>2</sup> par conducteur.

**Notre responsabilité ne saurait être engagée, en cas d'accidents ou incidents provoqués par une mise à la terre inexistante ou défectueuse.**

# UTILISATION

## Le bandeau de commande

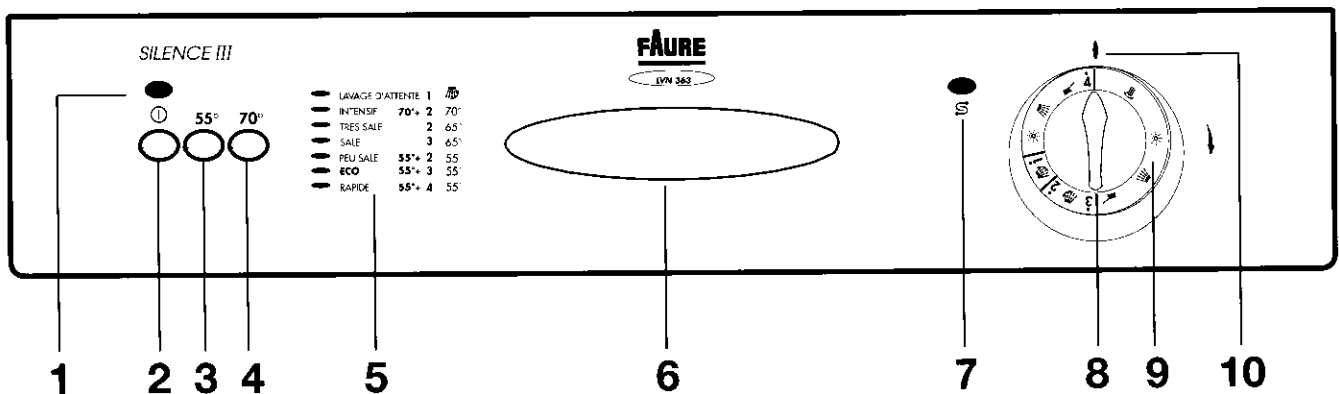

### 1. Voyant de fonctionnement

Il s'allume après sélection d'un programme, lorsque vous enclenchez la touche Marche/Arrêt (1) (2). Il s'éteint quand vous faites ressortir la touche.

### 2. Touche Marche/Arrêt (1)

L'enclenchement de cette touche permet le départ du programme de lavage. Lorsque le programme de lavage est terminé, faites ressortir la touche Marche/Arrêt pour mettre l'appareil hors tension.

### 3. Touche 55°

L'enclenchement de cette touche permet d'effectuer le cycle de lavage à 55°C (au lieu de 65°C). Suivez les indications du tableau des programmes.

### 4. Touche programme intensif 70°

L'enclenchement de cette touche permet de sélectionner un programme de lavage intensif particulièrement indiqué pour une vaisselle très sale. Suivez les indications du tableau des programmes.

### 5. Guide de lavage

C'est un guide récapitulatif du tableau des programmes de lavage.

### 6. Poignée de porte

L'ouverture de la porte s'effectue en tirant la poignée vers vous.

### 7. Voyant de contrôle de la réserve de sel régénérant (S)





Il s'allume quand le réservoir de sel est vide.

### 8. Programmateur

Il vous permet de sélectionner le programme de lavage désiré. Tournez-le vers la droite (dans le sens des aiguilles d'une montre) jusqu'à ce que le chiffre du programme choisi coïncide avec le repère (10) du bandeau de commande.

### 9. Indicateur de déroulement du programme

Il vous indique la phase de lavage en cours. Chaque phase est représentée par un symbole:

-  Prélavage
-  Lavage
-  Rinçage à froid
-  Rinçage à chaud
-  Séchage à l'air chaud

### 10. Repère de début de programme (10)

## L'adoucisseur d'eau

Suivant les localités, l'eau contient une quantité variable de sels calcaires et minéraux. Ceux-ci se déposent sur la vaisselle laissant des taches et des dépôts blanchâtres.

Plus la teneur en sels est élevée et plus l'eau est «dure». Le lave-vaisselle est muni d'un adoucisseur et, utilisant du sel régénérant spécial pour lave-vaisselle, il fournit une eau dépourvue de calcaire (adoucie) pour les opérations de lavage.

L'adoucisseur peut traiter une eau ayant une «dureté» atteignant 90°T.H. et possède 5 niveaux de réglage.

Vous pouvez demander le degré de dureté de votre eau à la Compagnie Locale des Eaux.

Sur le tableau suivant vous trouverez le niveau correspondant à votre eau et les indications sur les opérations de réglage nécessaires:

Niveau	Dureté de l'eau en °TH*	Emploi sel régénérant	Réglage de l'adoucisseur	Réglage sur la machine
1	0-14	**NON	NON	NON
2*	15-39	OUI	NON	NON
3	40-50	OUI	OUI	NON
4	51-70	OUI	NON	OUI
5	71-90	OUI	OUI	OUI

\* °TH = Degré hydrotimétrique.

L'adoucisseur est réglé d'origine au niveau 2 qui est le plus courant.

\*\* Si vous utilisez des détergents sans phosphates (contenant des enzymes), introduisez du sel à partir du degré de dureté de 7° T.H.

### Niveau 1

Si la dureté de votre eau correspond au niveau 1, il n'est pas nécessaire d'utiliser de sel régénérant, ni d'effectuer de réglage car elle est déjà douce.

Dans ce cas, vous ne devez pas tenir compte du voyant sel **S** sur le bandeau de commande s'il est allumé.

### Niveaux 3 et 5 (Réglage de l'adoucisseur)

Si la dureté de votre eau correspond au niveau 3 ou 5, procédez de la manière suivante:

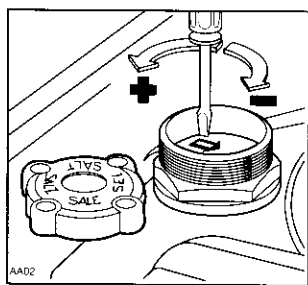

enlevez le panier inférieur, dévissez et ôtez le bouchon du réservoir de sel placé sur le fond de la cuve;

à l'aide d'un tournevis ou d'un couteau tournez le sélecteur à deux positions de la position - à la position +.

### Attention:

Nous vous conseillons d'effectuer cette opération lors de la mise en service de votre lave-vaisselle.

### Niveaux 4 et 5 (Réglage sur l'appareil)

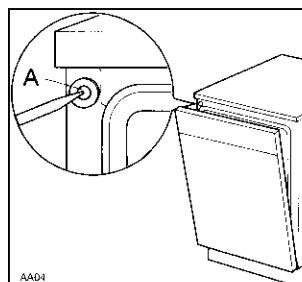

Si la dureté de votre eau correspond au niveau 4 ou 5, percez la membrane (A) qui se trouve sur la partie frontale de l'appareil, côté supérieur à gauche.

**Remarque:** Avec une dureté de l'eau de niveau 5, les deux réglages doivent être effectués.

**Attention:** A partir du niveau 2, utilisez régulièrement le sel régénérant en suivant les indications qui figurent au paragraphe suivant.

N'utilisez jamais de sel de cuisine, l'adoucisseur risquerait de se colmater.

### Remplissage du réservoir de sel

Utilisez uniquement du sel spécial pour lave-vaisselle. D'autres types de sel contiennent certaines substances qui pourraient peu à peu rendre inefficace votre adoucisseur.

Retirez le panier inférieur, dévissez et ôtez le bouchon du réservoir.

Remplissez d'eau le réservoir (cette opération n'est à effectuer que lors du premier remplissage).

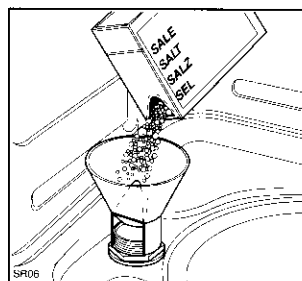

A l'aide de l'entonnoir livré avec l'appareil, versez dans le réservoir 1,5-1,8 kg environ de sel.

Revissez soigneusement le bouchon en vous assurant qu'il n'y ait pas de sel sur le filetage et sur le joint.

### Contrôle de la réserve de sel

Ajouter du sel dans le réservoir chaque fois que le voyant de contrôle **S** situé sur le bandeau de commande s'allume.

**Ne faites jamais fonctionner votre lave-vaisselle sans sel régénérant (sauf niveau 1).**

Le réservoir de sel contient toujours de l'eau. Il est donc normal que celle-ci déborde lorsque vous y versez du sel.

**Remarque:** Après le remplissage du réservoir, il est nécessaire d'attendre d'avoir effectué plusieurs cycles de lavage avant que le voyant ne s'éteigne. La durée est variable en fonction de la granulation du sel.

Ceci ne compromet en rien le fonctionnement du lave-vaisselle.

**Important:** Le remplissage du réservoir doit être effectué juste avant de commencer un programme de lavage, à l'exclusion du programme "lavage d'attente", ceci afin d'éviter que d'éventuels grains de sel ou de l'eau salée ne favorisent la formation de rouille.



## Le produit de rinçage

Ce produit évite que l'eau ne reste sur la vaisselle sous forme de gouttelettes laissant des taches blanches après séchage.

L'admission du produit de rinçage se fait automatiquement au moment du dernier rinçage.

Le réservoir situé à l'intérieur de la porte peut contenir environ 110 ml de produit de rinçage, quantité suffisante pour 16 à 40 programmes de lavage, en fonction de la dose programmée.

**Ne versez jamais de produit de lavage dans le réservoir de produit de rinçage.**

**Remplissage du réservoir de produit de rinçage:** ouvrez le réservoir en tournant le bouchon (A) vers la gauche;

versez le produit de rinçage dans la goulotte de remplissage, jusqu'à ce que le réservoir soit plein. Le témoin B situé à gauche présente alors une coloration sombre.

**Refermez bien le bouchon.**

Le liquide qui s'est éventuellement écoulé hors du réservoir pendant le remplissage doit être soigneusement nettoyé à l'aide d'un papier absorbant, ceci afin d'éviter une importante formation de mousse au lavage suivant.

**Contrôle de la réserve de produit de rinçage:**

lorsque le témoin B (fig. ci-dessous) apparaît clair, remplissez le réservoir.

**Dosage du produit:**

Selon les résultats de lavage obtenus, vous réglerez la dose de produit en agissant sur le sélecteur à 6 positions (C) situé à l'intérieur de la goulotte de remplissage (position 1 dose minimum, position 6 dose maximum). Lors des premières utilisations, nous vous conseillons de ne pas modifier le réglage d'origine, ensuite vous pourrez procéder de la manière suivante:

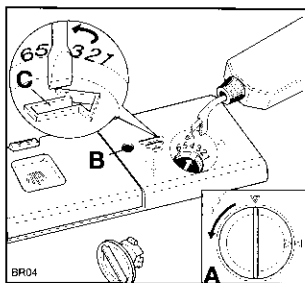

A l'aide de la pointe d'un couteau (ou d'un tournevis), augmentez graduellement la dose si vous observez sur la vaisselle des gouttes d'eau ou des taches de calcaire; diminuez la dose au contraire si vous notez la présence de rayures blanches.

## Le produit de lavage

**ATTENTION: Le produit de lavage pour lave-vaisselle est dangereux. Reportez-vous au paragraphe "Avertissements et conseils importants".**

**Ce produit est un détergent en poudre ou liquide spécialement adapté au lavage de la vaisselle en machine.**

Avant de commencer tout programme de lavage, à l'exclusion du programme "Lavage d'attente", versez le produit de lavage dans le distributeur situé à l'avant de la contre-porte.

A la fin de tout programme de lavage, le couvercle est ouvert, prêt pour une nouvelle utilisation.

S'il est fermé actionnez le cliquet de fermeture D comme indiqué par la flèche.

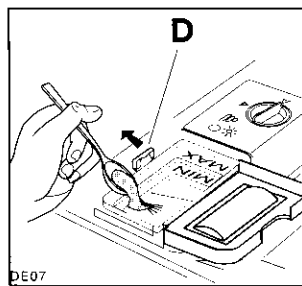

A l'intérieur du distributeur, il y a des indications pour les doses sur lesquelles se baser:

- MIN = 15 ml
- MAX = 30 ml

**Après avoir rempli le distributeur de produit, refermez le couvercle.**

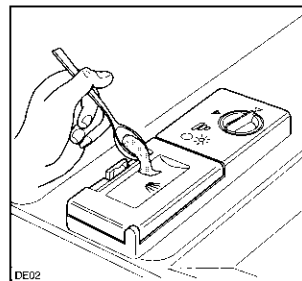

Si le programme prévoit un pré-lavage, il faut ajouter une petite dose de détergent d'environ 5 g = 1/2 cuillère (10 g = 1 cuillère pour le programme intensif) sur le couvercle du distributeur, en plus de ce qui se trouve déjà à l'intérieur.

La dose de produit de lavage varie en fonction du degré de salissure et du type de vaisselle. Nous vous conseillons les doses indiquées dans le tableau des programmes.

Ces doses ne constituent qu'une indication: seule votre expérience vous permettra de déterminer rapidement la quantité optimale nécessaire à un bon lavage.

Il est recommandé de stocker la poudre de lavage dans un endroit sec.

Les produits de lavage n'étant pas tous identiques, consultez également les instructions figurant sur les emballages.

Rappelons que le produit de lavage ne pourra donner une propreté complète s'il est employé en quantité insuffisante. S'il est employé en excès, il peut être néfaste à la qualité du lavage et à l'environnement.

**Détergents sans phosphates (contenant des enzymes)**

Ces détergents «écologiques» ne contiennent ni phosphates, ni chlore. Pour cette raison, et si vous utilisez ce type de détergent, utilisez du sel régénérant à partir de 7°T.H. (dureté de l'eau) afin d'éviter des dépôts calcaires sur la vaisselle et dans la cuve.

Trois sortes de produits spécialement étudiés pour les lave-vaisselle sont nécessaires au bon fonctionnement de votre appareil.

UN PRODUIT DE LAVAGE  
UN PRODUIT DE RINÇAGE  
DU SEL REGENERANT

Utilisez toujours des produits de lavage et rinçage de même marque.

**Somat**  
est conçu pour tous les lave-vaisselle

SOMAT doses, SOMAT Sel Régénérant, SOMAT Rinçage et SOMAT Régénérateur, une gamme complète de produits complémentaires pour un résultat optimal.

Pour toute information : HENKEL Service Consommateurs  
161, rue de Sully - 92100 Boulogne-Billancourt

LIGNE DIRECTE N° AZUR 0 801 63 82 09  
Pour le coût d'une communication locale,  
ou 3614 SOMAT

## Rangement de la vaisselle dans l'appareil

Tirez les paniers pour y charger la vaisselle.

Avant de placer la vaisselle dans l'appareil, débarrassez-la de tous les déchets alimentaires qui boucheraient les filtres et réduiraient l'efficacité du lavage.

## Utilisation du panier inférieur

Le panier inférieur est destiné à recevoir les casseroles, les couvercles, les assiettes (jusqu'à 27 cm de diamètre), les saladiers, les couverts, etc. qui devront être rangés d'après les figures.

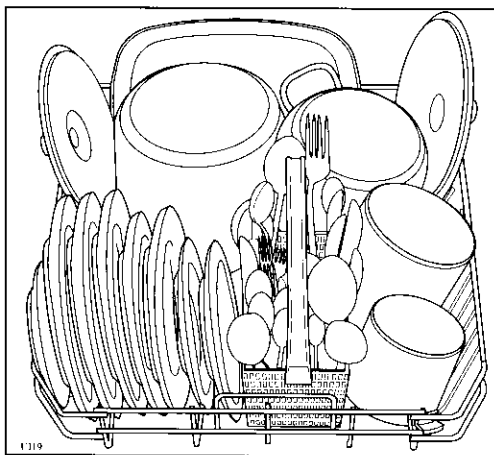
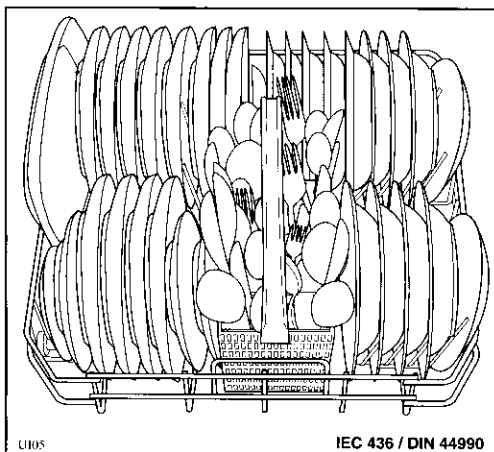

Les plats et les grands couvercles seront disposés de préférence autour du panier, de manière à ne pas gêner la rotation du bras supérieur.

On placera les couverts dans le petit panier amovible, les manches tournés vers le bas.

Si ces derniers traversent le fond du panier et risquent de gêner la rotation du bras inférieur, retournez-les.

Intercalez les cuillers avec les autres couverts pour éviter qu'elles ne s'emboîtent.

Séparez l'argenterie des autres métaux.

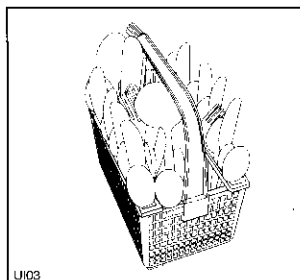

Dans le ratelier situé sur le côté du petit panier, vous placerez les petites cuillers, les cuillers à dessert, les couteaux et autres petits couverts.

## Utilisation du panier supérieur

Le panier supérieur est prévu pour recevoir des assiettes (à dessert, soucoupes, plates et creuses jusqu'à 24 cm de diamètre), des saladiers, des tasses et des verres qui seront disposés comme indiqué dans les figures. Les verres à pied peuvent être suspendus aux porte-tasses.

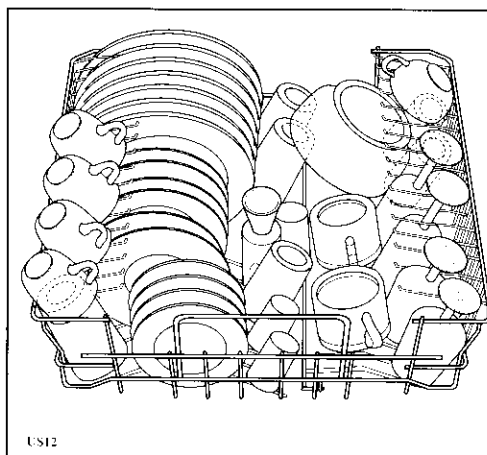
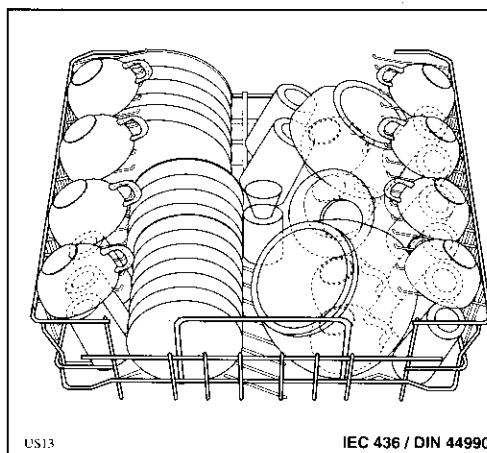

Ne lavez pas en machine de la vaisselle de petite dimension qui pourrait facilement sortir des paniers.

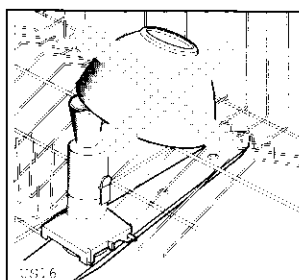

**Attention**  
Ne recouvrez pas de vaisselle la buse d'alimentation en eau du bras supérieur.

**Avant de fermer la porte, assurez-vous que les bras puissent tourner librement.**

## Réglage en hauteur du panier supérieur

Si vous devez laver des assiettes très grandes (plus de 27 et jusqu'à 31 cm de diamètre) vous pouvez les disposer dans le panier inférieur après avoir placé le panier supérieur dans la position la plus haute.

Pour cela:

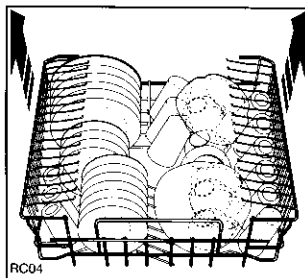

- 1) Tirez le panier vers vous.
- 2) Attrapez les côtés et tirez vers le haut.

Après cette opération, il ne sera pas possible de ranger dans le panier supérieur des assiettes ayant plus de 20 cm de diamètre et d'utiliser les porte-tasses.

Pour remettre le panier en place, attrapez les côtés latéraux, tirez de nouveau vers le haut, puis laissez le panier redescendre lentement, en le soutenant légèrement.

## NOS CONSEILS

Disposez toujours les casseroles, les tasses, les verres, etc., tournés vers le bas.

Inclinez légèrement les objets bombés pour faciliter le passage de l'eau.

Les casseroles contenant des aliments attachés ou brûlés doivent faire l'objet d'un trempage préalable.

Les ustensiles et couverts longs comme louches, grands couteaux, etc., doivent être disposés horizontalement, de préférence dans le panier supérieur.

En évitant le contact entre les pièces de vaisselle, on obtiendra de meilleurs résultats de lavage.

Il est préférable de ranger les ustensiles légers (récipients en plastique) dans le panier supérieur et de les disposer de façon à ce qu'ils ne se retournent pas.

Ne procédez au lavage que lorsque l'appareil est chargé en totalité.

Effectuez éventuellement entre-temps le programme "Lavage d'attente" (voir le tableau programmes) pour éviter que les résidus sèchent trop avant le lavage complet.

Sélectionnez le programme économique quand les paniers sont peu chargés et/ou en présence de vaisselle peu sale, en suivant les indications reportées dans le tableau programmes (programme Eco, Rapide).

### **Ne lavez pas dans votre lave-vaisselle:**

les couverts ou la vaisselle avec manche en bois ou en corne ou constitués d'éléments collés avec des résines non résistantes à l'eau chaude;

les objets d'artisanat, objets en bois, porcelaines anciennes ou peintes à la main.

Certaines décorations ne sont pas garanties pour résister au lavage en machine et peuvent perdre leurs couleurs.

Seule la vaisselle en cristal et en plastique garantie lavable en machine peut être introduite dans votre lave-vaisselle. Disposez la vaisselle dans le panier supérieur et suivez les prescriptions du fabricant pour choisir le programme de lavage approprié.

Certaines qualités de verre peuvent devenir opaques après de nombreux lavages en machine.

Les couverts en argent ont tendance à noircir s'ils sont mélangés à des couverts en inox. Disposez-les dans le panier porte-couverts, séparés des autres.

Les objets en fer ou en fonte peuvent rouiller et tacher d'autres pièces de vaisselle.

L'aluminium a tendance à noircir, le cuivre, l'étain et le laiton ont tendance à se tacher.

**Important:** Si vous doutez des effets du lavage sur un service ou plusieurs pièces de vaisselle fragile (porcelaine cristal, etc...) faites un test avec une seule pièce pendant plusieurs cycles de lavage.

### **Attention:**

**Ne lavez pas en machine de la vaisselle de petite dimension qui pourrait facilement sortir des paniers.**







### **Au moment d'un nouvel achat de vaisselle:**

Sachez que les décors des pièces en faïence ou porcelaine cuits sous émail sont absolument inattaquables. à la différence des décors cuits sur émail dont les coloris peuvent à la longue s'atténuer.

De même, certaines pièces décorées à l'or peuvent être maintenant lavées en machine. Ces pièces doivent porter la garantie du fabricant.

Choisissez des pièces à fond plat pour éviter toute retenue d'eau (verres, tasses, bols...).

## Programmes de lavage

Programme	Convenant pour	Position du programmeur	Enclenchez la (fes) touche(s):	Doses conseillées de produit de lavage		Description du cycle	Durée du cycle (min.)
				dans le distributeur	sur le couvercle		
LAVAGE D'ATTENTE	Chargement partiel. Evite aux salissures de sécher sur la vaisselle. Ne pas utiliser de produit de lavage.	<b>1</b>		/	/	1 rinçage à froid	6
INTENSIF 70°	Vaisselle de table et de cuisson avec résidus abondants très séchés et/ou contenant de l'amidon (ex. pâtes, riz, semoule, pommes de terre, sauce, rôtis).	<b>2</b>	<b>70°</b> 	2 cuillères à dessert rases (20 g)	1 cuillère à dessert rase (10 g)	Prélavage à 55°C Lavage à 70°C 2 rinçages à froid 1 rinçage à 65°C Séchage à l'air chaud	74
*TRES SALE 65°	Vaisselle de table et de cuisson normale-ment sale, avec beaucoup de traces d'aliments desséchés (ex.: pâtes, riz, semoule, pommes de terre, oeuf, sauces, rôtis)	<b>2</b>		2 cuillères à dessert rases (20 g)	1/2 cuillère à dessert (5 g)	Prélavage à l'eau froide Lavage à 65°C 1 rinçage à froid 1 rinçage à 65°C Séchage à l'air chaud	64
SALE 65°	Vaisselle de table et de cuisson normale-ment sale, avec peu de traces d'aliments desséchés (ex.: pâtes, riz, semoule, pommes de terre, oeuf, sauces, rôtis, )	<b>3</b>		2 cuillères à dessert (25 g)	/	Lavage à 65°C 1 rinçage à froid 1 rinçage à 65°C Séchage à l'air chaud	58
PEU SALE 55°	Vaisselle de table et de cuisson normale-ment ou peu sale, avec beaucoup de traces d'aliments non desséchés (ex.: viandes non incrustées, légumes crus ou cuits, lait, café, boissons).	<b>2</b>	<b>55°</b> 	2 cuillères à dessert rases (20 g)	1/2 cuillère à dessert (5 g)	Prélavage à l'eau froide Lavage à 55°C 1 rinçage à froid 1 rinçage à 55°C Séchage à l'air chaud	58
ECO 55°	Vaisselle de table et de cuisson peu sale, avec traces d'aliments non desséchés (ex.: viandes non incrustées, légumes crus ou cuits, lait, café, boissons).	<b>3</b>	<b>55°</b> 	2 cuillères à dessert rases (20 g)	/	Lavage à 55°C 1 rinçage à froid 1 rinçage à 55°C Séchage à l'air chaud	52
**RAPIDE 55°	Vaisselle peu sale avec des traces d'aliments non desséchés (ex.: boissons, pâtisseries, salades, charcuterie, fromages)	<b>4</b>	<b>55°</b> 	1 cuillère à dessert pleine (15 g)	/	Lavage à 55°C 1 rinçage à froid 1 rinçage à 55°C	36

### \* Pour Instituts d'Essais comparatifs:

Selon la norme IEC 436/DIN 44990

Quantité recommandée de produit de lavage: 20 g dans le distributeur

et 5 g sur le couvercle.

Capacité de la machine: service standard de 12 couverts.

\*\* C'est un programme spécial qui permet de laver, en peu de temps (36 mn. environ), un chargement complet d'assiettes verres et vaisselle peu sale (à l'exclusion des casseroles).

**Remarque:** La durée du programme est donnée à titre indicatif pour une arrivée d'eau à 15°C et peut varier sensiblement selon la pression, la température de l'eau d'alimentation et la tension du secteur de votre installation électrique.

## Comment faire votre vaisselle

**1 Vérifiez la propreté des filtres** (voir paragraphe «Entretien»)

**2 Effectuez le contrôle des réservoirs de sel et de produit de rinçage** (voir paragraphes correspondants)

### 3 Disposez la vaisselle dans l'appareil

Débarrassez la vaisselle des résidus alimentaires.

Il est inutile de rincer la vaisselle sous l'eau courante.

Tirez le panier inférieur et placez-y casseroles, assiettes et couverts.

Tirez le panier supérieur et placez-y petites assiettes, verres, tasses, etc...

Poussez les paniers à l'intérieur de l'appareil.

Assurez-vous que les bras de lavage ne sont pas gênés dans leur rotation.

### 4 Dosez le produit de lavage

Versez la dose correcte de produit de lavage dans le distributeur, suivant les indications du Tableau des programmes.

Fermez la porte du lave-vaisselle.

### 5 Sélectionnez le programme

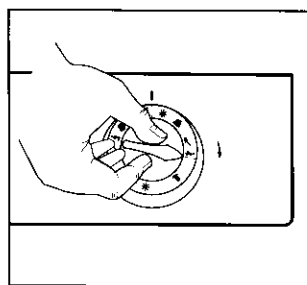

Tournez le programmeur dans le sens des aiguilles d'une montre, jusqu'à ce que le chiffre du programme choisi coïncide avec le repère situé sur le bandeau de commande.

### 6 Sélectionnez la température

Reportez-vous au tableau des programmes pour sélectionner la température selon le programme choisi.

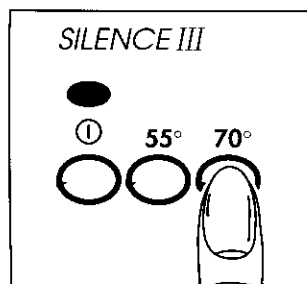

Lorsque vous enclenchez la touche **70°** le pré-lavage s'effectue à 55°C et le lavage à 70°C.

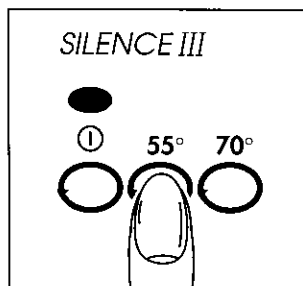

Lorsque vous enclenchez la touche **55°** le pré-lavage s'effectue à l'eau froide et le lavage à 55°C.

Si aucune des touches n'est enclenchée, le pré-lavage s'effectue à l'eau froide et le lavage à 65°C.

### 7. Mettez le lave-vaisselle en marche

Branchez l'appareil.

Ouvrez le robinet d'arrivée d'eau.

Appuyez sur la touche **MARCHE/ARRÊT** (ⓘ). Le voyant de fonctionnement s'allume et le programme commence.

Si vous voulez l'interrompre, faites ressortir la touche **MARCHE/ARRÊT** (ⓘ).

Pour remettre l'appareil en marche, appuyez de nouveau sur la touche **MARCHE/ARRÊT** (ⓘ) : le cycle se poursuit.

### 8 Fin de programme

L'appareil s'arrête automatiquement.

Faites ressortir la touche **MARCHE/ARRÊT** (ⓘ). Le voyant s'éteint.

Fermez le robinet d'arrivée d'eau et débranchez l'appareil si vous ne procédez pas à un nouveau cycle de lavage.

**Ouvrez la porte et attendez quelques minutes avant de sortir la vaisselle: vous éviterez de vous brûler et vous obtiendrez de meilleurs résultats de séchage.**

Afin d'éviter que la vaisselle du panier supérieur goutte sur la vaisselle du panier inférieur, il est préférable de vider d'abord le panier inférieur.

#### Attention

Nous déconseillons l'ouverture de la porte pendant le fonctionnement de l'appareil; cependant, un dispositif de sécurité arrête l'appareil au moment de l'ouverture.

Si vous devez absolument ouvrir la porte pendant le fonctionnement, faites d'abord ressortir la touche **MARCHE/ARRÊT** (ⓘ) et soyez vigilant: il peut en sortir de la vapeur brûlante.

# ENTRETIEN

## Nettoyage des filtres centraux (Après chaque lavage)

Débarrassez les filtres centraux (B) et (C) de leurs impuretés en les passant sous l'eau courante et en vous aidant d'une petite brosse.

Les filtres (B) et (C) se retirent ensemble en tirant l'entonnoir central vers le haut, dégagez ensuite le filtre (C) en pressant simultanément les deux ailettes (D).

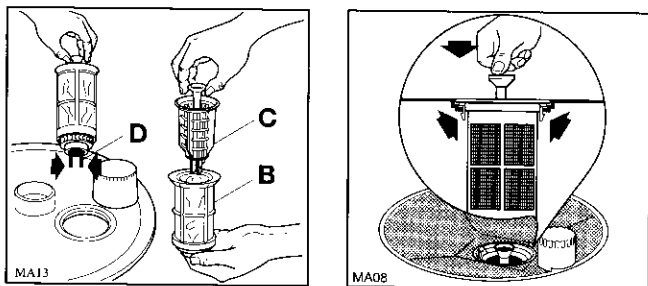

**Une fois le nettoyage effectué, réinsérez les filtres en les poussant jusqu'à ce qu'ils soient bien engagés dans leur logement.**

## Nettoyage du grand filtre (Régulièrement)

Nettoyez le filtre (A) des deux côtés, en le passant sous l'eau courante, et en vous aidant d'une petite brosse.

Pour l'enlever, ôtez le bras inférieur en appuyant sur les deux ailettes (E) et tournez dans le sens contraire des aiguilles d'une montre l'embout de fixation (F), puis dégagez le tout. Remontez le filtre en effectuant les opérations inverses.

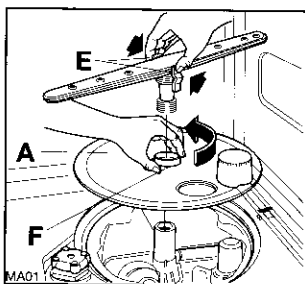

### Attention:

**N'utilisez jamais le lave-vaisselle sans filtres. Un positionnement incorrect des filtres entraîne de mauvais résultats de lavage. Un mauvais entretien des filtres peut diminuer l'efficacité du lavage.**

## Nettoyage intérieur et extérieur (Périodiquement)

Nettoyez les joints d'étanchéité de la porte et les distributeurs de produit de lavage et de rinçage avec un chiffon humide.

Si les orifices des bras de lavage sont obstrués, retirez-les avant de les nettoyer.

**Bras de lavage inférieur:** appuyez sur les 2 ailettes latérales situées à sa base.

**Bras de lavage supérieur:** ouvrez complètement le panier supérieur et dégagez l'entonnoir central en appuyant sur les 2 ailettes latérales. Dévissez ensuite le collier de fixation.

N'utilisez jamais le lave-vaisselle sans bras de lavage.

Nettoyez le petit filtre situé à l'extrémité du tuyau d'arrivée d'eau (voir «raccordement d'eau»).

Une ou deux fois par an, effectuez un programme de lavage sans vaisselle, avec du produit de lavage ou mieux encore avec un des produits spéciaux pour l'entretien des lave-vaisselle, disponibles dans le commerce.

Nettoyez régulièrement le bord avant de la cuve, entre cuve et portes, avec un chiffon humide.

Rincez soigneusement.

Nettoyez régulièrement les surfaces extérieures de l'appareil et le bandeau de commande avec un chiffon doux humide et, si nécessaire, uniquement avec des détergents doux. **N'employez jamais de produits abrasifs ou de solvants (acétone, trichloréthylène, etc...).**

## En cas d'absence prolongée

Débranchez la prise de courant et coupez l'arrivée d'eau.

Remplissez le réservoir de produit de rinçage.

Laissez la porte entrouverte pour éviter la formation de mauvaises odeurs.

Laissez l'intérieur de l'appareil propre en effectuant le programme rapide à vide.

## Précautions contre le gel

Évitez de placer l'appareil dans un local où la température est inférieure à 0°C.

En cas de gel, vidangez l'appareil et fermez le robinet d'arrivée d'eau. Videz et enlevez les tuyaux d'alimentation et de vidange. Videz ensuite l'électrovanne d'admission d'eau en faisant fonctionner l'appareil pendant quelques secondes.

## Si vous déménagez

Évitez de trop incliner l'appareil pendant le transport.

# EN CAS D'ANOMALIE DE FONCTIONNEMENT

La fabrication de votre appareil a fait l'objet de nombreuses vérifications. Cependant, si vous constatez une anomalie de fonctionnement consultez le tableau ci-dessous. Dans la majorité des cas, vous pourrez vous-même y remédier.

## La machine ne démarre pas

La porte est mal fermée.

L'appareil n'est pas branché.

Coupure d'électricité.

Fusible défectueux.

Touche Marche/Arrêt non enclenchée ou programme non sélectionné.

## L'eau n'arrive pas lors de la mise en marche

Robinet d'eau fermé.

Coupure générale d'eau.

Le tuyau d'arrivée d'eau est plié.

Le petit filtre du tuyau d'arrivée d'eau est obstrué.

## L'eau reste dans la machine

Le tuyau de vidange est plié.

L'évier est bouché.

La rallonge du tuyau d'évacuation ne convient pas.

Il n'y a pas d'entrée d'air à l'extrémité du tuyau de Vidange.

## La vaisselle n'est pas propre

Les paniers sont trop chargés.

La vaisselle n'est pas correctement placée.

Les bras de lavage sont bloqués.

Les trous des bras sont obstrués.

L'entonnoir de passage de l'eau au centre du panier supérieur est obstrué par la vaisselle.

L'extrémité du tuyau de vidange est immergée.

Les filtres sont bouchés.

Les filtres ne sont pas bien mis en place.

Le distributeur de produit de lavage est mal fermé.

Le produit de lavage n'est pas bien dosé ou ne convient pas, il est périmé ou est devenu dur, ou il est de mauvaise qualité.

Le bouchon du réservoir de sel n'est pas bien fermé.

Le programme de lavage ne convient pas au type de salissure.

## Traces de calcaire

Manque de sel régénérant ou le réglage de l'adoucisseur ne correspond pas à la dureté de l'eau.

Absence de produit de rinçage ou quantité insuffisante.

## Trop de bruit pendant le lavage

Les pièces de vaisselle se cognent entre elles.

Les bras de lavage touchent la vaisselle.

## Vaisselle mal séchée

La vaisselle est restée trop longtemps dans l'appareil, porte fermée, après le cycle de lavage.

Vaisselle creuse mal positionnée.

## La porte se ferme difficilement

Le lave-vaisselle n'est pas de niveau ou n'a pas été correctement encastré.

Si à la suite de ces contrôles, le mauvais fonctionnement persiste, adressez-vous au Service Après-Vente en indiquant le défaut observé, le modèle de l'appareil (Mod.), le numéro du produit (Prod. No.) et le numéro de fabrication (Ser. No.) inscrits sur la plaque signalétique, située sur le côté droit de la porte de votre lave-vaisselle.

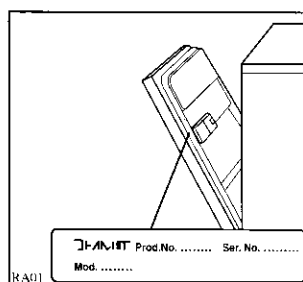

---

# CONDITIONS DE GARANTIE

---

## GARANTIE CONTRACTUELLE

Pendant 1 an à compter de la mise en service, le constructeur remplacera les pièces défectueuses, sauf dans les cas prévus au chapitre "Réserves".

Conditions d'application:

Pour l'application de cette garantie, vous devez vous adresser au distributeur qui vous a vendu l'appareil et lui présenter le Certificat de Garantie. En complément, le Distributeur Vendeur pourra ou non prendre à sa charge les frais de main d'oeuvre, ainsi que les frais de déplacement et de transport, selon les conditions de vente qu'il pratique.

### Réserves:

Nous attirons votre attention sur le fait que cette garantie ne pourra être appliquée:

- si les détériorations proviennent d'une cause étrangère à l'appareil (chocs, variations anormales de la tension électrique, etc.) ou du non-respect des conditions d'installation ou d'utilisation indiquées dans cette Notice d'Utilisation, fausse manoeuvre, négligence, installation défectueuse ou non conforme aux règles et prescriptions imposées par les organismes de distribution de l'Electricité, de l'Eau, du Gaz, etc.
- si l'utilisateur a apporté une modification sur le matériel ou enlevé les marques ou numéros de série
- si une réparation a été effectuée par une personne non agréée par le constructeur ou le vendeur
- si l'appareil a été utilisé à des fins commerciales ou industrielles ou pour d'autres buts que des buts ménagers pour lesquels il a été conçu
- si l'appareil a été acheté ou réparé hors du territoire français

## GARANTIE LEGALE

Les dispositions de la garantie contractuelle ne sont pas exclusives du bénéfice, au profit de l'acheteur, de la garantie légale pour défauts et vices cachés, la dite garantie s'appliquant en tout état de cause dans les conditions des articles 1641 et suivants du Code Civil.