

GAMMA

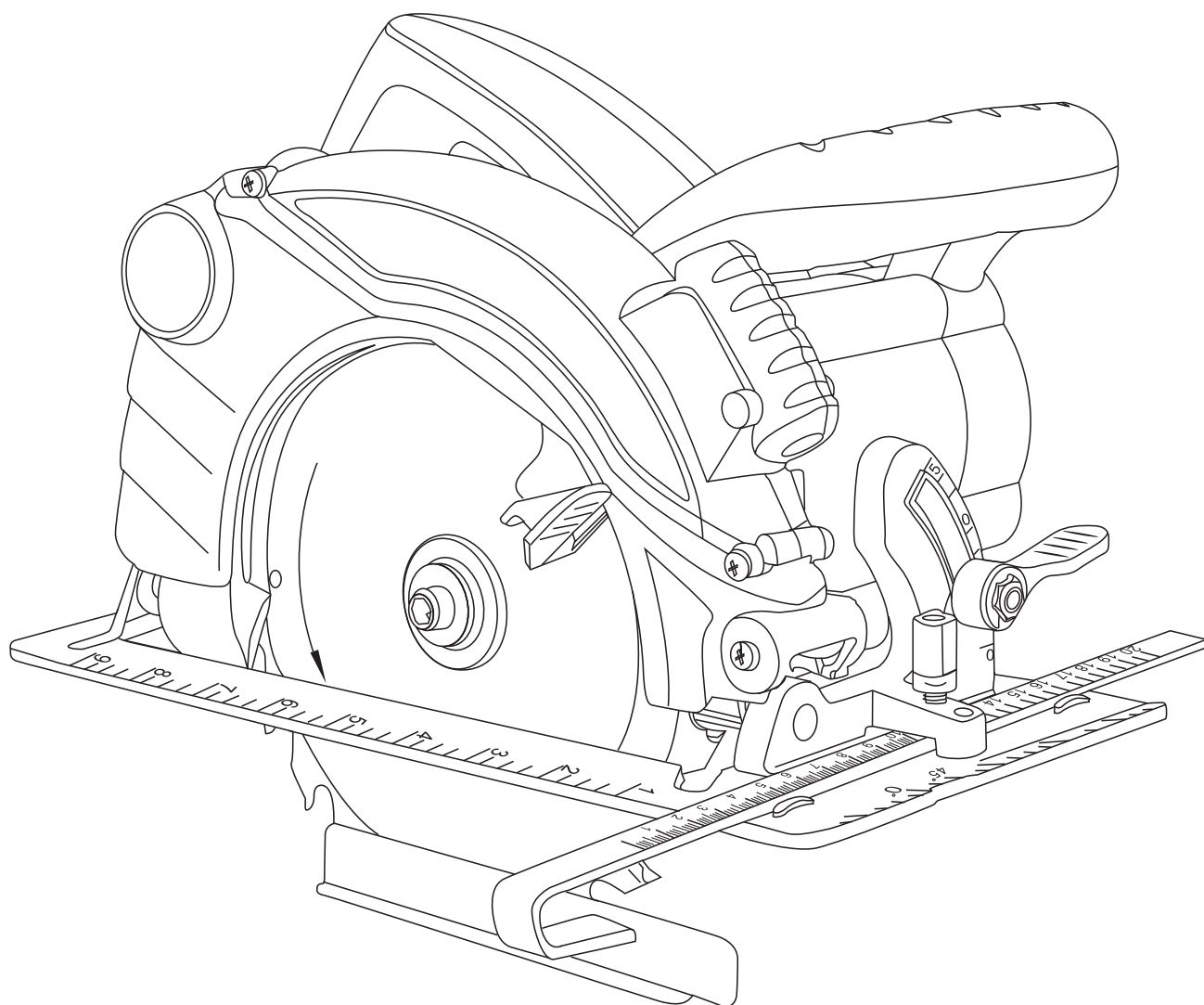

CS13-185

Cirkelzaag met laser 1.300 watt

Scie circulaire avec laser 1.300 watts

CE

NL - Originele gebruiksaanwijzing

F - Mode d'emploi original

Lees de gebruiksaanwijzing zorgvuldig voordat u het apparaat in gebruik neemt.
Lire attentivement le mode d'emploi avant d'utiliser l'appareil.

INHOUDSOPGAVE

Figuur A	3
Figuur B - F	4
1. Inleiding	5
2. Veiligheidsvoorschriften	5
2.1 Belangrijke veiligheidsvoorschriften voor cirkelzagen	7
2.2 Terugslag	7
2.3 Belangrijke veiligheidsvoorschriften voor lasers	7
3. Gebruik	8
3.1 Beschrijving van de machine	8
3.2 Bediening	8
4. Onderhoud / reparatie	9
5. Technische specificaties	10
6. Garantievoorwaarden	10
CE Conformiteitsverklaring	10

TABLES DE MATIÈRES

Figure A	3
Figure B - F	4
1. Introduction	11
2. Consignes de sécurité	11
2.1 Consignes de sécurité importantes pour les scies circulaires	13
2.2 Rebond	13
2.3 Consignes de sécurité importantes pour les lasers	13
3. Utilisation	14
3.1 Description de l'appareil	14
3.2 Fonctionnement	14
4. Entretien / réparations	15
5. Caractéristiques techniques	16
6. Conditions de garantie	16
Déclaration de conformité CE	16

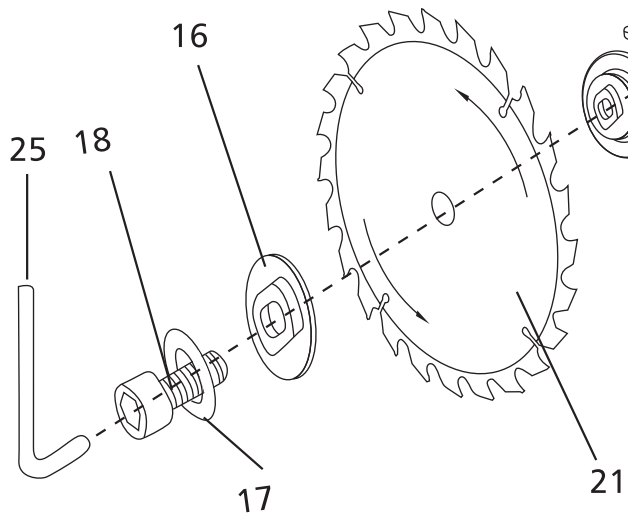
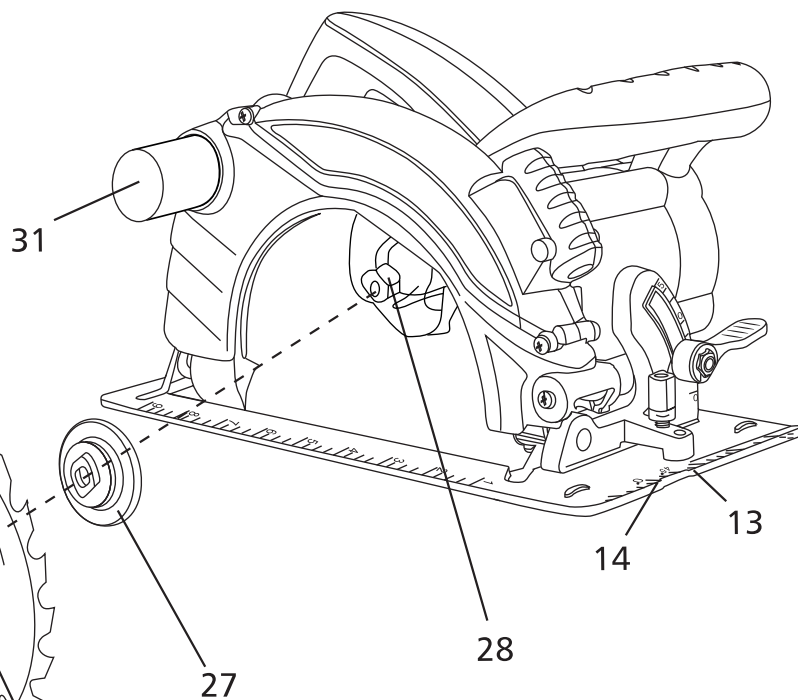
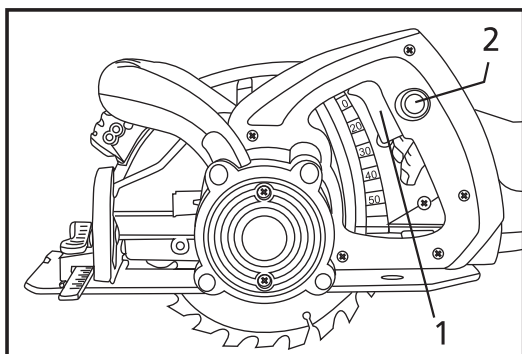
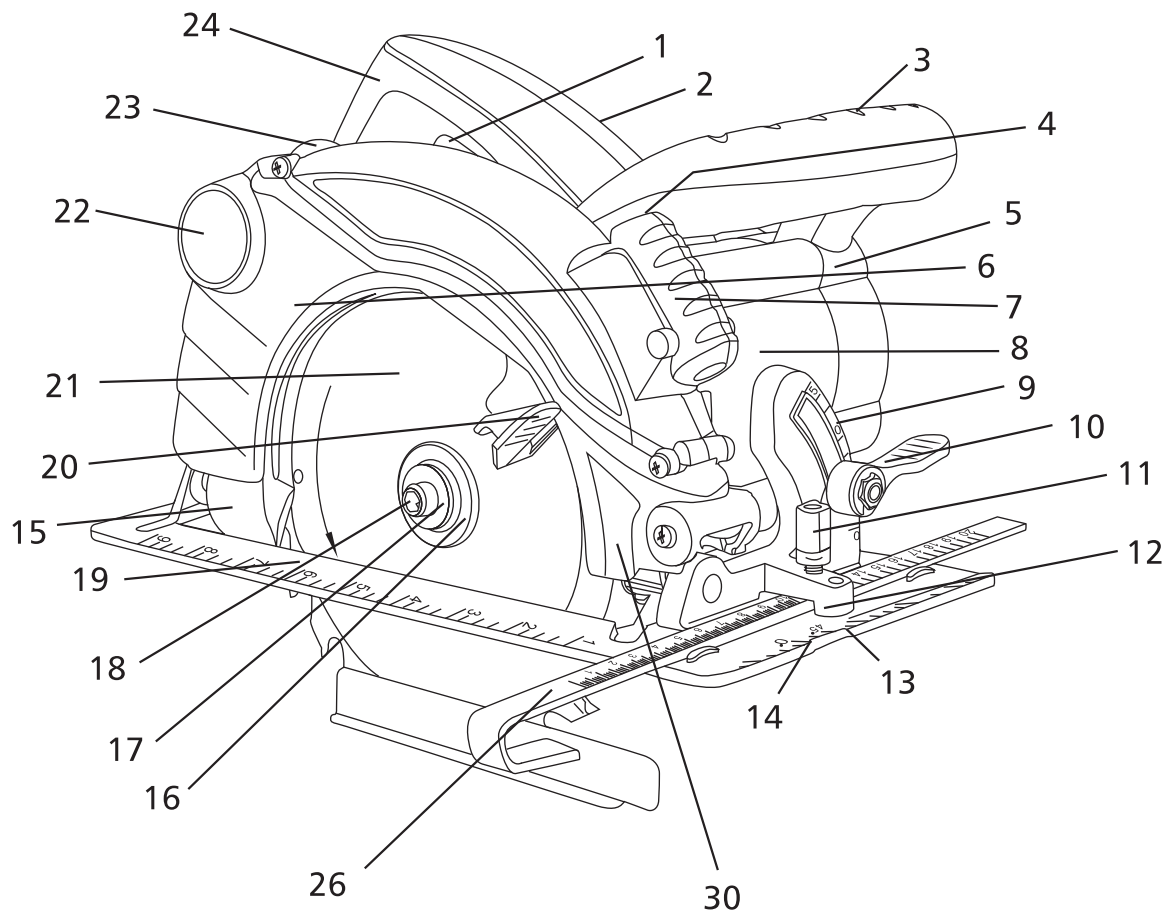

A

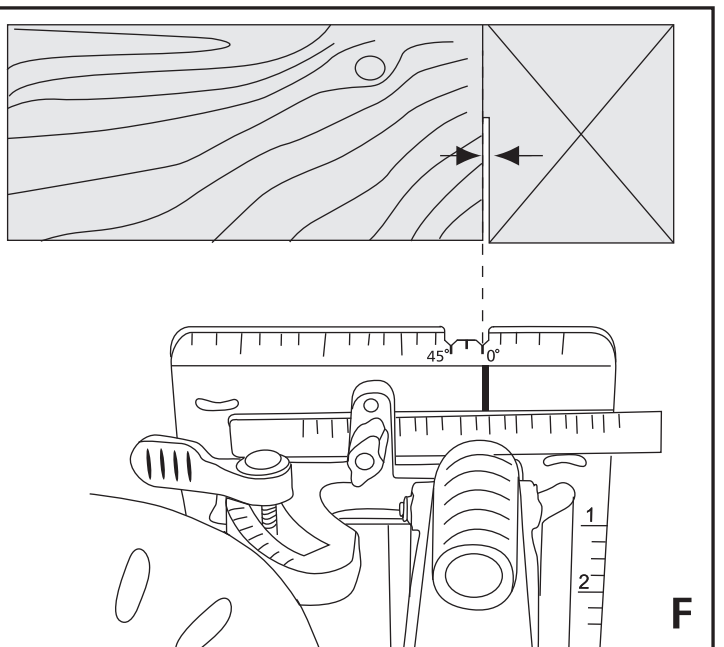
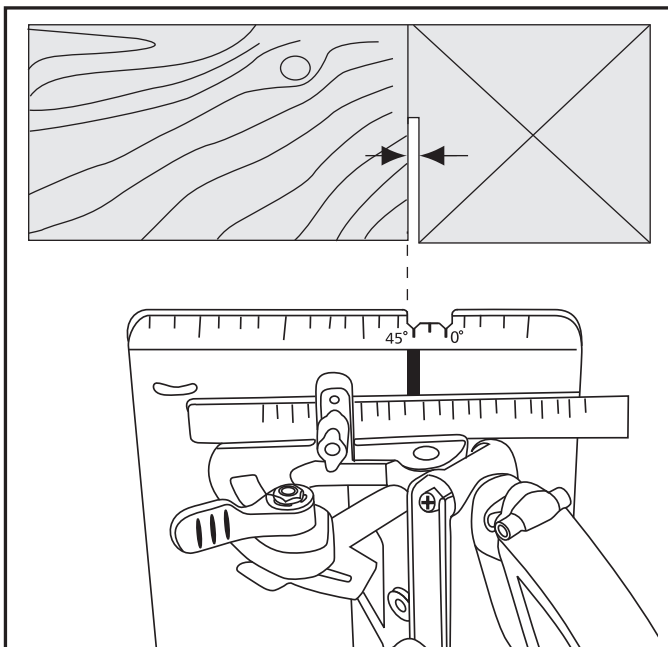
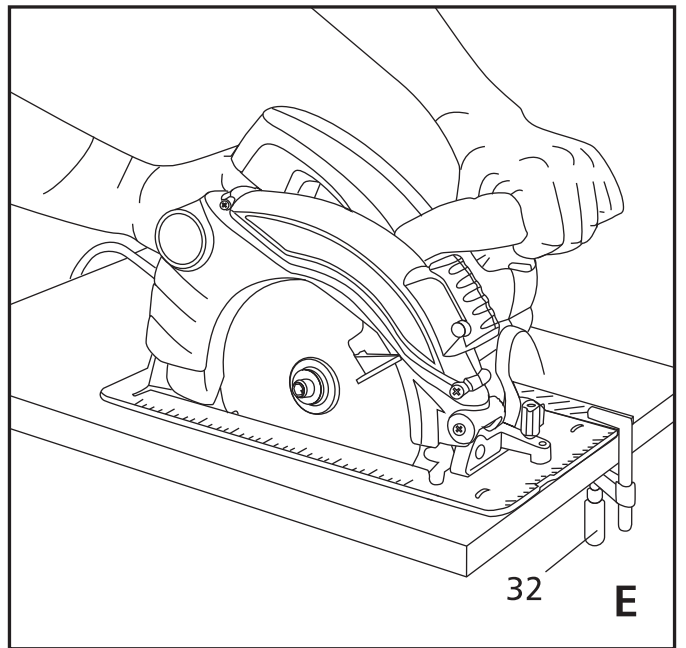
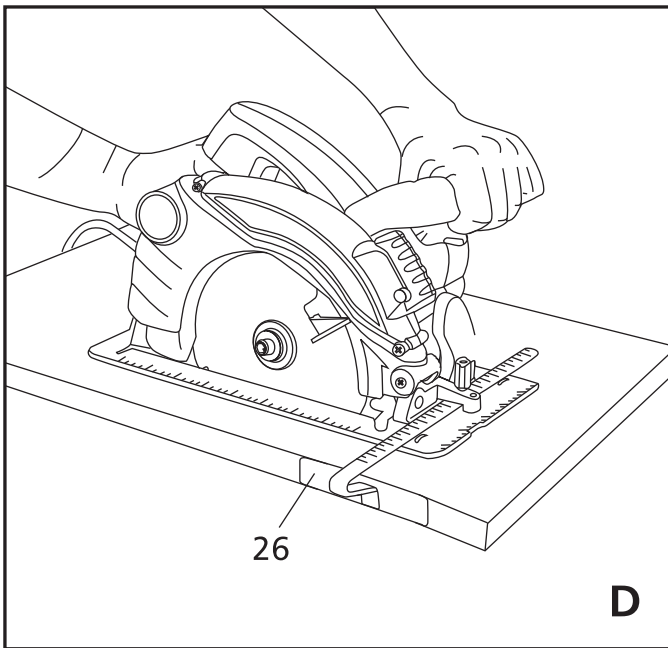
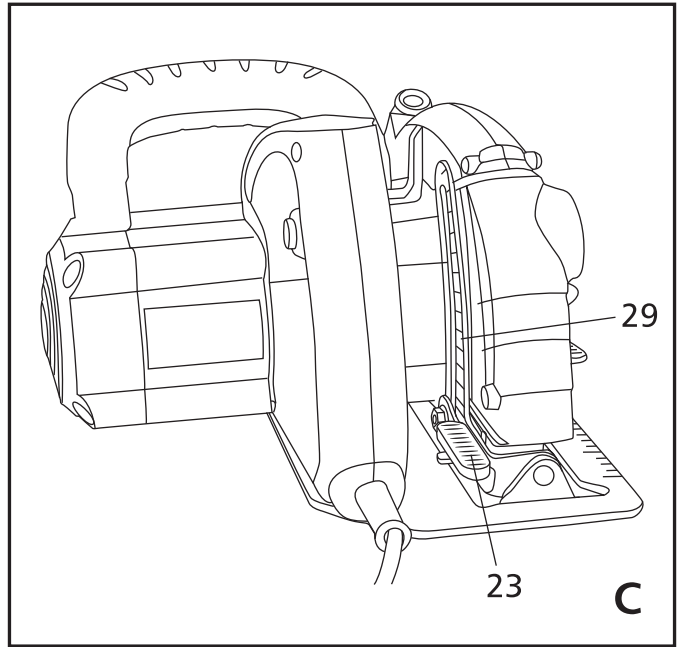
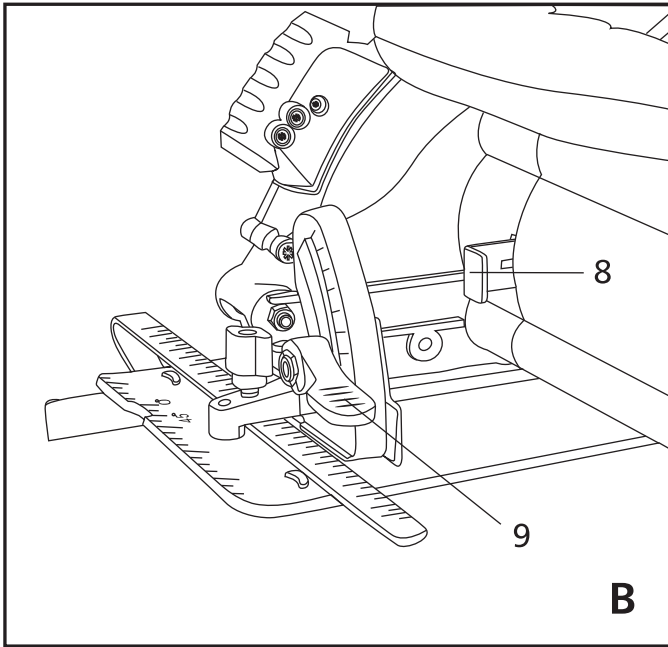

1. INTRODUCTIE



Voordat u dit apparaat in gebruik neemt, moet u de onderstaande veiligheidsvoorschriften en instructies aandachtig doorlezen om het apparaat op de juiste wijze te kunnen gebruiken, onderhouden, starten en stoppen. Zorg ervoor dat u met de bedieningsorganen van het apparaat vertrouwd bent en het apparaat

op correcte wijze kunt gebruiken. Een verkeerd gebruik van het apparaat kan ernstige verwondingen veroorzaken. Denk steeds aan uw veiligheid en aan die van anderen.

Deze cirkelzaag is geschikt voor particulier gebruik in en rond het huis. Dit apparaat is niet geschikt voor industrieel of professioneel gebruik.

Bewaar deze gebruiksaanwijzing zorgvuldig. De verkoper is niet aansprakelijk voor lichamelijke of materiële schade die te wijten is aan het niet naleven van deze gebruiksaanwijzing.

2. VEILIGHEIDSVOORSCHRIFTEN

Let op! Gebruik de machine en de accessoires volgens deze veiligheidsvoorschriften en alleen voor het doel waarvoor de machine bestemd is. Het gebruik van de machine voor afwijkende toepassingen kan leiden tot zeer gevaarlijke situaties.



Draag gehoorbescherming en een veiligheidsbril



Draag een mondkapje

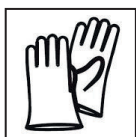

Draag werkhandschoenen

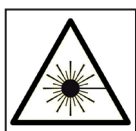

Laserklasse 2

Controleer het voltage, dat vermeld staat op de machine

- Het voltage moet overeenkomen met de netspanning waarop u de machine aansluit.

Houd het werkgebied op orde

- Een wanordelijke werkomgeving vergroot de kans op ongelukken.

Houd rekening met omgevingsinvloeden

- Stel de machine niet bloot aan regen.
- Gebruik de machine niet in een vochtige of natte omgeving.
- Zorg voor een goede verlichting.
- Gebruik de machine niet in de buurt van brandbare vloeistoffen of gassen.
- Houd personen en brandbaar materiaal uit de buurt bij het zagen van metaal. Er kunnen vonken ontstaan.

Voorkom een elektrische schok

- Vermijd tijdens het gebruik van de machine lichaamscontact met geaarde objecten zoals metalen buizen, CV-radiatoren, fornuizen en koelkasten.
- Wanneer u per ongeluk het snoer of het verlengsnoer heeft doorgezaagd, raak de beschadigde stroomkabel dan niet aan!! Trek de stekker uit het stopcontact.
- Wanneer de machine buitenshuis wordt gebruikt, moet deze worden aangesloten op een aardlekschakelaar met maximaal 30 mA uitschakelstroom.
- Voer de kabel altijd achterwaarts van de machine weg.

Houd kinderen uit de buurt

- Laat andere personen niet aan de machine of aan het snoer komen; houd hen weg van het werkgebied.
- Kinderen onder de 16 jaar en personen met een lichamelijke of verstandelijke beperking die niet in staat zijn het apparaat te hanteren zoals in de gebruiksaanwijzing is omschreven, mogen dit apparaat niet gebruiken.

Berg de machine veilig op

- Wanneer de machine niet in gebruik is, moet deze in een droge, afgesloten ruimte bewaard worden, buiten het bereik van kinderen.
- Bewaar de machine niet op plaatsen waar de temperatuur boven de 50° Celsius kan uitkomen (zoals in een auto die in de zon staat).

Werkonderbreking

- Alvorens u de machine wegzet, moet de motor uitgeschakeld zijn en moeten de bewegende delen tot stilstand zijn gekomen.

Overbelast de machine niet

- De machine werkt beter en veiliger binnen het aangegeven vermogensbereik.
- Zaag nooit met een grotere diepte dan de voor de machine aangegeven capaciteit.

Gebruik bij de machine de juiste accessoires

- Gebruik geen hulpstukken op de machine, die een te zware belasting voor de machine betekenen.

Draag geschikte werkkleding

- Draag geen slobberende kleding of sieraden en bind lang haar in een staart; deze kunnen door de bewegende machinedelen gegrepen worden.
- Gebruik een stofmasker bij stofverwekkende werkzaamheden.
- Draag zo nodig veiligheidsschoenen.
- Bij het werken in de open lucht zijn rubberen werkhandschoenen en schoenen met profielzolen aan te bevelen).

Gebruik het snoer niet verkeerd

- Draag de machine nooit aan het snoer.
- Gebruik het snoer nooit om de stekker uit het stopcontact te trekken.
- Bescherm het snoer tegen hitte, olie en scherpe randen.
- Houd het snoer altijd verwijderd van de bewegende delen van de machine.
- Als het snoer beschadigd is, dient dit door een hiertoe erkend servicebedrijf te worden vervangen, dit om een gevaar te voorkomen.

Klem het werkstuk vast

- Gebruik spanelementen of een bankschroef om het werkstuk vast te klemmen; dit is veiliger dan klemmen met de hand, bovendien heeft u dan beide handen vrij om te werken.

Zorg voor een veilige houding

- Vermijd een abnormale lichaamshouding en zorg voor een stabiel evenwicht.

Onderhoud de machine zorgvuldig

- Houd de machine schoon om beter en veiliger te kunnen werken.
- Voorkom schade, die kan ontstaan door schroeven, spijkers en andere voorwerpen in uw werkstuk.
- Volg de onderhoudsvoorschriften op, evenals de adviezen over het verwisselen van de accessoires.
- Controleer regelmatig het snoer en de stekker. Als het snoer beschadigd is, dient dit door een hiertoe erkend servicebedrijf te worden vervangen, dit om een gevaar te voorkomen.
- Controleer regelmatig het verlengsnoer en vervang het geheel indien het beschadigd is.
- Houd de handgreep droog en vrij van olie en vet.

Trek de stekker uit het stopcontact

- Als de machine niet in gebruik is.
- Tijdens onderhoud.
- Tijdens het verwisselen van accessoires.
- Wanneer u per ongeluk het snoer of het verlengsnoer heeft doorgezaagd. Raak de beschadigde stroomkabel niet aan!!
- In geval van een elektrische of mechanische storing.

Voorkom het per ongeluk inschakelen

- Draag een op het lichtnet aangesloten machine nooit met de vinger aan de schakelaar.
- Zorg ervoor dat, bij het aansluiten op het lichtnet, de schakelaar in de uitgeschakelde positie staat.
- Gebruik nooit de stekker voor het in- en uitschakelen van de machine. Vergeet ook niet bij stroomuitval de schakelaar in de uit-stand te zetten.

Bij gebruik van een verlengsnoer

- Gebruik volledig uitgerolde en veilige verlengsnoeren met een minimale dwarsdoorsnede van 1mm² per draad.
- Gebruik buiten alleen hiervoor speciaal goedgekeurde verlengsnoeren.

Wees steeds opmerkzaam

- Houd uw ogen steeds op het werk gericht.
- Ga met verstand te werk.
- Gebruik de machine niet als u niet geconcentreerd bent.

Controleer de machine op beschadigingen

- Controleer vóór gebruik altijd of de bewegende delen van de machine goed functioneren en of er geen machinedelen defect zijn.
- Alle machinedelen dienen correct gemonteerd te zijn om het goed functioneren van de machine te waarborgen.
- Onderdelen die beschadigd of defect zijn, dienen door een erkende vakman te worden gerepareerd of vervangen.
- Gebruik de machine nooit wanneer het snoer beschadigd is.
- Gebruik de machine nooit wanneer de aan/uitschakelaar niet goed functioneert.

Zeer belangrijk!

- Gebruik de machine en de accessoires volgens deze veiligheidsvoorschriften en alleen voor het doel waarvoor de machine bestemd is; houd hierbij rekening met de werkomstandigheden en het werk dat gedaan moet worden.
- Het gebruik van de machine voor afwijkende toepassingen, waarvan men kan verwachten dat de machine deze niet kan uitvoeren, kan leiden tot zeer gevaarlijke situaties.
- Vergelijk altijd het maximaal toegestane toerental waarvoor gekochte accessoires geschikt zijn met het toerental van de machine.
- Na uitschakeling van de machine nooit een accessoire tot stilstand brengen door er aan de zijkant iets tegenaan te drukken.
- Neem bij het monteren / gebruiken van accessoires altijd de instructies van de desbetreffende fabrikant in acht.
- Zorg voor een goede ondersteuning van uw werkstuk.
- Stop de machine onmiddellijk wanneer deze ongebruikelijk trilt en controleer deze om te achterhalen wat de oorzaak is.

- Zaag niet in niet-zichtbare gedeelten waarin elektriciteit-, gas- of waterleidingen kunnen liggen. Gebruik een geschikt zoekapparaat om leidingen op te sporen of vraag uw energiebedrijf om advies. Gas kan tot explosies leiden, water kan kortsluiting veroorzaken en zagen in elektriciteitsleidingen zal tot kortsluiting en stroomuitval leiden.
- Stof van het zagen van hout of lichte metalen kan schadelijk zijn voor de gezondheid, brandbaar of explosief zijn. Houd de werkomgeving altijd schoon omdat materiaalmengsels bijzonder gevaarlijk zijn.
- Zaag niet in asbesthoudend materiaal.
- Volg voor het zagen in gasbeton of gipsplaat de wettelijke bepalingen en de aanwijzingen van de leverancier van het materiaal.

Laat reparaties alleen uitvoeren door een erkende vakman

- Deze machine voldoet aan de van toepassing zijnde veiligheidsvoorschriften.
- Reparaties mogen alleen uitgevoerd worden door vakkundig personeel en met originele onderdelen; dit om ongevallen te voorkomen.

2.1 Belangrijke veiligheidsvoorschriften voor cirkelzagen

- Zorg ervoor dat het zaagblad correct is afgeschermd.
- Zet de pendelbeschermkap nooit vast.
- Herstel een vastzittende pendelbeschermkap voordat u de machine gebruikt.
- Controleer na een eventuele val altijd of de pendelbeschermkap niet is verbogen.
- Open de pendelbeschermkap alleen met de hand bij invallend of haaks zagen. Let hierbij extra op uw vingers.
- Vervang een defecte spanveer voordat u de machine opnieuw gebruikt.
- Gebruik geen zaagbladen van HSS-staal. Deze kunnen gemakkelijk breken.
- Gebruik geen zaagbladen die verbogen, vervormd of beschadigd zijn.
- Gebruik geen zaagbladen die niet voldoen aan de specificaties in deze gebruiksaanwijzing.
- Begin nooit met zagen voordat de cirkelzaag op volle toeren draait.
- Probeer nooit te kleine werkstukken te zagen.
- Gebruik beide handen om de machine te bedienen.
- Grijp niet onder het werkstuk. De pendelbeschermkap dekt tijdens het zagen de zaag niet aan de onderkant af.
- Monteer het zaagblad uitsluitend met alle standaard hulpstukken die op de machine aanwezig zijn.
- Werk niet met de machine boven uw hoofd. U hebt dan onvoldoende controle op het gereedschap.

schap.

- Deze machine is niet geschikt voor montage op een werkbank of ander stationair gebruik.
- Gebruik nooit slijpschijven op de cirkelzaag.
- Grijp tijdens het werken niet in de spaanafvoer. Spaanders kunnen u verwonden.

2.2 Terugslag

- Terugslag is de plotselinge reactie als gevolg van vasthaken, vastklemmen of een verkeerd gemonteerd zaagblad.
- Vastlopen kan gebeuren wanneer het zaagblad scheef zit of wanneer u de machine in de zaagsnede probeert te verdraaien.
- Bij het vastlopen van het zaagblad zal de kracht van de geblokkeerde motor de machine uit het werkstuk omhoogtrekken en in de richting van de bedienende persoon bewegen.
- Door onderstaande veiligheidsmaatregelen op te volgen kunt u de gevolgen van terugslag voorkomen:
- Houd de machine tijdens het gebruik met beide handen stevig vast.
- Blijf altijd opzij van het zaagblad staan. Breng het zaagblad nooit op één lijn met uw lichaam.
- Schakel bij het vastklemmen van het zaagblad de machine uit en wacht tot de machine tot stilstand is gekomen. Probeer niet om de machine uit het werkstuk te trekken zolang het zaagblad nog draait of de machine nog ingeschakeld is.
- Wanneer de machine nog in het werkstuk zit en toch opnieuw gestart moet worden, controleer dan of de zaagtanden van het zaagblad niet in het werkstuk zijn vastgehaakt.
- Ondersteun grote platen om te voorkomen dat deze doorbuigen aan de randen of bij de zaagopening.
- Gebruik geen stompe zaagbladen.
- Let erop dat zich geen voorwerpen in het zaagobject bevinden. De zaag kan daarop vastlopen.
- Gebruik bij schulpen (= zagen dwars op de houtnerf) altijd de parallelgeleider of een andere vorm van zaaggeleiding. Dit voorkomt het vastklemmen van het zaagblad.
- Zorg dat de instellingen voor de zaagdiepte en zaaghoek goed zijn vastgezet wanneer u met het zagen begint. Als de instellingen tijdens het werk wijzigen kan terugslag optreden.
- Let bij invallend zagen op dat zich achter of in het voorwerp geen obstakels bevinden die de zaag kunnen blokkeren.

2.3 Belangrijke veiligheidsvoorschriften voor lasers

- De laser is ongevaarlijk bij normaal gebruik. Wel kan enkele seconden in een dergelijke laser staren tot (kleine) oogbeschadigingen leiden. Kijk

- daarom nooit direct in de laserstraal.
- Richt tijdens het gebruik de laserstraal niet op andere personen of dieren. Let daarbij ook op reflecterende vlakken.
 - Het gebruik van een laserbril beschermt niet tegen de laser, maar is alleen bedoeld om het laserlicht beter te kunnen waarnemen.

3. GEBRUIK

3.1 Beschrijving van de machine

1. Aan/uitschakelaar
2. Ontgrendelingsknop
3. Voorhandgreep
4. Laser aan/uit-schakelaar
5. Motorhuis
6. Zaagbeschermkap
7. Laserhuis
8. Asvergrendeling
9. Instelschroef verstekhoek
10. Schaal voor verstekhoek
11. Instelschroef parallelgeleider
12. Bevestigingsopening parallelgeleider
13. Zaaglijnmarkering 45°
14. Zaaglijnmarkering 0°
15. Pendelbeschermkap
16. Flens
17. Flensring
18. Spanschroef
19. Voetplaat
20. Pendelbeschermkapgreep
21. Zaagblad
22. Stofzuigaansluiting
23. Instelknop zaagdiepte
24. Achterhandgreep
25. Zeskantsleutel
26. Parallelgeleider
27. Steunflens
28. Motoras
29. Schaal voor zaagdiepte
30. Pijl voor draairichting zaagblad
31. Stofzuigslangadapter
32. Klem (niet bijgeleverd)

3.2 Bediening

Aanwijzingen voor het gebruik

- Klem het werkstuk vast. Leg de zijde die later zichtbaar zal zijn onder, omdat de zaagsnede aan de onderzijde het meest gelijkmatig is.
- Houd de machine met beide handen aan de 2 handgrepen vast (figuur D).
- Schakel de machine in en laat deze volledig op toeren komen. Plaats daarna de machine op het

- werkstuk. Gun de machine de tijd om het werkstuk door te zagen.
- Geleid de cirkelzaag gelijkmatig en licht over het werkstuk. Te veel duwen vermindert de levensduur van de machine en het zaagblad.

In- en uitschakelen

- Om de machine in te schakelen drukt u eerst de ontgrendelingsknop (2) in. Houd deze ingedrukt en druk vervolgens de aan/uit-schakelaar (1) in.
- Om de machine uit te schakelen laat u de aan/uit-schakelaar (1) los.
- Om veiligheidsredenen kan de aan-stand van de machine niet worden vergrendeld. De aan/uit-schakelaar (1) moet dus voortdurend ingedrukt blijven.

Instellen van de zaagdiepte (figuur C)

- De zaagdiepte is traploos instelbaar. De beste zaagsnede krijgt u als het zaagblad ca. 3 mm, doch in ieder geval minder dan een volledige tandhoogte uit het materiaal steekt.
- Duw de instelknop (23) omhoog. De cirkelzaag kan nu omhoog of omlaag worden bewogen ten opzichte van de voetplaat (19).
- Stel de juiste zaagdiepte in op de schaalindeling (29).
- Duw de instelknop (23) weer vast.

Instellen van de verstekhoek

- De verstekhoek is traploos instelbaar van 0 - 45°
- Duw de instelschroef (9) omhoog.
- Stel de juiste verstekhoek in op de schaalindeling (10).
- Duw de instelschroef (9) weer naar beneden.
- Bij verstekzagen is de zaagdiepte kleiner dan dat er op de schaalverdeling (29) staat aangegeven.
- De zaagmarkering 0° (14) geeft de stand van het zaagblad aan bij recht (haaks) zagen. De zaagmarkering 45° (13) geeft de stand van het zaagblad bij het zagen onder een hoek (verstek) van 45° aan. De breedte van de zaagsnede komt ongeveer overeen met de breedte van de inkeping.
- Let op: door temperatuursinvloeden en speling in de verbindingen kan de schaalindeling (10) gering afwijken van de werkelijke ingestelde hoek. Voor precisiezagen adviseren wij om eerst een proefstuk te zagen.

Monteren van de parallelgeleider (figuur D)

- Draai de instelschroef (11) los.
- Plaats de parallelgeleider (26) in de opening (12) van de voetplaat (19).
- Stel de parallelgeleider (26) in op de juiste afstand tot de rand.
- Draai de instelschroef (11) vast.
- Let op: door temperatuursinvloeden, speling in de verbindingen en de stand van het zaagblad

kunnen gering afwijken van de werkelijke zaaglijn voorkomen. Voor precisiezagen adviseren wij om onderstaande methode te hanteren.

- Om volledig recht te zagen op plaatsen waarvoor de parallelgeleider (26) onvoldoende lengte heeft, of voor zagen over een grote lengte, kunt u met een paar lijmklemmen (32 - niet meegeleverd) een balk als geleidingsrail op het werkstuk plaatsen (figuur E). Zet de balk goed vast en gebruik deze als geleiding voor de voetplaat (19).

Spaanafzuiging

- De machine is voorzien van een stofzuigaansluiting (22) waarop de stofzuigslangadapter (31) geplaatst kan worden. Gebruik zo nodig een extra slangadapter wanneer uw stofzuigerslang niet op de adapter past. Volg de aanwijzingen van uw stof- of alleszuiger op.
- Let op dat uw stofzuiger geschikt moet zijn voor fijnstof.
- Wanneer u gebruik maakt van een stofzuiger met gesynchroniseerde aan-uit-schakeling, controleer dan of het toegestane aan te sluiten wattage ten minste 1.300 watt bedraagt.
- Grijp tijdens het werk nooit met uw vingers in de opening van de stofafzuiging (22) of de aangesloten stofzuigadapter (31). Hieruit kunnen met hoge snelheid spanen wegschieten.
- Reinig de opening regelmatig.
- Zaagafval dat tijdens het werken ontstaat, kan schadelijk zijn voor de gezondheid, brandgevaarlijk of explosief. Geschikte persoonlijke bescherming is noodzakelijk.

Verwisselen van het zaagblad (figuur A)

- Neem de stekker uit het stopcontact.
- Draag bij het wisselen van het zaagblad werkhandschoenen om verwonding te voorkomen.
- Neem een zaagblad met een asgat van 16 mm, 185 mm diameter en een tanddikte van maximaal 2,4 mm.
- Gebruik geen zaagbladen die zo dik zijn dat de flens (16) niet meer voldoende op de motoras (28) vastgeklemd kan worden.
- Druk de asvergrendeling (8) in en houd deze ingedrukt. De as (28) wordt nu vastgezet.
- Draai met de meegeleverde zeskantsleutel (25) de spanschroef (18) los en verwijder de ring (17) en flens (16)
- Houd de pendelbeschermkap (15) in de opgeklapte positie met de pendelbeschermkapgreep (20).
- Verwijder het oude zaagblad (21).
- Reinig de montage-onderdelen.
- Plaats het nieuwe zaagblad met de tanden in de draairichting. Zorg dat de pijl op de behuizing (30) en de pijl(en) op het zaagblad in dezelfde richting wijzen. Meestal is de bedrukte zijde van

het zaagblad zichtbaar.

- Draai de beschermkap (15) terug in de ruststand.
- Plaats de ring (17) en de flens (16) op het zaagblad, en draai de borgschroef (18) vast.

Gebruik van de laser

- Schakel de laser in door middel van de aan/uit-schakelaar (4). De laser zal een straal projecteren op het werkstuk die de zaagsnede aangeeft.
- Plaats de machine op het werkstuk met de zaagmarkering boven het begin van de (afgetekende) zaaglijn. Controleer nu of de laserlijn overeenkomt met de zaaglijn.
- Schakel de machine in.
- Vooral bij het zagen uit vrije hand (zonder geleiding) is de laser een uitkomst. Teken de zaaglijn af op het hout en houd de laserlijn tijdens het zagen voortdurend geprojecteerd op de tekenlijn.
- Schakel na het zagen de laser uit om te voorkomen dat de laser bij het volgende gebruik ongewenst inschakelt.

Gebruik van de zaagmarkering (zie figuur F)

- De zaagmarkering geeft de stand aan van uw zaagblad bij haaks zagen (0° markering 14) of verstek (bij 45° markering 13).
- In de tekeningen staat afgebeeld in welk deel van het hout de zaagsnede zal komen en welk deel in tact blijft.
- In de 0° stand zal de laser volledig rechts van de inkeping schijnen en bij 45° volledig links.
- Zet de cirkelzaag op het hout zoals in de tekeningen is aangegeven om maatzuiver te zagen. Echter wanneer grote precisie is gewenst, kunt u het best eerst een proefstukje zagen.

4. ONDERHOUD / REPARATIE

Haal voor ieder onderhoud eerst de stekker uit het stopcontact

Smering

- Deze machine heeft geen smering nodig.

Houd de machine en het snoer schoon

- Gebruik voor het schoonmaken uitsluitend niet-bijtende schoonmaakmiddelen en een vochtige doek.
- Houd de pendelbeschermkap altijd schoon. Verwijder stof of spanen met een kwast of met perslucht.
- Reinig zaagbladen meteen na het gebruik. Vooral hars- of lijmresten schaden de zaagkwaliteit.
- Zaagbladen zonder beschermingslaag kunnen met een beetje zuurvrije olie worden beschermd

tegen roesten. Verwijder de olie echter weer voordat u gaat zagen om te voorkomen dat er vlekken op het hout komen.

Houd de ventilatie-openingen schoon

- Probeer nooit de ventilatie-openingen schoon te maken door puntige voorwerpen of metalen borstels door de openingen te steken. Hierdoor kan de machine beschadigd raken.

Vervangen van de koolborstels

- Overmatig vonken duidt meestal op versleten koolborstels.
- Vervanging van de koolborstels kan alleen geschieden door een gekwalificeerde vakman.

Mechanisch defect

- In geval van een elektrisch of mechanisch defect de machine ter reparatie aanbieden bij een gekwalificeerde vakman.

Machine inleveren

- Aan het eind van de levensduur moet u de machine inleveren bij een inzamelpunt. De machine mag niet bij het huisvuil worden weggegooid.



5. TECHNISCHE SPECIFICATIES

Type	CS13-185
Voltage	230 Volt
Frequentie	50 Hz
Veiligheidsklasse	II (dubbel geïsoleerd)
Vermogen	1.300 watt
Diameter zaagblad	185 mm
Max. zaagtanddikte	2,4 mm
Max. zaagbladdikte	1,35 mm
Max. zaagdiepte	63 mm bij 0° of 90° / 44 mm bij 45°
Asgat	16 mm
Verstekhoek	0 - 45°
Aantal toeren p/min.	4.500
Versnelling	2,462 m/s ²
Lpa (geluidsdruk)	95,5 dB(A)
Lwa (geluidsvermogen)	106,5 dB(A)
Gewicht	4,4 kg
Laser	klasse II, golflengte 650 nm, vermogen ≤ 1mW

6. GARANTIEVOORWAARDEN

Dit product is zorgvuldig geïnspecteerd voor het de fabriek verliet en wij garanderen gedurende 2 jaar vanaf de datum van aankoop dat ieder defect, dat te wijten is aan materiaal- of fabricagefouten, gratis zal worden hersteld. Slijtage van het zaagblad, koolborstels en schade veroorzaakt door normale slijtage, overbelasting of onachtzaam gebruik zijn van deze garantie uitgesloten.

Om voor garantie in aanmerking te komen dient u uw kassabon te bewaren. De verkoper behoudt zich het recht voor iedere verantwoordelijkheid af te wijzen wanneer door derden reparaties zijn verricht. In geen geval kan aanspraak gemaakt worden op schadevergoeding bij schade aan het werkstuk of verwonding van de gereedschapsgebruiker.

CE CONFORMITEITSVERKLARING

Intergamma B.V., verklaart hierbij dat de cirkelzaag CS13-185 voldoet aan de bepalingen van de richtlijnen 2006/42/EG (machinerichtlijn), 2006/95/EG (laagspanningsrichtlijn) en 2004/108/EG (EMC-richtlijn), 93/68/EG (CE-markeringsrichtlijn), 2002/95/EG (RoHS) en in overeenstemming is met de normen EN 60745-1:A112010, EN 60745-2-5:2010, EN 55014-1/A1:2009, EN 55014-2/A2:2008, EN 61000-3-2/A2:2009, EN 61000-3-3:2008, en EN 60825-1:2007.

Leusden, januari 2013

F.H. Jautze

Intergamma B.V.
Postbus 100
3830 AC Leusden
Nederland

1. INTRODUCTION



Avant d'utiliser cet appareil électrique, lire attentivement les consignes de sécurité et instructions qui suivent afin de pouvoir l'employer, l'entretenir, le mettre en marche et l'arrêter correctement. Il est indispensable de bien connaître les organes de commande de l'appareil pour pouvoir l'utiliser correctement. Tout

usage inapproprié peut occasionner des blessures graves. Prendre les mesures nécessaires pour assurer la sécurité de tous.

Cette scie circulaire est conçue pour un usage domestique. Il ne convient pas pour un usage industriel ou professionnel.

Conserver soigneusement ce mode d'emploi. Le vendeur décline toute responsabilité en cas de blessures ou dégâts matériels consécutifs au non-respect des consignes d'utilisation.

2. CONSIGNES DE SÉCURITÉ

Attention! Pour des raisons de sécurité les personnes non familiarisées avec ce mode d'emploi ne peuvent pas utiliser cet outil.



Porter des lunettes de sécurité et une protection auditive.



Porter un masque anti-poussières.



Porter des gants de protection.

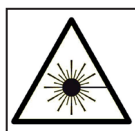

Laser de classe 2

Vérifiez la tension mentionnée sur l'appareil

- Elle doit correspondre à la tension du réseau auquel sera raccordé l'appareil.

Maintenez l'ordre sur le lieu de travail

- Le désordre y augmente en effet le risque d'accident.

Tenez compte de l'environnement

- N'exposez pas l'appareil à la pluie.
- N'utilisez jamais l'appareil dans un environnement humide ou mouillé.
- Veillez à assurer un éclairage adéquat.
- N'utilisez pas l'appareil à proximité de liquides ou de gaz inflammables.
- Éloignez les personnes et les matériaux inflammables lorsque vous sciez du métal. Il y a un risque d'étincelles.

Évitez les risques d'électrocution

- Pendant l'utilisation de l'appareil, évitez de toucher des objets mis à la terre comme des tuyaux métalliques, des radiateurs de chauffage central, des cuisinières et des réfrigérateurs.
- Ne touchez jamais un câble d'alimentation ou une rallonge endommagés. Retirez la fiche de la prise de courant.
- Les appareils électriques utilisés à l'extérieur doivent être protégés par un disjoncteur différentiel de maximum 30 mA.
- Faites toujours passer le cordon d'alimentation à l'arrière de l'appareil.

Éloignez les enfants

- Ne laissez pas d'autres personnes manipuler l'appareil ou le cordon; éloignez-les de la zone de travail.
- L'utilisation de cet appareil est interdite aux enfants de moins de 16 ans et aux personnes souffrant d'un handicap physique ou mental, comme décrit dans le mode d'emploi.

Rangez l'appareil en lieu sûr

- En cas d'inutilisation, rangez l'appareil dans un lieu clos et sec, hors de portée des enfants.
- Ne laissez pas l'appareil dans un endroit où la température peut dépasser 50 °C (par exemple, dans un véhicule exposé au soleil).

Interruption du travail

- Avant de ranger l'appareil, coupez le moteur et attendez que les parties mobiles se soient arrêtées.

Ne pas surcharger l'appareil

- Cet appareil sera plus sûr et efficace dans la plage de puissance spécifiée.
- Ne sciez jamais à une profondeur supérieure à la capacité de l'appareil.

Utilisez les accessoires adéquats

- Ne fixez pas à cet appareil des accessoires qui lui imposent une trop forte contrainte.
- N'utilisez l'appareil que pour les applications prévues.

Portez des tenues de travail adéquates

- Attachez vos cheveux s'ils sont longs et ne portez pas de vêtements amples ou de bijoux : ils pourraient être happés par les éléments mobiles de l'appareil.
- Portez un masque antipoussière si vos activités dégagent des poussières.
- Portez des chaussures de sécurité si nécessaire.
- Lors du travail en plein air, il est recommandé de porter des gants de travail en caoutchouc ainsi que des chaussures à semelles profilées.

Utilisez correctement le câble d'alimentation

- Ne portez jamais l'appareil par le cordon.
- Ne tirez pas sur le cordon pour enlever la fiche de la prise.
- Protégez le cordon de la chaleur, de l'huile et des bords coupants.
- Gardez toujours le cordon éloigné des parties mobiles de l'appareil.
- Si le cordon est endommagé, il doit être remplacé par un centre de service agréé pour éviter tout danger à l'utilisation.

Fixez solidement la pièce à travailler

- Utilisez des serre-joints ou un étau pour fixer la pièce à travailler; cette procédure est plus sûre qu'une immobilisation à la main. Elle vous laisse en outre les deux mains libres pour travailler.

Adoptez une attitude propice à votre sécurité

- Évitez toute posture anormale et assurez votre équilibre.

Entretenez l'appareil avec soin

- Maintenez la propreté de l'appareil, pour un travail sûr et efficace.
- Évitez les dommages susceptibles d'être occasionnés par des vis, clous ou autres objets présents dans la pièce à travailler.
- Suivez les consignes d'entretien ainsi que les conseils relatifs au changement d'accessoires.
- Vérifiez régulièrement la fiche et le câble d'alimentation. Si le cordon est endommagé, il doit être remplacé par un centre de service agréé pour éviter tout danger à l'utilisation.
- Vérifiez régulièrement la rallonge et remplacez-la si elle est endommagée.
- Maintenez la poignée sèche et exempte d'huile et de graisse.

Retirez la fiche de la prise

- Lorsque l'appareil n'est pas utilisé.
- Durant son entretien.
- Lors du changement d'accessoires.
- En cas de détérioration du câble d'alimentation ou de la rallonge. Ne manipulez jamais un câble d'alimentation endommagé !
- En cas de problème électrique ou mécanique.

Évitez les mises en marche accidentelles

- Ne portez jamais un appareil branché au secteur en gardant le doigt sur le commutateur.
- Vérifiez si le commutateur est bien en position

- d'arrêt avant de brancher l'appareil au secteur.
- N'utilisez jamais la fiche pour allumer et éteindre l'appareil. En cas de coupure de courant, n'oubliez pas de mettre l'interrupteur en position arrêt.

En cas d'utilisation d'une rallonge

- Utilisez des rallonges sécurisées et totalement déroulées, d'une section minimale de 1 mm² par conducteur.
- N'utilisez en extérieur que des rallonges spécifiquement agréées.

Restez toujours vigilant

- Gardez toujours les yeux sur votre travail.
- Travaillez avec bon sens.
- N'utilisez pas l'appareil si vous n'êtes pas concentré.

Vérifiez si l'appareil n'est pas endommagé

- Avant d'utiliser l'appareil, vérifiez toujours si ses éléments mobiles fonctionnent bien et si aucune pièce n'est défectueuse.
- Tous les éléments de l'appareil doivent être montés correctement pour garantir son bon fonctionnement.
- Les éléments endommagés ou défectueux doivent être réparés ou remplacés par un technicien agréé.
- N'utilisez jamais l'appareil lorsque le câble d'alimentation est endommagé.
- N'utilisez jamais l'appareil si le commutateur marche-arrêt ne fonctionne pas correctement.

Très important!

- Utilisez cet appareil et les accessoires conformément à ces consignes de sécurité et uniquement pour les applications prévues, compte tenu des conditions de travail et de la nature de la tâche.
- L'utilisation de l'appareil pour d'autres applications, dont il est probable qu'il ne pourra pas les effectuer, peut générer des situations extrêmement dangereuses.
- Vérifiez toujours si le régime maximal autorisé pour les accessoires achetés correspond à celui de l'appareil.
- Après avoir éteint l'appareil, ne jamais arrêter un accessoire en appuyant un objet contre lui.
- Suivez toujours les instructions du fabricant concerné lors du montage / de l'utilisation d'accessoires.
- Vérifiez si la pièce à travailler est bien soutenue.
- Arrêtez immédiatement l'appareil s'il commence à vibrer anormalement et vérifiez-le afin d'en déterminer la cause.
- Ne sciez pas dans des éléments où pourraient se trouver des conduites d'eau, de gaz ou d'électricité. Utilisez un détecteur approprié pour identifier la présence de conduites ou demandez conseil à la compagnie de distribution. Le gaz présente un réel risque d'explosion, l'eau peut causer des courts-circuits et le sciage de condui-

tes électriques peut occasionner courts-circuits et coupures de courant.

- La poussière produite par le sciage du bois ou du métal peut être nocive pour la santé, inflammable ou explosible. Conservez votre environnement de travail propre : les mélanges de matériaux peuvent être particulièrement dangereux.
- Ne sciez jamais dans des matériaux qui contiennent de l'amiante.
- Lorsque vous sciez dans du béton cellulaire ou du placoplâtre, respectez les dispositions légales et les instructions du fournisseur du produit.

Ne confiez les réparations qu'à un technicien qualifié.

- Cet appareil est conforme aux normes de sécurité en vigueur.
- Afin d'éviter tout accident, les réparations doivent être effectuées exclusivement par du personnel qualifié et avec des pièces d'origine.

2.1 Consignes de sécurité importantes pour les scies circulaires

- Vérifiez si la lame est bien protégée.
- Ne bloquez jamais le capot de protection basculant.
- Remettez toujours un capot bloqué en place avant d'utiliser l'appareil.
- Après une chute éventuelle de l'appareil, vérifiez si le capot basculant n'est pas déformé.
- N'ouvrez le capot basculant que pour les coupes en plongée ou de biais. Ce faisant, prenez garde à vos doigts.
- Remplacez les tendeurs défectueux avant de réutiliser l'appareil.
- N'utilisez pas de lames en acier HSS. Elles se brisent facilement.
- N'utilisez pas de lames voilées, déformées ou endommagées.
- N'utilisez pas de lames non conformes aux spécifications de ce manuel.
- Ne commencez jamais à scier avant que la scie n'ait atteint son plein régime.
- Ne tentez jamais de scier des pièces trop petites.
- Maniez toujours l'outil avec les deux mains.
- Ne passez pas les mains sous la pièce à couper. Durant le sciage, le capot basculant ne protège pas le dessous de la lame.
- Montez toujours la lame avec tous les accessoires standards présents sur l'appareil.
- Ne travaillez pas en tenant l'outil au-dessus de la tête : vous ne disposez pas d'un contrôle suffisant.
- Cet appareil n'est pas conçu pour montage sur un établi ou tout autre usage stationnaire.
- Ne montez jamais de disques à meuler sur une scie circulaire.
- Pendant que vous sciez, ne mettez pas les mains dans les copeaux. Vous risquez de vous blesser.

2.2 Rebond

- Le rebond est un recul brutal de l'appareil suite au serrage ou au blocage de la lame, ou en raison d'une lame mal montée.
- Le serrage se produit lorsque la lame est de travers dans le trait de scie ou lorsqu'on tente de forcer la lame dans le trait.
- Dans de tels cas, la puissance du moteur pousse l'appareil vers le haut, hors de la pièce à scier, en direction de l'utilisateur.
- Respectez les mesures de sécurité ci-dessous afin d'éviter les conséquences d'un rebond :
- Tenez toujours solidement l'appareil à deux mains.
- Tenez-vous toujours sur le côté et non en ligne par rapport à la scie.
- En cas de blocage de la lame, coupez l'appareil et attendez son arrêt complet. N'essayez pas de dégager l'appareil tant que la lame tourne encore ou que le moteur est encore en marche.
- Si l'appareil se trouve encore dans la pièce à scier et qu'il doit être redémarré, vérifiez si les dents de la lame ne sont pas bloquées.
- Soutenez les grandes pièces afin d'éviter qu'elles ne s'affaissent aux extrémités ou à la ligne de coupe.
- N'utilisez pas de lames voilées ou endommagées.
- Vérifiez l'absence de corps étrangers dans la pièce à scier : la scie risque de se coincer.
- Lorsque vous sciez dans le sens du fil du bois, utilisez le guide parallèle ou tout autre type de guide. Ceci pour éviter que la lame ne soit coincée.
- Vérifiez les réglages de profondeur et d'inclinaison de coupe avant de commencer à scier. La modification des réglages pendant que vous sciez peut provoquer un rebond.
- Lorsque vous effectuez une coupe « en plongée », vérifiez l'absence d'obstacles ou d'objets derrière l'objet à scier.

2.3 Consignes de sécurité importantes pour les lasers

- En usage normal, le laser est sans danger. Toutefois, le fait de fixer le rayon durant plusieurs secondes peut occasionner des lésions (bénignes) aux yeux. Ne fixez jamais le faisceau laser.
- En cours de travail, ne dirigez pas le faisceau laser vers d'autres personnes ou des animaux. Tenez compte des surfaces réfléchissantes.
- L'utilisation de lunettes laser ne protège pas du rayon mais permet de mieux le distinguer.

3. UTILISATION

3.1 Description de l'appareil

1. Interrupteur marche/arrêt
2. Bouton de déverrouillage
3. Poignée avant
4. Interrupteur laser
5. Carter moteur
6. Capot de protection
7. Logement laser
8. Blocage de l'axe
9. Vis de réglage d'inclinaison
10. Échelle pour coupes de biais
11. Vis de réglage du guide parallèle
12. Ouverture fixation guide parallèle
13. Repère pour ligne de coupe 45°
14. Repère pour ligne de coupe 0°
15. Capot de protection basculant
16. Bride
17. Rondelle
18. Vis de serrage
19. Semelle
20. Poignée capot de protection basculant
21. Lame
22. Raccord pour aspirateur
23. Bouton de réglage de profondeur de coupe
24. Poignée arrière
25. Clé hexagonale
26. Guide parallèle
27. Bride d'appui
28. Axe moteur
29. Échelle de profondeur de coupe
30. Flèche de sens de rotation de la lame
31. Adaptateur aspirateur
32. Serre-joint (non fourni)

3.2 Fonctionnement

Consignes d'utilisation

- Fixez solidement la pièce à travailler. Placez la face qui sera visible vers le bas car la découpe est plus précise au niveau de la face inférieure.
- Tenez l'appareil des deux mains aux deux poignées (figure D).
- Mettez l'appareil en marche et laissez-le monter à plein régime. Placez ensuite l'appareil sur la pièce. Laissez à l'appareil le temps nécessaire pour scier la pièce.
- Conduisez la scie avec régularité et sans forcer. Le fait d'appuyer trop fort réduit la longévité de la lame et de l'appareil.

Marche-arrêt

- Pour mettre l'appareil en marche, appuyez d'abord sur le bouton de déverrouillage (2). Main-

tenez-le enfoncé puis appuyez sur l'interrupteur marche/arrêt (1).

- Pour arrêter l'appareil, lâchez l'interrupteur marche/arrêt (1).
- Pour des raisons de sécurité, il n'est pas possible de bloquer l'appareil en position marche. L'interrupteur marche/arrêt (1) doit être maintenu enfoncé.

Réglage de la profondeur de coupe (figure C)

- La profondeur de coupe est réglable en continu. Le meilleur trait de coupe s'obtient en laissant dépasser la lame d'environ 3 mm du matériau, et en tout cas moins qu'une hauteur de dent complète.
- Poussez le bouton de réglage (23) vers le haut. La scie peut à présent être déplacée vers le haut ou le bas par rapport à la semelle (19).
- Réglez la profondeur de coupe adéquate sur la règle graduée (29).
- Rabaissez le bouton de réglage (23).

Réglage de l'angle d'inclinaison

- L'angle d'inclinaison est réglable en continu de 0° à 45°.
- Poussez la vis de réglage (9) vers le haut.
- Réglez l'angle d'inclinaison sur la règle graduée (10).
- Repoussez la vis de réglage (9) vers le bas.
- Lors d'une coupe inclinée, la profondeur est moins importante que celle indiquée sur l'échelle de profondeur (29).
- Le repère 0° (14) donne la position de la lame pour une coupe droite. Le repère 45° (13) donne la position de la lame pour une coupe inclinée à 45°. La largeur de la ligne de coupe correspond à peu près à la largeur de l'encoche.
- Attention: l'échelle pour les coupes de biais (10) peut légèrement varier de la réalité en raison des fluctuations de température et du jeu au niveau des assemblages. Pour les coupes de grande précision, nous recommandons de procéder à un essai.

Montage du guide parallèle (figure D)

- Desserrez la vis de réglage (11).
- Introduisez le guide parallèle (26) dans l'ouverture (12) de la semelle (19).
- Réglez le guide parallèle (26) à la position voulue par rapport au bord de la pièce.
- Resserrez la vis de réglage (11).
- Attention: de légers écarts de mesure peuvent survenir en raison des fluctuations de température, du jeu au niveau des assemblages et de la position de la lame de scie. Pour des coupes de précision, nous recommandons la méthode ci-dessous.
- Pour des coupes parfaitement droites lorsque le

guide parallèle (26) n'est pas assez long ou pour des coupes sur une grande longueur, utilisez une règle comme guide, que vous fixerez sur la pièce à scier à l'aide de serre-joints (32 - non fournis). Voir figure E. Fixez fermement la règle et faites glisser la semelle de la scie (19) le long de celle-ci.

Aspiration des poussières

- L'appareil est équipé d'un raccord pour l'aspiration des poussières (22) sur lequel se monte un adaptateur pour flexible d'aspirateur (31). Le cas échéant, utilisez un adaptateur supplémentaire approprié au flexible de votre aspirateur. Respectez les instructions qui accompagnent votre aspirateur ou aspire-tout.
- Vérifiez si votre aspirateur convient pour l'aspiration de poussières fines.
- Si vous utilisez un aspirateur avec interrupteur synchronisé, vérifiez si la puissance maximale que l'on peut y raccorder est supérieure à 1.300 watts.
- Pendant que vous sciez, ne passez jamais les doigts dans l'ouverture d'aspiration des poussières (22) ou de l'adaptateur (31). Des copeaux sont évacués à grande vitesse par l'orifice.
- Nettoyez l'orifice régulièrement.
- La sciure et les copeaux évacués pendant les opérations de sciage peuvent être dangereux pour la santé et présenter des risques d'incendie ou d'explosion. Il importe de porter les équipements de protection individuelle adéquats.

Changement de lame (figure A)

- Retirez la fiche de la prise de courant.
- Portez des gants de travail pour éviter les blessures.
- lame de scie : axe 16 mm, diamètre 185 mm, épaisseur max. dents 2,4 mm.
- N'utilisez pas de lames dont l'épaisseur est telle que la bride (16) ne peut plus être fixée sur l'axe moteur (28).
- Actionnez le blocage de l'axe (8) et gardez-le enfoncé. L'axe moteur (28) est à présent bloqué.
- À l'aide de la clé hexagonale (25), desserrez la vis de serrage (18) et retirez la rondelle (17) et la bride (16).
- Maintenez le capot de protection basculant (15) en position relevée à l'aide de la poignée (20).
- Retirez l'ancienne lame (21).
- Nettoyez les pièces de montage.
- Montez une nouvelle lame sur la scie en orientant les dents dans le sens de rotation. Veillez à ce que la flèche sur le corps de l'appareil (30) indique la même direction que celle ou celles sur la lame. Généralement, le côté imprimé de la lame est visible.
- Remettez le carter de protection (15) en position

de repos.

- Placez la rondelle (17) et la bride (16) sur la lame et resserrez la vis de serrage (18).

Utilisation du laser

- Allumez le laser à l'aide de l'interrupteur (4). Il projette un rayon sur la pièce qui illumine le trait de coupe.
- Placez l'appareil sur la pièce avec le marquage au-dessus du début de la ligne de sciage (tracée). Vérifiez si la ligne laser correspond à la ligne de sciage.
- Mettez l'appareil en marche.
- Le laser est surtout utile lorsqu'on scie à main levée (sans guide). Tracez la ligne de coupe sur la pièce en bois et suivez-la à l'aide du rayon laser.
- Après sciage, coupez le laser pour éviter qu'il ne s'allume de manière non souhaitée à la prochaine utilisation.

Utilisation des repères de ligne de coupe (voir figure F)

- Le repère de ligne de coupe donne la position de la lame en cas de coupe droite (repère 0°, 14) ou inclinée (repère 45°, 13).
- Le dessin illustre à quel niveau de la pièce de bois se trouvera la ligne de coupe et quelle partie restera intacte.
- En position 0°, le rayon du laser se trouve tout à fait à droite de l'encoche ; à 45°, tout à fait à gauche.
- Placez la scie comme illustré pour couper aux dimensions requises. Si la coupe doit être d'une grande précision, nous vous conseillons de procéder à un essai.

4. ENTRETIEN / RÉPARATIONS

Débranchez la fiche à la prise avant toute intervention sur l'appareil.

Lubrification

- L'appareil n'exige pas de lubrification ni de graissage.

Maintenez la propreté de l'appareil et du cordon

- Utilisez un chiffon humide et des produits d'entretien non agressifs.
- Veillez au bon état du capot de protection basculant. Utilisez de l'air comprimé ou une brosse pour nettoyer les copeaux et la sciure.
- Nettoyez les lames immédiatement après utilisation. Sachez que les restes de colle ou de résine abîment les lames.
- Les lames sans couche de protection seront légèrement graissées avec une huile non acide en

guise de protection anticorrosion. Toutefois, enlevez cette huile avant de commencer à travailler car elle risque de tacher le bois.

Veillez à la propreté des orifices de ventilation

- Ne jamais nettoyer les orifices de ventilation en y introduisant des objets pointus ou une brosse métallique. Vous risquez d'endommager l'appareil.

Remplacement des balais charbon

- Une production excessive d'étincelles est généralement l'indice de balais usés.
- Faites remplacer les balais charbon par un technicien qualifié.

Défaut électrique ou mécanique

- En cas de défaut électrique ou mécanique, faites réparer l'appareil par un professionnel qualifié.

Remettez l'appareil

- À la fin de sa durée de vie, remettez l'appareil à un point de collecte. L'appareil ne doit pas être mis au rebut avec les déchets ménagers.



5. CARACTÉRISTIQUES TECHNIQUES

Type	CS13-185
Tension	230 V
Fréquence	50 Hz
Classe sécurité	II (double isolation)
Puissance	1.300 W
Diamètre de la lame	185 mm
Épaisseur max. des dents	2,4 mm
Épaisseur max. lame	1,35 mm
Profondeur de coupe max.	63 mm à 0° ou 90° / 44 mm à 45°
Alésage	16 mm
Coupes de biais	0 - 45°
Régime (tr/min)	4.500
Accélération	2,462 m/s ²
Lpa (pression acoustique)	95,5 dB(A)
Lwa (puissance acoustique)	106,5 dB(A)
Poids	4,4 kg
Laser	classe II, longueur d'onde 650 nm, puis- sance ≤ 1 mW

6. CONDITIONS DE GARANTIE

Ce produit a été vérifié avec le plus grand soin avant de quitter l'usine et bénéficie, pendant deux ans à compter de la date d'achat, d'une garantie de réparation gratuite en cas de défaillance due à un vice de matériau ou de fabrication. Cette garantie ne couvre pas l'usure de la lame, les balais ni les dommages provoqués par l'usure normale, la surcharge ou la négligence.

Le ticket de caisse tient lieu de garantie. Le vendeur se réserve le droit de décliner toute responsabilité si des tiers ont effectué des réparations. Aucun dommage-intérêt ne pourra être réclamé en cas de dégât de la pièce à travailler ou de blessure de l'utilisateur de l'outil.

DÉCLARATION DE CONFORMITÉ CE

Intergamma B.V., déclare par la présente que la scie circulaire CS13-185 satisfait aux dispositions des directives 2006/42/CE (directive machines), 2006/95/CE (directive basse tension), 2004/108/CE (CEM), 93/68/CEE (marquage CE), 2002/95/EC (RoHS) ainsi qu'aux normes EN 60745-1:/A112010, EN 60745-2-5:2010, EN 55014-1/A1:2009, EN 55014-2/A2:2008, EN 61000-3-2/A2:2009, EN 61000-3-3:2008, en EN 60825-1:2007.

Leusden, janvier 2013

F.H. Jautze

Intergamma B.V.
BP 100
3830 AC Leusden
Pays-Bas