

---

**I** **CAPPA ASPIRANTE** - Istruzioni per l'uso

**D** **DUNSTABZUGSHAUBE** - Gebrauchsanweisung

**E** **CAMPANA EXTRACTORA** - Manual de utilización

**F** **HOTTE DE CUISINE** - Notice d'utilisation

**GB** **COOKER HOOD** - User instructions

**NL** **AFZUIGKAP** - Gebruiksaanwijzing

**P** **COIFA ASPIRANTE** - Manual do usuário



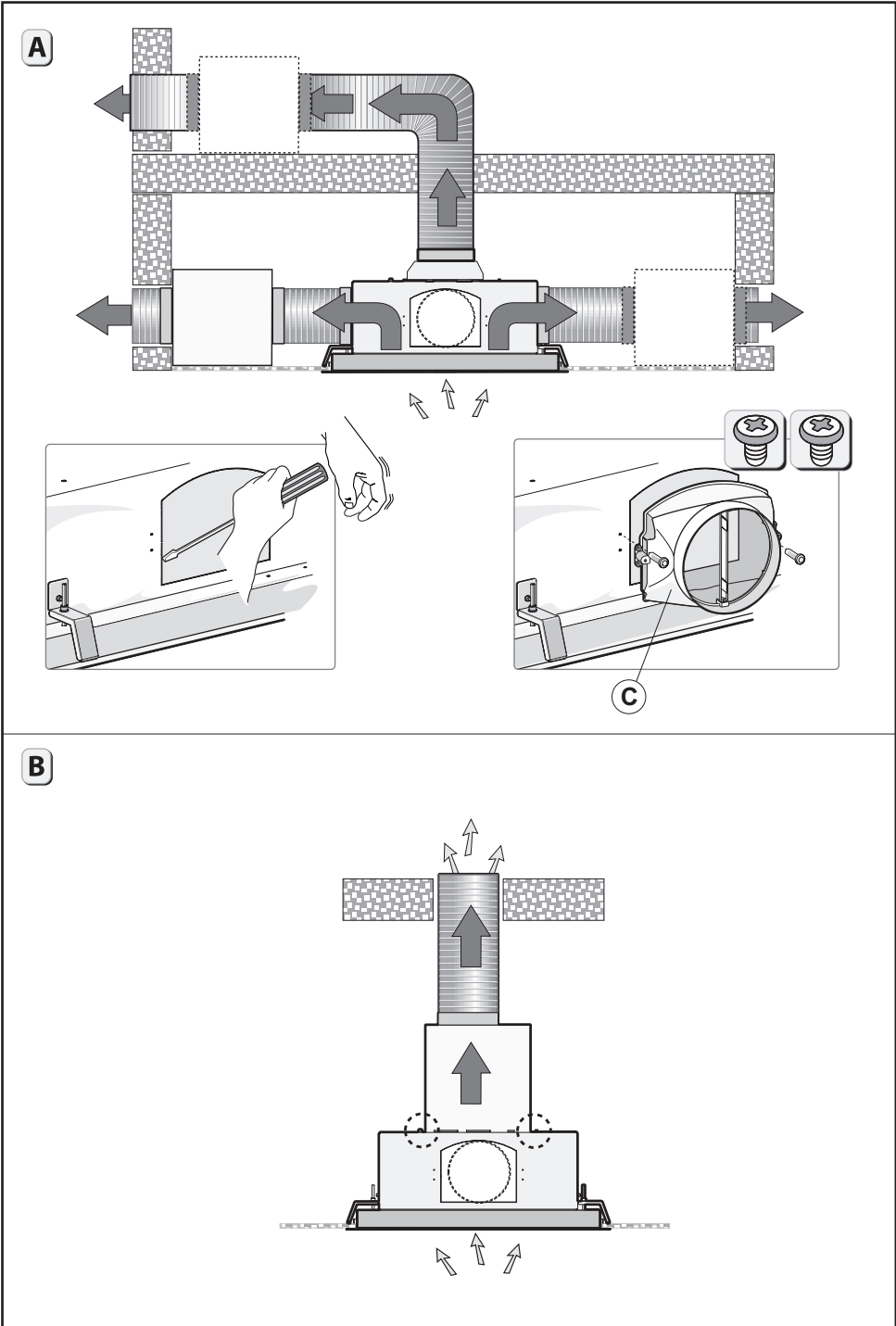
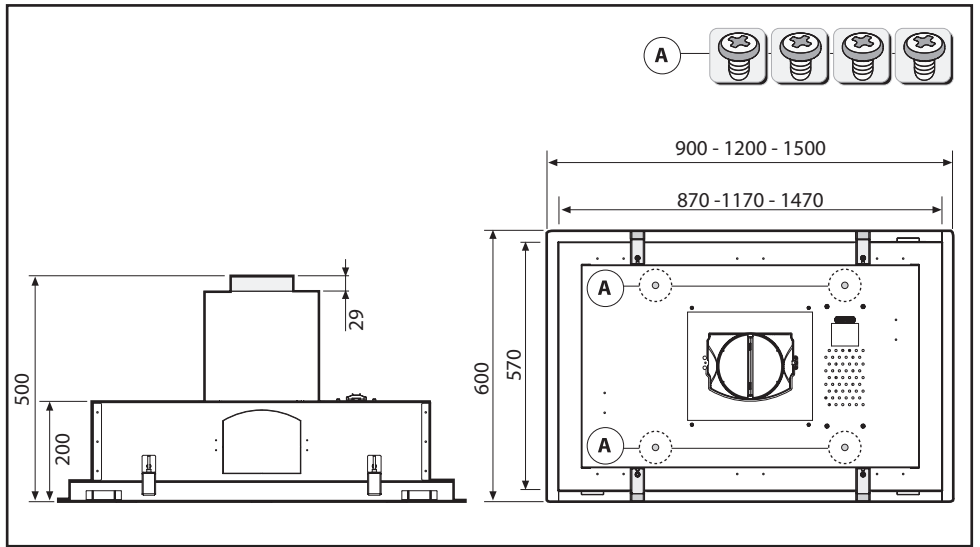
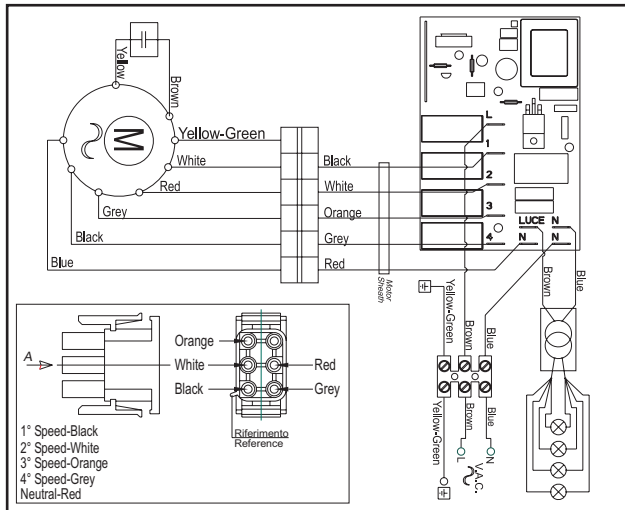

Fig.1



**Fig.2**



**Fig.3**

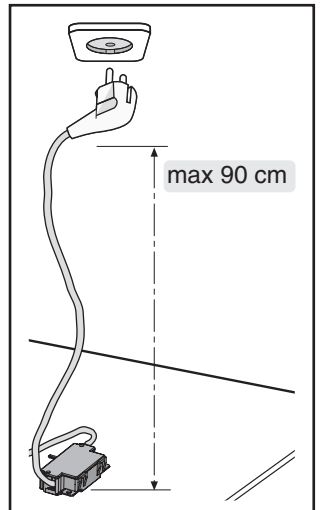

**Fig.4**

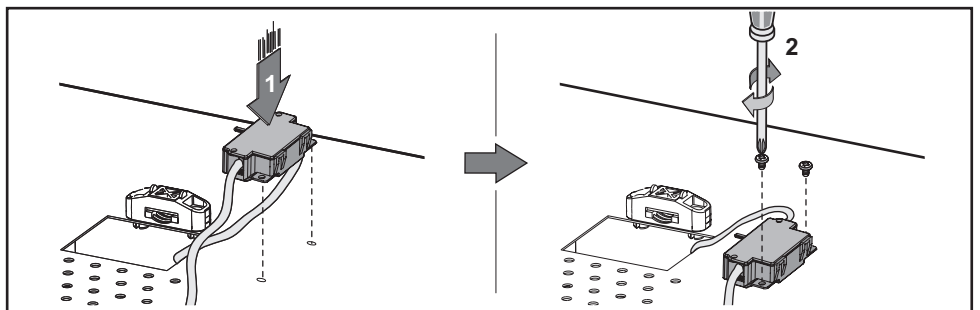

**Fig.5**

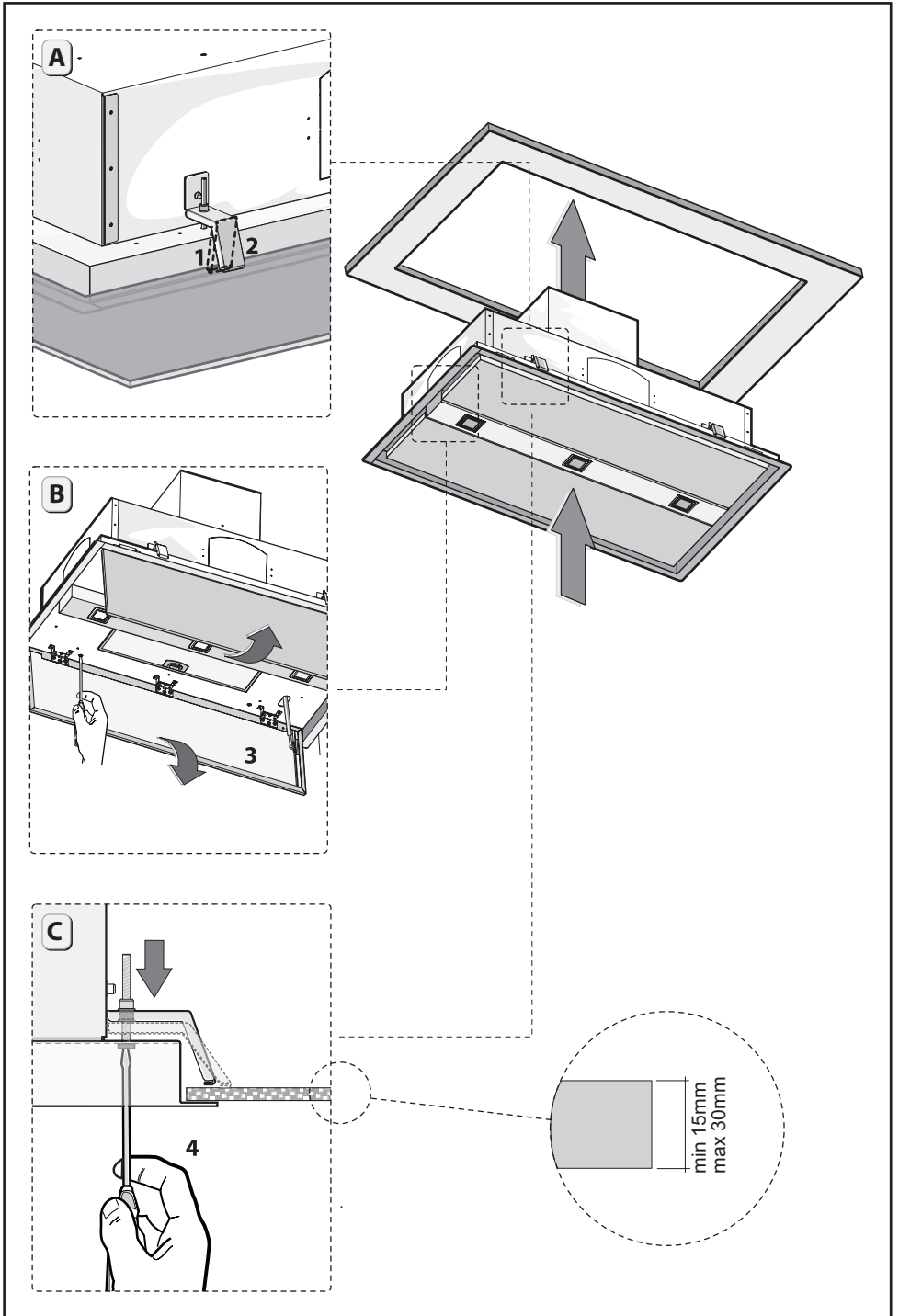

Fig.6

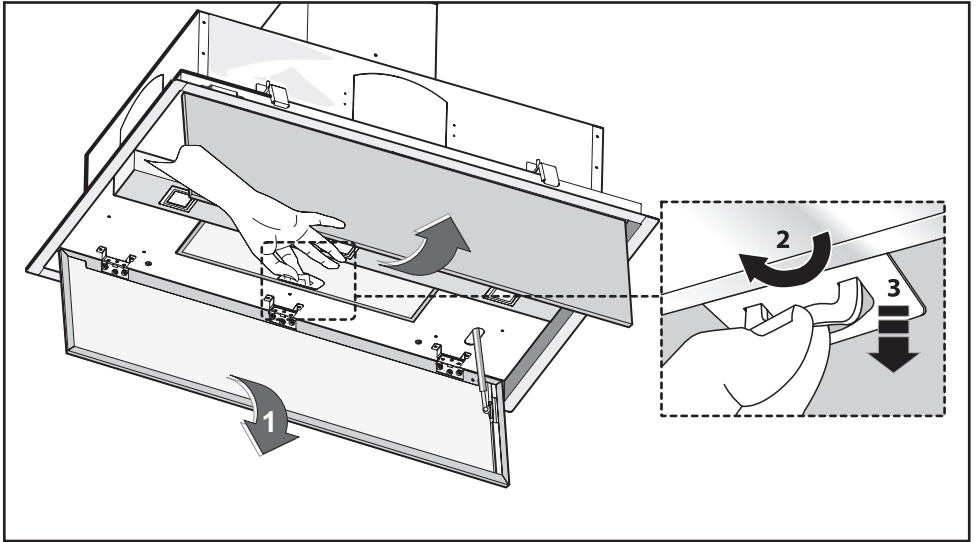

Fig.7

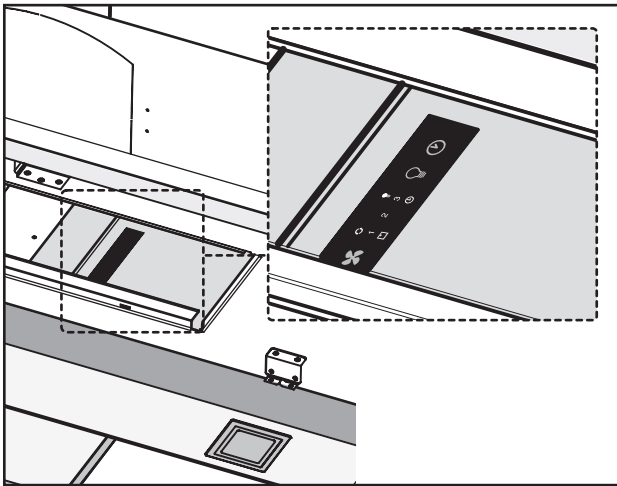

Fig.8

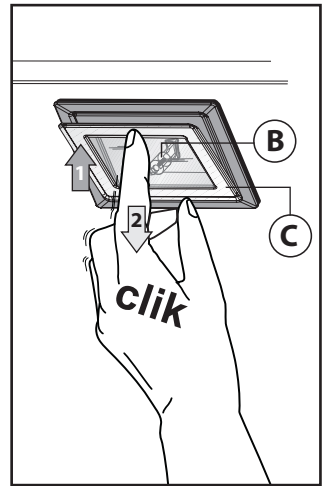

Fig.9

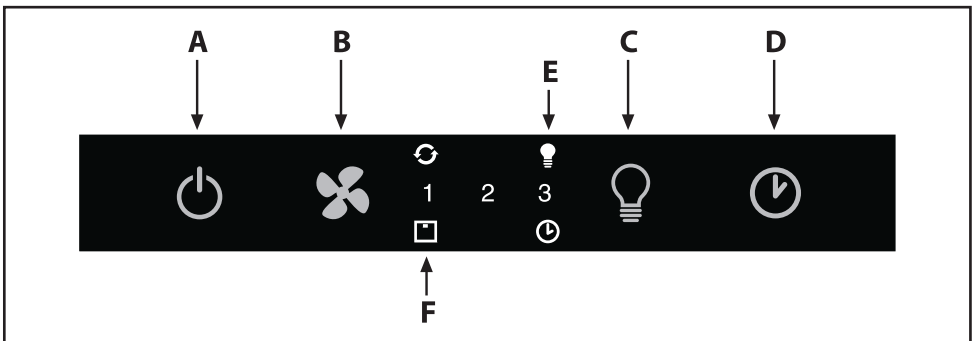

Fig.10

## GENERALITÀ

Leggere attentamente il contenuto del presente libretto in quanto fornisce importanti indicazioni riguardanti la sicurezza di installazione, d'uso e di manutenzione. Conservare il libretto per ogni ulteriore consultazione. L'apparecchio è stato progettato per uso in versione aspirante (evacuazione aria all'esterno - Fig.1B) o con motore remoto (Fig.1A).

## AVVERTENZE PER LA SICUREZZA

1. Fare attenzione se funzionano contemporaneamente una cappa aspirante e un bruciatore o un focolare dipendenti dall'aria dell'ambiente ed alimentati da un'energia diversa da quella elettrica, in quanto la cappa aspirando toglie all'ambiente l'aria di cui il bruciatore o il focolare necessita per la combustione. La pressione negativa nel locale non deve superare i 4 Pa (4x10<sup>-5</sup> bar). Per un funzionamento sicuro, provvedere quindi ad un'opportuna ventilazione del locale. Per l'evacuazione esterna attenersi alle disposizioni vigenti nel vostro paese.

**Prima di allacciare il modello alla rete elettrica:**

- Controllare la targa dati (posta all'interno dell'apparecchio) per accertarsi che la tensione e potenza siano corrispondenti a quella della rete e la presa di collegamento sia idonea. In caso di dubbio interpellare un elettricista qualificato.
- Se il cavo di alimentazione è danneggiato, esso deve essere sostituito da un cavo o un assieme speciali disponibile presso il costruttore o il suo servizio assistenza tecnica.
- Collegare il dispositivo all'alimentazione attraverso una spina con fusibile 3A o ai due fili della bifase protetti da un fusibile 3A.

**2. Attenzione!**

**In determinate circostanze gli elettrodomestici possono essere pericolosi.**

- A) Non cercare di controllare i filtri con la cappa in funzione.**
- B) Non toccare le lampade e le zone adiacenti, durante e subito dopo l'uso prolungato dell'impianto di illuminazione.**
- C) E' vietato cuocere cibi alla fiamma sotto la cappa.**
- D) Evitare la fiamma libera, perché dannosa per i filtri e pericolosa per gli incendi.**
- E) Controllare costantemente i cibi fritti per evitare che l'olio surriscaldato prenda fuoco.**
- F) Prima di effettuare qualsiasi manutenzione, disinserire la cappa dalla rete elettrica.**
- G) Questo apparecchio non è destinato all'utilizzo da parte di bambini o persone che necessitano di supervisione.**
- H) Controllare che i bambini non giochino con l'apparecchio.**
- I) Quando la cappa viene utilizzata contemporaneamente ad apparecchi che bruciano gas o altri combustibili, il locale deve essere adeguatamente ventilato.**
- L) Se le operazioni di pulizia non vengono eseguite nel rispetto delle istruzioni, esiste il rischio che si sviluppi un incendio.**

Questo apparecchio è contrassegnato in conformità alla Direttiva Europea 2002/96/EC, Waste Electrical and Electronic Equipment (WEEE). Assicurandosi che questo prodotto sia

smaltito in modo corretto, l'utente contribuisce a prevenire le potenziali conseguenze negative per l'ambiente e la salute.

Il simbolo  sul prodotto o sulla documentazione di accompagnamento indica che questo prodotto non deve essere trattato come rifiuto domestico ma deve essere consegnato presso l'idoneo punto di raccolta per il riciclaggio di apparecchiature elettriche ed elettroniche. Disfarsene seguendo le normative locali per lo smaltimento dei rifiuti. Per ulteriori informazioni sul trattamento, recupero e riciclaggio di questo prodotto, contattare l'idoneo ufficio locale, il servizio di raccolta dei rifiuti domestici o il negozio presso il quale il prodotto è stato acquistato.

## ISTRUZIONI PER L'INSTALLAZIONE

- **Le operazioni di montaggio e collegamento elettrico devono essere effettuate da personale specializzato.**
- **Utilizzare dei guanti protettivi prima di procedere con le operazioni di montaggio.**

**• Collegamento elettrico:**

Questo apparecchio è costruito in **classe I**, quindi deve essere collegato alla presa di terra.

-L'allaccio alla rete elettrica deve essere eseguito come segue:

MARRONE = L linea

BLU = N neutro

GIALLO/VERDE =  terra.

Il cavo neutro deve essere collegato al morsetto con il simbolo **N** mentre il cavo **GIALLO/VERDE**, deve essere collegato al morsetto vicino al simbolo di terra .

Nell'operazione di collegamento elettrico assicurarsi che la presa di corrente sia munita di collegamento di terra. Dopo il montaggio della cappa d'aspirazione, fare attenzione che la posizione della presa di alimentazione elettrica sia facilmente raggiungibile. Nel caso di collegamento diretto alla rete elettrica è necessario interporre tra l'apparecchio e la rete un interruttore onnipolare con apertura minima tra i contatti 3 mm, dimensionato al carico e rispondente alle norme vigenti.

• La distanza minima fra la superficie di supporto dei recipienti di cottura sul dispositivo di cottura e la parte più bassa della cappa da cucina deve essere di almeno **100 cm**. Se dovesse essere usato un tubo di connessione composto di due o più parti, la parte superiore deve essere all'esterno di quella inferiore. Non collegare lo scarico della cappa ad un condotto in cui circoli aria calda o utilizzato per evacuare fumi degli apparecchi alimentati da un'energia diversa da quella elettrica. Prima di procedere alle operazioni di montaggio, per una più facile manovrabilità dell'apparecchio disinserire i filtro/i antigrasso (Fig.7).

-Nel caso di montaggio dell'apparecchio in versione aspirante predisporre il foro di evacuazione aria.

• Si consiglia l'utilizzo di un tubo evacuazione aria con lo stesso diametro della flangia uscita aria. L'utilizzo di una riduzione potrebbe diminuire le prestazioni del prodotto ed aumentare la rumorosità.

• Usare solo motori esterni proposti nel catalogo originale.

#### • **Installazione al soffitto:**

- Se si installa l'apparecchio in versione motore remoto scegliere quale delle cinque uscite aria disponibili utilizzare (quattro laterali ed una superiore); togliere il semitrancio in lamiera con un cacciavite o altro attrezzo idoneo e fissare la flangia uscita aria con le viti come indicato in figura 1C.

Se si installa l'apparecchio in versione aspirante con motore sopra la cappa togliere il semitrancio in lamiera con un cacciavite o altro attrezzo idoneo e fissare il gruppo motore tramite le viti in dotazione (Fig.1B).

- Effettuare il foro sul soffitto idoneo per accogliere l'apparecchio facendo riferimento alle quote indicate in figura 2.

**ATTENZIONE: Assicurarsi che la struttura del soffitto sia idonea a sostenere il peso dell'apparecchio. Nel caso non lo sia predisporre un telaio adeguato per tale funzione.**

- Fissare la scatola alimentazione sulla parte superiore della cappa con le viti in dotazione (Fig.5).

- Collegare, mediante un tubo di raccordo, la flangia (Fig.1C) al foro evacuazione aria.

- Prendere l'apparecchio e posizionarlo all'interno del foro, effettuato precedentemente sul soffitto, facendo attenzione che le staffe siano perfettamente agganciate (Fig.6A).

- Serrare le staffe tramite le viti posizionate all'interno della cappa come indicato nella figura 6B e 6C.

- Nel caso ce ne fosse bisogno esiste anche la possibilità di fissare l'apparecchio con ulteriori viti, dall'interno della cappa, in un sottopensile se presente (Fig.2A).

- Per i vari montaggi utilizzare viti e tasselli ad espansione idonei al tipo di muro (es. cemento armato, cartongesso, ecc). Nel caso in cui le viti e i tasselli siano forniti in dotazione con il prodotto accertarsi che siano idonei per il tipo di parete in cui deve essere fissata la cappa.

## USO E MANUTENZIONE

• Si raccomanda di mettere in funzione l'apparecchio prima di procedere alla cottura di un qualsiasi alimento. Si raccomanda di lasciar funzionare l'apparecchio per 15 minuti dopo aver terminato la cottura dei cibi, per un'evacuazione completa dell'aria viziata.

Il buon funzionamento della cappa è condizionato da una corretta e costante manutenzione; una particolare attenzione deve essere data al filtro antigrasso e al filtro al carbone attivo.

• **Il filtro antigrasso** ha il compito di trattenere le particelle grasse in sospensione nell'aria, pertanto è soggetto ad intasarsi in tempi variabili relativamente all'uso dell'apparecchio.

- Per prevenire il pericolo di eventuali incendi, al massimo ogni 2 mesi, è necessario lavare i filtri antigrasso a mano, utilizzando detersivi liquidi neutri non abrasivi, oppure in lavastoviglie a basse temperature e con cicli brevi.

- Dopo alcuni lavaggi, si possono verificare delle alterazioni del colore. Questo fatto non dà diritto a reclamo per l'eventuale loro sostituzione.

• **Prima di rimontare i filtri antigrasso e i filtri al carbone attivo rigenerabili è importante che questi siano asciugati bene.**

• Pulire frequentemente la cappa, sia internamente che esternamente, usando un panno inumidito con alcool denaturato o detersivi liquidi neutri **non** abrasivi.

• L'impianto di illuminazione è progettato per l'uso durante la cottura e non per l'uso prolungato di illuminazione generale dell'ambiente. L'uso prolungato dell'illuminazione diminuisce notevolmente la durata media delle lampade.

• Se l'apparecchio è dotato della **luce ambiente** questa può essere utilizzata per l'uso prolungato di illuminazione generale dell'ambiente.

• **Attenzione:** l'inosservanza delle avvertenze di pulizia della cappa e della sostituzione e pulizia dei filtri comporta rischi di incendi. Si raccomanda quindi di attenersi alle istruzioni suggerite.

#### • **Sostituzione delle lampade (Fig.9):**

Per sostituire le lampade alogene **B** premere con un dito sul vetrino **C** per aprire lo sportellino. Sostituire con lampade dello stesso tipo.

**Attenzione:** Non toccare la lampada a mani nude.

Se la versione dell'apparecchio è con lampade **LED**, per la sostituzione, è necessario l'intervento di un tecnico specializzato.

#### • **Comandi (Fig.10):**

**NOTA:** Tutte le funzioni dell'apparecchio vengono controllate tramite il telecomando fornito in dotazione.

Nel caso si verificasse una improvvisa interruzione nel funzionamento del telecomando (batterie scariche ecc...) è possibile intervenire direttamente sul comando posizionato all'interno dell'apparecchio (Fig.8-10).

**Tasto Power (A)** = Il tasto di accensione/spegnimento accende e spegne l'intera cappa (motore e luci).

Azionando il tasto il motore parte in 1° velocità.

**Tasto Fan speed (B)** = Dalla posizione OFF, premere una volta per la 1° velocità, due volte per la 2° velocità, tre volte per la 3° velocità. Per inserire la velocità intensiva premere il tasto per 5 sec. in qualsiasi stato si trovi la cappa. Ad ogni velocità si accende solo ed esclusivamente il led indicante la velocità impostata. La velocità intensiva è indicata dal led della velocità 3° che lampeggia. Durata della velocità intensiva 10 min. dopodiché la cappa torna all'ultima velocità impostata.

Per togliere la velocità intensiva premere il tasto power e la cappa si spegne, oppure premere il tasto Fan speed e la velocità torna a quella precedentemente impostata. Velocità della cappa con andamento ciclico.

**Tasto light (C)** = I livelli delle luci sono tre: alto, medio, basso.

Dalla posizione spento spingere una volta per il livello alto, due volte per il livello medio, tre volte per il livello basso, quattro volte per spegnere le luci.

Il livello delle luci ha un andamento ciclico: alto, medio, basso, spento.

**Tasto timer (D)** = Con qualsiasi velocità inserita (esclusa la velocità Intensiva) premendo il tasto si attiva la funzione timer per 15 min. Al termine del conteggio la cappa si spegne (motore ed eventuali luci accese).

**Spia luci (E)** = La spia luci si accende quando le luci sono accese a qualsiasi livello.

**Spia filtri (F)** = Dopo 30 h di funzionamento il led della spia filtri si accende senza lampeggiare e si devono lavare i filtri antigrasso. Reset della funzione avviene (a cappa spenta) premendo il tasto Fan speed per 5 sec. Fatta questa operazione il led della segnalazione filtri si spegne e l'impostazione delle 30 h riparte da zero.

Spia aria pulita (8).

Con cappa spenta, premendo per 5 sec. il tasto Power (1), si attiva la funzione clean air. Questa accende il motore alla 1° vel per 10 min. ogni ora. La spia si accende e rimane fissa e il led della 1° si accende. Nei rimanenti 50 min. la spia lampeggia. La funzione si disattiva premendo qualsiasi tasto a parte le luci.

**SI DECLINA OGNI RESPONSABILITA' PER EVENTUALI DANNI PROVOCATI DALLA INOSSERVANZA DELLE SUDETTE AVVERTENZE.**



## ALLGEMEINES

Diese Anleitung bitte aufmerksam durchlesen, da sie wichtige Sicherheitshinweise zur Installation, zum Gebrauch und zur Wartung enthält. Die Anleitung für eventuelle zukünftige Konsultationen aufbewahren. Das Gerät wurde für einen Gebrauch in der Version mit Abluft (Abgabe der Luft nach außen - Abb.1B) oder mit externem Motor (Abb.1A) entworfen.

## SICHERHEITSHINWEISE

1. Vorsicht ist geboten, wenn gleichzeitig eine Abzugshaube und ein raumluftabhängiger Boiler oder ein offenes Feuer in Betrieb sind, die von einer anderen Energiequelle als Strom versorgt werden, da die Küchenhaube die Raumluft absaugt, die auch der Boiler oder das Feuer zur Verbrennung benötigen. Der Unterdruck im Raum darf den Wert von 4 Pa (4x10<sup>-5</sup> bar) nicht übersteigen. Um einen sicheren Betrieb der Abzugshaube zu gewährleisten, ist daher immer auf eine ausreichende Belüftung des Raumes zu achten. Bei der Ableitung der Luft nach aussen müssen die nationalen Vorschriften eingehalten werden.

### Vor Anschluss des Modells an das Stromnetz:

- Kontrollieren Sie das Typenschild an der Geräteinnenseite um sich zu vergewissern, ob Spannung und Stromstärke der des Stromnetzes entsprechen und die Steckdose geeignet ist. Im Zweifelsfall wenden Sie sich bitte an einen qualifizierten Elektriker.

- Sollte das Speisekabel beschädigt sein, ist es durch ein anderes - beim Hersteller oder dessen Kundendienst erhältliches - Kabel oder mit einem speziellen Bausatz - zu ersetzen.

- Das Gerät muss mittels eines Steckers mit 3A-Sicherung oder über die beiden Drähte des Zweiphasenanschlusses, die durch eine 3A-Sicherung geschützt sind, an die Stromversorgung angeschlossen werden.

### 2. Achtung!

**Elektrogeräte können unter gewissen Umständen gefährlich sein!**

**A) Niemals die Filter kontrollieren, wenn die Dunstabzugshaube in Betrieb ist.**

**B) Die Lampen und die umliegenden Bereiche nicht während oder nach längerer Benutzung des Lichts berühren.**

**C) Es ist verboten, Speisen unter der Dunstabzugshaube zu flambieren.**

**D) Offene Flammen sind unbedingt zu vermeiden, da diese die Filter beschädigen und einen Brand verursachen können.**

**E) Beim Frittieren sind die Speisen ständig zu kontrollieren, um eine Entzündung von überhitztem Öl zu verhindern.**

**F) Vor jeglichen Wartungsarbeiten unbedingt den Netzstecker aus der Steckdose entfernen.**

**G) Das Gerät sollte nicht von kleinen Kindern oder Personen benutzt werden, welche Beaufsichtigung benötigen.**

**H) Kleine Kinder sollten beaufsichtigt werden, um sicherzugehen, dass sie nicht mit dem Gerät spielen.**

**I) Der Raum muss über eine hinreichende Belüftung verfügen, wenn die Dunstabzugshaube mit anderen**

**gas- oder brennstoffbetriebenen Geräten gleichzeitig verwendet wird.**

**L) Es besteht Brandgefahr, wenn die Reinigung nicht entsprechend den Anleitungen durchgeführt wird.**

Dieses Gerät ist gemäß der EU-Richtlinie 2002/96/EC, Waste Electrical Electronic Equipment (WEEE) gekennzeichnet. Sorgen Sie bitte dafür, dass das Gerät korrekt entsorgt wird, der Benutzer trägt dazu bei, den potentiellen negativen Folgen für Umwelt und Gesundheit vorzubeugen.

Das auf dem Produkt oder auf den Begleitpapieren befindliche

Symbol  sagt aus, dass dieses Produkt nicht wie normaler Hausmüll behandelt werden darf, sondern dass es einer geeigneten Sammelstelle für das Recycling der elektrischen und elektronischen Geräteteile zugeführt werden muss. Entsorgen Sie bitte das Altgerät gemäß der lokalen Richtlinien. Für weitere Informationen hinsichtlich der Behandlung, der Wiederverwertung und des Recycling des Produkts wenden Sie sich bitte an die zuständige lokale Stelle, an die Sammelstelle für Hausmüll, oder an den Händler, bei dem Sie das Gerät erworben haben.

## INSTALLATIONSANLEITUNG

• **Montage und Anschluss müssen von einem Fachmann durchgeführt werden.**

• **Vor der Ausführung der Montagearbeiten Schutzhandschuhe anlegen.**

### • Elektroanschluss:

Bei dem Gerät handelt es sich um ein Gerät der **Klasse I**, und muss demnach an einen Erdleiter angeschlossen werden.

- Der Elektroanschluss ist wie folgt vorzunehmen:

BRAUN = L Leiter

BLAU = N Nullleiter

GELB/GRÜN =  Erdungskabel.

Das Nullleiterkabel muss an Klemme **N** angeschlossen werden, das **GELB/GRÜNE** Kabel dagegen an die neben dem Erdleiter-Symbol befindliche Klemme .

Stellen Sie beim elektrischen Anschluss bitte sicher, dass die Steckdose über einen Erdanschluss verfügt. Achten Sie bitte darauf, dass die Steckdose nach installierter Dunstabzugshaube leicht zugänglich ist. Im Falle eines Direktanschlusses an das Stromnetz muss zwischen Gerät und Netzleitung ein allpoliger Schalter mit einer Kontaktweite von mindestens 3 mm, der der Belastung und den geltenden Richtlinien entspricht, installiert werden.

• Der Mindestabstand zwischen der Stellfläche für die Kochbehälter auf der Kochvorrichtung und dem unteren Teil der Abzugshaube muss mindestens **100 cm** betragen. Falls ein Verbindungsrohr verwendet wird, das aus zwei oder mehr Teilen zusammengesetzt ist, muss der obere Teil über den unteren gestülpt werden. Auf keinen Fall darf das Ablufrohr der Küchenhaube an ein Rohr angeschlossen werden, in dem Warmluft zirkuliert oder das zur Entlüftung von Geräten verwendet wird, die an eine andere Energiequelle als an Strom angeschlossen sind. Vor der Durchführung der Montagevorgänge, den/die Fettfilter entfernen, damit sich das Gerät leichter handhaben läßt (Abb.7).

- Sollte das Gerät mit Abzugsvorrichtung montiert werden, bereiten Sie eine Luftabzugsöffnung vor.

- Es empfiehlt sich der Einsatz eines Luftableitungsrohres, das denselben Durchmesser aufweist, wie der der Luftabzugsöffnung. Die Verwendung eines Reduzierstücks könnte die Leistungen des Erzeugnisses beeinträchtigen und das Betriebsgeräusch erhöhen.

- Bitte verwenden Sie nun externe Motore, die vom gleichen Hersteller stammen wie das Gerät.

#### • Deckeninstallation:

- Sollte das Gerät in der Version mit externem Motor installiert werden, muss einer der fünf verfügbaren Luftaustritte ausgewählt werden (vier befinden sich an den Seiten und einer oberhalb). Dann das Halbschnittteil aus Blech mit einem Schraubendreher oder einem geeigneten Werkzeug entfernen und den Flansch des Luftaustritts mit den Schrauben befestigen; siehe Abb. 1C.

- Sollte das Gerät in der Version mit Abluft installiert werden, bei dem der Motor sich über der Abzugshaube befindet, muss das Halbschnittteil aus Blech mit einem Schraubendreher oder einem geeigneten Werkzeug entfernt werden und dann das Motoraggregat mit den beigefügten Schrauben befestigt werden (Abb.1B).

- An der Decke eine zur Aufnahme des Geräts geeignete Öffnung bohren; siehe dazu die in Abb. 2 angegebenen Höhen.

**ACHTUNG: Sicherstellen, dass die Deckenkonstruktion für das Gewicht des Geräts geeignet ist. Sollte dies nicht der Fall sein, muss ein für diese Aufgabe geeigneter Rahmen angebracht werden.**

- Den Verteilerkasten am oberen Abschnitt der Abzugshaube mit den beigefügten Schrauben befestigen (Abb.5).

- Mit einem Anschlussrohr den Flansch (Abb.1C) mit der Luftaustrittsöffnung verbinden.

- Das Gerät aufnehmen und in der Öffnung, die zuvor an der Decke angebracht wurde, positionieren. Dabei darauf achten, dass die Bügel einwandfrei befestigt sind (Abb.6A).

- Die Bügel mit den Schrauben, die sich in der Abzugshaube befinden, fest anziehen; siehe Abb. 6B und 6C.

- Wenn dies erforderlich sein sollte, kann das Gerät auch mit zusätzlichen Schrauben, ausgehend von der Innenseite der Abzugshaube, in einem Hängeelement befestigt werden (sofern vorhanden). (Abb.2A).

- Für die verschiedenen Montagen müssen Schrauben und Spanndübel verwendet werden, die für die jeweilige Art der Wand geeignet sind (z.B. Stahlbeton, Gipskarton usw.).

- Für den Fall, dass die Schrauben und Dübel dem Gerät beigefügt sind, muss sichergestellt werden, dass diese für die Art der Wand, in der die Abzugshaube befestigt werden muss, geeignet sind.

## BENUTZUNG UND WARTUNG

- Es wird empfohlen, die Dunstabzugshaube schon vor Kochbeginn der Speisen einzuschalten. Es wird weiterhin empfohlen, das Gerät nach Beendigung des Kochvorgangs noch 15 Minuten weiterlaufen zu lassen, um den vollständigen Abzug der Kochdünste zu gewährleisten.

Die Leistungsfähigkeit der Dunstabzugshaube hängt entscheidend von der Sorgfalt und Regelmäßigkeit der Wartung ab, insbesondere die des Fettfilters und die des Aktivkohlefilters.

- **Der Antifett-Filter** hat die Aufgabe, die in der Luft schwebenden Fettpartikel zu fangen, daher kann er in unterschiedlichen Zeitspannen verstopfen, je nach Gebrauch des Geräts.

- Um der Brandgefahr vorzubeugen, müssen mindestens alle 2 Monate die Antifett-Filter per Hand gereinigt

werden; dazu verwendet man neutrale, nicht scheuernde Reinigungsmittel oder man gibt ihn in die Spülmaschine bei niedriger Temperatur und kurzem Zyklus.

- Nach der Reinigung kann die Farbe etwas verändert sein. Diese Tatsache ist kein Grund für eine Beschwerde, damit er ausgewechselt wird.

- **Vor der Montage des Antifett-Filters und des regenerierbaren Aktivkohlefilters ist es unbedingt nötig sicherzustellen, dass diese gut getrocknet sind.**

- Die Haube muss häufig sowohl Innen als auch Außen gereinigt werden; dazu verwendet man ein mit denaturiertem Alkohol befeuchtetes Tuch oder ein neutrales **nicht** scheuerndes Reinigungsmittel.

- Die Beleuchtungsanlage ist für den Gebrauch während des Kochvorgangs realisiert worden und nicht für eine längere Beleuchtung der Umgebung im Allgemeinen. Wird die Beleuchtung lange Zeit angelassen, wird die durchschnittliche Lebensdauer der Glühbirne erheblich verringert.

- Wenn das Gerät mit einer serviceleuchte ausgestattet ist, kann diese für die allgemeine anhaltende Beleuchtung der Umgebung benutzt werden.

- **Achtung:** Das Nichteinhalten dieser Hinweise für die Reinigung der Haube und deren Auswechseln und die Reinigung der Filter, führen zu Brandgefahr. Es wird daher empfohlen, die hier gegebenen Ratschläge zu befolgen.

#### • Austausch der Halogenlampen (Abb.9):

Zum Auswechseln der Halogenlampen **B** mit einem Finger auf das Deckglas **C** drücken, um die Klappe zu öffnen. Durch Lampen derselben Bauweise ersetzen.

**Achtung:** Die Lampen nicht mit ungeschützten Händen berühren.

Wenn die Geräteversion eine LED-Lampe vorsieht, muss diese von einem spezialisiertem Techniker ausgewechselt werden.

#### • Bedienung (Abb.10):

**HINWEIS:** Alle Gerätefunktionen werden mit der beigefügten Fernbedienung gesteuert.

Sollte es zu einer unerwarteten Betriebsunterbrechung der Fernbedienung kommen (leere Batterien usw.), kann direkt das Bedienelement innerhalb des Geräts betätigt werden (Abb.8-10).

**Taste Power (A)** = Die Einschalt-/ausschalttaste schaltet die gesamte Dunstabzugshaube (Motor und Lichter) ein und aus.

Durch Betätigung der Taste läuft der Motor auf Geschwindigkeitsstufe 1 an.

**Taste Fan speed (B)** = Aus der OFF-Position für die 1. Geschwindigkeitsstufe einmal drücken, für die 2. Stufe zweimal und für die 3. Stufe dreimal. Um die Intensivgeschwindigkeit einzufügen, die Taste 5 Sekunden drücken, unabhängig davon, in welchen Zustand sich die Dunstabzugshaube befindet. Bei jeder Geschwindigkeit leuchtet ausschließlich die Led zur eingestellten Geschwindigkeit auf. Die Intensivgeschwindigkeit wird von der aufleuchtenden Led der Geschwindigkeitsstufe 3 angezeigt. Die Intensivgeschwindigkeit dauert 10 Min., anschließend kehrt die Dunstabzugshaube zu der letzten eingestellten Geschwindigkeit zurück.

Um die Intensivgeschwindigkeit auszuschalten, drücken Sie die Taste Power (die Dunstabzugshaube schaltet sich aus); oder drücken Sie die Taste Fan speed, woraufhin die Geschwindigkeit zu der zuvor eingestellten Stufe zurückkehrt. Geschwindigkeit der Dunstabzugshaube mit zyklischem Verlauf.

**Taste Light (C)** = Die Lichtstufen sind drei: Hoch, mittel, niedrig.

Aus ausgeschalteter Stellung den Schalter einmal für die hohe Lichtstufe drücken; zweimal für die mittlere Stufe, dreimal für die niedrige Stufe und viermal, um die Lichter auszuschalten.

Die Lichtstufe hat einen zyklischen Verlauf: hoch, mittel, niedrig, ausgeschaltet.

**Timer Taste (D)** = Mit jeder eingeschalteten Geschwindigkeit (ausgenommen Intensivgeschwindigkeit) wird bei Drücken der Taste die Timer-Funktion für 15 Min. aktiviert. Bei Beendigung des Count-Downs schaltet sich die Dunstabzugshaube aus (Motor und eventuell eingeschaltete Lichter).

**Anzeigeleuchte Lichter (E)** = Die Anzeigeleuchte Lichter leuchtet auf, wenn die Lichter, unabhängig von ihrer Beleuchtungsstärke, eingeschaltet sind.

**Anzeigeleuchte Filter (F)** = Nach 30 Betriebsstunden leuchtet die Led der Anzeigeleuchte Filter auf (ohne Blinkmodus) und zeigt an, dass die Fettfilter gewaschen werden müssen. Die Nullstellung der Funktion (bei ausgeschalteter Dunstabzugshaube) erfolgt, indem die Taste Fan speed 5 Sek. gedrückt wird. Daraufhin schaltet sich die Led der Filteranzeige aus und die 30h-Einstellung beginnt erneut bei Null.

Anzeigeleuchte saubere Luft (8).

Bei ausgeschalteter Dunstabzugshaube 5 Sek. die Taste Power (1) drücken, um die Funktion Clean air zu aktivieren. Diese schaltet den Motor auf der 1. Geschwindigkeitsstufe für 10 Min. pro Stunde ein. Die Anzeigeleuchte leuchtet im Dauermodus auf, die Led der 1. Geschwindigkeitsstufe leuchtet kurz auf. In den verbleibenden 50 Min. blinkt die Anzeigeleuchte. Die Funktion kann durch Drücken einer beliebigen Taste (mit Ausnahme der Lichter) deaktiviert werden.

**FÜRSCHÄDEN, DIE AUF DIE NICHTBEACHTUNG DER OBEN GENANNTE ANWEISUNGEN ZURÜCKZUFÜHREN SIND, WIRD KEINERLEI VERANTWORTUNG ÜBERNOMMEN.**

## GENERALIDADES

Lea atentamente el contenido del presente libro de instrucciones pues contiene indicaciones importantes para la seguridad en la instalación, el uso y el mantenimiento (Consérvelo para un posible consulta posterior). El equipo se diseñó para ser utilizado en versión de aspiración (extracción del aire hacia el exterior - Fig.1B) o con motor remoto (Fig.1A).

## SUGERENCIAS PARA LA SEGURIDAD

1. Preste atención si funcionan contemporáneamente una campana aspirante y un quemador o una chimenea que toman el aire del ambiente y están alimentados por energía que no sea eléctrica, pues la campana aspirante toma del ambiente el aire que el quemador o la chimenea necesitan para la combustión. La presión negativa del local no debe superar los 4 Pa (4x10<sup>-5</sup> bares). Para un funcionamiento seguro, realice primero una adecuada ventilación del local. Para la evacuación externa, atégase a las disposiciones vigentes en su país.

### Antes de enchufar el modelo a la corriente eléctrica:

- Controlar los datos de matrícula (que se encuentran en el interior del aparato) para constatar que la tensión y la potencia correspondan a la de la red y el enchufe de conexión sea idéneo. En caso de dudas, recurra a un electricista calificado.

- Si el cable de alimentación está dañado, se debe cambiar con un cable o conjunto especial de cables que puede suministrar tanto el fabricante como el servicio de asistencia técnica.

- Conecte el dispositivo a la red de alimentación a través de un enchufe con fusible 3A o a los dos cables de la línea bifásica protegidos por un fusible 3A.

### 2. ¡Atención!

**En determinadas circunstancias los electrodomésticos pueden ser peligrosos.**

**A) No intente controlar los filtros cuando la campana está en funcionamiento.**

**B) Durante el uso prolongado de la instalación de iluminación o inmediatamente después, no toque las lámparas ni las zonas adyacentes a ellas.**

**C) Está prohibido cocinar a fuego directo debajo de la campana.**

**D) Evite dejar la llama libre porque puede dañar los filtros y constituye un riesgo de incendio.**

**E) Controle constantemente los alimentos fritos para evitar que el aceite sobrecalentado se prenda fuego.**

**F) Antes de efectuar cualquier operación de mantenimiento, desconecte la campana de la red eléctrica.**

**G) Este aparato no debe ser utilizado por niños o personas que necesiten de supervisión.**

**H) Controle que los niños no jueguen con el aparato.**

**I) Cuando la campana se utiliza simultáneamente con aparatos que queman gas u otros combustibles, el ambiente debe estar adecuadamente ventilado.**

**L) Si las operaciones de limpieza no se realizan respetando las instrucciones, hay peligro de incendio.**

Este aparato está fabricado en conformidad con la Norma Europea 2002/96/EC, Waste Electrical and Electronic Equipment (WEEE). Controlando que este producto sea eliminado de modo correcto, el usuario contribuye a prevenir

consecuencias negativas para el ambiente y la salud.

El símbolo  en el producto o en la documentación adjunta, indica que este producto no debe ser tratado como residuo doméstico sino que debe ser entregado a un punto de recolección para reciclar aparatos eléctricos y electrónicos. Elimínelo siguiendo las normas locales para la eliminación de desechos. Para mayor información sobre el tratamiento, recuperación o reciclaje de este producto, llame a la oficina local encargada, al servicio de recolección de desechos domésticos o al negocio en el cual ha comprado el producto.

## INSTRUCCIONES PARA LA INSTALACIÓN

- Las operaciones de montaje y conexión eléctrica deben ser efectuadas por personal especializado.
- Utilice guantes de protección antes de realizar las operaciones de montaje.

### • Instalación eléctrica:

Este aparato pertenece a la **clase I**, por lo tanto debe conectarse a la toma de tierra.

- La conexión a la red eléctrica debe efectuarse como sigue:

MARRÓN = L línea

AZUL = N neutro

AMARILLO/VERDE =  tierra.

El cable neutro debe conectarse al borne con el símbolo **N** mientras que el cable **AMARILLO/VERDE**, debe conectarse al borne cerca del símbolo de tierra .

Durante la conexión eléctrica, controle que el enchufe de corriente posea la conexión a tierra. Después del montaje de la campana de aspiración, controle que la posición del enchufe de alimentación eléctrica sea fácilmente accesible. Si se conecta directamente a la red eléctrica es necesario interponer entre el aparato y la red un interruptor omnipolar con una abertura mínima de 3 mm entre los contactos, dimensionado con respecto a la carga y que cumpla con las normas vigentes.

• La distancia mínima entre la superficie de soporte de los recipientes de cocción en el dispositivo de cocción y la parte más baja de la campana de cocina debe de al menos **100 cm**. Si debe usarse un tubo de conexión compuesto de dos o más partes, la parte superior debe estar fuera de la parte inferior. No conecte la descarga de la campana a un conducto en el que circule aire caliente o que sea utilizado para evacuar los humos de aparatos alimentados por una energía que no sea eléctrica. Antes de efectuar las operaciones de montaje, para una más fácil maniobrabilidad del aparato, extraer el/los filtro/s antigrasa (Fig.7).

- En el caso de montaje del aparato en la versión aspirante, predisponer el orificio de evacuación aire.

• Se aconseja el uso de un tubo de evacuación de aire con el mismo diámetro que la boca de salida de aire. El uso de una reducción podría disminuir las prestaciones del producto y aumentar el ruido.

• Usar solamente motores propuestas en el catálogo original.

### • Instalación en el techo:

- Si el equipo se instala en versión con motor remoto seleccio-

ne cuál de las cinco salidas de aire disponibles desea utilizar (cuatro laterales y una superior); quite la tapa ciega de metal con un destornillador u otra herramienta y fije la brida de salida del aire con los tornillos como indica la figura 1C.

Si instala el equipo en versión de aspiración con motor sobre la campana, quite la tapa ciega de metal con un destornillador u otra herramienta idónea y fije el grupo del motor con los tornillos suministrados (Fig. 1B).

- Realice el agujero en el techo de forma que contenga al equipo utilizando como referencia las cotas de la figura 2.

**ATENCIÓN: Asegúrese de que la estructura del techo sea idónea para soportar el peso del equipo. De lo contrario, utilice un bastidor apropiado para ello.**

- Fije la caja de alimentación a la parte superior de la campana con los tornillos suministrados (Fig. 5).

- Conecte, con un tubo de conexión, la brida (Fig. 1C) al agujero de extracción del aire.

- Tome el equipo y ubíquelo dentro del agujero, realizado anteriormente en el techo, con cuidado de enganchar perfectamente las abrazaderas (Fig. 6A).

- Ajuste las abrazaderas con los tornillos ubicados dentro de la campana como indica la figura 6B y 6C.

- Si es necesario, es posible fijar el equipo con más tornillos, desde dentro de la campana, en un bajo mesada si se encuentra presente (Fig. 2A).

- Para los diferentes montajes utilice tornillos y tacos de expansión idóneos para el tipo de pared (por ejemplo, cemento armado, cartón-yeso, etc.).

Si los tornillos y tacos se entregan junto con el producto, asegúrese de que sean los idóneos para el tipo de pared a la que se debe fijar la campana.

## USO Y MANTENIMIENTO

• Se recomienda poner en funcionamiento el aparato antes de proceder a la cocción de un alimento cualquiera. Se recomienda también, dejar funcionar el aparato durante 15 minutos después de haber finalizado la cocción para lograr una evacuación completa del aire viciado.

El buen funcionamiento de la campana depende de la realización de un correcto y constante mantenimiento; se debe prestar una atención particular al filtro antigrasa y al filtro de carbón activo.

• **Le filtre anti-graisse** à pour rôle de retenir les particules grasses en suspension dans l'air; par conséquent, il peut se boucher en un temps qui varie en fonction de l'utilisation de l'appareil.

- Pour prévenir le danger d'incendie, chaque 2 mois au maximum, il est nécessaire de laver les filtres anti-graisse à la main en utilisant des détergents liquides neutres non abrasifs ou dans le lave-vaisselle à température basse et cycle court.

- Après plusieurs lavages, la couleur peut changer. Cela ne donne pas le droit à une requête pour leur remplacement.

• **Avant de monter les filtres anti-grasses et les filtres à carbone actif régénérables, il est important que ceux-ci soient bien secs.**

• Nettoyer fréquemment la hotte, soit à l'intérieur que à l'extérieur en utilisant un chiffon humidifié avec de l'alcool dénaturé ou des détergents liquides neutres **non** abrasifs.

• L'installation d'illumination est conçue pour l'utilisation pendant la cuisson et non pour l'utilisation prolongée pour illuminer la pièce. L'utilisation prolongée de l'illumination réduit considérablement la durée moyenne de la lampe.

• Si el aparato cuenta con la luz de cortesía ésta se puede usar para el uso prolongado de iluminación general del ambiente.

• **Attention:** La non-observation de ces remarques de netto-

yage de la hotte et du remplacement et nettoyage des filtres comporte des risques d'incendie. Il est donc recommandé de suivre les instructions suggérées.

### • **Sustitución de las lámparas halógenas (Fig.9):**

Para sustituir las lámparas halógenas **B** presione con un dedo el cristal **C** para abrir la portezuela. Sustituya con lámparas del mismo tipo.

**Atención:** no toque la lámpara con las manos descubiertas. Si la versión del equipo presenta lámparas **LED**, para sustituir-las es necesaria la intervención de un técnico especializado.

### • **Mandos (Fig.10):**

**NOTA:** Todas las funciones del equipo se controlan con mando a distancia que se suministra con el mismo.

Si el funcionamiento del mando a distancia se interrumpe de forma repentina (baterías descargadas, etc.), se puede operar directamente sobre el mando ubicado dentro del equipo (Fig. 8-10).

**Botón Power (A)** = El botón de encendido / apagado enciende y apaga toda la campana (motor y luces).

Utilizando el botón el motor arranca en 1ª velocidad.

**Botón Fan speed (B)** = Desde la posición OFF, oprima una vez para la 1ª velocidad, dos veces para la 2ª velocidad, tres veces para la 3ª velocidad. Para activar la velocidad intensiva oprima el botón 5 segundos independientemente del estado en que se encuentre la campana. En cada velocidad se enciende sólo y exclusivamente el led que indica la velocidad configurada. La velocidad intensiva es indicada por el centelleo del led de la 3ª velocidad. La velocidad intensiva dura 10 minutos, después de los cuales la campana regresa a la última velocidad configurada.

Para desactivar la velocidad intensiva oprima el botón power (la campana se apaga), o el botón Fan speed (la velocidad regresa a la configurada anteriormente). Velocidad de la campana con movimiento cíclico.

**Botón light (C)** = Los niveles de las luces son tres: alto, medio y bajo.

Desde la posición apagado, oprima una vez para el nivel alto, dos veces para el nivel medio, tres veces para el nivel bajo, cuatro veces para apagar las luces.

El nivel de las luces es cíclico: alto, medio, bajo, apagado.

**Botón Timer (D)** = Con cualquier velocidad configurada (excepto la velocidad Intensiva) oprimiendo el botón se activa la función Timer por 15 minutos. Al término del conteo la campana se apaga (motor y eventuales luces encendidas).

**Luz testigo luces (E)** = Se enciende cuando las luces están encendidas en cualquier nivel de intensidad.

**Luz testigo filtros (F)** = Después de 30 hs. de funcionamiento, el led de la luz testigo filtros se enciende sin centellear indicando que se deben lavar los filtros antigrasa. La función se resetea con la campana apagada, oprimiendo 5 segundos el botón Fan speed. Finalizada esta operación, el led de la señalación de filtros se apaga y la configuración de las 30 hs. recomienza desde cero.

Luz testigo aire limpio (8).

Con la campana apagada, oprimiendo 5 segundos el botón Power (1) se activa la Función Clean Air. Esta enciende el motor en la 1ª velocidad 10 minutos por cada hora. La luz testigo se enciende en forma estable y se enciende también el led de la 1ª velocidad. Durante los restantes 50 minutos la luz testigo centellea. La función se desactiva oprimiendo cualquier botón que no sea el de las luces.

**EL FABRICANTE NO SE HACE RESPONSABLE DE LOS DAÑOS PRODUCIDOS POR EL INCUMPLIMIENTO DE ESTAS ADVERTENCIAS.**

## GÉNÉRALITÉS

Lire attentivement le contenu du mode d'emploi puisqu'il fournit des indications importantes concernant la sécurité d'installation, d'emploi et d'entretien. Le conserver pour d'ultérieures consultations. L'appareil a été conçu pour l'utilisation en version aspirante (évacuation de l'air à l'extérieur - Fig. 1B) ou avec un moteur à distance (Fig. 1A).

## CONSEILS POUR LA SÉCURITÉ

1. Attention, lorsque dans la même pièce vous utilisez simultanément la hotte à évacuation avec un brûleur ou une cheminée alimentés par une énergie autre que l'électricité, vous pouvez créer un problème "d'inversion de flux". Dans ce cas la hotte aspire l'air nécessaire à leur combustion. La dépression dans le local ne doit pas dépasser les 4 Pa (4x10-5 bar). Pour un fonctionnement en toute sécurité, n'oubliez pas de prévoir une ventilation suffisante du local. Pour l'évacuation vers l'extérieur, veuillez vous référer aux dispositions en vigueur dans votre pays.

### Avant de brancher la hotte au réseau de distribution électrique:

- Lire les données reportées sur la plaquette d'identification (appliquée à l'intérieur de la hotte) pour vérifier si le voltage et la puissance correspondent à ceux du réseau. Contrôler aussi si la prise est adaptée. - En cas de doutes, contacter un électricien qualifié.

- Si le câble d'alimentation est abîmé, il faut le remplacer par un autre câble ou par un ensemble, spécialement prévus, que vous pouvez commander au fabricant ou à un de ses services d'assistance technique.

- Raccorder le dispositif au secteur à l'aide d'une prise avec fusible 3A ou aux deux fils du diphasé protégés par un fusible 3A.

### 2. Attention!

**Dans certaines circonstances les électroménagers peuvent être dangereux.**

**A) N'essayez pas de contrôler l'état des filtres quand la hotte est en marche.**

**B) Ne jamais toucher les lampes et les zones adjacentes, pendant et tout de suite après l'utilisation prolongée de l'éclairage.**

**C) Il est absolument interdit de flamber sous la hotte.**

**D) Évitez de laisser des flammes libres, elles sont dangereuses pour les filtres et pour les risques d'incendie.**

**E) Surveillez constamment les fritures pour éviter que l'huile surchauffée prenne feu.**

**F) Avant de procéder à toute opération d'entretien, coupez l'alimentation électrique de la hotte.**

**G) Cet appareil ne peut pas être utilisé par des enfants ou par des personnes nécessitant une surveillance.**

**H) Veillez à ce que les enfants ne jouent pas avec l'appareil.**

**I) Lorsque la hotte est utilisée en présence d'appareils utilisant du gaz ou d'autres combustibles, la pièce doit être correctement ventilée.**

**L) Si le nettoyage n'est pas réalisé conformément aux instructions, un incendie peut se déclarer.**

Cet appareil est marqué conformément à la Directive européenne 2002/96/CE sur les déchets d'équipements

électriques et électroniques (DEEE). Assurez-vous que cet appareil soit mis au rebus selon la réglementation en vigueur, vous éviterez ainsi des conséquences néfastes sur l'environnement et la santé.

Le symbole  appliqué sur le produit ou sur la documentation jointe rappelle que cet appareil ne doit pas être traité comme un déchet domestique mais faire l'objet d'une collecte sélective dans une déchetterie spécialisée dans le recyclage des appareils électriques et électroniques. Conformez-vous aux réglementations locales sur la collecte et l'élimination des déchets. Pour tout autre renseignement sur le traitement, la récupération et le recyclage de cet appareil, veuillez contacter le bureau concerné de votre ville, le service de collecte des déchets domestiques ou le magasin où vous avez acheté votre appareil.

## INSTRUCTIONS POUR L'INSTALLATION

• **Le montage et le branchement électrique doivent être effectués par un personnel spécialisé.**  
 • **Utiliser des gants de protection avant de procéder aux opérations de montage.**

### • Connexion électrique:

Cet appareil est fabriqué en **classe I**, il faut par conséquent le raccorder à une prise de terre.

- Procédez au raccordement électrique comme suit:

MARRON = L ligne

BLEU = N neutre

JAUNE/VERT =  terre.

Le câble neutre doit être raccordé à la borne portant le symbole **N** tandis que le câble **JAUNE/VERT**, doit être raccordé à la borne près du symbole de terre .

Lors des opérations de raccordement électrique, assurez-vous que la prise de courant comporte bien une borne de mise à la terre. Une fois l'installation terminée, cette prise doit être facilement accessible.

Un interrupteur omnipolaire ayant une distance d'ouverture des contacts d'au moins 3 mm, dimensionné à la charge et conforme aux réglementations applicables en la matière, doit être intercalé entre le secteur et l'appareil en cas de raccordement direct au secteur.

• La distance minimum entre la surface de support des récipients de cuisson sur le dispositif de cuisson et la partie la plus basse de la hotte pour cuisine doit être de **100 cm** au moins. S'il doit être utilisé un tuyau de connection composé de deux ou plusieurs parties, la partie supérieure doit être à l'extérieur de celle inférieure. Ne pas reliaer le tuyau d'échappement de la hotte à un conduit dans lequel circule de l'air chaud ou employé pour évacuer les fumées des appareils alimentés par une énergie différente de celle électrique.

En vue d'une manœuvrabilité de l'appareil plus facile, avant d'exécuter les opérations de montage, déconnecter le filtre/les filtres anti-graisse (Fig.7).

- S'il s'agit d'une hotte aspirante, il faudra prévoir une ouverture pour l'évacuation de l'air.

• Nous conseillons d'utiliser un tuyau d'évacuation de l'air de même diamètre que l'orifice de sortie de l'air. L'utilisation d'une réduction pourrait diminuer les performances du produit et augmenter le niveau sonore.

• Employer uniquement les moteurs proposés dans le catalogue original.

#### • Installation au plafond:

- Si l'appareil avec la version moteur à distance est installé, choisir la sortie d'air parmi les cinq disponibles à utiliser (quatre latérales et une supérieure); enlever la demi-tranche en tôle avec un tournevis ou un autre outil adapté et fixer la bride sortie d'air avec les vis comme indiqué sur la figure 1C.

Si l'appareil avec la version aspirante à moteur sur la hotte est installé, enlever la demi-tranche en tôle avec un tournevis ou un autre outil adapté et fixer le groupe moteur avec les vis fournies (Fig. 1B).

- Effectuer le trou sur le plafond adapté pour placer l'appareil en se reportant aux valeurs indiquées sur la figure 2.

**ATTENTION: Vérifier que la structure du plafond soit adaptée à soutenir le poids de l'appareil. Si elle ne l'était pas, placer un châssis adéquat pour cette fonction.**

- Fixer la boîte d'alimentation sur la partie supérieure de la hotte avec les vis fournies (Fig.5).

- Raccorder, avec un tuyau de raccord, la bride (Fig.1C) au trou d'évacuation d'air.

- Prendre l'appareil et le placer à l'intérieur du trou effectué précédemment sur le plafond, en faisant attention que les étriers soient parfaitement accrochés (Fig.6A).

- Serrer les étriers avec les vis situées à l'intérieur de la hotte comme indiqué sur la figure 6B et 6C.

- En cas de besoin, il est possible de fixer l'appareil avec d'autres vis de l'intérieur de la hotte dans un meuble en-dessous, si présent (Fig.2A).

- Pour les divers montages, utiliser des vis et des chevilles expansibles adaptées au type de mur (ex: béton armé, placo-plâtre, etc.)

Si les vis et les tasseaux sont fournis avec le produit, vérifier qu'ils soient adaptés au type de mur où doit être fixée la hotte.

## EMPLOI ET ENTRETIEN

• Il est conseillé de mettre en service la hotte quelques minutes avant de commencer à cuisiner. De même il est conseillé de l'arrêter 15 minutes après avoir terminé la cuisson pour éliminer au maximum les odeurs et évacuer l'air vicié.

Le bon fonctionnement de la hotte est lié à la fréquence des opérations d'entretien et, plus particulièrement, à l'entretien du filtre anti-graisse et du filtre à charbon actif.

• **Le filtre anti-graisse** a pour rôle de retenir les particules grasses en suspension dans l'air; par conséquent, il peut se boucher en un temps qui varie en fonction de l'utilisation de l'appareil.

- Pour prévenir le danger d'incendie, chaque 2 mois au maximum, il est nécessaire de laver les filtres anti-graisse à la main en utilisant des détergents liquides neutres **non** abrasifs ou dans le lave-vaisselle à température basse et cycle court.

- Après plusieurs lavages, la couleur peut changer. Cela ne donne pas le droit à une requête pour leur remplacement.

• **Avant de monter les filtres anti-grasses et les filtres à carbone actif régénérables, il est important que ceux-ci soient bien secs.**

• Nettoyer fréquemment la hotte, soit à l'intérieur que à l'extérieur en utilisant un chiffon humidifié avec de l'alcool dénaturé ou des détergents liquides neutres **non** abrasifs.

• L'installation d'illumination est conçue pour l'utilisation pendant la cuisson et non pour l'utilisation prolongée pour illuminer la pièce. L'utilisation prolongée de l'illumination réduit considérablement la durée moyenne de la lampe.

• Si l'appareil est pourvu de lumière de courtoisie, elle peut être utilisée pour l'emploi prolongé de l'éclairage général de la pièce.

• **Attention:** La non-observation de ces remarques de nettoyage de la hotte et du remplacement et nettoyage des filtres comporte des risques d'incendie. Il est donc recommandé de

suivre les instructions suggérées.

#### • Remplacement des lampes halogènes (Fig.9):

Pour remplacer les lampes halogènes **B** appuyer avec un doigt sur le verre **C** pour ouvrir la petite porte. Remplacer avec des lampes de même type.

**Attention:** ne pas toucher la lampe à mains nues.

Si la version de l'appareil est avec des lampes à **LED**, l'intervention d'un technicien spécialisé est nécessaire pour les remplacer.

#### • Commandes (Fig.10):

**NOTA:** Toutes les fonctions de l'appareil sont contrôlées au moyen d'une télécommande qui est fournie.

Si une interruption soudaine du fonctionnement de la télécommande se produisait (batteries déchargées, etc.) il est possible d'intervenir directement sur la commande située à l'intérieur de l'appareil (Fig.8-10).

**Touche d'allumage (A)** = La touche d'allumage/Extinction sert à mettre en marche et à arrêter la hotte en entier (turbine et lumières).

La touche permet de démarrer la turbine à la vitesse 1.

**Touche Vitesse ventilateur (B)** = A partir de la position OFF, appuyez une fois pour accéder à la vitesse 1, deux fois pour la vitesse 2 et trois fois pour la vitesse 3. Pour activer la vitesse intense, appuyez sur la touche pendant 5 secondes quel que soit le mode. A chaque vitesse correspond exclusivement le témoin indiquant la vitesse paramétrée. La vitesse intense est indiquée par le clignotement de la vitesse 3. La vitesse intense fonctionne pendant 10 minutes. Suite à cela, la hotte revient à la dernière vitesse paramétrée.

Pour annuler la vitesse intense, appuyez sur la touche Allumage. La hotte s'éteindra alors. Appuyez sur la touche Vitesse turbine pour revenir à la vitesse préalablement définie. Vitesse cyclique de la hotte.

**Touche Éclairage (C)** = Trois niveaux de lumière sont prévus: haut, moyen, bas.

Depuis la position Éteint, appuyez une fois pour le niveau haut, deux fois pour le niveau moyen, trois fois pour le niveau bas et quatre fois pour éteindre les lumières.

Le réglage de l'éclairage est cyclique: haut, moyen, bas, éteint.

**Touche Minuterie (D)** = Quelle que soit la vitesse (à l'exception de la vitesse intense), si vous appuyez sur la touche, la minuterie sera activée pendant 15 minutes. Passé ce délai, la hotte s'éteint (turbine et lampes).

**Témoin Lumières (E)** = Le voyant lumières s'allume quand les lumières sont allumées à n'importe quel niveau.

**Témoin filtres (F)** = Après 30 h de fonctionnement, le témoin de filtres s'allume (sans clignoter). Il indique qu'il est temps de nettoyer les filtres anti-graisse. La fonction peut être réinitialisée (lorsque la hotte est éteinte) en appuyant sur la touche Vitesse turbine pendant 5 secondes. Une fois cette opération effectuée, le témoin de détection des filtres s'éteint et le réglage des 30 heures est réinitialisé.

Témoin air propre (8).

Lorsque la hotte est à l'arrêt, si vous appuyez pendant 5 secondes sur la touche Allumage (1), la fonction Air propre est activée. Cette fonction active la turbine à la vitesse 1 pendant 10 minutes toutes les heures. Le témoin s'allume et reste fixe tandis que le témoin de la vitesse 1 s'allume. Pendant les 50 minutes restantes, le témoin clignote. La fonction est désactivée lorsque vous appuyez sur n'importe quelle touche à l'exception de celles pour l'éclairage.

**NOUS DECLINONS TOUTE RESPONSABILITÉ POUR LES ÉVENTUELS DÉGÂTS PROVOQUÉS PAR L'INOBSERVANCE DES SUSSEMENTES INSTRUCTIONS.**

**GENERAL**

Carefully read the following important information regarding installation safety and maintenance. Keep this information booklet accessible for further consultations. This device was designed to be used in its suction version (air extraction to the outside - Fig. 1B) or with a remote motor (Fig.1A).

**SAFETY PRECAUTION**

1. Take care when the cooker hood is operating simultaneously with an open fireplace or burner that depend on the air in the environment and are supplied by other than electrical energy, as the cooker hood removes the air from the environment which a burner or fireplace need for combustion. The negative pressure in the environment must not exceed 4Pa (4x10<sup>-5</sup> bar). Provide adequate ventilation in the environment for a safe operation of the cooker hood. Follow the local laws applicable for external air evacuation.

**Before connecting the model to the electricity network:**

- Control the data plate (positioned inside the appliance) to ascertain that the voltage and power correspond to the network and the socket is suitable. If in doubt ask a qualified electrician.

- If the power supply cable is damaged, it must be replaced with another cable or a special assembly, which may be obtained direct from the manufacturer or from the Technical Assistance Centre.

- This device must be connected to the supply network through either a plug fused 3A or hardwired to a 2 fase spur protected by 3A fuse.

**2. Warning!**

**In certain circumstances electrical appliances may be a danger hazard.**

**A) Do not check the status of the filters while the cooker hood is operating.**

**B) Do not touch bulbs or adjacent areas, during or straight after prolonged use of the lighting installation.**

**C) Flambè cooking is prohibited underneath the cooker hood.**

**D) Avoid free flame, as it is damaging for the filters and a fire hazard.**

**E) Constantly check food frying to avoid that the overheated oil may become a fire hazard.**

**F) Disconnect the electrical plug prior to any maintenance.**

**G) This appliance is not intended for use by young children or infirm persons without supervision.**

**H) Young children should be supervised to ensure they do not play with the appliance**

**I) There shall be adequate ventilation of the room when the rangehood is used at the same time as appliances burning gas or other fuels.**

**L) There is a risk of fire if cleaning is not carried out in accordance with the instructions.**

This appliance conforms to the European Directive EC/2002/96, Waste Electrical and Electronic Equipment (WEEE). By making sure that this appliance is disposed of in a suitable manner, the user is helping to prevent potential damage to the environment or to public health.

The  symbol on the product or on the accompanying paperwork indicates that the appliance should not be treated as domestic waste, but should be delivered to a suitable electric and electronic appliance recycling collection point. Follow local guidelines when disposing of waste. For more information on the treatment, re-use and recycling of this product, please contact your local authority, domestic waste collection service or the shop where the appliance was purchased.

**INSTALLATION INSTRUCTIONS**

- **Assembly and electrical connections must be carried out by specialised personnel.**
- **Wear protective gloves before proceeding with the installation.**

**• Electric Connection:**

This is a **class I**, appliance and must therefore be connected to an efficient earthing system.

- The appliance must be connected to the electricity supply as follows:

BROWN = **L** line

BLUE = **N** neutral

YELLOW/GREEN =  earth.

The neutral wire must be connected to the terminal with the **N** symbol while the **YELLOW/GREEN**, wire must be connected to the terminal by the earth symbol .

When connecting the appliance to the electricity supply, make sure that the mains socket has an earth connection. After fitting the ducted cooker hood, make sure that the electrical plug is in a position where it can be accessed easily. If the appliance is connected directly to the electricity supply, an omnipolar switch with a minimum contact opening of 3 mm must be placed in between the two; its size must be suitable for the load required and it must comply with current legislation.

- The minimum distance between the support surfaces of the cooking pots on the cooker top and the lowest part of the cooker hood must be at least **100 cm**. If a connection tube composed of two parts is used, the upper part must be placed outside the lower part. Do not connect the cooker hood exhaust to the same conductor used to circulate hot air or for evacuating fumes from other appliances generated by other than an electrical source. Before proceeding with the assembly operations, remove the anti-grease filter(s) (Fig.7) so that the unit is easier to handle.

- In the case of assembly of the appliance in the suction version prepare the hole for evacuation of the air.

- We recommend the use of an air exhaust tube which has the same diameter as the air exhaust outlet hole. If a pipe with a smaller diameter is used, the efficiency of the product may be reduced and its operation may become noisier.

- Use only motors proposed in the original catalogue.

**• Ceiling installation:**

- If you install the unit in its remote engine version, choose which of the five available air outlets should be used (four lateral outlets and one superior outlet); remove the metal



blanks with a screwdriver or other suitable tool, and fix the air outlet flange with the screws as shown in Figure 1C.

If you install the unit in its suction version and place the engine over the hood, remove the metal blank with a screwdriver or other suitable tool, and tighten the engine group by using the screws provided (Fig. 1B).

- Make the hole in the ceiling to accommodate the device taking into account the dimensions shown in Figure 2.

**ATTENTION: Make sure that the ceiling structure supports the unit's weight. If not, prepare a suitable frame to fulfil such function.**

- Tighten the power box over the upper part of the hood using the screws provided (Fig. 5).

- With a fitting pipe, connect the flange (Fig. 1C) to the air extraction hole.

- Take the unit and place it inside the hole, just as you did in the ceiling. Make sure that the brackets are perfectly hooked (Fig. 6A).

- Tighten the brackets by using the screws inside the hood, as shown in Figures 6B and 6C.

- If necessary, there is also the possibility of fixing the device with additional screws from inside the hood to an under-counter light (if present) (Fig. 2A).

- For different types of assemblies, use screws and anchors that are suitable for the wall material (e.g.: reinforced concrete, plasterboard, etc).

If the screws and anchors are provided with the product, make sure that they are suitable for the type of wall to which the hood is fixed.

## USE AND MAINTENANCE

• We recommend that the cooker hood is switched on before any food is cooked. We also recommend that the appliance is left running for 15 minutes after the food is cooked, in order to thoroughly eliminate all contaminated air.

The effective performance of the cooker hood depends on constant maintenance; the anti-grease filter and the active carbon filter both require special attention.

• **The anti-grease filter** is responsible retaining the grease particles suspended in the air, therefore it is subject to clogging with variable frequency according to the use of the appliance.

- To prevent the danger of possible fires, at least every 2 months one must wash the anti-grease filters by hand using non-abrasive neutral liquid detergents or in the dishwasher at low temperatures and on short cycles.

- After a few washes, colour alterations may occur. This does not give the right to claim their replacement.

• **Before remounting the anti-grease filters and the regenerable active charcoal filters it is important that they are completely dry.**

• Clean the hood frequently, both internally and externally, using a cloth dampened with denatured alcohol or neutral liquid detergents that are **non** abrasive.

• The lighting system is designed for use during cooking and not for the prolonged general lighting of the room. The prolonged use of the lighting system significantly decreases the average duration of the bulbs.

• If the appliance is equipped with courtesy lights it is possible to use them for general room lighting for a prolonged amount of time.

• **Attention:** The non compliance with the hood cleaning warnings and with the replacement and cleaning of the filters entails risk of fires. One therefore recommends keeping to the suggested instructions.

### • Replacing halogen light bulbs (Fig.9):

To replace the halogen lamps, **B** push the watch glass **C** and open the flap. Replace them with a light of the same type.

**Attention:** Do not touch the lights with your hands.

If the appliance version includes **LED** lamps, the intervention of a specialised technician is necessary to replace them.

### • Commands (Fig.10):

**NOTE:** All units' functions are controlled through a remote control.

If the remote control stops functioning (because of low batteries, etc.) you can directly use the control inside the unit (Fig. 8-10).

**Power Button (A)** = The on/off button switches on and off the whole hood (motor and lights).

By pressing the button the motor starts at 1st speed.

**Fan Speed button (B)** = From the OFF position, press once for the 1st speed, twice for the 2nd speed and three times for the 3rd speed. In order to activate the intensive speed, press the button for 5 seconds regardless of the status of the hood. For each speed only the led indicating the set speed will turn on. The intensive speed is indicated by the flashing of the led indicating speed 3. The duration of the intensive speed is 10 minutes; after this time the hood goes back to the last set speed.

In order to remove the intensive speed press the power button and the hood will switch off, or press the Fan speed button and the speed goes back to the previously set one. Speed of the hood with cyclic trend.

**Light button (C)** = There are three light levels: High, medium, low.

From the off position press once for the high level, twice for the medium level, three times for the low level and four times to turn the lights off.

The level of the lights has a cyclic trend: High, medium, low, off.

**Timer button (D)** = With any type of speed (excluding the intensive speed), by pressing the button, the timer function is activated for 15 minutes. After this time has elapsed the hood will turn off (motor and any light on).

**Lights indicator (E)** = The lights indicator will switch on when the lights are on at any level.

**Filters indicator (F)** = After 30 minutes of operation, the led of the filters indicator will switch on, not flashing indicating that the anti-grease filters have to be washed. To reset the function (with the hood off), press the Fan speed button for 5 seconds. After this operation, the led of the filters indicator turns off and the setting of the 30 hours starts again from the beginning.

Clean air indicator (8).

With the hood off, press the Power button (1) for 5 seconds to activate the clean air function. This will switch on the motor at speed 1 for 10 minutes every hour. The light indicator will switch on without flashing and the led of the 1st speed will switch on. In the remaining 50 minutes the light indicator will flash. The function can be deactivated by pressing any button except for the lights one.

**THE MANUFACTURER DECLINES ALL RESPONSIBILITY FOR EVENTUAL DAMAGES CAUSED BY BREACHING THE ABOVE WARNINGS.**

## ALGEMEEN

De inhoud van dit boekje grondig doorlezen, daar het belangrijke informatie bevat voor veilige installatie, gebruik en onderhoud. Het boekje bewaren voor verdere raadpleging. Het toestel werd ontworpen voor gebruik in een aanzuigversie (evacuatie lucht naar buiten - Fig.1B) of met remote motor (Fig.1A).

## VEILIGHEIDSVOORSCHRIFTEN

1. Opletten indien tegelijkertijd een afzuigkap en een brander of haard functioneren die afhankelijk zijn van de omgevingslucht en gevoed worden door een andere energiebron dan de elektrische energie. De afzuigkap kan de lucht die de brander of haard nodig heeft voor de verbranding aan de omgeving onttrekken. De negatieve druk in de omgeving mag niet boven de 4 Pa (4x10<sup>-5</sup> bar) liggen. Voor een veilige werking dient u te zorgen voor een goede ventilatie van de ruimte. Voor de afvoer naar buiten moet u zich houden aan de geldende voorschriften die van toepassing zijn in uw land.

### Voordat u het model op het elektriciteitsnet aansluit:

- Controleer op het gegevensplaatje (aan de binnenkant van het apparaat) of de spanning en het vermogen overeenkomen met die van het net, en of de stekker geschikt is voor de aansluiting. Neem in geval van twijfel contact op met een gekwalificeerde elektricien.
- Als de voedingskabel beschadigd is dient deze te worden vervangen door een andere kabel of een speciale kabelcombinatie, beschikbaar bij de fabrikant of de technische servicedienst.
- Verbind het mechanisme aan de voeding m.b.v. en stekker met zekering 3A of aan de twee draden van de tweefase beschermd met een 3A zekering.

### 2. Attentie!

**In bepaalde omstandigheden kunnen huishoudelijke apparaten gevaarlijk zijn.**

- A) Probeer niet om de filters te controleren terwijl de afzuigkap werkt.**
- B) Raak de lampen en de zones vlakbij niet aan als de verlichting lang aan is of kort daarna.**
- C) Het is verboden om eten met open vlam te bereiden onder de kap.**
- D) Voorkom open vlammen, deze zijn schadelijk voor de filters en brandgevaarlijk.**
- E) Controleer voortdurend gebakken waren om te voorkomen dat hete olie vlam vat.**
- F) Voor elke willekeurige onderhoudsbeurt moet men de elektrische energie afschakelen.**
- G) Dit apparaat is niet bestemd voor gebruik door kinderen of andere personen die toezicht nodig hebben.**
- H) Controleer dat kinderen niet met het apparaat spelen.**
- I) Als de afzuigkap tegelijk met andere apparaten wordt gebruikt die gas of andere brandstoffen verbranden, moet het vertrek goed worden geventileerd.**
- L) Als de reinigingswerkzaamheden niet worden uitgevoerd zoals aangegeven in de handleiding loopt u het risico dat er brand uitbreekt.**

Dit apparaat is voorzien van het keurmerk Waste Electrical and Electronic Equipment (WEEE), zoals vastgesteld door de

Europese Norm 2002/96/EC. Door te zorgen dat de afvalverwijdering van dit product correct wordt uitgevoerd, werkt de gebruiker mee aan het voorkomen van potentiële negatieve consequenties voor omgeving en gezondheid.

Het symbool op het product of op het bijgeleverde documentatiemateriaal geeft aan dat het niet moet worden behandeld als normaal huisvuil, maar dat het moet worden ingeleverd bij een speciaal verzamelpunt voor het recyclen van elektrische en elektronische apparatuur. De afvalverwijdering moet plaatsvinden in het respect van de gemeentelijke normen. Voor meer informatie over het onderhoud en het recyclen van dit product kunt u contact opnemen met uw gemeente, de lokale reinigingsdienst, of de winkel waar u het product heeft aangeschaft.

## INSTALLATIE INSTRUCTIES

- **De werkzaamheden m.b.t de montage en de elektrische aansluiting dienen verricht te worden door gespecialiseerd personeel.**
- **Gebruik beschermende handschoenen alvorens met de montagewerkzaamheden te beginnen.**

### Elektrische aansluiting:

Dit apparaat is gebouwd in **klasse I**, en moet daarom aan een aardgeleiding worden verbonden.

De aansluiting op het elektrische net moet op de volgende wijze worden uitgevoerd:

BRUIN = **L** lijn

BLAUW = **N** neutraal

GEEEL/GROEN = aarde.

De neutrale kabel moet worden aangesloten op de aansluitklem met het symbool **N**. De **GEEEL/GROENE** kabel moet worden aangesloten op de aansluitklem vlakbij het aardsymbool .

Bij het aansluiten op het elektrische net moet u zich ervan verzekeren dat het stopcontact een aardverbinding heeft. Nadat u de afzuigkap heeft gemonteerd dient u ervoor te zorgen dat het stopcontact makkelijk te bereiken is. In het geval van een directe aansluiting op het elektrische net is het noodzakelijk tussen het apparaat en het net een meerpolige schakelaar aan te brengen met een minimum afstand van 3 mm tussen de contacten. Deze moet aangepast zijn aan het elektrische vermogen en voldoen aan de geldende normen.

- De minimumafstand tussen het oppervlak dat de pannen op het fornuis ondersteunt en de onderkant van de afzuigkap moet minstens **100 cm** bedragen. Indien een verbindingsbuis bestaande uit twee of meer delen gebruikt wordt, dan moet het bovenste gedeelte aan de buitenkant van het onderste gedeelte zitten. Sluit de afvoer van de afzuigkap niet aan op een leiding waardoor warme lucht circuleert of die gebruikt wordt voor de afvoer van rook van apparaten die door een andere energiebron dan elektrische energie gevoed worden. Voordat u verder gaat met de montage dient u, om het apparaat makkelijker te kunnen verplaatsen, de anti-vetfilter(s) te verwijderen (Afb.7).

- Bij montage van het apparaat in de afzuigversie dient u voor een gat voor de luchtafvoer te zorgen.

- We raden u aan een luchtafvoerbuis te gebruiken met eenzelfde diameter als die van de luchtafvoeropening. Het gebruik

van een reduceerelement zou de prestaties van het product kunnen beperken en het lawaai kunnen doen toenemen.

- Gebruik alleen de units die in de oorspronkelijke catalogus worden aangeboden.

#### • **Installatie aan het plafond:**

- Als men het toestel in de versie remote motor installeert, moet men kiezen welke van de vijf beschikbare luchtuitgangen te gebruiken (vier opzij en één bovenaan); de afdeklaat met een schroevendraaier of ander geschikt gereedschap wegnemen en de flens voor luchtuitgang met de schroeven bevestigen zoals aangetoond in figuur 1C.

Als men het toestel installeert in aanzuigversie met motor boven de kap, moet men de afdeklaat met een schroevendraaier of ander geschikt gereedschap wegnemen en de motorgroep met de meegeleverde schroeven vastzetten (Fig.1B).

- Maak een voldoende groot gat in het plafond om het toestel onder te brengen, raadpleeg de afmetingen aangeduid in figuur 2.

**LET OP: Verzeker u ervan dat de structuur van het plafond geschikt is om het gewicht van het toestel te dragen. Als dit niet zo is, moet men een geschikt frame installeren.**

- Bevestig de voedingsdoos op het bovenste gedeelte van de kap met de meegeleverde schroeven (Fig.5).

- Verbind de flens door middel van een aansluitingsbuis (Fig.1C) op de opening voor luchtafvoer.

- Neem het toestel en plaats die het in het gat dat men in het plafond heeft gemaakt, let erop dat de beugels perfect zijn vastgezet (Fig.6A).

- Span de beugels aan met de schroeven binnenin de kop zoals aangegeven in figuur 6B en 6C.

- Mocht dit nodig zijn, bestaat ook de mogelijkheid om het toestel met extra schroeven te bevestigen binnenin de kap in een wandmeubel indien aanwezig (Fig.2A).

- Gebruik voor de verschillende montages schroeven en expansiepluggen geschikt voor het type muur (vb. gewapend beton, pleisterplaat, enz).

Wanneer de schroeven en pluggen bij het product meegeleverd zijn, moet men controleren of deze geschikt zijn voor het type muur waarop de kap wordt aangebracht.

## • **GEBRUIK EN ONDERHOUD**

- We raden aan het apparaat aan te zetten voordat u met de bereiding begint van elke willekeurige maaltijd. We raden u aan het apparaat 15 minuten aan te laten nadat het eten bereid is, voor een optimale luchtverversing.

De goede werking van de afzuigkap hangt af van een regelmatig en correct onderhoud; in het bijzonder moet men aandacht besteden aan het vetfilter en aan het filter met actieve koolstof.

- **De vetfilter** heeft als doel de vetdeeltjes die in de lucht hangen tegen te houden, bijgevolg is deze filter onderhevig aan verstopping na een bepaalde tijd, afhankelijk van het gebruik van het apparaat.

- Om brandgevaar te voorkomen, moeten de vetfilters hoogstens iedere 2 maanden met de hand gewassen worden met neutrale vloeibare reinigingsmiddelen die niet schuren ofwel in de vaatwasser op lage temperatuur met korte cycli.

- Na enkele wasbeurten kunnen er kleurveranderingen optreden. Dit feit geeft u geen recht op een klacht voor eventuele vervanging.

- **Het is belangrijk dat de vetfilters en de regenererbare actieve koolstoffilters goed droog zijn vooraleer ze opnieuw te monteren.**

- Maak de kap zowel van binnen als van buiten regelmatig schoon met behulp van een doek gedrenkt in gedatureerde alcohol of neutrale vloeibare schoonmaakmiddelen die **niet** schuren.

- De verlichtingsinstallatie is ontworpen voor het gebruik tijdens het koken en niet voor langdurig gebruik als algemene verlichting van het vertrek. Langdurig gebruik van de verlichting vermindert gevoelig de gemiddelde levensduur van de lampen.

- Als het apparaat uitgerust is met de serviceverlichting dan kan deze gebruikt worden voor langdurig gebruik van de algemene verlichting van het vertrek.

- **Attentie:** Het niet naleven van de waarschuwingen voor schoonmaak van de kap en de vervanging en schoonmaak van de filters brengt brandgevaar met zich mee. Het is daarom aangeraden om zich te houden aan de voorgestelde instructies.

#### • **Vervanging van de halogeenlampen (Afb.9):**

Om de halogeenlampen **B** te vervangen, moet men met een vinger op het glas **C** drukken om het luikje te openen. Vervang met lampen van hetzelfde type.

**Attentie:** de lampen niet met blote handen aanraken.

Als de versie van het apparaat met **LED**-lampen is, dan is de tussenkomst van een gespecialiseerd technicus nodig voor de vervanging.

#### • **Kontroller (Afb.10):**

**OPMERKING:** Alle functies van het toestel worden bestuurd via de meegeleverde afstandsbediening.

Wanneer de werking van de afstandsbediening onverwachte onderbreekt (lege batterijen enz...) kan men rechtstreeks de besturing bedienen die zich binnenin het toestel bevindt (Fig.8-10).

**Toets Power (A)** = De toets voor het in-/uitschakelen zal de hele kap aan- of uitzetten (motor en verlichting).

Drukt men op de toets dan zal de motor in de 1° snelheid starten.

**Toets Fan speed (B)** = In de stand OFF moet men een keer drukken voor de 1° snelheid, twee keer voor de 2° snelheid, drie keer voor de 3° snelheid. Om de extra hoge snelheid in te schakelen moet men de toets voor 5 sec indrukken, in welke toestand de kap zich ook bevindt. Bij elke snelheid zal uitsluitend de led aangaan, die overeenkomt met de ingestelde snelheid. De extra hoge snelheid wordt aangegeven door de led van de 3° snelheid, deze zal dan knipperen. De tijdsduur van de extra hoge snelheid is 10 min, daarna keert de kap terug naar de laatst ingestelde snelheid.

Om de extra hoge snelheid te verwijderen kan men de power-toets indrukken waardoor de kap uit zal gaan, of op de toets Fan speed, hierdoor keert de snelheid terug naar de van tevoren ingestelde waarde. Afwisselende snelheid van de kap.

**Toets light (C)** = Er zijn drie verlichtingsniveaus: hoog, middelmatig, laag.

Als de lampen uit zijn, drukt men één maal voor het hoge niveau, twee maal voor het middelste niveau, drie maal voor het lage niveau en vier maal om de verlichting weer uit te zetten.

Het niveau van de verlichting heeft een cyclisch verloop: hoog, middelmatig, laag, uit.

**Toets timer (D)** = Bij elke snelheid ( behalve de extra hoge ) zal men met deze toets de timer voor 15 min. activeren Aan het eind van deze tijd zal de kap uitgaan (motor en eventuele verlichting).

**Controlelamp lichten (E)** = De controlelamp gaat aan als de verlichting aan is (willekeurig niveau)

**Controlelamp filters (F)** = Na 30 uur bedrijf zal de controleled van de filters aangaan, zonder te knipperen, men moet nu de anti-vetfilters wassen. Men kan de functie resetten (bij uitgeschakelde kap) door 5 sec lang op de toets Fan speed te drukken. Hierna zal de led voor de filterssignalering uitgaan en de teller voor de 30 uren zal weer vanaf 0 beginnen.

Controlelamp schone lucht (8).

Met uitgeschakelde kap kan men 5 sec op de Power toets (1) drukken, om de functie Clean air in te schakelen. Deze zal de motor elk uur voor 10 min op de eerste snelheid laten draaien. De controlelamp gaat continu branden en de led voor de eerste snelheid gaat aan. Tijdens de overige 50 min zal het lampje knipperen. De functie zal gedisactiveerd worden door elke willekeurige knop, behalve voor de verlichting.

**DE FABRIKANT IS NIET AANSPRAKELIJK VOOR SCHADE DIE VOORTVLOEIT UIT HET NIET IN ACHT NEMEN VAN DE BOVENSTAANDE VOORSCHRIFTEN.**

## GENERALIDADES

Ler cuidadosamente o conteúdo do presente manual já que este fornece indicações importantes referentes à segurança de instalação, de uso e de manutenção. Conservar o manual para qualquer ulterior consulta. O aparelho foi projetado para o uso em versão aspirante (evacuação do ar para o lado externo - Fig. 1B) ou com motor remoto (Fig. 1A).

## ADVERTÊNCIAS PARA A SEGURANÇA

1. Prestar atenção se estão funcionando contemporaneamente uma coifa aspirante e um queimador ou um fogão dependentes do ar ambiente e alimentados por uma energia que não a elétrica, já que a coifa, aspirando, tira do ambiente o ar que o queimador ou o fogão necessitam para a combustão. A pressão negativa no local não deve ser superior a 4 Pa (4x10<sup>-5</sup> bar). Para um funcionamento seguro, providenciar uma oportuna ventilação do local. Para a evacuação externa, ater-se às disposições vigentes no seu País.

### Antes de ligar o modelo à rede eléctrica:

- Controle a placa dos dados (posta no interior do aparelho) para verificar que a tensão e a potência correspondam às da rede e que a tomada seja apropriada. Em caso de dúvidas interpele um electricista qualificado.

- Se o cabo de alimentação estiver danificado, deverá ser substituído por um cabo ou um conjunto especiais fornecidos pelo fabricante ou pelo seu serviço de assistência técnica.

- Ligar o dispositivo à rede de alimentação através de uma ficha com fusível 3A ou aos dois fios da bifásica protegidos por um fusível 3A.

### 2. Atenção!

**Em determinadas circunstâncias, os electrodomésticos podem ser perigosos.**

**A) Não procure controlar os filtros com o exaustor em funcionamento.**

**B) Não toque as lâmpadas e as áreas adjacentes, durante e logo pós o uso prolongado da instalação de iluminação.**

**C) É proibido cozinhar alimentos flambé sob o exaustor.**

**D) Evite a chama livre, porque é danosa para os filtros e perigosa para os incêndios.**

**E) Controle constantemente os alimentos fritos para evitar que o óleo aquecido pegue fogo.**

**F) Antes de efectuar qualquer manutenção, desligue o exaustor da rede eléctrica.**

**G) Este aparelho não é destinado ao uso por parte de crianças ou pessoas que precisem de supervisão.**

**H) Não permita que as crianças brinquem com o aparelho.**

**I) Quando o exaustor for utilizado contemporaneamente a aparelhos que queimam gás ou outros combustíveis, o local deverá ser adequadamente ventilado.**

**L) Se as operações de limpeza não forem efectuadas no respeito das instruções, existe o risco de incêndio.**

Este aparelho está marcado em conformidade com a Directiva Europeia 2002/96/EC, Waste Electrical and Electronic Equipment (WEEE). Assegurar-se que este aparelho seja eliminado de maneira certa, o utilizador contribui a prevenir as consequências potenciais negativas para o meio ambiente e a saúde.

O símbolo  no aparelho ou na documentação de acompanhamento indica que o mesmo não deve ser tratado como resíduo doméstico, mas deve ser levado a um ponto de colecta idóneo para reciclar equipamento eléctrico e electrónico. Para eliminá-lo obedecer os regulamentos locais sobre a eliminação de resíduos. Para maiores informações sobre o tratamento, a recuperação e a reciclagem deste aparelho, contactar o serviço local encarregado pela colecta de resíduos domésticos ou a loja onde o mesmo foi comprado.

## ISTRUÇÕES PARA A INSTALAÇÃO

• **As operações de montagem e ligação eléctrica devem ser efectuadas por pessoal especializado.**  
 • **Utilizar luvas de proteção antes de efetuar as operações de montagem.**

### • Conexão eléctrica:

Este aparelho é feito para a classe I, portanto deverá ser ligado à tomada de ligação à terra.

- A ligação à rede eléctrica deverá ser realizada da seguinte maneira:

MARROM = L linha

AZUL = N neutro

AMARELO/VERDE =  terra.

O cabo neutro deverá ser ligado ao borne com o símbolo **N**, enquanto que o cabo **AMARELO/VERDE**, deverá ser ligado ao borne perto do símbolo de terra .

Na realização da ligação eléctrica assegurar-se que a tomada eléctrica seja dotada de uma ligação à terra. Depois de ter montado o exaustor, tomar cuidado para a posição da ficha eléctrica ser de fácil acesso. No caso de ligação directa à rede eléctrica, é necessário, entre o aparelho e a rede, interpor um interruptor omnipolar com abertura mínima de 3 mm. entre os contactos, dimensionado para a carga e que atenda aos regulamentos em vigor.

• A distância mínima entre a superfície de suporte dos recipientes de cozedura no dispositivo de cozedura, e a parte mais baixa do exaustor da cozinha, deve ser pelo menos de **100cm**. Tendo que ser usado um tubo de conexão composto de duas ou mais partes, a parte superior deve ficar externamente àquela inferior. Não conectar a descarga da coifa a um duto pelo qual circule ar quente ou utilizado para evacuar fumos de aparelhos alimentados por uma energia que não a eléctrica. Antes de proceder às operações de montagem, para um manejo mais fácil do aparelho retirar os filtros anti-gordura (Fig.7).

- No caso de montagem do aparelho em versão aspirante predisponha o furo de evacuação do ar.

• Aconselha-se o uso de um tubo de evacuação do ar com o mesmo diâmetro da boca de saída do ar. O uso de uma redução poderia diminuir o desempenho do produto e aumentar o ruído.

• Usar unicamente motores aspirantes propostas no catálogo original.

### • Instalação no teto:

- Se o aparelho for instalado na versão com motor remoto,

escolher qual das cinco saídas de ar disponíveis deve ser utilizada (quatro laterais e uma superior); retirar a semicamada de chapa com uma chave de fenda ou outro equipamento idóneo e fixar o flange na saída de ar com os parafusos, como indicado na figura 1C.

Se o aparelho for instalado na versão aspirante com motor sobre o exaustor, retirar a semicamada de chapa com uma chave de fenda ou outro equipamento idóneo e fixar o grupo motor através dos parafusos fornecidos de série (Fig. 1B).

- Efetuar o furo no teto idóneo para acolher o aparelho, referindo-se às quotas indicadas na figura 2.

**ATENÇÃO: Verificar se a estrutura do teto é idónea a manter o peso do aparelho. Caso contrário, predispor uma estrutura adequada para esta função.**

- Fixar a caixa de alimentação na parte superior do exaustor com os parafusos fornecidos de série (Fig. 5).

- Conectar, através de um tubo de ligação, o flange (Fig. 1C) no furo de evacuação do ar.

- Segurar o aparelho e posicioná-lo no interior do furo, efetuado anteriormente no teto, e prestar atenção se os suportes estão perfeitamente enganchados (Fig. 6A).

- Fechar os suportes através dos parafusos posicionados no interior do exaustor, como indicado na figura 6B e 6C.

- Se necessário, é possível também fixar o aparelho com mais parafusos, do lado interno do exaustor, em uma prateleira, se houver (Fig. 2A).

- Para as várias montagens, utilizar parafusos e tapulhos com bucha idóneos ao tipo de muro (por exemplo: cimento armado, gesso cartonado, etc).

Se os parafusos e as buchas forem fornecidos de série junto com produto, verificar se são idóneos para o tipo de parede na qual será fixado o exaustor.

## USO E MANUTENÇÃO

• É recomendável colocar o aparelho a funcionar antes de proceder com a cozedura de qualquer alimento. É recomendável deixar o aparelho 15 minutos a funcionar, depois de ter terminado a cozedura dos alimentos, para descarregar inteiramente o ar impuro.

O bom funcionamento do exaustor depende de uma correcta e constante manutenção; uma atenção especial deve ser dedicada ao filtro anti-gordura e ao filtro de carvão ativado.

• **O filtro anti-gordura** tem como função reter as partículas de gordura em suspensão no ar e, portanto, é sujeito a obstruir-se, com tempos que variam de acordo com a utilização do aparelho.

- Para evitar o perigo de incêndio é necessário lavar os filtros anti-gordura, manualmente, a cada 2 meses, no máximo, com detergente líquido neutro não abrasivo ou na máquina de lavar pratos, com baixas temperaturas e ciclos breves.

- Depois de algumas lavagens pode ocorrer alterações de cor. Este fato não dá direito à reclamação para eventuais substituições.

• **Os filtros de carvão ativado** são utilizados para depurar o ar que é introduzido no ambiente e tem a função de atenuar os odores desagradáveis gerados pelo cozimento.

- Os filtros de carvão ativo não regeneráveis devem ser substituídos a cada 4 meses, no máximo. A saturação do carvão ativo depende do uso mais ou menos prolongado do aparelho, tipo de alimento e regularidade de lavagem do filtro anti-gordura.

- Os filtros ao carvão ativado regeneráveis devem ser lavados manualmente, com detergentes neutros não abrasivos ou na máquina de lavar louças, com temperatura máxima de 65°C (o ciclo de lavagem deve ser completo e sem louças). Retirar a água em excesso sem danificar o filtro, remover as

partes plásticas e secar a forração no forno por 15 minutos, pelo menos, em 100°C de temperatura, no máximo. Para manter eficiente a função do filtro ao carvão regenerável, esta operação deve ser repetida a cada 2 meses. Estes devem ser substituídos, no máximo, a cada 3 anos ou quando a forração estiver danificada.

• **Antes de montar os filtros anti-gordura e os filtros ao carvão ativado regeneráveis é importante que estejam bem secos.**

• Limpar frequentemente o exaustor, por dentro e por fora, utilizando um pano húmido com álcool desnaturado ou detergentes líquidos neutros **não** abrasivos.

• O sistema de iluminação é projetado para o uso durante o cozimento e não para o uso prolongado de iluminação geral do ambiente. O uso prolongado da iluminação diminui notavelmente a duração média das lâmpadas.

• Se o aparelho for dotado de **luz de cortesia** esta pode ser utilizada para o uso prolongado de iluminação geral do ambiente.

• **Atenção:** A inobservância das advertências de limpeza e do exaustor e da substituição e limpeza dos filtros comporta riscos de incêndios. Aconselha-se seguir as instruções mencionadas.

• **Substituição das lâmpadas de halógeno (Fig.9):**

Para substituir as lâmpadas alógenas **B** pressionar com um dedo no vidro **C** para abrir a porta. Substituir por lâmpadas do mesmo tipo.

**Atenção:** Não tocar a lâmpada sem proteção para as mãos.

Se a versão do aparelho for com lâmpadas **LED**, é necessário chamar um técnico especializado para substituí-la.

• **Comandos (Fig.10):**

**NOTA:** Todas as funções do aparelho são controladas através do comando remoto fornecido de série.

Se houver uma imprevista interrupção no funcionamento do comando remoto (baterias descarregadas, etc) é possível intervir diretamente no comando posicionado no interior do aparelho (Fig.8-10).

**Tecla Power (A)** = A tecla de ligação/desligação liga e desliga todo o exaustor (motor e luzes).

Accionando a tecla, o motor inicia na 1ª velocidade.

**Tecla Fan speed (B)** = Da posição OFF, carregue uma vez para a 1ª velocidade, duas vezes para a 2ª velocidade e três vezes para a 3ª velocidade. Para inserir a velocidade intensiva, carregue na tecla por 5 segundos, qualquer que seja a condição de funcionamento do exaustor. A cada velocidade, acende-se só e exclusivamente o led que indica a velocidade configurada. A velocidade intensiva é indicada pelo led da 3ª velocidade que pisca. Duração da velocidade intensiva 10 minutos, depois disto o exaustor voltará para a última velocidade configurada.

Para anular a velocidade intensiva, pressione a tecla Power e o exaustor irá desligar-se, ou então, pressione a tecla Fan Speed e a velocidade voltará a ser aquela precedentemente configurada. Velocidade do exaustor com andamento cíclico.

**Tecla light (C)** = Os níveis das luzes são três: alto, médio, baixo.

Da posição de desligado, pressione uma vez para o nível alto, duas vezes para o nível médio, três vezes para o nível baixo, quatro vezes para desligar as luzes.

O nível das luzes possui um andamento cíclico: alto, médio, baixo, desligado.

**Tecla timer (D)** = Com qualquer velocidade inserida (excepto a velocidade Intensiva), ao carregar nesta tecla activa-se a função Timer por 15 minutos. No fim da contagem, o exaustor desliga-se (motor e eventuais luzes acesas).

**Indicador luminoso luzes (E)** = O indicador acende-se quando as luzes estão acesas, com qualquer intensidade

**Indicador luminoso filtros (F)** = Depois de 30 horas de funcionamento, o led do indicador luminoso dos filtros acende-se sem piscar para indicar que os filtros anti-gordura devem ser lavados. O restabelecimento da função ocorre (com o exaustor apagado) carregando-se na tecla Fan Speed por 5 segundos. Depois de ter efectuado esta operação, os leds da sinalização dos filtros desligam-se e a configuração das 30 horas recomeça do zero.

Indicador luminoso ar limpo (8).

Com o exaustor apagado, carregando por 5 segundos na tecla Power (1), activa-se a função "**Clean air**". Esta função liga o motor na 1ª velocidade por 10 minutos por hora. O indicador luminoso acende-se e fica fixo e o led da 1ª velocidade acende-se. Nos restantes 50 minutos, o indicador luminoso pisca. Para desactivar a função, pressione uma tecla qualquer, excepto a das luzes.

**DECLINA-SE DE QUALQUER RESPONSABILIDADE POR EVENTUAIS DANOS PROVOCADOS PELA INOBSERVÂNCIA DAS ADVERTÊNCIAS ACIMA.**



3LIK0899