

# ADVENTURE624

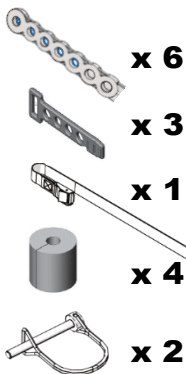

7

Kg

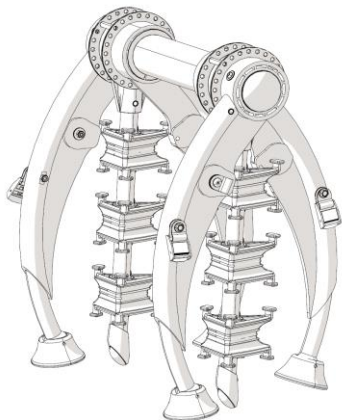

Ref. 160624

Instructions de montage : 2

Instrucciones de montaje : 6

Instruzione di montaggio : 10

Assembly instructions : 14

Suivre les indications de montage et les instructions d'utilisation répertoriées dans la notice fournie.

Après avoir lu cette notice, conservez-la soigneusement.

## 1. Informations générales

L'utilisateur doit veiller à ce que le porte-vélos soit compatible avec son véhicule (consultez la liste d'affectation).

- L'utilisateur doit veiller à ce que le porte-vélos soit adapté à une utilisation avec son véhicule et que le porte-vélos et les vélos soient correctement et solidement fixés sur le véhicule.
- Ne pas utiliser l'essuie glace arrière.
- Vérifiez que tous les appendices aérodynamiques (becquet, aileron, caméra de recul) ne soient pas en contact avec le porte-vélos et les sangles.
- Au cours du voyage, vérifiez fréquemment et régulièrement la tension des sangles de fixation du porte-vélos ainsi que la bonne fixation des vélos transportés.
- La charge maximale de ce porte-vélos est de 45 kg. Ne pas dépasser cette charge. (3 vélos)
- Réduisez votre vitesse : vitesse maximale 90 km/h.
- Ce porte-vélos est exclusivement conçu pour une utilisation temporaire, retirez-le lorsque vous ne vous en servez pas.
- En cas de lavage automatique de votre voiture, retirez impérativement votre porte-vélos.
- La plaque d'immatriculation et les feux de signalisation doivent impérativement être visibles. Si ce n'est pas le cas, dupliquez la plaque et les dispositifs d'éclairage correspondants sur le porte-vélos à l'exception du troisième feu stop et du feu de recul. Tous les feux arrière doivent être homologués selon les réglementations en vigueur. Dans tous les cas, les dispositions du code de la route doivent être prises en compte.
- Les vélos doivent être correctement fixés à l'aide des dispositifs de serrage fournis.
- Le comportement d'un véhicule est affecté par le montage d'un dispositif porte-vélos arrière particulièrement quand il est chargé (sensibilité au vent latéral, comportement en courbe et au freinage). La conduite doit être adaptée pour tenir compte de ces changements. Il est fortement conseillé de réduire la vitesse particulièrement en virage et de tenir compte de l'augmentation des distances de freinage.
- Il est important de bien entretenir son matériel.
- Positionnez le vélo le plus lourd au plus prêt du véhicule. La charge doit être correctement répartie sur le porte vélo et le centre de gravité de charge aussi bas que possible
- Retirez tous les accessoires des vélos avant de les fixer (porte-bébés, paniers, sacoches, bidons).

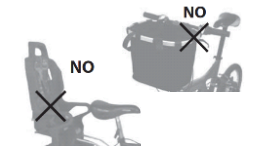
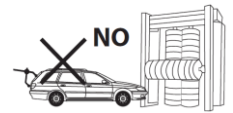
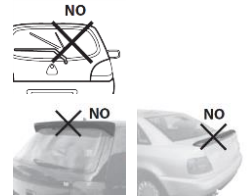

## 2. Fixation du porte-vélos sur votre véhicule

- A. Commencez par nettoyer la surface du véhicule avant d'installer le porte-vélos sur le véhicule. Vous éviterez ainsi les rayures.
- B. Installez le porte vélo en ajustant les pattes supérieures (1) puis

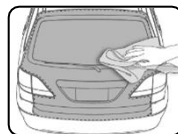

inférieures (2). L'adapter au véhicule afin que les vélos soient éloignés au maximum de la carrosserie, vérifiez que les bases inférieures (2) et supérieures (1) soient bien en contact avec le véhicule. Pour les véhicules avec hayon, la base inférieure (2) doit être en contact avec la carrosserie et la base supérieure (1) positionnée sur la vitre arrière. Pour les véhicules avec coffre, la base inférieure (2) et la base supérieure (1) doivent être en appui sur le coffre.

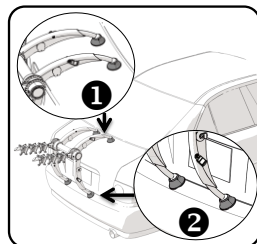

- C. Installez les deux crochets des sangles supérieures (3) sur le bord supérieur du coffre ou du hayon\*. Réglez les sangles afin de stabiliser le porte-vélos.

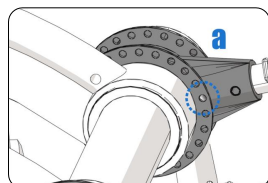
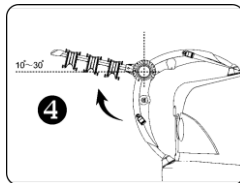
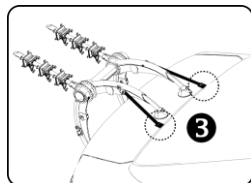

- D. Positionnez le bras (4) pour un angle compris entre 10 et 30 degrés au-dessus de l'horizontale. Verrouillez l'ensemble pattes (supérieures + inférieures) et bras avec les goupilles de sécurités

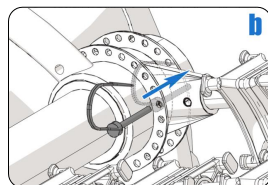

- E. Fixez les sangles inférieures (6) sur le bord inférieur du coffre ou du hayon.

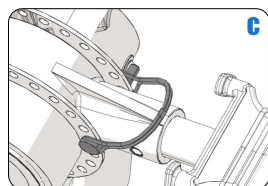

- F. Fixez les sangles latérales (5) dans une position correcte\* sur le côté du coffre, du hayon. Vérifiez à tout moment lors de l'installation que le porte-vélos est bien centré sur l'arrière du véhicule et que les sangles soient installées de manière symétrique. **Si besoin, une bande caoutchouc découpable peut être ajoutée entre la carrosserie et les crochets**

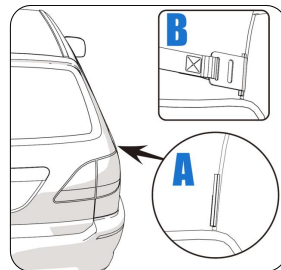
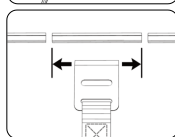
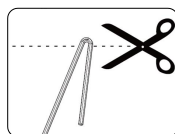
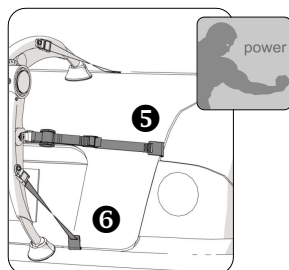

**\* ATTENTION: LES SANGLES DOIVENT TOUJOURS ETRE FIXEES SUR DES PARTIES METALLIQUES DU VEHICULE (GENERALEMENT LE COFFRE PROPREMENT DIT), JAMAIS SUR DES HAYONS EN VERRE, DES PIECES EN CAOUTCHOUC/PLASTIQUE OU DES GARNITURES.**

- Les sangles doivent être les plus droites possible et en aucun cas torsadées, serrez progressivement chaque sangle en alternance et de manière uniforme, en veillant à ce que le porte-vélos soit centré et fermement fixé.

- Veillez à ce que les patins en caoutchouc soient fermement en contact avec la carrosserie du véhicule.

### 3. Chargement des vélos sur le porte-vélos

- A. Lors de la mise en place des vélos sur les supports en plastique, positionnez-les tête-bêche et de façon à avoir le centre de gravité le plus bas possible.

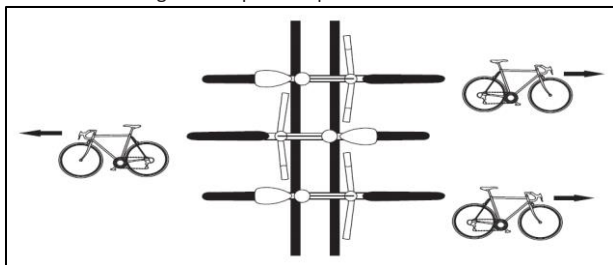

- B. Fixez les vélos sur le porte-vélos à l'aide des sangles en caoutchouc. Les Supports peuvent se tourner pour s'adapter au cadre des vélos.

Vérifiez que les vélos ne soient pas en contact avec la carrosserie du véhicule. Des manchons de protection sont prévus pour empêcher les vélos de frotter contre le porte-vélos.

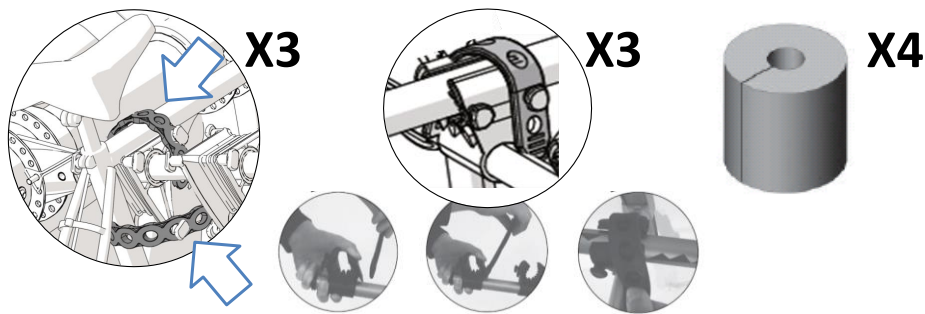

- C. Après avoir mis en place les vélos sur le porte-vélo, resserrez toutes les sangles (5, 6, 3) et nouez fermement les longueurs excédentaires de sangle à la base des boucles pour empêcher le battement des extrémités non fixées.

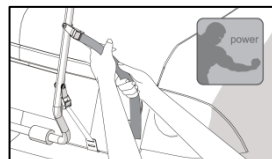

- D. La sangle supplémentaire sert à attacher les pneus/cadres de vélos sur le porte-vélos et à empêcher le balancement des vélos pendant les trajets.

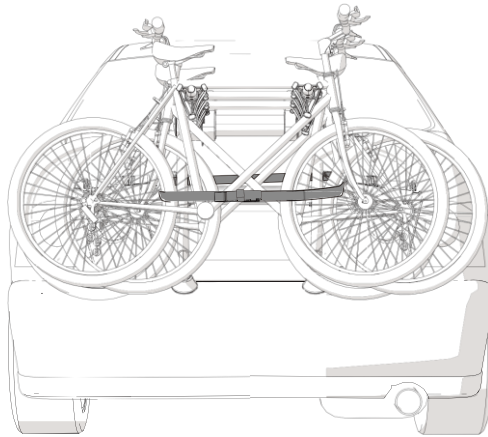

**MISE EN GARDE: LE CONDUCTEUR DU VEHICULE EST RESPONSABLE DE LA SECURITE DE LA CHARGE TRANSPORTEE, PROCEDEZ A DES CONTROLES FREQUENTS EN COURS DE ROUTE.**

Siga las indicaciones de montaje y las instrucciones de uso que aparecen en el manual. Después de leer el manual, consérvelo para futuras consultas.

### 1. Información general

El usuario debe asegurarse de que el porta-bicicletas sea compatible con su vehículo (consulte la lista de correspondencias).

- El usuario debe asegurarse de que el porta-bicicletas esté adaptado para ser utilizado con su vehículo y que el porta-bicicletas y las bicicletas estén correcta y sólidamente fijados al vehículo.
- No utilice el limpiaparabrisas trasero.
- Compruebe que todos los apéndices aerodinámicos (alerones, cámara de marcha atrás) no estén en contacto con el porta-bicicletas y las correas.
- Durante el viaje, compruebe con frecuencia y regularidad la tensión de las correas de fijación del porta-bicicletas, así como correcta fijación de las bicicletas transportadas.
- La carga máxima de este porta-bicicletas es de 45 kg. No supere este peso (3 bicicletas).
- Reduzca la velocidad: velocidad máxima 90 km/h.
- Este porta-bicicletas está exclusivamente diseñado para ser utilizado de forma temporal. Retírelo cuando no vaya a utilizarlo.
- En caso de lavado automático de su vehículo, retire siempre el porta-bicicletas.
- La matrícula y los faros de señalización deben quedar siempre visibles. De lo contrario, instale otra matrícula y otros dispositivos de iluminación correspondientes en el porta-bicicletas, salvo la tercera luz de stop y la luz de marcha atrás. Todos los faros traseros deben estar homologados según las normativas vigentes. Deben tenerse en cuenta en todos los casos las disposiciones del código de circulación viaria.
- Las bicicletas deben fijarse correctamente mediante los dispositivos de apriete suministrados.
- El comportamiento del vehículo se ve afectado por el montaje de dispositivo porta-bicicletas trasero, en especial cuando está cargado (sensibilidad al viento lateral, comportamiento en las curvas y al frenar). Deben adaptarse la conducción para tener en cuenta estos cambios. Se recomienda vivamente reducir la velocidad, sobre todo en las curvas, y tener en cuenta el aumento de las distancias de frenado.
- Es importante mantener el material en buen estado.
- Coloque la bicicleta más pesada lo más cerca posible del vehículo.
- Retire todos los accesorios de las bicicletas antes de fijarlas (porta-bebés, cestas, alforjas, cantimploras).

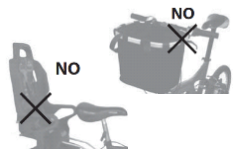
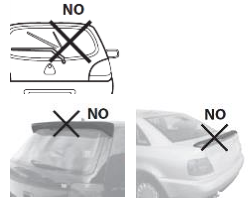

## 2. Fijación del porta-bicicletas as al vehículo

- A. Para evitar arañazos, comience limpiando la superficie del vehículo antes de instalar el porta-bicicletas en el vehículo.
- B. Instale el portabicicletas ajustando las patas superiore e inferiores para adaptarlo al vehículo de manera que las bicicletas estén lo más alejadas que sea posible de la carrocería. Compruebe que las bases inferior (2) y superior (1) estén en contacto con el vehículo. Para los vehículos con portón trasero, la base inferior (2) debe estar en contacto con la carrocería y la base superior (1) debe posicionarse sobre la luna trasera. Para los vehículos con maletero, la base inferior (2) y la base superior (1) deben apoyarse sobre el maletero.
- C. Fije las correas superiores (3) al borde superior del maletero o del portón trasero.
- D. Ajuste el brazo (4) a un ángulo comprendido entre 10 y 30 grados sobre la horizontal. Inserte el pin de seguridad bloqueando los ejes y brazos del portabicicletas.

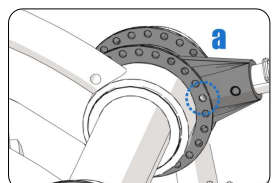
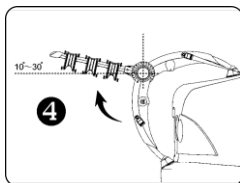
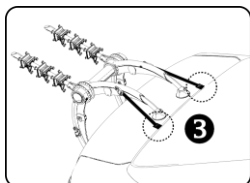
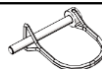
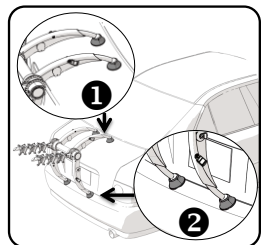
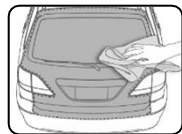

- E. Fije las correas inferiores (6) al borde inferior del maletero o del portón trasero
- F. Fije las correas laterales (5) correctamente\* al lateral del maletero, del portón trasero. Durante la instalación, compruebe en todo momento que el porta-bicicletas esté bien centrado en la parte posterior del vehículo y que las correas estén instaladas de forma simétrica. Corte la tira de caucho en un tamaño mayor que el tamaño del gancho. Coloque la tira de caucho en el filo del maletero. Coloque el gancho sobre la tira. Asegure de tensar nuevamente las correas después de montar las bicicletas.

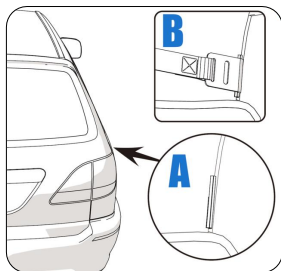
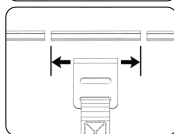
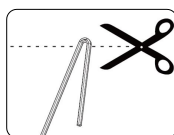
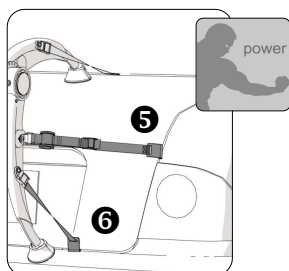
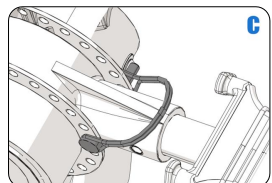
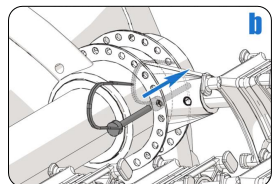

**\* ATENCIÓN : LAS CORREAS DEBEN FIJARSE SIEMPRE A PARTES METÁLICAS DEL VEHÍCULO (EN GENERAL, AL MALETERO), NUNCA A PUERTAS DE CRISTAL, PIEZAS DE GOMA/PLÁSTICO O ADORNOS.**

- Las correas deben quedar lo más rectas posible y en ningún caso retorcidas. Apriete progresivamente cada correa en alternancia y de manera uniforme, procurando que el porta-bicicletas quede centrado y firmemente fijado.

- Procure que los patines de goma estén firmemente en contacto con la carrocería del vehículo.

### 3. Carga de las as bicicletas en el porta-bicicletas

- A. Al colocar las bicicletas sobre los soportes de plástico, colóquelas invertidas de manera que el centro de gravedad quede lo más bajo posible.

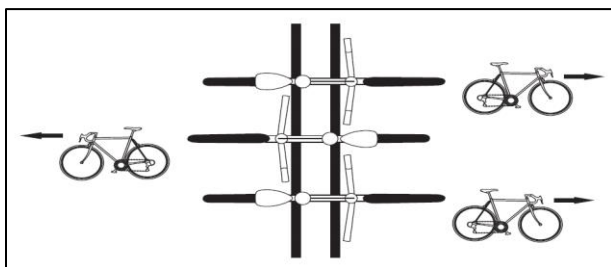

- B. Fije las bicicletas al porta-bicicletas con las correas de goma .Los sujetas bicicletas pueden girar para adaptarse al cuadro de su bicicleta.

Compruebe que las bicicletas no estén en contacto con la carrocería del vehículo. Dispone de manguitos de protección para impedir cualquier fricción de las bicicletas con el porta-bicicletas.

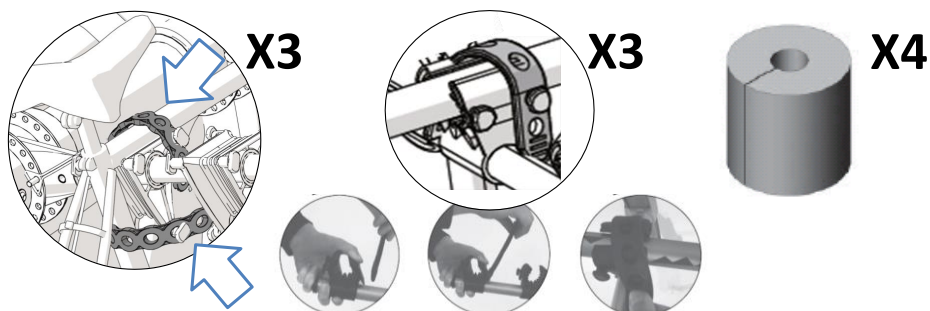

- C. Una vez colocadas las bicicletas sobre el porte-bicicleta, vuelva a ajustar todas las correas (5, 6, 3) y ate firmemente las longitudes sobrantes de correa a la base de los bucles para impedir el batimiento de los extremos sueltos.

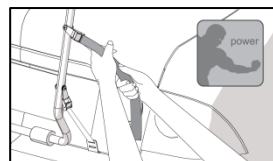



- D. La correa adicional (8) sirve para sujetas los neumáticos/marcos de las bicicletas al porta-bicicletas e impedir el balanceo de las bicicletas durante los trayectos.

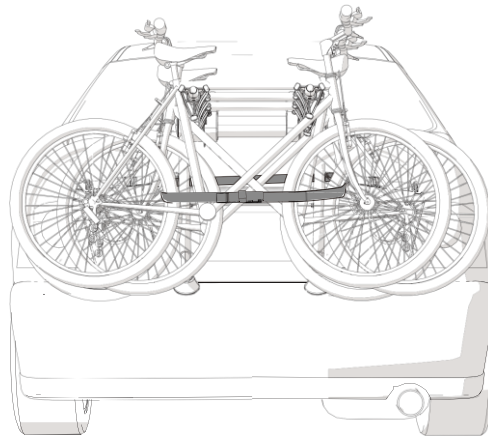

**ATENCIÓN : EL CONDUCTOR DEL VEHÍCULO ES RESPONSABLE DE LA SEGURIDAD DE LA CARGA TRANSPORTADA. REALICE CONTROLES FRECUENTES DURENTE SUS DESPLAZAMIENTOS.**

Seguire le indicazioni di montaggio e le istruzioni d'uso riportate nel libretto di istruzioni fornito. Al termine della lettura, conservare accuratamente il libretto.

## 1. Informazioni generali

L'utente deve controllare che il portabici sia compatibile con il proprio veicolo (vedere l'elenco).

- L'utente deve controllare che il portabici sia idoneo all'uso con il proprio veicolo e che portabici e bici siano correttamente e saldamente fissati al veicolo.
- Non utilizzare il tergicristallo posteriore.
- Controllare che tutti gli elementi aerodinamici (spoiler, alettone, retrocamera) non siano a contatto con il portabici e con le cinghie.
- Durante il tragitto, controllare spesso a intervalli regolari la tensione delle cinghie del portabici nonché il corretto fissaggio delle bici trasportate.
- La capacità massima di carico di questo portabici è di 45 kg. Non superare la capacità indicata (3 bici).
- Ridurre la velocità: velocità massima 90 km/h.
- Questo portabici è progettato per un utilizzo temporaneo; rimuoverlo quando non lo si deve utilizzare.
- In caso di lavaggio automatico del veicolo, occorre rimuovere il portabici.
- La targa di immatricolazione e le luci di segnalazione devono necessariamente essere ben visibili. In caso contrario, duplicare la targa e le luci corrispondenti sul portabici ad eccezione della terza luce di stop e della luce di retromarcia. Tutte le luci posteriori devono essere omologate secondo le normative nazionali. In tutti i casi, si devono rispettare le disposizioni del codice della strada.
- Fissare correttamente le biciclette utilizzando i dispositivi di fissaggio forniti.
- Il montaggio di un portabici, specie se carico, può influenzare il comportamento del veicolo (sensibilità al vento laterale, comportamento in curva e in frenata). Occorre pertanto tenere conto di queste variazioni e adattare di conseguenza la guida. Si consiglia di ridurre la velocità, soprattutto in curva, e di aumentare le distanze di frenata.
- È importante provvedere a una corretta manutenzione del portabici e relativi accessori.
- Posizionare la bici più pesante più vicino al veicolo.
- Rimuovere tutti gli accessori ingombranti dalle biciclette prima di fissarle sul portabici (sedile bebè, cestini, tasche, portabottiglie).

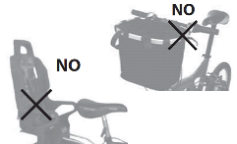
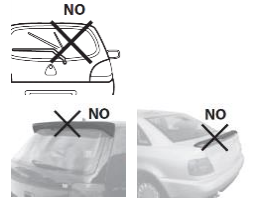

## 2. Fissaggio del portabici al veicolo

- A. Innanzitutto, pulire la superficie del veicolo prima di fissare il portabici per evitare le rigature.
- B. Instale o suporte para bicicletas na traseira do veículo ajustando as partes inferiores (2) e superiores (1) per adattarlo al veicolo in modo che le bici siano il più distanziate possibile dalla carrozzeria, controllare che le basi inferiori (2) e superiore siano ben a contatto con il veicolo. Per i veicoli con portellone, la base inferiore (2) deve essere a contatto con la carrozzeria e la base superiore (1) posizionata sul vetro posteriore. Per i veicoli con baule, la base inferiore (2) e la base superiore (1) devono essere appoggiate al baule.
- C. Fissare le cinghie superiori (7) sul bordo superiore del baule o del portellone.

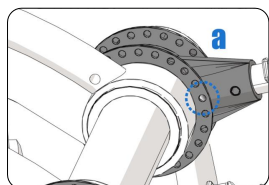
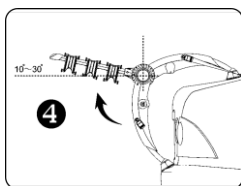
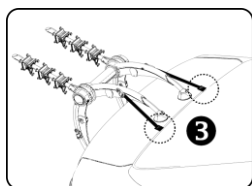
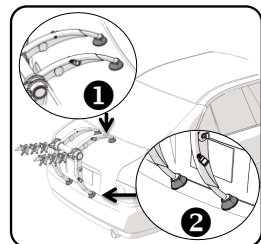
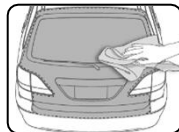

- D. Regolare il braccio (4) su un angolo compreso tra 10 - 30 gradi al di sopra dell'orizzontale. Insira correttamente os pinos de seguranca através dos furos do suporte e da base.
- E. Fissare le cinghie inferiori (6) sul bordo inferiore del baule o del portellone.
- F. Fissare le cinghie laterali (5) in posizione corretta\* sul lato del baule, del portellone.

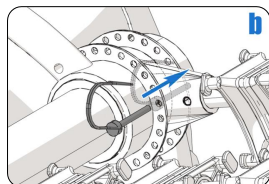

Quando si installa il portabici, controllare sempre che sia ben centrato sul retro del veicolo e che le cinghie siano installate in modo simmetrico.

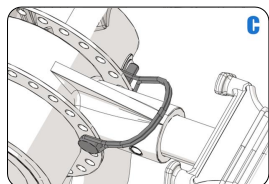

Cotar borracha fechado para o comprimento maior do que gancho. Insira a borracha da borda da porta. Em seguida coloque o gancho. Certifique-se que alça é reapertados apos bicicletas montadas.

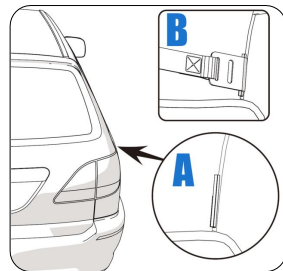
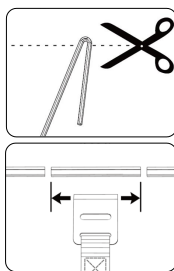
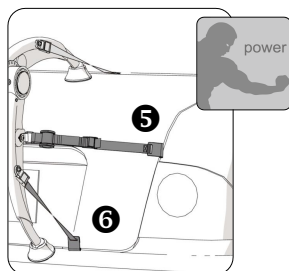

**\* ATTENZIONE : LE CINGHIE VANNO SEMPRE FISSATE SU PARTI METALLICHE DEL VEICOLO (DI NORMA, IL BAULE PROPRIAMENTE DETTO), MAI SU PORTELLONI IN VETRO , SU PARTI IN GOMMA/PLASTICA O SU PARTI DI COPERTURA.**

- Le cinghie devono essere ben dritte e mai attorcigliate; stringere progressivamente ogni cinghia in modo alternato e uniforme, facendo attenzione che il portabici sia centrato e fissato saldamente.

- Controllare che le piastrine in gomma siano saldamente a contatto con la carrozzeria del veicolo.

### 3. Caricamento delle bici sul portabici

- A. Quando si posizionano le bici sui supporti in plastica, disporle in posizione capovolta in modo che il centro di gravità sia il più basso possibile.

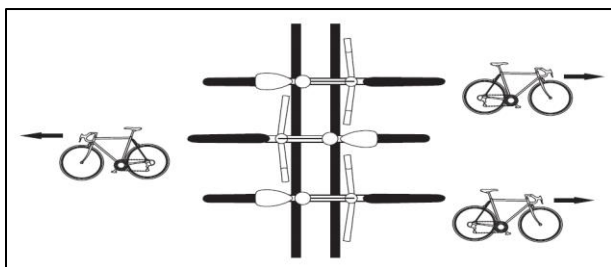

- B. Fissare le bici sul portabici con le cinghie in gomma .Os fixadores podem ser girados para adaptarem-se ao quadro das bicicletas.

Controllare che le bici non siano a contatto con la carrozzeria del veicolo. Per evitare che le bici sfreghino contro il portabici, sono stati previsti dei manicotti di protezione.

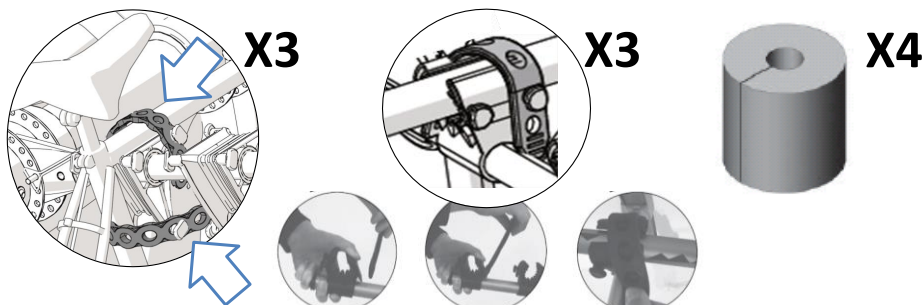

- C. Dopo aver posizionato le bici sul portabici, stringere di nuovo tutte le cinghie (5, 6, 7) e annodare saldamente la parte di cinghia eccedente alla base delle fibbie per impedire che l'estremità non fissate possano sbattere.

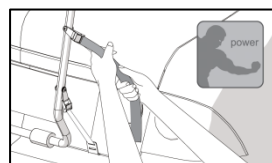

- D. La cinghia supplementare (8) serve a fissare gomme/cerchioni delle bici sul portabici nonché a evitare l'oscillazione delle bici durante il tragitto.

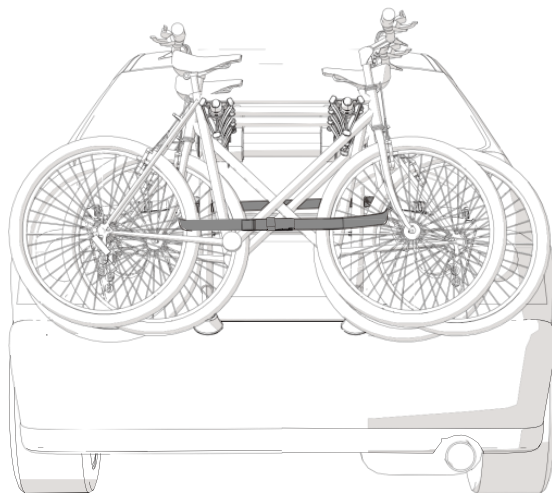

**ATTENZIONE : IL CONDUCENTE DEL VEICOLO È RESPONSABILE DELLA SICUREZZA DEL CARICO TRASPORTATO ; DURANTE IL TRAGITTO, ESEGUIRE CONTROLLI FREQUENTI.**

Follow the assembly instructions and instructions for use listed in the document supplied.  
Keep these instructions in a safe place for future reference.

### 1. General information

You must make sure that the bike rack is compatible with your vehicle (refer to the application list).

- You must make sure that the bike rack is suitable for your vehicle and that the bike rack and bikes are correctly and firmly secured to it.
- Do not use your vehicle's rear windscreen wiper when the bike rack is fitted.
- Make sure that the bike rack and straps do not come into contact with any aerodynamic devices (spoilers, wings, rear view camera).
- During long trips, frequently and regularly check the tightness of the fastening straps on the bike rack and make sure that the bikes are securely in place.
- The maximum capacity of this bike rack is 45 kg (3 bikes). Never exceed this capacity.
- Limit your maximum speed to 90 km/h.
- This bike rack is not designed to be permanently installed on vehicles. Remove it when not in use.
- Remove the bike rack before entering an automatic car wash.
- Your vehicle's number plate and taillights must not be hidden by the bike rack. If need be, attach an extra rear number plate and taillights to the bike rack (third brake light and reversing light excepted). All taillights must meet current applicable regulations. Always follow the highway code.
- Bikes must be correctly secured to the rack using the fasteners supplied.
- The bike rack will affect your vehicle's driving and handling behavior (sensitivity to side winds, behaviour when negotiating corners and bends and during braking), particularly when it is loaded. Adjust your driving to these changes. We strongly advise you to slow down on corners and bends and to bear in mind that braking distances are longer.
- It is important to keep the bike rack in proper condition.
- Place the heaviest bike onto the rack first (closest to your vehicle).
- Remove all accessories from bikes (child seats, baskets, bags, water bottles) before placing them on the bike rack.

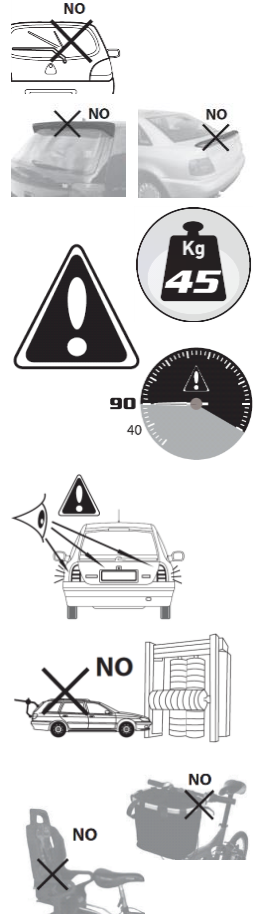

## 2. Mounting the bike rack on your vehicle

- A. First clean the outside of your vehicle. This will avoid scratching the rack and your vehicle's finish.
- B. Install the bike carrier on the trunk by correctly placing upper and lower foot on structurally sound place so that the bikes are as far as possible from your vehicle's bodywork. Make sure that the bottom (2) and top (1) feet are firmly against your vehicle. If your vehicle has a hatchback, the bottom foot (2) must be firmly against the bodywork and the top foot (1) must be positioned against the rear window. If your vehicle has a boot, the bottom foot (2) and the top foot (3) must be firmly against the boot.
- C. Place attach the hooks on the two top straps (3) to the top edge of the boot or hatchback\*. Adjust the straps (3) before placing the bike rack.

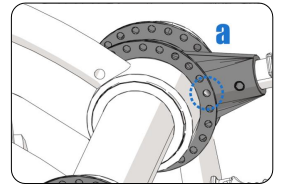
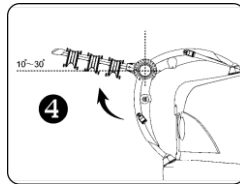
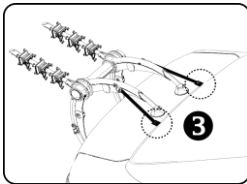
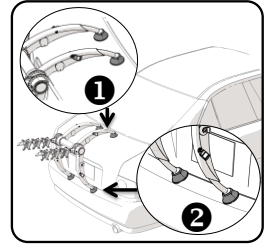
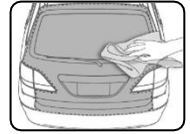

- D. Adjust the arm (4) to an angle of 10 to 30 degrees above the horizontal. Insert the security pin through the hubs and the arm properly.
- E. Fasten the bottom straps (6) to the bottom edge of the boot or hatchback.
- F. Fasten the side straps (5) in a correct position\* on the side of the boot, hatchback. While installing the bike rack, repeatedly check that the rack is correctly centred on the rear of your vehicle and that the straps are symmetrical. If necessary, cut enclosed rubber into the length wider than hook insert the rubber to door edge; then put the hook on. Make sure the strap is retightened after bikes mounted.

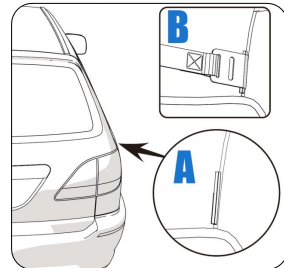
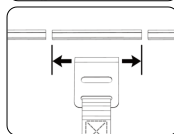
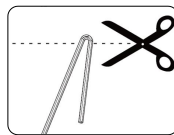
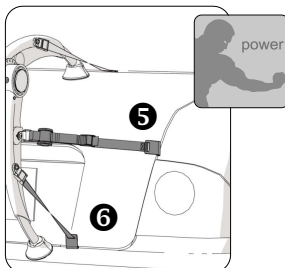
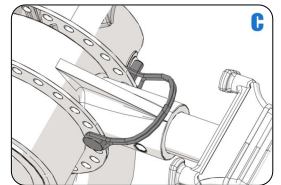
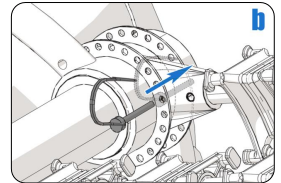

**\* CAUTION: ALWAYS FASTEN THE STRAPS TO METAL EDGES ON YOUR VEHICLE (GENERALLY THE INSIDE OF THE BOOT OR HATCHBACK). NEVER FASTEN THEM TO HATCHBACK WINDOWS, RUBBER/PLASTIC PARTS OR VEHICLE TRIM.**

- The straps must be as taut as possible and never twisted. Progressively tighten each strap alternately and equally. Make sure that the bike rack is centred and securely in place whilst doing so.

- Make sure that the rubber pads are in firm contact with your vehicle's bodywork.

### 3. Loading bikes on the bike rack

- A. Load bikes in alternating directions on the plastic cradles so as to have the lowest possible centre of gravity.

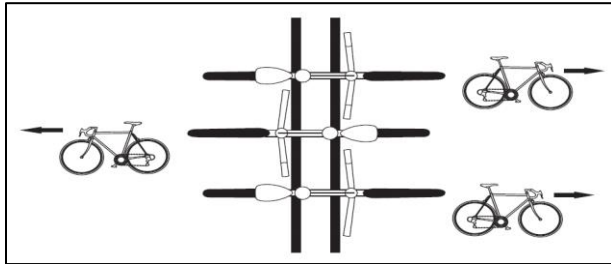

- B. Secure the bikes to the bike rack with the rubber straps. Also bikes holder can be rotated to the best angle for mounting bikes.

Make sure that the bikes are not touching your vehicle's bodywork. To prevent the bikes from rubbing against the bike rack, insert the split foam cushions.

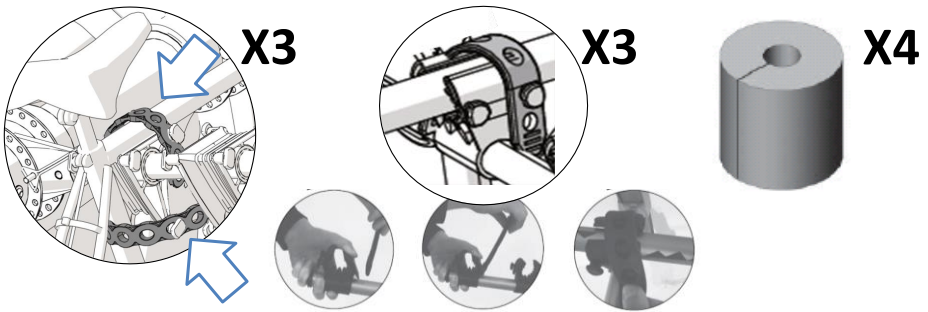

- C. After loading bikes on the bike rack, retighten all the straps (5, 6, 7) and tie the excess lengths into tight knots at the bottoms of the loops to prevent them from flapping in the wind.





- D. Use the extra strap (8) to secure bike tyres/frames to the bike rack and prevent the bikes from swaying while on the road.

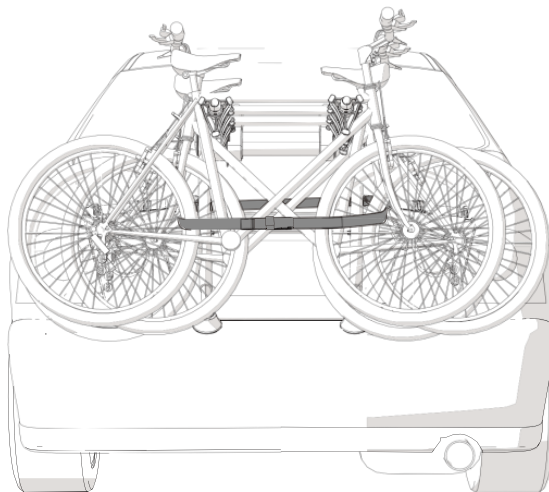

**WARNING: THE DRIVER OF THE VEHICLE IS RESPONSIBLE FOR PROPERLY SECURING THE LOAD BEING TRANSPORTED. FREQUENTLY CHECK THE BIKES AND BIKERACK WHILE ON THE ROAD.**



Made in Taiwan - Fabricado en Taiwan

AURILIS GROUP  
14 - 16 Rue Pierre Boulanger  
63017 CLERMONT-FERRAND cedex  
France  
[www.greenvalley.fr](http://www.greenvalley.fr)

BOUO 160624 12 2014