

IMPORTANT

Do Not Return This Product To The Store
If you have a problem with this product, please contact the
"Haier Customer Satisfaction Center" at
1-877-337-3639.

DATED PROOF OF PURCHASE, MODEL #, AND SERIAL #
REQUIRED FOR WARRANTY SERVICE

IMPORTANT

Ne pas Réexpédier ce Produit au Magasin
Pour tout problème concernant ce produit, veuillez contacter
le service des consommateurs "Haier Customer Satisfaction Center" au
1-877-337-3639.

UNE PREUVE D'ACHAT DATEE EST REQUISE POUR BENEFICIER DE LA GARANTIE.

IMPORTANTE

No regrese este producto a la tienda
Si tiene algún problema con este producto, por favor contacte el
"Centro de Servicio al Consumidor de Haier" al
1-877-337-3639 (Válido solo en E.U.A).
NECESITA UNA PRUEBA DE DE COMPRA FECHADA, NÚMERO DE MODELO
Y DE SERIE PARA EL SERVICIO DE LA GARANTÍA

Made in China
Fabriqué en Chine
Hecho en China

Haier

Haier America
Wayne, NJ 07470

Printed in China

Haier

Top-Load Clothes Washer

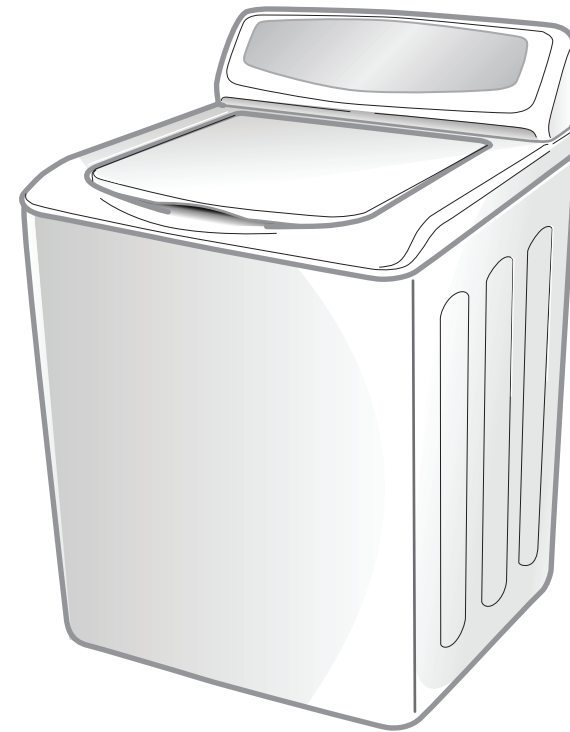

Designed for
High-Efficiency;
use HE detergent.

CONTENTS

Contents

SAFETY AND PRECAUTIONS.....	2
Important safety instructions.....	3
Installation warnings and precautions.....	4
Usage and maintenance warnings and precautions.....	5
INSTALLATION INSTRUCTIONS.....	9
Removing from the package.....	9
Package list.....	9
Tools and parts needed in installation.....	9
Parts identification.....	10
Location requirement.....	11
Installation steps.....	14
OPERATING INSTRUCTIONS.....	17
Control panel.....	17
Washing a load of laundry.....	18
Useful functions.....	22
Detergent use.....	22
USER MAINTENANCE INSTRUCTIONS.....	23
TROUBLESHOOTING.....	24
APPENDIX.....	27
REGISTRATION INFORMATION.....	28









SAFETY AND PRECAUTIONS

This manual contains important information on the installation, use, and care of your appliance. Please read this manual carefully before installation and operation of this machine to prevent injury and property damage.

WHAT YOU NEED TO KNOW ABOUT SAFETY INSTRUCTIONS

Warnings and Important Safety Instructions in this manual DO NOT cover all possible conditions and situations that may occur. It is your responsibility to use common sense, caution and care when installing, maintaining and operating your washer.

IMPORTANT SAFETY SYMBOLS AND PRECAUTIONS

	WARNING This indicates that hazards or unsafe practices may cause serious personal injury or death . To reduce the risk of fire, explosion, electric shock, or personal injury when using your washer, these basic safety precautions SHOULD be followed.
	CAUTION This indicates that hazards or unsafe practices may cause minor personal injury or property damage .
	This graphic represents CAUSE ATTENTION, and detailed cautions will be displayed in side the graphic  .
	This graphic represents OPERATION PROHIBITED, and detailed prohibitive items will be displayed in side the graphic  .
	This graphic represents FORBIDDEN EXECUTION, and detailed forbidden execution items will be displayed inside the graphic  .

State of California Proposition 65 Warnings

 **WARNING** The California Safe Drinking Water and Toxic Enforcement Act requires the Governor of California to publish a list of substances known to the State of California to cause cancer, birth defects, or other reproductive harm, and requires business to warn of potential exposure to such substances. This product contains a chemical known to the State of California to cause cancer, birth defects, or other reproductive harm. This appliance can cause low-level exposure to some of the substances listed, including benzene, formaldehyde, and carbon monoxide.

SAFETY AND PRECAUTIONS

IMPORTANT SAFETY INSTRUCTIONS



WARNING

1. Read all instructions before using the appliance.
2. Use this appliance only for its intended purpose as described in this owner's Manual.
3. Before use, the washer must be properly installed as described in this manual.
4. Do not wash or dry articles that have been previously cleaned in, washed in, soaked in, or spotted with gasoline, dry-cleaning solvents, other flammable or explosive substances as they give off vapors that could ignite or explode.
5. Do not allow children to play on or in the appliance. Close supervision of children is necessary when the appliance is used near children.
6. Before the appliance is removed from service or discarded, remove the lid of the washing or drying compartment.
7. Do not reach into the appliance if the basket is moving.
8. Do not install or store this appliance where it will be exposed to the weather or freezing temperatures.
9. Do not tamper with the controls.
10. Do not repair or replace any part of the appliance or attempt any servicing unless it is specifically recommended in the user-maintenance instructions or in published user-repair instructions that you understand and have the skills to carry out.
11. Do not add gasoline, dry-cleaning solvents, or other flammable or explosive substances to the wash water. These substances give off vapors that could ignite or explode.
12. Under certain conditions, hydrogen gas may be produced in a hot water system that has not been used for 2 weeks or more.
13. **HYDROGEN GAS IS EXPLOSIVE.** Under certain conditions, hydrogen gas may be produced in a hot water system that has not been used for 2 weeks or more. If the hot water system has not been used for 2 weeks or more, before using a washer or combination washer-dryer, turn on all hot water faucets and let the water flow from each for several minutes. This will release any accumulated hydrogen gas. As the gas is flammable, do not smoke or use an open flame during this time.
14. Keep the area underneath and around your appliances free of combustible materials (lint, paper, rags, etc.), gasoline, chemicals and other flammable vapors and liquids.
15. Do not place items exposed to cooking oil in your washer. Items contaminated with cooking oils may contribute to a chemical reaction that could cause a load to catch fire.
16. This washer is not designed for maritime use or for mobile installations such as in RVs, aircraft, etc.
17. Turn off the water faucets and unplug the washer if the machine is to be left for an extended period of time, such as during vacations.
18. Packaging material can be dangerous for children. There is a risk of suffocation! Keep all package away from children.
19. Always check the inside of the washer for foreign objects before loading laundry. Keep the lid closed when not in use.

SAFETY AND PRECAUTIONS

Installation Warnings and Precautions



WARNING



Power Cord and Socket



Grounding



Location

1. Plug the power cord into an AC 120V/60Hz wall socket rated at 15amps or higher. Use the socket for this washer only.
2. Do not use an extension cord.
 - Sharing a wall socket with other appliance, using a power strip, or extending the power cord may result in electric shock or fire.
 - Do not use an electric transformer. It may result in electric shock or fire.
 - Ensure that the power voltage, frequency, and current match the product's specifications. Failing to do so may result in electric shock or fire.
3. Have this appliance installed by a qualified technician or service company.
 - Failing to do so may result in electric shock, fire, explosion, problems with the product, or injury.
4. Remove all foreign substances such as dust or water from the power plug terminals and contact points using a dry cloth on a regular basis.
 - Unplug the power plug and clean it with a dry cloth.
 - Failing to do so may result in electric shock or fire.
5. Plug the power plug into the wall socket in the right direction so that the cord runs towards the floor.
 - If you plug the power plug into the socket in the opposite direction, the electric wires within the cable may be damaged and this may result in electric shock or fire.
6. Plug the power plug into the wall socket firmly. Do not use a damaged power plug, or loosen wall socket.
 - This may result in electric shock or fire.
7. Do not pull or excessively bend the power cord.
8. Do not twist or tie the power cord.
9. Do not hook the power cord over a metal object, place a heavy object on the power cord, insert the power cord between objects, or push the power cord into the space behind the appliance.
 - This may result in electric shock or fire.
10. Do not pull the power cord when unplugging the power plug.
 - Unplug the power plug by holding the plug.
 - Failing to do so may result in electric shock or fire.
11. If the power plug or power cord are damaged, contact your nearest service center.
 1. This appliance must be properly grounded.
 2. Do not ground the appliance to a gas pipe, plastic water pipe, or telephone line.
 - Improper grounding may result in electric shock, fire, explosion, or problems with the product.
 - Never plug the power cord into a socket that is not grounded correctly. Make sure the socket you use is grounded in accordance with local and national codes.
1. Do not install this appliance near a heater or inflammable material.
2. Do not install this appliance in a humid, oily, or dusty location, or in a location exposed to direct sunlight or water (rain drops).
3. Do not install this appliance in a location where gas may leak.
 - This may result in electric shock or fire.
4. If the washer is moved to a new location, have it checked and re-installed by a qualified service technician.
 - Failing to follow this warning may result in electric shock or fire.

SAFETY AND PRECAUTIONS

Installation Warnings and Precautions



1. Do not install on carpet. Install washer on a level and solid floor that can support its weight.
 - Failing to do so may result in abnormal vibrations, noise, or problems with the product.
2. The washer is heavy. Two or more people may be needed to install and move the appliance.
 - Failing to do so may result in bodily or other injuries.
3. Store and install the washer where it will not be exposed to temperatures below freezing or exposed to outdoor weather conditions.
 - Failing to do so may result in serious leak damage.
4. Position the appliance so that the power plug is easily accessible.
 - Failing to do so may result in electric shock or fire due to electric leakage.
5. To reduce the risk of injury to persons, adhere to all industry recommended safety glasses.
 - Failing to follow all of the safety warnings in this manual may result in property damage, or injury to persons.

Usage and Maintenance Warnings and Precautions



1. If the appliance is flooded, cut the power immediately and contact your nearest service center.
2. If the appliance emits a strange noise, a burning smell, or smoke, unplug the power plug immediately and contact your nearest service center.
 - Failing to do so may result in electric shock or fire.
3. In the event of a gas leak (such as propane gas, LP gas, etc.), ventilate the area immediately. Do not turn any appliance or light on or off.
 - Do not use a ventilating fan.
 - A spark may result in an explosion or fire.
4. Do not wash items contaminated with gasoline, kerosene, benzene, paint thinner, alcohol, dry cleaning detergent or other flammable or explosive substances.
 - This may result in electric shock, fire, or an explosion.
5. Do not force the washer lid open while the washer is operating (high-temperature washing / drying / spinning).
 - Water flowing out of the washer may cause burns or cause the floor to be slippery. This may result in injury.
 - Forcing the lid open can damage the product or cause injury.
6. Make sure to remove the packaging (sponge, styrofoam) attached to the bottom of the washer before using it.
7. Do not insert your hand or a metal object under the washer.
 - This may result in injury.
8. Do not attempt to operate this appliance if it is damaged, malfunctioning, partially disassembled, or has missing or broken parts, including a damaged cord or plug.
 - This may result in electric shock, fire or death.
9. Do not touch the power plug with wet hands.
 - This may result in electric shock.
10. Do not turn the appliance off by unplugging the power plug while the washer is in operation.
 - Plugging the power plug into the wall socket again may cause a spark and result in electric shock or fire.
11. Keep all packaging material well out of the reach of children, as packaging materials can be dangerous to children.
 - If a child places a bag over its head, it may suffocate.

SAFETY AND PRECAUTIONS

Usage and Maintenance Warnings and Precautions



12. Do not let children or infirm persons use this washer unsupervised.
 - Failing to do so may result in electric shock, burns or injury.
13. Do not attempt to repair, disassemble, or modify the appliance yourself.
 - Do not use any fuse (such as cooper, steel wire, etc.) other than the standard fuse.
 - If you need to repair or reinstall the appliance, contact your nearest service center.
 - Failing to do so may result in electric shock, fire, problems with the product, or injury.
14. If any foreign substance such as water enters the appliance in any area other than the tub, unplug the power plug and contact your nearest service center.
 - Failing to do so may result in electric shock or fire.
15. If the water supply hose comes loose from the faucet and floods the appliance, unplug the power plug.
 - Failing to do so may result in electric shock or fire.
16. Do not mix chlorine bleach with ammonia or acids such as vinegar.
 - Incorrect usage can produce poisonous gas, result in serious injury.
17. Do not reach into the washer while parts are moving. Before loading, unloading, or adding items, press the START/PAUSE button and allow the basket to come to complete stop before reaching inside.
 - Failing to do so may result in electric shock, injury or fire.
18. Do not allow children to play on or in the washer. Close supervision of children is necessary when the washer is used near children. As children grow, teach them the proper, safe use of all appliances.
 - Failing to do so may result in serious injury to persons.
19. Keep laundry products out of children's reach. Observe all warnings on product labels and follow to do.
 - Failing to do so may result in serious injury to persons.
20. Disconnect this appliance from the power supply before attempting any user maintenance. Turning the controls to the OFF position does not disconnect this appliance from the power supply.
 - Failing to do so may result in electric shock, injury or fire.
21. Do not clean the appliance by spraying water directly onto it.
22. Do not use benzene, thinner, or alcohol to clean the appliance.
 - This may result in discoloration, deformation, damage, electric shock or fire.

Usage and Maintenance Warnings and Precautions



1. Unplug the power plug when the appliance is not being used for long periods of time or during a thunder/lightning storm.
 - Failing to do so may result in electric shock or fire.
2. Keep hands and foreign objects clear of the lid and latch area when closing the lid.
 - Failing to do so may result in personal injury.
3. If the washer is contaminated by a foreign substance such as detergent, dirt, food waste, etc., unplug the power plug and clean the washer with a damp, soft cloth.
 - Failing to do so may result in discoloration, deformation, damage or rust.
4. The clear portion of the lid can be broken by a strong impact. Take care when using the washer.
 - If the clear portion is cracked or broken, it may result in injury.
5. After a water supply failure or when reconnecting the water supply hose, open the faucet slowly.

SAFETY AND PRECAUTIONS

Usage and Maintenance Warnings and Precautions



CAUTION

6. Open the faucet slowly after a long period of non-use.
 - The air pressure in the water supply hose or the water pipe may result in damage to a part or in water leakage.
7. If a drain error occurs during an operation, check if there is a draining problem.
 - If the washer is used when it is flooded because of a draining problem, it may result in electric shock or fire due to electric leakage.
8. Do not insert your hand or a metal object under the washer.
 - This may result in injury.
9. Insert the laundry into the washer completely so that laundry does not get caught in the lid.
 - If laundry gets caught in the lid, it may result in damage to the laundry or the washer, or result in water leakage.
10. Ensure that the faucet is turned off when the washer is not being used.
 - Ensure that the water supply hose connectors are properly tightened.
 - Failing to do so may result in property damage or injury.
11. Open the faucet and check if the water supply hose connector is firmly tightened and that there is no water leaking before using the product.
 - If the water supply hose connectors are loose, it may result in water leakage.
12. Do not stand on top of the appliance or place objects (such as laundry, lighted candles, lighted cigarettes, dishes, chemicals, metal objects, etc.) on the appliance.
 - This may result in electric shock, fire, problems with the product, or injury.
13. Do not operate the appliance with wet hands.
 - This may result in electric shock.
14. Do not spray volatile material such as insecticide onto the surface of the appliance.
 - As well as being harmful to humans, it may also result in electric shock, fire, or problems with the product.
15. Do not place an object that generates an electromagnetic field near the washer.
 - This may result in injury due to a malfunction.
16. Since the water drained during a high temperature wash or drying cycle is hot, do not touch the water.
 - This may result in burns or injury.
17. Do not wash, spin, or dry water-proof seats, mats, or clothing.
 - Do not wash thick, hard mats even if the washer mark is on the care label.
This may result in injury or damage to the washer, walls, floor, or clothing due to abnormal vibrations.
18. Do not operate the washer when detergent dispenser is removed.
 - This may result in electric shock or injury due to water leakage.
19. Do not insert your hand into the detergent dispenser after opening it.
 - This may result in injury as your hand may be caught.
20. Do not place any non-laundry objects, such as shoes, food waste, or animals into the washer.
 - This can cause abnormal vibrations that can damage the washer, and, in the case of pets, cause severe injury or death.
21. Do not press the buttons using sharp objects such as pins, knives, fingernails, etc.
 - This may result in electric shock or injury.

SAFETY AND PRECAUTIONS

Usage and Maintenance Warnings and Precautions



CAUTION

22. Do not wash laundry contaminated by oils, creams, or lotions usually found in skincare shops or massage clinics.
 - This may result in the rubber seal becoming deformed and water leakage.
23. Ensure that the water inlet pipe is connected and the tap is opened before washing clothes.
24. Do not leave metal objects (safety pins, hair pins, etc.) or bleach in the tub for long periods of time.
 - This may cause the tub to rust.
 - If rust appears on the surface of the tub, apply a neutral cleansing agent to the surface and use a sponge to clean it. Never use a metal brush.
25. Do not use hot water from water cooling/heating devices.
 - This may result in problems with the washer.
26. Do not use natural hand-washing soap in the washer.
 - If it hardens and accumulates inside the washer, it may cause problems with the product, discoloration, rust, or bad odors.
27. Do not wash large laundry items such as bedding in the washing net.
 - Failing to do so may result in injury due to abnormal vibrations.
 - Place smaller items, such as lace socks and lingerie in the washing net.
28. Do not use hardened detergent.
 - If it accumulates inside the washer, it may result in water leakage.
29. Do not wash throw rugs or doormats.
 - If you wash throw rugs or doormats, the sand will accumulate inside the washer. It may result in error such as no draining.

SAVE THESE INSTRUCTIONS

INSTALLATION INSTRUCTIONS

Removing from the package

- Remove the package and take out the machine from the carton box and foam cushion.
- Open the lid of washer to take out all accessories including a protection foam.



Packaging materials can be dangerous to children; Keep all packaging material (plastic bags, polystyrene, etc.) well out of children's reach.

IMPORTANT: Do not operate this appliance on the foam cushion.
- Failing to do so will result in serious vibration.

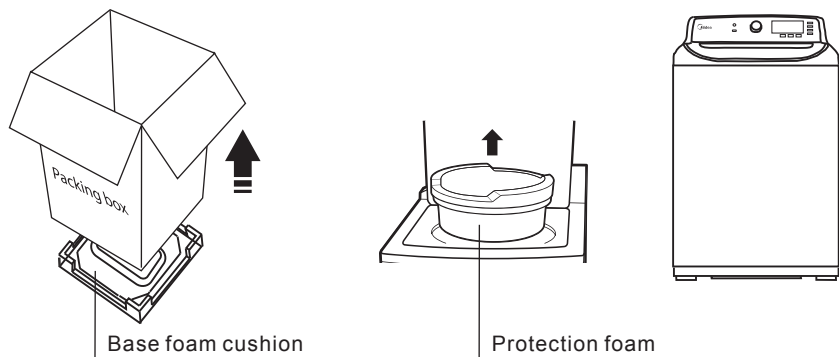

Package list

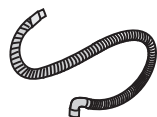

Drain hose



Hose holder



Owner's manual

TOOLS and PARTS needed in installation



Pliers



level

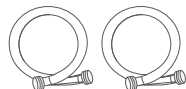

Water inlet hoses



flat screwdriver

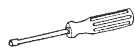

Phillips screwdriver

INSTALLATION INSTRUCTIONS

Parts identification

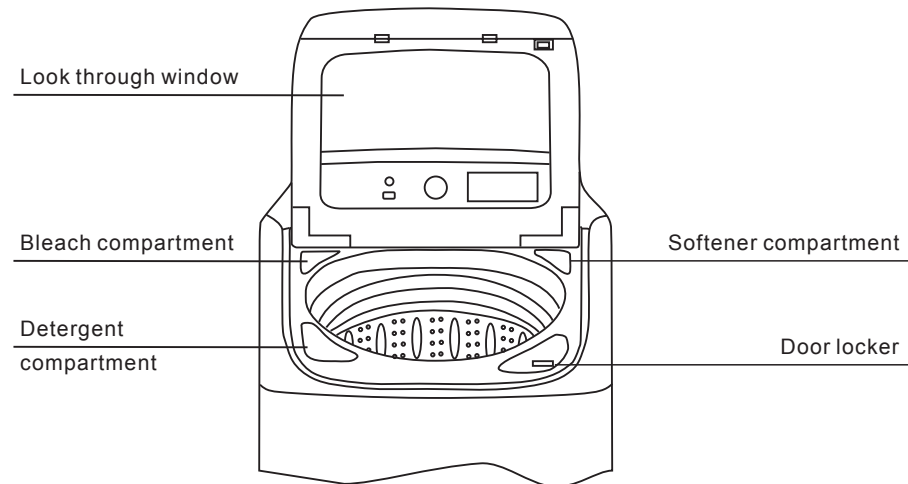
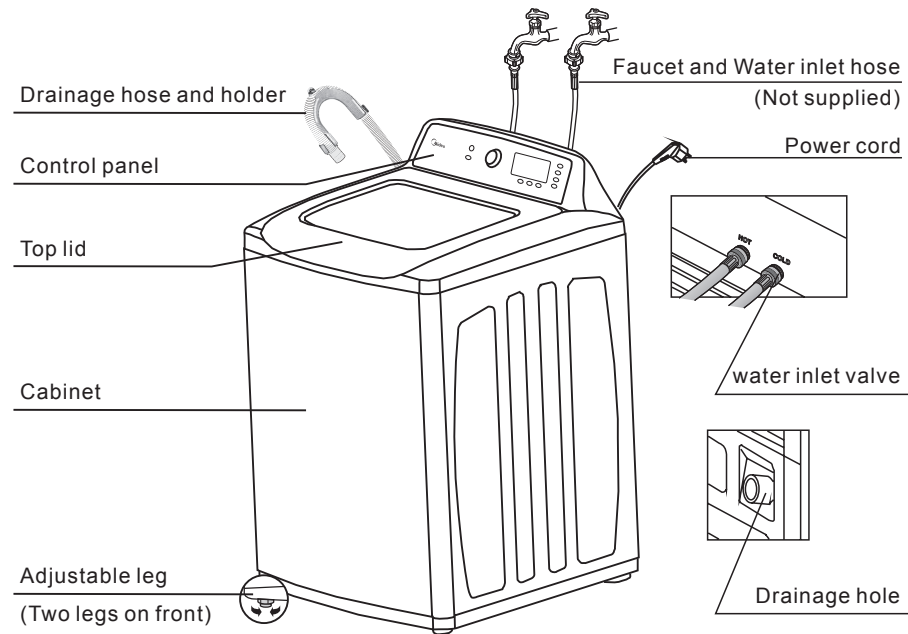

INSTALLATION INSTRUCTIONS

Location Requirements

IMPORTANT: Do not install your washer in areas where water may freeze, since your washer will always retain some water in its water valve, pump, and hose areas. Frozen water can damage the belts, the pump, hoses, and other components.

• Electric

- 120Volt 60Hz 15 Amps fuse or circuit breaker.
- Individual branch circuit serving only for your washer is recommended.
- Your washer is equipped with a power cord.



NEVER USE AN EXTENSION CORD.

• Grounding

ELECTRICAL GROUNDING IS REQUIRED FOR THIS APPLIANCE.

- This appliance must be grounded. In the event of malfunction or breakdown, grounding will reduce the risk of electric shock by providing a path of least resistance for electric current.
- This appliance is equipped with a power cord having a three-prong grounding plug for use in a properly installed and grounded outlet.
- The plug must be plugged into an appropriate outlet that is properly installed and grounded in accordance with all local codes and ordinances.



An improperly connected equipment-grounding conductor can increase the risk of electrical shock. Check with a qualified electrician or serviceman if you are not sure whether the appliance is properly grounded. Do not modify the plug provided with the appliance.

- If it does not fit the outlet, have a proper outlet installed by a qualified electrician. To prevent unnecessary risk of fire, electrical shock or personal injury, all wiring and grounding must be done in accordance with the National Electrical Code ANSI/FNPA, No.70 Latest Revision and local codes and ordinances. It is the personal responsibility of the appliance owner to provide adequate electrical service for this appliance.



NEVER CONNECT THE GROUND WIRE TO PLASTIC PLUMBING LINES, GAS LINES, OR HOT WATER PIPES.

• Water

To correctly fill your washer in the proper amount of time, water pressure of 14 to 116psi (100 to 800kPa) is required.

- Water pressure less than 14psi may cause water valve failure, or may not allow the water valve to shut off completely, or may extend the fill time beyond what your washer controls allow, causing your washer to turn off and set off an error alarm. A time limit is built into the controls to prevent flooding in your home if a hose becomes loose.

The water faucet must be within 4 feet / 122cm of the back of your washer to match the inlet hoses provided with your washer.

Inlet hoses are available in various lengths up to 8 feet / 240cm for faucets that are further away from the back of your washer.

To avoid the possibility of water damage:

- Have water faucets easily accessible
- Turn off faucets when the washer is not in use.
- Periodically check that there is no leakage from the water inlet hose fittings.

IMPORTANT: Check all connections at the water valve and faucet for leaks.

INSTALLATION INSTRUCTIONS

Location Requirements

• Flooring

For best performance, you must install your washer on a solidly constructed floor. Wood floors may need to be reinforced to minimize vibration and/or unbalanced load situations.

- Carpeting and soft tile surfaces are contributing factors to vibration which can cause your washer to move slightly during the spin cycle.



NEVER INSTALL ON A PLATFORM OR WEAKLY SUPPORTED STRUCTURE.

• Drain facility

The recommended height of the standpipe is 48in. / 120cm.

The suitable drainage is available in various height up to 96in. / 240cm.

The drain hose must be routed through the drain hose clip to the standpipe.

The standpipe must be large enough to accept the outside diameter of the drain hose.

The drain hose is attached to the washer at the factory.

• Room for washer

Required dimensions for installation

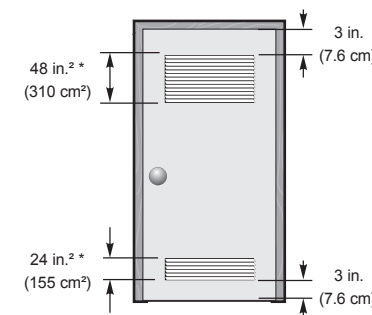
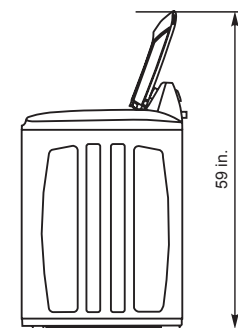
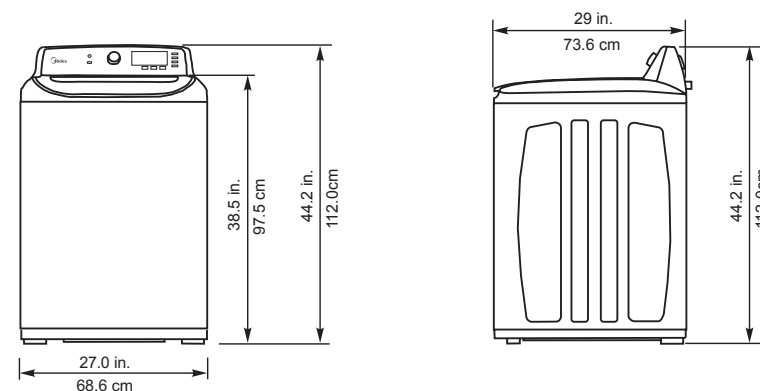

* Required spacing

Closet or Door

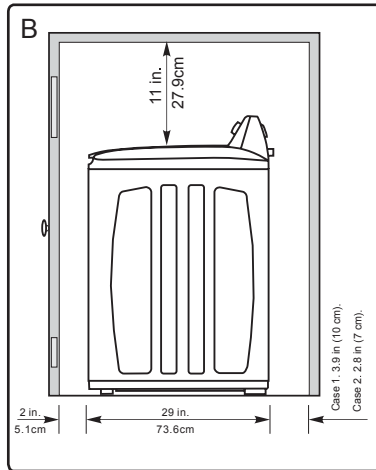
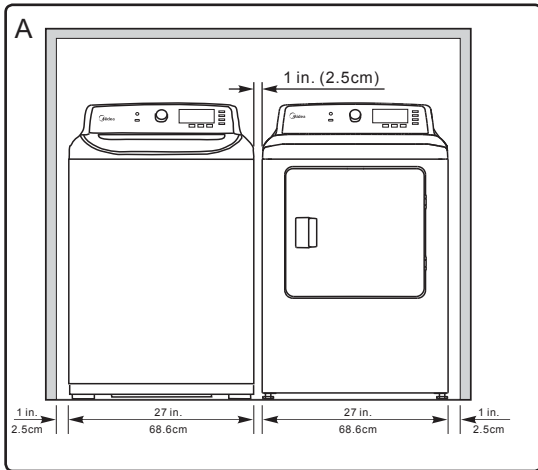

INSTALLATION INSTRUCTIONS

Installation Steps

IMPORTANT: To ensure the correct water usage, connect both the HOT and COLD water faucets. If either or both are not connected, an error code can occur.

If you do not want to use the HOT water supply hose, insert the water intake cap into the HOT water supply intake hole. In this case, you must select the Tap Cold option for the water temperature.

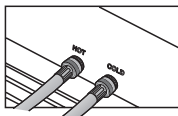

6. Turn on the HOT and COLD water supplies and check all the water supply intake connections and the faucets for water leaks.

• STEP 3: Connect the drain hose

1. Connect the drain pipe onto your washer.

The drain pipe is attached as accessory with your washer.

- A. Find the hoop on one end of the drain hose. Move the hoop forward as shown in right figure.
- B. Insert the end with hoop onto the washer. Be sure to slide the drain hose over the sewer completely.
- C. Move the hoop backward to fix the drain hose onto the washer tightly.



IMPORTANT: Failure to slide the drain hose over the sewer completely may result in water leakage.
Failure to move the hoop back will result in water leakage.

2. Position the other end of the drain hose.
It can be positioned in three ways.

- A. Over the edge of a wash basin
Secure the guide to the side of the basin wall with a hook or to the tap with a piece of string to prevent the drain hose from moving.

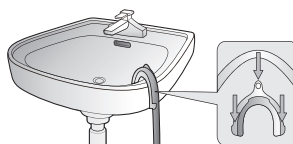

- B. In a standpipe
The standpipe must be no shorter than 39 in. (99cm) and no longer than 96 in. (245cm).

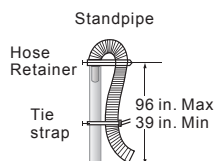

- C. in a laundry tub.
The laundry tub must be no shorter than 39 in. (99cm) and no higher than 96 in. (245cm).

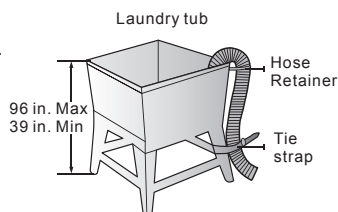

IMPORTANT: Make sure that the connection between the drain hose and the wash basin, or standpipe, or laundry tub is not airtight.

INSTALLATION INSTRUCTIONS

Installation Steps

• STEP 4: Leveling your washer

See if the washer is level by checking the position of the tub or using a leveling gauge.

1. Slide the washer into position.
2. Open the lid of the washer, and pour the water into the tub to just below the pulsator level.

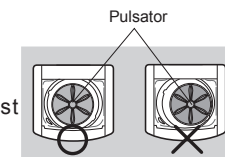

3. If the washer is level, the pulsator is positioned at the center of the washer as shown in the figure right. If not, level your washer by turning the front leveling feet clockwise or counterclockwise as necessary.

IMPORTANT: DO NOT use the washing machine without leveling. It may result in malfunction caused by the production of excess vibration and noise.

Use the leveling feet only when you level the washing machine. If you raise the leveling feet unnecessarily, it may cause abnormal vibration of the washing machine.

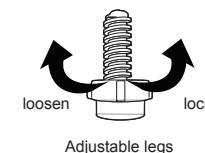
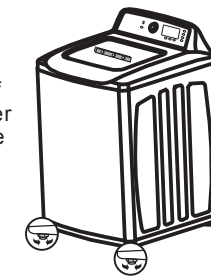

• STEP 5: Powering your washer

Plug the power cord into a 3-prong, grounded 120Volt 60Hz approved electrical outlet protected by a 15-amp fuse or comparable circuit breaker.

Your washer is grounded through the third prong of the power cord when plugged into a 3-prong grounded electrical outlet.

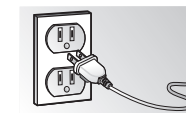

• STEP 6: Running a test cycle

Run a test cycle as following to check if your washer is properly installed.

1. Load about 6 pounds of laundry into the tub.
2. Press the **Power** button to turn on your washer.
3. Select the **Rinse+Spin** cycle by turning the **Cycle Selector**.
4. Press the **Start/Pause** button to start the test cycle.
5. The washer should not rock or vibrate excessively when water is supplied or when washing or spinning, and should drain well during the spin cycle.

IMPORTANT: If water leaks while water is being supplied or drained, check the water connections. Refer to the "**Connect the water hose**" and "**Connect the drain hose**" section for instructions. If the washer rocks and vibrates excessively, level your washer again. Refer to the "**Leveling your washer**" section for instructions.

OPERATING INSTRUCTIONS

Control Panel

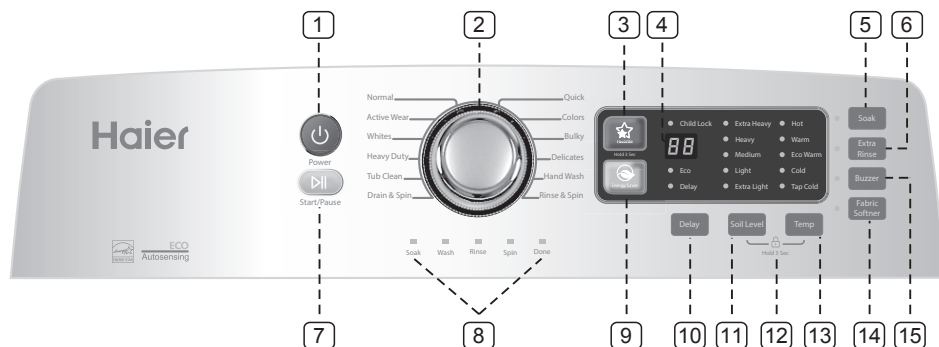

1 Power button

Press once to turn your washer on. Press again to turn your washer off. If the washer is left on for more than 10 minutes without **Start/Pause** button being pressed, the power will automatically turn off.

2 Cycle selector

Select the appropriate cycle for the type of load. The cycle you select determines the tub pattern for the cycle. For detail, refer to page 20.

3 Favorite

Press and hold for 3 seconds to remember your favorite washing cycle. Press once to load your favorite cycle setting.

4 Digital display

The LED digital display will show your remaining time for cycle selected. The initial display will be "--" for some selected cycles. The LED will show selected delay time when setting the delay time.

5 Soak button

Press once to select soak function. Press again to cancel selection. This function is especially for heavy soiled garments to remove stains more thoroughly by specifying additional time.

6 Extra rinse button

Press once to add an extra rinse into the washing program. Press again to cancel selection.

7 Start/pause button

Press once to start the program. Press again to pause the program. You can't change any setting except add a garment. Press again to restart the program.

8 Cycle status lights

The relative light will be lighted when the washer is in its washing program, say the soak will light when the washer is operating in soak process. When the whole program is finished, the Done light will flash.

9 Energy Saver wash button

Press once to select this function so that you can save money with similar washing performance. Press again to cancel selection.

10 Delay button

Delay the start of any cycle for up to 24 hours in one-hour increments. Displayed hour indicates the time the wash will be started.

11 Soil level button

Press the button to select the soil level. Different soil level will result in different washing time.

12 Child lock

Press the "Soil level" and "Temp" buttons simultaneously for over 3 seconds to activate this function. Press again for another 3 seconds to deactivate the function. All selection except the "Power" will be out of function. For detail, refer to page 22.

OPERATING INSTRUCTIONS

Control panel

13 Temp button

Press the button to select the washing water temperature. The rinsing water temperature will always keep in Tap Cold.

Hot - Whites and heavily soiled, colorfast items.

Warm - Colorfast items.

Energy Saver - Moderately soiled, colorfast items; most wrinkle-free items

Cold - Brightly colored, very lightly soiled items.

Tap cold - Cold water with no warm water added.

14 Fabric Softner

If you are using fabric softner, Press this button to set dispenser to automatically add fabric softner to the load at the correct time.

15 Buzzer button

Press once to stop the buzzer sound. Press again to active the sound.

Washing a load of laundry



To reduce the risk of fire, electric shock, or injury to persons when using your washer, follow important safety instructions, including the following:

• STEP 1: Power on your washer



- Press this "Power" button to power your washer on.
- Your washer will start up with initial setting, "Normal" on Cycle Selector, "Medium" on Soil level, "Warm" on Temp with "--" displayed.

• STEP 2: Load your washer

IMPORTANT: Before loading your laundry, be sure to take out coins, keys and other hard objects, and close the zip to prevent clothes from damage.



- Sort laundry by fabric type, soil level, color and load size as needed. Refer to FABRIC CARE CHART on page 28.
- You can fill the tub with dry, unfolded clothes. Load the tub no more than 3/4 full.
- Overloading may reduce washing efficiency, cause excess wear, and possibly cause creasing or wrinkling of the load.
- Wash delicate items such as bras, hosiery, and other lingerie in the Delicate cycle with similar lightweight items.
- Wash wool items such as wool sweater in the Hand Wash cycle.
- When washing big bulky items or a few smaller items that don't fill the tub completely, for example, a rug, a pillow, stuffed toys, or one or two sweaters, add a few towels to improve spin performance.
- Do not insert bulky items except for Bulky cycle.
- When washing heavily soiled loads, do not overload your washer to ensure good cleaning results.
- To add a garment:
 1. Press the **Start/Pause** button to pause the washer.
 2. Wait for the door to unlock automatically, and then open the door.
 3. Add the item, close the door, and then press the **Start/Pause** button. The cycle will resume.

OPERATING INSTRUCTIONS

Washing a load of laundry

• STEP 3: Add detergent and additives to the dispenser

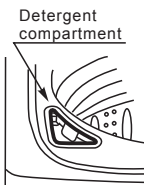

- Loading the liquid or powder detergent compartment
Refer to page 22 for recommended detergent.
 1. Pour the recommended amount of laundry detergent directly into the detergent compartment before starting your washer.
 2. If you are using color-safe bleach, add it with the detergent to the detergent compartment.
When adding color-safe bleach with detergent, it is best if both laundry products are in the same form - liquid.

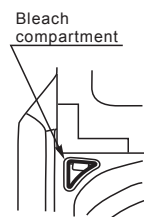

- Loading the Bleach compartment (Liquid chlorine bleach only)
 1. Add chlorine bleach to the bleach compartment.
 2. DO NOT exceed the bleach compartment.
 3. As no water inlet to bleach dispenser, the bleach will directly load into the tub when you pour in.
- Avoid splashing or over-filling the compartment.

IMPORTANT: Never pour undiluted liquid chlorine bleach directly onto the load or into the tub. It is a powerful chemical and can cause fabric damage, such as weakening of the fibers or color loss, if not used properly. If you prefer to use color-safe, non-chlorine bleach, add it to the appropriate detergent compartment.

DO NOT pour color-safe bleach into the Bleach compartment.



- Loading the Fabric softener compartment
 1. Pour the recommended amount of liquid fabric softener into the softener compartment.
 2. The dispenser automatically releases liquid fabric softener at the proper time during the rinse cycle.
 3. If using fabric softener on NORMAL cycles, please make sure to press the FABRIC SOFTENER button on.

Use the softener compartment ONLY for liquid fabric softeners.

IMPORTANT: DO NOT use the Downy Ball in the fabric softener compartment with this washer. It will not add fabric softener at the appropriate time. Use the detergent compartment. Do not use liquid fabric softener that is too sticky as it may not mix with the water sufficiently.

• STEP 4: Select the appropriate cycle and options for the load



- Select appropriate cycle by Cycle Selector according to cycle chart on next page.
- Select appropriate option function according to cycle chart on page 20.

Note: If Energy Saver function is selected, the **Soak** and **Extra Rinse** function will be automatically cancelled.

- Your favorite washing Cycle

Once you have set the cycle selector and option function, you can push and hold this "Favorite" button for 3 seconds to program memory this setting as your favorite cycle before starting your appliance. The light beside the knob will flash to confirm the memory with beeps.

- You can finish this Step by just push the "Favorite" button once to use your favorite cycle or make some additional change.



Hold 3 Sec

IMPORTANT: You can NOT set as favorite cycle when the Cycle Selector is on "Tub Clean", "Rinse&Spin" or "Drain&Spin" position.

OPERATING INSTRUCTIONS

Washing a load of laundry

Cycle	Fabric type	Soil Level	Temp	ECO	Delay	Soak	Favorite	Extra Rinse	Fabric Softener	Estimated Cycle Time (min.)	
Normal	Cottons, linens and mixed garments	Extra Heavy	Hot							40 - 78	
		Heavy	Warm	•	•	•	•	•	•		
		Medium	Eco warm								
		Light	Cold								
Active Wear	Sportswear and sports dress	Extra light	Tap cold							48 - 64	
		Hot	Hot								
		Heavy	Warm	•	•	•	•	•	•		•
		Medium	Eco warm								
Whites	White garments	Light	Cold							50 - 66	
		Extra light	Tap cold								
		Hot	Hot								
		Warm	Warm	•	•	•	•	•	•		•
Heavy Duty	Heavily soiled, durable colorfast fabrics	Medium	Eco warm							58 - 74	
		Light	Cold								
		Extra light	Tap cold								
		Hot	Hot	•	•	•	•	•	•		•
Tub Clean	Do not put clothes in the washer with this cycle	Extra Heavy	Hot		•					56	
Drain&spin	Clean, soaking wet garments									13	
Rinse&spin	Unsoiled garments		Warm						•	22 - 25	
			Eco warm		•						
			Cold								
			Tap cold								
Hand Wash	Lightly soiled and small loads		Hot							47	
			Warm								
			Medium	Eco warm		•	•	•	•		•
			Light	Cold							
Delicate	Lingerie, sheer fabrics with lace trim	Extra light	Tap cold							43	
		Hot	Hot								
		Heavy	Warm								
		Medium	Eco warm		•	•	•	•	•		
Bulky	Sheets, sleeping bags, small comforters, and jackets	Light	Cold							77 - 95	
		Extra light	Tap cold								
		Heavy	Warm								
		Medium	Eco warm	•	•	•	•	•	•		
Colors	Colorful loads and mixed loads	Light	Cold							48 - 64	
		Extra light	Tap cold								
		Heavy	Warm								
		Medium	Eco warm	•	•	•	•	•	•		
Quick	Cottons, linens and mixed garments	Light	Cold				•	•	•	38	
		Extra light	Tap cold								
		Hot	Hot								
		Warm	Warm								

* Table in grey is an initial setting. Dots are all optional functions you can select.

OPERATING INSTRUCTIONS

Washing a load of laundry

• STEP 5: Set Delay Start



Note: You can skip this step if you don't want this function.

- You can set a period time in hours to delay your washing operation.
- Press the **"Delay"** button once to enter the delay start setting function with the digital displaying your last setting time or "0" for initial setting with **"Delay"** light **flashing**.
- Press the **"Delay"** button every time, the delay start time in hours displayed will change in sequence: 0, 1, 2, 3, 4, 5, 6, 7, 8, 9, 10, 11, 12, 13, 14, 15, 16, 17, 18, 19, 20, 21, 22, 23, 24, then back to 0. Or, you can press and hold the **"Delay"** button to quickly adjust the setting time until your desired time displayed.
- Select your desired delay start time.
- When **"0"** is displayed, the **Delay Start** function will be cancelled.

Notes:

- If you don't press any button when you are setting delay start time in 3 seconds, the washer will return to remaining time display for selected washing program with **"Delay"** light **ON**. Press the button **"Delay"** again will back to **"Delay"** setting with light **flashing**.
- If you want to change your cycle setting when you are setting delay start time, just rotate the knob or press relative option buttons. The display will change to remaining time for selected program with **"Delay"** light **ON**.
- Any time you want to check the delay start setting, just press the **"Delay"** button, the display will show the setting delay start time.
- Before you press the Start/Pause button, you can easily cancel this function by changing the cycle selection with the knob. Then you should reset all options as STEP 4.
- **THE DELAY START TIME CAN NOT BE CHANGED AFTER THE PROGRAM HAS BEEN STARTED.**

• STEP 6: Start your washer



Now, it's time to start your washer.

- If you have selected desired Delay Start time, the **"Delay"** light will be ON and your washer will start count down the delay start time.
- If you don't have any delay start setting or the delay start time has been finished, the unit will start your selected program. The relevant process light will flash accordingly.



Notes:

- You can just press the **"Power"** button to turn your washer OFF and then press again to turn it ON to cancel the **Delay Start** function.
 - When you do so, you should reset your setting program.
- Any time you pause the unit or open the lid, you should press the **"Start/Pause"** button to resume the operation.

• STEP 7: Unloading your laundry



- The **"Done"** light on the process bar will flash when your laundry work has been finished.
- The washer will produce 6 beeps after the cycles done and the lid will be unlocked.

OPERATING INSTRUCTIONS

Useful functions

• Child Lock



This function is useful to prevent children from playing with the unit.

- Press and hold the **"Soil Level"** and **"Temp"** buttons simultaneously for 3 seconds to activate this function. The red light **"Child lock"** will turn **ON**.
- Press and hold the **"Soil Level"** and **"Temp"** buttons simultaneously again for 3 seconds to deactivate this function. The light **"Child lock"** will turn **OFF**.
- When this function is activated, all buttons will be out of function except the **POWER** and DEACTIVATE function above.
- You can just Power ON the unit and activate this function, then Power the unit OFF. This operation will help to keep the child from operating the unit. At this time, you should deactivate the function next time when you want to operate the unit.
- When the **Child Lock** function is activated with the top lid **OPEN**, the unit will display **"E3"** for lid open alarm. You should close the lid in 20 seconds. The unit will alarm, display **"CL"** and drain all water out of the tub if the lid keeps open over 20 seconds. You can stop and clear the **"CL"** display easily by turning OFF the unit.

• Buzzer



- Any time a button is pressed, your washer will beep once.
- When your washer finishes a full cycle, it will beep 6 times.

- You can stop the beeping sound by pressing the **"Buzzer"** button with the green light **On**.
- To resume the beeping, press the button again with the light **Off**.

Note: The beeping can't be stopped when the unit is in ERR status. You can power off the unit to stop the sound in ERR status.

• Energy Saver



- This function will reduce the energy consumption by reducing washing time but increasing spinning time.
- A longer spinning time will help to reduce the remaining moisture in your clothes so that you will cost less energy to dry them.

Detergent use

Your washer is designed to use high efficiency (HE) detergents.

- For best cleaning results, use a high efficiency detergent such as Tide HE, Wisk HE, Cheer HE or Gain HE*. High efficiency detergents contain suds suppressors that reduce or eliminate suds. When fewer suds are produced, the load tumbles more efficiently and cleaning is maximized.
- Reducing the amount of detergent may reduce the quality of cleaning. It is important to pre-treat stains, sort carefully by color and soil level, and avoid overloading.



* Brand names are trademarks of their respective manufacturers.

IMPORTANT: Regular detergent is not recommended. Use HE detergents only.

USER MAINTENANCE INSTRUCTIONS

Cleaning the exterior

Turn off the water faucets after final use. This will shut off the water supply to your washer and prevent the unlikely possibility of damage from escaping water. Leave the lid open to allow the inside of your washer to dry out.

Use a soft cloth to wipe up all detergent, bleach or other spills as they occur.

Clean the following as recommended:

- Control Panel - Clean with a soft, damp cloth. Do not use abrasive powders or cleaning pads. Do not spray cleaners directly on the panel.

Cleaning the interior

Clean the interior of your washer periodically to remove any dirt, soil, odor, mold, mildew, or bacterial residue that may remain in your washer as a result of washing clothes.

Failure to follow these instructions may result in unpleasant conditions, including odors and/or permanent stains on your washer or laundry.

Hard water deposits may be removed, if needed. Use cleaners labeled "Washer safe".

Cleaning the detergent, bleach, softener compartments

You may find laundry product residue leftover in your compartments. To remove residue, wipe with a damp cloth and towel dry. Do not attempt to remove the compartments or trims for cleaning. The compartments and trims are not removable.

Storing your washer

Washers can be damaged if water is not removed from hoses and internal components before storage.

Preparing your washer for storage as follows:

- Select the Quick wash cycle and add bleach to the washer. Run your washer through the cycle without a load.
- Turn the water faucets off and disconnect the inlet hoses.
- Unplug your washer from the electrical outlet and leave your washer lid open to let air circulate inside the drum.
- If your washer has been stored in below-freezing temperatures, allow time for any leftover water in your washer to thaw out before use.

Tub clean

Tub clean is a self-cleaning cycle that removes mold that may occur inside the washer.



1. Press the **Power** button.
2. Select the **Tub clean** on Cycle selector.
 - Once the **Tub clean** is selected, you can only set Delay Start function and Buzzer.
3. Press the **Start/Pause** button.
 - If you press the **Start/Pause** button, Tub clean begins.

Using Tub clean, you can clean the tub and drum without using a cleansing agent.

IMPORTANT: Never use Tub clean cycle when laundry is in the washer. This may cause damage to the laundry or a problem with the washer.

TROUBLESHOOTING

Check these solutions if your washer...

If your washer has any following problems, you can check from the solutions listed below before making a service call. This will help you save time and money.

Problem	Solution
The unit doesn't start	<ul style="list-style-type: none">- Check the fuse or reset the circuit breaker.- Make sure your washer is plugged in.- Make sure the lid is closed.- Make sure the water source faucets are open.- Make sure to press the Start/Pause button to start your washer.- Make sure Child Lock is not activated. See page 22.- Check if a Delay Start is set. See page 21.- Before your washer starts to fill, it will make a series of clicking noises to check the lid lock and go a quick drain.
No water or not enough water. Detergent / Softener remains in its box after the wash cycle is completed.	<ul style="list-style-type: none">- Turn both faucets on fully.- Check if the water pressure is in the range as page 11.- Straighten the water inlet hoses.- Disconnect hoses and clean the screens. Hose filter screens may be clogged.
Vibrates or is too noisy.	<ul style="list-style-type: none">- Make sure your washer is set on a level surface. If the surface is not level, adjust your washer's feet to level the appliance.- Make sure your washer is not touching any other object.- Make sure the laundry load is balanced. During the spin process, if clothes are piled at one side of basket, it will stop due to imbalance. The unit will try to solve the problem automatically. If the washer can't solve the problem in three trials, you should replace the clothes and make it as even as possible manually.
Stops	<ul style="list-style-type: none">- Plug the power cord into a live electrical outlet.- Check the fuse or reset the circuit breaker.- Close the lid and press the Start/Pause button to start your washer. For your safety, your washer will not spin unless the lid is closed.- Before your washer starts to fill, it will make a series of clicking noises to check the lid lock and do a quick drain.- There may be a pause or sock period in the cycle. Wait and it may start.- Check the screens on the inlet hoses at the faucets for obstructions. Clean the screens periodically.
Lid locked or will not open.	<ul style="list-style-type: none">- Press the Start/Pause button to stop your washer.- It may take a few moments for the lid lock to disengage.
Does not drain or spin.	<ul style="list-style-type: none">- Check the fuse or reset the circuit breaker.- Straighten the drain hoses. Eliminate kinked hoses. If there is a drain restriction, call for service.- Close the lid and press the Start/Pause button. For your safety, your washer will not spin unless the lid is closed.- Check the height of drain hose end. See page 15.

TROUBLESHOOTING

Check these solutions if your washer...

Problem	Solution
Fills with wrong temperature water.	<ul style="list-style-type: none"> - Turn both faucets fully. - Make sure the temperature selection is correct. - Make sure the hoses are connected to the correct faucets. Flush water lines. - Disconnect the hoses and clean the screens. The hose filter screens may be clogged.
Load is too wet at the end of the cycle.	<ul style="list-style-type: none"> - Use high efficiency detergent to reduce over-sudsing. - The load is too small. Very small loads (one or two items) may become unbalanced and not spin out completely.
Leaks water.	<ul style="list-style-type: none"> - Make sure all hose connections are tight. - Make sure the end of the drain hose is correctly inserted and secured to the drainage system. - Avoid overloading. - Use high efficiency detergent to prevent over-sudsing.
Has excessive suds.	<ul style="list-style-type: none"> - Use high efficiency detergent to prevent over-sudsing. - Reduce the detergent amount for soft water, small or lightly soiled loads. - Non-HE detergent is NOT recommended.
Has an odor.	<ul style="list-style-type: none"> - Run a Tub Clean cycle to clean the tub and basket periodically. See page 23. - Check your detergent. Excessive suds collect in nooks and crannies and cause mold. - Dry the interior of your washer after the total cycle has finished.

TROUBLESHOOTING

Check these solutions if your washer...



































• Error Codes

Error Code	Possible Cause	Solutions
<i>E 1</i>	The unit takes more than 1 hour to fill water.	Check if the lid is open. Check as “No water or not enough water” as on page 24. Check for water leakage.
<i>E 2</i>	The unit takes more than 10 minutes to drain.	Check as “Does not drain or spin” as on page 24.
<i>E 3</i>	The lid is open.	Close the lid. The door lock or PCB is failed. Call service center.
<i>E 4</i>	The unit is out of balance in spin operation.	Check as “Vibrates or is too noisy” as on page 24. Call service center.
<i>F 2</i>	The PCB failed	Call service center.
<i>F 5</i>	Load sensing failed	Call service center.
<i>F 8</i>	Water leveling sensor failed	Call service center.
<i>F d</i>	Door lock failed	Call service center.
<i>U 9</i>	The PCB failed	Call service center.
<i>U L</i>	The door opened over 20 seconds with Child Lock function activated.	Power off the unit. Deactivate the Child Lock function. Call service center.

APPENDIX

Fabric Care Chart

The following symbols provide garment care direction. The Clothing care labels include symbols for washing, bleaching, drying and ironing, or dry cleaning when necessary. The use of symbols ensures consistency among garment manufacturers of domestic and imported items. Follow care label directions to maximize garment life and reduce laundering problems.

Wash Cycle		Special Instructions		Warning Symbols for laundering	
	Normal		Line Dry/ Hang to Dry		Do Not Wash
	Permanent Press / Wrinkle Resistant / Wrinkle Control		Drip Dry		Do Not Wring
	Gentle/Delicates		Dry Flat		Do Not Bleach
	Hand Wash	heat Setting			Do Not Tumble Dry
Water Temperature**			High		No Steam (added to iron)
	Hot		Medium		Do Not Iron
	Warm		Low	Dryclean	
	Cold		Any Heat		Dry Clean
bleach			No Heat/Air		Do Not Dry Clean
	Any Bleach (when needed)	iron-Dry or Steam Temperatures			Line Dry/ Hang to Dry
	Only Non-Chlorine (color-safe) Bleach (when needed)		High		Drip Dry
	Tumble Dry Cycle		Medium		Dry Flat
normal			Low		For machine-washable wool. Loads should be under 8 pounds.
	Permanent Press/ Wrinkle Resistant/ Wrinkle Control				
	Gentle/ Delicates				

** The dot symbols represent appropriate wash water temperatures for various items. The temperature range for Hot is 105°-125°F/41°-52°C, for Warm 85°-105°F/29°-41°C and for Cold 60°-85°F/16°-29°C. (Wash water temperature must be a minimum of 60°F/16°C for detergent activation and effective cleaning.) The clothes washer can not ensure these temperatures because the actual temperature of the water entering your washer depends on water heater settings and regional water supply temperatures. For example, cold water entering the home in the northern states during winter may be 40°F/4°C which is too cold for effective cleaning. In this situation, you will need to adjust the water temperature by selecting a warm setting, adding some hot water to the MAX FILL line, or using your Washer's heating option, if available.

Limited Warranty

IN HOME SERVICE

FULL ONE YEAR WARRANTY

For 12 months from the date of original retail purchase, Haier will repair or replace any part free of charge including labor that fails due to a defect in materials or workmanship.

Haier may replace or repair at their sole discretion any part, sub system including the entire product.

Product must be accessible, without encumbrance and installed properly to receive for warranty repair service.

LIMITED WARRANTY

After one year from the original retail purchase date, Haier will provide a part at no cost, as indicated below, to replace said part as a result of a defect in materials or workmanship. Haier is solely responsible for the cost of the part. All other costs, such as labor, trip charge, etc., are the responsibility of the owner.

Second through Fifth Year

Haier will provide the outer washtub and related outer tub assembly parts should the part fail to hold water.

Second through Seventh Year

Haier will provide the inner stainless steel wash basket if defective in material or workmanship.

NOTE: This warranty commences on the date the item was purchased, and the original purchase receipt must be presented to the authorized service representative before warranty repairs are rendered.

Exceptions: Commercial Use Warranty

90 days labor from date of original purchase

90 days parts from date of original purchase

No other warranty applies.

FOR WARRANTY SERVICE

All service must be performed by a Haier authorized service center. For the name and telephone number of the nearest authorized service center, please call 1-877-337-3639.

Before calling please have available the following information:

Model number and serial number of your appliance. The name and address of the dealer you purchased the unit from and the date of purchase.

A clear description of the problem.

A proof of purchase (sales receipt).

This warranty covers home appliance services within the contiguous United States and Canada and where available in Alaska, Hawaii and Puerto Rico.

What is not covered by this warranty:

Replacement or repair of household fuses, circuit breakers, wiring or plumbing.

A product whose original serial number has been removed or altered.

Any service charges not specifically identified as normal such as normal service area or hours.

Damage to clothing.

Damage incurred in shipping.

Damage caused by improper installation or maintenance.

Damage from misuse, abuse accident, fire, flood, or acts of nature.

Damage from service other than an authorized Haier dealer or service center.

Damage from incorrect electrical current, voltage or supply.

Damage resulting from any product modification, alteration or adjustment not authorized by Haier.

Adjustment of consumer operated controls as identified in the owner's manual.

Hoses, knobs, lint trays and all attachments, accessories and disposable parts.

Labor, service transportation, and shipping charges for the removal and replacement of defective parts beyond the initial 12-month period.

Damage from other than normal household use.

Any transportation and shipping charges.

THIS LIMITED WARRANTY IS GIVEN IN LIEU OF ALL OTHER WARRANTIES, EXPRESSED OR, INCLUDING THE WARRANTIES OF MERCHANTABILITY AND FITNESS FOR A PARTICULAR PURPOSE

The remedy provided in this warranty is exclusive and is granted in lieu of all other remedies.

This warranty does not cover incidental or consequential damages, so the above limitations may not apply to you. Some states do not allow limitations on how long an implied warranty lasts, so the above limitations may not apply to you.

This warranty gives you specific legal rights, and you may have other rights, which vary, from state to state.

Haier America
Wayne, NJ 07470

Laveuse à chargement par le haut

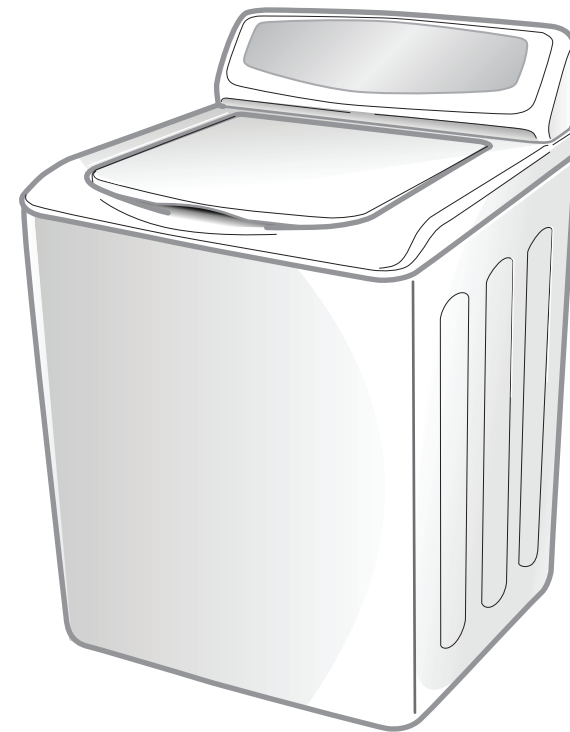

**Conçue pour
haute efficacité;
utiliser un
détergent HE.**

SOMMAIRE

Sommaire

SÉCURITÉ ET PRÉCAUTIONS.....	2
Consignes de sécurité importantes.....	3
Avertissements et précautions d'installation.....	4
Les avertissements et les précautions d'utilisation et d'entretien...	5
INSTRUCTIONS D'INSTALLATION.....	9
Retirant de l'emballage.....	9
Liste des colis.....	9
Outils et pièces nécessaires à l'installation.....	9
Identification des pièces.....	10
Exigence liée au site d'installation.....	11
Procédure d'installation.....	14
INSTRUCTIONS D'EXPLOITATION.....	17
Panneau de configuration.....	17
Laver une charge de linge.....	18
Fonctions utiles.....	22
L'utilisation de détergents.....	22
INSTRUCTIONS DE MAINTENANCE UTILISATEUR.....	23
DÉPANNAGE.....	24
ANNEXE.....	27
DONNÉES D'ENREGISTREMENT.....	28

SÉCURITÉ ET PRÉCAUTIONS

Le présent manuel contient d'importantes informations sur l'installation, l'utilisation et l'entretien de votre appareil. Pour éviter tout sévices ou dégât matériel, veuillez lire attentivement ce manuel avant d'installer et d'utiliser cette machine.

NOTES IMPORTANTES RELATIVES AUX CONSIGNES DE SÉCURITÉ

Les avertissements et importantes consignes de sécurité fournis dans ce manuel NE TRAITENT PAS de tous les cas et situations possibles susceptibles de survenir. Il est de votre responsabilité d'avoir du bon sens et d'utiliser de la prudence lors de l'installation, l'entretien et le fonctionnement de votre laveuse.

IMPORTANTES SYMBOLES DE SÉCURITÉ ET DE PRÉCAUTION



AVERTISSEMENT

Ce symbole des dangers et pratiques non-sécurisées susceptibles de causer de graves sévices corporels voire la mort. Pour réduire le risque d'incendie, d'explosion, de choc électrique ou de blessures lors de l'utilisation de votre laveuse, ces précautions de sécurité de base doivent être respectées.



ATTENTION

Ce symbole des dangers et pratiques non-sécurisées susceptibles de causer des sévices corporels ou dégâts matériels mineurs.



Ce graphique désigne un élément auquel il faut PRÊTER ATTENTION et présentera des mises en garde détaillées.



Ce graphique désigne une OPÉRATION INTERDITE et fera une présentation détaillée des actions prohibées.



Ce graphique représente EXECUTION INTERDITE et articles interdits d'exécution détaillés seront affichés dans le graphique.

Avertissements relatifs à la Proposition 65 de l'État de Californie



AVERTISSEMENT

D'après la Loi de l'État de Californie relative à la conduite sécurisée, la consommation de l'eau et des substances toxiques, le Gouverneur de Californie doit publier une liste de substances connues dans l'État comme causes de cancer, d'anomalies congénitales ou d'autres dangers pour la reproduction. Ladite loi exige aussi que les entreprises mettent en garde contre l'éventuelle exposition à telles substances.

Le présent appareil contient une matière chimique connue dans l'État de Californie comme cause de cancer, d'anomalies congénitales et d'autres dangers pour la reproduction. Cet appareil peut causer une faible exposition à certaines substances listées, notamment le benzène, le formaldéhyde et le monoxyde de carbone.

SÉCURITÉ ET PRÉCAUTIONS

CONSIGNES DE SÉCURITÉ IMPORTANTES



AVERTISSEMENT

1. Lisez toutes les instructions avant d'utiliser l'appareil.
2. Utilisez l'appareil uniquement aux fins prévues décrites dans le présent Manuel d'utilisation.
3. Avant l'utilisation, la laveuse doit être correctement installée comme décrit dans ce manuel.
4. Ne pas laver ou sécher des articles qui ont été nettoyés, lavés, trempés ou salis à l'essence, les solvants de nettoyage à sec, d'autres substances inflammables ou explosives puisqu'elles dégagent des vapeurs qui peuvent s'enflammer ou exploser.
5. Ne laissez pas les enfants de jouer sur ou dans l'appareil. La surveillance étroite des enfants est nécessaire lorsque l'appareil est utilisé à proximité des enfants.
6. Avant de mettre l'appareil hors service ou au rebut, retirez le couvercle du compartiment lavage ou de séchage.
7. Ne pas accéder à l'appareil si le panier est en mouvement.
8. Évitez d'installer ou de ranger cet appareil dans un lieu où il sera soumis aux intempéries ou aux températures glaciales.
9. Évitez de triturer les commandes.
10. Évitez de réparer ou de remplacer une pièce de l'appareil, ou d'essayer tout entretien à moins d'une recommandation spécifique faite dans le manuel d'entretien ou publiée dans le manuel de réparation que vous comprenez et disposez d'aptitudes pour sa mise en application.
11. Ne pas ajouter de l'essence, des solvants de nettoyage à sec ou d'autres substances inflammables ou explosives à l'eau de lavage. Ces substances dégagent des vapeurs qui pourraient se enflammer ou exploser.
12. LE GAZ HYDROGENE EST EXPLOSIF. Sous certaines conditions, de l'hydrogène peut être produit dans un système d'eau chaude qui n'a pas été utilisé pendant 2 semaines ou plus. Si le système d'eau chaude n'a pas été utilisé pendant deux semaines ou plus, avant d'utiliser une laveuse-sécheuse une laveuse ou la combinaison, ouvrir tous les robinets d'eau chaude et laisser couler l'eau pendant plusieurs minutes. Cela libérera tout l'hydrogène accumulé. Comme ce gaz est inflammable, ne pas fumer ou utiliser une flamme nue pendant ce temps.
13. Veillez à ce que la surface sous l'appareil et son voisinage soient débarrassés de matériaux combustibles (peluche, papier, chiffons, etc.), de l'essence, des produits chimiques et autres vapeurs et liquides inflammables.
14. Ne pas placer des articles exposés aux huiles de cuisson dans votre laveuse. Ces articles peuvent contribuer à une réaction chimique susceptible d'entraîner la prise de feu d'une charge.
15. Cette rondelle ne est pas conçu pour une utilisation maritime ou pour les installations mobiles comme dans les véhicules récréatifs, des avions, etc.
16. Si vous comptez laisser votre lave-linge inutilisé pendant longtemps, comme pendant les vacances, coupez les robinets d'eau et débranchez l'appareil.
17. Les matériaux d'emballage peuvent présenter un danger pour des enfants. Il y a un risque d'étouffement ! Conservez tous ensemble loin des enfants.
18. Toujours vérifier l'intérieur de la rondelle pour les objets étrangers avant de charger blanchisserie. Gardez le couvercle fermé lorsqu'il n'est pas en cours d'utilisation.

SÉCURITÉ ET PRÉCAUTIONS

Avertissements et précautions d'installation



AVERTISSEMENT



Cordon d'alimentation et prise de courant



Connaisance fondamentale



Emplacement

1. Branchez le cordon d'alimentation à une prise murale 120V / 60Hz évalué à 15 ampères ou plus. Utilisez la prise pour seulement cette laveuse.
 2. N'utilisez pas de rallonge.
 - Le partage d'une prise murale avec un autre appareil, en utilisant une bande de puissance, ou d'étendre le cordon d'alimentation peut entraîner un choc électrique ou un incendie.
 - Ne utilisez pas un transformateur électrique. Il peut entraîner un choc électrique ou un incendie.
 - S'assurer que les spécifications de la puissance de tension, fréquence et courant correspondantes au produit. Ne pas le faire peut entraîner un choc électrique ou un incendie.
 3. faire installé cet appareil par une entreprise de technicien ou technicien qualifié.
 - Ne pas faire un risque de choc électrique, un incendie, une explosion, des problèmes avec le produit, ou d'une blessure.
 4. Retirez toutes les substances étrangères telles que la poussière ou de l'eau à partir des bornes de la prise d'alimentation et points de contact à l'aide d'un chiffon sec sur une base régulière.
 - Débranchez le cordon d'alimentation et nettoyez-le avec un chiffon sec.
 - Ne pas le faire peut entraîner un choc électrique ou un incendie.
 5. Branchez le cordon d'alimentation dans la prise murale dans la bonne direction afin que le cordon se dirige vers le sol.
 - Si vous branchez la fiche d'alimentation dans la prise dans la direction opposée, les fils électriques dans le câble peuvent être endommagés, ce qui peut entraîner un choc électrique ou un incendie.
 6. Branchez le cordon d'alimentation dans la prise murale fermement. Ne pas utiliser une prise d'alimentation endommagé, ou une prise murale desserré
 - Cela peut entraîner un choc électrique ou un incendie.
 7. Ne pas tirer ou plier excessivement le cordon d'alimentation.
 8. Ne pas tordre ou lier le cordon d'alimentation.
 9. Ne pas brancher le cordon d'alimentation sur un objet métallique, placer un objet lourd sur le cordon d'alimentation, insérez le cordon d'alimentation entre des objets, ou appuyez sur le cordon d'alimentation dans l'espace derrière l'appareil.
 - Cela peut entraîner un choc électrique ou un incendie.
 10. Ne pas tirez sur le cordon d'alimentation pour débrancher le cordon d'alimentation.
 - Débranchez le cordon d'alimentation en tenant la prise.
 - Ne pas le faire peut entraîner un choc électrique ou un incendie.
 11. Si la fiche d'alimentation ou le cordon sont endommagés, contactez votre centre de service le plus proche.
1. Cet appareil doit être convenablement relié à la terre.
 2. Ne pas relier l'appareil à un tuyau de gaz, un tuyau d'eau en plastique, ou une ligne téléphonique.
 - La mise à la terre incorrecte risque de causer des chocs électriques, un incendie, une explosion, ou des problèmes avec le produit.
 - Ne jamais brancher le cordon d'alimentation à une prise qui n'est pas relié à la terre correctement. Assurez-vous que la prise utilisée est la terre conformément aux codes locaux et nationaux.
 3. Ne pas installer cet appareil près d'un radiateur ou des matières inflammables.
 4. Ne pas installer cet appareil dans un endroit humide, gras, ou poussiéreux, ou dans un endroit exposé à la lumière directe du soleil ou de l'eau (gouttes de pluie).
 5. Ne pas installer cet appareil dans un endroit où le gaz peut s'échapper.
 - Cela peut entraîner un choc électrique ou un incendie.
 6. Si la laveuse est déplacée dans un nouvel emplacement, faite la vérifier et re-installer par un technicien qualifié.
 - Ne pas suivre cet avertissement peut entraîner un choc électrique ou un incendie.

SÉCURITÉ ET PRÉCAUTIONS

Avertissements et précautions d'installation



ATTENTION

1. Ne pas la déposer sur un tapis. Installer la laveuse sur un sol plan et solide pour supporter son poids.
 - Ne pas le faire peut entraîner des vibrations anormales, du bruit ou des problèmes avec le produit.
2. La laveuse est lourde. Deux personnes ou plus peuvent être nécessaires pour installer et déplacer l'appareil.
 - Ne pas le faire peut entraîner des lésions corporelles ou d'autres blessures.
3. Stocker et installer la laveuse où il ne sera pas exposé à des températures en dessous de zéro ou exposée à des conditions climatiques extérieures.
 - Ne pas le faire peut entraîner des dommages de fuite importante.
4. Positionnez l'appareil de sorte que la fiche d'alimentation soit facilement accessible.
 - Ne pas le faire risque le choc électrique ou un incendie dû à une fuite électrique.
5. Pour réduire le risque de blessures corporelles, d'adhérer à toute l'industrie recommandée pour l'utilisation des lunettes de protection.
 - À défaut de suivre toutes les consignes de sécurité dans ce manuel peut entraîner des dommages matériels ou des blessures aux personnes.

Les avertissements et les précautions d'utilisation et d'entretien



AVERTISSEMENT

1. Lorsque l'appareil est inondé, couper immédiatement l'alimentation et contacter votre centre de service le plus proche.
2. Si l'appareil émet un bruit étrange, une odeur de brûlé ou la fumée, débranchez le cordon d'alimentation immédiatement et contactez votre centre de service le plus proche.
 - Ne pas le faire peut entraîner un choc électrique ou un incendie.
3. Au cas d'une fuite de gaz (tels que le gaz propane, le gaz LP, etc.), aérez immédiatement la zone. Ne pas transformer n'importe quel appareil ou lumière allumée ou éteinte.
 - Ne pas utiliser un ventilateur.
 - Une étincelle peut provoquer une explosion ou un incendie.
4. Ne pas laver les articles contaminés avec de l'essence, le kérosène, le benzène, diluant à peinture, d'alcool, de détergent de nettoyage à sec ou d'autres substances inflammables ou explosives.
 - Cela peut provoquer un choc électrique, un incendie ou une explosion.
5. Ne forcez pas l'ouverture du couvercle de la laveuse alors que la laveuse fonctionne (haute température lavage / séchage / essorage).
 - L'eau qui coule de la laveuse peut causer des brûlures ou causer la paroi très glissants. Vous pourrez ainsi les blesser.
 - En forçant le couvercle ouvert peut endommager le produit ou causer des blessures.
6. Assurez-vous d'enlever l'emballage (éponge, polystyrène) attaché au fond de la laveuse avant de l'utiliser.
7. Ne pas insérer votre main ou un objet métallique sous la laveuse.
 - Vous pourrez ainsi les blesser.
8. Ne pas essayer d'utiliser cet appareil s'il est endommagé, défectueux, partiellement démonté, ou a pièces manquantes ou cassées, y compris le cordon ou la fiche est endommagé.
 - Cela peut entraîner un choc électrique, un incendie ou la mort.
9. Ne pas touchez la prise d'alimentation avec les mains mouillées.
 - Cela peut provoquer un choc électrique.
10. Ne pas éteindre l'appareil en débranchant le cordon d'alimentation alors que la laveuse est en marche.
 - Brancher le cordon d'alimentation dans la prise murale peut provoquer une étincelle et provoquer un choc électrique ou un incendie.
11. Conservez tous les matériaux d'emballage hors de la portée des enfants, car les matériaux d'emballage peuvent être dangereux pour les enfants.
 - Si un enfant met un sac sur la tête, il peut s'étouffer.

SÉCURITÉ ET PRÉCAUTIONS

Les avertissements et les précautions d'utilisation et d'entretien



AVERTISSEMENT

12. Ne pas laissez les enfants ou des personnes handicapées utiliser cette laveuse sans surveillance.
 - Ne pas le faire peut provoquer un choc électrique, des brûlures ou des blessures.
13. N'essayez pas de réparer, de démonter ou de modifier l'appareil vous-même.
 - Ne pas utiliser un fusible (comme tonnelier, fil en acier, etc.) autre que le fusible standard.
 - Si vous souhaitez réparer ou réinstaller l'appareil, contacter votre centre de service le plus proche.
 - Ne pas le faire risque de choc électrique, un incendie, des problèmes avec le produit, ou des blessures.
14. Si toute substance étrangère telle que l'eau entre dans l'appareil dans toute zone autre que la bac, débranchez le cordon d'alimentation et contactez votre centre de service le plus proche.
 - Ne pas le faire peut entraîner un choc électrique ou un incendie.
15. Si le tuyau d'alimentation en eau provenant du robinet se détache et inonde l'appareil, débranchez le cordon d'alimentation.
 - Ne pas le faire peut entraîner un choc électrique ou un incendie.
16. Ne pas mélanger de l'eau de javel avec de l'ammoniac ou d'acides tels que le vinaigre.
 - Utilisation incorrecte peut produire des gaz toxiques, provoquer des blessures graves.
17. Ne pas intervenir dans la laveuse tandis que les parties sont en mouvement. Avant le chargement, le déchargement, ou l'ajout d'éléments, appuyez sur la touche PAUSE / START et laissez le panier à venir à l'arrêt complet avant d'atteindre l'intérieur.
 - Ne pas le faire risque de choc électrique, des blessures ou un incendie.
18. Ne pas laisser les enfants jouer sur ou dans la laveuse. Surveillance étroite des enfants est nécessaire lorsque l'appareil est utilisé près des enfants. Lorsque les enfants grandissent, leur enseigner l'utilisation correcte et sûre de tous les appareils.
 - Ne pas le faire peut provoquer des blessures graves aux personnes.
19. Gardez les produits de lavage hors de la portée des enfants. Observer tous les avertissements sur les étiquettes des produits et faire suivre.
 - Ne pas le faire peut provoquer des blessures graves aux personnes.
20. Débranchez cet appareil de l'alimentation électrique avant tout entretien de l'utilisateur. Tourner les commandes sur la position OFF ne permet pas de déconnecter l'appareil de la source d'alimentation.
 - Ne pas le faire risque de choc électrique, des blessures ou un incendie.
21. Ne pas nettoyer l'appareil par pulvérisation d'eau directement sur elle.
22. Ne utilisez pas de benzène, de diluant ou d'alcool pour nettoyer l'appareil.
 - Cela peut provoquer une décoloration, une déformation, des dommages, des chocs électriques ou un incendie.

Les avertissements et les précautions d'utilisation et d'entretien



ATTENTION

1. Débranchez le cordon d'alimentation lorsque l'appareil n'est pas utilisé pendant de longues périodes ou pendant un orage avec tonnerre / éclairs.
 - Ne pas le faire peut entraîner un choc électrique ou un incendie.
2. Gardez les mains et les objets étrangers hors du couvercle et la zone verrouiller lors de la fermeture du couvercle.
 - Ne pas le faire peut entraîner des blessures.
3. Si la laveuse est contaminé par une substance étrangère comme détergent, la saleté, déchets alimentaires, etc., débranchez le cordon d'alimentation et nettoyez la laveuse avec un chiffon doux et humide.
 - Ne pas le faire peut provoquer une décoloration, de la déformation, des dommages ou de la rouille.
4. La partie transparente du couvercle peut être rompue par un impact puissant. Faites attention lorsque vous utilisez la laveuse.
 - Si la partie transparente est fissurée ou cassée, elle peut provoquer des blessures.
5. Après une coupure de l'alimentation en eau ou lors d'une reconnexion du tuyau d'alimentation en eau, ouvrez le robinet lentement.

SÉCURITÉ ET PRÉCAUTIONS

Les avertissements et les précautions d'utilisation et d'entretien



ATTENTION

6. Ouvrez le robinet lentement après une longue période de non-utilisation.
 - La pression d'air dans le tuyau d'alimentation en eau ou le tuyau d'eau peut causer des dommages à une partie ou à une fuite d'eau.
7. Si une erreur se produit lors de la vidange, lors d'une opération, vérifier s'il y a un problème d'évacuation.
 - Si la laveuse est utilisée quand elle est inondée à cause d'un problème d'évacuation, elle risque de provoquer des chocs électriques ou un incendie dû à une perte électrique.
8. Ne pas insérer votre main ou un objet métallique sous la laveuse.
 - Vous pourriez ainsi les blesser.
9. Insérez le linge dans la laveuse complètement de sorte que le linge ne est pas coincé dans le couvercle.
 - Si le linge se fait attraper dans le couvercle, il peut causer des dommages à la lessiveuse ou la laveuse, d'où la cause des fuites d'eau.
10. Assurez-vous que le robinet est fermé lorsque la lessiveuse n'est pas utilisée.
 - Assurez-vous que les raccords de tuyaux d'approvisionnement en eau sont bien serrés.
 - Ne pas le faire risquer d'endommager le matériel ou engendrer des blessures.
11. Ouvrir le robinet et vérifiez si le raccord du tuyau d'alimentation en eau est bien serré et qu'il n'y a aucune fuite d'eau avant d'utiliser le produit.
 - Si les raccords de tuyaux d'alimentation en eau sont desserrés, il peut entraîner des fuites d'eau.
12. Ne vous mettez pas sur le dessus de l'appareil ou placez des objets (comme la buanderie, des bougies allumées, cigarettes allumées, des plats, des produits chimiques, objets en métal, etc.) sur l'appareil.
 - Cela peut entraîner un choc électrique, un incendie, des problèmes avec le produit, ou des blessures.
13. Ne pas utiliser l'appareil avec les mains mouillées.
 - Cela peut provoquer un choc électrique.
14. Ne pas pulvériser la matière volatile telles que l'insecticide à la surface de l'appareil.
 - En plus d'être nocif pour les humains, il peut également provoquer un choc électrique, un incendie ou des problèmes avec le produit.
15. Ne pas placer un objet qui génère un champ électromagnétique à proximité de la laveuse.
 - Cela peut provoquer des blessures en raison d'un mauvais fonctionnement.
16. Étant donné que l'eau est évacuée lors d'un cycle de lavage à haute température où le séchage est chaud, ne pas toucher à l'eau.
 - Cela peut entraîner brûlures ou des blessures.
17. Ne pas laver, faire tourner, ou sièges imperméables à l'eau, des nattes, ou les vêtements.
 - Ne pas laver les tapis durs et épais, même si la marque de lave-linge est sur l'étiquette d'entretien.
 - Cela peut provoquer des blessures ou des dommages à la laveuse, murs, sol, ou des vêtements en raison de vibrations anormales.
18. Ne pas utiliser la lessive quand le distributeur de détergent est retiré.
 - Cela peut provoquer un choc électrique ou des blessures dues à des fuites d'eau.
19. Ne pas insérer votre main dans le distributeur de détergent après l'avoir ouvert.
 - Cela peut provoquer des blessures que votre main peut être pris.
20. Ne pas placez d'objets pas adéquate pour le linge, comme les chaussures, des déchets alimentaires, des animaux dans la laveuse.
 - Cela peut provoquer des vibrations anormales qui peuvent endommager la laveuse, et, en cas de animaux, provoquer des blessures graves ou entraîner la mort.
21. Ne pas appuyez sur les boutons à l'aide d'objets pointus tels que des broches, couteaux, ongles, etc.
 - Cela peut provoquer un choc électrique ou des blessures.

SÉCURITÉ ET PRÉCAUTIONS

Les avertissements et les précautions d'utilisation et d'entretien



ATTENTION

22. Ne pas laver le linge contaminé par les huiles, crèmes, lotions ou l'on trouve habituellement dans les magasins de soins de la peau ou des cliniques de massage. Cela pourrait entraîner des déformations dans le joint en caoutchouc et créer des fuites d'eau.
23. Assurez-vous que le tuyau d'arrivée d'eau est connecté et que le robinet est ouvert avant le lavage des vêtements.
24. Ne laissez pas d'objets en métal (épingles de sûreté, épingles à cheveux, etc.) ou l'eau de Javel dans le bain pendant de longues périodes de temps.
 - Cela peut provoquer la rouille dans la baquet.
 - Si la rouille s'affiche à la surface du baquet, appliquez un agent de nettoyage neutre à la surface et utilisez une éponge pour nettoyer. Ne jamais utiliser une brosse métallique.
25. Ne pas utiliser d'eau chaude à partir de périphériques comme de l'eau de refroidissement venant du chauffage.
 - Cela peut entraîner des problèmes avec la lessiveuse.
26. Ne pas utiliser de savon naturel lavable pour les mains dans la laveuse.
 - S'il durcit et s'accumule à l'intérieur de la laveuse, il peut causer des problèmes avec le produit, la décoloration, la rouille ou de mauvaises odeurs.
27. Ne pas laver de grandes parties de linge tels que la literie dans le réseau de lavage.
 - Ne pas le faire peut provoquer des blessures à cause des vibrations anormales.
 - Placez les petits articles, tels que les chaussettes en dentelle et de la lingerie dans le filet de lavage.
28. Ne pas utiliser de détergents durcis.
 - S'il s'accumule à l'intérieur de la laveuse, il pourrait causer des fuites d'eau.
29. Ne pas laver les carpettes ou des paillasons.
 - Si vous lavez les carpettes ou des paillasons, le sable va s'accumuler à l'intérieur de la laveuse. Il peut provoquer des dysfonctionnements comme l'absence d'essorage.

CONSERVER CES INSTRUCTIONS

INSTRUCTIONS D'INSTALLATION

Retirant de l'emballage

- Retirez l'emballage et sortez la machine de la boîte en carton et ainsi que la mousse et coussin.
- Ouvrez le couvercle de la laveuse pour sortir tous les accessoires, y compris une housse de protection.



Les matériaux d'emballage peuvent présenter un danger pour des enfants ;
Conservez tous les matériaux d'emballage (sacs en plastique, polystyrène, etc.) hors de la portée des enfants.

IMPORTANT : Ne pas utiliser cet appareil sur le coussin en housse.

- Ne pas le faire donnera lieu à de fortes vibrations.

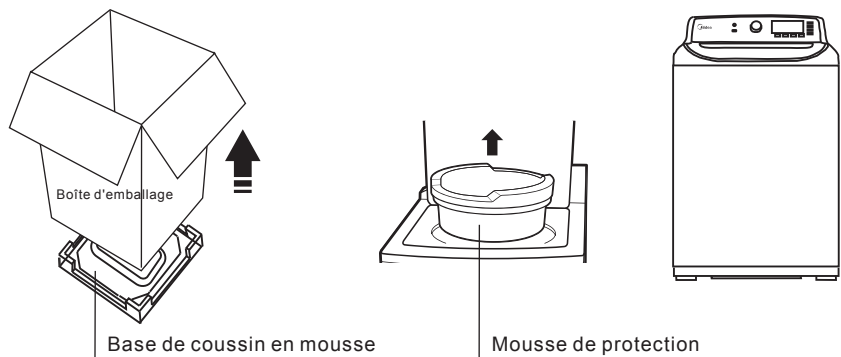

Liste des colis

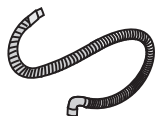

Tuyau d'évacuation



Support de tuyau



MANUEL D'UTILISATEUR

Outils et pièces nécessaires à l'installation



Pince



Niveau

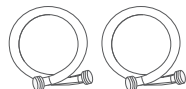

Tuyaux d'arrivée d'eau



Tournevis à tête plate

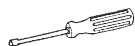

Tournevis Phillips

INSTRUCTIONS D'INSTALLATION

Identification des pièces

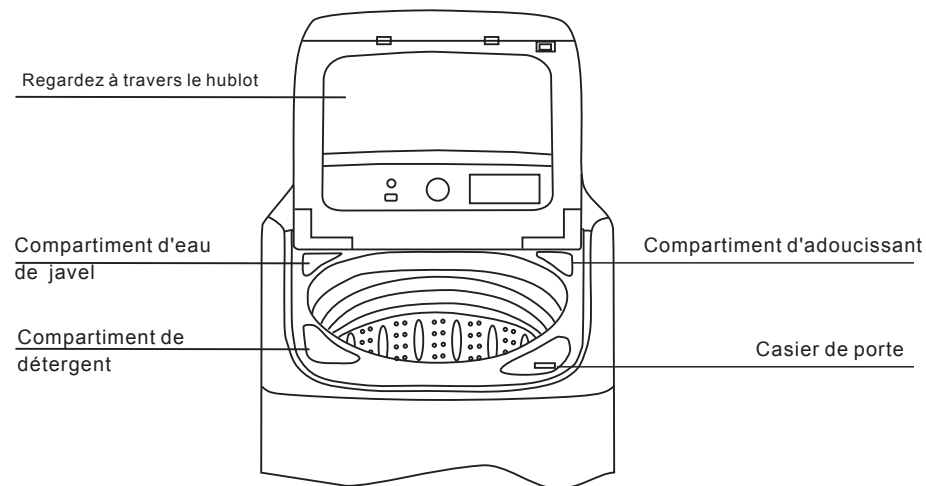
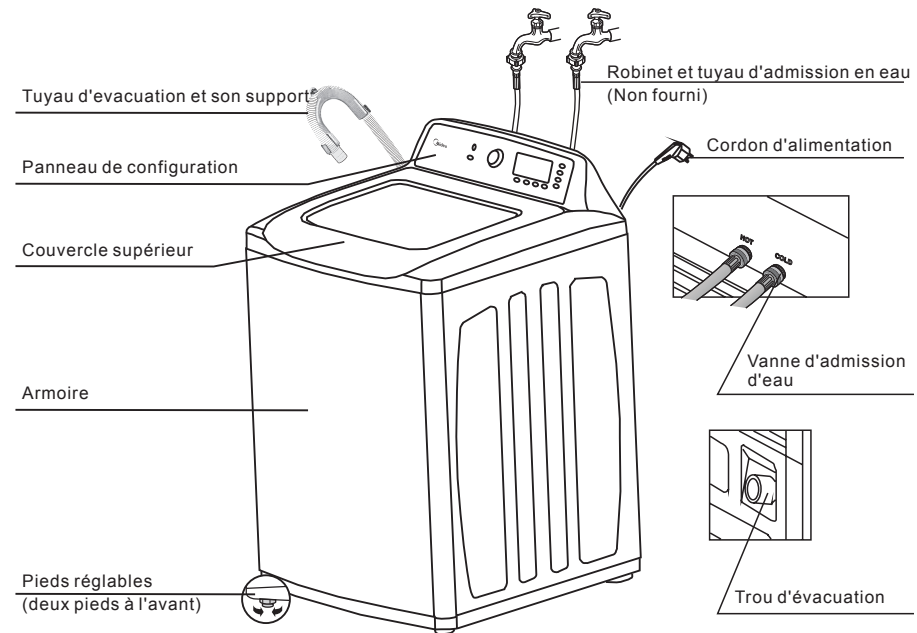

INSTRUCTIONS D'INSTALLATION

Conditions relatives au site

IMPORTANT : Ne pas installer votre laveuse dans les zones où l'eau peut geler, alors votre laveuse conservera toujours un peu d'eau dans sa vanne d'eau, pompe, et Dans les zones de tuyaux. L'eau gelée peut endommager les courroies, la pompe, les tuyaux, et d'autres composants.

• Electrique

- 120volt 60Hz fusible 15 ampères ou un disjoncteur.
- Circuit de dérivation individuel qui sert uniquement pour votre laveuse est recommandé.
- Votre laveuse est équipée d'un cordon d'alimentation.



NE JAMAIS UTILISER UNE RALLONGE.

• Connaissance fondamentale

UNE MISE A LA TERRE ÉLECTRIQUE EST REQUISE POUR CET APPAREIL.

- Cet appareil doit être mis à la terre. En cas de dysfonctionnement ou de panne, la mise à la terre réduira le risque de choc électrique en fournissant un chemin de moindre résistance au courant électrique.
- Cet appareil est équipé d'un cordon d'alimentation ayant une fiche de terre à trois broches pour l'utilisation dans une prise correctement installée et mise à la terre.
- La fiche doit être branchée dans une prise appropriée, qui est correctement installée et mise à la terre conformément à tous les codes et règlements locaux.



Un conducteur de terre mal raccordé peut augmenter le risque de choc électrique. Vérifier avec un électricien qualifié si vous n'êtes pas sûr si l'appareil est correctement mis à la terre. Ne pas modifier la fiche fournie avec l'appareil.

- Si elle Ne correspond pas à la prise, faites installer une prise adéquate par un électricien qualifié. Pour éviter des risques inutiles de feu, de choc électrique ou de blessures, tout le câblage et la mise à la terre doivent être en conformité avec le National Code électrique ANSI / FNPA, n ° 70 Dernière révision et codes et règlements locaux. Il est de la responsabilité personnelle du propriétaire de l'appareil de fournir un service électrique adéquate pour cet appareil.



Ne jamais brancher le fil de terre à des lignes DE PLOMBERIE EN PLASTIQUE, conduites de gaz, ou des tuyaux d'eau chaude.

• Eau

- Une pression inférieure à 14psi de l'eau peut provoquer une défaillance de la soupape de l'eau, ou ne peut pas permettre de tirer à la vanne d'eau complètement, ou peut prolonger le délai de remplissage au-delà de ce que vos contrôles de lavage le permettent, provoquant à votre laveuse de s'éteindre et de déclencher une alarme d'erreur. Une limite de temps est intégrée dans les contrôles de prévenir les inondations dans votre maison si un tuyau devient lâche.

Le robinet d'eau doit être moins de 4 pieds / 122cm à l'arrière de votre laveuse pour faire correspondre les tuyaux d'arrivée fournies avec votre laveuse.

Les tuyaux d'alimentation sont disponibles en différentes longueurs jusqu'à 8 pieds / 240cm pour les robinets qui sont plus loin de l'arrière de votre laveuse.

Afin d'éviter la possibilité de dégâts d'eau:

- Avoir les robinets d'eau facilement accessible
- Fermez les robinets lorsque la laveuse n'est pas en cours d'utilisation.
- Régulièrement vérifiez qu'il n'y a pas de fuite à partir des raccords de tuyaux d'admission d'eau.

IMPORTANT : VÉRIFIEZ TOUS raccords de la valve d'EAU ET ROBINET DE FUITES.

INSTRUCTIONS D'INSTALLATION

Exigences d'emplacement

• Plancher

Pour de meilleures performances, vous devez installer votre laveuse sur un sol stable. Peut avoir besoin d'être renforcé pour minimiser les vibrations et / ou des situations de déséquilibre de charge pour les planchers en bois.

- Tapis et en tuiles souples surfaces sont des facteurs à vibrations qui peuvent causer à votre laveuse le déplacement léger au cours de l'essorage contribué.



NE JAMAIS INSTALLER SUR UNE PLATE-FORME OU SUR UNE STRUCTURE DE L'OUVRAGE FAIBLEMENT pris en charge.

• Installation de vidange

Hauteur recommandée de la borne-eau est 48in. / 120cm.

Un essorage approprié est disponible en différentes hauteurs jusqu'à 96in. / 240cm.

Le tuyau de vidange doit être acheminé à travers le clip du tuyau de vidange à l'égout.

La colonne doit être suffisante pour accepter le diamètre extérieur du tuyau lors de grande vidange. Le tuyau de vidange est fixé à la machine à laver à l'usine.

• Partie pour laveuse

Dimensions exigées pour l'installation

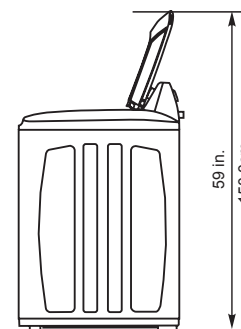
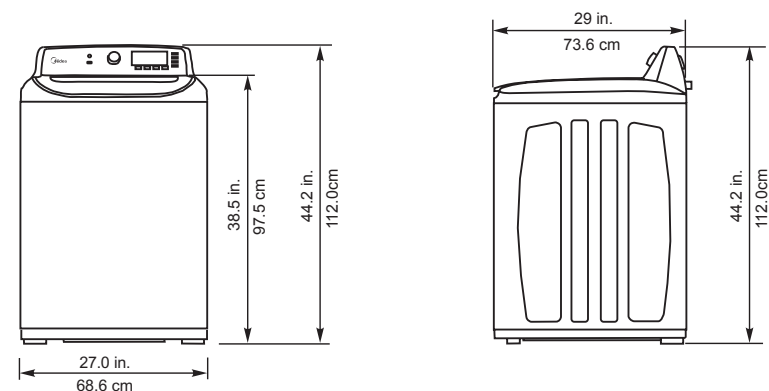

* Espacement requis

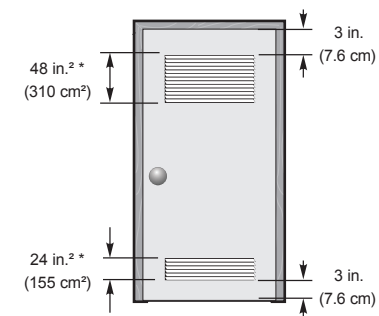

Closet door

INSTRUCTIONS D'INSTALLATION

Conditions relatives au site

Distances minimales pour les installations en placard ou en alcôve

Côtés - 1 in. / 2.5cm
Arrière - 6 in. / 15.2cm

Placard d'entrée - 2 in. / 5.1cm
Hauteur - 11 in. / 27.9cm

Écart entre la fin de vanne d'eau et le mur.

- Cas 1. Assemblez le tuyau d'alimentation après l'installation: Over 3.9 in. (10cm)
- Cas 2. Assemblez le tuyau d'alimentation avant d'installer: Plus de 2,8 po. (7cm))

Si la laveuse et la sécheuse sont installés ensemble, l'avant du placard doit avoir au moins une ouverture d'air sans obstruction de 72 po2 (465 cm2). Seule votre laveuse ne nécessite pas une ouverture d'air spécifique.

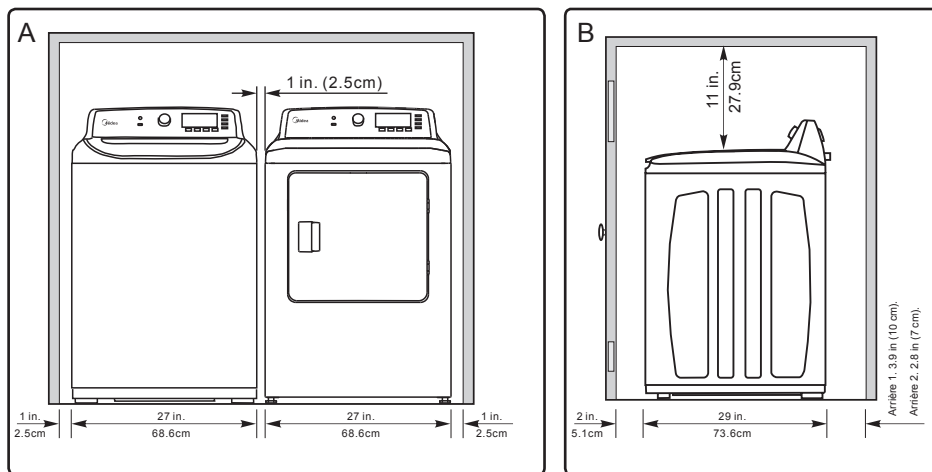

A. espace de rangement

B. Vue latérale - placard ou endroit exigu

INSTRUCTIONS D'INSTALLATION

Procédure d'installation

IMPORTANT : Ces instructions doivent être conservées pour référence ultérieure. Suivez les suivants Pas à pas pour assurer une installation réussie.

ÉTAPE 1: Sélectionnez un emplacement

Avant d'installer la laveuse, assurez vous de l'emplacement:

- Disposez d'une surface plane et dure, sans tapis ou plancher qui peut obstruer la ventilation.
- Être à l'abri du soleil direct.
- Avoir une ventilation adéquate.
- N'être pas exposée à des températures de congélation (température inférieure à 32 F ou 0 C).
- Être à l'écart des sources de chaleur telles que le pétrole ou le gaz.
- Avoir suffisamment d'espace pour que la lessiveuse ne repose pas sur son cordon d'alimentation.

ÉTAPE 2: Connectez le tuyau d'eau



Les tuyaux d'alimentation en eau ne sont pas fournis avec votre laveuse et doivent être achetés séparément. Avant d'installer les tuyaux d'approvisionnement en eau, assurez-vous qu'il ya des joints en caoutchouc à l'intérieur des raccords aux deux extrémités de chaque nouveau tuyau d'eau. Installation des tuyaux d'alimentation en eau sans joints en caoutchouc peut causer des fuites d'eau.

Lorsque vous installez d'abord la laveuse, veillez à utiliser de nouveaux tuyaux. Ne pas le faire peut entraîner une fuite d'eau ou de débordement et peut endommager votre propriété. Ne pas connecter plusieurs tuyaux d'approvisionnement en eau ainsi qu'augmenter la longueur du tuyau d'alimentation. Tuyaux connectés de cette manière peuvent nuire et la fuite peuvent provoquer un choc électrique. Si un tuyau est trop court, remplacer le tuyau avec un plus long tuyau à haute pression.

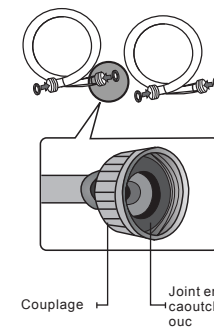

1. Connectez les extrémités des tuyaux d'alimentation en eau à CHAUD et robinets à FROID.
2. Serrez les raccords à la main jusqu'à ce qu'ils soient bien serrés, puis serrez-les un tier de tour supplémentaire avec une clé.



Lorsque vous vissez les raccords, ne les attachez pas trop serré ou appliquer du ruban scellant ou aux robinets ou des prises d'alimentation en eau. Cela peut endommager les raccords. Après avoir connecté les tuyaux d'approvisionnement en eau aux robinets, assurer qu'ils sont correctement raccordés en tirant sur les tuyaux d'alimentation d'eau vers le bas.

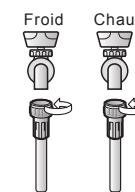

3. Placez les extrémités des tuyaux non connectés dans un seau et ouvrez les robinets reliés aux deux tuyaux d'alimentation en eau pendant 10 ou 15 secondes pour enlever les substances étrangères dans les tuyaux. Fermez les robinets avant de continuer.
4. Connectez les extrémités des tuyaux d'approvisionnement en eau à des connexions d'admission d'approvisionnement en eau à l'arrière de la laveuse.



Le tuyau d'alimentation d'eau relié au robinet CHAUD doit être connecté à la prise d'alimentation en eau chaude et le tuyau d'eau raccordé au robinet FROID doit être connecté à la prise d'alimentation en eau froide.

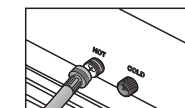

5. Serrez les raccords à la main jusqu'à ce qu'ils soient bien serrés, puis serrez-les un tier de tour supplémentaire avec une clé.



Confirmez que les tuyaux d'alimentation en eau ne sont pas tordus ou pliés. Si les tuyaux sont tordus ou pliés, ils peuvent fuir et provoquer un choc électrique en raison de la fuite d'eau.

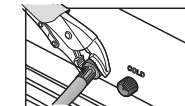

INSTRUCTIONS D'INSTALLATION

Procédure d'installation

IMPORTANT : Pour assurer l'utilisation correcte de l'eau, connectez à la fois le chaud et les robinets d'eau froide. Si l'une ou les deux ne sont pas connectés, un code d'erreur peut se produire.

Si vous ne voulez pas utiliser le tuyau d'alimentation en eau chaude, insérez le couvercle de prise d'eau dans le trou d'entrée d'alimentation en eau chaude. Dans ce cas, vous devez sélectionner l'option robinet d'eau froide pour la température de l'eau.

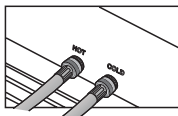

6. Ouvrir les alimentations d'eau chaude et froide et vérifiez toutes les connexions d'admission d'approvisionnement en eau et les robinets pour les fuites d'eau.

ÉTAPE 3: Connectez le tuyau de vidange

1. Connectez le tuyau de vidange sur votre laveuse.
Le tuyau de vidange est fixé comme accessoire avec votre laveuse.

- A. Trouvez la frette sur une extrémité du tuyau de vidange. Déplacez le cerceau en avant comme le montre la figure de droite.
- B. Insérez l'extrémité au cerceau sur la laveuse. Veillez à glisser le tuyau de vidange sur l'égout complètement.
- C. Déplacez le cerceau vers l'arrière pour fixer le tuyau de vidange sur la laveuse bien.



IMPORTANT : Manquer de glisser le tuyau de vidange sur l'égout complètement risque de fuir d'eau. Manquer de déplacer l'arrière du cerceau donnera lieu à une fuite d'eau.

2. Positionner l'autre extrémité du tuyau de vidange.
Il peut être positionné de trois façons.

- A. Sur le bord d'un lavabo
Fixez le guide au côté de la paroi du bassin avec un crochet ou au robinet avec un morceau de ficelle pour que le tuyau de vidange ne bouge pas.

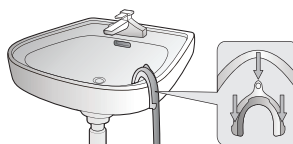

- B. Dans un tube
Le tuyau d'évacuation ne doit pas être inférieure à 39. (99cm) et pas plus de 96. (245cm).

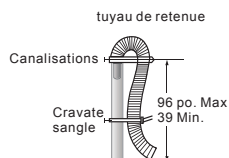

- C. Dans un évier de buanderie.
La cuve de lavage ne doit pas être plus courte que 39. (99cm) et pas plus haut que 96. (245cm).

Baignoire de blanchisserie

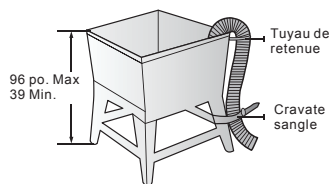

IMPORTANT : Assurez-vous que la connexion entre le tuyau de vidange et le bassin de lavage, ou sur un tube ou d'un lavoir n'est pas étanche.

INSTRUCTIONS D'INSTALLATION

Procédure d'installation

ÉTAPE 4: Mise à niveau de votre laveuse

Voir si la laveuse est à niveau en vérifiant la position de la baignoire ou en utilisant une jauge de nivellement.

1. Faites glisser la laveuse en position.
2. Ouvrez le couvercle de la laveuse, et versez l'eau dans la baignoire juste en dessous du niveau de la pulsation.

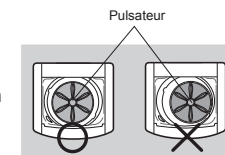

3. Si la laveuse est de niveau, le pulsateur est positionné au centre de la laveuse comme représenté sur la droite de la figure. Sinon, le niveau de votre laveuse en tournant les pieds de nivellement avant sens horaire ou antihoraire, si nécessaire.

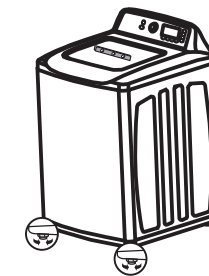

IMPORTANT : NE PAS utiliser la machine à laver sans mise à niveau. Il peut provoquer des dysfonctionnements causés par la production de l'excès de vibrations et le bruit.

Utilisez les pieds de mise à niveau uniquement lorsque vous gagnez un niveau la machine à laver. Si vous augmentez les pieds de nivellement inutilement, il peut provoquer des vibrations anormales de la machine à laver.

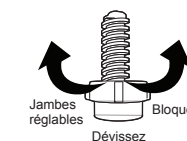

ÉTAPE 5: Mise sous tension de votre laveuse

Branchez le cordon d'alimentation dans 3 broches, bien fondée 120volt 60Hz approuvé prise de courant protégée par un fusible de 15 ampères ou un disjoncteur comparables.

Votre laveuse est mise à la terre à travers le troisième volet du cordon d'alimentation lorsqu'il est branché dans une prise électrique mise à la terre à 3 broches.

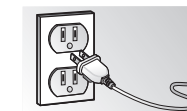

ÉTAPE 6: Exécution d'un cycle d'essai

Exécutez un cycle d'essai suivant pour vérifier si votre laveuse est correctement installé.

1. Chargez environ 6 livres de linge dans la baignoire.
2. Appuyez sur le bouton d'alimentation pour allumer votre laveuse.
3. Sélectionnez le cycle d'essorage Rinçage + en tournant le sélecteur de cycle.
4. Appuyez sur le bouton Start / Pause pour démarrer le cycle d'essai.
5. La laveuse ne doit pas basculer ou vibrer excessivement lorsque l'eau est fournie ou lors du lavage ou la filature, et devrait bien égoutter pendant le cycle d'essorage.

IMPORTANT : Si les fuites d'eau, tandis que l'eau est fournie ou drainé, vérifiez les branchements d'eau. Reportez-vous à la section "Connecter le tuyau d'eau" et "Connectez le tuyau de vidange" pour des instructions.

Si les roches de lave et vibre trop, niveler à nouveau de votre laveuse. Reportez-vous à la section "Mise à niveau de votre laveuse" pour des instructions.

INSTRUCTIONS D'EXPLOITATION

Panneau de configuration

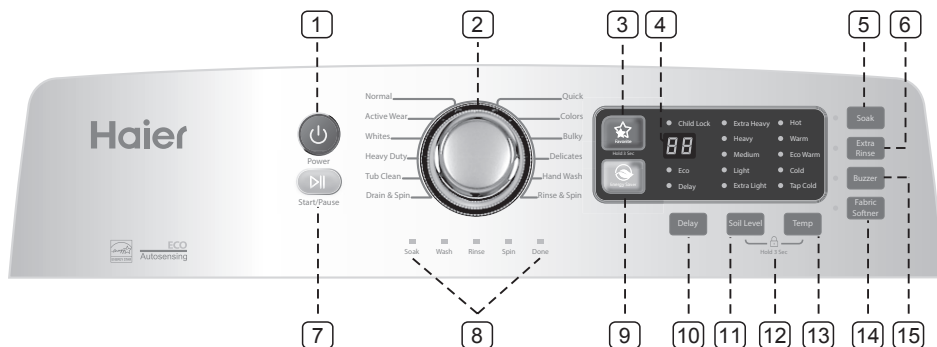

1 Bouton d'alimentation

Appuyez une fois pour allumer votre laveuse sur. Appuyez à nouveau pour tourner de votre laveuse hors tension. Si la laveuse est laissée en place pendant plus de 10 minutes sans bouton Démarrer / Pause étant pressé, l'appareil se éteint automatiquement.

2 Sélecteur de Cycle

Sélectionnez le cycle approprié pour le type de charge. Le cycle que vous sélectionnez détermine le modèle de baignoire pour le cycle. Pour davantage de détails, référez-vous à la page 20.

3 Favorite

Appuyez et maintenez enfoncé pendant 3 secondes pour rappeler votre cycle de lavage préféré. Appuyez une fois pour charger votre réglage de cycle favori.

4 Affichage numérique

L'affichage numérique LED vous indiquera votre temps restant pour le cycle sélectionné. L'affichage initial sera "-" pour certains cycles sélectionnés. Le témoin DEL affiche le délai de temporisation, lors de la définition du délai de temporisation.

5 Bouton tremper

Appuyez une fois pour sélectionner la fonction tremper. Appuyez à nouveau sur la touche pour annuler la sélection. Cette fonction est surtout pour les vêtements souillés lourds pour enlever les taches de manière plus approfondie en spécifiant un délai supplémentaire.

6 Bouton supplémentaire de rinçage

Appuyez une fois pour ajouter un rinçage supplémentaire dans le programme de lavage. Appuyez à nouveau sur la touche pour annuler la sélection.

7 Bouton Démarrer/Suspendre

Appuyez une fois sur la touche pour démarrer le programme. Appuyez encore sur la touche pour suspendre le programme. Vous ne pouvez pas modifier de paramètre, pour sauf ajouter un vêtement. Appuyez à nouveau pour redémarrer le programme.

8 Voyants d'état du cycle

La lumière relative sera allumée lorsque la laveuse est dans sa programme de lavage, dites le trempage se allume lorsque la laveuse fonctionne en processus de trempage. Lorsque le programme complet est terminé, la lumière Terminé clignote.

9 Bouton de lavage Energy Saver

Appuyez une fois pour sélectionner cette fonction de sorte que vous pouvez économiser de l'argent avec des performances de lavage similaire. Appuyez à nouveau sur la touche pour annuler la sélection.

10 Bouton de temporisation

Temporisez le début de tout cycle pendant jusqu'à 24 heures par paliers d'une heure. Heure affichée indique le temps de lavage sera lancé.

11 Bouton du niveau du sol

Appuyez sur le bouton pour sélectionner le niveau du sol. Niveau du sol différent, conduisent à des temps de lavage.

12 Verrouillage enfant

Appuyez sur le "niveau du sol" et boutons "Temp" simultanée de plus de 3 secondes pour activer cette fonction. Appuyez encore pendant 3 secondes pour désactiver cette fonction. Toutes les sélections, sauf « Power » ne seront plus opérationnelles. Pour davantage de détails, référez-vous à la page 22.

INSTRUCTIONS D'EXPLOITATION

Panneau de configuration

13 Bouton de température

Appuyez sur le bouton pour sélectionner la température de l'eau de lavage. La température de l'eau de rinçage sera toujours garder à l'eau froide.

Chaud - Blancs et salissures importantes, couleurs résistantes.

Chaud - articles grand teint.

Éco chaudes - modérément sale, articles grand teint; la plupart des articles infroissables froides - couleurs vives, très légèrement articles souillés.

Robinet d'eau froide - l'eau froide sans eau chaude ajouté.

14 Assouplissant de tissu

Si vous utilisez l'assouplissant, Appuyez sur ce bouton pour régler distributeur pour ajouter automatiquement l'assouplissant liquide à la charge au bon moment.

15 Bouton Buzzer

Appuyez une fois sur le bouton pour arrêter l'alarme sonore. Appuyez à nouveau pour activer le son.

Laver une charge de linge



Pour réduire le risque d'incendie, de choc électrique ou de blessures lorsque vous utilisez la laveuse, suivez les instructions de sécurité importantes, dont les suivantes:

● ÉTAPE 1: Allumez votre laveuse



- Appuyez sur ce bouton "Power" pour alimenter votre laveuse sur.
- Votre laveuse va commencer avec le réglage initial, "Normal" le sélecteur de cycle, "Medium" sur le niveau du sol, "Warm" sur Temp par "-" affiché.

● ÉTAPE 2: Chargez votre laveuse

IMPORTANT : Avant de charger le linge, assurez-vous de prendre des pièces de monnaie, clés et autres objets durs, et fermer la fermeture éclair pour empêcher les vêtements de dommages.

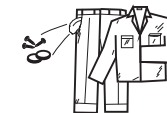

- Trier le linge par type de textile, le niveau du sol, la couleur et la taille de charge nécessaire. Reportez-vous à SOIN DES TISSUS tableau de la page 28.
- Vous pouvez remplir la baignoire avec des vêtements secs dépliés. Chargez le bain à pas plus de 3/4 plein.
- Surcharge peut réduire l'efficacité du lavage, provoquer une usure excessive, et peut-être entraîner des froissements ou rides de la charge.
- Lavez les articles délicats tels que les soutiens-gorge, bonneterie, lingerie et d'autres dans le cycle délicat avec des articles légers semblables.
- Lavez les aliments de laine comme la laine chandail dans le cycle Lavage à la main.
- Lors du lavage de grandes objets encombrants ou quelques petits objets qui ne remplissent pas complètement la cuve, par exemple, un tapis, un oreiller, jouets en peluche, ou un ou deux chandails, ajouter quelques serviettes pour améliorer les performances de spin.
- Ne pas insérer les objets encombrants, sauf pour le cycle encombrants.
- Lors du lavage de linge très sale, ne surchargez pas votre laveuse pour assurer de bons résultats de nettoyage.
- Pour ajouter un vêtement:
- Ne pas insérer les objets encombrants, sauf pour le cycle encombrants.
- Lors du lavage de linge très sale, ne surchargez pas votre laveuse pour assurer de bons résultats de nettoyage.
- Pour ajouter un vêtement:
 1. Appuyez sur le bouton Start / Pause pour mettre en pause la laveuse.
 2. Attendez que la porte pour déverrouiller automatiquement, puis ouvrez la porte.
 3. Ajoutez l'élément, fermez la porte, puis appuyez sur la touche Marche / Pause. Le cycle reprend.

INSTRUCTIONS D'EXPLOITATION

Laver une charge de linge

• ÉTAPE 3: Ajoutez du détergent et des additifs dans le distributeur

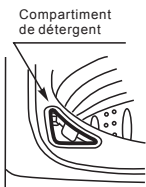

- Chargement du liquide ou en poudre compartiment de détergent Reportez-vous à la page 22 pour le détergent recommandée.
 1. Versez la quantité recommandée de détergent à lessive directement dans le compartiment de lessive avant de démarrer votre laveuse.
 2. Si vous utilisez la couleur javellisant, ajoutez-le avec le détergent dans le compartiment de détergent. Lorsque vous ajoutez de couleur javellisant avec un détergent, il est préférable si les deux produits de lessive sont dans la même forme - liquide.

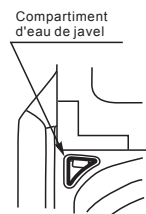

- Chargement du compartiment de blanchiment (liquide de chlore seulement)
 1. Ajouter agent de blanchiment au chlore dans le compartiment d'eau de Javel.
 2. NE PAS dépasser le compartiment de Javel.
 3. Comme aucune entrée d'eau au distributeur de javellisant, l'eau de Javel va charger directement dans la cuve lorsque vous versez.
 - Éviter les projections ou trop remplir le compartiment.

IMPORTANT : Ne jamais verser d'eau de javel non dilué directement sur la charge ou dans le baquet. C'est un produit chimique puissant et peut endommager les tissus, tels que l'affaiblissement de la couleur des fibres ou perte, si ce ne est utilisé correctement.

Si vous préférez utiliser la couleur de sécurité, agent de blanchiment sans chlore, ajoutez-le dans le compartiment de détergent approprié. NE PAS verser couleur javellisant dans le compartiment de javellisant.



- Chargement du compartiment pour assouplissant de tissu
 1. Versez la quantité recommandée de l'assouplissant liquide dans le compartiment de l'adoucisseur.
 2. Le distributeur libère automatiquement l'assouplissant liquide au moment approprié durant le cycle de rinçage.
 3. Si vous utilisez l'assouplissant sur les cycles NORMAL, s'il vous plaît assurez-vous d'appuyer sur le bouton 'assouplissant sur.

IMPORTANT : Utilisez le bac à adoucissant UNIQUEMENT pour les adoucissants liquides. NE PAS utiliser la boule Downy dans le compartiment de l'assouplissant avec cette laveuse. Il ne sera pas ajouter d'assouplissant au moment approprié. Utilisez le compartiment de détergent. Ne pas utiliser d'adoucissant liquide qui est trop collante comme il peut ne pas mélanger avec l'eau suffisamment.

• ÉTAPE 4: Sélectionnez le cycle et les options appropriés pour le chargement



- Sélectionnez cycle approprié par sélecteur de cycle selon le tableau de cycle à la page suivante.
- Sélectionner la fonction de l'option appropriée selon le tableau de cycle à la page 20.
- **Remarques:** Si la fonction Éco est sélectionnée, le trempage et la fonction de rinçage supplémentaire sera automatiquement annulée.
- **Votre cycle de lavage préférée**
Une fois que vous avez réglé le sélecteur de cycle et la fonction de l'option, vous pouvez appuyer et maintenir ce bouton "Favorite" pendant 3 secondes à mémoire de programme ce paramètre en tant votre cycle préférée avant de commencer votre appareil. Le voyant à côté du bouton clignotera pour confirmer que la mise en mémoire avec des bips sonores.
- Vous pouvez achever cette Étape en appuyant simplement sur le bouton "Favorite" une fois pour utiliser votre cycle préféré ou pour effectuer quelques modifications supplémentaires.



IMPORTANT : Vous ne pouvez pas définir que le cycle préférée lorsque l' sélecteur de programme est sur "Tub Clean", "Rinse & Spin" ou la position "Drain & Spin".

INSTRUCTIONS D'EXPLOITATION

Laver une brassée de lavage

Programme	Type de tissu	Niveau de saleté	Temp	ÉCO	Delay (Différé)	Soak (Tremper)	Favorite (Favori)	Extra Rinse (Rinçage Supplémentaire)	Fabric Softener (Assouplissant pour tissu)	Temps de cycle estimé (min.)
Normal	Articles en coton, lin et charges mixtes	Très sale	Chaude							40 - 78
		Intense	Tiède	•	•	•	•	•	•	
		Moyen	Eco Tiède							
		Léger	Froide							
Active Wear (vêtements de sport)	Sportswear et des sportif robe	Super léger	Robinet d'eau							48 - 64
		Chaude								
		Intense	Tiède	•	•	•	•	•	•	
		Moyen	Eco Tiède							
Whites (blancs)	Vêtements blancs	Léger	Froide							50 - 66
		Super léger	Robinet d'eau							
		Très sale	Chaude	•	•	•	•	•	•	
		Moyen	Eco Tiède							
Heavy Duty (Service intense)	Tissus résistants grand teint très sales	Léger	Froide							58 - 74
		Super léger	Robinet d'eau							
		Très sale	Chaude	•	•	•	•	•	•	
		Intense	Tiède							
Tub Clean (Nettoyage de la laveuse)	Ne pas mettre de vêtements dans la laveuse avec ce programme	Très sale	Chaude		•					56
Drain & spin (vidange et de spin)	Vêtements propres encore trempés									13
Rinse & Spin (Rinçage et essorage)	Vêtements propres		Tiède							22 - 25
			Eco Tiède	•						
			Froide							
			Robinet d'eau							
Hand Wash (Lavage à la main)	Légèrement sale et petites charges		Chaude							47
			Tiède							
			Moyen	Eco Tiède	•	•	•	•	•	
			Léger	Froide						
Delicate (articles délicats)	Lingerie, tissus transparents avec ornements en dentelle	Super léger	Robinet d'eau							43
		Chaude								
		Intense	Tiède							
		Moyen	Eco Tiède	•	•	•	•	•		
Bulky (Articles volumineux)	Draps, sacs de couchage, petits duvets et vestes	Léger	Froide							77 - 95
		Super léger	Robinet d'eau							
		Très sale	Chaude	•	•	•	•	•	•	
		Intense	Tiède							
Colors (couleurs)	Charges colorées et des charges mixtes	Moyen	Eco Tiède							48 - 64
		Super léger	Robinet d'eau							
		Intense	Tiède	•	•	•	•	•	•	
		Moyen	Eco Tiède							
Quick (Lavage rapide)	Articles en coton, lin et charges mixtes	Super léger	Robinet d'eau							38
		Chaude								
		Moyen	Eco Tiède			•	•	•	•	
		Léger	Froide							

*Le tableau en gris est un réglage initial. Les points sont toutes des fonctions facultatives que vous pouvez choisir.

INSTRUCTIONS D'EXPLOITATION

Laver une charge de linge

• ÉTAPE 5: Définissez le Début de la Temporisation



Remarques: Vous pouvez ignorer cette étape si vous ne voulez pas cette fonction.

- Vous pouvez définir une période de temps en heures de retarder votre opération de lavage.
- Appuyez sur le bouton "Retard" une fois pour entrer dans la fonction de réglage du départ différé avec l'affichage numérique de votre dernier temps de prise ou "0" pour le réglage initial avec "Retard" d'une lumière clignotante.
- Appuyez sur le bouton « Delay » à chaque fois, le temps de début de la temporisation affiché en heures changera suivant la séquence : 0, 1, 2, 3, 4, 5, 6, 7, 8, 9, 10, 11, 12, 13, 14, 15, 16, 17, 18, 19, 20, 21, 22, 23, 24, puis de nouveau à 0. Ou, vous pouvez appuyer et maintenir le bouton « Delay » pour rapidement modifier le temps de réglage jusqu'à ce que votre temps désiré s'affiche.
- Sélectionnez votre temps désiré de début de temporisation.
- Lorsque "0" est affiché, la fonction de mise en marche sera annulée.

Remarques:

- Si vous n'appuyez sur aucun bouton lorsque vous configurez le temps de démarrage de retard dans trois secondes, la laveuse sera de retour à affichage du temps restant pour le programme de lavage sélectionné avec "Retard" de la lumière. Appuyez sur le bouton "Retard" sera de retour à nouveau à "Retard" réglage avec lumière clignotante.
- Si vous voulez changer le réglage de votre cycle, lorsque vous réglez le temps de début de temporisation, tournez simplement le bouton ou appuyez sur les boutons d'option relatifs. L'affichage changera au temps restant pour le programme choisi avec le voyant de « Delay » ALLUMÉ.
- Chaque fois que vous voulez vérifier le réglage du départ différé, appuyez simplement sur le bouton "Retard", l'écran affiche l'heure de début de réglage du retard.
- Avant d'appuyer sur le bouton Start / Pause, vous pouvez facilement annuler cette fonction en changeant la sélection de cycle avec le bouton. Ensuite, vous devez réinitialiser toutes les options que STEP 4.
- **LE DEBUT DU TEMPS DE RETARD NE PEUT PAS ETRE MODIFIE APRS QUE LE PROGRAMME SOIT LANCE.**

• ÉTAPE 6: Commencez votre lavage



Maintenant, c'est le temps de commencer le lavage.

- Si vous avez sélectionné temps souhaité de mise en marche, la lumière "Retard" sera allumé et votre laveuse lancer le décompte de la temporisation de démarrage.
- Si vous n'avez aucun réglage pour le début de temporisation ou si le temps de début de temporisation s'est écoulé, l'appareil démarrera votre programme choisi. La lumière de processus relavant clignote en conséquence.



Remarques:

Vous pouvez simplement appuyer sur le bouton "Alimentation" pour mettre la laveuse OFF puis appuyez à nouveau pour le mettre en marche pour annuler la fonction de mise en marche. Lorsque vous procédez ainsi, vous devez réinitialiser votre programme de réglage. Chaque fois que vous arrêtez l'appareil ou ouvrez le couvercle, il faut appuyer sur le bouton "Start / Pause" pour reprendre l'opération.

• ÉTAPE 7: Déchargez votre lessive



- La lumière de "Terminé" sur la barre de progression clignote lorsque votre travail de blanchisserie a été terminé.
- La laveuse va produire 6 bips après les cycles effectués et le couvercle seront déverrouillées.

INSTRUCTIONS D'EXPLOITATION

Fonctions utiles

• Verrouillage enfant



Cette fonction est utile pour empêcher les enfants de jouer avec l'appareil.

- Appuyez et maintenez le "niveau du sol" et boutons "Temp" simultanément pendant 3 secondes pour activer cette fonction. La lumière "verrouillage enfant" rouge se allume.
- Appuyez et maintenez le "niveau du sol" et boutons "temporaires" de nouveau simultanément pendant 3 secondes pour désactiver cette fonction. Le "verrouillage enfant" la lumière s'éteindra.
- Lorsque cette fonction est activée, toutes les touches seront hors de fonction, sauf la puissance et désactiver la fonction ci-dessus.
- Vous pouvez vous suffir d'allumer l'appareil et activer cette fonction, puis mettez l'appareil hors tension. Cette opération permettra de garder l'enfant de faire fonctionner l'appareil. En ce moment, vous devez désactiver la fonction la prochaine fois quand vous voulez faire fonctionner l'unité.
- Lorsque la fonction de verrouillage parentale est activée avec le couvercle supérieure ouverte, l'appareil affiche "E3" pour le couvercle alarme ouvert. Vous devez fermer le couvercle dans 20 secondes. L'unité sera d'alarme, affichage "CL" et vider toute l'eau de la baignoire si le couvercle maintient ouvert plus de 20 secondes. Vous pouvez arrêter et effacer facilement l'affichage "CL" en désactivant l'unité.

• Alarme



- Chaque fois qu'une touche est enfoncée, vous laveuse émet un bip.
- Lorsque la laveuse terminer un cycle complet, il émet un bip 6 fois.
- Vous pouvez arrêter le signal sonore en appuyant sur le bouton "Buzzer" avec la lumière verte Sur.
- Pour reprendre le bip, appuyez à nouveau sur le bouton avec la lumière.

Remarques: Le bip ne peut pas être arrêté lorsque l'appareil est en état ERR. Vous pouvez éteindre l'appareil pour couper le son dans l'état ERR.

• Eco



- Cette fonction permettra de réduire la consommation d'énergie en réduisant le temps de lavage, mais en augmentant le temps de tourner.
- Un temps de filer plus aidera à réduire l'humidité restante dans vos vêtements afin que vous vous en coûtera moins d'énergie pour les faire sécher.

L'utilisation de détergents

Votre vaisselle est conçu pour utiliser haute efficacité (HE) détergents.

- Pour obtenir les meilleurs résultats de nettoyage, utilisez un détergent à haute efficacité tels que Tide HE, SE Wisk, Cheer HE ou Gain HE *.
- Détergents haute efficacité contiennent des supprimeurs de mousse qui réduisent ou éliminent la mousse. Lorsque moins de mousse sont produits, la charge tombe plus d'efficacité et le nettoyage est maximisée.
- Réduisez la quantité de détergent peut réduire la qualité du nettoyage. Il est important d'effectuer une pré-traiter les taches, de trier les couleurs et le niveau du sol, et éviter les surcharges.



* Noms de marque sont des marques déposées de leurs fabricants respectifs.

IMPORTANT : Détergent ordinaire n'est pas recommandé. Utilisez détergents HE seulement.

INSTRUCTIONS DE MAINTENANCE UTILISATEUR

Nettoyage de l'extérieur

Éteignez les robinets d'eau après utilisation finale.

Cela va couper l'alimentation en eau de la laveuse et prévenir la possibilité peu probable de dommages d'échapper de l'eau. Laissez le couvercle ouvert pour permettre à l'intérieur de votre laveuse de sécher.

Utilisez un chiffon doux pour essuyer tous les détergents, eau de Javel ou d'autres déversements à mesure qu'ils surviennent. Nettoyez le suivant comme recommandé: Panneau de configuration - Nettoyer avec un chiffon doux et humide. Ne pas utiliser de poudres ou de tampons de nettoyage abrasif. Ne vaporisez pas directement de produits nettoyeurs sur le panneau.

Nettoyage de l'intérieur

Nettoyez l'intérieur de votre laveuse périodiquement pour enlever la saleté, saleté, les odeurs, les moisissures, ou un résidu bactérienne qui peut rester dans votre laveuse à la suite de la lessive. Le non respect de ces instructions peut entraîner des conditions désagréables, y compris les odeurs et / ou des taches permanentes sur la laveuse ou la lessive. Dépôts de calcaire peuvent être enlevés, si nécessaire. Utiliser des nettoyeurs étiquetés "sûr de la laveuse".

Nettoyant le détergent, l'eau de Javel, des compartiments d'assouplissant

Vous pouvez trouver des produits de blanchisserie résidus restes dans vos compartiments. Pour enlever les résidus, essuyer avec un chiffon et serviette humide sec. Ne pas essayer de retirer les compartiments ou garnitures pour le nettoyage. Les compartiments et les garnitures ne sont pas amovibles.

Stockez votre laveuse

Laveuses peuvent être endommagés si l'eau n'est pas retirée des tuyaux et des composants internes avant l'entreposage.

Préparation de votre laveuse pour le stockage de la manière suivante:

- Sélectionnez le cycle de lavage rapide et ajouter l'eau de Javel à la laveuse. Exécutez la laveuse à travers le cycle sans charge.
- Fermez les robinets d'eau et débranchez les tuyaux d'arrivée.
- Débranchez la laveuse de la prise électrique et laissez votre couvercle de la laveuse ouverte pour laisser circuler l'air à l'intérieur du tambour.
- Si votre laveuse a été stockée à la température inférieure au point de congélation, laissez le temps à l'eau qui reste dans la laveuse pour dégeler avant utilisation.

Baquet propre



Baquet propre est un cycle d'auto-nettoyage qui enlève la moisissure qui peut se produire à l'intérieur de la laveuse.

1. Appuyez sur le bouton d'alimentation.
2. Sélectionnez le bain propre sur sélecteur de cycle.
 - Une fois le nettoyage Tub est sélectionné, vous ne pouvez régler la fonction de mise en marche et Buzzer.
3. Appuyez sur le bouton Start / Pause.
 - Si vous appuyez sur le bouton Start / Pause, Baignoire propre commence.

Utilisant baquet propre, vous pouvez nettoyer la cuve et tambour sans l'aide d'agent de nettoyage.

IMPORTANT : Ne jamais utiliser de cycle de nettoyage remous quand blanchisserie est dans la laveuse. Cela peut causer des dommages à la blanchisserie ou un problème avec la laveuse.

DÉPANNAGE

Vérifiez ces solutions si votre laveuse ...

Si votre laveuse a des problèmes suivants, vous pouvez vérifier à partir des solutions énumérées ci-dessous avant de faire un appel de service. Cela vous aidera à économiser du temps et de l'argent.

Problème	Solution
L'appareil ne démarre pas.	<ul style="list-style-type: none">- Vérifiez le fusible ou réenclencher le disjoncteur.- Assurez-vous que votre laveuse est branché.- Assurez-vous que le couvercle est fermé.- Assurez-vous que les robinets des sources d'eau sont ouverts.- Assurez-vous d'appuyer sur le bouton Start / Pause pour démarrer la laveuse.- Assurez-vous que Verrouillage enfant n'est pas activé. Voir page 22.- Vérifiez si un départ différé est réglé. Voir page 21.- Avant la laveuse commence à se remplir, il fera une série de bruits de cliquetis vérifier le verrouillage du couvercle et aller un vidange rapide.
Pas d'eau ou pas assez d'eau. Détergent / adoucissant reste dans sa boîte après le cycle de lavage est terminé.	<ul style="list-style-type: none">- Tournez les deux robinets à fond.- Vérifiez si la pression de l'eau est dans la gamme de la page 11.- Redressez les tuyaux d'arrivée d'eau.- Débranchez les tuyaux et nettoyer les écrans. Filtres des tuyaux peuvent être obstrués.
Vibre ou est trop bruyant.	<ul style="list-style-type: none">- Assurez-vous que la laveuse est installé sur une surface plane. Si la surface n'est pas plane, ajustez vos pieds de laveuse à niveau l'appareil.- Assurez-vous que la laveuse n'est pas en contact avec aucun autre objet.- Assurez-vous que la charge de linge est bien équilibrée. <p>Pendant le processus de spin, si les vêtements sont empilés sur un côté du panier, il se arrête en raison du déséquilibre. L'unité va essayer de résoudre le problème automatiquement. Si la laveuse ne peut pas résoudre le problème en trois essais, vous devez remplacer les vêtements et le rendre aussi uniforme que possible manuellement.</p>
Arrêts	<ul style="list-style-type: none">- Branchez le cordon d'alimentation dans une prise électrique.- Vérifiez le fusible ou réenclencher le disjoncteur.- Fermez le couvercle et appuyez sur le bouton Start / Pause pour démarrer la laveuse. Pour votre sécurité, la laveuse ne tourne pas à moins que le couvercle est fermé.- Avant la laveuse commence à se remplir, il fera de série de bruits cliquant pour vérifier le verrouillage du couvercle et faire une vidange rapide.- Il peut y avoir une période de pause ou chaussette dans le cycle. Attendez et il peut commencer.- Vérifiez les écrans sur les tuyaux d'arrivée au niveau des robinets obstructions. Nettoyez régulièrement les écrans.
Couvercle verrouillé ou ne s'ouvre pas.	<ul style="list-style-type: none">- Appuyez sur le bouton Start / Pause pour arrêter la laveuse.- Il peut prendre quelques instants pour que le verrou de couvercle de se désengager.
Ne pas vidanger ou une vrille.	<ul style="list-style-type: none">- Vérifiez le fusible ou réenclencher le disjoncteur.- Alignez les tuyaux de vidange. Éliminez entortiller les tuyaux. s'il ya une restriction de vidange, appelez pour le service.- Fermez le couvercle et appuyez sur la touche Marche / Pause. Pour votre sécurité, la laveuse ne tourne pas à moins que le couvercle est fermé.- Vérifiez la hauteur de la fin du tuyau de vidange. Voir page 15.

DÉPANNAGE

Vérifiez ces solutions si votre laveuse ...

Problème	Solution
Remplit avec de l'eau de mauvaise température.	<ul style="list-style-type: none"> - Ouvrez les deux robinets à fond. - Assurez-vous que la sélection de température est correcte. - Assurez-vous que les tuyaux sont connectés aux bons robinets. Rincez la tuyauterie. - Débranchez les tuyaux et nettoyez les écrans. Les écrans de filtre du tuyau peuvent être obstrués.
La charge est trop humide à la fin du cycle.	<ul style="list-style-type: none"> - Utilisez un détergent à haute efficacité pour réduire la sur-moussant. - La charge est trop petite. Très faibles charges (un ou deux articles) peuvent devenir déséquilibré et ne tourne pas complètement.
Fuites d'eau.	<ul style="list-style-type: none"> - Assurez que tous les raccords de tuyaux sont serrés. - Assurez que l'extrémité du tuyau de vidange est correctement inséré et fixé dans le système de drainage. - Évitez de surcharger. - Utilisez un détergent haute efficacité pour éviter une sur-moussant.
Disposez d'excès de mousse.	<ul style="list-style-type: none"> - Utilisez un détergent haute efficacité pour éviter une sur-moussant. - Réduisez la quantité de détergent pour l'eau douce, petits ou légèrement Soile charges. - Non-détergent HE n'est pas recommandé.
Avoir une odeur.	<ul style="list-style-type: none"> - Exécutez un cycle Tub Clean pour nettoyer la baignoire et panier périodiquement. Voir page 23. - Vérifiez votre détergent. Excès de mousse s'accumulent dans les coins et recoins et causer des moisissures. - Séchez l'intérieur de votre laveuse après le cycle totale est terminé.

DÉPANNAGE

Vérifiez ces solutions si votre laveuse ...

• Codes d'erreur

Codes d'erreur	Cause Probable	Solutions
<i>E 1</i>	L'unité prend plus de 1 heure pour remplir l'eau.	Vérifiez si le couvercle est ouvert. Vérifiez que "Pas d'eau ou pas assez d'eau", comme à la page 24. Vérifier les fuites d'eau.
<i>E 2</i>	L'unité prend plus de 10 minutes pour drainer.	Vérifiez que "Ne pas vidanger ou spin" que sur la page 24.
<i>E 3</i>	Le couvercle est ouvert.	Fermez le couvercle. La serrure de la porte ou PCB est échoué. Appelez le service centre.
<i>E 4</i>	L'unité est hors d'équilibre en fonctionnement d'essorage.	Vérifiez que "s'iy a des vibrations ou trop de bruits" comme à la page 24. Appelez le service centre.
<i>F 2</i>	Le PCB a échoué	Appelez le service centre.
<i>F 5</i>	Détection de charge échoué	Appelez le service centre.
<i>F 8</i>	Capteur de mise à niveau de l'eau échoué	Appelez le service centre.
<i>F d</i>	Serrure échoué	Appelez le service centre.
<i>U 9</i>	Le PCB a échoué	Appelez le service centre.
<i>U L</i>	La porte s'ouvrit après 20 minutes avec la fonction de verrouillage enfant activé.	Éteignez l'unité. Désactivez la fonction verrouillage enfant. Appelez le service centre.

Graphe d'Entretien de Tissu

Les symboles suivants fournissent des guides quant à l'entretien des vêtements. Les étiquettes d'entretien des vêtements incluent des symboles de lavage, de blanchissage, de séchage et de repassage, ou nettoyage à sec lorsque c'est nécessaire. L'utilisation de symboles assure la cohérence parmi les fabricants de vêtements des articles locaux et importés. Suivez les directives de l'étiquette d'entretien pour maximiser la vie des vêtements et réduire les problèmes de blanchissage.

Cycle de Lavage		Instructions Spéciales		Symboles d'avertissement pour le blanchissage	
	Normal		Ligne Sèche/ Accrocher pour Sécher		Ne Lavez Pas
	Pressage Permanent /Résistant au Froissement / Contrôle du Froissement		Sécher par Égouttement		N'essorez pas
	Doux / Délicat		Séchage à plat		N'utilisez pas d'eau de javel
	Lavage à la main	Réglage de chaleur			Ne Séchez Pas par Culbutage
Température de l'Eau**			Haute		Aucune Vapeur (ajoutée au fer)
	Chaud		Moyen		Ne Repassez Pas
	Tiède		Faible	Nettoyage à sec	
	Froid		Toute Chaleur		Nettoyage à sec
Eau de javel			Pas d'eau chaude / Air		Ne Pas Nettoyer À Sec
	Toute l'eau de Javel (si nécessaire)	Fer-à repasser ou à vapeur			Ligne Sèche/ Accrocher pour Sécher
	Seulement sans chlore (sauvegarde des couleurs) eau de Javel (si nécessaire)		Haute		Sécher par Égouttement
	Cycle de séchage à sec		Moyen		Séchage à plat
Normal			Faible		Pour la laine lavable en machine. Les charges devraient être de moins de 4 kilos.
	Pressage Permanent /Résistant au Froissement / Contrôle du Froissement				
	Doux / Délicat				

Les symboles par point représentent la température appropriée de l'eau de lavage pour divers éléments. La plage de température pour brûlant est de 105 ° -125 ° F / 41 ° -52 ° C, pour chaud 85 ° -105 ° F / 29 ° -41 ° C et 60 ° pour froid -85 ° F / 16 ° -29 ° C. (température de l'eau de lavage doit être au moins de 60 ° F / 16 ° C pour l'activation du détergent et de nettoyage efficace.) La laveuse ne peut pas garantir ces températures parce que la température réelle de l'eau entrant dans votre laveuse dépend des paramètres de chauffe-eau et les températures régionales d'approvisionnement en eau. Par exemple, l'eau froide entrant dans la maison dans les états du nord pendant l'hiver peut être de 40 ° F / 4 ° C qui est trop froid pour le nettoyage efficace. Dans cette situation, vous devez ajuster la température de l'eau en sélectionnant un réglage de chauffage, en ajoutant un peu d'eau chaude pour la LIGNE DE REMPLISSAGE MAX, ou en utilisant l'option de chauffage de laveuse, si disponible.

Garantie Limitée

SERVICE À DOMICILE

GARANTIE COMPLÈTE DE UN AN

Pendant 12 mois à compter de la date d'achat d'origine, Haier réparera ou remplacera gratuitement n'importe quelle pièce (main-d'œuvre comprise) comportant un défaut de matériau ou de fabrication.

Haier peut choisir à sa seule discrétion de remplacer ou réparer des pièces, des sous-systèmes ou le produit tout entier.

Le produit doit être accessible, dégagé et installé correctement pour bénéficier du service de réparation sous garantie.

GARANTIE LIMITÉE

Au-delà d'un an après la date d'achat d'origine, Haier fournira gratuitement une pièce (tel qu'indiqué cidessous) pour remplacer ladite pièce suite à un défaut de matériau ou de fabrication. Haier assume l'entière responsabilité du coût de cette pièce. Tous autres frais, tels les frais de main-d'œuvre, de déplacement, etc, sont à la charge du propriétaire.

De la deuxième à la cinquième année

Dans l'éventualité où une pièce venait à ne pas retenir l'eau, Haier fournira la cuve de lavage externe et les pièces d'assemblage de cuve externe associées.

De la deuxième à la septième année

Haier fournira le panier de lavage en acier inoxydable si celui-ci présente un défaut de matériau ou de fabrication.

REMARQUE : Cette garantie prend effet à la date à laquelle l'article a été acheté et le reçu de l'achat d'origine doit être présenté au représentant de dépannage autorisé avant qu'une quelconque réparation sous garantie ne soit effectuée.

Exceptions : Garantie pour usage commercial **90 jours sur la main-d'œuvre à compter de la date d'achat d'origine**

90 jours sur les pièces à compter de la date d'achat d'origine

Aucune autre garantie ne s'applique.

SERVICE AU TITRE DE LA GARANTIE

Tout dépannage doit être effectué par un centre de dépannage autorisé Haier. Pour le nom et le numéro de téléphone du centre de dépannage autorisé le plus proche de votre domicile, composer le 1-877-337-3639.

Avant d'appeler le centre, veuillez garder à disposition les renseignements suivants :

Numéros de plaque signalétique de l'appareil. Le nom et l'adresse du revendeur auprès duquel vous avez acheté l'appareil, ainsi que la date d'achat.

Une description claire du problème rencontré.

Une preuve d'achat (reçu de vente).

Cette garantie est valable pour le service des appareils domestiques aux États-Unis contigus et au Canada et lorsque le service est disponible, en Alaska, à Hawaï et Porto Rico.

Cette garantie ne couvre pas :

Le remplacement ou la réparation des fusibles, disjoncteurs, du câblage ou du circuit de plomberie du domicile.

Un produit dont le numéro de série d'origine a été enlevé ou modifié.

Tous frais de dépannage non identifiés comme étant normaux tel un dépannage dans une zone ou une tranche horaire normale.

Vêtements endommagés.

Les dommages liés à l'expédition.

Les dommages liés à une installation ou un entretien inadapté.

Les dommages causés par l'un des éléments suivants : Mauvaise utilisation, utilisation abusive, accident, incendie ou catastrophe naturelle.

Les dommages résultant d'un dépannage fourni par une entité autre qu'un revendeur ou centre de dépannage autorisé Haier.

Les dommages causés par un courant, une tension ou une alimentation électrique incorrects.

Les dommages résultant d'une quelconque modification ou altération du produit ou d'un ajustement non autorisé par Haier.

Un ajustement des commandes utilisées par le consommateur tel qu'identifiées dans le manuel de l'utilisateur.

Les tuyaux, boutons, plateaux à peluches et tout accessoire ou pièce jetable.

Les frais de main-d'œuvre, transport pour dépannage et d'expédition pour le retrait et le remplacement de pièces défectueuses au-delà de la période de 12 mois.

Les dommages liés à une utilisation autre qu'une utilisation domestique normale.

Tout frais de transport et d'expédition.

CETTE GARANTIE LIMITÉE REMPLACE TOUTE AUTRE GARANTIE EXPRESSE OU IMPLICITE, Y COMPRIS LES GARANTIES DE COMMERCIALISATION OU DE PERTINENCE À UN USAGE PARTICULIER

Le recours offert dans cette garantie est exclusif et se substitue à toute autre garantie.

Cette garantie ne couvre pas les dommages fortuits ou indirects; aussi les limitations décrites ci-dessus peuvent ne pas s'appliquer à votre cas. Certains États ne permettent pas de limitation sur la durée d'une garantie implicite, aussi les limitations décrites ci-dessus peuvent ne pas s'appliquer à votre cas.

Cette garantie vous confère des droits juridiques spécifiques. Vous pouvez également jouir d'autres droits qui peuvent varier d'un État à l'autre.

Haier America
Wayne, NJ 07470

Lavadora de ropa con carga superior

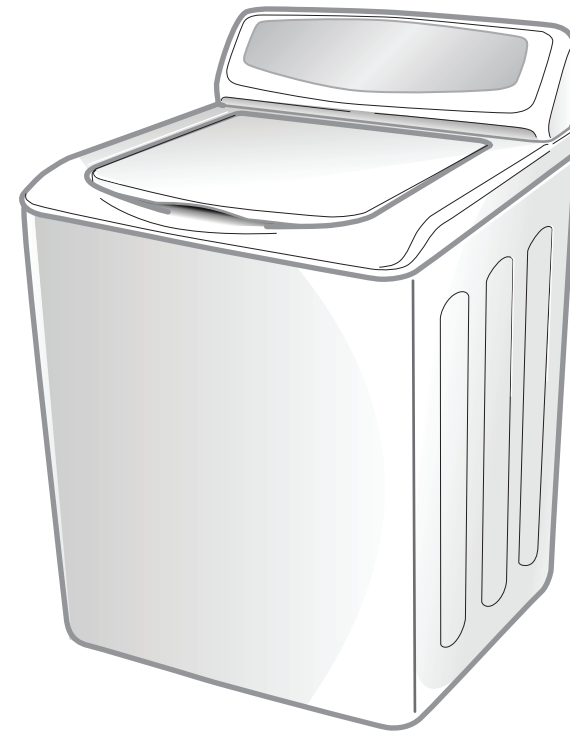

**Diseñada para un
alta eficiencia; use
detergente HE
(Alta eficiencia).**

CONTENIDOS

Contenidos

SEGURIDAD Y PRECAUCIONES	2
Importantes instrucciones de seguridad.....	3
Advertencias y precauciones de instalación.....	4
Advertencias y precauciones del uso y mantenimiento.....	5
INSTRUCCIONES DE INSTALACIÓN.....	9
Retire el embalaje.....	9
Lista del paquete.....	9
Herramientas y piezas necesarias en la instalación.....	9
Identificación de las partes.....	10
Requisitos de ubicación.....	11
Pasos de instalación.....	14
INSTRUCCIONES DE OPERACIÓN.....	17
Panel de control.....	17
Lavar una carga de ropa.....	18
Funciones útiles.....	22
La utilización de detergentes.....	22
INSTRUCCIONES DE MANTENIMIENTO DEL USUARIO.....	23
SOLUCIÓN DE PROBLEMAS.....	24
APÉNDICE.....	27
INFORMACIÓN DE REGISTRACIÓN.....	28









SEGURIDAD Y PRECAUCIONES

Este manual contiene información importante sobre la instalación, el uso y el cuidado de este electrodoméstico. Por favor, lea atentamente este manual antes de la instalación y el funcionamiento de esta máquina para evitar daños personales y materiales.

LO QUE TIENE QUE SABER SOBRE LAS INSTRUCCIONES DE SEGURIDAD

Advertencias e instrucciones de seguridad importantes de este manual NO cubren todas las condiciones y situaciones posibles que puedan ocurrir. Es su responsabilidad actuar con sentido común, precaución y cuidado al instalar, mantener y operar la lavadora.

IMPORTANTES SÍMBOLOS DE SEGURIDAD Y PRECAUCIONES

	ADVERTENCIA	Esto indica que los peligros o prácticas peligrosas pueden causar lesiones personales graves o la muerte. Para reducir el riesgo de incendio, explosión, descarga eléctrica o lesiones personales al usar su lavadora, DEBEN seguirse las siguientes precauciones básicas de seguridad.
	PRECAUCIÓN	Esto indica que los peligros o prácticas poco seguras pueden causar menores lesiones personales o daños materiales.
		Este gráfico representa CAUSA ATENCIÓN y las precauciones detalladas se mostrarán en el lado del gráfico. 
		Este gráfico representa OPERACIONES PROHIBIDAS y los ítems prohibitivos detallados se mostrarán en el lado del gráfico. 
		Este gráfico representa EJECUCIONES PROHIBIDAS y elementos detallados de las ejecuciones prohibidas se mostrarán dentro de la gráfica. 

Advertencia de la Proposición 65 del Estado de California



ADVERTENCIA

La Acta Imponente de California sobre la Seguridad de Agua Potable y el Tóxico requiere al Gobierno de California publicar una lista de sustancias conocidas por el Estado de California como causante de cáncer, defectos de nacimiento y otros daños reproductivos, y requiere que en los negocios se advierta de la exposición potencial a tales sustancias.

Este producto contiene un químico conocido en el Estado de California como causante de cáncer, defectos de nacimiento y otros daños reproductivos. Este aparato puede causar la exposición de bajo nivel a algunas de las sustancias enlistadas, incluyendo el benceno, el formaldehído y el monóxido de carbono.

SEGURIDAD Y PRECAUCIONES

IMPORTANTES INSTRUCCIONES DE SEGURIDAD



ADVERTENCIA

1. Lea todas las instrucciones antes de usar el aparato.
2. Use este aparato sólo para los fines que se describen en este manual de usuarios.
3. Antes de su uso, la lavadora debe ser instalado correctamente como se describe en este manual.
4. No lave ni seque artículos que hayan sido previamente limpiados, lavados, puestos en remojo o manchado con gasolina, disolventes de limpieza en seco u otras sustancias inflamables o explosivas, ya que desprenden vapores que pueden encenderse o explotar.
5. No permita que los niños jueguen sobre o dentro del aparato. Es necesario vigilar de cerca a los niños cuando el aparato se usa cerca de niños.
6. Antes de que el aparato esté retirado fuera de servicio o sea desechado, quite la tapa del compartimiento de lavado o secado.
7. No meta la mano en el aparato si la cesta está en movimiento.
8. No instale ni almacene el aparato en donde estará expuesta a la intemperie o temperaturas bajo cero.
9. No juegue con los controles.
10. No repare o reemplace ninguna pieza del aparato ni intente ningún servicio a menos que se recomiende específicamente en las instrucciones de mantenimiento del usuario o en instrucciones publicadas de reparación del usuario que usted entienda y tenga la habilidad de hacerlo.
11. No agregue gasolina, disolventes de limpieza en seco u otras sustancias inflamables o explosivas al agua de lavado. Estas sustancias emiten vapores que pueden encenderse o explotar.
12. **GAS HIDRÓGENO ES EXPLOSIVO.** Bajo ciertas condiciones, el gas hidrógeno puede ser producido en un sistema de agua caliente que no ha sido usado durante 2 semanas o más. Si el sistema de agua caliente no se ha usado durante 2 semanas o más, antes de usar una lavadora o una combinación de lavadora y secadora, abra todos los grifos de agua caliente y deje que corra el agua durante varios minutos. Esto liberará todo el gas hidrógeno acumulado. A medida que el gas es inflamable, no fume ni use una llama abierta durante este tiempo.
13. Mantenga el área debajo y alrededor de sus electrodomésticos libres de materiales combustibles (pelusas, papel, trapos, etc.), gasolina, productos químicos y otros vapores y líquidos inflamables.
14. No coloque los objetos expuestos a aceite de cocina en su lavadora. Los artículos contaminados con aceites de cocina pueden contribuir a una reacción química que podría causar que una carga se inflame.
15. Esta lavadora no está diseñado para uso marítimo o para instalaciones móviles como en casas rodantes, aviones, etc.
16. Cierre el grifo de agua y desconecte la lavadora si la máquina va a ser dejada por un período prolongado, como durante las vacaciones.
17. El material de envasado puede ser peligroso para los niños. ¡Existe un riesgo de asfixia! Mantenga todo el paquete lejos de los niños.
18. Compruebe siempre el interior de la lavadora en caso de haber objetos extraños antes de cargar la ropa. Mantenga la tapa cerrada cuando no esté en uso.

SEGURIDAD Y PRECAUCIONES

Advertencias y precauciones de instalación



ADVERTENCIA



Cable de alimentación y Enchufe



Conexión a tierra



Ubicación

1. Conecte el cable de alimentación a una toma de corriente alterna en la pared de 120 V / 60 Hz nominal de 15 amps o superior. Utilice el enchufe únicamente para esta lavadora.
 2. No utilice ningún cable de extensión.
 - Compartir una toma de corriente con otros aparatos, utilizar un enchufe múltiple, o extender el cable de alimentación puede provocar una descarga eléctrica o un incendio.
 - No utilice ningún transformador eléctrico. Puede provocar una descarga eléctrica o un incendio.
 - Asegúrese de que la tensión, la frecuencia y la corriente está conforme con las especificaciones de del producto. De lo contrario se puede provocar una descarga eléctrica o un incendio.
 3. Tener este artefacto instalado por un técnico o compañía de servicio calificado.
 - De lo contrario se puede provocar una descarga eléctrica, un incendio, una explosión, problemas con el producto o lesiones.
 4. Retire todas las sustancias extrañas tales como el polvo o el agua de los terminales del enchufe de energía y puntos de contacto con un paño seco sobre una base regular.
 - Desconecte el cable de alimentación y limpiarlo con un paño seco
 - De lo contrario se puede provocar una descarga eléctrica o un incendio.
 5. Conecte el cable de alimentación en la toma de corriente en la dirección correcta para que el cable apunte hacia el suelo.
 - Si se conecta el cable de alimentación en la toma en la dirección opuesta, los cables eléctricos dentro del cable se pueden dañar, lo cual puede provocar una descarga eléctrica o un incendio.
 6. Conecte el cable de alimentación en la toma de corriente con firmeza. No utilice un cable de alimentación dañado, ni afloje la toma de corriente en la pared.
 - Esto puede provocar una descarga eléctrica o un incendio.
 7. No tire ni doble excesivamente el cable de alimentación.
 8. No retuerza ni ate el cable de alimentación.
 9. No enganche el cable de alimentación a través de un objeto metálico, no coloque un objeto pesado sobre el cable eléctrico, no inserte el cable de alimentación entre objetos, ni empuje el cable de alimentación en el espacio detrás del aparato.
 - Esto puede provocar una descarga eléctrica o un incendio.
 10. No tire del cable de alimentación para desconectar el enchufe de alimentación.
 - Desconecte el cable de alimentación sujetando el enchufe.
 - De lo contrario se puede provocar una descarga eléctrica o un incendio.
 11. Si el enchufe o cable de alimentación están dañados, póngase en contacto con un centro de servicio más cercano.
1. Este aparato debe ser conectado a tierra adecuadamente.
 2. No conecte el aparato a tierra a través de una tubería de gas, tubería de agua de plástico, o la línea telefónica.
 - Conexión a tierra incorrecta puede provocar una descarga eléctrica, un incendio, una explosión, o problemas con el producto.
 - Nunca enchufe el cable de alimentación a una toma que no esté conectada a tierra correctamente. Asegúrese de que la toma de corriente que se utiliza está conectada a tierra de acuerdo con los códigos locales y nacionales.
1. No instale este aparato cerca de un calefactor o material inflamable.
 2. No instale este aparato en un lugar húmedo, aceitoso, o polvoroso, o en un lugar expuesto a la luz directa del sol o agua (lluvia).
 3. No instale este aparato en un lugar donde el gas puede fugarse.
 - Esto puede provocar una descarga eléctrica o un incendio.
 4. Si la lavadora está trasladada a una nueva ubicación, tiene que ser revisada y re-instalada por un técnico de servicio calificado.
 - No seguir esta advertencia puede provocar una descarga eléctrica o un incendio.

SEGURIDAD Y PRECAUCIONES

Advertencias y precauciones de instalación



PRECAUCIÓN

1. No la instale sobre la alfombra. Instale la lavadora sobre un suelo plano y sólido que pueda soportar su peso.
 - De lo contrario se puede dar lugar a vibraciones anormales, ruido o problemas con el producto.
2. La lavadora es pesada. Dos o más personas pueden ser necesarios para instalar y mover el aparato.
 - De lo contrario es posible resultar heridas corporales u otras lesiones.
3. Almacene e instale la lavadora donde no esté expuesta a temperaturas bajo cero o condiciones climáticas externas.
 - De lo contrario se puede resultar en daños por filtraciones.
4. Coloque el aparato de modo que el enchufe sea fácilmente accesible.
 - De lo contrario se puede provocar una descarga eléctrica o incendio debido a una fuga eléctrica.
5. Para reducir el riesgo de lesiones a las personas, se adhieren a todas las gafas de seguridad que la industria recomienda.
 - No seguir todas las advertencias de seguridad en este manual puede provocar daños materiales o lesiones a las personas.

Advertencias y precauciones del uso y mantenimiento



ADVERTENCIA

1. Si se inunda el aparato, corte inmediatamente la alimentación y póngase en contacto con su centro de servicio más cercano.
2. Si el aparato emite un ruido extraño, olor a quemado o humo, desenchufe inmediatamente el enchufe y póngase en contacto con su centro de servicio más cercano.
 - De lo contrario se puede provocar una descarga eléctrica o un incendio.
3. En caso de una fuga de gas (como el gas propano, gas LP, etc.), ventile el área inmediatamente. No encienda ni apaque ningún aparato o la luz.
 - No utilice un ventilador.
 - Una chispa podría provocar una explosión o un incendio.
4. No lave artículos contaminados con gasolina, queroseno, gasolina, aguarrás, alcohol, detergente de limpieza en seco u otras sustancias inflamables o explosivas.
 - Esto puede provocar una descarga eléctrica, un incendio o una explosión.
5. No abra la tapa de la lavadora de manera forzada mientras la lavadora está en funcionamiento (de alta temperatura de lavado / secado / centrifugado).
 - El agua que sale de la lavadora puede causar quemaduras o hacer que el suelo sea deslizante. Esto puede resultar en lesiones.
 - Abrir la tapa de manera forzada puede dañar el producto o causar lesiones.
6. Asegúrese de quitar el embalaje (esponja, espuma de poliestireno) unido a la parte inferior de la lavadora antes de usarlo.
7. No mete la mano o un objeto de metal debajo de la lavadora.
 - Esto puede resultar en lesiones.
8. No intente hacer funcionar este aparato si está dañada, funciona incorrectamente, está parcialmente desmontada, o haya partes rotas o faltantes, incluidos el cable o enchufe dañado.
 - Esto puede resultar en choque eléctrico, incendio o muerte.
9. No toque el enchufe con las manos mojadas.
 - Esto puede provocar una descarga eléctrica.
10. No apague el aparato desenchufando el cable de alimentación mientras la lavadora está en funcionamiento.
 - Insertar de nuevo el enchufe en la toma de corriente puede provocar una chispa y provocar una descarga eléctrica o un incendio.
11. Guarde todo el material de embalaje bien fuera del alcance de los niños, como materiales de embalaje pueden ser peligrosos para los niños.
 - Si un niño coloca una bolsa en la cabeza, puede asfixiarse.

SEGURIDAD Y PRECAUCIONES

Advertencias y precauciones del uso y mantenimiento



ADVERTENCIA

12. No deje que los niños o personas débiles utilicen esta lavadora sin supervisión.
 - De lo contrario se puede provocar una descarga eléctrica, quemaduras o lesiones.
13. No intente reparar, desmontar o modificar el aparato usted mismo.
 - No utilice ningún fusible (como cobre, alambre de acero, etc.) que no sea el fusible estándar.
 - Si usted necesita reparar o volver a instalar el aparato, póngase en contacto con su centro de servicio más cercano.
 - De lo contrario, podría provocar una descarga eléctrica, un incendio, problemas con el producto o lesiones.
14. Si alguna sustancia extraña, como el agua entra en el equipo en un área distinta del tubo, desconecte el enchufe y póngase en contacto con su centro de servicio más cercano.
 - De lo contrario se puede provocar una descarga eléctrica o un incendio.
15. Si la manguera de suministro de agua se suelta de la llave e inunda el aparato, desconecte el enchufe de alimentación.
 - De lo contrario se puede provocar una descarga eléctrica o un incendio.
16. No mezcle lejía con amoníaco o ácidos como el vinagre.
 - El uso incorrecto puede producir gases venenosos, causando lesiones graves.
17. No meta la mano en la lavadora mientras haya partes en movimiento. Antes de la carga, descarga, o añadir elementos, pulse el botón INICIO / PAUSA y espere que la cesta esté completamente parada antes de meter la mano en su interior.
 - De lo contrario se puede dar lugar a descargas eléctricas, lesiones o un incendio.
18. No permita que los niños jueguen sobre o dentro de la lavadora. Es necesario vigilar de cerca a los niños cuando se use la lavadora cerca de ellos. A medida que los niños crecen, enséñeles el uso correcto y seguro de todos los electrodomésticos.
 - De lo contrario es posible resultar lesiones graves a las personas.
19. Mantenga los productos de lavandería fuera del alcance de los niños. Observe todas las advertencias en las etiquetas del producto y sígalas.
 - De lo contrario es posible resultar lesiones graves a las personas.
20. Desconecte este aparato de la red eléctrica antes de realizar cualquier mantenimiento del usuario. Colocar los controles en la posición OFF no desconecta el electrodoméstico de la fuente de alimentación.
 - De lo contrario se puede dar lugar a descargas eléctricas, lesiones o un incendio.
21. No limpie el aparato con chorros de agua directamente sobre ella.
22. No utilice benceno, disolvente ni alcohol para limpiar el aparato.
 - Esto puede causar decoloración, deformación, daños, descarga eléctrica o incendio.

Advertencias y precauciones del uso y mantenimiento



PRECAUCIÓN

1. Desconecte el cable de alimentación cuando el aparato no se utiliza durante largos períodos de tiempo o durante una tormenta de truenos / relámpagos.
 - De lo contrario se puede provocar una descarga eléctrica o un incendio.
2. Mantenga las manos y objetos extraños fuera de la tapa y la área alrededor al cerrar la tapa.
 - De lo contrario es posible resultar lesiones personales.
3. Si la lavadora está contaminada por una sustancia extraña, como detergente, suciedad, residuos de alimentos, etc., desconecte el cable de alimentación y limpie la lavadora con un paño suave y húmedo.
 - De lo contrario es posible causar decoloración, deformación, daños u oxidación.
4. La parte transparente de la tapa puede ser roto por un fuerte impacto. Tenga cuidado al usar la lavadora.
 - Si la parte transparente está quebrada o rota, puede resultar en lesiones.
5. Después de un corte de suministro de agua o al volver a conectar la manguera de suministro de agua, abra el grifo lentamente.

SEGURIDAD Y PRECAUCIONES

Advertencias y precauciones del uso y mantenimiento



PRECAUCIÓN

6. Abra el grifo lentamente después de un largo período de inactividad.
 - La presión de aire en la manguera de suministro de agua o la tubería de agua puede causar daños a una parte o causar fugas de agua.
7. Si se produce un error durante una operación de drenaje, compruebe si hay un problema de drenaje.
 - Si se utiliza la lavadora cuando se inundó debido a un problema de drenaje, puede provocar una descarga eléctrica o incendio a causa de una fuga eléctrica.
8. No mete la mano o un objeto de metal debajo de la lavadora.
 - Esto puede resultar en lesiones.
9. Introduzca la ropa en la lavadora completamente para que la ropa no quede atrapado en la tapa.
 - Si la ropa se ve atrapado en la tapa, puede provocar daños en la ropa o la lavadora, o provocar fugas de agua.
10. Asegúrese de que el grifo se apaga cuando no se está utilizando la lavadora.
 - Asegúrese de que los conectores de manguera de suministro de agua estén bien apretados.
 - De lo contrario es posible resultar en daños a la propiedad o lesiones.
11. Abra el grifo y compruebe si el conector de la manguera de suministro de agua está bien apretado y que no hay fugas de agua antes de usar el producto.
 - Si los conectores de manguera de suministro de agua están flojos, puede dar lugar a fugas de agua.
12. No esté de pie en la parte superior del aparato ni coloque objetos (tales como lavandería, velas encendidas, cigarrillos encendidos, platos, productos químicos, objetos metálicos, etc.) sobre el aparato.
 - Esto puede provocar una descarga eléctrica, un incendio, problemas con el producto o lesiones.
13. No utilice el aparato con las manos mojadas.
 - Esto puede provocar una descarga eléctrica.
14. No rocíe el material volátil tal como insecticida sobre la superficie del aparato.
 - Además de ser perjudicial para los seres humanos, sino que también puede provocar una descarga eléctrica, un incendio o problemas con el producto.
15. No coloque un objeto que genera un campo electromagnético cerca de la lavadora.
 - Esto puede resultar lesiones debido a un mal funcionamiento.
16. Dado que el agua drenada durante un ciclo de lavado o secado a alta temperatura está caliente, no toque el agua.
 - Esto puede provocar quemaduras o lesiones.
17. No lave, gire, o seque asientos, tapetes o ropa a prueba de agua.
 - No lave colchonetas duras y gruesas aun cuando la marca lavadora está en la etiqueta de cuidado.
Esto puede resultar lesiones o daños a la lavadora, las paredes, el suelo, o la ropa debido a las vibraciones anormales.
18. No ponga en funcionamiento la lavadora cuando se quita el dispensador de detergente.
 - Esto puede provocar una descarga eléctrica o heridas debido a una fuga de agua.
19. No meta la mano en el dispensador de detergente después de abrirlo.
 - Esto puede resultar lesiones como su mano puede ser atrapada.
20. No coloque objetos que no sean de lavandería, tales como zapatos, residuos de alimentos, o animales en la lavadora.
 - Esto puede causar vibraciones anormales que pueden dañar la lavadora, y, en el caso de los animales domésticos, causar lesiones graves o la muerte.
21. No pulse los botones con objetos punzantes como alfileres, cuchillos, uñas, etc.
 - Esto puede provocar una descarga eléctrica o lesiones.

SEGURIDAD Y PRECAUCIONES

Advertencias y precauciones del uso y mantenimiento



PRECAUCIÓN

22. No lave la ropa contaminada con aceites, cremas o lociones que normalmente se encuentran en las tiendas de cuidado de la piel o las clínicas de masaje.
 - Esto puede resultar la deformación de la junta de goma y las fugas de agua.
23. Asegúrese de que el tubo de entrada de agua está conectado y el grifo se abre antes de lavar la ropa.
24. No deje objetos metálicos (imperdibles, horquillas para el cabello, etc.) o lejía en el cubo durante largos períodos de tiempo.
 - Esto puede causar la corrosión del cubo.
 - Si el óxido aparece en la superficie del cubo, aplicar un agente limpiador neutro a la superficie y utilice una esponja para limpiarlo. Nunca use un cepillo de metal.
25. No use agua caliente de dispositivos de agua de refrigeración / calefacción.
 - Esto puede resultar problemas con la lavadora.
26. No use jabón natural para lavarse las manos en la lavadora.
 - Si se endurece y se acumula dentro de la lavadora, puede causar problemas con el producto, decoloración, óxido, o malos olores.
27. No lave grandes prendas como ropa de cama en la red de lavado.
 - De lo contrario es posible resultar en lesiones debido a las vibraciones anormales.
 - Coloque las prendas pequeñas, como calcetines del cordón y ropa interior en la red de lavado.
28. No utilice detergente endurecido.
 - Si se acumula dentro de la lavadora, puede provocar fugas de agua.
29. No lavar alfombras o felpudos.
 - Si lava alfombras o felpudos, la arena se acumula dentro de la lavadora. Puede dar lugar a error como no se realiza el drenaje.

GUARDE ESTAS INSTRUCCIONES

INSTRUCCIONES DE INSTALACIÓN

Extracción del paquete.

- Retire el paquete y sacar la máquina de la caja de cartón y el cojín de espuma.
- Abra la tapa de la lavadora para sacar todos los accesorios incluyendo una espuma de protección.



El material de envasado puede ser peligroso para los niños.

Guarde todo el material de embalaje (bolsas de plástico, poliestireno, etc.) fuera del alcance de los niños.

IMPORTANTE: No utilice este aparato en el cojín de espuma.

- De lo contrario, dará lugar a una vibración grave.

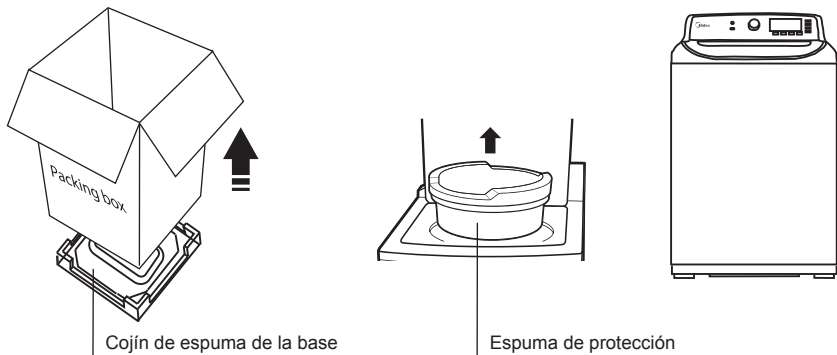

Lista del paquete

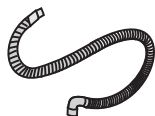

La manguera de drenaje



Soporte de manguera



Manual del usuario

Herramientas y piezas necesarias en la instalación



Alicates



nivelador

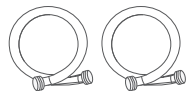

Mangueras de entrada de agua



destornillador plano



destornillador Phillips

INSTRUCCIONES DE INSTALACIÓN

Identificación de las partes

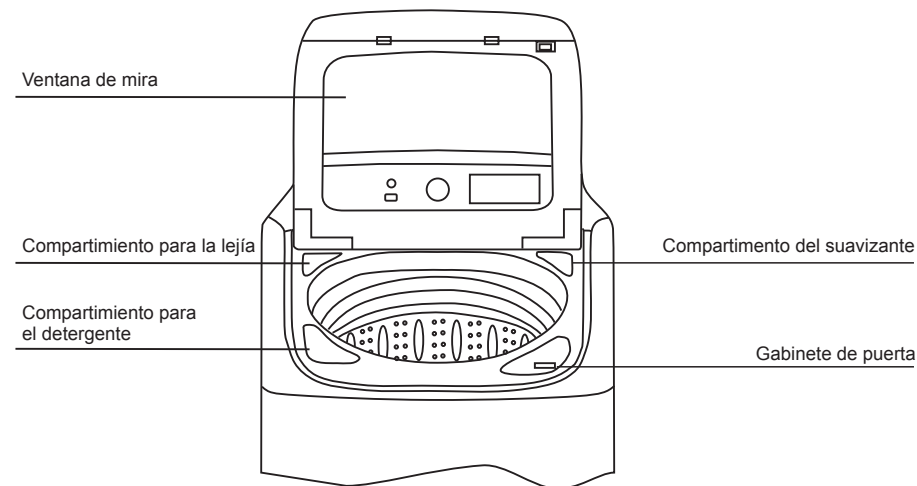
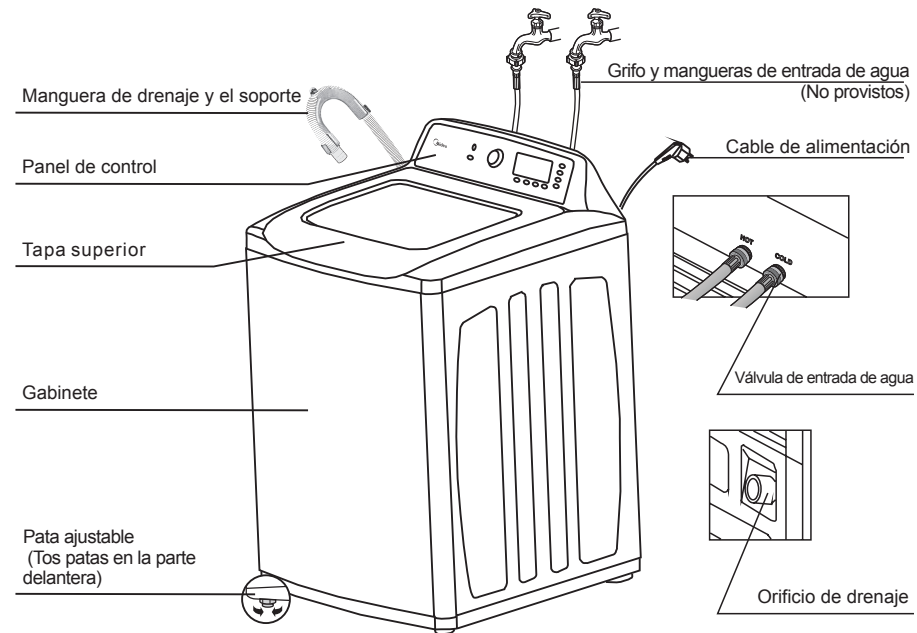

INSTRUCCIONES DE INSTALACIÓN

Requisitos de ubicación

IMPORTANTE: No instale la lavadora en áreas donde el agua se congele, dado que la lavadora siempre mantendrá algo de agua en el área de válvulas para agua, bomba y la manguera. El agua congelada puede dañar las correas, la bomba, las mangueras y otros componentes.

• Eléctrico

- Fusible o disyuntor de 120Volt 60Hz 15 Amps.
- Se recomienda circuito derivado individual destinado únicamente para su lavadora.
- Su lavadora está equipada con un cable de alimentación.



NUNCA UTILICE UN CABLE DE EXTENSIÓN.

• Conexión a tierra

PUESTA A TIERRA SE REQUIERE PARA ESTE APARATO.

- Este aparato debe estar conectado a tierra. En caso de mal funcionamiento o avería, la conexión a tierra reducirá el riesgo de descarga eléctrica al ofrecer una vía de menor resistencia para la corriente eléctrica.
- Este aparato está equipado con un cable que tiene un enchufe de tres clavijas para usarse en una toma de corriente con conexión a tierra.
- El enchufe debe conectarse a un tomacorriente apropiado que esté instalado y conectado a tierra de acuerdo con todos los códigos y órdenes locales.



Un conductor de tierra conectado incorrectamente puede aumentar el riesgo de descarga eléctrica. Consulte a un electricista o técnico calificado si no está seguro de si el aparato está conectado a tierra correctamente. No modifique el enchufe suministrado con el aparato

- Si no encaja en el tomacorriente, instale una toma adecuada por un electricista calificado. Para evitar el riesgo innecesario de incendio, descarga eléctrica o lesiones personales, todo el cableado y la puesta a tierra deben realizarse de acuerdo con el Código Eléctrico Nacional ANSI / NFPA, No.70, su última revisión y los códigos y órdenes locales. Es responsabilidad del propietario del electrodoméstico proveer los servicios eléctricos adecuados para este electrodoméstico.



NUNCA CONECTE EL CABLE DE TIERRA A LAS TUBERÍAS DE PLÁSTICO, LAS TUBERÍAS DE GAS O LAS TUBERÍAS DE AGUA CALIENTE.

• Agua

Para llenar correctamente la lavadora en el tiempo correcto, se requiere una presión de agua de 14 a 116psi (100 a 800 kPa).

- La presión del agua de menos de 14psi puede causar fallas en la válvula de agua, o es posible que la válvula de agua no se cierre completamente, o podrá extender el tiempo de llenado más allá de lo permitido por los controles de la lavadora, causando que su lavadora se apague y emita una alarma de error. Un límite de tiempo está establecido en los controles para evitar las inundaciones en su casa si una manguera se afloja.

El grifo de agua debe estar dentro de 4 pies / 122 cm de la parte trasera de la lavadora para que coincida con las mangueras de entrada provistas con la lavadora.

Las mangueras de entrada están disponibles en varias longitudes de hasta 8 pies / 240cm para grifos que se encuentren alejadas de la parte trasera de la lavadora.

Para evitar la posibilidad de daños por agua:

- Los grifos de agua de fácil acceso
- Cierre los grifos cuando la lavadora no está en uso.
- Compruebe periódicamente que no hay fugas en los accesorios de la manguera de entrada de agua.

IMPORTANTE: Compruebe todas las conexiones en la válvula de agua y de grifos por si caso haber fugas.

INSTRUCCIONES DE INSTALACIÓN

Requisitos de Ubicación Suelo

• Suelo

Para un mejor rendimiento, debe instalar la lavadora sobre un piso de construcción sólida. Pisos de madera necesitan reforzarse para minimizar la vibración y / o desequilibrios de la carga.

- Alfombras y superficies azulejas son factores que contribuyen a vibraciones que pueden provocar que la lavadora se mueva levemente durante el ciclo de centrifugado.



NUNCA INSTALE EN UNA PLATAFORMA O ESTRUCTURA DÉBIL.

• Instalación de drenaje

La altura recomendada del tubo vertical es 48 pulgadas. / 120cm.

El drenaje adecuado está disponible en varios altura hasta 96in. / 240cm.

La manguera de drenaje debe ser enrutado a través de la abrazadera de la manguera a la tubería vertical.

El tubo vertical debe ser suficiente grande para aceptar el diámetro exterior de la manguera de drenaje de gran tamaño. La manguera de drenaje está conectado a la lavadora en la fábrica.

• Espacio para lavadora

Dimensiones necesarias para la instalación

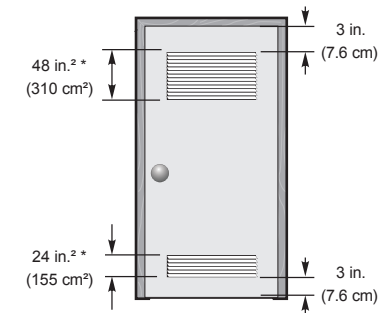
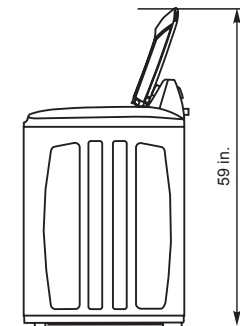
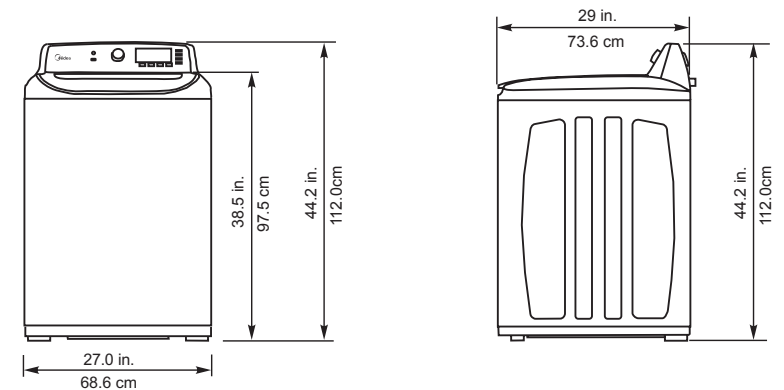

* Espacio necesario

Armario o puerta

INSTRUCCIONES DE INSTALACIÓN

Requisitos de ubicación

Espacios mínimos para las instalaciones de gabinetes y nichos

La parte lateral - 1 in. / 2.5cm La parte frontal del gabinete - 2 in. / 5.1cm

La parte trasera - 6 in. / 15.2cm La parte superior - 11 in. / 27.9cm

Brecha entre finales de la válvula de agua y la pared.

- Caso 1. Montar la manguera de suministro después de la instalación: Más de 3.9 in. (10cm)

- Caso 2. Montar la manguera de suministro antes de la instalación: Más de 2.8 in. (7cm)

Si la lavadora y la secadora se instalan juntos, delante del gabinete se debe haber al menos un 72 in² (465 cm²) espacio sin obstrucciones. La lavadora únicamente no requiere un espacio específico.

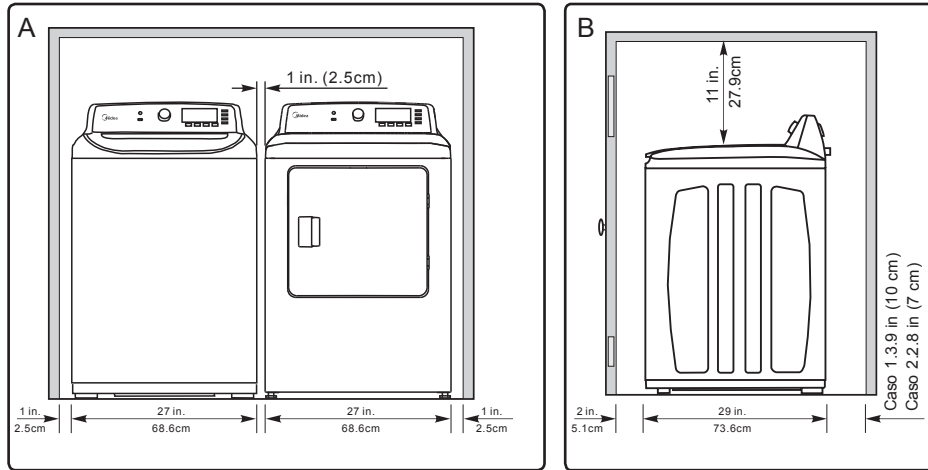

A. Área empotrada

B. Vista lateral - gabinete o lugar confinado

INSTRUCCIONES DE INSTALACIÓN

Pasos de instalación.

IMPORTANTE: Estas instrucciones deberán conservarse para futuras consultas. Siga los pasos siguientes para garantizar una instalación exitosa.

● PASO 1: Seleccione una ubicación

Antes de instalar la lavadora, asegúrese de que la ubicación:

- Tenga una superficie dura y nivelada sin alfombras o pisos que pueden obstruir la ventilación.
- Esté lejos de la luz solar directa.
- Tenga una ventilación adecuada.
- No esté expuesto a temperaturas de congelación (temperatura bajo 32 F o 0 C).
- Esté siempre lejos de fuentes de calor, como el petróleo o el gas.
- Tenga suficiente espacio para que la lavadora no se coloque directamente sobre el cable de alimentación.

● PASO 2: Conecte la manguera de agua



PRECAUCIÓN

Las mangueras de suministro de agua no están provistas con su lavadora y deben adquirirse por separado. Antes de instalar las mangueras de suministro de agua, asegúrese de que hay juntas de goma dentro de los accesorios en ambos extremos de cada nueva manguera de agua. Instalación de las mangueras de suministro de agua sin juntas de goma puede causar fugas de agua.

Durante la instalación inicial de la lavadora, asegúrese de usar mangueras nuevas. De lo contrario se podrá resultar una fuga o derrame de agua y puede dañar su propiedad.

No conecte varias mangueras de suministro de agua en conjunto para aumentar la longitud de la manguera de suministro. Mangueras conectadas de esta manera pueden tener fugas y las fugas pueden causar una descarga eléctrica. Si una manguera es demasiado corta, reemplace la manguera con una manguera más larga y de alta presión.

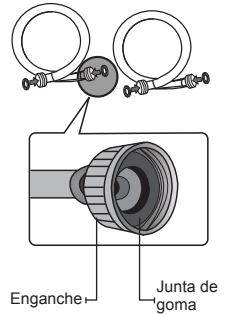

1. Conecte los extremos de las mangueras de suministro de agua a grifos CALIENTE y FRÍO.
2. Apriete los accesorios con la mano hasta que estén ajustadas, y luego les apriete un dos tercios adicional de una vuelta con una llave.

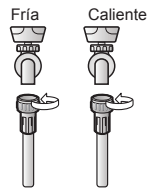

PRECAUCIÓN

Cuando aprieta los accesorios, no fije ellos con demasiada fuerza o aplique cinta o sellador a los grifos o tomas de suministro de agua. Esto puede dañar los accesorios.

3. Coloque los extremos no conectados de las mangueras en un balde y abra los grifos conectados a las dos mangueras de suministro de agua durante 10 ó 15 segundos para eliminar cualquier sustancia extraña de las mangueras. Cierre los grifos de agua antes de continuar.
4. Conecte los extremos de las mangueras de suministro de agua a las conexiones de entrada de suministro de agua en la parte posterior de la lavadora.



PRECAUCIÓN

La manguera de suministro de agua conectada al grifo caliente debe estar conectado a la entrada de suministro de agua caliente y la manguera de agua conectada al grifo de agua fría debe estar conectado a la entrada de suministro de agua fría.

5. Apriete los accesorios con la mano hasta que estén ajustadas, y luego les apriete un dos tercios adicional de una vuelta con una llave.

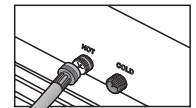

PRECAUCIÓN

Confirme que las mangueras de suministro de agua no estén torcidas o dobladas. Si las mangueras están retorcidas o dobladas, las mangueras pueden gotear y causar una descarga eléctrica debido a la fuga de agua.

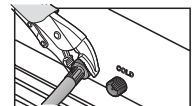

INSTRUCCIONES DE INSTALACIÓN

Pasos de instalación.

IMPORTANTE: Para asegurar el uso correcto del agua, conectar grifos tanto de agua caliente como de agua fría. Si uno o ambos no están conectados, se puede producir un código de error.

Si no desea utilizar la manguera de suministro de agua caliente, inserte la tapa de toma de agua en el orificio de entrada de suministro de agua caliente.

En este caso, para la temperatura del agua se debe seleccionar la opción fría del grifo.

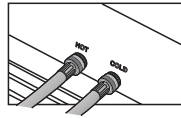

- Abra los suministros de agua fría y caliente y compruebe todas las conexiones de entrada de suministro y los grifos de agua por si caso haber fugas de agua.

• PASO 3: Conecte la manguera de drenaje

- Conecte el tubo de drenaje a su lavadora.

El tubo de drenaje se adjunta como accesorio con la lavadora.

- Encuentre el aro en un extremo de la manguera de drenaje. Mueva el aro hacia adelante como se muestra en la figura de la derecha.
- Inserte el extremo con el aro en la lavadora. Asegúrese de deslizar por completo la manguera de drenaje sobre la alcantarilla.
- Mueva el aro hacia atrás para fijar la manguera de drenaje en la lavadora con fuerza.



IMPORTANTE: Fallo al deslizar completamente la manguera de drenaje sobre la alcantarilla puede provocar fugas de agua. Fallo al mover el aro hacia atrás dará lugar a fugas de agua.

- Coloque el otro extremo de la manguera de drenaje. Se puede colocar en tres maneras.

- Sobre el borde de un lavabo

Asegure la guía a un lado de la pared del tanque con un gancho o al grifo con una cuerda para evitar que la manguera de drenaje se mueva.

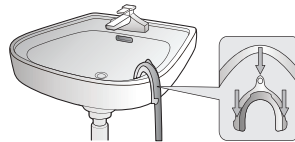

Retén de la manguera

- En un tubo vertical

La longitud del tubo vertical no debe ser menor que 39 pulg. (99cm) o más que 96 pulg. (245cm).

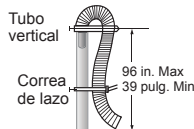

- En un tubo lavadero.

La longitud del tubo lavadero no debe ser menor que 39 pulg. (99cm) o más que 96 pulg. (245cm).

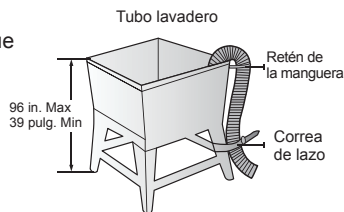

IMPORTANTE: Asegúrese de que la conexión entre la manguera de drenaje y el lavabo, o tubo vertical o tubo lavadero no es hermético.

INSTRUCCIONES DE INSTALACIÓN

Pasos de instalación.

• PASO 4: Nivelar la lavadora

Verificar si la lavadora está nivelada mediante la comprobación de la posición del tubo o el uso de un medidor de nivelación.

- Deslice la lavadora a su posición.
- Abra la tapa de la lavadora para verter el agua al cubo hasta justo por debajo del nivel del pulsador.

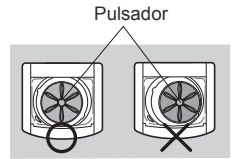

- Si la lavadora está bien nivelada, el pulsador se encuentra en el centro de la lavadora como se muestra en la figura a la derecha. Si no está bien nivelada, nivelar la lavadora girando las patas niveladoras delanteras hacia la derecha o hacia la izquierda según sea necesario.

IMPORTANTE: NO use la lavadora sin nivelar. Puede dar lugar a un mal funcionamiento causado por la producción de un exceso de vibración y ruido.

Utilice las patas niveladoras sólo cuando usted nivela la lavadora. Si usted levanta las patas de nivelación innecesariamente, puede causar vibración anormal de la lavadora.

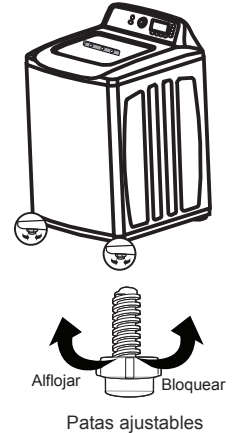

• PASO 5: Encender de la lavadora

Conecte el cable de alimentación en un enchufe aprobado y bien fundamentado de 3 patas, 120 Voltios y 60Hz protegido por un fusible de 15 amperios o disyuntor comparable.

Su lavadora está conectada a tierra a través de la tercera punta del cable de alimentación cuando se conecta a un enchufe con conexión a tierra de 3 patas.

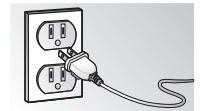

• PASO 6: Realizar un ciclo de pruebas

Realizar un ciclo de pruebas de la siguiente manera para comprobar si su lavadora está instalada correctamente.

- Cargue aproximadamente 6 libras de ropa en el cubo.
- Pulse el botón de "Power" para encender la lavadora.
- Seleccione el ciclo de **Enjuague + Centrifugado** para que el selector de **ciclos aparezca**.
- Pulse el botón **Inicio / Pausa** para iniciar el ciclo de prueba.
- La lavadora no debe oscilar o vibrar en exceso cuando se suministra agua o al lavarse o durante la rotación, y debe drenar bien durante el ciclo de centrifugado.

IMPORTANTE: Si hay una fuga de agua mientras se está suministrando agua o durante el drenado, compruebe las conexiones de agua. Consulte la sección "**Conexión de la manguera de agua**" y "**Conexión de la manguera de drenaje**" para obtener instrucciones.

Si la lavadora oscila y vibra en exceso, nivele la lavadora de nuevo. Consulte la sección "**Nivelación de la lavadora**" para obtener instrucciones.

INSTRUCCIONES DE OPERACIÓN

Panel de Control

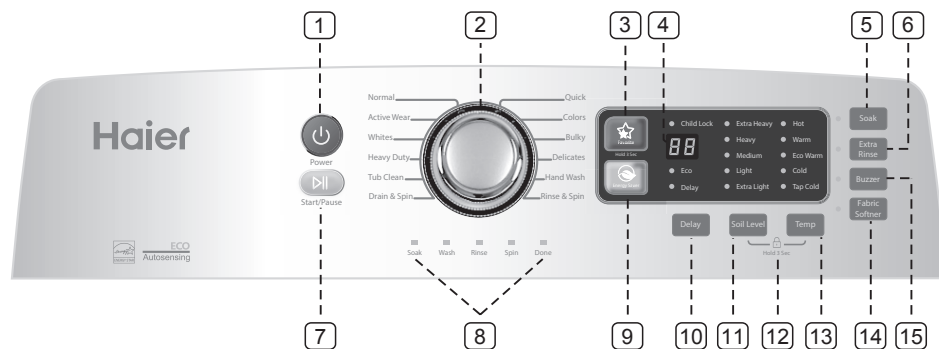

1 Botón de encendido

Presione una vez para encender la lavadora. Presione de nuevo para apagar la lavadora. Si la lavadora permanece encendida durante más de 10 minutos sin que el botón de **inicio / pausa** sea presionado, la alimentación se apagará automáticamente.

2 Selector de ciclo

Seleccione el ciclo apropiado para el tipo de carga.

El ciclo que seleccione determina el patrón de cubo para el ciclo.

Para más detalles, consulte la página 20.

3 Favorite

Mantenga pulsado durante 3 segundos para recordar su ciclo de lavado favorito. Pulse una vez para cargar la configuración de ciclo favorito.

4 Pantalla digital

La pantalla digital LED mostrará el tiempo restante para el ciclo seleccionado.

La pantalla inicial será "-" para algunos ciclos seleccionados.

El LED mostrará el tiempo de retardo seleccionado al ajustar el tiempo de retardo.

5 Botón Remoje

Presione una vez para seleccionar la función de remojo. Presione de nuevo para cancelar la selección.

Esta función es especialmente para prendas muy sucias para eliminar las manchas más a fondo mediante la especificación de tiempo adicional.

6 Botón Extra enjuague

Presione una vez para sumar un enjuague extra en el programa de lavado.

Presione de nuevo para cancelar la selección.

7 Botón de Inicio/Pausa

Pulse una vez para iniciar el programa.

Pulse de nuevo para suspender el programa. No se puede cambiar cualquier ajuste excepto agregar una prenda.

Pulse de nuevo para reiniciar el programa.

8 Luces de estado de ciclo

La luz correspondiente se enciende cuando la lavadora está en su programa de lavado, por ejemplo la luz del remojo se encenderá cuando la lavadora está funcionando en el proceso de remojo.

Una vez finalizada la totalidad del programa, la luz de Terminar parpadea.

9 Botón de lavado Energy Saver

Presione una vez para seleccionar esta función de modo que usted puede ahorrar dinero en el lavado con eficacia similar.

Presione de nuevo para cancelar la selección.

10 Botón de retardo

Retrasar el inicio de cualquier ciclo de hasta 24 horas en incrementos de una hora. La hora mostrada en la pantalla indica el tiempo cuándo se iniciará el lavado.

11 Botón Nivel del Suciedad

Pulse el botón para seleccionar el nivel de la suciedad. Diferente nivel de la suciedad resultará diferente tiempo de lavado.

12 Bloqueo para niños

Pulse los botones del "nivel de la suciedad" y "Temp" simultáneamente por más de 3 segundos para activar esta función. Pulse de nuevo durante otros 3 segundos para desactivar la función.

Todo selección excepto el "Power" estará fuera de la función. Para más detalles, consulte la página 22.

INSTRUCCIONES DE OPERACIÓN

Panel de control

13 Botón de temperatura

Pulse el botón para seleccionar la temperatura del agua de lavado. La temperatura del agua de enjuague siempre mantendrá en el grifo de agua frío.

Caliente - Blancos, muy sucias y prendas que no destiñen.

Cálido - Prendas que no destiñen.

Cálido Ecológico- Moderadamente sucias, prendas que no destiñen; la mayoría de las prendas sin arrugas.

Frío - Colores brillantes, ligeramente sucias.

Frío puro - El agua fría, sin añadir agua caliente.

14 Suavizante de telas

Si utiliza suavizante, pulse este botón para ajustar el depósito para que agregue automáticamente el suavizante líquido de telas a la carga en el momento correcto.

15 Botón zumbador

Presione una vez para detener el sonido del zumbador. Pulse de nuevo para activar el sonido.

Lavar una carga de ropa



Para reducir el riesgo de incendio, descarga eléctrica o lesiones a personas al usar su lavadora, siga las instrucciones de seguridad importantes, incluyendo los siguientes:

● PASO 1: Encienda la lavadora



- Pulse este botón "Power" para encender la lavadora
- Su lavadora se iniciará con la configuración inicial, "Normal" en la selección del ciclo, "Mediana" en el nivel de la suciedad, "Cálido" en Temp con "-" aparece en la pantalla.

● PASO 2: Cargue la lavadora

IMPORTANTE: Antes de cargar la ropa, asegúrese de sacar fuera las monedas, llaves y otros objetos duros, y cerrar la cremallera para evitar daños a la ropa.



- Clasifique la ropa según el tipo de tejido, nivel de suciedad, color y tamaño de la carga, según sea necesario. Consulte la TABLA DE CUIDADO DE TELA en la página 28.
- Usted puede llenar el cubo con la ropa seca y sin doblar. Cargar el cubo de no más de 3/4 de su capacidad.
- La sobrecarga puede reducir la eficacia del lavado, causar desgaste adicional y posiblemente causar pliegues o arrugas de la carga.
- Lave las prendas delicadas como sostenes, calcetines y demás lencería en el ciclo delicado con prendas livianas similares.
- Lave las prendas de lana, como jersey de lana, en el ciclo de lavado de manos.
- Cuando lave artículos voluminosos o algunos artículos más pequeños que no cargue el tambor completamente, por ejemplo, una manta, una almohada, muñecos de peluche, o uno o dos suéteres, agregue algunas toallas para mejorar el rendimiento de la rotación.
- No inserte objetos voluminosos a excepción de ciclo voluminosos.
- Cuando lava ropa muy sucia, no sobrecargue la lavadora para garantizar buenos resultados de limpieza.
- Para agregar una prenda:
 1. Pulse el botón **Inicio / Pausa** para detener la lavadora.
 2. Espere a que la puerta se desbloquee automáticamente, y luego abra la puerta.
 3. Agregue la prenda, cierre la puerta y pulse el botón **Inicio / Pausa**. El ciclo se reanudará.

INSTRUCCIONES DE OPERACIÓN

Lavar una carga de ropa

• PASO 3: Añadir detergente y aditivos en el dosificador

Compartimiento para el detergente



- Cargue el compartimiento de detergente líquido o en polvo. Consulte la página 22 para detergente recomendado.
- 1. Vierta la cantidad recomendada de detergente para ropa directamente en el compartimiento de detergente antes de encender la lavadora.
- 2. Si usted utiliza la lejía que no destiña, agregarlo junto con el detergente en el compartimiento para el detergente.

Al agregar blanqueador no decolorante con el detergente, lo mejor es que ambos productos son de la misma forma - líquido.

Compartimiento para la lejía

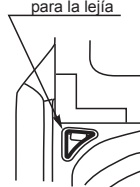

- Cargue el compartimiento para la lejía (sólo blanqueador de cloro líquido)
- 1. Añadir blanqueador de cloro en el compartimiento de blanqueador.
- 2. NO desborde el compartimiento de lejía.
- 3. Como no hay ninguna entrada de agua al depósito del blanqueador, el cloro se carga directamente en el cubo cuando se vierte en.

IMPORTANTE: Nunca vierta cloro líquido directamente sobre la carga o dentro del cubo sin diluir. Es un químico potente y puede causar daño a las telas, como el debilitamiento de fibras o la pérdida de color, si no se utiliza correctamente. Si prefiere utilizar el blanqueador que no destiña y sin cloro, agregarlo al compartimiento de detergente apropiado. NO vierta blanqueador no decolorante en el compartimiento para la lejía.

Compartimiento del suavizante

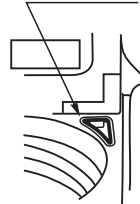

- Carga el compartimiento del suavizante
- 1. Carga el compartimiento del suavizante. Vierta la cantidad recomendada de suavizante líquido de telas en el compartimiento para el suavizante.
- 2. El dosificador libera automáticamente el suavizante líquido de telas en el momento adecuado durante el ciclo de enjuague.
- 3. Si se utiliza suavizante en ciclos normales, por favor asegúrese de presionar el botón SUAVIZANTE.

IMPORTANTE: Use el compartimiento para el suavizante ÚNICAMENTE para suavizantes líquidos de telas. NO use la Bolita de Suavizante en el compartimiento del suavizante de esta lavadora. No agregará el suavizante de telas en el momento apropiado. Use el compartimiento para el detergente. No utilice suavizante líquido que es demasiado pegajosa, ya que puede que no se mezcle con el agua suficientemente.

• PASO 4: Seleccione el ciclo apropiado y las opciones para la carga



- Seleccione el ciclo apropiado con el selector del ciclo según el cuadro de ciclo en la página siguiente.
- Seleccione la opción apropiada de la función según el cuadro de ciclo en la página 20.

Nota: Si se selecciona la función Eco, la función del **Remoje** y **Enjuague extra** se cancelará automáticamente.

- Su ciclo de lavado favorito

Una vez que haya ajustado el selector de ciclo y la opción de la función, puede mantener pulsado este botón "Favorite" durante 3 segundos para que el programa memorice esta configuración de la forma de su ciclo favorito antes de comenzar su aparato. La luz al lado del botón parpadeará para confirmar la memoria con pitidos.

- Usted puede terminar este paso con sólo pulsar el botón "Favorite" una vez para usar su ciclo favorito o hacer algún cambio adicional.



Hold 3 Sec

IMPORTANTE: No se puede establecer como ciclo favorito cuando el selector de ciclos está en posiciones del "enjuague y centrifugado" o "drenaje y centrifugado" o "de tina limpia".

INSTRUCCIONES DE OPERACIÓN

Lavar una carga de ropa

Ciclo	Tipo de tela	Nivel de suciedad	Temperatura	ECO	Retardo	Remoje	Mi ciclo	Enjuague extra	Suavizante de telas	Tiempo preajustado
Normal	Toallas, Camisas, Sábanas, Pantalones Vaqueros, Cargas mixtas	Extra pesado	Caliente	●	●	●	●	●	●	40-78
		Pesado	Cálido							
		Medio	Cálido ECO							
		Ligero	Fría							
		Extra ligero	Toque frío							
Deportes	Ropa deportiva, Vestido deportivo	Extra pesado	Caliente	●	●	●	●	●	●	48-64
		Pesado	Cálido							
		Medio	Cálido ECO							
		Ligero	Fría							
		Extra ligero	Toque frío							
Blancos	Camisas de vestido/Pantalones/Ropa sin arrugas /Ropa de mezcla de algodón poli/Manteles	Extra pesado	Caliente	●	●	●	●	●	●	50-66
		Pesado	Cálido							
		Medio	Cálido ECO							
		Ligero	Fría							
		Extra ligero	Toque frío							
Trabajo pesado	Toallas, Camisas, Sábanas, Pantalones Vaqueros, Cargas mixtas	Extra pesado	Caliente	●	●	●	●	●	●	58-74
		Pesado	Cálido							
		Medio	Cálido ECO							
		Ligero	Fría							
		Extra ligero	Toque frío							
Limpieza del cubo	Consulte la página 23. Nunca use cuando la ropa lavada está en la lavadora	Extra pesado	Caliente		●					56
Drenaje y rotación	Towel, Shirts, Sheets, Jean, Mixed loads									13
Enjuague y rotación	Toallas, Camisas, Sábanas, Pantalones Vaqueros, Cargas mixtas		Caliente	●	●	●	●	●	●	22-25
			Cálido ECO							
			Fría							
			Toque frío							
Lavado a manos	Ligeramente sucias y pequeñas cargas (Menos de 9,8 libras.)		Caliente	●	●	●	●	●	●	47
			Cálido							
			Cálido ECO							
			Fría							
			Toque frío							
Delicado	Camisas de vestido/Blusa, Medias de nylon, Prendas transparentes o de encaje (Menos de 9,8 libras)		Caliente	●	●	●	●	●	●	43
			Cálido							
			Cálido ECO							
			Fría							
			Toque frío							
Voluminoso	Toallas, Camisas, Sábanas, Pantalones Vaqueros, Cargas mixtas	Extra pesado	Caliente	●	●	●	●	●	●	77-95
		Pesado	Cálido							
		Medio	Cálido ECO							
		Ligero	Fría							
		Extra ligero	Toque frío							
Colores	Cargas de colores, Cargas mixtas	Extra pesado	Caliente	●	●	●	●	●	●	48-64
		Pesado	Cálido							
		Medio	Cálido ECO							
		Ligero	Fría							
		Extra ligero	Toque frío							
Rápido	Ligeramente sucias y pequeñas cargas (Menos de 9,8 libras)		Caliente	●	●	●	●	●	●	38
			Cálido							
			Cálido ECO							
			Fría							
			Toque frío							

* Tabla de gris es un ajuste inicial. Los puntos son todas las funciones opcionales que puede seleccionar

INSTRUCCIONES DE OPERACIÓN

Lavar una carga de ropa

• PASO 5: Establecer un Comienzo Retardo



Nota: Puede omitir este paso si no desea esta función.

- Puede establecer un período de tiempo en horas para retrasar su operación de lavado.
 - Pulse el botón "Delay" una vez para entrar en la función de ajuste de inicio diferido con la visualización digital de su último tiempo de fraguado o "0" para la configuración inicial con la luz de "Delay" parpadea intermitentemente.
 - Cada vez que pulse el botón "Delay", el tiempo de inicio de retardo en horas mostradas cambiará en secuencia: 0, 1, 2, 3, 4, 5, 6, 7, 8, 9, 10, 11, 12, 13, 14, 15, 16, 17, 18, 19, 20, 21, 22, 23, 24, y luego vuelve a 0.
- O puede mantener pulsado el botón de "Delay" para ajustar rápidamente el tiempo de fraguado hasta que aparezca la hora deseada.
- Seleccione el tiempo de inicio de retardo deseado.
 - Cuando aparezca "0", la función de inicio diferido se cancelará

Notas:

- Si no se pulsa cualquier botón cuando está configurando el retardo de tiempo de inicio en 3 segundos, la lavadora volverá a la visualización de tiempo restante para el programa de lavado seleccionado con la luz de "Delay" encendida. Pulse el botón "Delay" de nuevo para volver a la configuración de "Retardo" con la luz parpadea intermitentemente.
- Si desea cambiar la configuración de su ciclo cuando está configurando el tiempo de inicio de retardo, simplemente gire la perilla o pulse los botones de opción correspondiente. La pantalla mostrará el tiempo restante para el programa seleccionado con la luz de "Delay" encendida.
- En cualquier momento si desee comprobar la configuración de inicio diferido, sólo tiene que pulsar el botón "Retardo", la pantalla mostrará el tiempo de inicio retardado ajustado.
- Antes de pulsar el botón Inicio / Pausa, puede cancelar fácilmente esta función al cambiar la selección del ciclo con el mando. Entonces usted debe reiniciar todas las opciones como indica el paso 4.
- **LA HORA DE INICIO RETRASADO NO SE PUEDE CAMBIAR** después de que el programa se haya iniciado.

• PASO 6: Arranque la lavadora



Ahora, es el momento de arrancar la lavadora.

- Si ha seleccionado deseada hora de comienzo diferido, la luz de "retardo" estará encendida y la lavadora comenzará la cuenta atrás del tiempo de inicio diferido.
- Si usted no tiene ninguna configuración de inicio diferido o el tiempo de retardo de arranque se ha terminado, la unidad comenzará el programa seleccionado. La luz correspondiente del proceso parpadeará en consecuencia.



Notas:

Usted puede pulsar el botón "Power" para apagar la lavadora y luego pulse de nuevo para encenderla con el objetivo de cancelar la función de inicio retrasado.

- Cuando lo haga, debe reiniciar su programa de ajuste. Cada vez que hace una pausa en la unidad o al abrir la tapa, se debe presionar el botón "Inicio / Pausa" para reanudar la operación.

• PASO 7: Descarga tu ropa



- La luz de "Listo" en la barra de proceso parpadeará cuando su trabajo de lavandería se ha acabado.
- La lavadora emitirá 6 pitidos después de los ciclos completados y la tapa se desbloquea.

INSTRUCCIONES DE OPERACIÓN

Funciones útiles

• Bloqueo para niños



Esta función es útil para evitar que los niños jueguen con la unidad.

- Mantenga pulsado el botón "Temp" y el botón "nivel de la suciedad" al mismo tiempo durante 3 segundos para activar esta función. La luz roja de "Bloqueo para niños" se encenderá.
- Mantenga pulsado de nuevo el botón "Temp" y el botón "nivel de la suciedad" al mismo tiempo durante 3 segundos para desactivar esta función. La luz de "Bloqueo para niños" se apagará.
- Cuando se activa esta función, todos los botones estarán fuera de función, excepto la energía y función DESACTIVAR arriba.
- Usted puede simplemente encender la unidad y activar esta función, y luego apagar la unidad. Esta operación le ayudará a prevenir al niño de operar la unidad. En este momento, la próxima vez se debe desactivar la función cuando se quiere utilizar la unidad.
- Cuando la función de bloqueo para niños se activa con la tapa superior abierta, la unidad mostrará "E3" para la alarma de la tapa abierta. Usted debe cerrar la tapa en 20 segundos. La unidad emitirá la alarma, y en la pantalla se muestra "CL", y se drenará toda el agua del cubo si la tapa mantiene abierta durante más de 20 segundos. Puede detener y borrar la visualización "CL" fácilmente apagando la unidad.

• Zumbador



- Cada vez que se pulsa un botón, lavadora emitirá un pitido.
- Cuando la lavadora termine un ciclo completo, sonará 6 veces.
- Puede detener el pitido al pulsar el botón "zumbador" con la luz verde.
- Para reanudar el pitido, pulse el botón de nuevo con la luz apagada.

Nota: El sonido no se puede detener cuando la unidad está en estado ERR. Usted puede apagar la unidad para detener el sonido en estado de error.

• Eco



- Esta función reduce el consumo de energía al reducir el tiempo de lavado, pero aumentar el tiempo de rotación.
- Un tiempo prolongado de rotación ya le ayudará a reducir la humedad que queda en la ropa para que le costará menos energía para secarlos.

La utilización de detergentes

Su lavadora está diseñada para utilizar detergentes de alta eficiencia (HE).

- Para obtener los mejores resultados de limpieza, use detergentes de alta eficiencia como Tide HE, HE Wisk, Cheer HE o ganancia HE *.
- Los detergentes de alta eficacia contienen supresores que reducen o eliminan la espuma. Cuando se produce menos espuma, la carga se mueve con mayor eficiencia y el lavado se maximiza.
- Reducir la cantidad de detergente puede reducir la calidad de la limpieza. Es importante tratar las manchas previamente, clasificar las prendas con cuidado por color y nivel de suciedad, y evitar la sobrecarga.

* Los nombres de marca son marcas comerciales de sus respectivos fabricantes.

IMPORTANTE: No se recomienda un detergente convencional. Utilice únicamente detergentes HE.



INSTRUCCIONES DE MANTENIMIENTO DEL USUARIO

Limpieza del exterior

Cierre los grifos de agua después de su uso final.

Esto cerrará el suministro de agua a la lavadora y evitará la posibilidad de daños por escapes de agua. Deje la puerta abierta para que el interior de la lavadora se seque.

Use un paño suave para limpiar todo el detergente y la lejía rociados u otros derrames a medida que ocurren. Limpie las siguientes partes tal como se recomienda:

Panel de control - Limpie con un paño suave y húmedo. No utilice polvos abrasivos o pastillas de limpieza. No pulverice limpiadores directamente sobre el panel.

Limpieza del interior

Limpie el interior de la lavadora periódicamente para eliminar cualquier suciedad, barro, olor, moho, hongos o bacterias que pueda permanecer en la lavadora como consecuencia del lavado de ropa. El incumplimiento de estas instrucciones puede resultar condiciones desagradables, incluyendo olores y / o manchas permanentes en la lavadora o en la ropa.

Depósitos de agua dura tiene que ser eliminados, si es necesario. Utilice limpiadores etiquetados como "lavadoras".

Limpieza de los detergentes, lejía, compartimientos del suavizante

Usted puede encontrar residuos de productos de lavandería en sus compartimientos. Para eliminar residuos, limpie con un paño húmedo y una toalla seca. No intente desmontar los compartimientos o adornos para la limpieza. Los compartimientos y adornos no son removibles.

Almacenamiento de la lavadora

Lavadoras se pueden dañar si el agua no se elimina de las mangueras y los componentes internos antes de ser guardada.

Prepare la lavadora para el almacenamiento de la siguiente manera:

- Seleccione el ciclo de lavado rápido y agregue blanqueador a la lavadora. Deje su lavadora completar el ciclo sin carga.
- Cierre los grifos de agua y desconecte las mangueras de entrada.
- Desenchufe la lavadora del tomacorriente y deje la puerta de la lavadora abierta para que el aire circule dentro del tambor.
- Si su lavadora ha sido almacenado a temperaturas por debajo del punto de congelación, antes de usarla espere algún tiempo para que cualquier restos de agua de la lavadora se derrite.

Limpieza del cubo

La limpieza del cubo es un ciclo de autolimpieza que elimina el moho que puede producirse dentro de la lavadora.

1. Presione el botón de encendido.
2. Seleccione la limpieza del cubo en selector de ciclo.
 - Una vez seleccionada la limpieza del cubo, sólo se puede ajustar la función del inicio retrasado y del zumbador.
3. Pulse el botón Inicio / Pausa.
 - Si pulsa el botón de inicio / pausa, comienza la limpieza del cubo.

Utilizando el ciclo de la limpieza del cubo, se puede limpiar el cubo y el tambor sin usar un agente de limpieza.

IMPORTANTE: Nunca use el ciclo de limpieza del cubo cuando la ropa está en la lavadora. Esto puede causar daños a la ropa o un problema con la lavadora.



SOLUCIÓN DE PROBLEMAS

Compruebe estas soluciones si su lavadora ...

Si su lavadora tiene algún problema como los siguientes, se puede comprobar las soluciones que se indican a continuación antes de realizar una llamada de servicio. Esto le ayudará a ahorrar tiempo y dinero.

Problemas	Solución
La unidad no se inicia.	<ul style="list-style-type: none">- Compruebe el fusible o reinicie el disyuntor.- Asegúrese de que su lavadora esté enchufada.- Asegúrese de que la tapa esté cerrada.- Asegúrese de que los grifos de agua estén abiertos.- Asegúrese de pulsar el botón de inicio / pausa para encender la lavadora.- Asegúrese de que el bloqueo para niños no esté activado. Consulte la página 22.- Compruebe si un inicio retrasado esté establecido. Consulte la página 21.- Antes de que la lavadora comience a llenarse, se hará una serie de chasquidos para verificar el cierre de la tapa y realizar un drenaje rápido.
No hay agua o no hay agua suficiente. Detergente / Suavizante permanece en su caja después de que se complete el ciclo de lavado.	<ul style="list-style-type: none">- Abra las dos grifos completamente.- Compruebe si la presión del agua se encuentre dentro del rango listado en la página 11.- Enderece las mangueras de entrada de agua.- Desconecte las mangueras y limpie los filtros. Pantallas del filtro de la manguera pueden estar obstruidas.
Vibra o hace demasiado ruido.	<ul style="list-style-type: none">- Asegúrese de que la lavadora se encuentre en una superficie plana. Si la superficie no está nivelada, ajuste las patas de la lavadora para nivelar el aparato.- Asegúrese de que la lavadora no toque ningún otro objeto.- Asegúrese de que la carga de ropa sea equilibrada.- Durante el proceso de centrifugado, si la ropa se apilan en un lado de la canasta, se detendrá debido al desequilibrio. La unidad tratará de resolver el problema de forma automática. Si la lavadora no puede resolver el problema en tres intentos, usted debe re-colocar la ropa de forma manual y que sea lo más uniforme posible
Detenerse	<ul style="list-style-type: none">- Conecte el cable de alimentación a una toma de corriente eléctrica.- Compruebe el fusible o reinicie el disyuntor.- Cierre la tapa y pulse el botón Inicio / Pausa para encender la lavadora. Para su seguridad, la lavadora no centrifuga a menos que la tapa esté cerrada.- Antes de que la lavadora comience a llenarse, se hará una serie de chasquidos para verificar el cierre de la tapa y realizar un drenaje rápido.- Puede haber un período de pausa o de golpe en el ciclo. Espere hasta que comience.- Compruebe que en los filtros de las mangueras de entrada a los grifos no se presenten obstrucciones. Limpie los filtros periódicamente.
La tapa está bloqueada o no se puede abrir.	<ul style="list-style-type: none">- Pulse el botón Inicio / Pausa para detener la lavadora.- Puede tardar unos momentos para que el bloqueo de la tapa se desenganche.
No se realiza el drenaje o la rotación.	<ul style="list-style-type: none">- Compruebe el fusible o reinicie el disyuntor.- Enderece las mangueras de drenaje. Eliminar las mangueras enroscadas. Si hay una restricción en el drenaje, llame al servicio técnico.- Cierre la tapa y pulse el botón Inicio / Pausa. Para su seguridad, la lavadora no centrifuga a menos que la tapa esté cerrada.- Compruebe la altura del extremo de la manguera de drenaje. Consulte la página 15.

Solución De Problemas

Compruebe estas soluciones si su lavadora ...

Problemas	Solución
Llena de agua a temperatura incorrecta.	<ul style="list-style-type: none"> - Abra los dos grifos completamente. - Asegúrese de que la selección de la temperatura sea correcta. - Asegúrese de que las mangueras estén conectadas a los grifos correctos. Agua de enjuague a uno chorro mínimo. - Desconecte las mangueras y limpie los filtros. El filtro de la manguera pueden estar obstruidos.
La carga es demasiado húmeda al final del ciclo.	<ul style="list-style-type: none"> - Use un detergente de alta eficiencia para reducir el exceso de espuma. - La carga es demasiado pequeña. Las cargas muy pequeñas (una o dos prendas) se pueden desequilibrar y no centrifugarse en absoluto.
Fugas de agua.	<ul style="list-style-type: none"> - Asegúrese de que todas las conexiones de las mangueras estén ajustadas. - Asegúrese de que el extremo de la manguera de drenaje esté correctamente conectado y asegurado al sistema de drenaje. - Evite la sobrecarga. - Use un detergente de alta eficiencia para reducir el exceso de espuma.
Tiene exceso de espuma.	<ul style="list-style-type: none"> - Use un detergente de alta eficiencia para reducir el exceso de espuma. - Reduzca la cantidad de detergente para el agua blanda, las cargas pequeñas o de poca suciedad. - NO se recomienda un detergente no-HE.
Tiene un olor.	<ul style="list-style-type: none"> - Ejecutar un ciclo de limpieza del cubo para limpiar periódicamente el cubo y la cesta. Consulte la página 23. - Revise su detergente. Exceso de espuma se acumulan en sus recovecos y causa molde. - Seque el interior de su lavadora después de que todo el ciclo se haya terminado.

Solución De Problemas

Compruebe estas soluciones si su lavadora ...

• Códigos de error

Códigos de error	Causas posibles	Soluciones
<i>E 1</i>	A la unidad le cuesta más de 1 hora para llenar de agua.	Compruebe si la tapa está abierta. Compruebe como "No hay agua o no hay agua suficiente", como en la página 24. Compruebe si hay fugas de agua.
<i>E 2</i>	A la unidad le cuesta más de 10 minutos para drenar.	Compruebe como "No se realiza el drenaje ni rotación", como en la página 24.
<i>E 3</i>	La tapa está abierta.	Cierre la tapa. La puerta está bloqueada o el PCB falla. Llame al centro de servicios.
<i>E 4</i>	La unidad está desequilibrada en el funcionamiento de centrifugado.	Compruebe como "Vibra o hace demasiado ruido", como en la página 24. Llame al centro de servicios.
<i>F 2</i>	El PCB falla	Llame al centro de servicios.
<i>F 5</i>	La detección de la carga falla	Llame al centro de servicios.
<i>F 8</i>	Sensor del nivel de agua falla	Llame al centro de servicios.
<i>F d</i>	El bloqueo de la puerta falla	Llame al centro de servicios.
<i>U 9</i>	El PCB falla	Llame al centro de servicios.
<i>U L</i>	La puerta está abierta durante más de 20 minutos con la función de bloqueo para niños activada.	Apague la unidad. Desactive la función de bloqueo para niños. Llame al centro de servicios.

Gráfico del cuidado de tejidos

Los siguientes símbolos ofrecen indicaciones acerca de las prendas. Las etiquetas de la prenda incluye símbolos para lavado, blanqueado, secado y planchado, o limpieza a seco cuando sea necesario. El uso de símbolos garantiza la consistencia entre los fabricantes textiles de artículos nacionales e importados. Siga las instrucciones de la etiqueta para prolongar la vida prenda y reducir los problemas del lavado.

Ciclo de lavado		Instrucciones Especiales		Símbolos de advertencia para el lavado	
	Normal		Secar colgado / Secar tendido		NO LAVAR
	Planchado permanente / Antiarrugas / Control de arrugas		Secado del goteo		No Retorcer
	Suaves / delicadas		Secado tendido		No Use Blanqueador
	Lavado a manos	Configuración de calor			No utilizar secadora
Temperatura del agua **			Alta		Sin vapor (agregado a la plancha)
	Caliente		Medio		No Planchar
	Cálido		Baja	Lavar en seco	
	Fría		Cualquier calor		Lavar en seco
Blanquear			Sin calor/Aire		No Lavar En Seco
	Blanquear (cuando sea necesario)	Secado con plancha o temperaturas del vapor			Secar colgado / Secar tendido
	Sólo sustancia sin cloro (color-seguro) Blanquear (cuando sea necesario)		Alta		Secado del goteo
	Ciclo de secado de tambor		Medio		Secado tendido
Normal			Baja		Para lana lavable a máquina. Las cargas deben tener menos de 8 libras.
	Planchado permanente / Antiarrugas / Control de arrugas				
	Suaves / delicadas				

** Los símbolos con punto representan las temperaturas del agua del lavado apropiadas para diversas prendas. El rango de temperatura para Caliente es 105°-125°F/41°-52°C, para Cálido 85°-105°F/29°-41°C y para Frío 60°-85°F/16°-29°C.

(Temperatura del agua del lavado debe alcanzar un mínimo de 60 ° F / 16 ° C para la activación de detergente y una limpieza eficaz.) La lavadora no puede asegurar estas temperaturas porque la temperatura real del agua que entra en la lavadora depende de la configuración del calentador de agua y las temperaturas de suministro de agua regional. Por ejemplo, el agua fría que entra en el hogar en los estados del norte durante el invierno puede ser de 40 ° F / 4 ° C, que es demasiado frío para una limpieza efectiva. En esta situación, usted tendrá que ajustar la temperatura del agua mediante la selección de un ambiente cálido, añadiendo un poco de agua caliente hasta la línea MAX FILL, o usando la opción de calentamiento de la lavadora, si está disponible.

Garantía Limitada

SERVICIO EN EL HOGAR

GARANTÍA COMPLETA POR UN AÑO

Durante 12 meses a partir de la fecha de compra original en la tienda, Haier reparará o reemplazará cualquier pieza del aparato sin costo, incluyendo la mano de obra, si la misma falla debido a defectos en los materiales o en la mano de obra.

Haier puede reemplazar o reparar, a su sola discreción, cualquier pieza, subsistema, incluso el producto entero.

El producto debe ser accesible, sin inconvenientes, e instalarse de forma adecuada para recibir el servicio técnico de reparación por parte de la garantía.

GARANTÍA LIMITADA

Después de un año a partir de la fecha de compra original en la tienda, Haier proveerá una pieza sin costo, como se indica a continuación, para reemplazar la pieza mencionada como resultado de defectos en los materiales o en la mano de obra. Haier se hará responsable solamente por el costo de la pieza. Cualquier otro costo tales como la mano de obra, los cargos por viaje, etc., serán responsabilidad del propietario.

Del segundo al quinto año

Haier proveerá la tina exterior de lavado y las piezas de ensamblaje relacionadas con la misma si ésta no logra contener el agua.

Del segundo al séptimo año

Haier proveerá la canasta interior de lavado de acero inoxidable si presentara defectos en los materiales o en la mano de obra.

NOTA: Esta garantía comienza en la fecha de compra de este producto, y el recibo original deberá presentarse al representante autorizado de servicio antes de hacerse las reparaciones bajo la garantía.

Excepciones: Garantía bajo uso comercial **90 días en la mano de obra a partir de la fecha de compra original** **90 días en las piezas a partir de la fecha de compra original** **No es aplicable ninguna otra garantía.**

PARA OBTENER SERVICIO BAJO LA GARANTÍA

Todo servicio deberá ser realizado por un centro de servicio autorizado por Haier. Para obtener el nombre y el número de teléfono del centro de servicio autorizado más cercano, llame al 1-877-337-3639.

Antes de llamar, tenga a mano la siguiente información:

Número de modelo y de serie del aparato. El nombre y la dirección del distribuidor en donde compró la unidad y la fecha de compra.

Una descripción clara del problema.

Un comprobante de compra (recibo de compra).

Esta garantía cubre servicios para electrodomésticos dentro de los Estados Unidos continental y Canadá y donde esté disponible en Alaska, Hawaii y Puerto Rico.

Lo que no está cubierto bajo esta garantía:

Reemplazo o reparación de fusibles domésticos, cortacircuitos, cableado o plomería.

Un producto cuyo número de serie original haya sido removido o alterado.

Cualquier cargo por servicio que no haya sido identificado específicamente como servicio normal, como puede ser el área o las horas de servicio.

Daños a la ropa.

Daños ocurridos durante el transporte.

Daños ocasionados por la instalación o el mantenimiento inadecuados.

Daños por el uso incorrecto, abuso, accidente, incendio, inundación o fenómenos de la naturaleza.

Daños debidos al servicio efectuado por un distribuidor o centro de servicio que sea diferente del autorizado por Haier.

Daños ocasionados por la corriente, el voltaje o el suministro eléctrico incorrectos.

Daños que resulten de cualquier modificación hecha en el producto, alteración o ajustes no autorizados por Haier.

Ajuste de los controles manejados por el cliente según han sido identificados en el manual del propietario.

Mangueras, perillas, bandejas de pelusa y todos los otros aditamentos, accesorios y piezas desechables.

Cargos por mano de obra, transporte para el servicio y envío para la remoción y el reemplazo de las piezas defectuosas que se efectúan después del período inicial de 12 meses.

Daños ocasionados por un uso diferente al doméstico normal.

Cualquier gasto de transporte y de envío.

ESTA GARANTÍA LIMITADA REEMPLAZA TODAS LAS OTRAS GARANTÍAS, EXPRESAS O QUE INCLUYAN LAS GARANTÍAS DE COMERCIABILIDAD O DE CAPACIDAD PARA UN PROPÓSITO EN PARTICULAR

El recurso provisto en esta garantía es exclusivo y está otorgado en lugar de cualquier otro recurso.

Esta garantía no cubre daños incidentales o consecuentes, de modo que las limitaciones indicadas anteriormente pueden no aplicarse en su caso. Algunos estados no permiten las limitaciones acerca de cuánto tiempo dura una garantía implícita, de modo que las limitaciones arriba indicadas quizás no le correspondan.

Esta garantía le otorga derechos legales específicos, y es posible que usted tenga otros derechos, los cuales varían de un estado a otro.

Haier America
Wayne, NJ 07470

