

AUTOMATIC DRUM WASHING MACHINE

USER MANUAL

HW80-1482-F

HW80-1282S-F

HW90-1482-F



Haier

BEFORE USE

>COMPONENTS	03
>PREPARATION	04
>SAFETY INSTRUCTIONS.....	05
>INSTALLATION.....	06
>CONTROL PANEL	08

USING THE APPLIANCE

>PROGRAM SELECTION.....	10
>CONSUMPTION AND TECHNICAL DATA ..	11
>WASHING METHODS	12

MAINTENANCE

>CLEANING & CARE.....	16
>DISPLAY CODES	18
>TROUBLESHOOTING.....	19

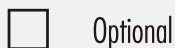
LEGEND

For your safety, any instructions in this manual with this "Warning" sign must be followed strictly.

DISPOSAL

The symbol on the product or on its packing indicates that this product may not be treated as household waste. Instead it shall be handed over to the applicable collection point for the recycling of electrical and electronic equipment. By ensuring this product is disposed of correctly, you will help prevent potential negative consequences for the environment and human health, which could otherwise be caused by inappropriate waste handling of this product. For more detailed information about recycling of this product, please contact your local city office, your household waste disposal service or the shop where you purchased the product.

COMPONENTS

THANKS FOR PURCHASING A HAIER PRODUCT

Please read these instructions carefully before using this appliance. The instructions contain important information which will help you get the best out of the appliance and ensure safe and proper installation, use and maintenance.

Keep this manual in a convenient place so you can always refer to it for the safe and proper use of the appliance.

If you sell the appliance, give it away, or leave it behind when you move house, make sure you also pass on this manual so that the new owner can become familiar with the appliance and safety warnings.

ACCESSORIES

Check the accessories and literature in accordance with this list:

1x Inlet hose assembly

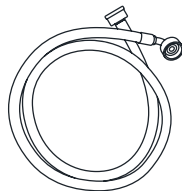

1x Bottom Cover



1x User manual



1x Drain hose bracket

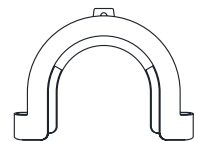

4x Blanking plugs



04 BEFORE USE

PREPARATION

PREPARING THE MACHINE

Remove all the packing materials to prevent unsteadiness, including the polystyrene base. Upon opening the package, water drops may be seen on the plastic bag and the porthole. This is normal phenomenon resulting from water tests in the factory.

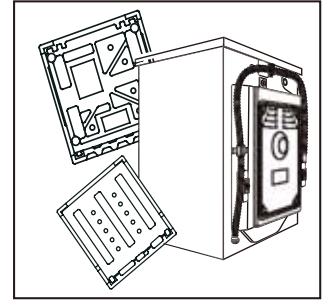

DESCRIPTION

This diagram may be slightly different from the layout of the washing machine you have just purchased due to technical improvements.

Control panel

Power

Work top

Door handle

Washer door

Detergent distribution drawer

Filter cover

Drain hose

Water inlet valve

Power cord

Back cover screws

Back cover

Transportation bolts

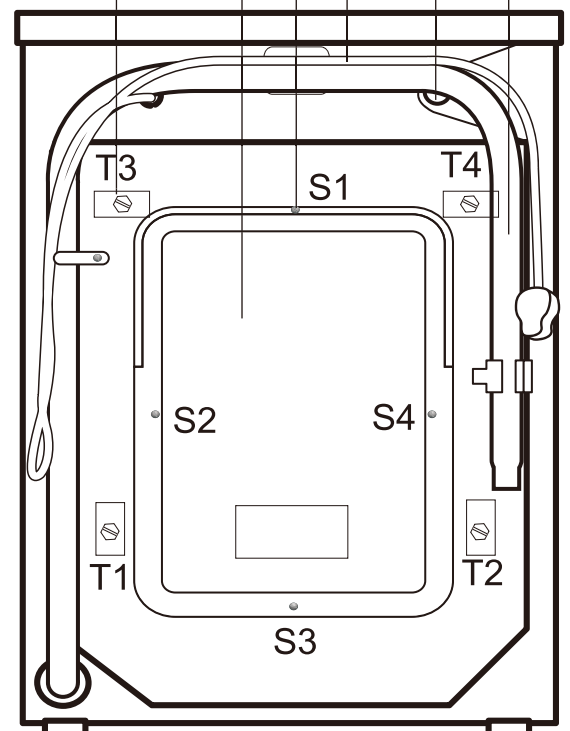



SAFETY INSTRUCTIONS

BEFORE SWITCHING THE APPLIANCE ON FOR THE FIRST TIME

DO ...

- ... Make sure that the transport bolt are removed.
- ... Use a separate earthed socket for the power supply.
- ... Make sure that the plug is accessible.
- ... Hold the plug and not the electric cable when unplugging the power supply.
- ... Make sure that the fuses in the power circuit are rated for 15A.
- ... Keep away from heat sources and direct sun light to prevent plastic and rubber components from aging.
- ... Make sure that the power cord is not caught under or in the appliance and avoid damage to the power cable.
- ... Check that hose joints and connections are firm and no water can leak. If joints are loose or there is leakage, turn off the water supply and refix. Do not use the washing machine until the hoses are properly fixed.

DURING DAILY USE OF THE APPLIANCE

DO ...

- ... Pull up zips and fix loose threads to prevent the items from being entangled. If necessary, put small items into a net bag or pillow.
- ... Turn off the machine after each wash program and switch it off at the mains to save electricity and for safety. Wipe clean the lower part of the porthole.
- ... Keep the door slightly open when the washing machine is not in use to prevent formation of odours.
- ... Let the power cord be replaced by the manufacturer, his service agent or other accordingly qualified persons, in case it is damaged.
- ... Ensure that the appliance is not used by persons with reduced physical, sensory or mental capabilities, lack of experience and knowledge without supervision or instruction by a person responsible for their safety.
- ... Supervise children to ensure that they do not play with the appliance.

DO NOT ...

- ... Touch or use the appliance when barefoot or with wet or damp hands or feet.
- ... Use flammable detergent or dry cleaning agent.
- ... Use any flammable sprays in close vicinity to the appliance.
- ... Remove or insert the plug in the presence of flammable gas.
- ... Allow children or infirm persons to play with the appliance or packing materials.
- ... Install the appliance outdoors in a damp place, or in an area which may be prone to water leaks such as under or near a sink unit. In the event of a water leak allow the machine to dry naturally.
- ... Place the washing machine directly on a carpet, or close to a wall or furniture.

DO NOT ...

- ... Touch the washer door during the washing process - it gets hot!
- ... Place heavy objects or sources of heat or damp on top of the appliance.
- ... Hot wash foam rubber or sponge-like materials.
- ... Open the detergent distribution drawer during the wash cycle.
- ... Force the washer door open. The door is fitted with a self-lock device and will open shortly after the washing procedure is ended.
- ... Open the washer door if the water level is visibly over the porthole.
- ... Cover the washing machine with plastic cover so that inside dampness cannot be kept in.

06 BEFORE USE

INSTALLATION

ADJUSTING THE BOTTOM COVER

Before removing the transportation bolts, please fix the bottom cover to the bottom of the washing machine. Lay down the machine (fig. 1.), screw off the feet and adjust the bottom cover with the four holes corresponding the screw holes of the feet. Then screw the feet back on through the cover and fix it thus securely to the bottom of the machine (fig. 2.).

It keeps out the dampness and reduces the noise.

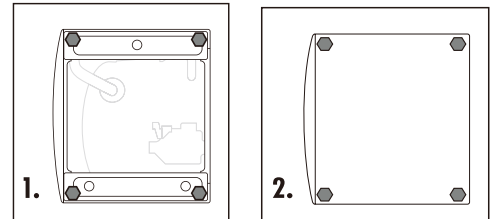

DISMANTLE THE TRANSPORTATION BOLTS

The transportation bolts are designed for clamping anti-vibration components inside of the washing machine during the transportation process.

1. Remove the back cover.
2. Remove the four bolts on the rear side and take out the synthetic stabilisers from within the machine.
3. Replace the back cover.
4. Fill the holes left by the bolts with blanking plugs.

Note:

1. When you replace the back cover, the convexity must face to outside, and you have to insert the back cover from the two gaps as shown in fig.5.

2. Keep the transportation bolts and synthetic stabilisers in a safe place for later use.

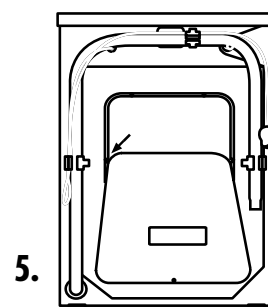
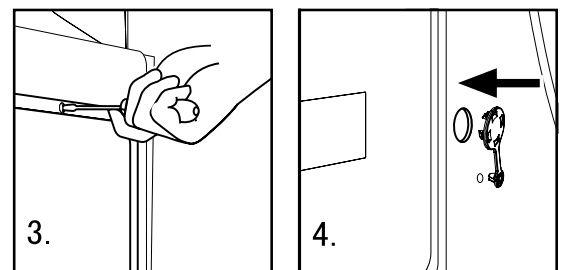
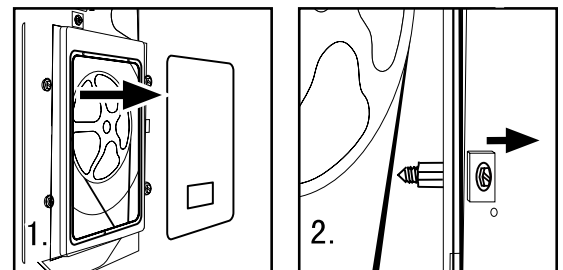

ADJUSTING THE WASHING MACHINE

There are adjustable feet under the bottom of the washing machine. Before use, they should be adjusted so that the machine is level. This will minimise vibrations and thus noise during use. It will also reduce wear and tear. We recommend using a spirit level to level the appliance. The floor should be as stable and flat as possible.

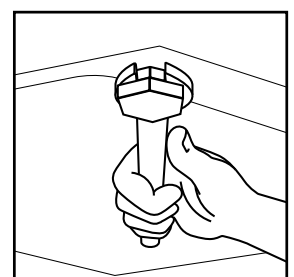

INLET HOSE

1. Connect the nut on the inlet hose to the connector on the water valve.
2. Apply inlet hose to a water tap with cold, fresh water.

Note: Use the hose-set supplied with the appliance. Old hose-sets should not be reused.

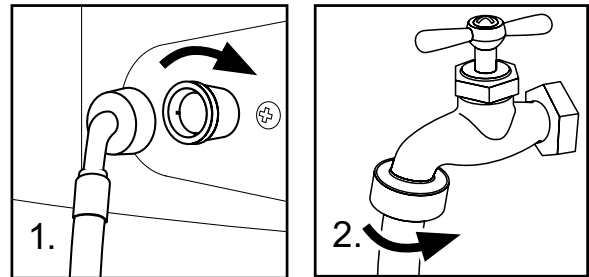

DRAIN HOSE

1. Use the drain hose bracket to keep the end of the drain hose retained and prevent the outflow of water. Don't extend the length of the drain hose; if an extended hose is required, please consult a serviceman.
2. The height of the drainage outlet must be 80-100 cm. Fix the drain hose to the clip at the back of the washing machine to prevent it from dropping off.

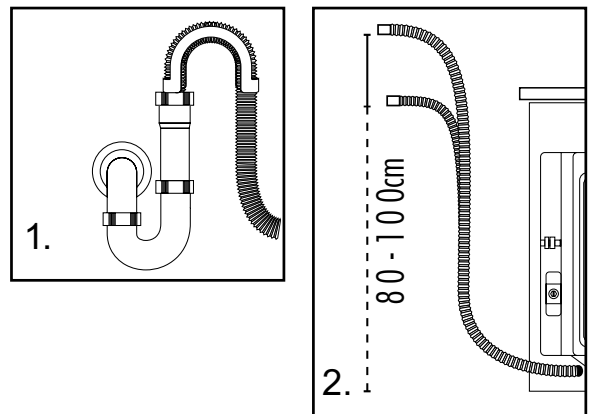

Note: The drain hose should not be submerged in water and should be securely fixed and leak-free. If the drain hose is placed on the ground or if the pipe is at a height of less than 80cm, the washing machine will continuously drain while being filled (self-siphoning).

CONNECTING TO THE POWER SUPPLY

Before connecting to the power supply, check:

- The socket is adequate for the maximum power of the washing machine (For safety, fuses in the power circuit should be rated for no less than 15A).
- The voltage should meet the requirement.
- The power outlet should be capable of accepting the washing machine plug.
- Connect the machine to an earthed socket outlet.

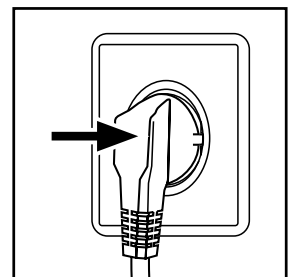

08 BEFORE USE

CONTROL PANEL

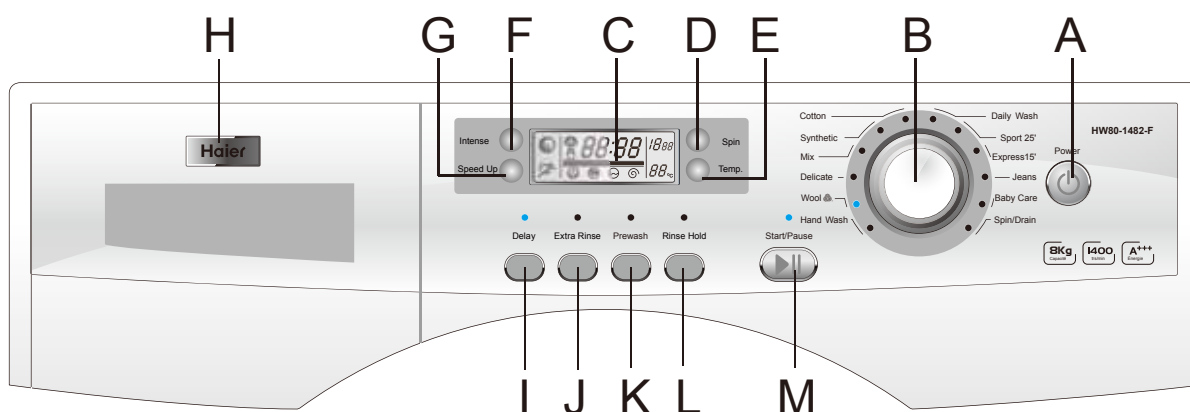

- | | | | | | |
|----------|-------------------------------|----------|-------------------------------|----------|--------------------|
| A | Power Switch | F | Intense washing button | K | Prewash button |
| B | Program knob | G | Speed up button | L | Rinse Hold button |
| C | Display screen | H | Detergent distribution drawer | M | Start/Pause button |
| D | Spinning Speed Setting button | I | Delay button | | |
| E | Washing temperature button | J | Extra rinse button | | |

OPERATIONAL FUNCTIONS

- A** → Power Switch
 _ Press this button to switch on the washing machine. Press it again to switch it off. Press On/Off button gently for 2 seconds to switch off the machine as buttons are soft touch sensitive. The "End" sign will appear on the display after finishing the program. It will change to power off station if there is no operation on the button and none will be shown.
- B** → Program knob
 _ By turning the knob clockwise/counterclockwise, the required program can be selected. There are 12 programs available. After a program is selected, the corresponding light will go on.
- C** → Display screen
 _ Display washing time, remaining time, times of rinsing, spinning time, temperature setting value, speed setting value, child lock state, door lock state, washing progress and alarm message, etc.
- D** → Spinning Speed Setting Button
 _ Press the "Speed" button to select spinning speed. The maximum allowable spinning speed varies with programs.
Note: Different water temperatures and spinning speeds can be set for different laundries. Wash using the default settings if there is no special requirement.
- E** → Washing temperature button
 _ Press the "Temp." button to select heating temperature (-, 20, 30, 40, 50, 60, 70, 80, 90) °C. The maximum allowable heating temperature varies with programs.
Note: "--" in the temperature display indicates non-heated washing.

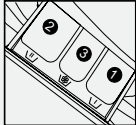
F	Intense washing button	Press "Intense " button to increase the washing time during the main washing stage of selected program.(This feature is applicable for dirty clothes) The illuminated icon indicates the function is selected. This button is effective before starting a program.
G	Speed up	This button is to decrease the washing time.This button is effective before starting a program and the illuminated icon indicates that the function is selected.
H	→ Detergent distribution drawer	<p>Open the drawer, three compartments can be seen:</p> <p>Compartment 1: Prewash detergent</p> <p>Compartment 2: Detergent for programs 1 to 12.</p> <p>Compartment 3: Softener, conditioning agent, perfume, etc.</p>  <p>The recommendation on the type of detergents is suitable for the various washing temperatures, please refer to the manual of detergent.</p>
I	→ Delay Button	<p>Press the "Delay" button and the illuminated icon indicates that the "delay" function is selected. The delay time (0.5-24h) increases by 30 minutes each press of "Delay" button. The time will change continuously if you press and hold this button until you release it. The delay time is the end time of washing. For example, 6:00 means the washing ends after 6 hours (the delay time must be longer than the program's running time). The "Delay" function is not available for "Spin" program.</p> <p>Note:The delay time must be longer than the program time;otherwise,the washing machine will start the wash program directly.</p>
J	Extra rinse button	Press this button, the washing machine will perform additional rinses. Press the button once to select one additional rinse. The display will show "P-1". Press the button repeatedly and the screen will display "P-2" or "P-3", indicating two or three additional selected rinses. The "extra rinse light" is activated and flashes during the performance. "P-1/2/3" is displayed alternating with the remaining time. The light turns off and the display disappears when the extra rinse ends.
K	Pre-wash button	Press the "Pre-wash" button to select or cancel the prewash program. The prewash program can be selected for washing heavily soiled clothes. Press the "Prewash" button, the "Pre-wash" icon will illuminate. Press the "Pre-wash" again, the prewash function will be cancelled and the "Pre-wash" icon will go out. When selecting the prewash function, add a proper amount of detergent into the prewash box, otherwise do not add any detergent into the prewash box. This additional function applies to "cotton", " Jeans ", "synthetic" " baby care " "dailywash " " mix " programs only.
L	Rinse Hold button	Press "Rinse Hold " button to startup/shutdown the crease-resistant and soak function. When the process runs to the last rinse, the washing machine is not going to drain, clothes will be soaked in water, and the soak icon flashes, the remain time not decreasing. If you need to continue the process, you can press " Rinse Hold "button or "start /pause"button, then the icon will be off to cancel this function, and the washing machine continue to work. This feature and the " Delay"button can not be chose at the same time. The function is not available for "Spin" and " Express 15' " programs.
M	→ Start/ Pause Button	Press the "Start/pause" button, the washer will start and the indicator light remains on. If this button is pressed when the washer is in operation, the washer will pause and the indicator light will flash.

10 USING THE APPLIANCE

PROGRAM SELECTION

PROGRAM MODES

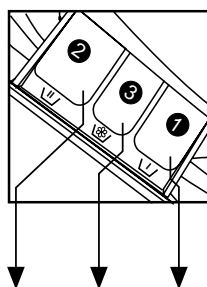

- 1 Detergent compartment for prewash mode
- 2 Detergent compartment
- 3 Compartment for softener and other additives

Program	Temperature Maximum	Preset	2	3	1	Recommended Laundry	Preset spin speed
1 → Hand Wash	-- to 90 °C	30°C	<input checked="" type="checkbox"/>	<input type="checkbox"/>	<input checked="" type="checkbox"/>	Cotton fabrics	400 rpm
2 → Wool	-- to 40 °C	30°C	<input checked="" type="checkbox"/>	<input type="checkbox"/>	<input checked="" type="checkbox"/>	Woolen fabrics	400 rpm
3 → Delicate	-- to 40 °C	30°C	<input checked="" type="checkbox"/>	<input type="checkbox"/>	<input checked="" type="checkbox"/>	Cotton fabrics	400 rpm
4 → Mix	-- to 40 °C	40°C	<input checked="" type="checkbox"/>	<input type="checkbox"/>	<input type="checkbox"/>	Cotton or synthetic	800 rpm
5 → Synthetic	-- to 60 °C	40°C	<input checked="" type="checkbox"/>	<input type="checkbox"/>	<input type="checkbox"/>	Chemical fiber fabrics	800 rpm
6 → Cotton	-- to 90 °C	40°C	<input checked="" type="checkbox"/>	<input type="checkbox"/>	<input type="checkbox"/>	Cotton fabrics	1000 rpm
7 → Daily Wash	-- to 60 °C	40°C	<input checked="" type="checkbox"/>	<input type="checkbox"/>	<input type="checkbox"/>	Cotton fabrics	800 rpm
8 → Sport 25'	-- to 40 °C	--	<input checked="" type="checkbox"/>	<input type="checkbox"/>	<input checked="" type="checkbox"/>	Sports wear	800 rpm
9 → Express 15'	-- to 40 °C	--	<input checked="" type="checkbox"/>	<input type="checkbox"/>	<input checked="" type="checkbox"/>	Cotton or synthetic	800 rpm
10 → Jeans	-- to 90 °C	40°C	<input checked="" type="checkbox"/>	<input type="checkbox"/>	<input type="checkbox"/>	Jeans	800 rpm
11 → Baby Care	-- to 90 °C	40°C	<input checked="" type="checkbox"/>	<input type="checkbox"/>	<input type="checkbox"/>	Cotton or synthetic	800 rpm
12 → Spin/Drain	--	--	<input checked="" type="checkbox"/>	<input checked="" type="checkbox"/>	<input checked="" type="checkbox"/>	None	1000 rpm

Yes No Optional

CONSUMPTION AND TECHNICAL DATA

CONSUMPTION TABLE

PROGRAM	MAX. LOAD HW80/90*82*F	TEMPERATURE	WASHING TIME	ENERGY CONSUMPTION HW80/90*82*F	WATER CONSUMPTION HW80/90*82*F	SPIN DRYING PERFORMANCE
→ Hand Wash	2kg	30°C	1:10	/	/	/
→ Wool	1kg	30°C	0:59	/	/	/
→ Delicate	2kg	30°C	0:57	/	/	/
→ Mix	5kg	40°C	1:17	/	/	/
→ Synthetic	4kg /4.5kg	40°C	1:19	/	/	/
*) → Cotton	4kg /4.5kg	40°C	2:32	0.657/0.757kwh	39/46L	/
*) → Cotton	4kg /4.5kg	60°C	2:52	0.926/1.277kwh	40/46L	/
*) → Cotton	8kg /9kg	60°C	2:52	0.920/1.272kwh	55/62L	53%
→ Daily Wash	4kg /4.5kg	40°C	1:31	/	/	/
→ Sport 25'	4kg /4.5kg	--	0:25	/	/	/
→ Express 15'	2kg	--	0:15	/	/	/
→ Jeans	4kg /4.5kg	40°C	1:42	/	/	/
→ Baby Care	4kg /4.5kg	40°C	1:32	/	/	/
→ Spin/Drain		/	0:11	/	/	/

The standard 60 °C and 40 °C cotton programmes are suitable to clean normally soiled cotton laundry and they are the most efficient programmes in terms of combined energy and water consumptions for washing that type of cotton laundry; The actual water temperature may differ from the declared cycle temperature;

*) Energy Label Program Settings: 1. "Cotton+40°C+Intense+Max speed" ; 2. "Cotton+60°C+Intense+Max speed"

TECHNICAL DATA

	HW80-1482-F	HW90-1482-F	HW80-1282S-F
Power source	220 - 240V~/50Hz	220 - 240V~/50Hz	220 - 240V~/50Hz
Max. working current (A)	10	10	10
Water pressure (MPa)	0.03≤P ≤1	0.03≤P ≤1	0.03≤P ≤1
Nominal load (kg)	8	9	8
Spinning speed (r/min)	1400	1400	1200
Washing programs	12	12	12
Max power (W)	2000	2000	2000
Dimensions (HxDxW mm)	850 x 650 x 595	850 x 650 x 595	850×650×595
Net weight (kg)	74	74	74
Power consumption of the off-mode(W)	0.48	0.48	0.48
Power consumption of the left-on mode(W)	0.48	0.48	0.48

12 USE THE APPLIANCE

WASHING METHODS

PLEASE NOTE

This washing machine is for domestic use only. If the machine is used for commercial purposes the guarantee will not be valid anymore. Do not use it for purposes other than that for which it was designed. Follow the instructions given on the label of each garment and wash only machine-washable garments.



POWER SUPPLY

Connect the washing machine to the power supply (220V to 240V~/50Hz).

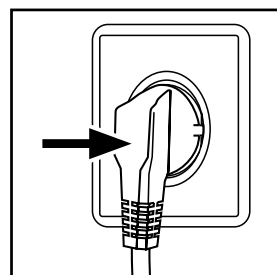

WATER CONNECTION

Turn on the tap. The water must be clean and clear.

Note: Before use, check for leakage in the joints between the tap and the inlet hose by turning on the tap.

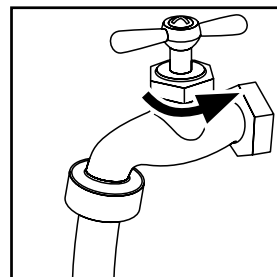

PREPARING THE LAUNDRY

- Sort out clothes according to fabric (cotton, synthetics, wool or silk) and to how dirty they are.
- Separate white clothes from coloured ones. Wash them first by hand to check if they fade or run.
- Empty pockets (clips, coins, keys, etc.) and remove the harder decorative objects (e.g. brooches) to avoid them entering the drain pump and blocking.

Attention: Small parts (like buttons, etc) may lead to repair work which user has to pay by themselves and can cause damage in the machine.

- Garments without hems, underwear, finely woven textile such as fine curtains are to be put into wash bag (it is better not to wash them in a washing machine).
- Close zippers and hooks, make sure the buttons are sewn on tightly and place small items such as socks, belts, bras, etc. in the wash bag.
- Unfold large pieces of fabric such as bed sheets, bedspreads, etc.
- Turn shirts inside out.

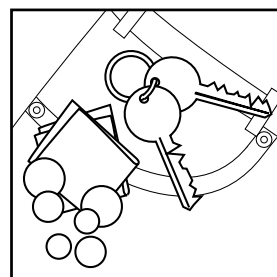
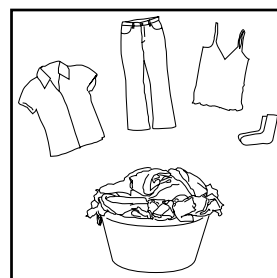

LOADING THE MACHINE

Open the washer door, put in the laundry piece by piece. Close the door tightly.

- When first using the washing machine, let it run unloaded for one program to prevent the laundry from being tainted by oil or dirty water from the washing machine. Before washing you should run the machine without laundry, but with detergent, with 60°C program.
- Do not overload the washing machine.



SELECTING DETERGENT

The washing efficiency and the performance is determined by the quality of detergent used. Special non-foaming detergent produces good washing results. Use specific detergents for synthetic and woollen goods. Do not use dry cleaning agents such as trichloroethylene and similar products.

Note: Do not add more detergent than needed; otherwise, it may cause the situations as following and washing machine malfunction impacting washing machine's life.

1. Due to the increasing foam, the rinse time will be longer than normal;
2. The foam may overflow from the detergent drawer because of the increasing pressure of the foam;
3. It may remain foam without cleaning out after the final spinning cycle.

Recommendation:

1. Clean the detergent drawer once a week.
2. When using the prewashing program, please add half of the rating dosage.
3. Please follow the dosage recommendation on the powder or liquid detergent package.

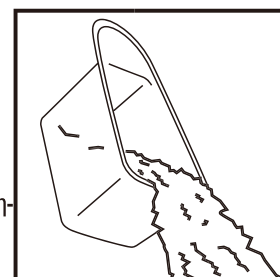

ADDING DETERGENT

Slide out the detergent drawer and put the required detergent and softening agent into the corresponding compartments. Push back the drawer gently. (Refer to the instructions on the drawer)

Caution:

- **For prewashing program, detergent should be added to both compartments 1 and 2. For other programs, do not add detergent to compartment 1.**
- **Add liquid detergent to the main drawer, and dilute it first if it is concentrated. Do not overuse detergent; otherwise, it will damage the artificial fibers. so, please follow the instructions on the detergent package. Do not use liquid detergent if the pre-wash mode or "delay" is selected.**
- **Do not overuse softener; otherwise, it will damage the artificial fibers.**

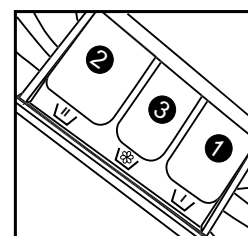

SELECTING PROGRAM

To get the best washing results, an appropriate washing program should be selected according to the laundry type. Please turn the program knob to select the right program.

SELECTING FUNCTIONAL

Select the required options. (Refer to the "Control panel" pages 08 and 09)

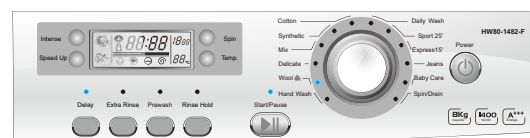

14 USING THE APPLIANCE

SETTING WASHING TEMPERATURE

Press and hold down the temperature button until the desired temperature is selected .

SETTING SPIN SPEED

Press and hold down the speed button until the desired speed is selected. See "Operational functions" on the "Control panel" pages (08 and 09) for selecting temperature and spin speed. It is advisable to select the recommended value.

WASHING

Press the Start/Pause button. The washing machine will operate according to the preset programs. The washing machine will stop operation automatically when a washing cycle ends. The "End" sign will appear on the display. Open the washer door and take out the laundry.

AFTER WASHING

Turn off the water supply and unplug the power cord. Open the washer door to prevent formation of moisture and odours. Let the door open while not used.

TIPS FOR SAVING ENERGY

1. Collect clothes for one full wash load.
2. Avoid overloading the washing machine.
3. Prewash only heavily soiled clothes.
4. Reduce the amount of detergent or choose standard or delicate wash programs for slightly soiled clothes.
5. Choose a proper washing temperature. Modern detergents can wash with very good result already in lower temperature than 60°C. Only use higher temperature than 60°C for heavily soiled laundry.
6. Follow the dosage recommendation on the detergent package to avoid using too much detergent.







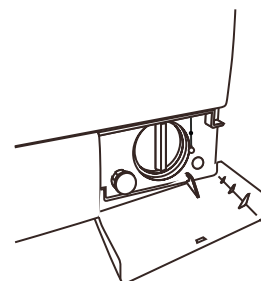
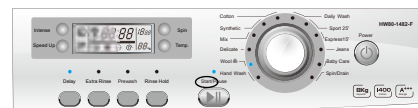
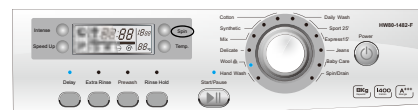
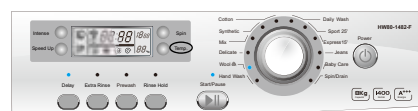





















WARM TIPS:

To add clothes during washing or want to remove clothes due to extended power failure, make sure that the water level in the drum is properly below the lower edge of sight glass, the water temperature is below 50°C and the inner drum is not running, then remove the drain pipe from its support and lower it until no water is drained from the drain pipe, replace the drain pipe. Press the Start/Pause button and the door will open , now you can add or remove the clothes.

If it is not suitable to open the door, using the pole can open it, but it is not a normal way.



CARE CHART

	Resistant material		Bleachable in cold water		Don't dry clean	
	Delicate fabric		Do not bleach		Dry flat	
		Washable at 95 °C		Iron at 200 °C		Hung to dry
		Washable at 60 °C		Iron at 150 °C		Dry on clothes hanger
		Washable at 40 °C		Iron at 100 °C		Tumble dry, normal heat
		Washable at 30 °C		Don't iron		Tumble dry, reduced heat
	Hand wash		Dry cleaning with any solvent		Don't tumble dry	
	Dry clean only		Dry cleaning with perchloride			
	Wool Seal		Dry cleaning with aviation fuel			

LOAD REFERENCE

Bed sheet (single)	Cotton	Approximately 800g
Blanket	Wool	Approximately 3000g
Blended fabric clothes	/	Approximately 800g
Jackets	Cotton	Approximately 800g
Jeans	/	Approximately 800g
Overalls	Cotton	Approximately 950g
Ladies Pyjamas	/	Approximately 200g
Shirts	/	Approximately 300g
Socks	Blended fabrics	Approximately 50g
T-Shirts	Cotton	Approximately 300g
Underwear	Blended fabrics	Approximately 70g

16 MAINTENANCE

CLEANING & CARE

AFTER WASHING

Turn off the water supply and pull out electricity plug after each wash. Open the washer door to prevent formation of moisture and odours. If the washing machine is left idle for a long period, drain the water in the machine and replace the drain hose.

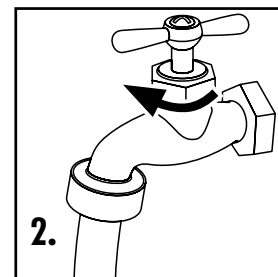
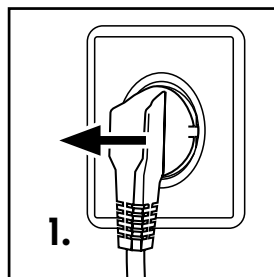

CLEANING THE DETERGENT DRAWER

Clean the detergent distribution drawer regularly.

Swing out the drawer, flush it clean with water and then replace it.

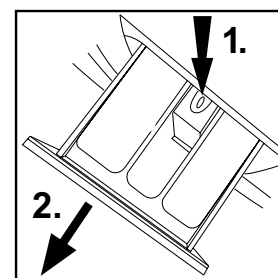

CLEANING THE MACHINE

Unplug the machine during cleaning and maintenance. Use a soft cloth dampened with soap liquid to clean the machine case and rubber components. Do not use organic chemicals or corrosive solvents.

CLEANING THE FILTER

Clean the filter once a month:

1. Open the bottom cover.
2. Remove the filter by turning counterclockwise.
3. Flush the filter clean with running water.
4. Replace the filter by turning clockwise and remount the cover.

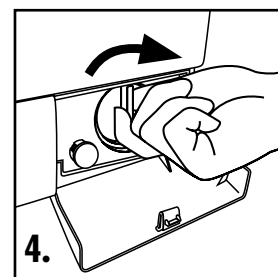
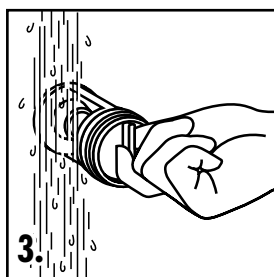
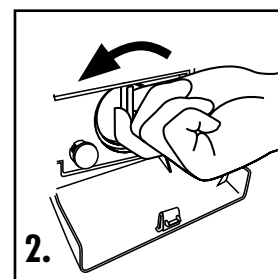
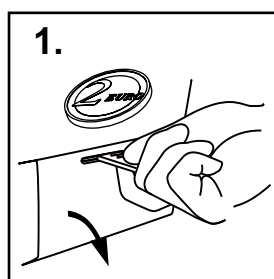

Caution:

1. The filter must be in place, or it may lead to leakage.

2. Place a container under the drain pump filter, to collect any excess water that may come out of the drain pump when the filter is removed.

WATER INLET VALVE AND INLET VALVE FILTER

To prevent blockage to the water supply by ingress of foreign substances, clean the water inlet valve and inlet valve filter regularly.

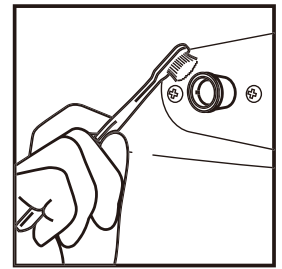

MOVING THE MACHINE

If the machine is to be moved to a distant location, replace the transportation bolts removed before installation to prevent damage as shown below.

1. Remove the back cover.
2. Remove the blanking plugs.
3. Insert the synthetic stabilisers and the transportation bolts.
4. Tighten the bolts with a spanner.
5. Replace the back cover.

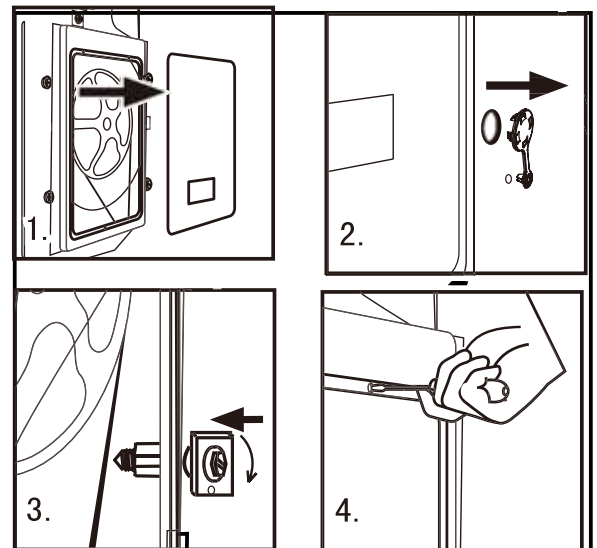

LONG PERIODS OF DISUSE

If the washing machine is left idle for a long period, pull out the electrical plug and turn off the water supply. Open the washer door to prevent formation of moisture and odours. Let the door open while not used.



18 MAINTENANCE

DISPLAY CODES

DISPLAY CODES AND SPECIAL FUNCTIONS

CODES	CAUSES	SOLUTIONS
Err1	→ Door is not properly shut.	_ Shut the door properly, and then press the Start/Pause button.
Err2	→ Drainage error, water not emptied within 6 minutes.	_ Clean the filter and check the drain hose for blockage. If error still exists, please contact the maintenance personnel.
Err3	→ Temperature sensor not properly connected or damaged.	_ Contact the maintenance personnel.
Err4	→ Heater error (Appears at the end of a cycle).	_ Contact the maintenance personnel.
Err5	→ Water level not met in 8 minutes. → The height of the drain hose is below 80 cm. → The drain hose is in water.	_ Make sure that tap is turned on, and water pressure is normal. If problem still exists, please contact the maintenance personnel. _ Install drain hose within 80-100 cm of height. _ Make sure the drain hose is not in water.
Err7	→ Motor error.	_ Contact the maintenance personnel.
Err8	→ Water exceeds protective level.	_ Contact the maintenance personnel.
Er10	→ The signal of Water level sensor is wrong.	_ Contact the maintenance personnel.
EuAr	→ The PBC and the motor can't communicate.	_ Contact the maintenance personnel.

Note: When the above error code displays, we suggest switch off the power and restart the machine to operate again. If error still exists, please contact the maintenance personnel.

End → End of wash cycle.

UNb After the last rinsing cycle finishes, spinning fails completely due to unbalance of the laundry.

→ Control panel lock function: Press the "Delay" and the "Start/Pause" buttons simultaneously for 3 seconds after starting a program. It can no longer be changed by operating buttons or knobs. To unlock press the "Delay" and "Start/Pause" buttons again for 3 seconds.

→ Power-off memory function: In case of abrupt power failure or the need to cut off the power during a program cycle, the present settings will be saved and the preset operation will resume when the power is on again.

→ To cancel a program

Press the "Start/Pause" button, then switch off the power and the program is automatically cancelled. Turn the program selector again to choose another program.

Note: During the spin process, if too much foam is inspected, in order to protect the motor, the washing machine will eliminate the foam automatically; the motor will stop and the drain pump will drain the water continuously for 90 seconds. If it happens more than 3 times, the motor will stop until the end of cycle without spinning.

TROUBLESHOOTING

TROUBLESHOOTING

The following circumstances do not constitute problems. Do not contact the Service Center until the problem has been confirmed.

PROBLEM	CAUSES	SOLUTIONS
Washing machine fails to operate.	<ul style="list-style-type: none"> → Poor connection to the power supply. → Power failure. → The washer door is not properly closed. → Machine has not been switched on. 	<ul style="list-style-type: none"> _ Check connection to the power supply. _ Check the power supply. _ Close the washer door properly. _ Make sure the machine is switched on.
Washing machine cannot be filled with water.	<ul style="list-style-type: none"> → The "Start/Pause" button is not pressed. → Water tap is not turned on. → Water pressure is less than 0,03 Mpa. → The inlet hose is kinked. → Water supply failure. → The program knob is not properly set. → The washer door is not properly closed. → The inlet hose filter is blocked. 	<ul style="list-style-type: none"> _ press the "Start/Pause" button. _ Turn on the water tap. _ Check water pressure. _ Check the inlet hose. _ Ensure the water supply. _ Set the program knob properly. _ Close the washer door properly. _ Unblock the inlet hose filter.
Machine is draining while being filled.	<ul style="list-style-type: none"> → The height of the drain hose is below 80 cm. → The drain hose is in water. 	<ul style="list-style-type: none"> _ Install drain hose within 80-100 cm of height. _ Make sure the drain hose is not in water.
Drainage failure.	<ul style="list-style-type: none"> → Drain hose is blocked. → Drain hose end is higher than 100 cm above the floor level. → The filter is blocked. 	<ul style="list-style-type: none"> _ Unblock the drain hose. _ Make sure the drain hose end is lower than 100 cm above floor level. _ Unblock the filter.
Strong vibration while spinning.	<ul style="list-style-type: none"> → Not all transportation bolts have been removed. → Washing machine is located on an uneven surface or is not level. → Machine load is over Max load. 	<ul style="list-style-type: none"> _ Remove all transportation bolts. _ Make sure the washing machine is on an even surface and levelled. _ Reduce amount of laundry in the drum.
Operation stops before completing wash cycle.	<ul style="list-style-type: none"> → Water or electricity failure. 	<ul style="list-style-type: none"> _ Check the power supply.
Operation stops for a period of time.	<ul style="list-style-type: none"> → Washing machine gives an error message. → Washing machine is in soaking cycle? 	<ul style="list-style-type: none"> _ Check display codes. _ Press the rinse hood button or the Start/pause button again to cancel it.
Excessive foam in the drum, which is spilled to the distribution drawer.	<ul style="list-style-type: none"> → The detergent is not a low-foaming type or for manual wash. → Excessive use of detergent. 	<ul style="list-style-type: none"> _ Check if your detergent is appropriate. _ Reduce amount of detergent in the distribution drawer.
Automatic adjustment of the washing time.	<ul style="list-style-type: none"> → The washing program duration will be adjusted 	<ul style="list-style-type: none"> _ This is normal and doesn't affect the functionality.
Spinning fails	<ul style="list-style-type: none"> → Unbalance of the laundry 	<ul style="list-style-type: none"> _ Add clothes or run a spinning program again.

Haier

Haier Europe – 115-123,
Avenue Charles de Gaulle –
92200 Neuilly-sur-Seine – France

Tel.: +33 173 794 800
Fax: +33 147 383 471
Mail: het_france@haiereurope.com

LAVE-LINGE FRONTAL

NOTICE D'UTILISATION

HW80-1482-F

HW80-1282S-F

HW90-1482-F



Haier

INDEX**AVANT D'UTILISER L'APPAREIL
POUR LA PREMIÈRE FOIS**

>ÉLÉMENTS	03
>PRÉPARATION	04
>NOTICE DE SÉCURITÉ.....	05
>NOTICE D'INSTALLATION.....	06
>BANDEAU DE COMMANDES	08

UTILISATION DE L'APPAREIL

>CHOIX DU PROGRAMME.....	10
> CARACTÉRISTIQUES TECHNIQUES	11
>MODES DE LAVAGE.....	12

ENTRETIEN

>ENTRETIEN ET NETTOYAGE.....	16
>AFFICHÉS	18
>DIAGNOSTIC DES PANNES	19

LÉGENDE :

Oui



Non



Option

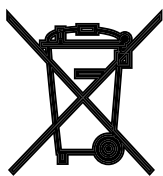

Pour votre sécurité observez scrupuleusement les notices marquées avec le signal « Attention ».

MISE AU REBUT

Le symbole présent sur l'appareil et sur son emballage indique que ce produit ne peut en aucun cas être traité comme déchet ménager. Il doit par conséquent être remis à un centre de collecte de déchets chargé du recyclage des équipements électriques et électroniques. En procédant correctement à la mise au rebut de cet appareil, vous contribuerez à empêcher toute conséquence nuisible pour l'environnement et la santé de l'homme. Pour obtenir de plus amples détails au sujet du recyclage des appareils de ce genre, veuillez vous adresser au bureau compétent de votre commune, à la société de collecte des déchets ou directement à votre revendeur.

ÉLÉMENTS

MERCI D'AVOIR ACHETÉ UN PRODUIT HAIER

Avant d'utiliser pour la première fois l'appareil lisez attentivement le mode d'emploi. Le mode d'emploi contient des informations importantes qui contribuent à une meilleure exploitation de l'appareil.

Conservez ce mode d'emploi dans un endroit facilement accessible afin de vous y référer ultérieurement.

En cas de vente, remise ou cession de l'appareil pendant un éventuel déménagement remettez ce mode d'emploi au nouveau propriétaire pour qu'il puisse prendre connaissance de l'appareil et des notices de sécurité.

ACCESSOIRES

Vérifiez si les accessoires fournis coïncident avec la liste au-dessous.

1x tuyau d'alimentation d'eau

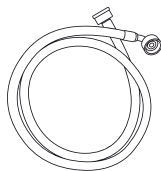

1x plaque inférieure

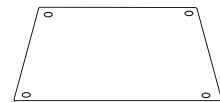

1x mode d'emploi



1x coude de tuyau d'évacuation

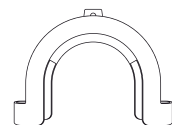

4x bouchons

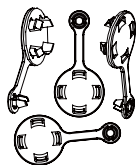

PRÉPARATION

PRÉPARATION DE L'APPAREIL

Enlevez l'emballage, y compris la base en polystyrène, pour que l'appareil puisse avoir une position stable. Après le déballage du produit, vous remarquerez quelques gouttes d'eau sur l'emballage en plastique et sur la sortie du tuyau d'arrivée et du tuyau d'évacuation d'eau. Ce phénomène est normal. Il est causé par des tests sur l'appareil effectués en usine.

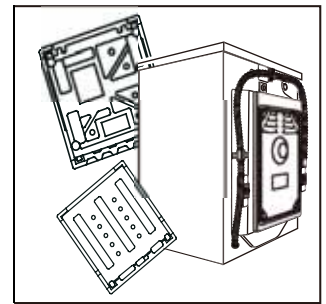

DESCRIPTION

Le dessin au-dessous peut présenter des différences avec l'appareil que vous avez acheté à cause des améliorations techniques introduites.

Bandeau de commande

Touche Marche / Arrêt

Couvercle supérieur

Hublot

Poignée de porte

Boîte à produits

Couvercle filtre



Tuyau de vidange

Clapet entrée d'eau

Fiche d'alimentation électrique

Vis couvercle arrière

Couvercle arrière

Boulons de transport

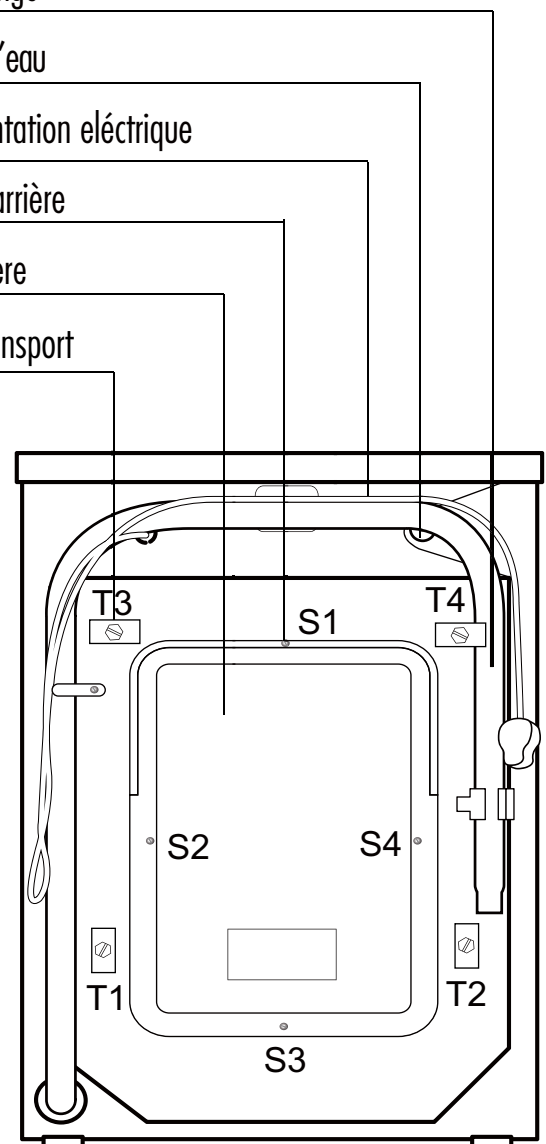



NOTICE DE SÉCURITÉ

AVANT D'UTILISER L'APPAREIL POUR LA PREMIÈRE FOIS

Il faut...

- ... s'assurer que les vis de transport ont été enlevées
- ... utiliser une prise de courant indépendante raccordée à la mise à terre.
- ... s'assurer que la fiche est facilement accessible.
- ... débrancher l'alimentation en tirant la fiche et pas le câble.
- ... s'assurer que les fusibles de l'installation électrique ont la puissance de 15 A.
- ... tenir l'appareil loin des sources de chaleur et le protéger contre les rayons directs du soleil, pour éviter l'usure des éléments en caoutchouc et en plastique.
- ... s'assurer que le câble d'alimentation ne soit pas comprimé pas le lave-linge.
- ... s'assurer que les raccordements des tuyaux sont étanches et qu'il n'y ait pas de fuites. Si les raccordements sont trop lâches ou s'il y a des fuites, coupez l'eau et corrigez les. N'utilisez pas le lave-linge jusqu'à ce que tous les raccordements ne soient pas étanches.

Il ne faut pas...

- ... toucher ni manipuler l'appareil les pieds nus ou les mains mouillées.
- ... utiliser des détergents inflammables ou des détergents pour nettoyage chimique.
- ... utiliser des atomiseurs inflammables à proximité du lave-linge.
- ... débrancher ni brancher la fiche, si l'atmosphère contient des gaz inflammables.
- ... laisser les jeunes enfants ou les personnes infirmes jouer avec l'appareil ou son emballage.
- ... installer l'appareil à l'extérieur, dans les endroits humides ou dans les endroits où des fuites d'eau peuvent survenir, p.ex. : à côté de l'évier. En cas d'une fuite d'eau, laissez le lave-linge sécher d'une manière naturelle.
- ... mettre le lave linge directement sur un tapis, à côté des murs ou des meubles.

PENDANT L'EXPLOITATION QUOTIDIENNE DU LAVE-LINGE

Il faut ...

- ... fermer les fermetures à glissière et s'assurer de ne pas insérer des fils/cordons lâches afin d'éviter que le linge s'entrelace. S'il est nécessaire, lavez les petites pièces dans un sac à linge ou dans une taie d'oreiller.
- ... éteindre le lave-linge et débrancher le cordon d'alimentation, après chaque lavage, pour économiser de l'énergie et pour des raisons de sécurité. Nettoyer la partie inférieure du hublot.
- ... laisser le hublot ouvert lorsque le lave-linge n'est pas utilisé afin d'éviter la formation d'odeurs.
- ... remplacer le cordon d'alimentation auprès d'un service après-vente agréé ou d'un technicien agréé, en cas de détérioration de celui-ci.
- ... s'assurer que l'appareil n'est pas utilisé par des personnes infirmes ou par des personnes qui ne disposent pas d'un savoir-faire nécessaire, sans surveillance ou l'assistance de personnes responsables.
- ... empêcher les jeunes enfants de jouer avec l'appareil.

Il ne faut pas ...

- ... toucher l'appareil pendant le lavage – il peut être chaud!
- ... mettre sur le lave-linge des objets lourds, ni des sources de chaleur ou d'humidité.
- ... laver des étoffes similaires au caoutchouc ou à l'éponge à des températures élevées.
- ... ouvrir le bac à produits pendant le lavage.
- ... ouvrir le hublot en forçant. Le hublot est équipé d'un dispositif de verrouillage. Quelques instants après la fin de lavage il se déverrouille.
- ... ouvrir le hublot quand vous voyez de l'eau à travers.
- ... couvrir le lave-linge avec un drap qui ne laisse pas passer l'humidité.

06 AVANT D'UTILISER L'APPAREIL POUR LA PREMIÈRE FOIS

NOTICE D'INSTALLATION

Après l'ouverture de l'emballage, au-dessus de l'appareil, vous trouverez un panneau en plastique (fig. 1). Il faut l'installer au-dessous du lave-linge afin de réduire le bruit (fig. 2)

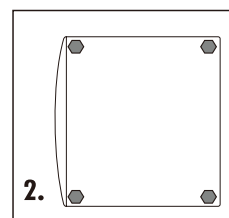
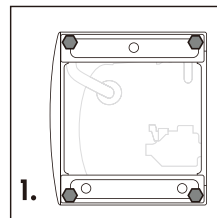

ENLÈVEMENT DES VIS DE BRIDAGE

Les vis de transport bloquent les éléments mobiles du lave-linge pendant le transport.

1. Enlevez le panneau postérieur.
2. Enlevez les trois vis qui se trouvent dans la partie postérieure de l'appareil et les éléments stabilisants situés à l'intérieur du lave-linge.
3. Remontez le panneau postérieur.
4. Bouchez les orifices des vis de transport avec les bouchons.

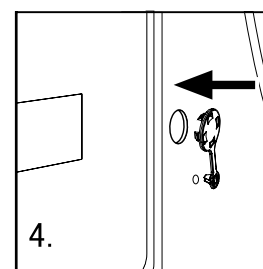
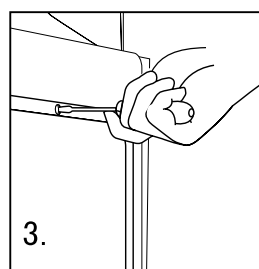
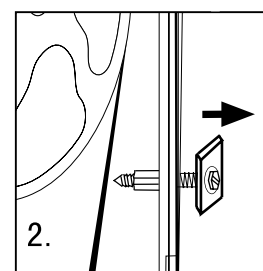
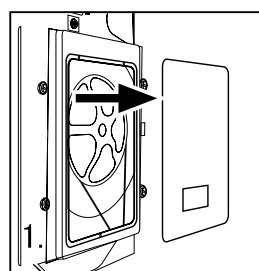

Attention:

1. Le panneau arrière doit être monté avec la partie convexe à l'extérieur, dans les deux encoches indiquées sur la fig. 3.

2. A tout hasard, conservez les vis de transport et les éléments stabilisants, vous en aurez besoin lors d'un éventuel déménagement.

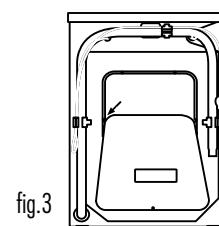

MISE À NIVEAU DU LAVE-LINGE

Ce lave-linge possède des pieds réglables. Avant d'utiliser pour la première fois le lave-linge réglez les de la manière que l'appareil repose bien horizontalement sur le sol. Cela contribuera à réduire les vibrations et le bruit, ainsi qu'à ralentir l'usure du lave-linge. Pendant la mise à niveau du lave-linge, nous recommandons d'utiliser un niveau à bulle. Le sol doit être le plus plat et stable possible.

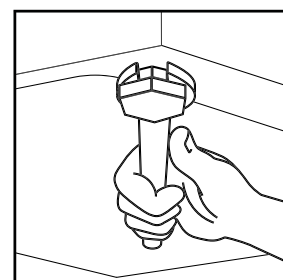

TUYAU D'ARRIVÉE D'EAU

1. Vissez le tuyau d'arrivée d'eau au conduit fileté situé à l'arrière du lave-linge.
2. Raccordez le tuyau à un robinet d'eau fileté.

Attention: N'utilisez que le tuyau dont est équipé le lave-linge. N'utilisez pas de vieux tuyaux.

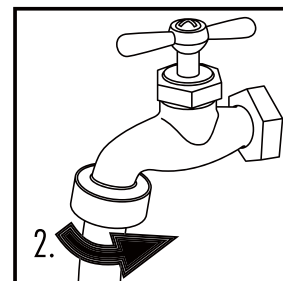
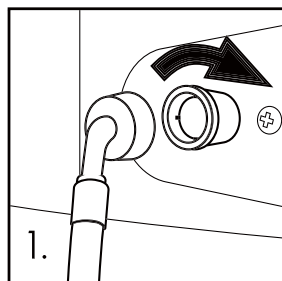

TUYAU D'ÉVACUATION

1. Utilisez l'attache du tuyau d'évacuation pour maintenir le bout du tuyau fixe et éviter l'inondation. Ne prolongez pas le tuyau d'évacuation. Si c'est nécessaire, contactez le service après-vente.
2. L'évacuation doit être placée à la hauteur de 80-100 cm. Raccordez le tuyau d'évacuation à l'attache qui se trouve dans la partie postérieure du lave-linge afin d'éviter qu'il tombe.

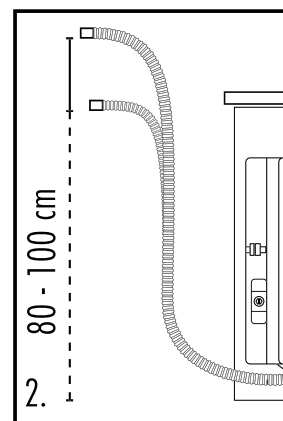
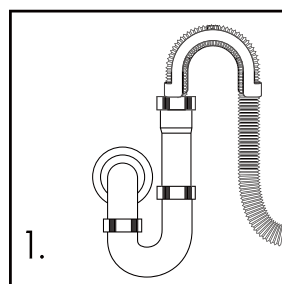

Attention: le tuyau d'évacuation ne peut pas être submergé par de l'eau. Il doit être étanche et bien fixé.

Si le tuyau d'évacuation se trouve par terre ou au-dessous de 80 cm, le lave-linge continuera à évacuer de l'eau au fur et à mesure qu'il se remplit

BRANCHEMENT DE L'ALIMENTATION

Avant de brancher l'alimentation, il faut s'assurer que:

- la prise de courant ait la puissance adéquate à la puissance maximale du lave-linge (les fusibles du circuit électrique doivent avoir une valeur non inférieure à 15 A);
- la tension soit compatibles aux prescriptions techniques;
- la prise de courant soit compatible avec la fiche du lave-linge;
- le lave-linge soit branché dans une prise avec la mise à la terre.

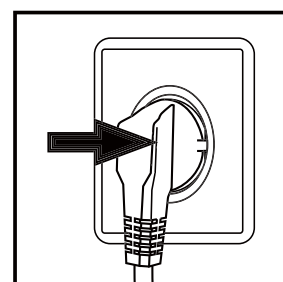

08 AVANT D'UTILISER L'APPAREIL POUR LA PREMIÈRE FOIS

BANDEAU DE COMMANDES

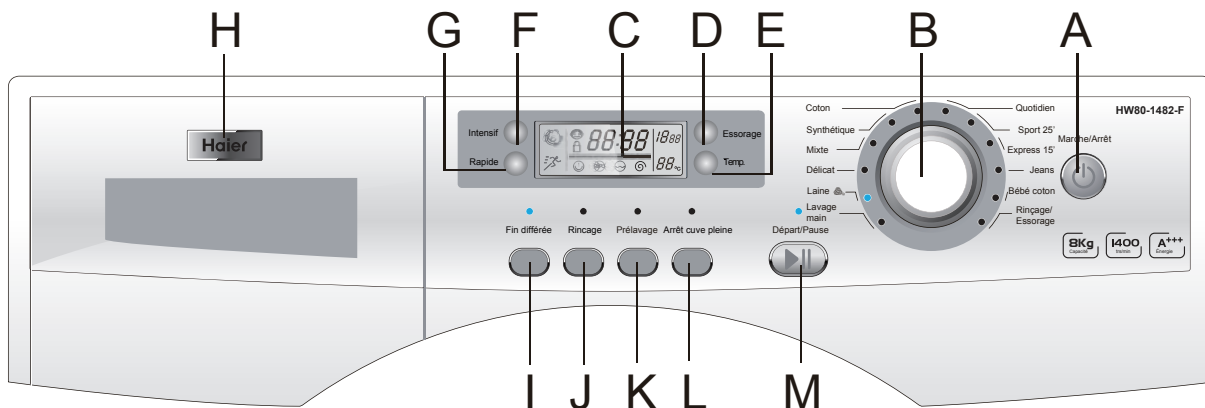

- | | | |
|----------------------------------|------------------------------|--------------------------------|
| A Touche Marche / Arrêt | F Touche Intensif | K Touche Prélavage |
| B Sélecteur programme | G Touche Rapide | L Touche Anti-froissage |
| C Affichage | H Bac à lessive | M Touche Départ / Pause |
| D Touche temps d'essorage | I Touche Fin différée | |
| E Touche température | J Touche Rincage | |

Fonctions opérationnelles

- A** – Touche Marche / Arrêt : Appuyez cette touche pour démarrer la machine. La même touche est utilisée pour l'arrêter. Pour cela, appuyez sur la touche sensitive pendant 2 secondes. S'il n'y a aucune opération sur bouton pendant 2 minutes, la machine bascule automatiquement à l'état éteint, sans rien afficher.
- B** – Sélecteur programme : Tournez dans le sens des aiguilles d'une montre ou dans le sens contraire des aiguilles d'une montre pour choisir le programme désiré. Un nombre total de 12 programmes est proposé. Après avoir sélectionné un programme, l'indicateur correspondant s'allume.
- C** – Affichage : L'afficheur indique les fonctions suivantes: durée du programme, temps restant, temps de rinçage, temps d'essorage, sélection température, sélection vitesse d'essorage, sécurité d'enfant, verrouillage de la porte, déroulement du programme, défauts machine avec codes d'erreurs.
- D** – Touche vitesse d'essorage : En appuyant successivement sur cette touche, la vitesse d'essorage désirée est choisie. La vitesse d'essorage maximale pour les différents programmes est variable. Remarque: pour les divers chargements de linge on peut choisir des températures et vitesses d'essorage différentes. S'il n'y a pas des exigences particulières, utilisez les sélections par défaut de la machine pour la température et la vitesse d'essorage.
- E** – Touche température : En appuyant successivement sur cette touche, la température désirée (–, 20, 30, 40, 50, 60, 70, 80, 90) °C, peut être choisie. La température maximale pour les différents programmes est variable. Remarque: „ – „ sur l'afficheur signifie que le lavage à froid a été choisi.

- F** ↪ Touche Intensif
En appuyant cette touche, la durée du lavage du programme choisi est prolongée (particulièrement pour du linge très sale). En sélectionnant cette fonction, l'indicateur s'allume. Cette fonction peut être choisie en combinaison avec les programmes et fonctions Coton, Synthétique, Mixte et Sport 25'. La fonction est activée en appuyant sur la touche avant le départ du programme
- G** ↪ Touche Rapide
En appuyant sur cette touche, la durée du lavage du programme choisi est réduite (particulièrement pour votre linge quotidien). En sélectionnant cette fonction, l'indicateur s'allume. Cette fonction peut être choisie en combinaison avec les programmes et fonctions Coton, Synthétique et Mixte . La fonction est activée en appuyant sur la touche avant le départ du programme

- H** ↪ Boîte à produits
En ouvrant la boîte, il y a trois compartiments:
Compartiment 1: lessive pour le prélavage
Compartiment 2: lessive pour le lavage, trempage inclu
Compartiment 3: assouplissant, produit de tenue, amidon, etc.

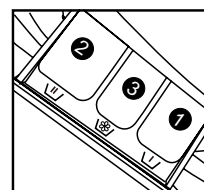

L'utilisation d'un type de lessive dépend des températures de lavage, référez-vous au manuel de votre lessive.

- I** ↪ Touche Fin différé
Appuyez cette touche pour choisir le fin différé désiré. Le temps choisi est indiqué sur l'afficheur. Le choix du fin différé est de 0,5 à 24 heures avec des intervalles de 30 minutes. Le temps affiché indique la fin du programme de lavage. Par exemple: 6:00 indique la fin du programme de lavage après 6 heures (le temps du fin différé doit être toujours plus long que la durée du programme de lavage). Le Fin différé ne peut pas être choisi pour le programme Vidange / Essorage
Remarque: le temps du fin différé choisi doit être toujours plus long que la durée du programme de lavage. Si non, le programme de lavage sera démarré de suite.
- J** ↪ Bouton de rinçage supplémentaire
En appuyant ce bouton, le lave-linge lancera un rinçage supplémentaire. Chaque pression indiquera « P-1 », « P-2 » ou « P-3 », ce qui équivaut à 1, 2 ou 3 rinçages supplémentaires. L'indicateur lumineux indiquera l'option sélectionnée et clignotera pendant le rinçage. En cours de cycle, « P-1 », « P-2 » ou « P-3 » sera affiché alternativement avec le temps de rinçage restant. Cet indicateur lumineux s'éteindra à la fin du rinçage supplémentaire.
- K** ↪ Touche Prélavage
Appuyez cette touche pour choisir ou annuler le prélavage. Sélectionner le prélavage pour du linge très sale. Une fois la fonction choisie, elle est indiquée sur l'afficheur. En appuyant une seconde fois sur la touche, la fonction est annulée et l'indicateur sur l'afficheur s'éteint. Si le prélavage est sélectionné, le compartiment pour le prélavage de la boîte à produit doit être rempli avec détergent . Si non, ce compartiment reste vide. Cette fonction peut être choisie en combinaison avec les programmes et fonctions Coton, Synthétique, Mixte et Sport 25'.
- L** ↪ Touche Anti-froissage
Appuyez cette touche pour choisir ou annuler cette fonction. Après le dernier rinçage la machine ne va pas vidanger l'eau, le linge reste dans l'eau et l'indicateur s'allume.. L'indication du temps restant s'arrête et reste inchangé sur l'afficheur. Pour continuer le programme, appuyez à nouveau cette touche ou la touche Marche / Arrêt.. L'indicateur sur l'afficheur s'éteint et la programme est repris. Les fonctions Anti-froissage et Départ différé ne peuvent pas être choisies en même temps. La fonction Anti-froissage peut être choisie en combinaison avec les programmes Coton, Synthétique, Délicat, Sport 25' et Jeans.
- M** ↪ Touche Départ/Pause
En appuyant sur cette touche les programmes sont démarrés et l'indicateur correspondant s'allume et reste allumé pendant toute la durée du programme. Si vous appuyez sur cette touche durant le déroulement du programme, le programme est interrompu et l'indicateur lumineux clignote.

10 UTILISATION DE L'APPAREIL

CHOIX DU PROGRAMME

TYPES DES PROGRAMMES

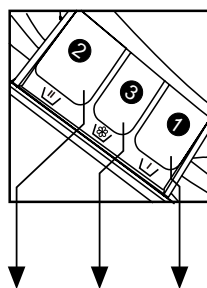

Compartment 1: lessive pour le prélavage

Compartment 2: lessive pour le lavage, trempage inclu

Compartment 3: assouplissant, produit de tenue, amidon, etc.

Programme	Température Maxi-male	Valeur par défaut	Textiles			Vitesse d'essorage par défaut
			2	3	1	
1 - Lavage main	-- to 90 °C	30°C	<input checked="" type="checkbox"/>	<input type="checkbox"/>	<input checked="" type="checkbox"/>	Indication lavage main sur les textiles 400 trs/min
2 - Laine	-- to 40 °C	30°C	<input checked="" type="checkbox"/>	<input type="checkbox"/>	<input checked="" type="checkbox"/>	Linge en laine 400 trs/min
3 - Délicat	-- to 40 °C	30°C	<input checked="" type="checkbox"/>	<input type="checkbox"/>	<input checked="" type="checkbox"/>	Linge délicat 400 trs/min
4 - Mixte	-- to 40 °C	40°C	<input checked="" type="checkbox"/>	<input type="checkbox"/>	<input type="checkbox"/>	Linge sale 800 trs/min
5 - Synthétique	-- to 60 °C	40°C	<input checked="" type="checkbox"/>	<input type="checkbox"/>	<input type="checkbox"/>	Linge synthétique 800 trs/min
6 - Coton	-- to 90 °C	40°C	<input checked="" type="checkbox"/>	<input type="checkbox"/>	<input type="checkbox"/>	Linge en Coton 1000 trs/min
7 - Quotidien	-- to 60 °C	40°C	<input checked="" type="checkbox"/>	<input type="checkbox"/>	<input type="checkbox"/>	Linge mixte sale 800 trs/min
8 - Sport 25'	-- to 40 °C	--	<input checked="" type="checkbox"/>	<input type="checkbox"/>	<input checked="" type="checkbox"/>	Vêtements sport 800 trs/min
9 - Express 15'	-- to 40 °C	--	<input checked="" type="checkbox"/>	<input type="checkbox"/>	<input checked="" type="checkbox"/>	Coton/Synthétique 800 trs/min
10 - Jeans	-- to 90 °C	40°C	<input checked="" type="checkbox"/>	<input type="checkbox"/>	<input type="checkbox"/>	Jeans 800 trs/min
11 - Bébé coton	-- to 90 °C	40°C	<input checked="" type="checkbox"/>	<input type="checkbox"/>	<input type="checkbox"/>	Coton/Synthétique 800 trs/min
12 - Essorage / Vidange			<input checked="" type="checkbox"/>	<input checked="" type="checkbox"/>	<input checked="" type="checkbox"/>	None 1000 trs/min

Yes

No

Optional

CONSOMMATIONS ET CARACTÉRISTIQUES TECHNIQUES

TABLEAU DE CONSOMMATIONS

Programme	Charge max. HW80/90*82*-F	Température	Temps de lavage	Consommation en énergie HW80/90*82*-F	Consommation en eau HW80/90*82*-F	Performance d'essorage
- Lavage main	2kg	30°C	1:10	/	/	/
- Laine	1kg	30°C	0:59	/	/	/
- Délicat	2kg	30°C	0:57	/	/	/
- Mixte	5kg	40°C	1:17	/	/	/
- Synthétique	4kg/4.5kg	40°C	1:19	/	/	/
*) - Coton	4kg/4.5kg	40°C	2:32	0.657/0.757kwh	39/46L	/
*) - Coton	4kg/4.5kg	60°C	2:52	0.926/1.277kwh	40/46L	/
*) - Coton	8kg/9kg	60°C	2:52	0.920/1.272kwh	55/62L	53%
- Quotidien	4kg/4.5kg	40°C	1:31	/	/	/
- Sport 25'	4kg/4.5kg	--	0:25	/	/	/
- Express 15'	2kg	--	0:15	/	/	/
- Jeans	4kg/4.5kg	40°C	1:42	/	/	/
- Bébé coton	4kg/4.5kg	40°C	1:32	/	/	/
- Rinçage/Essorage	/	/	0:11	/	/	/

Les programmes standards 60°C et 40°C sont adaptés pour nettoyer votre linge en coton, et ils sont les plus efficaces en termes de consommations d'énergie et d'eau lors d'un lavage classique. La température de l'eau peut être légèrement différente de celle indiquée sur la machine à laver.

*) Label énergétique Réglage programmes: 1. "Coton +40°C +Intense+ Vitesse max" ;
2. "Coton +60°C +Intense+ Vitesse max"

CARACTÉRISTIQUES TECHNIQUES

	HW80-1482-F	HW90-1482-F	HW80-1282S-F
Alimentation	220-240V~/50Hz	220-240V~/50Hz	220-240V~/50Hz
Courant maximal (A)	10	10	10
Pression de l'eau (MPa)	$0,03 \leq P \leq 1$	$0,03 \leq P \leq 1$	$0,03 \leq P \leq 1$
Capacité (kg)	8	9	8
Vitesse d'essorage (tours/min)	1400	1400	1200
Nombre des programmes	12	12	12
Puissance maximale (W)	2000	2000	2000
Dimensions (H x P x L mm)	850 x 650 x 595	850 x 650 x 595	850 x 650 x 595
Poids Net (Kg)	74	74	74
Consommation énergétique en mode « OFF » (W)	0.48	0.48	0.48
Consommation énergétique en veille (W)	0.48	0.48	0.48

12 UTILISATION DE L'APPAREIL

MODES DE LAVAGE

ATTENTION

Ce lave-linge a été conçu uniquement comme appareil ménager. Toute utilisation de caractère commercial peut entraîner l'annulation de garantie. N'utilisez pas le lave-linge d'une manière impropre ou incorrecte. Lavez le linge conformément aux recommandations des fabricants. N'y lavez pas de linge destiné au lavage à la main.



ALIMENTATION

Branchez le lave-linge à une source d'alimentation électrique (de 220 V à 240 V~/50 Hz).

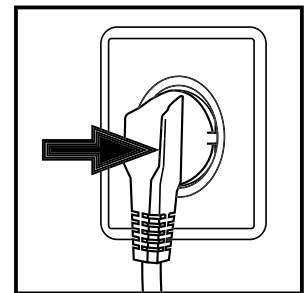

RACCORDEMENT DE L'EAU

Ouvrez le robinet. L'eau destinée pour le lave-linge doit être propre.

Attention: Avant d'utiliser le lave-linge, vérifiez l'étanchéité du raccordement entre le robinet et le tuyau en ouvrant le robinet.

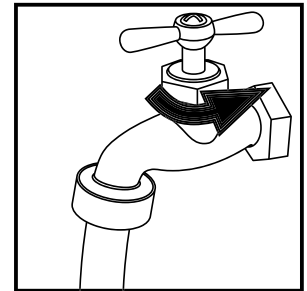

PRÉPARATION DU LAVAGE

- Triez le linge par le type de tissu (coton, synthétiques, laine et soie) et par le degré de saleté.
- Séparez le linge de couleur du linge blanc. Lavez le linge neuf à la main pour vérifier s'il perd la couleur ou s'il colore.
- Avant le lavage, il faut enlever les barrettes, les pièces de monnaie et d'autres pièces métalliques similaires, pour éviter que la pompe de drainage soit bloquée par des composants • •

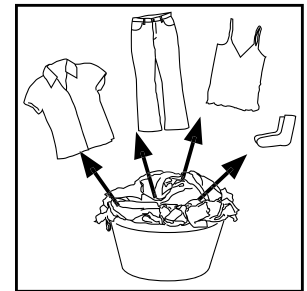

Attention: Les petits éléments (les boutons, etc.) risquent d'endommager le lave-linge et rendre indispensable une réparation aux frais de l'utilisateur.

- Lavez le linge sans ourlets, la lingerie, les tissus tissés comme les rideaux, etc, dans un sac à linge (malgré tout, il n'est pas recommandé de laver ce type de linge dans le lave-linge).
- Fermez les fermetures éclair et les agrafes. Assurez-vous que tous les boutons soient bien fixés et que les petits textiles tels que les chaussettes, les soutiens-gorge se trouvent dans un sac à linge.
- Etalez bien les grandes pièces telles que les nappes, les draps, etc.
- Mettez les chemises à l'envers.

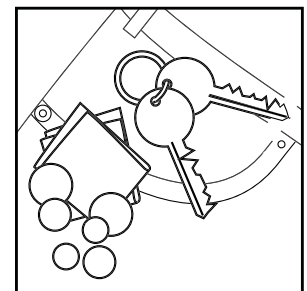

CHARGEMENT DU LINGE

Ouvrez le hublot et mettez les pièces de la lessive à une dans le tambour puis fermez le hublot.

- En utilisant l'appareil pour la première fois, choisissez un programme et faites un lavage à vide afin d'éviter la souillure du linge par des huiles ou de l'eau sale. Avant d'effectuer le premier lavage, faites un lavage à vide à 60°C avec de la lessive.
- Evitez de surcharger le lave-linge.



CHOIX DE LA LESSIVE

L'efficacité du lavage dépend de la qualité du produit. Un produit mousseux assure un bon lavage. Choisissez une lessive adéquat pour le lavage des synthétiques et de la laine. N'utilisez pas de produits pour le lavage à sec tels que du trichloréthylène et similaires.

Attention: N'utiliser pas de doses excessives de lessive . Conformez-vous aux recommandations sur l'emballage.

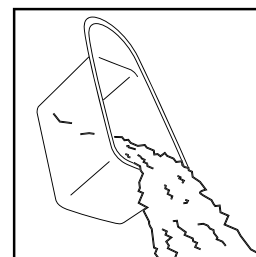

METTRE LA LESSIVE

Tirez le bac à produits. Mettez la lessive et l'assouplissant dans les compartiments adéquats. Repoussez délicatement le bac à produits.

Attention:

- **Dans le cas d'un programme de pré-lavage, n'oubliez pas de mettre du détergent dans les deux compartiments à lessive . Dans les autres cas, ne mettez pas de la lessive dans le compartiment n° 1.**
- **Mettez le détergent liquide dans le bac de lavage principal, Veuillez diluer d'abord le détergent liquide épais avant d'en mettre dans la boîte distributrice. L'utilisation excessive peut endommager des fibres synthétiques, veuillez vous référer aux instructions d'utilisations.**
- **N'utilisez pas de doses excessives d'assouplissant, elles pourraient endommager les fibres synthétiques.**

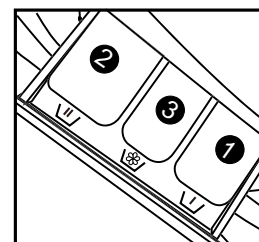

CHOIX DU PROGRAMME

Pour avoir de meilleurs résultats, il est nécessaire de choisir le programme adéquat au type de linge. Choisissez le programme désiré à l'aide du programmeur.

CHOIX DE L'OPTION

Choisissez les options nécessaires (voir „Bandeau de commandes” pages 08 et 09).

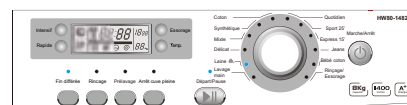

RÉGLAGE DE LA TEMPÉRATURE DE LAVAGE

Appuyez de manière répétitive sur la touche de température de lavage jusqu'au moment où la température désirée (température de l'eau à la sortie du robinet) apparaissent sur l'écran.

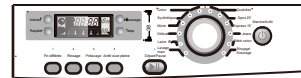

RÉGLAGE DE LA VITESSE D'ESSORAGE

Appuyez de manière répétitive sur la touche de sélection de la vitesse d'essorage jusqu'au moment où la vitesse désirée apparaît sur l'écran. Les instructions relatives au choix de la température et de la vitesse d'essorage se trouvent dans le chapitre « Fonctions » - « Bandeau de commandes » pages (8 et 9). Nous vous conseillons l'utilisation des valeurs recommandées.

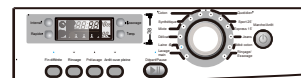

LAVAGE

Si vous appuyez sur la touche « Départ / Pause » le lavage commencera le programme choisi. L'appareil termine son fonctionnement automatiquement juste après avoir fini le lavage. A la fin du lavage, l'information « END » s'affichera sur l'écran. Ensuite, ouvrez le hublot et sortez votre linge.

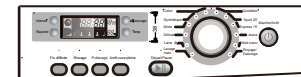

APRÈS LE LAVAGE

Coupez l'eau et mettez l'appareil hors tension. Ouvrez le hublot afin d'éviter la formation de mauvaises odeurs. Quand vous n'utilisez pas le linge, laissez le hublot entrouvert.



CONSEILS POUR ÉCONOMISER DE L'ÉNERGIE

1. Chargez la machine au maximum.
2. Ne surchargez pas la machine.
3. Ne faites de pré-lavage que pour le linge très sale.
4. Réduire la quantité de détergent ou choisir Express 15 ou programmes de lavage rapide pour un peu les vêtements souillés.
5. Choisissez toujours une température adéquate. Les détergents contemporains sont efficaces à des températures en-dessous de 60°C. Ne choisissez pas des températures supérieures à 60°C que pour le linge très sale.
6. Conformez-vous aux doses prescrites sur les paquets de détergents pour ne pas utiliser de doses excessives.







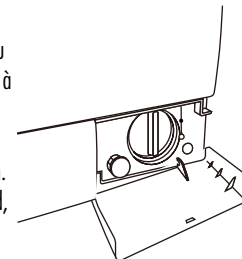

















CONSEIL:

Pour ajouter ou retirer des vêtements à cause de coupure de courant, assurez-vous que le niveau d'eau dans le tambour est au-dessous du bord inférieur du hublot, que la température de l'eau est inférieure à 50°C et que le tambour interne ne fonctionne pas, puis retirez le tuyau de vidange de son soutien et maintenez-le en bas jusqu'à ce que l'eau n'est plus évacuée de la tuyauterie de vidange, remplacez le tuyau de vidange. Ouvrez la porte de filtrage en bas du lave-linge, et vous verrez un poteau de traction. Sortez le câble de traction et tirez doucement vers le bas jusqu'à ce que vous entendez un bruit sourd, la porte sera ouverte, vous pouvez maintenant ajouter ou retirer les vêtements. Ensuite, remettez le poteau de traction et la porte de filtrage.

Si elle n'est pas apte à ouvrir la porte, en utilisant le pôle peut l'ouvrir, mais ce n'est pas une façon normale.



EXPLICATION DES SYMBOLES

	Tissu résistant		Blanchir à l'eau froide		Nettoyage à sec exclu
	Tissu délicat		Ne pas blanchir		Sécher à plat
	Température max. 95°C		Repassage max. 200°C		Suspendre pour sécher sans essorer
	Température max. 60°C		Repassage max. 150°C		Suspendre pour sécher
	Température max. 40°C		Repassage max. 100°C		Séchage à sollicitation thermique normale
	Température max. 30°C		Repassage exclu		Séchage à sollicitation thermique réduite
	Lavage à la main		Nettoyage à sec possible (tous solvants usuels autorisés)		Séchage à la machine exclu
	Lavage exclu		Nettoyage à sec possible (tous solvants usuels sauf trichlor)		
	Laine		Solvants autorisés : essences minérales		

CHARGEMENT DU TAMBOUR

Un drap	coton	environ 800 g
Couverture	laine	environ 3000 g
Vêtements en tissus divers	/	environ 800 g
Veste	coton	environ 800 g
Jeans	/	environ 800 g
Bleu de travail	coton	environ 950 g
Pyjama pour femmes	/	environ 200 g
Chemise	/	environ 300 g
Chaussettes	tissus divers	environ 50 g
T-shirt	coton	environ 300 g
Lingerie	tissus divers	environ 70 g

FIN DU LAVAGE

Après chaque lavage, coupez l'eau et mettez l'appareil hors tension. Ouvrez le hublot afin d'éviter la formation de mauvaises odeurs et d'humidité.

NETTOYAGE DU BAC À PRODUITS

Nettoyez régulièrement le bac à produits.

Sortez le bac à produits en appuyant sur la pièce plastique au dessus du bac du milieu, rincez-le à l'eau courante et remettez-le en place.

NETTOYAGE DU LAVE-LINGE

Avant de procéder au nettoyage ou à l'entretien, débranchez l'appareil.

Nettoyez la carrosserie et les éléments en caoutchouc avec un chiffon doux et du détergent liquide. N'utilisez pas de produits organiques ni de solvants.

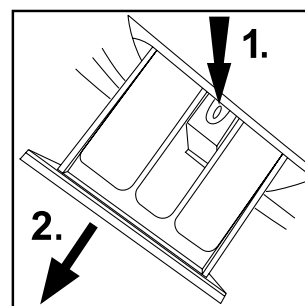
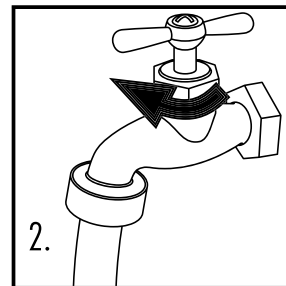
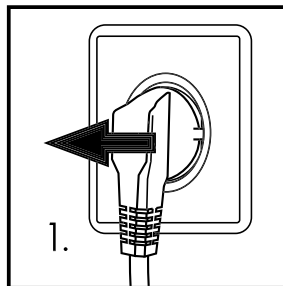

NETTOYAGE DU FILTRE

Nettoyez le filtre au moins une fois par mois.

1. Ouvrez le couvercle qui se trouve en bas.
2. Sortez le filtre en le faisant tourner à gauche.
3. Rincez bien le filtre à l'eau courante.
4. Remontez le filtre en le faisant tourner à droite. Remettez le couvercle

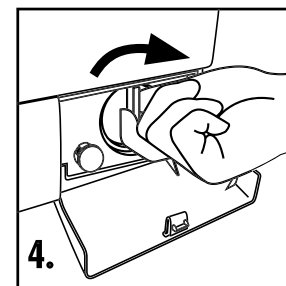
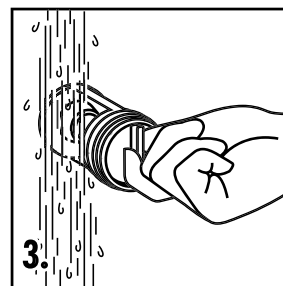
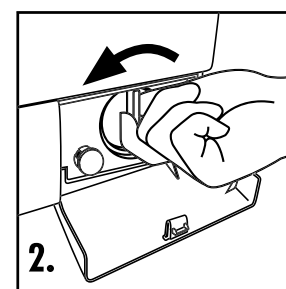
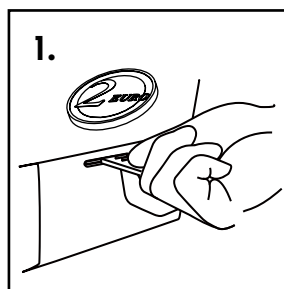

Attention:

1. Le filtre doit être toujours monté, sinon vous risquez une fuite d'eau.

2. Pendant le nettoyage, placez un récipient au-dessous du tuyau du filtre.

Après l'enlèvement du filtre, il peut y avoir une fuite d'eau.

VANNE D'ARRIVÉE ET LE FILTRE DE LA VANNE D'ARRIVÉE

Nettoyez régulièrement la vanne d'arrivée de l'eau et le filtre de la vanne d'arrivée afin d'éviter qu'ils soient bouchés par des impuretés.

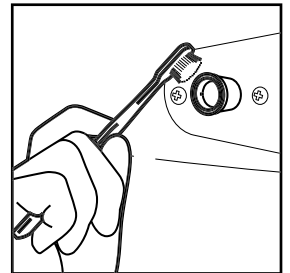

DÉPLACEMENT DU LAVE-LINGE

Si vous déménagez il est conseillé de réinstallez les vis de bridages, que vous avez retirées lors de l'installation de la machine.

1. Enlevez les bouchons.
2. Serrez les vis avec une clé.
3. Enlevez le couvercle postérieur.
4. Montez les éléments stabilisants et les vis de transport.
5. Remontez le couvercle postérieur.

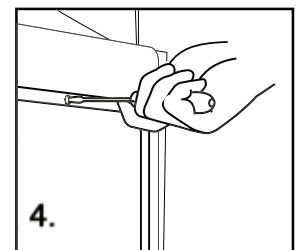
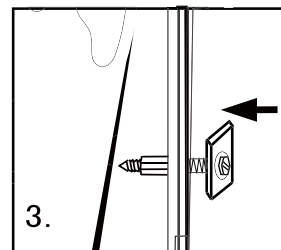
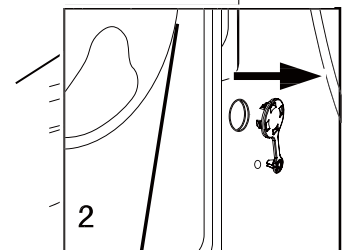
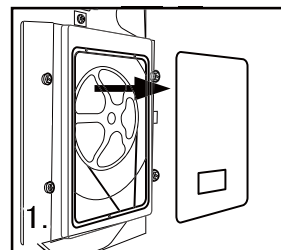

LONGUES PÉRIODES DE NON-USAGE

Si vous n'utilisez pas votre lave-linge pendant une longue période, débranchez l'alimentation électrique et coupez l'arrivée d'eau. Ouvrez le hublot afin d'éviter la formation de mauvaises odeurs et laissez le entrouvert.



18 ENTRETIEN

AFFICHÉS

Codes d'erreurs et fonctions spéciales

Code	Causes	Solutions
Err1	→ Fermeture porte incorrecte	Fermer la porte correctement. Mettre la machine en route
Err2	→ L'eau ne peut pas être vidangé dans un délai de 6 minutes	Nettoyer le filtre. Examiner si le tuyau de vidange est obstrué ou bloqué. Si l'erreur persiste toujours, veuillez contacter le service après-vente
Err3	→ Erreur sonde de température	Veuillez contacter le service après-vente
Err4	→ Erreur élément chauffant	Veuillez contacter le service après-vente
Err5	→ L'eau n'arrive pas à atteindre le niveau requis dans un délai de 8 minutes → La hauteur du tuyau de vidange est en dessous de 80 cm → Tuyau de vidange fixé dans l'eau	_ Verifier si le robinet est bien ouvert. Verifier si la pression d'eau est normale. Si l'erreur persiste toujours, veuillez contacter le service après-vente _ Installer le tuyau de vidange dans une hauteur entre 80 – 100 cm _ S'assurer que le tuyau de vidange n'est pas fixé dans l'eau
Err7	→ Défaut moteur	_ Veuillez contacter le service après-vente
Err8	→ L'eau dépasse le niveau de protection	_ Veuillez contacter le service après-vente
Err10	→ Erreur indicateur de niveau d'eau	_ Veuillez contacter le service après-vente
EuAr	→ Erreur de communication entre la platine électronique principale et l'afficheur	_ Veuillez contacter le service après-vente
Remarque: Lorsque le code d'erreur s'affiche au-dessus, nous vous suggérons de couper le courant et redémarrer la machine de fonctionner à nouveau, si l'erreur existe toujours, s'il vous plaît contacter le personnel de maintenance.		
End	→ Fin de programme	
UNb	Erreur détection balourd	Ne pas laver des peu de linge. Débrancher la machine. Distribuer le linge d'une manière symétrique et redémarrer un programme d'essorage

- Sécurité enfant: après avoir démarré un programme, appuyez en même temps les touches Départ différé et Départ / Pause pour 3 secondes – la sécurité enfant est activée. Toutes les touches et fonctions du bandeau de commande sont bloquées. En appuyant à nouveau sur les deux touches en même temps, la sécurité enfant est annulée.
- Fonction Mémoire en cas de coupure de courant: dans le cas d'une coupure de l'alimentation électrique, le programme et les fonctions sélectionnées sont mémorisées. Si l'alimentation électrique est rétablie, le programme va continuer à partir du point mémorisé lors de la coupure.
- Annulation d'un programme: appuyez sur la touche Départ / Pause et arrêter la machine par la touche Marche / Arrêt. Ainsi le programme est automatiquement annulé et vous pouvez choisir un nouveau programme.

Remarque: s'il se trouve beaucoup de mousse dans le tambour lors du cycle d'essorage, la machine va effectuer un arrêt pour protéger le moteur. Pendant cet arrêt, la machine va procéder à une vidange pendant 90 secondes. Ce procédé est répété pour 3 fois maximum. Si un quatrième procédé devient nécessaire, la machine va terminer le programme sans effectuer le cycle d'essorage.

DIAGNOSTIC DES PANNES

DIAGNOSTIC DES PANNES

Les pannes énumérées ci-dessous sont des pannes graves. Avant de faire appel au Service Après-vente, assurez-vous bien de la nature de la panne.

Problème	Causes	Solution
Le lave-linge ne fonctionne pas	<ul style="list-style-type: none"> → L'alimentation est mal branchée → Avarie de l'alimentation → Le hublot est mal fermé → Le lave-linge n'a pas été allumé 	<ul style="list-style-type: none"> _ Vérifiez le branchement de l'alimentation. _ Vérifiez l'alimentation. _ Fermez le hublot. _ Assurez-vous que le lave-linge est allumé.
Le lave-linge ne se remplit pas avec de l'eau.	<ul style="list-style-type: none"> → La touche „Départ/Pause" n'a pas été enfoncée → Le robinet n'est pas ouvert → La pression d'eau est inférieure à 0.03 MPa → Le tuyau d'arrivée est plié → Pas d'eau au robinet d'arrivée → Le programmeur est mal positionné → Le hublot n'est pas bien fermé → Le filtre du tuyau d'arrivée est bouché 	<ul style="list-style-type: none"> _ Enfoncez la touche „Départ/Pause" _ Ouvrez le robinet. _ Vérifiez la pression de l'eau. _ Vérifiez le tuyau d'arrivée. _ Vérifiez que l'eau est ouverte. _ Positionnez bien le programmeur. _ Fermez le hublot. _ Débouchez le filtre du tuyau.
Le lave-linge évacue de l'eau	<ul style="list-style-type: none"> → Le tuyau d'évacuation est plus bas que 80 cm pendant le remplissage → Le tuyau d'évacuation plongé dans l'eau 	<ul style="list-style-type: none"> _ Montez le tuyau d'évacuation à la hauteur de 80-100 cm. _ Assurez-vous que le tuyau ne soit pas plongé dans l'eau.
Problème d'évacuation	<ul style="list-style-type: none"> → Le tuyau est bouché → Le bout du tuyau d'évacuation est à une hauteur supérieure à 100 cm au-dessus du sol → Le filtre est bouché 	<ul style="list-style-type: none"> _ Nettoyez le tuyau d'évacuation. _ Assurez-vous que le bout du tuyau soit à une hauteur inférieure que 100 cm au-dessus du sol. _ Nettoyez le filtre.
Fortes vibrations pendant l'essorage	<ul style="list-style-type: none"> → Toutes les vis de transport n'ont pas été enlevées → Le lave-linge est posé sur une surface pas stable ou irrégulière → La charge de la machine excède 8kg/9kg . 	<ul style="list-style-type: none"> _ Enlevez toutes les vis de transport. _ Assurez-vous que le lave-linge soit posé sur une surface plate et qu'il soit bien nivelé. _ Réduisez la quantité de linge dans le tambour.
Le lave-linge s'arrête avant de finir le lavage.	<ul style="list-style-type: none"> → L'avarie d'électricité ou la coupure de l'eau 	<ul style="list-style-type: none"> _ Vérifiez alimentation.
Le lave-linge s'arrête pour un certain temps.	<ul style="list-style-type: none"> → Le lave-linge affiche un communiqué d'erreur. 	<ul style="list-style-type: none"> _ Vérifiez le code d'erreur.
Trop de mousse dans le tambour la mousse passe dans le bac à produits	<ul style="list-style-type: none"> → Le produit fait trop de mousse ou il est destiné au lavage à la main → Trop de détergent 	<ul style="list-style-type: none"> _ Vérifiez si vous utilisez le détergent adéquat _ Réduisez la quantité du détergent dans le bac à produits.
Le changement automatique du temps de lavage	<ul style="list-style-type: none"> → Le temps de lavage est adapté à la température initiale de l'eau 	<ul style="list-style-type: none"> _ C'est normale et cela n'influence pas le fonctionnement de la machine.
Erreur de l'essorage	<ul style="list-style-type: none"> → Le linge est mal réparti 	<ul style="list-style-type: none"> _ Ajoutez du linge ou faites redémarrer l'essorage.



Haier

Haier Europe – 115-123,
Avenue Charles de Gaulle –
92200 Neuilly-sur-Seine – France

+33 173 794 800
+33 147 383 471
het_france@haiereurope.com

0020505574R