

**READ BEFORE USE**  
**LIRE AVANT UTILISATION**  
**LEA ANTES DE USAR**

Visit [www.hamiltonbeach.com](http://www.hamiltonbeach.com) for our complete line of products and Use and Care Guides – as well as delicious recipes, tips, and to register your product online!

Rendez-vous sur [www.hamiltonbeach.ca](http://www.hamiltonbeach.ca) pour notre liste complète de produits et de nos manuels utilisateur – ainsi que nos délicieuses recettes, nos conseils et pour enregistrer votre produit en ligne !

¡Visite [www.hamiltonbeach.com.mx](http://www.hamiltonbeach.com.mx) para obtener nuestra línea completa de productos y las Guías de Uso y Cuidado, además de deliciosas recetas, consejos y para registrar su producto en línea!

**Questions?**

**Please call us – our friendly associates are ready to help.**  
**USA: 1.800.851.8900**

**Questions ?**

**N'hésitez pas à nous appeler – nos associés s'empresseront de vous aider.**  
**CAN : 1.800.267.2826**

**¿Preguntas?**

**Por favor llámenos – nuestros amables representantes están listos para ayudar.**  
**MEX: 01 800 71 16 100**

*Le invitamos a leer cuidadosamente este instructivo antes de usar su aparato.*

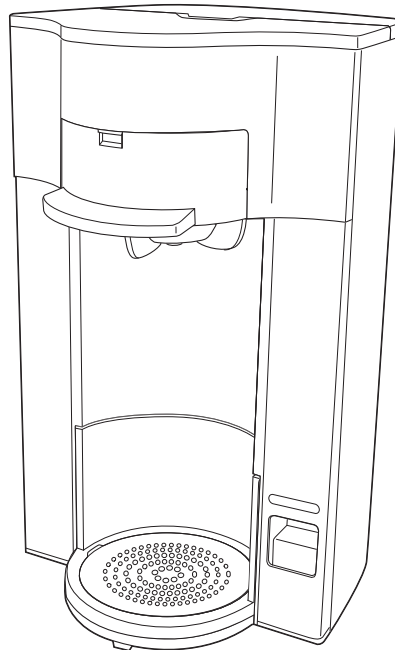

**Hamilton  
Beach®**

*Single-Serve Coffeemaker*  
*Cafetière 1 tasse*  
*Cafetera para servicio individual*

English .....	2
Français .....	9
Español .....	16

## IMPORTANT SAFEGUARDS

When using electrical appliances, basic safety precautions should always be followed to reduce the risk of fire, electric shock, and/or injury to persons, including the following:

1. Read all instructions.
2. Do not touch hot surfaces. Use handles or knobs. Care must be taken, as burns can occur from touching hot parts or from spilled, hot liquid.
3. To protect against electric shock, do not place cord, plug, or coffeemaker in water or other liquid.
4. Close supervision is necessary when any appliance is used by or near children.
5. Unplug from outlet when the coffeemaker is not in use and before cleaning. Allow to cool before putting on or taking off parts and before cleaning the appliance.
6. Coffeemaker must be operated on a flat surface away from the edge of counter to prevent accidental tipping.
7. Do not operate any appliance with a damaged cord or plug, or after the appliance malfunctions or has been damaged in any manner. Call our toll-free customer service number for information on examination, repair, or adjustment.
8. The use of accessory attachments not recommended by the appliance manufacturer may cause injuries.
9. Do not use outdoors.
10. Do not let cord hang over edge of table or counter or touch hot surfaces, including stove.
11. Do not place on or near a hot gas or electric burner, or in a heated oven.
12. Do not use appliance for other than intended use.
13. **WARNING:** To reduce the risk of fire or electric shock, do not remove the bottom cover of the coffeemaker. There are no user-serviceable parts inside. Repair should be done by authorized service personnel only.

## SAVE THESE INSTRUCTIONS!

### OTHER CONSUMER SAFETY INFORMATION

**This appliance is intended for household use only.**

**WARNING!** Shock Hazard: This appliance has a polarized plug (one wide blade) that reduces the risk of electric shock. The plug fits only one way into a polarized outlet. Do not defeat the safety purpose of the plug by modifying the plug in any way or by using an adapter. If the plug does not fit, reverse the plug. If it still does not fit, have an electrician replace the outlet.

The length of the cord used on this appliance was selected to reduce the hazards of becoming tangled in or tripping over a longer cord.

If a longer cord is necessary, an approved extension cord may be used. The electrical rating of the extension cord must be equal to or greater than the rating of the appliance. Care must be taken to arrange the extension cord so that it will not drape over the counter-top or tabletop where it can be pulled on by children or accidentally tripped over.

To avoid an electrical circuit overload, do not use another high-wattage appliance on the same circuit with this appliance.

**NOTE:** For best results, allow the coffeemaker to cool for at least one minute between brewing cycles.

# Parts and Features

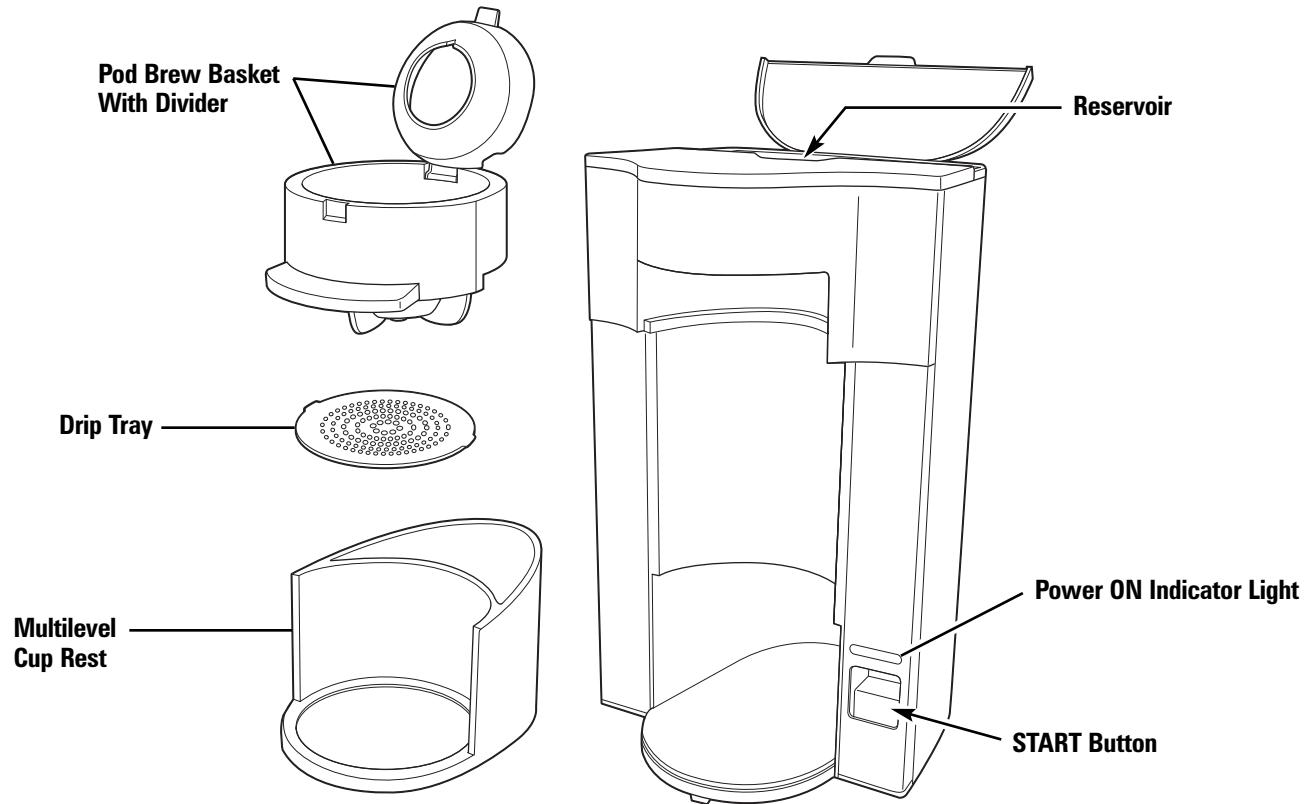

# How to Use

**⚠ WARNING Burn Hazard.**

To avoid contact with hot coffee or water:

- Do not use more than 14 ounces (410 ml) of water.
- Fully insert cup under brew basket.

- Do not remove cup until light goes off.
- This unit is for use with Senseo® Pods, available in the coffee aisle of your local grocery store.

**Automatic Shutoff:** The coffeemaker will automatically shut off after brew cycle is complete.

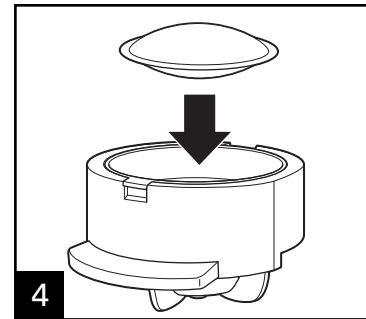
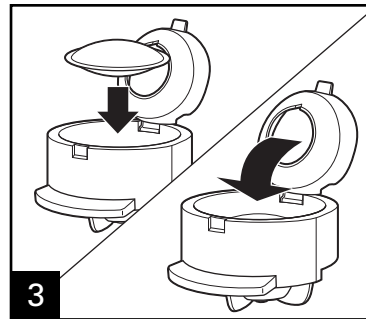
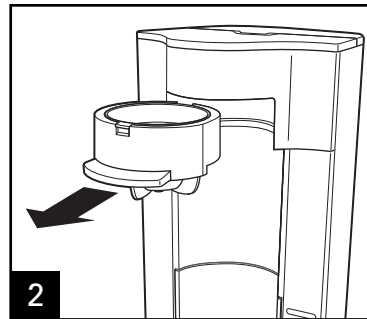
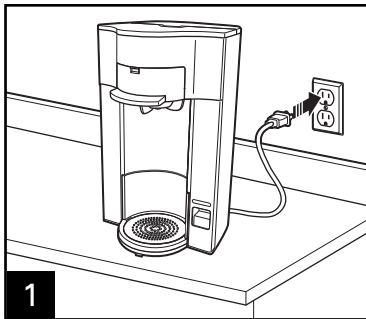

Lift the divider on the pod brew basket and place one pod in the bottom. One pod is recommended for 8 ounces or less of coffee. Lower the divider.

For stronger coffee, place a second pod on top of the divider. Two pods are recommended for up to 14 ounces of coffee—OR if stronger coffee is desired.

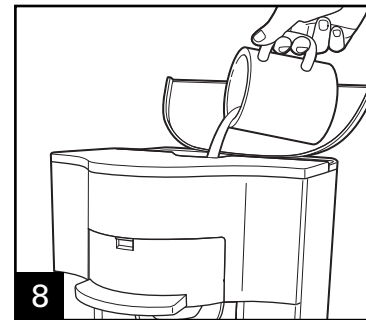
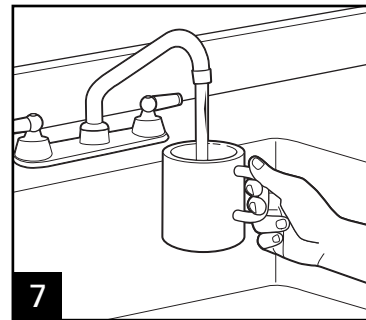
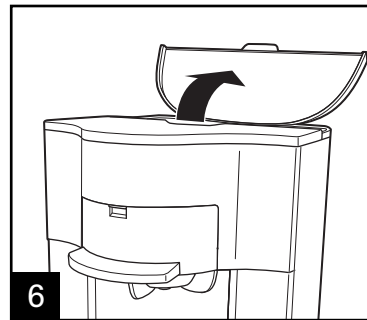
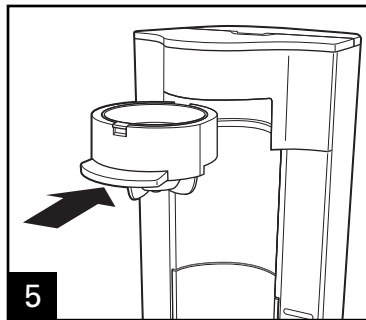

## How to Use *(cont.)*

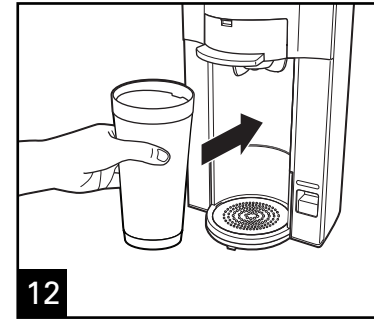
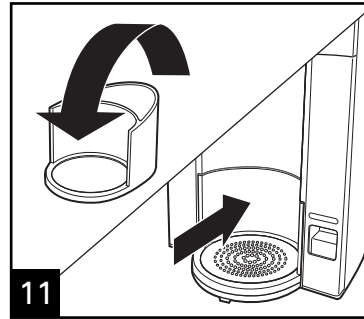
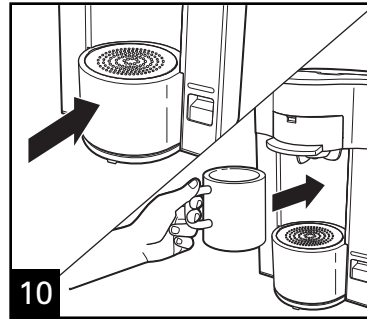
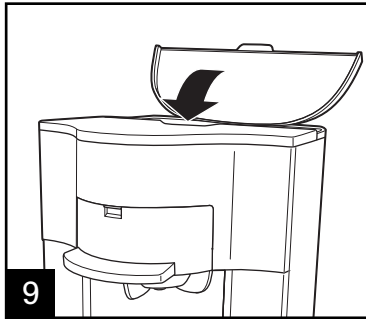

Use the taller cup position for a larger cup, such as a travel mug.

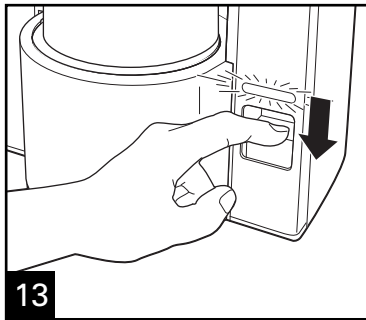

Press START button. The Power ON Indicator Light will light up to show that coffeemaker is on. Coffeemaker will shut off automatically and light will go off when brew cycle is completed.

To stop brewing mid-cycle, unplug unit from outlet.

## Coffee Pods

PODS	WATER
1	8 ounces or less
2	14 ounces or less

For best results, use with 7g Senseo® pods. Very large or “flavored” pods will not work with this unit.

**NOTE:** If 2 pods are used with 8 ounces or less of water, stronger coffee will result.

# Care and Cleaning

All coffeemakers should be cleaned at least once a month (once a week for areas with hard water).

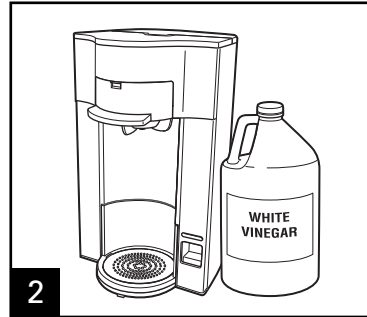
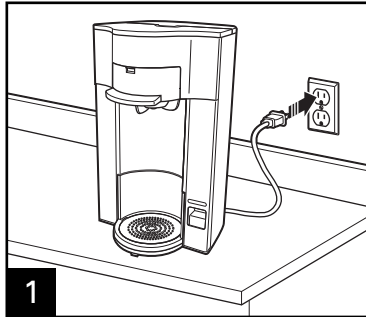

Pour 1/2 cup of plain white vinegar and 1/2 cup of cold water into reservoir.

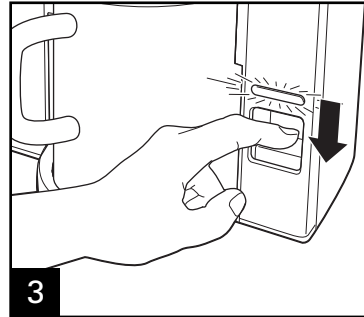

Place a cup underneath to catch the water/vinegar solution. Press the START button once. After 30 seconds, unplug unit and allow vinegar to clean. After 30 minutes, plug in unit and allow it to finish the brew cycle. When brew cycle is finished, wait for unit to cool.

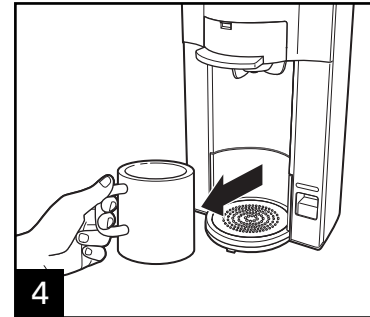

Empty cup and rinse. Repeat this process with one more cup of cold tap water.

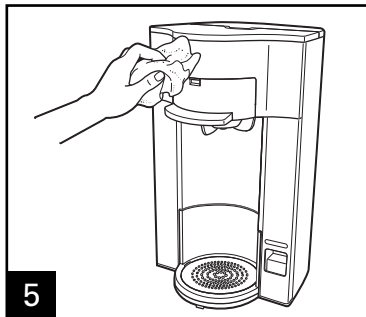

# Troubleshooting

## PROBLEM

Power/light is on.

Weak coffee.

## PROBABLE CAUSE

- Once the START button has been pressed, the unit will brew for one brew cycle and power off. After the light turns off, allow the unit 1 minute to cool before using again.
- Make sure the pod(s) are centered in the brew basket and use two pods for stronger coffee. See "How to Use."

## *Limited Warranty*

This warranty applies to products purchased in the U.S. and Canada. This is the only express warranty for this product and is in lieu of any other warranty or condition.

This product is warranted to be free from defects in material and workmanship for a period of one (1) year from the date of original purchase. During this period, your exclusive remedy is repair or replacement of this product or any component found to be defective, at our option; however, you are responsible for all costs associated with returning the product to us and our returning a product or component under this warranty to you. If the product or component is no longer available, we will replace with a similar one of equal or greater value.

This warranty does not cover glass, filters, wear from normal use, use not in conformity with the printed directions, or damage to the product resulting from accident, alteration, abuse, or misuse. This warranty extends only to the original consumer purchaser or gift recipient. Keep the original sales receipt, as proof of purchase is required to make a warranty claim. This warranty is void if the product is used for other than single-family household use or subjected to any voltage and waveform other than as specified on the rating label (e.g., 120V ~ 60 Hz).

We exclude all claims for special, incidental, and consequential damages caused by breach of express or implied warranty. All liability is limited to the amount of the purchase price. **Every implied warranty, including any statutory warranty or condition of merchantability or fitness for a particular purpose, is disclaimed except to the extent prohibited by law, in which case such warranty or condition is limited to the duration of this written warranty.** This warranty gives you specific legal rights. You may have other legal rights that vary depending on where you live. Some states or provinces do not allow limitations on implied warranties or special, incidental, or consequential damages, so the foregoing limitations may not apply to you.

To make a warranty claim, do not return this appliance to the store. Please call 1.800.851.8900 in the U.S. or 1.800.267.2826 in Canada or visit [hamiltonbeach.com](http://hamiltonbeach.com) in the U.S. or [hamiltonbeach.ca](http://hamiltonbeach.ca) in Canada. For faster service, locate the model, type, and series numbers on your appliance.



## DIRECTIVES IMPORTANTES DE SÉCURITÉ

Pour utiliser un appareil électroménager, vous devez toujours prendre des mesures élémentaires de sécurité pour réduire le risque d'incendie, d'électrocution et/ou de blessure corporelle, en particulier les mesures suivantes :

1. Lire toutes les instructions.
2. Ne pas toucher les surfaces chaudes. Utiliser les poignées ou les boutons. La prudence s'impose car des brûlures peuvent survenir si on touche des pièces chaudes ou si on renverse des liquides chauds.
3. Pour protéger contre le choc électrique, ne pas placer le cordon, la fiche du cordon ou la cafetière dans l'eau ou autre liquide.
4. Une bonne surveillance est nécessaire lorsqu'un appareil est utilisé par des enfants ou près d'eux.
5. Débrancher l'appareil de la prise de courant lorsque la cafetière ou l'horloge n'est pas utilisée et avant le nettoyage. Laisser refroidir l'appareil avant de placer ou de retirer des pièces, et avant de le nettoyer.
6. La cafetière doit être utilisée sur une surface droite loin du bord du comptoir, pour empêcher le basculement accidentel.
7. Ne pas faire fonctionner un appareil avec un cordon ou une fiche endommagé, ou lorsque l'appareil ne fonctionne pas bien ou a été endommagé d'une manière quelconque. Veuillez composer notre numéro d'assistance aux consommateurs sans frais d'interurbain, pour des renseignements concernant l'examen, la réparation ou le réglage.
8. L'utilisation d'accessoires non recommandés par le fabricant d'électroménagers peut causer des blessures.
9. Ne pas utiliser à l'extérieur.
10. Ne pas laisser le cordon pendre par dessus le bord d'une table ou d'un comptoir, ou toucher des surfaces chaudes, y compris la cuisinière.
11. Ne placez jamais votre appareil sur ou à proximité d'un brûleur électrique ou à gaz, ou dans un four chaud.
12. Ne pas utiliser cet appareil pour un autre usage que celui auquel il est destiné.
13. **AVERTISSEMENT** : Pour réduire le risque d'incendie ou de choc électrique, ne pas enlever le dessous de la cafetière. Aucune pièce à l'intérieur n'est réparable par l'utilisateur. Les réparations doivent être faites par du personnel d'entretien autorisé seulement.

## CONSERVEZ CES INSTRUCTIONS !

### AUTRES RENSEIGNEMENTS RELATIFS À LA SÉCURITÉ DU CONSOMMATEUR

**Cet appareil est destiné à un usage domestique uniquement.**

**AVERTISSEMENT !** Danger d'électrocution : Cet appareil électroménager possède une fiche polarisée (une broche large) qui réduit le danger d'électrocution. Cette fiche n'entre que dans un seul sens dans une prise polarisée. Ne contrecarrez pas l'objectif sécuritaire de cette fiche en la modifiant de quelque manière que ce soit ou en utilisant un adaptateur. Si la fiche n'entre pas bien, retournez-la. Si elle continue à ne pas bien entrer, demandez à un électricien de remplacer la prise.

La longueur du cordon de cet appareil a été choisie de façon à ce que l'on ne risque pas de trébucher dessus. Si un cordon plus long est nécessaire, utiliser une rallonge appropriée. Le calibrage de la rallonge doit être le même que celui du grille-pain ou supérieur. Lorsqu'on utilise une rallonge, s'assurer qu'elle ne traverse pas la zone de travail, que des enfants ne puissent pas tirer dessus par inadvertance et qu'on ne puisse pas trébucher dessus.

Afin d'éviter une surcharge électrique, évitez d'utiliser un autre appareil à haute puissance sur le même circuit que la cafetière.

**NOTE** : Pour de meilleurs résultats, laissez refroidir la cafetière pendant au moins une minute entre les cycles d'infusion.

## *Pièces et caractéristiques*

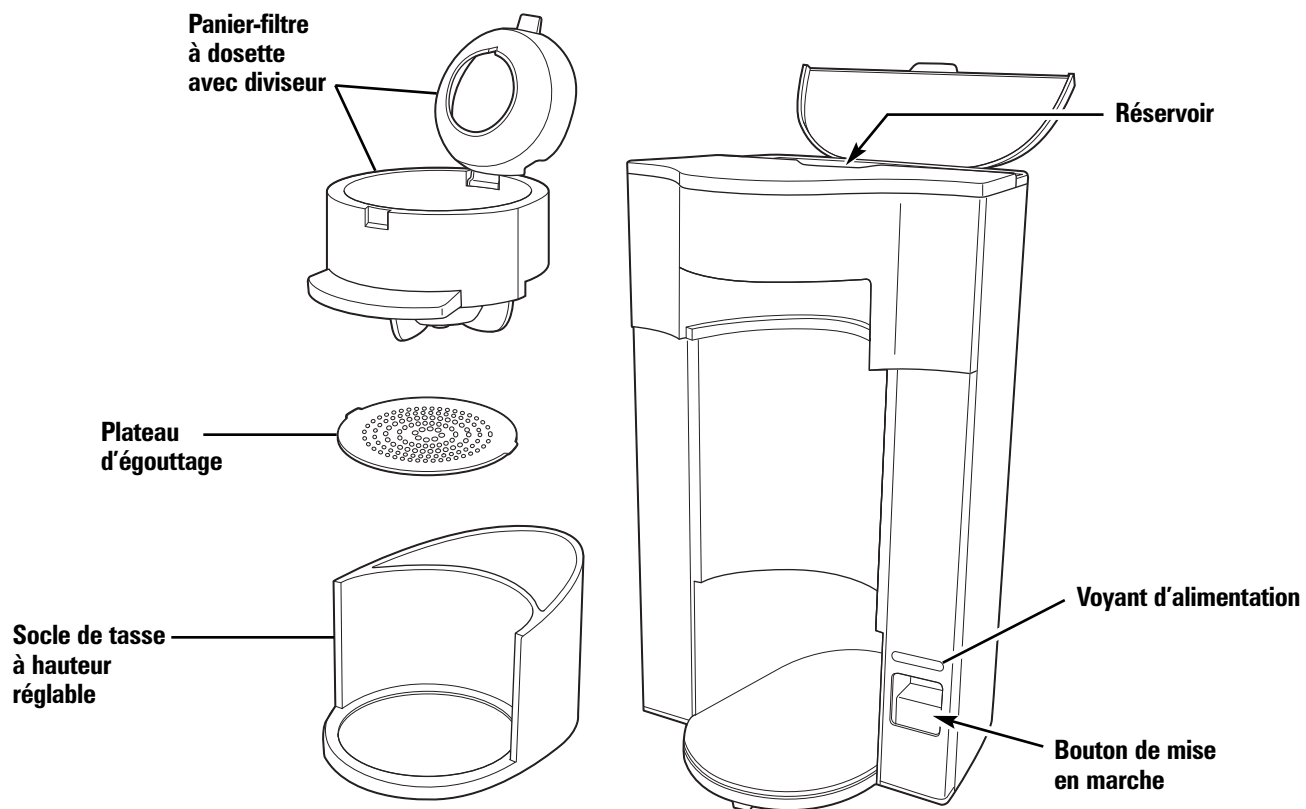

# Utilisation

**⚠ AVERTISSEMENT Risque de brûlure.**

Pour éviter tout contact avec l'eau ou le café brûlant :

- N'utilisez pas plus de 410 ml (14 onces) d'eau.
- Insérez complètement la tasse sous le panier-filtre.

- Ne retirez pas la tasse avant que le voyant ne s'éteigne.
- Ce modèle doit être utilisé avec les dosettes Senseo®, en vente dans le rayon de café de votre épicerie.

**Arrêt automatique :** Votre appareil s'arrête automatiquement à la fin du cycle d'infusion.

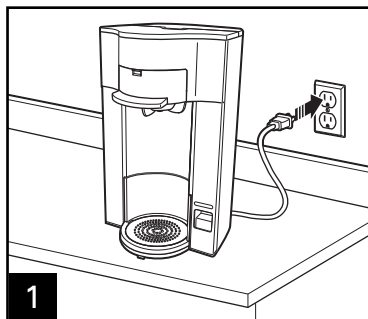

1

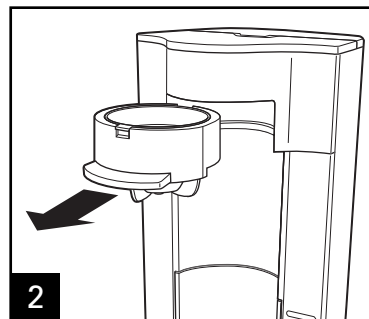

2

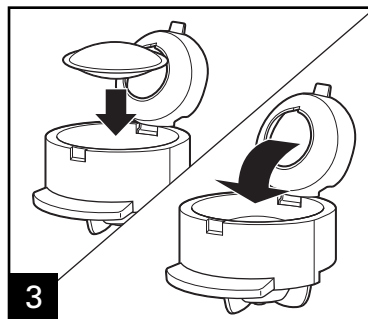

3

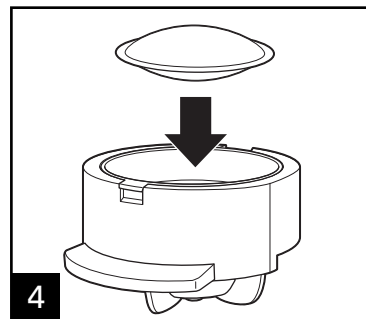

4

Soulevez le diviseur sur le panier-filtre à dosette et placez une dosette au fond. Une dosette est recommandée pour 250 ml (8 onces) ou moins de café. Abaissez le diviseur.

Pour un café plus fort, placez une seconde dosette sur le dessus du diviseur. Deux dosettes sont recommandées pour jusqu'à 410 ml (14 oz.) de café — OU pour obtenir un café plus fort.

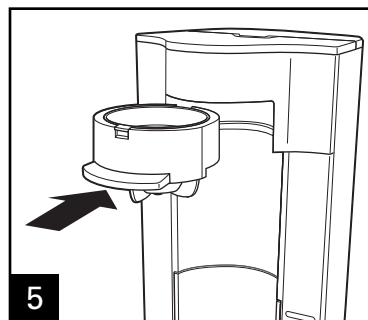

5

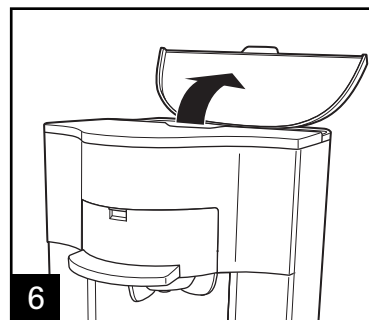

6

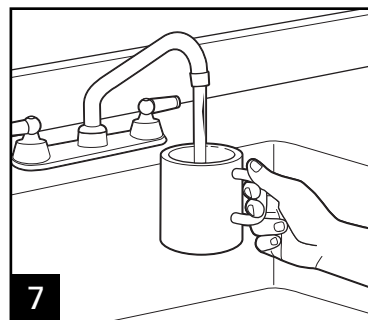

7

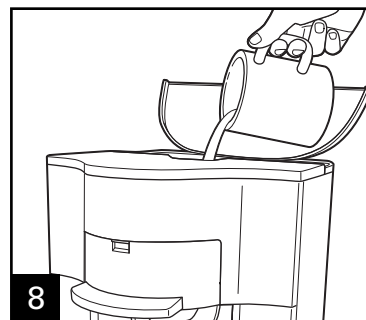

8

## Utilisation (suite)

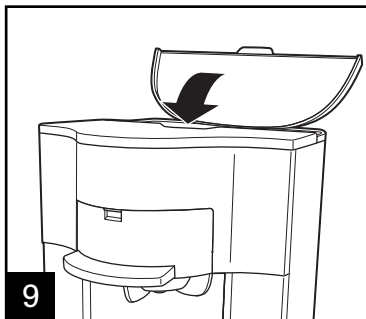

9

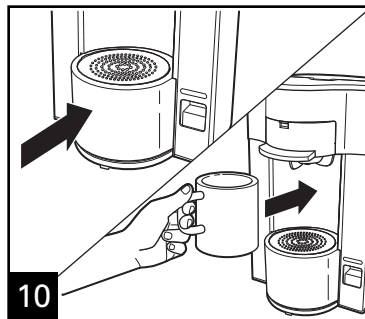

10

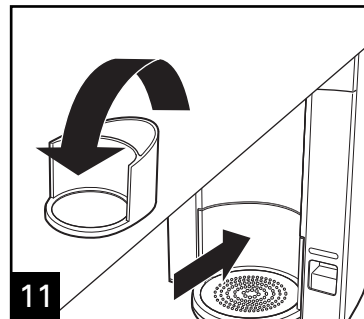

11

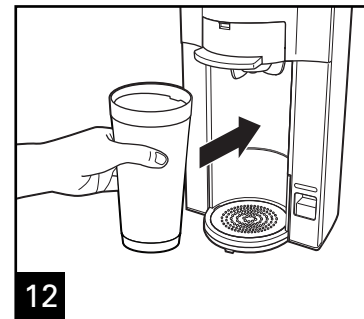

12

Utilisez la position de tasse plus haute pour une tasse plus grande, comme un gobelet à emporter.

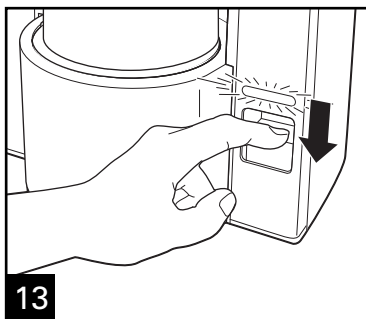

13

12

Appuyez sur le bouton de mise en marche. Le voyant d'alimentation s'allume pour indiquer que la cafetière est sous tension. La cafetière se coupe automatiquement et le voyant s'éteint lorsque le cycle d'infusion est terminé.

Pour arrêter l'appareil en cours d'infusion, le débrancher de la prise murale.

## Dosettes de café

DOSETTES	EAU
1	250 ml (8 onces) ou moins
2	410 ml (14 onces) ou moins

Pour de meilleurs résultats, utilisez avec des dosettes Senseo® de 7 g (1/4 once). Les dosettes parfumées ou très grosses ne sont pas compatibles avec ce modèle.

**REMARQUE :** Si 2 dosettes sont utilisées avec 250 ml (8 onces) ou moins d'eau, il en résultera un café plus fort.

## Entretien et nettoyage

Toutes les cafetières doivent être nettoyées au moins une fois par mois (une fois par semaine pour les zones à eau calcaire).

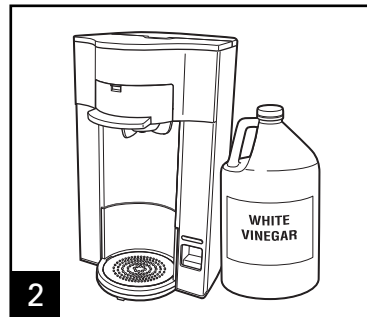
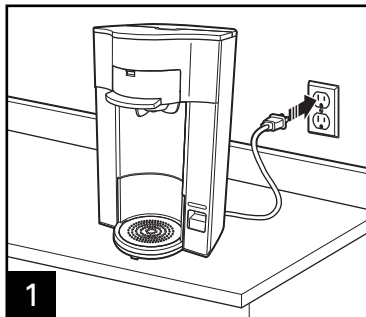

Versez 125 ml (½ tasse) de vinaigre blanc ordinaire et de mise en 125 ml (½ tasse) d'eau froide dans le réservoir.

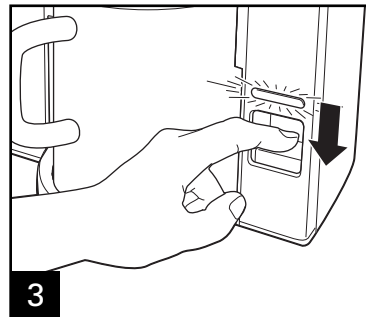

Placez une tasse en dessous pour récupérer la solution eau/vinaigre. Appuyez une fois sur le bouton de mise en marche. Au bout de 30 secondes, débranchez la cafetière et laissez le vinaigre agir. Au bout de 30 minutes, branchez la cafetière et laissez-la finir le cycle d'infusion. Lorsque le cycle d'infusion est terminé, attendez que la cafetière refroidisse.

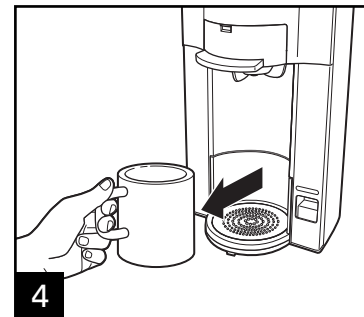

Videz la tasse et rincez-la. Répétez cette procédure avec 250 ml (une tasse) de plus d'eau froide du robinet.

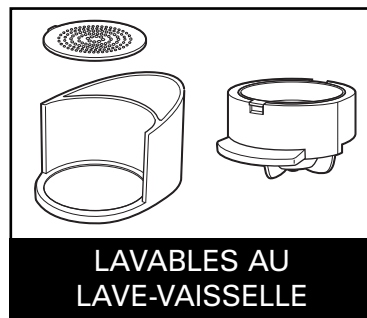
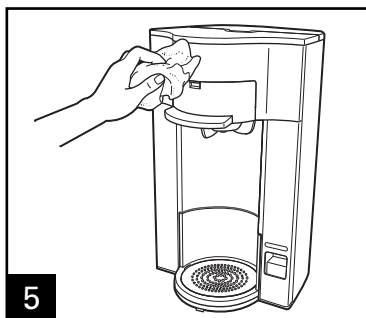

# Dépannage

## PROBLÈME

Le voyant d'alimentation est allumé.

Café faible.

## CAUSE PROBABLE

- Une fois le bouton de mise en marche appuyé, la cafetière infuse pendant un cycle puis se coupe. Une fois le voyant éteint, laissez la cafetière refroidir pendant 1 minute avant de la réutiliser.
- Assurez-vous que les dosettes sont centrées dans le panier-filtre et utilisez deux dosettes pour un café plus fort. Reportez-vous à « Utilisation ».

## Garantie limitée

Cette garantie s'applique aux produits achetés aux É.-U. et au Canada. C'est la seule garantie expresse pour ce produit et est en lieu et place de tout autre garantie ou condition.

Ce produit est garanti contre tout défaut de matériaux et de main-d'oeuvre pour une période de un (1) an à compter de la date d'achat d'origine. Au cours de cette période, votre seul recours est la réparation ou le remplacement de ce produit ou tout composant s'avérant défectueux, à notre gré, mais vous êtes responsable de tous les coûts liés à l'expédition du produit et le retour d'un produit ou d'un composant dans le cadre de cette garantie. Si le produit ou un composant n'est plus offert, nous le remplacerons par un produit similaire de valeur égale ou supérieure.

Cette garantie ne couvre pas le verre, les filtres, l'usure d'un usage normal, l'utilisation non conforme aux directives imprimées, ou des dommages au produit résultant d'un accident, modification, utilisation abusive ou incorrecte. Cette garantie s'applique seulement à l'acheteur original ou à la personne l'ayant reçu en cadeau. La présentation du reçu de vente d'origine comme preuve d'achat est nécessaire pour faire une réclamation au titre de cette garantie. Cette garantie s'annule si le produit est utilisé autrement que par une famille ou si l'appareil est soumis à toute tension ou forme d'onde différente des caractéristiques nominales précisées sur l'étiquette (par ex. : 120 V ~ 60 Hz).

Nous excluons toutes les réclamations au titre de cette garantie pour les dommages spéciaux, consécutifs et indirects causés par la violation de garantie expresse ou implicite. Toute responsabilité est limitée au prix d'achat. **Chaque garantie implicite, y compris toute garantie ou condition de qualité marchande ou d'adéquation à un usage particulier, est exonérée, sauf dans la mesure interdite par la loi, auquel cas la garantie ou condition est limitée à la durée de cette garantie écrite.** Cette garantie vous donne des droits légaux précis. Vous pouvez avoir d'autres droits qui varient selon l'endroit où vous habitez. Certaines provinces ne permettent pas les limitations sur les garanties implicites ou les dommages spéciaux ou indirects de telle sorte que les limitations ci-dessus ne s'appliquent peut-être pas à votre cas.

Ne pas retourner cet appareil au magasin lors d'une réclamation au titre de cette garantie. Téléphoner au 1.800.851.8900 aux É.-U. ou au 1.800.267.2826 au Canada ou visiter le site internet [www.hamiltonbeach.com](http://www.hamiltonbeach.com) aux É.-U. ou [www.hamiltonbeach.ca](http://www.hamiltonbeach.ca) au Canada. Pour un service plus rapide, trouvez le numéro de modèle, le type d'appareil et les numéros de série sur votre appareil.

## SALVAGUARDIAS IMPORTANTES

Cuando utilice artefactos eléctricos, siempre deben seguirse precauciones de seguridad básicas a fin de reducir el riesgo de incendio, descarga eléctrica, y/o lesiones a personas, incluyendo las siguientes:

1. Lea todas las instrucciones.
2. Verifique que el voltaje de su instalación corresponda con el del producto.
3. No toque superficies calientes. Use manijas o perillas. Es importante tener cuidado ya que pueden ocurrir quemaduras al tocar partes calientes o como resultado del derrame de líquido caliente.
4. Para protegerse contra choques eléctricos no sumerja el cordón, el enchufe o la cafetera en el agua o en otro líquido.
5. Es necesario una estricta vigilancia siempre que los niños utilicen o estén cerca de algún artefacto.
6. Desenchufe la cafetera cuando no esté en uso y antes de la limpieza. Deje que se enfríe antes de ponerle o quitarle piezas y antes de su limpieza.
7. La cafetera debe ser operada sobre una superficie plana lejos del borde de la mesera o mostrador para evitar que se vuelque accidentalmente.
8. No haga funcionar artefacto alguno que tenga el cordón o el enchufe averiado o si falla o ha sufrido algún daño. Llame a nuestro número de llamada gratis de servicio al cliente para obtener información sobre el examen, reparación eléctrica, mecánica o ajuste.
9. El uso de aditamentos de accesorio no recomendados por el fabricante del aparato pueden causar lesiones.
10. No lo use a la intemperie.
11. No deje que el cable cuelgue del borde de la mesa, mostrador, ni que toque superficies calientes, incluyendo la estufa.
12. No lo coloque sobre o cerca de una cocina eléctrica o a gas caliente o dentro de un horno caliente.
13. No use el artefacto para fines ajenos a los que está destinado.
14. **ADVERTENCIA:** Para reducir el riesgo de incendio o choque eléctrico, no quite la cubierta inferior de la cafetera. En el interior no hay piezas que el usuario pueda reparar. Las reparaciones deberán ser realizadas solamente por personal de servicio autorizado.

## ¡GUARDE ESTAS INSTRUCCIONES!

### INFORMACIÓN ADICIONAL DE SEGURIDAD

**Este aparato ha sido diseñado solamente para uso doméstico.**

**¡ADVERTENCIA!** Peligro de descarga eléctrica: Este aparato cuenta con un enchufe polarizado (una pata más ancha) que reduce el riesgo de una descarga eléctrica. El enchufe calza únicamente en una dirección dentro de un tomacorriente polarizado. No trate de obviar el propósito de seguridad del enchufe modificándolo de alguna manera o utilizando un adaptador. Si el enchufe no calza, inviértalo. Si aún así no calza, llame a un electricista para que reemplace el tomacorriente.

El largo del cable que se utiliza con este artefacto fue elegido para reducir el riesgo de enredarse o de tropezarse con él si fuese más largo. Si se necesita un cable eléctrico más largo, podrá usarse un

cable de extensión aprobado. La potencia eléctrica del cable de extensión deberá ser igual o mayor que la del tostador. Se debe tener cuidado al acomodar el cable de extensión de manera que no cuelgue por el borde de la mesa o mostrador y que los niños no puedan jalarlo o tropezarse accidentalmente.

Para evitar una sobrecarga del circuito eléctrico, no use ningún otro aparato electrodoméstico de alto voltaje en el mismo circuito que este aparato.

**NOTA:** Para mejores resultados, deje que la cafetera se enfríe por al menos un minuto entre los ciclos de preparación.



# Piezas y Características

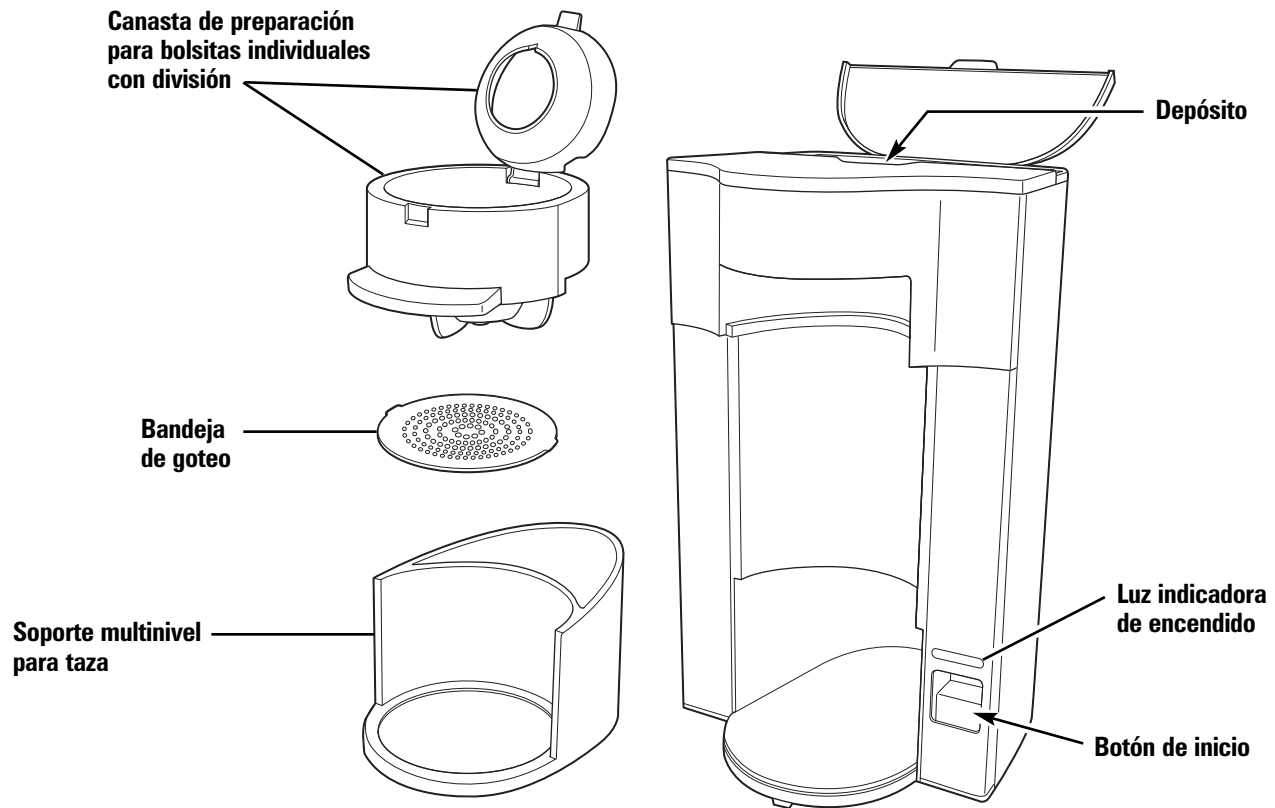

# Utilizarlo

**⚠ ADVERTENCIA Peligro de quemaduras.**

- Para evitar contacto con café o agua caliente:
- No utilice más de 14 onzas (410 ml) de agua.
  - Coloque la taza totalmente debajo de la canasta de preparación.

- No quite la taza hasta que la luz se apague.
- Esta unidad está diseñada para utilizar bolsitas individuales Senseo®, disponibles en la sección de café de su tienda local.

**Apagado Automático:** La cafetera se apagará automáticamente después de finalizar el ciclo de preparación.

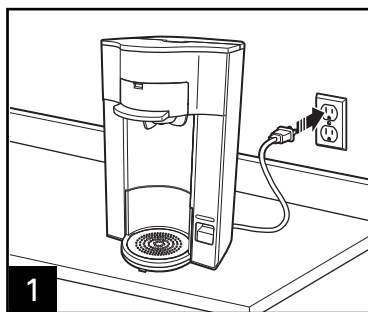

1

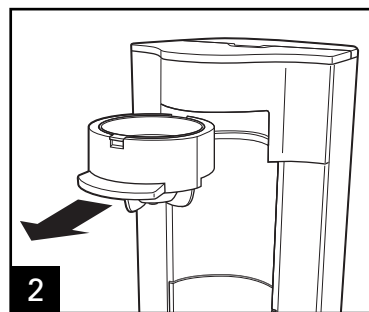

2

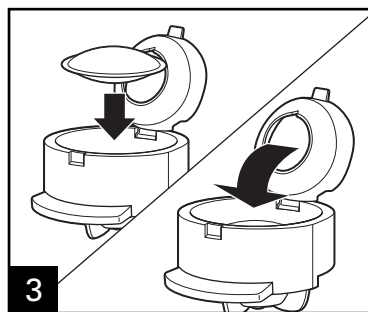

3

Levante la división de la canasta de preparación para bolsitas individuales y coloque una bolsita en el fondo. Se recomienda una bolsita para 8 onzas (250 ml) o menos de café. Baje la división.

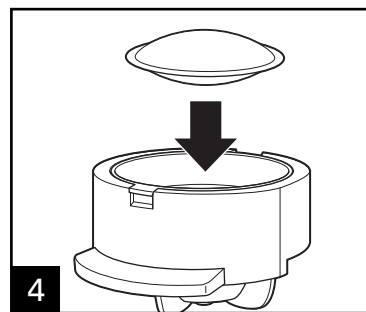

4

Para un café más intenso, coloque una segunda bolsita sobre la división. Se recomiendan dos bolsitas para preparar hasta 14 onzas (410 ml) de café, O si desea un café más intenso.

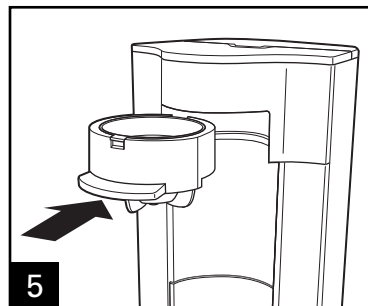

5

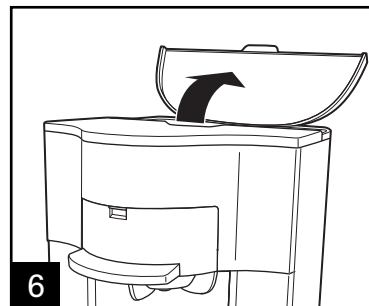

6

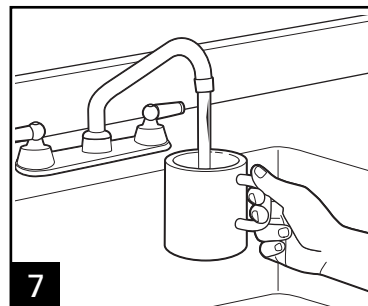

7

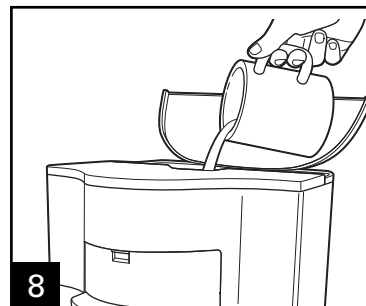

8

## Utilizarlo (cont.)

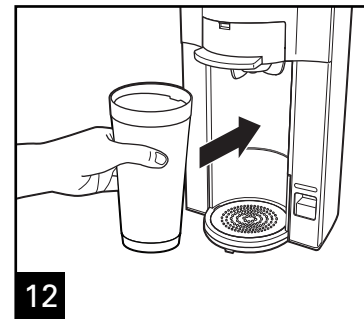
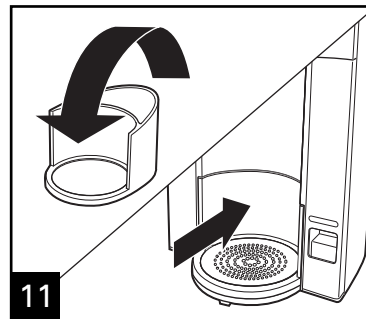
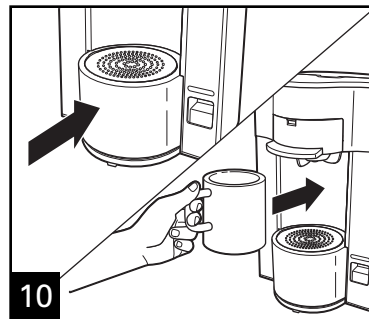
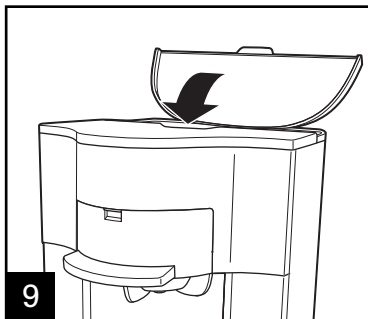

Utilice una posición de taza más alta para una taza más grande, como una jarra de viaje.

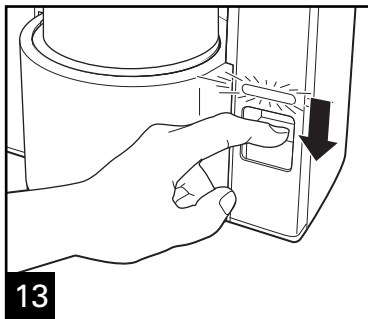

Presione el botón iniciar. La luz indicadora de encendido se encenderá para indicar que la cafetera está activada. La cafetera se apagará automáticamente y la luz se apagará cuando el ciclo de preparación se haya completado.

Para detener la preparación en la mitad del ciclo, desenchufe la unidad del tomacorriente.

## Bolsitas de café

BOLSITAS	AGUA
1	8 onzas (250 ml) o menos
2	14 onzas (410 ml) o menos

Para mejores resultados, utilice bolsitas Senseo® de 7 g (1/4 onza). Las bolsitas muy grandes o "saborizadas" no funcionan con esta unidad.

**NOTA:** Si se utilizan 2 bolsitas con 8 onzas (250 ml) o menos de agua, el café será más intenso.

## Cuidado y Limpieza

Todas las cafeteras deben limpiarse por lo menos una vez por mes (una vez por semana en áreas de agua dura).

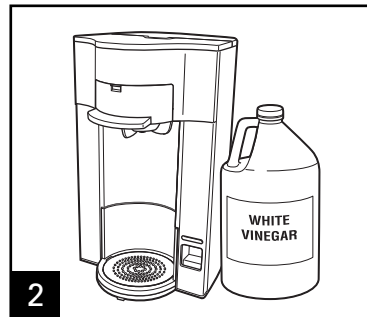
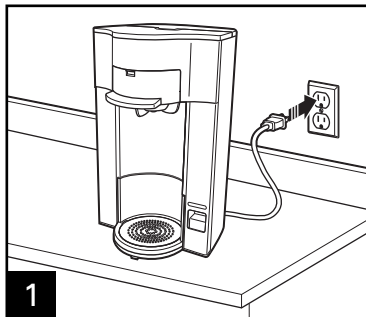

Vierta 1/2 taza (125 ml) de vinagre blanco y 1/2 taza (125 ml) de agua fría en el depósito.

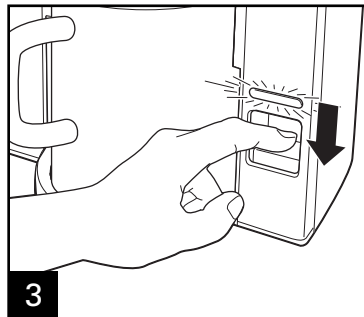

Coloque una taza debajo para recoger la solución de agua/vinagre. Presione el botón iniciar una vez. Después de 30 segundos, desenchufe la unidad y deje que el vinagre realice la limpieza. Después de 30 minutos, enchufe la unidad y deje finalizar el ciclo de preparación. Cuando el ciclo de preparación haya finalizado, espere a que la unidad se enfríe.

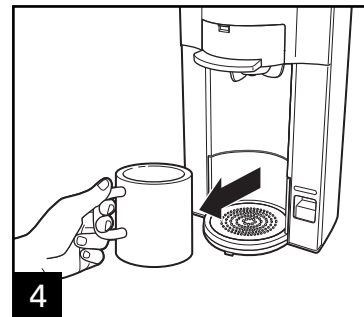

Vacíe la taza y enjuague. Repita este proceso con una taza (250 ml) más de agua fría de grifo.

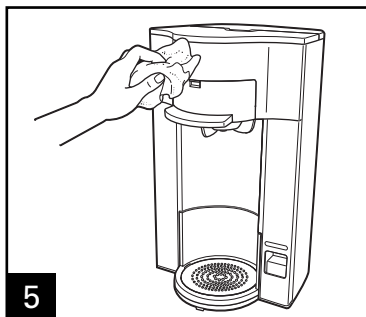

## *Detección de problemas*

### **PROBLEMA**

El encendido/luz se encuentra activado.

Café poco cargado.

### **PROBABLE CAUSA**

- Una vez que se haya presionado el botón iniciar, la unidad realizará un ciclo de preparación y se apagará. Después de que la luz se apague, deje que la unidad de enfríe durante 1 minuto antes de volver a usarla.
- Asegúrese de que las bolsitas estén centradas en la canasta de preparación y utilice dos bolsitas para un café más intenso. Ver "Utilizarlo".

# Hamilton Beach®

Grupo HB PS, S.A. de C.V.  
 Monte Elbruz No. 124 Int. 601  
 Col. Palmitas Polanco  
 México, D.F. C.P. 11560  
 01-800-71-16-100

## PÓLIZA DE GARANTÍA

PRODUCTO:

MARCA:

MODELO:

Grupo HB PS, S.A. de C.V. cuenta con una Red de Centros de Servicio Autorizada, por favor consulte en la lista anexa el nombre y dirección de los establecimientos en la República Mexicana en donde usted podrá hacer efectiva la garantía, obtener partes, componentes, consumibles y accesorios; así como también obtener servicio para productos fuera de garantía. Para mayor información llame sin costo: **Centro de Atención al consumidor: 01 800 71 16 100**

Grupo HB PS, S.A. de C.V. le otorga a partir de la fecha de compra:  
**GARANTÍA DE 1 AÑO.**

### COBERTURA

- Esta garantía ampara, todas las piezas y componentes del producto que resulten con defecto de fabricación incluyendo la mano de obra.
- Grupo HB PS, S.A. de C.V. se obliga a reemplazar, reparar o reponer, cualquier pieza o componente defectuoso; proporcionar la mano de obra necesaria para su diagnóstico y reparación, todo lo anterior sin costo adicional para el consumidor.
- Esta garantía incluye los gastos de transportación del producto que deriven de su cumplimiento dentro de su red de servicio.

### LIMITACIONES

- Esta garantía no ampara el reemplazo de piezas deterioradas por uso o por desgaste normal, como son: cuchillas, vasos, jarras, filtros, etc.
- Grupo HB PS, S.A. de C.V. no se hace responsable por los accidentes producidos a consecuencia de una instalación eléctrica defectuosa, ausencia de toma de tierra, clavija de enchufe en mal estado, etc.

### EXCEPCIONES

Esta garantía no será efectiva en los siguientes casos:

- Cuando el producto se hubiese utilizado en condiciones distintas a las normales. (Uso industrial, semi-industrial o comercial.)
- Cuando el producto no hubiese sido operado de acuerdo con el instructivo de uso.
- Cuando el producto hubiese sido alterado o reparado por personas no autorizadas por Grupo HB PS, S.A. de C.V. el fabricante nacional, importador o comercializador responsable respectivo.

El consumidor puede solicitar que se haga efectiva la garantía ante la propia casa comercial donde adquirió su producto, siempre y cuando Grupo HB PS, S.A. de C.V. no cuente con talleres de servicio.

**PROCEDIMIENTO PARA HACER EFECTIVA LA GARANTÍA**

- Para hacer efectiva la garantía no deben exigirse mayores requisitos que la presentación del producto y la póliza correspondiente, debidamente sellada por el establecimiento que lo vendió.
- Para hacer efectiva la garantía, lleve su aparato al Centro de Servicio Autorizado más cercano a su domicilio (consulte la lista anexa).
- Si no existe Centro de Servicio Autorizado en su localidad llame a nuestro Centro de Atención al Consumidor para recibir instrucciones de como hacer efectiva su garantía.
- El tiempo de reparación, en ningún caso será mayor de 30 días naturales contados a partir de la fecha de recepción del producto en nuestros Centros de Servicio Autorizados.
- En caso de que el producto haya sido reparado o sometido a mantenimiento y el mismo presente deficiencias imputables al autor de la reparación o del mantenimiento dentro de los treinta días naturales posteriores a la entrega del producto al consumidor, éste tendrá derecho a que sea reparado o mantenido de nuevo sin costo alguno. Si el plazo de la garantía es superior a los treinta días naturales, se estará a dicho plazo.
- El tiempo que duren las reparaciones efectuadas al amparo de la garantía no es computable dentro del plazo de la misma. Cuando el bien haya sido reparado se iniciará la garantía respecto de las piezas repuestas y continuará con relación al resto. En el caso de reposición del bien deberá renovarse el plazo de la garantía.

DÍA\_\_ MES\_\_ AÑO\_\_

Si desea hacer comentarios o sugerencias con respecto a nuestro servicio o tiene alguna queja derivada de la atención recibida en alguno de nuestros Centros de Servicio Autorizados, por favor dirigirse a:

**GERENCIA INTERNACIONAL DE SERVICIO**  
**01 800 71 16 100**  
 Email: [mexico.service@hamiltonbeach.com.mx](mailto:mexico.service@hamiltonbeach.com.mx)

**RED DE CENTROS DE SERVICIO AUTORIZADA GRUPO HB PS, S.A. DE C.V.****Distrito Federal****ELECTRODOMÉSTICOS**

Av. Plutarco Elías Calles No. 1499

Zacahuitzco MEXICO 09490 D.F.

Tel: 01 55 5235 2323 • Fax: 01 55 5243 1397

**CASA GARCIA**

Av. Patriotismo No. 875-B

Mixcoac MEXICO 03910 D.F.

Tel: 01 55 5563 8723 • Fax: 01 55 5615 1856

**Nuevo Leon****FERNANDO SEPULVEDA REFACCIONES**

Ruperto Martínez No. 238 Ote.

Centro MONTERREY, 64000 N.L.

Tel: 01 81 8343 6700 • Fax: 01 81 8344 0486

**Jalisco****SERVICIOS DE MANTENIMIENTO CASTILLO**

Garibaldi No. 1450

Ladrón de Guevara

GUADALAJARA 44660 Jal.

Tel: 01 33 3825 3480 • Fax: 01 33 3826 1914

**Chihuahua****DISTRIBUIDORA TURMIX**

Av. Paseo Triunfo de la Rep. No. 5289 Local 2 A.

Int. Hipermart

Alamos de San Lorenzo

CD. JUAREZ 32340 Chih.

Tel: 01 656 617 8030 • Fax: 01 656 617 8030

**Modelos:**

49990  
49990Z  
49990ZDIS  
49991  
49993

**Tipos:**

A76  
A76  
A76  
A76  
A76

**Características Eléctricas:**

120 V ~ 60 Hz 600 W  
120 V ~ 60 Hz 600 W  
120 V ~ 60 Hz 600 W  
120 V ~ 60 Hz 600 W  
120 V ~ 60 Hz 600 W

Los modelos incluidos en el instructivo de Uso y Cuidado pueden ir seguidos o no por un sufijo correspondiente a una o varias letras del alfabeto y sus combinaciones, separadas o no por un espacio, coma, diagonal, o guión. Como ejemplos los sufijos pueden ser: "Y" y/o "MX" y/o "MXY" y/o "Z".