

# *Hapro*

SUMMER GLOW

**Half-Body Tanner**  
**HB404**



1

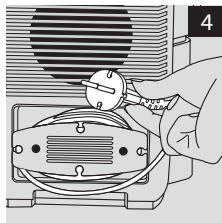
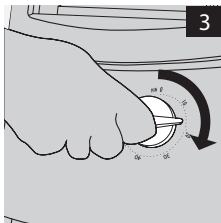
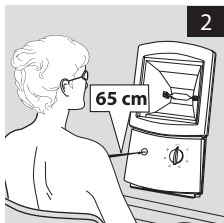
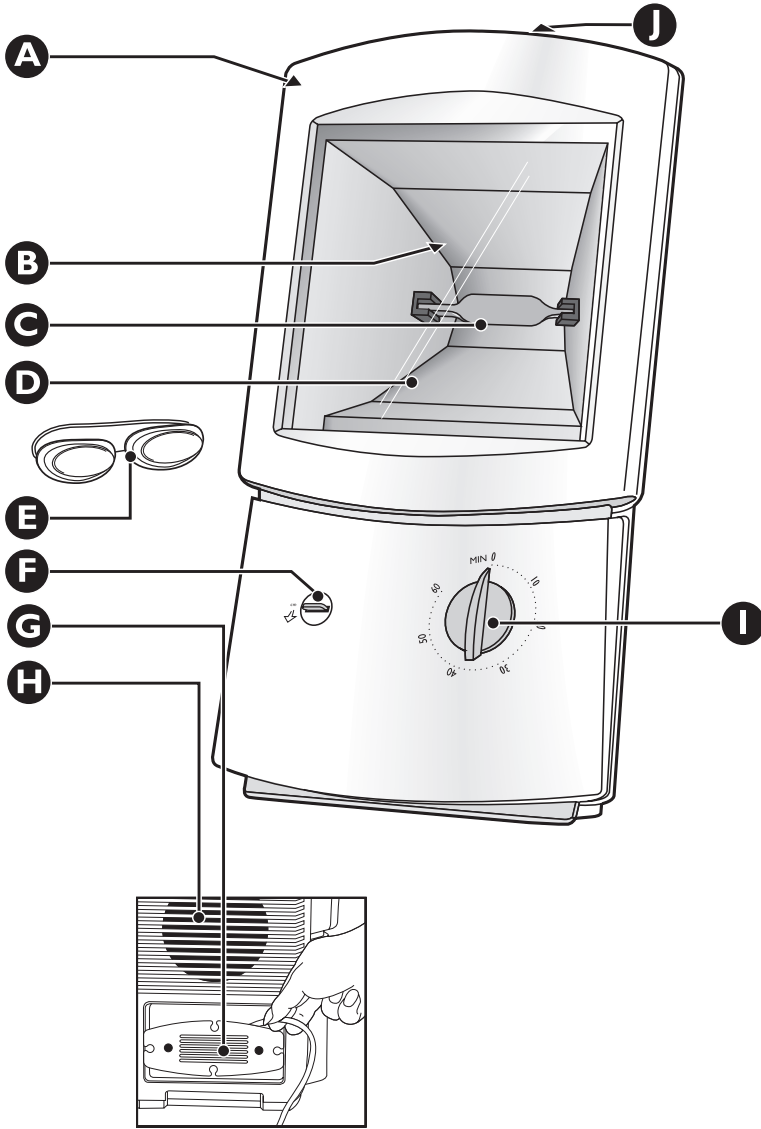

**ENGLISH 4**  
**DEUTSCH 10**  
**NEDERLANDS 17**  
**FRANÇAIS 24**  
**ITALIANO 31**  
**ESPAÑOL 38**  
**РУССКИЙ 45**

### Introduction

With this luxury half-body tanner, you can tan your face, shoulders and décolleté. It has a powerful high-pressure lamp for fast and more natural tanning results. The appliance has a measuring tape and an adjustable timer.

### General description (Fig. 1)

- A** Storage hook for goggles
- B** Reflector
- C** Tanning lamp
- D** UV filter
- E** Protective goggles (2 pairs)
- F** Measuring tape
- G** Mains cord with cord winding facility
- H** Fan
- I** Timer
- J** Handgrip

### Important

Read these instructions for use carefully before using the appliance and save them for future reference.

- Check if the voltage indicated on the appliance corresponds to the mains voltage in your home before you connect the appliance.
- If the supply cord is damaged, it must be replaced by the manufacturer or service agent or a similarly qualified person in order to avoid a hazard.
- Water and electricity are a dangerous combination! Do not use this appliance in wet surroundings (e.g. in the bathroom or near a shower or swimming pool).
- If you have just been swimming or have just taken a shower, dry yourself thoroughly before using the appliance.
- Make sure children do not play with the appliance.
- Always unplug the appliance after use.
- Let the appliance cool down for approx. 15 minutes before storing it.
- Make sure the vents in the back of the appliance and in the handgrip remain open during use.
- Do not exceed the recommended tanning times and the maximum number of tanning hours (see section 'Tanning sessions: how often and how long?').
- Do not tan a particular part of your body more than once a day. Avoid excessive exposure to natural sunlight on the same day.
- Colours may fade under the influence of the sun. The same effect may occur when using this appliance.
- Do not expect the appliance to yield better results than natural sunlight.

Take the following precautions:

- Protect your eyes during tanning using the UV goggles provided. Contact lenses and sun glasses are not a substitute for the goggles. The unprotected eye may develop surface inflammation. After excessive exposure in some cases damage may occur to the retina. Many repeated exposures to the unprotected eye can lead to cataracts.
- Remove cosmetics well in advance of exposure. Do not use any sunscreens or products that accelerate tanning.
- In case of pronounced sensitivity or allergic reaction to ultraviolet radiation, it is recommended to take medical advice before starting exposure.

- Do not sunbathe and use the appliance on the same day. The skin does not make any distinction between UV-rays from the sun or from a tanning appliance.
- Protect sensitive skin parts such as scars, tattoos and genitals from exposure.
- If persistent lumps or sores appear on the skin or if there are changes in pigmented moles, seek medical advice before resuming tanning.
- Never use the appliance when the UV filter is damaged, broken or missing or when the timer is defective.
- Make sure that non-users, especially children, are not present when the appliance is being operated.
- Do not choose a tanning distance of less than 65cm.

A tanning appliance is not to be used by:

- Persons with reduced sensory and/or mental capacity.
- Persons lacking knowledge of or experience with tanning appliances, with the exception of individuals who are being supervised or have received instructions regarding the use of the tanning appliance by a person who assumes responsibility for their safety.
- Persons younger than 18.
- Persons who tend to freckle.
- Persons having abnormal discolored patches on skin.
- Persons having more than 16 moles (2 mm or more) on the body.
- Persons having atypical moles (defined as asymmetrical moles larger than 5 mm in diameter with variable pigmentation and irregular borders; in case of doubt, seek medical advice).
- Persons with a natural red hair color.
- Persons whose skin is already sunburned.
- Persons not able to tan at all or not able to tan without burning when exposed to the sun.
- Persons that burn easily when exposed to the sun.
- Persons having a history of frequent severe sunburn during childhood.
- Persons (previously) suffering from skin cancer or predisposed skin cancer.
- Persons having a first-degree relative with a history of melanoma.
- Persons under a doctor's care for diseases that involve photosensitivity and/or receiving photosensitizing medications.

### Electromagnetic fields (EMF)

This Hapro appliance complies with all standards regarding electromagnetic fields (EMF). If handled properly and according to the instructions in this user manual, the appliance is safe to use based on scientific evidence available today.

### Cosmetics and medication

Cosmetics and medication can contain substances that can cause a phototoxic reaction if combined with UV radiation. The phototoxic chemicals occurring most frequently are:

<i>Demeclocycline</i>	<i>Hydrochinone</i>	<i>Oxytetracycline</i>	<i>Porfimer</i>
<i>Rolitetracycline</i>	<i>Etretinate</i>	<i>Tetracycline</i>	<i>Acitretine</i>
<i>Nalidixic acid</i>	<i>Isotretinoin</i>	<i>Azapropazone</i>	<i>Lomefloxacin</i>
<i>Tretinoin</i>	<i>Doxycycline</i>	<i>Etretinate</i>	
<i>Methoxsalen</i>	<i>Amiodarone</i>	<i>Tretinoin</i>	
<i>Monobenzone</i>	<i>Chlortetracycline</i>	<i>Hydrochinone</i>	

Contact your dealer for a complete list of substances that can cause a phototoxic reaction.

**Tanning and your health**

**The sun, UV and tanning**

**The sun**

The sun supplies various types of energy. Visible light enables us to see, ultraviolet (UV) light gives us a tan and the infrared (IR) light in sunlight provides the heat in which we like to bask.

**UV and your health**

In moderation UV radiation can have a positive effect on the skin and overall health. Therefore, it is important to follow the recommendations concerning exposure durations, exposure intervals and distances from the lamp.

UV-radiation can cause skin or eye damage that may be irreversible. These biological effects depend upon the quality and quantity of the radiation as well as the skin sensitivity of the individual.

The skin may develop sunburn after overexposure. Excessively repeated exposures to ultraviolet radiation from the sun or tanning appliances may lead to premature ageing of the skin as well as increased risk of development of skin tumors. These risks increase with increasing cumulative UV exposure. Exposure at an early age increases the risk of skin damage later in life.

Certain medical conditions or side effects of certain medicines may be aggravated by UV exposure. In case of doubt, seek medical advice

**Tanning sessions: how often and how long?**

Safe tanning means, among other things: allowing your skin to get used to the UV radiation. A tanning program usually consists of a course of ten exposures. You can determine the duration of each exposure by referring to the column for your skin type in the table below.

You do not necessarily have to follow this table when sunbathing, it acts as a guide. However, do monitor the way your skin reacts as this is the real indicator. Limit the exposure time to avoid getting a sunburn (skin erythema). If erythema appears hours after any exposure, it is advised to cease tanning for one week and restart the exposures from the beginning of the exposure table.

Instead of following a program, you could also opt to use a tanning appliance every now and then to maintain your tan. It is important, though, that you do not exceed the maximum recommended number of sessions per year.

● **For this appliance, the maximum is 20 tanning hours (=1200 minutes) a year.** Of course, the maximum number of tanning hours applies to each separate part or side of the body that is tanned (e.g. the back and front of the body).

*Note: Allow at least 48 hours between the first and second exposure. If unexpected side effects, such as itching, occur within these 48 hours, medical advice should be sought before continuing with the next session.*

**Example**

Suppose you take a 10-day tanning course, with an 8-minute session on the first day and a 20-minute session on the nine following days.

The entire course then lasts  $(1 \times 8 \text{ minutes}) + (9 \times 20 \text{ minutes}) = 188 \text{ minutes}$ .

In one year you can take 6 of these courses, as  $6 \times 188 \text{ minutes} = 1128 \text{ minutes}$ .

**Table**

As is shown in the table, the first session of a tanning course should always last 8 minutes, irrespective of the sensitivity of the skin. If you think that the sessions are too long for you (e.g.

if the skin gets taut and tender after the session), we advise you to reduce the length of the sessions by e.g. 5 minutes.

*Note: For a beautiful, even tan, turn your face to the left and right from time to time during the session so that the sides of the face are better exposed to the tanning light.*

*Note: If your skin feels slightly taut after tanning, you can apply a moisturising cream.*

Duration of the tanning session for each side/part of the body	for persons with very sensitive skin	for persons with normal sensitive skin	for persons with less sensitive skin
1st session	8 minutes	8 minutes	8 minutes
break of at least 48 hours	break of at least 48 hours	break of at least 48 hours	break of at least 48 hours
2nd session	10-15 minutes	20 minutes	25-30 minutes
3rd session	10-15 minutes	20 minutes	25-30 minutes
4th session	10-15 minutes	20 minutes	25-30 minutes
5th session	10-15 minutes	20 minutes	25-30 minutes
6th session	10-15 minutes	20 minutes	25-30 minutes
7th session	10-15 minutes	20 minutes	25-30 minutes
8th session	10-15 minutes	20 minutes	25-30 minutes
9th session	10-15 minutes	20 minutes	25-30 minutes
10th session	10-15 minutes	20 minutes	25-30 minutes

### Using the appliance

- 1 Place the appliance on a solid, flat and stable surface.**
- 2 Fully unwind the mains cord.**
- 3 Put the plug in the wall socket.**
- 4 Position yourself in front of the appliance.**
- 5 Put on the protective goggles provided.**
  - Only use these protective goggles when you tan with a Hapro tanning appliance. Do not use them for other purposes.
  - The protective goggles comply with protection class II according to directive 89/686/EEC.
- 6 Check the distance between your body and the tanning appliance.**
  - During tanning, the distance between the UV filter and the part of the body to be tanned must be at least 65cm. (Fig. 2)
  - Use the measuring tape to check the distance.
- 7 Switch on the appliance by setting the timer to the required tanning time (Fig. 3).**

*Note: For the correct tanning times, see section 'Tanning sessions: how often and how long?'*

- **When the set time has elapsed, the timer automatically switches off the appliance.**
  - If you want to tan more parts of your body successively, you can set a new time before the set time has elapsed.

## 8 ENGLISH

- By setting the timer again before the set time has elapsed, you avoid the 3-minute waiting time which is necessary to allow the tanning lamp to cool down.

### **8 Always unplug the appliance after use.**

*Tip: Keep track of the overall number of sessions you have had on a piece of paper.*

## **Cleaning**

Always unplug the appliance and let it cool down before you clean it.

Never use scouring pads, abrasive cleaning agents or aggressive liquids such as petrol or acetone to clean the appliance.

- 1** Clean the outside of the appliance with a damp cloth.

Do not let water run into the appliance.

- 2** Clean the UV filter with a soft cloth sprinkled with some methylated spirits.

- 3** Clean the protective goggles with a moist cloth.

## **Storage**

- 1** Unplug the appliance.

- 2** Let the appliance cool down for 15 minutes before you store it.

- 3** Wind the cord round the cord storage facility on the back of the appliance (Fig. 4).

## **Replacement**

### **Lamp**

The light emitted by the tanning lamp becomes less bright in time (i.e. after a few years in case of normal use). When this happens, you notice a decrease in the tanning capacity. You can solve this problem by setting a slightly longer tanning time or by having the tanning lamp replaced.

Always have the tanning lamp replaced by a service centre authorised by Hapro. Only they have the knowledge and skills required for this job and the original spare parts for your appliance.

### **UV filter**

Never use this appliance when the UV filter is broken, damaged or missing. Always have the UV filter replaced right away when it is damaged or broken.

Always have the UV filter replaced by a service centre authorised by Hapro. Only they have the knowledge and skills required for this job and the original spare parts for your face tanner.

### **Protective goggles**

Additional or replacement goggles can be ordered at your local dealer.

## **Environment**

Do not throw away the appliance with the normal household waste at the end of its life, but hand it in at an official collection point for recycling. By doing this, you help to preserve the environment (Fig. 5).

The lamp of this appliance contains substances that may pollute the environment. When you discard the lamp, do not throw it away with the normal household waste, but dispose of it at an official collection point.



### Guarantee & service

All defects resulting from material or production faults and which occur within the warranty period, will be repaired free of charge on production of the original sales invoice. The warranty period is 24 months. For warranty queries, please contact your dealer.

Your new tanning appliance is intended for domestic use and not for commercial purposes. Damage as a result of commercial use, as well as tubes, starters, protective supports and acrylic panels, are not covered by the Hapro warranty.

Malfunctioning as a result of assembly and or installation faults, improper use, lightning damage and non-original parts are excluded from the Hapro warranty.

Check carefully if the equipment has been installed properly before claiming under the warranty. In case of an unwarranted claim, you will be charged service costs.

### Guarantee restrictions

The terms of the international guarantee do not cover the tanning lamps.

### Troubleshooting

If problems should arise with this appliance and you are unable to solve them by means of the information below, please contact the nearest Hapro dealer.

Problem	Solution
The appliance does not start	Make sure the plug has been properly inserted into the wall socket.
	There may be a power failure. Check if the power supply works by connecting another appliance.
	The timer may not have been set. Set the timer to the appropriate tanning time.
Poor tanning results	The lamp may still be too warm to restart. Let the lamp cool down for 3 minutes before you switch it on again.
	Perhaps you use an extension cord that is too long or does not have the correct current rating. Consult your dealer. Our general advice is not to use an extension cord.
	You may have followed a tanning course that is not appropriate for your skin type. Check the table in section 'Tanning sessions: how often and how long?'
	Perhaps the distance between the lamp and your body is larger than prescribed.
	When you have used the lamp for a long time, its tanning capacity decreases. This effect only becomes noticeable after several years. To solve this problem, select a slightly longer tanning time or have the lamp replaced.

### Einführung

Mit diesem Oberkörperbräuner in Luxusausführung können Sie Gesicht, Schultern und Dekolleté bräunen. Seine leistungsstarke Hochdruck-Lampe sorgt für ein schnelles und noch natürlicheres Bräunungsergebnis. Das Gerät ist mit einem Maßband und einem einstellbaren Timer ausgestattet.

### Allgemeine Beschreibung (Abb. 1)

- A** Aufbewahrungshaken für die Schutzbrille
- B** Reflektor
- C** Bräunungslampe
- D** UV-Filter
- E** 2 Schutzbrillen
- F** Maßband
- G** Netzkabel mit Kabelaufwicklung
- H** Ventilator
- I** Timer
- J** Handgriff

### Wichtig

Lesen Sie diese Bedienungsanleitung vor dem ersten Gebrauch des Geräts sorgfältig durch, und bewahren Sie sie für eine spätere Verwendung auf.

- Prüfen Sie, bevor Sie das Gerät zum ersten Mal benutzen, ob die Spannungsangabe auf dem Gerät mit der örtlichen Netzspannung übereinstimmt.
- Falls das Netzkabel beschädigt sein sollte, muss es zur Vorbeugung vor Unfällen durch den Kundendienst des Herstellers oder einem qualifizierten Fachmann ersetzt werden..
- Wasser und Strom sind eine gefährliche Kombination! Benutzen Sie das Gerät nicht in feuchter Umgebung (z. B. im Badezimmer, in der Nähe einer Dusche oder eines Schwimbeckens).
- Trocknen Sie sich gründlich ab, wenn Sie das Gerät nach dem Duschen oder Baden verwenden möchten.
- Lassen Sie Kinder nicht mit dem Gerät hantieren.
- Ziehen Sie nach jedem Gebrauch den Netzstecker aus der Steckdose.
- Lassen Sie das Gerät ca. 15 Minuten lang abkühlen, bevor Sie es wegräumen.
- Die Lüftungsschlitze an der Rückseite des Geräts und im Griff dürfen während des Gebrauchs nicht verdeckt werden.
- Überschreiten Sie nicht die empfohlenen Bräunungszeiten und die maximale Anzahl Bräunungsstunden (siehe "Das UV-Sonnenbad: Wie oft und wie lange?").
- Bräunen Sie eine Körperpartie maximal einmal täglich. Vermeiden Sie es, sich am selben Tag übermäßig dem natürlichen Sonnenlicht auszusetzen.
- Verschiedene Materialien können sich, genau wie beim natürlichen Sonnenlicht, auch im Licht der UV-Lampen verfärben.
- Erwarten Sie vom Einsatz dieses Geräts keine besseren Ergebnisse als von natürlichem Sonnenlicht.

Treffen Sie die folgenden Schutzmaßnahmen:

- Schützen Sie während der Sitzung Ihre Augen mit der verfügbaren UV-Schutzbrille. Kontaktlinsen und Sonnenbrillen sind kein Ersatz für die Schutzbrille. Ungeschützte Augen können sich oberflächlich entzünden. Nach intensiver Bestrahlung kann in einigen Fällen die Netzhaut beschädigt werden. Häufige Bestrahlungen können am ungeschützten Auge zu Linsentrübungen führen.

- Entfernen Sie vor der Bestrahlung alle Kosmetika. Benutzen Sie keinen Sonnenschutz oder Produkte, die die Bräunung beschleunigen.
- Bei bekannter Empfindlichkeit oder allergischen Reaktionen auf ultraviolette Strahlung sollte vor der Bestrahlung medizinischer Rat eingeholt werden.
- Sonnenbaden und Bestrahlungsanwendung nicht am gleichen Tag durchführen. Die Haut unterscheidet nicht zwischen UV-Strahlen, die von der Sonne oder dem Bräunungsgerät stammen.
- Schützen Sie empfindliche Hautbereiche wie Narben, Tattoos und Genitalien vor der Bestrahlung.
- Wenn bleibende Blasen oder Kerben auf der Haut entstehen oder wenn es Veränderungen bei Pigmentflecken gibt, holen Sie sich vor der nächsten Sitzung medizinischen Rat ein.
- Benutzen Sie das Gerät keinesfalls, wenn der UV-Filter beschädigt oder zerbrochen ist oder ganz fehlt, oder wenn die Zeitschaltuhr defekt ist.
- Achten Sie darauf, dass während der Sitzung keine anderen Personen, insbesondere Kinder, in der Nähe sind.
- Halten Sie beim Bräunen einen Abstand von mindestens 65 cm zum Gerät ein.

Ein Bräunungsgerät darf nicht benutzt werden von:

- Personen mit verminderter sensorischer und/oder mentaler Kapazität
- Personen ohne Erfahrung mit Bräunungsgeräten. Davon ausgenommen sind Personen, die von einer für ihre Sicherheit verantwortlichen Person beaufsichtigt werden, oder Anweisungen zum Gebrauch eines Bräunungsgerät erhalten haben.
- Personen unter 18 Jahren
- Personen mit Sommersprossen
- Personen, die ungewöhnliche Hautverfärbungen haben
- Personen, die mehr als 16 Pigmentflecken (2 mm oder größer) am Körper haben
- Personen mit atypischen Pigmentflecken (asymmetrische Pigmentflecken mit mehr als 5 mm Durchmesser und variabler Pigmentierung und unregelmäßigen Rändern; bei Zweifel einen Arzt fragen)
- Personen, deren natürliche Haarfarbe Rot ist
- Personen, die bereits einen Sonnenbrand haben
- Personen, die nicht bräunen (können), ohne sich beim Sonnenbaden einen Sonnenbrand zuzufügen
- Personen, die schnell einen Sonnenbrand bekommen
- Personen, die in ihrer Kindheit mehrfach einen Sonnenbrand hatten
- Personen, die (bereits) unter Hautkrebs leiden oder für Hautkrebs prädisponiert sind
- Personen, bei denen Verwandte ersten Grades Hautkrebs haben/hatten
- Personen unter ärztlicher Aufsicht mit Krankheiten, die eine Lichtsensitivität beinhalten und/oder Medikamente einnehmen, die zu lichtbedingten Reaktionen führen können

### **Elektromagnetische Felder (EMF; Electro Magnetic Fields)**

Dieses Hapro Gerät erfüllt sämtliche Normen bezüglich elektromagnetischer Felder (EMF). Nach aktuellen wissenschaftlichen Erkenntnissen ist das Gerät sicher im Gebrauch, sofern es ordnungsgemäß und entsprechend den Anweisungen in dieser Bedienungsanleitung gehandhabt wird.

### **Kosmetika und Medikamente**

Kosmetika und Medikamente können Substanzen enthalten, die in Kombination mit UV-Strahlen zu einer phototoxischen Reaktion führen können. Die häufigsten phototoxischen Chemikalien sind:

## 12 DEUTSCH

<i>Demeclocyclin</i>	<i>Hydrochinon</i>	<i>Oxytetracyclin</i>	<i>Porfimer</i>
<i>Rolitetracyclin</i>	<i>Etretinat</i>	<i>Tetracyclin</i>	<i>Acitretin</i>
<i>Nalidixinsäure</i>	<i>Isotretinoin</i>	<i>Azapropazon</i>	<i>Lomefloxacin</i>
<i>Tretinoin</i>	<i>Doxycyclin</i>	<i>Etretinat</i>	
<i>Methoxsalen</i>	<i>Amiodaron</i>	<i>Tretinoin</i>	
<i>Monobenzon</i>	<i>Chlortetracyclin</i>	<i>Hydrochinon</i>	

Melden Sie sich bei Ihrem Händler, um eine ausführliche Liste von Substanzen zu erhalten, die eine phototoxische Reaktion auslösen können.

### Gesundes Bräunen

#### Die Sonne, UV-Licht und Körperbräune

##### Die Sonne

Die Sonne liefert verschiedene Energiearten: Das sichtbare Licht ermöglicht uns zu sehen, das ultraviolette (UV-)Licht bräunt unsere Haut, und das infrarote (IR-)Licht spendet die Wärme, bei der wir uns wohl fühlen.

##### UV und Ihre Gesundheit

Bei moderater Anwendung kann UV-Strahlung einen positiven Effekt auf die Haut und die allgemeine Gesundheit haben. Es ist deshalb wichtig, den Empfehlungen bezüglich der Strahlungsdauer, den Bestrahlungsintervallen und der Entfernung zur Leuchte Folge zu leisten. UV-Strahlung kann zu Haut- oder Augenschäden führen, die nicht heilbar sind. Diese biologischen Effekte hängen von der Qualität und Menge der Strahlung ab sowie von der Hautempfindlichkeit der einzelnen Personen.

Die Haut kann nach übermäßiger Bestrahlung einen Sonnenbrand entwickeln. Ein übertrieben häufiges Aussetzen der Haut an ultraviolette Strahlung durch Sonne oder Bräunungsgeräte kann zu vorzeitiger Hautalterung sowie einem erhöhten Risiko für Hautkrebserkrankungen führen. Diese Risiken steigern sich mit zunehmender UV-Bestrahlung. Die Bestrahlung junger Haut steigert das Risiko für spätere Hautschädigungen.

UV-Strahlen können bestimmte medizinische Umstände oder Nebenwirkungen bestimmter Medikamente hervorrufen. Fragen Sie im Zweifelsfall Ihren Arzt.

#### Das UV-Sonnenbad: Wie oft und wie lange?

Verantwortungsvoller Umgang mit der Sonnenbank bedeutet unter anderem: Ihre Haut an die UV-Strahlung gewöhnen. Eine Kur besteht im Allgemeinen aus zehn Besonnungen. Die Zeiten, die Sie dabei einhalten sollten, können Sie in unten stehender Tabelle in der Spalte Ihres Hauttyps einsehen.

Sie müssen diese Tabelle beim Sonnenbaden nicht zwingend befolgen, sie dient als Leitfaden. Achten Sie jedoch auf die Reaktion Ihrer Haut, da diese der tatsächliche Indikator ist. Schränken Sie die Bräunungszeit ein, um einen Sonnenbrand (Hautrötung) zu vermeiden. Wenn nach der Sitzung eine Rötung auftritt, sollten Sie für eine Woche auf die Sitzungen verzichten und die Sitzungen ab Beginn der Belichtungstabelle erneut aufnehmen.

Anstatt ein Programm zu befolgen, können Sie auch ab und zu ein Bräunungsgerät benutzen, um Ihre Bräune zu erhalten. Es ist jedoch wichtig, dass Sie die maximal empfohlene Anzahl von Sitzungen pro Jahr nicht überschreiten.

- Bei diesem Gerät gilt eine maximale Bräunungszeit von 20 Stunden (1200 Minuten) pro Jahr.

Selbstverständlich gilt die maximale Anzahl von Bräunungsstunden jeweils für eine Körperpartie (z. B. den Rücken oder die Vorderseite des Körpers).

*Anmerkung: Nach der ersten Anwendung mindestens 48 Stunden abwarten, bevor eine zweite Sitzung gestartet wird. Wenn während dieser 48 Stunden unerwartete Nebenwirkungen, wie Jucken, auftreten, sollte vor der nächsten Sitzung medizinischer Rat eingeholt werden.*

### Beispiel

Angenommen, Sie führen eine Bräunungskur von 10 Tagen durch, die am ersten Tag mit 8 Minuten beginnt und an den folgenden 9 Tagen mit jeweils 20 Minuten fortgeführt wird. Die gesamte Kur dauert dann  $(1 \times 8 \text{ Minuten}) + (9 \times 20 \text{ Minuten}) = 188 \text{ Minuten}$ . Im Laufe eines Jahres können Sie also 6 solcher Bräunungskuren durchführen  $(6 \times 188 \text{ Minuten} = 1128 \text{ Minuten})$ .

### Tabelle

Aus der folgenden Tabelle ist ersichtlich, dass jede neue Bräunungskur mit einer ersten Bräunung von 8 Minuten beginnt, und zwar unabhängig von der Hautempfindlichkeit. Wenn Sie die Bräunungsbäder als zu lang empfinden, z. B. weil anschließend Ihre Haut spannt, sollten Sie die Dauer um etwa 5 Minuten reduzieren.

*Hinweis: Eine gleichmäßig schöne Bräune erhalten Sie, indem Sie das Gesicht während des Bräunungsbads von Zeit zu Zeit nach links und rechts drehen, damit das UV-Licht auch die Seiten des Gesichts bräunen kann.*

*Hinweis: Wenn Ihre Haut nach dem Bräunungsbad etwas spannt, können Sie eine Feuchtigkeitscreme auftragen.*

Bräunungszeit für jede Körperseite bzw. einzelne Körperpartien	Bei sehr empfindlicher Haut	Bei normaler Haut	Bei wenig empfindlicher Haut
1. Tag	8 Minuten	8 Minuten	8 Minuten
Mindestens 48 Stunden Pause	Mindestens 48 Stunden Pause	Mindestens 48 Stunden Pause	Mindestens 48 Stunden Pause
2. Tag	10 - 15 Minuten	20 Minuten	25 - 30 Minuten
3. Tag	10 - 15 Minuten	20 Minuten	25 - 30 Minuten
4. Tag	10 - 15 Minuten	20 Minuten	25 - 30 Minuten
5. Tag	10 - 15 Minuten	20 Minuten	25 - 30 Minuten
6. Tag	10 - 15 Minuten	20 Minuten	25 - 30 Minuten
7. Tag	10 - 15 Minuten	20 Minuten	25 - 30 Minuten
8. Tag	10 - 15 Minuten	20 Minuten	25 - 30 Minuten
9. Tag	10 - 15 Minuten	20 Minuten	25 - 30 Minuten
10. Tag	10 - 15 Minuten	20 Minuten	25 - 30 Minuten

### Das Gerät benutzen

- 1 Stellen Sie das Gerät auf eine stabile und ebene Fläche.
- 2 Wickeln Sie das Netzkabel vollständig ab.

## 14 DEUTSCH

- 3** Stecken Sie den Stecker in die Steckdose.
- 4** Setzen Sie sich vor das Gerät.
- 5** Setzen Sie die mitgelieferte Schutzbrille auf.
  - Tragen Sie diese Schutzbrille nur zum Bräunen mit einem Hapro-Bräunungsgerät und nicht für andere Zwecke.
  - Die Schutzbrille erfüllt die Anforderungen der Schutzklasse II entsprechend der Richtlinie 89/686/EEC.
- 6** Überprüfen Sie den Abstand zwischen Ihrem Körper und dem Bräunungsgerät.
  - Während des Bräunungsbads muss der Abstand zwischen dem UV-Filter und der zu bräunenden Körperpartie mindestens 65 cm betragen. (Abb. 2)
  - Überprüfen Sie den Abstand mithilfe des integrierten Maßbands.
- 7** Schalten Sie das Gerät ein, indem Sie den Timer auf die gewünschte Bräunungsdauer einstellen (Abb. 3).

*Hinweis: Angaben über die empfohlenen Bräunungszeiten finden Sie im Abschnitt "Das UV-Sonnenbad: Wie oft und wie lange?"*

- **Nach Ablauf der eingestellten Zeit schaltet sich das Gerät automatisch aus.**
  - Wenn Sie Ihr Bräunungsbad verlängern oder nacheinander verschiedene Körperpartien bräunen möchten, können Sie vor Ablauf der eingestellten Zeit eine neue Bräunungszeit einstellen.
  - Indem Sie den Timer vor Ablauf der eingestellten Zeit neu einstellen, umgehen Sie die Wartezeit von 3 Minuten, die nach dem Abschalten zum Abkühlen der Lampen erforderlich ist.

- 8** Ziehen Sie nach jedem Gebrauch den Netzstecker aus der Steckdose.

*Tip: Notieren Sie die Anzahl der bisher stattgefundenen Bräunungssitzungen.*

### Reinigung

**Ziehen Sie vor dem Reinigen stets den Netzstecker aus der Steckdose, und lassen Sie das Gerät abkühlen.**

**Benutzen Sie zum Reinigen des Geräts keine Scheuerschwämme und -mittel oder aggressive Flüssigkeiten wie Benzin oder Azeton.**

- 1** Reinigen Sie die Außenseiten des Geräts mit einem feuchten Tuch.

**Achten Sie darauf, dass kein Wasser in das Gerät gelangt.**

- 2** Reinigen Sie den UV-Filter mit einem feuchten Tuch und etwas Brennspiritus.
- 3** Reinigen Sie die Schutzbrille mit einem feuchten Tuch.

### Aufbewahrung

- 1** Ziehen Sie den Netzstecker aus der Steckdose.
- 2** Lassen Sie das Gerät 15 Minuten lang abkühlen, bevor Sie es wegräumen.
- 3** Wickeln Sie das Kabel um die Kabelaufwicklung an der Rückseite des Geräts (Abb. 4).

## Ersatz

### Lampe

Die Lichtintensität der UV-Lampe nimmt im Laufe der Zeit ab (bei normalem Gebrauch erst nach einigen Jahren). Sie bemerken dies an der nachlassenden Bräunungsleistung. Verlängern Sie dann die Bräunungszeit geringfügig, oder lassen Sie die UV-Lampe austauschen. Die UV-Lampe darf nur durch eine von Hapro autorisierte Werkstatt ausgetauscht werden. Nur dann ist sichergestellt, dass diese Arbeiten fachgerecht und mit Original-Ersatzteilen ausgeführt werden.

### UV-Filter

Benutzen Sie dieses Gerät keinesfalls, wenn der UV-Filter beschädigt oder zerbrochen ist oder ganz fehlt.

Lassen Sie den UV-Filter sofort austauschen, wenn er beschädigt oder zerbrochen ist. Der UV-Filter darf nur durch eine von Hapro autorisierte Werkstatt ausgetauscht werden. Nur dann ist sichergestellt, dass diese Arbeiten fachgerecht und mit Original-Ersatzteilen ausgeführt werden.

### Schutzbrille

Extra- oder Ersatzbrillen können Sie bei Ihrem Händler bestellen.

## Umweltschutz

- Werfen Sie das Gerät am Ende der Lebensdauer nicht in den normalen Hausmüll. Bringen Sie es zum Recycling zu einer offiziellen Sammelstelle. Auf diese Weise helfen Sie, die Umwelt zu schonen (Abb. 5).
- Die in diesem Gerät installierte Lampe enthält Substanzen, die die Umwelt gefährden können. Werfen Sie die Lampe deshalb nicht in den Hausmüll, sondern entsorgen Sie sie bei einer offiziellen Sammelstelle.

## Garantie und Kundendienst

Alle Störfälle, die als Folge von Material- oder Herstellungsfehlern innerhalb der Garantiezeit auftreten, werden nach Vorlage der Originalrechnung kostenlos repariert. Die Garantiezeit beträgt 24 Monate. Für Fragen zur Garantie müssen Sie sich mit Ihrem Händler in Verbindung setzen.

Ihr neues Bräunungsgerät ist für den privaten Gebrauch und nicht für kommerzielle Zwecke gebaut. Schaden, der als Folge kommerzieller Nutzung entsteht sowie Röhren, Starter, Endkappen und Acrylplatten fallen nicht unter die Hapro-Garantie.

Mängel, die als Folge von Montage- und/oder Installationsfehlern, zweckwidrigem Gebrauch, Blitzschlag und nicht originalen Ersatzteilen gesehen werden, fallen nicht unter die Hapro-Garantie.

Prüfen Sie sorgfältig, ob das Bräunungsgerät ordnungsgemäß installiert ist, bevor Sie die Garantie in Anspruch nehmen. Falls Sie unberechtigtweise die Garantie beanspruchen, werden Ihnen die Servicekosten in Rechnung gestellt.

### Garantieeinschränkungen

Die Bestimmungen der internationalen Garantie gelten nicht für die UV-lampen.

### Fehlerbehebung

Sollten Probleme auftauchen, die sich mithilfe der nachstehenden Informationen nicht beheben lassen, setzen Sie sich bitte mit Ihrem Hapro Händler in Verbindung.

Problem	Lösung
Das Gerät startet nicht.	Prüfen Sie, ob der Netzstecker fest in der Steckdose steckt.
	Möglicherweise liegt ein Stromausfall vor. Prüfen Sie mit einem anderen Gerät, ob die Stromversorgung intakt ist.
	Möglicherweise haben Sie den Timer nicht eingestellt. Stellen Sie ihn auf die gewünschte Bräunungszeit ein.
Die Bräunung entspricht nicht der Erwartung.	Möglicherweise ist die Lampe noch zu heiß, um wieder anzulaufen. Lassen Sie sie mindestens 3 Minuten lang abkühlen, bevor Sie das Gerät wieder einschalten.
	Möglicherweise benutzen Sie ein Verlängerungskabel, das zu lang oder nicht richtig bemessen ist. Fragen Sie hierzu Ihren Händler. Wir empfehlen generell, kein Verlängerungskabel zu verwenden.
	Möglicherweise ist die von Ihnen gewählte Bräunungskur für Ihren Hauttyp nicht geeignet. Sehen Sie in der Tabelle im Abschnitt "Das UV-Sonnenbad: Wie oft und wie lange?" nach.
	Möglicherweise ist der Abstand zwischen den UV-Lampen und Ihrem Körper größer als empfohlen.
	Nach langer Gebrauchsdauer lässt die Bräunungsleistung der Lampe nach. Dies macht sich jedoch erst nach mehreren Jahren bemerkbar. Sie können zur Behebung des Problems entweder eine etwas längere Bräunungsdauer wählen oder die Lampe austauschen lassen.



## Inleiding

Met deze luxe lichaamsdeelbruiner kunt u uw gezicht, schouders en decolleté bruinen. Het apparaat heeft een krachtige hogedruklamp voor snelle en natuurlijkere bruiningsresultaten. Het apparaat is voorzien van een meetlint en een instelbare timer.

## Algemene beschrijving (fig. 1)

- A** Opberghaak voor beschermbrillen
- B** Reflector
- C** Bruiningslamp
- D** UV-filter
- E** Beschermbrillen (2 stuks)
- F** Meetlint
- G** Netsnoer met snoeropbergvoorziening
- H** Ventilator
- I** Timer
- J** Handgreep

## Belangrijk

Lees deze gebruiksaanwijzing zorgvuldig door voordat u het apparaat gaat gebruiken. Bewaar de gebruiksaanwijzing om deze indien nodig te kunnen raadplegen.

- **Controleer of het voltage aangegeven op het apparaat overeenkomt met de netspanning in uw woning voordat u het apparaat aansluit.**
- **Om ongelukken te voorkomen moet het netsnoer als dit beschadigd is, vervangen worden door de fabrikant, haar service agent of een gelijkwaardige gekwalificeerde persoon.**
- **Water en elektriciteit vormen een gevaarlijke combinatie! Gebruik dit apparaat daarom niet in een vochtige omgeving (bijv. in de badkamer of in de buurt van een douche of zwembad).**
- **Als u zojuist hebt gezwommen of een douche hebt genomen, droogt u zich dan goed af voordat u het apparaat gaat gebruiken.**
- **Zorg ervoor dat kinderen niet met het apparaat spelen.**
- **Haal na gebruik altijd de stekker uit het stopcontact.**
- **Laat het apparaat ongeveer 15 minuten afkoelen voordat u het opbergt.**
- **Zorg ervoor dat de ventilatieopeningen in de achterzijde van het apparaat en in de handgreep tijdens gebruik open blijven.**
- **Houd u aan de aanbevolen bruiningstijden en het maximale aantal bruiningsuren (zie 'Bruinings sessies: hoe vaak en hoe lang?').**
- **Bruin een bepaald deel van het lichaam niet vaker dan één keer per dag. Vermijd diezelfde dag overmatige blootstelling aan natuurlijk zonlicht.**
- **Kleuren kunnen door blootstelling aan de zon verbleken. Hetzelfde effect kan zich voordoen als u dit apparaat gebruikt.**
- **Verwacht niet dat het apparaat een beter resultaat oplevert dan natuurlijk zonlicht.**

Neem de volgende voorzorgsmaatregelen:

- **Bescherm uw ogen gedurende de gehele zonnessessie door het bijgeleverde UV-werende brilletje te dragen. Contactlenzen en zonnebrillen zijn geen doeltreffende vervanging voor het speciale brilletje. Een onbeschermd oog kan een ontsteking van het oogoppervlak ontwikkelen. Na excessieve blootstelling kan in sommige gevallen schade optreden aan de retina. Veel en herhaaldelijke blootstelling van het onbeschermd oog kan leiden tot staar.**

- Verwijder ruim voor de bruiningsessie zorgvuldig alle cosmetische producten van uw gezicht en lichaam. Gebruik geen antizonnebrandmiddelen of middelen die bruining van de huid bevorderen in combinatie met zonneapparatuur.
- In het geval van een uitgesproken gevoeligheid of een allergische reactie op de ultraviolette stralen, wordt u geadviseerd om medisch advies in te winnen voordat u begint met een zonnesessie.
- Zorg dat u niet in de buitenzon zont en gebruik maakt van de zonneapparatuur op dezelfde dag. De huid maakt geen onderscheid tussen de UV-stralen van de zon en de UV-stralen uit een zonneapparaat.
- Bescherm gevoelige delen van de huid zoals littekens, tatoeages en genitaliën tegen de UV-stralen.
- Indien er persistente bultjes of zweertjes ontstaan op de huid of wanneer er veranderingen in moedervlekken optreden, dient u eerst medisch advies in te winnen voordat u verder gaat met de zonnesessie.
- Gebruik het apparaat nooit als het UV-filter beschadigd is, kapot is of ontbreekt, of als als de timer kapot is.
- Zorg dat er geen anderen – in het bijzonder kinderen – in de ruimte zijn wanneer het zonneapparaat aan staat.
- Kies nooit een bruiningsafstand van minder dan 65 cm.

Een zonneapparaat mag nooit worden gebruikt door:

- personen met een mentale of zintuigelijke beperkingen;
- personen die geen kennis of ervaring hebben met zonneapparatuur, tenzij zij toezicht en begeleiding krijgen over het juiste gebruik van de zonneapparatuur door iemand waarvan verondersteld kan worden dat deze de verantwoordelijkheid over hun veiligheid kan waarborgen;
- personen jonger dan 18 jaar;
- personen die veel sproeten hebben of krijgen na blootstelling aan de zon;
- personen met abnormale verkleuringen op de huid;
- personen die meer dan 16 moedervlekken (van 2 mm of groter) hebben over hun lijf;
- personen met atypische moedervlekken (gedefinieerd als asymmetrische moedervlekken groter dan 5 mm in doorsnede met gevarieerde pigmentatie en onregelmatige randen. Bij twijfel, raadpleeg een arts);
- personen met, een van nature, rode haarkleur;
- personen van wie de huid een zonnebrand heeft;
- personen die niet of enkel na een zonnebrand bruin worden na blootstelling aan zonlicht;
- personen die zeer snel verbranden na blootstelling aan zonlicht;
- personen met een geschiedenis van veelvuldige en ernstige zonnebrand tijdens de kinderjaren;
- personen die lijden of hebben geleden aan huidkanker of gepredisponeerde huidkanker;
- personen waarbij in de eerstelijns familieband melanoma voorkomt/is voorgekomen;
- personen die onder toezicht van een arts staan voor een aandoening waarbij lichtgevoeligheid een indicatie is en/of gebruik wordt gemaakt van medicatie met een risico op lichtgevoelige reactie.

#### **Elektromagnetische velden (EMV)**

Dit Hapro-apparaat voldoet aan alle richtlijnen met betrekking tot elektromagnetische velden (EMV). Mits het apparaat op de juiste wijze en volgens de instructies in deze gebruiksaanwijzing wordt gebruikt, is het veilig te gebruiken volgens het nu beschikbare wetenschappelijke bewijs.

### Cosmetica en medicatie

Cosmetica en medicatie bevatten soms stoffen die een fototoxische reactie kunnen geven bij het blootstelling aan ultraviolet licht. De meest voorkomende fototoxische chemicaliën zijn:

<i>Demeclocycline</i>	<i>Hydrochinon</i>	<i>Oxytetracycline</i>	<i>Porfimeer</i>
<i>Rolitetracycline</i>	<i>Etretinaat</i>	<i>Tetracycline</i>	<i>Acitretine</i>
<i>Nalidixinezuur</i>	<i>Isotretinoïne</i>	<i>Azapropazon</i>	<i>Lomefloxacin</i>
<i>Tretinoïne</i>	<i>Doxycycline</i>	<i>Etretinaat</i>	
<i>Methoxsaleen</i>	<i>Amiodaron</i>	<i>Tretinoïne</i>	
<i>Monobenzon</i>	<i>Chloortetracycline</i>	<i>Hydrochinon</i>	

Neem contact op met uw dealer voor de complete lijst met stoffen die een fototoxische reactie kunnen geven.

### Bruinen en uw gezondheid

#### De zon, UV en bruinen

##### De zon

De zon levert verschillende soorten energie: het zichtbare licht stelt ons in staat om te zien, het ultraviolette licht (UV) bruint onze huid en het infrarode licht (IR) in zonnestralen zorgt voor de warmte waarin we ons zo graag koesteren.

##### UV en uw gezondheid

Gematigde blootstelling aan ultraviolet licht heeft een positief effect op de huid en de algehele gezondheid. Derhalve is het belangrijk om de aanbevelingen correct op te volgen als het gaat om de duur van de blootstelling, de interval tussen sessies door en de afstand tot de bruiningslamp. Ultraviolette stralen kunnen permanente schade aan de huid of het oog veroorzaken. Deze biologische effecten zijn afhankelijk van sterkte en samenstelling van de UV-stralen, de hoeveelheid en de individuele huidgevoeligheid van de gebruiker. De huid kan een zonnebrand oplopen na te veel of te lange blootstelling aan zonlicht. Overmatige en herhaaldelijke blootstelling aan ultraviolet licht van de zon of van zonneapparatuur kan leiden tot vroegtijdige huidveroudering en een verhoogd risico op het ontstaan van huidkanker. Deze risico's nemen toe naarmate de cumulatieve blootstelling aan UV toeneemt. Blootstelling op jonge leeftijd vergroot de risico's op huidschade op latere leeftijd. Bepaalde medische condities of bijwerkingen van medicatie kunnen verergeren bij blootstelling aan ultraviolet licht. Raadpleeg bij twijfel altijd een arts.

#### Bruiningsessies: hoe vaak en hoe lang?

Verantwoord zonnen betekent ondermeer: uw huid laten wennen aan de UV-straling. Een kuur bestaat over het algemeen uit tien bezonningen. De tijden die u daarbij kunt hanteren leest u af uit de onderstaande tabel in de kolom van uw huidtype.

U hoeft niet per se te zonnen volgens deze tabel, deze dient als hulpmiddel. Blijf er op letten hoe uw huid reageert; dat is de echte maatgever. Beperk, indien nodig, de bezonningstijd om verbranding (erytheem) te voorkomen. Indien er enige uren na de sessie erytheem ontstaat, adviseren wij u één week geen gebruik te maken van zonneapparatuur en vervolgens de kuur van voren af aan te starten.

## 20 NEDERLANDS

In plaats van het volgen van een kuur kunt u ook af en toe gebruik maken van zonneapparatuur om uw kleur op peil te houden. Wel is het belangrijk dat u het aanbevolen maximum aantal bezonningen per jaar niet overschrijdt.

● **Voor dit apparaat geldt een maximum van 20 bruiningsuren (= 1200 minuten) per jaar.** Het maximale aantal bruiningsuren geldt natuurlijk voor elk afzonderlijk deel of elke afzonderlijke zijde van het lichaam (bijv. de achter- en voorzijde van het lichaam).

*NB: Houdt tenminste 48 uur rust tussen de eerste en tweede bezonning. Indien er zich onverwachte neveneffecten, zoals jeuk, voordoen binnen deze 48uur, adviseren wij u medisch advies in te winnen alvorens met de volgende sessie door te gaan.*

### ● Voorbeeld

Stel dat u een 10-daagse bruiningskuur volgt, met een sessie van 8 minuten op de eerste dag en sessies van 20 minuten op de negen dagen die volgen.

De kuur duurt dan  $(1 \times 8 \text{ minuten}) + (9 \times 20 \text{ minuten}) = 188 \text{ minuten}$ .

Dit betekent dat u 6 van deze kuren per jaar kunt volgen ( $6 \times 188 \text{ minuten} = 1128 \text{ minuten}$ ).

### Tabel

Zoals staat aangegeven in de tabel dient de eerste sessie altijd 8 minuten te duren, onafhankelijk van de gevoeligheid van de huid. Als u denkt dat de sessies te lang voor u zijn (bijvoorbeeld omdat uw huid na de sessie trekt en pijnlijk aanvoelt), raden we u aan de duur van de sessie met bijv. 5 minuten te verkorten.

*Opmerking: Als u een mooie, egale bruine tint wilt krijgen, draai dan uw hoofd tijdens de sessie af en toe naar links en naar rechts zodat ook de zijkanten van het gezicht gelijkmatig worden blootgesteld.*

*Opmerking: Als uw huid wat strak aanvoelt na de bruinings sessie, kunt u een vochtinbrengende crème opbrengen.*

Duur van bruinings sessie voor ieder afzonderlijk lichaamsdeel	Voor mensen met een zeer gevoelige huid	Voor mensen met een normaal gevoelige huid	Voor mensen met een minder gevoelige huid
1e sessie	8 minuten	8 minuten	8 minuten
onderbreking van ten minste 48 uur	onderbreking van ten minste 48 uur	onderbreking van ten minste 48 uur	onderbreking van ten minste 48 uur
2e sessie	10-15 minuten	20 minuten	25-30 minuten
3e sessie	10-15 minuten	20 minuten	25-30 minuten
4e sessie	10-15 minuten	20 minuten	25-30 minuten
5e sessie	10-15 minuten	20 minuten	25-30 minuten
6e sessie	10-15 minuten	20 minuten	25-30 minuten
7e sessie	10-15 minuten	20 minuten	25-30 minuten
8e sessie	10-15 minuten	20 minuten	25-30 minuten
9e sessie	10-15 minuten	20 minuten	25-30 minuten
10e sessie	10-15 minuten	20 minuten	25-30 minuten

## Het apparaat gebruiken

- 1 Plaats het apparaat op een stevige, vlakke en stabiele ondergrond.
  - 2 Wikkel het netsnoer helemaal af.
  - 3 Steek de stekker in het stopcontact.
  - 4 Ga voor het apparaat zitten.
  - 5 Zet de bijgeleverde beschermbril op.
    - Gebruik deze beschermbril alleen tijdens het bruinen met een Hapro-bruiningsapparaat. Gebruik de bril niet voor andere doeleinden.
    - De beschermbril voldoet aan beschermingsklasse II, overeenkomstig richtlijn 89/686/EEG.
  - 6 Controleer de afstand tussen het apparaat en uw lichaam.
    - Tijdens het bruinen dient de afstand tussen het UV-filter en het deel van uw lichaam dat u wilt bruinen minstens 65 cm te bedragen. (fig. 2)
    - Gebruik het meetlint om de afstand te controleren.
  - 7 Schakel het apparaat in door de timer op de gewenste bruiningstijd in te stellen (fig. 3).
- Opmerking: Raadpleeg 'Bruiningssessies: hoe vaak en hoe lang?' voor de juiste bruiningstijd.*
- Wanneer de ingestelde bruiningstijd is verstreken, schakelt de timer het apparaat automatisch uit.
    - Als u meerdere lichaamsdelen na elkaar wilt bruinen, kunt u een nieuwe bruiningstijd instellen voordat de al eerder ingestelde bruiningstijd is verstreken.
    - Wanneer u de timer opnieuw instelt voordat de ingestelde tijd is verstreken, vermijdt u de wachttijd van 3 minuten die nodig is om de bruiningslamp te laten afkoelen.
  - 8 Haal na gebruik altijd de stekker uit het stopcontact.

*Tip: Houd het totale aantal bruiningssessies dat u hebt gehad bij op een stukje papier.*

## Schoonmaken

Haal altijd de stekker uit het stopcontact en laat het apparaat afkoelen voordat u het gaat schoonmaken.

Gebruik nooit schuurspunzen, schurende schoonmaakmiddelen of agressieve vloeistoffen zoals benzine of aceton om het apparaat schoon te maken.

- 1 Maak de buitenkant van het apparaat schoon met een vochtige doek.

Voorkom dat er water in het apparaat loopt.

- 2 Maak het UV-filter schoon met een zacht doekje besprenkeld met wat spiritus.
- 3 Maak de beschermbril schoon met een vochtige doek.

## Opbergen

- 1 Haal de stekker uit het stopcontact.
- 2 Laat het apparaat 15 minuten afkoelen voordat u het opbergt.
- 3 Wind het snoer om de snoeropbergvoorziening aan de achterzijde van het apparaat (fig. 4).

## Vervangen

### Lamp

Het licht dat de bruiningslamp afgeeft, wordt in de loop der tijd minder fel (dit gebeurt bij normaal gebruik na enige jaren). U merkt dit doordat het bruiningsvermogen van het apparaat afneemt. U kunt dit probleem oplossen door een iets langere bruiningstijd in te stellen of door de bruiningslamp te laten vervangen.

Laat de bruiningslamp uitsluitend vervangen door een door Hapro geautoriseerd servicecentrum. Alleen daar heeft men de kennis en vaardigheden die hiervoor nodig zijn en beschikt men over de originele reserveonderdelen voor het apparaat.

### UV-filter

Gebruik het apparaat nooit wanneer het UV-filter kapot is, beschadigd is of ontbreekt.

Laat het UV-filter altijd meteen vervangen nadat dit is beschadigd of kapot is gegaan. Laat het UV-filter uitsluitend vervangen door een door Hapro geautoriseerd servicecentrum. Alleen daar heeft men de kennis en vaardigheden die hiervoor nodig zijn en beschikt men over de originele reserveonderdelen voor uw gezichtsbruiner.

### Beschermbril

Een extra of vervangende beschermbril kunt u bestellen bij uw Hapro dealer.

## Milieu

- Gooi het apparaat aan het einde van zijn levensduur niet weg met het normale huisvuil, maar lever het in op een door de overheid aangewezen inzamelpunt om het te laten recyclen. Op die manier levert u een bijdrage aan een schonere leefomgeving (fig. 5).
- De lamp van dit apparaat bevat stoffen die schadelijk kunnen zijn voor het milieu. Als u de lamp afdankt, doe de lamp dan niet bij het huisvuil, maar lever deze apart in bij een officieel aangewezen inzamelpunt.

## Garantie & service

Alle storingen die het gevolg zijn van materiaal- of fabricagefouten en zich voordoen binnen de garantietermijn, worden op vertoon van de originele factuur kosteloos gerepareerd. De garantietermijn bedraagt 24 maanden. Voor garantiezaken dient u zich in verbinding te stellen met uw dealer.

Dit bruiningsapparaat is alleen bedoeld voor huishoudelijk gebruik en niet voor commerciële doeleinden. Schade als gevolg van commercieel gebruik alsmede lampen, starters, eindakpen en acrylplaten, vallen niet onder de Hapro garantie.

Gebreken die het gevolg zijn van montage- en/of installatiefouten, oneigenlijk gebruik, blikseminslag en niet originele onderdelen, vallen niet onder de Hapro garantie.

Onderzoek zorgvuldig of de zonneapparatuur goed is geïnstalleerd, voordat u een beroep doet op de garantie. Indien u onterecht een beroep op garantie doet, worden de servicekosten in rekening gebracht.

### Garantiebeperkingen

De bruiningslampen vallen niet onder de voorwaarden van de internationale garantie.

**Problemen oplossen**

Als u een probleem hebt met dit apparaat en u er niet in slaagt dit probleem op te lossen met behulp van onderstaande informatie, neem dan contact op met de dichtstbijzijnde Hapro dealer.

Probleem	Oplossing
Het apparaat gaat niet aan	Zorg ervoor dat de stekker goed in het stopcontact zit.
	Mogelijk is er een stroomstoring opgetreden. Controleer of dit zo is door een ander apparaat aan te sluiten.
	Mogelijk is de timer niet ingesteld. Stel de timer in op de gewenste bruiningstijd.
Slechte bruiningresultaten	Mogelijk is de lamp nog steeds te warm om opnieuw op te starten. Laat de lamp 3 minuten afkoelen voordat u deze opnieuw inschakelt.
	Mogelijk gebruikt u een verlengsnoer dat te lang is of dat niet de juiste aansluitwaarde heeft. Raadpleeg uw dealer. Ons algemene advies is om geen verlengsnoer te gebruiken.
	Mogelijk hebt u een bruiningskuur gevolgd die niet geschikt is voor uw huidtype. Raadpleeg de tabel in 'Bruiningsessies: hoe vaak en hoe lang?'
	Mogelijk is de afstand tussen de lamp en uw lichaam groter dan is voorgeschreven.
	Als de lamp al lang in gebruik is, neemt het bruiningsvermogen af. Dit effect merkt u pas na enige jaren. U kunt dit oplossen door een iets langere bruiningstijd in te stellen of door de lamp te laten vervangen.

### Introduction

Ce solarium de luxe pour buste assure le bronzage du visage, des épaules et du décolleté. Il intègre une lampe puissante haute pression pour un bronzage plus rapide et plus naturel. L'appareil est doté d'un mètre à ruban et d'un minuteur réglable.

### Description générale (fig. 1)

- A** Crochet de rangement pour les lunettes
- B** Réflecteur
- C** Lampe de bronzage
- D** Filtre UV
- E** Lunettes de protection (2 paires)
- F** Mètre à ruban
- G** Cordon d'alimentation avec système d'enroulement
- H** Ventilateur
- I** Minuteur
- J** Poignée

### Important

Avant d'utiliser l'appareil, lisez les instructions ci-dessous et conservez ce mode d'emploi pour un usage ultérieur.

- **Avant de brancher l'appareil, vérifiez que la tension indiquée sur l'appareil correspond à la tension secteur locale.**
- **Si le cordon d'alimentation est endommagé, il doit être remplacé par le fabricant ou une personne qualifiée, afin d'éviter tout danger.**
- **L'eau et l'électricité ne font pas bon ménage ! N'utilisez jamais l'appareil dans un environnement humide (dans la salle de bain ou près d'une douche ou d'une piscine par exemple).**
- **Si vous venez de nager ou de prendre une douche, séchez-vous parfaitement avant d'utiliser l'appareil.**
- **Veillez à ne pas laisser les enfants jouer avec l'appareil.**
- **Débranchez toujours l'appareil après utilisation.**
- **Laissez l'appareil refroidir pendant environ 15 minutes avant de le ranger.**
- **Pendant le fonctionnement, n'obturez pas les orifices d'aération qui se trouvent à l'arrière de l'appareil et dans la poignée.**
- **Ne dépassez pas les durées de bronzage recommandées, ni le nombre maximum d'heures de bronzage (voir la section « Séances de bronzage : durée et fréquence »).**
- **Évitez de faire bronzer une même partie du corps plus d'une fois par jour et de vous exposer au soleil le jour d'une séance de bronzage.**
- **Certaines couleurs pâlisent au contact des rayons du soleil. Le même phénomène peut se produire lors de l'utilisation du solarium.**
- **Le solarium ne garantit pas de meilleurs résultats de bronzage par rapport à une exposition au soleil.**

Prenez les précautions suivantes :

- **Protégez vos yeux pendant l'exposition au moyen des lunettes anti-UV fournies. Les lentilles de contact et les lunettes de soleil ne peuvent en aucun cas remplacer les lunettes anti-UV. Si vous ne protégez pas vos yeux correctement, vous risquez de développer une inflammation de la surface oculaire. En cas d'exposition excessive, dans certains cas, la rétine peut être endommagée. De nombreuses expositions répétées sans protection oculaire peuvent entraîner l'apparition de cataractes.**



- Démaquillez-vous soigneusement bien avant l'exposition. N'utilisez pas de crèmes de protection solaire ni de produits destinés à accélérer le bronzage.
- En cas de sensibilité prononcée ou de réaction allergique aux rayons UV, il est recommandé de demander conseil à un médecin avant de commencer l'exposition.
- Ne vous exposez pas au soleil et n'utilisez pas l'appareil de bronzage le même jour. La peau ne fait pas la différence entre les rayons UV du soleil ou d'un appareil de bronzage.
- Protégez les endroits sensibles comme les cicatrices, les tatouages et les parties génitales pendant l'exposition.
- Si des grosseurs ou des lésions persistantes apparaissent sur la peau ou si vous observez un changement d'aspect de vos grains de beauté, demandez conseil à un médecin avant de reprendre les séances de bronzage.
- N'utilisez jamais l'appareil si le filtre UV est endommagé, cassé ou absent, ou si le minuteur est défectueux.
- Assurez-vous que toute personne n'utilisant pas l'appareil, en particulier les enfants, ne se trouve pas près de l'appareil pendant son fonctionnement.
- Ne placez pas le solarium à une distance inférieure à 65 cm.

Les appareils de bronzage ne doivent pas être utilisés par :

- Les personnes présentant une capacité sensorielle et/ou mentale réduite
- Les personnes ayant une connaissance ou une expérience des appareils de bronzage insuffisante, à l'exception des individus qui sont supervisés ou qui ont reçu des instructions concernant l'utilisation de l'appareil de bronzage par une personne responsable de leur sécurité.
- Les personnes âgées de moins de 18 ans
- Les personnes qui ont tendance à développer des taches de rousseur
- Les personnes dont la peau présente des zones dépigmentées anormales
- Les personnes qui ont plus de 16 grains de beauté (2 mm ou plus) sur le corps
- Les personnes qui ont des grains de beauté atypiques (à savoir des grains de beauté asymétriques dont le diamètre est supérieur à 5 mm, avec une pigmentation variable et des contours irréguliers ; en cas de doute, demandez conseil à votre médecin)
- Les personnes ayant naturellement les cheveux roux
- Les personnes dont la peau présente déjà des coups de soleil
- Les personnes qui ne bronzent pas ou qui ne bronzent pas sans prendre de coups de soleil lorsqu'elles sont exposées au soleil
- Les personnes qui ont tendance à prendre facilement des coups de soleil lorsqu'elles sont exposées au soleil
- Les personnes ayant fréquemment pris de graves coups de soleil pendant leur enfance
- Les personnes souffrant ou ayant souffert d'un cancer de la peau ou prédisposées au cancer de la peau
- Les personnes dont un proche direct a développé un mélanome
- Les personnes suivant un traitement médical pour une maladie qui implique une photosensibilité et/ou qui prennent des médicaments photosensibilisants

#### **Champs électromagnétiques (CEM)**

Cet appareil Hapro est conforme à toutes les normes relatives aux champs électromagnétiques (CEM). Il répond aux règles de sécurité établies sur la base des connaissances scientifiques actuelles s'il est manipulé correctement et conformément aux instructions de ce mode d'emploi.

#### **Produits cosmétiques et médicaments**

Les produits cosmétiques et les médicaments peuvent contenir des substances susceptibles de provoquer une réaction phototoxique si elles sont combinées à des rayons UV. Les produits chimiques phototoxiques les plus courants sont :

## 26 FRANÇAIS

<i>Déméclocycline</i>	<i>Hydrochinone</i>	<i>Oxytétracycline</i>	<i>Porfimère</i>
<i>Rolitétracycline</i>	<i>Etretinate</i>	<i>Tétracycline</i>	<i>Acitrétine</i>
<i>Acide nalidixique</i>	<i>Isotrétinoïne</i>	<i>Azapropazone</i>	<i>Loméfloxacine</i>
<i>Trétinoïne</i>	<i>Doxycycline</i>	<i>Etretinate</i>	
<i>Methoxsalene</i>	<i>Amiodarone</i>	<i>Trétinoïne</i>	
<i>Monobenzone</i>	<i>Chlortétracycline</i>	<i>Hydrochinone</i>	

Contactez votre revendeur pour obtenir une liste complète des substances susceptibles de provoquer une réaction phototoxique.

### Bronzage et santé

#### Le soleil, les UV et le bronzage

##### Le soleil

Le soleil émet un rayonnement complexe : sa lumière nous permet de voir, ses rayons ultraviolets (UV) font bronzer notre peau et ses rayons infrarouges (IR) génèrent de la chaleur.

##### Les UV et votre santé

Une exposition modérée aux rayons UV peut avoir un effet positif sur la peau et sur la santé en général. Par conséquent, il est important de suivre les recommandations fournies concernant la durée d'exposition, l'intervalle entre les expositions et la distance par rapport à la lampe. Les rayons UV peuvent entraîner des dommages cutanés ou oculaires parfois irréversibles. Ces effets biologiques dépendent de la qualité et de la quantité des rayons ainsi que de la sensibilité cutanée de l'individu.

La peau peut développer des coups de soleil à la suite d'une exposition excessive. Des expositions excessives répétées aux rayons UV du soleil ou des appareils de bronzage peuvent entraîner le vieillissement prématuré de la peau ainsi qu'un risque d'apparition de tumeurs cutanées. Ces risques augmentent proportionnellement au temps d'exposition aux UV cumulé. S'exposer à un âge précoce augmente le risque de dommages cutanés au fil des années. Certains troubles de la santé ou effets secondaires de médicaments peuvent être aggravés par une exposition aux UV. En cas de doute, demandez conseil à votre médecin.

#### Séances de bronzage : durée et fréquence

Bronzer avec bon sens signifie également laisser votre peau s'habituer aux UV. Une cure consiste généralement en dix séances de bronzage. Les durées d'exposition autorisées dans votre cas sont indiquées dans la colonne correspondant à votre type de peau (voir étape 1) dans le tableau ci-dessous.

Vous n'êtes pas obligé(e) de suivre les consignes de ce tableau lorsque vous bronzez. Ces consignes ne sont fournies qu'à titre indicatif. Toutefois, surveillez de près la façon dont votre peau réagit, car il s'agit d'un réel indicateur. Limitez le temps d'exposition pour éviter les coups de soleil (érythème cutané). Si un érythème apparaît quelques heures après l'exposition, nous vous recommandons de cesser vos séances de bronzage pendant une semaine et de recommencer l'exposition au début du tableau d'exposition.

Au lieu de suivre un programme, vous pouvez également choisir d'utiliser de l'appareil de bronzage de temps en temps pour maintenir votre bronzage. Cependant, vous ne devez en aucun cas dépasser le nombre de sessions maximum recommandé par an.

- **Pour ce solarium, le nombre maximum d'heures de bronzage est de 20 heures (= 1 200 minutes) par an.**

Le nombre maximal d'heures de bronzage s'applique bien sûr à chaque partie du corps (comme l'avant et le dos).

*Remarque: attendez au moins 48 heures entre la première et la deuxième exposition. Si des effets secondaires inattendus, comme des démangeaisons, apparaissent au cours de ces 48 heures, demandez l'avis de votre médecin avant d'effectuer la session suivante.*

### Exemple

Supposons que vous suiviez un programme de bronzage de 10 jours avec une séance de 8 minutes le premier jour et des séances de 20 minutes les neuf jours suivants. Le programme entier comprend donc  $(1 \times 8 \text{ minutes}) + (9 \times 20 \text{ minutes}) = 188 \text{ minutes}$ . Vous pouvez suivre 6 de ces programmes par an (puisque  $6 \times 188 \text{ minutes} = 1\,128 \text{ minutes}$ ).

### Tableau

Dans le tableau ci-dessous, vous verrez que la durée de la première séance est toujours de 8 minutes. Si les séances vous semblent trop longues (si vous avez l'impression que votre peau tire en fin de séance par exemple), il est recommandé d'en réduire la durée d'environ 5 minutes.

*Remarque :Pour obtenir un bronzage uniforme, tournez votre visage légèrement vers la gauche puis vers la droite pour mieux l'exposer aux rayons.*

*Remarque :Si votre peau tire un peu à la fin de la séance de bronzage, vous pouvez appliquer une crème hydratante.*

Durée de la séance de bronzage pour chaque partie du corps traitée	Pour personnes à peau très sensible	Pour personnes à peau normale	Pour personnes à peau peu sensible
1re séance	8 minutes	8 minutes	8 minutes
pause d'au moins 48 heures	pause d'au moins 48 heures	pause d'au moins 48 heures	pause d'au moins 48 heures
2e séance	10-15 minutes	20 minutes	25-30 minutes*
3e séance	10-15 minutes	20 minutes	25-30 minutes*
4e séance	10-15 minutes	20 minutes	25-30 minutes*
5e séance	10-15 minutes	20 minutes	25-30 minutes*
6e séance	10-15 minutes	20 minutes	25-30 minutes*
7e séance	10-15 minutes	20 minutes	25-30 minutes*
8e séance	10-15 minutes	20 minutes	25-30 minutes*
9e séance	10-15 minutes	20 minutes	25-30 minutes*
10e séance	10-15 minutes	20 minutes	25-30 minutes*

### Utilisation de l'appareil

- 1 Posez l'appareil sur une surface solide, plane et stable.
- 2 Déroulez complètement le cordon d'alimentation.
- 3 Branchez le cordon d'alimentation sur la prise secteur.
- 4 Prenez place devant l'appareil.
- 5 Mettez les lunettes de protection fournies.

## 28 FRANÇAIS

- Utilisez uniquement ces lunettes de protection pour les séances de bronzage avec un appareil Hapro. Ne les utilisez pas à d'autres fins.
- Les lunettes de protection sont conformes à la directive 89/686/CEE, classe II.

### 6 Vérifiez la distance entre l'appareil et votre corps.

- Pendant le bronzage, la distance entre votre corps et le filtre UV doit être d'au moins 65 cm. (fig. 2)
- Utilisez le mètre à ruban pour vérifier cette distance.

### 7 Allumez l'appareil en réglant le minuteur sur la durée de bronzage souhaitée (fig. 3).

*Remarque: Pour connaître les durées de bronzage recommandées, reportez-vous au chapitre « Séances de bronzage: durée et fréquence ».*

#### ● L'appareil s'arrête automatiquement à la fin de la durée définie.

- Si vous souhaitez exposer d'autres parties de votre corps à la suite, vous pouvez régler une nouvelle durée d'exposition avant la fin de la session programmée.
- Si vous réglez une nouvelle durée avant que la session en cours ne soit terminée, vous éviterez les 3 minutes d'attente nécessaires au refroidissement de la lampe.

### 8 Débranchez toujours l'appareil après utilisation.

*Conseil: Notez le nombre de séances effectuées sur une feuille de papier.*

## Nettoyage

Débranchez toujours l'appareil et laissez-le refroidir avant de le nettoyer.

N'utilisez jamais de tampons à recurer, de produits abrasifs ou de détergents agressifs tels que de l'essence ou de l'acétone pour nettoyer l'appareil.

#### 1 Nettoyez l'extérieur de l'appareil à l'aide d'un chiffon humide.

Veillez à ne pas faire pénétrer d'eau dans l'appareil.

#### 2 Nettoyez le filtre UV à l'aide d'un chiffon doux humecté d'alcool dénaturé.

#### 3 Nettoyez les lunettes de protection à l'aide d'un chiffon humide.

## Rangement

#### 1 Débranchez l'appareil.

#### 2 Laissez l'appareil refroidir 15 minutes avant de le ranger.

#### 3 Enroulez le cordon autour du rangement prévu à cet effet à l'arrière de l'appareil (fig. 4).

## Remplacement

### Lampe

Avec le temps (après plusieurs années en cas d'utilisation normale), l'intensité de la lumière émise par la lampe faiblit, ainsi que leur efficacité. Vous pouvez compenser cette perte d'efficacité en augmentant le temps d'exposition ou en remplaçant la lampe.

Confiez toujours le remplacement de la lampe de bronzage à un Centre Service Agréé Philips. Seuls ces centres disposent du personnel qualifié pour ce genre d'intervention, ainsi que des pièces de rechange d'origine pour l'appareil.

### Filtre UV

N'utilisez en aucun cas cet appareil si le filtre UV est cassé, endommagé ou manquant.

Veillez à toujours remplacer le filtre UV dès qu'il est endommagé ou cassé. Confiez toujours le remplacement du filtre UV à un Centre Service Agréé Hapro. Seuls ces centres disposent du personnel qualifié pour ce genre d'intervention, ainsi que des pièces de rechange d'origine pour votre solarium facial.

### **Lunettes de protection**

Des lunettes de protection supplémentaires ou de rechange sont disponibles a votre Hapro distributeur

### **Environnement**

- Lorsqu'il ne fonctionnera plus, ne jetez pas l'appareil avec les ordures ménagères, mais déposez-le à un endroit assigné à cet effet, où il pourra être recyclé. Vous contribuerez ainsi à la protection de l'environnement (fig. 5).
- La lampe contient des substances qui peuvent nuire à l'environnement. Lorsque vous mettez la lampe au rebut, ne la jetez pas avec les ordures ménagères, mais déposez-la à un endroit prévu à cet effet.

### **Garantie et service**

Toutes les pannes résultant de défauts de fabrication ou de vices du matériel et survenant pendant la période de garantie sont réparées gratuitement sur présentation de la facture originale. La période de garantie est de 24 mois. Pour les questions relatives à la garantie, veuillez vous adresser à votre distributeur.

Votre nouveau solarium est exclusivement destiné à un usage privé et en aucun cas à des fins commerciales. Les dommages survenus à la suite d'une utilisation à des fins commerciales, ainsi que les lampes, démarreurs, renforts de protection et panneaux acryliques, ne sont pas couverts par la garantie Hapro.

Les dommages dus à des erreurs de montage et/ou d'installation, à un usage impropre, à la foudre et à l'utilisation de pièces non-originales, ne sont pas couverts par la garantie Hapro.

Avant d'invoquer la garantie, examinez attentivement si le solarium a été bien installé. Si vous invoquez à tort la garantie, les frais de réparation vous seront portés en compte.

### **Limitation de garantie**

La garantie internationale ne couvre pas les lampes de bronzage.

### **Dépannage**

Si vous rencontrez des problèmes avec votre appareil et que vous ne pouvez pas les résoudre à l'aide des informations ci-dessous, adressez-vous à votre Hapro distributeur.

<b>Problème</b>	<b>Solution</b>
Impossible de mettre l'appareil en marche.	Assurez-vous que la fiche est correctement insérée dans la prise secteur.
	Il y a peut être une panne de courant. Vérifiez si l'alimentation électrique fonctionne en branchant un autre appareil.
	Le minuteur n'a peut-être pas été réglé. Réglez le minuteur sur la durée d'exposition souhaitée.

Problème	Solution
	La lampe est peut être encore trop chaude pour que l'appareil redémarre. Laissez-la refroidir 3 minutes avant de la rallumer.
Résultats de bronzage peu satisfaisants.	La rallonge que vous utilisez est peut-être trop longue et/ou ne correspond pas au niveau de puissance requis. Contactez votre revendeur. Il est toutefois recommandé de ne pas utiliser de rallonge.
	Le programme de bronzage que vous suivez n'est peut-être pas adapté à votre type de peau. Consultez le tableau de la section « Séances de bronzage : durée et fréquence ».
	La distance entre la lampe et votre corps est peut être plus importante que celle recommandée.
	Après une longue durée d'utilisation, l'intensité de la lumière émise par la lampe diminue. On commence à percevoir cet effet après quelques années d'utilisation. Pour compenser cette perte d'efficacité, augmentez légèrement le temps d'exposition ou remplacez la lampe.

## Introduzione

Con questo solarium deluxe a mezzo busto, potete abbronzarvi il viso, le spalle e il décolleté. È dotato di una lampada potente ad alta pressione per un'abbronzatura naturale e rapida. L'apparecchio è provvisto di una rollina metrica e di un timer regolabile.

## Descrizione generale (fig. 1)

- A** Ganci per gli occhiali di protezione
- B** Riflettore
- C** Lampada abbronzante
- D** Filtro UV
- E** Occhiali di protezione (2 paia)
- F** Rollina metrica
- G** Cavo di alimentazione riavvolgibile
- H** Ventilatore
- I** Timer
- J** Impugnatura .

## Importante

Prima di utilizzare l'apparecchio, leggete attentamente le istruzioni e conservatele per eventuali riferimenti futuri.

- **Prima di usare l'apparecchio, controllate che la tensione indicata corrisponda a quella della rete locale.**
- **Per evitare qualsiasi pericolo, se il cavo di alimentazione é danneggiato, deve essere sostituito dal costruttore o dal suo rivenditore autorizzato o comunque da personale qualificato.**
- **Acqua ed elettricità costituiscono una combinazione pericolosa! Non usate l'apparecchio in ambienti umidi (ad es. in bagno, vicino a docce o piscine).**
- **Al termine di una nuotata o dopo aver fatto la doccia, asciugatevi con cura prima di usare l'apparecchio.**
- **Assicuratevi che i bambini non giochino con l'apparecchio.**
- **Scollegate sempre il cavo di alimentazione dopo l'uso.**
- **Lasciate raffreddare l'apparecchio per circa 15 minuti prima di riporlo.**
- **Assicuratevi che le aperture sul retro dell'apparecchio e sull'impugnatura rimangano aperte durante l'uso.**
- **Non superate il numero di sedute o le ore di abbronzatura consigliate (vedere la sezione "Sedute abbronzanti: quante volte e per quanto tempo?").**
- **Non esponete una determinata parte del corpo per più di una volta al giorno. Evitate un'eccessiva esposizione ai raggi di luce solare naturale nello stesso giorno.**
- **Alcuni colori possono sbiadire per effetto del sole: è possibile che si verifichi lo stesso effetto utilizzando il solarium.**
- **Non aspettatevi risultati migliori con un solarium rispetto a quelli ottenibili con i raggi del sole.**

Prendere le seguenti precauzioni:

- **Protegete sempre i vostri occhi durante le sedute utilizzando gli occhiali UV forniti. Le lenti a contatto e gli occhiali da sole non possono sostituire questi occhiali speciali. Una mancata protezione degli occhi potrebbe causare un'inflammazione in superficie. In caso di esposizioni eccessive, in alcuni casi, potrebbero verificarsi dei danni alla retina. Molte esposizioni ripetute su occhi non protetti possono causare la cataratta.**
- **Togliere i cosmetici prima di abbronzarsi. Non utilizzare filtri solari o prodotti che accelerano l'abbronzatura.**

- In caso di sensibilità importante o reazione allergica alla radiazioni ultraviolette, si consiglia di rivolgersi ad un medico prima di iniziare l'esposizione.
- Non esponetevi al sole lo stesso giorno in cui fate una seduta abbronzante. La pelle non fa alcuna distinzione fra i raggi UV del sole e quelli di un apparecchio abbronzante.
- Proteggere dall'esposizione le parti della pelle più sensibili quali cicatrici, tatuaggi e genitali.
- Se compaiono sulla pelle dei gonfiori o delle piaghe o se si notano cambiamenti nei nei pigmentati, rivolgersi ad un medico prima di riprendere l'abbronzatura.
- Non utilizzate mai l'apparecchio nel caso sia danneggiato o rotto il filtro UV oppure quando il timer è difettoso.
- Accertarsi che le persone che non lo usano, specialmente i bambini, non siano presenti quando l'apparecchio è in funzione.
- Posizionate l'apparecchio a una distanza di almeno 65 cm.

Un apparecchio abbronzante non deve essere usato con:

- Persone con capacità sensoriale e/o mentale ridotta
- Persone che non conoscono o che non hanno mai utilizzato dispositivi abbronzanti, tranne le persone sottoposte a supervisione o che hanno ricevuto istruzioni sull'uso del dispositivo abbronzante da parte di un terzo che si assume la responsabilità della loro sicurezza.
- Persone sotto i 18 anni di età
- Persone che tendono ad avere le lentiggini
- Persone che hanno delle macchie scolorate anomale sulla pelle
- Persone che hanno più di 16 nei (da 22 mm o più) sul corpo.
- Persone che hanno dei nei atipici (definiti come nei asimmetrici con un diametro superiore ai 5 mm, con una pigmentazione irregolare e con dei bordi irregolari; in caso di dubbi, consultate un medico)
- Persone con un colore dei capelli rosso naturale
- Persone la cui pelle è già scottata dal sole
- Persone che non riescono completamente ad abbronzarsi o che non riescono ad abbronzarsi senza scottarsi se esposti al sole
- Persone che si scottano facilmente quando si espongono al sole
- Persone che hanno uno storico di scottature solari severe frequenti durante l'infanzia
- Persone che soffrivano (in precedenza) di tumore della pelle o che hanno una predisposizione per tale malattia
- Persone che hanno un parente di primo grado con una storia di melanoma
- Persone sotto cure mediche per disturbi che coinvolgono la fotosensibilità e/o l'utilizzo di farmaci fotosensibilizzanti

#### **Campi elettromagnetici (EMF)**

Questo apparecchio Philips è conforme a tutti gli standard relativi ai campi elettromagnetici (EMF). Se utilizzato in modo appropriato seguendo le istruzioni contenute nel presente manuale utente, l'apparecchio consente un utilizzo sicuro come confermato dai risultati scientifici attualmente disponibili.

#### **Cosmetici e farmaci**

I cosmetici e i farmaci possono contenere delle sostanze che, in combinazione con i raggi UV, possono causare una reazione fototossica. Le sostanze fototossiche più comuni sono:



<i>Demecociclina</i>	<i>Idrochinone</i>	<i>Ossitetraciclina</i>	<i>Porfimerio</i>
<i>Rolitetraciclina</i>	<i>Etretinato</i>	<i>Tetraciclina</i>	<i>Acitretina</i>
<i>Acido nalidixico</i>	<i>Isotretinoina</i>	<i>Azapropazone</i>	<i>Lomefloxacina</i>
<i>Tretinoina</i>	<i>Doxiciclina</i>	<i>Etretinato</i>	
<i>Metossisalino</i>	<i>Amiodarone</i>	<i>Tretinoina</i>	
<i>Monobenzone</i>	<i>Clorotetraciclina</i>	<i>Idrochinone</i>	

Contattare il proprio rivenditore per ricevere un elenco completo di sostanze che possono causare una reazione fototossica.

## L'abbronzatura e la vostra salute

### Il sole, i raggi UV e l'abbronzatura

#### Il sole

Il sole fornisce diversi tipi di energia. I raggi visibili ci permettono di vedere, quelli ultravioletti (UV) permettono alla pelle di abbronzarsi, mentre quelli infrarossi (IR) ci riscaldano piacevolmente.

#### I raggi UV e la vostra salute

Se usate con moderazione, le radiazioni UV possono avere un effetto positivo sulla pelle e sulla salute generale. Quindi è importante seguire i consigli relativi alla durata delle esposizioni, ai relativi intervalli di esposizione e alle distanze dalla lampada.

Le radiazioni UV possono causare danni alla pelle e agli occhi che potrebbero rivelarsi irreversibili. Questi effetti biologici dipendono dalla qualità e dalla quantità delle radiazioni, oltre che dalla sensibilità della pelle dell'individuo.

La pelle potrebbe sviluppare delle scottature in caso di sovraesposizione. Delle esposizioni eccessivamente ripetute ai raggi ultravioletti del sole o alle apparecchiature abbronzanti, potrebbero causare un invecchiamento precoce della pelle, oltre ad un maggiore rischio di sviluppare dei tumori della pelle. Questi rischi aumentano con l'aumento cumulativo all'esposizione UV. L'esposizione in giovane età aumenta il rischio di danni alla pelle più in là negli anni.

Alcune condizioni mediche o effetti collaterali di alcuni farmaci, potrebbero essere aggravati dall'esposizione ai raggi UV. In caso di dubbio, consultare un medico.

### Sedute abbronzanti: quante volte e per quanto tempo?

Abbronzarsi in modo responsabile significa: lasciare che la vostra pelle si abitui ai raggi UV. Normalmente un ciclo abbronzante è composto da dieci sedute.

Il tempo che potete dedicare lo ricavate dalla tabella sottostante nella colonna relativa al vostro tipo di pelle (vedi fase 1).

Non dovete abbronzarvi seguendo per forza questa tabella, che vuole essere un semplice supporto. Osservate bene come reagisce la vostra pelle; questa è la cosa più rappresentativa. Limitate il tempo di esposizione per evitare bruciature (eritema della pelle). Se l'eritema appare qualche ora dopo l'esposizione, si consiglia di interrompere l'abbronzatura per una settimana e quindi riprendere le sedute dall'inizio della tabella di abbronzatura.

Aniché seguire una cura potete anche utilizzare ogni tanto il dispositivo abbronzante per conservare l'abbronzatura della vostra pelle. È comunque importante non superare il numero di sedute abbronzanti consigliate in un anno.

- Per questo apparecchio, si consigliano al massimo 20 ore (= 1200 minuti) all'anno.

Naturalmente il numero massimo di ore si applica a ogni singola parte del corpo abbronzata (ad es. la parte posteriore e anteriore del corpo).

*Nota: Osservate almeno 48 ore di pausa fra la prima e la seconda seduta. Se in queste 48 ore si verificano degli effetti collaterali inaspettati, come il prurito, sarà meglio rivolgersi ad un medico prima di continuare con la seduta successiva.*

### Esempio

Immaginiamo che vi sottoponiate a un ciclo di raggi UV di 10 giorni, con una seduta di 8 minuti il primo giorno e di 20 minuti nei 9 giorni successivi.

L'intero ciclo sarà quindi composto da  $(1 \times 8 \text{ minuti}) + (9 \times 20 \text{ minuti}) = 188 \text{ minuti}$ .

Nel corso di un anno potrete sottoporvi a 6 di questi cicli ( $6 \times 188 = 1128 \text{ minuti}$ ).

### Tabella

Come indicato nella tabella, la prima seduta di ciascun ciclo dovrebbe durare 8 minuti, indipendentemente dalla sensibilità della pelle. Se pensate che le sedute siano troppo lunghe per la vostra pelle (ad es. nel caso in cui la pelle risulti tirata o eccessivamente sensibile al termine della seduta), vi consigliamo di ridurre la durata della sessione, per esempio di 5 minuti.

*Nota: Per un'abbronzatura dorata e uniforme, ruotate leggermente il viso a destra e sinistra durante la seduta, per esporre meglio le varie parti del viso.*

*Nota: Se la vostra pelle risulta leggermente tirata dopo la seduta, potete applicare della crema idratante.*

Durata della seduta abbronzante per ciascuna parte del corpo.	per persone con pelle molto sensibile	per persone con pelle normale	per persone con pelle poco sensibile
1° seduta	8 minuti	8 minuti	8 minuti
intervallo di almeno 48 ore	intervallo di almeno 48 ore	intervallo di almeno 48 ore	intervallo di almeno 48 ore
2° seduta	10-15 minuti	20 minuti	25-30 minuti
3° seduta	10-15 minuti	20 minuti	25-30 minuti
4° seduta	10-15 minuti	20 minuti	25-30 minuti
5° seduta	10-15 minuti	20 minuti	25-30 minuti
6° seduta	10-15 minuti	20 minuti	25-30 minuti
7° seduta	10-15 minuti	20 minuti	25-30 minuti
8° seduta	10-15 minuti	20 minuti	25-30 minuti
9° seduta	10-15 minuti	20 minuti	25-30 minuti
10° seduta	10-15 minuti	20 minuti	25-30 minuti

### Modalità d'uso dell'apparecchio

- 1 Appoggiate l'apparecchio su una superficie solida e stabile.
- 2 Srotolate completamente il cavo di alimentazione.
- 3 Inserite la spina nella presa di corrente a muro.

**4 Sistematevi di fronte all'apparecchio.****5 Indossate gli occhiali di protezione in dotazione.**

- Indossate gli occhiali di protezione in dotazione esclusivamente quando utilizzate il solarium Philips. Non utilizzateli per altri scopi.
- Gli occhiali di protezione sono conformi alla direttiva 89/686/CEE, classe di protezione II.

**6 Controllate la distanza fra il corpo e l'apparecchio.**

- Durante la sessione, la distanza tra il filtro UV e la parte del corpo trattata deve essere di almeno 65 cm. (fig. 2)
- Usate la rollina metrica per controllare la distanza.

**7 Accendere l'apparecchio impostando il timer sul tempo di abbronzatura richiesto (fig. 3).**

*Nota: Per i tempi di abbronzatura corretti, consultate la sezione "Sedute abbronzanti: quante volte e per quanto tempo?".*

- **Trascorso il tempo impostato, il timer spegne automaticamente l'apparecchio.**
  - Se desiderate esporre più parti del corpo in sequenza, modificate la durata prima che trascorra il tempo impostato.
  - Impostando nuovamente il timer prima che sia trascorso il tempo impostato, eviterete l'attesa di 3 minuti necessaria per consentire il raffreddamento della lampada abbronzante.

**8 scollegate sempre il cavo di alimentazione dopo l'uso.**

*Consiglio: Prendete nota del numero di sedute a cui vi siete già sottoposti.*

**Pulizia**

Prima di procedere alla pulizia, scollegate sempre la spina dalla presa di corrente e lasciate raffreddare l'apparecchio.

non usate prodotti o sostanze abrasive o detergenti aggressivi, come benzina o acetone, per pulire l'apparecchio.

**1 Usate un panno umido per pulire la parte esterna dell'apparecchio.**

Evitate il contatto diretto con l'acqua.

**2 Per pulire i filtri UV, utilizzate un panno morbido imbevuto di alcool metilico.****3 Pulire gli occhiali di protezione con un panno umido.****Come riporre l'apparecchio****1 Staccate la spina dalla presa di corrente.****2 Lasciate raffreddare l'apparecchio per 15 minuti prima di riporlo.****3 Avvolgete il cavo di alimentazione attorno all'apposito supporto sul retro dell'apparecchio (fig. 4).****Sostituzione****Lampada**

Dopo un certo periodo di utilizzo dell'apparecchio (con un uso normale in genere dopo alcuni anni), l'efficienza della lampada diminuisce gradualmente. In questo caso, vi accorgete che la capacità abbronzante delle lampade è minore. Sarà quindi necessario aumentare leggermente la durata delle sedute oppure sostituire la lampada abbronzante.

La lampada deve essere sostituita esclusivamente presso un centro di assistenza autorizzato Philips da personale in possesso della competenza necessaria e dei pezzi di ricambio originali per eseguire il lavoro.

### Filtro UV

Non utilizzate mai l'apparecchio nel caso il filtro UV sia danneggiato, rotto o assente.

Il filtro UV deve essere sostituito immediatamente se danneggiato o rotto.

Il filtro UV deve essere sostituito esclusivamente presso un centro di assistenza autorizzato Philips da personale in possesso della competenza necessaria dei pezzi di ricambio originali per eseguire il lavoro.

### Occhiali di protezione

Presso il proprio rivenditore locale è possibile ordinare occhialini aggiuntivi o di ricambio.

### Tutela dell'ambiente

- Per contribuire alla tutela dell'ambiente, non smaltite l'apparecchio insieme ai rifiuti domestici, ma consegnatelo a un centro di raccolta ufficiale (fig. 5).
- La lampada dell'apparecchio contiene sostanze potenzialmente nocive per l'ambiente. Al momento dello smaltimento della lampada, non gettatela tra i rifiuti domestici ma consegnatela a un centro di raccolta ufficiale.

### Garanzia e assistenza

Tutti i guasti dovuti a difetti di materiale o di fabbricazione e che rientrano nel periodo di garanzia, verranno riparati gratuitamente esibendo la fattura originale. Il periodo di garanzia è di 24 mesi. Per ogni problema di garanzia dovete contattare il vostro rivenditore.

Il vostro nuovo dispositivo abbronzante è concepito per l'utilizzo domestico e non per un uso commerciale. Gli eventuali danni derivanti da un uso commerciale, al pari di lampade, starter, terminali e pannelli acrilici, non sono coperti dalla garanzia Hapro.

Eventuali guasti dovuti ad errori di montaggio e/o installazione, uso improprio, fulmini e utilizzo di parti non originali, non rientrano nelle condizioni di garanzia Hapro.

Controllate attentamente che il dispositivo sia ben installato prima di fare appello alla garanzia. In caso di richiesta non coperta da garanzia i costi di assistenza saranno a vostro carico.

### Limitazioni della garanzia

Le condizioni della garanzia internazionale non coprono le lampade abbronzanti.

### Risoluzione dei guasti

Nel caso sorgessero problemi con l'apparecchio che non possono essere risolti con l'aiuto delle informazioni sotto riportate, rivolgersi rivenditore Hapro più vicino.

Problema	Soluzione
L'apparecchio non si accende	Assicuratevi di aver inserito correttamente la spina nella presa di corrente.

Problema	Soluzione
	<p>Potrebbe trattarsi di un guasto di corrente. Verificate l'erogazione di corrente collegando un altro apparecchio elettrico.</p> <p>È possibile che il timer non sia stato impostato. Impostate la durata della seduta appropriata.</p>
	<p>È possibile che la lampada sia ancora troppo calda per riaccendersi. Lasciatela raffreddare per 3 minuti prima di accenderla di nuovo.</p>
Scarsi risultati di abbronzatura	<p>È possibile che la prolunga utilizzata sia troppo lunga o l'intensità di corrente erogata non sia corretta. Rivolgetevi al vostro rivenditore. Si consiglia in generale di non utilizzare una prolunga.</p> <p>È possibile che il tipo di abbronzatura scelto non sia indicato per il vostro tipo di pelle. Consultate la tabella "Sedute abbronzanti: quante volte e per quanto tempo?".</p> <p>È possibile che la distanza fra il viso e la lampada sia maggiore di quella prevista.</p>
	<p>Dopo un certo periodo di utilizzo, la capacità abbronzante della lampada diminuisce. Questo fenomeno risulterà evidente solo dopo alcuni anni. Per risolvere questo problema, aumentate la durata della sessione o provvedete alla sostituzione della lampada.</p>

### Introducción

Con este solárium de lujo de medio cuerpo podrá broncearse la cara, los hombros y el escote. Cuenta con una potente lámpara de alta presión, para un bronceado rápido y más natural. El aparato incluye una cinta medidora y un temporizador ajustable.

### Descripción general (fig. 1)

- A** Gancho para colgar las gafas
- B** Reflector
- C** Lámpara de bronceado
- D** Filtro UV
- E** Gafas protectoras (2 pares)
- F** Cinta medidora
- G** Cable de alimentación con recogecable
- H** Ventilador
- I** Temporizador
- J** Asa

### Importante

Antes de usar el aparato, lea atentamente estas instrucciones de uso y consérvelas por si necesitara consultarlas en el futuro.

- Antes de enchufar el aparato, compruebe si el voltaje indicado en el mismo se corresponde con el voltaje de red de su hogar.
- Si el cable de alimentación está dañado, debe ser reemplazado por el fabricante, un técnico de servicio o una persona igualmente cualificada, con el fin de evitar riesgos.
- El agua y la electricidad son una combinación peligrosa. No utilice este aparato en ambientes húmedos (por ej., en el baño o cerca de una ducha o una piscina).
- Si ha estado nadando o acaba de darse una ducha, séquese completamente antes de usar el aparato.
- Mantenga el aparato fuera del alcance de los niños.
- Desenchufe siempre el aparato después de usarlo.
- Antes de guardar el aparato, deje que se enfríe durante aproximadamente 15 minutos.
- Asegúrese de que las rejillas de ventilación de la parte posterior del aparato y del asa permanecen abiertas mientras se usa.
- No sobrepase los tiempos de bronceado recomendados ni el número máximo de horas de exposición (consulte el capítulo "Sesiones de bronceado: frecuencia y duración").
- No se broncee una misma parte del cuerpo más de una vez al día. Evite la exposición excesiva a la luz solar natural en el mismo día.
- Los colores pueden perder intensidad con la luz del sol. Puede ocurrir lo mismo al utilizar este aparato.
- No espere obtener mejores resultados con el aparato que con la luz solar natural.

Adopte las siguientes medidas de precaución:

- Protéjase los ojos durante el bronceado con las gafas para UV suministradas. Estas gafas protectoras no deben sustituirse por lentes de contacto o gafas de sol. La ausencia de protección en los ojos puede causar inflamación de la córnea. En algunos casos, la exposición excesiva puede provocar daños en la retina. Y las exposiciones continuadas sin protección en los ojos pueden dar lugar a la aparición de cataratas.
- Elimine los productos cosméticos mucho antes de la sesión de bronceado. No utilice protectores solares ni intensificadores del bronceado.
- En caso de sensibilidad pronunciada o reacción alérgica a la radiación ultravioleta, se recomienda acudir a un médico antes de iniciar las sesiones.

- No tome el sol y use el aparato de bronceado en el mismo día. La piel no distingue entre los rayos UV del sol y los de un aparato de bronceado.
- Proteja de la exposición las zonas de la piel más sensibles, como cicatrices, tatuajes y genitales.
- En caso de aparecer bultos o irritaciones persistentes en la piel o si se observan cambios de pigmentación en lunares, se deberá acudir a un médico antes de continuar con el tratamiento de bronceado.
- No utilice nunca el aparato sin el filtro UV o con el filtro UV dañado o roto, ni con el temporizador defectuoso.
- Asegúrese de que las personas que no vayan a utilizar el aparato de bronceado (especialmente si son niños) no estén presentes durante su funcionamiento.
- La distancia de bronceado debe ser superior a 65 cm.

No deben usar un dispositivo de bronceado:

- Personas con capacidad sensorial o mental reducida
- Personas sin los conocimientos o la experiencia suficientes con aparatos de bronceado, a menos que cuenten con supervisión o hayan recibido instrucciones sobre el uso del aparato de bronceado de una persona que asuma la responsabilidad por su seguridad
- Personas menores de 18 años
- Personas con tendencia a tener pecas
- Personas con zonas decoloradas anómalas en la piel
- Personas con más de 16 lunares (de 2 mm o más) en el cuerpo
- Personas con lunares atípicos (definidos como lunares asimétricos mayores de 5 mm de diámetro, con pigmentación variable y bordes irregulares; en caso de duda, se deberá consultar a un médico)
- Personas pelirrojas naturales
- Personas cuya piel ya se ha quemado antes por el sol
- Personas que no se llegan a broncear nunca o que no se llegan a broncear sin quemarse al exponerse al sol
- Personas que se queman fácilmente al exponerse al sol
- Personas con un historial de quemaduras solares serias y frecuentes durante la infancia
- Personas que hayan padecido o padezcan cáncer de piel o tengan predisposición a dicho tipo de cáncer
- Personas con algún familiar en primer grado con antecedentes de melanoma
- Personas en tratamiento médico por enfermedades que impliquen fotosensibilidad o que estén tomando medicación que favorezca la fotosensibilidad

### Campos electromagnéticos (CEM)

Este aparato Hapro cumple todos los estándares sobre campos electromagnéticos (CEM). Si se utiliza correctamente y de acuerdo con las instrucciones de este manual, el aparato se puede usar de forma segura según los conocimientos científicos disponibles hoy en día.

### Cosméticos y medicamentos

Los cosméticos y las medicinas pueden contener sustancias que, combinadas con la radiación UV, provoquen una reacción fototóxica. Las sustancias químicas más frecuentemente fototóxicas son:

<i>Demeclociclina</i>	<i>Hidroquinona</i>	<i>Oxitetraciclina</i>	<i>Porfímero</i>
<i>Rolitetraciclina</i>	<i>Etretinato</i>	<i>Tetraciclina</i>	<i>Acitretina</i>
<i>Ácido nalidixico</i>	<i>Isotretinoína</i>	<i>Azapropazona</i>	<i>Lomefloxacina</i>
<i>Tretinoína</i>	<i>Doxiciclina</i>	<i>Etretinato</i>	
<i>Metoxaleno</i>	<i>Amiodarona</i>	<i>Tretinoína</i>	
<i>Monobenzona</i>	<i>Clortetraciclina</i>	<i>Hidroquinona</i>	

Solicite a su distribuidor una lista completa de sustancias que pueden causar una reacción fototóxica.

## El bronceado y la salud

### El sol, los rayos ultravioleta y el bronceado

#### El sol

El sol proporciona varios tipos de energía. La luz visible nos permite ver, la luz ultravioleta (UV) nos broncea, y la luz infrarroja (IR) de los rayos solares nos proporciona el calor que nos gusta tomar.

#### Los rayos ultravioleta y la salud

Con moderación, la radiación UV puede tener un efecto positivo para la piel y en la salud en general. Por eso, es importante seguir las recomendaciones sobre los tiempos de exposición, los intervalos entre sesiones y las distancias a las lámparas.

La radiación UV puede causar daños a la piel o a los ojos que podrían ser irreversibles. Estos efectos biológicos dependen de la calidad y la cantidad de la radiación, así como de la sensibilidad de la piel de cada persona.

La piel puede desarrollar quemaduras después de una exposición excesiva. Demasiadas exposiciones a la radiación ultravioleta del sol o de dispositivos de bronceado pueden dar lugar a un envejecimiento prematuro de la piel e incrementar el riesgo de formación de tumores en la piel. Estos riesgos son mayores a medida que aumenta la exposición acumulada a la radiación UV. La exposición a edades tempranas incrementa el riesgo de daños en la piel en etapas posteriores de la vida.

Ciertas afecciones médicas o los efectos secundarios de las medicinas pueden agravarse por la exposición a la radiación UV. En caso de duda, acuda a un médico.

### Sesiones de bronceado: frecuencia y duración

Broncearse de manera responsable significa dejar que la piel se vaya acostumbrando a la radiación UV. Un tratamiento suele constar de diez sesiones. Los tiempos que cada persona puede aguantar se deben consultar en la tabla adjunta, en la columna del tipo de piel (véase el paso 1).

No es necesario seguir al pie de la letra esta tabla para broncearse; se trata de una herramienta orientativa. No obstante, observe siempre cómo reacciona su piel: ella es la verdadera indicadora. Limite el tiempo de exposición para evitar quemaduras (eritema de la piel). Si se produce eritema unas horas después de la sesión, se aconseja interrumpir el tratamiento de bronceado durante una semana y retomar las sesiones desde el principio según la tabla de bronceado.

En lugar de seguir un tratamiento, también puede usar de vez en cuando un aparato de bronceado para mantener el color. En cualquier caso, es importante no superar el número máximo de sesiones de bronceado recomendado al año.

- **Para este aparato el número máximo de horas de bronceado al año es de 20 (=1.200 minutos).**

Por supuesto, el número máximo de horas de exposición se aplica por separado para cada parte o lado del cuerpo que vaya a broncear.

*Observación: Deje pasar al menos 48 horas entre la primera y la segunda sesión. Si experimenta efectos secundarios no deseados (como picores) durante esas 48 horas, acuda a un médico antes de proceder a la siguiente sesión.*



**Ejemplo**

Supongamos que realiza un tratamiento de bronceado de 10 días, con una sesión de 8 minutos el primer día y de 20 los nueve días restantes.

El ciclo completo durará (1 x 8 minutos) + (9 x 20 minutos) = 188 minutos.

En un año podrá realizar 6 de estos ciclos, ya que 6 x 188 minutos = 1128 minutos.

**Tabla**

En la tabla puede verse que la primera sesión de un tratamiento debe tener siempre una duración de 8 minutos, independientemente de la sensibilidad de la piel. Si piensa que las sesiones son demasiado largas para usted (si siente la piel tirante y sensible después de una sesión), le recomendamos que reduzca la duración de las sesiones 5 minutos, por ejemplo.

*Nota: Para conseguir un bronceado bonito y uniforme, gire la cara a la izquierda y a derecha de vez en cuando durante la sesión para que los lados de la cara queden mejor expuestos a la luz bronceadora.*

*Nota: Si siente la piel ligeramente tirante después del bronceado, puede aplicarse una crema hidratante.*

Duración de la sesión de bronceado para cada parte/lado del cuerpo por separado	Para personas con piel muy sensible	Para personas con piel de sensibilidad normal	Para personas con piel poco sensible
1ª sesión	8 minutos	8 minutos	8 minutos
descanso de al menos 48 horas	descanso de al menos 48 horas	descanso de al menos 48 horas	descanso de al menos 48 horas
2ª sesión	10 - 15 minutos	20 minutos	25 - 30 minutos
3ª sesión	10 - 15 minutos	20 minutos	25 - 30 minutos
4ª sesión	10 - 15 minutos	20 minutos	25 - 30 minutos
5ª sesión	10 - 15 minutos	20 minutos	25 - 30 minutos
6ª sesión	10 - 15 minutos	20 minutos	25 - 30 minutos
7ª sesión	10 - 15 minutos	20 minutos	25 - 30 minutos
8ª sesión	10 - 15 minutos	20 minutos	25 - 30 minutos
9ª sesión	10 - 15 minutos	20 minutos	25 - 30 minutos
10ª sesión	10 - 15 minutos	20 minutos	25 - 30 minutos

**Uso del aparato**

- 1** Coloque el aparato sobre una superficie firme, plana y estable.
- 2** Desenrolle completamente el cable de red.
- 3** Enchufe el aparato a la toma de corriente.
- 4** Colóquese frente al aparato.
- 5** Utilice las gafas protectoras que se suministran.
  - Utilice estas gafas protectoras sólo cuando se esté bronceando con un solárium Hapro. No las utilice para otros fines.

## 42 ESPAÑOL

- Las gafas protectoras cumplen con la protección clase II de acuerdo con la directiva 89/686/EEC.

### 6 Compruebe la distancia entre su cuerpo y el solárium.

- Durante el bronceado, la distancia entre el filtro UV y la parte del cuerpo que se va a broncear debe ser de al menos 65 cm. (fig. 2)
- Utilice la cinta medidora para comprobar la distancia.

### 7 Encienda el aparato ajustando el temporizador al tiempo de bronceado deseado (fig. 3).

*Nota: Para elegir los tiempos de bronceado correctos, consulte el apartado "Sesiones de bronceado: frecuencia y duración".*

#### ● Cuando haya transcurrido el tiempo establecido, el temporizador apagará automáticamente el aparato.

- Si desea broncear otras partes del cuerpo, puede establecer un nuevo tiempo antes de que termine el tiempo establecido.
- De este modo, evitará tener que esperar los 3 minutos necesarios para permitir que la lámpara de bronceado se enfríe después de apagarla.

### 8 Desenchufe siempre el aparato después de usarlo.

*Consejo: Anote en un papel todas las sesiones que haya realizado.*

## Limpieza

Antes de limpiarlo, desenchufe siempre el aparato y deje que se enfríe.

No utilice estropajos, agentes abrasivos ni líquidos agresivos, como gasolina o acetona, para limpiar el aparato.

#### 1 Limpie la parte exterior con un paño húmedo.

No deje que entre agua en el aparato.

#### 2 Limpie el filtro UV con un paño suave humedecido con unas gotas de alcohol metílico.

#### 3 Limpie las gafas protectoras con un paño húmedo.

## Almacenamiento

#### 1 Desenchufe el aparato.

#### 2 Antes de guardar el aparato, deje que se enfríe durante 15 minutos.

#### 3 Enrolle el cable alrededor del recogecable de la parte posterior del aparato (fig. 4).

## Sustitución

### Lámpara

La luz de la lámpara de bronceado pierde intensidad con el tiempo (es decir, tras unos años de uso normal). Cuando esto ocurra, notará que la capacidad de bronceado disminuye. Para solucionar este problema programe un tiempo de bronceado ligeramente superior o sustituya la lámpara.

Haga que cambien la lámpara de bronceado en un centro de servicio autorizado por Hapro, ya que ellos tienen los conocimientos y cualificación necesarios para realizar esta tarea, así como las piezas de repuesto originales del aparato.

### Filtro UV

No utilice nunca el aparato sin el filtro UV o si el filtro está roto o deteriorado.

Sustituya siempre el filtro UV cuando esté roto o deteriorado. Haga que cambien el filtro UV en un centro de servicio autorizado por Hapro, ya que ellos tienen los conocimientos y cualificación necesarios para realizar esta tarea, así como las piezas de repuesto originales del solárium facial.

**Gafas protectoras**

Puede pedir unas gafas de recambio o adicionales en su distribuidor local.

**Medio ambiente**

- Al final de su vida útil, no tire el aparato junto con la basura normal del hogar. Llévelo a un punto de recogida oficial para su reciclado. De esta manera ayudará a conservar el medio ambiente (fig. 5).
- La lámpara de este aparato contiene sustancias que pueden contaminar el medio ambiente. Cuando deseché la lámpara, no la tire junto con la basura normal del hogar, deposítela en un punto de recogida oficial.

**Garantía y servicio**

Todas las averías que sean consecuencia de fallos en los materiales o de fabricación y que se produzcan durante el periodo de garantía se repararán sin coste alguno tras la presentación de la factura original. El periodo de garantía es de 24 meses. Para asuntos relacionados con la garantía, póngase en contacto con su distribuidor.

Su nuevo solárium wellness está diseñado exclusivamente para uso particular y no para fines comerciales. Los daños como consecuencia de un uso comercial, así como las lámparas, los cebadores, las cubiertas y los paneles acrílicos, no están cubiertos por la garantía de Hapro.

Los defectos que sean consecuencia de fallos en el montaje o la instalación, el uso indebido, la caída de un rayo o el uso de piezas no originales no están cubiertos por la garantía de Hapro.

Compruebe detenidamente si el equipo se ha instalado correctamente antes de recurrir a la garantía. Si reclama la garantía injustificadamente, los costes del servicio correrán a su cargo.

**Restricciones de la garantía**

Los términos de la garantía internacional no cubren las lámparas de bronceado.

**Guía de resolución de problemas**

Si surgiera algún problema con el aparato y no pudiera solucionarlo con la siguiente información, póngase en contacto con el distribuidor Hapro más próximo.

Problema	Solución
El aparato no se enciende.	Asegúrese de que la clavija se ha conectado correctamente a la red.
	Puede que haya un fallo de suministro de energía. Compruebe si la toma de corriente funciona conectando otro aparato.
	Puede que no se haya ajustado el tiempo. Ajuste el tiempo de bronceado adecuado.

Problema	Solución
	Puede que la lámpara esté aún demasiado caliente para volver a encenderse. Deje que se enfríe durante 3 minutos antes de volver a encenderla.
Bronceado insuficiente	Quizás esté utilizando un cable alargador demasiado largo o no tiene la corriente correcta. Consulte a su distribuidor. Nuestro consejo general es que no utilice alargadores.
	Puede que haya seguido un ciclo de bronceado que no sea adecuado para su tipo de piel. Consulte la tabla del apartado "Sesiones de bronceado: frecuencia y duración".
	Puede que la distancia entre la lámpara y el cuerpo sea mayor que la recomendada.
	Si se ha utilizado la lámpara durante mucho tiempo, su capacidad de broncear disminuye. Este efecto sólo será perceptible transcurridos varios años. Para solucionar este problema, seleccione un tiempo de bronceado ligeramente superior o sustituya la lámpara.

## Введение

Этот роскошный односторонний солярий обеспечивает загар лица, плеч и зоны декольте. Он оснащен мощной лампой высокого давления для быстрых и более естественных результатов, мерной лентой и настраиваемым таймером.

## Общее описание (Рис. 1)

- A** крючок для хранения защитных очков
- B** Рефлектор
- C** Лампа для загара
- D** УФ фильтр
- E** Защитные очки (2 пары)
- F** Мерная лента
- G** Сетевой шнур с устройством сматывания
- H** Вентилятор
- I** Таймер
- J** Ручка

## Внимание

До начала эксплуатации прибора внимательно ознакомьтесь с настоящим руководством и сохраните его для дальнейшего использования в качестве справочного материала.

- **Перед подключением прибора убедитесь, что указанное на нём номинальное напряжение соответствует напряжению местной электросети.**
- **Если сетевой шнур поврежден, то во избежание несчастных случаев он должен быть заменен производителем, представителем сервисной службы или соответствующим квалифицированным специалистом.**
- **Вода и электричество — это опасное сочетание! Не пользуйтесь прибором рядом с водой (например, в ванной комнате, рядом с душем или бассейном).**
- **После купания или приема душа дайте телу высохнуть, прежде чем пользоваться прибором.**
- **Не позволяйте детям играть с прибором.**
- **После завершения работы отключите прибор от розетки электросети.**
- **Перед тем как убрать прибор, дайте ему остыть в течение примерно 15 минут.**
- **Убедитесь в том, что при использовании прибора вентиляционные отверстия на задней панели и на ручке не заблокированы..**
- **Не превышайте рекомендованной продолжительности сеанса загара или максимально допустимого количества часов загара (см. раздел “Сеансы загара: как часто и как долго?”).**
- **Сеансы загара для отдельных участков тела следует проводить не чаще одного раза в день. В дни проведения сеансов загара избегайте продолжительного воздействия естественного солнечного излучения.**
- **Под воздействием солнца краски могут выцветать. Такой эффект возможен и при использовании данного прибора.**
- **Не следует ожидать, что солярий обеспечит лучший эффект, чем естественное солнечное излучение.**

Примите следующие меры предосторожности:

- **Защитите свои глаза во время загара, используя входящие в поставку защитные УФ очки. Контактные линзы и солнечные очки не могут заменить защитные УФ очки. Если глаза не будут защищены, это может вызвать воспаление поверхности глаз. Из-за чрезмерного облучения в некоторых случаях может быть повреждена**

сетчатка глаза. Многократные случаи чрезмерного облучения незащищенных глаз могут стать причиной катаракты.

- Перед сеансом загара заблаговременно очистите лицо от косметики. Не используйте солнцезащитные кремы или другие средства, которые способствуют загару.
- В случае ярко выраженной индивидуальной непереносимости или аллергической реакции на ультрафиолетовое излучение перед началом процедур необходимо проконсультироваться с врачом.
- Нельзя загорать на солнце и использовать данный прибор для загара в один и тот же день. На кожу человека одинаково воздействуют УФ-лучи солнца и УФ-лучи мини-солярия.
- Защищайте от воздействия чувствительные зоны, такие как шрамы, татуировки и гениталии.
- Если на коже постоянно появляются покраснения или язвы, или изменились пигментные невусы, проконсультируйтесь с врачом перед тем, как возобновить сеансы загара.
- Запрещается использовать прибор с поврежденным, сломанным или отсутствующим УФ фильтром и сломанным таймером.
- Убедитесь, что лица, не пользующиеся прибором, особенно дети, не находятся рядом, когда используется солярий.
- Не рекомендуется устанавливать расстояние до лампового модуля менее 65 см.

Солярий нельзя использовать:

- лицам с пониженной чувствительностью и/или пониженными интеллектуальными способностями.
- лицам, не имеющим знаний об эксплуатации солярия или соответствующего опыта, за исключением случаев, когда за ними наблюдает лицо, знающее правила эксплуатации и несущее ответственность за их безопасность..
- лицам моложе 18 лет.
- лица, склонные к появлению веснушек.
- лица с нарушенной пигментацией кожи.
- лица, имеющие более 16 родинок (размером 2 мм или больше) на теле.
- лица с нетипичными родинками или родимыми пятнами (асимметричными родинками более 5 мм в диаметре с различной пигментацией и неровными границами, в случае сомнений необходимо проконсультироваться с врачом).
- лица, чей естественный цвет волос - рыжий.
- Лицам, чья кожа уже обгорела на солнце.
- лица, которые совсем не загорают или не могут загореть, не получая солнечных ожогов.
- Лицам, чья кожа очень восприимчива к солнечным лучам и может легко обгореть на солнце.
- Лицам, история болезни которых включает частые сильные солнечные ожоги в детском возрасте.
- лица, генетически предрасположенные к меланоме
- Лица, ближайшие родственники которых имели меланому.
- лица, проходящие курс лечения от болезней, связанных со светочувствительностью, или принимающие препараты, приводящие к повышенной светочувствительности .

#### **Электромагнитные поля (ЭМП)**

Данное устройство Нарго соответствует стандартам по электромагнитным полям (ЭМП). При правильном обращении согласно инструкциям, приведенным в руководстве

пользователя, применение устройства безопасно в соответствии с современными научными данными.

### Косметика и лекарственные препараты

Косметика и лекарственные препараты могут содержать вещества, которые могут вызвать фототоксичную реакцию, в совокупности с УФ-излучением. Наиболее часто встречающиеся фототоксичные химические вещества:

<i>Демеклоциклин</i>	<i>Эtretинат</i>	<i>Азапропазон</i>
<i>Ролитетрациклин</i>	<i>Изотретиноин</i>	<i>Эtretинат</i>
<i>Налидиксовая кислота</i>	<i>Доксициклин</i>	<i>Третиноин</i>
<i>Третиноин</i>	<i>Амидарон</i>	<i>Гидрохинон</i>
<i>Метоксален</i>	<i>Хлортетрациклин</i>	<i>Порфиример</i>
<i>Монобензон</i>	<i>Окситетрациклин</i>	<i>Ацитретин</i>
<i>Гидрохинон</i>	<i>Тетрациклин</i>	<i>Ломефлоксацин</i>

Обратитесь к своему дилеру, чтобы узнать полный перечень препаратов, которые могут вызвать фототоксичную реакцию..

### Загар и ваше здоровье

#### Солнце, УФ и загар

##### Солнце

Солнце излучает энергию различных видов. Видимый свет позволяет нам видеть, ультрафиолет (УФ) - загорать, а инфракрасное излучение (ИК), входящее в спектр солнечного излучения, дарит приятное тепло.

##### УФ и ваше здоровье

При умеренном применении УФ-излучение может оказывать положительное воздействие и на кожу, и на здоровье человека в целом. Поэтому очень важно соблюдать рекомендации, касающиеся длительности сеансов, интервалов между сеансами и расстояния от лампы.

УФ-излучение может стать причиной повреждений кожи или глаз, которые могут быть необратимыми. Данные биологические воздействия зависят от качества и количества излучения, а также от чувствительности кожи индивидуального человека.

На коже могут появиться солнечные ожоги после чрезмерного облучения. Многократное чрезмерное воздействие УФ-излучения солнца или приборов для загара может привести к преждевременному старению кожи, а также к повышенному риску развития опухолей кожи. Этот риск возрастает с увеличением совокупного УФ-излучения. УФ-облучение в раннем возрасте увеличивает риск повреждения кожи в более зрелом возрасте.

Определенные медицинские показания или побочные действия определенных лекарственных препаратов могут усиливаться под воздействием УФ-излучения. В случае сомнения обратитесь к врачу за консультацией.

#### Сеансы загара: как часто и как долго?

Кроме того, безопасные средства для загара: позволяют Вашей коже привыкнуть к УФ-излучению. Программа загара обычно включает в себя курс из десяти сеансов загара. Вы можете определить длительность каждого сеанса на основании данных о типе Вашей кожи, которые указаны в соответствующей колонке в таблице ниже.

Вы не должны обязательно соблюдать рекомендации, приведенные в таблице, когда загораете на солнце, эти данные являются справочными. Однако, обратите внимание на то, как реагирует Ваша кожа, так как это объективный показатель. Ограничивайте время УФ-облучения, чтобы избежать появления ожогов (эритемы кожи). Если эритема (покраснение) кожи появляется через несколько часов после любого сеанса УФ-облучения, рекомендуется не загорать в течение одной недели, а затем возобновить сеансы загара с самого начала в соответствии с таблицей.

Вместо выполнения программы загара Вы можете использовать мини-солярий время от времени, чтобы сохранить свой загар. Тем не менее, очень важно не превышать максимальное рекомендуемое число сеансов в год.

- **Для данного прибора максимальное время загарания составляет 20 часов (=1200 минут) в год.**

Разумеется, максимально допустимое количество часов загара различно для каждой части или стороны тела (например, для спины и груди).

*Примечание: Перерыв между первым и вторым сеансами должен составлять не менее 48 часов. Если в течение этих 48 часов появятся неожиданные побочные эффекты, например, зуд, необходимо обратиться к специалисту за медицинской консультацией перед началом следующего сеанса.*

### Например

Предположим, вы проводите 10-дневный курс загара, состоящий из 8-минутного сеанса в первый день и 20-минутных сеансов в последующие девять дней.

Продолжительность всего курса составит (1 x 8 минут) + (9 x 20 минут) = 188 минут.

За год вы можете провести 6 таких курсов (т.к. 6 x 188 минут = 1128 минут).

### Таблица

Из таблицы видно, что первый сеанс загара всегда составляет 8 минут, независимо от чувствительности кожи.

Если вы считаете, что продолжительность сеанса слишком велика для вас (например, после сеанса кожа стягивается и становится слишком чувствительной), мы рекомендуем вам уменьшить время сеанса, например, на 5 минут.

*Примечание: Для красивого и ровного загара время от времени поворачивайте лицо налево/направо во время сеанса загара, чтобы Ваше лицо было открыто для лучей солярия.*

*Примечание: При ощущении легкой стянутости кожи после загара, нанести на лицо увлажняющий крем.*

Продолжительность сеанса загара указана для отдельных частей тела	для очень чувствительной кожи	для нормальной кожи	для менее чувствительной кожи
1-й сеанс	8 минут	8 минут	8 минут
перерыв не менее 48 часов	перерыв не менее 48 часов	перерыв не менее 48 часов	перерыв не менее 48 часов
2-й сеанс	10-15 минут	20 минут	25-30 минут
3-й сеанс	10-15 минут	20 минут	25-30 минут



Продолжительность сеанса загара указана для отдельных частей тела	для очень чувствительной кожи	для нормальной кожи	для менее чувствительной кожи
4-й сеанс	10-15 минут	20 минут	25-30 минут
5-й сеанс	10-15 минут	20 минут	25-30 минут
6-й сеанс	10-15 минут	20 минут	25-30 минут
7-й сеанс	10-15 минут	20 минут	25-30 минут
8-й сеанс	10-15 минут	20 минут	25-30 минут
9-й сеанс	10-15 минут	20 минут	25-30 минут
10-й сеанс	10-15 минут	20 минут	25-30 минут

### Использование прибора

- 1 Поставьте прибор на твердую, ровную, устойчивую поверхность.
- 2 Полностью размотайте сетевой шнур.
- 3 Вставьте вилку сетевого шнура в розетку электросети.
- 4 Встаньте перед устройством.
- 5 Наденьте защитные очки, входящие в комплект поставки.
  - Пользуйтесь защитными очками только при загаре в солярии Harjo. Не пользуйтесь ими для других целей.
  - Защитные очки соответствуют классу защиты II директивы 89/686/ЕЕС.
- 6 Следите за расстоянием между телом и прибором.
  - Расстояние между УФ фильтром и частью тела, которая должна загореть, должна быть не менее 65 см. (Рис. 2)
  - Проверить расстояние можно с помощью мерной ленты.
- 7 Включите прибор, установив таймер на необходимое время загара (Рис. 3).

*Примечание. Для правильного выбора времени сеанса обратитесь к разделу "Сеансы загара: как часто и как долго?".*

- По истечении установленного времени таймер автоматически отключит прибор.
  - При необходимости последовательно получить загар на разных участках тела, можно установить новое время, чтобы продлить сеанс загара до истечения ранее установленного времени.
  - Переустанавливая таймер, до истечения ранее установленного времени, можно избежать 3-х минутного ожидания, которое необходимо для остывания ламп после того, как их выключили.

- 8 После завершения работы отключите прибор от розетки электросети.

*Совет. Обновляйте запись об общем количестве принятых сеансов на листе для записей.*

### Очистка

**Перед тем как приступить к очистке прибора, обязательно отключите его от электросети и дайте ему остыть.**

Запрещается использовать для чистки прибора губки с абразивным покрытием, абразивные чистящие средства или растворители типа бензина или ацетона.

**1** Очищайте наружную поверхность прибора влажной тканью.

Следите, чтобы внутрь прибора не попала вода.

**2** УФ фильтр можно очищать мягкой тканью, увлажненной спиртосодержащей жидкостью.

**3** Очищайте защитные очки с помощью влажной ткани.

### Хранение

**1** Отключите прибор от электросети.

**2** Прежде чем убрать прибор на хранение, дайте ему остыть примерно 15 минут.

**3** Намотайте шнур питания на приспособление для хранения шнура на задней панели прибора (Рис. 4).

### Замена

#### Лампа

Со временем (через несколько лет при обычном использовании прибора) излучающая способность УФ ламп постепенно снижается, что приводит к снижению эффективности работы прибора. Для компенсации старения ламп вы можете несколько увеличить продолжительность сеансов либо заменить УФ лампы.

Замену ламп для загара и пусковых устройств следует производить в авторизованном сервисном центре Harjo. Только работники такого центра имеют достаточные опыт и квалификацию, необходимые для выполнения данной работы, а также оригинальные запасные части для вашего прибора.

#### УФ фильтр

Запрещается использовать прибор с поврежденным, сломанным или отсутствующим УФ фильтром.

Обязательно заменяйте УФ фильтр сразу после его поломки или повреждения. Замену УФ фильтра следует производить в авторизованном сервисном центре Harjo. Только работники такого центра имеют достаточные опыт и квалификацию, необходимые для выполнения данной работы, а также оригинальные запасные части для солярия для лица.

#### Защитные очки

Дополнительную пару очков или пару очков для замены можно заказать у Вашего локального дилера.

### Защита окружающей среды

- Лампы данного прибора содержит вещества, которые могут причинить вред окружающей среде. После извлечения, не выбрасывайте лампы вместе с бытовыми отходами. Передайте их в специализированный пункт для дальнейшей утилизации.
- После окончания срока службы не выбрасывайте прибор вместе с бытовыми отходами. Передайте его в специализированный пункт для дальнейшей утилизации. Этим вы сможете защитить окружающую среду. (Рис. 4)

## Гарантия и обслуживание

Все неисправности, возникшие в результате дефектов материала или производства, которые возникают во время гарантийного периода, будут устранены бесплатно при предъявлении оригинального счета-фактуры. Гарантийный период составляет 24 месяца. С вопросами по гарантии, пожалуйста, обращайтесь к Вашему дилеру.

Ваш новый солярий для предназначен для домашнего использования, но не для коммерческих целей. Повреждение в результате коммерческого использования, а также трубки, пускатели, защитные опорные стойки и акриловые панели не включены в гарантию Napro.

Неисправная работа в результате ошибок во время сборки или установки, ненадлежащее использование, повреждение разрядом молнии или в связи с использованием неоригинальных деталей исключены из гарантии Napro.

Внимательно проверьте, правильно ли установлен прибор перед тем, как предъявить претензию по гарантии. В случае предъявления безгарантийной претензии Вам будет необходимо оплатить затраты по обслуживанию.

## Ограничение действия гарантии

Условия международной гарантии не распространяются на лампы для загара.

## Поиск и устранение неисправностей

Если возникнут проблемы, связанные с данным прибором, и Вы не сможете решить их с помощью информации, указанной далее, пожалуйста, обратитесь к ближайшему дилеру Napro.

Проблема	Способы решения
Прибор не включается	Убедитесь что сетевая вилка правильно вставлена в розетку электросети.
	Возможна неисправность в сети питания. Проверьте исправность сети питания, подключив какой-нибудь другой электроприбор.
	Возможно, не установлен таймер. Установите таймер на соответствующее время загара.
Неудовлетворительный результат загара	Лампа может быть слишком горячей для повторного включения. Дайте лампе остыть в течение 3-х минут перед повторным включением.
	Возможно вы пользуетесь слишком длинным удлинителем или удлинителем с неправильными параметрами питания. Обратитесь в торговую организацию. Общая рекомендация: не пользоваться удлинителем.
	Выбранный режим сеансов загара не соответствует вашему типу кожи. Проверьте режим по таблице в разделе "Сеансы загара: как часто и как долго?"
	Расстояние между лампами и телом во время загара превышает указанное в руководстве.
	После длительной эксплуатации прибора излучающая способность ламп снижается. Это становится заметным только после нескольких лет эксплуатации. Для компенсации старения ламп можно ненадолго увеличивать продолжительность сеансов загара, либо заменить лампы.



100% recycled paper  
100% papier recyclé

©2011 Hapro International, 34056 rev. 00

## Declaration of Conformity

### Manufacturer

Hapro International b.v.  
Fleerbosseweg 33  
4420 AC Kapelle, The Netherlands  
www.hapro.com

### Product identification

Hapro Summer Glow HB404

This document is valid for all above mentioned types produced from 04/04/2011.

### Means of conformity

The products are in conformity with Directive 2004/108/EC of the European Community and the Low-Voltage Directive 2006/95/EC of the European Community.

### Testing, Electro-Magnetic Compatibility

Carried out by: Hapro Laboratory  
Fleerbosseweg 33  
4420 AC Kapelle, The Netherlands  
Standards used: EN 61000-6-3:2007; EN 55022:2006; EN 55014-1:2006;  
EN 61000-6-1:2007; EN 61000-4-2:1995+A1:1998,A2:2001;  
EN 61000-4-3:2006; EN 61000-4-4:2004;  
EN 61000-4-5:2006; EN 61000-4-6:1996+A1:2001;

### Testing, Low-Voltage Directive

Carried out by: Hapro Laboratory  
Fleerbosseweg 33  
4420 AC Kapelle, The Netherlands  
Standards used: EN 62233:2008; EN 60335-1:2002;  
EN 60335-2-27:2003+A1:2008, A2:2008  
EN 62471

### Representative

Name: D.C. van de Linde  
Function: Managing Director  
Date: 04/04/2011

Signature:



CE 34055\_00.1

## Konformitätserklärung

### Hersteller

Hapro International b.v.  
Fleerbosseweg 33  
4420 AC Kapelle, Niederlande  
www.hapro.com

### Produktidentifizierung

Hapro Summer Glow HB404

Dieses Dokument ist für alle oben erwähnten Arten gültig die produziert wurden vom 04/04/2011.

### Konformitätserklärung

Die Produkte sind konform mit den Richtlinien 2004/108/EC und 2006/95/EC (über Niederspannung) der Europäischen Gemeinschaft.

### Prüfungen, elektromagnetische Verträglichkeit

Ausgeführt von: Hapro Laboratory  
Fleerbosseweg 33  
4420 AC Kapelle, Niederlande  
Zugrunde liegende Normen: EN 61000-6-3:2007; EN 55022:2006; EN 55014-1:2006;  
EN 61000-6-1:2007; EN 61000-4-2:1995+A1:1998,A2:2001;  
EN 61000-4-3:2006; EN 61000-4-4:2004;  
EN 61000-4-5:2006; EN 61000-4-6:1996+A1:2001;

### Prüfungen, Richtlinie über Niederspannung

Ausgeführt von: Hapro Laboratory  
Fleerbosseweg 33  
4420 AC Kapelle, Niederlande  
Zugrunde liegende Normen: EN 62233:2008; EN 60335-1:2002;  
EN 60335-2-27:2003+A1:2008, A2:2008  
EN 62471

### Vertreter

Name: D. C. van de Linde  
Funktion: Geschäftsführer  
Datum: 04/04/2011

Unterschrift:



CE 34055\_00.2

## Conformiteitsverklaring

### Producent

Hapro International b.v.  
Fleerbosseweg 33  
4420 AC Kapelle, Nederland  
www.hapro.com

### Product identificatie

Hapro Summer Glow HB404

Dit document geldt voor alle bovenstaande typen geproduceerd vanaf 04/04/2011.

### Conformiteitsverklaring

De producten zijn in overeenstemming met de Richtlijn 2004/108/EC van de Europese Gemeenschap en met de Laagspanning Richtlijn 2006/95/EC van de Europese Gemeenschap.

### Test, Electro-Magnetische Compatibiliteit

Uitgevoerd door: Hapro Laboratory  
Fleerbosseweg 33  
4420 AC Kapelle, Nederland  
Gebruikte standaarden: EN 61000-6-3:2007; EN 55022:2006; EN 55014-1:2006;  
EN 61000-6-1:2007; EN 61000-4-2:1995+A1:1998,A2:2001;  
EN 61000-4-3:2006; EN 61000-4-4:2004;  
EN 61000-4-5:2006; EN 61000-4-6:1996+A1:2001;

### Test, Laagspanning richtlijn

Uitgevoerd door: Hapro Laboratory  
Fleerbosseweg 33  
4420 AC Kapelle, Nederland  
Gebruikte standaarden: EN 62233:2008; EN 60335-1:2002;  
EN 60335-2-27:2003+A1:2008, A2:2008  
EN 62471

### Vertegenwoordigend

Naam: D.C. van de Linde  
Functie: Algemeen directeur  
Datum: 04/04/2011

Handtekening:



CE 34055\_00.3

**Fabricant**

Hapro International b.v.  
Fleerbosseweg 33  
4420 AC Kapelle, Pays-Bas  
www.hapro.com

**Identification du produit**

Hapro Summer Glow HB404

Ce document est valable pour tous les types  
fabriqués à partir de 04/04/2011.

**Moyens de conformité**

Les produits sont conformes à la Directive 2004/108/CE de la Communauté  
européenne et à la Directive "Basse Tension" 2006/95/CE de la Communauté  
européenne.

**Essai d'épreuve, compatibilité électromagnétique**

Réalisé par : Laboratoire Hapro  
Fleerbosseweg 33  
4420 AC Kapelle, Pays-Bas

Normes utilisées : EN 61000-6-3:2007; EN 55022:2006; EN 55014-1:2006;  
EN 61000-6-1:2007; EN 61000-4-2:1995+A1:1998,A2:2001;  
EN 61000-4-3:2006; EN 61000-4-4:2004;  
EN 61000-4-5:2006; EN 61000-4-6:1996+A1:2001;

**Essai d'épreuve, Directive Basse Tension**

Réalisé par : Laboratoire Hapro  
Fleerbosseweg 33  
4420 AC Kapelle, Pays-Bas

Normes utilisées : EN 62233:2008; EN 60335-1:2002;  
EN 60335-2-27:2003+A1:2008, A2:2008  
EN 62471

**Représentant**

Nom : D.C. van de Linde  
Fonction : Administrateur délégué  
Date : 04/04/2011

Signature:

**Produttore**

Hapro International b.v.  
Fleerbosseweg 33  
4420 AC Kapelle, Paesi Bassi  
www.hapro.com

**Identificazione del prodotto**

Hapro Summer Glow HB404

Questo documento è valido per tutti i modelli  
menzionati prodotti dal 04/04/2011.

**Strumenti di conformità**

I prodotti sono conformi alla Direttiva 2004/108/EC della Comunità Europea e alla  
Direttiva Bassa Tensione 2006/95/EC della Comunità Europea.

**Collaudo, Compatibilità elettromagnetica**

Eseguito da: Hapro Laboratory  
Fleerbosseweg 33  
4420 AC Kapelle, Paesi Bassi

Standard utilizzati: EN 61000-6-3:2007; EN 55022:2006; EN 55014-1:2006;  
EN 61000-6-1:2007; EN 61000-4-2:1995+A1:1998,A2:2001;  
EN 61000-4-3:2006; EN 61000-4-4:2004;  
EN 61000-4-5:2006; EN 61000-4-6:1996+A1:2001;

**Collaudo, Direttiva Bassa Tensione**

Eseguito da: Hapro Laboratory  
Fleerbosseweg 33  
4420 AC Kapelle, Paesi Bassi

Standard utilizzati: EN 62233:2008; EN 60335-1:2002;  
EN 60335-2-27:2003+A1:2008, A2:2008  
EN 62471

**Rappresentante:**

Nome: D.C. van de Linde  
Funzione: Direttore Generale  
Data: 04/04/2011

Firma:

**Fabricante**

Hapro International b.v.  
Fleerbosseweg 33  
4420 AC Kapelle, Países Bajos  
www.hapro.com

**Identificación del producto**

Hapro Summer Glow HB404

Este documento es válido para todos los  
tipos fabricados a partir de 04/04/2011.

**Medios de conformidad**

Los productos cumplen la Directiva 2004/108/CE de la Comunidad Europea y la  
Directiva de baja tensión 2006/95/CE de la Comunidad Europea.

**Prueba de compatibilidad electromagnética**

Efectuada por: Hapro Laboratory  
Fleerbosseweg 33  
4420 AC Kapelle, Países Bajos

Normas utilizadas: EN 61000-6-3:2007; EN 55022:2006; EN 55014-1:2006;  
EN 61000-6-1:2007; EN 61000-4-2:1995+A1:1998,A2:2001;  
EN 61000-4-3:2006; EN 61000-4-4:2004;  
EN 61000-4-5:2006; EN 61000-4-6:1996+A1:2001;

**Prueba de conformidad con la Directiva de baja tensión**

Efectuada por: Hapro Laboratory  
Fleerbosseweg 33  
4420 AC Kapelle, Países Bajos

Normas utilizadas: EN 62233:2008; EN 60335-1:2002;  
EN 60335-2-27:2003+A1:2008, A2:2008  
EN 62471

**Representante**

Nombre: D.C. van de Linde  
Función: Director general  
Fecha: 04/04/2011

Firma:

**Производитель**

Hapro International b.v.  
Fleerbosseweg 33  
4420 AC Kapelle, The Netherlands  
www.hapro.com

**Идентификационный код изделия**

Hapro Summer Glow HB404

Настоящий документ действителен для всех  
вышеперечисленных типов,  
произведенных с 04/04/2011.

**Средства соответствия**

Изделия соответствуют Директиве 2004/108/ЕС Европейского сообщества и  
Директиве по низковольтной аппаратуре 2006/95/ЕС Европейского сообщества.

**Тестирование, электромагнитная совместимость**

Проведено: Hapro Laboratory  
Fleerbosseweg 33  
4420 AC Kapelle, The Netherlands

Использованные стандарты: EN 61000-6-3:2007; EN 55022:2006; EN 55014-1:2006;  
EN 61000-6-1:2007; EN 61000-4-2:1995+A1:1998,A2:2001;  
EN 61000-4-3:2006; EN 61000-4-4:2004;  
EN 61000-4-5:2006; EN 61000-4-6:1996+A1:2001;

**Тестирование, Директива по низковольтной аппаратуре**

Проведено: Hapro Laboratory  
Fleerbosseweg 33  
4420 AC Kapelle, The Netherlands

Использованные стандарты: EN 62233:2008; EN 60335-1:2002;  
EN 60335-2-27:2003+A1:2008, A2:2008  
EN 62471

**Представитель**

Имя: D.C. van de Linde  
Должность: Исполнительный директор  
Дата: 04/04/2011

Подпись:



