

# MANUEL D'UTILISATION

## MICRO-ONDES GRILL'

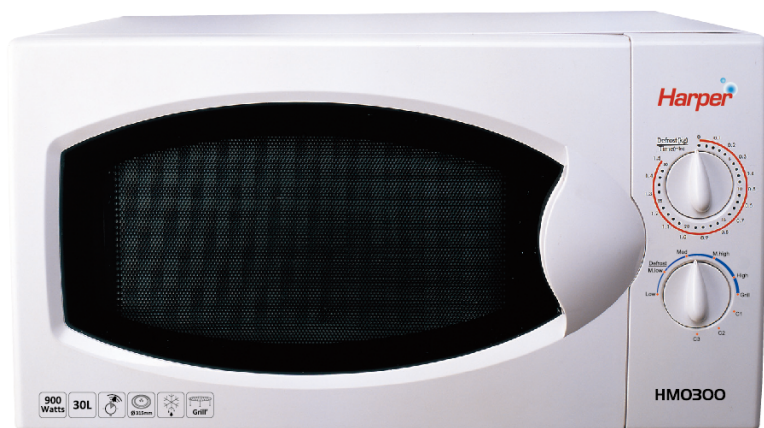

### HMO 300

Lisez attentivement ce mode d'emploi avant d'utiliser l'appareil et conservez-le pour un usage ultérieur

**POUR USAGE DOMESTIQUE UNIQUEMENT**

## PRECAUTIONS A OBSERVER POUR EVITER TOUT RISQUE D'EXPOSITION EXCESSIVE À L'ENERGIE ELECTROMAGNETIQUE

- (a) **Ne faire fonctionner ce four que si sa porte est fermée**, son utilisation porte ouverte pouvant entraîner une exposition dangereuse à l'énergie électromagnétique. Ne jamais neutraliser ou trafiquer les verrouillages de sécurité.
- (b) **Ne placer aucun objet entre la face avant du four et sa porte** et ne jamais laisser s'accumuler de saleté ou de résidus de produit nettoyant sur les portées d'étanchéité.
- (c) **DANGER** : Ne pas faire fonctionner le four s'il est endommagé. Veiller tout particulièrement à ce que la porte du four ferme correctement et à ce que les éléments suivants ne soient pas endommagés : (1) porte (faussée), (2) charnières et loquets (cassés ou desserrés), (3) joints et surfaces d'étanchéité de la porte.
- (d) **DANGER** : Toute intervention exigeant la dépose d'un carter de protection contre l'exposition à l'énergie électromagnétique est dangereuse et ne devra donc être confiée qu'à du personnel qualifié.
- (e) **DANGER** : Les liquides ou autres aliments ne doivent pas être réchauffés dans des récipients fermés en raison du risque d'explosion.
- (f) **DANGER** : Ne laisser les enfants utiliser le four que sous surveillance, après leur avoir appris à le faire correctement, de manière à ce qu'ils puissent s'en servir en toute sécurité et soient bien conscients des risques qu'entraîne une utilisation incorrecte.

- Cet appareil n'est pas prévu pour être utilisé par des personnes (y compris les enfants) dont les capacités physiques, sensorielles ou mentales sont réduites, ou des personnes dénuées d'expérience ou de connaissance, sauf si elles ont pu bénéficier, par l'intermédiaire d'une personne responsable de leur sécurité, d'une surveillance ou d'instructions préalables concernant l'utilisation de l'appareil. Il convient de surveiller les enfants pour s'assurer qu'ils ne jouent pas avec l'appareil.
- Cet appareil n'est pas conçu pour être utilisé avec une minuterie extérieure ou par un système de commande à distance séparé.
- Si le câble d'alimentation est endommagé, il doit être remplacé par le fabricant, son service après vente ou des personnes de qualification similaire afin d'éviter un danger.

## PRÉCAUTIONS D'EMPLOI

**DANGER** : Pour éviter tout risque d'incendie, brûlures, choc électrique et autres lésions corporelles, lisez attentivement ce manuel et conservez-le précieusement pour vous y reporter ultérieurement.

**Avant de cuire des aliments ou des liquides dans votre four à micro-ondes, vous devez prendre les précautions suivantes.**

1. Ne vous servez pas de ce four à toute autre fin que la préparation d'aliments, notamment pour sécher du linge, du papier ou tout produit autre qu'alimentaire, ou encore pour stériliser.
2. Ne faites pas fonctionner le four à vide, car ceci risquerait de l'endommager.
3. Ne vous servez pas de la cavité du four pour entreposer quoi que ce soit, comme des papiers, livres de cuisine, récipients, etc...
4. Ne faites pas fonctionner le four sans que le plateau en verre soit en place. Veillez à le positionner convenablement sur son embase rotative.

5. N'oubliez pas d'enlever les couvercles ou bouchons avant de mettre à cuire ou réchauffer des aliments en flacons ou en pots.
6. N'interposez aucun corps étranger entre la surface du four et sa porte. Ceci pourrait entraîner une fuite excessive de micro-ondes.
7. N'utilisez pas de produits en papier recyclé pour la cuisson. Ceux-ci peuvent contenir des impuretés risquant de provoquer des étincelles et/ou un incendie pendant la cuisson.
8. Ne préparez pas de pop-corn dans le four, sauf si vous utilisez un récipient spécial micro-ondes ou si le maïs est conditionné et recommandé spécialement pour utilisation au four à micro-ondes. L'utilisation du four à micro-ondes pour faire le pop-corn donne un rendement inférieur aux méthodes conventionnelles ; le nombre de grains de maïs non éclatés est plus grand. Ne vous servez pas d'huile, sauf si le fabricant le spécifie.
9. Ne faites pas cuire d'aliments entourés par une membrane, comme les jaunes d'œufs, pommes de terre, foies de poulet, etc..., sans les avoir percés plusieurs fois au préalable avec une fourchette.
10. Ne maintenez pas le pop-corn dans le four plus longtemps que ce qu'indique le fabricant (durée en général inférieure à 3 minutes). Un temps de cuisson plus long ne produira pas plus de pop-corn, mais pourra être à l'origine d'un roussissement et d'un incendie. En outre, le plat de cuisson risque de devenir trop chaud ou de se rompre.
11. Si vous observez de la fumée, éteignez ou débranchez l'appareil et tenez la porte fermée afin d'étouffer les flammes éventuelles.
12. Lorsque vous réchauffez des aliments contenus dans du plastique ou du papier, gardez l'œil sur le four en raison de la possibilité d'inflammation.
13. Le contenu des biberons et autres pots d'aliments pour enfants doit être mélangé ou agité, et sa température doit être vérifiée avant de le servir afin d'éviter les brûlures.
14. Testez toujours la température des aliments ou boissons réchauffé(e)s au four à micro-ondes avant de les donner à quelqu'un, en particulier à des enfants ou à des personnes âgées. Ceci est important car tout ce qui est chauffé au four à micro-ondes continue à monter en température pendant un moment, même si la cuisson au four à micro-ondes a pris fin.
15. Les œufs frais dans leur coquille et les œufs durs non écalés ne doivent pas être chauffés au four à micro-ondes car ils risquent d'exploser, même après que le chauffage aux micro-ondes a pris fin.
16. Tenez le capot de guide d'ondes propre en permanence. Essayez l'intérieur du four au moyen d'un chiffon doux humide après chaque utilisation. Si vous laissez de la graisse ou de la matière grasse en tout endroit de la cavité, elle risque de surchauffer, dégager de la fumée ou même prendre feu à la prochaine utilisation du four.
17. Ne faites jamais chauffer d'huile ou de matière grasse pour faire frire des aliments car vous ne pouvez pas en contrôler la température et ceci pourrait déboucher sur une surchauffe et un incendie.
18. Le chauffage de boissons par micro-ondes peut provoquer un jaillissement brusque et différé de liquide en ébullition, aussi des précautions doivent elles être prises lorsqu'on manipule le récipient.
19. a) Prenez garde à ne pas toucher d'autres éléments que le bandeau de commandes pendant ou immédiatement après une cuisson au grill ou combinée (La porte du four, la fenêtre et le plateau peuvent également être très chauds).  
b) Servez-vous toujours de maniques ou de gants de cuisine lorsque vous placez des aliments et/ou accessoires dans le four ou lorsque vous les en retirez.

## INSTALLATION

### 1. Ventilation

N'obstruez pas les ouïes de ventilation. Si elles sont bouchées pendant l'utilisation, le four risque de surchauffer et de tomber en panne.

Pour une bonne ventilation, il est nécessaire de laisser plus de 15cm d'espace libre de chaque côté du four et 10cm à l'arrière, et au minimum 30cm d'espace libre au-dessus de la surface supérieure du four.

### 2. Positionnement sur une surface stable et plane

Ce four doit être installé sur une surface stable et plane. Ce four est exclusivement conçu pour être posé.

### 3. Espace libre derrière le four et sur les côtés

Toutes les ouïes de ventilation doivent être *parfaitement* dégagées. Si elles sont bouchées pendant l'utilisation, le four risque de surchauffer et de tomber en panne.

### 4. Eloignement des postes de radio et de télévision

Une mauvaise réception de la télévision et des parasites radio pourront être constatés si le four est situé à proximité d'un téléviseur, d'une antenne radio, d'une ligne d'alimentation, etc... Positionnez le four aussi loin que possible de ces appareils.

### 5. Eloignement des appareils de chauffage et robinets d'eau

Lorsque vous choisissez un endroit où le positionner, installez le four à l'écart des bouches d'air chaud, de la vapeur ou des éclaboussures car ceci risque de nuire à son isolation et des pannes peuvent s'ensuivre.

### 6. Alimentation électrique

- Vérifiez les caractéristiques du secteur électrique. Ce four nécessite un courant d'environ 6 ampères, sous 230V / 50Hz.
  - Le cordon d'alimentation électrique fait environ 0,90 mètres de long.
  - La tension mise en œuvre doit être la même que celle spécifiée sur le four. Une tension plus élevée peut être à l'origine d'un incendie ou autre accident entraînant l'endommagement du four. Une tension moins élevée aura pour effet de ralentir la cuisson. Nous ne pourrions être tenus pour responsables des dégâts issus de l'utilisation de ce four avec une tension ou un fusible de calibre autre que spécifié(e).
  - Si le cordon d'alimentation électrique est endommagé, il doit impérativement être remplacé par le constructeur ou un agent de son service après-vente ou bien par une personne possédant des qualifications similaires, et ce afin de se prémunir de tout danger.
7. **Examinez le four après le déballage pour détecter tout endommagement tel que :**  
Porte désalignée, porte cassée, enfoncement de la cavité. Si vous constatez l'un quelconque des ces dégâts, N'INSTALLEZ PAS LE FOUR et informez-en votre revendeur immédiatement.
8. **Ne faites pas fonctionner le four s'il est plus froid que la température ambiante.**  
(Ceci peut se produire en cas de livraison par temps froid.) Laissez le four se réchauffer jusqu'à atteindre la température ambiante avant de le mettre en marche.

## GUIDE DES USTENSILES

Cette rubrique indique quels sont les ustensiles qui peuvent être utilisés dans le four à micro-ondes, ceux qui peuvent être utilisés de façon limitée pendant de courtes périodes, et ceux qui ne doivent pas être utilisés dans le four à micro-ondes.

### Recommandés

- **Plat brunisseur spécial micro-ondes** — Sert à donner une coloration brune à l'extérieur des petits aliments tels que steaks, côtelettes ou crêpes. Respectez le mode d'emploi fourni avec votre plat brunisseur.
- **Film plastique micro-ondable** — Il sert à retenir la vapeur. Laissez une petite ouverture de manière à ce qu'un peu de vapeur s'échappe et évitez de le placer directement au contact des aliments.
- **Serviettes et nappes en papier** — Servez-vous en pour couvrir les aliments et les réchauffer pendant une courte durée ; elles absorberont l'excès d'humidité et empêcheront les projections. Ne vous servez pas de serviettes en papier recyclé, qui risque de contenir du métal et de prendre feu.
- **Bols et plats en verre et verre-céramique** — Servez-vous en pour le réchauffage et la cuisson.
- **Assiettes et gobelets en papier** — Servez-vous en pour un réchauffage de courte durée à basse température. Ne vous servez pas de papier recyclé, qui risque de contenir du métal et de prendre feu.
- **Papier sulfurisé** — Servez-vous en pour couvrir les aliments et éviter les projections.
- **Thermomètres** — Servez-vous uniquement de ceux portant la mention "Microwave Safe" (compatible micro-ondes) et suivez toutes les instructions. Testez les aliments en plusieurs endroits. Il est possible de se servir de thermomètres conventionnels sur des aliments cuits au four à micro-ondes une fois qu'ils ont été sortis du four.

### Usage limité

- **Feuille d'aluminium** — Servez-vous de bandes étroites de feuille d'aluminium pour empêcher les parties exposées de trop cuire.
- Si vous utilisez trop de feuille d'aluminium, vous risquez d'endommager votre four, aussi prenez garde. Respectez aussi une distance minimum de 2,5 cm environ entre la feuille d'aluminium et la paroi de la cavité.
- **Céramique, porcelaine et grès cérame** — Servez-vous en s'ils portent la mention "Microwave Safe" (compatible micro-ondes). A défaut de ce label, testez les ustensiles afin de vous assurer de leur sécurité d'utilisation.
- **Plastique** — Servez-vous d'ustensiles en plastique s'ils portent la mention "Microwave Safe" (compatible micro-ondes). Certains plastiques risquent de fondre.
- **Paille, vannerie et bois** — Servez-vous en uniquement pour un réchauffage de courte durée, comme par exemple pour réchauffer des pâtes impériaux pendant quelques secondes ; ces articles risquent d'être inflammables

### Déconseillés

- **Pots et flacons en verre** — Le verre ordinaire est trop mince pour être utilisé dans le four à micro-ondes. Il peut se briser et risque d'entraîner des dégâts et des blessures.
- **Sachets en papier** — Ceux-ci peuvent créer un risque d'incendie, à l'exception des sachets de pop-corn qui sont conçus pour être utilisés dans le four à micro-ondes.
- **Assiettes et gobelets en polystyrène expansé** — Ces articles risquent de fondre et de laisser des résidus nocifs sur les

aliments.

- **Récipients de stockage et alimentaires en plastique** — Des récipients tels que les barquettes de margarine risquent de fondre dans le four à micro-ondes.
- **Ustensiles en métal** — Ils risquent d'endommager le four. Otez tout métal avant de démarrer la cuisson.

**Note:** Si vous souhaitez vous assurer qu'un plat peut être utilisé sans danger dans le four à micro-ondes, placez le plat vide dans le four et appliquez les micro-ondes en position HIGH (haute puissance) pendant 30 secondes. Si le plat devient très chaud, vous ne devez pas l'utiliser.

## TECHNIQUES DE CUISSON

Un four à micro-ondes facilite la cuisson par rapport à ses homologues conventionnels, sous réserve de garder à l'esprit les considérations ci-après :

### ✓ Remuer

Remuez les préparations telles que les ragoûts, ainsi que les légumes, pendant la cuisson afin de répartir la chaleur uniformément. Les aliments placés le long du pourtour du plat absorbent plus d'énergie et chauffent plus rapidement, aussi veillez à remuer de l'extérieur vers le centre. Le four se coupe lorsque vous ouvrez la porte pour remuer les aliments.

### ✓ Disposer

Disposez les pièces de forme irrégulière, comme la découpe de poulet ou les côtelettes, avec la partie la plus épaisse et charnue orientée vers l'extérieur du plateau tournant, où elle recevra le plus possible d'énergie micro-ondes. Pour éviter une cuisson excessive, placez-les parties délicates, comme par exemple les pointes d'asperges, vers le centre du plateau.

### ✓ Protéger

Protégez les aliments au moyen de bandes étroites de feuille d'aluminium pour les empêcher de cuire excessivement. Les parties à protéger sont les bouts d'ailes et de cuisses pour la volaille, ainsi que les angles des plats de cuisson carrés. N'utilisez que de petites quantités de feuille d'aluminium. Des quantités plus importantes risquent d'endommager le four.

### ✓ Retourner

Retournez les aliments à mi-cuisson afin d'en exposer toutes les parties à l'énergie micro-ondes. Ceci est tout particulièrement important avec les grosses pièces telles que les rôtis.

### ✓ Laisser reposer

Les aliments cuits aux micro-ondes accumulent de la chaleur à l'intérieur et continuent de cuire pendant quelques minutes après l'arrêt du four. Laissez-les reposer pour achever leur cuisson, en particulier les gâteaux et les légumes entiers. Les rôtis nécessitent également de reposer pour finir de cuire au centre sans que l'extérieur soit brûlé. Tous les liquides, comme la soupe ou le chocolat chaud, doivent être agités ou remués une fois que la cuisson est achevée. Laissez les liquides reposer un moment avant de les servir. Si vous réchauffez des aliments pour bébé, remuez-les bien en les sortant du four et testez-en la température avant de servir.

### ✓ Mouiller

L'énergie micro-ondes est attirée par les molécules d'eau. Les aliments à teneur non uniforme en humidité doivent être couverts ou laissés à reposer de manière à ce que la chaleur se disperse uniformément. Ajoutez un peu d'eau aux aliments secs pour les aider à cuire.

## DÉSIGNATION DES PIÈCES

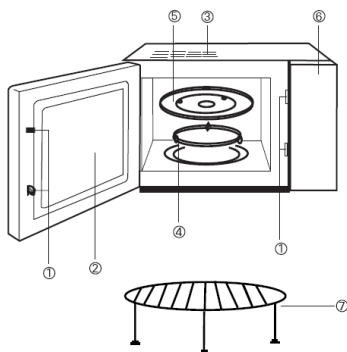

1. Enclenchement de porte
2. Porte du four
3. Sortie d'air
4. Bague tournante
5. Plateau tournant en verre
6. Panneau de commande
7. Grille

## BANDEAU DE COMMANDE

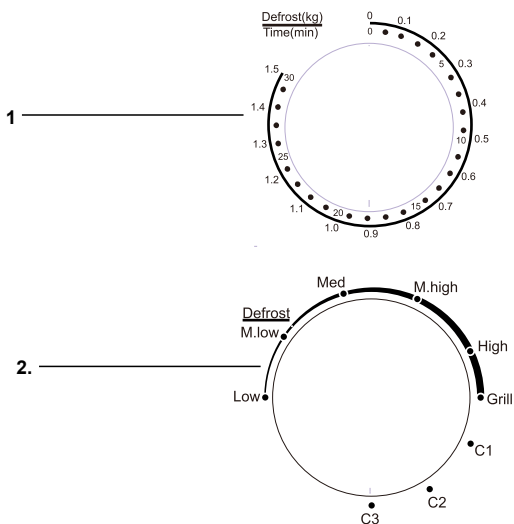

### 1. Minuterie (0 ~ 30 minutes)

La seconde indication qui apparaît permet de choisir le temps de décongélation nécessaire en fonction du poids en Kg (vous référer au paragraphe décongélation)

### 2. Sélecteur de puissance

Low	17%	de la puissance Micro-Ondes
M.Low	33%	de la puissance Micro-Ondes
Med	55%	de la puissance Micro-Ondes
M.High	77%	de la puissance Micro-Ondes
High	100%	de la puissance Micro-Ondes
C1	30%	de la puissance Micro-Ondes +70% de la puissance grill
C2	49%	de la puissance Micro-Ondes +51% de la puissance grill
C3	67%	de la puissance Micro-Ondes +33% de la puissance grill
Grill	85%	de la puissance grill

## MISE EN OEUVRE

Pour programmer la cuisson : PLACEZ LE RECIPIENT CONTENANT LES ALIMENTS sur le plateau en verre et fermez la porte.

### 1 - Tournez le sélecteur de puissance sur la position désirée

### 2 – Servez vous de la minuterie pour régler le temps de cuisson

**NOTE** : Dès que le bouton de la minuterie est tourné, le four démarre la cuisson. Si vous réglez la minuterie sur une durée inférieure à 5 minutes, tournez le bouton au-delà de 5 minutes, puis ramenez-le sur la durée correcte. Une fois que la durée programmée est écoulée, une cloche retentit et le four se met à l'arrêt.

**ATTENTION** : RAMENEZ TOUJOURS LE BOUTON DE LA MINUTERIE SUR LA POSITION ZERO si vous sortez les aliments du four avant que le temps de cuisson programmé soit achevé ou lorsque vous ne vous servez pas du four. Vous pouvez ouvrir la porte du four pendant que celui-ci est en train de fonctionner. Dès que la porte est ouverte, le mécanisme de sécurité coupe la diffusion des micro-ondes.

## DÉCONGÉLATION

Le bandeau de commande permet une décongélation uniforme. Ce programme peut être également utilisé pour une cuisson lente des aliments M.Low. Les soupes, ragouts et autres sauces peuvent cuire en programme décongélation.

- Placez les aliments dans le four à micro-ondes :
- Positionnez le bouton de sélection de puissance sur DECONGELATION (Defrost)
- Fermez la porte
- Réglez le temps sur le temps désiré suivant le poids du produit à décongeler (Defrost (kg))
- Suivre ensuite la même procédure que pour la cuisson en mode micro-onde.

## NETTOYAGE ET ENTRETIEN

- Eteignez le four avant de le nettoyer.
- Tenez l'intérieur du four propre. Si des particules d'aliments projetées ou du liquide adhèrent aux parois du four, essuyez-les avec un chiffon humide. Vous pouvez vous servir d'un détergent doux si le four est très encrassé. L'utilisation de détergents agressifs ou abrasifs est toutefois déconseillée.
- La surface extérieure du four doit être nettoyée à l'eau savonneuse, rincée et séchée avec un chiffon doux. Pour éviter d'endommager des éléments actifs à l'intérieur du four, il faut éviter toute pénétration d'eau dans les orifices de ventilation.
- S'il advient que le bandeau de commandes est mouillé, essuyez-le avec un chiffon doux et sec. Ne vous servez pas de détergents agressifs ou abrasifs sur le bandeau de commandes.
- Si de la vapeur s'accumule sur la face interne ou externe de la porte du four, essuyez-la avec un chiffon doux. Ceci peut se produire lorsque l'on fait fonctionner le four à micro-ondes en conditions de forte humidité et ne constitue en aucun cas un signe de dysfonctionnement de l'appareil.
- Il est parfois nécessaire d'enlever le plateau tournant en verre pour le nettoyer. Nettoyez-le à l'eau chaude additionnée de liquide vaisselle.
- Le support de plateau tournant et la paroi inférieure de la cavité du four doivent être nettoyés régulièrement pour éviter les bruits excessifs. Lavez la paroi inférieure de la cavité du four à l'eau additionnée de détergent doux ou avec un nettoyeur à vitres et séchez-la. Le support de plateau tournant peut être nettoyé à l'eau légèrement savonneuse.

## SUPPORT DE PLATEAU TOURNANT

- 1 Le SUPPORT DE PLATEAU TOURNANT et la paroi inférieure du four doivent être nettoyés fréquemment pour éviter les bruits excessifs.
- 2 Le SUPPORT DE PLATEAU TOURNANT doit TOUJOURS être utilisé pour la cuisson, conjointement au plateau en verre.

## PLATEAU EN VERRE

- 1 NE FAITES PAS fonctionner le four si le plateau en verre n'est pas en place.
- 2 N'UTILISEZ PAS un autre plateau en verre dans ce four.
- 3 Si le plateau en verre est chaud, LAISSEZ-LE REFROIDIR avant de le nettoyer ou de le plonger dans l'eau.
- 4 NE FAITES PAS CUIRE directement sur le plateau en verre.

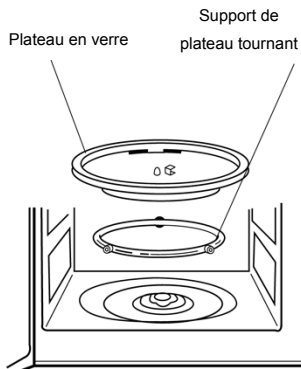

## QUESTION / RÉPONSES

\* Q : Pourquoi les œufs éclatent-ils parfois ?

\* R : Lorsque vous faites cuire des œufs, il peut arriver que le jaune éclate par suite de l'accumulation de vapeur sous sa membrane. Pour l'empêcher, il suffit de percer le jaune avec un cure-dents avant la cuisson. Ne faites jamais cuire d'œufs sans avoir percé leur coquille au préalable.

\* Q : Pourquoi doit-on observer un temps de repos après que l'opération de cuisson a pris fin ?

\* R : Ce temps de repos est très important.

Dans la cuisson aux micro-ondes, la chaleur se développe dans les aliments, et non pas dans le four. Dans de nombreux aliments, l'accumulation de chaleur interne est suffisante pour que le processus de cuisson se poursuive, même après leur retrait du four. Le temps de repos observé avec les pièces de viande, les gros légumes et les gâteaux leur permet de cuire complètement à l'intérieur, sans que l'extérieur soit trop cuit.

\* Q : Est-ce que le four à micro-ondes risque d'être endommagé si je le fais fonctionner à vide ?

\* R : Oui. Ne le faites jamais fonctionner à vide.

\* Q : Pourquoi mon four ne cuit-il pas toujours aussi vite que mon guide de la cuisson aux micro-ondes le dit ?

\* R : Regardez à nouveau dans votre guide, pour vérifier si vous avez suivi exactement toutes les indications et découvrir ce qui a pu causer les variations de temps de cuisson. Les temps de cuisson et réglages de puissance indiqués ne sont que des suggestions, pour vous éviter de faire cuire les aliments excessivement... ce qui est le problème le plus courant lorsque l'on commence à utiliser un four à micro-ondes.

Les variations de taille, de forme et de poids des aliments peuvent entraîner des temps de cuisson plus longs. Servez-vous autant de votre propre jugement que des suggestions du guide pour déterminer si les aliments ont été cuits convenablement, comme vous le feriez avec un appareil de cuisson conventionnel.

\* Q : Puis-je faire fonctionner mon four à micro-ondes sans le plateau tournant ou retourner ce dernier pour faire tenir un plat de grandes dimensions ?

\* R : Non. Si vous enlevez ou retournez le plateau tournant, la cuisson s'effectuera mal. Les plats que vous utilisez dans le four doivent tenir sur le plateau tournant.

\* Q : Est-il normal que le plateau tournant tourne aussi bien dans un sens que dans l'autre ?



- \* **R** : Oui. Le plateau tournant tourne indifféremment dans le sens des aiguilles d'une montre ou dans le sens inverse, en fonction du sens de rotation du moteur au moment où débute le cycle de cuisson.
- \* **Q** : Puis-je faire cuire du pop-corn dans mon four à micro-ondes ? Comment puis-je obtenir les meilleurs résultats ?
- \* **R** : Oui. Il faut utiliser du maïs en conditionnement « spécial micro-ondes » et suivre les recommandations du fabricant. N'utilisez pas de sachets en papier normal. Pratiquez le "test d'écoute" : arrêtez le four dès que vous n'entendez plus qu'un "pop" toutes les 1 ou 2 secondes. N'essayez pas de repasser au four des grains non éclatés. N'utilisez pas de récipient en verre pour faire le pop-corn.
- \* **Q** : J'ai accidentellement mis mon four à micro-ondes en marche sans qu'il contienne d'aliments. Est-il endommagé ?
- \* **R** : Si le four n'a fonctionné à vide que pendant un court instant, il ne sera pas endommagé. Toutefois, il est déconseillé de répéter l'opération.
- \* **Q** : Est-ce que le four peut être utilisé en retirant le plateau en verre ou le support de plateau tournant ? \* **R** : Non. Le plateau en verre et le support de plateau tournant doivent impérativement être toujours en place dans le four avant de démarrer la cuisson.
- \* **R** : Non. Le plateau en verre et le support de plateau tournant doivent impérativement être toujours en place dans le four avant de démarrer la cuisson.
- \* **Q** : Puis-je ouvrir la porte pendant que le four est en fonctionnement ?
- \* **R** : La porte peut être ouverte à tout moment pendant l'opération de cuisson. La diffusion des micro-ondes est instantanément coupée et le décompte du temps est suspendu jusqu'à ce que la porte soit refermée.
- \* **Q** : Pourquoi y a-t-il de l'humidité dans mon four à micro-ondes après y avoir fait cuire des aliments ?
- \* **R** : La présence d'humidité sur les parois du four à micro-ondes est normale. Elle est causée par la condensation de vapeur provenant des aliments cuits sur les surfaces froides du four.
- \* **Q** : Les micro-ondes passent-elles à travers le hublot de la porte ?
- \* **R** : Non. La grille métallique du hublot renvoie l'énergie à l'intérieur de la cavité du four. Ses orifices sont prévus pour laisser passer la lumière. Ils ne laissent pas passer les micro-ondes.

## AVANT DE DEMANDER UN DÉPANNAGE

En procédant aux vérifications ci-dessous, vous pouvez éviter de faire intervenir un dépanneur inutilement.

- \* Le four ne fonctionne pas :
1. Assurez-vous que le cordon d'alimentation électrique est solidement branché.
  2. Vérifiez si la porte est bien fermée.
  3. Assurez-vous que le temps de cuisson a été programmé.
  4. Vérifiez si un fusible n'a pas sauté ou si le disjoncteur principal de votre habitation ne s'est pas déclenché.
- \* Etincelles dans la cavité :
1. Vérifiez les ustensiles. Il ne faut pas utiliser de récipients en métal ou de plats possédant des éléments métalliques.
  2. Si vous utilisez des brochettes métalliques ou de la feuille d'aluminium, assurez-vous qu'elles ne touchent pas les parois internes.

Si le problème persiste, prenez contact avec la station de dépannage la plus proche.

### N'ESSAYEZ PAS DE DEPANNER LE FOUR VOUS-MÊME !

Même si votre four est doté de dispositifs de sécurité, il est important d'observer les précautions suivantes :

1. Il ne faut pas désactiver ou "trafiquer" les dispositifs de sécurité.
2. Ne placez pas d'objet entre la face avant du four et la porte et évitez toute accumulation de salissures ou de résidus de produit nettoyant sur les portées d'étanchéité. Nettoyez fréquemment les portées d'étanchéité avec un détergent doux, rincez-les et séchez-les. Ne vous servez jamais de poudres abrasives ou de tampons à récurer.
3. Lorsqu'elle est ouverte, la porte ne doit pas être soumise à de fortes contraintes, comme par exemple le poids d'un enfant qui s'y suspendrait ou toute charge susceptible de faire basculer le four vers l'avant, ce qui pourrait entraîner des blessures et

aussi endommager la porte. Ne faites pas fonctionner le four s'il est endommagé, et ce tant qu'il n'a pas été réparé par un technicien d'intervention qualifié. Il est tout particulièrement important que la porte du four ferme convenablement et qu'il n'y ait pas de dégâts sur :

- i) la porte proprement dite (tordue),
  - ii) les charnières et serrures (cassées ou desserrées),
  - iii) les joints de porte et portées d'étanchéité.
4. Le four ne doit pas être réglé ou réparé par quiconque d'autre qu'un technicien d'entretien dûment qualifié.
  5. Le four doit être nettoyé régulièrement et débarrassé de tous dépôts d'aliments.
  6. Tout manquement à tenir le four propre peut être à l'origine d'une détérioration de la surface pouvant nuire à la longévité de l'appareil et éventuellement entraîner une situation dangereuse.

## CARACTÉRISTIQUES TECHNIQUES

ALIMENTATION ELECTRIQUE	230V / 50Hz
PUISSANCE NOMINALE D'ENTRÉE	1450W
PUISSANCE NOMINALE DE SORTIE	900W
FREQUENCE DES MICRO-ONDES	2450MHz
DIMENSIONS EXTERIEURES	520 x 430 x 300 mm
DIMENSIONS DE LA CAVITE	350 x 372 x 232 mm
POIDS NET	ENVIRON 16kg
MINUTERIE	30 MINUTES
SELECTEUR DE PUISSANCE	A 5 NIVEAUX
VOLUME DE LA CAVITE	30 LITRES

*\* Les caractéristiques techniques sont susceptibles d'être modifiées sans avis préalable.*

## IMPORTANT MISE A LA TERRE

Cet appareil doit impérativement être relié à la terre. En cas de court-circuit électrique, la mise à la terre réduit le risque de choc électrique en fournissant une voie de fuite au courant. Ce four est équipé d'un cordon avec fil de terre et d'une fiche avec broche de mise à la terre. La fiche doit être branchée dans une prise installée dans les règles de l'art et reliée à la terre.

### DANGER :

Une mauvaise mise en œuvre de la fiche de terre peut déboucher sur un risque de choc électrique. Consultez un électricien qualifié ou un professionnel compétent si vous n'avez pas complètement compris les consignes de mise à la terre, ou si vous avez un doute quant à la bonne mise à la terre de l'appareil. Si vous êtes obligé d'utiliser une rallonge électrique, choisissez-en une avec câble tri-filaire et fiche à trois broches, et utilisez une prise à trois pôles acceptant la fiche du cordon de l'appareil. La capacité nominale de la rallonge électrique doit être supérieure ou égale aux caractéristiques électriques nominales de l'appareil.

Les conducteurs du cordon d'alimentation électrique sont colorés conformément au code suivant :

Vert / Jaune :	Terre
Bleu :	Neutre
Marron :	Phase

Comme les couleurs des conducteurs du cordon de cet appareil peuvent ne pas correspondre aux repères de couleur identifiant

les broches de votre fiche, procédez de la façon suivante :

Le fil de couleur vert / jaune doit être connecté à la broche de votre fiche repérée de la lettre 'E' ou du symbole de la terre ou par un repère vert / jaune. Le fil de couleur bleu doit être connecté à la broche repérée de la lettre 'N' ou par un repère noir.

Le fil de couleur marron doit être connecté à la broche de votre fiche repérée de la lettre 'L' ou par un repère rouge.

**DANGER** : Cet appareil doit impérativement être relié à la terre

Cet appareil est conforme aux directives CE appropriées et a été fabriqué selon les règles techniques de sécurité les plus récentes.

## Recyclage



Cet appareil est marqué du symbole du tri sélectif relatif aux déchets d'équipements électriques et électroniques. Cela signifie que ce produit doit être pris en charge par un système de collecte sélectif conformément à la directive européenne 2002/96/CE afin de pouvoir être soit recyclé soit démantelé dans le but de réduire tout impact sur l'environnement.



Pour plus de renseignements, vous pouvez contacter votre administration locale ou régionale.

**Les produits électroniques n'ayant pas fait l'objet d'un tri sélectif sont potentiellement dangereux pour l'environnement et la santé humaine en raison de la présence de substances dangereuses.**

Importé par

**t**radecom

93300 Aubervilliers  
www.tradecom.fr