

Harper

TC80V

MANUEL D'UTILISATION ASPIRATEUR SANS SAC



Lisez attentivement
ce mode d'emploi avant
d'utiliser l'appareil et
conservez-le pour un usage ultérieur

POUR USAGE DOMESTIQUE UNIQUEMENT

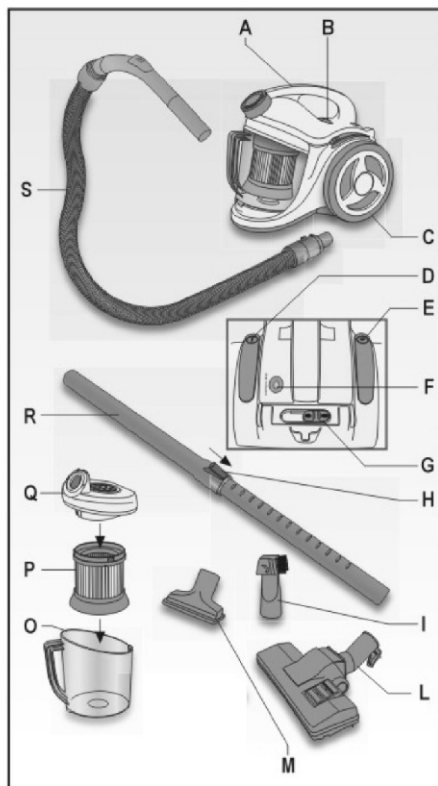

Fig. 1

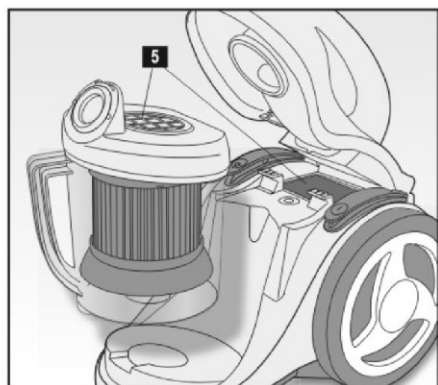

Fig. 6

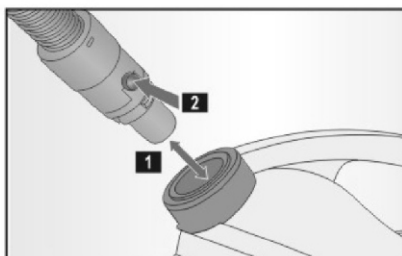

Fig. 2

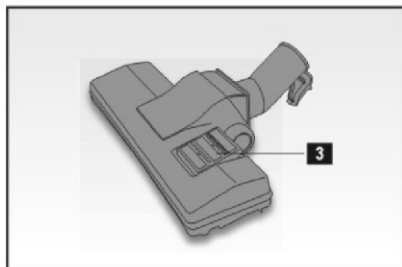

Fig. 3

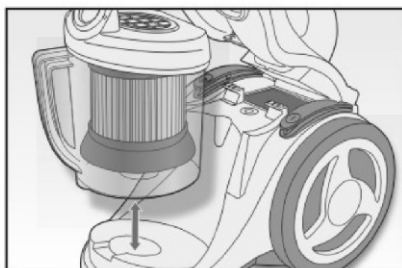

Fig. 4

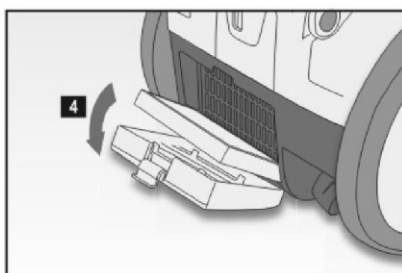

Fig. 5

NOTES IMPORTANTES

LIRE ATTENTIVEMENT CES INSTRUCTIONS AVANT D'UTILISER L'APPAREIL:

Lors de l'utilisation de cet appareil, il est important de respecter certaines précautions de base, parmi lesquelles:

- 1 Vérifier toujours que la tension du réseau électrique corresponde à celle indiquée sur l'étiquette des données techniques et que l'installation soit compatible avec la puissance de l'appareil.
- 2 Cet appareil est conforme à la directive 2006/95/CE et EMC2004/108/CEE.
- 3 Cet appareil doit être destiné exclusivement à l'usage pour lequel il a été expressément conçu, à savoir pour l'aspiration des poussières sur les surfaces domestiques. Toute autre utilisation doit être considérée impropre et par conséquent dangereuse. Le constructeur ne pourra en aucun cas être tenu responsable des éventuels dommages dérivant d'un usage impropre, erroné ou abusif.
- 4 N'aspirez pas la cendre chaude, les morceaux de verre trop gros, les cailloux, les objets pointus ou tranchants, ni les liquides.
- 5 Afin d'éviter toute surchauffe dangereuse, nous conseillons de dérouler le câble d'alimentation sur toute sa longueur et de débrancher la fiche du réseau d'alimentation électrique lorsque l'appareil n'est pas utilisé.
- 6 Brancher l'appareil exclusivement à une prise de courant alterné.
- 7 L'appareil ne doit pas être utilisé sans sac, ou si le sac ou le filtre sont cassés ou endommagés.
- 8 Ne jamais aspirer de surfaces mouillées.
- 9 Ne jamais aspirer de liquides.
- 10 **NE JAMAIS PLONGER L'APPAREIL DANS DE L'EAU OU AUTRES LIQUIDES.**
- 11 Ne pas toucher l'appareil avec les mains ou les pieds mouillés ou humides.
- 12 Ne pas utiliser l'appareil avec les pieds nus.
- 13 Déplacer l'aspirateur en le prenant exclusivement par son manche, sans jamais tirer sur le cordon électrique ou sur le manchon.
- 14 Tenir les cheveux, les vêtements amples, les doigts et toute autre partie du corps loin des éléments ouverts et mobiles de l'appareil.
- 15 Ne pas exposer l'appareil aux agents atmosphériques externes (pluie, soleil, etc.).
- 16 Ne pas laisser l'appareil près de sources de chaleur (ex. radiateur).
- 17 Débrancher toujours la fiche de la prise de courant pour le nettoyage de l'appareil ou pour la substitution des filtres.
- 18 Cet appareil n'est pas indiqué pour l'utilisation de la part de personnes (y compris les enfants) ayant des capacités physiques, sensorielles ou mentales réduites. Les utilisateurs n'ayant pas l'expérience, une connaissance suffisante de l'appareil ou n'ayant pas reçu les instructions relatives à l'appareil, devront faire l'objet d'un contrôle de supervision de la part d'une personne responsable de leur sécurité.
- 19 Il est nécessaire de surveiller les enfants pour empêcher qu'ils ne jouent avec l'appareil.
- 20 Ne jamais tirer le câble pour le débrancher de la prise de courant.
- 21 Vérifier que le câble ne soit pas en contact avec des surfaces chaudes ou coupantes.
- 22 Ne pas utiliser l'appareil si le câble est endommagé.
- 23 Si le câble d'alimentation est endommagé, il doit être remplacé par le Constructeur ou par son Service Après-vente ou, dans tous les cas, par un technicien qualifié, de façon à prévenir tout

risque de danger.

- 24 Lors de la mise en marche de l'appareil, positionner toujours le régulateur de puissance d'aspiration au minimum.
- 25 Débrancher le câble d'alimentation de la prise de courant après chaque utilisation.
- 26 Si vous décidez de vous défaire de l'appareil, il est conseillé de le rendre inutilisable en éliminant le câble d'alimentation. Il est en outre recommandé d'exclure toute partie de l'appareil susceptible de constituer une source de danger, spécialement pour les enfants qui pourraient jouer avec l'appareil.
- 27 Ne pas laisser les parties de l'emballage à la portée des enfants car elles peuvent constituer une source potentielle de danger.
- 28 Les appareils ne sont pas destinés à être mis en fonctionnement au moyen d'une minuterie extérieure ou par un système de commande à distance séparé.

CONSERVER CES INSTRUCTIONS AVEC SOIN

Comment procéder pour la première utilisation:

- Vérifier que toutes les ouvertures d'aspiration de l'air (par ex. le tube d'aspiration) ne soient pas obstruées. Dans le cas contraire, nettoyer les parties obstruées avant d'allumer l'appareil.
- S'assurer que tous les filtres ainsi que le récipient à poussière soient positionnés correctement (Voir section "entretien et nettoyage").

DESCRIPTION DE L'APPAREIL (Fig. 1)

- | | | | |
|---|--------------------------------------|---|-------------------------------|
| A | Manche pour le transport | L | Brosse sols |
| B | Levier ouverture couvercle | M | Accessoire tapisserie |
| C | Roulette | P | Filtre récipient poussière |
| D | Interrupteur 0-1 (on/off) | Q | Couvercle récipient poussière |
| E | Interrupteur d'enroulement du cordon | R | Rallonge télescopique |
| F | Indicateur niveau poussière | S | Manchon flexible |
| G | Commande variation puissance | | |
| H | Levier de réglage | | |
| I | Accessoire poussières et fissures | | |

COMMENT UTILISER L'ASPIRATEUR

- Pousser l'extrémité du manchon flexible à l'intérieur du goulot de façon à le bloquer dans son siège.
- Pousser l'adaptateur à l'extrémité du tube flexible dans l'aspirateur de façon à le bloquer dans son siège (1 - Fig. 2).
- Pour enlever le manchon, débrancher avant tout la fiche de la prise de courant puis appuyer sur les poussoirs situés aux deux côtés (2 - Fig. 2) et extraire le manchon.
- Dérouler le cordon sur toute sa longueur et brancher la fiche dans la prise de courant.
- Pour enrouler le cordon, appuyer sur le poussoir d'enroulement tout en poussant légèrement le cordon vers l'intérieur de l'appareil.
- Introduire l'extrémité du tube télescopique dans le manchon du tube flexible.
- Pour régler la longueur du tube, utiliser le levier situé sur le côté du tube en suivant le sens de la flèche pour réduire ou pour augmenter la longueur du tube.
- Choisir l'accessoire désiré et le fixer à l'extrémité du tube.

IMPORTANT: La commande (G) permet de régler la puissance d'aspiration et par conséquent le bruit d'un niveau minimum à un niveau maximum.

Brosse pour sols (L), accessoires tapisserie (M) et fissures (I)

- La brosse pour sols peut être utilisée pour les tapis et pour les sols durs. Elle est munie de deux roulettes pour faciliter son glissement à 360 degrés sur tous les types de surfaces. Il est en outre possible de choisir la saillie désirée des poils en appuyant sur le levier situé à l'extrémité de la brosse (3 - Fig. 3).
- Il est important de bien conserver les accessoires fissures/poussière et tapisserie
- Utiliser l'accessoire fissures pour nettoyer les espaces réduits comme, par exemple, les espaces situés derrière les radiateurs ou pour les fissures et les angles. En déclenchant l'élément à dépoussiérer, cet accessoire peut être utilisé aussi pour dépoussiérer les surfaces lisses ou non uniformes.
- Utiliser l'accessoire à tapisserie pour nettoyer les meubles, les volets ou les rideaux, etc.
- Appuyer sur l'interrupteur on/off pour allumer/éteindre l'appareil.

NETTOYAGE ET ENTRETIEN

ATTENTION: Avant toute opération de nettoyage et d'entretien, éteindre l'appareil et débrancher la fiche d'alimentation de la prise de courant.

La saleté aspirée pénètre dans le récipient à poussière (A). L'air est ensuite nettoyé par un filtre permanent lavable qui se trouve à l'intérieur du récipient à poussière, par un filtre de protection moteur et par un filtre pour l'air évacué, positionné sous l'appareil.

ATTENTION: Ne jamais utiliser l'aspirateur sans aucun filtre ou avec un filtre endommagé. La poussière aspirée entrerait dans l'appareil et endommagerait le moteur.

ATTENTION: Procéder au nettoyage des filtres régulièrement ou, dans tous les cas, lorsqu'on remarque une puissance d'aspiration trop faible.

Comment vider le récipient à poussière (Fig. 4)

- Enlever, en le tournant, le tube flexible sur la partie avant de l'aspirateur.
- Ouvrir le couvercle en appuyant sur le levier et en le soulevant vers le haut.
- Extraire le récipient. Soulever vers l'extérieur l'unité filtre/couvercle et vider le récipient à poussière.
- Remettre l'unité filtre/couvercle à sa place et remettre le récipient à poussière dans l'aspirateur.
- Refermer le couvercle en le poussant vers le bas de façon à le bloquer totalement.

Comment nettoyer les filtres

Il est conseillé de nettoyer les filtres au moins deux fois par mois ou chaque fois que cela s'avère nécessaire afin d'éviter qu'ils ne se bouchent en risquant de réduire la capacité d'aspiration ou d'endommager le moteur.

- Filtre HEPA récipient. Pour enlever le filtre du réservoir, tourner ce dernier vers la gauche. Le filtre HEPA: il contribue à améliorer la qualité de l'air domestique car il filtre la poussière, les pollens et autres microparticules. Quand le filtre du récipient résulte particulièrement sale, il faut le laver avec de l'eau tiède. Ne pas utiliser de produits de nettoyage ou autres additifs.
Ne jamais le laver dans la machine à laver. Le faire sécher naturellement, puis le remettre à sa place. Après 5 ou 6 lavages, il peut s'avérer nécessaire de le remplacer avec un filtre neuf.
- Filtre HEPA arrière. Ce filtre n'est pas lavable. Lorsqu'il résulte particulièrement sale, il faut le remplacer, lui aussi, avec un filtre neuf.
Pour l'extraire, ouvrir le couvercle arrière en poussant vers le bas le petit clapet (4 - Fig. 5).
- Filtres internes. Il s'agit de filtres normaux en fibre plastique. Pour leur nettoyage, il suffit de les extraire, de les laver soigneusement avec de l'eau tiède et, seulement après les avoir fait sécher, les remettre à leur place (5 - Fig. 6). Le filtre situé dans le couvercle du récipient doit être enlevé depuis la partie qui se trouve sous le couvercle.
Ne jamais laver les filtres dans la machine à laver et les faire toujours sécher à l'air libre.
Conserver l'aspirateur dans un lieu sec.

Comment nettoyer l'aspirateur

Les parois de l'aspirateur, le récipient à poussière et les emplacements des filtres peuvent être nettoyés, si nécessaire, à l'aide d'un chiffon humide. Veillez, lors de cette opération, à ne faire pénétrer aucun liquide à l'intérieur de l'aspirateur. N'utilisez jamais de produits nettoyants agressifs (liquides détachants, solvants) car ils peuvent corroder le plastique. Avant de rebrancher la fiche à la prise de courant, assurez-vous que tous les composants soient parfaitement secs.

IMPORTANT: Il est conseillé de ne pas lubrifier ou huiler les parties rotatives pour éviter que les poils ou les duvets ne s'attachent davantage.

Nettoyage des brosses

Avec l'appareil en marche, passer une main entre les poils de la brosse pour libérer la poussière éventuellement emprisonnée, qui sera ainsi aspirée à son tour.

Données techniques

Modèle : TC80V

Puissance : 2200W Max.

Caractéristiques électriques nominales : 220-240V~50/60Hz

Capacité : 2.0L

Poids net : 6.5Kg



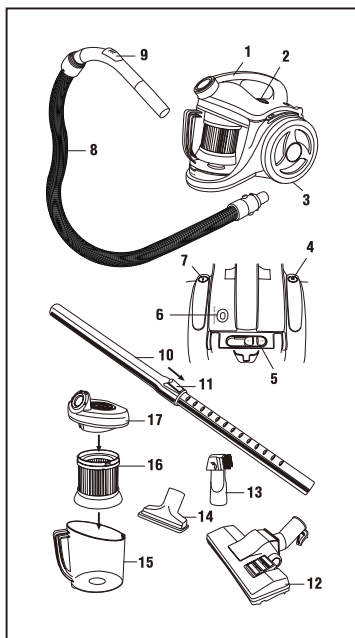

Fig. 1

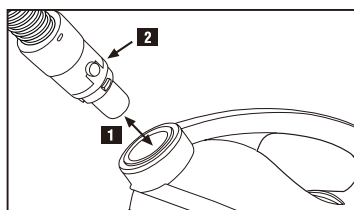

Fig. 2

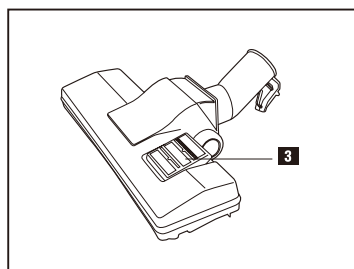

Fig. 3

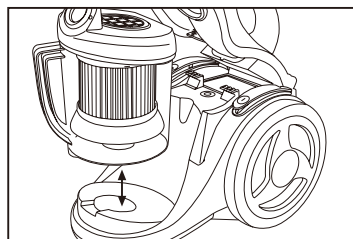

Fig. 4

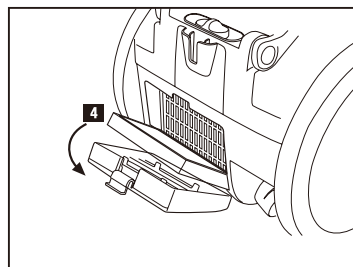
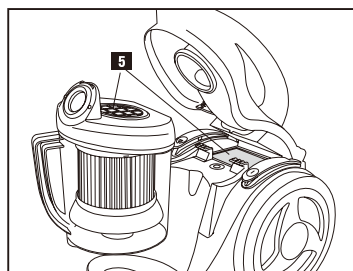

Fig. 5



GB

before using your appliance

- Read these instructions carefully and retain for future reference.
- Remove all packaging and any labels.

SAFETY

- Trailing cords are a hazard, keep them out of the way to prevent accidents.
- Never run the vacuum cleaner over the cord and keep the cord away from heated surfaces or sharp edges.
- Never unplug by pulling on the cord. To unplug grasp the plug not the cord.
- Only carry the vacuum cleaner by the handle provided, do not pull or carry by the cord or hose.
- Never leave the vacuum cleaner on unattended.
- Never use a damaged vacuum cleaner.
- Don't touch the appliance with wet or damp hands.
- Do not immerse the appliance in water or other liquids.
- Keep children away from the vacuum cleaner. Always unplug the vacuum cleaner when not in use.
- To reduce the risk of electric shock, do not use outdoors or on wet surfaces.
- Never use an unauthorised attachment.
- Keep hair, loose clothing; fingers and all parts of the body away from openings and moving parts.
- Turn off all controls before unplugging.
- Always switch off and unplug before fitting or removing attachments.
- Do not use without a dust canister or filters in place.
- Never use the vacuum cleaner to pick up liquids.
- Do not pick up flammable or combustible liquids such as petrol or use the vacuum cleaner in areas where they may be present and do not pick up anything that is burning or smoking, such as cigarettes, matches or hot ashes.
- Do not put any object into openings and do not use if any opening is blocked. Keep free of lint, hair and anything that may reduce airflow.
- Do not extend the cord beyond the red mark.
- Do not use extension cords or outlets with inadequate current carrying capacity.
- Use extra care when cleaning on stairs.
- Unplug electrical appliances before vacuuming them.
- This appliance is not intended for use by persons (including children) with reduced physical, sensory, or mental capacities, or lack of experience and knowledge, unless they have been given supervision or instruction concerning use
- of the appliance by a person responsible for their safety. Children should be supervised to ensure that they do not play with the appliance.

- The devices are not intended to be operated by an external timer or a remote control system.
- Do not make any modifications or repairs to the appliance. In the event of any anomaly in the cord or any other part of the appliance, do not use it and take it to an authorized service centre.
- Only use the appliance for its intended domestic use.
- Always unplug after use.

before plugging in

- Make sure the electricity supply is the same as the one shown on the underside of the vacuum cleaner.

before using for the first time

- 1 Make sure that all the openings that suck in air such as the suction pipe are not blocked. If they are blocked, clear the item(s) before switching on.
- 2 Make sure that all filters and the dust canister are correctly located. (see "care and cleaning").

KEY (Fig. 1)

- 1) Carry handle
- 2) Cover release lever
- 3) Wheel
- 4) Cord rewind button
- 5) Variable power control
- 6) Dust indicator
- 7) 0-1 button (On/off)
- 8) Flexible hose
- 9) Air release valve
- 10) Telescopic extension tube
- 11) Adjusting lever
- 12) Floor brush
- 13) Crevice/dust tool
- 14) Upholstery tool
- 15) Dust canister
- 16) Canister filter
- 17) Canister lid

to use the vacuum cleaner

- 1 Push the end of the flexible hose into the handle nozzle until it clicks into place.
- 2 Push the swivel fitting on the end of the flexible hose into the vacuum cleaner until it locks into position (1 - Fig. 2).
- To remove, first unplug the appliance from the power supply then press the buttons either side (2 - Fig. 2) and remove the hose.
- 3 Unwind sufficient length of cord and connect to the power supply. A yellow mark on the cord indicates the ideal length, don't extend the cord beyond the red mark.
- To rewind the cord, press the cord rewind button with one hand and guide the cord into the appliance with the other hand. Failure to do this may cause damage.
- 4 Fit the wider end of the telescopic extension tube to the flexible hose.

- Adjust the length of the tube by moving the lever on the side of the tube in the direction indicated and at the same time pull out the inner extension tube to the desired length. To shorten the tube repeat this procedure but push the smaller tube inside the larger tube.

5 Select the required tool and push onto the end of the tube.

Note : on "min" setting the motor has a slow start up so you will only hear the motor and suction noises after several seconds. At higher settings the delay is reduced.

floor brush, crevice and upholstery tools

- The floor brush can be used on carpets and hard floors. It is fitted with two wheels to help smooth operation on all surfaces. Select the required height for the bristles by pressing the lever on top of the floor brush into the required position (3 - Fig. 3).
The crevice/dust and upholstery tools need to be stored separately from the vacuum cleaner
 - Use the crevice tool to clean in narrow spaces such as behind radiators, in crevices and corners. With the dusting head swiveled into place this tool can also be used for dusting flat or uneven surfaces.
 - Use the upholstery tool to clean furniture, blinds, curtain etc.
- 6 Check that the air release valve is closed, then switch on by pressing the on/off button. Ensure that the area you are vacuuming is well lit.
 - The air release valve on the hose handle allows you to adjust the suction or to release anything attached to the nozzle.
 - 7 Switch off after use.

care and cleaning

- Always switch off and unplug the vacuum cleaner before emptying the dust canister or cleaning the filters.

to empty the dust canister (Fig. 4)

- 1 Remove the swivel fitting of the flexible hose from the front of the vacuum cleaner.
- 2 Open the cover by lifting the cover release lever and then fitting the cover.
- 3 Remove the dust canister. Lift off the filter/lid assembly and empty the canister.
- 4 Replace the filter/lid assembly and put the dust canister back in the vacuum cleaner.
- 5 Close the cover by pressing down until it locks into position.

cleaning the filters

The filters should be cleaned at least twice a month or when they become visibly dusty. Failure to do so may cause reduced suction or damage the motor.

- 1 Canister filter. To remove the canister filter from the lid, turn the lid in an anti-clockwise direction. This is a HEPA filter which will help to improve the quality of household air by filtering out dust, pollens and other small particles. When visibly dirty, the canister filter should be washed in warm water. Do not use detergent or other cleaners, Do not attempt to wash in a washing machine. Allow to dry normally, then replace. After the canister HEPA filter has been washed 5 or 6 times it should be replaced with a new replacement filter.
- 2 Rear filter. This is also a HEPA filter. It is **not** washable. When visibly dirty it should be replaced with a new replacement filter. To remove it, open the rear cover by pushing down on the small clip and then remove the filter (4 - Fig. 5).
- 3 Internal filters. These are normal plastic fabric filters. Remove and wash in warm water, dry thoroughly and then replace (5 - Fig. 6). The filter in the canister lid should be removed from the underside of the lid.
Do not wash the filters in a washing machine and always allow to dry naturally.
- 5 Store the vacuum cleaner in a dry area.

Important

The dust bag must be emptied if the dust canister full indicator is visible whilst the cleaner is operating and with the nozzle away from the floor.

TC80V

Rated voltage/frequency: 220-240V ~50/60Hz

Power consumption: 2200W Max.

Net weight: 6,5 Kg



NL

Voordat u dit apparaat gebruikt

- Lees deze gebruiksaanwijzingen en bewaar ze om ze in de toekomst te consulteren
- Verwijder alle verpakkingsmaterialen en de etiketten

VEILIGHEID

- Kabels die over de vloer gesleept worden vormen een gevaarbron, houdt ze daarom altijd op afstand om ongevallen te voorkomen.
- Gebruik de stofzuiger nooit boven de kabel en houdt de kabel uit de buurt van warme oppervlaktes en scherpe hoeken.
- Haal de stekker nooit uit het stopcontact door aan het snoer te trekken. Pak altijd de stekker vast en nooit de kabel.
- Verplaats de stofzuiger alleen met het speciale handvat, nooit de stofzuiger verplaatsen door aan de kabel of aan het verbindingstuk te trekken.
- Laat de stofzuiger nooit onbewaakt achter als ze aanstaat.
- Gebruik nooit een beschadigde stofzuiger.
- De stofzuiger nooit aanraakt met vochtige of natte handen.
- Het apparaat nooit onder water of andere vloeistoffen zette.
- Houdt de stofzuiger buiten bereik van kinderen. Haal altijd de stekker uit het stopcontact als het apparaat niet wordt gebruikt.
- Om elektrische schokken te voorkomen gebruik het apparaat nooit buiten en op nooit vochtige oppervlaktes.
- Gebruik nooit accessoires die niet toegestaan worden.
- Houdt haren, wijde kledingstukken, vingers en andere lichaamsdelen uit de buurt van de open en beweegbare onderdelen van het apparaat.
- Zet eerst alle toetsen uit voordat de stekker uit het stopcontact wordt gehaald.
- Zet de stofzuiger uit en haal de stekker uit het stopcontact voordat de accessoires worden opgezet of afgehaald.
- Gebruik het apparaat nooit zonder stofzak of filter.
- Gebruik nooit de stofzuiger om vloeistoffen op te zuigen.
- Nooit ontvlambare vloeistoffen zoals benzine, opzuigen en gebruik de stofzuiger nooit in ruimtes waar deze vloeistoffen aanwezig kunnen zijn. Nooit brandende voorwerpen opzuigen of voorwerpen die rook produceren zoals sigaretten, lucifers of brandende as.
- Nooit voorwerpen in de opening van het apparaat steken en gebruik het apparaat nooit als deze openingen verstopt zijn. Houdt de openingen schoon van haren die de luchtstroom kunnen blokkeren.
- De kabel nooit langer dan het rode teken uitrolt.
- Geen verlengsnoeren of stopcontacten gebruiken die niet over de juiste elektriciteitscapaciteit beschikken.
- Pas op bij het reinigen van trappen.
- Trek altijd de stekker van elektrische apparaten uit het stopcontact voordat ze met de stofzuiger worden gereinigd.

- Dit apparaat is niet bestemd voor gebruik door personen (waaronder kinderen) met gereduceerde fysieke, zintuiglijke of mentale capaciteiten, of met een tekort aan kennis en ervaring, tenzij onder toezicht of na instructies te hebben ontvangen van een persoon verantwoordelijk voor hun veiligheid betreffende gebruik van het apparaat.
- Houd strikt toezicht op kinderen om te voorkomen dat zij het apparaat als speelgoed gebruiken.
- Voer geen enkele wijziging of reparatie aan het apparaat uit. Bij defecten aan het netsnoer of een ander deel van het apparaat, het apparaat niet gebruiken maar naar een erkende technische dienst brengen.
- Gebruik het apparaat alleen voor huishoudelijk gebruik.
- Haal de stekker uit het stopcontact na gebruik.

Voordat de stekker in het stopcontact wordt gestoken

- Controleer of de elektrische voeding overeenkomt met de spanning die aangegeven wordt op het plaatje aan de onderkant van de stofzuiger.

Voordat het apparaat voor de eerste keer wordt gebruikt

- 1 Controleer of alle openingen waardoor lucht wordt opgezogen, zoals de zuigbuis, niet verstopt zijn. Als ze verstopt zijn moeten ze eerst gereinigd worden voordat het apparaat wordt aangezet.
- 2 Controleer of alle filters en de stofhouder goed geplaatst zijn (Zie gedeelte "onderhoud en reinigen").

TOETSEN (Fig. 1)

- 1) Transporthendel
- 2) Hendel loshalen deksel
- 3) Wiel
- 4) Knop opwinden kabel
- 5) Bediening vermogen veranderen
- 6) Verklikker stofniveau
- 7) Knop 0-1 (on/off)
- 8) Flexibel verbindingstuk
- 9) Ventiel luchtuitlaat
- 10) Telescopisch verlengstuk
- 11) Regelingshendel
- 12) Vloerborstel
- 13) Accessoire voor stof en gleuven
- 14) Accessoire voor stofferigen
- 15) Stofhouder
- 16) Filter stofhouder
- 17) Deksel filter stofhouder

DE STOFZUIGER GEBRUIKEN

- 1 Druk het uiteinde van het flexibele verbindingstuk in de luchtopening totdat het wordt geblokkeerd.
- 2 Druk de adapter aan het uiteinde van de flexibele buis in de stofzuiger zodat ze wordt geblokkeerd (1 - Fig. 2).
 - Voor het verwijderen trek eerst de stekker uit het stopcontact en druk vervolgens op de knoppen aan beide zijanten (2 - Fig. 2) en verwijder het verbindingstuk.
- 3 Rol de kabel uit zodat ze lang genoeg wordt om de stekker in het stopcontact te steken. Het gele teken op de kabel geeft de ideale lente aan, rol de kabel nooit uit tot over het rode teken.
 - Om de kabel weer op te winden druk op de knop voor het opwinden met één hand en leid met de andere hand de kabel in het apparaat. Als deze aanwijzingen niet worden opgevolgd kan schade worden veroorzaakt.
- 4 Steek het breedste gedeelte van de telescoopbuis in het flexibele verbindingstuk.
 - Regel de lengte van de buis door de hendel aan de zijkant te bewegen in de aangegeven richting en trek gelijktijdig het binnenste gedeelte van de buis naar buiten tot aan de gewenste lengte. Om de buis korter te maken herhaal dezelfde handeling en druk de kleinere buis in de grotere buis.
- 5 Kies het accessoire waarmee u wilt werken en druk het in het uiteinde van de buis.

N.B.: in positie "min" gaat de motor langzaam aan en het geluid van de motor en het opzuigen wordt pas na aan aantal secondes waargenomen. In hogere standen zal de vertraging verminderen.

vloerborstel, accessoires voor stofferingen en gleuven

- De vloerborstel kan gebruikt worden voor tapijten en harde vloeren. De borstel heeft twee wieltjes waardoor ze eenvoudig over het oppervlakte loopt. Kies de gewenste stand van de haren door op de hendel aan het uiteinde van de borstel te drukken (3 - Fig. 3).
 - De accessoires gleuven/ stof en tapijten worden afzonderlijk van de stofzuiger bewaard.
 - Gebruik het accessoire voor gleuven voor het reinigen van kleine ruimtes zoals achter verwarmingselementen of gleuven en hoeken. Als het stofopnemende gedeelte wordt geopend kunnen ook platte of oneffen oppervlaktes worden gereinigd.
 - Gebruik het accessoire voor stofferingen voor het reinigen van meubels, luxaflex of gordijnen, enz...
- 6 Controleer of het luchtinlaatventiel dicht is en druk vervolgens op de knop on/off om de stofzuiger aan te zetten. Zorg ervoor dat de ruimte die wordt gereinigd goed verlicht is.
 - Met het ventiel voor de luchtuitlaat op het handvat van het verbindingstuk kan de zuigkracht worden geregeld en kunnen voorwerpen die worden opgezogen uitgeladen worden.
 - 7 Na gebruik uitzetten.

ONDERHOUD EN REINIGEN

- Zet de stofzuiger altijd uit en trek de stekker uit het stopcontact voordat de stofhouder wordt leeggemaakt en voordat de filters worden gereinigd.

Leegmaken van de stofhouder (Fig. 4)

- 1 Verwijder draaiend de flexibele buis van de voorkant van de stofzuiger.
- 2 Open de deksel door op de speciale hendel te drukken en de deksel op te heffen.
- 3 Verwijder de houder. Trek de filtereenheid/ deksel naar boven en maak de stofhouder leeg.
- 4 Zet de filtereenheid/ deksel weer op zijn plaats en zet de stofhouder weer in de stofzuiger.
- 5 Sluit de deksel door hem naar beneden te drukken totdat ze wordt geblokkeerd.

Filters reinigen

De filters moeten ten minste twee keer per maand worden gereinigd en als ze duidelijk vol zijn met stof. Als deze aanwijzingen niet worden opgevolgd kan de zuigkracht verminderen of de motor worden beschadigd.

- 1 Filterhouder. Om de filterhouder van de deksel te verwijderen, draai de deksel tegen de klok in. Dit is een HEPA filter: dit filter verbetert de luchtkwaliteit in huis omdat het stof, stuifmeel en andere soortgelijke deeltjes filtert. Als de filterhouder duidelijk vuil is moet ze met lauw water gereinigd worden. Gebruik geen reinigingsmiddel of dergelijke. Nooit in de vaatwasmachine reinigen. Laat het normaal opdrogen en zet het weer op zijn plaats. Nadat het HEPA filter 5 of 6 keer is gereinigd moet het vervangen worden met een nieuw filter.
- 2 Filter achterkant. Ook dit is een HEPA filter. **Niet** wasbaar. Als het filter duidelijk vuil is moet het vervangen worden door een nieuw filter. Voor het verwijderen van het filter open de deksel aan de achterkant door de kleine clip naar beneden te drukken (4 - Fig. 5).
- 3 Interne filters. Dit zijn normale plastic filters. Verwijder ze en reinig ze met lauw water, laat ze goed opdrogen en zet ze weer op hun plaats (5 - Fig. 6). Het filter in de houderdeksel moet verwijderd worden vanaf de onderkant van de deksel. De filters nooit in de vaatwasmachine reinigen en alleen in de open lucht op laten drogen.
- 4 Bewaar de stofzuiger in een droge ruimte

Belangrijk

De stofzak moet altijd leeggemaakt worden als de speciale verklikker dat aangeeft als de stofzuiger in werking staat en als de opening uit de buurt staat van de vloer.

TC80V

Opgegeven spanning/frequentie: 220-240V~50/60Hz

Opgenomen vermogen: 2200W Max.

Nettogewicht: 6,5 Kg



E

antes de usar el equipo

- Lea estas instrucciones atentamente y consérvelas para referencia futura.
- Quite los embalajes y las etiquetas.

SEGURIDAD

- Arrastrar los cables es peligroso, manténgalos fuera del paso para evitar accidentes.
- Nunca ponga la aspiradora en funcionamiento sobre el cable. Manténgalo alejado de superficies calientes o bordes filosos.
- Nunca desenchufe estirando del cable. Para desenchufar el artefacto, agarre su enchufe y tire de él hacia afuera.
- Traslade la aspiradora sólo por medio del asa proporcionado, no tire de ella ni la arrastre por el cable.
- Nunca deje a aspiradora funcionando sin supervisión.
- Nunca utilice una aspiradora dañada.
- No toque el aparato con las manos húmedas o mojadas.
- No sumerja el aparato en agua u otros líquidos.
- Mantenga fuera del alcance de los niños. Desenchufe siempre la aspiradora cuando no esté en uso.
- Para reducir el riesgo de una descarga eléctrica, no utilice al aire libre ni sobre superficies mojadas.
- Nunca use accesorios no autorizados.
- Mantenga el cabello, la ropa holgada, los dedos y todas las partes del cuerpo alejadas de las aberturas y partes móviles.
- Apague todos los controles antes de desenchufar.
- Siempre desconecte y desenchufe antes de colocar o quitar algún accesorio.
- No utilice sin el depósito de polvo o filtro en su lugar.
- Nunca utilice la aspiradora para absorber líquidos.
- No absorba líquidos inflamables o combustibles como el petróleo, ni utilice la aspiradora en áreas donde pudiera haber estos elementos. No absorba tampoco ningún objeto que esté encendido, como cigarrillos, fósforos o cenizas calientes.
- No coloque ningún objeto en las aberturas y no utilice la aspiradora si se encuentra obstruida alguna abertura. Manténgala libre de pelusas, cabellos o cualquier elemento que pudiera reducir el paso del aire.
- No extienda el cable más allá de la línea roja.
- No utilice cables extensores o conectores de potencia incorrecta.
- Tenga especial cuidado al limpiar escaleras.
- Desconecte los accesorios eléctricos antes de aspirarlas.

- Este aparato no está pensado para ser usado por personas (incluyendo niños) con capacidades físicas, sensoriales o mentales reducidas falta de experiencia y conocimientos, a menos que tengan supervisión o instrucciones sobre el uso del aparato por parte de una persona responsable de su
- seguridad.
Los niños deben ser vigilados para garantizar que no jueguen con el aparato.
- Sólo utilice el aparato para uso doméstico.
- Desconecte siempre después de utilizarse.

antes de enchufarla

- Asegúrese de que el suministro de corriente coincida con el que se muestra en la parte inferior de la aspiradora.

antes de usar por primera vez

- 1 Asegúrese de que todas las aberturas que aspiran aire, como el tubo de succión, no se encuentren bloqueadas. Si lo están, quite el/los elemento/s antes de conectar.
- 2 Asegúrese de que todos los filtros y el depósito de polvo se encuentren correctamente ubicados. (ver «Cuidado y limpieza»).

CLAVES (Fig. 1)

- 1) Asa de transporte
- 2) Tapa de salida del aire
- 3) Rueda
- 4) Botón para rebobinar el cable
- 5) Control de energía variable
- 6) Indicador del nivel de polvo
- 7) Botón 0-1(encendido/apagado)
- 8) Manguera flexible
- 9) Válvula de salida del aire
- 10) Tubo de extensión telescópico
- 11) Palanca de ajuste
- 12) Cepillo para pisos
- 13) Herramienta para huecos/polvo
- 14) Herramienta para tapicería
- 15) Depósito de polvo
- 16) Filtro del contenedor
- 17) Tapa del contenedor

para usar la aspiradora

- Empuje el extremo de la manguera flexible dentro de la boquilla del asa hasta que encaje.
- Empuje la placa giratoria del extremo de la manguera flexible hacia la aspiradora hasta que encaje en su posición (1 - Fig. 2).
 - Para quitarla, primero desenchufe el aparato y luego presione los botones de cualquiera de los lados (2 - Fig. 2) y quite la manguera.
- Desbobine suficiente extensión de cable y conecte a la toma eléctrica. La marca amarilla del cable indica la extensión ideal, no lo extienda más de la marca raja.
- Para rebobinar el cable, presione el botón de rebobinado con una mano y guíe el cable hacia el aparato con la otra. Si no hace esto, podría dañarse la aspiradora.
- Ajuste el extremo más ancho del tubo de extensión telescópico a la manguera flexible.
 - Ajuste la extensión del tubo moviendo la palanca del lado del tubo en la dirección indicada y, al mismo tiempo, extraiga el tubo de extensión interno. Para acortar el tubo, repita este procedimiento pero empuje el tubo más pequeño dentro del tubo más grande.
- Seleccione la herramienta necesaria y empuje hacia el extremo del tubo.

Nota: en la configuración «min», el motor arranca despacio, por lo cual oír ruidos del motor y de succión transcurridos algunos segundos. La demora se reduce con las configuraciones mayores.

cepillo para pisos y herramientas para huecos y tapicería

- El cepillo para pisos puede usarse para limpiar alfombras y pisos duros. Se adapta con dos ruedas para que la operación sea suave sobre cualquier superficie. Seleccione la altura necesaria para las cerdas presionando la palanca que se encuentra en la parte superior del cepillo para pisos a la posición necesaria (3 - Fig. 3).
 - Las herramientas para huecos/polvo y para tapicería deben guardarse separadas de la aspiradora.
 - Utilice la herramienta para huecos para limpiar en espacios estrechos, por ejemplo, detrás de radiadores, en huecos y rincones. Con el cabezal para polvo girado en su lugar, esta herramienta también puede usarse en superficies niveladas o desniveladas.
 - Utilice la herramienta para tapicería para limpiar muebles, persianas, cortinas, etc.
- Controle que la válvula de salida de aire esté cerrada. A continuad conecte la aspiradora presionando el botón de encendido/apagado. Asegúrese de que el área que está aspirando esté bien iluminada.
 - La válvula de salida del aire que se encuentra en el asa de la manguera le permite ajustar la succión o liberar cualquier accesorio acoplado a la boquilla.
 - Apague después de usar.

cuidado y limpieza

- Siempre desconecte y desenchufe la aspiradora antes de vaciar el depósito de polvo o de limpiar los filtros.

para limpiar el depósito de polvo (Fig. 4)

- Abra la placa giratoria de la manguera flexible de la parte delantera de la aspiradora.
- Abra la cubierta levantando la palanca de salida y luego levante la cubierta.
- Quite el depósito de polvo. Levante el ensamblaje del filtro/tapa y vacíe el contenedor
- Vuelva a colocar el ensamblaje del filtro/tapa y el depósito de polvo en la aspiradora.
- Cierre la cubierta presionando hasta que encaje.

limpieza de los filtros

Los filtros deben limpiarse por lo menos dos veces al mes o cuando se observen señales de polvo notables. No seguir estas instrucciones puede provocar una disminución de la potencia de succión o daños al motor.

- Filtro del contenedor. Para quitar el filtro del contenedor desde la tapa, gire la tapa en sentido antihorario. Este es un filtro HEPA que lo ayudará a mejorar la calidad del aire de su hogar al filtrar el polvo, polen y demás partículas diminutas. Cuando esté notablemente sucio, se debe lavar el filtro del contenedor con agua tibia. No use detergente ni otros limpiadores. No intente lavar en una lavadora. Deje que se seque e instálelo nuevamente. Después de haber lavado el filtro HEPA 5 ó 6 veces, se debe reemplazar por un filtro nuevo.
- Filtro trasero. Éste también es un filtro HEPA. **No** es lavable. Cuando esté visiblemente sucio, debe reemplazarse por un filtro nuevo. Para quitarlo, abra la cubierta trasera presionando la pestaña hacia abajo y quite el filtro (4 - Fig. 5).
- Filtros internos. Estos son filtros normales de tela plástica. Qútelos y lávelos con agua tibia, seque bien y vuelva a instalarlos (5 - Fig. 6). El filtro de la tapa del contenedor debe quitarse de la parte inferior de la tapa. No lave los filtros en una lavadora y siempre deje secar naturalmente.
- Guarde la aspiradora en un lugar seco.

Importante

La bolsa para polvo debe vaciarse si, mientras funciona la aspiradora, ve que se ha llenado el indicador del depósito de polvo, y debe hacerse con la boquilla alejada del suelo.

TC80V

Tensión/frecuencia nominal: 220-240V -50/60Hz

Consumo: 2200W Max.

Peso neto: 6,5 Kg



D

Bevor Sie Ihren Staubsauger verwenden:

- Lesen Sie diese Anleitung und bewahren Sie sie auf, um sie später nachschlagen zu können
- Entfernen Sie die Verpackung und alle Etiketten

SICHERHEIT

- Das Mitziehen von Kabeln stellt eine Gefahr dar. Halten Sie sie daher immer von sich fern, um Unfälle zu vermeiden.
- Den Staubsauger nie auf dem Kabel stehend verwenden und letzteres immer von heißen Flächen oder scharfen Kanten fernhalten.
- Den Stecker nie am Kabel aus der Steckdose ziehen. Zum Abziehen den Stecker selbst fassen, nicht das Kabel.
- Den Staubsauger ausschließlich mit Hilfe des dafür vorgesehenen Griffs transportieren, nicht durch Ziehen am Kabel oder am Schlauch.
- Den laufenden Staubsauger nicht unbewacht liegen lassen.
- Einen beschädigten Staubsauger keinesfalls benutzen.
- Den Staubsauger nicht mit feuchten oder nassen Händen anfassen.
- Das Gerät nicht in Wasser oder sonstige Flüssigkeiten eintauchen.
- Den Staubsauger aus der Reichweite von Kindern fernhalten. Den Stecker immer aus der Steckdose ziehen, wenn das Gerät nicht benutzt wird.
- Um die Gefahr von Stromschlägen zu reduzieren, den Staubsauger nie im Freien oder auf feuchten Flächen verwenden.
- Keinesfalls nicht zugelassene Zubehörteile verwenden.
- Haare, weite Kleidung, Finger und andere Körperteile von den offenen oder beweglichen Teilen des Geräts fernhalten.
- Vor dem Abziehen des Steckers alle Tasten ausschalten.
- Vor dem Aufsetzen und Abnehmen von Zubehörteilen immer das Gerät abschalten und den Stecker aus der Dose ziehen.
- Das Gerät nicht ohne Staubbeutel oder Filter verwenden.
- Den Staubsauger nie zum Aufsaugen von Flüssigkeiten verwenden.
- Keine zünd- oder brennbaren Flüssigkeiten wie Benzin aufsaugen und den Staubsauger nicht in Bereichen verwenden, wo solche vorhanden sein könnten. Auch niemals brennende oder rauchende Dinge wie Zigaretten, Streichhölzer oder glühende Asche aufsaugen.
- Keine Gegenstände vor die Öffnung des Geräts stellen und den Staubsauger nicht benutzen, wenn die Öffnung verschlossen ist. Diese muss ganz im Gegenteil von Fusseln und Haaren frei gehalten werden, die den Luftdurchsatz behindern könnten.
- Das Kabel nicht über die rote Markierung hinaus abrollen.
- Keine Verlängerungskabel oder Steckdosen verwenden, die keine ausreichende Kapazität besitzen.
- Beim Reinigen von Treppen besondere Vorsicht walten lassen.

- Den Stecker von Elektrogeräten immer aus der Steckdose ziehen, bevor sie mit dem Staubsauger gereinigt werden.
- Ohne angemessene Überwachung ist die Benutzung des Staubsaugers durch Personen, die nicht bei guter Gesundheit sind, zu vermeiden.
- Kindern das Benutzen oder Spielen mit dem Staubsauger nicht gestatten.
- Das Gerät ausschließlich für den vorgesehenen häuslichen Gebrauch verwenden.
- Den Stecker nach jedem Gebrauch aus der Dose ziehen.

Vor dem Einstecken des Steckers

- Sicherstellen, dass die Stromversorgung den Angaben auf der Unterseite des Staubsaugers entspricht.

Vor dem ersten Gebrauch des Geräts

1. Sicherstellen, dass die Luftansaugöffnungen, wie beispielsweise das Saugrohr, nicht verstopft sind. Sollte dies dagegen der Fall sein, die Verstopfung beseitigen, bevor das Gerät eingeschaltet wird.
2. Sicherstellen, dass alle Filter und der Staubbehälter richtig positioniert sind (siehe Abschnitt „Instandhaltung und Reinigung“).

TASTEN (Fig. 1)

- 1) Traggriff
- 2) Hebel zum Lösen des Deckels
- 3) Rad
- 4) Taste Kabelaufwickler
- 5) Umschalter Saugleistung
- 6) Füllstandsanzeige
- 7) 0/1-Taste (Ein- /Aus)
- 8) Flexibler Saugschlauch
- 9) Luftauslassventil
- 10) Teleskopverlängerung
- 11) Verstellhebel
- 12) Teppichbürste
- 13) Zubehörteil für Staub und Schlitz
- 14) Zubehörteil für Tapeten
- 15) Staubbehälter
- 16) Filter des Staubbehälters
- 17) Staubbehälterdeckel

GEBRAUCH DES STAUBSAUGERS

- 1 Das Ende des flexiblen Schlauchs in den Stutzen schieben, bis er einrastet.
- 2 Den Adapter am Ende des flexiblen Schlauchs in den Staubsauger schieben, bis er einrastet (1 - Fig. 2).
 - Um ihn wieder zu entfernen, zunächst den Stecker aus der Dose ziehen, dann die Tasten auf beiden Seiten (2 - Fig. 2) drücken und den Schlauch abziehen.
- 3 Das Kabel in ausreichender Länge abrollen und den Stecker in die Versorgungssteckdose stecken. Die gelbe Markierung auf dem Kabel gibt eine ideale Länge an. Das Kabel auf keinen Fall über die rote Markierung hinaus abrollen.

- Zum Wiederaufwickeln des Kabels, mit einer Hand die Aufwicketaste drücken und mit der anderen Hand das Kabel in das Gerät führen. Falls dies nicht geschieht, können Schäden verursacht werden.
- 4 Den breiteren Teil des Teleskoprohrs in den flexiblen Schlauch einstecken.
- Die Länge des Rohrs regeln, indem der seitlich befindliche Hebel in die angezeigte Richtung geschoben und gleichzeitig der innere Rohrteil bis zur gewünschten Länge herausgezogen wird. Zum Verkürzen des Rohrs auf die gleiche Weise vorgehen, dabei jedoch das kleinere Rohr in das größere hinein schieben.
- 5 Das gewünschte Zubehörteil wählen und in das Rohrende hinein schieben.

ANM: in Stellung „min“ läuft der Motor langsam an, so dass das Motoren- und Saugeräusch erst nach mehreren Sekunden zu bemerken ist. Bei höherer Einstellung verringert sich diese Verzögerung.

Teppichbürste, Zubehörteile für Tapeten und Schlitz

- Die Teppichbürste kann sowohl für Teppiche als auch für glatte Böden verwendet werden. Die Bürste ist mit zwei Rädern versehen, um ein besseres Gleiten auf Oberflächen jeglicher Art zu erzielen. Die herausragende Borstenlänge durch Drücken des Hebels am Ende der Bürste (3 - Fig. 3) einstellen.
- Die Zubehörteile Schlitz/Staub und Tapeten müssen vom Staubsauger getrennt verwahrt werden.
- Das Schlitz-Zubehör zur Säuberung enger Öffnungen verwenden, wie beispielsweise hinter Heizkörpern oder allgemein in Schlitz und Ecken. Bei Ausrasten des Entstauberteils kann dieses Zubehör auch verwendet werden, um Staub von ebenen oder unregelmäßigen Flächen zu entfernen.
- Das Zubehörteil für Tapeten zur Reinigung von Möbelstücken, Jalousien, Vorhängen usw. verwenden.
- 6 Kontrollieren, dass das Luftausstoßventil geschlossen ist, dann die Taste Ein/Aus drücken, um das Gerät einzuschalten. Sicherstellen, dass der zu reinigende Bereich gut ausgeleuchtet ist.
- Das Luftausstoßventil am Griff des flexiblen Schlauchs gestattet die Regelung der Saugkraft bzw. das Ablösen festgesaugter Gegenstände jeglicher Art.
- 7 Nach dem Gebrauch abschalten.

INSTANDHALTUNG UND REINIGUNG

- Den Staubsauger immer abschalten und von der Stromversorgung trennen, bevor der Staubbehälter entleert oder die Filter gereinigt werden.

Entleeren des Staubbehälters (Fig. 4)

- 1 Durch Drehen den flexiblen Schlauch vom unteren Teil des Staubsaugers abnehmen.
- 2 Durch Drücken des entsprechenden Hebels den Deckel öffnen und nach oben abheben.
- 3 Den Behälter entnehmen. Die Filter-/Deckeleinheit herausheben und den Staubbehälter entleeren.

- 4 Die Filter- /Deckeleinheit wieder anbringen und den Staubbehälter in den Staubsauger einsetzen.
- 5 Den Deckel verschließen, indem er bis zum Einrasten nach unten gedrückt wird.

Reinigung der Filter

Die Filter sollten mindestens zweimal monatlich gereinigt werden, oder wenn sie offensichtlich mit Staub voll gesetzt sind. Nicht erfolgte Reinigung kann zur Reduzierung der Saugleistung oder zur Schädigung des Motors führen.

- 1 Filter des Behälters. Um den Behälterfilter vom Deckel abzunehmen, letzteren gegen den Uhrzeigersinn drehen. Es handelt sich dabei um einen HEPA- Filter: dieser trägt zur Verbesserung der Raumluftqualität bei, da er Staub, Pollen und sonstige Partikel dieser Art ausfiltert. Wenn der Behälterfilter offensichtlich verschmutzt ist, sollte er mit lauwarmem Wasser ausgewaschen werden. Dabei keine Wasch- oder sonstigen Mittel verwenden. Keinesfalls in der Waschmaschine waschen. Den Filter normal trocknen lassen und dann wieder in seine Aufnahme einsetzen. Der HEPA-Filter sollte nach 5- bis 6-maligem Waschen gegen einen neuen Filter ausgetauscht werden.
- 2 Rückseitiger Filter. Auch dies ist ein HEPA- Filter. Er ist jedoch Nicht waschbar. Wenn er offensichtlich verschmutzt ist, muss er daher gegen einen neuen Filter ausgetauscht werden. Zum Entnehmen, den hinteren Deckel durch Herunterdrücken des kleinen Clips öffnen und den Filter (4 - Fig. 5) entnehmen.
- 3 Interne Filter. Es handelt sich dabei um normale Filter aus Kunststoff-Fasern. Die Filter herausnehmen, in lauwarmem Wasser waschen, gründlich trocknen lassen und dann wieder in ihre Aufnahme (5 - Fig. 6) einsetzen. Der Filter im Gehäusedeckel muss von der Unterseite des Deckels her entnommen werden.
Die Filter keinesfalls in der Waschmaschine waschen und sie immer von selbst an der Luft trocknen lassen.
- 4 Den Staubsauger an einem trockenen Ort aufbewahren.

Wichtig

Der Staubbeutel muss immer dann entleert werden, wenn die entsprechende Anzeige aufleuchtet während der Staubsauger in Betrieb und der Stutzen vom Boden abgehoben ist.

TC80V

Stromversorgung: 220-240V~50/60Hz 2200W Max.

Nettogewicht: 6,5 Kg



Cet appareil est conforme aux directives CE appropriées et a été fabriqué selon les règles techniques de sécurité les plus récentes.



Recyclage

Cet appareil est marqué du symbole du tri sélectif relatif aux déchets d'équipements électriques et électroniques. Cela signifie que ce produit doit être pris en charge par un système de collecte sélectif conformément à la directive européenne 2002/96/CE afin de pouvoir être soit recyclé soit démantelé dans le but de réduire tout impact sur l'environnement.

Pour plus de renseignements, vous pouvez contacter votre administration locale ou régionale.

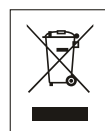

Les produits électroniques n'ayant pas fait l'objet d'un tri sélectif sont potentiellement dangereux pour l'environnement et la santé humaine en raison de la présence de substances dangereuses.

Importé par

tradecom

93300 Aubervilliers

www.tradecom.fr