

SÈCHE-LINGE

FR

Français, 1

DE

Deutsch, 19

ES

Español, 37

IT

Italiano, 55

AQUALTIS

AQC8 2F7

www.hotpoint.eu

 Ce symbole vous rappelle de lire ce mode d'emploi.

! Conservez ce manuel à portée de main afin de pouvoir le consulter à nouveau si nécessaire. Emportez-le si vous déménagez et, si vous vendez l'appareil ou le confiez à quelqu'un, veillez à lui remettre le livret fourni avec l'appareil de sorte que le nouveau propriétaire soit informé des consignes de sécurité et du fonctionnement du sèche-linge.

! Lisez attentivement ces instructions. Les pages suivantes contiennent des informations importantes sur l'installation et le fonctionnement de l'appareil.

Table des matières

Installation, 2

Où installer le sèche-linge
Ventilation
Raccordement électrique
Mise à niveau du sèche-linge
Informations préliminaires

Précautions, 4

Sécurité générale
Économie d'énergie et protection de l'environnement

Soin et entretien, 6

Interruption de l'alimentation électrique
Nettoyage du filtre après chaque cycle
Contrôle du tambour après chaque cycle
Vidange du réservoir d'eau après chaque cycle
Nettoyage du groupe filtre de la pompe à chaleur
Nettoyage du sèche-linge

Description du sèche-linge, 8

Ouvrir la porte
Fonctions
Tableau de commande

Affichage, 9

Démarrage et programmes, 10-15

Sélection d'un programme
Programmes spéciaux
Tableau des programmes
Commandes

Linge, 16

Tri du linge
Étiquettes d'entretien
Temps de séchage

Dépannage, 17

Réparation, 18

Pièces détachées
Mise au rebut des électroménagers usagés

Installation

FR

Où installer le sèche-linge

• Placez votre sèche-linge à une certaine distance des cuisinières, fourneaux, radiateurs, ou plaques de cuisson à gaz, car les flammes peuvent endommager cet appareil. Pour garantir un fonctionnement

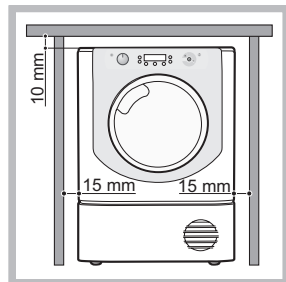

optimal, installez votre sèche-linge dans une pièce à température ambiante entre 20 et 23 °C. Cependant, l'appareil fonctionnera si la température de la pièce se situe entre 14 et 30 °C.

Si vous installez cet appareil sous un plan de travail, faites en sorte de laisser un espace de 10 mm entre le dessus de l'appareil et tout autre objet sur ou au-dessus de celui-ci, et un espace de 15 mm entre ses côtés et les éléments d'ameublement ou les murs latéraux. Ceci a pour objectif d'assurer une ventilation convenable.

La surface arrière de l'appareil doit être placée contre un mur.

Ventilation

• Lorsque le sèche-linge est en marche, une aération adéquate est nécessaire. Faites en sorte d'installer votre sèche-linge dans un environnement qui n'est pas humide et qui est doté d'une bonne circulation d'air dans toute la pièce. La circulation d'air autour du sèche linge est essentielle pour condenser l'eau produite au cours du lavage ; le sèche linge ne fonctionnera pas efficacement dans un espace clos ou dans un placard.

! Si l'on utilise le sèche linge dans une pièce froide ou petite, on rencontrera un certain degré de condensation.

! Nous vous déconseillons d'installer votre sèche-linge dans un placard ; par ailleurs, le sèche-linge ne doit en aucun cas être placé derrière une porte fermant à clé, une porte coulissante ou une porte montée sur des gonds du côté opposé à la porte de chargement du sèche-linge.

Vidange de l'eau

Si votre sèche-linge est installé à proximité d'une évacuation, l'eau peut être vidangée directement dans ce tuyau. Cela évite d'utiliser et de vider le réservoir d'eau.

Si vous installez le sèche-linge au-dessus ou à côté d'un lave-linge, il pourra partager la même vidange. Il suffit de débrancher le tuyau indiqué par la figure A et de le brancher à la vidange.

Si la vidange est plus loin que la longueur du tuyau, il est possible d'acheter et de brancher un tuyau ayant le même

diamètre et la longueur nécessaire.

Pour installer le nouveau il suffit de remplacer le tuyau existant comme illustré par la figure B dans la même position.

! La hauteur de la vidange doit être inférieure à 1 m en partant du bas du sèche-linge.

! Assurez-vous que le tuyau n'est pas écrasé ou plié une fois le sèche-linge placé dans sa position définitive.

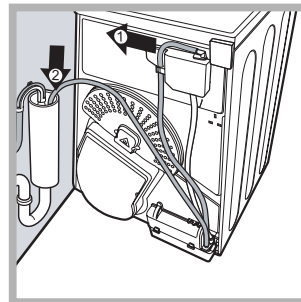

Fig. A

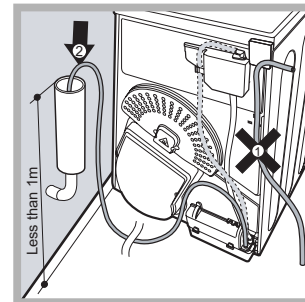

Fig. B

Raccordement électrique

Assurez-vous des points suivants avant de brancher la fiche de l'appareil dans la prise de mains:

- Assurez-vous d'avoir les mains sèches.
- La prise de courant doit être reliée à la terre.
- La prise de courant doit pouvoir supporter la puissance maximale de la machine, qui est indiquée sur la plaque signalétique de l'appareil (voir Description du sèche-linge).
- La tension électrique doit appartenir à la gamme de valeurs indiquée sur la plaque signalétique de l'appareil (voir Description du sèche-linge).
- La prise de courant doit être compatible avec la fiche du sèche-linge. Autrement, remplacez la prise ou la fiche.

! N'UTILISEZ PAS DE RALLONGES.

! Le sèche-linge ne doit pas être utilisé à l'extérieur, même si l'espace en question est abrité. Cela peut être dangereux si l'appareil est exposé à la pluie ou à des orages.

! Une fois le sèche-linge installé, le cordon d'alimentation et la fiche doivent être d'accès facile.

! Le cordon d'alimentation ne doit pas être courbé ou écrasé.

! Si la fiche à remplacer est de type incorporée, il faut l'éliminer conformément

aux consignes de sécurité. Ne la laissez jamais dans un endroit où elle peut être branchée à une prise et provoquer ainsi un choc électrique.

! Le câble électrique doit être contrôlé périodiquement. Si le câble est endommagé, il faut le faire remplacer par le fabricant, par son service après-vente ou par tout autre personnel qualifié afin d'éviter tout risque de danger. (voir *Service après-vente*). Des cordons d'alimentation neufs ou plus longs sont fournis par les revendeurs agréés contre un supplément..

! Le fabricant rejette toute responsabilité en cas de non-respect de toutes ou partie de ces règles.

! En cas de doute au sujet des points précédents, consultez un électricien qualifié.

Mise à niveau du sèche-linge

Le sèche-linge doit être installé sur une surface plane pour un fonctionnement optimal.

Après avoir installé le sèche-linge dans sa position définitive, contrôler s'il est placé de niveau dans le sens de la largeur dans un premier temps et ensuite sur la profondeur. Si le sèche-linge n'est pas de niveau, régler les deux pieds avant jusqu'à atteindre une position adéquate.

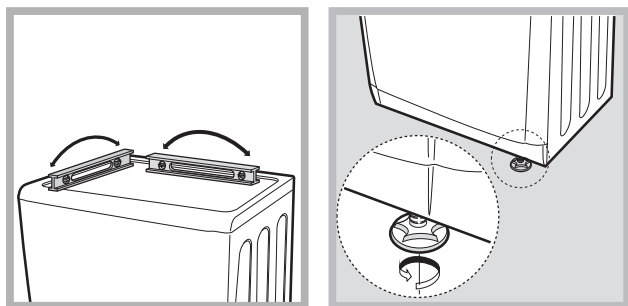

Informations préliminaires

Une fois que vous avez installé votre sèche-linge, et avant de l'utiliser, nettoyez l'intérieur du tambour pour retirer les poussières qui pourraient s'y être accumulées pendant le transport.

ATTENTION : avant d'utiliser le sèche-linge, assurez-vous qu'il est resté en position verticale pendant au moins 6 heures.

Charge maximale: 8 kg

Données techniques - Réglementation 392/2012.	
Marque	Hotpoint/Ariston
Modèle	AQC8 2F7 TM1 (EU)
Capacité nominale de linge en coton pour le « programme coton standard » à pleine charge - kg	8,0
Ce sèche-linge domestique à tambour est un sèche-linge	À condens.
Classe d'efficacité énergétique de A+++ (faible consommation) à D (consommation élevée)	A++
La consommation d'énergie annuelle (AEC)* pondérée kWh 1)	235,3
Ce sèche-linge domestique à tambour est un sèche-linge	Automatique
Consommation d'énergie à pleine charge ; Edry- kWh 2)	1,99
Consommation d'énergie à demi-charge ; Edry½- kWh 2)	1,07
Consommation d'électricité : mode arrêt (Po) - Watts	0,17
Consommation d'électricité : mode laissé sur marche (Pl) - Watts	3,73
Durée du mode laissé sur marche pour le système de gestion de la consommation d'électricité - minutes	30
Durée du programme - pondérée (Tt) pour pleine et demi-charge - minutes	168
Pleine charge (Tdry) - minutes	224
Demi-charge (Tdry½) - minutes	126
Classe de taux de condensation sur une échelle allant de G (appareils les moins efficaces) à A (appareils les plus efficaces)	B
Taux de condensation moyen - %	
pondéré (Ct) pleine et demi-charge 3)	81
charge pleine Cdr	82
demi-charge Cdry½	81
Niveau de bruit aérien - dB(A) re 1 pW	70,0
1) Le « programme coton standard » à charge pleine ou partielle et le « programme coton standard » à charge partielle sont les programmes standards auxquels se réfèrent les informations de l'étiquette et de la fiche. Ces programmes sont parfaits pour sécher du linge en coton au niveau armoire (0%) et ce sont aussi les programmes les plus efficaces au point de vue consommation d'énergie. La charge partielle est égale à la moitié de la charge nominale.	
2) La consommation annuelle est basée sur la base de 160 cycles de séchage pour le programme coton standard à pleine charge et à demi-charge, et de la consommation des modes à faible puissance. La consommation réelle d'énergie par cycle dépend des conditions d'utilisation de l'appareil.	
3) Moyenne pondérée de 3 cycles à pleine charge et de 4 cycles à demi-charge.	
Réglementation 932/2012.	
Synthétique: consommation d'énergie à pleine charge; kWh	0,5
Synthétique: pleine charge (Tdry) - minutes	60
Synthétique: demi-charge N/A	

Précautions

FR

! Cet électroménager a été conçu et réalisé conformément aux normes internationales de sécurité. Ces consignes sont fournies pour des raisons de sécurité, il faut les respecter scrupuleusement.

Sécurité générale

- Ce sèche-linge peut être utilisé par des personnes (notamment des enfants de plus de 8 ans) présentant des capacités physiques, motrices ou mentales réduites, ou manquant d'expérience et de connaissances, si elles sont placées sous surveillance ou ont reçu les instructions nécessaires à l'utilisation de l'appareil de la part d'une personne responsable de leur sécurité.
- Ce sèche-linge a été conçu pour un usage domestique, et non professionnel.
- Ne touchez pas cet appareil lorsque vous êtes pieds nus ou avec des mains ou des pieds humides.
- Débranchez cette machine en tirant sur la fiche et non sur le cordon.
- Après avoir utilisé ce sèche-linge, éteignez-le et débranchez-le. Tenez la porte fermée pour assurer que les enfants ne jouent pas avec.
- Surveillez les enfants de façon à ne pas les laisser jouer avec le sèche-linge.
- Le nettoyage et l'entretien ne doivent pas être effectués par des enfants non surveillés.
- Les enfants de moins de 3 ans doivent être tenus à bonne distance du sèche-linge s'ils ne sont pas sous surveillance constante.
- Cet appareil doit être installé correctement et avoir une ventilation convenable. L'arrivée d'air sur le devant du sèche-linge et l'évent derrière le sèche-linge ne doivent jamais être obstrués (voir Installation).
- N'utilisez jamais le sèche-linge sur de la moquette où la hauteur des poils empêcherait l'air d'entrer dans la sèche-linge à partir de la base.
- Vérifiez que le sèche-linge est bien vide avant de le charger.
-  L'arrière du sèche-linge peut devenir très chaud.
Ne le touchez jamais en cours d'utilisation.
- N'utilisez pas le sèche-linge si le filtre, le réservoir d'eau et le condenseur ne sont pas bien en place (voir Entretien).
- Ne surchargez pas le sèche-linge (voir Linge pour les charges maximales).
- Ne chargez pas d'articles qui dégouttent d'eau.
- Vérifiez avec soin toutes les instructions sur les étiquettes des vêtements (voir Linge).
- Ne séchez pas d'articles de grande taille, très volumineux.
- Ne séchez pas de fibres acryliques à hautes températures.
- N'éteignez pas le sèche-linge s'il contient encore des articles chauds.
- Nettoyez le filtre après chaque utilisation (voir Entretien).
- Videz le réservoir d'eau après chaque utilisation (voir Entretien).
- Nettoyez le groupe condenseur à intervalles réguliers (voir Entretien).
- Ne laissez pas s'accumuler de peluches autour du sèche-linge.
- Ne montez jamais sur le sèche-linge. Cela pourrait l'endommager.
- Respectez toujours les normes et exigences électriques (voir Installation).
- Achetez toujours des pièces de rechange et accessoires d'origine (voir Service Après-vente).

Vous devez observer les consignes suivantes pour réduire tout risque d'incendie dans votre sèche-linge :

- Ne séchez que des articles qui ont été lavés avec de l'eau et un détergent, rincés et essorés. Le fait de sécher des articles qui N'ONT PAS été lavés avec de l'eau constitue un danger d'incendie.
- Ne séchez pas des vêtements qui ont été traités avec des produits chimiques.
- Ne placez pas d'articles tachés ou imbibés d'huile végétale ou de cuisson, ils risqueraient de provoquer un incendie. Les articles contenant de l'huile peuvent prendre feu spontanément, particulièrement lorsqu'ils sont exposés à des sources de chaleur comme un sèche-linge. En chauffant, les articles provoquent une réaction d'oxydation avec l'huile générant alors de la chaleur. Si la chaleur ainsi générée ne peut pas être évacuée, les articles peuvent devenir suffisamment chauds pour prendre feu. Le fait d'empiler, de superposer ou de stocker des articles contenant de l'huile peut empêcher la chaleur d'être évacuée et donc provoquer un incendie. Si vous ne pouvez pas faire autrement que de placer des articles contenant de l'huile végétale ou de l'huile

de cuisson ou ayant été en contact avec des produits coiffants dans le sèche-linge, il convient de les laver au préalable à l'aide d'une dose supplémentaire de détergent. Cette précaution minimise, sans toutefois l'éliminer, le risque d'incendie. Les articles ne doivent pas être retirés du sèche-linge et empilés ou superposés lorsqu'ils sont chauds.

- Ne placez pas d'articles ayant été préalablement nettoyés ou lavés, imbibés ou tachés avec du pétrole/de l'essence, des solvants de nettoyage à sec ou d'autres substances inflammables ou explosives. Les substances hautement inflammables couramment utilisées dans l'environnement domestique sont notamment l'huile de cuisson, l'acétone, l'alcool dénaturé, la kérosène, les détachants, la térébenthine, les cires et les produits permettant d'éliminer la cire. Assurez-vous que ces articles ont été lavés à l'eau chaude à l'aide d'une dose supplémentaire de détergent avant de les mettre à sécher dans le sèche-linge.
- Ne placez pas d'articles contenant du caoutchouc mousse (également connu sous l'appellation mousse de latex) ou des matériaux similaires renfermant du caoutchouc dans le sèche-linge. Les matériaux contenant du caoutchouc mousse peuvent, lorsqu'ils sont chauffés, s'enflammer par combustion spontanée.
- Les produits assouplissants ou les produits similaires ne doivent pas être utilisés dans un sèche-linge en vue d'éliminer les effets de l'électricité statique sauf si leur emploi est spécifiquement recommandé par le fabricant du produit assouplissant.
- Ne placez pas de sous-vêtements contenant des renforts en métal comme les soutiens-gorge à armature dans le sèche-linge. Si les renforts en métal venaient à se détacher pendant le séchage, ils pourraient endommager le sèche-linge.
- Ne placez pas d'articles en caoutchouc ou en plastique dans le sèche-linge, comme des bonnets de douche ou des couvertures étanches pour bébé, des articles en polyéthylène ou en papier.
- Ne placez pas d'articles contenant des pièces de caoutchouc plaquées, des vêtements présentant des pièces en mousse de caoutchouc, des oreillers, des bottes en caoutchouc et des tennis recouvertes de caoutchouc dans le sèche-linge.

- Enlever tous les objets des poches, notamment les briquets et les allumettes.

! ATTENTION: N'arrêtez pas le sèche-linge avant la fin du cycle de séchage si vous n'avez pas la possibilité de retirer rapidement tous les articles et de les étendre pour évacuer la chaleur.

Économie d'énergie et protection de l'environnement

- Essorez les articles pour éliminer l'eau en excès avant de les passer au sèche-linge (si vous utilisez une machine à laver, sélectionnez un cycle d'essorage à grande vitesse). Ceci vous permettra d'économiser de l'énergie durant le séchage.
- Séchez toujours des charges complètes – vous économiserez de l'énergie : les articles uniques ou les petites charges prennent plus longtemps à sécher.
- Nettoyez le filtre après chaque utilisation pour limiter les coûts de consommation d'énergie (voir Entretien).

Soin et entretien

FR

Interruption de l'alimentation électrique

! Débranchez votre sèche-linge lorsque vous ne l'utilisez pas, lorsque vous le nettoyez et durant toutes les opérations d'entretien.

Nettoyage du filtre après chaque cycle

Le filtre est une pièce importante de votre sèche-linge : il accumule des peluches qui se forment durant le séchage.

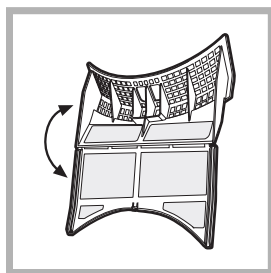

Par conséquent, une fois le séchage terminé, nettoyez le filtre en le rinçant sous l'eau courante ou avec votre aspirateur. Si le filtre devient bloqué, le flux d'air à l'intérieur du sèche-linge est sérieusement compromis

: les temps de séchage sont allongés et vous consommez davantage d'énergie. Cela peut aussi endommager votre sèche-linge. Le filtre se trouve devant le joint du sèche-linge (voir figure).

Pour retirer le filtre :

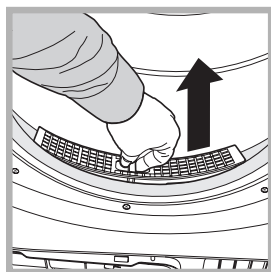

1. Tirez la poignée en plastique du filtre vers le haut (voir figure).
2. Nettoyez le filtre et remettez-le correctement en place. Assurez-vous que le filtre soit bien inséré à fond dans le joint du sèche-linge.

! N'utilisez pas le sèche-linge sans avoir remis le filtre en place.

Contrôle du tambour après chaque cycle

Tournez le tambour à la main afin de retirer les petits articles (mouchoirs) qui pourraient y avoir été oubliés.

Nettoyage du tambour

! Pour nettoyer le tambour, ne pas utiliser d'abrasifs, de laine d'acier ni de produits de nettoyage pour acier inoxydable. Un film coloré peut parfois apparaître à la surface du tambour en acier inoxydable. Il peut être dû à une combinaison de l'eau et/ou des produits de nettoyage (ex. adoucissant textile provenant du lavage). Ce film coloré n'affecte pas la performance du sèche-linge.

Vidange du réservoir d'eau après chaque cycle

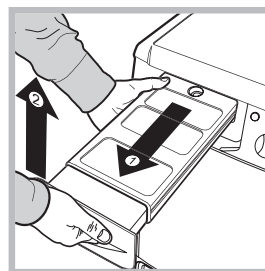

Sortez le réservoir du sèche-linge et videz-le dans un évier ou autre évacuation appropriée. Remettez le réservoir d'eau bien en place. Toujours vérifier et vider le réservoir avant de commencer un nouveau programme de séchage.

Si le réservoir d'eau n'est pas vidé, les problèmes suivants peuvent se vérifier :

- L'arrêt du chauffage de l'appareil (le linge pourrait donc être encore humide à la fin du cycle de séchage).
- La led « Vider l'eau » s'allume pour signaler que le réservoir est plein.

Chargement du système de collecte de l'eau

Quand le sèche-linge est neuf, le réservoir d'eau ne reçoit pas l'eau tant que le système n'est pas chargé. Cette opération peut prendre 1 ou 2 cycles de séchage. Une fois qu'il a été chargé, le système commence à recevoir l'eau à chaque cycle.

Nettoyage du groupe filtre de la pompe à chaleur

• Périodiquement, tous les 5 cycles, retirer le filtre de la pompe à chaleur et le nettoyer en éliminant tout résidu de peluches de la surface du filtre en lavant ce dernier à l'eau courante ou en les aspirant avec un aspirateur.

Pour optimiser les performances de séchage il est toutefois conseillé de nettoyer ce filtre après chaque cycle de séchage.

Comment retirer le groupe filtre de la pompe à chaleur :

1. Débrancher la fiche et ouvrir la porte.
2. Retirer le couvercle du filtre de la pompe à chaleur en tournant les 4 clips jusqu'à leur position verticale et sortir le groupe filtre.

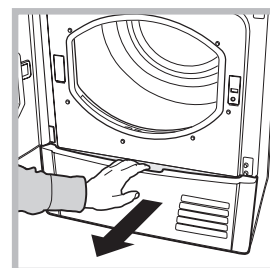

3. Séparer les deux parties du filtre, retirer tout dépôt de peluches de la surface intérieure de la maille.

! ATTENTION : l'avant de la pompe à chaleur est réalisé par de minces plaques métalliques.

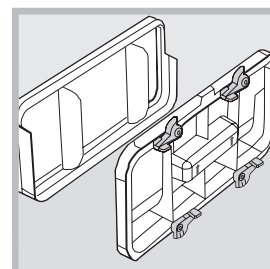

Quand vous le nettoyez ou que vous enlevez et remplacez le bloc filtrant pour le nettoyage, faites attention à ne pas l'endommager et à ne pas vous couper.

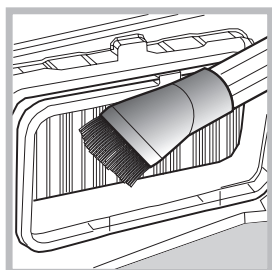

4. En plus de la pompe à chaleur, il convient de toujours nettoyer soigneusement l'accumulation de poussière sur les plaques métalliques en utilisant un linge humide, une éponge ou un aspirateur. Ne pas utiliser les doigts.

5. Réassembler les deux parties du filtre, nettoyer la surface du joint et introduire le filtre dans son logement en tournant les 4 clips jusqu'à leur position horizontale, s'assurer que les clips soient bien accrochés.

Nettoyage du sèche-linge

- Pour nettoyer l'extérieur en métal et en plastique et les parties en caoutchouc, utiliser un chiffon humide.
 - Périodiquement (tous les 6 mois), aspirez la grille d'entrée d'air de devant, ainsi que les éventails à l'arrière du sèche-linge pour retirer toute accumulation de peluche ou de poussière. En outre, pour éliminer l'accumulation de peluche de l'avant du condenseur et de la zone du filtre, nettoyez occasionnellement à l'aide d'un aspirateur.
- ! N'utiliser ni solvants ni abrasifs.
! Faites vérifier régulièrement votre sèche-linge par des techniciens agréés pour assurer la sécurité électrique et mécanique (voir *Service après-vente*).

Conseils rapides

- ! N'oubliez pas de nettoyer le filtre de la porte et la pompe à chaleur après chaque séchage.
- ! N'oubliez pas de vider le récipient recueillant l'eau après chaque charge.
- ! **Vous obtiendrez ainsi, des performances optimales !**

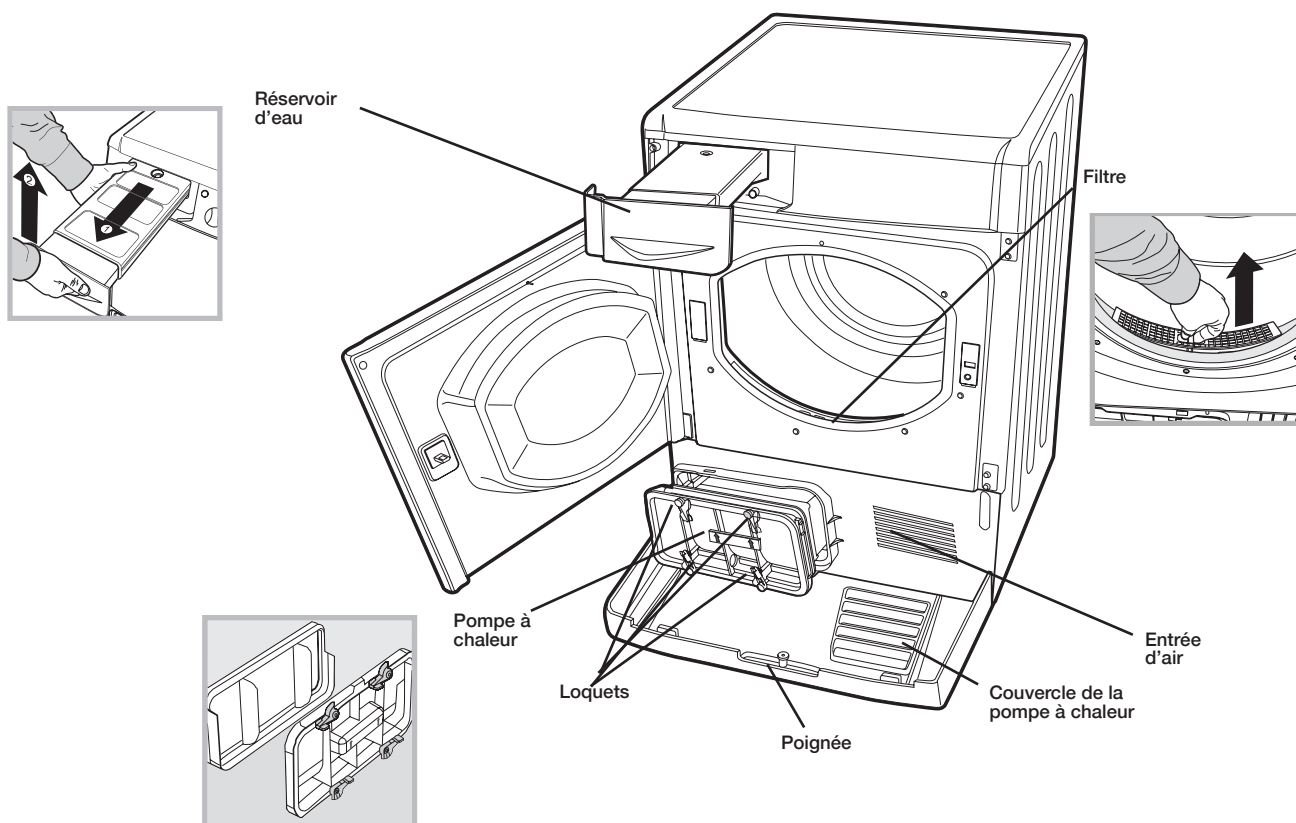

Description du sèche-linge

FR

Ouvrir la porte

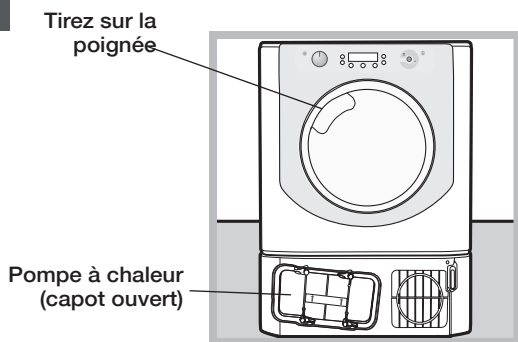

Fonctions





Tableau de commande

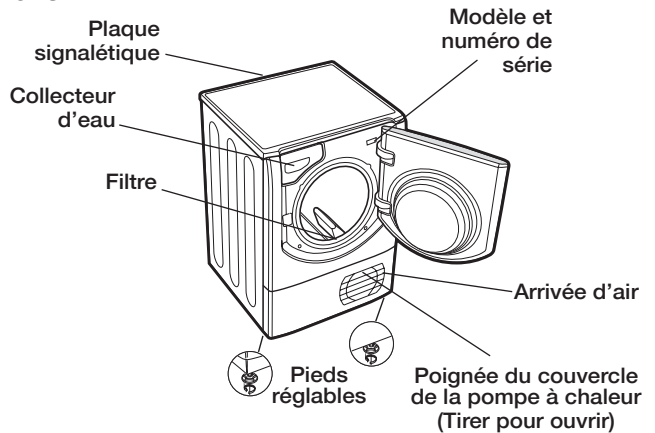
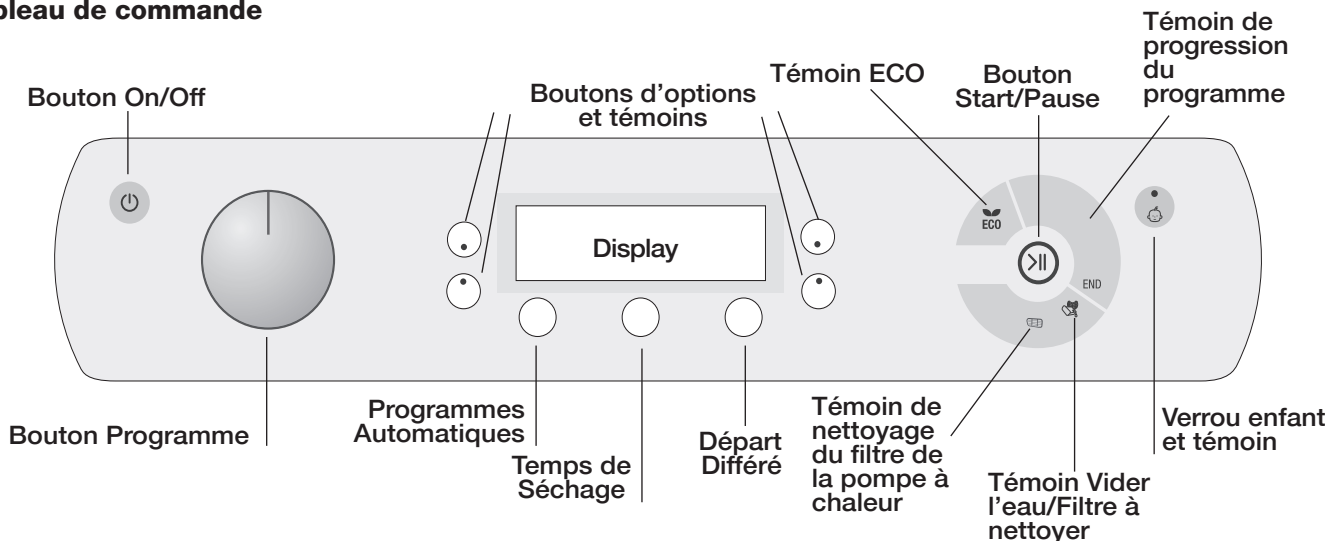

Le bouton Start/Pause  s'allume si le sèche-linge fonctionne. Si vous appuyez sur ce bouton et le maintenez enfoncé pendant 3 secondes lorsque l'appareil est en marche, le sèche-linge s'arrête. Le témoin indique que le sèche-linge est en cours d'utilisation ou prêt pour la sélection du programme.

Le bouton **Programmes** permet de définir le programme : agissez sur ce bouton jusqu'à ce qu'il pointe vers le programme que vous souhaitez utiliser (voir Démarrage et Programmes).

Les boutons et témoins **Options** permettent de sélectionner les options accessibles à partir du programme actif. Les témoins indiquent que l'option a été sélectionnée (voir Démarrage et programmes).

Le **Tableau de commande** se compose de trois parties : Séchage par sonde = Niveau de séchage, Séchage par minuterie = Durée du séchage et Temps restant / Départ différé. Chaque partie dispose d'un sélecteur spécifique (voir Affichage).

Bouton **Start/Pause** avec témoin lumineux  : lorsque le témoin vert clignote lentement, appuyez sur le bouton pour démarrer le programme. Une fois le cycle démarré, le témoin reste fixe. Pour mettre le programme en pause, appuyez à nouveau sur le bouton, le témoin deviendra orange et commencera à clignoter. Pour redémarrer le programme après une interruption, appuyez à nouveau sur le bouton (voir Démarrage et Programmes). *Note: ce témoin clignote orange à la fin du programme, si vous avez activé la fonction "Antifroissage".*

Les témoins de progression du programme indiquent l'avancement du programme (voir Démarrage et Programmes).

Le témoin **Vider l'eau "h2o"** indique que le collecteur d'eau doit être vidé. Le témoin s'éteint quelques secondes après que vous avez vidé le collecteur, à condition que le sèche-linge soit allumé (voir Commandes).

Remarque : si le collecteur est plein, l'écran affiche "h2o" et le témoin  clignote. Le système de chauffage s'éteint alors et vos vêtements ne séchent pas.

Le témoin **Vider l'eau/Filtre à nettoyer**  fait office de rappel avant chaque programme. Il est en effet important de nettoyer le filtre et de vider le collecteur à chaque usage (voir Soins et entretien).

Le **témoin de nettoyage du filtre de la pompe à chaleur**  signale qu'il faut nettoyer le filtre à intervalles réguliers (voir Soins et entretien).

Bouton **Verrou enfant**/témoin  Appuyez et maintenez ce bouton enfoncé après avoir sélectionné votre programme et les options. Cela évite la modification des paramètres. Lorsque le témoin est allumé, les autres boutons et le bouton de programmation sont désactivés. Maintenez le bouton pour annuler la fonction. Le témoin s'éteindra.

Témoin ECO - Ce témoin s'allume si vous sélectionnez les options consommant le moins d'énergie (voir Commandes).

Affichage

L'écran se compose de trois parties avec un bouton pour chacune.

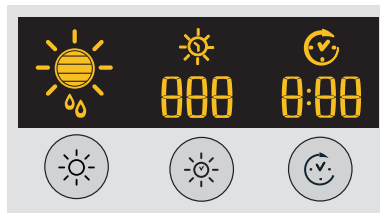

Programmes Automatiques



Lorsque vous sélectionnez un programme avec l'option Séchage par sonde, appuyez et relâchez le bouton jusqu'à ce que la sensibilité de la sonde de séchage s'affiche. Si l'option n'est pas disponible, l'affichage clignote et vous entendrez trois bips.

! Certains programmes de séchage ne sont pas compatibles avec certains niveaux.

Niveaux de séchage disponibles

☁ **Humide:** il s'agit du niveau de séchage le plus délicat qui permet de ne pas devoir étendre du linge complètement détrempé. C'est le niveau parfait après un lavage à la main si vous souhaitez ensuite étendre vos vêtements à l'air libre et que vous ne voulez pas les sécher entièrement au sèche-linge.

☀ **Prêt à Repasser:** un séchage très délicat, avec l'humidité résiduelle la plus élevée. Cette option est utile pour les vêtements que vous souhaitez ensuite repasser.

☀ **Délicat Cintre:** le mode de séchage adapté pour les vêtements délicats à suspendre (les rideaux, par exemple).

☀ **Sur Cintre:** niveau de séchage pour les vêtements que l'on range sur des cintres.

☀ **Délicat Ranger:** pour les vêtements délicats à plier et à ranger dans l'armoire

☀ **Prêt à Ranger:** les vêtements sont complètement secs et prêts à être pliés et rangés dans l'armoire.

☀ **Prêt à Porter:** c'est le niveau le plus puissant, utilisé pour les vêtements qui seront portés juste après la fin du cycle.

Temps de Séchage

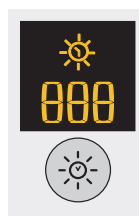

Une fois le programme offrant un séchage minuté sélectionné, appuyez sur le bouton Minuterie pour introduire la durée du séchage. Le temps diminue à chaque fois que vous appuyez et relâchez ce bouton (voir Démarrage et programmes). Chaque pression diminue le temps affiché (220, 180, 150, 120, 90, 60, 40). Une fois la dernière valeur atteinte, la première s'affiche à nouveau. Si l'option Séchage minuté est indisponible, l'écran clignote et vous entendez trois bips. Le temps sélectionné reste affiché après que le programme a démarré. Le temps sélectionné reste affiché une fois le programme lancé et vous pouvez le modifier en cours de route si vous le souhaitez.

! Vous pouvez sélectionner un niveau pour le séchage par sonde ou un temps de séchage donné.

Départ différé



Si vous sélectionnez un programme disposant de l'option Départ différé, vous pourrez définir une valeur pour le départ différé.

Chaque pression sur le bouton Départ différé ☺ augmente la valeur d'une heure (de 1h à 24h et ensuite OFF pour annuler le retard après cinq secondes).

Pour les départs différés de 10 heures et plus, l'afficheur indique le délai en heures jusqu'à 10 heures pour ensuite afficher les minutes (à partir de 9:59). Pour les départs différés de moins de 9 heures, l'écran affiche les heures et les minutes et le compte à rebours s'effectue en minutes pendant toute la durée.

Après avoir appuyé sur le bouton Démarrage/Pause >||, vous pouvez modifier le délai de départ différé ou annuler ce dernier, si vous le souhaitez.

Au terme du délai, le symbole ☺ s'éteint et le **temps restant** s'affiche.

Si vous avez opté pour un séchage minuté, lors de la programmation, l'écran affichera le temps de séchage au milieu de l'écran. Appuyez sur le bouton Départ pour afficher le temps et le compte à rebours.

Temps restant

Si l'icône ☺ est éteinte, le temps affiché correspond au **temps restant** avant la fin du programme.

En présence de programmes minutés, le temps affiché au cours du cycle correspond au temps restant.

En présence d'un programme automatique, le temps affiché est une estimation du temps restant.

Lorsque le programme est sélectionné, l'écran affiche le temps nécessaire au séchage d'une machine complète. Le temps restant est contrôlé constamment pendant le cycle de séchage et est modifié au fur et à mesure pour afficher l'estimation la plus précise possible.

Le temps restant s'affiche en heures et en minutes. Le compte à rebours s'effectue par minute.





Les deux points séparant les heures et les minutes clignotent pour indiquer le décompte.

L'écran signale aussi les problèmes éventuels au niveau du sèche-linge. Le cas échéant, l'écran affiche un "F" suivi d'un code. Les quatre témoins d'option et le témoin de pause clignotent en orange (voir Dépannage).

Démarrage et programmes

FR

Sélection d'un programme

1. Raccordez le sèche-linge à la prise électrique.
2. Triez votre linge selon le type de textile (*voir Linge*).
3. Ouvrez le hublot et vérifiez si le filtre est propre et en place. Le collecteur d'eau doit être vide et en place (*voir Entretien*).
4. Remplissez la machine et vérifiez si les vêtements ne bloquent pas le joint. Fermez la porte.
5. Si le témoin Marche/Arrêt est éteint, appuyez sur le bouton Marche/Arrêt .
6. Sélectionnez le programme correspondant aux vêtements à sécher en consultant le tableau des programmes (*voir Programmes*) et les indications relatives à chaque type de textile (*voir Linge*).
7. Le cas échéant, sélectionnez Séchage par sonde  ou Séchage minuté  en appuyant sur le bouton correspondant jusqu'à ce que vous atteigniez le niveau ou la durée désirée.
! Consultez le tableau des programmes pour de plus amples informations.
8. Définissez le temps nécessaire au départ différé et d'autres options si nécessaire (*voir Affichage*).
9. Si vous souhaitez entendre un signal sonore à la fin du programme, appuyez sur le bouton ALARME .
Remarque: si vous avez sélectionné l'option Crease Care, cette option n'est pas disponible.
10. Appuyez sur le bouton MARCHE  pour commencer. L'écran affiche une estimation du temps nécessaire à la fin du programme. Au cours du programme de séchage, vous pouvez vérifier le linge et sortir les vêtements secs pendant que les autres continuent à sécher. Lorsque vous refermez le hublot, appuyez sur MARCHE

pour redémarrer le séchage. Si vous ouvrez la porte pour vérifier l'état de séchage du linge vous provoquerez un prolongement des cycles de séchage, car le compresseur du condensateur attendra 5 minutes avant de redémarrer une fois que vous aurez refermé la porte et appuyé sur la touche start (*voir « Commandes »*).

11. Au cours des dernières minutes des programmes de séchage, avant leur terme, le système active la phase de refroidissement du tambour (les vêtements sont refroidis). Cette phase doit toujours avoir lieu.

12. Pour vous informer que le programme est terminé, trois bips retentissent et le mot FIN apparaît sur l'écran (remarque : si l'option ALARME a été sélectionnée, les trois bips retentissent toutes les 30 secondes pendant 5 minutes). Ouvrez le hublot, sortez les vêtements, nettoyez le filtre et remettez-le en place. Videz le collecteur d'eau et remettez-le en place (*voir Entretien*). Si l'option Crease Care  a été sélectionnée et que vous ne sortez pas immédiatement les vêtements, ils continueront à tourner occasionnellement dans la machine pendant 10 heures ou jusqu'à ce que vous ouvriez le hublot.

13. Débranchez le sèche-linge.

Stand-by

Ce sèche-linge, conformément aux nouvelles normes en vigueur dans le domaine de l'économie d'énergie, est équipée d'un système d'extinction automatique (veille) activé après 30 minutes environ d'inutilisation. Appuyez brièvement sur la touche ON-OFF et attendez que la machine soit réactivée.

Programmes spéciaux

Programme Repassage facile

Le programme Repassage facile est un programme court de 10 minutes (séchage à chaud pendant 8 minutes et refroidissement pendant 2 minutes) qui permet de détendre les fibres qui sont restées dans une même position et au même endroit pendant une période prolongée. Le cycle détend les fibres et les rend plus faciles à repasser et à plier.

! Le programme Repassage facile n'est pas un programme de séchage. Il ne doit donc pas être utilisé avec les vêtements humides. Pour les meilleurs résultats :

1. Ne dépassez pas la capacité maximale. Ces valeurs représentent le poids à sec :

Matière :	Max
Coton et mélange à base de coton	2,5 kg
Synthétique	2
Jeans	2

2. Videz le sèche-linge dès la fin du cycle. Suspendez, pliez ou repassez les articles et rangez-les directement. En cas de problème, répétez l'opération. L'effet du programme Repassage facile varie d'une matière à l'autre. Les résultats sont excellents sur les matières traditionnelles telles que le coton ou les mélanges à base de coton, ainsi que sur les fibres acryliques et les matières comme le lyocel.

Programme Laine

- Ce programme est réservé au séchage des vêtements délicats portant le symbole .
- Il peut être utilisé pour une lessive de 1 kg (environ 3 pulls).
- Il est conseillé de sécher les vêtements sur l'envers.
- Le linge séché à l'aide de ce programme est d'ordinaire prêt à être porté, mais sur certains vêtements, les bords peuvent encore être légèrement humides au terme du programme. Laissez-les alors sécher naturellement afin d'éviter d'endommager les vêtements suite à un séchage excessif.

! À la différence des autres matières, le rétrécissement des vêtements en laine est irréversible.

! Ce programme ne convient pas aux vêtements en fibres acryliques.

Jeans

- Ce programme est conçu pour les jeans en coton. Afin de sécher vos jeans, veillez à sortir les poches avant.
 - Le programme peut être utilisé pour une lessive de 3 kg (environ 4 pantalons).
 - Il peut également être utilisé pour les autres vêtements composés de la même matière, les vestes notamment.
 - La durée de ce programme dépendra du poids de la charge de linge, du degré de séchage sélectionné et de la vitesse d'essorage utilisée lors du lavage.
 - Le linge séché à l'aide de ce programme est d'ordinaire prêt à être porté, mais certaines zones peuvent encore être légèrement humides au terme du programme. Si tel est le cas, mettez le jeans sur l'envers et exécutez à nouveau le programme pour une courte période.
 - Utilisez ce programme uniquement pour le séchage de vêtements 100 % coton. Ne mélangez pas les vêtements clairs et foncés. N'utilisez pas ce programme pour les vêtements présentant des broderies et des accessoires (broches...). Retournez les poches.
- !** Il est conseillé de ne pas utiliser ce programme pour les jeans brodés ou avec une ceinture élastique.

Programmes spéciaux

Chemises - Haute température

- Ce programme est conçu pour les chemises en coton.
- Le programme peut être utilisé pour une lessive de 3 kg (environ 10 chemises).
- La durée de ce programme dépendra du poids de la charge de linge, du degré de séchage sélectionné et de la vitesse d'essorage utilisée lors du lavage.
- Le linge séché à l'aide de ce programme est d'ordinaire prêt à être porté, mais certaines zones peuvent encore être légèrement humides au terme du programme. Si tel est le cas, mettez les chemises sur l'envers et exécutez à nouveau le programme pour une courte période.

Chemises - Basse température

- Ce programme est conçu pour les chemises à base de matières synthétiques ou d'un mélange de matières synthétiques (polyester) et de coton.
- Le programme peut être utilisé pour une lessive de 3 kg (environ 14 chemises).
- La durée de ce programme dépendra du poids de la charge de linge, du degré de séchage sélectionné et de la vitesse d'essorage utilisée lors du lavage.
- Le linge séché à l'aide de ce programme est d'ordinaire prêt à être porté, mais certaines zones peuvent encore être légèrement humides au terme du programme. Si tel est le cas, mettez les chemises sur l'envers et exécutez à nouveau le programme pour une courte période.

Soie

- Ce programme est conçu pour les vêtements délicats en soie.
- Le programme peut être utilisé pour une lessive de 0,5 kg.
- La durée de ce programme dépendra du poids de la charge de linge, du degré de séchage sélectionné et de la vitesse d'essorage utilisée lors du lavage.
- Le linge séché à l'aide de ce programme est d'ordinaire prêt à être porté, mais sur certains vêtements plus épais, les bords peuvent encore être légèrement humides au terme du programme. Si tel est le cas, retirez le linge et secouez-le. Exécutez à nouveau le programme pour une courte période.
- Uniquement pour les articles pouvant être placés dans le sèche-linge.

Programmes pour les duvets

- ! Veillez à ne pas faire sécher des vêtements endommagés car ils pourraient saturer le filtre et l'aération et provoquer un incendie.
- Convient uniquement pour les couettes d'une personne. Ne pas sécher les couettes pour deux personnes ou King Size.
- Le linge séché à l'aide de ce programme est d'ordinaire prêt à l'emploi, mais certaines zones peuvent encore être légèrement humides au terme du programme. Si tel est le cas, retirez le linge et secouez-le. Exécutez à nouveau le programme pour une courte période.
- Convient aussi aux vestes avec duvet.

Duvets - Haute température

- Ce programme est conçu pour les duvets en coton. Faces extérieures en coton et duvet à l'intérieur.
- La durée de ce programme dépendra du poids de la charge de linge et de la vitesse d'essorage utilisée lors du lavage.
- Uniquement pour les duvets ou les vêtements pouvant être placés dans le sèche-linge (voir étiquette) dont l'extérieur est en coton et l'intérieur en duvet ou en plumes. Non adapté au synthétique.

Duvets - Basse température

- Ce programme est conçu pour les duvets en synthétique avec intérieur en synthétique.
- La durée de ce programme dépendra du poids de la charge de linge et de la vitesse d'essorage utilisée lors du lavage.
- Seulement pour les duvets ou les vêtements pouvant être séchés au sèche-linge. Certaines vestes synthétiques contiennent des matières inflammables. Vérifiez si le vêtement peut être séché au sèche-linge.

Baby Delicate

- Ce programme est destiné au séchage des petits vêtements délicats de votre bébé et de son linge de lit (coton et tissu chenille) ainsi qu'au séchage de vos vêtements délicats.
- Ne séchez pas les bavoirs et les culottes présentant des pièces en plastique.
- Le programme peut être utilisé pour une lessive de 2 kg.
- La durée de ce programme dépendra du poids de la charge de linge, du degré de séchage sélectionné et de la vitesse d'essorage utilisée lors du lavage.
- Le linge séché à l'aide de ce programme est d'ordinaire prêt à être porté, mais sur certains vêtements plus épais, les bords peuvent encore être légèrement humides au terme du programme. Si tel est le cas, mettez les vêtements sur l'envers et exécutez à nouveau le programme pour une courte période.

Lit et Bain

- Programme utilisé pour les draps et les serviettes de bain en coton.
- Il permet de sécher jusqu'à 8 kg de linge.
- La durée de ce programme dépendra du poids de la charge de linge, du degré de séchage sélectionné et de la vitesse d'essorage utilisée lors du lavage.
- Les charges séchées avec ce programme sont prêtes à l'emploi, mais les bords et les coutures peuvent s'avérer encore humides surtout en cas de linge de grandes dimensions. Dans ce cas, essayez de déplier le linge et faites redémarrer le programme pour une courte durée.

Rafraîchissement

Grâce à un courant d'air frais, l'oxygène pénètre dans les fibres et élimine les odeurs désagréables telles que les odeurs de tabac, de friture et de pollution. Grâce à ce programme court, vous pouvez facilement rafraîchir vos vêtements en tout juste 20 minutes.

! Ce programme sert à aérer vos vêtements pas à les sécher: ne l'utilisez par conséquent pas pour vos vêtements mouillés.

- Bien qu'il soit prévu pour des charges consistantes (jusqu'à 8 kg), il s'avère particulièrement efficace en cas de petites charges. Programme de 20 minutes pour aérer le linge avec de l'air frais. Utilisez-le aussi pour rafraîchir vos vêtements chauds.

Anti-Allergies

• Ce programme bénéficie de l'homologation d'Allergy UK. Ce cycle spécial Antiallergique garantit la réduction et l'élimination efficaces des allergènes dans les vêtements. Ce programme permet de neutraliser l'action des allergènes les plus courants (notamment les acariens dermatophagoides) grâce au maintien d'une température constante pendant une durée prolongée.

Ce programme peut être utilisé pour sécher et traiter une charge de linge humide pleine, ou simplement pour traiter une charge de 4 kg de linge sec.

Quick Dry

- En cas de faibles charges, le temps de séchage est fortement réduit et vous gagnez un temps précieux qui peut aller jusqu'à 25% de gain de temps pour le coton (avec l'option Haute température) et 39% pour les synthétiques (avec Basse température). Charge : 1 kg. Niveau de séchage : Prêt à Ranger uniquement.

Activewear

- Ce programme est spécialement adapté pour sécher les tissus hydrofuges et les blousons de sport (ex Gore-Tex, polyester, nylon). Le séchage du vêtement après son lavage a un effet bénéfique puisqu'il réactive son traitement hydrofuge. Ce cycle peut être utilisé pour des charges allant jusqu'à 2 kg. La durée de ce programme dépendra du poids de la charge de linge, du degré de séchage sélectionné et de la vitesse d'essorage utilisée lors du lavage. Niveau de séchage : Prêt à Ranger uniquement.

Cycle linge foncé - Dark Cycle

- Ce programme aide à préserver votre linge de couleur foncée, en contrôlant la vitesse du moteur et la rotation du tambour et en adoptant une température de séchage plus basse.

! Il peut être utilisé pour sécher les articles en coton et les jeans jusqu'à 8 kg mais est plus efficace lorsque la quantité de linge est moindre.

La charge doit avoir été essorée en machine avec une vitesse d'essorage située entre 1200 - 1400rpm.

!La durée de ce programme dépendra de la quantité de linge, du niveau de séchage sélectionné et de la vitesse d'essorage de votre lave-linge.

Heat & Enjoy

- Le cycle Chaleur & plaisir permet de chauffer les serviettes et les peignoirs de bain pour profiter ensuite d'une agréable sensation de chaleur à la sortie du bain ou de la douche. Cette fonction est également utile pour réchauffer les vêtements avant de les enfiler en hiver.

Le cycle chauffe les vêtements jusqu'à 37° (la température du corps) et maintient la même température jusqu'à ce que l'utilisateur arrête le cycle. Charge : 3 kg.

! Remarque : pendant ce programme, une icône  tourne à l'écran jusqu'à ce que la température cible soit atteinte, après quoi l'icône de niveau séchage se met à clignoter.





















































































































Le cycle de séchage pour la laine de ce machine a été testé et approuvé par The Woolmark Company. Le cycle est adapté au séchage des vêtements en laine portant la mention "lavage à la main" à condition que les

vêtements soient lavés en utilisant un cycle de lavage à la main approuvé par Woolmark et séchés en respectant les instructions indiquées par le fabricant. M1219.

Au Royaume-Uni, en Irlande, à Hong Kong et en Inde la marque Woolmark est une marque de certification.























Tableau de programmes

! Si le témoin Marche/Arrêt n'est pas allumé, appuyez sur le bouton Marche/arrêt  et sélectionnez le programme.

Programme	Fonction	Réglage	Remarques / Options disponibles
 Repassage Facile	Programme court (environ 10 minutes) qui assouplit les fibres des vêtements prêts pour le repassage.	<ol style="list-style-type: none"> Placez le bouton PROGRAMME sur . Sélectionnez les options d'alarme si nécessaire. Appuyez sur la touche Marche/Pause > . 	Il ne s'agit pas d'un programme de séchage (voir page précédente). Options disponibles Alarme  .
 Rafraîchissement	Programme froid de 20 minutes permettant d'aérer vos vêtements.	<ol style="list-style-type: none"> Placez le bouton PROGRAMME sur . Sélectionnez les options d'alarme si nécessaire. Appuyez sur la touche Marche/Pause > . 	Alarme  .
 Coton Standard **	Sèche : vos vêtements en coton. Remarque: charge max. 6 kg. (avec Basse température)	<ol style="list-style-type: none"> Placez le bouton PROGRAMME sur . Sélectionnez Séchage par sonde  ou Séchage temporisé  (voir page suivante). Sélectionnez les options nécessaires. Appuyez sur la touche Marche/Pause > . 	Alarme  ou Antifroissage  . Départ différé  . Température Elevée  . Moins de Bouloches  . Option Séchage par sonde, séchage automatique:  Humide,  Prêt à Repasser,  Délicat Cintre,  Sur Cintre,  Délicat Ranger,  Prêt à Ranger,  Prêt à Porter*.
 Chemises	Sèche vos chemises.	<ol style="list-style-type: none"> Placez le bouton PROGRAMME sur . Sélectionnez Séchage par sonde  ou Séchage temporisé  (voir page suivante). Sélectionnez les options nécessaires. Appuyez sur la touche Marche/Pause > . 	Alarme  ou Antifroissage  . Départ différé  . Température Elevée  . Moins de Bouloches  . Option Séchage par sonde, séchage automatique:  Humide,  Prêt à Repasser,  Délicat Cintre,  Sur Cintre,  Délicat Ranger,  Prêt à Ranger.
 Jeans	Sèche les vêtements en jeans.	<ol style="list-style-type: none"> Placez le bouton PROGRAMME sur . Sélectionnez Séchage par sonde  (voir page suivante). Sélectionnez les options nécessaires. Appuyez sur la touche Marche/Pause > . 	Alarme  ou Antifroissage  . Départ différé  . Option Séchage par sonde, séchage automatique:  Humide,  Prêt à Repasser,  Délicat Cintre,  Sur Cintre,  Délicat Ranger,  Prêt à Ranger,  Prêt à Porter*.
 Synthétiques	Sèche : vos vêtements synthétiques.	<ol style="list-style-type: none"> Placez le bouton PROGRAMME sur . Sélectionnez Séchage par sonde  ou Séchage temporisé  (voir page suivante). Sélectionnez les options nécessaires. Appuyez sur la touche Marche/Pause > . 	Alarme  ou Antifroissage  . Départ différé  . Moins de Bouloches  . Option Séchage par sonde, séchage automatique:  Humide,  Prêt à Repasser,  Délicat Cintre,  Sur Cintre,  Délicat Ranger,  Prêt à Ranger.
 Lit et Bain	Sèche vos serviettes et votre literie.	<ol style="list-style-type: none"> Placez le bouton PROGRAMME sur . Sélectionnez Séchage par sonde  (voir page suivante). Sélectionnez les options nécessaires. Appuyez sur la touche Marche/Pause > . 	Alarme  ou Antifroissage  . Départ différé  . Délicat  . Option Séchage par sonde, séchage automatique:  Humide,  Prêt à Repasser,  Délicat Cintre,  Sur Cintre,  Délicat Ranger,  Prêt à Ranger,  Prêt à Porter*. (Nous conseillons l'utilisation de Prêt à ranger uniquement).
 Duvets	Sèche votre couette.	<ol style="list-style-type: none"> Placez le bouton PROGRAMME sur . Sélectionnez les options nécessaires. Appuyez sur la touche Marche/Pause > . 	Alarme  ou Antifroissage  . Départ différé  . Température Elevée  .
 Laine	Sèche : vêtements en laine.	<ol style="list-style-type: none"> Placez le bouton PROGRAMME sur . Sélectionnez les options nécessaires. Appuyez sur la touche Marche/Pause > . 	Alarme  .
 Soie	Sèche les articles en soie.	<ol style="list-style-type: none"> Placez le bouton PROGRAMME sur . Sélectionnez Séchage par sonde  (voir page suivante). Sélectionnez les options nécessaires. Appuyez sur la Marche/Pause > . 	Alarme  . Option Séchage par sonde, séchage automatique:  Humide,  Prêt à Repasser,  Délicat Cintre,  Sur Cintre,  Délicat Ranger,  Prêt à Ranger. (Nous conseillons l'utilisation de Prêt à ranger uniquement).
 Délicats Bébé	Sèche les vêtements pour bébé.	<ol style="list-style-type: none"> Placez le bouton PROGRAMME sur . Sélectionnez Séchage par sonde  ou Séchage temporisé  (voir page suivante). Sélectionnez les options nécessaires. Appuyez sur la touche Marche/Pause > . 	Alarme  ou Antifroissage  . Départ différé  . Option Séchage par sonde, séchage automatique:  Humide,  Prêt à Repasser,  Délicat Cintre,  Sur Cintre,  Délicat Ranger,  Prêt à Ranger. (Nous conseillons l'utilisation de Prêt à ranger uniquement).
 Antiallergique	Traitement Anti-allergie pour vos vêtements en coton.	<ol style="list-style-type: none"> Placez le bouton PROGRAMME sur . Sélectionnez les options nécessaires. Appuyez sur la touche Marche/Pause > . 	Alarme  ou Antifroissage  . Départ différé  .

















Remarque : * Uniquement lorsque l'option **Température Elevée**

** Ce programme est le plus efficace en termes de consommation d'énergie (UE 392/2012). Pour obtenir l'efficacité maximum, sélectionner le niveau de séchage À RANGER et l'option de température la plus élevée (Configuration standard/prédéfinie initiale).

Programme	Fonction	Réglage	Remarques / Options disponibles
 Foncé	Sèche vos vêtements foncé.	<ol style="list-style-type: none"> 1. Placez le bouton PROGRAMME sur . 2. Sélectionnez les options nécessaires. 3. Appuyez sur la touche Marche/Pause > . 	Alarme  . Départ Différé  . Option Séchage par sonde, séchage automatique:  Humide,  Prêt à Repasser,  Délicat Cintre,  Sur Cintre,  Délicat Ranger,  Prêt à Ranger. (Nous conseillons l'utilisation de Prêt à ranger uniquement).
 Séchage Rapide	Sèche vos vêtements en coton ou synthétique plus rapidement.	<ol style="list-style-type: none"> 1. Placez le bouton PROGRAMME sur . 2. Sélectionnez les options nécessaires. 3. Appuyez sur la touche Marche/Pause > . 	Alarme  ou Antifroissage  . Départ Différé  . Température Elevée  .
 Sportswear	Sèche vos vêtements de sport.	<ol style="list-style-type: none"> 1. Placez le bouton PROGRAMME sur . 2. Sélectionnez les options nécessaires. 3. Appuyez sur la touche Marche/Pause > . 	Alarme  ou Antifroissage  . Départ Différé  .
 Douce Chaleur	Réchauffe votre serviette et votre peignoir de bain.	<ol style="list-style-type: none"> 1. Placez le bouton PROGRAMME sur . 2. Appuyez sur la touche Marche/Pause > . 	–

Séchage par sonde et séchage minuté



Sélectionnez d'abord un programme (voir tableau des programmes).

Programme	Fonction	Réglage	Remarques / Options disponibles
Programmes Automatiques	Utilisez toujours dans la mesure du possible le séchage par sonde pour le séchage de vos vêtements. Vous obtiendrez ainsi les meilleurs résultats. La température dépend du programme (option matériel) sélectionné.	<ol style="list-style-type: none"> 1. Appuyez et relâchez le bouton Programmes Automatiques jusqu'à ce que l'écran affiche l'option adéquate. Chaque pression avance d'une étape dans la liste , , , , , , . Une pression supplémentaire permet de revenir au début. ! Certains programmes n'offrent pas les cinq niveaux de séchage. 2. Sélectionnez les options nécessaires. 3. Appuyez sur la touche Marche > . 	Options disponibles Alarme  ou Antifroissage  . Départ différé  . Température Elevée  . Moins de Bouloches  . Consultez la liste des temps de séchage proposés (voir Linge). Les dernières minutes de ces programmes sont réservées à la phase de refroidissement.
Temps de Séchage (220, 180, 150, 120, 90, 60, ou 40 minutes)	Utilisez toujours l'option de séchage temporisé lorsque vous fixez le temps de séchage. La température dépend du programme (option matériel) sélectionné.	<ol style="list-style-type: none"> 1. Appuyez et relâchez le bouton Temps de Séchage jusqu'à ce que l'écran affiche l'option adéquate. Les valeurs suivantes défilent et se répètent : 220, 180, 150, 120, 90, 60, 40. • Pour le Délicats Bébé, le temps maximum autorisé est de 180. 2. Sélectionnez les options nécessaires. 3. Appuyez sur la touche Marche > . 	Options disponibles Alarme  ou Antifroissage  . Départ différé  . Température Elevée  . Consultez la liste des temps de séchage proposés (voir Linge). Les dernières minutes de ces programmes sont réservées à la phase de refroidissement.

! Pour obtenir de meilleurs résultats, n'ouvrez pas le hublot avant la fin du cycle.

Commandes

• Bouton Programme

! Attention ! Si après avoir appuyé sur le bouton Démarrer, la position du bouton de programme a changé, la nouvelle position **NE MODIFIERA PAS** le programme sélectionné. Pour changer de programme, appuyez sur le bouton Start/Pause  pour mettre le programme en pause. Le témoin clignote en jaune. Sélectionnez le nouveau programme et les options souhaitées. Le témoin clignote alors en vert. Appuyez sur le bouton Start/Pause  pour lancer le nouveau programme.



• Boutons d'options et témoins

Ces boutons permettent de personnaliser le programme sélectionné en fonction de vos exigences. Certaines options ne sont pas disponibles pour certains programmes (*voir Démarrage et Programmes*). Si l'option n'est pas disponible et que vous appuyez sur le bouton, vous entendrez trois bips. Si l'option est disponible, vous entendrez un signal sonore. Le témoin correspondant s'allume pour confirmer la sélection.

• Témoin ECO

Ce témoin s'allume lorsque vous sélectionnez les options exigeant le moins d'énergie. Par exemple, si vous optez pour le programme automatique ou le séchage par sonde ou si vous programmez la durée du séchage pour une période inférieure au temps prévu. Ce témoin ne signifie pas que vous avez programmé le réglage optimal en termes d'énergie. Il indique simplement que les options sélectionnées nécessiteront moins d'énergie.

• Témoins de progression

( Séchage,  Refroidissement, END) Lights

Les témoins de progression indiquent l'état du programme. Selon la phase du programme, le témoin correspondant s'allume.

• Départ différé

Le départ de certains programmes (*voir Démarrage et programmes*) peut être différé jusqu'à 24 heures (*voir Affichage*). Vérifiez si le collecteur d'eau est vide et si le filtre est propre avant de programmer un départ différé.

• Moins de Bouloches

En réduisant l'action mécanique pendant la dernière étape du séchage, la quantité de peluches produite est sensiblement réduite, protégeant ainsi les fibres de vos vêtements.

Remarque: si vous avez sélectionné l'option High Heat, cette option n'est pas disponible.

• Alarme

Un signal sonore retentit à la fin du cycle de séchage pour avertir l'utilisateur que le programme est terminé et que les vêtements sont prêts à être retirés du tambour.

Remarque: si vous avez sélectionné l'option Crease Care, cette option n'est pas disponible.

• Crease Care

Si vous avez opté pour un départ différé et sélectionné cette option, le tambour tourne occasionnellement pendant la période d'attente afin d'éviter que le linge se froisse.



Au terme du programme de séchage et de la période de refroidissement, le tambour tourne occasionnellement afin d'éviter que le linge ne se froisse au cas où vous ne pourriez pas le retirer de la machine dès la fin du programme.

Le témoin **END** s'allume pendant cette phase après la fin du cycle et le témoin Start/Pause clignote de couleur orange. Remarque : si vous avez sélectionné l'option Sound, cette option n'est pas disponible.

• High Heat

Lorsqu'une durée de séchage a été sélectionnée, cette touche permet de sélectionner le séchage à haute température et le témoin situé au-dessus de la touche s'allume.

• Témoins Vider l'Eau / Filtre à Nettoyeur "h2o"

(Si vous avez raccordé votre sèche-linge à l'évacuation, le témoin  ne vous est d'aucune utilité étant donné que vous ne devez pas vider le collecteur). Le témoin  allumé (fixe) vous rappelle qu'il est temps de vider le collecteur.

Si le collecteur arrive à saturation au cours d'un programme, le système de chauffage s'arrête et passe à un mode de refroidissement. Le témoin commencera à clignoter et vous entendrez un signal sonore. Vous devrez alors vider le collecteur et redémarrer le sèche-linge pour continuer le séchage. Au terme du redémarrage, le témoin met quelques secondes à s'éteindre. Pour éviter cela, videz le collecteur chaque fois que vous utilisez le sèche-linge (*voir Entretien*).

! Rappelez-vous de toujours nettoyer le filtre, même si vous êtes raccordé au circuit d'évacuation.

• Ouverture du hublot

Si vous ouvrez le hublot (ou appuyez sur le bouton Start/Pause) au cours d'un programme, le sèche-linge s'arrêtera et vous constaterez les éléments suivants :

Remarque : Le témoin Start/Pause clignote de couleur orange pendant la phase de Traitement ultérieur des différents programmes.

- Pendant le décompte pour un départ différé, le compte à rebours continue. Vous devrez appuyer sur le bouton Départ pour relancer le programme de départ différé. L'un des témoins de départ différé clignotera pour afficher le réglage actuel.
- Vous devrez appuyer sur le bouton Départ pour relancer le programme. Les témoins de progression changent pour indiquer l'état actuel. Le témoin Start/Pause cessera de clignoter et deviendra vert.
- Au cours de la phase Antifroissement - Fin d'un programme de séchage, le programme s'arrête. Vous devrez appuyer sur le bouton Start/Pause pour relancer un nouveau programme.
- Si vous tournez le bouton Programmes, vous sélectionnez un nouveau programme et le témoin Start/Pause clignotera en vert. Vous pouvez utiliser cela pour sélectionner le programme "Rafraîchissement" et refroidir le linge s'il est suffisamment sec. Appuyez sur le bouton Départ pour commencer un nouveau programme.

Protection du système à pompe à chaleur

Le système à pompe à chaleur fonctionne grâce à un compresseur muni d'une protection qui s'enclenche quand vous ouvrez la porte ou en cas de coupure de courant. Cette protection empêche le redémarrage du compresseur pendant 5 minutes après que la porte a été refermée et que le cycle a été relancé.

• Remarque

En cas de coupure de courant, coupez l'alimentation ou débranchez la prise. Une fois le courant rétabli, branchez la machine, appuyez sur le bouton MARCHE/ARRÊT et maintenez-le enfoncé jusqu'à ce que le sèche-linge se remette en marche puis appuyez sur le bouton Départ/Pause

Linge

FR

Tri du linge

- Vérifiez les symboles sur les étiquettes des vêtements pour vous assurer que les articles peuvent être passés au sèche-linge.
- Triez votre linge par type de textile.
- Videz les poches et contrôlez les boutons.
- Fermez les fermetures éclair et les crochets et attachez les ceintures et les cordons, sans serrer.
- Essorez chaque article de manière à éliminer autant d'eau que possible.

! Ne chargez pas de vêtements mouillés qui gouttent dans le sèche-linge.

Capacités maximales de chargement

Ne chargez pas plus que la capacité maximale.
Les chiffres suivants font référence au poids sec :
Fibres naturelles : maximum 8 kg
Fibres synthétiques : maximum 3 kg

! Pour éviter que le sèche-linge ne perde de son efficacité, ne le surchargez pas.

Étiquettes d'entretien

Regardez les étiquettes sur vos vêtements, en particulier lorsque vous les séchez pour la première fois au sèche-linge. Les symboles suivants sont les plus courants :

- Séchage en machine.
- Pas de séchage en machine.
- Séchage à haute température.
- Séchage à basse température.

Temps de séchage



Ces temps sont approximatifs et peuvent varier en fonction des paramètres suivants :

- La quantité d'eau retenue dans les vêtements après le cycle d'essorage : les serviettes éponge et les textiles délicats retiennent une quantité importante d'eau.
- Les textiles : des articles qui sont constitué par le même type de textile mais qui ont des textures et des épaisseurs différentes peuvent ne pas avoir le même temps de séchage.
- La quantité de linge : les articles uniques ou les petites charges peuvent prendre plus longtemps à sécher.
- Séchage : si vous avez l'intention de repasser certains de vos vêtements, vous pouvez les sortir de la machine alors qu'ils sont encore un peu humides. Les autres vêtements peuvent y rester plus longtemps si vous voulez qu'ils en sortent entièrement secs.
- Le réglage de la température.
- La température ambiante : si la pièce dans laquelle le sèche-linge est installé est froide, cela prendra plus longtemps à l'appareil pour sécher vos vêtements.
- Le volume : certains articles volumineux peuvent être séchés en machine avec quelques précautions. Nous vous suggérons de retirer plusieurs fois ces articles de la machine, de les secouer et de les remettre dans le sèche-linge jusqu'à ce que celui-ci ait terminé de les sécher.

! Ne séchez pas excessivement vos vêtements. Tous les issus contiennent une certaine quantité d'humidité naturelle, ce qui les rend doux et gonflants.

Les temps indiqués se réfèrent aux programmes automatiques Séchage armoire. Les poids font référence aux vêtements secs.

Temps de séchage

Coton  Température élevée	Minutes automatiques	1 Kg	2 Kg	3 Kg	4 Kg	5 Kg	6 Kg	7 Kg	8 Kg	
	Temporisé	35-60	55-90	85-100	100-130	130-150	160-180	200-210	210-230	
	Temps de séchage 800-1000 t/m en lave-linge									
Synthétiques  Température basse	Minutes automatiques	1 Kg			2 Kg			3 Kg		
	Temps de Séchage	40-50			50-60			60-90		
	Temps de séchage en cas d'essorage à vitesse réduite en lave-linge									
Acrylique Température basse	Temps de Séchage	1 Kg			2 Kg					
			30			60				

Dépannage

Votre appareil semble ne pas fonctionner correctement ? Avant de contacter votre réparateur agréé (*voir Réparation*), parcourez les quelques pages suivantes.

Problème :

Le sèche-linge ne démarre pas.

Causes possibles/Solutions :

- L'appareil n'est pas branché dans la prise de courant ou il n'est pas suffisamment branché pour effectuer un contact.
- Il y a eu une panne de courant.
- Le fusible a grillé. Essayez de raccorder un autre appareil à la prise.
- Vous utilisez une rallonge. Essayez de raccorder directement le câble d'alimentation à la prise.
- Le hublot n'est pas bien fermé.
- Le programme n'a pas été correctement paramétré (*voir Démarrage et Programmes*).
- Le bouton START n'a pas été enfoncé (*voir Démarrage et Programmes*).

Le cycle de séchage ne démarre pas.

- Vous avez défini un départ différé (*voir Démarrage et Programmes*).
- Vous avez appuyé sur le bouton Départ. Le sèche-linge démarre après quelques secondes. Attendez le début du séchage. Ne rappuyez pas sur le bouton sinon le sèche-linge se mettra en pause et le cycle ne commencera pas.

Le séchage dure longtemps.

- Le filtre n'a pas été nettoyé (*voir Entretien*).
- Le collecteur d'eau doit être vidé ? Le témoin Vider l'eau clignote et **"h2o"** s'affiche ? (*voir Entretien*).
- Le condenseur doit être nettoyé (*voir Entretien*).
- La température n'est pas adaptée au type de textile (*voir Démarrage et programmes, Linge*).
- Le temps de séchage adéquat n'a pas été sélectionné pour le volume présent dans le sèche-linge (*voir Linge*).
- La grille de ventilation est bouchées (*voir Installation, Entretien*).
- Les vêtements sont trop humides (*voir Linge*).
- Le sèche-linge est surchargé (*voir Linge*).

Le témoin Vider l'eau clignote mais le sèche-linge n'a tourné que pendant une courte période.

- Le collecteur d'eau n'a sans doute pas été vidé au début du programme. N'attendez pas l'apparition du signal Vider l'eau. Vérifiez toujours le collecteur et videz-le avant chaque cycle (*voir Entretien*).

Le témoin Vider l'eau est allumé et le collecteur n'est pas plein.

- Le témoin Vider l'eau clignote lorsque le collecteur est plein. Si le témoin est fixe, il vous rappelle simplement de vider le collecteur (*voir Démarrage et programmes*).

Le programme s'arrête, mais les vêtements sont plus humides que prévu.

- ! Par sécurité, les programmes du sèche-linge ont une durée maximale de 5 heures. Si le programme automatique n'a pas réussi à obtenir le niveau final d'humidité au cours de cette période, le sèche-linge achèvera son cycle et s'arrêtera. Vérifiez les points suivants et exécutez à nouveau le programme. Si le linge est toujours trop humide, contactez un réparateur agréé (*voir Réparation*).

L'écran affiche un message d'erreur "F" suivi d'un ou deux chiffres. Les témoins d'option et le témoin de pause clignotent.

- Si l'écran affiche un message d'erreur "F" suivi d'un ou deux chiffres, mettez l'appareil hors tension et retirez la fiche. Nettoyez le filtre et le condenseur (*voir Entretien*). Remplacez la fiche, mettez l'appareil sous tension et lancez un autre programme. Si l'erreur s'affiche à nouveau, prenez contact avec un réparateur agréé (*voir Réparation*). Si un autre chiffre s'affiche, notez le numéro et contactez un réparateur agréé (*voir Réparation*).

L'écran affiche "dOn" toutes les 6 secondes.

- Le sèche-linge est en mode Démo. Appuyez sur les boutons On/Off et Start/pause et maintenez-les pendant 3 secondes. L'écran affiche **"dOn"** pendant trois secondes et le sèche-linge fonctionne ensuite normalement.

L'affichage Temps restant varie lors du séchage.

- Le temps restant est contrôlé en permanence tout au long du cycle de séchage. Le temps est ensuite adapté afin de permettre la meilleure estimation possible. Le temps affiché peut augmenter au cours du cycle. C'est parfaitement normal.

Le sèche-linge est bruyant durant les premières minutes d'utilisation.

- Cela est normal, surtout si le sèche-linge n'a pas été utilisé pendant une période de temps prolongée. Si le bruit persiste tout au long du cycle, appelez le SAV.

Les voyants situés sur le panneau de commande du sèche-linge sont éteints bien que celui-ci soit allumé.

- Le sèche-linge est passé en mode veille afin d'économiser de l'énergie. Cela se produit lorsque vous laissez le sèche-linge allumé ou bien après une panne de courant. Cela se produit au bout de 30 minutes :
 - si vous laissez le sèche-linge allumé sans lancer de programme ;
 - une fois que votre programme de séchage est terminé.Appuyez sur le bouton **Start/Pause** et maintenez-le enfoncé jusqu'à ce que le sèche-linge se remette en START.

Réparation

FR

Système à pompe à chaleur

Ce sèche-linge est équipé d'un système à pompe à chaleur pour sécher votre linge. Pour son fonctionnement, la pompe à chaleur utilise des gaz à effet serre (gaz fluorés) qui sont visés par le protocole de Kyoto. Les gaz F sont enfermés dans une unité étanche. Cette unité étanche contient 0,29 kg de gaz R134a F qui agit comme réfrigérant.

Si cette unité est abîmée, il faut la remplacer par une neuve. Pour de plus amples renseignements, contacter le centre d'assistance le plus proche.

Remarque : Les gaz enfermés dans une unité étanche ne sont pas nocifs pour la santé mais, s'ils s'échappent, ils ont un impact sur le réchauffement global.

Avant d'appeler un réparateur :

- Parcourez les pistes de dépannage afin de vérifier si vous pouvez régler le problème par vous-même (*voir Dépannage*).
- Si ce n'est pas le cas, mettez l'appareil hors tension et prenez contact avec le réparateur le plus proche.

Quels sont les éléments dont le réparateur a besoin :

- Nom, adresse et code postal ;
- numéro de téléphone ;
- type de problème ;
- date d'achat ;
- modèle (Mod.) ;
- numéro de série (S/N).

Vous trouverez ces informations sur l'étiquette placée à l'intérieur du hublot.

Pièces détachées

Ce sèche-linge est une machine complexe. En tentant de le réparer par vous-même ou en demandant à une personne non agréée d'effectuer une réparation, vous risquez de vous blesser et d'endommager la machine. De plus, la garantie risque de ne plus être valable.

Appelez un technicien agréé si vous rencontrez des problèmes lors de l'utilisation de la machine.

Toute personne non qualifiée qui effectue une opération d'assistance ou une réparation quelconque qui cause l'endommagement de la pompe à chaleur enfermée commet une infraction.

Informations pour le recyclage et la mise au rebut

Dans le cadre de notre engagement envers la protection de l'environnement, nous nous réservons le droit d'utiliser des pièces recyclées de qualité afin de réduire les coûts pour notre clientèle et de limiter les gaspillages de matières premières.

- Mise au rebut du matériel d'emballage : respectez les réglementations locales, de manière à ce que l'emballage puisse être recyclé.
- Pour éviter que des enfants se blessent, ôtez la porte et la prise et puis coupez le câble secteur au ras de l'appareil. Jetez ces pièces séparément de sorte que l'appareil ne puisse plus être branché sur une prise de secteur.

Mise au rebut des électroménagers usagés



La directive européenne 2012/19/CE sur les déchets d'équipements électriques et électroniques (DEEE), prévoit que les électroménagers ne peuvent pas être traités comme des déchets solides urbains normaux. Les appareils usagés doivent faire l'objet d'une collecte séparée pour optimiser le taux de récupération et de recyclage des matériaux qui les composent et empêcher tout danger pour la santé et pour l'environnement.

Ce sèche-linge utilise une pompe à chaleur étanche contenant des gaz fluorés qu'il faut récupérer et éliminer. Le symbole de la poubelle barrée est appliqué sur tous les produits pour rappeler qu'ils font l'objet d'une collecte sélective. Pour tout autre renseignement sur la collecte des électroménagers usés, prière de s'adresser au service public préposé ou au vendeur.



Cet appareil est conforme aux Directives Européennes suivantes :

- 2006/95/CE (Directives Basse Tension) ;
- 2004/108/CE (Compatibilité Électromagnétique).

WÄSCHETROCKNER

DE

Deutsch

AQUALTIS

AQC8 2F7

www.hotpoint.eu

 Dieses Symbol erinnert Sie daran, das vorliegende Handbuch zu lesen.

! Bewahren Sie diese Gebrauchsanweisung immer in Nähe des Wäschetrockners auf, um sie bei jedem Bedarf leicht konsultieren zu können. Falls das Gerät verkauft oder an andere Personen übergeben wird, händigen Sie auch dieses Heft aus, um es so den neuen Besitzern zu ermöglichen, von den Hinweisen zum Gebrauch des Wäschetrockners Kenntnis zu nehmen.

! Lesen Sie bitte die folgenden Seiten der Anleitung aufmerksam durch: sie enthalten wichtige Hinweise zu Aufstellung und Anschluss und nützliche Empfehlungen zum Gerätebetrieb.

Inhaltsverzeichnis

Aufstellung, 20

Aufstellungsort des Wäschetrockners
Belüftung
Elektroanschluss
Ausrichtung des Wäschetrockners
Allgemeine Informationen

Hinweise, 22

Allgemeine Sicherheit
Energiesparender Betrieb und Umweltschutz

Wartung und Pflege, 24

Abschalten vom Stromnetz
Reinigung des Flusensiebs nach jedem Trockenzyklus
Prüfung der Trommel nach jedem Trockenzyklus
Entleeren des Wasserauffangbehälters nach jedem Trockenzyklus
Reinigung Wärmepumpenfiltereinheit
Reinigung des Wäschetrockners

Beschreibung des Wäschetrockners, 26

Öffnung der Gerätetür
Merkmale
Bedienblende

Display, 27

Start und Programme, 28-33

Programmwahl
Spezialprogramme
Programmtabelle
Schaltelemente

Wäsche, 34

Unterteilung der Wäsche
Etiketten mit Pflegehinweisen
Trockenzeiten

Fehlersuche, 35

Kundendienst, 36

Ersatzteile
Entsorgung

Aufstellung

DE

Aufstellungsort des Wäschetrockners

Übermäßige Hitze kann den Wäschetrockner schädigen; deshalb im Abstand von Gasherden, Öfen, Heizkörpern oder Kochfeldern platzieren. Der Trockner soll bei einer Zimmertemperatur von 20 bis 23 °C angeschlossen werden für eine optimale Wirkung. Er funktioniert jedoch auch bei einer Zimmertemperatur von 14 bis 30 °C. Falls das Haushaltsgerät unter einem Arbeitstisch eingebaut werden soll, muss ein Freiraum von 10 mm zwischen der oberen Geräteplatte und anderen, darüber befindlichen Gegenständen vorgesehen werden, sowie 15 mm Freiraum zwischen den Seitenwänden des Geräts und den Wänden bzw. den angrenzenden Einrichtungsgegenständen. Nur auf diese Weise wird eine ausreichende Luftzirkulation gewährleistet. Das Gerät muss mit der Rückseite gegen eine Mauer installiert werden.

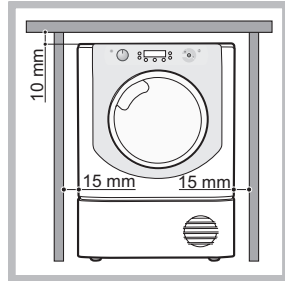

Belüftung

Während des Betriebs des Wäschetrockners muss eine ausreichende Belüftung vorhanden sein. Vergewissern Sie sich, dass der Trockner in einem trockenen, Raum aufgestellt wird, der über eine ausreichende Luftzirkulation verfügt. Nur eine ausreichende Luftzirkulation gewährleistet die einwandfreie Funktion des Trockners. Keinesfalls darf das Gerät in kleinen verschlossenen Räumen aufgestellt oder in Möbelteile integriert werden.

! Falls der Trockner in einem kleinen oder kalten Raum benutzt wird könnte Wasser auf dem Gerät kondensieren.

! Wir raten davon ab, den Trockner in einem Schrank aufzustellen; auf keinen Fall darf das Haushaltsgerät hinter einer abschließbaren Tür, einer Schiebetür oder einer Tür mit umgekehrtem Türanschlag platziert werden.

Wasserablauf

Falls das Gerät in der Nähe eines Abflussschlauches aufgestellt wird, können Sie das Kondenswasser direkt abführen, ohne den Wasserauffangbehälter zu verwenden. In diesem Fall muss der Wasserauffangbehälter nicht nach jedem Trockenzyklus entleert werden.

Falls der Trockner über oder neben einer Waschmaschine positioniert wird, kann dieser Wasserablauf mitbenutzt werden. Es reicht aus, den in Abbildung A gezeigten Schlauch abzutrennen und an den Ablauf anzuschließen. Falls der Ablauf weiter entfernt ist als der Schlauch lang ist, können Sie zur Überbrückung einen Schlauch mit gleichem

Durchmesser und der erforderlichen Länge kaufen und anschließen.

Dazu den neuen Schlauch wie in Abbildung B angegeben an der Stelle des vorherigen montieren.

! Der Ablauf darf maximal einen Meter oberhalb des trocknerbodens montiert werden.

! Nachdem der Wäschetrockner aufgestellt wurde, sicherstellen, dass der Abflussschlauch nicht geknickt oder gekrümmt ist.



Abb. A



Abb. B

Elektroanschluss

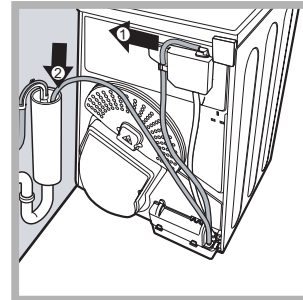
Bevor Sie den Stecker in die Steckdose stecken, folgende Prüfungen ausführen:

- Vergewissern Sie sich, dass Ihre Hände trocken sind.
- Die Steckdose muss geerdet sein.
- Die Steckdose muss der maximalen Leistungsaufnahme des Geräts entsprechen, die auf dem Typenschild mit den Betriebsdaten angegeben ist (siehe Beschreibung des Wäschetrockners).
- Die Netzspannung muss den Werten entsprechen, die auf dem Typenschild mit den Betriebsdaten angegeben sind (siehe Beschreibung des Wäschetrockners).
- Die Steckdose muss mit dem Stecker des Wäschetrockners kompatibel sein. Sollte dies nicht der Fall sein, dann lassen Sie den Netzstecker oder die Steckdose austauschen.

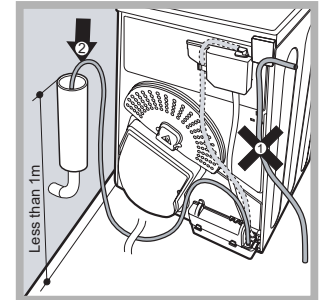
! VERWENDEN SIE KEINE VERLÄNGERUNGEN.

! Der Trockner kann nicht in Außenräumen aufgestellt werden, auch wenn diese geschützt sind. Es können große Gefahrensituationen entstehen, wenn dieses Haushaltsgerät Regen oder Gewittern ausgesetzt wird.

! Nach der Aufstellung des Trockners müssen das Stromkabel und der Stecker zugänglich bleiben.

! Achten Sie darauf, dass das Stromkabel nicht geknickt oder gequetscht ist.

! Änderungen am Kabel oder am Stecker dürfen nur durch autorisiertes Fachpersonal vorgenommen werden.

! Das Stromkabel ist regelmäßig zu überprüfen. Sollte das Stromkabel beschädigt sein, muss es vom Hersteller, dessen Kundendienst oder von anderem, qualifizierten Fachpersonal ersetzt werden, um Gefahren zu vermeiden. (siehe Kundendienst). Neue oder längere Stromkabel werden von autorisierten Ersatzteihändlern kostenpflichtig zur Verfügung gestellt.

! Der Hersteller übernimmt keine Haftung, falls diese Vorschriften nicht eingehalten werden.

! Bei Fragen zur Aufstellung oder dem Anschluss ziehen Sie gegebenenfalls einen Elektrofachmann zu Rate.

Ausrichtung des Wäschetrockners

Für einen einwandfreien Betrieb muss das Gerät perfekt eben aufgestellt werden. Prüfen Sie die Ausrichtung des Geräts nach der Installation an seinem Bestimmungsort erst auf beiden Seiten und dann vorne und hinten. Steht die Maschine nicht eben, dann stellen Sie die vorderen Stellfüße so ein, dass die Maschine eben steht.

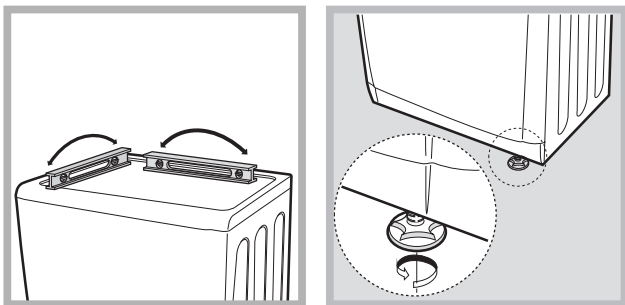

Allgemeine Informationen

Reinigen Sie nach dem Aufstellen und vor der Inbetriebnahme des Trockners den Innenraum der Trommel, um eventuelle Verschmutzungen zu entfernen, die sich während des Transports angesammelt haben könnten.

ACHTUNG: Vergewissern Sie sich, dass Ihr Trockner mindestens sechs Stunden lang in vertikaler Position gestanden hat, bevor Sie ihn benutzen.

Maximale Füllmengen: 8 kg

Produktinformationen - Vorschrift 932/2012.	
Marke	Hotpoint/Ariston
Modell	AQC8 2F7 TM1 (EU)
Nennkapazität Baumwollwäsche für das "Standard-Baumwollprogramm" bei vollständiger Befüllung - kg	8.0
Dieser Haushaltswäschetrockner ist	Ein Kondens.
Energieeffizienzklasse (A+++ niedriger Verbrauch) bis D (hoher Verbrauch)	A++
Der gewichtete jährliche Energieverbrauch (AEc)* kWh 1)	235.3
Dieser Haushaltswäschetrockner ist	Automatisch
Energieverbrauch bei vollständiger Befüllung; Edry- kWh 2)	1.99
Standard-Baumwollprogramm: Energieverbrauch bei Teilbefüllung; Edry- kWh 2)	1.07
Leistungsaufnahme im Aus-Zustand (Po) - Watts	0.17
Leistungsaufnahme im unausgeschalteten Zustand (Pi) - Watts	3.73
Dauer des unausgeschalteten Zustandes für die Leistungssteuerung - Minuten	30
Gewichtete Programmdauer (Ti) bei vollständiger Befüllung und Teilbefüllung in Minuten 3)	168
Vollständige Befüllung (Tdry) - Minuten	224
Teilbefüllung" (Tdry½) - Minuten	126
Kondensationseffizienzklasse auf einer Skala von G (geringste Effizienz) bis A (höchste Effizienz)	B
Durchschnittliche Kondensationseffizienz - %	
Gewichtete (Ct) vollständige Befüllung und Teilbefüllung 3)	81
Vollständige Befüllung Cdr	82
Teilbefüllung Cdry½	81
Luftschallemissionen - dB(A) re 1 pW	70.0
1) Das "Standard-Baumwollprogramm" ist bei vollständiger Befüllung und Teilbefüllung das Standardtrocknungsprogramm, auf das sich die Informationen auf dem Etikett und im Datenblatt beziehen, dass dieses Programm zum Trocknen normaler nasser Baumwolltextilien geeignet und in Bezug auf den Energieverbrauch für Baumwolle am effizientesten ist.	
2) Jährlicher Energieverbrauch auf der Grundlage von 160 Trocknungszyklen für das Standard-Baumwollprogramm bei vollständiger Befüllung und Teilbefüllung sowie des Verbrauchs der Betriebsarten mit geringer Leistungsaufnahme. Der tatsächliche Energieverbrauch je Zyklus hängt von der Art der Nutzung des Geräts ab.	
3) In drei Zyklen bei voller Ladung und 4 Zyklen bei halber Ladung gemessenes Durchschnittsgewicht.	
Vorschrift 932/2012.	
Kunstfasern: energieverbrauch bei vollständiger Befüllung; kWh	0.5
Kunstfasern: vollständige Befüllung - Minuten	60
Kunstfasern: Teilbefüllung N/A	

! Dieses Haushaltsgerät wurde unter Beachtung der internationalen Sicherheitsnormen geplant und hergestellt. Die nachfolgenden Hinweise werden aus Sicherheitsgründen geliefert und sind aufmerksam zu beachten.

Allgemeine Sicherheit

- Dieser Wäschetrockner darf von Personen (einschließlich Kinder ab 8 Jahren) mit eingeschränkten körperlichen, geistigen oder sensorialen Fähigkeiten oder ohne ausreichende Erfahrung und Kenntnis verwendet werden, vorausgesetzt, sie werden durch eine für ihre Sicherheit verantwortliche Person beaufsichtigt und eingewiesen.
- Dieser Trockner wurde nur zum häuslichen Gebrauch und nicht für gewerbliche Zwecke geplant.
- Berühren Sie das Gerät nicht barfuß oder mit nassen Händen oder Füßen.
- Trennen Sie das Haushaltsgerät vom Stromnetz, indem Sie den Stecker und nicht das Kabel ziehen.
- Schalten Sie den Wäschetrockner nach dem Gebrauch aus und trennen Sie ihn vom Stromnetz ab. Halten Sie die Gerätetür geschlossen, um zu vermeiden, dass Kinder sie zum Spielen benutzen können.
- Kinder müssen beaufsichtigt werden, um sicherzustellen, dass sie nicht mit dem Wäschetrockner spielen.
- Wartung und Reinigung dürfen nicht von unbeaufsichtigten Kindern ausgeführt werden.
- Kinder unter 3 Jahren müssen von dem Wäschetrockner ferngehalten werden, wenn sie nicht ständig beaufsichtigt werden.
- Das Haushaltsgerät muss ordnungsgemäß aufgestellt werden und über eine angemessene Lüftung verfügen. Die Belüftungsöffnung auf der Vorderseite des Wäschetrockners und die Luftabzüge auf der Rückseite dürfen nicht verstopft sein (siehe Aufstellung).
- Benutzen Sie den Wäschetrockner nie auf einem Teppichboden, dessen Florhöhe die Luftzufuhr über die Unterseite des Geräts verhindert.
- Prüfen Sie, dass der Trockner leer ist, bevor Sie ihn füllen.
-  Die Rückseite des Wäschetrockners kann sehr warm werden: berühren Sie sie nie, wenn sich das Gerät in Betrieb befindet.
- Benutzen Sie den Wäschetrockner nicht, wenn das Flusensieb, der Wasserauffangbehälter und der Kondensator nicht korrekt positioniert sind (siehe Wartung).
- Überladen Sie den Trockner nicht (siehe Wäsche, maximale Füllmenge).
- Geben Sie keine völlig nassen Kleidungsstücke in das Gerät.
- Befolgen Sie aufmerksam alle auf den Etiketten der Kleidungsstücke angegebenen Hinweise zum Waschen der Teile (siehe Wäsche).
- Entfernen Sie alle Gegenstände aus den Taschen, besonders Feuerzeuge (Explosionsgefahr).
- Geben Sie keine besonders großvolumigen Teile in den Trockner.
- Trocknen Sie keine Kunstfasern bei hohen Temperaturen.
- Schalten Sie den Wäschetrockner nicht aus, wenn er noch warme Kleidungsstücke enthält.
- Reinigen Sie das Flusensieb nach jedem Gebrauch (siehe Wartung).
- Entleeren Sie den Wasserauffangbehälter nach jedem Gebrauch (siehe Wartung).
- Reinigen Sie regelmäßig die Kondensatoreinheit (siehe Wartung).
- Vermeiden Sie die Ansammlung von Flusen im Trockner.
- Steigen Sie nicht auf die obere Platte des Wäschetrockners, da das Gerät beschädigt werden könnte.
- Beachten Sie immer die Vorschriften und die elektrischen Eigenschaften des Geräts (siehe Aufstellung).
- Kaufen Sie immer Originalersatzteile und -zubehör (siehe Kundendienst).

Hinweise zur Minimierung des Brandrisikos im Wäschetrockner:

- Nur solche Artikel in den Trockner legen, die mit Waschmittel und Wasser gewaschen und danach gründlich gespült und geschleudert wurden. Artikel, die NICHT mit Wasser gewaschen wurden, stellen ein Brandrisiko dar.
- Keine Wäsche trocknen, die mit Chemikalien behandelt wurde.

- Keine Wäsche trocknen, die mit Gemüse- oder Speiseöl verschmutzt oder vollgesogen ist, da dies ein Brandrisiko darstellt. Mit Öl verschmutzte Wäschestücke können sich selbst entzünden, besonders, wenn sie einer Wärmequelle wie einem Wäschetrockner ausgesetzt werden. Die Wäschestücke werden erwärmt, was zu einer Oxidationsreaktion mit dem Öl führt wobei die Oxidation weitere Hitze erzeugt. Wenn die Hitze nicht entweichen kann, können die Wäschestücke so heiß werden, dass sie sich entzünden. Durch Aufsichten, Stapeln oder Übereinanderliegen von ölverschmutzten Wäschestücken kann die Wärme nicht entweichen und dies führt zu einem Brandrisiko.
Wenn unbedingt Wäsche, die mit Gemüse- oder Speiseöl oder mit Haarpflegeprodukten verunreinigt ist, im Wäschetrockner getrocknet werden muss, dann sollte sie zunächst mit besonders viel Waschmittel gewaschen werden - dies reduziert das Risiko, beseitigt es aber nicht. Sie sollte nicht aus dem Trockner entnommen und in heißem Zustand gestapelt bzw. übereinandergelegt werden.
- Keine Wäsche trocknen, die zuvor mit Benzin, chemischen Lösungsmitteln oder anderen brennbaren oder explosiven Substanzen gereinigt, gewaschen, eingeweicht oder verschmutzt worden ist. Leichtentzündliche Stoffe, die häufig im häuslichen Umfeld verwendet werden sind: Speiseöl, Aceton, Spiritus, Petroleum, Fleckenentferner, Terpentin, Wachse und Wachs-Entferner. Stellen Sie sicher, dass solche Wäschestücke in heißem Wasser mit einer zusätzlichen Menge an Waschmittel gewaschen worden sind, bevor sie im Trockner getrocknet werden.
- Im Trockner darf keine Wäsche getrocknet werden, die Schaumgummi (auch Latex-Schaum genannt) oder ähnlich strukturierte gummiartige Materialien enthalten. Schaumstoff-Materialien können, wenn sie erhitzt werden, durch Selbstentzündung Brände auslösen.
- Weichspüler oder ähnliche antistatische Produkte dürfen nicht in einem Wäschetrockner benutzt werden, es sei denn, die Verwendung ist vom Hersteller des Weichspüler-Produktes ausdrücklich

empfohlen.

- Keine Unterwäsche trocknen, die Metallverstärkungen enthält z.B. BHs, die mit Metalldrähten verstärkt sind. Dies kann Schäden am Wäschetrockner verursachen, wenn die Metallverstärkungen sich während des Trocknens lockern sollten.
- Keine Artikel aus Gummi, Kunststoff (z.B. Duschhauben oder Wickelunterlagen), Polyethylen oder Papier trocknen.
- Keine gummibeschichteten Artikel, Kleidung mit Schaumgummi-Pads, Kissen, Galoschen oder Gummi-Turn/Tennisschuhe trocknen.
- Leeren Sie komplett alle Taschen (Feuerzeuge, Streichhölzer, etc.).

! ACHTUNG: Schalten Sie den Trockner nie vor Beendigung des Trockenzyklus aus, es sei denn, die Teile werden schnell entfernt und aufgehängt, sodass sich die Wärme verteilen kann.

Energiesparender Betrieb und Umweltschutz

- Bevor Sie die Teile trocknen, diese auswringen, um soviel Wasser wie möglich zu entfernen (falls Sie zuvor die Waschmaschine benutzen, einen Schleuderzyklus wählen). Auf diese Weise wird Energie während des Trocknens eingespart.
- Wird der Wäschetrockner immer mit voller Wäschefüllung benutzt, wird ebenso Energie eingespart: einzelne Teile und kleine Füllmengen benötigen mehr Zeit zum Trocknen.
- Reinigen Sie das Flusensieb am Ende eines jeden Trockenzyklus, um die mit dem Energieverbrauch verbundenen Kosten gering zu halten (siehe Wartung).

Wartung und Pflege

DE

Abschalten vom Stromnetz

! Trennen Sie den Wäschetrockner von der Stromversorgung, wenn er nicht in Betrieb ist sowie während Reinigungs- und Wartungsarbeiten.

Reinigung des Flusensiebs nach jedem Trockenzyklus

Das Flusensieb ist ein äußerst wichtiger Bestandteil des Trockners: seine Aufgabe besteht darin, Flocken und Flusen, die während des Trocknens entstehen, aufzusammeln.

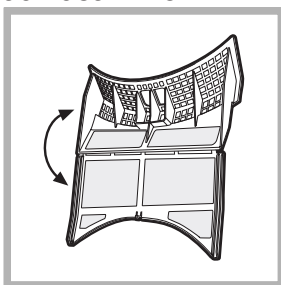

Bei Beendigung des Trockenvorgangs das Flusensieb immer unter fließendem Wasser spülen oder es mit dem Staubsauger reinigen. Falls das Flusensieb verstopft, wird der Luftstrom im Trockner stark beeinträchtigt: die

Trockenzeiten verlängern sich und es wird mehr Energie verbraucht. Außerdem kann der Wäschetrockner beschädigt werden. Das Flusensieb befindet sich vor der Dichtung des Trockners (siehe Abbildung) Entfernung des Flusensiebs:

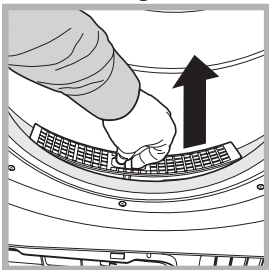

1. Ziehen Sie den Kunststoffgriff des Flusensiebs nach oben (siehe Abbildung).
2. Reinigen Sie das Sieb von Flusen und setzen Sie es wieder ordnungsgemäß ein. Vergewissern Sie sich, dass das

Sieb flächenbündig mit der Dichtung des Trockners eingefügt wird.

! Benutzen Sie den Trockner nicht, bevor Sie nicht das Flusensieb wieder in die Aufnahme gesteckt haben.

Prüfung der Trommel nach jedem Trockenzyklus

Drehen Sie die Trommel per Hand, um kleine Teile wie Taschentücher zu entfernen, die im Trockner geblieben sein könnten.

Reinigung der Trommel

! Zur Reinigung der Trommel keine Scheuermittel, Stahlwolle oder Reinigungsmittel für Edelstahl verwenden. Es könnte sich ein farbiger Belag auf der Edeltrommel bilden, verursacht durch eine Kombination von Wasser und Reinigungsstoffen wie Wäscheweichmacher. Dieser farbige Belag hat keine Auswirkungen auf die Leistungen des Wäschetrockners.

Entleeren des Wasserauffangbehälters nach jedem Trockenzyklus

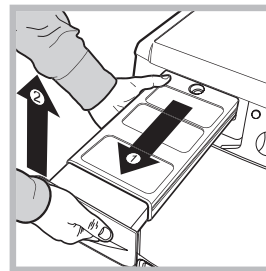

Nehmen Sie den Behälter aus dem Trockner und entleeren Sie ihn in einem Waschbecken oder einem anderen geeigneten Wasserabfluss; diesen anschließend wieder korrekt einsetzen. Prüfen Sie immer den Wasserauffangbehälter und entleeren Sie diesen, bevor Sie

ein neues Trockenprogramm starten.

Die ausbleibende Entleerung des Wasserauffangbehälters verursacht:

- Die Deaktivierung der Heizung (die Wäschefüllung könnte somit bei Beendigung des Trockenzyklus noch feucht sein).
- Die LED „Wasser leeren“ leuchtet auf und signalisiert, dass der Behälter voll ist.

Aufladen des Wasserauffangsystems

Wenn der Wäschetrockner neu ist, sammelt der Wasserauffangbehälter kein Wasser, solange das System nicht aufgeladen wird. Dieser Vorgang kann 1 oder 2 Trockenzyklen beanspruchen. Wurde das System aufgeladen, sammelt es bei jedem Trockenzyklus Wasser.

Reinigung Wärmepumpenfiltereinheit

- Regelmäßig (alle 5 Zyklen) muss der Wärmepumpenfilter herausgenommen und gereinigt werden.

Die Fusseln auf der Filterfläche können unter fließendem Wasser oder mit einem Staubsauger entfernt werden.

Es wird jedoch empfohlen, diesen Filter nach jedem Trockenvorgang zu reinigen, um optimale Leistungen zu erhalten.

Wie wird die Wärmepumpenfiltereinheit herausgenommen:

1. Den Stecker abziehen und die Klappe öffnen.
2. Den Deckel des Wärmepumpenfilters

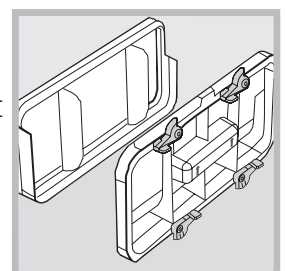
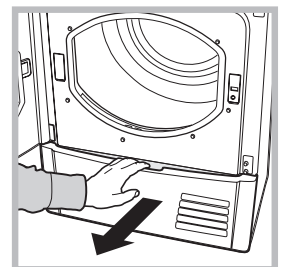

herausnehmen, die 4 Clips nach oben drehen und die Filtereinheit herausnehmen.

3. Die beiden Filterteile trennen und die eventuell vorhandenen Fusseln auf der Innenseite des Filternetzes entfernen.

! ACHTUNG: Die Vorderseite des Wärmepumpe besteht aus dünnen Metallplatten. Bei der Reinigung muss die Filtereinheit entfernt oder beiseite gelegt werden. Achten Sie darauf, sie nicht zu beschädigen und sich dabei nicht zu schneiden.

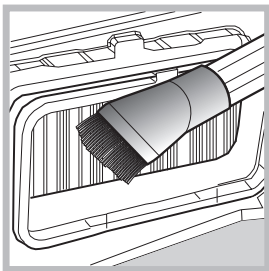

4. Gleichzeitig mit der Reinigung der Wärmepumpe muss auch der auf den Metallplatten angesammelte Schmutz mit einem feuchten Tuch, einem Schwamm oder einem Staubsauger

beseitigt werden. Dazu nicht die Finger verwenden.

5. Die Beiden Filterteile wieder zusammensetzen, die Dichtung reinigen und den Filter wieder einsetzen; Die 4 Clips zurück in die waagerechte Position drehen und darauf achten, dass sie gut eingerastet sind.

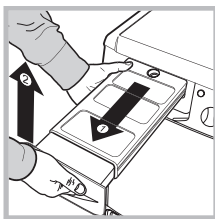

Wasserauffangbehälter

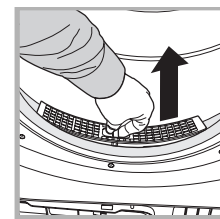

Flusensieb

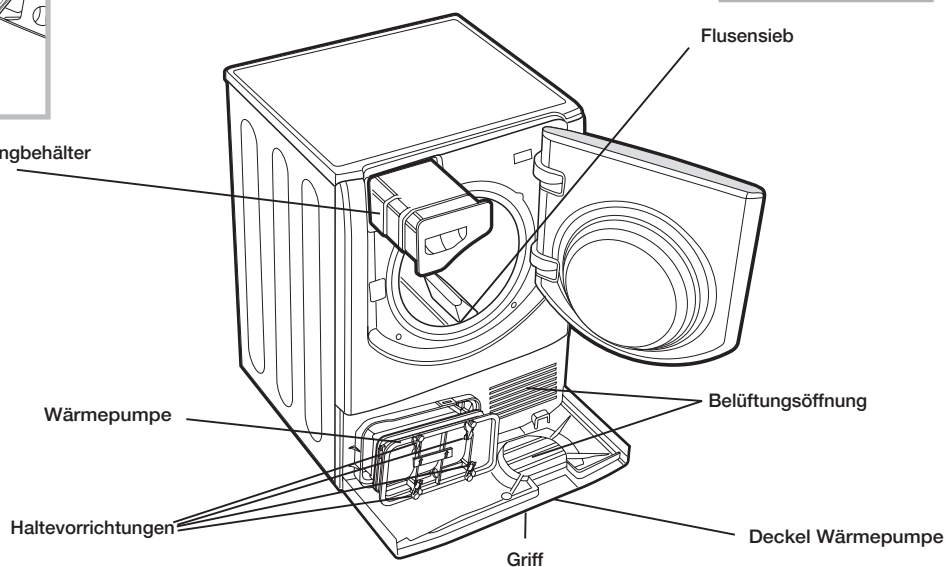

Reinigung des Wäschetrockners

- Die äußeren Metall- und Kunststoffteile sowie die Gummitteile können mit einem feuchten Tuch gereinigt werden.
- Periodisch (alle 6 Monate) mit dem Staubsauger das Gitter der Belüftungsöffnung auf der Vorderseite und die Luftabzüge auf der Rückseite reinigen, um eventuelle Flusen-, Flocken- und Staubansammlungen zu entfernen. Außerdem Flusenansammlungen auf der Vorderseite des Kondensators und den Flächen des Flusensiebs entfernen; dazu gelegentlich den Staubsauger benutzen.

! Vermeiden Sie den Einsatz von Löse- und Scheuermitteln.
! Lassen Sie den Trockner regelmäßig von autorisierten Technikern überprüfen, um die Sicherheit der elektrischen und mechanischen Teile zu gewährleisten (siehe Kundendienst).

Kurzempfehlungen

! Denken Sie daran, den Türfilter und die Wärmepumpe nach jedem Trockengang zu reinigen.

! Denken Sie daran, den Wasserbehälter nach jeder Füllung zu leeren.

! Auf diese Weise erhalten Sie die besten Leistungen!

Beschreibung des Wäschetrockners

DE

Öffnung der Gerätetür

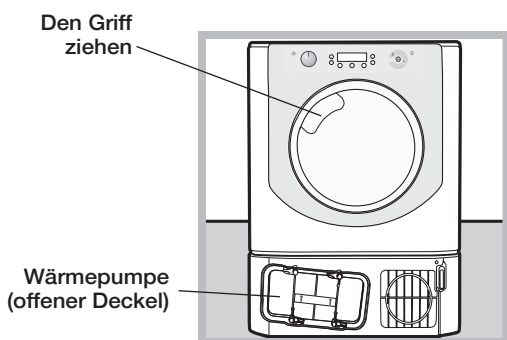

Merkmale

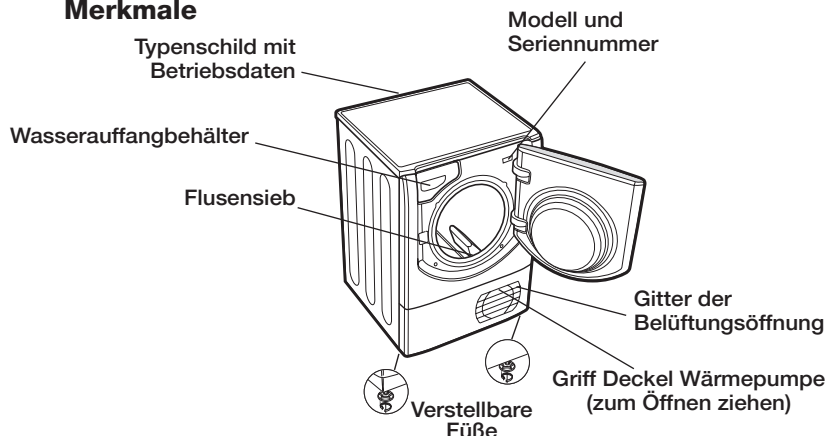

Bedienblende

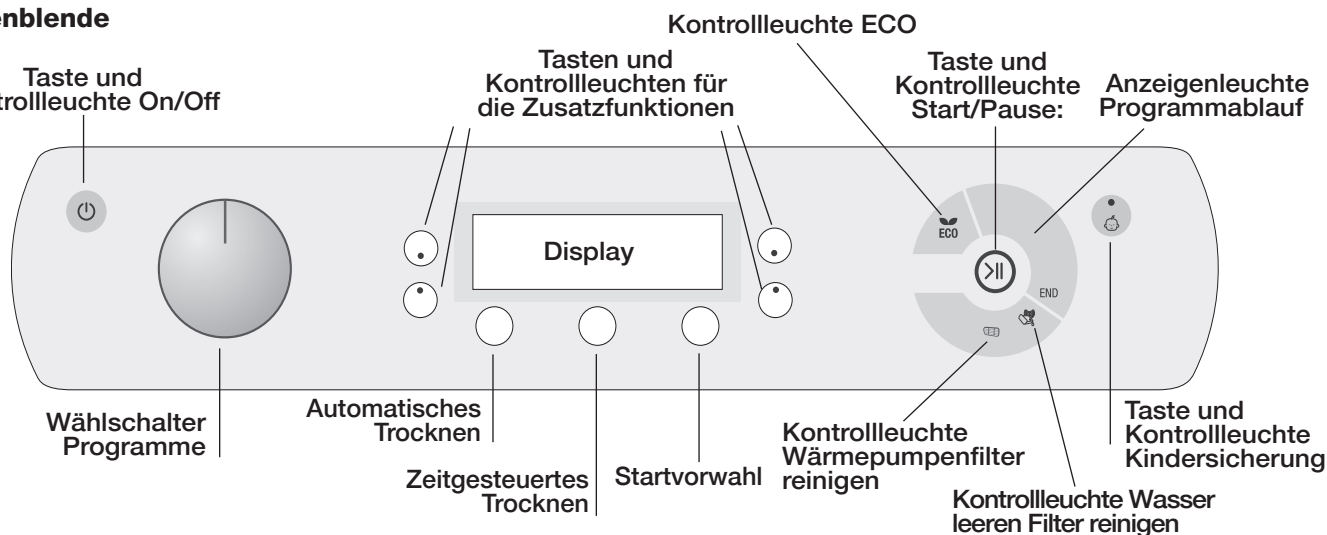

On/Off-Taste/Licht , wenn der Trockner läuft und diese Taste wird betätigt und über 3 Sekunden lang gedrückt, schaltet sich der Trockner aus. Die Kontrollleuchte zeigt an, dass der Trockner in Betrieb ist oder zur Programmwahl bereitsteht.

Der Wählschalter **Programme** ermöglicht die Eingabe von Programmen: drehen Sie ihn, bis die Anzeige auf das gewünschte Programm zeigt (siehe *Start und Programme*).

Die Tasten/Kontrollleuchten **Zusatzfunktionen** ermöglichen es, die verfügbaren Zusatzfunktionen für das gewählte Programm zu wählen. Die Kontrollleuchten schalten sich ein, um anzuzeigen, dass die Zusatzfunktion gewählt wurde (siehe *Start und Programme*).

Das **Display** verfügt über drei Abschnitte: Automatisches Trocknen = Trockenstufe, Zeitgesteuertes Trocknen = Trocknungszeit und Restzeit / Startvorwahl, jeder mit entsprechendem Wählschalter (siehe *Display*).

Taste **START/PAUSE** mit Kontrollleuchte : Sobald die grüne Kontrollleuchte auf langsames Blinklicht schaltet, die Taste drücken, um das Programm zu starten. Nach der Inbetriebnahme des Trockenzyklus bleibt die Kontrollleuchte immer eingeschaltet. Um das Programm zu unterbrechen, erneut die Taste drücken; die Kontrolllampe leuchtet orange-farben auf und beginnt erneut zu blinken.

Um das Programm an der Stelle, an der es unterbrochen wurde, wieder zu starten, die Taste erneut drücken (siehe *Start und Programme*). Hinweis: Das Start/Pause-Licht blinkt gelb während der Post-Care-Phase des Programms. Die Anzeigenleuchten für den Programmablauf zeigen die einzelnen Phasen des laufenden Programms an (siehe *Start und Programme*).

Die Kontrollleuchte **Wasser entleeren h2o** zeigt an, dass der Wasserauffangbehälter geleert werden muss. Die Kontrollleuchte erlischt wenige Sekunden nachdem der leere Wasserauffangbehälter wieder eingefügt wurde; die Anzeige erfolgt nur, wenn der Wäschetrockner in Betrieb ist (siehe *Schaltelemente*).

Hinweis: Wenn der Wasserauffangbehälter voll ist, zeigt das Display **h2o** an und die Kontrollleuchte  blinkt auf; die Wärmezufuhr wird unterbrochen und die Teile werden nicht getrocknet.

Die Kontrollleuchte  **Wasser leeren Filter reinigen** erinnert Sie vor jedem neuen Programm daran, dass das Flusensieb unbedingt bei jeder neuen Nutzung des Trockners gesäubert und der Wasserauffangbehälter entleert werden muss (siehe *Wartung und Pflege*).

Die Kontrollleuchte des **Wärmepumpenfilter reinigen**  zeigt an, dass der Filter regelmäßig gereinigt werden muss. (siehe *Wartung und Pflege*).

Taste/Kontrollleuchte  **Kindersicherung** Nachdem Sie das Programm und die gewünschten Zusatzfunktionen gewählt haben, diese Taste einige Sekunden lang drücken. Auf diese Weise können die Programmeingaben nicht verändert werden.

Wenn die Kontrollleuchte aufleuchtet, sind die anderen Tasten und der Programmwählschalter deaktiviert. Um die Kindersicherung zu deaktivieren, die Taste erneut einige Sekunden lang drücken; die Kontrollleuchte erlischt daraufhin.

Kontrollleuchte ECO: diese Kontrollleuchte ist eingeschaltet, wenn die Optionen zur Energieeinsparung gewählt werden (siehe *Schaltelemente*).

Display

Das Display verfügt über drei Abschnitte, jeweils mit entsprechender Taste.

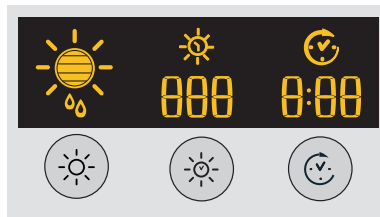

Automatisches Trocknen



Nach der Wahl eines Programmes, das über die Option Automatisches Trocknen verfügt, die Taste mehrmals drücken, bis die gewünschte Trockenstufe angezeigt wird. Falls die Option Automatisches Trocknen nicht verfügbar ist, leuchtet das Display auf und Sie hören drei Signaltöne.

! Einige Trockenprogramme sind nicht mit allen automatischen Trockenstufen kompatibel. **Verfügbare Trockenstufen**

- ☼ **Feucht:** Die sanfteste Trockenstufe, die die Wäsche nur soweit trocknet, dass sie nicht mehr tropft. Diese Trockenstufe ist perfekt nach der Handwäsche, um die Kleidungsstücke aufzuhängen, die man nicht komplett im Trockner trocknen möchte.
- ☼ **Bügeltrocken:** Eine sehr leichte Trockenstufe. Sinnvoll für Wäsche, die direkt nach dem Trocknen gebügelt wird.
- ☼ **Aufhängen +:** genau der Trockenstatus, um empfindliche Textilien aufzuhängen (wie Vorhänge).
- ☼ **Aufhängen:** Die Trockenstufe, um die Wäsche aufzuhängen.
- ☼ **Leicht:** ideal für empfindliche Kleidung, die gefaltet in den Schrank kommt.
- ☼ **Schrank:** Die Wäsche ist vollkommen trocken und kann gefaltet und in den Schrank gelegt werden.
- ☼ **Trocknen:** Trockenstufe für Kleidung, die gleich nach dem Trocknen angezogen wird.

Zeitgesteuertes Trocknen

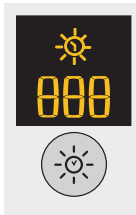

Nachdem Sie ein Programm mit der Option zeitgesteuertes Trocknen gewählt haben, zum Einfügen der Trockenzeit die Taste A „Zeit“ drücken. Bei jedem einzelnen Drücken auf diese Taste wird die Dauer der gewählten Trockenzeit angezeigt (siehe Start und Programme). Mit jedem Drücken wird die eingestellte Zeit verringert **220, 180, 150, 120, 90, 60, 40** und anschließend wiederholt sich die Anzeige. Falls die Option zeitgesteuertes Trocknen nicht verfügbar ist, blinkt das Display auf und Sie hören drei Signaltöne. Die ausgewählte Zeit bleibt nach dem Programmstart angezeigt und kann während der Ausführung, falls gewünscht, geändert werden.

! Es ist möglich, die automatische Trockenstufe zu wählen oder die Trockenzeit einzugeben.

Startvorwahl



Nachdem ein Programm gewählt wurde, das über die Zusatzfunktion Startvorwahl verfügt, kann die vorgewählte Startzeit eingestellt werden.

Mit jedem Drücken der Taste Startvorwahl ☼☼ kann die Vorwahl jeweils um 1 Stunde erhöht werden, von **24h**; drückt man anschließend **OFF** wird nach fünf Sekunden die Startvorwahl gelöscht.

Für Startvorwahlen von 10 Stunden oder mehr wird auf dem Display der Countdown in Stunden (bis zu 10) angezeigt, somit **9:59** und anschließend die verbleibende Restzeit in Minuten. Für Vorwahlen von 9 Stunden oder weniger werden auf dem Display Stunden und Minuten angezeigt, anschließend die verbleibende Restzeit in Minuten für die gesamte Vorwahl.

Nach Betätigen der Start/Pause Taste >|| kann, wenn gewünscht, die Startzeitvorwahl geändert oder gelöscht werden.

Sobald die Vorwahlzeit beendet ist, erlischt das Symbol ☼☼ und es wird die **Restzeit** angezeigt.

Falls ein zeitgesteuertes Trockenprogramm gewählt wurde, wird während der Programmierung, ausschließlich auf dem zentralen Display für zeitgesteuerte Trocknung, die Trockenzeit angezeigt. Nach Drücken der Starttaste schaltet sich das Zeitdisplay des Geräts ein, wo der Countdown der Programmdauer abgelesen werden kann.

Restzeit

Falls das symbol der Startvorwahl ☼☼ nicht aufleuchtet, ist die angezeigte Zeit die **Restzeit** des laufenden Programms. Falls zeitgesteuerte Programme gewählt werden, entspricht die angezeigte Zeit während des Zyklus der effektiven Restzeit. Falls ein automatisches Programm gewählt wird, ist die angezeigte Zeit eine Schätzung der Restzeit. Zum Zeitpunkt der Programmwahl wird auf dem Display die erforderliche Zeit zum Trocknen einer vollen Wäschefüllung angezeigt; Die Restzeit wird während des Trockenzyklus konstant überwacht und variiert, um Ihnen einen möglichst genauen Schätzwert zu liefern. Die Restzeit wird in Stunden und Minuten angezeigt und der Countdown wird von Minute zu Minute verändert.

Die zwei Punkte zwischen den auf dem Display angezeigten Stunden und Minuten blinken auf, um zu zeigen, dass der Countdown aktiv ist. Auf dem Display werden auch eventuelle Probleme des Wäschetrockners angezeigt; in diesem Fall erscheint auf dem Display ein F, gefolgt von einem Fehlercode, und die vier Kontrollleuchten für die Zusatzfunktionen und die Pausenanzeigeleuchte blinken orangefarben auf (siehe *Fehlersuche*).

Start und Programme

Programmwahl

1. Fügen Sie den Stecker des Wäschetrockners in die Netzsteckdose.
 2. Wählen Sie die Wäsche auf der Basis des Wäschetyps aus (siehe *Wäsche*).
 3. Öffnen Sie die Gerätetür und vergewissern Sie sich, dass das Flusensieb sauber und korrekt positioniert ist; der Wasserauffangbehälter muss leer sein und sich an seiner vorgesehenen Stelle befinden (siehe *Wartung*).
 4. Füllen Sie das Gerät und achten Sie darauf, dass sich kein Kleidungsstück zwischen die Gerätetür und deren Dichtung schiebt. Schließen Sie die Tür.
 5. Falls die Kontrollleuchte On/Off nicht aufleuchtet, die entsprechende Taste drücken: .
 6. Drücken Sie den Programmwählschalter entsprechend der zu trocknenden Stoffart, nachdem Sie die Programmtabelle (siehe *Programme*) und die Angaben für jeden Stofftyp überprüft haben (siehe *Wäsche*).
 7. Falls verfügbar, wählen Sie die Optionen Automatisches Trocknen  oder Zeitgesteuertes Trocknen, , indem Sie die entsprechende Taste drücken, bis die Trockenstufe oder die gewünschte Zeit erreicht wird.
- !** Konsultieren Sie für weitere Informationen die Programmtabelle.
8. Falls erwünscht, geben Sie die Vorwahlzeit und andere eventuelle Zusatzfunktionen ein (siehe *Display*).
 9. Falls Sie wünschen, dass sich der Summer bei Programmende einschaltet, drücken Sie die Taste ALARM .
- Hinweis: Die ausgewählte Knitterschutz-Option ist nicht verfügbar.
10. Zur Inbetriebnahme drücken Sie die Taste START . Auf dem Display wird die geschätzte Restzeit angezeigt. Während des Trockenprogramms können Sie die Wäsche überprüfen und Klei-

dungsstücke entfernen, die bereits trocken sind, während die anderen weiter getrocknet werden. Nachdem Sie die Tür geschlossen haben, START drücken, um die Maschine erneut in Betrieb zu nehmen. Wenn Sie die Tür öffnen, um den Trockenzustand der Kleidung zu überprüfen, führt dies zu längeren Trockenzyklen, da der Kompressor des Kondensators fünf Minuten wartet, bevor er nach dem Schließen der Tür und dem Betätigen der Start-Taste (siehe „Schaltelemente“) den Betrieb wieder aufnimmt.

11. Während der letzten Minuten des Trockenprogramms, vor dem Programmende, geht das Gerät in die KALTTROCKENPHASE über (die Stoffe werden abgekühlt); es ist wichtig, dass diese Programmphase immer beendet wird.

12. Um Sie wissen zu lassen, dass Ihr Programm beendet ist, gibt der Buzzer 3 Beep-Töne von sich und auf dem Display erscheint END (Hinweis: wenn die ALARM-Option ausgewählt wurde, gibt der Buzzer 5 Minuten lang, alle 30 Sekunden, 3 Beep-Töne von sich). Öffnen Sie die Tür, entnehmen Sie die Wäsche, reinigen Sie das Flusensieb und setzen Sie es wieder an seinen Platz. Den Wasserauffangbehälter entnehmen und an Ort und Stelle wieder einfügen (siehe *Wartung*). Falls Sie die Option Knitterschutz nachher  gewählt haben und die Wäsche nicht sofort entfernt wird, werden die Kleidungsstücke - bis zu 10 Stunden oder bis die Gerätetür geöffnet wird - ab und an gedreht.
13. Trennen Sie den Trockner vom Stromnetz.

Funktion Standby

Zur Erfüllung der neuen Richtlinien zum Energieverbrauch ist diese Wäschetrockner mit einem automatischen Ausschaltsystem (Standby) ausgestattet, das nach 30 Minuten des Nichtgebrauchs in Funktion tritt. Drücken Sie die ON/OFF Taste und halten Sie diese, bis der Trockner wieder aktiviert ist.

Spezialprogramme

Programm Bügelleicht

Bügelleicht ist ein Kurzprogramm von 10 Minuten (8 Minuten Aufheizung gefolgt von 2 Minuten Kältrocknung), das die Fasern von Stoffen aufbauscht, die für lange Zeit in der gleichen Position geblieben sind. Der Zyklus glättet die Fasern der Kleidungsstücke und erleichtert das Bügeln und Falten.

! Bügelleicht ist kein Trockenprogramm und kann somit nicht bei noch nassen Kleidungsstücken verwendet werden. Für optimale Ergebnisse folgendermaßen vorgehen:

1. Die Trommel nicht über das maximale Fassungsvermögen füllen. Die folgende Werte beziehen sich auf das Gewicht der trockenen Kleidungsstücke:

Gewebe:	Max.
Baumwolle und Baumwollmischung	2,5 kg
Kunstfasern	2 kg
Jeans	2 kg

2. Den Trockner sofort nach Beendigung des Programms entleeren; die Kleidungsstücke aufhängen, falten oder bügeln und in den Schrank legen. Falls dies nicht möglich ist, das Programm wiederholen.

Die von bügelleicht erzeugte Wirkung variiert von Stoff zu Stoff. Die besten Wirkungen werden bei traditionellen Stoffen aus Baumwolle und Baumwollmischung erzielt, während sie bei Acrylfasern und Stoffen wie Tencel® weniger sichtbar sind.

Programm Wolle

- Dies ist ein Programm für Kleidungsstücke, die sich für das Trocknen in der Trommel eignen und mit dem Symbol  gekennzeichnet sind.
- Es kann für Füllungen bis zu 1 kg verwendet werden (etwa 3 Pullover).
- Wir empfehlen, die Teile vor dem Trocknen auf links zu ziehen.
- Die mit diesem Programm getrockneten Teile können im Allgemeinen sofort getragen werden; bei einigen, etwas schwereren Kleidungsstücken könnten die Ränder jedoch noch leicht feucht sein. Lassen Sie diese natürlich trocknen, da ein weiterer Trocknungsvorgang die Teile beschädigen könnte.

! Im Gegensatz zu anderen Stoffen kann das Einlaufen von Wolle nicht rückgängig gemacht werden; somit nimmt das Kleidungsstück nicht wieder die ursprüngliche Größe und Form an.

! Dieses Programm eignet sich nicht für Teile aus Kunstfasern.

Jeans

- Dieses Programm ist für Jeans aus Denim-Baumwolle vorgesehen. Vor dem Trocknen der Jeans die Vordertaschen auf links ziehen.
- Es kann für Füllungen bis zu 3 kg verwendet werden (etwa 4 Jeans).
- Außerdem kann es bei anderen Teilen aus dem gleichen Material wie etwa Jacken benutzt werden.
- Die Programmdauer hängt von der Füllmenge, der ausgewählten Trockenstufe und der Schleuderdrehzahl Ihrer Waschmaschine ab.
- Die mit diesem Programm getrockneten Teile können im Allgemeinen sofort getragen werden; die Ränder und Nähte können jedoch noch leicht feucht sein. Versuchen Sie in diesem Fall, die Jeans auf links zu ziehen und das Programm für kurze Zeit erneut zu starten.
- Verwenden Sie diesen Trockenzyklus ausschließlich für Füllungen aus 100% Baumwolle, und mischen Sie nicht dunkle und hellen Farben miteinander. Verwenden Sie dieses Programm nicht für Teile mit Stickereien und Beiwerk (Broschen usw. ...); ziehen Sie die Taschen auf links.

! Wir raten von der Benutzung des Programms ab, wenn die Jeans Gummibänder in der Hüfte haben oder mit Stickereien verziert sind.

Spezialprogramm

Programme für Hemden

Hemden und Blusen - Option Intensivtrocknen

- Dieses Programm ist für Hemden und Blusen aus Baumwolle vorgesehen.
- Es kann für Füllmengen bis zu 3 kg verwendet werden (etwa 10 Hemden oder Blusen).
- Die Programmdauer hängt von der Füllmenge, der ausgewählten Trockenstufe und der Schleuderdrehzahl Ihrer Waschmaschine ab.
- Die mit diesem Programm getrockneten Teile können im Allgemeinen sofort getragen werden; die Ränder und Nähte können jedoch noch leicht feucht sein. Versuchen Sie in diesem Fall, die Hemden oder Blusen auf links zu ziehen und das Programm für kurze Zeit erneut zu starten.

Hemden und Blusen - Option Normaltrocknen

- Dieses Programm ist für Hemden oder Blusen aus Synthetikstoffen oder aus einer Mischung von natürlichen und synthetischen Stoffen wie Polyester und Baumwolle vorgesehen..
- Es kann für Füllmengen bis zu 3 kg verwendet werden (etwa 14 Hemden oder Blusen).
- Die Programmdauer hängt von der Füllmenge, der ausgewählten Trockenstufe und der Schleuderdrehzahl Ihrer Waschmaschine ab.
- Die mit diesem Programm getrockneten Teile können im Allgemeinen sofort getragen werden; die Ränder und Nähte können jedoch noch leicht feucht sein. Versuchen Sie in diesem Fall, die Hemden oder Blusen auf links zu ziehen und das Programm für kurze Zeit erneut zu starten.

Seide

- Dies ist das Programm zum Trocknen von empfindlicher Seide.
- Es kann für Füllmengen bis zu 0,5 kg verwendet werden.
- Die Programmdauer hängt von der Füllmenge, der ausgewählten Trockenstufe und der Schleuderdrehzahl Ihrer Waschmaschine ab.
- Die mit diesem Programm getrockneten Teile können im Allgemeinen sofort benutzt werden; bei einigen, etwas schwereren Teilen könnten die Ränder jedoch noch leicht feucht sein. Versuchen Sie in diesem Fall die Wäschefüllung herauszunehmen, die Teile zu öffnen und das Programm für kurze Zeit erneut zu starten.
- Nur für Teile mit Etiketten mit dem Symbol für Trommeltrocknung.

Programme für Daunen

- ! Achten Sie bei Verwendung dieses Programms darauf, nicht beschädigte Artikel zu trocknen, da die Füllung das Flusensieb und die Luftzufuhr verstopfen könnte, mit daraus folgender Brandgefahr.
- Das Programm darf nur für EinzelDaunen verwendet werden; es eignet sich nicht für DoppelDaunen oder von größerer Größe.
 - Die mit diesem Programm getrockneten Teile können im Allgemeinen sofort verwendet werden, können an einigen Stellen jedoch noch leicht feucht sein. Versuchen Sie in diesem Fall die Wäschefüllung herauszunehmen, die Teile zu öffnen und zu schütteln und das Programm für kurze Zeit erneut zu starten.
 - Eignet sich auch für Daunenjacken.

Daunen - Option Intensivtrocknen

- Dies ist das Programm zum Trocknen von Daunen mit Baumwollhülle und Daunenfüllung.
- Die Programmdauer hängt von der Füllmenge und der Schleuderdrehzahl Ihrer Waschmaschine ab.
- Nur für Daunen mit Baumwollsack und Daunen- oder Federfüllung bzw. für Teile, die mit einer Etikette zum Trocknen (TD) versehen sind; nicht für Synthetikstoffe.

Daunen - Option Normaltrocknen

- Dies ist das Programm zum Trocknen von Bettdecken mit Synthetikfüllung.
- Die Programmdauer hängt von der Füllmenge und der Schleuderdrehzahl Ihrer Waschmaschine ab.
- Nur für Bettdecken oder Teile mit TD-Etikette. Einige Jacken mit Synthetikfüllung können entflammable Stoffe enthalten: Überprüfen Sie, ob die Etikette des Teil die Eignung zur Trommeltrocknung anzeigt.

Baby

- Dieses Programm dient zum Trocknen von Wäsche und Säuglingsbettwäsche (aus Baumwolle und Chenille) und von Feinwäsche, z. B. aus Acryl.
- Trocknen Sie keine Teile wie Lätzchen und über den Windeln zu tragende Unterhosen, die mit Kunststoff beschichtet sind.
- Kann für Füllmengen bis zu 2 kg verwendet werden.
- Die Programmdauer hängt von der Füllmenge, der ausgewählten Trockenstufe und der Schleuderdrehzahl Ihrer Waschmaschine ab.
- Die mit diesem Programm getrockneten Teile können im Allgemeinen sofort verwendet werden; bei einigen, etwas schwereren Teilen könnten die Ränder jedoch noch leicht feucht sein. Versuchen Sie in diesem Fall, die Teile auf links zu ziehen und das Programm für kurze Zeit erneut zu starten.

7 Tage

- Dieses Programm wird für Bettwäsche und Frotteehandtücher verwendet.
- Kann für Füllmengen bis zu 8 kg verwendet werden.
- Die Programmdauer hängt von der Füllmenge, der ausgewählten Trockenstufe und der Schleuderdrehzahl Ihrer Waschmaschine ab.
- Die mit diesem Programm getrockneten Teile können im Allgemeinen sofort verwendet werden, aber einige Wäschestücke können an den Rändern oder an den Nähten noch leicht feucht sein, speziell besonders große Wäschestücke. Versuchen Sie in diesem Fall, die Teile zu glätten und das Programm für kurze Zeit erneut zu starten.

Auffrischen

Dieses Programm dient zum Trocknen von Wäsche und Säuglingsbettwäsche (aus Baumwolle und Chenille) und von Feinwäsche, z. B. aus Acryl.

! Das Auffrischprogramm ist zur Lüftung der Wäsche gedacht, nicht zum Trocknen: verwenden Sie es also nicht mit nassen Wäschestücken.

- Obwohl dieses Programm mit Ladungen jeder Größe (bis 8 kg) verwendet werden kann, ist es besonders wirksam bei kleineren Lademengen.

Programm (20 Minuten), das die Wäschestücke mit frischer Luft erfrischt. Es kann auch zur Auffrischung von warmen Kleidungsstücken verwendet werden.

Anti Allergen

Dieses Programm wurde mit dem Gütesiegel von Allergy UK ausgezeichnet. Dieses Gütesiegel spiegelt die effektive Minderung und Eliminierung von Allergenen von Kleidungsstücken mithilfe des speziellen Anti-Allergen-Durchlaufs wider. Dank der Einhaltung einer für einen geraumen Zeitraum beständigen Temperatur werden die Auswirkungen der häufigsten Allergene (einschließlich Hausstaubmilben) mit diesem Programm neutralisiert.

Kann für eine volle Ladung nasser Wäsche verwendet werden, um diese zu trocknen und zu behandeln, oder für eine Trockenladung von 4 kg, um diese lediglich zu behandeln.

Schnelltrocknen

- Die Trockenzeit für kleine Ladungen ist stark verkürzt für eine besonders große Zeitersparnis bis zu 25 % für Baumwolle (beim Programm High Heat – Intensivtrocknen) und 39 % für Kunstfasern (beim Programm Low Heat – Normaltrocknen).
Lademenge: 1 kg Trockenstufe: nur Schrank.

Funktionskleidung

- Dieses Programm eignet sich dafür, wasserabweisende Gewebe und Sportjacken (z. B. aus Gore-Tex, Polyester, Nylon) zu trocknen. Das Trocknen der Wäsche nach dem Waschen hat den Vorteil, dass es die Imprägnierung des Kleidungsstücks reaktiviert. Kann für Füllmengen bis zu 2 kg verwendet werden. Die Programmdauer hängt von der Füllmenge, der ausgewählten Trockenstufe und der Schleuderdrehzahl Ihrer Waschmaschine ab. Trockenstufe: nur Schrank.

Heat & Enjoy

- Das Programm Heat & Enjoy erwärmt Ihre Handtücher und Bademäntel für ein angenehmes warmes Gefühl nach dem Baden oder Duschen. Es kann auch dafür benutzt werden, die Wäsche im Winter vor dem Anziehen anzuwärmen.

Das Programm wärmt die Wäsche auf 37 °C (Körpertemperatur) an und hält diese Temperatur, bis der Benutzer es unterbricht. Lademenge: 3 Kg.

!Hinweis: während dieses Programms dreht sich ein  Symbol im Display bis die Zieltemperatur erreicht ist, dann blinkt das Symbol der Trockenstufe.

Dunkle Wäsche

Bei diesem Programm wird Ihre dunkle Kleidung sowohl dank der Steuerung der Motorgeschwindigkeit und Trommelrotation, als auch dank der Steuerung der tiefen Trocknungstemperatur geschont.

Es kann für Baumwolle und Jeans mit einer Füllmenge bis maximal 3 kg verwendet werden, ist aber wirksamer mit kleineren Füllmengen.

Die Ladung muss in der Waschmaschine mit einer Schleudergeschwindigkeit zwischen 1200 - 1400 1/min geschleudert worden sein.

Die Programmdauer hängt von der Füllmenge, der ausgewählten Trockenstufe und der Schleuderdrehzahl Ihrer Waschmaschine ab.





















































































































Das Wollprogramm dieses Wäschetrockners wurde von The Woolmark Company getestet und anerkannt. Dieses Programm ist für das Trocknen von Wollgeweben mit der Kennzeichnung „Handwäsche“ geeignet,

vorausgesetzt, sie werden mit einem von Woolmark empfohlenen Handwäscheprogramm gewaschen und aufgrund der Anweisungen des Herstellers in der Maschine getrocknet. M1219.

In Großbritannien, Irland, Hong Kong und Indien ist das Warenzeichen Woolmark ein eingetragenes Warenzeichen























Programmtabelle

! Falls die Kontrollleuchte On/Off nicht aufleuchtet, die entsprechende Taste  drücken und anschließend das Programm wählen.

Programm	Funktion	Ausführung	Hinweise / Verfügbare Zusatzfunktionen
 Bügelleicht	Kurzprogramm (etwa 10 Minuten), das die Fasern der Wäschestücke weich macht, um das Bügeltrocknen zu erleichtern.	<ol style="list-style-type: none"> 1. Den PROGRAMM-Schalter auf  stellen. 2. Wählen Sie, falls erwünscht, die Option Alarm. 3. Die Taste Start/Pause drücken > . 	Dies ist kein Trockenprogramm (siehe vorherige Seite). Verfügbare Zusatzfunktionen Alarm 
 Auffrischen	Programm von 20 Minuten, das die Wäschestücke mit kalter Luft erfrischt.	<ol style="list-style-type: none"> 1. Den PROGRAMM-Schalter auf  stellen. 2. Wählen Sie, falls erwünscht, die Option Alarm. 3. Die Taste Start/Pause drücken > . 	Alarm 
 Standard Baumwolle**	Trocknet Baumwollwäsche. Achtung: Max. Lademenge 6 kg (bei niedriger Temperatur)	<ol style="list-style-type: none"> 1. Den PROGRAMM-Schalter auf  stellen. 2. Automatisches Trocknen auswählen  oder Zeitgesteuertes Trocknen  (siehe nächste Seite). 3. Wählen Sie ggf. die erwünschten Zusatzfunktionen. 4. Die Taste Start/Pause drücken > . 	Alarm  oder Knitterschutz  . Startvorwahl  . Hohe Temperatur  . Weniger Fussel  . Option Automatisches Trocknen: Feucht  , Bügeltrocknen  , Aufhängen +  , Aufhängen  , Leicht  , Schrank  , Trocknen  .
 Hemden	Hemden trocknen.	<ol style="list-style-type: none"> 1. Den PROGRAMM-Schalter auf  stellen. 2. Automatisches Trocknen auswählen  oder Zeitgesteuertes Trocknen  (siehe nächste Seite). 3. Wählen Sie ggf. die erwünschten Zusatzfunktionen. 4. Die Taste Start/Pause drücken > . 	Alarm  oder Knitterschutz  . Startvorwahl  . Hohe Temperatur  . Weniger Fussel  . Option Automatisches Trocknen: Feucht  , Bügeltrocknen  , Aufhängen +  , Aufhängen  , Leicht  , Schrank  .
 Jeans	Trocknet Kleidung aus Jeansstoff.	<ol style="list-style-type: none"> 1. Den PROGRAMM-Schalter auf  stellen. 2. Wählen Sie Automatisches Trocknen  (siehe nächste Seite). 3. Wählen Sie ggf. die erwünschten Zusatzfunktionen. 4. Die Taste Start/Pause drücken > . 	Alarm  oder Knitterschutz  . Startvorwahl  . Option Automatisches Trocknen: Feucht  , Bügeltrocknen  , Aufhängen +  , Aufhängen  , Leicht  , Schrank  , Trocknen  .
 Kunstfasern	Trocknet Synthetikkleidung.	<ol style="list-style-type: none"> 1. Den PROGRAMM-Schalter auf  stellen. 2. Automatisches Trocknen auswählen  oder Zeitgesteuertes Trocknen  (siehe nächste Seite). 3. Wählen Sie ggf. die erwünschten Zusatzfunktionen. 4. Die Taste Start/Pause drücken > . 	Alarm  oder Knitterschutz  . Startvorwahl  . Option Automatisches Trocknen: Feucht  , Bügeltrocknen  , Aufhängen +  , Aufhängen  , Leicht  , Schrank  .
 7-Tage-Wäsche	Trocknet Bettlaken und Handtücher.	<ol style="list-style-type: none"> 1. Den PROGRAMM-Schalter auf  stellen. 2. Wählen Sie Automatisches Trocknen  (siehe nächste Seite). 3. Wählen Sie ggf. die erwünschten Zusatzfunktionen. 4. Die Taste Start/Pause drücken > . 	Alarm  oder Knitterschutz  . Startvorwahl  . Weniger Fussel  . Option Automatisches Trocknen: Feucht  , Bügeltrocknen  , Aufhängen +  , Aufhängen  , Leicht  , Schrank  , Trocknen  . (Die Trockenstufe "Schrank" wird empfohlen.)
 Daunen	Trocknet Daunen.	<ol style="list-style-type: none"> 1. Den PROGRAMM-Schalter auf  stellen. 2. Wählen Sie ggf. die erwünschten Zusatzfunktionen. 3. Die Taste Start/Pause drücken > . 	Alarm  oder Knitterschutz  . Startvorwahl  . Hohe Temperatur  .
 Wolle	Trocknet Wollkleidung.	<ol style="list-style-type: none"> 1. Den PROGRAMM-Schalter auf  stellen. 2. Wählen Sie ggf. die erwünschten Zusatzfunktionen. 3. Die Taste Start/Pause drücken > . 	Alarm 
 Seide	Trocknet Seidenkleidung.	<ol style="list-style-type: none"> 1. Den PROGRAMM-Schalter auf  stellen. 2. Wählen Sie Automatisches Trocknen  (siehe nächste Seite). 3. Wählen Sie ggf. die erwünschten Zusatzfunktionen. 4. Die Taste Start/Pause drücken > . 	Alarm  . Option Automatisches Trocknen: Feucht  , Bügeltrocknen  , Aufhängen +  , Aufhängen  , Leicht  , Schrank  . (Die Trockenstufe "Schrank" wird empfohlen.)
 Baby	Trocknet Säuglingskleidung bei niedriger Temperatur.	<ol style="list-style-type: none"> 1. Den PROGRAMM-Schalter auf  stellen. 2. Wählen Sie Automatisches Trocknen  oder Zeitgesteuertes Trocknen  (siehe nächste Seite). 3. Wählen Sie ggf. die erwünschten Zusatzfunktionen. 4. Die Taste Start/Pause drücken > . 	Alarm  oder Knitterschutz  . Startvorwahl  . Option Automatisches Trocknen: Feucht  , Bügeltrocknen  , Aufhängen +  , Aufhängen  , Leicht  , Schrank  . (Die Trockenstufe "Schrank" wird empfohlen.)
 Anti Allergen	Anti-Allergie-Behandlung für Kleidungsstücke aus Baumwolle	<ol style="list-style-type: none"> 1. Den PROGRAMM-Schalter auf  stellen. 2. Wählen Sie ggf. die erwünschten Zusatzfunktionen. 3. Die Taste Start/Pause drücken > . 	Alarm  oder Knitterschutz  . Startvorwahl  .















* Nur mit Hohe Temperatur

** Dies ist das effizienteste Programm im Hinblick auf den Energieverbrauch (EU 392/2012). Um maximale Effizienz zu erzielen, die Stufe SCHRANK und die höchste Temperaturstufe einstellen (Standard- /Vorgegebene Anfangskonfiguration).

Programm	Funktion	Ausführung	Hinweise / Verfügbare Zusatzfunktionen
 Dunkle Wäsche	Zum Trocknen dunkler Kleidungsstücke.	<ol style="list-style-type: none"> Den PROGRAMM-Schalter auf  stellen. Wählen Sie ggf. die erwünschten Zusatzfunktionen. Die Taste Start/Pause drücken > . 	Alarm  . Startvorwahl  . Option Automatisches Trocknen: Feucht  , Bügeltrocken  , Aufhängen +  , Aufhängen  , Leicht  , Schrank  . (Die Trockenstufe „Schrank“ wird empfohlen.)
 Schnelltrocknen	Trocknet Kleidung aus Baumwolle oder Kunstfasern schneller.	<ol style="list-style-type: none"> Den PROGRAMM-Schalter auf  stellen. Wählen Sie ggf. die erwünschten Zusatzfunktionen. Die Taste Start/Pause drücken > . 	Alarm  oder Knitterschutz  . Startvorwahl  . Hohe Temperatur  .
 Funktionskleidung	Trocknet Sportkleidung.	<ol style="list-style-type: none"> Den PROGRAMM-Schalter auf  stellen. Wählen Sie ggf. die erwünschten Zusatzfunktionen. Die Taste Start/Pause drücken > . 	Alarm  oder Knitterschutz  . Startvorwahl  .
 Heat & Enjoy	Wärmt Handtücher und Bademäntel.	<ol style="list-style-type: none"> Den PROGRAMM-Schalter auf  stellen. Die Taste Start/Pause drücken > . 	-

Automatisches Trocknen und zeitgesteuertes Trocknen 

Wählen Sie als erstes ein Programm (siehe Programmtabelle).



Programm	Funktion	Ausführung	Hinweise / Verfügbare Zusatzfunktionen
Automatisches Trocknen	Verwenden Sie für Ihre Wäschestücke, falls möglich, immer die Automatische Trocknung, da sie die besten Trockenergebnisse garantiert. Die eingestellte Temperatur hängt vom gewählten Programm ab (Option Gewählte Stoffe).	<ol style="list-style-type: none"> Drücken Sie mehrmals die Taste Automatisches Trocknen, bis auf dem Display die erwünschte Wahl angezeigt wird. Mit jedem Druck schreitet , , , , ,  vor und wiederholt sich anschließend. ! Einige Automatikprogramme verfügen nicht über alle 7 Trockenstufenoptionen. Wählen Sie ggf. die erwünschten Zusatzfunktionen. Drücken Sie die Start > . 	Verfügbare Zusatzfunktionen Alarm  oder Knitterschutz  . Startvorwahl  . Hohe Temperatur  . Weniger Fussel  . Konsultieren Sie die empfohlenen Trockenzeiten (siehe Wäsche). Die letzten Minuten dieses Programms sind der Kalttrockenphase gewidmet.
Zeitgesteuerter Trocknen (220, 180, 150, 120, 90, 60 oder 40 Minuten)	Wenn Sie die Trockenzeit festlegen möchten, verwenden Sie immer die Funktion zeitgesteuertes Trocknen. Die eingestellte Temperatur ist vom gewählten Programm abhängig (Option Gewählte Stoffe). Zum Trocknen von Acryl- und empfindlicher Wäsche bei niedriger Temperatur.	<ol style="list-style-type: none"> Drücken Sie mehrmals die Taste A „Zeit“ bis auf dem Display die erwünschte Wahl angezeigt wird. Mit jedem Drücken wird die Zeit von 220, 180, 150, 120, 90, 60 auf 40 reduziert und wiederholt sich anschließend. Bei Feinwäsche ist eine maximale Zeit von 180 Min. vorgesehen. Wählen Sie ggf. die erwünschten Zusatzfunktionen. Drücken Sie die Start > . 	Verfügbare Zusatzfunktionen Alarm  oder Knitterschutz  . Startvorwahl  . Hohe Temperatur  . Konsultieren Sie die empfohlenen Trockenzeiten (siehe Wäsche). Die letzten Minuten dieses Programms sind der Kalttrockenphase gewidmet.

! Um eine maximale Leistung zu erzielen, nicht die Gerätetür vor Beendigung des Trockenzyklus öffnen.

Schaltelemente

• Programmwählschalter

! Achtung: Falls sich nach dem Drücken der Starttaste die Position des Programmwählschalters verändert hat, ändert die neue Position **NICHT** das gewählte Programm.

Zur Programmänderung die Taste Start/Pause  drücken, um das Programm zeitweilig zu unterbrechen (die Kontrollleuchte blinkt gelb auf); anschließend das neue Programm und die entsprechenden Zusatzfunktionen wählen, die Kontrollleuchte beginnt daraufhin grün aufzublinsen. Drücken Sie erneut die Taste Start/Pause,  um das neue Programm zu starten.

• Tasten und Kontrollleuchten für die Zusatzfunktionen

Diese Tasten werden benutzt, um das gewählte Programm auf Ihre persönlichen Erfordernisse abzustimmen. Nicht alle Zusatzfunktionen sind für alle Programme verfügbar (siehe *Start und Programme*). Falls eine Zusatzfunktion nicht verfügbar ist und dennoch die Taste gedrückt wird, ertönen drei Signaltöne. Ist die Zusatzfunktion verfügbar, ertönt ein einzelner Signalton und die Kontrollleuchte neben der Taste leuchtet zur Bestätigung, dass die Zusatzfunktion gewählt wurde, auf.

• Kontrollleuchte ECO

Diese Kontrollleuchte schaltet sich ein, wenn Programmoptionen gewählt werden, die eine geringere Energiemenge benötigen. Beispiele: wenn ein automatisches Programm gewählt oder eine Einstellung mit kürzerer Trockenzeit als die vorgegebene benutzt wird. Diese Kontrollleuchte zeigt nicht an, dass Sie die ideale Energiespareinstellung gewählt haben, sondern lediglich, dass die gewählten Zusatzfunktionen weniger Energie benötigen.

• Anzeigenleuchten Programmablauf

 **Trocknen**,  **Kalttrocknung**, **END**

Die Anzeigenleuchten für den Programmablauf zeigen den Status des Programms an. In jeder Programmphase schaltet sich die entsprechende Kontrollleuchte ein. .

• Startvorwahl

Der Start von einigen Programmen (siehe *Start und Programme*) kann bis zu 24 Stunden vorgewählt werden (siehe Display). Bevor Sie die Startvorwahl ausführen, sich vergewissern, dass der Wasserauffangbehälter leer und das Flusensieb sauber ist.

• Weniger Fussel

Dank der herabgesetzten mechanischen Tätigkeit während des letzten Trockengangs, werden die beim Trocknen üblicherweise entstehenden Flaum- und Flusenmengen reduziert und die Fasern Ihrer Wäsche geschützt.

Hinweis: Programm Hemden, die ausgewählte niedriger Temperatur-Option ist nicht verfügbar.

• Alarm

Das Akustiksignal ertönt zum Abschluss des Trockenvorgangs, um anzuzeigen, dass das Programm zu Ende gelaufen ist und die Wäsche entnommen werden kann.

Hinweis: Die ausgewählte Knitterschutz-Option ist nicht verfügbar.

• Knitterschutz

Wenn der Trockenvorgang mit Zeitverzögerung gestartet wird, kann diese Funktion ausgewählt werden, mit der die Trommel die Wäsche während der Wartezeit in Abständen weiterdreht, um Faltenbildung zu vermeiden.

Am Ende des Trocken- und Abkühlvorgangs wird die Wäsche in Abständen weitergedreht, um Faltenbildung zu vermeiden, wenn die Wäsche nicht unmittelbar nach Beendigung des Programms entnommen werden kann. Das **END**-Licht leuchtet während dieser Phase und am Ende des Zyklus und bei Start/Pause blinkt es gelb.

Hinweis: Die ausgewählte Alarm-Option ist nicht verfügbar.

• Hohe Temperatur

Durch Drücken dieser Taste bei der Auswahl der Trockenzeit wird die Funktion Intensivtrocknen ausgewählt und die Kontrollleuchte über der Taste leuchtet auf.

• Kontrollleuchte Wasser leeren Filter reinigen h2o

(Wenn der Trockner an einen Abfuhrschlauch angeschlossen ist, kann die Kontrollleuchte  für den Wasserauffangbehälter ignoriert werden, da es nicht notwendig ist, ihn zu entleeren). Ist die Kontrollleuchte  eingeschaltet, blinkt aber nicht auf, erinnert sie Sie daran, den Wasserauffangbehälter zu entleeren. Wenn sich der Wasserauffangbehälter bei Ablauf des Programms füllt, schaltet sich der Erhitzer aus und der Trockner startet die Kalttrockenphase; anschließend blinkt die Kontrollleuchte auf und Sie hören den Warnsummer. Es ist notwendig, den Behälter zu entleeren und den Trockner neu zu starten, andernfalls trocknen die Wäscheteile nicht. Nachdem der Trockner erneut gestartet wurde, benötigt die Kontrollleuchte einige Sekunden, bevor sie erlischt. Um diese Vorgehensweise zu vermeiden, den Wasserauffangbehälter immer, bei jeder Nutzung des Trockners, entleeren (siehe *Wartung*).

! Berücksichtigen Sie, dass auch wenn der Trockner an einen Abfuhrschlauch angeschlossen ist, das Flusensieb **IMMER** gereinigt werden muss.

• Öffnung der Gerätetür

Wird die Gerätetür bei Programmablauf geöffnet (oder die Taste Start/Pause gedrückt), schaltet sich der Trockner aus und es entstehen folgende Auswirkungen:

Hinweis: Das Start/Pause-Licht blinkt gelb während der Post-Care-Phase (Knitterschutz) des Programms.

- Die Kontrollleuchte Start/Pause blinkt in gelber Farbe auf.
- Während der Startvorwahl wird die Vorwahlzeit weitergezählt. Es ist notwendig, die Starttaste zu drücken, um das Startvorwahlprogramm wieder aufzunehmen. Eine der Kontrollleuchten der Startvorwahl blinkt auf, um die laufende Vorwahleinstellung anzuzeigen.
- Es ist notwendig, die Starttaste zu drücken, um das Programm wieder aufzunehmen. Die Anzeigenleuchten für den Programmablauf wechseln und zeigen die laufende Phase an; die Kontrollleuchte Start/Pause blinkt nicht weiter auf und wird grün.
- Während der Trocknungsphase Knitterschutz Post-Care wird das Programm beendet. Durch Drücken der Taste Start/Pause wird ein neues Programm (von Anfang an) gestartet.
- Durch Drehen des Programmwählschalters wird ein neues Programm gewählt und die Kontrollleuchte Start/Pause blinkt grün auf. Es ist möglich, mit diesem Vorgang das Programm Auffrischen zu wählen, um die Kleidungsstücke, sofern sie genügend trocken sind, abzukühlen. Drücken Sie die Starttaste, um das neue Trockenprogramm zu starten.

Schutz des Wärmepumpensystems

Das Wärmepumpensystem wird über einen Kompressor mit einem Schutz betrieben, der sich einschaltet, wenn die Tür geöffnet wird oder wenn es zu einer plötzlichen Spannungsunterbrechung kommt. Dieser Schutz verhindert für fünf Minuten nachdem die Tür geschlossen und der Zyklus wieder gestartet wurde den Neustart des Kompressors.

• Hinweis

Im Fall eines Stromausfalls schalten Sie das Gerät aus oder ziehen Sie den Stecker. Wenn wieder Strom vorhanden ist, stecken Sie das Gerät ein, drücken Sie die ON/OFF-Taste und halten Sie diese gedrückt, bis der Trockner wieder aktiviert ist, und drücken Sie anschließend die Start/Pause-Taste.

Wäsche

DE

Unterteilung der Wäsche

- Kontrollieren Sie die auf den Etiketten der verschiedenen Wäscheteile angeführten Symbole, um sicherzustellen, dass die Teile für einen Trommelrockner geeignet sind.
- Die Wäsche nach Art der Stoffe unterteilen.
- Entleeren Sie alle Taschen und kontrollieren Sie die Knöpfe.
- Schließen Sie Reißverschlüsse und Haken und ziehen Sie Gürtel und Schnürriemen zu, ohne sie jedoch zu straffen.
- Wringen sie die Wäscheteile aus, um die größtmögliche Menge Wasser zu entfernen.

! Beladen Sie den Wäschetrockner nicht mit Teilen, die völlig voller Wasser sind.

Maximale Lademengen

Die Trommel nicht über das maximale Fassungsvermögen füllen. Die folgenden Werte beziehen sich auf das Gewicht der trockenen Kleidungsstücke:
 Naturfasern: max. 8 kg
 Kunstfasern: max. 3 kg

! Um die Leistungsfähigkeit des Wäschetrockners nicht zu beeinträchtigen, nicht überladen.

Etiketten mit Pflegehinweisen

Kontrollieren Sie die Etiketten der Kleidungsstücke, besonders wenn Sie diese zum ersten Mal in den Wäschetrockner geben. Nachfolgend führen wir die gebräuchlichsten Symbole an:

- Kann im Wäschetrockner getrocknet werden.
- Nicht im Wäschetrockner trockenbar.
- Bei hoher Temperatur trocknen.
- Bei niedriger Temperatur trocknen.

Trockenzeiten

Die angegebenen Zeiten sind lediglich Richtwerte und können auf der Basis folgender Faktoren variieren:

- In den Kleidungsstücken nach dem Schleudern verbliebene Wassermenge: Handtücher und Feinwäsche nehmen viel Wasser auf.
- Stoffe: Teile aus dem gleichen Stoff, aber mit verschiedener Stärke können unterschiedliche Trockenzeiten benötigen.
- Waschmenge: einzelne Teile und kleine Füllmengen können mehr Zeit zum Trocknen benötigen.
- Trocknen: Kleidungsstücke, die gebügelt werden müssen, können aus dem Gerät genommen werden, wenn sie noch etwas feucht sind. Teile, die vollkommen trocken sein müssen, können hingegen länger im Trockner bleiben.
- Eingestellte Temperatur.
- Raumtemperatur: je niedriger die Temperatur des Raums ist, indem sich der Wäschetrockner befindet, umso mehr Zeit wird zum Trocknen der Kleidungsstücke benötigt.
- Volumen: Großvolumige Teile erfordern eine besondere Behandlung während des Trockenvorgangs. Wir empfehlen, diese Teile herauszunehmen, zu schütteln und erneut in den Wäschetrockner zu geben: dieser Vorgang muss mehrmals während des Trockenzzyklus wiederholt werden.

! Die Teile nicht übermäßig trocknen. Alle Stoffe enthalten natürliche Feuchtigkeit, die dazu dient, sie weich und luftig zu erhalten.

Die folgenden Trockenzeiten beziehen sich auf die automatischen Programme mit der Option „Schranktrocken“. Die Gewichte beziehen sich auf die trockenen Wäscheteile.

Trockenzeiten

Baumwolle   Hohe temperatur		1 kg	2 Kg	3 Kg	4 Kg	5 Kg	6 Kg	7 Kg	8 Kg
	Automatisch / Minuten	35-60	55-90	85-100	100-130	130-150	160-180	200-210	210-230
	Zeitgesteuert	40 oder 60	60 oder 90	90	120	150	150 oder 180	180	180 oder 220
Trockenzeiten bei 800-1000 U/min in der Waschmaschine									
Kunstfasern  Niedrige temperatur				1 Kg	2 Kg	3 Kg			
	Automatisch / Minuten			40-50	50-60	60-90			
	Einstellung Zeitgesteuertes Trocknen			40 oder 60	40 oder 60	60 oder 90			
Trockenzeiten bei Kurzscheudern der Waschmaschine									
Baby (Acryl) Niedrige temperatur				1 kg	2 kg				
	Automatisch / Minuten			Trocknen nur zeitgeschaltet					
	Einstellung Zeitgesteuertes Trocknen			30	60				
Trockenzeiten bei Kurzscheudern in der Waschmaschine									

Fehlersuche

Sollten Sie das Gefühl haben, dass Ihr Wäschetrockner nicht vorschriftsmäßig arbeitet, dann konsultieren Sie bitte die nachfolgende Tabelle, bevor Sie sich an ein Kundendienstzentrum (*siehe Kundendienst*) wenden.

Störung:

Der Wäschetrockner setzt sich nicht in Betrieb.

Mögliche Ursachen / Abhilfen:

- Der Netzstecker steckt nicht fest genug in der Steckdose, um den Kontakt herzustellen.
- Es besteht ein Stromausfall.
- Die Sicherung ist durchgebrannt. Versuchen Sie, ein anderes Haushaltsgerät an die gleiche Steckdose anzuschließen.
- Versuchen Sie, falls Sie eine Verlängerung benutzen, den Stecker des Wäschetrockners direkt in die Steckdose zu stecken.
- Die Gerätetür wurde nicht korrekt geschlossen.
- Das Programm wurde nicht korrekt eingestellt (*siehe Start und Programme*).
- Die START-Taste wurde nicht gedrückt (*siehe Start und Programme*).

Der Trockenzyklus startet nicht.

- Es wurde eine Startvorwahl eingegeben (*siehe Start und Programme*).
- Es wurde die Starttaste gedrückt; vor dem effektiven Start des Trockners muss jedoch eine kurze Verzögerung abgewartet werden. Warten Sie den Anfang des Trockenzyklus ab und drücken Sie nicht erneut die Starttaste: im gegenteiligen Fall geht der Trockner in Pausenmodalität über und startet den Trockenvorgang nicht.

Die Trockenzeiten sind lang.

- Das Flusensieb wurde nicht gereinigt (*siehe Wartung*).
- Muss der Wasserauffangbehälter entleert werden? Blinkt die Kontrollleuchte auf und zeigt die Nachricht **h2o** an? (*siehe Wartung*).
- Der Wärmepumpenfilter muss gereinigt werden (*siehe Wartung*).
- Die eingestellte Temperatur eignet sich nicht für den zu trocknenden Stofftyp (*siehe Start und Programme, Wäsche*).
- Es wurde nicht die korrekte Trockenzeit für diese Füllmenge gewählt (*siehe Wäsche*).
- Das Gitter der Belüftungsöffnung oder der Luftabzüge auf der Rückseite sind verstopft (*siehe Aufstellung, Wartung*).
- Die Kleidungsstücke sind zu nass (*siehe Wäsche*).
- Der Trockner wurde überfüllt (*siehe Wäsche*).

Die Kontrollleuchte Wasser entleeren blinkt auf, aber der Trockner ist erst seit kurzer Zeit in Betrieb.

- Der Wasserauffangbehälter wurde wahrscheinlich nicht vor dem Programmstart geleert. Warten Sie nicht das Signal zur Wasserentleerung ab, sondern kontrollieren Sie immer den Behälter und entleeren Sie ihn, bevor Sie ein neues Trockenprogramm starten (*siehe Wartung*).

Die Kontrollleuchte Wasser entleeren ist eingeschaltet, aber das Wasserauffangbehälter ist nicht voll.

- Dies ist normal: die Kontrollleuchte Wasser entleeren blinkt auf, wenn der Behälter voll ist. Wenn die Kontrollleuchte eingeschaltet ist, aber nicht aufblinkt, erinnert sie nur daran, den Wasserauffangbehälter zu entleeren (*siehe Start und Programme*).

Bei Programmende sind die Kleidungsstücke feuchter als erwartet.

- ! Aus Sicherheitsgründen haben die Programme des Trockners eine maximale Dauer von 5 Stunden. Falls ein Automatikprogramm nicht die verlangte Feuchtigkeit in diesem Intervall ermitteln konnte, beendet der Trockner das Programm und schaltet sich aus. Prüfen Sie die oben angegebenen Punkte und wiederholen Sie das Programm; falls die Kleidungsstücke noch feucht sind, den Kundendienst kontaktieren (*siehe Kundendienst*).

Auf dem Display wird der Code F, gefolgt von einer oder zwei Zahlen, angezeigt und die Kontrollleuchten Zusatzfunktionen und Pause blinken auf.

- Zeigt das Display ein F gefolgt von einer oder mehreren Nummern, schalten Sie das Gerät aus, ziehen Sie den Stecker und reinigen Sie den Filter (*siehe Wartung*). Stecken Sie anschließend den Stecker wieder in die Steckdose und starten Sie den Trockner mit einem neuen Trockenprogramm. Wird die Meldung weiter angezeigt, dann notieren Sie sich die Nummer und setzen Sie sich mit dem Kundendienst in Verbindung (*siehe Kundendienst*).

Auf dem Display wird kurz "dOn" (alle 6 Sekunden) eingeblendet.

- Der Trockner befindet sich in der Modalität „Demo“. Drücken Sie 3 Sekunden die Tasten On/Off und Start/Pause. Auf dem Display wird 3 Sekunden **"dOn"** angezeigt, anschließend nimmt der Trockner wieder seinen normalen Betrieb auf.

Das Display Restzeit ändert sich während des Trocknens.

- Die Restzeit wird während des Trockenzyklus konstant überwacht und variiert, um Ihnen einen möglichst genauen Schätzwert zu liefern. Die angezeigte Restzeit kann während des Trockenzyklus zunehmen; dies ist als normal anzusehen.

Der Trockner erzeugt im Verlauf der ersten Betriebsminuten Geräusche.

- Dies ist normal, vor allem, wenn der Trockner für eine gewisse Zeit nicht verwendet wurde. Setzen Sie sich mit dem Kundendienst in Verbindung, wenn die Geräusche während des gesamten Zyklus erzeugt werden.

Die Leuchten auf dem Steuerpaneel des Trockners sind aus, obwohl der Trockner eingeschaltet ist.

- Der Trockner befindet sich im Standby-Modus, um Strom zu sparen. Dies tritt ein, wenn Sie den Trockner laufen lassen oder wenn es einen Stromausfall gab. Dies tritt nach 30 Minuten ein,
 - wenn Sie den Trockner einschalten, ohne ein Programm zu starten;
 - nachdem Ihr Trockenprogramm beendet ist.Drücken Sie die ON/OFF-Taste und halten Sie diese, bis der Trockner wieder aktiviert ist.

Kundendienst

DE

Wärmepumpensystem

Dieser Trockner ist mit einem Wärmepumpensystem zum Trocknen Ihrer Wäsche ausgestattet. Diese Wärmepumpe nutzt ein vom Kyoto-Protokoll erfasstes Treibhausgas (Kühlmittel). Die F-Gase sind in einer hermetisch dichten Einheit enthalten. Diese dichte Einheit enthält 0,29 kg Gas R134a F, das als Kühlmittel dient.

Wird die Einheit beschädigt, muss sie gegen eine Neue ausgetauscht werden. Weitere Informationen erhalten Sie über den Ihnen am nächsten gelegenen Kundendienst. Hinweis: Die in der dichten Einheit enthaltenen Gase sind ungefährlich für die Gesundheit, haben aber, sollten sie austreten, eine negative Auswirkung auf die Klimaerwärmung.

Bevor Sie den Kundendienst anfordern:

- Ziehen Sie bitte die Tabelle Fehlersuche zu Rate, um zu sehen, ob es sich nicht um eine Kleinigkeit handelt, die Sie selbst beheben können (*siehe Fehlersuche*).
- Ist dies nicht der Fall, dann schalten Sie das Gerät ab und wenden Sie sich an das nächstgelegene Kundendienstzentrum.

Geben Sie hierbei folgende Daten an:

- Name, Adresse und Postleitzahl
- Telefonnummer
- Art der Störung
- das Kaufdatum
- das Gerätemodell (Mod.)
- die Seriennummer (S/N) des Wäschetrockners.

Entnehmen Sie diese Daten bitte dem hinter der Gerätetür angebrachten Typenschild.

Ersatzteile

Bei Ihrem Wäschetrockner handelt es sich um ein komplexes Gerät. Eigenhändig oder durch unqualifiziertes Personal durchgeführte Reparaturen kann die Sicherheit von Personen gefährden, das Gerät beschädigen und den Verlust sämtlicher Ansprüche auf Ersatzteilgarantie bewirken. Wenden Sie sich demnach im Falle etwaiger Betriebsstörungen bitte stets an einen autorisierten Techniker. Jede Form von Eingriffen oder Reparaturen durch nicht qualifizierte Personen, die zur Beschädigung der dichten Wärmepumpe führt ist eine Straftat.

Informationen zu Recycling und Entsorgung

Im Rahmen unseres beständigen Einsatzes zum Umweltschutz verwenden wir recycelte Qualitätskomponenten, um die Kosten für den Kunden zu reduzieren und die Materialverschwendung auf ein Minimum zu reduzieren.

- Entsorgung der Verpackungsmaterialien: befolgen Sie die örtlichen Vorschriften, um das Recycling der Verpackung zu ermöglichen.
- Um die Unfallgefahr für Kinder zu reduzieren, die Gerätetür und den Stecker entfernen, anschließend das Stomkabel direkt am Gerät abschneiden. Entsorgen Sie diese Teile getrennt, um sicherzustellen, dass das Haushaltsgerät nicht mehr an eine Steckdose angeschlossen werden kann.

Entsorgung



Die europäische Richtlinie 2012/19/EG über Elektro- und Elektronik-Altgeräte (WEEE) schreibt vor, dass Haushaltsgeräte nicht mit dem normalen Müll zu entsorgen sind. Altgeräte sind zwecks Optimierung der Rückgewinnungs- und Recyclingrate der Gerätematerialien einer gesonderten Sammelstelle zuzuführen, um Schäden für die Gesundheit und die Umwelt zu verhüten.

Dieser Trockner ist mit einer dichten Wärmepumpe ausgestattet. Das enthaltene Kühlmittel muss getrennt entsorgt werden. Abfalleimersymbol, das sich auf allen Produkten befindet, weist darauf hin, dass eine getrennte Entsorgung vorgeschrieben ist. Für weitere Informationen hinsichtlich der ordnungsgemäßen Entsorgung von Haushaltsgeräten wenden Sie sich bitte an Ihren Händler oder an die zuständige kommunale Stelle.



Dieses Haushaltsgerät stimmt mit den folgenden EG-Richtlinien überein:

- 2006/95/EG (Niederspannungsrichtlinie);
- 2004/108/EG (elektromagnetische Verträglichkeit).

SECADORA

ES

Español

AQUALTIS

AQC8 2F7

www.hotpoint.eu

 Este símbolo te recuerda que debes leer este manual de instrucciones.

! Dejar al alcance de la mano el presente manual para consultarlo fácilmente ante cualquier necesidad. El manual siempre debe estar cerca de la secadora, si el aparato es vendido o cedido a terceros, recuerde entregarlo con su manual, de este modo se permitirá a los nuevos propietarios entrar en conocimiento de las advertencias y de las sugerencias sobre el uso de la secadora.

! Leer atentamente estas instrucciones: las páginas siguientes contienen importante información sobre la instalación y consejos útiles sobre el funcionamiento del electrodoméstico.

Índice

Instalación, 38

Dónde instalar la secadora
Aireación
Conexión eléctrica
Nivelación de la secadora
Información preliminar

Advertencias, 40

Seguridad general
Ahorro energético y respeto por el medio ambiente

Cuidados y mantenimiento, 42

Interrupción de la alimentación eléctrica
Limpieza del filtro después de cada ciclo
Control del cesto después de cada ciclo
Vaciado del contenedor de recolección del agua después de cada ciclo
Limpieza del filtro de la Bomba de Calor
Limpieza de la secadora

Descripción de la secadora, 44

Apertura de la puerta
Características
Panel de control

Display, 45

Puesta en marcha y Programas, 46-51

Selección del programa
Programas especiales
Tabla de programas
Mandos

Ropa, 52

Subdivisión del lavado
Etiquetas de mantenimiento
Tiempo de secado

Problemas y soluciones, 53

Asistencia, 54

Repuestos
Eliminación

ES

Instalación

ES

Dónde instalar la secadora

• Las llamas pueden averiar la secadora, por lo tanto, debe estar alejada de cocinas a gas, estufas, radiadores o encimeras.

Para un rendimiento óptimo, la secadora se debe instalar a una temperatura ambiente entre los 20 y los 23 °C. No obstante, funcionará si la estancia se encuentra a una temperatura entre los 14 y los 30 °C.

Si el electrodoméstico debe instalarse debajo de una encimera, es necesario dejar un espacio de 10 mm entre el panel superior del electrodoméstico y los otros objetos dispuestos encima de la misma, y un espacio de 15 mm entre los lados del electrodoméstico y las paredes o las decoraciones dispuestas al costado del mismo. De este modo se garantiza una circulación de aire adecuada.

El aparato debe instalarse con la superficie trasera colocada contra una pared.

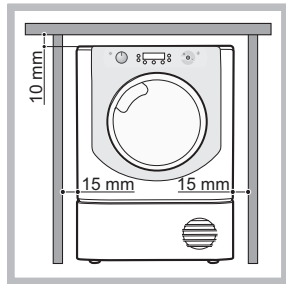

Aireación

• Cuando la secadora está en funcionamiento debe haber una aireación suficiente. Controle que se instale la secadora en un ambiente que no sea húmedo y que esté dotado de una adecuada circulación de aire. El flujo de aire alrededor de la secadora es fundamental para permitir que se condense el agua producida durante el lavado; la secadora no funciona de forma correcta si se coloca en un espacio cerrado o dentro de un mueble.

! Si la secadora se utiliza en una habitación pequeña o fría es posible que se forme algo de condensación.

! No se aconseja instalar la secadora en un armario; el electrodoméstico nunca debe instalarse detrás de una puerta que se cierra con llave, una puerta corrediza o una puerta con los goznes en el lado opuesto a la puerta de la secadora.

Descarga de agua

Si la máquina se coloca cerca de un tubo de desagüe es posible hacer salir el agua condensada directamente sin tener que utilizar el contenedor de recolección de agua. En este caso, ya no es necesario vaciar el contenedor de recolección del agua después de cada ciclo.

Si la secadora se coloca encima o al costado de una lavadora, ambas pueden compartir el desagüe. Basta desconectar el tubo indicado en la figura A y conectarlo a al desagüe.

Si el desagüe se encuentra más lejos que la longitud del tubo, para alcanzarla es posible comprar y conectar un tubo del mismo diámetro y del largo necesario.

Para instalar el tubo nuevo basta cambiar el tubo presente como se indica en la figura B introduciéndolo en la misma posición.

! El desagüe debe estar 1 m más abajo del fondo de la secadora.

! Después de instalar la secadora asegurarse que el tubo de desagüe no esté doblado ni torcido.

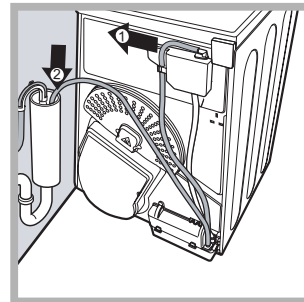

Fig. A

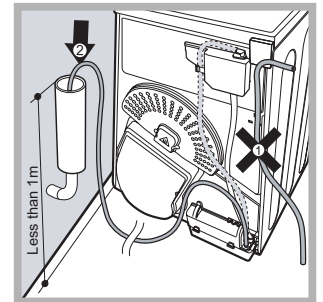

Fig. B

Conexión eléctrica

Antes de introducir el enchufe en la toma eléctrica compruebe lo siguiente:

- Asegurarse que las manos estén secas.
- La toma debe poseer una conexión a tierra.
- La toma debe ser capaz de tolerar la potencia máxima prevista para la máquina, indicada en la placa de los datos de funcionamiento (ver Descripción de la secadora).
- La tensión de alimentación debe estar comprendida entre los valores indicados en la placa de datos de funcionamiento (ver Descripción de la secadora).
- La toma debe ser compatible con el tipo de enchufe de la secadora. Si no es así, sustituya la toma o el enchufe.

! NO UTILICE PROLONGACIONES.

! La secadora no puede instalarse en ambientes externos, ni siquiera si están resguardados. En efecto, es posible que sea muy peligroso exponer este electrodoméstico a la lluvia o a las tormentas.

! Después de la instalación de la secadora el cable eléctrico y el enchufe deben quedar a mano.

! El cable eléctrico no debe doblarse ni aplastarse.

! Si el enchufe a cambiar está incorporado, se debe eliminar de forma segura. NUNCA lo deje para que pueda ser conectado a una toma y provoque descargas eléctricas

! El cable eléctrico debe controlarse periódicamente. Si está dañado, el cable de alimentación debe sustituirse por el fabricante, su servicio de asistencia u otro personal calificado con el fin de evitar peligros. (ver *Asistencia Técnica*). Los cables eléctricos nuevos o más largos son suministrados por los revendedores autorizados con un costo adicional .

**! El fabricante declina cualquier responsabilidad si no cumplen estas reglas.
! Si existen dudas respecto a lo indicado, llame a un electricista cualificado.**

Nivelación de la secadora

La secadora debe instalarse en una superficie plana para que funcione correctamente.

Una vez instalada la secadora en su posición definitiva, controle su nivelación de lado a lado y luego de adelante hacia atrás. Si la secadora no está en una superficie plana, regule las patas delanteras hacia arriba o hacia abajo hasta que se nivele.

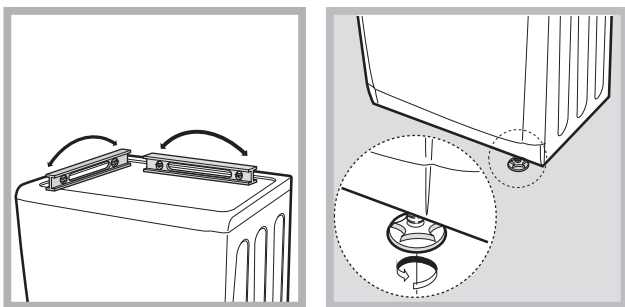

Información preliminar

Una vez instalada la secadora, antes de ponerla en funcionamiento limpie dentro del cesto y elimine la suciedad que puede haberse acumulado durante el transporte.

ATENCIÓN: antes de utilizar su secadora controle que permanezca en posición vertical durante 6 horas, como mínimo.

Máximas dimensiones de carga: 8 kg

Ficha De Producto - Norma 392/2012.	
Marca	Hotpoint/Ariston
Modelo	AQC8 2F7 TM1 (EU)
Capacidad nominal para ropa de algodón utilizando el "programa algodón estándar" con carga máxima - kg	8.0
Esta secadora de tambor doméstica es	Condensador
Clase de eficiencia de energía sobre una escala de A+++ (bajo consumo) a D (alto consumo)	A++
Consumo de energía anual ponderado (AEC)* kWh 1)	235.3
Esta secadora de tambor doméstica es	Automática
Consumo de energía con carga máxima; Edry- kWh 2)	1.99
Consumo de energía con carga parcial; Edry½,- kWh 2)	1.07
Consumo de energía: modo off (Po) - Watts	0.17
Consumo de energía: modo left-on (Pl) - Watts	3.73
Duración del modo "left-on" para el sistema de gestión de energía - minutos	30
Progr. Tiempo - carga máxima y parcial ponderada (Tt) - minutos 3)	168
Carga máxima (Tdry) - minutos	224
Carga parcial" (Tdry½) - minutos	126
Clase de eficiencia de condensación en una escala de G (menos eficiente) a A (más eficiente)	B
Eficiencia de condensación promedio - %	
carga máxima y parcial ponderada (Ct) 3)	81
carga máxima Cdr	82
carga parcial Cdry½	81
Emisiones de ruido acústico aéreo - dB(A) re 1 pW	70.0
1) El "programa algodón estándar" con carga total y el "programa algodón estándar" con carga parcial son los programas estándar a los que se refieren los datos de la etiqueta y de la ficha. Estos programas sirven para dejar las prendas de algodón listas para guardar (0%) y son los más eficientes en términos de consumo de energía. La carga parcial equivale a la mitad de la carga nominal.	
2) Consumo anual basado en 160 ciclos de secado con el programa algodón estándar con carga máxima y parcial, en modos de baja potencia. El consumo real de energía por ciclo depende de cómo se utilice el aparato.	
3) Promedio ponderado de 3 ciclos con carga total y 4 ciclos con carga parcial.	
Norma 932/2012.	
Sintético: consumo de energía con carga máxima; kWh	0.5
Sintético: Carga máxima - minutos	60
Sintético: ccarga parcial	N/A

Advertencias

ES

! Este electrodoméstico ha sido diseñado y fabricado respetando las normas internacionales sobre seguridad. Estas advertencias se suministran por motivos de seguridad y deben ser cumplidas atentamente.

Seguridad general

- La presente secadora puede utilizarse por personas (incluidos los niños a partir de 8 años) con capacidad física, sensorial o mental reducida o sin experiencia y conocimiento, a condición de que sean vigiladas o reciban las instrucciones de uso del dispositivo por parte de una persona responsable de su seguridad.
- Esta secadora ha sido proyectada para uso doméstico y no profesional.
- No tocar el electrodoméstico con los pies descalzos o con las manos o los pies mojados.
- Desconectar el electrodoméstico de la red de alimentación tirando del enchufe y no del cable.
- Después del uso apagar la secadora y desconectarla de la red de alimentación. Mantener la puerta cerrada para evitar que los niños puedan utilizar la secadora como un juego.
- Los niños deben ser vigilados para asegurarse que no jueguen con la secadora.
- El mantenimiento y la limpieza no deben ser realizados por niños sin vigilancia.
- Los niños de edad inferior a 3 años deben mantenerse alejados de la secadora en ausencia de vigilancia constante.
- El electrodoméstico debe instalarse de forma correcta y debe airearse adecuadamente. La toma de aire en la parte frontal de la secadora y los respiraderos en la parte trasera no deben estar nunca obstruidos (ver instalación).
- No utilizar nunca la secadora sobre la moqueta cuando la altura del pelo sea tal que impida la entrada de aire a través de la base de la secadora.
- Comprobar que la secadora esté vacía antes de cargarla.
-  La parte posterior de la secadora puede calentarse mucho: no tocarla nunca cuando la máquina está funcionando.
- No utilice la secadora a menos que el filtro, el recipiente de agua y el condensador estén correctamente instalados (ver Mantenimiento).
- No sobrecargar la secadora (ver Ropa para las máximas dimensiones de carga).
- No introducir prendas totalmente mojadas.
- Cumplir escrupulosamente con todas las instrucciones de las etiquetas para el lavado de las prendas (ver Ropa).
- No cargar prendas grandes, demasiado voluminosas.
- No secar fibras acrílicas a alta temperatura.
- No apagar la secadora cuando contiene aún prendas calientes.
- Limpiar el filtro después de cada uso (ver Mantenimiento).
- Vaciar el contenedor de recolección de agua después de cada uso (ver Mantenimiento).
- Limpie la unidad del condensador después de intervalos periódicos (ver Mantenimiento).
- Evitar la acumulación de pelusa dentro de la secadora.
- No subirse al panel superior de la secadora ya que podría dañarse la máquina.
- Respetar siempre las normas y las características eléctricas (ver instalación).
- Comprar siempre accesorios y recambios originales (ver Asistencia).

Para minimizar el riesgo de incendio en la secadora, deberá seguir las siguientes precauciones:

- Seque las prendas únicamente si se han lavado con detergente y agua, se han aclarado y centrifugado. Existe el peligro de incendio si se secan artículos que NO se han lavado con agua.
- No seque prendas que hayan sido tratadas con productos químicos.
- No seque prendas que se hayan manchado o empapado con aceites vegetales o aceites de cocina, ya que constituyen un peligro de incendio. Las prendas manchadas de aceite pueden inflamarse de forma espontánea, especialmente cuando están expuestas a fuentes de calor como una secadora. Las prendas se calientan, causando una reacción de oxidación con el aceite, y a su vez, la oxidación crea calor. Si el

calor no puede escapar, las prendas pueden calentarse lo suficiente para arder. Apilar o guardar prendas manchadas de aceite puede evitar que el calor escape y constituir un peligro de incendio.

Si es inevitable meter en la secadora tejidos que contienen aceite vegetal o de cocina o prendas manchadas con productos de cuidado capilar, dichas prendas deberán lavarse primero con detergente extra; de este modo se reducirá el peligro, aunque no se eliminará del todo. No deberán sacarse de la secadora y apilarse mientras estén calientes.

- No seque prendas que se hayan limpiado o lavado en, o empapado con o manchado de petróleo o gasolina, disolventes de limpieza en seco u otras sustancias inflamables o explosivas. Las sustancias altamente inflamables utilizadas comúnmente en entornos domésticos, como el aceite para cocinar, la acetona, el alcohol desnaturalizado, el queroseno, los quitamanchas, el aguarrás, las ceras y los limpiadores de cera. Compruebe que estas prendas se hayan lavado en agua caliente con una cantidad extra de detergente antes de secarlas en la secadora.
- No seque prendas que contengan goma espuma (también conocida como espuma látex), o materiales de textura similar. Al calentarse, los materiales de goma espuma producen fuego por combustión espontánea.
- No deben utilizarse en la secadora suavizantes o productos similares para eliminar los efectos de la electricidad estática, a menos que lo haya recomendado específicamente el fabricante del suavizante.
- No seque ropa interior que contenga refuerzos metálicos, por ejemplo, sujetadores con varillas de refuerzo metálicas. La secadora puede dañarse si los refuerzos metálicos salen durante el secado.
- No seque prendas de caucho o plástico como gorros de ducha o que contengan goma espuma (también conocida como espuma látex), o protecciones impermeables para bebés, polietileno o papel.
- No seque prendas con refuerzo de caucho, con almohadillas de goma espuma, cojines, chanclas y zapatillas de tenis revestidas de caucho.

- Vaciar los bolsillos de todos los objetos, como encendedores o fósforos.

! ATENCIÓN: no detener nunca la secadora antes del final del ciclo de secado a menos que todas las prendas no sean quitadas con rapidez y se extiendan para disipar el calor.

Ahorro energético y respeto por el medio ambiente

- Antes de secar las prendas, estrujarlas para eliminar la mayor cantidad de agua posible (si se utiliza antes la lavadora programar un ciclo de centrifuga). De este modo se ahorra energía durante el secado.
- Utilizar siempre la secadora con la carga completa, así se ahorra energía: prendas separadas y pequeñas cargas requieren más tiempo para secarse.
- Limpiar el filtro al final de cada ciclo para contener los costos relativos al consumo energético (ver mantenimiento).

Cuidados y mantenimiento

ES

Interrupción de la alimentación eléctrica

! Desconecte la secadora cuando no esté funcionando, del mismo modo durante las operaciones de limpieza y mantenimiento.

Limpeza del filtro después de cada ciclo

El filtro es un componente fundamental del secado: su función es la de recoger los residuos de lana y la pelusa que se forman durante el secado.

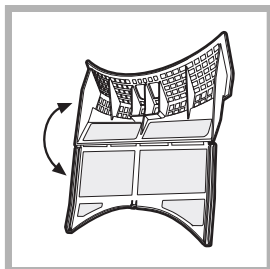

Al finalizar el secado limpie el filtro aclarándolo debajo de agua corriente o limpiándolo con una aspiradora. Si el filtro se atasca, el flujo de aire en el interior de la secadora se verá gravemente comprometido: los tiempos de secado

se prolongan y se consume más energía. Además, pueden producirse averías en la secadora.

El filtro se encuentra delante de la guarnición de la secadora (ver figura).

Remoción del filtro:

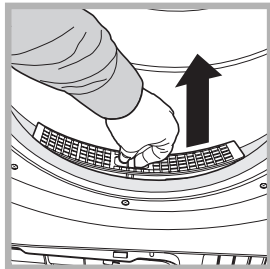

1. Tire hacia arriba la manija de plástico del filtro (ver la figura).
2. Elimine la pelusa del filtro y colóquelo correctamente. Controle que el filtro se introduzca completamente a ras de la guarnición de la secadora.

! No utilice la secadora si antes no se coloca el filtro en su lugar.

Control del cesto después de cada ciclo

Gire el cesto manualmente para quitar las prendas más pequeñas (pañuelos) que podrían quedar dentro de la secadora.

Limpeza del cesto

! Para la limpieza del cesto no utilice elementos abrasivos, esponja de acero o agentes de limpieza para acero inoxidable. Podría formarse una pátina coloreada en el cesto de acero inoxidable, fenómeno que podría generarse por una combinación de agua con agentes de limpieza como suavizantes de lavado. Esta pátina de color no tiene ningún efecto sobre las prestaciones de la secadora.

Vaciado del contenedor de recolección del agua después de cada ciclo

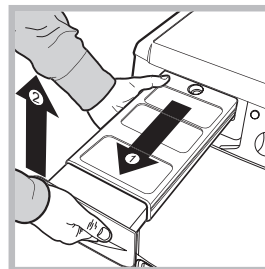

Saque el contenedor de la secadora y vacíelo en un fregadero o en otro espacio de descarga adecuado, luego vuelva a posicionarlo de forma correcta.

Siempre se debe controlar el contenedor de recolección y vaciarlo antes de comenzar un programa nuevo de secado.

Si el contenedor de recolección no se vacía, el agua podría ocasionar que:

- Se detenga el calentamiento de la máquina (por lo tanto la carga podría estar todavía húmeda al finalizar el ciclo de secado).
- El led "Vaciar cubeta" se ilumine para advertir que el contenedor está lleno.

Carga del sistema de recolección de agua

Cuando la secadora es nueva, el contenedor de recolección de agua no recoge hasta que el sistema no se carga. Esta operación puede implicar 1 o 2 ciclos de secado. Una vez cargado, el sistema recoge agua en cada ciclo.

Limpeza del Filtro de la Bomba de Calor

- Periódicamente, cada 5 ciclos, extraiga el Filtro de la Bomba de Calor y elimine los residuos de pelusa de su superficie lavándolo bajo el agua corriente o aspirándolo con una aspiradora. De todos modos, para optimizar las prestaciones de secado se recomienda limpiar este filtro después de cada ciclo.

Cómo quitar la unidad Filtro Bomba de Calor:

1. Desenchufe el aparato y abra la puerta.
2. Quite la tapa del Filtro de la Bomba de Calor, gire las 4 grapas hasta la posición vertical y extraiga la unidad del filtro.
3. Separe las dos partes del filtro y quite la pelusa de la superficie interna de la red.

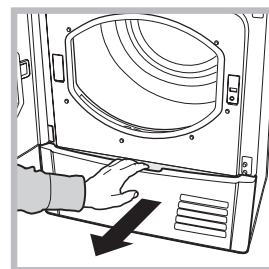

! ATENCIÓN: la parte frontal de la bomba de calor está compuesta por delgadas placas metálicas.

Cuando lo limpie, lo quite o vuelva a colocar la unidad filtrante para la limpieza, tenga cuidado de no dañarlo y de no cortarse.

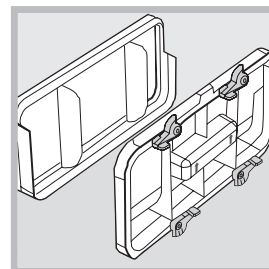

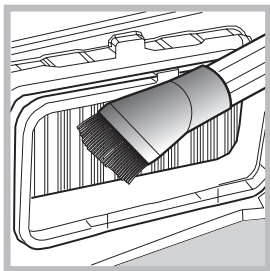

4. Junto a la bomba de calor, hay que limpiar atentamente, la acumulación de pelusas en las planchas metálicas, utilizando un paño húmedo, una esponja o el aspirador. No use los dedos.

5. Vuelva a ensamblar las dos partes del filtro, limpie la superficie de la junta e introduzca el filtro en su lugar, luego gire las 4 grapas hasta la posición horizontal controlando que queden bien enganchadas.

Limpeza de la secadora

- Las partes externas de metal o de plástico y las partes de goma pueden limpiarse con un paño húmedo.
- Periódicamente (cada 6 meses) limpie con una aspiradora la rejilla de la toma de aire frontal y los respiraderos en la parte trasera de la secadora para quitar la pelusa acumulada, residuos de lana y polvo. También se deben quitar las acumulaciones de pelusa de la parte frontal del condensador y de las zonas del filtro, utilizando ocasionalmente la aspiradora.

! No use solventes ni elementos abrasivos.

! Haga controlar con regularidad la secadora por personal técnico autorizado para garantizar la seguridad de las piezas eléctricas y mecánicas (ver *Asistencia Técnica*).

Consejos Rápidos

! Recuerda limpiar el filtro puerta y la bomba de calor tras cada secado.

! Recuerda vaciar el contenedor de recolección de agua tras cada carga.

! **Procediendo de esta manera ¡podrás obtener el máximo de prestaciones!**

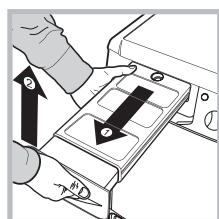

Contenedor de recolección de agua

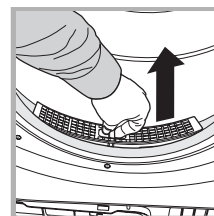

Filtro

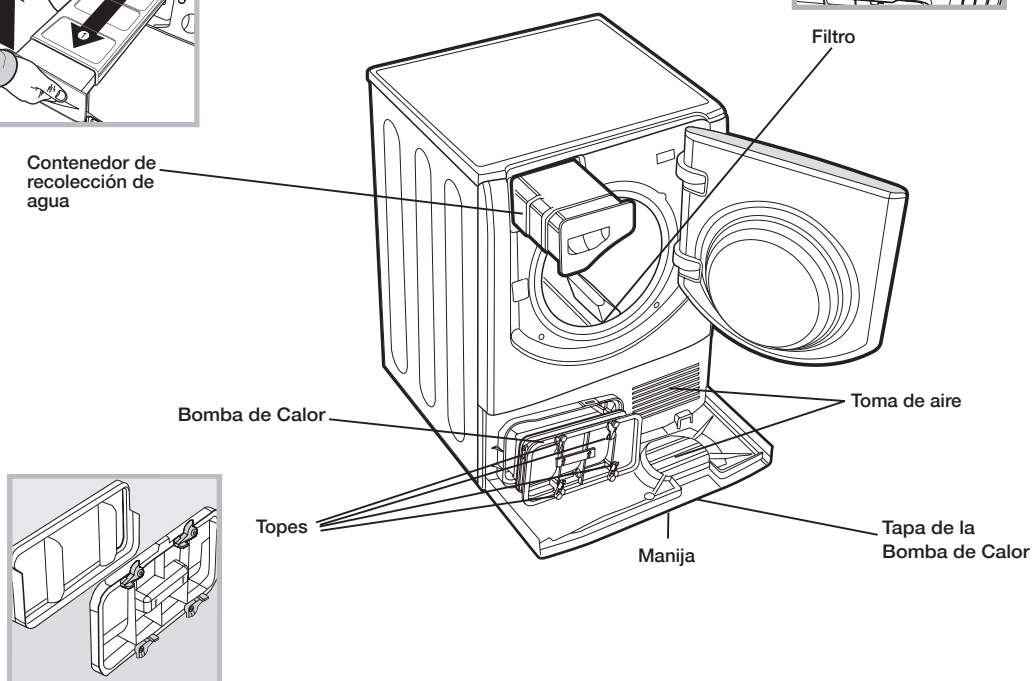

Bomba de Calor

Toma de aire

Topes

Manija

Tapa de la Bomba de Calor

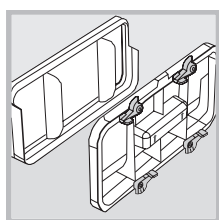

Descripción de la secadora

ES

Apertura de la puerta

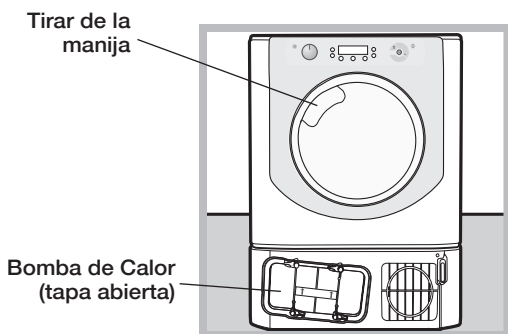

Características

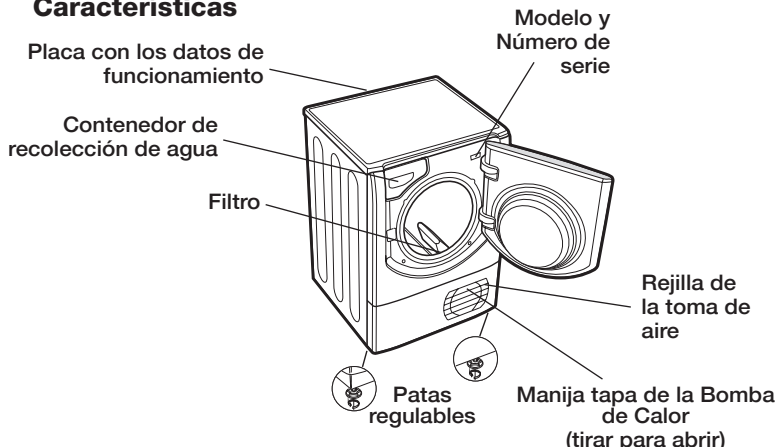

Panel de control

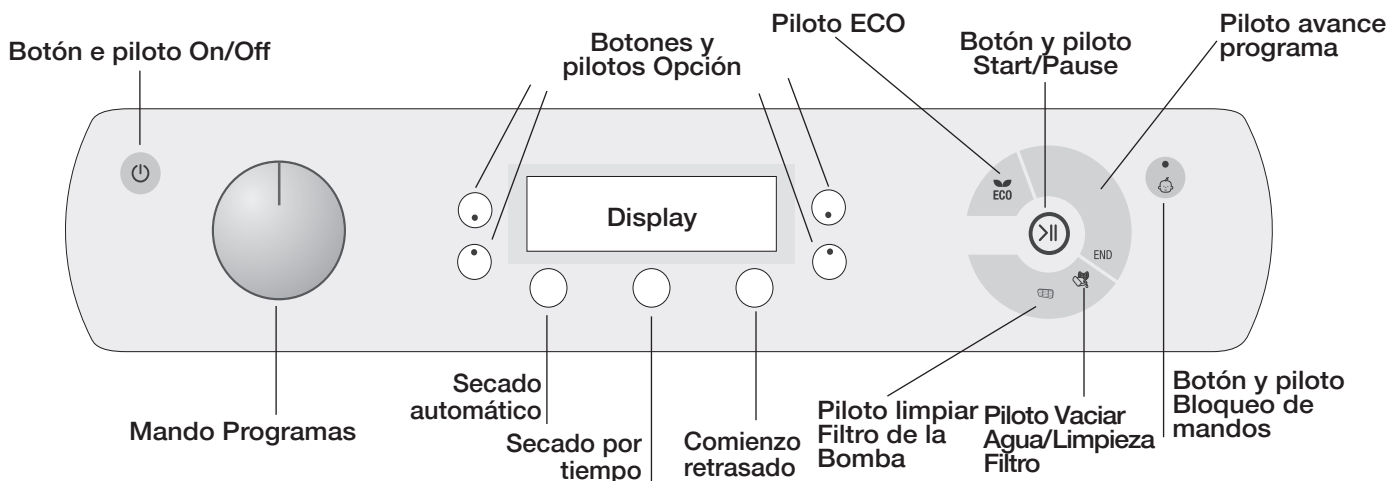

La secadora se apaga pulsando más de 3 segundos la tecla luminosa de On/Off . El piloto advierte que la secadora está en funcionamiento o está lista para elegir un programa.

El mando **Programas** permite fijar el programa: girar hasta que el piloto esté orientado hacia el programa deseado (ver *Puesta en marcha y programas*).

Los botones /pilotos **Opción** permiten elegir las opciones disponibles para el programa seleccionado. Los pilotos se encienden para señalar que la opción ha sido seleccionada (ver *Puesta en marcha y programas*).

El **Display** posee tres secciones: Secado automático= nivel de secado, Secado por tiempo= tiempo de secado y Tiempo residual /Arranque retrasado, cada uno con un botón de selección correspondiente (ver *Display*).

Botón **PUESTA EN START/PAUSE** con piloto de señalización : cuando el piloto verde centellea lentamente, presione el botón para que comience el programa. Cuando el ciclo ha arrancado, el piloto de señalización permanece siempre encendido. Para llevar el programa a pausa, presionar nuevamente el botón; el piloto cambia a color naranja y comienza de nuevo a centellear. Para iniciar el programa desde el punto en el cual se interrumpió, presionar nuevamente el botón (ver *puesta en marcha y programas*). Nota: La luz de Start/Pause parpadea en ámbar durante la fase de cuidado posterior de un programa. Al encenderse, los pilotos de avance del programa señalan los estados del programa en curso (ver *puesta en marcha y programas*).

El piloto **Vaciar agua "h2o"** señala que es necesario vaciar el contenedor de recolección de agua. El piloto se apaga durante algunos segundos después de volver a colocar el contenedor de recolección del agua vacío; para que esto suceda la secadora debe estar en funcionamiento (ver *Mandos*).

Nota: si el contenedor de recolección de agua está lleno, en el display se muestra "h2o" y el piloto centellea, la resistencia es desactivada y las prendas no se secan.

El piloto **Vaciar Agua/Limpieza Filtro** antes de cada programa recuerda que es fundamental limpiar el filtro y vaciar el contenedor siempre antes de utilizar la secadora (ver *Cuidados y mantenimiento*).

El piloto **limpiar Filtro de la Bomba** indica que es necesario limpiar el filtro en intervalos de tiempo regulares (ver *Cuidados y mantenimiento*).

Botón/piloto **Bloqueo de mandos**. Tener presionado este botón después de elegir el programa y las opciones deseadas. De este modo no es posible modificar las programaciones prefijadas. Cuando el piloto está encendido, los demás botones y el mando de los programas son desactivados. Para desactivar el bloqueo mantener presionado el botón; el piloto se apagará.

Piloto ECO: este piloto está encendido cuando se eligen las opciones de ahorro energético (ver *mandos*).

Display

El display posee tres secciones, cada una con su respectivo botón.

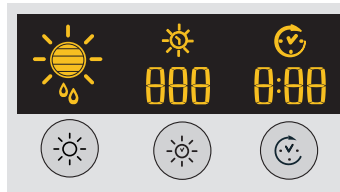



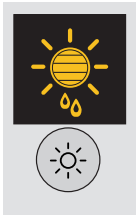



Secado automático



Después de elegir un programa dotado con la opción secado automático, presionar varias veces el botón hasta que aparece el nivel de secado automático deseado. Si la opción de secado automático no se encuentra disponible, la pantalla centellea y se emiten tres señales acústicas.

! Algunos programas de secado no son compatibles con los niveles de secado automático.

Niveles de secado disponibles

-  **Húmedo:** el nivel más delicado que hace que las prendas no goteen. El nivel perfecto después del lavado a mano para colgar las prendas si no se desea secarlas completamente en secadora.
-  **Para Plancha:** un secado muy delicado. Útil para las prendas que se van a planchar después del secado.
-  **Colgar plus:** el nivel de secado para colgar prendas delicadas (por ejemplo, cortinas).
-  **Para Colgar:** el nivel de secado para colgar las prendas.
-  **Ligero:** ideal para doblar y guardar las prendas directamente en el armario.
-  **Armario:** las prendas están completamente secas y listas para doblar y colocar en el ropero.
-  **Extra seco:** utilizado para prendas que se van a lucir inmediatamente después que ha finalizado el ciclo.

Secado por tiempo

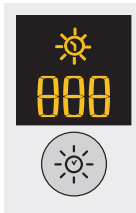

Después de seleccionar un programa con una opción de secado por tiempo, para introducir el tiempo de secado presionar el botón A tiempo. Con cada presión de este botón en la pantalla aparece la duración de secado elegida (ver puesta en marcha y programas). Con cada presión se reduce el tiempo programado **220, 180, 150, 120, 90, 60, 40** cíclicamente. Si la opción de secado por tiempo no se encuentra disponible, la pantalla centellea y se emiten tres señales acústicas. El tiempo seleccionado permanece en pantalla una vez comenzado el programa y se puede cambiar durante la ejecución del programa.

! Es posible elegir el nivel de secado automático o bien el tiempo de secado.

Comienzo retrasado



Después de seleccionar un programa con opción de comienzo retrasado se puede elegir el tiempo de comienzo retrasado.

Con cada presión del botón de Comienzo retrasado  aumenta la programación de retraso con incrementos de 1 hora, desde "1h" a "24h", por lo tanto "OFF" y después de cinco segundos el retraso se borra.

Para los retrasos de 10 horas o superiores en el display aparece la cuenta atrás del tiempo en horas hasta 10 horas, "9:59" posteriormente la cuenta atrás en minutos. Para los retrasos de 9 horas o inferiores, en la pantalla aparecen horas y minutos, por lo tanto la cuenta atrás en minutos por el total del retraso.

Después de pulsar la tecla de Start/Pause >||, es posible cambiar o borrar el tiempo de retardo.

Cuando el período de retraso finaliza, el símbolo  se apaga y aparece el **Tiempo residual**.

Si se ha seleccionado un secado por tiempo, durante la programación en la pantalla aparece el tiempo de secado sólo en el display del secado por tiempo central. Una vez que se ha presionado el botón de arranque se enciende el display del tiempo de la máquina, donde es posible ver la cuenta atrás de la duración del programa.

Tiempo residual





Si el icono de retraso  se apaga, el tiempo visualizado es el **Tiempo residual** del programa en funcionamiento. Cuando se seleccionan programas por tiempo, el tiempo visualizado durante el ciclo es el tiempo residual efectivo. Cuando se selecciona un programa automático, el tiempo visualizado es una estimación del tiempo residual. Cuando se selecciona el programa en la pantalla aparece el tiempo necesario para secar una carga completa, después de aprox. El tiempo residual se monitorea constantemente durante el ciclo de secado y el tiempo es modificado para mostrar la mejor estimación posible. Los dos puntos entre las horas y los minutos visualizados en el display centellean para mostrar que la cuenta atrás está en funcionamiento.

En la pantalla aparecen también posibles problemas de la secadora; en este caso en la pantalla aparece una F seguida de un código de error y los cuatro pilotos de opción y el piloto de pausa centellean con color naranja (ver *problemas y soluciones*).

Puesta en marcha y Programas

ES

Selección del programa

1. Introducir el enchufe de la secadora en la toma de alimentación eléctrica.
 2. Seleccionar en función del tipo de ropa (*ver Ropa*).
 3. Abrir la puerta y asegurarse que el filtro esté limpio y en posición y que el contenedor de recolección de agua esté vacío y posicionado correctamente (*ver mantenimiento*).
 4. Cargar la máquina teniendo cuidado que ninguna prenda se interponga entre la puerta y la guarnición. Cerrar la puerta.
 5. Si el piloto On/Off no se enciende presionar el botón respectivo .
 6. Presionar el botón de selección programas correspondiente al tipo de tejido a secar, controlando en la tabla de programas (*ver programas*) y las indicaciones para cada tipo de tejido (*ver ropa*).
 7. Si se encuentra disponible elegir las opciones de secado automático  o de secado por tiempo  presionando el respectivo botón hasta alcanzar el nivel o el tiempo deseado. **!** Para mayor información consultar la tabla de programas.
 8. Si es necesario programar el tiempo de retraso y las otras opciones (*ver display*).
 9. Si se desea que el señalador sonoro se encienda al finalizar el programa, presionar el pulsador ALARMA .
- Nota:** si ha seleccionado la opción Antiarrugas, esta opción no está disponible.
10. Para comenzar presionar el botón START . En la pantalla aparece el tiempo residual estimado. Durante el programa de secado es posible controlar el lavado y sacar las prendas que

se han secado dejando que las otras continúen. Después de cerrar la puerta, presionar START para poner de nuevo en funcionamiento la máquina.

Si abre la puerta para controlar el estado de secado de las prendas, se alargarán los ciclos de secado porque el compresor del condensador esperará 5 minutos para volver a arrancar después que haya cerrado la puerta y accionado el botón start (*ver "Mandos"*).

11. Durante los últimos minutos de los programas de secado antes de finalizar el programa comienza la fase final de SECADO EN FRÍO  (los tejidos son enfriados); es necesario dejar siempre que acabe esta fase.

12. Al finalizar el programa, suena 3 veces una señal acústica y la pantalla indica END (Nota: si se ha seleccionado la opción ALARMA, la señal sonará 3 veces cada 30 segundos durante 5 minutos). Abrir la puerta, sacar la ropa, limpiar el filtro y colocarlo en su asiento. Vaciar el contenedor de recolección de agua y volverlo a colocar en posición (*ver Mantenimiento*).

Si se ha seleccionado la opción Antiarrugas  y no se quita la ropa inmediatamente, las prendas se hacen girar cada tanto durante 10 horas hasta que se abre la puerta.

13. Desconectar la secadora de la red eléctrica.

Modalidad de stand by

Esta secadora está en conformidad con las nuevas normativas vinculadas al ahorro energético. Está dotada de un sistema de auto-apagado (stand by) que, en caso de no funcionamiento, se activa pasados aproximadamente 30 minutos. Pulsar y mantener pulsada la tecla ON/OFF hasta que la secadora se reactive.

Programas especiales

Programa Plancha Fácil

Plancha fácil es un programa breve de 10 minutos (8 minutos de calentamiento seguidos por 2 minutos de secado en frío) que infla las fibras de los tejidos que permanecen en la posición por un prolongado período de tiempo. El ciclo estira las fibras de las prendas facilitando el planchado y el doblado.

! Plancha fácil no es un programa de secado y no se utiliza con prendas aún mojadas.

Los resultados óptimos:

1. No cargar el cesto por encima de su capacidad máxima. Los siguientes valores se refieren al peso de las prendas secas:

Tejido	Máx.
Algodón y mezcla algodón	2,5 kg
Sintéticos	2
Vaqueros	2

2. Vaciar la secadora enseguida después de finalizar el programa; colgar, doblar o planchar las prendas y luego colocarlas en el armario. Si esto no fuese posible repetir el programa.

El efecto producido por Plancha fácil cambia de un tejido a otro. Los mejores efectos se obtienen sobre tejidos tradicionales como algodón y mezcla algodón, mientras son menos evidentes en fibras acrílicas y materiales como el Tencel®.

Programa Lana

- Esto es un programa dedicado a las prendas que soportan el secado en tambor marcados con el símbolo .
 - Puede utilizarse para cargas de hasta 1 kg (aprox. 3 jerseys).
 - Se aconseja dar vuelta las prendas antes del secado.
 - Las cargas secadas con este programa en general están listas para vestir, pero en algunas prendas más gruesas los bordes podrían estar levemente húmedos. Dejarlas secar naturalmente ya que otro proceso de secado podría dañar las prendas.
- !** A diferencia de otros materiales, el encogido de la lana es irreversible, es decir la prenda no vuelve al tamaño y forma originales.
- !** Este programa no se aconseja para prendas acrílicas.

Vaqueros

- Este programa se dedica a los Vaqueros de algodón denim. Antes de secar los Vaqueros dar vueltas los bolsillos delanteros.
 - Puede utilizarse para cargas de hasta 3 kg (aprox. 4 pares).
 - También puede usarse en otras prendas realizadas con el mismo material como chaquetas.
 - La duración de este programa dependerá del volumen de carga, del nivel de secado seleccionado y de la velocidad de rotación de la lavadora.
 - Las cargas secas que utilizan este programa en general están listas para ser usadas; los bordes o las costuras podrían estar ligeramente húmedos. En este caso dar vuelta los Vaqueros y reactivar el programa un período corto.
 - Utilizar este ciclo sólo para cargas de algodón 100%, no mezclar prendas de colores oscuros y claros. No utilizar este programa para prendas con bordados y accesorios (prendedores...); dar vuelta los bolsillos.
- !** No se aconseja usar este programa si los Vaqueros están dotados de elásticos aplicados en la cintura o con bordados.

Programas especiales

Programas para Camisas

Camisas - Secado intensivo

- Este programa está dedicado a las camisas de algodón.
- Puede utilizarse para cargas de hasta 3 kg (aprox. 10 camisas).
- La duración de este programa dependerá del volumen de carga, del nivel de secado seleccionado y de la velocidad de rotación de la lavadora.
- Las cargas secas que utilizan este programa en general están listas para ser usadas; los bordes o las costuras podrían estar ligeramente húmedos. En este caso dar vuelta las camisas y reactivar el programa un período corto.

Camisas - Secado normal

- Este programa se dedica a las camisas realizadas de materiales sintéticos o de materiales mezcla natural y sintético como poliéster y algodón.
- Puede utilizarse para cargas de hasta 3 kg (aprox. 14 camisas).
- La duración de este programa dependerá del volumen de carga, del nivel de secado seleccionado y de la velocidad de rotación de la lavadora.
- Las cargas secas que utilizan este programa en general están listas para ser usadas; los bordes o las costuras podrían estar ligeramente húmedos. En este caso dar vuelta las camisas y reactivar el programa un período corto.

Seda

- Este es el programa para el secado de seda delicada.
- Para ser usado con cargas de hasta 0,5 kg.
- La duración de este programa dependerá del volumen de carga, del nivel de secado seleccionado y de la velocidad de rotación de la lavadora.
- Las cargas secadas con este programa en general están listas para usar, pero en algunas prendas más gruesas los bordes podrían estar levemente húmedos. En este caso intentar sacar la carga, abrir las prendas y reactivar el programa un período corto.
- Sólo para las prendas con etiqueta para secado de tambor.

Programas para Anorak

- ! Con este programa prestar atención para no secar artículos dañados ya que el acolchado podría atascar el filtro y el conducto del aire con el consiguiente peligro de incendio.
- Debe emplearse sólo para Anorak de una plaza; no se adapta para Anorak de dos plazas o más grandes.
- Las cargas secadas utilizando este programa están en general listas para el uso, pero pueden estar ligeramente húmedas en algunos puntos. En este caso sacar la carga, abrir las prendas, sacudirlas y reactivar el programa un período corto.
- Se adapta para chaquetas acolchadas.

Anorak - Secado intensivo

- Este es el programa para el secado de Anorak con bolsa de algodón y relleno de plumón.
- La duración de este programa dependerá del volumen de carga y de la velocidad de rotación de la lavadora.
- Sólo para Anorak o prendas con etiqueta que especifica la idoneidad para el secado (TD) con bolsa de algodón y relleno de plumón o pluma, no adecuado para materiales sintéticos.

Anorak - Secado normal

- Este es el programa para el secado de Anorak rellenos con materiales sintéticos.
- La duración de este programa dependerá del volumen de carga y de la velocidad de rotación de la lavadora.
- Sólo para Anorak o prendas con etiqueta TD. Algunas chaquetas sintéticas pueden contener materiales inflamables: comprobar que la etiqueta de la prenda indique que es idónea para el secado.

Baby

- Este programa sirve para secar las prendas y la ropa de las cunas de los neonatos (algodón y felpilla) y para secar prendas delicadas, como las acrílicas.
- No secar artículos como baberos o braguitas cubre pañales con revestimiento de plástico.
- Para ser usado con cargas de hasta 2 kg.
- La duración de este programa dependerá del volumen de carga, del nivel de secado seleccionado y de la velocidad de rotación de la lavadora.
- Las cargas secadas con este programa en general están listas para usar, pero en algunas prendas más gruesas los bordes podrían estar levemente húmedos. En este caso dar vuelta las prendas y reactivar el programa un período corto.

7 Días

- Este programa se utiliza para las sábanas o las toallas de algodón.
- Para ser usado con cargas de hasta 8 kg.
- La duración de este programa dependerá del volumen de carga, del nivel de secado seleccionado y de la velocidad de rotación de la lavadora.
- Las cargas secadas con este programa están listas para ser usadas, pero los bordes o las costuras podrían presentarse levemente húmedos, en especial si se trata de prendas de gran tamaño. En este caso, extender las prendas y lanzar nuevamente el programa por un período más breve.

Refrescar

Gracias a un flujo de aire fresco, el oxígeno penetra en las fibras y elimina de las prendas los olores desagradables como los del humo de cigarrillo, de frituras o de smog. Con este programa breve es posible refrescar las prendas en sólo 20 minutos

! El programa para airear las prendas no ha sido pensado para secarlas: por lo tanto no utilizarlo con las prendas mojadas.

- Si bien se puede emplear con cargas de diferente tamaño (hasta 8 kg) es especialmente eficaz con cargas de tamaño reducido. Programa de 20 minutos para airear las prendas con aire fresco. Se puede utilizar también para refrescar prendas de vestir calientes.

Anti Alergias

• Este programa cuenta con el Sello de garantía de Allergic UK, que refleja la reducción y eliminación efectivas de alérgenos de la ropa, con el ciclo especial Antialergia. Con este programa, gracias al logro de una temperatura constante por un periodo de tiempo extendido, se neutralizan los efectos de los alérgenos más comunes (incluyendo ácaros).

Puede utilizarse para secar y tratar una carga húmeda de tamaño completo, o en una carga seca de 4 kg. solo para tratar la colada.

Secado Rápido

• El tiempo de secado para pequeñas cargas es muy bajo, con un gran ahorro de tiempo para el algodón, de hasta el 25% (con opción – Secado Intensivo) y del 39% para las fibras sintéticas (con opción – Secado Normal).

Carga: 1 Kg. Nivel de secado: sólo Armario.

Ropa Deporte

• Este programa es ideal para secar los tejidos repelentes al agua y las chaquetas sport (por ej. Gore-tex, poliéster, nylon). El secado de la prenda después del ciclo de lavado tiene un efecto benéfico debido a que reactiva el tratamiento repelente al agua de la prenda. Para ser usado con cargas de hasta 2 kg.

El secado de la prenda después del ciclo de lavado tiene un efecto benéfico debido a que reactiva el tratamiento repelente al agua de la prenda.

Nivel de secado: sólo Armario.

Heat & Enjoy

• El ciclo Heat & Enjoy ayuda a calentar las toallas y los albornoces para lograr una placentera sensación de calor después de un baño. Sirve también para calentar las prendas que se van a utilizar en invierno.

El ciclo calienta las prendas a 37°C (temperatura del cuerpo) y mantiene esa temperatura hasta que el usuario interrumpe el ciclo.

Carga: 3 Kg.

¡Nota: Durante este programa un  icono gira en el display hasta que se alcanza la temperatura fijada, en ese punto el icono de nivel de secado parpadea.

Ropa Oscura

Este programa ayuda a mantener el color de las prendas oscuras controlando la velocidad del motor y la rotación del tambor y manteniendo la menor temperatura de secado.

Puede utilizarse para cargas de hasta 3 kg de algodones y jeans.

La carga se debe haber girado en la lavadora con una velocidad de centrifugado de entre 1200 - 1400 rpm.

La duración de este programa dependerá del volumen de carga, del nivel de secado seleccionado y de la velocidad de rotación de la lavadora.



El ciclo de secado de lana de esta secadora ha sido probado y aprobado por The Woolmark Company.































































































































Este ciclo es adecuado para secar prendas de lana con la indicación "lavado a mano", siempre y cuando las

prendas se sometan a un ciclo de lavado a mano aprobado por Woolmark y se sequen de acuerdo con las instrucciones suministradas por el fabricante de la máquina. M1219.

En Reino Unido, Irlanda, Hong Kong e India la marca Woolmark es una Certificación de marca registrada.























Tabla de programas

! Si el piloto On/Off no se enciende presionar el botón respectivo  y elegir el programa.

Programa	Función	Programación	Notas/Opciones disponibles
 Plancha Fácil	Programa corto (aprox. 10 minutos) que suaviza las fibras de las prendas facilitando su planchado.	<ol style="list-style-type: none"> 1. Coloque el mando PROGRAMAS en . 2. Seleccione la opción Alarma si se requiere. 3. Pulse el botón de puesta en start/pause . 	No es un programa de secado (ver la página anterior). Opciones disponibles Alarma  .
 Refrescar	Programa de 20 min que airea las prendas con aire fresco	<ol style="list-style-type: none"> 1. Coloque el mando PROGRAMAS en . 2. Seleccione la opción Alarma si se requiere. 3. Pulse el botón de puesta en start/pause . 	Alarma  .
 Algodón Normal**	Seca las prendas de algodón. Nota: Carga máx. 6 kg (con Baja Temperatura)	<ol style="list-style-type: none"> 1. Coloque el mando PROGRAMAS en . 2. Elija Secado automático  o Secado con tiempo  (ver la página siguiente). 3. Seleccione las posibles opciones requeridas. 4. Pulse el botón de puesta en start/pause . 	Alarma  o Antiarrugas  . Comienzo retrasado  . Alta Temperatura  . Anti pelusa  . Opción secado automático: Húmedo  , Para Plancha  , Colgar Plus  , Para Colgar  , Ligero  , Armario  , Extra seco  .
 Camisas	Seca las camisas.	<ol style="list-style-type: none"> 1. Coloque el mando PROGRAMAS en . 2. Elija Secado automático  o Secado con tiempo  (ver la página siguiente). 3. Seleccione las posibles opciones requeridas. 4. Pulse el botón de puesta en start/pause . 	Alarma  o Antiarrugas  . Comienzo retrasado  . Alta Temperatura  . Anti pelusa  . Opción secado automático: Húmedo  , Para Plancha  , Colgar Plus  , Para Colgar  , Ligero  , Armario  .
 Vaqueros	Seca las prendas de Vaqueros.	<ol style="list-style-type: none"> 1. Coloque el mando PROGRAMAS en . 2. Elija Secado automático  (ver la página siguiente). 3. Seleccione las posibles opciones requeridas. 4. Pulse el botón de puesta en start/pause . 	Alarma  o Antiarrugas  . Comienzo retrasado  . Opción secado automático: Húmedo  , Para Plancha  , Colgar Plus  , Para Colgar  , Ligero  , Armario  , Extra seco  .
 Sintético	Seca las prendas sintéticas.	<ol style="list-style-type: none"> 1. Coloque el mando PROGRAMAS en . 2. Elija Secado automático  o Secado con tiempo  (ver la página siguiente). 3. Seleccione las posibles opciones requeridas. 4. Pulse el botón de puesta en start/pause . 	Alarma  o Antiarrugas  . Comienzo retrasado  . Opción secado automático: Húmedo  , Para Plancha  , Colgar Plus  , Para Colgar  , Ligero  , Armario  .
 7 Días	Seca sábanas y toallas.	<ol style="list-style-type: none"> 1. Coloque el mando PROGRAMAS en . 2. Elija Secado automático  (ver la página siguiente). 3. Seleccione las posibles opciones requeridas. 4. Pulse el botón de puesta en start/pause . 	Alarma  o Antiarrugas  . Comienzo retrasado  . Anti pelusa  . Opción secado automático: Húmedo  , Para Plancha  , Colgar Plus  , Para Colgar  , Ligero  , Armario  , Extra seco  . (Se aconseja utilizar el nivel de Secado "Doblar").
 Anorak	Seca los Anorak.	<ol style="list-style-type: none"> 1. Coloque el mando PROGRAMAS en . 2. Seleccione las posibles opciones requeridas. 3. Pulse el botón de puesta en start/pause . 	Alarma  o Antiarrugas  . Comienzo retrasado  . Alta Temperatura  .
 Lana	Seca las prendas de lana.	<ol style="list-style-type: none"> 1. Coloque el mando PROGRAMAS en . 2. Seleccione las posibles opciones requeridas. 3. Pulse el botón de puesta en start/pause . 	Alarma  .
 Seda	Seca las prendas de seda.	<ol style="list-style-type: none"> 1. Coloque el mando PROGRAMAS en . 2. Elija Secado automático  (ver la página siguiente). 3. Seleccione las posibles opciones requeridas. 4. Pulse el botón de puesta en start/pause . 	Alarma  . Opción secado automático: Húmedo  , Para Plancha  , Colgar Plus  , Para Colgar  , Ligero  , Armario  . (Se aconseja utilizar el nivel de Secado "Doblar").
 Baby	Seca las prendas de neonatos a baja temperatura	<ol style="list-style-type: none"> 1. Coloque el mando PROGRAMAS en . 2. Elija Secado automático  o Secado con tiempo  (ver la página siguiente). 3. Seleccione las posibles opciones requeridas. 4. Pulse el botón de puesta en start/pause . 	Alarma  o Antiarrugas  . Comienzo retrasado  . Opción secado automático: Húmedo  , Para Plancha  , Colgar Plus  , Para Colgar  , Ligero  , Armario  . (Se aconseja utilizar el nivel de Secado "Doblar").
 Anti Alergias	Tratamiento Antialérgico para las prendas de algodón.	<ol style="list-style-type: none"> 1. Coloque el mando PROGRAMAS en . 2. Seleccione las posibles opciones requeridas. 3. Pulse el botón de puesta en start/pause . 	Alarma  o Antiarrugas  . Comienzo retrasado  .















* Sólo con **Alta Temperatura** seleccionado

** Este es el programa más eficiente en términos de consumo de energía (UE 392/2012). Para alcanzar la máxima eficiencia, seleccionar el nivel de secado ARMARIO para guardar y la opción de temperatura más alta (Configuración estándar/predeterminada inicial).

Programa	Función	Programación	Notas/Opciones disponibles
 Ropa Oscura	Seca prendas de colores oscuros.	<ol style="list-style-type: none"> 1. Coloque el mando PROGRAMAS en . 2. Seleccione las posibles opciones requeridas. 3. Pulse el botón de puesta en marcha/pausa > . 	Alarma  . Comienzo retrasado  . Opción secado automático: Húmedo  , Para Plancha  , Colgar Plus  , Para Colgar  , Ligero  , Armario  . (Se aconseja utilizar el nivel de Secado "Doblar").
 Secado Rápido	Seca las prendas de algodón o fibras sintéticas más rápidamente.	<ol style="list-style-type: none"> 1. Coloque el mando PROGRAMAS en . 2. Seleccione las posibles opciones requeridas. 3. Pulse el botón de puesta en marcha/pausa > . 	Alarma  o Antiarrugas  . Comienzo retrasado  . Alta Temperatura  .
 Ropa Deporte	Seca las prendas deportivas.	<ol style="list-style-type: none"> 1. Coloque el mando PROGRAMAS en . 2. Seleccione las posibles opciones requeridas. 3. Pulse el botón de puesta en marcha/pausa > . 	Alarma  o Antiarrugas  . Comienzo retrasado  .
 Heat & Enjoy	Calienta toallas y albornoces.	<ol style="list-style-type: none"> 1. Coloque el mando PROGRAMAS en . 2. Pulse el botón de puesta en marcha/pausa > . 	-

Secado automático y Secado por tiempo .

Antes de seleccionar un programa (ver la tabla de programas).

Programa	Función	Programación	Notas/Opciones disponibles
Secado automático	Si es posible usar siempre el secado automático para las prendas ya que asegura los mejores resultados de secado. La temperatura programada depende del programar (opción materiales) seleccionado	<ol style="list-style-type: none"> 1. Presionar varias veces el botón de Secado automático hasta que en el display aparece la selección deseada. Cada presión avanza , , ,  y luego se repite. ! Algunos programas automáticos no poseen las 7 opciones de los niveles de secado 2. Seleccionar posibles opciones requeridas. 3. Presionar el botón de puesta en start > . 	Opciones disponibles Alarma  o Antiarrugas  . Comienzo retrasado  . Alta Temperatura  . Anti pelusa  . Consultar los tiempos de secado sugeridos (ver ropa). Los últimos minutos de estos programas están dedicados a la fase de secado en frío  .
Secado por tiempo (220, 180, 150, 120, 90, 60 o 40 minutos)	Si se desea establecer el tiempo de secado utilizar siempre la función de secado por tiempo. La temperatura programada depende del programar (opción materiales) seleccionado Utilizar a baja temperatura para los acrílicos y los materiales delicados.	<ol style="list-style-type: none"> 1. Presionar varias veces el botón A tiempo hasta que en el display aparece la selección deseada. Cada presión reduce el tiempo de 220, 180, 150, 120, 90, 60 a 40 y por lo tanto se repite. <ul style="list-style-type: none"> • Los delicados prevén un tiempo máximo de 180. 2. Seleccionar posibles opciones requeridas. 3. Presionar el botón de puesta en start > . 	Opciones disponibles Alarma  o Antiarrugas  . Comienzo retrasado  . Alta Temperatura  . Consultar los tiempos de secado sugeridos (ver ropa). Los últimos minutos de estos programas están dedicados a la fase de secado en frío  .

! Para conseguir mejores prestaciones no abrir la puerta antes de que finalice el ciclo.

Mandos

• Mandos de los programas

! Atención: si después de haber presionado el botón de encendido, la posición del mando de programas se cambia, la nueva posición **NON** modifica el programa seleccionado. Para modificar el programa presionar el pulsador Start/Pause >II para poner en pausa el programa (el piloto centellea con color amarillo), elegir el programa nuevo y las relativas opciones; el piloto comienza a centellear con color verde. Presionar el botón Start/Pause >II y comienza el nuevo programa.

• Botones y pilotos Opción

Estos botones se utilizan para personalizar el programa seleccionado en función de sus necesidades. No todas las opciones se encuentran disponibles para todos los programas (ver *Puesta en marcha y programas*). Si una opción no se encuentra disponible y se presiona el botón, el señalador sonoro emite tres sonidos. Si la opción se encuentra disponible se emite una única señal acústica y el piloto de la opción al lado del botón se ilumina para confirmar que la opción ha sido seleccionada.

• Piloto ECO

Este piloto se enciende cuando se eligen opciones de programación que utilizan una cantidad de energía inferior. Ejemplos: si se elige un programa automático o se emplea una programación de secado por tiempo más breve de aquella prefijada. Este piloto no indica que ha sido elegida la programación energética ideal, sino exclusivamente que las opciones seleccionadas emplean menor cantidad de energía.

• Piloto de avance

 Secado,  Secado en frío, END

Los pilotos de avance muestran el estado del programa. En cada fase del programa se enciende el piloto correspondiente.

• Comienzo retrasado

El comienzo de algunos programas (ver *Puesta en marcha y programas*) puede retrasarse hasta 24 horas (ver Display). Antes de programar un comienzo retrasado asegurarse que el contenedor de recolección de agua esté vacío y que el filtro esté limpio.

• Anti Pelusa

Reduciendo la acción mecánica durante la etapa de secado final, la cantidad de hilas y pelusa producida se reduce considerablemente, protegiendo las fibras de las prendas.

Nota: Programa Camisas; si ha seleccionado la opción temperatura baja, esta opción no está disponible

• Alarma

Al finalizar el ciclo de secado, se activa una alarma sonora que indica que el programa ha finalizado y que ya se puede extraer la ropa de la secadora.

Nota: si ha seleccionado la opción Antiarrugas, esta opción no está disponible.



• Antiarrugas

Si se ha seleccionado el inicio retardado y también la opción Antiarrugas, durante el período de espera la ropa se hace girar cada tanto dentro del cesto para impedir la formación de arrugas. Al finalizar los ciclos de secado y enfriamiento, si no es posible extraer inmediatamente la carga de la secadora, la ropa se hace girar cada tanto para impedir la formación de arrugas. La luz **END** permanece encendida durante esta fase al finalizar el ciclo y la luz de Start/Pause parpadea en ámbar. **Nota:** si ha seleccionado la opción Alarma, esta opción no está disponible.

• Alta Temperatura

Si se ha seleccionado un tiempo de secado, pulsando este botón se selecciona el secado intensivo y se enciende el piloto que está sobre el botón.

• Piloto Vaciar Agua Limpieza Filtro "h2o"

(Si la secadora se ha conectado a una tuberías de descarga es posible ignorar el piloto  referido al contenedor de recolección del agua, ya que no es necesario vaciarlo). Cuando el indicador  está encendido (pero no centellea) recuerda que es necesario vaciar el contenedor de recolección de agua. Si el contenedor de recolección de agua se llena durante el programa, el calentador se apaga y la secadora inicia una fase de Secado en frío; por lo tanto, el piloto centellea y se emiten señales sonoras. Es necesario vaciar el contenedor y volver a poner en marcha la secadora, de lo contrario las prendas no se secan. Después de descargar la secadora el piloto demora algunos segundos en apagarse. Para evitar este procedimiento vaciar siempre el contenedor de recolección de agua cada vez que se utiliza la secadora (ver *mantenimiento*).

! Tener presente que, si la secadora se ha conectado a una tubería de descarga, es necesario limpiar SIEMPRE el filtro.

• Apertura de la puerta

Abriendo la puerta (o presionando el botón Start/Pause) durante el funcionamiento de un programa, la secadora se detiene y se presentan las siguientes situaciones.

Nota: La luz de Start/Pause parpadea en ámbar durante la fase de cuidado posterior de un programa.

- En el comienzo retrasado el retraso sigue contándose. Es necesario presionar el botón de puesta en marcha para recomenzar el programa de comienzo retrasado. Uno de los pilotos de los retrasos centellea indicando la programación de retraso corriente.
- Es necesario presionar el botón de puesta en marcha para recomenzar el programa. Los pilotos de avance cambian para mostrar el estado actual y el piloto Start/Pause deja de centellear y cambia a color verde.
- Durante la fase antiarrugas post secado, el programa finaliza. Presionando el botón Start/Pause recomienza un programa nuevo desde el principio.
- Al cambiar el pomo Programas se selecciona un programa nuevo y el piloto Start/Pause centellea de color verde. Se puede utilizar este procedimiento para seleccionar el programa Secado en frío  para enfriar las prendas si se considera que ya están bien secas. Presionar el botón de arranque para poner en marcha el programa nuevo.

Protección del sistema Bomba de Calor

El sistema de bomba de calor funciona a través de un compresor que posee una protección que interviene si se abre la puerta, o si se produce una imprevista interrupción de corriente. Esta protección impedirá un nuevo arranque del compresor hasta 5 minutos después que se haya cerrado la puerta o que se haya reanudado el ciclo.

• Nota:

En caso de corte de suministro eléctrico, apagar el aparato y desconectar la clavija. Al reanudarse el suministro eléctrico, pulsar y mantener pulsada la tecla ON/OFF hasta que la secadora se reactive, y luego pulsar Start/Pause.

Subdivisión de la ropa

- Controle los símbolos de la etiqueta de las diferentes prendas para comprobar si las prendas pueden someterse a un secado en tambor.
- Divida la ropa a lavar en función del tipo de tejido.
- Vacíe los bolsillos y controle los botones.
- Cierre las cremalleras y los ganchos y ate los cintos y lazos sin ajustar.
- Estruje las prendas para eliminar la mayor cantidad de agua posible.

! No cargue la secadora con prendas completamente empapadas de agua.

Máximas dimensiones de carga

No cargue el cesto por encima de su capacidad máxima. Los siguientes valores se refieren al peso de las prendas secas:

Fibras naturales: máximo 8 kg
Fibras sintéticas: máximo 3 kg

! Para evitar una disminución de las prestaciones de la secadora, no la sobrecargue.

Etiquetas de mantenimiento

Controle las etiquetas de las prendas, en especial cuando se introducen por primera vez en la secadora. A continuación se reproducen los símbolos más comunes:

- Puede utilizarse en la secadora.
- No se puede secar en secadora
- Secar a alta temperatura.
- Secar a baja temperatura.

Tiempos de secado



Los tiempos son aproximados y pueden variar en función de:

- La cantidad de agua retenida por las prendas después de la centrifugación: las toallas y las prendas delicadas retienen mucha agua.
- Tejidos: las prendas del mismo tejido, pero con trama y espesor diferentes pueden requerir tiempos de secado diferentes.
- Cantidad de ropa: prendas individuales y pequeñas cargas pueden requerir más tiempo para secarse.
- Secado: si las prendas deben ser planchadas es posible extraerlas de la máquina cuando aún están húmedas. Las prendas que deben estar totalmente secas pueden dejarse más tiempo.
- Temperatura programada.
- Temperatura de la habitación: mientras más baja es la temperatura de la habitación en la que se encuentra la secadora, más tiempo será necesario para el secado de las prendas.
- Volumen: algunas prendas voluminosas requieren especial cuidado durante el proceso de secado. Se aconseja sacar las prendas, sacudirlas e introducir las nuevamente en la secadora: esta operación debe repetirse varias veces durante el ciclo de secado.

! No seque demasiado las prendas. Todos los tejidos contienen humedad natural que los mantiene suaves y vaporosos.

Los tiempos indicados se refieren a los programas automáticos Secado ropero. Los pesos se refieren a las prendas secas.

Tiempo de secado

Algodón 		1 Kg	2 Kg	3 Kg	4 Kg	5 Kg	6 Kg	7 Kg	8 Kg
	Automática minutos	35-60	55-90	85-100	100-130	130-150	160-180	200-210	210-230
	Por tiempo	40 o 60	60 o 90	90	120	150	150 o 180	180	180 o 220
Alta temperatura	Tiempos de secado a 800-1000 revoluciones por minuto de la lavadora								
Sintético 		1 Kg		2 Kg		3 Kg			
	Automática minutos	40-50		50-60		60-90			
	Programación Secado por tiempo	40 o 60		40 o 60		60 o 90			
Calor bajo	Tiempo de secado con centrifuga reducida en lavadora								
Baby (Acrílicos) 		1 kg			2 kg				
	Automática minutos	Sólo secado temporizado							
	Programación Secado por tiempo	30			60				
Calor bajo	Tiempo de secado con centrifuga reducida en lavadora								

Problemas y soluciones

En el caso en el que se tenga la sensación que la secadora no funcione de forma correcta, antes de llamar al centro de asistencia (*ver asistencia*) consultar atentamente las siguientes sugerencias para la solución de los problemas.

Problema:

Causas probables/soluciones:

La secadora no arranca.

- El enchufe no está conectado a la toma de corriente de la pared lo bastante profundo como para que haga contacto.
- Ha habido una interrupción de corriente.
- El fusible está quemado. Intentar conectar otro electrodoméstico en la misma toma.
- Si se emplea un prolongador intentar conectar el enchufe de la secadora directamente en la toma.
- La puerta no ha sido cerrada correctamente.
- El programa no ha sido programado de forma correcta (*ver Puesta en marcha y programas*).
- No ha sido presionando el botón START (*ver Puesta en marcha y programas*).

El ciclo de secado no comienza.

- Ha sido programado un tiempo de retraso (*ver Puesta en marcha y programas*).
- Ha sido presionado el pulsador puesta en marcha; antes de la puesta en marcha de la secadora es necesario esperar un breve retraso. Esperar el comienzo del secado, no presionar de nuevo el botón de puesta en marcha: de lo contrario la secadora entra en la modalidad pausa y no arranca la secadora.

Los tiempos de secado son prolongados.

- El filtro no se ha limpiado (*ver Mantenimiento*).
- ¿Debe vaciarse el contenedor de recolección de agua? El piloto Vaciar agua centellea y visualiza el mensaje “h2o” ? (*ver Mantenimiento*).
- El filtro de la bomba de calor se debe limpiar (*ver Mantenimiento*).
- La temperatura programada no se adapta al tipo de tejido a secar (*ver Puesta en marcha y programas y Ropa*).
- No se ha seleccionado el tiempo de secado correcto para esta carga (*ver Ropa*).
- La rejilla de la toma de aire o los respiraderos están obstruidos (*ver Instalación y Mantenimiento*).
- Las prendas están demasiado mojadas (*ver Ropa*).
- La secadora está sobrecargada (*ver Ropa*).

El piloto Vaciar agua centellea, pero la secadora funciona desde hace poco tiempo.

- Es probable que el contenedor de recolección del agua no haya sido vaciado al comenzar el programa. No esperar la señal de vaciado del agua, sino que controlar siempre el contenedor y vaciarlo antes de comenzar un programa de secado nuevo (*ver Mantenimiento*).

El piloto Vaciar agua está encendido pero el contenedor de recolección de agua no está lleno.

- Es normal: El piloto Vaciar agua centellea cuando el contenedor está lleno. Si el piloto está encendido pero no parpadea recuerda solamente que debe vaciarse el contenedor de recolección (*Puesta en marcha y programas*).

El programa finaliza y las prendas están más húmedas de los previsto.

- Por motivos de seguridad, los programas de la secadora tienen una duración máxima de 5 horas. Si un programa automático no detecta la humedad final requerida dentro de este intervalo de tiempo, la secadora completa el programa y se detiene. Controlar los puntos arriba indicados y repetir el programa; si las prendas siguen estando húmedas contactar el centro de asistencia (*ver Asistencia*).

En el display aparece el código F seguido de uno o dos números, los pilotos de opción y el piloto de pausa centelleo.

- Si la pantalla muestra F seguido por uno o dos números, apague la secadora, desenchúfela y limpie el filtro (*ver mantenimiento*). Posteriormente vuelva a enchufar la secadora, enciéndala y ponga en marcha un nuevo programa de secado. Si el mensaje persiste, anote el número y llame al Centro de Asistencia Técnica (*ver Asistencia*).

En el display aparece brevemente “dOn” cada 6 segundos.

- La secadora se encuentra en la modalidad “Demo”. Mantener presionados los botones On/Off y Start/Pause durante 3 segundos. En el display aparece “dOn” durante 3 segundos, luego la secadora recomienza el funcionamiento normal.

El display Tiempo residual cambia durante el secado.

- El tiempo residual se monitorea constantemente durante el ciclo de secado y el tiempo es modificado para mostrar la mejor estimación posible. El tiempo visualizado puede aumentar durante el ciclo y esto es normal.

La secadora hace ruido durante los primeros minutos de funcionamiento.

- Estos es normal, especialmente si la secadora no ha sido utilizada por un tiempo prolongado. Si el ruido continua durante todo el ciclo, contactar el centro de asistencia.

Las luces del panel de control de la secadora están apagadas aunque la secadora esté encendida.

- La secadora se ha puesto en modo standby para ahorrar energía. Esto ocurre si la secadora se ha dejado encendida o si ha habido un corte de suministro de energía. Ocurre después de 30 minutos:
 - si la secadora se deja con un programa sin empezar;
 - cuando el programa de secado ha terminado.Pulsar y mantener pulsada la tecla ON/OFF hasta que la secadora se reactive.

Sistema con bomba de calor

Esta secadora posee un sistema con bomba de calor para secar sus prendas. Para permitir su funcionamiento, la bomba de calor utiliza gases de efecto invernadero (gases fluorados) que están contemplados en el Protocolo de Kyoto. Los gases F están contenidos en una unidad sellada herméticamente. Esta unidad estanca contiene 0,29 kg de gas R134a F que actúa como refrigerante.

Si la unidad se daña, debe ser sustituida con una nueva. Para obtener mayor información, llame al Centro de Asistencia Técnica más cercano.

Nota: Los gases contenidos en una unidad sellada herméticamente no son peligrosos para la salud, pero si se escapan, producirán un impacto sobre el calentamiento global.

Antes de contactar el Centro de asistencia:

- Seguir la guía para la solución de los problemas para ver si es posible solucionar la avería personalmente (ver *Problemas y soluciones*).
- De lo contrario, apagar la secadora y llamar al centro de asistencia más cercano.

Datos a comunicar al Centro de asistencia:

- Nombre, dirección y código postal
- Número de teléfono
- Tipo de avería
- La fecha de compra
- El modelo de aparato (Mod.);
- El número de serie (S/N) de la secadora

Esta información se encuentra en la etiqueta de datos colocada detrás la ventanilla de observación.

Repuestos

Esta secadora es una máquina compleja. Intentando repararla personalmente o encargar la reparación a personal no cualificado se puede poner en riesgo la seguridad de las personas, además de averiar la máquina y de que la garantía del fabricante se anule.

En caso de problemas con el uso de la máquina, contactar siempre un técnico autorizado.

Está prohibido que una persona no especializada realice cualquier tipo de asistencia o reparación que pueda dañar la bomba de calor sellada.

Información para el reciclaje y el desguace

Dentro del ámbito de nuestro esfuerzo permanente en defensa del medioambiente nos reservamos el derecho de utilizar componentes reciclados de calidad para reducir los costos del cliente y minimizar el derroche de materiales.

- Eliminación del material de embalaje: respetar la normativa local, de este modo se podrá reciclar el embalaje.
- Para reducir el riesgo de accidentes para los niños, quitar la puerta y el enchufe, cortar el cable de alimentación del aparato. Eliminar estas partes por separado para asegurarse que el electrodoméstico no pueda ser conectado a una toma de corriente.

Eliminación



La norma Europea 2012/19/CE sobre la eliminación de aparatos eléctricos y electrónicos (RAEE), indica que los electrodomésticos no deben ser eliminados de la misma manera que los desechos sólidos urbanos. Los aparatos en desuso se deben recoger separadamente para optimizar el porcentaje de recuperación y reciclaje de los materiales que los componen e impedir potenciales daños para la salud y el medio ambiente.

El símbolo de la papelera tachada se encuentra en todos los productos para recordar la obligación de recolección separada.

Para mayor información sobre la correcta eliminación de los electrodomésticos, los poseedores de los mismos podrán dirigirse al servicio público responsable o a los revendedores.



El presente electrodoméstico está en conformidad con las siguientes directivas CE:

- 2006/95/CE (Directiva de baja tensión);
- 2004/108/CE (Compatibilidad electromagnética).

ASCIUGATRICE

IT

Italiano

AQUALTIS

AQC8 2F7

www.hotpoint.eu

 Questo simbolo ti ricorda di leggere questo libretto istruzioni.

! Tenere a portata di mano il presente libretto così da poterlo consultare facilmente a ogni evenienza. Tenere il libretto sempre vicino all'asciugatrice; nel caso in cui l'apparecchio venga venduto o ceduto ad altre persone, ricordarsi di consegnare loro questo libretto, così da permettere anche ai nuovi possessori di conoscere le avvertenze e i suggerimenti sull'utilizzo dell'asciugatrice.

! Leggere attentamente queste istruzioni: le pagine che seguono contengono importanti informazioni sull'installazione e utili suggerimenti sul funzionamento dell'elettrodomestico.

Indice

Installazione, 56

Dove installare l'asciugatrice
Aerazione
Collegamento elettrico
Livellamento dell'asciugatrice
Informazioni preliminari

Avvertenze, 58

Sicurezza generale
Risparmio energetico e rispetto dell'ambiente

Cura e manutenzione, 60

Interruzione dell'alimentazione elettrica
Pulizia del filtro dopo ogni ciclo
Controllo del cestello dopo ogni ciclo
Svuotamento del contenitore di raccolta dell'acqua dopo ogni ciclo
Pulizia dell'unità Filtro del Condensatore (Pompa di Calore)
Pulizia dell'asciugatrice

Descrizione dell'asciugatrice, 62

Apertura dello sportello
Caratteristiche
Pannello comandi

Display, 63

Avviamento e programmi, 64-69

Scelta del programma
Programmi speciali
Tabella dei programmi
Comandi

Bucato, 70

Suddivisione del bucato
Etichette di manutenzione
Tempi di asciugatura

Problemi e soluzioni, 71

Assistenza, 72

Ricambi
Assistenza Attiva 7 giorni su 7
Smaltimento

IT

Registra il tuo prodotto

chiama gratuitamente il **Numero Verde 800 894 056** oppure
compila e invia il form on line su www.hotpoint-ariston.it

Installazione

IT

Dove installare l'asciugatrice

• Le fiamme possono danneggiare l'asciugatrice, che deve pertanto essere installata lontano da cucine a gas, stufe, termosifoni o piani di cottura. L'asciugatrice deve essere installata in un ambiente con temperatura compresa tra 20 e 23 °C per ottenere prestazioni ottimali. Il corretto funzionamento è comunque garantito tra 14 e 30°C. Se l'elettrodomestico deve essere installato sotto un banco da lavoro è necessario lasciare uno spazio di 10 mm tra il pannello superiore dell'elettrodomestico e altri oggetti posti sopra di esso, e uno spazio di 15 mm tra i lati dell'elettrodomestico e le pareti o gli arredi accanto a esso. In questo modo viene garantita una sufficiente circolazione d'aria. L'apparecchio deve essere installato con la superficie posteriore posizionata contro un muro

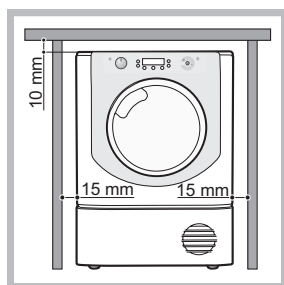

Aerazione

• Quando l'asciugatrice è attiva deve essere presente una sufficiente aerazione. Assicurarsi di installare l'asciugatrice in un ambiente non umido e dotato di un'adeguata circolazione d'aria. Il flusso d'aria attorno all'asciugatrice è fondamentale per consentire la condensazione dell'acqua prodotta durante il lavaggio; l'asciugatrice non funziona correttamente se posizionata in uno spazio chiuso o all'interno di un mobile.

! Se l'asciugatrice viene utilizzata in una stanza piccola o fredda è possibile che si generi un po' di condensa.

! Non è consigliabile installare l'asciugatrice in un armadio; l'elettrodomestico non deve mai essere installato dietro una porta chiudibile a chiave, una porta scorrevole o una porta con cardine sul lato opposto dello sportello dell'asciugatrice.

Scarico dell'acqua

Se la macchina viene collocata vicino a un tubo di scarico è possibile far defluire l'acqua condensata direttamente senza dover impiegare il contenitore di raccolta dell'acqua. In questo caso non è più necessario svuotare il contenitore di raccolta dell'acqua dopo ogni ciclo.

Se l'asciugatrice viene posizionata sopra o di fianco a una lavatrice può condividere lo stesso scarico. È sufficiente scollegare il tubo indicato alla figura **A** e collegarlo allo scarico.

Se lo scarico si trova più lontano della lunghezza del tubo, per raggiungerlo è possibile acquistare e collegare un tubo di diametro identico e della lunghezza necessaria.

Per installare il nuovo tubo è sufficiente sostituire quello esistente come indicato alla figura **B** inserendolo nella stessa posizione.

! Lo scarico deve trovarsi ad un'altezza inferiore ad 1 metro dal pavimento.

! Dopo avere installato l'asciugatrice accertarsi che il tubo di scarico non sia piegato né contorto.

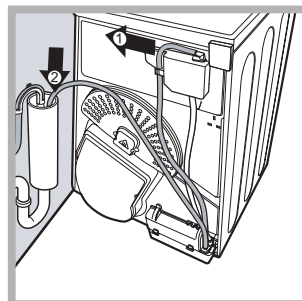

Fig. A

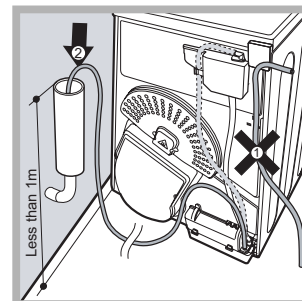

Fig. B

Collegamento elettrico

Prima di inserire la spina nella presa elettrica verificare quanto segue:

- Accertarsi che le mani siano asciutte.
- La presa deve essere dotata di messa a terra.
- La presa deve essere in grado di supportare la potenza massima prevista per la macchina, indicata sulla targhetta dei dati di esercizio (*vedi Descrizione dell'asciugatrice*).
- La tensione di alimentazione deve essere compresa nei valori indicati sulla targhetta dei dati di esercizio (*vedi Descrizione dell'asciugatrice*).
- La presa deve essere compatibile con il tipo di spina dell'asciugatrice. In caso contrario, provvedere alla sostituzione della presa o della spina.

! NON UTILIZZARE PROLUNGHE.

! L'asciugatrice non può essere installata in ambienti esterni, anche se riparati. Può essere infatti molto pericoloso esporre questo elettrodomestico alla pioggia o a temporali.

! Dopo l'installazione dell'asciugatrice il cavo elettrico e la spina devono rimanere a portata di mano.

! Il cavo elettrico non deve essere né piegato né schiacciato.

! Se la spina da sostituire è di tipo incorporato, è necessario smaltirla in maniera sicura. NON lasciarla dove può essere inserita in una presa e provocare scosse elettriche.

! Il cavo elettrico deve essere controllato periodicamente. Se il cavo di alimentazione

è danneggiato, esso deve essere sostituito dal produttore, dal suo servizio assistenza o da altro personale qualificato al fine di evitare pericoli. (vedi Assistenza). I cavi elettrici nuovi o più lunghi vengono forniti dai rivenditori autorizzati a un costo aggiuntivo.

! Il produttore declina qualsiasi responsabilità qualora non ci si attenga a queste regole.

! In caso di dubbio su quanto sopra indicato, contattare un elettricista qualificato.

Livellamento dell'asciugatrice

L'asciugatrice deve essere installata in piano per funzionare correttamente.

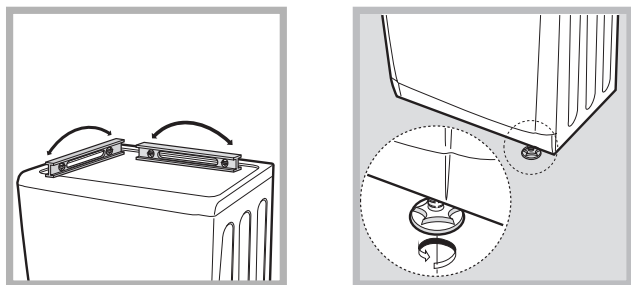

Dopo aver installato l'asciugatrice nella posizione definitiva, controllare il suo livello prima da lato a lato, quindi da davanti a dietro.

Se l'asciugatrice non è in piano, regolare i due piedini anteriori in alto o in basso, finché non si posiziona in piano.

Informazioni preliminari

Una volta installata l'asciugatrice, prima di metterla in funzione pulire l'interno del cestello e rimuovere lo sporco che può essersi accumulato durante il trasporto.

ATTENZIONE: prima di utilizzare la tua asciugatrice assicurati che sia rimasta in posizione verticale per almeno 6 ore.

Massime dimensioni di carico: 8 kg

Scheda prodotto - Regolamento n. 392/2012.	
Marchio Hotpoint/Ariston	
Modello AQC8 2F7 TM1 (EU)	
Carico massimo in kg, "programma cotone standard" per i tessuti di cotone	8.0
Asciugatrice	Condens.
Classe di efficienza energetica su una scala da A+++ (basso consumo) a D (alto consumo)	A++
Consumo annuo ponderato di energia (AEC)* kWh 1)	235.3
Asciugatrice	Automatica
Consumo energetico in kWh del prog. Cotone Standard pieno carico (Edry) 2)	1.99
Consumo energetico in kWh del prog. Cotone Standard carico parziale (Edry½) 2)	1.07
Consumo di energia in Watts in modalità: spento a pieno carico (Po) Watt	0.17
Consumo di energia in Watts in modalità: lasciato acceso (Pl) Watt	3.73
La durata del modo lasciato acceso se l'asciugatrice è dotata in un sistema di gestione elettronico - minuti	30
Durata ponderata a pieno carico e carico parziale (Tt) - minuti 3)	168
Durata per tessuti di cotone a pieno carico (Tdry) - minuti	224
Durata per tessuti di cotone a carico parziale (Tdry½) - minuti	126
Classe di efficienza apparecchio a condensazione, su una scala da G (efficienza minima) ad A (efficienza massima)	B
Efficienza di condensazione - %	
Percentuale pieno carico e a carico parziale (Ct) 3)	81
Percentuale di efficienza media di condensazione - pieno carico (Cdry)	82
Percentuale di efficienza media di condensazione - carico parziale (Cdry½)	81
Livello di potenza sonora in dB(A) re 1 pW	
70.0	
1) Il "cotone standard" a carico pieno e parziale ed il "cotone standard" a carico parziale sono i programmi standard ai quali fanno riferimento le informazioni sull'etichetta e sulla scheda, questi programmi sono adatti per asciugare a livello armadio (0%) capi di cotone e sono i programmi più efficienti in termini di consumo di energia. Il carico parziale è la metà del carico nominale.	
2) Consumo annuo basato su 160 cicli di asciugatura del programma "Cotone Standard" a carico pieno e parziale e nella modalità di basso consumo energetico. Consumo effettivo di energia del ciclo dipenderà dall'utilizzo dell'apparecchio.	
3) Media pesata di 3 cicli a pieno carico e 4 cicli a metà carico.	
Regolamento n. 932/2012.	
Consumo energetico in kWh del prog. Sintetici pieno carico	0.5
Durata per prog. Sintetici a pieno carico - minuti	60
Programma Sintetici carico parziale N/A	

! Questo elettrodomestico è stato progettato e realizzato nel rispetto delle normative internazionali in materia di sicurezza. Queste avvertenze vengono fornite per motivi di sicurezza e devono essere osservate attentamente.

Sicurezza generale

- La presente asciugatrice può essere usata da persone (compresi i bambini da 8 anni in su) con capacità fisiche, sensoriali o mentali ridotte o senza esperienza e conoscenza, se sono sottoposte a supervisione o ricevono istruzioni relative all'uso del dispositivo da parte di una persona responsabile della loro sicurezza.
- La presente asciugatrice è stata progettata per uso domestico e non professionale.
- Non toccare l'elettrodomestico quando si è a piedi nudi né con le mani o i piedi bagnati.
- Scollegare l'elettrodomestico dalla rete di alimentazione tirando la spina e non il cavo.
- Dopo l'uso, spegnere l'asciugatrice e scollegarla dalla rete di alimentazione. Tenere lo sportello chiuso onde evitare che i bambini possano utilizzare l'asciugatrice come un gioco.
- I bambini devono essere sorvegliati per assicurarsi che non giochino con l'asciugatrice.
- Pulizia e manutenzione non devono essere eseguite dai bambini senza supervisione.
- I bambini di età inferiore a 3 anni devono essere tenuti lontano dall'asciugatrice se non sono costantemente sorvegliati.
- L'elettrodomestico deve essere installato correttamente e deve avere un'adeguata aerazione. La presa d'aria sulla parte frontale dell'asciugatrice non deve mai essere ostruita (vedi *Installazione*).
- Non utilizzare mai l'asciugatrice sulla moquette nel caso in cui l'altezza del pelo sia tale da impedire l'ingresso dell'aria attraverso la base dell'asciugatrice.
- Verificare che l'asciugatrice sia vuota prima di caricarla.
-  La parte posteriore dell'asciugatrice può diventare molto calda: non toccarla mai quando la macchina è in funzione.
- Non utilizzare l'asciugatrice a meno che il filtro, il recipiente dell'acqua e le unità del filtro della pompa di calore non siano saldamente in posizione (vedere la sezione *Manutenzione*).
- Non sovraccaricare l'asciugatrice (vedi

Bucato per le massime dimensioni di carico).

- Non inserire capi completamente bagnati.
- Seguire sempre con attenzione tutte le istruzioni riportate sulle etichette per il lavaggio dei capi (vedi *Bucato*).
- Non caricare capi grandi, eccessivamente voluminosi.
- Non asciugare fibre acriliche ad alte temperature.
- Non spegnere l'asciugatrice quando contiene ancora capi caldi.
- Pulire il filtro dopo ogni uso (vedi *Manutenzione*).
- Svuotare il contenitore di raccolta dell'acqua dopo ogni uso (vedi *Manutenzione*).
- Pulire l'unità filtro della pompa di calore ad intervalli regolari (vedere la sezione *Manutenzione*).
- Evitare l'accumulo di laniccio intorno all'asciugatrice.
- Non salire sul pannello superiore dell'asciugatrice, poiché si potrebbe danneggiare la macchina.
- Rispettare sempre le norme e le caratteristiche elettriche (vedi *Installazione*).
- Acquistare sempre accessori e ricambi originali (vedi *Assistenza*).

Per ridurre il rischio di incendio dell'asciugatrice, è necessario osservare i seguenti punti:

- Prima di essere caricati nell'asciugatrice, i capi devono essere lavati con acqua e sapone, risciacquati e infine centrifugati. L'asciugatura di capi che NON siano stati precedentemente lavati con acqua, determina il pericolo di incendio.
- Non caricare nell'asciugatrice capi precedentemente trattati con prodotti chimici. I
- Non asciugare articoli macchiati o imbevuti di olio vegetale o da cucina, ciò costituisce un rischio di incendio. Gli articoli sporchi di olio possono infiammarsi spontaneamente, specialmente quando vengono esposti a fonti di calore come l'asciugatrice. Gli articoli possono diventare caldi, causando una reazione di ossidazione con l'olio, l'ossidazione crea calore. Se il calore non è in grado di fuoriuscire, gli articoli possono scaldarsi tanto da prendere fuoco. L'accumulo, l'impilamento o il deposito di capi sporchi/imbevuti di olio può impedire la fuoriuscita

del calore e causare un incendio. Se non è possibile evitare di porre nell'asciugatrice articoli sporchi/imbevuti di olio vegetale, olio da cucina o lacca, è prima necessario lavarli con detergente supplementare, ciò ridurrà, ma non eliminerà il rischio di incendio. Gli articoli non devono essere rimossi dall'asciugatrice e impilati o ammassati quando sono ancora caldi.

- Non inserire nell'asciugatrice capi che sono stati precedentemente lavati, puliti, imbevuti o lasciati in ammollo in benzina, solventi a secco o altre sostanze infiammabili o esplosive, le sostanze altamente infiammabili usate comunemente negli ambienti domestici, compresi olio da cucina, acetone, alcol denaturato, cherosene, sostanze antimacchia, trementina, cere e sostanze di rimozione cere. Assicurarsi che questi capi vengano lavati in acqua calda con una quantità supplementare di detergente prima di essere inseriti nell'asciugatrice.
- Non inserire nell'asciugatrice articoli contenenti schiuma di gomma (detta anche schiuma di lattice), o materiali simili. I materiali in schiuma di lattice quando vengono riscaldati possono incendiarsi mediante la combustione spontanea.
- Non utilizzare ammorbidenti o prodotti simili nell'asciugatrice per eliminare gli effetti dell'elettricità statica, se non consigliato espressamente dal produttore dell'ammorbidente.
- Non inserire nell'asciugatrice indumenti intimi che contengono rinforzi in metallo, es. reggiseni con ferretti in metallo. Se i ferretti si staccano durante l'asciugatura, possono danneggiare l'asciugatrice.
- Non inserire nell'asciugatrice articoli in gomma solida, in plastica, come cuffie per la doccia o teli impermeabili di protezione per bambini, polietilene o carta.
- Non inserire nell'asciugatrice articoli foderati in gomma solida, capi con imbottiture in schiuma di gomma, cuscini, galosce e scarpe da tennis rivestite in gomma.
- Togliere tutti gli oggetti dalle tasche, specialmente accendini e fiammiferi

! ATTENZIONE: non arrestare mai l'asciugatrice prima della fine del ciclo di asciugatura a meno che tutti i capi non siano rimossi velocemente e stesi in modo da

dissipare il calore.

Risparmio energetico e rispetto per l'ambiente (ultima pagina)

- Prima di asciugare i capi, strizzarli per eliminare la maggiore quantità di acqua possibile (se viene prima utilizzata una lavatrice impostare un ciclo di centrifuga). In questo modo si risparmia energia durante l'asciugatura.
- Utilizzando sempre l'asciugatrice a pieno carico si risparmia energia: capi singoli e piccoli carichi impiegano più tempo per asciugarsi.
- Pulire il filtro alla fine di ogni ciclo in modo da contenere i costi connessi al consumo energetico (*vedi Manutenzione*).

Cura e manutenzione

IT

Interruzione dell'alimentazione elettrica

! Scollegare l'asciugatrice quando non è in funzione, nonché durante le operazioni di pulizia e di manutenzione.

Pulizia del filtro dopo ogni ciclo

Il filtro è un componente fondamentale dell'asciugatura: la sua funzione è quella di raccogliere il laniccio e la lanugine che si formano durante l'asciugatura. Al termine dell'asciugatura pulire quindi il filtro sciacquandolo sotto acqua corrente o pulendolo con l'aspirapolvere. Nel caso in cui il filtro si dovesse intasare il flusso d'aria all'interno dell'asciugatrice verrebbe gravemente compromesso: i tempi di asciugatura si allungano e si consuma più energia. Inoltre, possono

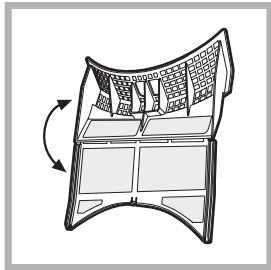

verificarsi danni all'asciugatrice. Il filtro si trova davanti alla guarnizione dell'asciugatrice (vedi figura).

Rimozione del filtro:

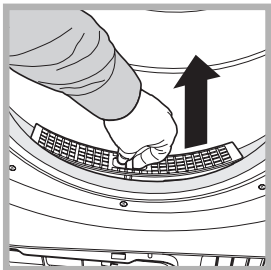

1. Tirare verso l'alto il manico in plastica del filtro (vedi figura).
2. Pulire il filtro dal laniccio e riposizionarlo correttamente. Assicurarsi che il filtro sia inserito completamente a filo

con la guarnizione dell'asciugatrice. ! Non utilizzare l'asciugatrice senza avere prima reinserito il filtro in sede.

Controllo del cestello dopo ogni ciclo

Ruotare il cestello manualmente per rimuovere i capi più piccoli (fazzoletti) che potrebbero essere rimasti all'interno dell'asciugatrice.

Pulizia del cestello

! Per la pulizia del cestello non usare abrasivi, lana di acciaio o agenti di pulizia per acciaio inossidabile. Potrebbe formarsi una patina colorata sul cestello in acciaio inossidabile, fenomeno che potrebbe essere causato da una combinazione di acqua e/o agenti di pulizia quali l'ammorbidente del lavaggio. Questa patina colorata non ha alcun effetto sulle prestazioni dell'asciugatrice.

Svuotamento del contenitore di raccolta dell'acqua dopo ogni ciclo

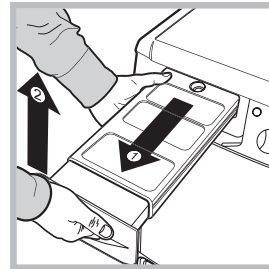

Estrarre il contenitore dall'asciugatrice e svuotarlo in un lavandino o in altro scarico adatto, quindi riposizionarlo correttamente. Controllare sempre il contenitore di raccolta e svuotarlo prima dell'avvio di un nuovo programma di asciugatura.

Il mancato svuotamento del contenitore di raccolta dell'acqua potrebbe causare:

- L'arresto del riscaldamento della macchina (quindi il carico potrebbe essere ancora umido alla fine del ciclo di asciugatura).
- Il led "Svuotare vaschetta" si illumina per avvertire che il contenitore è pieno.

Caricamento del sistema di raccolta dell'acqua

Quando l'asciugatrice è nuova, il contenitore di raccolta dell'acqua non raccoglie finché il sistema non viene caricato. Questa operazione può impiegare 1 o 2 cicli di asciugatura. Una volta caricato, il sistema raccoglie acqua a ogni ciclo.

Pulizia dell'unità Filtro del Condensatore (Pompa di calore)

- Periodicamente, ogni 5 cicli, estrarre il Filtro del Condensatore e pulirlo eliminando eventuali residui di lanugine dalla superficie del filtro lavandolo sotto acqua corrente o aspirando con aspirapolvere.

Si raccomanda tuttavia di pulire questo filtro dopo ogni ciclo per ottimizzare le prestazioni di asciugatura.

Come rimuovere l'unità Filtro Condensatore:

1. Scollegare la spina di alimentazione ed aprire lo sportello.
2. Estrarre il coperchio del Filtro del Condensatore ruotare le 4 clip portandole in posizione verticale ed estrarre l'unità del filtro.
3. Separare le due parti del filtro e rimuovere l'eventuale lanugine dalla superficie interna della retina.

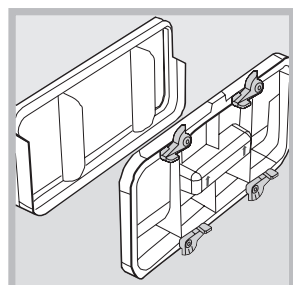
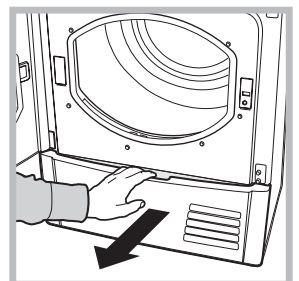

ATTENZIONE: la parte frontale del condensatore è realizzata con sottili piastre metalliche.

Quando lo pulisci, rimuovi o riposizioni l'unità filtrante per la pulizia, fai attenzione a non danneggiarlo e a non tagliarti.

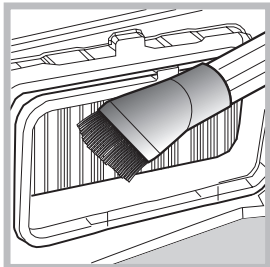

4. Insieme alla pompa di calore, bisogna sempre pulire con attenzione, gli accumuli di lanugine sulle piastre metalliche, utilizzando un panno umido, una spugna o l'aspirapolvere. Non utilizzare le dita.

5. Riasssemblare le due parti del filtro, pulire la superficie della guarnizione ed inserire il filtro nella sua sede ruotando le 4 clip nella posizione orizzontale assicurandosi che le clip siano ben agganciate.

Pulizia dell'asciugatrice

- Le parti esterne in metallo e in plastica e le parti in gomma

possono essere pulite con un panno umido.

- Periodicamente (ogni 6 mesi) pulire con l'aspirapolvere la griglia della presa d'aria frontale e gli sfiati sul retro dell'asciugatrice per rimuovere eventuali accumuli di lanugine, laniccio e polvere. Inoltre, rimuovere gli accumuli di lanugine dalla parte frontale del condensatore e delle aree del filtro utilizzando occasionalmente l'aspirapolvere.

! Non usare solventi o abrasivi.

! Far controllare regolarmente l'asciugatrice da personale tecnico autorizzato onde garantire la sicurezza delle parti elettriche e meccaniche (vedi Assistenza).

Consigli Rapidi

! Ricorda di pulire il filtro porta ed il condensatore dopo ogni asciugatura.

! Ricorda di svuotare il recipiente di raccolta dell'acqua dopo ogni carico.

! Così facendo, avrai il massimo delle prestazioni!

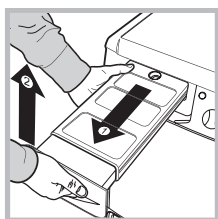

Contenitore di raccolta dell'acqua

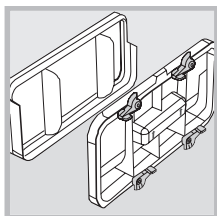

Condensatore

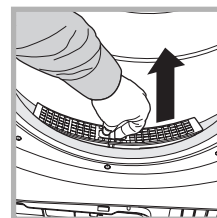

Filtro

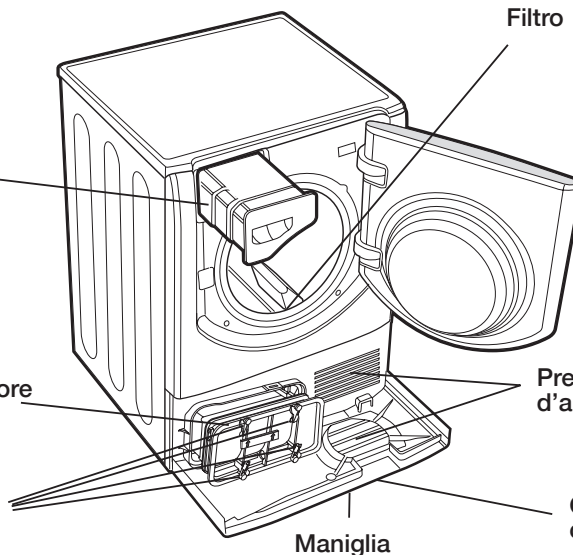

Fermo

Maniglia

Presad'aria

Coperchio del condensatore

Descrizione dell'asciugatrice

IT

Apertura dello sportello

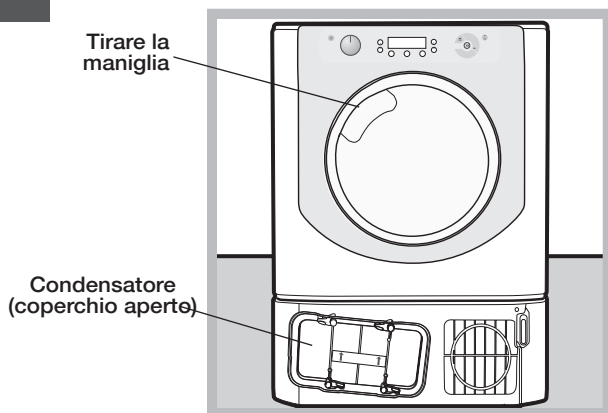

Caratteristiche

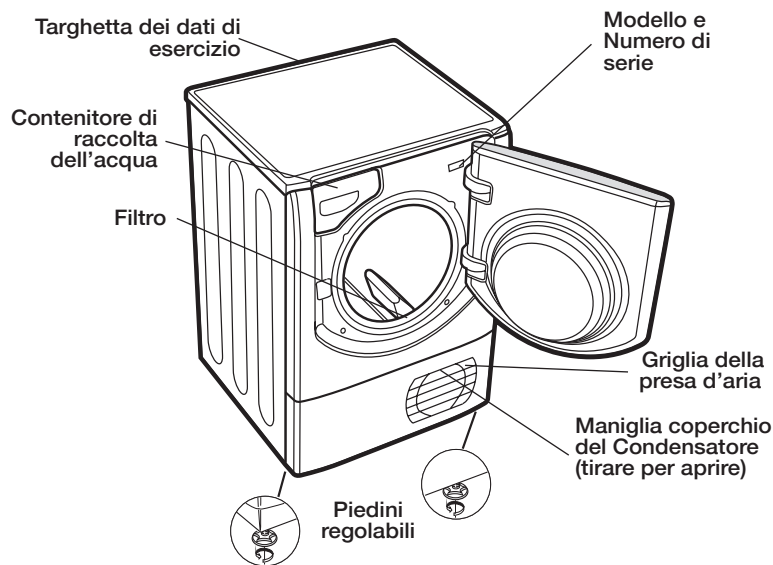

Pannello comandi

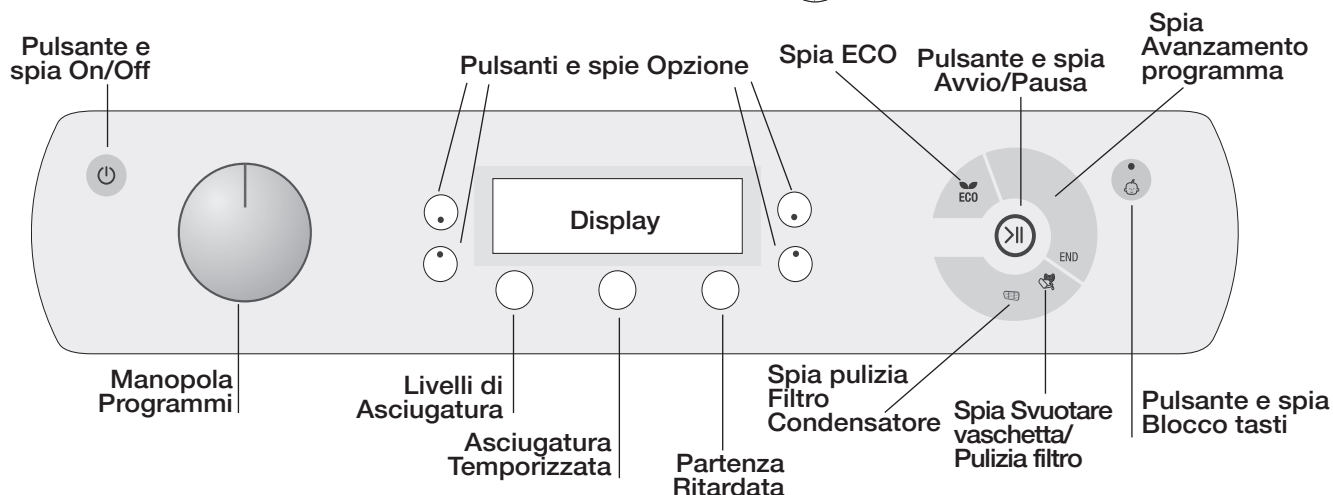

Il pulsante/Spia On/Off , se l'asciugatrice è in funzione e viene premuto per più di 3 secondi il dryer si spegne. La spia segnala che l'asciugatrice è in funzione o è pronta per la scelta del programma.

La manopola **Programmi** consente di impostare il programma: ruotare finché l'indicatore non è direzionato verso il programma desiderato (vedi *Avviamento e programmi*).

I pulsanti/spie **Opzione** consentono di scegliere le opzioni disponibili per il programma selezionato. Le spie si accendono per indicare che l'opzione è stata selezionata (vedi *Avviamento e programmi*).

Il **Display** è dotato di tre sezioni: Asciugatura automatica = livello di asciugatura, Asciugatura a tempo = tempo di asciugatura e Tempo residuo / Partenza ritardata, ciascuno con un corrispondente pulsante di selezione (vedi *Display*).

Pulsante **AVVIO/PAUSA** con spia di segnalazione : quando la spia verde lampeggia lentamente, premere il pulsante per avviare il programma. Quando il ciclo è avviato, la spia di segnalazione resta sempre accesa. Per mettere il programma in pausa premere nuovamente il pulsante; la spia diventa di colore arancione e inizia di nuovo a lampeggiare. Per riavviare il programma dal punto in cui era stato interrotto, premere nuovamente il pulsante (vedi *Avvio e programmi*).

Nota: questa spia lampeggia di colore ambra a fine ciclo se è stata attivata la funzione "Antipiega".

Le spie di avanzamento del programma accendendosi

indicano i singoli stati del programma in corso (vedi *Avvio e programmi*).

La spia **Svuota acqua "h2o"** indica che è necessario svuotare il contenitore di raccolta dell'acqua. La spia si spegne alcuni secondi dopo il reinserimento del contenitore di raccolta dell'acqua vuoto; affinché ciò avvenga l'asciugatrice deve essere in funzione (vedi *Comandi*). Nota: se il contenitore di raccolta dell'acqua è pieno sul display viene visualizzato "h2o" e la spia  lampeggia, il calore viene spento e i capi non vengono asciugati.

La spia  **Svuotare vaschetta pulizia filtro** prima di ogni programma ricorda che è fondamentale pulire il filtro e svuotare il contenitore dell'acqua ogni volta prima di utilizzare l'asciugatrice (vedi *Cura e manutenzione*).

La spia del **Filtro Condensatore**  segnala che è necessario pulire il filtro ad intervalli regolari (vedi *Cura e manutenzione*).

Pulsante/spia  **Blocco tasti** Tenere premuto questo pulsante dopo avere scelto il programma e le opzioni desiderate. In questo modo non è possibile modificare le impostazioni di programmazione.

Quando la spia è accesa gli altri pulsanti e la manopola dei programmi sono disattivati. Per disattivare il blocco tenere premuto il pulsante; la spia si spegne.

Spia ECO: questa spia è accesa quando si scelgono le opzioni a risparmio energetico (vedi *Comandi*).

Display

Il Display è dotato di tre sezioni, ciascuna con il relativo pulsante.

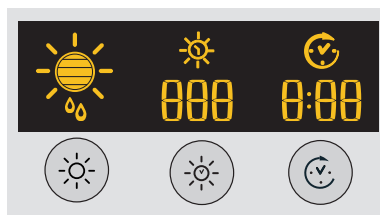

IT



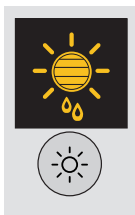



Asciugatura automatica



Dopo avere scelto un programma dotato dell'opzione Asciugatura automatica, premere più volte il pulsante finché non viene visualizzato il livello di asciugatura automatica desiderato. Se l'opzione di asciugatura automatica non è disponibile, il display lampeggia e vengono emessi tre segnali acustici.

! Alcuni programmi di asciugatura non sono compatibili con tutti e i livelli di asciugatura automatica.

Livelli di asciugatura disponibili

-  **Umido:** il livello più delicato che fa sì che gli indumenti non sgocciolino. Il livello perfetto dopo il lavaggio a mano per stendere gli indumenti se non si desidera asciugarli completamente in asciugatrice.
-  **Stirare:** un'asciugatura molto delicata. Utile per i capi da stirare dopo l'asciugatura.
-  **Appendere plus:** il livello per appendere i tuoi capi delicati (come le tende).
-  **Appendere:** il livello di asciugatura per appendere gli indumenti.
-  **Ripiegare Delicati:** ideale per i capi delicati che devono essere ripiegati e riposti nell'armadio.
-  **Ripiegare:** gli indumenti sono completamente asciutti e pronti da piegare e riporre nell'armadio.
-  **Indossare:** utilizzato per indumenti da indossare immediatamente una volta completato il ciclo.

Asciugatura temporizzata

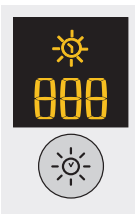

Dopo avere selezionato un programma con un'opzione di asciugatura a tempo, per inserire il tempo di asciugatura premere il pulsante A tempo. A ogni singola pressione di questo pulsante sul display viene visualizzata la durata di asciugatura scelta (*vedi Avvio e programmi*). Ad ogni pressione si riduce il tempo impostato **220, 180, 150, 120, 90, 60, 40** e quindi si ripete. Se l'opzione di asciugatura a tempo non è disponibile il display lampeggia e vengono emessi tre segnali acustici. La selezione del tempo resta visualizzata dopo l'avvio del programma e se lo si desidera può essere cambiata durante il ciclo/programma.

! È possibile scegliere il livello di asciugatura automatica oppure il tempo di asciugatura.



Partenza ritardata



Dopo avere selezionato un programma dotato di opzione di partenza ritardata è possibile scegliere il tempo di avvio ritardato.

Ciascuna pressione del pulsante di Partenza ritardata  consente di incrementare l'impostazione di ritardo a incrementi di 1 ora da "1h" a "24h", quindi "OFF" e dopo cinque secondi il ritardo viene cancellato.

Per i ritardi di 10 ore o superiori sul display viene visualizzato il conto alla rovescia del tempo in ore fino a 10 ore, quindi "9:59" e successivamente il conto alla rovescia in minuti. Per i ritardi di 9 ore o inferiori sul display vengono visualizzate ore e minuti, quindi il conto alla rovescia in minuti per l'intero ritardo.

Dopo aver premuto il pulsante Start/Pause,  se lo si desidera, si può modificare o cancellare il valore del ritardo. Quando il periodo di ritardo finisce il simbolo  si spegne e viene visualizzato il **Tempo residuo**.

Se è stata selezionata un'asciugatura a tempo, durante la programmazione sul display viene visualizzato il tempo di asciugatura unicamente nel display dell'asciugatura a tempo centrale. Dopo avere premuto il pulsante di avvio si accende il display del tempo della macchina, dove è possibile visualizzare il conto alla rovescia della durata del programma.

Tempo residuo

Se l'icona del ritardo  è spenta, il tempo visualizzato è il **Tempo residuo** del programma in funzione.

Quando vengono selezionati programmi a tempo, il tempo visualizzato durante il ciclo è il tempo residuo effettivo.

Quando viene selezionato un programma automatico, il tempo visualizzato è una stima del tempo residuo.

Quando viene selezionato il programma sul display è visualizzato il tempo necessario per asciugare un carico pieno. Il tempo residuo viene costantemente monitorato durante il ciclo di asciugatura e il tempo viene modificato per mostrare la migliore stima possibile.

Il tempo residuo viene visualizzato in ore e minuti e il conto alla rovescia viene modificato di minuto in minuto.

I due punti tra le ore e i minuti visualizzati sul display lampeggiano per mostrare che il conto alla rovescia è attivo.

Sul display sono anche visualizzati eventuali problemi dell'asciugatrice; in questo caso sul display viene visualizzata una F seguita da un codice di errore e le quattro spie di opzione e la spia della pausa lampeggiano in colore arancione (*vedi Problemi e soluzioni*).

Avvio e programmi

IT

Scelta del programma

1. Inserire la spina dell'asciugatrice nella presa di alimentazione elettrica.
 2. Selezionare il bucato in base al tipo di bucato (*vedi Bucato*).
 3. Aprire lo sportello e accertarsi che il filtro sia pulito e in posizione, e che il contenitore di raccolta dell'acqua sia vuoto e posizionato correttamente (*vedi Manutenzione*).
 4. Caricare la macchina facendo attenzione che nessun capo si frapponga tra lo sportello e la relativa guarnizione. Chiudere lo sportello.
 5. Se la spia ON/Off non è accesa premere il relativo pulsante .
 6. Premere il pulsante di selezione Programmi corrispondente al tipo di tessuto da asciugare, controllando la tabella dei programmi (*vedi Programmi*) e le indicazioni per ciascun tipo di tessuto (*vedi Biancheria*).
 7. Se disponibili, scegliere le opzioni di Asciugatura automatica  o di Asciugatura a tempo  premendo il relativo pulsante finché non viene raggiunto il livello o il tempo desiderato.
! Per ulteriori informazioni consultare la tabella dei programmi.
 8. Se necessario impostare il tempo di ritardo e le altre opzioni (*vedi Display*).
 9. Se si desidera che il segnalatore acustico si avvii alla fine del programma, premere il pulsante ALLARME .
- Nota:** se avete selezionato l'opzione Anti Piega, questa opzione non è disponibile.
10. Per iniziare premere il pulsante AVVIO . Sul display viene visualizzato il tempo residuo stimato. Durante il programma di asciugatura è possibile controllare il

bucato ed estrarre i capi che si sono asciugati lasciando gli altri. Dopo avere richiuso lo sportello, premere AVVIO per mettere di nuovo in funzione la macchina.

Se apri lo sportello per verificare lo stato di asciugatura dei capi otterrai un allungamento dei cicli di asciugatura perché il compressore del condensatore attenderà 5 minuti prima di ripartire dopo che avrai richiuso lo sportello ed azionato il tasto start (*vedi "Comandi"*).

11. Durante gli ultimi minuti dei programmi di asciugatura prima del termine del programma viene avviata la fase finale di ASCIUGATURA A FREDDO (i tessuti vengono raffreddati); è necessario lasciare sempre terminare questa fase.

12. Se il programma è terminato il segnalatore acustico suona 3 volte e il display visualizza END (nota: se l'opzione ALLARME è stata selezionata, il segnalatore acustico suona tre volte, ogni 30 secondi per 5 minuti). Aprire la porta, estrarre il bucato, pulire il filtro e reinserirlo in sede. Svuotare il contenitore di raccolta dell'acqua e reinserirlo in posizione (*vedi Manutenzione*).

Se è stata selezionata l'opzione Anti Piega  e non si rimuove il bucato immediatamente, i capi vengono fatti ruotare di tanto in tanto per 10 ore o finché non viene aperto lo sportello.

13. Scollegare l'asciugatrice dalla rete elettrica.

Modalità stand by

Questo asciugatore, in conformità alle nuove normative legate al risparmio energetico, è dotata di un sistema di autospegnimento (stand by) che entra in funzione dopo circa 30 minuti nel caso di non utilizzo. Tenere premuto il pulsante ON/OFF fino a quando l'asciugatrice non riprende a funzionare.

Programmi speciali

Programma Stira facile

Stira facile è un breve programma di 10 minuti (8 minuti di riscaldamento seguiti da 2 minuti di asciugatura a freddo) che gonfia le fibre dei tessuti rimasti nella stessa posizione per un lungo periodo di tempo. Il ciclo distende le fibre dei capi agevolandone la stiratura e la piegatura.

! Stira facile non è un programma di asciugatura e non va quindi utilizzato con capi ancora bagnati.

Per risultati ottimali:

1. Non caricare il cestello oltre la capacità massima. I seguenti valori si riferiscono al peso dei capi asciutti:

Tessuto:	Max
Cotone e Misto cotone	2,5 kg
Sintetici	2
Jeans	2

2. Svuotare l'asciugatrice subito dopo la fine del programma; appendere, piegare o stirare i capi e poi riporli nell'armadio. Se ciò non fosse possibile ripetere il programma. L'effetto prodotto da Stira facile varia da tessuto a tessuto. I migliori effetti si ottengono su tessuti tradizionali quali cotone e misto cotone, mentre sono meno evidenti su fibre acriliche e su materiali quali il Tencel®.

Programma Lana

- Questo è un programma dedicato ai capi che sopportano l'asciugatura a tamburo contrassegnati con il simbolo .
- Può essere usato per carichi fino a 1 kg (circa 3 maglioni).
- Si consiglia di rivoltare i capi prima dell'asciugatura.

• I carichi asciugati con questo programma sono solitamente pronti da indossare, ma in alcuni capi più pesanti i bordi potrebbero essere leggermente umidi. Lasciarli asciugare naturalmente, poiché un ulteriore processo di asciugatura potrebbe danneggiare i capi.

! Al contrario di altri materiali, il meccanismo di restringimento della lana è irreversibile, cioè il capo non ritorna alla dimensione e alla forma originale.

! Questo programma non è indicato per i capi acrilici.

Jeans

- Questo programma è dedicato ai jeans realizzati in cotone denim. Prima di asciugare i jeans rivoltare le tasche anteriori.
 - Può essere usato per carichi fino a 3 kg (circa 4 paia).
 - Inoltre, può essere usato su altri capi realizzati nello stesso materiale, quali giacche.
 - La durata di questo programma dipenderà; dalla dimensione del carico, dal livello di asciugatura selezionato e dalla velocità di centrifuga utilizzato nel lavaggio.
 - I carichi asciugati utilizzando questo programma sono solitamente pronti da indossare; i bordi o le cuciture possono essere leggermente umidi. In questo caso provare a rivoltare i jeans e a riattivare il programma per un breve periodo.
 - Utilizzare questo ciclo unicamente per i carichi in cotone 100%, non mescolare capi di colori scuri e chiari. Non impiegare questo programma per capi con ricami e accessori (spille, ...); rivoltare le tasche
- ! Non si consiglia di usare questo programma se i jeans sono dotati di elastici applicati in vita o di ricami.

Programmi speciali

Programmi per Camicie

Camicie - Alta Temperatura

- Questo programma è dedicato alle camicie realizzate in cotone.
- Può essere usato per carichi fino a 3 kg (circa 10 camicie).
- La durata di questo programma dipenderà; dalla dimensione del carico, dal livello di asciugatura selezionato e dalla velocità di centrifuga utilizzato nel lavaggio.
- I carichi asciugati utilizzando questo programma sono solitamente pronti da indossare; i bordi o le cuciture possono essere leggermente umidi. In questo caso provare a rivoltare le camicie e a riattivare il programma per un breve periodo.

Camicie - Bassa Temperatura

- Questo programma è dedicato alle camicie realizzate in materiali sintetici o in materiali misti naturali e sintetici quali poliestere e cotone.
- Può essere usato per carichi fino a 3 kg (circa 14 camicie).
- La durata di questo programma dipenderà; dalla dimensione del carico, dal livello di asciugatura selezionato e dalla velocità di centrifuga utilizzato nel lavaggio.
- I carichi asciugati utilizzando questo programma sono solitamente pronti da indossare; i bordi o le cuciture possono essere leggermente umidi. In questo caso provare a rivoltare le camicie e a riattivare il programma per un breve periodo.

Seta

- Questo è il programma per l'asciugatura della seta delicata.
- Può essere usato per carichi fino a 0,5 kg.
- La durata di questo programma dipenderà; dalla dimensione del carico, dal livello di asciugatura selezionato e dalla velocità di centrifuga utilizzato nel lavaggio.
- I carichi asciugati con questo programma sono solitamente pronti da utilizzare, ma in alcuni capi più pesanti i bordi potrebbero essere leggermente umidi. In questo caso provare a estrarre il carico, aprire i capi e riattivare il programma per un breve periodo.
- Solo per i capi con etichetta per asciugatura a tamburo.

Programmi per piumini

! Con questo programma prestare attenzione a non asciugare articoli danneggiati, poiché l'imbottitura potrebbe intasare il filtro e il condotto dell'aria con il conseguente pericolo di incendio.

- Deve essere usato unicamente per piumoni a una piazza; non adatto a piumoni a due piazze o più grandi.
- I carichi asciugati utilizzando questo programma sono solitamente pronti all'uso, ma possono essere leggermente umidi in alcuni punti. In questo caso provare a estrarre il carico, aprire i capi e scuoterli e riattivare il programma per un breve periodo.
- Adatto anche per giacche in piumino.

Piumini - Alta Temperatura

- Questo è il programma per l'asciugatura dei piumini dotati di sacco in cotone e imbottitura in piumino.
- La durata di questo programma dipenderà; dalla dimensione del carico e dalla velocità di centrifuga utilizzato nel lavaggio.
- Solamente per piumini o capi con etichetta che ne stabilisce l'idoneità per l'asciugatura (TD) con sacco in cotone e imbottitura in piumino o piuma, non per materiali sintetici.

Piumini - Bassa Temperatura

- Questo è il programma per l'asciugatura dei piumini imbottiti con materiali sintetici.
- La durata di questo programma dipenderà; dalla dimensione del carico e dalla velocità di centrifuga utilizzato nel lavaggio.
- Solamente per piumini o capi con etichetta TD. Alcune giacche sintetiche possono contenere materiali infiammabili: verificare che l'etichetta del capo lo indichi idoneo all'asciugatura.

Baby Delicato

- Questo programma serve per asciugare gli indumenti e la biancheria dei lettini dei neonati (cotone e ciniglia) e per asciugare indumenti delicati.
- Non asciugare articoli quali bavaglini e mutandine copri pannolino con rivestimenti in plastica.
- Può essere usato per carichi fino a 2 kg.
- La durata di questo programma dipenderà; dalla dimensione del carico, dal livello di asciugatura selezionato e dalla velocità di centrifuga utilizzato nel lavaggio. e.
- I carichi asciugati con questo programma sono solitamente pronti da utilizzare, ma in alcuni capi più pesanti i bordi potrebbero essere leggermente umidi. In questo caso provare a rivoltare i capi e a riattivare il programma per un breve periodo.

Biancheria "7 giorni"

- Questo programma viene utilizzato per le lenzuola e gli asciugamani in cotone.
- Può essere impiegato per carichi fino a 8 kg.
- La durata di questo programma dipenderà; dalla dimensione del carico, dal livello di asciugatura selezionato e dalla velocità di centrifuga utilizzato nel lavaggio.
- I carichi asciugati con questo programma sono pronti all'uso, ma i bordi o le cuciture potrebbero presentarsi leggermente umidi, specialmente nei capi di grandi dimensioni. In questo caso, provate a distendere i capi ed avviate nuovamente il programma per un periodo più breve.

Rinfresca tessuti

Grazie ad un flusso di aria fresca, l'ossigeno penetra nelle fibre e rimuove dagli indumenti gli odori sgradevoli, come il fumo di sigaretta, l'odore di fritto e lo smog. Con questo breve programma è possibile rinfrescare gli indumenti in soli 20 minuti.

! Il programma per aerare i capi non è stato pensato per asciugarli: quindi non utilizzatelo con i capi bagnati.

- Benché possa essere impiegato con carichi di ogni dimensione (fino a 8 kg), risulta particolarmente efficace con i carichi di dimensioni ridotte.

Programma di 20 minuti per aerare i capi con aria fresca. Può essere utilizzato anche per rinfrescare capi di vestiario caldi.

Anti Allergy

• Questo ciclo vanta l'approvazione "Allergy UK" rilasciata dalla "The British Allergy Foundation" che comprova l'effettiva riduzione ed eliminazione degli allergeni (inclusi acari) dai capi trattati grazie al mantenimento della temperatura costante per tutta la durata del trattamento antiallergico.

Può essere utilizzato su un carico umido completo per asciugare e trattare, o su un carico secco da 4 kg solo per trattare il bucato

Asciugatura Rapida

• Il tempo di asciugatura per i piccoli carichi è molto ridotto con un altissimo risparmio di tempo fino al 25% per il cotone (con Alta Temperatura) e 39% per le fibre sintetiche (con Bassa Temperatura).

Carico: 1 Kg. Livello di asciugatura: solo Ripiegare.

Tessuti Tecnici

• Questo programma è dedicato all'asciugatura di tessuti idrorepellenti e giacche a vento (es. goretex, poliestere, nylon).

L'asciugatura dopo il lavaggio ha un benefico effetto sull'indumento in quanto riattiva il trattamento idrorepellente.

La durata di questo programma dipenderà; dalla dimensione del carico, dal livello di asciugatura selezionato e dalla velocità di centrifuga utilizzato nel lavaggio. Livello di asciugatura: solo Ripiegare.

Caldo Abbraccio

• Questo Il ciclo aiuta a scaldare gli asciugamani e gli accappatoi per una piacevole sensazione di calore dopo il bagno o la doccia. Serve anche a riscaldare gli indumenti prima di indossarli in inverno.

Il ciclo riscalda gli indumenti a 37° (temperatura del corpo) e mantiene la stessa temperatura fino a quando l'utente non interrompe il ciclo. Carico: 3 Kg.

! Nota: ad inizio ciclo l'icona  ruota ed al raggiungimento della temperatura richiesta inizia a lampeggiare.

Ciclo Scuri

Questo programma aiuta a mantenere i tuoi capi scuri controllando la velocità del motore e la rotazione del cesto; insieme al controllo della temperatura, che risulta più bassa.

Può essere utilizzato per Cotone ed Jeans su ogni carico sino ad un massimo di 3 kg.

Il carico deve essere centrifugato in lavatrice ad una velocità tra i 1200 - 1400 giri al minuto.

La durata di questo programma dipenderà; dalla dimensione del carico, dal livello di asciugatura selezionato e dalla velocità di centrifuga utilizzato nel lavaggio.

































































































































Il programma "ciclo lana" di questa macchina è stato testato e approvato da The Woolmark Company. Il ciclo è adatto ad asciugare capi in lana etichettati "lavare a mano", purché

i capi siano lavati utilizzando un ciclo di "lavaggio a mano" approvato da Woolmark e asciugati seguendo le istruzioni fornite dal fabbricante della macchina. M1219.

Nel Regno Unito, nell'Eire, a Hong Kong e in India il marchio Woolmark è un marchio certificato.























Tabella dei programmi

! Se la spia On/Off non è accesa premere il relativo pulsante , quindi scegliere il programma.

Programma	Funzione	Impostazione	Note / Opzioni disponibili
 Stira Facile	Programma breve (circa 10 minuti) che ammorbidisce le fibre dei capi così da agevolare la stiratura.	<ol style="list-style-type: none"> 1. Posizionare la manopola PROGRAMMI su . 2. Selezionare l'opzione Allarme se richiesta. 3. Premere il pulsante di avvio/pausa . 	Non è un programma di asciugatura (vedi la pagina precedente). Opzioni disponibili Allarme  .
 Rinfresca	Programma di 20 min. che arieggia i capi con aria fresca.	<ol style="list-style-type: none"> 1. Posizionare la manopola PROGRAMMI su . 2. Selezionare l'opzione Allarme se richiesta. 3. Premere il pulsante di avvio/pausa . 	Allarme  .
 Cotone Standard**	Asciuga i capi in cotone. N.B: Carico max. 6 kg (con Bassa Temperatura)	<ol style="list-style-type: none"> 1. Posizionare la manopola PROGRAMMI su . 2. Scegliere Asciugatura automatica  o Asciugatura a tempo  (vedi la pagina seguente). 3. Selezionare le eventuali opzioni richieste. 4. Premere il pulsante di avvio/pausa . 	Allarme  o Anti Piega  . Partenza ritardata  . Alta Temperatura  . Asciugatura Soft  . Opzione asciugatura automatica: Umido  , Stirare  , Appendere Plus  , Appendere  , Ripiegare Delicati  , Ripiegare  , Indossare  .*
 Camicie	Asciuga le camicie.	<ol style="list-style-type: none"> 1. Posizionare la manopola PROGRAMMI su . 2. Scegliere Asciugatura automatica  o Asciugatura a tempo  (vedi la pagina seguente). 3. Selezionare le eventuali opzioni richieste. 4. Premere il pulsante di avvio/pausa . 	Allarme  o Anti Piega  . Partenza ritardata  . Alta Temperatura  . Asciugatura Soft  . Opzione asciugatura automatica: Umido  , Stirare  , Appendere Plus  , Appendere  , Ripiegare Delicati  , Ripiegare  .
 Jeans	Asciuga i capi in jeans.	<ol style="list-style-type: none"> 1. Posizionare la manopola PROGRAMMI su . 2. Scegliere Asciugatura automatica  (vedi la pagina seguente). 3. Selezionare le eventuali opzioni richieste. 4. Premere il pulsante di avvio/pausa . 	Allarme  o Anti Piega  . Partenza ritardata  . Opzione asciugatura automatica: Umido  , Stirare  , Appendere Plus  , Appendere  , Ripiegare Delicati  , Ripiegare  , Indossare  .*
 Sintetici	Asciuga i capi sintetici.	<ol style="list-style-type: none"> 1. Posizionare la manopola PROGRAMMI su . 2. Scegliere Asciugatura automatica  o Asciugatura a tempo  (vedi la pagina seguente). 3. Selezionare le eventuali opzioni richieste. 4. Premere il pulsante di avvio/pausa . 	Allarme  o Anti Piega  . Partenza ritardata  . Opzione asciugatura automatica: Umido  , Stirare  , Appendere Plus  , Appendere  , Ripiegare Delicati  , Ripiegare  .
 Biancheria "7 giorni"	Asciuga lenzuola e asciugamani.	<ol style="list-style-type: none"> 1. Posizionare la manopola PROGRAMMI su . 2. Scegliere Asciugatura automatica  (vedi la pagina seguente). 3. Selezionare le eventuali opzioni richieste. 4. Premere il pulsante di avvio/pausa . 	Allarme  o Anti Piega  . Partenza ritardata  . Asciugatura Soft  . Opzione asciugatura automatica: Umido  , Stirare  , Appendere Plus  , Appendere  , Ripiegare Delicati  , Ripiegare  , Indossare  .* (Si consiglia di utilizzare il livello di Asciugatura "Ripiegare").
 Piumini	Asciuga i piumoni.	<ol style="list-style-type: none"> 1. Posizionare la manopola PROGRAMMI su . 2. Selezionare le eventuali opzioni richieste. 3. Premere il pulsante di avvio/pausa . 	Allarme  o Anti Piega  . Partenza ritardata  . Alta Temperatura  .
 Lana	Asciuga i capi in lana.	<ol style="list-style-type: none"> 1. Posizionare la manopola PROGRAMMI su . 2. Selezionare le eventuali opzioni richieste. 3. Premere il pulsante di avvio/pausa . 	Allarme  .
 Seta	Asciuga i capi in seta.	<ol style="list-style-type: none"> 1. Posizionare la manopola PROGRAMMI su . 2. Scegliere Asciugatura automatica  (vedi la pagina seguente). 3. Selezionare le eventuali opzioni richieste. 4. Premere il pulsante di avvio/pausa . 	Allarme  . Opzione asciugatura automatica: Umido  , Stirare  , Appendere Plus  , Appendere  , Ripiegare Delicati  , Ripiegare  . (Si consiglia di utilizzare il livello di Asciugatura "Ripiegare").
 Baby Delicato	Asciuga i capi dei neonati a bassa temperatura.	<ol style="list-style-type: none"> 1. Posizionare la manopola PROGRAMMI su . 2. Scegliere Asciugatura automatica  o Asciugatura a tempo  (vedi la pagina seguente). 3. Selezionare le eventuali opzioni richieste. 4. Premere il pulsante di avvio/pausa . 	Allarme  o Anti Piega  . Partenza ritardata  . Opzione asciugatura automatica: Umido  , Stirare  , Appendere Plus  , Appendere  , Ripiegare Delicati  , Ripiegare  . (Si consiglia di utilizzare il livello di Asciugatura "Ripiegare").
 Anti Allergy	Trattamento Anti-Allergia per i capi di cotone.	<ol style="list-style-type: none"> 1. Posizionare la manopola PROGRAMMI su . 2. Selezionare le eventuali opzioni richieste. 3. Premere il pulsante di avvio/pausa . 	Allarme  o Anti Piega  . Partenza ritardata  .







Note : * con l'opzione **Alta Temperatura** attiva.

** Questo è il programma più efficiente in termini di consumo di energia (UE 392/2012). Per raggiungere la massima efficienza, selezionare il livello di asciugatura **RIPIEGARE** e l'opzione di temperatura più alta (Configurazione standard/predefinita iniziale).

Programma	Funzione	Impostazione	Note / Opzioni disponibili
 Ciclo Scuri	Asciuga capi scuri.	<ol style="list-style-type: none"> 1. Posizionare la manopola PROGRAMMI su . 2. Selezionare le eventuali opzioni richieste. 3. Premere il pulsante di avvio/pausa >II. 	Allarme  . Partenza ritardata  Opzione asciugatura automatica: Umido  , Stirare  , Appendere Plus  , Appendere  , Ripiegare Delicati  , Ripiegare  . (Si consiglia di utilizzare il livello di Asciugatura "Ripiegare").
 Asciugatura Rapida	Asciuga i capi in cotone o fibre sintetiche più rapidamente.	<ol style="list-style-type: none"> 1. Posizionare la manopola PROGRAMMI su . 2. Selezionare le eventuali opzioni richieste. 3. Premere il pulsante di avvio/pausa >II. 	Allarme  o Anti Piega  . Partenza ritardata  . Alta Temperatura  .
 Tessuti Tecnici	Asciuga i capi sportivi.	<ol style="list-style-type: none"> 1. Posizionare la manopola PROGRAMMI su . 2. Selezionare le eventuali opzioni richieste. 3. Premere il pulsante di avvio/pausa >II. 	Allarme  o Anti Piega  . Partenza ritardata  .
 Caldo Abbraccio	Riscalda asciugamenti e accappatoi.	<ol style="list-style-type: none"> 1. Posizionare la manopola PROGRAMMI su . 2. Premere il pulsante di avvio/pausa >II. 	-

Asciugatura automatica e Asciugatura a tempo

Prima selezionare un programma (vedi la tabella dei programmi).

Programma	Funzione	Impostazione	Note / Opzioni disponibili
Livelli di Asciugatura	Se possibile usare sempre l'asciugatura automatica per i capi, poiché assicura migliori risultati di asciugatura. La temperatura impostata dipende dal programma (opzione materiali) selezionato.	<ol style="list-style-type: none"> 1. Premere più volte il pulsante di Livelli di Asciugatura finché sul display non viene visualizzata la selezione desiderata. Ciascuna pressione avanza , , , , , ,  e quindi si ripete. ! Alcuni programmi automatici non possiedono tutte e 7 le opzioni dei livelli di asciugatura. 2. Selezionare le eventuali opzioni richieste. 3. Premere il pulsante di avvio >II. 	Opzioni disponibili Allarme  o Anti Piega  . Partenza ritardata  . Alta Temperatura  . Asciugatura Soft  . Consultare i tempi di asciugatura suggeriti (vedi <i>Bucato</i>). Gli ultimi minuti di questi programmi sono dedicati alla fase di asciugatura a freddo.
Asciugatura temporizzata (220, 180, 150, 120, 90, 60 o 40 minuti)	Se si desidera stabilire il tempo dell'asciugatura usare sempre la funzione di asciugatura a tempo. La temperatura impostata dipende dal programma (opzione materiali) selezionato. Usato in bassa temperatura per gli acrilici ed i delicati.	<ol style="list-style-type: none"> 1. Premere più volte il pulsante Asciugatura temporizzata finché sul display non viene visualizzata la selezione desiderata. Ciascuna pressione riduce il tempo da 220', 180', 150', 120', 90', 60' a 40' e quindi si ripete. • Il Baby Delicato prevede un tempo massimo di 180'. 2. Selezionare le eventuali opzioni richieste. 3. Premere il pulsante di avvio/pausa >II. 	Opzioni disponibili Allarme  o Anti Piega  . Partenza ritardata  . Alta Temperatura  . Consultare i tempi di asciugatura suggeriti (vedi <i>Bucato</i>). Gli ultimi minuti di questi programmi sono dedicati alla fase di asciugatura a freddo.

! Per ottenere le prestazioni migliori non aprire lo sportello prima del termine del ciclo.

Comandi

• Manopola dei programmi

! Attenzione: se dopo avere premuto il pulsante di avvio la posizione della manopola dei programmi è cambiata, la nuova posizione **NON** modifica il programma selezionato. Per modificare il programma premere il pulsante Avvio/Pausa >II per mettere in pausa il programma (la spia lampeggia in color giallo), scegliere il nuovo programma e le relative opzioni; la spia inizia a lampeggiare in colore verde. Premere il pulsante Avvio/Pausa >II e viene avviato il nuovo programma.

• Pulsanti e spie Opzione

Questi pulsanti vengono usati per personalizzare il programma selezionato in base alle proprie esigenze. Non tutte le opzioni sono disponibili per tutti i programmi (*vedi Avvio e programmi*). Se un'opzione non è disponibile e si preme il pulsante, il segnalatore acustico emette tre suoni. Se l'opzione è disponibile la spia accanto al pulsante si illumina per confermare che l'opzione è stata selezionata.

• Spia ECO

Questa spia si accende quando vengono scelte opzioni di programmazione che impiegano una minore quantità di energia rispetto alle impostazioni predefinite. Esempi: se si sceglie un programma automatico o si utilizza un'impostazione di asciugatura a tempo più breve di quella predefinita. Questa spia non indica che è stata scelta l'impostazione energetica ideale, ma unicamente che le opzioni selezionate impiegano meno energia.

• Spie di avanzamento

(☀️ **Asciugatura**, ❄️ **Asciugatura a freddo, END**)
Le spie di Avanzamento mostrano lo stato del programma. In ciascuna fase del programma si accende la spia corrispondente.

• Partenza ritardata 🕒

L'avvio di alcuni programmi (*vedi Avvio e programmi*) può essere ritardato fino a 24 ore (*vedi Display*). Prima di impostare una partenza ritardata accertarsi che il contenitore di raccolta dell'acqua sia vuoto e che il filtro sia pulito.

• Asciugatura Soft 🧺

Riducendo l'azione meccanica durante la fase finale di asciugatura, la quantità di lanugine è ridotta proteggendo le fibre dei tuoi capi. **Nota:** Per il programma Camicie, non è disponibile l'opzione Temperatura bassa.

• Allarme 🔔

Un avvisatore acustico si attiva al termine del ciclo di asciugatura per segnalare che il programma è terminato e che gli indumenti sono pronti per essere tirati fuori dall'asciugatrice.

Nota: se avete selezionato l'opzione Anti Piega, questa opzione non è disponibile.

• Anti Piega 🧺

In caso di avvio ritardato, se è stata selezionata quest'opzione, gli indumenti vengono fatti girare di tanto in tanto all'interno del cesto durante il periodo di attesa per impedire la formazione di pieghe.

Al termine dei cicli di asciugatura e raffreddamento, gli indumenti vengono fatti girare di tanto in tanto per impedire la formazione di pieghe, nel caso in cui non sia possibile tirare immediatamente fuori il carico dall'asciugatrice una volta completato il programma. La spia **END** è accesa durante questa fase dopo la fine del ciclo e la spia avvio/pausa lampeggia di colore ambra.

Nota: se avete selezionato l'opzione Allarme, questa opzione non è disponibile.

• Alta Temperatura 🔥

Se viene selezionata un'asciugatura a tempo, premendo questo pulsante si seleziona una temperatura alta e la spia sopra ad esso si accende.

• Spie Svuotare vaschetta / Pulizia filtro Condensatore "h2o" 🧺

(Se l'asciugatrice è stata collegata a una tubazione di scarico è possibile ignorare la spia 🧺 relativa al contenitore di raccolta dell'acqua, poiché non è necessario svuotarlo). Quando la spia 🧺 è accesa (ma non lampeggiante) ricorda di vuotare il contenitore di raccolta dell'acqua. Se il contenitore di raccolta dell'acqua si riempie nel corso di un programma, il riscaldatore si spegne e l'asciugatrice avvia una fase di Asciugatura a freddo; quindi, la spia lampeggia e vengono emessi segnali acustici. È necessario svuotare il contenitore e riavviare l'asciugatrice, altrimenti i capi non si asciugano. Dopo avere riavviato l'asciugatrice la spia impiega alcuni secondi per spegnersi. Per evitare questo procedimento svuotare sempre il contenitore di raccolta dell'acqua a ogni utilizzo dell'asciugatrice (*vedi Manutenzione*).

! Tenere presente che, anche se l'asciugatrice è stata collegata a una tubazione di scarico, è necessario pulire SEMPRE il filtro.

• Apertura dello sportello

Aperto lo sportello (o premendo il pulsante Start/Pausa) durante il funzionamento di un programma l'asciugatrice si arresta e si hanno le seguenti conseguenze. **Nota:** la luce Start/Pausa produce un lampeggio color ambra durante la fase di Post Care di un programma.

- Durante la partenza ritardata il ritardo continua a essere conteggiato. È necessario premere il pulsante di avvio per riprendere il programma di partenza ritardata. Una delle spie dei ritardi lampeggia per indicare l'impostazione di ritardo corrente.
- È necessario premere il pulsante di avvio per riprendere il programma. Le spie di avanzamento cambiano per mostrare lo stato corrente e la spia Avvio/Pausa smette di lampeggiare e diventa di colore verde.
- Durante la fase di antipiega post asciugatura il programma termina. Premendo il pulsante Avvio/Pausa viene riavviato un nuovo programma dall'inizio.
- Cambiando la manopola Programmi si seleziona un nuovo programma e la spia Avvio/Pausa lampeggia di colore verde. È possibile utilizzare questa procedura per selezionare il programma Asciugatura a freddo "Rinfresca" per raffreddare i capi se si ritiene che siano sufficientemente asciutti. Premere il pulsante di avvio per avviare il nuovo programma.

• Protezione del sistema Pompa di Calore (Condensatore)

Il sistema a pompa di calore funziona attraverso un compressore munito di una protezione che interviene se apri lo sportello, o se avviene una improvvisa interruzione di tensione. Questa protezione impedirà il riavvio del compressore per 5 minuti dopo che sarà stato richiuso lo sportello e dopo che sarà stato riavviato il ciclo.

• Nota

In caso di interruzione dell'alimentazione elettrica, scollegare l'alimentazione o staccare la spina. Una volta ripristinata l'alimentazione, collegare l'asciugatrice, premere e tenere premuto il pulsante ON/OFF fino a quando l'asciugatrice non riprende a funzionare, quindi premere il tasto Start/Pausa.

Suddivisione del bucato

- Controllare i simboli riportati sulle etichette dei vari capi per verificare che i capi possano essere sottoposti ad asciugatura a tamburo.
- Dividere il bucato in base al tipo di tessuto.
- Svuotare le tasche e controllare i bottoni.
- Chiudere le lampo e i ganci e allacciare cinture e lacci senza stringere.
- Strizzare i capi per eliminare la maggior quantità di acqua possibile.

! Non caricare l'asciugatrice con capi totalmente pieni d'acqua.

Massime dimensioni di carico

Non caricare il cestello oltre la capacità massima.

I seguenti valori si riferiscono al peso dei capi asciutti:

Fibre naturali: massimo 8 kg

Fibre sintetiche: massimo 3 kg

! Per evitare un calo delle prestazioni dell'asciugatrice, non sovraccaricarla.

Etichette di manutenzione

Controllare le etichette dei capi, specialmente quando questi vengono inseriti per la prima volta in asciugatrice. Di seguito sono riportati i simboli più comuni:

- Può essere inserito nell'asciugatrice.
- Non asciugabile in asciugatrice
- Asciugare ad alta temperatura.
- Asciugare a bassa temperatura.

Tempi di asciugatura

I tempi sono approssimativi e possono variare in base a:

- Quantità di acqua trattenuta dai capi dopo la centrifuga: gli asciugamani e i capi delicati trattengono molta acqua.
- Tessuti: i capi dello stesso tessuto, ma con trama e spessore differenti possono presentare tempi di asciugatura diversi.
- Quantità di bucato: capi singoli e piccoli carichi possono impiegare più tempo per asciugarsi.
- Asciugatura: se i capi devono essere stirati possono essere estratti dalla macchina quando sono ancora un po' umidi. I capi che devono essere completamente asciutti possono invece essere lasciati più a lungo.
- Temperatura impostata.
- Temperatura della stanza: più è bassa la temperatura della stanza in cui si trova l'asciugatrice più tempo sarà necessario per l'asciugatura dei capi.
- Volume: alcuni capi voluminosi richiedono particolare cura nel processo di asciugatura. Si consiglia di estrarre questi capi, scuoterli e inserirli nuovamente nell'asciugatrice: questa operazione deve essere ripetuta più volte durante il ciclo di asciugatura.



! Non asciugare troppo i capi.

Tutti i tessuti contengono umidità naturale che serve a conservarne la morbidezza e la vaporosità.

I tempi forniti si riferiscono ai programmi automatici Asciugatura armadio.

I pesi si riferiscono ai capi asciutti.

Tempi di asciugatura

Cotone  Alta temperatura		1 Kg	2 Kg	3 Kg	4 Kg	5 Kg	6 Kg	7 Kg	8 Kg	
	Automatica minuti	35-60	55-90	85-100	100-130	130-150	160-180	200-210	210-230	
	A tempo	40 o 60	60 o 90	90	120	150	150 o 180	180	180 o 220	
Tempi di asciugatura a 800-1000 giri al minuto in lavatrice										
Sintetici  Bassa temperatura		1 Kg		2 Kg		3 Kg				
	Automatica minuti	40-50		50-60		60-90				
	Impostazione Asciugatura temporizzata	40 o 60		40 o 60		60 o 90				
Tempi di asciugatura a centrifuga ridotta in lavatrice										
Delicati (Acrilici) Bassa temperatura		1 Kg			2 Kg					
	Automatica minuti	Solo Impostazione Asciugatura temporizzata								
	Impostazione Asciugatura temporizzata	30			60					
	Tempi di asciugatura a centrifuga ridotta in lavatrice									

Problemi e soluzioni

Nel caso in cui si abbia la sensazione che l'asciugatrice non funzioni in modo corretto, prima di telefonare al Centro di assistenza (vedi Assistenza) consultare attentamente i seguenti suggerimenti per la soluzione dei problemi.

Problema:

L'asciugatrice non parte.

Cause probabili / Soluzioni:

- La spina non è inserita nella presa di corrente a muro abbastanza a fondo per fare contatto.
- C'è stata una interruzione di corrente.
- Il fusibile è bruciato. Provare a collegare un altro elettrodomestico alla stessa presa.
- Se si utilizza una prolunga provare a inserire la spina dell'asciugatrice direttamente nella presa.
- Lo sportello non è stato chiuso correttamente.
- Il programma non è stato impostato correttamente (vedi Avvio e programmi).
- Non è stato premuto il pulsante AVVIO (vedi Avvio e programmi).

Il ciclo di asciugatura non si avvia.

- È stato impostato un tempo di ritardo (vedi Avvio e programmi).
- È stato premuto il pulsante di avvio; prima dell'avvio dell'asciugatrice è necessario attendere un breve ritardo. Attendere l'inizio dell'asciugatura, non premere nuovamente il pulsante di avvio: in caso contrario l'asciugatrice entra in modalità di pausa e non avvia l'asciugatura.

I tempi di asciugatura sono lunghi.

- Il filtro non è stato pulito (vedi Manutenzione).
- Il contenitore di raccolta dell'acqua deve essere svuotato? La spia Svuota acqua lampeggia e viene visualizzato il messaggio **"h2o"** (vedi Manutenzione).
- Il filtro del Condensatore deve essere pulito (vedi Manutenzione).
- La temperatura impostata non è adatta al tipo di tessuto da asciugare (vedi Avvio e programmi, e Bucato).
- Non è stato selezionato il tempo di asciugatura corretto per questo carico (vedi Bucato).
- La griglia della presa d'aria è ostruita (vedi Installazione, e Manutenzione).
- I capi sono troppo bagnati (vedi Bucato).
- L'asciugatrice è sovraccarica (vedi Bucato).

La spia Svuota acqua lampeggia, ma l'asciugatrice è in funzione da poco tempo.

- Il contenitore di raccolta dell'acqua probabilmente non è stato svuotato all'avvio del programma. Non attendere il segnale di svuotamento dell'acqua, ma controllare sempre il contenitore e svuotarlo prima dell'avvio di un nuovo programma di asciugatura (vedi Manutenzione).

La spia Svuota acqua è accesa ma il contenitore di raccolta dell'acqua non è pieno.

- È normale: la spia Svuota acqua lampeggia quando il contenitore è pieno. Se la spia è accesa ma non lampeggia ricorda solamente di svuotare il contenitore di raccolta (vedi Avvio e programmi).

Il programma termina e i capi sono più umidi del previsto.

- ! Per motivi di sicurezza i programmi dell'asciugatrice hanno una durata massima di 5 ore. Se un programma automatico non ha rilevato l'umidità finale richiesta entro questo intervallo, l'asciugatrice completa il programma e si arresta. Controllare i punti sopra indicato e ripetere il programma; se i capi risultano ancora umidi contattare il Centro di assistenza (vedi Assistenza).

Sul Display viene visualizzato il codice F seguito da uno o due numeri, le spie di opzione e la spia della pausa lampeggiano.

- Se il display mostra F seguito da uno o due numeri, spegnere l'asciugatrice, disinserire la spina, pulire il filtro (vedi manutenzione). Successivamente reinserire la spina di alimentazione, accendere l'asciugatrice ed avviare un nuovo programma di asciugatura. Se il messaggio persiste, prendere nota del numero e contattare il centro Assistenza (vedi Assistenza).

Sul Display viene visualizzato "dOn" ogni 6 secondi.

- L'essiccatore è in modalità 'Demo'. Tenere premuti i tasti On / Off e Start / Pause per 3 secondi. Il display mostrerà **"dOn"** per 3 secondi e poi l'asciugatrice riprenderà a funzionare normalmente.

Il display Tempo residuo cambia durante l'asciugatura.

- Il tempo residuo viene costantemente monitorato durante il ciclo di asciugatura e il tempo viene modificato per mostrare la migliore stima possibile. Il tempo visualizzato può aumentare durante il ciclo e questo è normale.

L'asciugatore è rumoroso nei primi minuti di funzionamento.

- Questo è normale, soprattutto se l'asciugatore non è stato utilizzato per un certo tempo. Se il rumore persiste durante tutto il ciclo, contattare il centro di assistenza.

Le luci nel pannello di controllo dell'asciugatrice sono spente, sebbene sia accesa.

- L'asciugatrice è entrata in stand-by per risparmiare elettricità. Questo avviene quando l'asciugatrice è stata lasciata accesa e si è verificata un'interruzione dell'alimentazione elettrica. Avviene dopo 30 minuti:
 - se l'asciugatrice è accesa ma non viene avviato alcun programma;
 - in seguito al termine del programma di asciugatura.Tenere premuto il pulsante ON/OFF fino a quando l'asciugatrice non riprende a funzionare.



Sistema a Condensatore

Questo asciugatore è dotato di un sistema a Condensatore per asciugare i tuoi capi. Per consentire il suo funzionamento, il Condensatore utilizza gas ad effetto serra (gas fluorurati), che sono contemplati dal protocollo di Kyoto. I gas F sono contenuti in una unità sigillata ermeticamente. Questa unità sigillata contiene 0,29 kg di gas R134a F che agisce come refrigerante.

Se l'unità di condensazione è danneggiata deve essere sostituita con una nuova unità di condensazione. Per avere maggiori informazioni contattare il centro assistenza più vicino.

Nota: I gas contenuti in un'unità sigillata non sono pericolosi per la salute, ma se fuoriescono avranno un impatto sul riscaldamento globale.

Prima di telefonare al Centro di assistenza:

- Seguire la guida alla risoluzione dei problemi per vedere se è possibile porre rimedio al guasto personalmente (vedi *Problemi e soluzioni*).
- In caso contrario, spegnere l'asciugatrice e chiamare il più vicino Centro di assistenza.

Assistenza Attiva 7 giorni su 7

Se hai necessità di un intervento chiama il Numero Unico Nazionale 199.199.199*.

Grazie ad uno staff di collaboratori sempre disponibile che garantisce un servizio rapido ed efficiente e ad una rete di assistenza composta da oltre 600 tecnici specializzati, costantemente formati dall'azienda, potrai avere un supporto di qualità in qualsiasi momento tu ne abbia bisogno, anche se il tuo elettrodomestico non è più coperto dalla garanzia convenzionale.

Assistenza Estesa

La conformità dei prodotti Hotpoint-Ariston ai più elevati standard qualitativi permette di offrirti, ad integrazione della garanzia convenzionale, programmi di assistenza innovativi. Formule esclusive che rispondono ad ogni problema di manutenzione ed includono gratuitamente il contributo di trasferimento del tecnico a domicilio, la manodopera e le parti di ricambio originali.

Per aderire è sufficiente contattare il Numero Unico Nazionale 199.199.199*, oppure online sul sito www.hotpoint-ariston.it/assistenza-estesa.

Linea Accessori Professionali

Scopri la vasta gamma di accessori e detersivi raccomandata da Hotpoint-Ariston.

Una linea di prodotti pensata per migliorare la performance dei tuoi elettrodomestici e garantirne una perfetta manutenzione.

<http://eshop.hotpoint.it/eshop/>



Informazioni per riciclaggio e smaltimento

Nell'ambito del nostro costante impegno in difesa dell'ambiente ci riserviamo il diritto di utilizzare componenti riciclati di qualità per ridurre i costi del cliente e minimizzare lo spreco di materiali.

- Smaltimento dei materiali di imballaggio: seguire le normative locali, così da permettere di riciclare l'imballaggio.
- Per ridurre il rischio di incidenti ai bambini, rimuovere lo sportello e la spina, quindi tagliare il cavo di alimentazione a filo con l'apparecchio. Smaltire queste parti separatamente per assicurarsi che l'elettrodomestico non possa più essere collegato a una presa di corrente.

Smaltimento

 La direttiva Europea 2012/19/CE sui rifiuti di apparecchiature elettriche ed elettroniche (RAEE), prevede che gli elettrodomestici non debbano essere smaltiti nel normale flusso dei rifiuti solidi urbani. Gli apparecchi dismessi devono essere raccolti separatamente per ottimizzare il tasso di recupero e riciclaggio dei materiali che li compongono ed impedire potenziali danni per la salute e l'ambiente.

Questo asciugatore utilizza una pompa di calore sigillata contenente gas fluorurati che devono essere recuperati e smaltiti.

Il simbolo del cestino barrato è riportato su tutti i prodotti per ricordare gli obblighi di raccolta separata.

Quando si acquista una nuova apparecchiatura equivalente si può consegnare il RAEE al negoziante, che è tenuto a ritirarlo gratuitamente; i RAEE di "piccolissime dimensioni" (nessun lato sopra i 25 cm) possono essere consegnati gratuitamente ai negozianti anche se non si acquista nulla (solo nei negozi con superficie di vendita superiore a 400 mq). Per ulteriori informazioni, sulla corretta dismissione degli elettrodomestici, i detentori potranno rivolgersi al servizio pubblico preposto o ai rivenditori.

Indesit Company S.p.A.

Viale Aristide Merloni, 47
60044 Fabriano (AN)



Il presente elettrodomestico è conforme alle seguenti direttive EU:

- 2006/95/CE (Direttiva bassa tensione);
- 2004/108/CE (Compatibilità elettromagnetica).

* Il costo della telefonata è di 14,49 cent centesimi di euro al minuto (iva inclusa) dal Lun. al Ven dalle ore 8.00 alle ore 18.00, il Sab. dalle ore 8.00 alle ore 13.00, e di 5,67 centesimi di euro al minuto (iva inclusa) dal Lun al ven dalle 18.00 alle 08.00, il sab dalle 13.00 alle 08.00 e i giorni festivi, per chi chiama da telefono fisso. Per chi chiama da cellulare il costo è legato all'operatore telefonico utilizzato. Le suddette tariffe potrebbero essere soggette a variazione da parte dell'operatore telefonico utilizzato.