

SÈCHE-LINGE

FR

Français,1

DE

Deutsch,19

NL

Nederlands,37

GB

English,55

AQUALTIS

AQC9 4F5

www.hotpoint.eu

 Ce symbole vous rappelle de lire ce mode d'emploi.

! Conservez ce manuel à portée de main afin de pouvoir le consulter à nouveau si nécessaire. Emportez-le si vous déménagez et, si vous vendez l'appareil ou le confiez à quelqu'un, veillez à lui remettre le livret fourni avec l'appareil de sorte que le nouveau propriétaire soit informé des consignes de sécurité et du fonctionnement du sèche-linge.

! Lisez attentivement ces instructions. Les pages suivantes contiennent des informations importantes sur l'installation et le fonctionnement de l'appareil.

Table des matières

Installation, 2

Où placer votre sèche-linge ?
Ventilation
Raccords électriques
Mise à niveau du sèche-linge
Avant d'utiliser votre sèche-linge

Précautions, 4

Consignes de sécurité générales
Économie d'énergie et respect de l'environnement

Soin et entretien, 6

Mise hors tension
Nettoyez le filtre après chaque cycle
Vérifiez le tambour après chaque cycle
Videz le collecteur d'eau après chaque cycle
Nettoyage du condenseur
Nettoyage du sèche-linge

Description du sèche-linge, 8

Ouverture du hublot
Fonctions
Tableau de commande

Affichage, 9

Démarrage et programmes, 10-15

Sélection d'un programme
Programmes spéciaux
Tableau des programmes
Commandes

Linge, 16

Trier votre linge
Conseil de lavage
Temps de séchage

Dépannage, 17

Réparation, 18

Pièces détachées
Mise au rebut
t

Installation

FR

Où installer le sèche-linge

• Placez votre sèche-linge à une certaine distance des cuisinières, fourneaux, radiateurs, ou plaques de cuisson à gaz, car les flammes peuvent endommager cet appareil. Pour garantir un fonctionnement

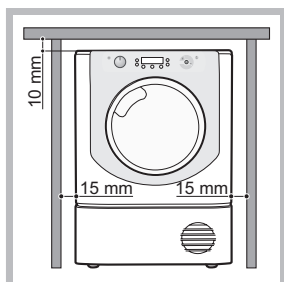

optimal, installez votre sèche-linge dans une pièce à température ambiante entre 20 et 23 °C. Cependant, l'appareil fonctionnera si la température de la pièce se situe entre 14 et 30 °C.

Si vous installez cet appareil sous un plan de travail, faites en sorte de laisser un espace de 10 mm entre le dessus de l'appareil et tout autre objet sur ou au-dessus de celui-ci, et un espace de 15 mm entre ses côtés et les éléments d'ameublement ou les murs latéraux. Ceci a pour objectif d'assurer une ventilation convenable.

La surface arrière de l'appareil doit être placée contre un mur.

Ventilation

• Lorsque le sèche-linge est en marche, une aération adéquate est nécessaire. Faites en sorte d'installer votre sèche-linge dans un environnement qui n'est pas humide et qui est doté d'une bonne circulation d'air dans toute la pièce. La circulation d'air autour du sèche linge est essentielle pour condenser l'eau produite au cours du lavage ; le sèche linge ne fonctionnera pas efficacement dans un espace clos ou dans un placard.

! Si l'on utilise le sèche linge dans une pièce froide ou petite, on rencontrera un certain degré de condensation.

! Nous vous déconseillons d'installer votre sèche-linge dans un placard ; par ailleurs, le sèche-linge ne doit en aucun cas être placé derrière une porte fermant à clé, une porte coulissante ou une porte montée sur des gonds du côté opposé à la porte de chargement du sèche-linge.

Vidange de l'eau

Si votre sèche-linge est installé à proximité d'une évacuation, l'eau peut être vidangée directement dans ce tuyau. Cela évite d'utiliser et de vider le réservoir d'eau.

Si vous installez le sèche-linge au-dessus ou à côté d'un lave-linge, il pourra partager la même vidange. Il suffit de débrancher le tuyau indiqué par la figure A et de le brancher à la vidange.

Si la vidange est plus loin que la longueur du tuyau, il est possible d'acheter et de brancher un tuyau ayant le même

diamètre et la longueur nécessaire.

Pour installer le nouveau il suffit de remplacer le tuyau existant comme illustré par la figure B dans la même position.

! La hauteur de la vidange doit être inférieure à 1 m en partant du bas du sèche-linge.

! Assurez-vous que le tuyau n'est pas écrasé ou plié une fois le sèche-linge placé dans sa position définitive.

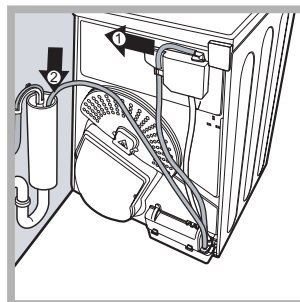

Fig. A

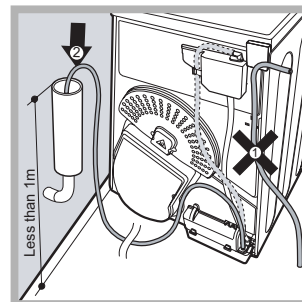

Fig. B

Raccordement électrique

Assurez-vous des points suivants avant de brancher la fiche de l'appareil dans la prise de mains :

- Assurez-vous d'avoir les mains sèches.
- La prise de courant doit être reliée à la terre.
- La prise de courant doit pouvoir supporter la puissance maximale de la machine, qui est indiquée sur la plaque signalétique de l'appareil (voir Description du sèche-linge).
- La tension électrique doit appartenir à la gamme de valeurs indiquée sur la plaque signalétique de l'appareil (voir Description du sèche-linge).
- La prise de courant doit être compatible avec la fiche du sèche-linge. Autrement, remplacez la prise ou la fiche.

! N'UTILISEZ PAS DE RALLONGES.

! Le sèche-linge ne doit pas être utilisé à l'extérieur, même si l'espace en question est abrité. Cela peut être dangereux si l'appareil est exposé à la pluie ou à des orages.

! Une fois le sèche-linge installé, le cordon d'alimentation et la fiche doivent être d'accès facile.

! Le cordon d'alimentation ne doit pas être courbé ou écrasé.

! Si la fiche à remplacer est de type incorporée, il faut l'éliminer conformément

aux consignes de sécurité. Ne la laissez jamais dans un endroit où elle peut être branchée à une prise et provoquer ainsi un choc électrique.

! Le câble électrique doit être contrôlé périodiquement. Si le câble est endommagé, il faut le faire remplacer par le fabricant, par son service après-vente ou par tout autre personnel qualifié afin d'éviter tout risque de danger. (voir *Service après-vente*). Des cordons d'alimentation neufs ou plus longs sont fournis par les revendeurs agréés contre un supplément..

! Le fabricant rejette toute responsabilité en cas de non-respect de toutes ou partie de ces règles.

! En cas de doute au sujet des points précédents, consultez un électricien qualifié.

Mise à niveau du sèche-linge

Le sèche-linge doit être installé sur une surface plane pour un fonctionnement optimal.

Après avoir installé le sèche-linge dans sa position définitive, contrôler s'il est placé de niveau dans le sens de la largeur dans un premier temps et ensuite sur la profondeur. Si le sèche-linge n'est pas de niveau, régler les deux pieds avant jusqu'à atteindre une position adéquate.

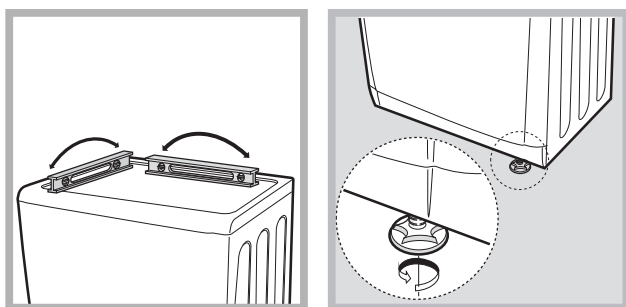

Informations préliminaires

Une fois que vous avez installé votre sèche-linge, et avant de l'utiliser, nettoyez l'intérieur du tambour pour retirer les poussières qui pourraient s'y être accumulées pendant le transport.

ATTENTION : avant d'utiliser le sèche-linge, assurez-vous qu'il est resté en position verticale pendant au moins 6 heures.

Données techniques - Réglementation 392/2012.	
Marque	Hotpoint/Ariston
Modèle	AQC9 4F5 T/Z1 (EU)
Capacité nominale de linge en coton pour le « programme coton standard » à pleine charge - kg	9,0
Ce sèche-linge domestique à tambour est un sèche-linge	À condens.
Classe d'efficacité énergétique de A+++ (faible consommation) à D (consommation élevée)	A+
La consommation d'énergie annuelle (AEC)* pondérée Kwh 1)	337,4
Ce sèche-linge domestique à tambour est un sèche-linge	Automatique
Consommation d'énergie à pleine charge ; Edry- kWh 2)	2,91
Consommation d'énergie à demi-charge ; Edry½,- kWh 2)	1,49
Consommation d'électricité : mode arrêt (Po) - Watts	0,14
Consommation d'électricité : mode laissé sur marche (Pl) - Watts	2,68
Durée du mode laissé sur marche pour le système de gestion de la consommation d'électricité - minutes	30
Durée du programme - pondérée (Tt) pour pleine et demi-charge - minutes	191
Pleine charge (Tdry) - minutes	260
Demi-charge (Tdry½) - minutes	139
Classe de taux de condensation sur une échelle allant de G (appareils les moins efficaces) à A (appareils les plus efficaces)	B
Taux de condensation moyen - %	
pondéré (Ct) pleine et demi-charge 3)	81
charge pleine Cdr	81
demi-charge Cdry½	81
Niveau de bruit aérien - dB(A) re 1 pW	69,0
1) Le « programme coton standard » à charge pleine ou partielle et le « programme coton standard » à charge partielle sont les programmes standards auxquels se réfèrent les informations de l'étiquette et de la fiche. Ces programmes sont parfaits pour sécher du linge en coton au niveau armoire (0%) et ce sont aussi les programmes les plus efficaces au point de vue consommation d'énergie. La charge partielle est égale à la moitié de la charge nominale.	
2) La consommation annuelle est basée sur la base de 160 cycles de séchage pour le programme coton standard à pleine charge et à demi-charge, et de la consommation des modes à faible puissance. La consommation réelle d'énergie par cycle dépend des conditions d'utilisation de l'appareil.	
3) Moyenne pondérée de 3 cycles à pleine charge et de 4 cycles à demi-charge.	
Réglementation 932/2012.	
Synthétique: consommation d'énergie à pleine charge; kWh	0,79
Synthétique: pleine charge (Tdry) - minutes	80
Synthétique: demi-charge N/A	

Précautions

FR

! Cet électroménager a été conçu et réalisé conformément aux normes internationales de sécurité. Ces consignes sont fournies pour des raisons de sécurité, il faut les respecter scrupuleusement.

Sécurité générale

- Ce sèche-linge peut être utilisé par des personnes (notamment des enfants de plus de 8 ans) présentant des capacités physiques, motrices ou mentales réduites, ou manquant d'expérience et de connaissances, si elles sont placées sous surveillance ou ont reçu les instructions nécessaires à l'utilisation de l'appareil de la part d'une personne responsable de leur sécurité.
- Ce sèche-linge a été conçu pour un usage domestique, et non professionnel.
- Ne touchez pas cet appareil lorsque vous êtes pieds nus ou avec des mains ou des pieds humides.
- Débranchez cette machine en tirant sur la fiche et non sur le cordon.
- Après avoir utilisé ce sèche-linge, éteignez-le et débranchez-le. Tenez la porte fermée pour assurer que les enfants ne jouent pas avec.
- Surveillez les enfants de façon à ne pas les laisser jouer avec le sèche-linge.
- Le nettoyage et l'entretien ne doivent pas être effectués par des enfants non surveillés.
- Les enfants de moins de 3 ans doivent être tenus à bonne distance du sèche-linge s'ils ne sont pas sous surveillance constante.
- Cet appareil doit être installé correctement et avoir une ventilation convenable. L'arrivée d'air sur le devant du sèche-linge et l'évent derrière le sèche-linge ne doivent jamais être obstrués (*voir Installation*).
- N'utilisez jamais le sèche-linge sur de la moquette où la hauteur des poils empêcherait l'air d'entrer dans la sèche-linge à partir de la base.
- Vérifiez que le sèche-linge est bien vide avant de le charger.
-  L'arrière du sèche-linge peut devenir très chaud.
Ne le touchez jamais en cours d'utilisation.
- N'utilisez pas le sèche-linge si le filtre, le réservoir d'eau et le condenseur ne sont pas bien en place (*voir Entretien*).
- Ne surchargez pas le sèche-linge (*voir Linge pour les charges maximales*).

- Ne chargez pas d'articles qui dégouttent d'eau.
- Vérifiez avec soin toutes les instructions sur les étiquettes des vêtements (*voir Linge*).
- Ne séchez pas d'articles de grande taille, très volumineux.
- Ne séchez pas de fibres acryliques à hautes températures.
- Terminez chaque programme avec sa Phase de Refroidissement.
- N'éteignez pas le sèche-linge s'il contient encore des articles chauds.
- Nettoyez le filtre après chaque utilisation (*voir Entretien*).
- Videz le réservoir d'eau après chaque utilisation (*voir Entretien*).
- Nettoyez le groupe condenseur à intervalles réguliers (*voir Entretien*).
- Ne laissez pas s'accumuler de peluches autour du sèche-linge.
- Ne montez jamais sur le sèche-linge. Cela pourrait l'endommager.
- Respectez toujours les normes et exigences électriques (*voir Installation*).
- Achetez toujours des pièces de rechange et accessoires d'origine (*voir Service Après-vente*).

Vous devez observer les consignes suivantes pour réduire tout risque d'incendie dans votre sèche-linge :

- Ne séchez que des articles qui ont été lavés avec de l'eau et un détergent, rincés et essorés. Le fait de sécher des articles qui N'ONT PAS été lavés avec de l'eau constitue un danger d'incendie.
- Ne séchez pas des vêtements qui ont été traités avec des produits chimiques.
- Ne placez pas d'articles tachés ou imbibés d'huile végétale ou de cuisson, ils risqueraient de provoquer un incendie. Les articles contenant de l'huile peuvent prendre feu spontanément, particulièrement lorsqu'ils sont exposés à des sources de chaleur comme un sèche-linge. En chauffant, les articles provoquent une réaction d'oxydation avec l'huile générant alors de la chaleur. Si la chaleur ainsi générée ne peut pas être évacuée, les articles peuvent devenir suffisamment chauds pour prendre feu. Le fait d'empiler, de superposer ou de stocker des articles contenant de l'huile peut empêcher la

chaleur d'être évacuée et donc provoquer un incendie. Si vous ne pouvez pas faire autrement que de placer des articles contenant de l'huile végétale ou de l'huile de cuisson ou ayant été en contact avec des produits coiffants dans le sèche-linge, il convient de les laver au préalable à l'aide d'une dose supplémentaire de détergent. Cette précaution minimise, sans toutefois l'éliminer, le risque d'incendie. La phase de séchage à froid doit être utilisée pour diminuer la température des articles. Les articles ne doivent pas être retirés du sèche-linge et empilés ou superposés lorsqu'ils sont chauds.

- Ne placez pas d'articles ayant été préalablement nettoyés ou lavés, imbibés ou tachés avec du pétrole/de l'essence, des solvants de nettoyage à sec ou d'autres substances inflammables ou explosives. Les substances hautement inflammables couramment utilisées dans l'environnement domestique sont notamment l'huile de cuisson, l'acétone, l'alcool dénaturé, la kérosène, les détachants, la térébenthine, les cires et les produits permettant d'éliminer la cire. Assurez-vous que ces articles ont été lavés à l'eau chaude à l'aide d'une dose supplémentaire de détergent avant de les mettre à sécher dans le sèche-linge.
- Ne placez pas d'articles contenant du caoutchouc mousse (également connu sous l'appellation mousse de latex) ou des matériaux similaires renfermant du caoutchouc dans le sèche-linge. Les matériaux contenant du caoutchouc mousse peuvent, lorsqu'ils sont chauffés, s'enflammer par combustion spontanée.
- Les produits assouplissants ou les produits similaires ne doivent pas être utilisés dans un sèche-linge en vue d'éliminer les effets de l'électricité statique sauf si leur emploi est spécifiquement recommandé par le fabricant du produit assouplissant.
- Ne placez pas de sous-vêtements contenant des renforts en métal comme les soutiens-gorge à armature dans le sèche-linge. Si les renforts en métal venaient à se détacher pendant le séchage, ils pourraient endommager le sèche-linge.
- Ne placez pas d'articles en caoutchouc ou en plastique dans le sèche-linge, comme des bonnets de douche ou des couvertures étanches pour bébé, des articles en polyéthylène ou en papier.

- Ne placez pas d'articles contenant des pièces de caoutchouc plaquées, des vêtements présentant des pièces en mousse de caoutchouc, des oreillers, des bottes en caoutchouc et des tennis recouvertes de caoutchouc dans le sèche-linge.
- Videz les poches de tous les objets qu'elles contiennent, notamment les briquets (risque d'explosion).

! ATTENTION: N'arrêtez pas le sèche-linge avant la fin du cycle de séchage si vous n'avez pas la possibilité de retirer rapidement tous les articles et de les étendre pour évacuer la chaleur.

Économie d'énergie et protection de l'environnement

- Essorez les articles pour éliminer l'eau en excès avant de les passer au sèche-linge (si vous utilisez une machine à laver, sélectionnez un cycle d'essorage à grande vitesse). Ceci vous permettra d'économiser de l'énergie durant le séchage.
- Séchez toujours des charges complètes – vous économiserez de l'énergie : les articles uniques ou les petites charges prennent plus longtemps à sécher.
- Nettoyez le filtre après chaque utilisation pour limiter les coûts de consommation d'énergie (voir Entretien).

Soin et entretien

FR

Interruption de l'alimentation électrique

! Débranchez votre sèche-linge lorsque vous ne l'utilisez pas, lorsque vous le nettoyez et durant toutes les opérations d'entretien.

Nettoyage du filtre après chaque cycle

Le filtre est une pièce importante de votre sèche-linge : il accumule des peluches qui se forment durant le séchage.

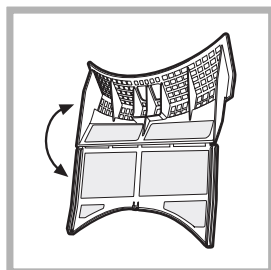

Par conséquent, une fois le séchage terminé, nettoyez le filtre en le rinçant sous l'eau courante ou avec votre aspirateur. Si le filtre devient bloqué, le flux d'air à l'intérieur du sèche-linge est sérieusement compromis

: les temps de séchage sont allongés et vous consommez davantage d'énergie. Cela peut aussi endommager votre sèche-linge. Le filtre se trouve devant le joint du sèche-linge (voir figure).

Pour retirer le filtre :

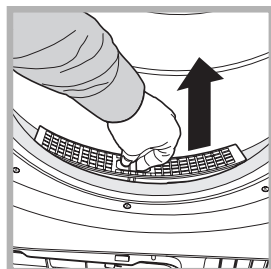

1. Tirez la poignée en plastique du filtre vers le haut (voir figure).
2. Nettoyez le filtre et remettez-le correctement en place. Assurez-vous que le filtre soit bien inséré à fond dans le joint du sèche-linge.

! N'utilisez pas le sèche-linge sans avoir remis le filtre en place.

Contrôle du tambour après chaque cycle

Tournez le tambour à la main afin de retirer les petits articles (mouchoirs) qui pourraient y avoir été oubliés.

Nettoyage du tambour

! Pour nettoyer le tambour, ne pas utiliser d'abrasifs, de laine d'acier ni de produits de nettoyage pour acier inoxydable. Un film coloré peut parfois apparaître à la surface du tambour en acier inoxydable. Il peut être dû à une combinaison de l'eau et/ou des produits de nettoyage (ex. adoucissant textile provenant du lavage). Ce film coloré n'affecte pas la performance du sèche-linge.

Vidange du réservoir d'eau après chaque cycle

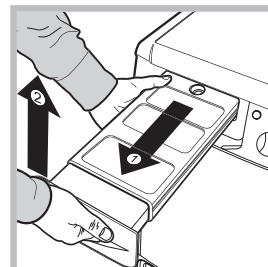

Sortez le réservoir du sèche-linge et videz-le dans un évier ou autre évacuation appropriée. Remettez le réservoir d'eau bien en place. Toujours vérifier et vider le réservoir avant de commencer un nouveau programme de séchage.

Si le réservoir d'eau n'est pas vidé, les problèmes suivants peuvent se vérifier :

- L'arrêt du chauffage de l'appareil (le linge pourrait donc être encore humide à la fin du cycle de séchage).
- La led « Vider l'eau » s'allume pour signaler que le réservoir est plein.

Chargement du système de collecte de l'eau

Quand le sèche-linge est neuf, le réservoir d'eau ne reçoit pas l'eau tant que le système n'est pas chargé. Cette opération peut prendre 1 ou 2 cycles de séchage. Une fois qu'il a été chargé, le système commence à recevoir l'eau à chaque cycle.

Nettoyage du groupe filtre de la pompe à chaleur

- Périodiquement, tous les 5 cycles, retirer le filtre de la pompe à chaleur et le nettoyer en éliminant tout résidu de peluches de la surface du filtre en lavant ce dernier à l'eau courante ou en les aspirant avec un aspirateur.

Pour optimiser les performances de séchage il est toutefois conseillé de nettoyer ce filtre après chaque cycle de séchage.

Comment retirer le groupe filtre de la pompe à chaleur :

1. Débrancher la fiche et ouvrir la porte.
2. Retirer le couvercle du filtre de la pompe à chaleur en tournant les 4 clips jusqu'à leur position verticale et sortir le groupe filtre.
3. Séparer les deux parties du filtre, retirer tout dépôt de peluches de la surface intérieure de la maille.

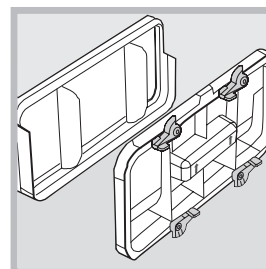
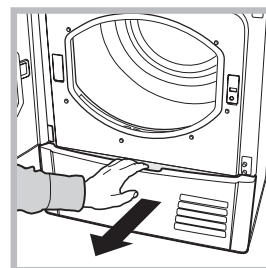

! ATTENTION :
l'avant de la pompe à chaleur est réalisé par de minces plaques métalliques.

Quand vous le nettoyez ou que vous enlevez et remplacez le bloc filtrant pour le nettoyage, faites attention à ne pas l'endommager et à ne pas vous couper.

4. Si vous remarquez une accumulation de peluche sur les plaques du condensateur, nettoyez-les avec précaution à l'aide d'un chiffon humide, d'une éponge ou d'un aspirateur. N'utilisez pas vos doigts.

5. Réassembler les deux parties du filtre, nettoyer la surface du joint et introduire le filtre dans son logement en tournant les 4 clips jusqu'à leur position horizontale, s'assurer que les clips soient bien accrochés.

Conseils rapides

! N'oubliez pas de nettoyer le filtre de la porte et **la pompe à chaleur** après chaque séchage.

! N'oubliez pas de vider le récipient recueillant l'eau après chaque charge.

! Vous obtiendrez ainsi, des performances optimales !

Nettoyage du sèche-linge

- Pour nettoyer l'extérieur en métal et en plastique et les parties en caoutchouc, utiliser un chiffon humide.
- Périodiquement (tous les 6 mois), aspirez la grille d'entrée d'air de devant, ainsi que les événements à l'arrière du sèche-linge pour retirer toute accumulation de peluche ou de poussière. En outre, pour éliminer l'accumulation de peluche de l'avant du condenseur et de la zone du filtre, nettoyez occasionnellement à l'aide d'un aspirateur.

! N'utiliser ni solvants ni abrasifs.

! Votre sèche-linge utilise des roulements spéciaux qui n'ont pas besoin d'être lubrifiés.

! Faites vérifier régulièrement votre sèche-linge par des techniciens agréés pour assurer la sécurité électrique et mécanique (voir *Service après-vente*).

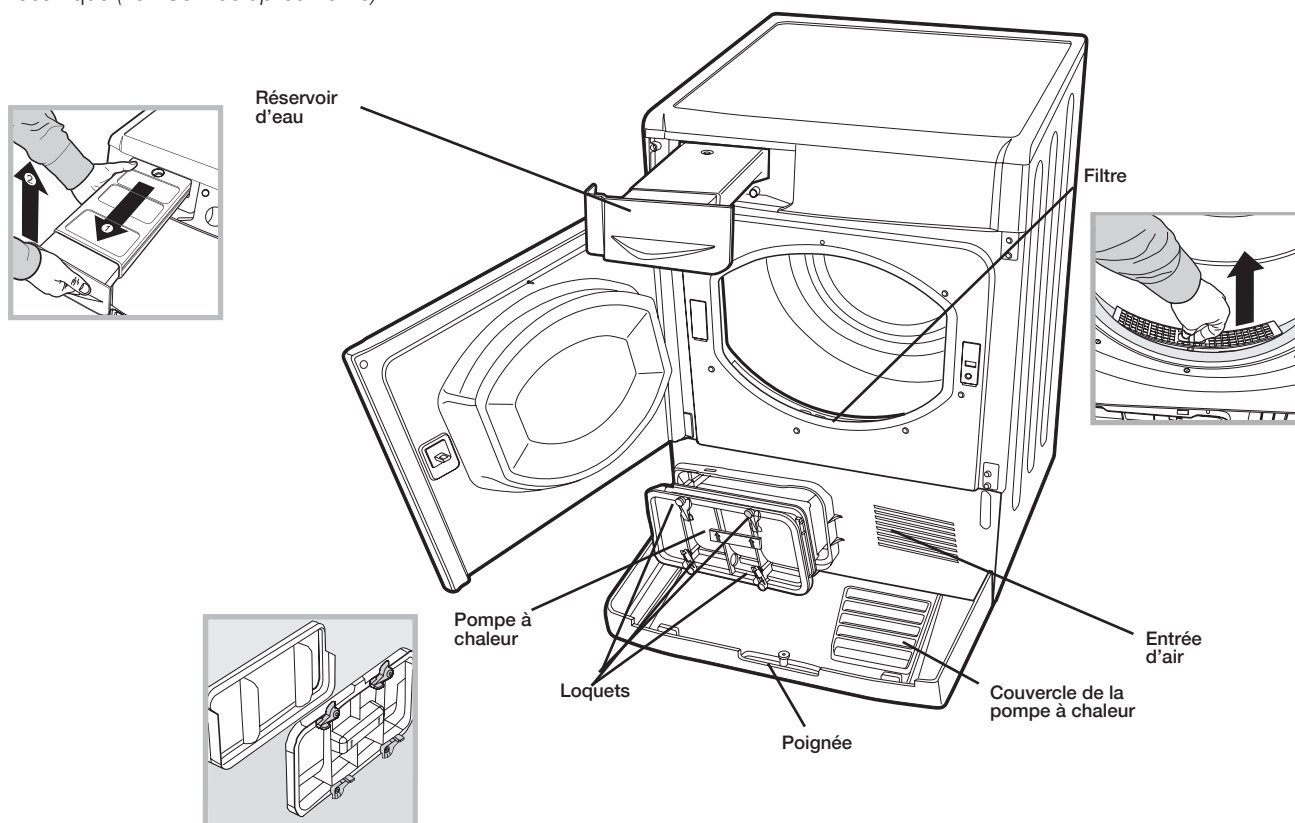

Description du sèche-linge

FR

Ouvrir la porte

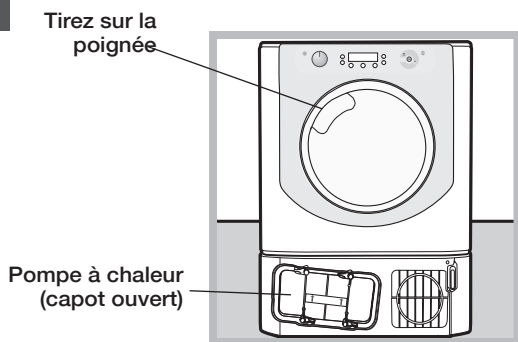

Fonctions





Tableau de commande

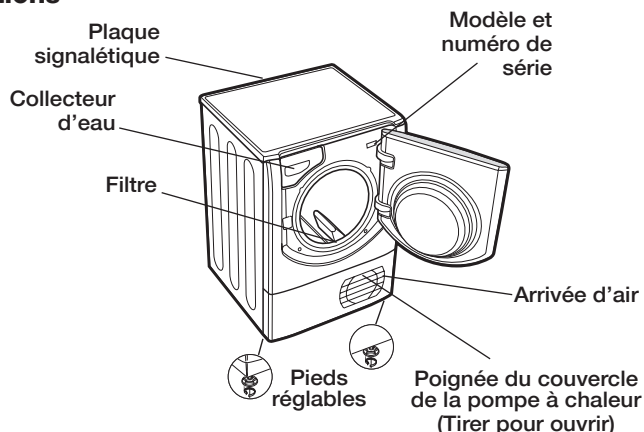
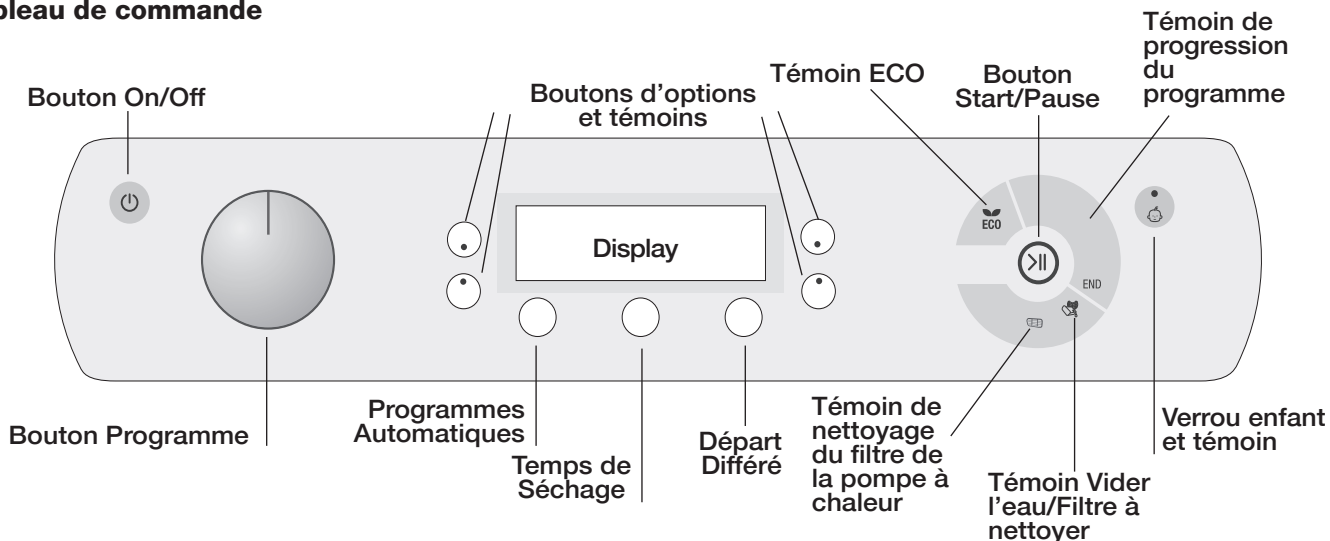

Le bouton Start/Pause  s'allume si le sèche-linge fonctionne. Si vous appuyez sur ce bouton et le maintenez enfoncé pendant 3 secondes lorsque l'appareil est en marche, le sèche-linge s'arrête. Le témoin indique que le sèche-linge est en cours d'utilisation ou prêt pour la sélection du programme.

Le bouton **Programmes** permet de définir le programme : agissez sur ce bouton jusqu'à ce qu'il pointe vers le programme que vous souhaitez utiliser (voir Démarrage et Programmes).

Les boutons et témoins **Options** permettent de sélectionner les options accessibles à partir du programme actif. Les témoins indiquent que l'option a été sélectionnée (voir Démarrage et programmes).

Le **Tableau de commande** se compose de trois parties : Séchage par sonde = Niveau de séchage, Séchage par minuterie = Durée du séchage et Temps restant / Départ différé. Chaque partie dispose d'un sélecteur spécifique (voir Affichage).

Bouton **Start/Pause** avec témoin lumineux  : lorsque le témoin vert clignote lentement, appuyez sur le bouton pour démarrer le programme. Une fois le cycle démarré, le témoin reste fixe. Pour mettre le programme en pause, appuyez à nouveau sur le bouton, le témoin deviendra orange et commencera à clignoter. Pour redémarrer le programme après une interruption, appuyez à nouveau sur le bouton (voir Démarrage et Programmes). *Note: ce témoin clignote orange à la fin du programme, si vous avez activé la fonction "Antifroissage".*

Les témoins de progression du programme indiquent l'avancement du programme (voir Démarrage et Programmes).

Le témoin **Vider l'eau "h2o"** indique que le collecteur d'eau doit être vidé. Le témoin s'éteint quelques secondes après que vous avez vidé le collecteur, à condition que le sèche-linge soit allumé (voir Commandes).

Remarque : si le collecteur est plein, l'écran affiche "h2o" et le témoin  clignote. Le système de chauffage s'éteint alors et vos vêtements ne séchent pas.

Le témoin **Vider l'eau/Filtre à nettoyer**  fait office de rappel avant chaque programme. Il est en effet important de nettoyer le filtre et de vider le collecteur à chaque usage (voir Entretien et nettoyage).

Le **témoin de nettoyage du filtre de la pompe à chaleur**  signale qu'il faut nettoyer le filtre à intervalles réguliers (voir Entretien et nettoyage).

Bouton **Verrou enfant**/témoin  Appuyez et maintenez ce bouton enfoncé après avoir sélectionné votre programme et les options. Cela évite la modification des paramètres. Lorsque le témoin est allumé, les autres boutons et le bouton de programmation sont désactivés. Maintenez le bouton pour annuler la fonction. Le témoin s'éteindra.

Témoin ECO - Ce témoin s'allume si vous sélectionnez les options consommant le moins d'énergie (voir Commandes).

Affichage

L'écran se compose de trois parties avec un bouton pour chacune.

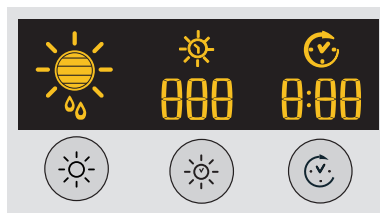

Programmes Automatiques

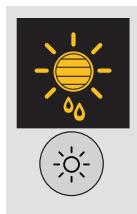

Lorsque vous sélectionnez un programme avec l'option Séchage par sonde, appuyez et relâchez le bouton jusqu'à ce que la sensibilité de la sonde de séchage s'affiche. Si l'option n'est pas disponible, l'affichage clignote et vous entendrez trois bips.

! Certains programmes de séchage ne sont pas compatibles avec certains niveaux.

Niveaux de séchage disponibles

 **Humide:** il s'agit du niveau de séchage le plus délicat qui permet de ne pas devoir étendre du linge complètement détrempé. C'est le niveau parfait après un lavage à la main si vous souhaitez ensuite étendre vos vêtements à l'air libre et que vous ne voulez pas les sécher entièrement au sèche-linge.

 **Prêt à Repasser:** un séchage très délicat, avec l'humidité résiduelle la plus élevée. Cette option est utile pour les vêtements que vous souhaitez ensuite repasser.

 **Délicat Cintre:** le mode de séchage adapté pour les vêtements délicats à suspendre (les rideaux, par exemple).

 **Sur Cintre:** niveau de séchage pour les vêtements que l'on range sur des cintres.

 **Délicat Ranger:** pour les vêtements délicats à plier et à ranger dans l'armoire

 **Prêt à Ranger:** les vêtements sont complètement secs et prêts à être pliés et rangés dans l'armoire.

 **Prêt à Porter:** c'est le niveau le plus puissant, utilisé pour les vêtements qui seront portés juste après la fin du cycle.

Temps de Séchage



Une fois le programme offrant un séchage minuté sélectionné, appuyez sur le bouton Minuterie pour introduire la durée du séchage. Le temps diminue à chaque fois que vous appuyez et relâchez ce bouton (voir Démarrage et programmes). Chaque pression diminue le temps affiché (**220, 180, 150, 120, 90, 60, 40**) Une fois la dernière valeur atteinte, la première s'affiche à nouveau. Si l'option Séchage minuté est indisponible, l'écran clignote et vous entendez trois bips. Le temps sélectionné reste affiché après que le programme a démarré. Le temps sélectionné reste affiché une fois le programme lancé et vous pouvez le modifier en cours de route si vous le souhaitez.

! Vous pouvez sélectionner un niveau pour le séchage par sonde ou un temps de séchage donné.

Départ différé

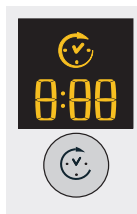

Si vous sélectionnez un programme disposant de l'option Départ différé, vous pourrez définir une valeur pour le départ différé.

Chaque pression sur le bouton Départ différé  augmente la valeur d'une heure (de **1h** à **24h** et ensuite **OFF** pour annuler le retard après cinq secondes).

Pour les départs différés de 10 heures et plus, l'afficheur indique le délai en heures jusqu'à 10 heures pour ensuite afficher les minutes (à partir de **9:59**). Pour les départs différés de moins de 9 heures, l'écran affiche les heures et les minutes et le compte à rebours s'effectue en minutes pendant toute la durée.

Après avoir appuyé sur le bouton Démarrage/Pause , vous pouvez modifier le délai de départ différé ou annuler ce dernier, si vous le souhaitez.

Au terme du délai, le symbole  s'éteint et le **temps restant** s'affiche.

Si vous avez opté pour un séchage minuté, lors de la programmation, l'écran affichera le temps de séchage au milieu de l'écran. Appuyez sur le bouton Départ pour afficher le temps et le compte à rebours.

Temps restant

Si l'icône  est éteinte, le temps affiché correspond au **temps restant** avant la fin du programme.

En présence de programmes minutés, le temps affiché au cours du cycle correspond au temps restant.





En présence d'un programme automatique, le temps affiché est une estimation du temps restant.

Lorsque le programme est sélectionné, l'écran affiche le temps nécessaire au séchage d'une machine complète. Le temps restant est contrôlé constamment pendant le cycle de séchage et est modifié au fur et à mesure pour afficher l'estimation la plus précise possible. Le temps restant s'affiche en heures et en minutes. Le compte à rebours s'effectue par minute. Les deux points séparant les heures et les minutes clignotent pour indiquer le décompte. L'écran signale aussi les problèmes éventuels au niveau du sèche-linge. Le cas échéant, l'écran affiche un "F" suivi d'un code. Les quatre témoins d'option et le témoin de pause clignotent en orange (voir Dépannage).

Démarrage et programmes

FR

Sélection d'un programme

1. Raccordez le sèche-linge à la prise électrique.
2. Triez votre linge selon le type de textile (*voir Linge*).
3. Ouvrez le hublot et vérifiez si le filtre est propre et en place. Le collecteur d'eau doit être vide et en place (*voir Entretien*).
4. Remplissez la machine et vérifiez si les vêtements ne bloquent pas le joint. Fermez la porte.
5. Si le témoin Marche/Arrêt est éteint, appuyez sur le bouton Marche/Arrêt .
6. Sélectionnez le programme correspondant aux vêtements à sécher en consultant le tableau des programmes (*voir Programmes*) et les indications relatives à chaque type de textile (*voir Linge*).
7. Le cas échéant, sélectionnez Séchage par sonde  ou Séchage minuté  en appuyant sur le bouton correspondant jusqu'à ce que vous atteigniez le niveau ou la durée désirée.
! Consultez le tableau des programmes pour de plus amples informations.
8. Définissez le temps nécessaire au départ différé et d'autres options si nécessaire (*voir Affichage*).
9. Si vous souhaitez entendre un signal sonore à la fin du programme, appuyez sur le bouton ALARME .
Remarque: si vous avez sélectionné l'option Crease Care, cette option n'est pas disponible.
10. Appuyez sur le bouton MARCHE  pour commencer. L'écran affiche une estimation du temps nécessaire à la fin du programme. Au cours du programme de séchage, vous pouvez vérifier le linge et sortir les vêtements secs pendant que les autres continuent à sécher. Lorsque vous refermez le hublot, appuyez sur MARCHE

pour redémarrer le séchage. Si vous ouvrez la porte pour vérifier l'état de séchage du linge vous provoquerez un prolongement des cycles de séchage, car le compresseur du condensateur attendra 5 minutes avant de redémarrer une fois que vous aurez refermé la porte et appuyé sur la touche start (*voir « Commandes »*).

11. Au cours des dernières minutes des programmes de séchage, avant leur terme, le système active la phase de refroidissement du tambour (les vêtements sont refroidis). Cette phase doit toujours avoir lieu.

12. Pour vous informer que le programme est terminé, trois bips retentissent et le mot FIN apparaît sur l'écran (remarque : si l'option ALARME a été sélectionnée, les trois bips retentissent toutes les 30 secondes pendant 5 minutes). Ouvrez le hublot, sortez les vêtements, nettoyez le filtre et remettez-le en place. Videz le collecteur d'eau et remettez-le en place (*voir Entretien*). Si l'option Crease Care  a été sélectionnée et que vous ne sortez pas immédiatement les vêtements, ils continueront à tourner occasionnellement dans la machine pendant 10 heures ou jusqu'à ce que vous ouvriez le hublot.

13. Débranchez le sèche-linge.

Stand-by

Ce sèche-linge, conformément aux nouvelles normes en vigueur dans le domaine de l'économie d'énergie, est équipée d'un système d'extinction automatique (veille) activé après 30 minutes environ d'inutilisation. Appuyez brièvement sur la touche ON-OFF et attendez que la machine soit réactivée.

Programmes spéciaux

Programme Repassage facile

Le programme Repassage facile est un programme court de 10 minutes (séchage à chaud pendant 8 minutes et refroidissement pendant 2 minutes) qui permet de détendre les fibres qui sont restées dans une même position et au même endroit pendant une période prolongée. Le cycle détend les fibres et les rend plus faciles à repasser et à plier.

! Le programme Repassage facile n'est pas un programme de séchage. Il ne doit donc pas être utilisé avec les vêtements humides. Pour les meilleurs résultats :

1. Ne dépassez pas la capacité maximale. Ces valeurs représentent le poids à sec :

Matière :	Max
Coton et mélange à base de coton	2,5 kg
Synthétique	2
Jeans	2

2. Videz le sèche-linge dès la fin du cycle. Suspendez, pliez ou repassez les articles et rangez-les directement. En cas de problème, répétez l'opération. L'effet du programme Repassage facile varie d'une matière à l'autre. Les résultats sont excellents sur les matières traditionnelles telles que le coton ou les mélanges à base de coton, ainsi que sur les fibres acryliques et les matières comme le lyocel.

Programme Laine

- Ce programme est réservé au séchage des vêtements délicats portant le symbole .
- Il peut être utilisé pour une lessive de 1 kg (environ 3 pulls).
- Il est conseillé de sécher les vêtements sur l'envers.
- Le linge séché à l'aide de ce programme est d'ordinaire prêt à être porté, mais sur certains vêtements, les bords peuvent encore être légèrement humides au terme du programme. Laissez-les alors sécher naturellement afin d'éviter d'endommager les vêtements suite à un séchage excessif.

! À la différence des autres matières, le rétrécissement des vêtements en laine est irréversible.

! Ce programme ne convient pas aux vêtements en fibres acryliques.

Jeans

- Ce programme est conçu pour les jeans en coton. Afin de sécher vos jeans, veillez à sortir les poches avant.
- Le programme peut être utilisé pour une lessive de 3 kg (environ 4 pantalons).
- Il peut également être utilisé pour les autres vêtements composés de la même matière, les vestes notamment.
- La durée de ce programme dépendra du poids de la charge de linge, du degré de séchage sélectionné et de la vitesse d'essorage utilisée lors du lavage.
- Le linge séché à l'aide de ce programme est d'ordinaire prêt à être porté, mais certaines zones peuvent encore être légèrement humides au terme du programme. Si tel est le cas, mettez le jeans sur l'envers et exécutez à nouveau le programme pour une courte période.
- Utilisez ce programme uniquement pour le séchage de vêtements 100 % coton. Ne mélangez pas les vêtements clairs et foncés. N'utilisez pas ce programme pour les vêtements présentant des broderies et des accessoires (broches...). Retournez les poches.

! Il est conseillé de ne pas utiliser ce programme pour les jeans brodés ou avec une ceinture élastique.

Programmes spéciaux

Chemises - Haute température

- Ce programme est conçu pour les chemises en coton.
- Le programme peut être utilisé pour une lessive de 3 kg (environ 10 chemises).
- La durée de ce programme dépendra du poids de la charge de linge, du degré de séchage sélectionné et de la vitesse d'essorage utilisée lors du lavage.
- Le linge séché à l'aide de ce programme est d'ordinaire prêt à être porté, mais certaines zones peuvent encore être légèrement humides au terme du programme. Si tel est le cas, mettez les chemises sur l'envers et exécutez à nouveau le programme pour une courte période.

Chemises - Basse température

- Ce programme est conçu pour les chemises à base de matières synthétiques ou d'un mélange de matières synthétiques (polyester) et de coton.
- Le programme peut être utilisé pour une lessive de 3 kg (environ 14 chemises).
- La durée de ce programme dépendra du poids de la charge de linge, du degré de séchage sélectionné et de la vitesse d'essorage utilisée lors du lavage.
- Le linge séché à l'aide de ce programme est d'ordinaire prêt à être porté, mais certaines zones peuvent encore être légèrement humides au terme du programme. Si tel est le cas, mettez les chemises sur l'envers et exécutez à nouveau le programme pour une courte période.

Soie

- Ce programme est conçu pour les vêtements délicats en soie.
- Le programme peut être utilisé pour une lessive de 0,5 kg.
- La durée de ce programme dépendra du poids de la charge de linge, du degré de séchage sélectionné et de la vitesse d'essorage utilisée lors du lavage.
- Le linge séché à l'aide de ce programme est d'ordinaire prêt à être porté, mais sur certains vêtements plus épais, les bords peuvent encore être légèrement humides au terme du programme. Si tel est le cas, retirez le linge et secouez-le. Exécutez à nouveau le programme pour une courte période.
- Uniquement pour les articles pouvant être placés dans le sèche-linge.

Programmes pour les duvets

- ! Veillez à ne pas faire sécher des vêtements endommagés car ils pourraient saturer le filtre et l'aération et provoquer un incendie.
- Convient uniquement pour les couettes d'une personne. Ne pas sécher les couettes pour deux personnes ou King Size.
- Le linge séché à l'aide de ce programme est d'ordinaire prêt à l'emploi, mais certaines zones peuvent encore être légèrement humides au terme du programme. Si tel est le cas, retirez le linge et secouez-le. Exécutez à nouveau le programme pour une courte période.
- Convient aussi aux vestes avec duvet.

Duvets - Haute température

- Ce programme est conçu pour les duvets en coton. Faces extérieures en coton et duvet à l'intérieur.
- La durée de ce programme dépendra du poids de la charge de linge et de la vitesse d'essorage utilisée lors du lavage.
- Uniquement pour les duvets ou les vêtements pouvant être placés dans le sèche-linge (voir étiquette) dont l'extérieur est en coton et l'intérieur en duvet ou en plumes. Non adapté au synthétique.

Duvets - Basse température

- Ce programme est conçu pour les duvets en synthétique avec intérieur en synthétique.
- La durée de ce programme dépendra du poids de la charge de linge et de la vitesse d'essorage utilisée lors du lavage.
- Seulement pour les duvets ou les vêtements pouvant être séchés au sèche-linge. Certaines vestes synthétiques contiennent des matières inflammables. Vérifiez si le vêtement peut être séché au sèche-linge.

Baby Delicate

- Ce programme est destiné au séchage des petits vêtements délicats de votre bébé et de son linge de lit (coton et tissu chenille) ainsi qu'au séchage de vos vêtements délicats.
- Ne séchez pas les bavoirs et les culottes présentant des pièces en plastique.
- Le programme peut être utilisé pour une lessive de 2 kg.
- La durée de ce programme dépendra du poids de la charge de linge, du degré de séchage sélectionné et de la vitesse d'essorage utilisée lors du lavage.
- Le linge séché à l'aide de ce programme est d'ordinaire prêt à être porté, mais sur certains vêtements plus épais, les bords peuvent encore être légèrement humides au terme du programme. Si tel est le cas, mettez les vêtements sur l'envers et exécutez à nouveau le programme pour une courte période.

Lit et Bain

- Programme utilisé pour les draps et les serviettes de bain en coton.
- Il permet de sécher jusqu'à 9 kg de linge.
- La durée de ce programme dépendra du poids de la charge de linge, du degré de séchage sélectionné et de la vitesse d'essorage utilisée lors du lavage.
- Les charges séchées avec ce programme sont prêtes à l'emploi, mais les bords et les coutures peuvent s'avérer encore humides surtout en cas de linge de grandes dimensions. Dans ce cas, essayez de déplier le linge et faites redémarrer le programme pour une courte durée.

Rafrâichissement

Grâce à un courant d'air frais, l'oxygène pénètre dans les fibres et élimine les odeurs désagréables telles que les odeurs de tabac, de friture et de pollution. Grâce à ce programme court, vous pouvez facilement rafraîchir vos vêtements en tout juste 20 minutes.

! Ce programme sert à aérer vos vêtements pas à les sécher: ne l'utilisez par conséquent pas pour vos vêtements mouillés.

- Bien qu'il soit prévu pour des charges consistantes (jusqu'à 9 kg), il s'avère particulièrement efficace en cas de petites charges. Programme de 20 minutes pour aérer le linge avec de l'air frais. Utilisez-le aussi pour rafraîchir vos vêtements chauds.

Anti-Allergies

• Ce programme bénéficie de l'homologation d'Allergy UK. Ce cycle spécial Antiallergique garantit la réduction et l'élimination efficaces des allergènes dans les vêtements. Ce programme permet de neutraliser l'action des allergènes les plus courants (notamment les acariens dermatophagoides) grâce au maintien d'une température constante pendant une durée prolongée.

Ce programme peut être utilisé pour sécher et traiter une charge de linge humide pleine, ou simplement pour traiter une charge de 4 kg de linge sec.

Quick Dry

- En cas de faibles charges, le temps de séchage est fortement réduit et vous gagnez un temps précieux qui peut aller jusqu'à 25% de gain de temps pour le coton (avec l'option Haute température) et 39% pour les synthétiques (avec Basse température). Charge : 1 kg. Niveau de séchage : Prêt à Ranger uniquement.

Activewear

- Ce programme est spécialement adapté pour sécher les tissus hydrofuges et les blousons de sport (ex Gore-Tex, polyester, nylon). Le séchage du vêtement après son lavage a un effet bénéfique puisqu'il réactive son traitement hydrofuge. Ce cycle peut être utilisé pour des charges allant jusqu'à 2 kg. La durée de ce programme dépendra du poids de la charge de linge, du degré de séchage sélectionné et de la vitesse d'essorage utilisée lors du lavage. Niveau de séchage : Prêt à Ranger uniquement.

Cuddly Toys

- Grâce au cycle Jouets en peluche, l'utilisateur peut éliminer plus facilement la poussière qui s'est accumulée sur les jouets en peluche et les laver plus souvent grâce au temps de séchage très réduit par rapport au séchage en plein air. Il s'agit d'un cycle de séchage délicat qui sèche à basse température et avec une action mécanique douce pour préserver au mieux l'aspect d'origine et la brillance des peluches.

Remarque : Pour protéger vos enfants contre les allergies, mettez leurs peluches pendant 24 heures au congélateur puis lavez-les et séchez-les. Répétez l'opération toutes les 6 semaines. Avant le séchage, retirez les accessoires tels que les vêtements, colliers et boîtes à musique et protégez les yeux en plastique (en utilisant du ruban-cache).

Durée du cycle : La durée du programme variera en fonction de la composition exacte de la charge. La charge maximale ne doit pas dépasser 2,5 kg et aucun des articles ne doit, à lui seul, dépasser les 600 g.

Heat & Enjoy

- Le cycle Chaleur & plaisir permet de chauffer les serviettes et les peignoirs de bain pour profiter ensuite d'une agréable sensation de chaleur à la sortie du bain ou de la douche. Cette fonction est également utile pour réchauffer les vêtements avant de les enfiler en hiver.

Le cycle chauffe les vêtements jusqu'à 37° (la température du corps) et maintient la même température jusqu'à ce que l'utilisateur arrête le cycle. Charge : 3 kg.



































































































































! Remarque : pendant ce programme, une icône  tourne à l'écran jusqu'à ce que la température cible soit atteinte, après quoi l'icône de niveau séchage se met à clignoter.

Tableau de programmes

! Si le témoin Marche/Arrêt n'est pas allumé, appuyez sur le bouton Marche/arrêt  et sélectionnez le programme.











Programme	Fonction	Réglage	Remarques / Options disponibles
 Repassage Facile	Programme court (environ 10 minutes) qui assouplit les fibres des vêtements prêts pour le repassage.	<ol style="list-style-type: none"> Placez le bouton PROGRAMME sur . Sélectionnez les options d'alarme si nécessaire. Appuyez sur la touche Marche/Pause . 	Il ne s'agit pas d'un programme de séchage (voir page précédente). Options disponibles Alarme  .
 Rafraîchissement	Programme froid de 20 minutes permettant d'aérer vos vêtements.	<ol style="list-style-type: none"> Placez le bouton PROGRAMME sur . Sélectionnez les options d'alarme si nécessaire. Appuyez sur la touche Marche/Pause . 	Alarme  .
 Coton Standard	Sèche : vos vêtements en coton. Remarque: charge max. 6 kg. (avec Basse température)	<ol style="list-style-type: none"> Placez le bouton PROGRAMME sur . Sélectionnez Séchage par sonde  ou Séchage temporisé  (voir page suivante). Sélectionnez les options nécessaires. Appuyez sur la touche Marche/Pause . 	Alarme  ou Antifroissage  . Départ différé  . Température Elevée  . Délicat  . Option Séchage par sonde, séchage automatique:  Humide,  Prêt à Repasser,  Délicat Cintre,  Sur Cintre,  Délicat Ranger,  Prêt à Ranger,  Prêt à Porter*.
 Chemises	Sèche vos chemises.	<ol style="list-style-type: none"> Placez le bouton PROGRAMME sur . Sélectionnez Séchage par sonde  ou Séchage temporisé  (voir page suivante). Sélectionnez les options nécessaires. Appuyez sur la touche Marche/Pause . 	Alarme  ou Antifroissage  . Départ différé  . Température Elevée  .
 Jeans	Sèche les vêtements en jeans.	<ol style="list-style-type: none"> Placez le bouton PROGRAMME sur . Sélectionnez Séchage par sonde  (voir page suivante). Sélectionnez les options nécessaires. Appuyez sur la touche Marche/Pause . 	Alarme  ou Antifroissage  . Départ différé  . Option Séchage par sonde, séchage automatique:  Humide,  Prêt à Repasser,  Délicat Cintre,  Sur Cintre,  Délicat Ranger,  Prêt à Ranger,  Prêt à Porter*.
 Synthétiques	Sèche : vos vêtements synthétiques.	<ol style="list-style-type: none"> Placez le bouton PROGRAMME sur . Sélectionnez Séchage par sonde  ou Séchage temporisé  (voir page suivante). Sélectionnez les options nécessaires. Appuyez sur la touche Marche/Pause . 	Alarme  ou Antifroissage  . Départ différé  .
 Lit et Bain	Sèche vos serviettes et votre literie.	<ol style="list-style-type: none"> Placez le bouton PROGRAMME sur . Sélectionnez Séchage par sonde  (voir page suivante). Sélectionnez les options nécessaires. Appuyez sur la touche Marche/Pause . 	Alarme  ou Antifroissage  . Départ différé  . Délicat  . Option Séchage par sonde, séchage automatique:  Humide,  Prêt à Repasser,  Délicat Cintre,  Sur Cintre,  Délicat Ranger,  Prêt à Ranger,  Prêt à Porter*. (Nous conseillons l'utilisation de Prêt à ranger uniquement).
 Duvets	Sèche votre couette.	<ol style="list-style-type: none"> Placez le bouton PROGRAMME sur . Sélectionnez les options nécessaires. Appuyez sur la touche Marche/Pause . 	Alarme  ou Antifroissage  . Départ différé  . Température Elevée  .
 Laine	Sèche : vêtements en laine.	<ol style="list-style-type: none"> Placez le bouton PROGRAMME sur . Sélectionnez les options nécessaires. Appuyez sur la touche Marche/Pause . 	Alarme  .
 Soie	Sèche les articles en soie.	<ol style="list-style-type: none"> Placez le bouton PROGRAMME sur . Sélectionnez Séchage par sonde  (voir page suivante). Sélectionnez les options nécessaires. Appuyez sur la Marche/Pause . 	Alarme  . Option Séchage par sonde, séchage automatique:  Humide,  Prêt à Repasser,  Délicat Cintre,  Sur Cintre,  Délicat Ranger,  Prêt à Ranger. (Nous conseillons l'utilisation de Prêt à ranger uniquement).
 Déliçats Bébé	Sèche les vêtements pour bébé.	<ol style="list-style-type: none"> Placez le bouton PROGRAMME sur . Sélectionnez Séchage par sonde  ou Séchage temporisé  (voir page suivante). Sélectionnez les options nécessaires. Appuyez sur la touche Marche/Pause . 	Alarme  ou Antifroissage  . Départ différé  . Option Séchage par sonde, séchage automatique:  Humide,  Prêt à Repasser,  Délicat Cintre,  Sur Cintre,  Délicat Ranger,  Prêt à Ranger. (Nous conseillons l'utilisation de Prêt à ranger uniquement).
 Antiallergique	Traitement Anti-allergie pour vos vêtements en coton.	<ol style="list-style-type: none"> Placez le bouton PROGRAMME sur . Sélectionnez les options nécessaires. Appuyez sur la touche Marche/Pause . 	Alarme  ou Antifroissage  . Départ différé  .

* Remarque : uniquement lorsque l'option **Température Elevée**

Programme	Fonction	Réglage	Remarques / Options disponibles
 Séchage Rapide	Sèche vos vêtements en coton ou synthétique plus rapidement.	1. Placez le bouton PROGRAMME sur  2. Sélectionnez les options nécessaires. 3. Appuyez sur la touche Marche/Pause > .	Alarme  ou Antifroissage  . Départ Différé  . Température Elevée  .
 Sportswear	Sèche vos vêtements de sport.	1. Placez le bouton PROGRAMME sur  2. Sélectionnez les options nécessaires. 3. Appuyez sur la touche Marche/Pause > .	Alarme  ou Antifroissage  . Départ Différé  .
 Peluches	Sèche vos jouets en peluche.	1. Placez le bouton PROGRAMME sur  2. Sélectionnez les options nécessaires. 3. Appuyez sur la touche Marche/Pause > .	Alarme  . Départ Différé  .
 Douce Chaleur	Réchauffe votre serviette et votre peignoir de bain.	1. Placez le bouton PROGRAMME sur  2. Appuyez sur la touche Marche/Pause > .	–

Séchage par sonde et séchage minuté

Sélectionnez d'abord un programme (voir tableau des programmes).



Programme	Fonction	Réglage	Remarques / Options disponibles
Programmes Automatiques	Utilisez toujours dans la mesure du possible le séchage par sonde pour le séchage de vos vêtements. Vous obtiendrez ainsi les meilleurs résultats. La température dépend du programme (option matériel) sélectionné.	1. Appuyez et relâchez le bouton Program-mes Automatiques jusqu'à ce que l'écran affiche l'option adéquate. Chaque pression avance d'une étape dans la liste  . Une pression supplémentaire permet de revenir au début. ! Certains programmes n'offrent pas les cinq niveaux de séchage. 2. Sélectionnez les options nécessaires. 3. Appuyez sur la touche Marche > .	Options disponibles Alarme  ou Antifroissage  . Départ différé  . Température Elevée  . Délicat  . Consultez la liste des temps de séchage proposés (voir Linge). Les dernières minutes de ces programmes sont réservées à la phase de refroidissement.
Temps de Séchage (220, 180, 150, 120, 90, 60, ou 40 minutes)	Utilisez toujours l'option de séchage temporisé lorsque vous fixez le temps de séchage. La température dépend du programme (option matériel) sélectionné.	1. Appuyez et relâchez le bouton Temps de Séchage jusqu'à ce que l'écran affiche l'option adéquate. Les valeurs suivantes défilent et se répètent : 220, 180, 150, 120, 90, 60, 40. • Pour le Délicats Bébé, le temps maximum autorisé est de 180. 2. Sélectionnez les options nécessaires. 3. Appuyez sur la touche Marche > .	Options disponibles Alarme  ou Antifroissage  . Départ différé  . Température Elevée  . Consultez la liste des temps de séchage proposés (voir Linge). Les dernières minutes de ces programmes sont réservées à la phase de refroidissement.

! Pour obtenir de meilleurs résultats, n'ouvrez pas le hublot avant la fin du cycle.

Démarrage et programmes

Commandes

• Bouton Programme

! Attention ! Si après avoir appuyé sur le bouton Démarrer, la position du bouton de programme a changé, la nouvelle position **NE MODIFIERA PAS** le programme sélectionné. Pour changer de programme, appuyez sur le bouton Start/Pause  pour mettre le programme en pause. Le témoin clignote en jaune. Sélectionnez le nouveau programme et les options souhaitées. Le témoin clignote alors en vert. Appuyez sur le bouton Start/Pause  pour lancer le nouveau programme.



• Boutons d'options et témoins

Ces boutons permettent de personnaliser le programme sélectionné en fonction de vos exigences. Certaines options ne sont pas disponibles pour certains programmes (voir *Démarrage et Programmes*). Si l'option n'est pas disponible et que vous appuyez sur le bouton, vous entendrez trois bips. Si l'option est disponible, vous entendrez un signal sonore. Le témoin correspondant s'allume pour confirmer la sélection.

• Témoin ECO

Ce témoin s'allume lorsque vous sélectionnez les options exigeant le moins d'énergie. Par exemple, si vous optez pour le programme automatique ou le séchage par sonde ou si vous programmez la durée du séchage pour une période inférieure au temps prévu. Ce témoin ne signifie pas que vous avez programmé le réglage optimal en termes d'énergie. Il indique simplement que les options sélectionnées nécessiteront moins d'énergie.

• Témoins de progression

( Séchage,  Refroidissement, END) Lights

Les témoins de progression indiquent l'état du programme. Selon la phase du programme, le témoin correspondant s'allume.

• Départ différé

Le départ de certains programmes (voir *Démarrage et programmes*) peut être différé jusqu'à 24 heures (voir Affichage). Vérifiez si le collecteur d'eau est vide et si le filtre est propre avant de programmer un départ différé.

• Extra Care

La fonction Antivieillesse pour le coton aide à préserver l'éclat de votre linge plus longtemps grâce à l'utilisation de la rotation du tambour idéale (réduite pendant la dernière partie du cycle) et de la bonne température de séchage.

Remarque : Cette fonction ne peut pas être utilisée avec les niveaux de séchage « Prêt à Porter » et « Prêt à Ranger ».

• Alarme

Un signal sonore retentit à la fin du cycle de séchage pour avertir l'utilisateur que le programme est terminé et que les vêtements sont prêts à être retirés du tambour.

Remarque: si vous avez sélectionné l'option Crease Care, cette option n'est pas disponible.

• Crease Care

Si vous avez opté pour un départ différé et sélectionné cette option, le tambour tourne occasionnellement pendant la période d'attente afin d'éviter que le linge se froisse.

Au terme du programme de séchage et de la période de refroidissement, le tambour tourne occasionnellement afin d'éviter que le linge ne se froisse au cas où vous ne pourriez pas le retirer de la machine dès la fin du programme.



Le témoin **END** s'allume pendant cette phase après la fin du cycle et le témoin Start/Pause clignote de couleur orange.

Remarque : si vous avez sélectionné l'option Sound, cette option n'est pas disponible.

• High Heat

Lorsqu'une durée de séchage a été sélectionnée, cette touche permet de sélectionner le séchage à haute température et le témoin situé au-dessus de la touche s'allume.

• Témoins Vider l'Eau / Filtre à Nettoyeur "h2o"

(Si vous avez raccordé votre sèche-linge à l'évacuation, le témoin  ne vous est d'aucune utilité étant donné que vous ne devez pas vider le collecteur). Le témoin  allumé (fixe) vous rappelle qu'il est temps de vider le collecteur.

Si le collecteur arrive à saturation au cours d'un programme, le système de chauffage s'arrête et passe à un mode de refroidissement. Le témoin commencera à clignoter et vous entendrez un signal sonore. Vous devrez alors vider le collecteur et redémarrer le sèche-linge pour continuer le séchage. Au terme du redémarrage, le témoin met quelques secondes à s'éteindre. Pour éviter cela, videz le collecteur chaque fois que vous utilisez le sèche-linge (voir *Entretien*).

! Rappelez-vous de toujours nettoyer le filtre, même si vous êtes raccordé au circuit d'évacuation.

• Ouverture du hublot

Si vous ouvrez le hublot (ou appuyez sur le bouton Start/Pause) au cours d'un programme, le sèche-linge s'arrêtera et vous constaterez les éléments suivants :

Remarque : Le témoin Start/Pause clignote de couleur orange pendant la phase de Traitement ultérieur des différents programmes.

- Pendant le décompte pour un départ différé, le compte à rebours continue. Vous devrez appuyer sur le bouton Départ pour relancer le programme de départ différé. L'un des témoins de départ différé clignotera pour afficher le réglage actuel.
- Vous devrez appuyer sur le bouton Départ pour relancer le programme. Les témoins de progression changent pour indiquer l'état actuel. Le témoin Start/Pause cessera de clignoter et deviendra vert.
- Au cours de la phase Antifroissement - Fin d'un programme de séchage, le programme s'arrête. Vous devrez appuyer sur le bouton Start/Pause pour relancer un nouveau programme.
- Si vous tournez le bouton Programmes, vous sélectionnez un nouveau programme et le témoin Start/Pause clignotera en vert. Vous pouvez utiliser cela pour sélectionner le programme "Rafraîchissement" et refroidir le linge s'il est suffisamment sec. Appuyez sur le bouton Départ pour commencer un nouveau programme.

Protection du système à pompe à chaleur

Le système à pompe à chaleur fonctionne grâce à un compresseur muni d'une protection qui s'enclenche quand vous ouvrez la porte ou en cas de coupure de courant. Cette protection empêche le redémarrage du compresseur pendant 5 minutes après que la porte a été refermée et que le cycle a été relancé.

• Remarque

En cas de coupure de courant, coupez l'alimentation ou débranchez la prise. Une fois le courant rétabli, branchez la machine, appuyez sur le bouton MARCHE/ARRÊT et maintenez-le enfoncé jusqu'à ce que le sèche-linge se remette en marche puis appuyez sur le bouton Départ/Pause

Linge

FR

Tri du linge

- Vérifiez les symboles sur les étiquettes des vêtements pour vous assurer que les articles peuvent être passés au sèche-linge.
- Triez votre linge par type de textile.
- Videz les poches et contrôlez les boutons.
- Fermez les fermetures éclair et les crochets et attachez les ceintures et les cordons, sans serrer.
- Essorez chaque article de manière à éliminer autant d'eau que possible.

! Ne chargez pas de vêtements mouillés qui gouttent dans le sèche-linge.

Capacités maximales de chargement

Ne chargez pas plus que la capacité maximale.
Les chiffres suivants font référence au poids sec :
Fibres naturelles : maximum 9kg
Fibres synthétiques : maximum 3kg

! Pour éviter que le sèche-linge ne perde de son efficacité, ne le surchargez pas.

Étiquettes d'entretien

Regardez les étiquettes sur vos vêtements, en particulier lorsque vous les séchez pour la première fois au sèche-linge. Les symboles suivants sont les plus courants :

- Séchage en machine.
- Pas de séchage en machine.
- Séchage à haute température.
- Séchage à basse température.

Temps de séchage



Ces temps sont approximatifs et peuvent varier en fonction des paramètres suivants :

- La quantité d'eau retenue dans les vêtements après le cycle d'essorage : les serviettes éponge et les textiles délicats retiennent une quantité importante d'eau.
- Les textiles : des articles qui sont constitué par le même type de textile mais qui ont des textures et des épaisseurs différentes peuvent ne pas avoir le même temps de séchage.
- La quantité de linge : les articles uniques ou les petites charges peuvent prendre plus longtemps à sécher.
- Séchage : si vous avez l'intention de repasser certains de vos vêtements, vous pouvez les sortir de la machine alors qu'ils sont encore un peu humides. Les autres vêtements peuvent y rester plus longtemps si vous voulez qu'ils en sortent entièrement secs.
- Le réglage de la température.
- La température ambiante : si la pièce dans laquelle le sèche-linge est installé est froide, cela prendra plus longtemps à l'appareil pour sécher vos vêtements.
- Le volume : certains articles volumineux peuvent être séchés en machine avec quelques précautions. Nous vous suggérons de retirer plusieurs fois ces articles de la machine, de les secouer et de les remettre dans le sèche-linge jusqu'à ce que celui-ci ait terminé de les sécher.

! Ne séchez pas excessivement vos vêtements. Tous les tissus contiennent une certaine quantité d'humidité naturelle, ce qui les rend doux et gonflants.

Les temps indiqués se réfèrent aux programmes automatiques Séchage armoire. Les poids font référence aux vêtements secs.

Temps de séchage

Coton  Haute température		1 Kg	2 Kg	3 Kg	4 Kg	5 Kg	6 Kg	7 Kg	8-9 Kg
	Minutes automatiques	40-65	60-95	90-105	105-135	140-160	165-190	210-220	220-260
	Temporisé	40 ou 60	60 ou 90	90 ou 120	90 ou 120	120 ou 150	150 ou 180	120 ou 160	180 ou 220
	Temps de séchage 800-1000 t/m en lave-linge								
Synthétiques  Chaleur réduite		1 Kg			2 Kg		3 Kg		
	Minutes automatiques	40-50			50-60		60-90		
	Temps de Séchage	40 ou 60			40 ou 60		60 ou 90		
	Temps de séchage en cas d'essorage à vitesse réduite en lave-linge								
Acrylique Chaleur réduite		1 Kg				2 Kg			
	Temps de Séchage	40				60			

Dépannage

Votre appareil semble ne pas fonctionner correctement ? Avant de contacter votre réparateur agréé (voir *Réparation*), parcourez les quelques pages suivantes.

FR

Problème :

Causes possibles/Solutions :

Le sèche-linge ne démarre pas.

- L'appareil n'est pas branché dans la prise de courant ou il n'est pas suffisamment branché pour effectuer un contact.
- Il y a eu une panne de courant.
- Le fusible a grillé. Essayez de raccorder un autre appareil à la prise.
- Vous utilisez une rallonge. Essayez de raccorder directement le câble d'alimentation à la prise.
- Le hublot n'est pas bien fermé.
- Le programme n'a pas été correctement paramétré (voir *Démarrage et Programmes*).
- Le bouton START n'a pas été enfoncé (voir *Démarrage et Programmes*).

Le cycle de séchage ne démarre pas.

- Vous avez défini un départ différé (voir *Démarrage et Programmes*).
- Vous avez appuyé sur le bouton Départ. Le sèche-linge démarre après quelques secondes. Attendez le début du séchage. Ne appuyez pas sur le bouton sinon le sèche-linge se mettra en pause et le cycle ne commencera pas.

Le séchage dure longtemps.

- Le filtre n'a pas été nettoyé (voir *Entretien*).
- Le collecteur d'eau doit être vidé ? Le témoin Vider l'eau clignote et "h2o" s'affiche? (voir *Entretien*).
- Le filtre de la pompe à chaleur doit être propre (voir *Entretien*).
- La température n'est pas adaptée au type de textile (voir *Démarrage et programmes, Linge*).
- Le temps de séchage adéquat n'a pas été sélectionné pour le volume présent dans le sèche-linge (voir *Linge*).
- La grille de ventilation est bouchées (voir *Installation, Entretien*).
- Les vêtements sont trop humides (voir *Linge*).
- Le sèche-linge est surchargé (voir *Linge*).

Le témoin Vider l'eau clignote mais le sèche-linge n'a tourné que pendant une courte période.

- Le collecteur d'eau n'a sans doute pas été vidé au début du programme. N'attendez pas l'apparition du signal Vider l'eau. Vérifiez toujours le collecteur et videz-le avant chaque cycle (voir *Entretien*).

Le témoin Vider l'eau est allumé et le collecteur n'est pas plein.

- Le témoin Vider l'eau clignote lorsque le collecteur est plein. Si le témoin est fixe, il vous rappelle simplement de vider le collecteur (voir *Démarrage et programmes*).

Le programme s'arrête, mais les vêtements sont plus humides que prévu.

- ! Par sécurité, les programmes du sèche-linge ont une durée maximale de 5 heures. Si le programme automatique n'a pas réussi à obtenir le niveau final d'humidité au cours de cette période, le sèche-linge achèvera son cycle et s'arrêtera. Vérifiez les points suivants et exécutez à nouveau le programme. Si le linge est toujours trop humide, contactez un réparateur agréé (voir *Réparation*).

L'écran affiche un message d'erreur "F" suivi d'un ou deux chiffres. Les témoins d'option et le témoin de pause clignotent.

- En cas d'affichage d'un F suivi d'un ou de deux chiffres, éteindre le sèche-linge, débrancher la fiche et nettoyer le filtre (voir *Réparation*). Ensuite, rebrancher la fiche électrique, mettre le sèche-linge en marche et lancer un autre programme. Si le message persiste, prendre note du numéro correspondant et appeler le SAV (voir *Réparation*).

L'écran affiche "dOn" toutes les 6 secondes.

- Le sèche-linge est en mode Démo. Appuyez sur les boutons On/Off et Start/Pause et maintenez-les pendant 3 secondes. L'écran affiche "dOn" pendant trois secondes et le sèche-linge fonctionne ensuite normalement.

L'affichage Temps restant varie lors du séchage.

- Le temps restant est contrôlé en permanence tout au long du cycle de séchage. Le temps est ensuite adapté afin de permettre la meilleure estimation possible. Le temps affiché peut augmenter au cours du cycle. C'est parfaitement normal.

Le sèche-linge est bruyant durant les premières minutes d'utilisation.

- Cela est normal, surtout si le sèche-linge n'a pas été utilisé pendant une période de temps prolongée. Si le bruit persiste tout au long du cycle, appelez le SAV.

Les voyants situés sur le panneau de commande du sèche-linge sont éteints bien que celui-ci soit allumé.

- Le sèche-linge est passé en mode veille afin d'économiser de l'énergie. Cela se produit lorsque vous laissez le sèche-linge allumé ou bien après une panne de courant. Cela se produit au bout de 30 minutes :
 - si vous laissez le sèche-linge allumé sans lancer de programme ;
 - une fois que votre programme de séchage est terminé.Appuyez sur le bouton **Start/Pause** et maintenez-le enfoncé jusqu'à ce que le sèche-linge se remette en marche.

Réparation

FR

Système à pompe à chaleur

Ce sèche-linge est équipé d'un système à pompe à chaleur pour sécher votre linge. Pour son fonctionnement, la pompe à chaleur utilise des gaz à effet serre (gaz fluorés) qui sont visés par le protocole de Kyoto. Les gaz F sont enfermés dans une unité étanche. Cette unité étanche contient 0,29 kg de gaz R134a F qui agit comme réfrigérant.

Si cette unité est abîmée, il faut la remplacer par une neuve. Pour de plus amples renseignements, contacter le centre d'assistance le plus proche.

Remarque : Les gaz enfermés dans une unité étanche ne sont pas nocifs pour la santé mais, s'ils s'échappent, ils ont un impact sur le réchauffement global.

Avant d'appeler un réparateur :

- Parcourez les pistes de dépannage afin de vérifier si vous pouvez régler le problème par vous-même (*voir Dépannage*).
- Si ce n'est pas le cas, mettez l'appareil hors tension et prenez contact avec le réparateur le plus proche.

Quels sont les éléments dont le réparateur a besoin :

- Nom, adresse et code postal ;
- numéro de téléphone ;
- type de problème ;
- date d'achat ;
- modèle (Mod.) ;
- numéro de série (S/N).

Vous trouverez ces informations sur l'étiquette placée à l'intérieur du hublot.

Pièces détachées

Ce sèche-linge est une machine complexe. En tentant de le réparer par vous-même ou en demandant à une personne non agréée d'effectuer une réparation, vous risquez de vous blesser et d'endommager la machine. De plus, la garantie risque de ne plus être valable.

Appelez un technicien agréé si vous rencontrez des problèmes lors de l'utilisation de la machine.

Toute personne non qualifiée qui effectue une opération d'assistance ou une réparation quelconque qui cause l'endommagement de la pompe à chaleur enfermée commet une infraction.

Informations pour le recyclage et la mise au rebut

Dans le cadre de notre engagement envers la protection de l'environnement, nous nous réservons le droit d'utiliser des pièces recyclées de qualité afin de réduire les coûts pour notre clientèle et de limiter les gaspillages de matières premières.

- Mise au rebut du matériel d'emballage : respectez les réglementations locales, de manière à ce que l'emballage puisse être recyclé.
- Pour éviter que des enfants se blessent, ôtez la porte et la prise et puis coupez le câble secteur au ras de l'appareil. Jetez ces pièces séparément de sorte que l'appareil ne puisse plus être branché sur une prise de secteur.

Mise au rebut des électroménagers usagés



La directive européenne 2012/19/CE sur les déchets d'équipements électriques et électroniques (DEEE), prévoit que les électroménagers ne peuvent pas être traités comme des déchets solides urbains normaux. Les appareils usagés doivent faire l'objet d'une collecte séparée pour optimiser le taux de récupération et de recyclage des matériaux qui les composent et empêcher tout danger pour la santé et pour l'environnement.

Ce sèche-linge utilise une pompe à chaleur étanche contenant des gaz fluorés qu'il faut récupérer et éliminer. Le symbole de la poubelle barrée est appliqué sur tous les produits pour rappeler qu'ils font l'objet d'une collecte sélective. Pour tout autre renseignement sur la collecte des électroménagers usés, prière de s'adresser au service public préposé ou au vendeur.



Cet appareil est conforme aux Directives Européennes suivantes :

- 2006/95/CE (Directives Basse Tension) ;
- 2004/108/CE (Compatibilité Électromagnétique).

WÄSCHETROCKNER

DE

DE

Deutsch

AQUALTIS

AQC9 4F5

www.hotpoint.eu

 Dieses Symbol erinnert Sie daran, das vorliegende Handbuch zu lesen.

! Bewahren Sie diese Gebrauchsanweisung immer in Nähe des Wäschetrockners auf, um sie bei jedem Bedarf leicht konsultieren zu können. Falls das Gerät verkauft oder an andere Personen übergeben wird, händigen Sie auch dieses Heft aus, um es so den neuen Besitzern zu ermöglichen, von den Hinweisen zum Gebrauch des Wäschetrockners Kenntnis zu nehmen.

! Lesen Sie bitte die folgenden Seiten der Anleitung aufmerksam durch: sie enthalten wichtige Hinweise zu Aufstellung und Anschluss und nützliche Empfehlungen zum Gerätebetrieb.

Inhaltsverzeichnis

Aufstellung, 20

Aufstellungsort des Wäschetrockners
Belüftung
Wasserablauf
Elektroanschluss
Reinigung Wärmepumpenfilter
Allgemeine Informationen

Hinweise, 22

Allgemeine Sicherheit
Energiesparender Betrieb und Umweltschutz

Pflege und Wartung, 24

Abschalten vom Stromnetz
Reinigung des Flusensiebs nach jedem Trockenzyklus
Prüfung der Trommel nach jedem Trockenzyklus
Entleeren des Wasserauffangbehälters nach jedem Trockenzyklus
Reinigung Wärmepumpenfilter
Reinigung des Wäschetrockners

Beschreibung des Wäschetrockners, 26

Öffnung der Gerätetür
Merkmale
Bedienblende

Display, 27

Start und Programme, 28-33

Programmwahl
Spezialprogramme
Programmtabelle
Schaltelemente

Wäsche, 34

Unterteilung der Wäsche
Etiketten mit Pflegehinweisen
Trockenzeiten

Fehlersuche, 35

Kundendienst, 36

Entsorgung

Aufstellung

DE

Aufstellungsort des Wäschetrockners

Übermäßige Hitze kann den Wäschetrockner schädigen; deshalb im Abstand von Gasherden, Öfen, Heizkörpern oder Kochfeldern platzieren. Der Trockner soll bei einer Zimmertemperatur von 20 bis 23 °C angeschlossen werden für eine optimale Wirkung. Er funktioniert jedoch auch bei einer Zimmertemperatur von 14 bis 30 °C. Falls das Haushaltsgerät unter einem Arbeitstisch eingebaut werden soll, muss ein Freiraum von 10 mm zwischen der oberen Geräteplatte und anderen, darüber befindlichen Gegenständen vorgesehen werden, sowie 15 mm Freiraum zwischen den Seitenwänden des Geräts und den Wänden bzw. den angrenzenden Einrichtungsgegenständen. Nur auf diese Weise wird eine ausreichende Luftzirkulation gewährleistet. Das Gerät muss mit der Rückseite gegen eine Mauer installiert werden.

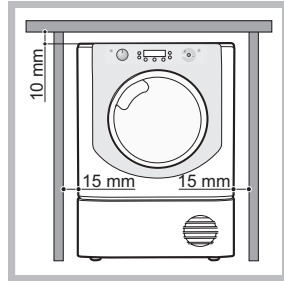

Belüftung

Während des Betriebs des Wäschetrockners muss eine ausreichende Belüftung vorhanden sein. Vergewissern Sie sich, dass der Trockner in einem trockenen, Raum aufgestellt wird, der über eine ausreichende Luftzirkulation verfügt. Nur eine ausreichende Luftzirkulation gewährleistet die einwandfreie Funktion des Trockners. Keinesfalls darf das Gerät in kleinen verschlossenen Räumen aufgestellt oder in Möbelteile integriert werden.

! Falls der Trockner in einem kleinen oder kalten Raum benutzt wird könnte Wasser auf dem Gerät kondensieren.

! Wir raten davon ab, den Trockner in einem Schrank aufzustellen; auf keinen Fall darf das Haushaltsgerät hinter einer abschließbaren Tür, einer Schiebetür oder einer Tür mit umgekehrtem Türanschlag platziert werden.

Wasserablauf

Falls das Gerät in der Nähe eines Ablaufschlauches aufgestellt wird, können Sie das Kondenswasser direkt abführen, ohne den Wasserauffangbehälter zu verwenden. In diesem Fall muss der Wasserauffangbehälter nicht nach jedem Trockenzyklus entleert werden.

Falls der Trockner über oder neben einer Waschmaschine positioniert wird, kann dieser Wasserablauf mitbenutzt werden. Es reicht aus, den in Abbildung A gezeigten Schlauch abzutrennen und an den Ablauf anzuschließen. Falls der Ablauf weiter entfernt ist als der Schlauch lang ist, können Sie zur Überbrückung einen Schlauch mit gleichem

Durchmesser und der erforderlichen Länge kaufen und anschließen.

Dazu den neuen Schlauch wie in Abbildung B angegeben an der Stelle des vorherigen montieren.

! Der Ablauf darf maximal einen Meter oberhalb des trocknerbodens montiert werden.

! Nachdem der Wäschetrockner aufgestellt wurde, sicherstellen, dass der Ablaufschlauch nicht geknickt oder gekrümmt ist.



Abb. A



Abb. B

Elektroanschluss

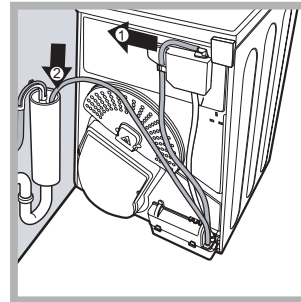
Bevor Sie den Stecker in die Steckdose stecken, folgende Prüfungen ausführen:

- Vergewissern Sie sich, dass Ihre Hände trocken sind.
- Die Steckdose muss geerdet sein.
- Die Steckdose muss der maximalen Leistungsaufnahme des Geräts entsprechen, die auf dem Typenschild mit den Betriebsdaten angegeben ist (siehe Beschreibung des Wäschetrockners).
- Die Netzspannung muss den Werten entsprechen, die auf dem Typenschild mit den Betriebsdaten angegeben sind (siehe Beschreibung des Wäschetrockners).
- Die Steckdose muss mit dem Stecker des Wäschetrockners kompatibel sein. Sollte dies nicht der Fall sein, dann lassen Sie den Netzstecker oder die Steckdose austauschen.

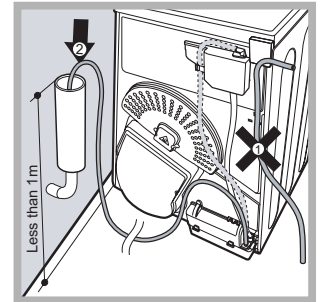
! VERWENDEN SIE KEINE VERLÄNGERUNGEN.

! Der Trockner kann nicht in Außenräumen aufgestellt werden, auch wenn diese geschützt sind. Es können große Gefahrensituationen entstehen, wenn dieses Haushaltsgerät Regen oder Gewittern ausgesetzt wird.

! Nach der Aufstellung des Trockners müssen das Stromkabel und der Stecker zugänglich bleiben.

! Achten Sie darauf, dass das Stromkabel nicht geknickt oder gequetscht ist.

! Änderungen am Kabel oder am Stecker dürfen nur durch autorisiertes Fachpersonal vorgenommen werden.

! Das Stromkabel ist regelmäßig zu überprüfen. Sollte das Stromkabel beschädigt sein, muss es vom Hersteller, dessen Kundendienst oder von anderem, qualifizierten Fachpersonal ersetzt werden, um Gefahren zu vermeiden. (siehe Kundendienst). Neue oder längere Stromkabel werden von autorisierten Ersatzteihändlern kostenpflichtig zur Verfügung gestellt.

! Der Hersteller übernimmt keine Haftung, falls diese Vorschriften nicht eingehalten werden.

! Bei Fragen zur Aufstellung oder dem Anschluss ziehen Sie gegebenenfalls einen Elektrofachmann zu Rate.

Ausrichtung des Wäschetrockners

Für einen einwandfreien Betrieb muss das Gerät perfekt eben aufgestellt werden. Prüfen Sie die Ausrichtung des Geräts nach der Installation an seinem Bestimmungsort erst auf beiden Seiten und dann vorne und hinten. Steht die Maschine nicht eben, dann stellen Sie die vorderen Stellfüße so ein, dass die Maschine eben steht.

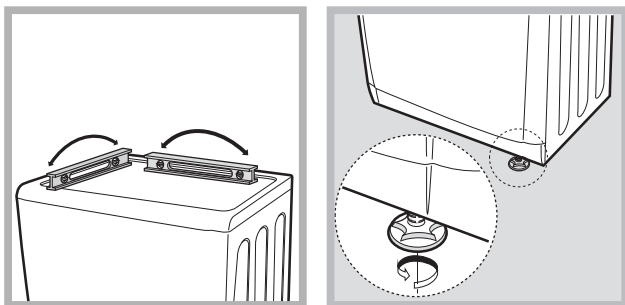

Allgemeine Informationen

Reinigen Sie nach dem Aufstellen und vor der Inbetriebnahme des Trockners den Innenraum der Trommel, um eventuelle Verschmutzungen zu entfernen, die sich während des Transports angesammelt haben könnten.

ACHTUNG: Vergewissern Sie sich, dass Ihr Trockner mindestens sechs Stunden lang in vertikaler Position gestanden hat, bevor Sie ihn benutzen.

Maximale Füllmengen: maximal 9 kg

Produktinformationen - Vorschrift 932/2012.	
Marke	Hotpoint/Ariston
Modell	AQC9 4F5 T/Z1 (EU)
Nennkapazität Baumwollwäsche für das "Standard-Baumwollprogramm" bei vollständiger Befüllung - kg	9,0
Dieser Haushaltswäschetrockner ist	Ein Kondens.
Energieeffizienzklasse (A+++ niedriger Verbrauch) bis D (hoher Verbrauch)	A+
Der gewichtete jährliche Energieverbrauch (AEC)* kWh 1)	337,4
Dieser Haushaltswäschetrockner ist	Automatisch
Energieverbrauch bei vollständiger Befüllung; Edry- kWh 2)	2,91
Standard-Baumwollprogramm: Energieverbrauch bei Teilbefüllung; Edry- kWh 2)	1,49
Leistungsaufnahme im Aus-Zustand (Po) - Watts	0,14
Leistungsaufnahme im unausgeschalteten Zustand (Pi) - Watts	2,68
Dauer des unausgeschalteten Zustandes für die Leistungssteuerung - Minuten	30
Gewichtete Programmdauer (Tt) bei vollständiger Befüllung und Teilbefüllung in Minuten 3)	191
Vollständige Befüllung (Tdry) - Minuten	260
Teilbefüllung" (Tdry½) - Minuten	139
Kondensationseffizienzklasse auf einer Skala von G (geringste Effizienz) bis A (höchste Effizienz)	B
Durchschnittliche Kondensationseffizienz - %	
Gewichtete (Ct) vollständige Befüllung und Teilbefüllung 3)	81
Vollständige Befüllung Cdr	81
Teilbefüllung Cdry½	81
Luftschallemissionen - dB(A) re 1 pW	69,0
1) Das "Standard-Baumwollprogramm" ist bei vollständiger Befüllung und Teilbefüllung das Standardtrocknungsprogramm, auf das sich die Informationen auf dem Etikett und im Datenblatt beziehen, dass dieses Programm zum Trocknen normaler nasser Baumwolltextilien geeignet und in Bezug auf den Energieverbrauch für Baumwolle am effizientesten ist.	
2) Jährlicher Energieverbrauch auf der Grundlage von 160 Trocknungszyklen für das Standard-Baumwollprogramm bei vollständiger Befüllung und Teilbefüllung sowie des Verbrauchs der Betriebsarten mit geringer Leistungsaufnahme. Der tatsächliche Energieverbrauch je Zyklus hängt von der Art der Nutzung des Geräts ab.	
3) In drei Zyklen bei voller Ladung und 4 Zyklen bei halber Ladung gemessenes Durchschnittsgewicht.	
Vorschrift 932/2012.	
Kunstfasern: energieverbrauch bei vollständiger Befüllung; kWh	0,79
Kunstfasern: vollständige Befüllung - Minuten	80
Kunstfasern: Teilbefüllung N/A	

! Dieses Haushaltsgerät wurde unter Beachtung der internationalen Sicherheitsnormen geplant und hergestellt. Die nachfolgenden Hinweise werden aus Sicherheitsgründen geliefert und sind aufmerksam zu beachten.

Allgemeine Sicherheit

- Dieser Wäschetrockner darf von Personen (einschließlich Kinder ab 8 Jahren) mit eingeschränkten körperlichen, geistigen oder sensorialen Fähigkeiten oder ohne ausreichende Erfahrung und Kenntnis verwendet werden, vorausgesetzt, sie werden durch eine für ihre Sicherheit verantwortliche Person beaufsichtigt und eingewiesen.
- Dieser Trockner wurde nur zum häuslichen Gebrauch und nicht für gewerbliche Zwecke geplant.
- Berühren Sie das Gerät nicht barfuß oder mit nassen Händen oder Füßen.
- Trennen Sie das Haushaltsgerät vom Stromnetz, indem Sie den Stecker und nicht das Kabel ziehen.
- Schalten Sie den Wäschetrockner nach dem Gebrauch aus und trennen Sie ihn vom Stromnetz ab. Halten Sie die Gerätetür geschlossen, um zu vermeiden, dass Kinder sie zum Spielen benutzen können.
- Kinder müssen beaufsichtigt werden, um sicherzustellen, dass sie nicht mit dem Wäschetrockner spielen.
- Wartung und Reinigung dürfen nicht von unbeaufsichtigten Kindern ausgeführt werden.
- Kinder unter 3 Jahren müssen von dem Wäschetrockner ferngehalten werden, wenn sie nicht ständig beaufsichtigt werden.
- Das Haushaltsgerät muss ordnungsgemäß aufgestellt werden und über eine angemessene Lüftung verfügen. Die Belüftungsöffnung auf der Vorderseite des Wäschetrockners und die Luftabzüge auf der Rückseite dürfen nicht verstopft sein (siehe Aufstellung).
- Benutzen Sie den Wäschetrockner nie auf einem Teppichboden, dessen Florhöhe die Luftzufuhr über die Unterseite des Geräts verhindert.
- Prüfen Sie, dass der Trockner leer ist, bevor Sie ihn füllen.
-  Die Rückseite des Wäschetrockners kann sehr warm werden: berühren Sie sie nie, wenn sich das Gerät in Betrieb befindet.
- Benutzen Sie den Wäschetrockner nicht, wenn das Flusensieb, der Wasserauffangbehälter und der Kondensator nicht korrekt positioniert sind (siehe Wartung).
- Überladen Sie den Trockner nicht (siehe Wäsche, maximale Füllmenge).
- Geben Sie keine völlig nassen Kleidungsstücke in das Gerät.
- Befolgen Sie aufmerksam alle auf den Etiketten der Kleidungsstücke angegebenen Hinweise zum Waschen der Teile (siehe Wäsche).
- Entfernen Sie alle Gegenstände aus den Taschen, besonders Feuerzeuge (Explosionsgefahr).
- Geben Sie keine besonders großvolumigen Teile in den Trockner.
- Trocknen Sie keine Kunstfasern bei hohen Temperaturen.
- Vervollständigen Sie jedes Programm mit der jeweiligen Kalttrockenphase.
- Schalten Sie den Wäschetrockner nicht aus, wenn er noch warme Kleidungsstücke enthält.
- Reinigen Sie das Flusensieb nach jedem Gebrauch (siehe Wartung).
- Entleeren Sie den Wasserauffangbehälter nach jedem Gebrauch (siehe Wartung).
- Reinigen Sie regelmäßig die Kondensatoreinheit (siehe Wartung).
- Vermeiden Sie die Ansammlung von Flusen im Trockner.
- Steigen Sie nicht auf die obere Platte des Wäschetrockners, da das Gerät beschädigt werden könnte.
- Beachten Sie immer die Vorschriften und die elektrischen Eigenschaften des Geräts (siehe Aufstellung).
- Kaufen Sie immer Originalersatzteile und -zubehör (siehe Kundendienst).

Hinweise zur Minimierung des Brandrisikos im Wäschetrockner:

- Nur solche Artikel in den Trockner legen, die mit Waschmittel und Wasser gewaschen und danach gründlich gespült und geschleudert wurden. Artikel, die NICHT mit Wasser gewaschen wurden, stellen ein Brandrisiko dar.

- Keine Wäsche trocknen, die mit Chemikalien behandelt wurde.
- Keine Wäsche trocknen, die mit Gemüse- oder Speiseöl verschmutzt oder vollgesogen ist, da dies ein Brandrisiko darstellt. Mit Öl verschmutzte Wäschestücke können sich selbst entzünden, besonders, wenn sie einer Wärmequelle wie einem Wäschetrockner ausgesetzt werden. Die Wäschestücke werden erwärmt, was zu einer Oxidationsreaktion mit dem Öl führt wobei die Oxidation weitere Hitze erzeugt. Wenn die Hitze nicht entweichen kann, können die Wäschestücke so heiß werden, dass sie sich entzünden. Durch Aufsichten, Stapeln oder Übereinanderliegen von ölverschmutzten Wäschestücken kann die Wärme nicht entweichen und dies führt zu einem Brandrisiko.
Wenn unbedingt Wäsche, die mit Gemüse- oder Speiseöl oder mit Haarpflegeprodukten verunreinigt ist, im Wäschetrockner getrocknet werden muss, dann sollte sie zunächst mit besonders viel Waschmittel gewaschen werden - dies reduziert das Risiko, beseitigt es aber nicht. Das Kühlprogramm des Wäschetrockners sollte verwendet werden, um die Temperatur der Wäsche zu verringern. Sie sollte nicht aus dem Trockner entnommen und in heißem Zustand gestapelt bzw. übereinandergelegt werden.
- Keine Wäsche trocknen, die zuvor mit Benzin, anderen Lösungsmitteln oder anderen brennbaren oder explosiven Substanzen gereinigt, gewaschen, eingeweicht oder verschmutzt worden ist. Leichtentzündliche Stoffe, die häufig im häuslichen Umfeld verwendet werden sind: Speiseöl, Aceton, Spiritus, Petroleum, Fleckenentferner, Terpentin, Wachse und Wachs-Entferner. Stellen Sie sicher, dass solche Wäschestücke in heißem Wasser mit einer zusätzlichen Menge an Waschmittel gewaschen worden sind, bevor sie im Trockner getrocknet werden.
- Im Trockner darf keine Wäsche getrocknet werden, die Schaumgummi (auch Latex-Schaum genannt) oder ähnlich strukturierte gummiartige Materialien enthalten. Schaumstoff-Materialien können, wenn sie erhitzt werden, durch Selbstentzündung Brände auslösen.
- Weichspüler oder ähnliche antistatische Produkte dürfen nicht in einem Wäschetrockner benutzt werden, es sei denn, die Verwendung ist vom Hersteller des Weichspüler-Produktes ausdrücklich empfohlen.
- Keine Unterwäsche trocknen, die Metallverstärkungen enthält z.B. BHs, die mit Metalldrähten verstärkt sind. Dies kann Schäden am Wäschetrockner verursachen, wenn die Metallverstärkungen sich während des Trocknens lockern sollten.
- Keine Artikel aus Gummi, Kunststoff (z.B. Duschhauben oder Wickelunterlagen), Polyethylen oder Papier trocknen.
- Keine gummibeschichteten Artikel, Kleidung mit Schaumgummi-Pads, Kissen, Galoschen oder Gummi-Turn/Tennisschuhe trocknen.
- Sämtliche Gegenstände aus den Taschen nehmen.
Besonders auf Feuerzeuge achten (Explosionsgefahr).

! ACHTUNG: Schalten Sie den Trockner nie vor Beendigung des Trockenzyklus aus, es sei denn, die Teile werden schnell entfernt und aufgehängt, sodass sich die Wärme verteilen kann.

Energiesparender Betrieb und Umweltschutz

- Bevor Sie die Teile trocknen, diese auswringen, um soviel Wasser wie möglich zu entfernen (falls Sie zuvor die Waschmaschine benutzen, einen Schleuderzyklus wählen). Auf diese Weise wird Energie während des Trocknens eingespart.
- Wird der Wäschetrockner immer mit voller Wäschefüllung benutzt, wird ebenso Energie eingespart: einzelne Teile und kleine Füllmengen benötigen mehr Zeit zum Trocknen.
- Reinigen Sie das Flusensieb am Ende eines jeden Trockenzyklus, um die mit dem Energieverbrauch verbundenen Kosten gering zu halten (siehe Wartung).

Wartung und Pflege

DE

Abschalten vom Stromnetz

! Trennen Sie den Wäschetrockner von der Stromversorgung, wenn er nicht in Betrieb ist sowie während Reinigungs- und Wartungsarbeiten.

Reinigung des Flusensiebs nach jedem Trockenzyklus

Das Flusensieb ist ein äußerst wichtiger Bestandteil des Trockners: seine Aufgabe besteht darin, Flocken und Flusen, die während des Trocknens entstehen, aufzusammeln.

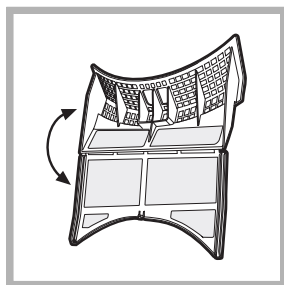

Bei Beendigung des Trockenvorgangs das Flusensieb immer unter fließendem Wasser spülen oder es mit dem Staubsauger reinigen. Falls das Flusensieb verstopft, wird der Luftstrom im Trockner stark beeinträchtigt: die

Trockenzeiten verlängern sich und es wird mehr Energie verbraucht. Außerdem kann der Wäschetrockner beschädigt werden. Das Flusensieb befindet sich vor der Dichtung des Trockners (siehe Abbildung) Entfernung des Flusensiebs:

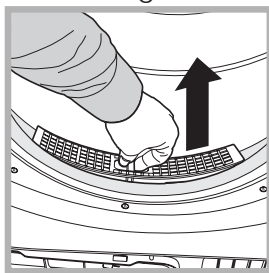

1. Ziehen Sie den Kunststoffgriff des Flusensiebs nach oben (siehe Abbildung).
2. Reinigen Sie das Sieb von Flusen und setzen Sie es wieder ordnungsgemäß ein. Vergewissern Sie sich, dass das

Sieb flächenbündig mit der Dichtung des Trockners eingefügt wird.

! Benutzen Sie den Trockner nicht, bevor Sie nicht das Flusensieb wieder in die Aufnahme gesteckt haben.

Prüfung der Trommel nach jedem Trockenzyklus

Drehen Sie die Trommel per Hand, um kleine Teile wie Taschentücher zu entfernen, die im Trockner geblieben sein könnten.

Reinigung der Trommel

! Zur Reinigung der Trommel keine Scheuermittel, Stahlwolle oder Reinigungsmittel für Edelstahl verwenden. Es könnte sich ein farbiger Belag auf der Edeltrommel bilden, verursacht durch eine Kombination von Wasser und Reinigungsstoffen wie Wäscheweichmacher. Dieser farbige Belag hat keine Auswirkungen auf die Leistungen des Wäschetrockners.

Entleeren des Wasserauffangbehälters nach jedem Trockenzyklus

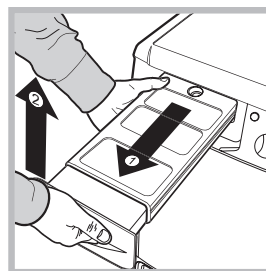

Nehmen Sie den Behälter aus dem Trockner und entleeren Sie ihn in einem Waschbecken oder einem anderen geeigneten Wasserabfluss; diesen anschließend wieder korrekt einsetzen. Prüfen Sie immer den Wasserauffangbehälter und entleeren Sie diesen, bevor Sie

ein neues Trockenprogramm starten.

Die ausbleibende Entleerung des Wasserauffangbehälters verursacht:

- Die Deaktivierung der Heizung (die Wäschefüllung könnte somit bei Beendigung des Trockenzyklus noch feucht sein).
- Die LED „Wasser leeren“ leuchtet auf und signalisiert, dass der Behälter voll ist.

Aufladen des Wasserauffangsystems

Wenn der Wäschetrockner neu ist, sammelt der Wasserauffangbehälter kein Wasser, solange das System nicht aufgeladen wird. Dieser Vorgang kann 1 oder 2 Trockenzyklen beanspruchen. Wurde das System aufgeladen, sammelt es bei jedem Trockenzyklus Wasser.

Reinigung Wärmepumpenfiltereinheit

- Regelmäßig (alle 5 Zyklen) muss der Wärmepumpenfilter herausgenommen und gereinigt werden.

Die Fusseln auf der Filterfläche können unter fließendem Wasser oder mit einem Staubsauger entfernt werden.

Es wird jedoch empfohlen, diesen Filter nach jedem Trockenvorgang zu reinigen, um optimale Leistungen zu erhalten.

Wie wird die Wärmepumpenfiltereinheit herausgenommen:

1. Den Stecker abziehen und die Klappe öffnen.
2. Den Deckel des Wärmepumpenfilters

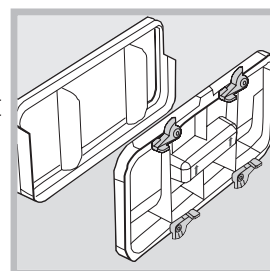
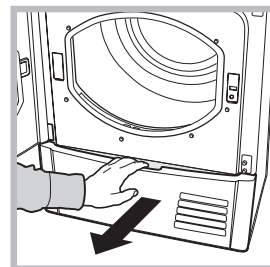

herausnehmen, die 4 Clips nach oben drehen und die Filtereinheit herausnehmen.

3. Die beiden Filterteile trennen und die eventuell vorhandenen Fusseln auf der Innenseite des Filternetzes entfernen.

! ACHTUNG: Die Vorderseite des Wärmepumpe besteht aus dünnen Metallplatten. Bei der Reinigung muss die Filtereinheit entfernt oder beiseite gelegt werden. Achten Sie darauf, sie nicht zu beschädigen und sich dabei nicht zu schneiden.

4. Falls sich auf den Platten des Kondensators Flaum bildet, müssen sie vorsichtig mit einem feuchten Tuch, einem Schwamm oder mit dem Staubsauger gereinigt werden. Verwenden Sie dabei nicht Ihre Finger.

5. Die Beiden Filterteile wieder zusammen setzen, die Dichtung reinigen und den Filter wieder einsetzen; Die 4 Clips zurück in die waagerechte Position drehen und darauf achten, dass sie gut eingerastet sind.

Reinigung des Wäschetrockners

- Die äußeren Metall- und Kunststoffteile sowie die Gummiteile können mit einem feuchten Tuch gereinigt werden.
- Periodisch (alle 6 Monate) mit dem Staubsauger das Gitter der Belüftungsöffnung auf der Vorderseite und die Luftabzüge auf der Rückseite reinigen, um eventuelle Flusen-, Flocken- und Staubansammlungen zu entfernen. Außerdem Flusenansammlungen auf der Vorderseite des Kondensators und den Flächen des Flusensiebs entfernen; dazu gelegentlich den Staubsauger benutzen.

! Vermeiden Sie den Einsatz von Löse- und Scheuermitteln.

! Im Trockner werden Bauteile verwendet, die keine Schmierung benötigen.

! Lassen Sie den Trockner regelmäßig von autorisierten Technikern überprüfen, um die Sicherheit der elektrischen und mechanischen Teile zu gewährleisten (siehe Kundendienst).

Kurzempfehlungen

! Denken Sie daran, den Türfilter und die Wärmepumpe nach jedem Trockengang zu reinigen.

! Denken Sie daran, den Wasserbehälter nach jeder Füllung zu leeren.

! Auf diese Weise erhalten Sie die besten Leistungen!

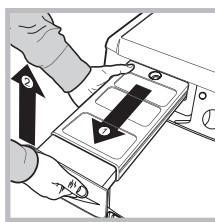

Wasserauffangbehälter

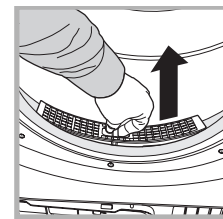

Flusensieb

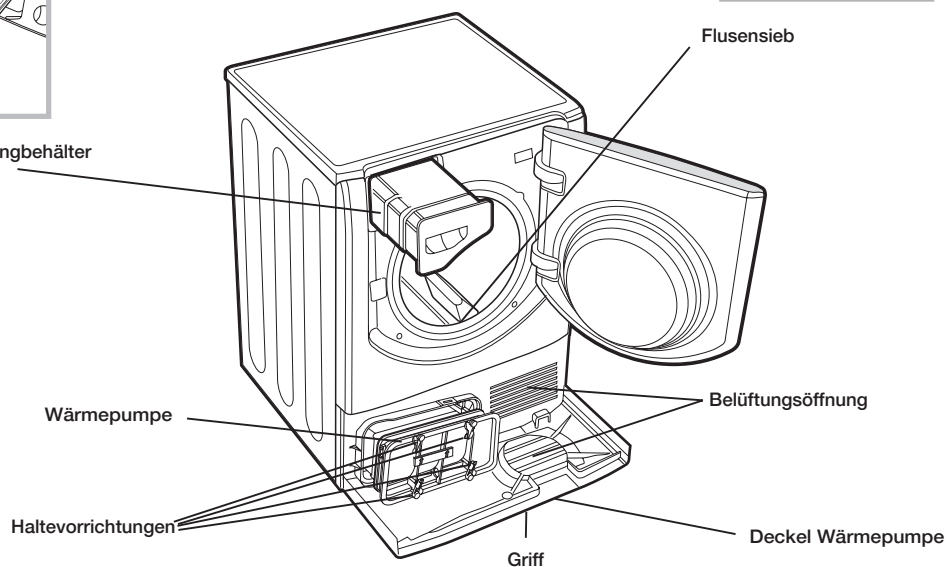

Beschreibung des Wäschetrockners

DE

Öffnung der Gerätetür

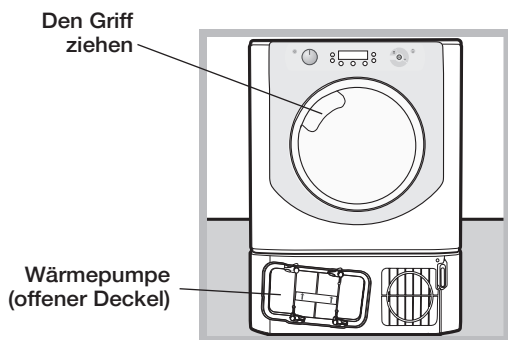

Merkmale

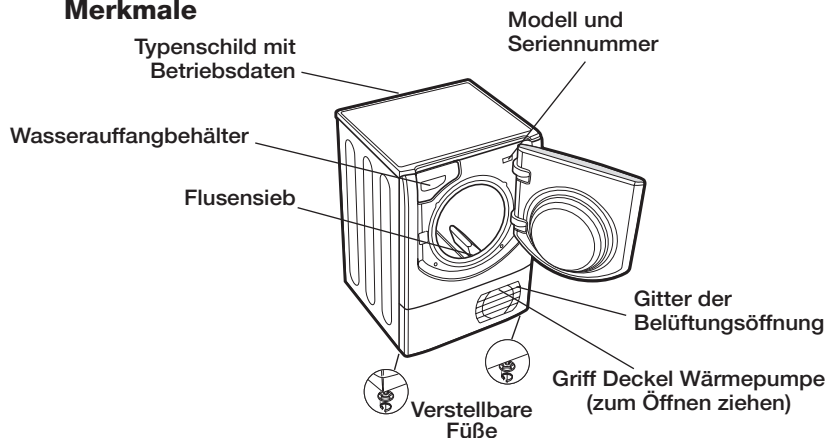

Bedienblende

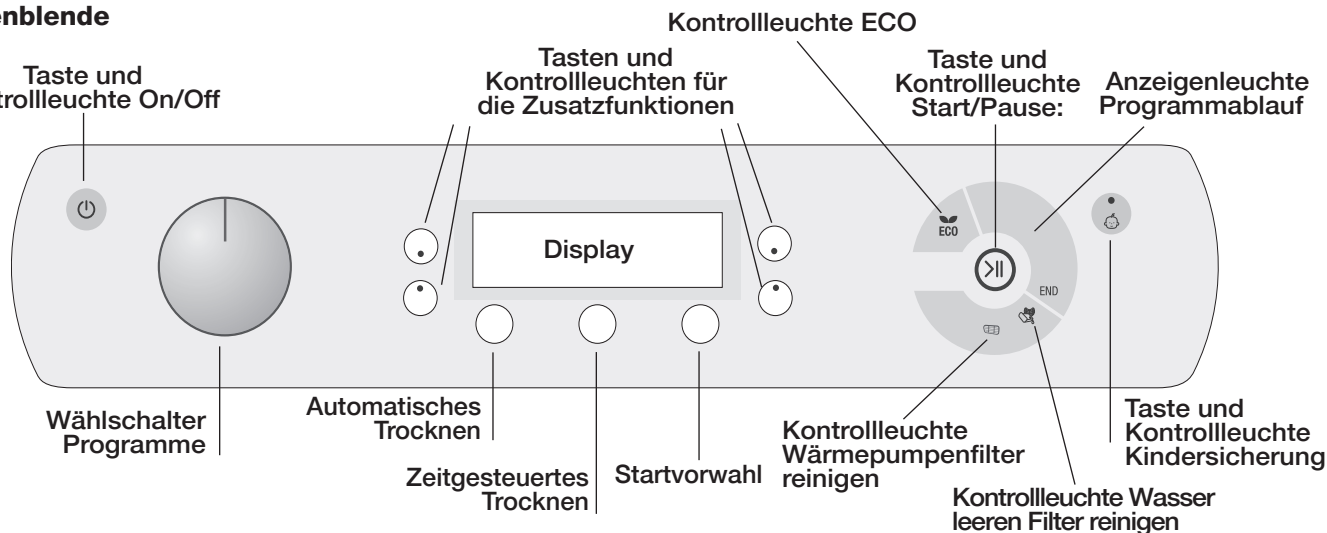

On/Off-Taste/Licht , wenn der Trockner läuft und diese Taste wird betätigt und über 3 Sekunden lang gedrückt, schaltet sich der Trockner aus. Die Kontrollleuchte zeigt an, dass der Trockner in Betrieb ist oder zur Programmwahl bereitsteht.

Der Wählschalter **Programme** ermöglicht die Eingabe von Programmen: drehen Sie ihn, bis die Anzeige auf das gewünschte Programm zeigt (siehe *Start und Programme*).

Die Tasten/Kontrollleuchten **Zusatzfunktionen** ermöglichen es, die verfügbaren Zusatzfunktionen für das gewählte Programm zu wählen. Die Kontrollleuchten schalten sich ein, um anzuzeigen, dass die Zusatzfunktion gewählt wurde (siehe *Start und Programme*).

Das **Display** verfügt über drei Abschnitte: Automatisches Trocknen = Trockenstufe, Zeitgesteuertes Trocknen = Trocknungszeit und Restzeit / Startvorwahl, jeder mit entsprechendem Wählschalter (siehe *Display*).

Taste **START/PAUSE** mit Kontrollleuchte : Sobald die grüne Kontrollleuchte auf langsames Blinklicht schaltet, die Taste drücken, um das Programm zu starten. Nach der Inbetriebnahme des Trockenzyklus bleibt die Kontrollleuchte immer eingeschaltet. Um das Programm zu unterbrechen, erneut die Taste drücken; die Kontrolllampe leuchtet orange-farben auf und beginnt erneut zu blinken.

Um das Programm an der Stelle, an der es unterbrochen wurde, wieder zu starten, die Taste erneut drücken (siehe *Start und Programme*). Hinweis: Das Start/Pause-Licht blinkt gelb während der Post-Care-Phase des Programms. Die Anzeigenleuchten für den Programmablauf zeigen die einzelnen Phasen des laufenden Programms an (siehe *Start und Programme*).

Die Kontrollleuchte **Wasser entleeren h2o** zeigt an, dass der Wasserauffangbehälter geleert werden muss. Die Kontrollleuchte erlischt wenige Sekunden nachdem der leere Wasserauffangbehälter wieder eingefügt wurde; die Anzeige erfolgt nur, wenn der Wäschetrockner in Betrieb ist (siehe *Schaltelemente*).

Hinweis: Wenn der Wasserauffangbehälter voll ist, zeigt das Display **h2o** an und die Kontrollleuchte  blinkt auf; die Wärmezufuhr wird unterbrochen und die Teile werden nicht getrocknet.

Die Kontrollleuchte  **Wasser leeren Filter reinigen** erinnert Sie vor jedem neuen Programm daran, dass das Flusensieb unbedingt bei jeder neuen Nutzung des Trockners gesäubert zu werden und der Wasserauffangbehälter entleert werden muss (siehe *Wartung und Pflege*).

Die Kontrollleuchte des **Wärmepumpenfilter reinigen**  zeigt an, dass der Filter regelmäßig gereinigt werden muss. (siehe *Wartung und Pflege*).

Taste/Kontrollleuchte  **Kindersicherung** Nachdem Sie das Programm und die gewünschten Zusatzfunktionen gewählt haben, diese Taste einige Sekunden lang drücken. Auf diese Weise können die Programmeingaben nicht verändert werden.

Wenn die Kontrollleuchte aufleuchtet, sind die anderen Tasten und der Programmwählschalter deaktiviert. Um die Kindersicherung zu deaktivieren, die Taste erneut einige Sekunden lang drücken; die Kontrollleuchte erlischt daraufhin.

Kontrollleuchte ECO: diese Kontrollleuchte ist eingeschaltet, wenn die Optionen zur Energieeinsparung gewählt werden (siehe *Schaltelemente*).

Display

Das Display verfügt über drei Abschnitte, jeweils mit entsprechender Taste.

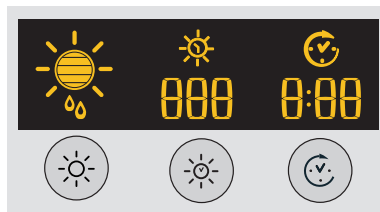

DE

Automatisches Trocknen

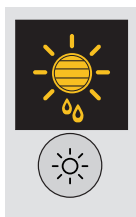

Nach der Wahl eines Programmes, das über die Option Automatisches Trocknen verfügt, die Taste mehrmals drücken, bis die gewünschte Trockenstufe angezeigt wird. Falls die Option Automatisches Trocknen nicht verfügbar ist, leuchtet das Display auf und Sie hören drei Signaltöne.

! Einige Trockenprogramme sind nicht mit allen automatischen Trockenstufen kompatibel. **Verfügbare Trockenstufen**

- ☼ **Feucht:** Die sanfteste Trockenstufe, die die Wäsche nur soweit trocknet, dass sie nicht mehr tropft. Diese Trockenstufe ist perfekt nach der Handwäsche, um die Kleidungsstücke aufzuhängen, die man nicht komplett im Trockner trocknen möchte.
- ☼ **Bügeltrocken:** Eine sehr leichte Trockenstufe. Sinnvoll für Wäsche, die direkt nach dem Trocknen gebügelt wird.
- ☼ **Aufhängen +:** genau der Trockenstatus, um empfindliche Textilien aufzuhängen (wie Vorhänge).
- ☼ **Aufhängen:** Die Trockenstufe, um die Wäsche aufzuhängen.
- ☼ **Leicht:** ideal für empfindliche Kleidung, die gefaltet in den Schrank kommt.
- ☼ **Schrank:** Die Wäsche ist vollkommen trocken und kann gefaltet und in den Schrank gelegt werden.
- ☼ **Trocknen:** Trockenstufe für Kleidung, die gleich nach dem Trocknen angezogen wird.

Zeitgesteuertes Trocknen



Nachdem Sie ein Programm mit der Option zeitgesteuertes Trocknen gewählt haben, zum Einfügen der Trockenzeit die Taste A „Zeit“ drücken. Bei jedem einzelnen Drücken auf diese Taste wird die Dauer der gewählten Trockenzeit angezeigt (siehe Start und Programme). Mit jedem Drücken wird die eingestellte Zeit verringert **220, 180, 150, 120, 90, 60, 40** und anschließend wiederholt sich die Anzeige. Falls die Option zeitgesteuertes Trocknen nicht verfügbar ist, blinkt das Display auf und Sie hören drei Signaltöne. Die ausgewählte Zeit bleibt nach dem Programmstart angezeigt und kann während der Ausführung, falls gewünscht, geändert werden.

! Es ist möglich, die automatische Trockenstufe zu wählen oder die Trockenzeit einzugeben.

Startvorwahl



Nachdem ein Programm gewählt wurde, das über die Zusatzfunktion Startvorwahl verfügt, kann die vorgewählte Startzeit eingestellt werden.

Mit jedem Drücken der Taste Startvorwahl ☼ kann die Vorwahl jeweils um 1 Stunde erhöht werden, von **24h**; drückt man anschließend **OFF** wird nach fünf Sekunden die Startvorwahl gelöscht.

Für Startvorwahlen von 10 Stunden oder mehr wird auf dem Display der Countdown in Stunden (bis zu 10) angezeigt, somit **9:59** und anschließend die verbleibende Restzeit in Minuten. Für Vorwahlen von 9 Stunden oder weniger werden auf dem Display Stunden und Minuten angezeigt, anschließend die verbleibende Restzeit in Minuten für die gesamte Vorwahl.

Nach Betätigen der Start/Pause Taste >|| kann, wenn gewünscht, die Startzeitvorwahl geändert oder gelöscht werden.

Sobald die Vorwahlzeit beendet ist, erlischt das Symbol ☼ und es wird die **Restzeit** angezeigt.

Falls ein zeitgesteuertes Trockenprogramm gewählt wurde, wird während der Programmierung, ausschließlich auf dem zentralen Display für zeitgesteuerte Trocknung, die Trockenzeit angezeigt. Nach Drücken der Starttaste schaltet sich das Zeitdisplay des Geräts ein, wo der Countdown der Programmdauer abgelesen werden kann.

Restzeit

Falls das Symbol der Startvorwahl ☼ nicht aufleuchtet, ist die angezeigte Zeit die **Restzeit** des laufenden Programms. Falls zeitgesteuerte Programme gewählt werden, entspricht die angezeigte Zeit während des Zyklus der effektiven Restzeit. Falls ein automatisches Programm gewählt wird, ist die angezeigte Zeit eine Schätzung der Restzeit. Zum Zeitpunkt der Programmwahl wird auf dem Display die erforderliche Zeit zum Trocknen einer vollen Wäschefüllung angezeigt; Die Restzeit wird während des Trockenzyklus konstant überwacht und variiert, um Ihnen einen möglichst genauen Schätzwert zu liefern. Die Restzeit wird in Stunden und Minuten angezeigt und der Countdown wird von Minute zu Minute verändert.

Die zwei Punkte zwischen den auf dem Display angezeigten Stunden und Minuten blinken auf, um zu zeigen, dass der Countdown aktiv ist. Auf dem Display werden auch eventuelle Probleme des Wäschetrockners angezeigt; in diesem Fall erscheint auf dem Display ein F, gefolgt von einem Fehlercode, und die vier Kontrollleuchten für die Zusatzfunktionen und die Pausenanzeigeleuchte blinken orangefarben auf (siehe *Fehlersuche*).

Start und Programme

Programmwahl

1. Fügen Sie den Stecker des Wäschetrockners in die Netzsteckdose.
2. Wählen Sie die Wäsche auf der Basis des Wäschetyps aus (siehe *Wäsche*).
3. Öffnen Sie die Gerätetür und vergewissern Sie sich, dass das Flusensieb sauber und korrekt positioniert ist; der Wasserauffangbehälter muss leer sein und sich an seiner vorgesehenen Stelle befinden (siehe *Wartung*).
4. Füllen Sie das Gerät und achten Sie darauf, dass sich kein Kleidungsstück zwischen die Gerätetür und deren Dichtung schiebt. Schließen Sie die Tür.
5. Falls die Kontrollleuchte On/Off nicht aufleuchtet, die entsprechende Taste drücken: .
6. Drücken Sie den Programmwählschalter entsprechend der zu trocknenden Stoffart, nachdem Sie die Programmtabelle (siehe *Programme*) und die Angaben für jeden Stofftyp überprüft haben (siehe *Wäsche*).
7. Falls verfügbar, wählen Sie die Optionen Automatisches Trocknen  oder Zeitgesteuertes Trocknen,  indem Sie die entsprechende Taste drücken, bis die Trockenstufe oder die gewünschte Zeit erreicht wird.
! Konsultieren Sie für weitere Informationen die Programmtabelle.
8. Falls erwünscht, geben Sie die Vorwahlzeit und andere eventuelle Zusatzfunktionen ein (siehe *Display*).
9. Falls Sie wünschen, dass sich der Summer bei Programmende einschaltet, drücken Sie die Taste ALARM .
Hinweis: Die ausgewählte Knitterschutz-Option ist nicht verfügbar.
10. Zur Inbetriebnahme drücken Sie die Taste START . Auf dem Display wird die geschätzte Restzeit angezeigt. Während

des Trockenprogramms können Sie die Wäsche überprüfen und Kleidungsstücke entfernen, die bereits trocken sind, während die anderen weiter getrocknet werden. Nachdem Sie die Tür geschlossen haben, START drücken, um die Maschine erneut in Betrieb zu nehmen. Wenn Sie die Tür öffnen, um den Trockenzustand der Kleidung zu überprüfen, führt dies zu längeren Trockenzyklen, da der Kompressor des Kondensators fünf Minuten wartet, bevor er nach dem Schließen der Tür und dem Betätigen der Start-Taste (siehe „Schaltelemente“) den Betrieb wieder aufnimmt.

11. Während der letzten Minuten des Trockenprogramms, vor dem Programmende, geht das Gerät in die KALTTROCKENPHASE über (die Stoffe werden abgekühlt); es ist wichtig, dass diese Programmphase immer beendet wird.

12. Um Sie wissen zu lassen, dass Ihr Programm beendet ist, gibt der Buzzer 3 Beep-Töne von sich und auf dem Display erscheint END (Hinweis: wenn die ALARM-Option ausgewählt wurde, gibt der Buzzer 5 Minuten lang, alle 30 Sekunden, 3 Beep-Töne von sich). Öffnen Sie die Tür, entnehmen Sie die Wäsche, reinigen Sie das Flusensieb und setzen Sie es wieder an seinen Platz. Den Wasserauffangbehälter entnehmen und an Ort und Stelle wieder einfügen (siehe *Wartung*). Falls Sie die Option Knitterschutz nachher  gewählt haben und die Wäsche nicht sofort entfernt wird, werden die Kleidungsstücke - bis zu 10 Stunden oder bis die Gerätetür geöffnet wird - ab und an gedreht.

13. Trennen Sie den Trockner vom Stromnetz.

Funktion Standby

Zur Erfüllung der neuen Richtlinien zum Energieverbrauch ist diese Wäschetrockner mit einem automatischen Ausschaltsystem (Standby) ausgestattet, das nach 30 Minuten des Nichtgebrauchs in Funktion tritt. Drücken Sie die ON/OFF Taste und halten Sie diese, bis der Trockner wieder aktiviert ist.

Spezialprogramme

Programm Bügelleicht

Bügelleicht ist ein Kurzprogramm von 10 Minuten (8 Minuten Aufheizung gefolgt von 2 Minuten Kalt Trocknung), das die Fasern von Stoffen aufbauscht, die für lange Zeit in der gleichen Position geblieben sind. Der Zyklus glättet die Fasern der Kleidungsstücke und erleichtert das Bügeln und Falten.

! Bügelleicht ist kein Trockenprogramm und kann somit nicht bei noch nassen Kleidungsstücken verwendet werden. Für optimale Ergebnisse folgendermaßen vorgehen:

1. Die Trommel nicht über das maximale Fassungsvermögen füllen. Die folgende Werte beziehen sich auf das Gewicht der trockenen Kleidungsstücke:

Gewebe:	Max.
Baumwolle und Baumwollmischung	2,5 kg
Kunstfasern	2 kg
Jeans	2 kg

2. Den Trockner sofort nach Beendigung des Programms entleeren; die Kleidungsstücke aufhängen, falten oder bügeln und in den Schrank legen. Falls dies nicht möglich ist, das Programm wiederholen.

Die von bügelleicht erzeugte Wirkung variiert von Stoff zu Stoff. Die besten Wirkungen werden bei traditionellen Stoffen aus Baumwolle und Baumwollmischung erzielt, während sie bei Acrylfasern und Stoffen wie Tencel® weniger sichtbar sind.

Programm Wolle

- Dies ist ein Programm für Kleidungsstücke, die sich für das Trocknen in der Trommel eignen und mit dem Symbol  gekennzeichnet sind.
- Es kann für Füllungen bis zu 1 kg verwendet werden (etwa 3 Pullover).
- Wir empfehlen, die Teile vor dem Trocknen auf links zu ziehen.
- Die mit diesem Programm getrockneten Teile können im Allgemeinen sofort getragen werden; bei einigen, etwas schwereren Kleidungsstücken könnten die Ränder jedoch noch leicht feucht sein. Lassen Sie diese natürlich trocknen, da ein weiterer Trocknungsvorgang die Teile beschädigen könnte.

! Im Gegensatz zu anderen Stoffen kann das Einlaufen von Wolle nicht rückgängig gemacht werden; somit nimmt das Kleidungsstück nicht wieder die ursprüngliche Größe und Form an.

! Dieses Programm eignet sich nicht für Teile aus Kunstfasern.

Jeans

- Dieses Programm ist für Jeans aus Denim-Baumwolle vorgesehen. Vor dem Trocknen der Jeans die Vordertaschen auf links ziehen.
- Es kann für Füllungen bis zu 3 kg verwendet werden (etwa 4 Jeans).
- Außerdem kann es bei anderen Teilen aus dem gleichen Material wie etwa Jacken benutzt werden.
- Die Programmdauer hängt von der Füllmenge, der ausgewählten Trockenstufe und der Schleuderdrehzahl Ihrer Waschmaschine ab.
- Die mit diesem Programm getrockneten Teile können im Allgemeinen sofort getragen werden; die Ränder und Nähte können jedoch noch leicht feucht sein. Versuchen Sie in diesem Fall, die Jeans auf links zu ziehen und das Programm für kurze Zeit erneut zu starten.
- Verwenden Sie diesen Trockenzyklus ausschließlich für Füllungen aus 100% Baumwolle, und mischen Sie nicht dunkle und hellen Farben miteinander. Verwenden Sie dieses Programm nicht für Teile mit Stickereien und Beiwerk (Broschen usw. ...); ziehen Sie die Taschen auf links.

! Wir raten von der Benutzung des Programms ab, wenn die Jeans Gummibänder in der Hüfte haben oder mit Stickereien verziert sind.

Spezialprogramm

Programme für Hemden

Hemden und Blusen - Option Intensivtrocknen

- Dieses Programm ist für Hemden und Blusen aus Baumwolle vorgesehen.
- Es kann für Füllmengen bis zu 3 kg verwendet werden (etwa 10 Hemden oder Blusen).
- Die Programmdauer hängt von der Füllmenge, der ausgewählten Trockenstufe und der Schleuderdrehzahl Ihrer Waschmaschine ab.
- Die mit diesem Programm getrockneten Teile können im Allgemeinen sofort getragen werden; die Ränder und Nähte können jedoch noch leicht feucht sein. Versuchen Sie in diesem Fall, die Hemden oder Blusen auf links zu ziehen und das Programm für kurze Zeit erneut zu starten.

Hemden und Blusen - Option Normaltrocknen

- Dieses Programm ist für Hemden oder Blusen aus Synthetikstoffen oder aus einer Mischung von natürlichen und synthetischen Stoffen wie Polyester und Baumwolle vorgesehen..
- Es kann für Füllmengen bis zu 3 kg verwendet werden (etwa 14 Hemden oder Blusen).
- Die Programmdauer hängt von der Füllmenge, der ausgewählten Trockenstufe und der Schleuderdrehzahl Ihrer Waschmaschine ab.
- Die mit diesem Programm getrockneten Teile können im Allgemeinen sofort getragen werden; die Ränder und Nähte können jedoch noch leicht feucht sein. Versuchen Sie in diesem Fall, die Hemden oder Blusen auf links zu ziehen und das Programm für kurze Zeit erneut zu starten.

Seide

- Dies ist das Programm zum Trocknen von empfindlicher Seide.
- Es kann für Füllmengen bis zu 0,5 kg verwendet werden.
- Die Programmdauer hängt von der Füllmenge, der ausgewählten Trockenstufe und der Schleuderdrehzahl Ihrer Waschmaschine ab.
- Die mit diesem Programm getrockneten Teile können im Allgemeinen sofort benutzt werden; bei einigen, etwas schwereren Teilen könnten die Ränder jedoch noch leicht feucht sein. Versuchen Sie in diesem Fall die Wäschefüllung herauszunehmen, die Teile zu öffnen und das Programm für kurze Zeit erneut zu starten.
- Nur für Teile mit Etiketten mit dem Symbol für Trommeltrocknung.

Programme für Daunen

- ! Achten Sie bei Verwendung dieses Programms darauf, nicht beschädigte Artikel zu trocknen, da die Füllung das Flusensieb und die Luftzufuhr verstopfen könnte, mit daraus folgender Brandgefahr.
- Das Programm darf nur für EinzelDaunen verwendet werden; es eignet sich nicht für DoppelDaunen oder von größerer Größe.
- Die mit diesem Programm getrockneten Teile können im Allgemeinen sofort verwendet werden, können an einigen Stellen jedoch noch leicht feucht sein. Versuchen Sie in diesem Fall die Wäschefüllung herauszunehmen, die Teile zu öffnen und zu schütteln und das Programm für kurze Zeit erneut zu starten.
- Eignet sich auch für Daunenjacken.

Daunen - Option Intensivtrocknen

- Dies ist das Programm zum Trocknen von Daunen mit Baumwollhülle und Daunenfüllung.
- Die Programmdauer hängt von der Füllmenge und der Schleuderdrehzahl Ihrer Waschmaschine ab.
- Nur für Daunen mit Baumwollsack und Daunen- oder Federfüllung bzw. für Teile, die mit einer Etikette zum Trocknen (TD) versehen sind; nicht für Synthetikstoffe.

Daunen - Option Normaltrocknen

- Dies ist das Programm zum Trocknen von Bettdecken mit Synthetikfüllung.
- Die Programmdauer hängt von der Füllmenge und der Schleuderdrehzahl Ihrer Waschmaschine ab.
- Nur für Bettdecken oder Teile mit TD-Etikette. Einige Jacken mit Synthetikfüllung können entflammable Stoffe enthalten: Überprüfen Sie, ob die Etikette des Teil die Eignung zur Trommeltrocknung anzeigt.

Baby

- Dieses Programm dient zum Trocknen von Wäsche und Säuglingsbettwäsche (aus Baumwolle und Chenille) und von Feinwäsche, z. B. aus Acryl.
- Trocknen Sie keine Teile wie Lätzchen und über den Windeln zu tragende Unterhosen, die mit Kunststoff beschichtet sind.
- Kann für Füllmengen bis zu 2 kg verwendet werden.
- Die Programmdauer hängt von der Füllmenge, der ausgewählten Trockenstufe und der Schleuderdrehzahl Ihrer Waschmaschine ab.
- Die mit diesem Programm getrockneten Teile können im Allgemeinen sofort verwendet werden; bei einigen, etwas schwereren Teilen könnten die Ränder jedoch noch leicht feucht sein. Versuchen Sie in diesem Fall, die Teile auf links zu ziehen und das Programm für kurze Zeit erneut zu starten.

7 Tage

- Dieses Programm wird für Bettwäsche und Frotteehandtücher verwendet.
- Kann für Füllmengen bis zu 9 kg verwendet werden.
- Die Programmdauer hängt von der Füllmenge, der ausgewählten Trockenstufe und der Schleuderdrehzahl Ihrer Waschmaschine ab.
- Die mit diesem Programm getrockneten Teile können im Allgemeinen sofort verwendet werden, aber einige Wäschestücke können an den Rändern oder an den Nähten noch leicht feucht sein, speziell besonders große Wäschestücke. Versuchen Sie in diesem Fall, die Teile zu glätten und das Programm für kurze Zeit erneut zu starten.

Auffrischen

Dieses Programm dient zum Trocknen von Wäsche und Säuglingsbettwäsche (aus Baumwolle und Chenille) und von Feinwäsche, z. B. aus Acryl.

! Das Auffrischprogramm ist zur Lüftung der Wäsche gedacht, nicht zum Trocknen: verwenden Sie es also nicht mit nassen Wäschestücken.

- Obwohl dieses Programm mit Ladungen jeder Größe (bis 9 kg) verwendet werden kann, ist es besonders wirksam bei kleineren Lademengen.

Programm (20 Minuten), das die Wäschestücke mit frischer Luft erfrischt. Es kann auch zur Auffrischung von warmen Kleidungsstücken verwendet werden.

Anti Allergen

Dieses Programm wurde mit dem Gütesiegel von Allergy UK ausgezeichnet. Dieses Gütesiegel spiegelt die effektive Minderung und Eliminierung von Allergenen von Kleidungsstücken mithilfe des speziellen Anti-Allergen-Durchlaufs wider. Dank der Einhaltung einer für einen geraumen Zeitraum beständigen Temperatur werden die Auswirkungen der häufigsten Allergene (einschließlich Hausstaubmilben) mit diesem Programm neutralisiert.

Kann für eine volle Ladung nasser Wäsche verwendet werden, um diese zu trocknen und zu behandeln, oder für eine Trockenladung von 4 kg, um diese lediglich zu behandeln.

Schnelltrocknen

- Die Trockenzeit für kleine Ladungen ist stark verkürzt für eine besonders große Zeitersparnis bis zu 25% für Baumwolle (beim Programm High Heat – Intensivtrocknen) und 39% für Kunstfasern (beim Programm Low Heat – Normaltrocknen).

Dauer des Programms: 55 Minuten; Lademenge: 1 kg Trockenstufe: nur Schrank.

Funktionskleidung

- Dieses Programm eignet sich dafür, wasserabweisende Gewebe und Sportjacken (z. B. aus Gore-Tex, Polyester, Nylon) zu trocknen. Das Trocknen der Wäsche nach dem Waschen hat den Vorteil, dass es die Imprägnierung des Kleidungsstücks reaktiviert. Kann für Füllmengen bis zu 2 kg verwendet werden. Die Programmdauer hängt von der Füllmenge, der ausgewählten Trockenstufe und der Schleuderdrehzahl Ihrer Waschmaschine ab. Trockenstufe: nur Schrank.

Kuscheltiere

- Mit dem Kuscheltiere-Trockenprogramm kann der Benutzer einfacher Staub aus Kuscheltieretieren beseitigen und sie häufiger waschen, da sie viel schneller trocknen als an der Wäscheleine. Es handelt sich um ein sanftes Trockenprogramm mit niedriger Temperatur und sanften Bewegungen, welches das ursprüngliche Aussehen und den Glanz des Kuscheltieres bestmöglich erhält.

Hinweise: Legen Sie die Kuscheltieretiere zum Schutz von Allergien 24 Stunden in den Tiefkühlschrank, bevor Sie sie waschen und trocknen. Wiederholen Sie den Vorgang alle 6 Wochen. Entfernen Sie vor dem Trocknen alle Accessoires, wie Kleidung, Ketten oder Spieluhren und schützen Sie die Plastikaugen der Kuscheltieretiere mit einem Stück Klebeband.

Die Programmdauer hängt von der Füllmenge, der ausgewählten Trockenstufe und der Schleuderdrehzahl Ihrer Waschmaschine ab. Die maximale Beladung sollte jedoch 2,5 kg nicht überschreiten und kein Plüschtier sollte schwerer als 600 g sein.

Heat & Enjoy





















































































































- Das Programm Heat & Enjoy erwärmt Ihre Handtücher und Bademäntel für ein angenehmes warmes Gefühl nach dem Baden oder Duschen. Es kann auch dafür benutzt werden, die Wäsche im Winter vor dem Anziehen anzuwärmen.

Das Programm wärmt die Wäsche auf 37 °C (Körpertemperatur) an und hält diese Temperatur, bis der Benutzer es unterbricht. Lademenge: 3 Kg.

















!Hinweis: während dieses Programms dreht sich ein  Symbol im Display bis die Zieltemperatur erreicht ist, dann blinkt das Symbol der Trockenstufe.

Programmtabelle

! Falls die Kontrollleuchte On/Off nicht aufleuchtet, die entsprechende Taste  drücken und anschließend das Programm wählen.

Programm	Funktion	Ausführung	Hinweise / Verfügbare Zusatzfunktionen
 Bügelleicht	Kurzprogramm (etwa 10 Minuten), das die Fasern der Wäschestücke weich macht, um das Bügeltrocknen zu erleichtern.	<ol style="list-style-type: none"> 1. Den PROGRAMM-Schalter auf  stellen. 2. Wählen Sie, falls erwünscht, die Option Alarm. 3. Die Taste Start/Pause drücken . 	<p>Dies ist kein Trockenprogramm (siehe vorherige Seite).</p> <p>Verfügbare Zusatzfunktionen Alarm .</p>
 Auffrischen	Programm von 20 Minuten, das die Wäschestücke mit kalter Luft erfrischt.	<ol style="list-style-type: none"> 1. Den PROGRAMM-Schalter auf  stellen. 2. Wählen Sie, falls erwünscht, die Option Alarm. 3. Die Taste Start/Pause drücken . 	Alarm  .
 Standard Baumwolle	Trocknet Baumwollwäsche. Achtung: Max. Lademenge 6 kg (bei niedriger Temperatur)	<ol style="list-style-type: none"> 1. Den PROGRAMM-Schalter auf  stellen. 2. Automatisches Trocknen auswählen  oder Zeitgesteuertes Trocknen  (siehe nächste Seite). 3. Wählen Sie ggf. die erwünschten Zusatzfunktionen. 4. Die Taste Start/Pause drücken . 	<p>Alarm  oder Knitterschutz . Startvorwahl .</p> <p>Hohe Temperatur . Besonders Schonend .</p> <p>Option Automatisches Trocknen: Feucht , Bügeltrocknen , Aufhängen + , Aufhängen , Leicht , Schrank , Trocknen .</p>
 Hemden	Hemden trocknen.	<ol style="list-style-type: none"> 1. Den PROGRAMM-Schalter auf  stellen. 2. Automatisches Trocknen auswählen  oder Zeitgesteuertes Trocknen  (siehe nächste Seite). 3. Wählen Sie ggf. die erwünschten Zusatzfunktionen. 4. Die Taste Start/Pause drücken . 	<p>Alarm  oder Knitterschutz . Startvorwahl .</p> <p>Hohe Temperatur .</p> <p>Option Automatisches Trocknen: Feucht , Bügeltrocknen , Aufhängen + , Aufhängen , Leicht , Schrank .</p>
 Jeans	Trocknet Kleidung aus Jeansstoff.	<ol style="list-style-type: none"> 1. Den PROGRAMM-Schalter auf  stellen. 2. Wählen Sie Automatisches Trocknen  (siehe nächste Seite). 3. Wählen Sie ggf. die erwünschten Zusatzfunktionen. 4. Die Taste Start/Pause drücken . 	<p>Alarm  oder Knitterschutz . Startvorwahl .</p> <p>Option Automatisches Trocknen: Feucht , Bügeltrocknen , Aufhängen + , Aufhängen , Leicht , Schrank , Trocknen .</p>
 Kunstfasern	Trocknet Synthetikkleidung.	<ol style="list-style-type: none"> 1. Den PROGRAMM-Schalter auf  stellen. 2. Automatisches Trocknen auswählen  oder Zeitgesteuertes Trocknen  (siehe nächste Seite). 3. Wählen Sie ggf. die erwünschten Zusatzfunktionen. 4. Die Taste Start/Pause drücken . 	<p>Alarm  oder Knitterschutz . Startvorwahl .</p> <p>Option Automatisches Trocknen: Feucht , Bügeltrocknen , Aufhängen + , Aufhängen , Leicht , Schrank .</p>
 7-Tage-Wäsche	Trocknet Bettlaken und Handtücher.	<ol style="list-style-type: none"> 1. Den PROGRAMM-Schalter auf  stellen. 2. Wählen Sie Automatisches Trocknen  (siehe nächste Seite). 3. Wählen Sie ggf. die erwünschten Zusatzfunktionen. 4. Die Taste Start/Pause drücken . 	<p>Alarm  oder Knitterschutz . Startvorwahl .</p> <p>Besonders Schonend .</p> <p>Option Automatisches Trocknen: Feucht , Bügeltrocknen , Aufhängen + , Aufhängen , Leicht , Schrank , Trocknen .</p> <p>*, (Die Trockenstufe "Schrank" wird empfohlen.)</p>
 Daunen	Trocknet Daunen.	<ol style="list-style-type: none"> 1. Den PROGRAMM-Schalter auf  stellen. 2. Wählen Sie ggf. die erwünschten Zusatzfunktionen. 4. Die Taste Start/Pause drücken . 	<p>Alarm  oder Knitterschutz . Startvorwahl .</p> <p>Hohe Temperatur .</p>
 Wolle	Trocknet Wollkleidung.	<ol style="list-style-type: none"> 1. Den PROGRAMM-Schalter auf  stellen. 2. Wählen Sie ggf. die erwünschten Zusatzfunktionen. 3. Die Taste Start/Pause drücken . 	Alarm  .
 Seide	Trocknet Seidenkleidung.	<ol style="list-style-type: none"> 1. Den PROGRAMM-Schalter auf  stellen. 2. Wählen Sie Automatisches Trocknen  (siehe nächste Seite). 3. Wählen Sie ggf. die erwünschten Zusatzfunktionen. 4. Die Taste Start/Pause drücken . 	<p>Alarm .</p> <p>Option Automatisches Trocknen: Feucht , Bügeltrocknen , Aufhängen + , Aufhängen , Leicht , Schrank .</p> <p>(Die Trockenstufe "Schrank" wird empfohlen.)</p>
 Baby	Trocknet Säuglingskleidung bei niedriger Temperatur.	<ol style="list-style-type: none"> 1. Den PROGRAMM-Schalter auf  stellen. 2. Automatisches Trocknen auswählen  oder Zeitgesteuertes Trocknen  (siehe nächste Seite). 3. Wählen Sie ggf. die erwünschten Zusatzfunktionen. 4. Die Taste Start/Pause drücken . 	<p>Alarm  oder Knitterschutz . Startvorwahl .</p> <p>Option Automatisches Trocknen: Feucht , Bügeltrocknen , Aufhängen + , Aufhängen , Leicht , Schrank .</p> <p>(Die Trockenstufe "Schrank" wird empfohlen.)</p>
 Anti Allergen	Anti-Allergie-Behandlung für Kleidungsstücke aus Baumwolle	<ol style="list-style-type: none"> 1. Den PROGRAMM-Schalter auf  stellen. 2. Wählen Sie ggf. die erwünschten Zusatzfunktionen. 3. Die Taste Start/Pause drücken . 	Alarm  oder Knitterschutz  . Startvorwahl  .

* Nur mit Hohe Temperatur

Programm	Funktion	Ausführung	Hinweise / Verfügbare Zusatzfunktionen
 Schnelltrocknen	Trocknet Kleidung aus Baumwolle oder Kunstfasern schneller.	1. Den PROGRAMM-Schalter auf  stellen. 2. Wählen Sie ggf. die erwünschten Zusatzfunktionen. 3. Die Taste Start/Pause drücken > .	Alarm  oder Knitterschutz  . Startvorwahl  . Hohe Temperatur  .
 Funktionskleidung	Trocknet Sportkleidung.	1. Den PROGRAMM-Schalter auf  stellen. 2. Wählen Sie ggf. die erwünschten Zusatzfunktionen. 3. Die Taste Start/Pause drücken > .	Alarm  oder Knitterschutz  . Startvorwahl  .
 Kuscheltiere	Trocknet Kuscheltiere.	1. Den PROGRAMM-Schalter auf  stellen. 2. Wählen Sie ggf. die erwünschten Zusatzfunktionen. 3. Die Taste Start/Pause drücken > .	Alarm  . Startvorwahl  .
 Heat & Enjoy	Wärmt Handtücher und Bademäntel.	1. Den PROGRAMM-Schalter auf  stellen. 2. Die Taste Start/Pause drücken > .	-

Automatisches Trocknen und zeitgesteuertes Trocknen 

Wählen Sie als erstes ein Programm (siehe Programmtabelle).

Programm	Funktion	Ausführung	Hinweise / Verfügbare Zusatzfunktionen
Automatisches Trocknen	Verwenden Sie für Ihre Wäschestücke, falls möglich, immer die Automatische Trocknung, da sie die besten Trockenergebnisse garantiert. Die eingestellte Temperatur hängt vom gewählten Programm ab (Option Gewählte Stoffe).	1. Drücken Sie mehrmals die Taste Automatisches Trocknen, bis auf dem Display die erwünschte Wahl angezeigt wird. Mit jedem Druck schreitet  vor und wiederholt sich anschließend. ! Einige Automatikprogramme verfügen nicht über alle fünf Trockenstufenoptionen. 2. Wählen Sie ggf. die erwünschten Zusatzfunktionen. 3. Drücken Sie die Start > .	Verfügbare Zusatzfunktionen Alarm  oder Knitterschutz  . Startvorwahl  . Hohe Temperatur  . Besonders Schonend  . Konsultieren Sie die empfohlenen Trockenzeiten (siehe Wäsche). Die letzten Minuten dieses Programms sind der Kalt-trockenphase gewidmet.
Zeitgesteuerter Trocknen (220, 180, 150, 120, 90, 60 oder 40 Minuten)	Wenn Sie die Trockenzeit festlegen möchten, verwenden Sie immer die Funktion zeitgesteuertes Trocknen. Die eingestellte Temperatur ist vom gewählten Programm abhängig (Option Gewählte Stoffe).	1. Drücken Sie mehrmals die Taste A „Zeit“ bis auf dem Display die erwünschte Wahl angezeigt wird. Mit jedem Drücken wird die Zeit von 220, 180, 150, 120, 90, 60 auf 40 reduziert und wiederholt sich anschließend. • Bei Feinwäsche ist eine maximale Zeit von 180 Min. vorgesehen. 2. Wählen Sie ggf. die erwünschten Zusatzfunktionen. 3. Drücken Sie die Start > .	Verfügbare Zusatzfunktionen Alarm  oder Knitterschutz  . Startvorwahl  . Hohe Temperatur  . Konsultieren Sie die empfohlenen Trockenzeiten (siehe Wäsche). Die letzten Minuten dieses Programms sind der Kalt-trockenphase gewidmet.

! Um eine maximale Leistung zu erzielen, nicht die Gerätetür vor Beendigung des Trockenzyklus öffnen.

Schaltelemente

• Programmwählschalter

! Achtung: Falls sich nach dem Drücken der Starttaste die Position des Programmwählschalters verändert hat, ändert die neue Position **NICHT** das gewählte Programm.

Zur Programmänderung die Taste Start/Pause >II drücken, um das Programm zeitweilig zu unterbrechen (die Kontrollleuchte blinkt gelb auf); anschließend das neue Programm und die entsprechenden Zusatzfunktionen wählen, die Kontrollleuchte beginnt daraufhin grün aufzublinsen. Drücken Sie erneut die Taste Start/Pause, >II um das neue Programm zu starten.

• Tasten und Kontrollleuchten für die Zusatzfunktionen

Diese Tasten werden benutzt, um das gewählte Programm auf Ihre persönlichen Erfordernisse abzustimmen. Nicht alle Zusatzfunktionen sind für alle Programme verfügbar (siehe *Start und Programme*). Falls eine Zusatzfunktion nicht verfügbar ist und dennoch die Taste gedrückt wird, ertönen drei Signaltöne. Ist die Zusatzfunktion verfügbar, ertönt ein einzelner Signalton und die Kontrollleuchte neben der Taste leuchtet zur Bestätigung, dass die Zusatzfunktion gewählt wurde, auf.

• Kontrollleuchte ECO

Diese Kontrollleuchte schaltet sich ein, wenn Programmoptionen gewählt werden, die eine geringere Energiemenge benötigen. Beispiele: wenn ein automatisches Programm gewählt oder eine Einstellung mit kürzerer Trockenzeit als die vorgegebene benutzt wird. Diese Kontrollleuchte zeigt nicht an, dass Sie die ideale Energiespareinstellung gewählt haben, sondern lediglich, dass die gewählten Zusatzfunktionen weniger Energie benötigen.

• Anzeigenleuchten Programmablauf (☀️ Trocknen, ⚡ Kalttrocknung, END)

Die Anzeigenleuchten für den Programmablauf zeigen den Status des Programms an. In jeder Programmphase schaltet sich die entsprechende Kontrollleuchte ein. .

• Startvorwahl ⌚

Der Start von einigen Programmen (siehe *Start und Programme*) kann bis zu 24 Stunden vorgewählt werden (siehe Display).

Bevor Sie die Startvorwahl ausführen, sich vergewissern, dass der Wasserauffangbehälter leer und das Flusensieb sauber ist.

• Besonders Schonend 🧺

Die Funktion Anti-Alterung für Baumwolle hilft dank der abgestimmten Umdrehungszahl der Trommel (die sich im letzten Programmabschnitt reduziert) und der korrekten Trockentemperatur dabei, den Glanz der Wäsche länger zu bewahren. Hinweis: Kann nicht mit den Trockenstufen „Schrank“, „Leicht“ and „Trocknen“ verwendet werden.

• Alarm 🔔

Das Akustiksignal ertönt zum Abschluss des Trockenvorgangs, um anzuzeigen, dass das Programm zu Ende gelaufen ist und die Wäsche entnommen werden kann. Hinweis: Die ausgewählte Knitterschutz-Option ist nicht verfügbar.

• Knitterschutz 🧺

Wenn der Trockenvorgang mit Zeitverzögerung gestartet wird, kann diese Funktion ausgewählt werden, mit der die Trommel die Wäsche während der Wartezeit in Abständen weiterdreht, um Faltenbildung zu vermeiden.

Am Ende des Trocken- und Abkühlvorgangs wird die Wäsche in Abständen weitergedreht, um Faltenbildung zu vermeiden, wenn die Wäsche nicht unmittelbar nach Beendigung des Programms entnommen werden kann. Die Kontrollleuchte „END“ leuchtet während dieser Phase nach Beendigung des Trockenvorgangs. **Hinweis:** Die ausgewählte Alarm-Option ist nicht verfügbar

• Hohe Temperatur 🔥

Durch Drücken dieser Taste bei der Auswahl der Trockenzeit wird die Funktion Intensivtrocknen ausgewählt und die Kontrollleuchte über der Taste leuchtet auf.

• Kontrollleuchte Wasser leeren Filter reinigen h2o 🧽

(Wenn der Trockner an einen Abfuhrschlauch angeschlossen ist, kann die Kontrollleuchte 🧽 für den Wasserauffangbehälter ignoriert werden, da es nicht notwendig ist, ihn zu entleeren). Ist die Kontrollleuchte 🧽 eingeschaltet, blinkt aber nicht auf, erinnert sie Sie daran, den Wasserauffangbehälter zu entleeren. Wenn sich der Wasserauffangbehälter bei Ablauf des Programms füllt, schaltet sich der Erhitzer aus und der Trockner startet die Kalttrockenphase; anschließend blinkt die Kontrollleuchte auf und Sie hören den Warnsummer. Es ist notwendig, den Behälter zu entleeren und den Trockner neu zu starten, andernfalls trocknen die Wäscheteile nicht. Nachdem der Trockner erneut gestartet wurde, benötigt die Kontrollleuchte einige Sekunden, bevor sie erlischt. Um diese Vorgehensweise zu vermeiden, den Wasserauffangbehälter immer, bei jeder Nutzung des Trockners, entleeren (siehe *Wartung*).

! Berücksichtigen Sie, dass auch wenn der Trockner an einen Abfuhrschlauch angeschlossen ist, das Flusensieb IMMER gereinigt werden muss.

• Öffnung der Gerätetür

Wird die Gerätetür bei Programmablauf geöffnet (oder die Taste Start/Pause gedrückt), schaltet sich der Trockner aus und es entstehen folgende Auswirkungen:

Hinweis: Das Start/Pause-Licht blinkt gelb während der Post-Care-Phase (Knitterschutz) des Programms.

- Die Kontrollleuchte Start/Pause blinkt in gelber Farbe auf.
- Während der Startvorwahl wird die Vorwahlzeit weitergezählt. Es ist notwendig, die Starttaste zu drücken, um das Startvorwahlprogramm wieder aufzunehmen. Eine der Kontrollleuchten der Startvorwahl blinkt auf, um die laufende Vorwahleinstellung anzuzeigen.
- Es ist notwendig, die Starttaste zu drücken, um das Programm wieder aufzunehmen. Die Anzeigenleuchten für den Programmablauf wechseln und zeigen die laufende Phase an; die Kontrollleuchte Start/Pause blinkt nicht weiter auf und wird grün.
- Während der Trocknungsphase Knitterschutz Post-Care wird das Programm beendet. Durch Drücken der Taste Start/Pause wird ein neues Programm (von Anfang an) gestartet.
- Durch Drehen des Programmwählschalters wird ein neues Programm gewählt und die Kontrollleuchte Start/Pause blinkt grün auf. Es ist möglich, mit diesem Vorgang das Programm Auffrischen zu wählen, um die Kleidungsstücke, sofern sie genügend trocken sind, abzukühlen. Drücken Sie die Starttaste, um das neue Trockenprogramm zu starten.

• Schutz des Wärmepumpensystems

Das Wärmepumpensystem wird über einen Kompressor mit einem Schutz betrieben, der sich einschaltet, wenn die Tür geöffnet wird oder wenn es zu einer plötzlichen Spannungsunterbrechung kommt. Dieser Schutz verhindert für fünf Minuten nachdem die Tür geschlossen und der Zyklus wieder gestartet wurde den Neustart des Kompressors.

• Hinweis

Im Fall eines Stromausfalls schalten Sie das Gerät aus oder ziehen Sie den Stecker. Wenn wieder Strom vorhanden ist, stecken Sie das Gerät ein, drücken Sie die ON/OFF-Taste und halten Sie diese gedrückt, bis der Trockner wieder aktiviert ist, und drücken Sie anschließend die Start/Pause-Taste.

Wäsche

DE

Unterteilung der Wäsche

- Kontrollieren Sie die auf den Etiketten der verschiedenen Wäscheteile angeführten Symbole, um sicherzustellen, dass die Teile für einen Trommeltrockner geeignet sind.
- Die Wäsche nach Art der Stoffe unterteilen.
- Entleeren Sie alle Taschen und kontrollieren Sie die Knöpfe.
- Schließen Sie Reißverschlüsse und Haken und ziehen Sie Gürtel und Schnürriemen zu, ohne sie jedoch zu straffen.
- Wringen sie die Wäscheteile aus, um die größtmögliche Menge Wasser zu entfernen.

! Beladen Sie den Wäschetrockner nicht mit Teilen, die völlig voller Wasser sind.

Maximale Lademengen

Die Trommel nicht über das maximale Fassungsvermögen füllen. Die folgenden Werte beziehen sich auf das Gewicht der trockenen Kleidungsstücke:

Naturfasern: max. 9 kg
Kunstfasern: max. 3 kg

! Um die Leistungsfähigkeit des Wäschetrockners nicht zu beeinträchtigen, nicht überladen.

Etiketten mit Pflegehinweisen

Kontrollieren Sie die Etiketten der Kleidungsstücke, besonders wenn Sie diese zum ersten Mal in den Wäschetrockner geben. Nachfolgend führen wir die gebräuchlichsten Symbole an:

- Kann im Wäschetrockner getrocknet werden.
- Nicht im Wäschetrockner trockenbar.
- Bei hoher Temperatur trocknen.
- Bei niedriger Temperatur trocknen.

Trockenzeiten

Die angegebenen Zeiten sind lediglich Richtwerte und können auf der Basis folgender Faktoren variieren:

- In den Kleidungsstücken nach dem Schleudern verbliebene Wassermenge: Handtücher und Feinwäsche nehmen viel Wasser auf.
- Stoffe: Teile aus dem gleichen Stoff, aber mit verschiedener Stärke können unterschiedliche Trockenzeiten benötigen.
- Waschmenge: einzelne Teile und kleine Füllmengen können mehr Zeit zum Trocknen benötigen.
- Trocknen: Kleidungsstücke, die gebügelt werden müssen, können aus dem Gerät genommen werden, wenn sie noch etwas feucht sind. Teile, die vollkommen trocken sein müssen, können hingegen länger im Trockner bleiben.
- Eingestellte Temperatur.
- Raumtemperatur: je niedriger die Temperatur des Raums ist, indem sich der Wäschetrockner befindet, umso mehr Zeit wird zum Trocknen der Kleidungsstücke benötigt.
- Volumen: Großvolumige Teile erfordern eine besondere Behandlung während des Trockenvorgangs. Wir empfehlen, diese Teile herauszunehmen, zu schütteln und erneut in den Wäschetrockner zu geben: dieser Vorgang muss mehrmals während des Trockenzklus wiederholt werden.

! Die Teile nicht übermäßig trocknen. Alle Stoffe enthalten natürliche Feuchtigkeit, die dazu dient, sie weich und luftig zu erhalten.

Die folgenden Trockenzeiten beziehen sich auf die automatischen Programme mit der Option „Schranktrocken“. Die Gewichte beziehen sich auf die trockenen Wäscheteile.

Trockenzeiten

Baumwolle  Intensivtrocknung		1 kg	2 Kg	3 Kg	4 Kg	5 Kg	6 Kg	7 Kg	8-9 Kg
	Automatisch / Minuten	40-65	60-95	90-105	105-135	140-160	165-190	210-220	220-260
	Zeitgesteuert	40 oder 60	60 oder 90	90 oder 120	90 oder 120	120 oder 150	150 oder 180	120 oder 160	180 oder 220
	Trockenzeiten bei 800-1000 U/min in der Waschmaschine								
Kunstfasern  Normale Trocknung				1 Kg	2 Kg	3 Kg			
	Automatisch / Minuten			40-50	50-60	60-90			
	Einstellung Zeitgesteuertes Trocknen			40 oder 60	40 oder 60	60 oder 90			
	Trockenzeiten bei Kurzscheudern der Waschmaschine								
Acryl Normale Trocknung					1 kg	2 Kg			
	Einstellung Zeitgesteuertes Trocknen				30	60			

Fehlersuche

Sollten Sie das Gefühl haben, dass Ihr Wäschetrockner nicht vorschriftsmäßig arbeitet, dann konsultieren Sie bitte die nachfolgende Tabelle, bevor Sie sich an ein Kundendienstzentrum (*siehe Kundendienst*) wenden.

Störung:

Der Wäschetrockner setzt sich nicht in Betrieb.

Mögliche Ursachen / Abhilfen:

- Der Netzstecker steckt nicht fest genug in der Steckdose, um den Kontakt herzustellen.
- Es besteht ein Stromausfall.
- Die Sicherung ist durchgebrannt. Versuchen Sie, ein anderes Haushaltsgerät an die gleiche Steckdose anzuschließen.
- Versuchen Sie, falls Sie eine Verlängerung benutzen, den Stecker des Wäschetrockners direkt in die Steckdose zu stecken.
- Die Gerätetür wurde nicht korrekt geschlossen.
- Das Programm wurde nicht korrekt eingestellt (*siehe Start und Programme*).
- Die START-Taste wurde nicht gedrückt (*siehe Start und Programme*).

Der Trockenzyklus startet nicht.

- Es wurde eine Startvorwahl eingegeben (*siehe Start und Programme*).
- Es wurde die Starttaste gedrückt; vor dem effektiven Start des Trockners muss jedoch eine kurze Verzögerung abgewartet werden. Warten Sie den Anfang des Trockenzyklus ab und drücken Sie nicht erneut die Starttaste: im gegenteiligen Fall geht der Trockner in Pausenmodalität über und startet den Trockenvorgang nicht.

Die Trockenzeiten sind lang.

- Das Flusensieb wurde nicht gereinigt (*siehe Wartung*).
- Muss der Wasserauffangbehälter entleert werden? Blinkt die Kontrollleuchte auf und zeigt die Nachricht **h2o** an? (*siehe Wartung*).
- Der Wärmepumpenfilter muss gereinigt werden (*siehe Wartung*).
- Die eingestellte Temperatur eignet sich nicht für den zu trocknenden Stofftyp (*siehe Start und Programme, Wäsche*).
- Es wurde nicht die korrekte Trockenzeit für diese Füllmenge gewählt (*siehe Wäsche*).
- Das Gitter der Belüftungsöffnung oder der Luftabzüge auf der Rückseite sind verstopft (*siehe Aufstellung, Wartung*).
- Die Kleidungsstücke sind zu nass (*siehe Wäsche*).
- Der Trockner wurde überfüllt (*siehe Wäsche*).

Die Kontrollleuchte Wasser entleeren blinkt auf, aber der Trockner ist erst seit kurzer Zeit in Betrieb.

- Der Wasserauffangbehälter wurde wahrscheinlich nicht vor dem Programmstart geleert. Warten Sie nicht das Signal zur Wasserentleerung ab, sondern kontrollieren Sie immer den Behälter und entleeren Sie ihn, bevor Sie ein neues Trockenprogramm starten (*siehe Wartung*).

Die Kontrollleuchte Wasser entleeren ist eingeschaltet, aber das Wasserauffangbehälter ist nicht voll.

- Dies ist normal: die Kontrollleuchte Wasser entleeren blinkt auf, wenn der Behälter voll ist. Wenn die Kontrollleuchte eingeschaltet ist, aber nicht aufblinkt, erinnert sie nur daran, den Wasserauffangbehälter zu entleeren (*siehe Start und Programme*).

Bei Programmende sind die Kleidungsstücke feuchter als erwartet.

- ! Aus Sicherheitsgründen haben die Programme des Trockners eine maximale Dauer von 5 Stunden. Falls ein Automatikprogramm nicht die verlangte Feuchtigkeit in diesem Intervall ermitteln konnte, beendet der Trockner das Programm und schaltet sich aus. Prüfen Sie die oben angegebenen Punkte und wiederholen Sie das Programm; falls die Kleidungsstücke noch feucht sind, den Kundendienst kontaktieren (*siehe Kundendienst*).

Auf dem Display wird der Code F, gefolgt von einer oder zwei Zahlen, angezeigt und die Kontrollleuchten Zusatzfunktionen und Pause blinken auf.

- Zeigt das Display ein F gefolgt von einer oder mehreren Nummern, schalten Sie das Gerät aus, ziehen Sie den Stecker und reinigen Sie den Filter (*siehe Wartung*). Stecken Sie anschließend den Stecker wieder in die Steckdose und starten Sie den Trockner mit einem neuen Trockenprogramm. Wird die Meldung weiter angezeigt, dann notieren Sie sich die Nummer und setzen Sie sich mit dem Kundendienst in Verbindung (*siehe Kundendienst*).

Auf dem Display wird kurz "dOn" (alle 6 Sekunden) eingeblendet.

- Der Trockner befindet sich in der Modalität „Demo“. Drücken Sie 3 Sekunden die Tasten On/Off und Start/Pause. Auf dem Display wird 3 Sekunden **"dOn"** angezeigt, anschließend nimmt der Trockner wieder seinen normalen Betrieb auf.

Das Display Restzeit ändert sich während des Trocknens.

- Die Restzeit wird während des Trockenzyklus konstant überwacht und variiert, um Ihnen einen möglichst genauen Schätzwert zu liefern. Die angezeigte Restzeit kann während des Trockenzyklus zunehmen; dies ist als normal anzusehen.

Der Trockner erzeugt im Verlauf der ersten Betriebsminuten Geräusche.

- Dies ist normal, vor allem, wenn der Trockner für eine gewisse Zeit nicht verwendet wurde. Setzen Sie sich mit dem Kundendienst in Verbindung, wenn die Geräusche während des gesamten Zyklus erzeugt werden.

Die Leuchten auf dem Steuerpaneel des Trockners sind aus, obwohl der Trockner eingeschaltet ist.

- Der Trockner befindet sich im Standby-Modus, um Strom zu sparen. Dies tritt ein, wenn Sie den Trockner laufen lassen oder wenn es einen Stromausfall gab. Dies tritt nach 30 Minuten ein,
 - wenn Sie den Trockner einschalten, ohne ein Programm zu starten;
 - nachdem Ihr Trockenprogramm beendet ist.Drücken Sie die ON/OFF-Taste und halten Sie diese, bis der Trockner wieder aktiviert ist.

Kundendienst

DE

Wärmepumpensystem

Dieser Trockner ist mit einem Wärmepumpensystem zum Trocknen Ihrer Wäsche ausgestattet. Diese Wärmepumpe nutzt ein vom Kyoto-Protokoll erfasstes Treibhausgas (Kühlmittel). Die F-Gase sind in einer hermetisch dichten Einheit enthalten. Diese dichte Einheit enthält 0,29 kg Gas R134a F, das als Kühlmittel dient.

Wird die Einheit beschädigt, muss sie gegen eine Neue ausgetauscht werden. Weitere Informationen erhalten Sie über den Ihnen am nächsten gelegenen Kundendienst.

Hinweis: Die in der dichten Einheit enthaltenen Gase sind ungefährlich für die Gesundheit, haben aber, sollten sie austreten, eine negative Auswirkung auf die Klimaerwärmung.

Bevor Sie den Kundendienst anfordern:

- Ziehen Sie bitte die Tabelle Fehlersuche zu Rate, um zu sehen, ob es sich nicht um eine Kleinigkeit handelt, die Sie selbst beheben können (*siehe Fehlersuche*).
- Ist dies nicht der Fall, dann schalten Sie das Gerät ab und wenden Sie sich an das nächstgelegene Kundendienstzentrum.

Geben Sie hierbei folgende Daten an:

- Name, Adresse und Postleitzahl
- Telefonnummer
- Art der Störung
- das Kaufdatum
- das Gerätemodell (Mod.)
- die Seriennummer (S/N) des Wäschetrockners.

Entnehmen Sie diese Daten bitte dem hinter der Gerätetür angebrachten Typenschild.

Ersatzteile

Bei Ihrem Wäschetrockner handelt es sich um ein komplexes Gerät. Eigenhändig oder durch unqualifiziertes Personal durchgeführte Reparaturen kann die Sicherheit von Personen gefährden, das Gerät beschädigen und den Verlust sämtlicher Ansprüche auf Ersatzteilgarantie bewirken.

Wenden Sie sich demnach im Falle etwaiger Betriebsstörungen bitte stets an einen autorisierten Techniker. Jede Form von Eingriffen oder Reparaturen durch nicht qualifizierte Personen, die zur Beschädigung der dichten Wärmepumpe führ ist eine Straftat.

Informationen zu Recycling und Entsorgung

Im Rahmen unseres beständigen Einsatzes zum Umweltschutz verwenden wir recycelte Qualitätskomponenten, um die Kosten für den Kunden zu reduzieren und die Materialverschwendung auf ein Minimum zu reduzieren.

- Entsorgung der Verpackungsmaterialien: befolgen Sie die örtlichen Vorschriften, um das Recycling der Verpackung zu ermöglichen.
- Um die Unfallgefahr für Kinder zu reduzieren, die Gerätetür und den Stecker entfernen, anschließend das Stromkabel direkt am Gerät abschneiden. Entsorgen Sie diese Teile getrennt, um sicherzustellen, dass das Haushaltsgerät nicht mehr an eine Steckdose angeschlossen werden kann.

Entsorgung



Die europäische Richtlinie 2012/19/EG über Elektro- und Elektronik-Altgeräte (WEEE) schreibt vor, dass Haushaltsgeräte nicht mit dem normalen Müll zu entsorgen sind. Altgeräte sind zwecks Optimierung der Rückgewinnungs- und Recyclingrate der Gerätematerialien einer gesonderten Sammelstelle zuzuführen, um Schäden für die Gesundheit und die Umwelt zu verhüten.

Dieser Trockner ist mit einer dichten Wärmepumpe ausgestattet. Das enthaltene Kühlmittel muss getrennt entsorgt werden. Abfallmüllersymbol, das sich auf allen Produkten befindet, weist darauf hin, dass eine getrennte Entsorgung vorgeschrieben ist. Für weitere Informationen hinsichtlich der ordnungsgemäßen Entsorgung von Haushaltsgeräten wenden Sie sich bitte an Ihren Händler oder an die zuständige kommunale Stelle.



Dieses Haushaltsgerät stimmt mit den folgenden EG-Richtlinien überein:

- 2006/95/EG (Niederspannungsrichtlinie);
- 2004/108/EG (elektromagnetische Verträglichkeit).

DROGER

NL

Nederlands

AQUALTIS

AQC9 4F5

www.hotpoint.eu

 Dit symbool herinnert u eraan om deze gebruikshandleiding te lezen.

! Houd deze handleiding bij de hand zodat u hem altijd gemakkelijk kunt raadplegen. Bewaar deze handleiding dichtbij de droger. In het geval het apparaat wordt verkocht of aan anderen gegeven dient u hen deze handleiding te overhandigen, zodat de nieuwe eigenaars de waarschuwingen en de raadgevingen betreffende het gebruik van de droger kunnen raadplegen.

! Lees deze instructies aandachtig door: de hier volgende pagina's bevatten belangrijke informatie betreffende de installatie en nuttig advies betreffende de werking van het apparaat.

Inhoud

Installatie, 38

Waar installeert u de droger
Ventilatie
Afvoer van het water
Elektrische aansluiting
Nivellering van de droger
Vorbereidende informatie

Waarschuwingen, 40

Algemene veiligheid
Energiebesparing en respect voor het milieu

Verzorging en onderhoud, 42

Het onderbreken van de elektrische voeding
Reiniging van het filter na iedere cyclus
Controle van de trommel na iedere cyclus
Legen van het waterreservoir na iedere cyclus
Reinigen van het filter van de Warmtepomp
Reiniging van de droger

Beschrijving van de droger, 44

Openen van de deur
Eigenschappen
Bedieningspaneel

Display, 45

Starten en programma's, 51

Keuze van het programma
Speciale programma's
Programmatabel
Bedieningsknoppen

Wasgoed, 52

Het scheiden van het wasgoed
Etiketten onderhoud
Droogtijden

Problemen en oplossingen, 53

Servicedienst, 54

Afvalverwijdering

NL

Installatie

NL

Waar men de wasdroger moet installeren

• Vlammen kunnen de wasdroger beschadigen, zet deze dus ver af van kookplaten, kachels, verwarmingen en dergelijke. Voor een optimale werking moet de droogautomaat bij een kamertemperatuur van 20 tot 23 °C worden geplaatst. Hij werkt

echter ook bij kamertemperatuur tussen 14 en 30 °C. Indien het toestel geïnstalleerd moet worden onder een bank, is het noodzakelijk om een ruimte van 10 mm vrij te laten tussen het bovenste paneel van het apparaat en andere voorwerpen hierboven, ook moet er 15 mm vrije ruimte zijn tussen de zijkanten van het apparaat en de wanden of meubels ernaast. Op deze manier is men er zeker van dat er voldoende luchtcirculatie is.

Het apparaat moet met de achterwand tegen een muur aan worden geïnstalleerd.

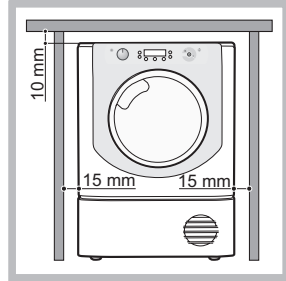

Ventilatie

• Wanneer de wasdroger is ingeschakeld, moet er voldoende luchtventilatie zijn. Zorg ervoor dat de wasdroger niet in een vochtige omgeving wordt gezet en dat de lucht hierin voldoende wordt verversd. Het is van fundamenteel belang dat de lucht rondom de wasdroger kan bewegen, anders kan het water tijdens het drogen niet condenseren; de wasdroger doet het dus niet goed in een gesloten ruimte, of binnenin een meubel.
! Indien de wasdroger in een kleine of koude kamer wordt gebruikt is het mogelijk dat zich condens vormt.

! Het is niet aan te raden om de wasdroger in een kast te installeren; het toestel mag nooit worden geïnstalleerd achter een deur die met sleutel kan worden gesloten, een schuifdeur of een deur met de scharnieren aan de andere kant ten opzichte van het deurtje van de wasdroger.

Afvoer van het water

Indien de machine dichtbij een afvoerleiding wordt geplaatst, kan men het condenswater hierdoor afvoeren en hoeft men het watervat niet te gebruiken. In dit geval hoeft men dit watervat dus niet na elke cyclus te legen.

Indien de wasdroger boven of naast een wasmachine staat, kunnen ze dezelfde afvoer gebruiken. Het is voldoende als men de slang in afbeelding A losmaakt en op de afvoer aansluit.

Indien de slang niet bij de afvoer komt, kan men een slang met dezelfde diameter aanschaffen om de afstand te

overbruggen.

Om deze nieuwe slang te installeren is het voldoende om de bestaande te vervangen, zoals aangegeven in de afbeelding B en deze op dezelfde plaats in te steken.

! De afvoer moet zich 1 m lager bevinden dan de bodem van de wasdroger.

! Na dat men de wasdroger heeft geïnstalleerd, moet men controleren dat de afvoerslang niet gevouwen of vervormd is.

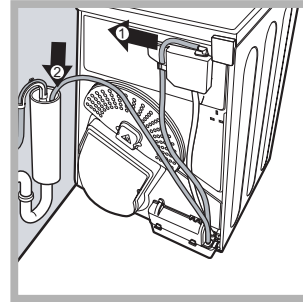

Afb. A

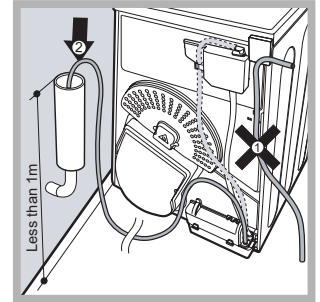

Afb. B

Electrische aansluiting

Voordat men de stekker in de elektrische contactdoos steekt moet men het volgende controleren:

- Dat uw handen droog zijn.
- De stekker is voorzien van een aardaansluiting.
- De contactdoos moet het maximale vermogen van de machine kunnen verdragen, men vindt deze aanwijzing op het typeplaatje met de technische gegevens (zie *Beschrijving van de wasdroger*).
- De voedingsspanning moet in het bereik liggen, dat is aangegeven op het typeplaatje met de technische gegevens (zie *Beschrijving van de wasdroger*).
- De contactdoos moet geschikt zijn voor het type stekker van de wasdroger. Anders moet men de contactdoos of de stekker vervangen.

! GEBRUIK GEEN VERLENGSNOEREN.

! De wasdroger mag niet buiten worden geïnstalleerd, zelfs als deze afgedekt is. Het kan inderdaad zeer gevaarlijk zijn om deze huishoudelijke apparaten bloot te stellen aan regen en onweer.

! Na installatie van de wasdroger moeten de elektrische kabel en de stekker onder handbereik blijven.

! De elektrische kabel mag niet gevouwen of platgedrukt worden.

! Als de te vervangen steker aan het snoer gegoten is, moet men deze op een veilige manier onbruikbaar maken en ontzorgen. Laat hem dus NIET achter, anders zou iemand hem in een contactdoos kunnen steken en een elektrische schok veroorzaken.

! De elektrische kabel moet regelmatig worden gecontroleerd. Als de voedingskabel beschadigd is, moet hij, teneinde gevaarlijk situaties te voorkomen, worden vervangen, ofwel door de fabrikant, of door de servicedienst of door een andere gekwalificeerde monteur. (zie Service). De nieuwe of langere elektrische kabels worden door bevoegde dealers geleverde tegen betaling.

! De fabrikant aanvaardt geen enkele aansprakelijkheid indien men zich niet aan deze regels houdt.

! In geval van twijfel over het bovenstaande wordt men verzocht contact op te nemen met een gekwalificeerde electricien.

Nivellering van de droger

Ten behoeve van een correcte werking moet de droger op een plat vlak worden geïnstalleerd. Nadat de droger op zijn definitieve plaats is geïnstalleerd, moet u controleren of hij waterpas staat: eerst van links naar rechts, vervolgens van achter naar voor. Als de droger niet waterpas staat, regelt u de twee voorste stelvoetjes naar boven of naar beneden totdat het apparaat waterpas staat.

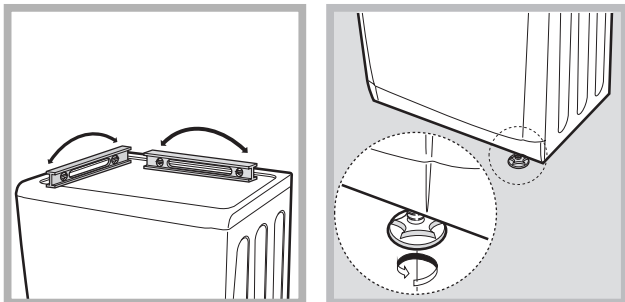

Informatie vooraf

Heeft men de wasdroger geïnstalleerd, dan moet men hem eerst schoonmaken (vanwege het transport), de droogtrommel van binnen reinigen en dan pas in gebruik nemen.

OPGELET: de droger mag pas gebruikt worden als deze minimaal 6 uur in verticale stand gestaan heeft.

Produkt Information - Voorschrift 392/2012.	
Merk	Hotpoint/Ariston
Model	AQC9 4F5 T/Z1 (EU)
Geschatte capaciteit voor katoenen wasgoed voor het "standaard katoenprogramma" bij volle lading - kg	9.0
Deze huishoudelijke droger is	Condens.
Energie-efficiëntieklasse op een schaal van A+++ (laag gebruik) tot D (hoog gebruik)	A+
Gemiddeld jaarlijks energieverbruik (AEC)* Kwh 1)	337.4
Deze huishoudelijke droger is een	Automatisch
Energieverbruik bij volle lading: Edry-kWh 2)	2.91
Energieverbruik bij gedeeltelijke lading: Edry1/2,-kWh 2)	1.49
Stroomverbruik: off modus (Po) - Watts	0.14
Stroomverbruik: modus aan (PI)- Watts	2.68
Duur van de 'modus aan' voor stroommanagementsysteem - minuten	30
Progr. Tijd - gemiddeld (Tt) volle en gedeeltelijke lading - minuten 3)	191
Volle lading (Tdry) - minuten	260
Gedeeltelijke lading (Tdry1/2) - minuten	139
Condensatie efficiëntieklasse op een schaal van G (minst efficiënt) tot A (meest efficiënt)	B
Gemiddelde condensatie efficiëntie - %	
gemiddelde (Ct) volle en gedeeltelijke lading 3)	81
volle lading Cdr	81
gedeeltelijke lading Cdry1/2	81
Luchtgedragen akoestische geluidsemissies - dB(A) re 1 pW	69.0
1) Het "standaard katoenprogramma" met een volle en gedeeltelijke lading en het "standaard katoenprogramma" met een gedeeltelijke lading zijn de standaard programma's waarop de informatie op het etiket en op de kaart betrekking heeft. Deze programma's zijn geschikt voor het kastdroog (0%) maken van katoenen wasgoed en zijn de meest efficiënte programma's v.w.b. het energieverbruik. De gedeeltelijke lading is de helft van de nominale lading.	
2) Verbruik per jaar is gebaseerd op 160 droogcycli van het standaard katoenprogramma bij volle en gedeeltelijke lading, en het verbruik bij laagstroom modus. Daadwerkelijk energieverbruik per cyclus zal afhangen van hoe het apparaat wordt gebruikt.	
3) Gemiddeld gewicht van 3 cycli met volle lading en 4 cycli met halve lading.	
Voorschrift 932/2012.	
Synthetisch: Energieverbruik bij volle lading: kWh	0.79
Synthetisch: Volle lading - minuten	80
Synthetisch: Gedeeltelijke lading N/A	

Waarschuwingen

NL

! Dit apparaat is ontworpen en uitgevoerd volgens de geldende internationale veiligheidsnormen. Deze aanwijzingen zijn voor uw eigen veiligheid geschreven en moeten aandachtig worden doorgenomen.

Algemene veiligheid

- Deze droger mag niet worden gebruikt door personen (kinderen van 8 jaar en ouder inbegrepen) met beperkte fysieke, gevoels- of mentale capaciteit, of zonder ervaring of kennis, tenzij ze onder toezicht staan of aanwijzingen ontvangen over het gebruik van het toestel van personen die verantwoordelijk zijn voor hun veiligheid.
- Deze droger is ontwikkeld voor niet professioneel huishoudelijk gebruik.
- Raak het apparaat niet aan als u blootsvoets bent of met natte handen of voeten.
- Schakel het apparaat los van het elektriciteitsnet door aan de stekker zelf te trekken en niet aan de kabel.
- Doe de droger na het gebruik uit en schakel hem los van het elektriciteitsnet. Houd de deur dicht om te voorkomen dat kinderen met de droger spelen.
- Let goed op kinderen om te voorkomen dat ze met de droger spelen.
- Onderhoud en reiniging mogen niet worden uitgevoerd door kinderen zonder supervisie.
- Kinderen van 3 jaar of minder mogen niet dicht bij de droger komen, tenzij onder constant toezicht.
- Het apparaat moet juist geïnstalleerd worden en moet goed geventileerd zijn. De luchttoevoer op de voorzijde van de droger en de luchtroosters aan de achterzijde mogen nooit worden bedekt (zie Installatie).
- Gebruik de droger nooit op een vloerbedekking als de hoogte van de haren belemmert dat er lucht wordt toegevoerd via de onderzijde van de droger.
- Controleer of de droger leeg is voordat u hem inlaadt.
-  De achterzijde van de droger kan erg heet worden: raak hem nooit aan als het apparaat in werking is.
- Gebruik de droger niet als het filter, het waterreservoir en de Warmtepomp niet goed op hun plaats zitten (zie Onderhoud).
- Doe niet teveel wasgoed in de droger (zie Wasgoed voor maximaal laadvermogen).

- Doe geen drijfnatte was in de droger.
- Volg altijd aandachtig de was- en drooginstructies op de etiketten van de kledingstukken (zie Wasgoed).
- Doe geen overmatig grote kledingstukken in de droger.
- Droog geen acrylvezels op hoge temperatuur.
- Beëindig elk programma met de bijhorende koude droogfase.
- Schakel de droger niet uit als er nog warm wasgoed in zit.
- Reinig het filter na elk gebruik (zie Onderhoud en verzorging).
- Leeg het waterreservoir na elk gebruik (zie Onderhoud).
- Reinig regelmatig de Warmtepomp (zie Onderhoud).
- Vermijd het ophopen van pluis rondom de droger.
- Ga niet op het bovenpaneel van de droger staan omdat u het apparaat zou kunnen beschadigen.
- Respecteer altijd de normen en de elektrische eigenschappen (zie Installatie).
- Koop altijd originele accessoires en reserveonderdelen (zie Service).

Om het risico op brandontwikkeling in uw droogautomaat te minimaliseren, moeten de volgende instructies in acht worden genomen:

- Droog alleen artikelen in de droogautomaat die gewassen zijn met wasmiddel en water en die vervolgens zijn afgespoeld en gecentrifugeerd. Het drogen van artikelen die NIET met water zijn gewassen kan brandgevaar opleveren.
- Droog geen kleding die behandeld is met chemische middelen.
- Stop geen items in de droogautomaat die zijn bemorst of doordrenkt met plantaardige olie of slaolie, aangezien dit risico's op brandontwikkeling teweegbrengt. Oliebevattende items kunnen spontaan ontbranden, in het bijzonder wanneer ze worden blootgesteld aan hittebronnen zoals een droogautomaat. De items worden warm, wat een oxidatiereactie met de olie veroorzaakt. Door oxidatie ontstaat hitte. Als de hitte niet kan ontsnappen, kunnen de items zo warm worden dat ze vuur

vatten. Het opeenstapelen of opbergen van oliebevattende items kan ertoe leiden dat de hitte niet kan ontsnappen waardoor er een risico op brandontwikkeling ontstaat. Als het onvermijdelijk is dat stoffen die plantaardige olie of slaolie bevatten of die vervuild zijn met haarverzorgingsproducten, in een droogautomaat worden geplaatst, moeten ze eerst worden gewassen met extra wasmiddel – dit zal het risico verminderen maar niet volledig elimineren. De koelfase moet worden gebruikt om de temperatuur van de items te verlagen. De items mogen niet uit de droogautomaat worden gehaald en opeengestapeld wanneer ze nog warm zijn.

- Droog geen items die voordien zijn gereinigd in, zijn gewassen in, zijn doordrenkt met of zijn vervuild met petroleum/benzine, solventen voor chemische reiniging of andere ontvlambare of explosieve substanties. Erg ontvlambare stoffen die vaak worden gebruikt in huishoudelijke omgevingen, waaronder slaolie, aceton, gedenatureerde alcohol, kerosine, vlekverwijderaars, terpentijn, was en wasverwijderaars. Zorg ervoor dat deze items zijn gewassen in warm water met een extra hoeveelheid wasmiddel alvorens ze worden gedroogd in de droogautomaat.
- Droog geen items die schuimrubber of gelijkaardige rubberachtige materialen met dezelfde structuur bevatten. Schuimrubbermaterialen kunnen, wanneer ze worden verwarmd, vuur produceren door spontane ontbranding.
- Wasverzachter of gelijkaardige producten mogen niet worden gebruikt in een droogautomaat om statische elektriciteit te voorkomen, tenzij de praktijk specifiek wordt aanbevolen door de fabrikant van de wasverzachter.
- Droog geen ondergoed dat metalen verstevigingen bevat, zoals beha's met metalen beugels. Wanneer de metalen beugels loskomen tijdens het drogen, kan de droogautomaat worden beschadigd.
- Droog geen rubber, plastic items zoals douchekapjes of waterdichte hoezen voor babies, polyethyleen of papier.
- Droog geen items met een rubberen achterkant, kledij met schuimrubberen vulkussentjes, kussens, overschoenen en tennisschoenen met rubberen coating.
- Haal de zakken leeg, met name aanstekers zijn gevaarlijk (explosiegevaar).

! BELANGRIJK: stop de droger nooit voor het einde van de droogcyclus, tenzij u alle kledingstukken snel verwijdert en ophangt zodat de warmte wordt verdreven.

Energiebesparing en respect voor het milieu

- Voor u de kledingstukken droogt kunt u ze beter goed uitwringen om zoveel mogelijk water te verwijderen (als het wasgoed uit de wasautomaat komt kunt u de centrifuge gebruiken). Op deze manier bespaart u energie tijdens het drogen.
- Als u de droger altijd met volle lading gebruikt bespaart energie: enkele kledingstukken en kleine ladingen doen langer over om te drogen.
- Reinig het filter aan het einde van elke cyclus zodat de kosten van energie kunnen worden beperkt (zie Onderhoud) .

Zorg en onderhoud

NL

Onderbreking van de elektrische voeding

! Maak de wasdroger los van het net als deze niet werkt of als men bezig is met de reiniging of het onderhoud.

Reiniging van het filter na elke cyclus

Het filter is van fundamentele betekenis bij het drogen: het dient voor het verzamelen van de stof, dat zich vormt tijdens het drogen.

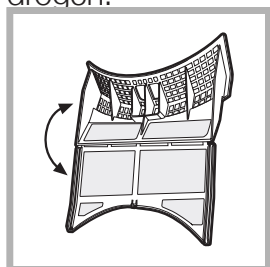

Na afloop van de droging moet men het filter dus reinigen door het onder stromend water af te spoelen, of met een stofzuiger. Een vol filter belemmert de luchtstroming in de wasdroger met

ernstige gevolgen voor: de droogtijd en het energieverbruik. Ook kan de wasdroger schade oplopen

Het filter bevindt zich vóór de afdichting van de wasdroger (zie afbeelding).

Verwijdering van het filter:

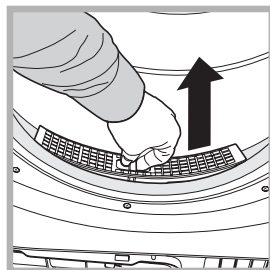

1. Trek het filter aan de plastic handgreep omhoog (zie afbeelding).
2. Reinig het filter en zet het op de juiste manier weer terug. Controleer dat het filter helemaal erin zit: het moet opgelijnd zijn met de afdichting van de

wasdroger.

! Gebruik de wasdroger niet zonder eerst het filter op zijn plaats te hebben terug gezet.

Controle van het mandje na elke cyclus

Draai de hand de trommel rond om te controleren of er nog (kleine) stukken inzitten, zoals zakdoeken.

Reiniging van de trommel

! Voor de reiniging van de trommel mag men geen schuurmiddelen, staalwol of schoonmaakmiddelen voor inox gebruiken.

Anders kan er zich een gekleurd laagje op de trommel vormen, dit kan komen door een reactie tussen water en/of reinigingsmiddelen, zoals wasverzachter. Dit gekleurde laagje heeft geen enkele invloed op de prestaties van de wasdroger.

Legen van het watervat na elke cyclus

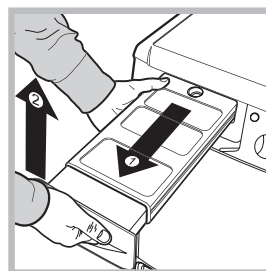

Haal het watervat uit de wasdroger en leeg het in een wasbak of iets dergelijks, daarna moet men het weer op de juiste manier terugzetten.

Controleer altijd dit vaatje en leeg het voordat men een nieuw droogprogramma opstart.

Het gevolg van het niet legen van het watervat kan zijn:

- De uitschakeling van de verwarming van de machine (de was kan nog vochtig zijn aan het einde van de droogcyclus).
- De led "Vaasje legen" zal aangaan, om aan te geven dat dit vaatje vol is.

Vullen van het verzamelstelsel voor water

Wanneer de wasdroger nog nieuw is, zal het watervat geen water verzamelen, omdat deze eerst gevuld moet worden. Deze handeling kan nodig zijn voor 1 of 2 droogcycli. Als het eenmaal vol is, zal het systeem elke cyclus water verzamelen.

Reinigen van de Filtereenheid van de Warmtepomp

- U moet regelmatig, elke 5 cycli, het Filter van de Warmtepomp verwijderen, reinigen en eventueel pluis van het oppervlak van het filter verwijderen onder stromend water of m.b.v. een stofzuiger.

We raden u aan dit filter na elke cyclus te reinigen om de droogprestaties te optimaliseren.

Het verwijderen van de Filtereenheid van de Warmtepomp:

1. Trek de stekker uit het stopcontact en open het deurtje.

2. Verwijder het deksel van het Filter van de Warmtepomp, draai de 4 clips in de verticale positie en verwijder de filtereenheid.

3. Scheid de twee onderdelen van het filter, verwijder het eventuele pluis aan de binnenzijde van het gaas.

! OPGELET: de voorkant van de Warmtepomp is gemaakt van dunne metalen platen.

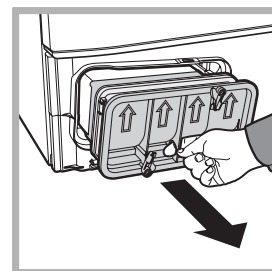
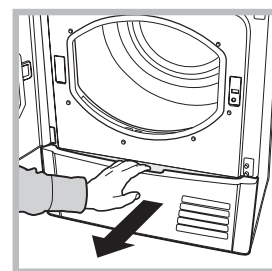

Wanneer u de filtereenheid reinigt, of voor reiniging verwijdert of weer terugplaatst, oppassen dat u de filtereenheid niet beschadigt en u zich niet snijdt.

4. Als zich pluis ophoopt op de platen van de condensator, deze voorzichtig reinigen met gebruik van een vochtige doek, een spons of de stofzuiger. Niet uw vingers gebruiken.

5. Doe het filter weer in elkaar, reinig het oppervlak van de afdichting en doe het filter weer op zijn plaats door de 4 clips in de horizontale positie te draaien. Controleer of de clips goed vast zitten.

Reiniging van de wasdroger

- De externe metalen, rubber en plastic delen kunnen met een vochtige doek worden schoongemaakt.
- Elke 6 maanden moet men met een stofzuiger het luchtinlaatrooster aan de voorkant en de luchtuitlaten aan de achterkant van de wasdroger schoonmaken om stof te verwijderen. Bovendien moet men met een stofzuiger de stof aan de voorkant van de condensator en het filter verwijderen.

! Gebruik geen oplosmiddelen of schuurmiddelen

! De wasdroger heeft kogellagers, die geen smering nodig hebben.

! Laat de wasdroger regelmatig controleren door bevoegd technisch personeel, zodat de veiligheid van de elektrische en mechanische onderdelen kan worden gegarandeerd (zie Service).

Kort advies

! Vergeet niet het filter van de deur te reinigen **enhet filter van de warmtepomp** na elke droogcyclus.

! Vergeet niet het waterreservoir te legen na elke droogcyclus.

! Op deze manier, zult u altijd de maximale prestaties bereiken!

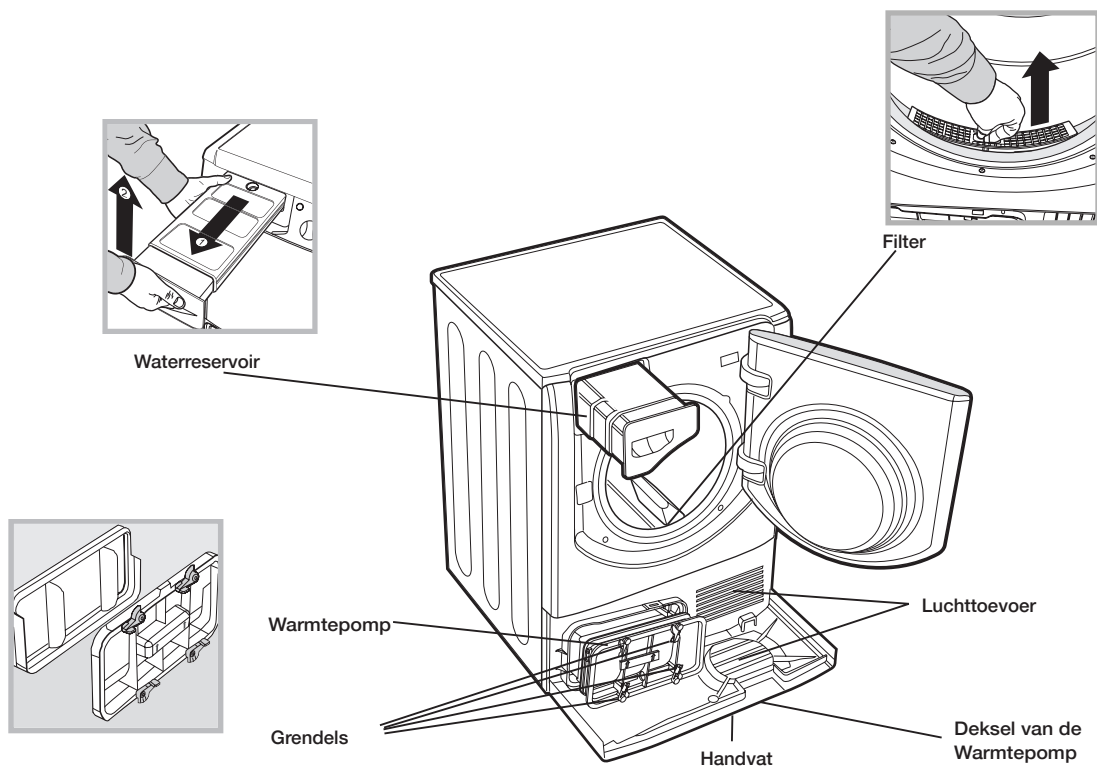

Beschrijving van de droger

NL

Openen van de deur

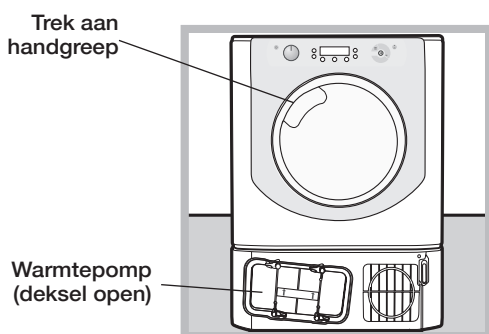

Eigenschappen

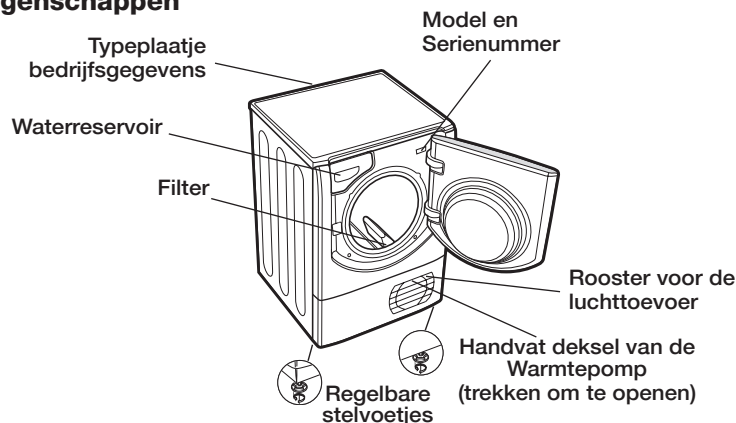

Bedieningspaneel

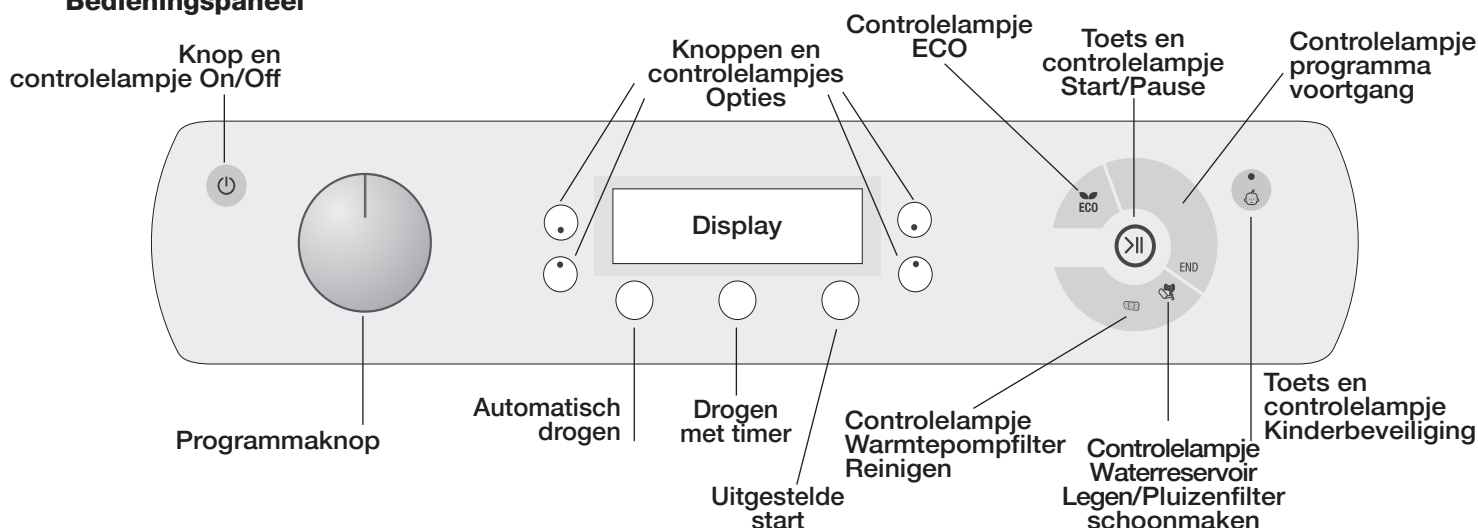

On/Off knop/licht . Als de droger in werking is en u houdt deze knop langer dan 3 seconden ingedrukt, zal de droger worden uitgeschakeld. Het controlelampje geeft aan dat de droger in werking is of klaar is voor de keuze van het programma.

Met de knop **Programma's** kunt u het programma instellen: draai eraan totdat de aanwijzer op het gewenste programma staat (zie *Starten en programma's*).

Met de **knoppen/controlelampjes Optie** kunt u de beschikbare opties kiezen voor het geselecteerde programma. De controlelampjes gaan aan om aan te geven dat de optie is geselecteerd (zie *Starten en programma's*).

Het **Display** beschikt over drie secties: Automatisch drogen = droogniveau, Drogen met timer = droogtijd en Resterende tijd / Uitgestelde start. Elke sectie beschikt over een betreffende selectieknop (zie *Display*).

Knop **START/PAUSE** met controlelampje voor signalering : als het groene controlelampje langzaam knippert, drukt u op de toets om het programma te starten. Als de cyclus is gestart zal het controlelampje altijd aan blijven. Als u het programma wilt pauzeren drukt u nogmaals op de knop; het controlelampje wordt oranje en gaat weer knipperen.

Om het programma voort te zetten drukt u nogmaals op de knop (zie *Starten en programma's*).

N.B.: Het amberkleurige Start/Pauze lichtje knippert tijdens de Post Care fase van het programma. De lampjes die aangeven hoe het programma verloopt geven de fases van het lopende programma weer (zie *Starten en programma's*).

Het controlelampje **Water legen "h2o"** geeft aan dat het noodzakelijk is het waterreservoir te legen. Het controlelampje gaat enkele seconden nadat u het lege reservoir heeft teruggeplaatst weer uit. Dit gebeurt alleen als de droger in werking is (zie *Bedieningsknoppen*).

N.B.: als het waterreservoir vol is verschijnt op het display "h2o" en gaat het controlelampje knipperen. De verwarming wordt uitgeschakeld en het wasgoed wordt niet gedroogd.

Het controlelampje **Waterreservoir Legen/Pluizenfilter schoonmaken**, voor elk programma, herinnert u eraan dat het noodzakelijk is het filter te reinigen en het waterreservoir te legen elke keer dat u de droger in werking stelt (zie *Onderhoud en verzorging*).

Het controlelampje van het Filter van de **Warmtepompfilter Reinigen** geeft aan dat het filter regelmatig moet worden gereinigd (zie *Onderhoud en verzorging*).

Knop/controlelampje **Kinderbeveiliging** Houd deze knop een aantal seconden ingedrukt nadat u het programma en de opties heeft gekozen. Op deze manier zal het niet meer mogelijk zijn de instellingen van de programmering te wijzigen.

Als dit controlelampje aan is zullen de andere programma-knoppen en toetsen uitgeschakeld zijn. Om de kinderbeveiliging op te heffen houdt u de knop een aantal seconden ingedrukt en zal het lampje uitgaan.

Controlelampje ECO: dit controlelampje is aan als u de energiebesparende opties kiest (zie *Bedieningsknoppen*).

Display

Het Display beschikt over drie secties ieder met een eigen knop.

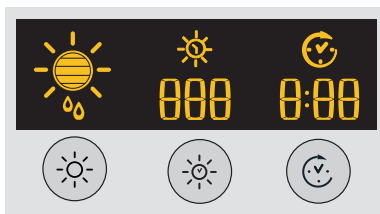

Automatisch drogen

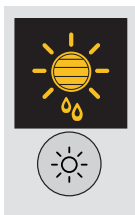

Nadat u een programma heeft gekozen met de optie Automatisch drogen drukt u meerdere malen op de knop totdat het gewenste droogniveau verschijnt. Als de optie automatisch drogen niet beschikbaar is, zal het display knipperen en hoort u drie geluidssignalen.

! Enkele droogprogramma's kunnen niet samengaan met alle de droogniveaus.

Beschikbare droogniveaus

- ☺ **Vochtig:** het zachtste niveau waardoor de was niet meer druppelt. Het perfecte niveau voor handwas, om deze aan het wasrek op te hangen als men de was niet volledig wil laten drogen in de droger.
- ☀ **Strijkdroog:** een zeer zachte droging. Geschikt voor kleding die direct na het drogen moet worden gestreken.
- ☀ **Hangerdroog +:** de droogstand om fijne stoffen direct na het drogen op te hangen (bv. gordijnen).
- ☀ **Hangerdroog:** het drogingsniveau om kleding aan hangers op te hangen.
- ☀ **Bijna Droog:** ideaal voor fijne kledingstukken die direct kunnen worden gevouwen en in de kast opgeborgen.
- ☀ **Kastdroog:** de kleding is volledig droog en klaar om in de kast te leggen.
- ☀ **Extra Droog:** gebruikt voor kleding die aan het einde van de cyclus direct moet worden gedragen.

Drogen met timer

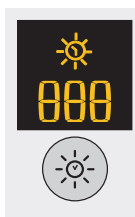

Nadat u een programma heeft geselecteerd met de optie drogen met timer dient u, om de droogtijd in te voeren, de knop A tijd in te drukken. Elke keer dat u op deze knop drukt verschijnt op het display de gekozen droogduur (zie Starten en programma's). Elke keer dat u op de knop drukt zal de ingestelde tijd worden beperkt **220, 180, 150, 120, 90, 60, 40** waarna alles wordt herhaald. Als de optie drogen met timer niet beschikbaar is, zal het display knipperen en hoort u drie geluidssignalen. De geselecteerde tijd blijft op het display staan nadat het programma van start is gegaan. Deze kan, indien gewenst, worden gewijzigd tijdens het programma.

! Het is mogelijk het automatische droogniveau te kiezen ofwel de droogtijd.

Uitgestelde start



Nadat u een programma heeft geselecteerd waarbij een uitgestelde start mogelijk is kunt u de gewenste vertraging kiezen.

Elke keer dat u op de knop van de Uitgestelde start ☺ drukt zal de vertraging met 1 uur toenemen. Van **"1hr"** tot **"24 hr"** en daarna **"OFF"**. Na vijf seconden zal de vertraging worden gewist.

Voor vertragingen van 10 uur of meer zal op het display de countdown in uren worden getoond, tot aan 10 uur, daarna **"9:59"**, waarna de countdown in minuten zal plaatsvinden. Voor vertragingen van 9 uur of minder verschijnen op het display de uren en de minuten. Daarna verschijnt de countdown in minuten voor de gehele vertraging.

Indien gewenst kan, nadat u op de Start/Pause Knop >|| heeft gedrukt, de wachttijd worden gewijzigd of gewist.

Als de vertraging verstreken is zal het symbool ☺ uitgaan en verschijnt de **Overgebleven tijd**.

Als de optie drogen met timer is geselecteerd verschijnt op het display de droogtijd alleen op het centrale display van het drogen met timer. Nadat u de startknop heeft ingedrukt gaat het display van de tijd van het apparaat aan, waar u de countdown kunt zien van de resterende duur van het programma.

Resterende tijd

Als het symbool van de vertraging ☺ uit is zal de getoonde tijd de **Resterende tijd** zijn van het programma dat in werking is.

Als de tijdprogramma's worden geselecteerd zal de getoonde tijd gedurende de cyclus de effectieve overgebleven tijd zijn. Als een automatisch programma wordt geselecteerd zal de getoonde tijd een schatting zijn van de resterende tijd. Als een programma wordt geselecteerd verschijnt op het display de nodige tijd om een volle lading te drogen. De resterende tijd is een waarde die voortdurend wordt berekend tijdens het drogen. Deze tijd wordt veranderd om de best mogelijke schatting te geven. De resterende tijd wordt in uren en minuten getoond en de countdown zal minuut per minuut worden gewijzigd.

De dubbele punt tussen de uren en de minuten op het display knippert om aan te geven dat de countdown actief is. Op het display worden ook eventuele problemen van de droger getoond. In dat geval verschijnt op het display een F gevolgd door een storingscode. De vier controlelampjes van de opties en het controlelampje van de pauze worden oranje en gaan knipperen (zie *Problemen en oplossingen*).

Starten en programma's

NL

Keuze van het programma

1. Doe de stekker van de droger in het stopcontact.
2. Selecteer het wasgoed (zie *Wasgoed*).
3. Open de deur en controleer of het filter schoon en op zijn plaats is en of het waterreservoir leeg en juist geplaatst is (zie *Onderhoud*).
4. Laad de droger en zorg ervoor dat er geen kledingstukken tussen het deurtje en de afdichting blijven steken. Sluit de deur.
5. Als het controlelampje ON/OFF niet aan is drukt u op de knop .
6. Druk op de knop voor de selectie van de Programma's die overeenkomt met het te drogen kledingstuk. Controleer de programmatabel (zie *Programma's*) en de aanwijzingen voor ieder type materiaal (zie *Wasgoed*).
7. Als deze beschikbaar zijn kiest u de opties Automatisch drogen of Drogen met timer  door op de betreffende knop te drukken, totdat het gewenste niveau of de gewenste tijd verschijnt.

! Voor meer informatie dient u de programmatabel te raadplegen.

8. Indien noodzakelijk stelt u de tijd van de vertraging in en de andere opties (zie *Display*).

9. Als u een geluidssignaal aan het einde van het programma wilt horen drukt u op de knop ALARM .

N.B.: Als u de Antikreuk heeft geselecteerd, is deze optie niet beschikbaar.

10. Om te beginnen drukt u op de START knop . Op het display verschijnt de geschatte resterende tijd.

Tijdens het droogprogramma is het mogelijk de was te controleren, sommige droge was te verwijderen en het andere wasgoed verder te laten draaien. Nadat u de deur weer heeft dichtgedaan drukt u op

START om het apparaat weer te starten.

Als u de deur opent om te controleren hoe droog de kleding al is, zorgt dit voor een verlenging van de droogcyclus omdat de compressor van de condensator pas 5 minuten nadat u de deur weer heeft gesloten en de start-toets heeft ingedrukt (zie *"Bedieningsknoppen"*) weer in werking treedt.

11. Tijdens de laatste minuten van het droogprogramma en voor het einde ervan start de laatste fase KOUD DROGEN. De was wordt afgekoeld. Het is noodzakelijk dat deze fase geheel wordt afgerond.

12. Om aan te geven dat het programma is beëindigd, zult u 3 piepsignalen horen en verschijnt op het display het woord END (N.B.: als u de optie ALARM heeft geselecteerd zult u 5 minuten lang elke 30 seconden 3 piepsignalen horen). Open de deur, haal het wasgoed uit de trommel, reinig het filter en doe het weer op zijn plaats. Leeg het waterreservoir en doe het weer op zijn plaats (zie *Onderhoud*). Als de optie Antikreuk is geselecteerd  en u verwijdert het wasgoed niet onmiddellijk, dan zal de trommel 10 uur lang zo nu en dan draaien totdat het deurtje wordt geopend.

13. Haal de stekker van de droger uit het stopcontact.

Stand- by modus

Deze droger beschikt, in overeenkomst met de nieuwe normen betreffende de energiebesparing, over een systeem wat het apparaat automatisch na 30 minuten uitschakelt (stand-by) indien men het niet gebruikt. Druk op de ON/OFF toets en houdt de toets ingedrukt totdat de droger weer in werking treedt.

Speciale programma's

Programma Makkelijk Strijken

Eenvoudiger strijken is een kort programma van 10 minuten (8 minuten verwarming gevolgd door 2 minuten koud drogen) dat de vezels van het wasgoed dat langere tijd op dezelfde plek is gebleven doet opzetten. De cyclus strekt de vezels van de was waardoor deze makkelijker kunnen worden gestreken en opgevouwen.

! Eenvoudiger strijken is geen droogprogramma en dient dus niet met nat wasgoed te worden gebruikt.

Voor een optimaal resultaat:

1. Laad de trommel nooit meer dan de maximale capaciteit. De volgende waarden hebben betrekking op het gewicht van droge kleding:

Materiaal:	Max
Katoen en Gemengd katoen	2,5 kg
Synthetisch	2
Jeans	2

2. Leeg de droger gelijk na het einde van het programma. Hang de kleren op, of vouw ze, of strijk ze en doe ze in de kast. Als dit niet mogelijk is moet u het programma herhalen.

Het effect van de optie Eenvoudiger strijken varieert van materiaal tot materiaal. De beste effecten bereikt u met traditionele materialen zoals katoen en gemengd katoen, terwijl de effecten minder duidelijk zijn op acryl vezels en materialen zoals Tencel®.

Programma Wol

- Dit programma is geschikt voor wasgoed dat het drogen met een trommel verdraagt en waarop het symbool  is aangebracht.
- Het kan worden gebruikt voor ladingen tot aan 1 kg (circa 3 truien).
- We raden u aan het wasgoed binnenstebuiten te keren voor het drogen.
- Het wasgoed dat met dit programma wordt gedroogd is over het algemeen klaar om te worden aangetrokken, maar bij enkele zwaardere kledingstukken kunnen de randen nog een beetje vochtig zijn. Laat deze op natuurlijke wijze drogen omdat een verder droogproces de kledingstukken zou kunnen beschadigen.

! In tegenstelling tot andere materialen is het krimpen van wol niet meer terug te draaien, d.w.z. het kledingstuk zal nooit meer zijn originele vorm terugkrijgen.

! Dit programma is niet geschikt voor kledingstukken van acryl.

Jeans

- Dit programma is geschikt voor Jeans vervaardigd uit denim katoen. Voor u spijkerbroeken droogt moet u de voorste zakken naar buiten trekken.
- Het kan worden gebruikt voor ladingen tot aan 3 kg (circa 4 broeken).
- Het kan bovendien worden gebruikt voor andere kledingstukken van hetzelfde materiaal, zoals spijkerjasjes.
- De duur van dit programma hangt af van de omvang van de lading, de geselecteerde droogtegraad en het centrifugetoerental van uw wasmachine.
- Het wasgoed dat met dit programma wordt gedroogd is over het algemeen klaar om te worden aangetrokken. Randen of stiksels kunnen nog ietwat vochtig zijn. Draai in dit geval de spijkerbroeken binnenstebuiten en laat het programma nog even draaien.
- Gebruik deze cyclus alleen voor wasgoed van 100% katoen. Meng nooit donker wasgoed met licht wasgoed. Gebruik dit programma nooit voor kledingstukken met borduurwerk of accessoires (broches etc...), trek de zakken naar buiten.
- ! We raden u aan dit programma niet te gebruiken als de spijkerbroeken beschikken over elastiek in de taille of borduursels.

Speciaal programma

Programma's voor Overhemden

Overhemden en blouses – Intensief drogen

- Dit programma is geschikt voor overhemden en blouses vervaardigd uit katoen.
- Het kan worden gebruikt voor ladingen tot aan 3 kg (circa 10 overhemden).
- De duur van dit programma hangt af van de omvang van de lading, de geselecteerde droogtegraad en het centrifugeertoental van uw wasmachine.
- Het wasgoed dat met dit programma wordt gedroogd is over het algemeen klaar om te worden aangetrokken. Randen of stiksels kunnen nog ietwat vochtig zijn. Draai in dit geval de overhemden binnenstebuiten en laat het programma nog even draaien.

Overhemden en blouses – Normaal drogen

- Dit programma is geschikt voor overhemden en blouses van synthetisch materiaal of gemengd natuurlijk en synthetisch materiaal zoals polyester en katoen.
- Het kan worden gebruikt voor ladingen tot aan 3 kg (circa 14 overhemden).
- De duur van dit programma hangt af van de omvang van de lading, de geselecteerde droogtegraad en het centrifugeertoental van uw wasmachine.
- Het wasgoed dat met dit programma wordt gedroogd is over het algemeen klaar om te worden aangetrokken. Randen of stiksels kunnen nog ietwat vochtig zijn. Draai in dit geval de overhemden binnenstebuiten en laat het programma nog even draaien.

Zijde

- Dit programma is geschikt voor het drogen van fijne zijde.
- Het kan worden gebruikt voor ladingen tot aan 0,5 kg.
- De duur van dit programma hangt af van de omvang van de lading, de geselecteerde droogtegraad en het centrifugeertoental van uw wasmachine.
- Het wasgoed dat met dit programma wordt gedroogd is over het algemeen klaar om te worden aangetrokken, maar bij enkele zwaardere kledingstukken zouden de randen nog een beetje vochtig kunnen zijn. Haal in dit geval het wasgoed uit de droger, vouw het uit, doe het terug in de trommel en laat het programma nog even draaien.
- Alleen voor wasgoed met het etiket voor drogen met trommel.

Programma's voor dons

- ! Zorg er bij dit programma voor dat het te drogen wasgoed niet beschadigd is, aangezien de vulling het filter en de luchttoevoer zou kunnen verstopen met een groot brandrisico van dien.
- Het mag alleen worden gebruikt voor eenpersoons dekbedden en is niet geschikt voor tweepersoons of grotere dekbedden.
- Het wasgoed dat met dit programma wordt gedroogd is over het algemeen klaar om te worden gebruikt. Enkele delen zouden nog vochtig kunnen zijn. Haal in dit geval het wasgoed uit de droger, vouw het uit, schud het, doe het terug in de droger en laat het programma nog even draaien.
- Ook geschikt voor donzen jacks.

Dekbedden – Intensief drogen

- Dit programma is geschikt voor het drogen van dekbedden met een katoenen buitenzak en een donzen vulling.
- De duur van dit programma hangt af van de omvang van de lading en het centrifugeertoental van uw wasmachine.
- Alleen voor dekbedden of kledingstukken waar op het etiket staat dat ze geschikt zijn voor het drogen (TD). Buitenzak van katoen en vulling van dons of veren, niet voor synthetisch materiaal.

Dekbedden – Normaal drogen

- Dit programma is geschikt voor het drogen van dekbedden gevuld met synthetisch materiaal.
- De duur van dit programma hangt af van de omvang van de lading en het centrifugeertoental van uw wasmachine.
- Alleen voor dekbedden of kleding met het etiket TD. Sommige synthetische jacks kunnen brandbaar materiaal bevatten: controleer of het etiket van het kledingstuk aangeeft dat dit geschikt is voor drogen.

Babykieren

- Dit programma dient om kleding en linnengoed van baby's (katoen en chenille) te drogen, en fijne was zoals acryl.
- Niet geschikt voor slabbetjes en onderbroeken die gevoerd zijn met plastic.
- Het kan worden gebruikt voor ladingen tot aan 2 kg.
- De duur van dit programma hangt af van de omvang van de lading, de geselecteerde droogtegraad en het centrifugeertoental van uw wasmachine.
- Het wasgoed dat met dit programma wordt gedroogd is over het algemeen klaar om te worden aangetrokken, maar bij enkele zwaardere kledingstukken zouden de randen nog een beetje vochtig kunnen zijn. Draai in dit geval de kledingstukken binnenstebuiten en laat het programma nog even draaien.

Bed&Bath

- Dit programma is geschikt voor het drogen van katoenen lakens en handdoeken.
- Het kan worden gebruikt voor ladingen tot aan 9 kg.
- De duur van dit programma hangt af van de omvang van de lading, de geselecteerde droogtegraad en het centrifugeertoental van uw wasmachine.
- Het wasgoed dat met dit programma wordt gedroogd is over het algemeen klaar om te worden gebruikt, maar de randen of de stiksels zouden nog vochtig kunnen zijn, vooral bij zeer grote kledingstukken. Vouw in dit geval de kledingstukken uit en start het programma opnieuw voor een iets kortere duur.

Oprissen

Dankzij een frisse luchtstroom dringt de zuurstof in de vezels door en verwijdert nare luchtjes, zoals sigarettenrook, baklucht en smog uit de kleding. Met dit korte programma is het mogelijk kleding in slechts 20 minuten door te luchten

! Het programma om de was op te frissen is niet bedoeld om deze te drogen: gebruik het dus niet voor nat wasgoed.

- Het kan voor elk type lading gebruikt worden (tot aan 9 kg) maar is echter bijzonder effectief voor kleine ladingen.

Programma van 20 minuten dat de was oprist met frisse lucht. Het kan ook worden gebruikt voor het oprissen van zwaardere kledingstukken.

Anti-allergisch

- Dit programma is goedgekeurd door Allergy UK, wat aangeeft dat het zorgt voor een effectieve verlaging en eliminatie van allergenen uit kleding, dankzij de anti-allergie cyclus. Dankzij het programma worden de effecten van de meest voorkomende allergenen (waaronder huisstofmijt) geneutraliseerd, door gedurende een lange periode een constant temperatuur aan te houden.

Kan worden gebruikt op een volle lading nat wasgoed om te drogen en te behandelen, of op 4 kg droog wasgoed om het enkel te behandelen.

Snel droog

- De droogtijd voor kleine ladingen is zeer beperkt, met een zeer hoge tijdsbesparing, tot aan 25%, voor katoen (met de optie Intensieve Droging) en 39% voor synthetische vezels (met de optie Normale Droging).

Lading: 1 kg. Droogniveau: alleen Kastdroog.

Buitenkleiding

- Dit programma is bestemd voor het drogen van waterafstotende weefsels en windjacks (bv. Gore-Tex, polyester, nylon). Het drogen na de was is goed voor deze kledingstukken: de waterafstotende werking wordt hierdoor opnieuw geactiveerd.

Het kan worden gebruikt voor ladingen tot aan 2 kg. De duur van dit programma hangt af van de omvang van de lading, de geselecteerde droogtegraad en het centrifugeertoerental van uw wasmachine. Droogniveau: alleen Kastdroog.

Pluche

- Met de cyclus voor Pluche kunt u makkelijker stof uit knuffels verwijderen en kunt u ze vaker wassen, aangezien de droogtijd veel korter is dan drogen in de open lucht. Deze fijne droogcyclus op lage temperatuur met een lichte mechanische actie behoudt de originele vorm en de glans van de pluchen knuffel op z'n best.

N.B.: Voor een betere bescherming tegen allergieën, moet u Pluche 24 uur lang in de vriezer bewaren voor u ze wast en droogt. Herhaal dit om de 6 weken. Voor u de droging uitvoert moet u alle accessoires verwijderen, zoals kleertjes, kettingen of speeldoosjes. Bescherm de plastic oogjes met plakband.

De tijd van het programma varieert afhankelijk van de precieze samenstelling van de lading. De maximale lading mag niet meer wegen dan 2,5 kg en één stuk mag niet meer dan 600 g wegen.

Warme & Genieten

- De cyclus Warme & Genieten helpt handdoeken en badjassen te verwarmen voor een plezierig warm gevoel na bad of douche. Kan ook worden gebruikt voor het verwarmen van kleren, voor u ze 's winters aantrekt.

De cyclus verwarmt de kleding op 37° (lichaamstemperatuur) en behoudt deze temperatuur totdat de gebruiker de cyclus onderbreekt.

Lading: 3 kg.

















! N.B.: tijdens dit programma roteert het symbool  in het display totdat de ingestelde temperatuur is bereikt. Op dat moment zal het symbool van het droogniveau gaan knipperen.

Programmatabel

! Als het controlelampje On/Off niet aan is drukt u op de betreffende knop , en kiest u daarna het programma.



Programma	Functie	Instelling	Opmerkingen / Beschikbare opties
 Makkelijk Strijken	Kort programma (circa 10 minuten) dat de vezels van de kledingstukken verzacht zodat ze eenvoudiger kunnen worden gestreken.	<ol style="list-style-type: none"> 1. Plaats de PROGRAMMAKNOP op . 2. Selecteer indien noodzakelijk de optie Alarm. 3. Druk op de start/pause knop . 	Dit is geen droogprogramma (zie de voorgaande pagina). Beschikbare opties Alarm  .
 Oprissen	Programma van 20 min. dat de was oprist met frisse lucht.	<ol style="list-style-type: none"> 1. Plaats de PROGRAMMAKNOP op . 2. Selecteer indien noodzakelijk de optie Alarm. 3. Druk op de start/pause knop . 	Alarm  .
 STANDAARD KATOEN	Droogt katoenen kleding. N.B.: Max. lading 6 kg (bij Lage Temperaturen)	<ol style="list-style-type: none"> 1. Plaats de PROGRAMMAKNOP op . 2. Kies Automatisch drogen  of Drogen met tijdsfunctie  (zie de volgende pagina). 3. Selecteer de eventuele beschikbare opties. 4. Druk op de start/pause knop . 	Alarm  of Antikreuk  . Uitgestelde start  . Hoge Temperatuur  . Extra zorg  . Optie automatisch drogen: Feucht  , Bügeltrocken  , Aanhängen +  , Aanhängen  , Licht  , Schrank  , Trocknen  .
 Overhemden/blouses	Droogt overhemden/blouses.	<ol style="list-style-type: none"> 1. Plaats de PROGRAMMAKNOP op . 2. Kies Automatisch drogen  of Drogen met tijdsfunctie  (zie de volgende pagina). 3. Selecteer de eventuele beschikbare opties. 4. Druk op de start/pause knop . 	Alarm  of Antikreuk  . Uitgestelde start  . Hoge Temperatuur  . Optie automatisch drogen: Feucht  , Bügeltrocken  , Aanhängen +  , Aanhängen  , Licht  , Schrank  .
 Jeans	Droogt Jeans.	<ol style="list-style-type: none"> 1. Plaats de PROGRAMMAKNOP op . 2. Kies Automatisch drogen  (zie de volgende pagina). 3. Selecteer de eventuele beschikbare opties. 4. Druk op de start/pause knop . 	Alarm  of Antikreuk  . Uitgestelde start  . Optie automatisch drogen: Feucht  , Bügeltrocken  , Aanhängen +  , Aanhängen  , Licht  , Schrank  , Trocknen  .
 Synthetisch	Droogt synthetische kleding.	<ol style="list-style-type: none"> 1. Plaats de PROGRAMMAKNOP op . 2. Kies Automatisch drogen  of Drogen met tijdsfunctie  (zie de volgende pagina). 3. Selecteer de eventuele beschikbare opties. 4. Druk op de start/pause knop . 	Alarm  of Antikreuk  . Uitgestelde start  . Optie automatisch drogen: Feucht  , Bügeltrocken  , Aanhängen +  , Aanhängen  , Licht  , Schrank  .
 Bed&Bath	Droogt lakens en handdoeken.	<ol style="list-style-type: none"> 1. Plaats de PROGRAMMAKNOP op . 2. Kies Automatisch drogen (zie de volgende pagina). 3. Selecteer de eventuele beschikbare opties. 4. Druk op de start/pause knop . 	Alarm  of Antikreuk  . Uitgestelde start  . Extra zorg  . Optie automatisch drogen: Feucht  , Bügeltrocken  , Aanhängen +  , Aanhängen  , Licht  , Schrank  , Trocknen  . (We raden u aan het droogniveau "Kastdroog" te gebruiken).
 Dekbedden	Droogt dons.	<ol style="list-style-type: none"> 1. Plaats de PROGRAMMAKNOP op . 2. Selecteer de eventuele beschikbare opties. 3. Druk op de start/pause knop . 	Alarm  of Antikreuk  . Uitgestelde start  . Hoge Temperatuur  .
 Wol	Droogt wollen kleding.	<ol style="list-style-type: none"> 1. Plaats de PROGRAMMAKNOP op . 2. Selecteer de eventuele beschikbare opties. 3. Druk op de start/pause knop . 	Alarm  .
 Zijde	Droogt zijden kleding.	<ol style="list-style-type: none"> 1. Plaats de PROGRAMMAKNOP op . 2. Kies Automatisch drogen (zie de volgende pagina). 3. Selecteer de eventuele beschikbare opties. 4. Druk op de start/pause knop . 	Alarm  . Optie automatisch drogen: Feucht  , Bügeltrocken  , Aanhängen +  , Aanhängen  , Licht  , Schrank  . (We raden u aan het droogniveau "Kastdroog" te gebruiken).
 Baby Fijne was	Droogt babywas op lage temperatuur.	<ol style="list-style-type: none"> 1. Plaats de PROGRAMMAKNOP op . 2. Kies Automatisch drogen  of Drogen met tijdsfunctie  (zie de volgende pagina). 3. Selecteer de eventuele beschikbare opties. 4. Druk op de start/pause knop . 	Alarm  of Antikreuk  . Uitgestelde start  . Optie automatisch drogen: Feucht  , Bügeltrocken  , Aanhängen +  , Aanhängen  , Licht  , Schrank  . (We raden u aan het droogniveau "Kastdroog" te gebruiken).
 Anti-allergisch	Anti-allergisch behandeling voor katoenen kleding.	<ol style="list-style-type: none"> 1. Plaats de PROGRAMMAKNOP op . 2. Selecteer de eventuele beschikbare opties. 3. Druk op de start/pause knop . 	Alarm  of Antikreuk  . Uitgestelde start  .

*alleen met "Hoge Temperatuur"

Programma	Functie	Instelling	Opmerkingen / Beschikbare opties
 Snel droog	Droogt katoenen of synthetische kleding sneller.	1. Plaats de PROGRAMMAKNOP op  2. Selecteer de eventuele beschikbare opties. 3. Druk op de start/pause knop >II.	Alarm  of Antikreuk  . Uitgestelde start  . Hoge Temperatuur  .
 Buitenkleiding	Droogt sportieve kleding.	1. Plaats de PROGRAMMAKNOP op  2. Selecteer de eventuele beschikbare opties. 3. Druk op de start/pause knop >II.	Alarm  of Antikreuk  . Uitgestelde Start  .
 Pluche	Droogt Pluche.	1. Plaats de PROGRAMMAKNOP op  2. Selecteer de eventuele beschikbare opties. 3. Druk op de start/pause knop >II.	Alarm  . Uitgestelde Start  .
 Warme & Genieten	Verwarmt handdoeken en badjassen.	1. Plaats de PROGRAMMAKNOP op  2. Druk op de start/pause knop >II.	-

Automatisch drogen en Drogen met timer

Selecteer eerst een programma (zie "Programmatabel").

Programma	Functie	Instelling	Opmerkingen / Beschikbare opties
Automatisch drogen	Indien mogelijk is het beter de optie automatisch drogen te gebruiken, aangezien deze betere droogresultaten geeft. De ingestelde temperatuur hangt van het geselecteerde programma af (optie materialen).	1. Druk meerdere malen op de knop Automatisch drogen totdat op het display de gewenste selectie wordt getoond. Elke keer dat u op de knop drukt gaat u verder  ,  ,  ,  ,  ,  ,  . Daarna wordt deze sequentie herhaald. ! Enkele automatische programma's beschikken niet over alle vijf de opties van de droogniveaus. 2. Selecteer de eventuele beschikbare opties. 3. Druk op de start >II.	Beschikbare opties Alarm  of Antikreuk  . Uitgestelde start  . Hoge Temperatuur  . Extra zorg  Raadpleeg de aangeraden droogtijden (zie Wasgoed). De laatste minuten van deze programma's zijn bestemd voor de koude droogfase.
Drogen met timer (220, 180, 150, 120, 90, 60 o 40 minuten)	Als u de droogtijd zelf wenst in te stellen dient u altijd de functie drogen met timer te gebruiken. De ingestelde temperatuur hangt van het geselecteerde programma af (optie materialen).	1. Druk meerdere malen op de knop Drogen met timer totdat op het display de gewenste selectie wordt getoond. Elke keer dat u op de knop drukt wordt de tijd minder 220, 180, 150, 120, 90, 60 en 40 . Daarna wordt deze sequentie herhaald. • De Babykieren was voorziet een maximale tijd van 180 . 2. Selecteer de eventuele beschikbare opties. 3. Druk op de start >II.	Beschikbare opties Alarm  of Antikreuk  . Uitgestelde start  . Hoge Temperatuur  Raadpleeg de aangeraden droogtijden (zie Wasgoed). De laatste minuten van deze programma's zijn bestemd voor de koude droogfase.

! Voor de beste prestaties dient u het deurtje niet te openen voor de cyclus is beëindigd.

Bedieningsknoppen

• Programmaknop

! Belangrijk: als, nadat u de startknop heeft ingedrukt, de stand van de programmaknop is veranderd, zal deze nieuwe stand het geselecteerde programma **NIET** wijzigen.

Om het programma te wijzigen drukt u op de knop Start/Pause >II om het programma te pauzeren (het controlelampje is geel en knippert). Kies het nieuwe programma en de nieuwe opties. Het lampje wordt groen en gaat knipperen. Druk op de knop Start/Pause >II en het nieuwe programma gaat van start.

• Knoppen en controlelampjes Opties

Deze knoppen worden gebruikt voor het personaliseren van het gekozen programma, aan de hand van uw eigen behoeften. Niet alle opties zijn beschikbaar voor alle programma's (zie *Starten en programma's*). Als een optie niet beschikbaar is en u drukt op de knop dan zal het geluidssignaal 3 keer klinken. Als de optie wel beschikbaar is hoort u het geluidssignaal één keer en zal het lichtje van de optie naast de knop aangaan, om te bevestigen dat de optie is geselecteerd.

• Controlelampje ECO

Dit controlelampje gaat aan als er programmeringsopties worden gekozen die een kleinere hoeveelheid energie benutten. Bv.: als u een automatisch programma kiest of u gebruikt een droogoptie die korter is dan de vooringestelde. Dit lampje geeft niet aan of u de ideale energiebesparende instelling heeft gekozen, maar alleen dat de geselecteerde opties minder energie gebruiken.

• Controlelampjes vordering programma

(☀️ Drogen, 🌀 Koud drogen, END)

Deze controlelampjes geven de voortgang van het wasprogramma weer. Tijdens elke fase van het programma gaat het overeenkomende controlelampje aan.

• Uitgestelde start 🕒

De start van enkele programma's (zie *Starten en programma's*) kan tot aan 24 uur worden uitgesteld (zie Display).

Voor u een uitgestelde start instelt moet u controleren of het waterreservoir leeg is en het filter schoon.

• Extra zorg 🧴

De Anti-verouderingsfunctie voor Katoen helpt de glans van het wasgoed langer te behouden dankzij de juiste rotatie van de trommel (die vermindert tijdens de laatste fase van de cyclus) en dankzij de correcte temperatuur en droging.

N.B.: Kan niet worden gebruikt met de droogcycli "Extra Droog", "Bijna Droog" en "Kastdroog".

• Alarm 📢

Aan het einde van de droogcyclus zal een geluidssignaal worden geactiveerd om aan te duiden dat het programma beëindigd is en de kledingstukken eruit mogen worden gehaald. **N.B.:** Als u de Antikreuk heeft geselecteerd, is deze optie niet beschikbaar.

• Antikreuk 🏠

Als deze optie is geselecteerd worden de kledingstukken, in het geval van een uitgestelde start, zo nu en dan tijdens de wachttijd rondgedraaid in de trommel, om het vormen van kreukels te voorkomen. In het geval het niet mogelijk is om aan het einde van het programma de was direct uit de droger te halen, worden aan het einde van de droog- en afkoelingscycli de kledingstukken zo nu en dan rondgedraaid in de trommel, om te voorkomen dat er kreuken ontstaan. Het **END** licht is aan tijdens deze fase. Aan het einde van de cyclus zal het amberkleurige start/pause lichtje knipperen. **N.B.:** Als u de Alarm heeft geselecteerd, is deze optie niet beschikbaar.

• Hoge Temperatuur 🔥

Indien een droogtijd wordt geselecteerd en men deze knop indrukt, zal een intensieve droging worden geselecteerd en zal de controlelamp boven de knop aan gaan.

• Controlelampje Legen Water-Reservoir Schoonmaken Filter "h2o" 🚰

(Als de droger is aangesloten op een afvoerleiding kunt u het controlelampje 🚰 dat betrekking heeft op het waterreservoir negeren, omdat het in dat geval niet nodig is het te legen). Als het lampje 🚰 aan is (maar niet knippert) moet u niet vergeten het waterreservoir te legen. Als het waterreservoir tijdens het programma vol raakt zal de verwarming worden uitgeschakeld en start de droger een cyclus Koud drogen. Daarna zal het controlelampje gaan knipperen en zult u enkele geluidssignalen horen. In dit geval dient u direct het reservoir te legen en de droger te herstarten om te zorgen dat het wasgoed wordt gedroogd. Nadat u de droger heeft herstart zal het controlelampje na enkele seconden uitgaan. Om deze handelingen te vermijden dient u het waterreservoir vóór elk gebruik van de droger te legen (zie *Onderhoud*).

! Bedenk wel dat, ook al is de droger op een afvoerleiding aangesloten, het **ALTIJD** noodzakelijk is het filter te reinigen.

• Openen van de deur

Als u de deur opent (of als u op de knop Start/Pause drukt) tijdens de werking van een programma, zal de droger stoppen en gebeurt het volgende:

N.B.: Het amberkleurige Start/Pause lichtje knippert tijdens de Post Care fase van het programma.

- Het controlelampje Start/Pause is geel en knippert.
- Tijdens de vertraagde start zal de tijd blijven lopen. Het is noodzakelijk op de startknop te drukken om het programma met vertraagde start te hervatten. Een van de controlelampjes van de vertraging knippert om de instelling van de huidige vertraging aan te geven.
- Het is noodzakelijk op de startknop te drukken om het programma te hervatten. De controlelampjes van de voortgang veranderen om de huidige status aan te geven en het controlelampje Start/Pause houdt op met knipperen en wordt groen.
- Tijdens de antikreuk fase na het drogen zal het programma worden beëindigd. Druk op de knop Start/Pause om het nieuwe programma vanaf het begin te laten herstarten.
- Door aan de Programmaknop te draaien selecteert u een nieuw programma en zal het controlelampje Start/Pause groen worden en gaan knipperen. Het is mogelijk deze procedure te gebruiken om het programma Ofrissen te selecteren om het wasgoed af te koelen als u vindt dat het niet droog genoeg is. Druk op de start knop om het nieuwe programma te starten.

Veiligheidsbescherming van het Wärmtepompsysteem

Het wärmtepompsysteem werkt door middel van een wärmtepomp die uitgerust is met een veiligheidsbescherming: deze wordt geactiveerd als u de deur opendoet of als een onverwachte stroomonderbreking optreedt. Deze veiligheidsbescherming zorgt ervoor dat de compressor pas 5 minuten nadat de deur weer dichtgedaan is en nadat de cyclus weer opgestart weer gestart wordt.

• N.B.:

In het geval van een stroomstoring, de stroom uitschakelen of de stekker verwijderen. Als de stroom weer hersteld is, de On/Off-toets indrukken en ingedrukt houden tot de droger weer in werking treedt, en vervolgens op de Start/Pause-toets drukken.

De was

NL

Sorteren van de was

- Controleer de symbolen op de etiketten van alle kledingstukken om te zien of ze met de trommel gedroogd mogen worden.
- Sorteert de was afhankelijk van het type weefsel.
- Haal alles uit de zakken en controleer de knopen.
- Sluit ritsen en haakjes, en maak riemen en lussen vast zonder ze aan te trekken.
- Wring de kledingstukken uit om zoveel mogelijk water eruit te verwijderen.

! Vul de droger niet met drijfnatte kledingstukken.



Maximale afmetingen van de lading

Laadt de droogtrommel niet meer dan is toegestaan. De volgende waarden hebben betrekking op het gewicht van de droge kledingstukken:
Natuurlijke weefsels: maximaal 9 kg
Syntetische weefsels: maximaal 3 kg

! Om een daling van de prestaties te vermijden moet men niet teveel in de wasdroger stoppen.

Wasetiketten

Controleer de wasetiketten, vooral als de kledingstukken voor het eerst in de wasdroger worden gedaan. Hieronder worden de meest voorkomende symbolen gegeven:

- Mag in de wasdroger.
- Kan niet in de wasdroger worden gedroogd
-  Drogen bij hoge temperatuur.
-  Drogen bij lage temperatuur.

Droogtijden



De tijden zijn bij benadering aangegeven en kunnen variëren afhankelijk van:

- Hoeveelheid water in de was na de centrifuge: handdoeken en delicate was bevat nog veel water.
- Weefsels: kledingstukken met hetzelfde weefsel maar met andere weefpatronen en dikte kan een andere droogtijd hebben.
- Hoeveelheid was: afzonderlijke kledingstukken en kleine ladingen kunnen meer droogtijd nodig hebben.
- Droogte: als de kledingstukken nog gestreken moeten worden kunnen ze eerder uit de machine worden gehaald, als ze nog wat vochtig zijn. De kledingstukken die helemaal droog moeten zijn kunnen daarentegen langer in de machine blijven.
- Ingestelde temperatuur
- Temperatuur van de kamer: hoe lager de temperatuur van de kamer is waarin de wasdroger staat, hoe langer men op droge kleding moet wachten.
- Volume: enkele omvangrijke kledingstukken hebben veel aandacht nodig bij het droogproces. We raden aan om deze uit de machine te halen, te schudden en opnieuw in de droger te stoppen: doe dit herhaaldelijk tijdens de droogcyclus.

! Droog de kledingstukken niet te veel. Alle weefsels hebben een natuurlijke vochtigheid, die ervoor dient om de zachtheid en de luchtigheid ervan te handhaven.

De gegeven tijden hebben betrekking op de automatische programma's. De gewichten hebben betrekking op droge kledingstukken.

Droogtijden

Katoen		1 kg	2 kg	3 kg	4 kg	5 kg	6 kg	7 kg	8-9 kg				
	 Intensief drogen	Automatisch minuten	40-65	60-95	90-105	105-135	140-160	165-190	210-220	220-260			
	Met timer	40 of 60	60 of 90	90 of 120	90 of 120	120 of 150	150 of 180	120 of 160	180 of 220				
	Droogtijden bij 800-1000 toeren per minuut in wasautomaat												
Synthetisch		1 kg			2 kg			3 kg					
	 Normaal drogen	Automatisch minuten			40-50			50-60			60-90		
		Instelling Drogen met timer			40 of 60			40 of 60			60 of 90		
	Droogtijden bij gereduceerd toerental centrifuge wasautomaat												
Acryl		1 kg			2 kg								
	 Normaal drogen	Instelling Drogen met timer			30			60					

Problemen en oplossingen

Als u het gevoel heeft dat de droger niet goed functioneert moet u, voordat u de Servicedienst inschakelt (zie Service), eerst grondig de volgende aanwijzingen voor het oplossen van problemen nalezen:

Probleem:

Mogelijke oorzaken / Oplossingen:

De droger start niet.

- De stekker zit niet goed in de wandcontactdoos en maakt zodoende geen contact.
- Er is een stroomonderbreking geweest.
- De zekering is verbrand. Probeer een ander apparaat op hetzelfde stopcontact aan te sluiten.
- Als u een verlengsnoer gebruikt, verwijder dit dan en steek de stekker van de droger gelijk in de wandcontactdoos.
- Het deurtje is niet goed dicht.
- Het programma is niet juist ingesteld (zie *Starten en programma's*).
- De START knop is niet ingedrukt (zie *Starten en programma's*).

De droogcyclus start niet.

- Er is een vertraging ingesteld (zie *Starten en programma's*).
- U heeft op de start knop gedrukt. Voordat de droger van start gaat moet u even wachten. Wacht op het begin van de droogcyclus, druk niet nogmaals op de startknop: als u dit wel doet gaat de droger over op de pauzestand en begint het drogen niet.

De droogtijden zijn te lang.

- Het filter is niet schoon (zie *Onderhoud en verzorging*).
- Moet het waterreservoir worden gereinigd? Het controlelampje Water legen knippert en het bericht "h2o" ? verschijnt (zie *Onderhoud*).
- Het filter van de Warmtepomp moet worden gereinigd (zie *Onderhoud*).
- De ingestelde temperatuur is niet geschikt voor het te drogen materiaal (zie *Starten en programma's en Wasgoed*).
- U heeft niet de juiste droogtijd voor deze lading geselecteerd (zie *Wasgoed*).
- Het rooster van de luchttoevoer of de luchtafvoer aan de achterzijde zijn verstopt (zie *Installatie, en Onderhoud*).
- Het wasgoed is te nat (zie *Wasgoed*).
- De droger is te vol (zie *Wasgoed*).

Het controlelampje Water legen knippert maar de droger is niet gestart.

- Het waterreservoir is waarschijnlijk niet geleegd voor het begin van het programma. Wacht niet op het signaal voor het legen van het waterreservoir maar controleer altijd het reservoir en leeg het voor het starten van een nieuw droogprogramma (zie *Onderhoud*).

Het controlelampje Water legen is aan maar het waterreservoir is niet vol.

- Het is normaal dat: het controlelampje Water legen gaat knipperen als het reservoir vol is. Als het controlelampje aan is maar niet knippert moet u niet vergeten het waterreservoir te legen (zie *Starten en programma's*).

Het programma is beëindigd maar de kledingstukken zijn vochtiger dan voorzien.

- ! Om veiligheidsredenen hebben de programma's van de droger een maximale duur van 5 uur. Als een automatisch programma niet de vereiste uiteindelijke vochtigheidsgraad heeft waargenomen tijdens dit interval, zal de droger het programma beëindigen en stoppen. Controleer bovenstaande elementen en herhaal het programma. Als het wasgoed nog vochtig is moet u contact opnemen met de Servicedienst (zie Service).

Op het Display verschijnt de code F gevolgd door een of twee nummers. De controlelampjes van de opties en die van de pauze knipperen.

- Als op het display een F verschijnt gevolgd door een of twee nummers dient u de droger uit te schakelen, de stekker uit het stopcontact te halen en het filter te reinigen (zie *onderhoud*). Doe daarna de stekker weer in het stopcontact, schakel de droger in en start een nieuw droogprogramma. Als het bericht voortduurt moet u het nummer opschrijven en contact opnemen met de Servicedienst (zie Service).

Op het display verschijnt elke 6 seconden kort "dOn".

- De droger bevindt zich in de "Demo" stand. Houd de knoppen On/Off en Start/Pause 3 seconden lang tegelijkertijd ingedrukt. Op het display verschijnt daarna "dOn". Daarna hervat de droger zijn normale werking.

Het display Resterende tijd verandert tijdens het drogen.

- De resterende tijd wordt constant gecontroleerd tijdens de droogcyclus en wordt gewijzigd om een zo juist mogelijke schatting weer te geven. De getoonde tijd kan tijdens de cyclus toenemen. Dit is normaal.

De droger maakt tijdens de eerste minuten van werking veel lawaai.

- Dit is normaal, vooral als de droger voor langere tijd niet is gebruikt. Als het geluid tijdens de hele cyclus voortduurt dient u contact op te nemen met de servicedienst.

Hoewel de droger ingeschakeld is, zijn de lampjes van het bedieningspaneel van de droger uit.

- De droger is in de standby-modus gegaan om energie te besparen. Dit gebeurt als u de droger aangelaten hebt of als er een stroomstoring geweest is. Dit gebeurt na 30 minuten.
 - Als u de droger achterlaat zonder een programma te starten;
 - nadat een droogprogramma geëindigd is.Druk op de ON/OFF toets en houdt de toets ingedrukt totdat de droger weer in werking treedt.

Service dienst

NL

Systeem met warmtepomp

Deze droger beschikt over een systeem met warmtepomp om uw was te drogen. Om te kunnen werken gebruikt de warmtepomp gefluoreerde gassen met broeikas effect, die onder het Kyoto-protocol vallen. De F gassen bevinden zich in een hermetisch verzegelde eenheid. Deze verzegelde eenheid bevat 0,29 kg R134a F gassen die als koelmiddel functioneren.

Als de eenheid beschadigd is moet deze worden vervangen met een nieuwe eenheid. Voor verdere informatie kunt u contact opnemen met de dichtstbijzijnde servicedienst.

N.B.: De gassen in een verzegelde eenheid zijn geen gevaar voor de gezondheid maar kunnen een negatieve invloed hebben op de aardopwarming.

Voordat u de Servicedienst belt:

- Lees de aanwijzingen om het probleem op te lossen goed door en kijk of het mogelijk is de storing zelf op te lossen (zie *Storingen en oplossingen*).
- Als dat niet het geval is moet u de droger uitdoen en de dichtstbijzijnde Servicedienst bellen.

Gegevens die u moet doorgeven aan de Servicedienst:

- Naam, adres en postcode;
- telefoonnummer;
- het soort storing;
- de aankoopdatum;
- het model van het apparaat (Mod.);
- het serienummer (S/N) van de droger.

Deze informatie vindt u op het typeplaatje aan de binnenkant van de deur.

Onderdelen

Deze droger is zeer complex. Als u tracht hem zelf te repareren of wilt laten repareren door niet gekwalificeerde monteurs, riskeert u de veiligheid van personen op het spel te zetten, hem te beschadigen en de garantie van de onderdelen te laten vervallen.

Als u problemen heeft met het gebruik van dit apparaat dient u zich altijd tot een erkende monteur te wenden.

Een niet gekwalificeerd persoon pleegt een misdrijf indien hij onderhoud of reparatie uitvoert die de beschadiging van de verzegelde warmtepomp teweegbrengt.

Informatie betreffende recycling en afvalverwijdering

Met het oog op onze constante inzet het milieu te sparen behouden wij ons het recht voor gerecyclede kwaliteitsmaterialen te gebruiken teneinde de kosten voor de eindgebruiker te beperken en een verspilling van materialen tot het minimum terug te dringen.

- Verwijdering van het verpakkingsmateriaal: volg de plaatselijke normen zodat het verpakkingsmateriaal hergebruikt kan worden.
- Om het risico van ongelukken met kinderen te vermijden verwijdert u de deur en de stekker en snijdt u het snoer vlakbij het apparaat door. Verwijder deze delen op afzonderlijke wijze om u ervan te verzekeren dat het apparaat niet meer aan een stopcontact kan worden bevestigd.

Het verwijderen van oude huishoudelijke apparatuur



De Europese richtlijn 2012/19/EG betreffende afgedankte elektrische en elektronische apparatuur (AEEA) voorziet dat huishoudelijke apparatuur niet met het normale afval kan worden meegegeven. De afgedankte apparatuur moet apart worden opgehaald om het wedergebruik van materialen waarvan hij is gemaakt te optimaliseren en om potentiële schade aan de gezondheid en het milieu te voorkomen.

Deze droger gebruikt een verzegelde warmtepomp waarin zich gefluoreerde gassen bevinden die moeten worden gerecycled. Het symbool van de afvalcontainer met een kruis staat op elk product, om aan te geven dat het apart moet worden weggegooid. Voor verdere informatie betreffende het correcte verwijderen van huishoudelijke apparatuur kunnen de gebruikers zich wenden tot de gemeentelijke reinigingsdienst of de verkoper.



Dieses Haushaltsgerät stimmt mit den folgenden EG-Richtlinien überein:

- 2006/95/EG (Niederspannungsrichtlinie);
- 2004/108/EG (elektromagnetische Verträglichkeit).

TUMBLE DRYER

GB

English

AQUALTIS

AQC9 4F5

www.hotpoint.co.uk

 This symbol reminds you to read this instruction manual.

! Keep this manual at hand for immediate reference whenever necessary. Always store this manual close to the tumble dryer and remember to pass it on to any new owners when selling or transferring the appliance, so they may familiarise with the warnings and suggestions herein contained.

! Read these instructions carefully: the following pages contain important information on installation and useful suggestions for operating the appliance.

Contents

Installation, 56

Where to put your dryer
Ventilation
Electrical connection
Levelling the tumble dryer
Before you start using your dryer

Warnings, 58

General safety
Save energy and respect the Environment

Maintenance and Care, 60

Switching off the electricity
Clean the filter after each cycle
Check the drum after each cycle
Empty the Water Container after each cycle
Cleaning the Heat Pump Filter
Cleaning the dryer

Dryer Description, 62

Open the door
The Features
Control Panel

The Display, 63

Start and Programmes, 64-69

Choosing a Programme
Special Programmes
Table of Programmes
The Controls

Laundry, 70

Sorting your laundry
Wash care labels
Drying times

Troubleshooting, 71

Service, 72

Spare parts
Disposal

GB

To activate you free* 5 years parts guarantee

Call free on 0800 519 2102

*Labour charges not included. Terms and conditions apply. Lines open 364 days a year.
Calls are free from a BT landline. Charges from other providers and mobiles may apply.

Installation

GB

Where to put your dryer

• Place your dryer at a distance from gas ranges, stoves, heaters, or cooktops because flames can damage the appliance. The dryer should be installed in an ambient room temperature of between 20 to 23°C for optimum performance. But will function if the room is between 14 and 30°C. If you are going to install the appliance under a work counter, be sure to leave a 10 mm space between the top and any other objects on or above the machine and a 15 mm space between the sides and lateral furnishings or walls. This is to ensure proper air circulation. The appliance must be installed with the rear surface placed against a wall.

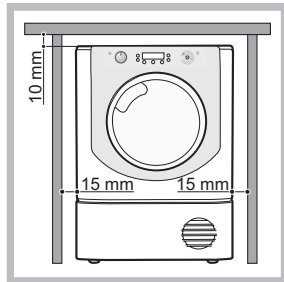

Ventilation

• When the dryer is in use, there has to be adequate ventilation. Make sure you put your dryer in an environment that is not damp and has proper air circulation throughout. Airflow around the dryer is essential to condense the water produced during the washing, the dryer will not operate efficiently in an enclosed space or cupboard. **!** If using the dryer in a small or cold room some condensation will be experienced.

!We do not recommend that the dryer is installed in a cupboard but the dryer must never be installed behind a lockable door, a sliding door or a door with a hinge on the opposite side to that of the dryer door.

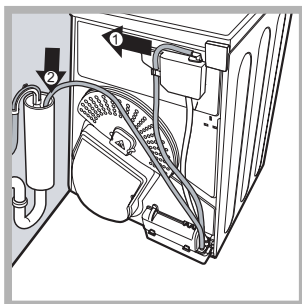

Fig. A

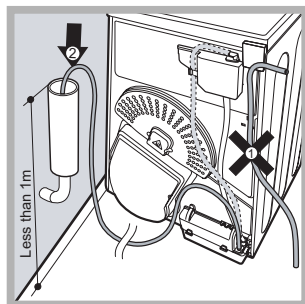

Fig. B

Water Drain

If the machine is positioned close to a drain it is possible to drain the condensed water directly without using the water bottle. In which case it is no longer necessary to empty the water bottle at the end of each cycle. If the Dryer is positioned above or close to a Washing Machine the same drainage can be used. Just remove unlink the tube indicated in figure A and connect it to the drainage. If the drainage is further away than the length of the tube it is possible to

buy and connect a tube of the same diameter and the necessary length in order to reach the drainage. To install the new tube just substitute the existing one as indicated in figure B inserting it in the same place.

! The drain tube has to be below 1 m from the bottom of the Dryer.

! Once the Dryer has been installed please assure that the drain tube is not bent or kinked.

Electrical connections

Before plugging the appliance into the socket, check the following:

- Make sure your hands are dry.
- The socket must have an earth connection.
- The socket must be able to withstand the machine's maximum power output as indicated on the rating plate (see *Description of the tumble dryer*).
- The power supply voltage must fall within the values indicated on the data plate (see *Description of the tumble dryer*).
- The socket must be compatible with the dryer's plug. Should this not be the case, replace the plug or the socket.

! DO NOT use extension cords.

! The dryer must not be installed outdoors, even if the space is sheltered. It can be very dangerous if exposed to rain or storms.

! Once installed, the dryer's electrical wire and plug must be within reach.

! The power cord must not be bent or squashed.

! The power cord is supplied fitted with a BS1363 plug and with a 13 amp BS1362 fuse. If it is necessary to fit a replacement fuse, it must be a 13 Amp ASTA approved to BS1362 type. **WARNING:** The plug must not be used without a fuse cover. If a replacement fuse holder/cover is required, it must be of the same colour coding or wording as shown on the base of the plug. Replacements are available from authorised dealers.

Changing the plug

The wires in the power cord are coloured in accordance with the following.

! If the plug being replaced is a non-rewirable type, then the cut-off plug must be disposed of safely. **DO NOT** leave it where it can be inserted into a socket and create a shock hazard.

! The power cord must be regularly checked. If the supply cord is damaged, it must be replaced by the manufacturer, its service agent

or similarly qualified persons in order to avoid a hazard. (see Assistance). New or longer electric cords are supplied by authorised dealers at a supplementary cost.

! The manufacturer denies any responsibility should any of these rules not be followed.

! If in doubt about any of the above consult a qualified electrician.

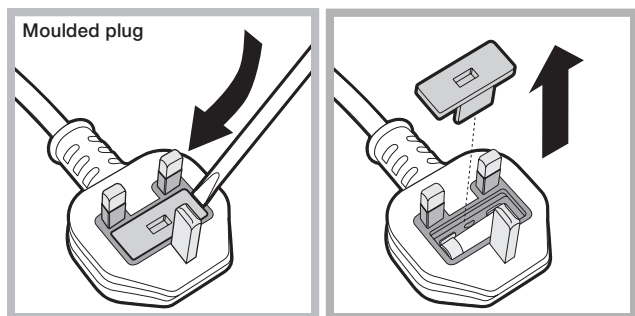

Green and Yellow (Earth) wire to terminal marked "E", symbol x, or coloured green and yellow.

Blue (Neutral) wire to terminal marked "N" or coloured black.

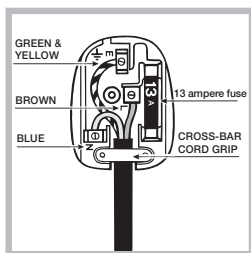

13A ASTA approved fuse to BS 1362.

Brown (live) wire to terminal marked "L" or coloured red.

Levelling the tumble dryer

The dryer must be installed level for correct operation.

When you have installed your dryer in its final location check that it is level first side-to-side, then front to back. If the dryer is not level, adjust the two legs up or down until your dryer is level.

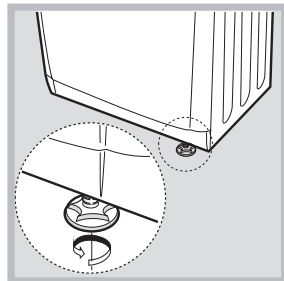
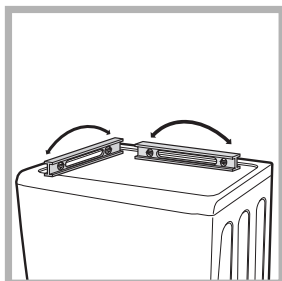

Before you start using our dryer

Once you've installed your dryer and before you use it, clean the inside of the drum to remove any dust that could have accumulated during transportation.

Warning ! Before you use your dryer ensure that its has been in a upright position for at least 6 hours.

Maximum load sizes: 9 kg

Product Fiche - Regulation 392/2012.	
Brand	Hotpoint/Ariston
Model	AQC9 4F5 T/Z1 (EU)
Rated capacity of cotton laundry for the "standard cotton programme" at full load - kg	9.0
This household tumble drier is a	Condenser
Energy efficiency class on a scale from A+++ (low consumption) to D (high consumption)	A+
The weighted Annual Energy Consumption (AEC)* kWh 1)	337.4
This household tumble drier is a	Automatic
Energy consumption full load; Edry - kWh 2)	2.91
Energy consumption partial load; Edry½ - kWh 2)	1.49
Power consumption: off-mode (Po) - Watts	0.14
Power consumption: left-on mode (Pl) - Watts	2.68
Duration of the 'left-on mode' for power management system - minutes	30
Prog. Time - weighted (Tt) full & partial load - minutes 3)	191
Full load (Tdry) - minutes	260
Partial load (Tdry½) - minutes	139
Condensation efficiency class on a scale from G (least efficient) to A (most efficient)	B
Average condensation efficiency - %	
weighted (Ct) full & partial load 3)	81
full load (Cdry)	81
partial load (Cdry½)	81
Airborne acoustical noise emissions - dB(A) re 1 pW	69.0
1) The "standard cotton" at full and partial load are the standard programmes to which the information in the label and the fiche relates. The standard cotton program is suitable to dry at cupboard level (0%) cotton laundry and is the most efficient programme in terms of energy consumption. Partial load is half the rated load.	
2) based on 160 drying cycles of the standard cotton programme at full and partial load, and the consumption of the low-power modes. Actual energy consumption will depend on how the appliance is used.	
3) Weighted average of 3 cycles at full load and 4 cycles at half load.	
Regulation 932/2012.	
Energy consumption in kWh, for program "Synthetics" full load	0.79
Programme time in minute, for program "Synthetics" full load	80
Partial load for program "Synthetics" N/A	

Warnings

GB

! This appliance has been designed and built according to international safety standards. These warnings are given for safety reasons and must be followed carefully.

General safety

- This appliance can be used by children aged from 8 years and above and persons with reduced physical, sensory or mental capabilities or lack of experience and knowledge if they have been given supervision or instruction concerning use of the appliance in a safe way and understand the hazards involved.
- This tumble dryer has been designed for home, and not professional, use.
- Do not touch the appliance while barefoot or with wet hands or feet.
- Unplug the machine by pulling on the plug, not the cord.
- After using the dryer, turn it off and unplug it. Keep the door closed to make sure that children do not use it as a toy.
- Children should be supervised to ensure that they do not play with the dryer.
- Cleaning and user maintenance shall not be made by children without supervision.
- Children of less than 3 years should be kept away from the appliance unless continuously supervised.
- The appliance must be installed correctly and have proper ventilation. The air intake at the front of the dryer should never be obstructed (see Installation).
- Never use the dryer on carpeting where the pile height would prevent air from entering the dryer from the base.
- Check to see if the dryer is empty before loading it.
-  The back of the dryer could become very hot. Never touch it while in use.
- Do not use liquid fabric softeners in the dryer; add it to the final rinse of your wash.
- Do not overload the dryer (see Laundry for maximum loads).
- Do not load items that are dripping wet.
- Carefully check all instructions on clothing labels (see Laundry).
- Do not tumble dry large, very bulky items.
- Do not tumble dry acrylic fibres at high temperatures.

- Complete each programme with its cool tumble phase.
- Do not turn off the dryer when there are still warm items inside.
- Clean the filter after each use (see Maintenance).
- Empty the Water Container after each use (see Maintenance).
- Clean the Heat Pump filter unit at regular intervals (see Maintenance).
- Do not allow lint to collect around the dryer.
- Never climb on top of the dryer. It could result in damage.
- Always follow electrical standards and requirements (see Installation).
- Always buy original spare parts and accessories (see Service).
! WARNING: Never stop the dryer before the end of the drying cycle unless all items are quickly removed and spread out so that the heat is dissipated.

To minimise the risk of fire in your tumble dryer, the following should be observed:

- Tumble dry items only if they have been washed with detergent and water, rinsed and been through the spin cycle. It is a fire hazard to dry items that HAVE NOT been washed with water.
- Do not dry garments that have been treated with chemical products.
- Do not tumble dry items that have been spotted or soaked with vegetable or cooking oils, this constitutes a fire hazard. Oil-affected items can ignite spontaneously, especially when exposed to heat sources such as a tumble dryer. The items become warm, causing an oxidation reaction with the oil. Oxidation creates heat. If the heat cannot escape, items can become hot enough to catch fire. Piling, stacking or storing oil-affected items can prevent heat from escaping and so create a fire hazard. If it is unavoidable that fabrics containing vegetable or cooking oil or those that have been contaminated with hair care products be placed in a tumble dryer they should first be washed with extra detergent - this will reduce, but not eliminate the hazard. The cool tumble phase should be used to reduce the temperature of the items. They should not be removed from the dryer and piled or stacked while hot.

- Do not tumble dry items that have previously been cleaned in or washed in, soaked in or soiled with petrol/gasoline, dry cleaning solvents or other flammable or explosive substances. Highly flammable substances commonly used in domestic environments including cooking oil, acetone, denatured alcohol, kerosene, spot removers, turpentine, waxes and wax removers. Ensure these items have been washed in hot water with an extra amount of detergent before being dried in the tumble dryer.
- Do not tumble dry items containing foam rubber (also known as latex foam), or similarly textured rubber like materials. Foam rubber materials can, when heated, produce fire by spontaneous combustion.
- Fabric softener or similar products should not be used in a tumble dryer to eliminate the effects of static electricity unless the practice is specifically recommended by the manufacturer of the fabric softener product.
- Do not tumble dry undergarments that contain metal reinforcements eg. bras with metal reinforcing wires. Damage to the tumble dryer can result if the metal reinforcements come loose during drying.
- Do not tumble dry rubber, plastic articles such as shower caps or babies waterproof covers, polythene or paper.
- Do not tumble dry rubber backed articles, clothes fitted with foam rubber pads, pillows, galoshes and rubber coated tennis shoes.
- Remove all objects from pockets, especially lighters (risk of explosion).

Save energy and respect the environment

- Wring out all items to eliminate excess water before tumble drying (if you use a washing machine first, select a high spin cycle). Doing this will save time and energy during drying.
- Always dry full loads - you save energy: single items or small loads take longer to dry.
- Clean the filter after each use to contain energy consumption costs (see *Maintenance*).

Care and maintenance

GB

Disconnecting the power supply

! Disconnect the dryer when not in use or during cleaning and maintenance operations.

Cleaning the filter after each cycle

The filter is a fundamental component of the dryer: its function is to collect lint and fluff that

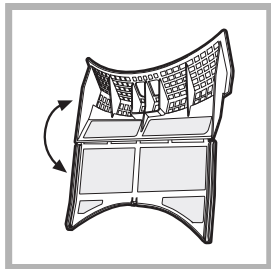

form during drying. Clean the filter once drying is completed, by rinsing it under running water or cleaning it with a vacuum cleaner. Should the filter become clogged, the flow of air inside the dryer will be seriously hampered: drying times becomes longer and more energy is consumed. Moreover, the dryer may become damaged.

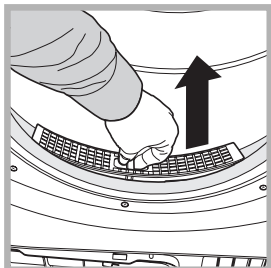

The filter is located in front of the dryer seal (see *Picture*).

Removing the filter:

1. Pull the filter's plastic handle upwards (see *Picture*).

2. Clean the fluff off the filter and replace it correctly. Ensure that the filter is pushed fully home.

! Do not use the dryer unless the filter has been replaced in its holder.

Checking the drum after each cycle

Rotate the drum manually to remove smaller items (handkerchiefs) that could have been left inside the dryer.

Cleaning the drum

! Avoid using abrasives, steel wool or stainless steel cleaning agents to clean the drum. A coloured film may appear on the stainless steel drum surface: it may be caused by a combination of water and/or cleaning agents such as wash-softeners. This coloured film does not affect the dryer's performance.

Emptying the water container after each cycle

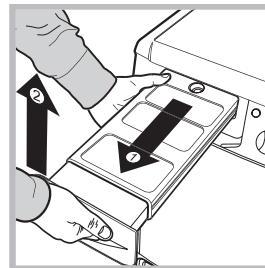

Remove the water container and empty it into a sink or other suitable drain outlet, then replace it correctly. Always check the water container and empty it before starting a new drying cycle.

-Failure to empty the water container may cause the following:

- The dryer stops heating (thus the load may still be damp at the end of the drying cycle).
- The "Empty water container" LED activates to show that the water container is full.

Priming the Water Collection System

When your dryer is new, the Water Container will not collect Water until the system is primed, this will take 1 or 2 drying cycles. Once primed it will collect Water during every cycle.

Cleaning the Heat Pump Filter Unit

• Periodically (every 5 drying cycles) remove Heat pump filter unit and clean any build up of fluff from the surface of the filter by rinsing it under running water or with your vacuum cleaner.

We however recommend that you clean this filter after every drying cycle to optimize the dryers performance.

To remove Heat pump filter unit:

1. Unplug the dryer and open the door.

2. Remove the filter unit by rotating the 4 clips to the vertical position then pulling the filter unit towards you.

3. Separate the two parts of the filter unit and clean the surface of the filter.

! Warning: The front of the heat pump is made from thin metal plates.

Take care that you do not damage these or cut yourself when cleaning, removing or replacing the filter unit.

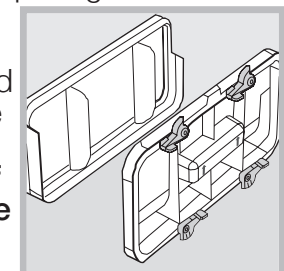
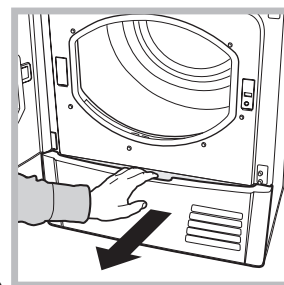

4. If there is any build up of fluff on the plates Carefully clean this off with a damp cloth, sponge or vacuum cleaner. Never use your Fingers.
5. Assemble the two parts of the filter clean the surface of the seals and replace with the 4 clips into the horizontal position, sure that the catches have been secured.

Quick Tips

- ! Remember to clean your filter and Heat Pump filter unit after each load.**
- ! Remember to empty your water container after each load.**
- ! Doing this will keep your machine working at its BEST!**

Cleaning the tumble dryer

- The external metal, plastic and rubber parts can be cleaned with a damp cloth.
- Clean the front air intake grille regularly (every 6 months) with a vacuum cleaner to remove any lint, fluff or dust deposits. Furthermore, remove any lint deposits from the front part of the condenser and from the filter area, using a vacuum cleaner every so often.

! Do not use solvents or abrasives.

! Have the dryer checked regularly by authorised technical personnel in order to ensure that the electrical and mechanical parts work safely (see Assistance).

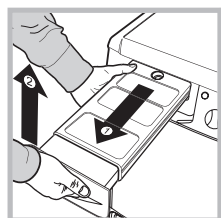

Water Container

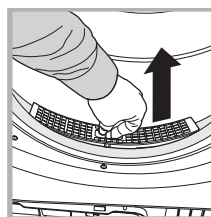

Filter

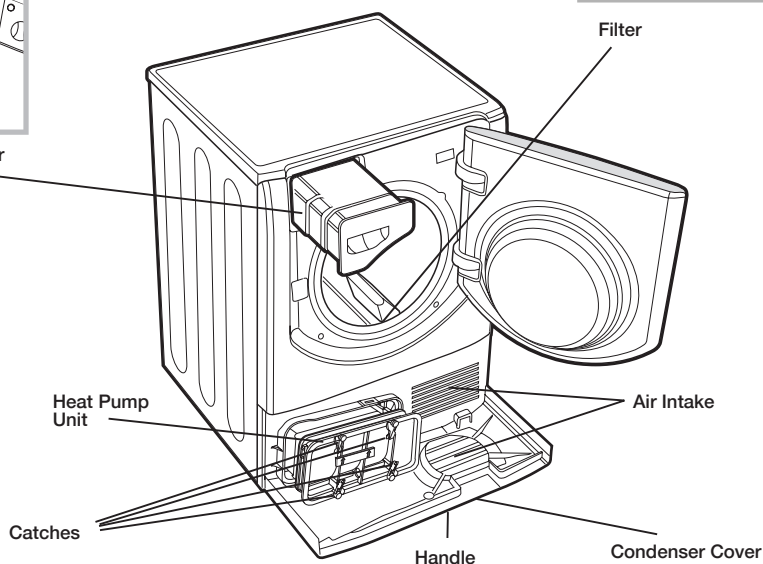

Heat Pump Unit

Air Intake

Catches

Handle

Condenser Cover

Dryer Description

GB

To open door

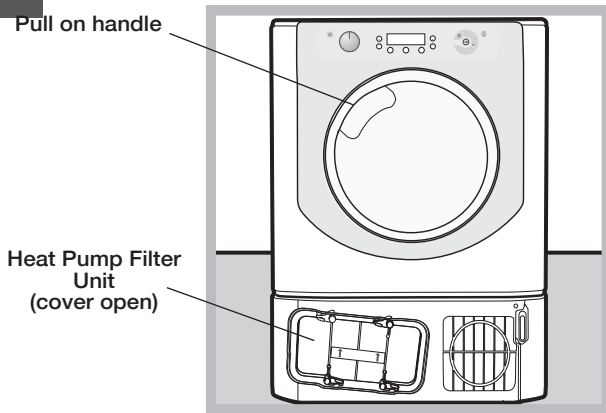

The Features

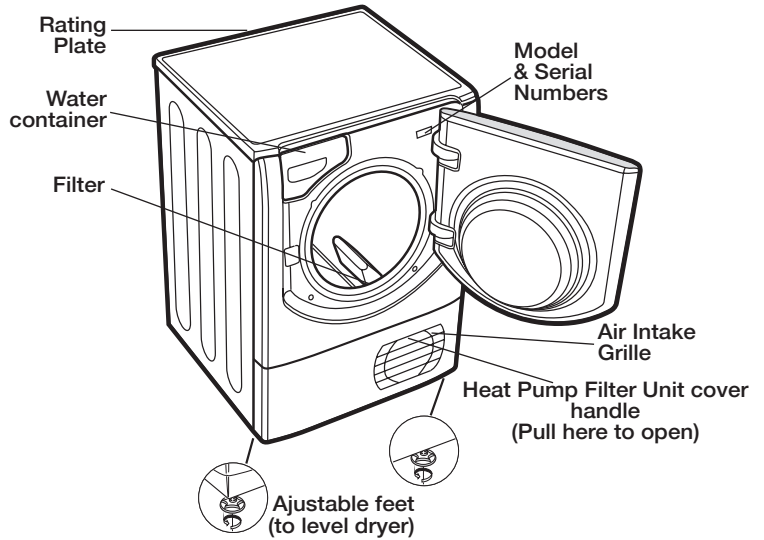

Control Panel

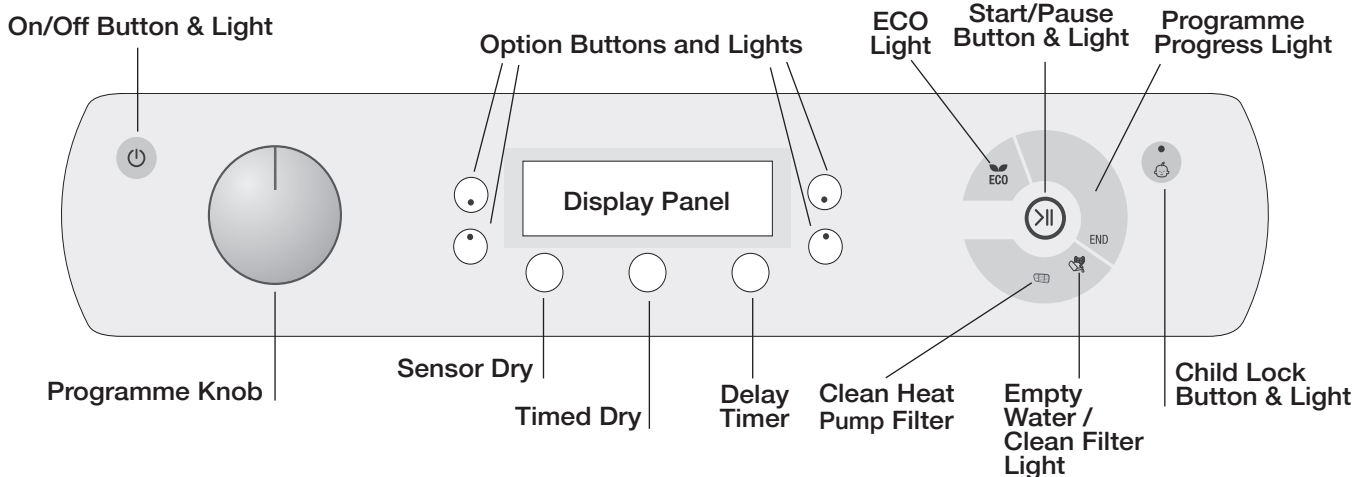

The On/Off button/light , if the dryer is running and this button is pressed and held for more than 3 seconds the dryer is turned off. The light signals that your dryer is in use or ready to select a programme.

The **Programmes** knob sets the programme: rotate until the indicator is pointing to the programme you want to select (see *Start and Programmes*).

The **Option** buttons/ lights select available options for your selected programme. The lights indicate that the option has been selected (see *Start and Programmes*).

The **Display Panel** has three sections: Sensor Dry = Drying level, Timed dry = Drying time and Time to End / Delay start each with a corresponding selection button (see *The Display*).

START/PAUSE button with indicator light : when the green indicator light flashes slowly, press the button to start the programme. When the cycle has started, the indicator light is illuminated in a fixed manner. To pause the programme, press the button again; the indicator light will turn orange and begin to flash again. To restart the programme from the point at which it was interrupted, press the button again (see *Start and Programmes*).

The Programme Progress Lights indicate each state of the programme by turning on as appropriate. (see *Start and Programmes*).

Note: this light also flashes amber during post care phase.

The **Empty Water** indicator “h2o” signals that the water container should be emptied. The light will take a few seconds to go out after replacing the empty water container; the dryer must be running for this to happen (see *The Controls*).

Note: if the water bottle is full the display shows “h2o” and the  indicator flashes, the heat is turned off and your clothes will not dry.

The **Empty Water Clean Filter** Light  gives a reminder before every programme, that its essential to clean the filter and empty the water container every time the dryer is used (see *Maintenance and Care*).

The **Clean Heat Pump Filter** Light  gives a reminder, that its essential to clean this filter at regular intervals (see *Maintenance and Care*).

The **Child Lock** button/light  Press and hold this button after selecting your programme and any options. This prevents the programme settings from being changed. When the light is lit the other buttons and programme knob are disabled. Hold the button to cancel and the light will go out.

ECO Light - this light is illuminated as you select options that use less energy (see the controls).

The Display

The Display has three sections each with its corresponding button.

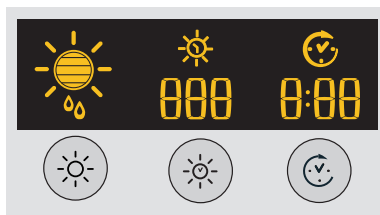



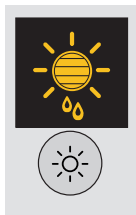



Sensor Dry



After selecting a programme that has a Sensor Dry Option, press and release the button until the required dryness sensing level is displayed. If the sensing option is not available the display will flash and the buzzer beeps three times.

! Some drying programmes are not compatible with all sensor drying levels.

Dryness levels available

-  **Damp dry:** the most delicate level which makes sure that your clothes are not dripping wet. After a hand-wash the perfect level to then hang your clothes if you do not want to tumble dry them all the way to the end.
-  **Iron Dry:** a very delicate drying, It is useful for garments you would like to iron afterwards.
-  **Hanger plus:** just the drying status to hang delicate garments up (as curtains).
-  **Hanger Dry:** just the drying level to hang the garments up.
-  **Light dry:** ideal for delicate clothes to be folded and placed into the cupboard.
-  **Cupboard Dry:** the garments are completely dry and are ready to be folded and placed in the cupboard.
-  **Ready to Wear:** used for clothes to be worn straight away once the cycle is completed.

Timed Dry

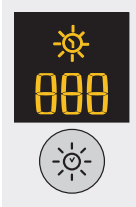

After selecting a Programme that has a Timed Dry Option, press the Timed Button to select a drying time. The display will reduce the selected time each time you press and release this button (see Start and Programmes). Each press decreases the set time **220, 180, 150, 120, 90, 60, 40** and then repeats. If the Timed Dry option is not available the display will flash and the buzzer beeps three times. The selected time remains displayed after the programme starts and can be changed during the programme if you wish.

! You can either choose a sensor dry level or a drying time.

Delay Start



After selecting a Programme that has a Delay Start Option a delay start time can be selected. Each press of the Delay start button  advances the delay setting in 1 hour increments from "1h" to "24h" then "OFF" and then after five seconds cancels the delay.

For delays of 10 hours or more the display counts down the time in hours until 10 hours, then the display shows "9:59" and then counts down in minutes. For delays of 9 hours or less the display shows hours and minutes and then counts down in minutes for all of the delay.

After the Start/Pause Button  is pressed the delay time can be changed or cancelled, if you wish.

When the delay period finished the  symbol is off and the **Time to End** is displayed, if you wish.

If you have chosen a timed drying the display during programming will show the drying time only in the timed drying display in the middle. After having pressed start the machine will turn the time display on and visualize the countdown of the programme time.

Time to End

If the delay icon  is off the time displayed is the **Time to End** of the programme running.

When timed programmes are selected the time displayed throughout the cycle is the actual time remaining.

When an Automatic programme is selected the time displayed is an estimate of the time remaining.

When the programme is selected the display shows the time required to dry a full load. The remaining time is constantly monitored during the drying cycle and is updated to show the best forecast. The time to end is displayed in hours and minutes and counts down each minute.



The colon between the hours and minutes display flashes to show that the time is counting down.

The Display also shows if there is a problem with your dryer, if this occurs the display will show F followed by a fault code number, the four option lights and the pause light will also flash Orange (see *Troubleshooting*).



Start and Programmes

GB

Choosing a Programme

1. Plug the dryer into the electrical socket.
2. Sort your laundry according to fabric type (see *Laundry*).
3. Open the door and make sure the filter is clean and in place and the water container is empty and in place (see *Maintenance*).
4. Load the machine and make sure that the items are not in the way of the door seal. Close the door.
5. If the ON/Off light is not lit; press the On/Off Button .
6. Select the Programmes selection that corresponds with fabric being dried by checking the Programmes table (see *Programmes*) as well as the indications for each type of fabric (see *Laundry*).
7. Where available, choose Sensor Dry  or Timed Dry  option pressing and releasing the corresponding button until the desired level or time is displayed.

! See programmes table, for more details.

8. Set a delay time and other options as necessary (see *The Display*).
9. If you wish the buzzer to sound at the end of the programme, press the sound button . If you have selected the Crease Care option, this option is not available.
10. Press the START button  to begin. The display will show the estimated time to end.

During the drying programme, you can check on your laundry and take out the items that are dry while the others continue drying. When you close the door again, press

START in order to resume drying.

If you open the door to check your laundry you will extend the drying time as the heat pump compressor will not start until 5 minutes after you close the door and pressed the start Button (see *The Controls*).

11. During the last few minutes of Drying Programmes before the programme is completed, the final COOL TUMBLE phase is entered (fabrics are cooled), this phase should always be allowed to complete.

12. To let you know that your programme is complete the buzzer will beep 3 times and the display shows **END** (Note: if the SOUND option was selected the buzzer beeps 3 times every 30 seconds for 5 minutes). Open the door, take your laundry out, clean the filter and replace it. Empty the water container and replace it (see *Maintenance*).

If the Crease Care  option has been selected and you do not take the clothes out immediately the clothes will tumble occasionally for 10 hours or until you open the door.

13. Switch dryer off using the On/Off button.

Standby mode

This tumble dryer, in compliance with new energy saving regulations, is fitted with an automatic standby system which is enabled after about 30 minutes if no activity is detected. Press the On-Off button to reactivate the dryer.

Special Programmes

Easy Iron Programme

Easy Iron is a short 10 minute programme (8 minutes of heat followed by a 2 minutes cool tumble period) which fluffs the fibres of clothing that has been left in the same position/location for an extended period of time. The cycle relaxes the fibres and makes them easier to iron and fold.

! Easy Iron is not a drying programme and should not be used for wet articles of clothing.

For best results:

1. Do not load more than maximum capacity. These numbers refer to dry weight:

Fabric:	Max
Cotton and Cotton mix	2.5 kg
Synthetics	2
Denim	2

2. Unload the dryer immediately after the end of the drying cycle, hang, fold or iron the articles and put them away in the closet. Should this not be possible, repeat the cycle.

The Easy Iron effect varies from one fabric to the next. It works very well on traditional fabrics like Cotton or Cotton mix, and less well on acrylic fibres and on materials such as Tencel.®

Wool Programme

- This is a programme for tumble dryer safe garments marked with the symbol .
- It can be used for load sizes up to 1 kg (approximately 3 sweaters).
- We recommend that garments are turned inside out before drying.
- This programme will take about 60 minutes, but may take longer depending on the size and density of the load and the spin speed used in your washer.
- Loads dried using this programme are usually ready to wear, but on some heavier garments the edges may be slightly damp. Allow these to dry naturally as over-drying could damage garments.

! Unlike other materials, the mechanism of wool shrinkage is irreversible; i.e. it will not stretch back to original size and shape.

! This program is not suitable for Acrylic garments.

Jeans

- This is a programme for Jeans made from Denim Cotton. Before drying your Jeans turn the front pockets inside out.
- It can be used for load sizes up to 3 kg (approximately 4 pairs).
- It can also be used on other garments made from same material such as jackets.
- The duration of this programme will depend on the size of the load, the dryness setting selected and the spin speed used in your washer.
- Loads dried using this programme are usually ready to wear; the edges or seams may be slightly damp. If this is found try turning the jeans inside out and running the programme again for a short period.
- Use this cycle only for a 100% cotton load, do not mix dark and light coloured items. Do not use this cycle for garments with embroidery and accessories (pins,...), turn the pockets insideout

! We do not recommend that you use this programme if your jeans have elastic waist bands or embroidery.

Special Programmes

Shirts - High Heat option

- This is a programme for Shirts made from Cotton.
- It can be used for load sizes up to 3 kg (approximately 10 shirts).
- The duration of this programme will depend on the size of the load, the dryness setting selected and the spin speed used in your washer.
- Loads dried using this programme are usually ready to wear; the edges or seams may be slightly damp. If this is found try turning the shirts inside out and running the programme again for a short period.

Shirts - Low Heat option

- This is a programme for Shirts made from synthetic materials or a mixture of natural and synthetic materials such as Polyester and Cotton.
- It can be used for load sizes up to 3 kg (approximately 14 shirts).
- The duration of this programme will depend on the size of the load, the dryness setting selected and the spin speed used in your washer.
- Loads dried using this programme are usually ready to wear; the edges or seams may be slightly damp. If this is found try turning the shirts inside out and running the programme again for a short period.

Silk

- This is a programme for drying your Delicate Silk.
- It can be used for load sizes up to 0.5 kg.
- The duration of this programme will depend on the size of the load, the dryness setting selected and the spin speed used in your washer.
- Loads dried using this programme are usually ready to use, but on some heavier garments the edges may be slightly damp. If this is found try removing the load and open them out then run the programme again for a short period.
- Only for garments labelled suitable for tumble drying.

Duvet programmes

! Take care with these programme do not dry any items that are damaged which could result in the filling blocking the filter and air path resulting in a fire hazard.

- Must only be used on Single size duvets not suitable for double or king size items.
- Loads dried using this programme are usually ready to use, but may be slightly damp in places. If this is found try removing the load and open them out and shake then run the programme again for a short period.
- Also suitable for down filled jackets.

Duvet - High Heat option

- This is a programme for drying your Cotton Duvets. With Cotton outer cover and down filling.
- The duration of this programme will depend on the size of the load and the spin speed used in your washer.
- Only for garments labelled suitable for tumble drying.

Duvet - Low Heat option

- This is a programme for drying your Synthetic Duvets, with synthetic filling.
- The duration of this programme will depend on the size of the load and the spin speed used in your washer.
- Only for garments labelled suitable for tumble drying.

Baby Delicate

- This is a programme for drying your baby's small delicate items of clothing and bedding (Cotton and Chenille) and for drying your Delicate Clothes.
- Do not dry items such as bibs and nappy pants with plastic coverings.
- It can be used for load sizes up to 2 kg.
- The duration of this programme will depend on the size of the load, the dryness setting selected and the spin speed used in your washer.
- Loads dried using this programme are usually ready to use, but on some heavier garments the edges may be slightly damp. If this is found try turning them inside out and running the programme again for a short period.

Bed & Bath

- This is a programme for Cotton Towels and sheets.
- It can be used for load sizes up to 9 kg.
- The duration of this programme will depend on the size of the load, the dryness setting selected and the spin speed used in your washer.
- Loads dried using this programme are usually ready to use; the edges or seams may be slightly damp especially on large items. If this is found try opening them out and running the programme again for a short period.

Refresh 

Thanks to a cool air flow, oxygen penetrates the fibers and transports unpleasant odors such as cigarette smoke, frying, smog out of the clothes. With this short program, you can easily refresh your garments in just 20 minutes.

! Airing is not a drying programme and should not be used for wet articles of clothing.

- If can be used on any load size up to **9 kg**, but is more effective on smaller loads.

20-minute programme that airs your clothes with cool air. Use also to cool warm clothes.

Anti Allergy 

The programme has the 'Seal of Approval' endorsement from 'Allergy UK', which reflects the effective reduction and elimination of allergens from the clothes. With this programme, thanks to the achievement of constant temperature for an extended period of time, the effects of the most common allergens (including House Dust Mite) are neutralized.

Can be used on wet load to dry and treat or on a dry load just to treat your laundry. Maximum load is 9 kg for a wet load and 4 kg for a dry load.

Quick Dry 

- Your drying time for small loads is very much reduced with a huge time saving up to 25% on cottons (with High Heat option) and 39% on synthetics (with Low Heat option).

Load: 1 Kg. Dryness level: only Cupboard Dry

Activewear 

- This programme is specific for drying water-repellent fabrics and sports jackets (e.g. Gore-Tex, polyester, nylon). Drying the garment after a wash cycle has a beneficial effect as it reactivates the garment's water-repellent treatment.

It can be used for loads of up to 2 kg. The duration of this programme will depend on the size of the load, the dryness setting selected and the spin speed used in your washer. Dryness level: only Cupboard Dry

Cuddly Toys 

- With the cuddly toy cycle user can remove dust easier and wash the cuddly toys more often because the drying time is very much reduced compared to drying in the open air. It's a delicate drying cycle that dries at low temperature and with soft mechanical action to maintain at best the original look and the shine of the hair.

Note: For allergy protection, just freeze for 24hrs your cuddly toys, wash and dry. Repeat every 6 weeks. Before drying remove accessories such as clothes, collars, or sound boxes and protect plastic eyes (using masking tape).

The programme time will vary dependant on the exact make up of the load. The maximum load should not exceed 2.5 kg and no individual item should be greater than 600 g.

Heat & Enjoy 

- The Heat & Enjoy cycle helps to heat towels & bathrobes for a warm sensation after a bath or a shower. It is also useful for warming clothes before dressing during winter.

















































































































The cycle heats the clothes up to 37° (the body temperature) and keeps the same temperature for a maximum of 4 hours or until the user stops the cycle by opening the door.

Load: 3 Kg.











!Note: during this programme a  icon rotates in the display until the temperature target is reached at which point the dryness level icon flashes.

Programmes Table

! If the On/Off light is not lit; Press the On/Off Button  and then select programme.

















Programme	What it does	How to set it	Notes / Options available
 Easy Iron	Brief programme (approximately 10 minutes) that softens fibres of clothing that is ready for ironing.	<ol style="list-style-type: none"> 1. Position the PROGRAMME knob on . 2. Select Alarm Option if required. 3. Press the Start Button > . 	! This is not a drying programme (see previous page). Options available Sound  .
 Refresh	20 min cool programme to air your clothes	<ol style="list-style-type: none"> 1. Position the PROGRAMME knob on . 2. Select Alarm Option if required. 3. Press the Start Button > . 	Sound  .
 Standard Cotton	Dries: your Cotton clothes. N.B: Max. load 6 kg (with Low Heat option)	<ol style="list-style-type: none"> 1. Position the PROGRAMME knob on . 2. Choose Sensor Dry  or Timed Dry  (see next page). 3. Select any Options if required. 4. Press the Start Button > . 	Sound  or Crease care  . Delay Start  . High Heat  Extra Care  . Sensor Dry option, automatic drying: Damp dry  , Iron dry  , Hanger Plus  , Hanger dry  , Light dry  , Cupboard dry  , Ready to Wear  *
 Shirts	Dries your shirt.	<ol style="list-style-type: none"> 1. Position the PROGRAMME knob on . 2. Choose Sensor Dry  or Timed Dry  (see next page). 3. Select any Options if required. 4. Press the Start Button > . 	Sound  or Crease care  . Delay Start  . High Heat  .
 Jeans	Dries denim clothes.	<ol style="list-style-type: none"> 1. Position the PROGRAMME knob on . 2. Choose Sensor Dry  (see next page). 3. Select any Options if required. 4. Press the Start Button > . 	Sound  or Crease care  . Delay Start  . Sensor Dry option, automatic drying: Damp dry  , Iron dry  , Hanger Plus  , Hanger dry  , Light dry  , Cupboard dry  . Ready to Wear  *
 Synthetics	Dries: your synthetics clothes.	<ol style="list-style-type: none"> 1. Position the PROGRAMME knob on . 2. Choose Sensor Dry  or Timed Dry  (see next page). 3. Select any Options if required. 4. Press the Start Button > . 	Sound  or Crease care  . Delay Start  . Sensor Dry option, automatic drying: Damp dry  , Iron dry  , Hanger Plus  , Hanger dry  , Light dry  , Cupboard dry  .
 Bed & Bath	Dries your Towels and bedding.	<ol style="list-style-type: none"> 1. Position the PROGRAMME knob on . 2. Choose Sensor Dry  (see next page). 3. Select any Options if required. 4. Press the Start Button > . 	Sound  or Crease care  . Delay Start  . Extra Care  . Sensor Dry option, automatic drying: Damp dry  , Iron dry  , Hanger Plus  , Hanger dry  , Light dry  , Cupboard dry  . Ready to Wear  *. (We suggest to use only Cupboard dry).
 Duvet	Dries your Duvet.	<ol style="list-style-type: none"> 1. Position the PROGRAMME knob on . 2. Select any Options if required. 3. Press the Start Button > . 	Sound  or Crease care  . Delay Start  . High Heat  .
 Wool	Dries: your Woollen clothes.	<ol style="list-style-type: none"> 1. Position the PROGRAMME knob on . 2. Select any Options if required. 3. Press the Start Button > . 	Sound  .
 Silk	Dries your silk items.	<ol style="list-style-type: none"> 1. Position the PROGRAMME knob on . 2. Choose Sensor Dry  (see next page). 3. Select any Options if required. 4. Press the Start Button > . 	Sound  . Sensor Dry option, automatic drying: Damp dry  , Iron dry  , Hanger Plus  , Hanger dry  , Light dry  , Cupboard dry  . (We suggest to use only Cupboard dry).
 Baby Delicate	Dries your baby clothes.	<ol style="list-style-type: none"> 1. Position the PROGRAMME knob on . 2. Choose Sensor Dry  or Timed Dry  (see next page). 3. Select any Options if required. 4. Press the Start Button > . 	Sound  or Crease care  . Delay Start  . Sensor Dry option, automatic drying: Damp dry  , Iron dry  , Hanger Plus  , Hanger dry  , Light dry  , Cupboard dry  . (We suggest to use only Cupboard dry).
 Anti Allergy	Anti Allergy treatment for your cotton clothes.	<ol style="list-style-type: none"> 1. Position the PROGRAMME knob on . 2. Select any Options if required. 3. Press the Start Button > . 	Sound  or Crease care  . Delay Start  .
 Quick Dry	Dries your cotton or synthetic clothes in less time.	<ol style="list-style-type: none"> 1. Position the PROGRAMME knob on . 2. Select any Options if required. 3. Press the Start Button > . 	Sound  or Crease care  . Delay Start  . High Heat  .

* just with **High Heat** option on

Programme	What it does	How to set it	Notes / Options available
 Activewear	Dries your sports clothes.	<ol style="list-style-type: none"> 1. Position the PROGRAMME knob on . 2. Select any Options if required. 3. Press the Start Button > . 	Sound  or Crease care  . Delay Start  .
 Cuddly Toys	Dries your cuddly toy.	<ol style="list-style-type: none"> 1. Position the PROGRAMME knob on . 2. Select any Options if required. 3. Press the Start Button > . 	Sound  . Delay Start  .
 Heat & Enjoy	Heats your towel & bathrobe.	<ol style="list-style-type: none"> 1. Position the PROGRAMME knob on . 2. Press the Start Button > . 	-

Sensor Drying and Timed Drying

First select a programme (see programmes table).

Programme	What it does	How to set it	Notes / Options available
Sensor Drying	Always use Sensor Dry if possible for drying your clothes. It will guarantee you best drying results. The heat setting depends on the programme (material option) selected.	<ol style="list-style-type: none"> 1. Press and release the sensor Dry button until the display shows the desired selection. Each press advances , , , , , ,  and then repeats. ! Some sensing programmes do not have all 7 dryness level options. 2. Select any Options if required. 3. Press the Start Button > . 	Options available Sound  or Crease care  . Delay Start  . High Heat  . Extra Care  . Consult suggested drying times (see Laundry). The last few minutes of these programmes is the cool tumble phase.
Timed Drying (220, 180, 150, 90, 60 or 40 minutes)	Always use timed drying option if you want to decide the drying time. The heat setting depends on the Programme (material option) selected.	<ol style="list-style-type: none"> 1. Press and release the Timed Button until the display shows the required selection. Each decreases time 220, 180, 150, 90, 60, 40 and then repeats. <ul style="list-style-type: none"> • Baby Delicates have a maximum time of 180. 2. Select any Options if required. 3. Press the Start Button > . 	Options available Sound  or Crease care  . Delay Start  . High Heat  . Consult suggested drying times (see Laundry). The last few minutes of these programmes is the cool tumble phase.

! For the best performance do not open the door before the cycle has finished.

The Controls

• Programme knob

! Warning, if after pressing the start button the programme knob position is changed, the new position will **NOT** change the programme selected.

To change programme press Start/Pause Button >|| to pause the programme, the light flashes Amber, select new programme and any option, the light will then flash green. Press the Start/Pause Button >|| and the new programme will start.

• Option Buttons/ Lights

These buttons are used to customise the selected programme to your requirements. Not all options are available for all programmes (see *Start and Programmes*). If an option is not available and you press the button, the buzzer will beep three times. If the option is available there will be one beep and the option light next to the button lights to confirm the selection.

• ECO Light

This light is illuminated when you select programme options that will use less energy than the default setting. Examples are if you choose an Automatic or sensing programme or use a timed dry setting less than the default time. This light does not indicate that the optimum setting for energy use has been selected; it only shows you that your selected options will use less energy.

• Progress (☀️ Drying, 🌀 Cool tumble, END) Lights

The Progress lights show you the status of the programme. At each stage of the programme the corresponding light turns on.

• Delay Timer ⌚

The start of some programmes (see *Start and Programmes*) can be delayed for up to 24 hours (see *The Display*). Ensure the water bottle is emptied and the filter is cleaned before setting a delayed start.

• Extra Care 🧺

The Anti-ageing function for Cottons helps to maintain the brightness of your laundry for longer thanks to the use of the right drum rotation (reduced in the last part of cycle) and the correct drying temperature.

Note: It cannot be used with the “Ready to Wear”, “Cupboard Dry” and “Light Dry” dryness levels

• Sound 🔔

A buzzer sounds at the end of the drying cycle to signal that the programme has ended and the garments are ready to be removed. If you have selected the Crease Care option, this option is not available.

• Crease Care 🧺

When a delayed start and this option have been selected the clothes are tumbled occasionally during the delayed period to help prevent creases developing.

After end of the drying and cool tumble cycles, the clothes are occasionally tumbled to help prevent creases developing, should you not be available to remove the load immediately after the programme is complete. The **END** light is on during this phase after end of the cycle and the start/pause light flashes amber. If you have selected the Sound option, this option is not available.

• High Heat 🔥

When a drying time is selected, pressing this button sets a high heat drying and the indicator light above the button lights up.

• Empty Water Clean Filter Light “h2o” 🚰

(If you have plumbed your dryer to a drain the 🚰 light can be ignored for the water bottle, as there is no need to empty the water container). When 🚰 is on (not flashing) it reminds you to empty the water container. If the water container fills during a programme, the heater turns off and the dryer does a period of Cool Tumble then the light flashes and the buzzer sounds. You must empty the container and restart the dryer or the clothes will not dry. After re-starting the dryer the light will take a few seconds to go out. To avoid this always empty the water container each time you use the dryer (see *Maintenance*).

! Please note that you ALWAYS have to clean the filter even if you have plumbed your dryer to a drain.

• Door Opening

Opening the door (or pressing the Start/Pause Button) during a programme will stop the dryer and have the following effects. Note: The Start/Pause Light flashes Amber during the Post Care phase of a programme.

- During a delay phase the delay will continue to count down. The start button must be pressed to resume the delay programme. One of the delay lights will flash to show the current delay setting.
- The start button must be pressed to resume the programme. The progress lights will change to show the current status and the Start/Pause light will stop flashing and turn green.
- During the post creasecare phase of a drying program, the Programme will finish. Pressing the Start/Pause button will restart a new program at the beginning.
 - Changing the Programmes knob will select a new programme and the Start/Pause Light will flash green. You can use this to select the “Refresh” programme to cool the clothes if you find them dry enough. Pressing the start/pause button to begin new Programme.

• Note

If you have a power cut, switch off the power or remove the plug. When power is restored, plug in the machine, press and hold the ON/OFF button until the dryer reactivates, then press Start/Pause button.

Laundry

GB

Sorting laundry

- Check the symbols on the care labels of the various garments to verify whether the garments can be safely tumble dried.
- Sort laundry according to the type of fabric.
- Empty all pockets and check for loose buttons.
- Close zips and hooks and fasten belts and strings without tightening them.
- Wring out garments to remove the maximum amount of water possible.

! Do not load the dryer when garments are dripping wet.

Maximum load sizes

Do not overload the drum.

The following values indicate the weight of dry garments:





Natural fibres: maximum 9 kg

Synthetic fibres: maximum 3 kg

! Do not overload the dryer as this may result in reduced drying performance.

Care labels

Always check the care labels, especially when placing garments in the tumble dryer for the first time. Below are the most commonly used symbols:

-  May be tumble dried.
-  Do not tumble dry.
-  Tumble dry – high heat.
-  Tumble dry – low heat.

Drying times

Drying times are approximate and may vary depending on the following:

- Amount of water retained by items after the spin cycle: towels and delicate items retain a lot of water.
- Fabrics: items of the same fabric, but with different texture and thickness may have different drying times.
- Amount of laundry: single items and small loads may take longer to dry.
- Drying: if items are to be ironed, they can be removed from the dryer while still slightly damp. Items that require complete drying can be left longer.
- Heat setting.
- Temperature of the room: the lower the temperature of the room, the longer it will take for the dryer to dry clothing.
- Bulk: certain bulky items require special care during the drying process. We suggest removing these items and replacing them in the dryer once they have been shaken out: repeat this procedure several times during the course of the drying cycle.

! Do not over-dry items.



All fabrics contain natural dampness which helps to keep them soft and fluffy.

The drying times provided refer to the automatic Cupboard dry programmes.

The Timed drying settings are also indicated to enable you to select the most suitable timed option.

The weight refers to dry items.

Drying times

Bomuld  Høj Varme		1 kg	2 kg	3 kg	4 kg	5 kg	6 kg	7 kg	8-9 kg	
	Auto- matiske minutter	40-65	60-95	90-105	105-135	140-160	165-190	210-220	220-260	
	Tidsindstil- let	40 eller 60	60 eller 90	90 eller 120	90 eller 120	120 eller 150	150 eller 180	180	180 eller 220	
Tørretider 800-1000 o/min i vaskemaskine										
Syntetisk  Lav Varme		1 kg		2 kg		3 kg				
	Automatiske minutter	40-50		50-60		60-90				
	Indstillingen Tidsindstillet tørring	40 eller 60		40 eller 60		60 eller 90				
Tørretider på reduceret centrifugering i vaskemaskine										
Akryl (skånepro- gram) Lav Varme		1 kg			2kg					
	Kun tidsindstillet tørring									
		30			60					
Tørretider på reduceret centrifugering i vaskemaskine										

Troubleshooting

One day your dryer seems not to be working. Before you call your Service Centre (see *Service*), go through the following troubleshooting suggestions.

Problem:

The dryer won't start.

Possible causes / Solutions:

- The plug is not plugged into the socket, or not making contact.
- There has been a power failure.
- The fuse has blown. Try to plug another appliance into the socket.
- You are using an extension cord. Try to plug the dryer's power cord directly into the socket.
- The door is not closed securely.
- The programme has not been set properly (see *Start and Programmes*).
- The START button has not been pressed (see *Start and Programmes*).

Drying cycle will not begin.

- You have set a delay time (see *Start and Programmes*).
- You have pressed the start button; there will be a short delay before the dryer starts. Wait for drying to begin, do not press the start button again or the dryer will pause and not begin drying.

It is taking a long time to dry.

- The filter has not been cleaned (see *Maintenance*).
- The water container needs emptying? The empty water light is flashing and "h2o" message is displayed? (see *Maintenance*).
- The Heat Pump Filter needs cleaning (see *Maintenance*).
- The temperature setting is not ideal for the type of fabric you are drying (see *Start and Programmes, and Laundry*).
- The correct drying time has not been selected for this load (see *Laundry*).
- The air intake grille is obstructed (see *Installation and see Maintenance*).
- The items are too wet (see *Laundry*).
- The dryer is overloaded (see *Laundry*).

The Empty water light is flashing but the dryer has only been running for a short period.

- The water container was probably not emptied at the start of the programme. Do not wait for the empty water signal always check and empty the container before starting a new drying programme (see *Maintenance*).

Empty water light is on and the water container is not full.

- This is normal the empty water flashes when the container is full. If the light is on but not flashing it's just a reminder to empty the container (see *Start and Programmes*).

Programme finishes and clothes damper than expected.

- ! For safety the dryer has a maximum programme time of 5 hours. If an automatic programme has not sensed the required final moisture in this time the dryer will complete the programme and stop. Check the above points and run the programme again, if the results are still to damp, contact the service centre (see *Service*).

The Display shows a fault code F followed by one or two numbers, the option lights and pause light are flashing.

- If the display shows F followed by one or two numbers, Turn off and remove plug, Clean the Filters (see *Maintenance*). Then replace plug turn on and start another program. If the number is displayed again Note down the number and contact the service centre (see *Service*).

The display briefly shows "dOn" every 6 seconds.

- The dryer is in 'Demo' mode. Press and hold both the On/Off and Start/Pause buttons for 3 seconds. The display will show "dOn" for 3 seconds and then the dryer will resume normal operation.

Time to End display changes during drying.

- The time to end is continuously monitored throughout the drying cycle and the time is adjusted to give the best-estimated time. The displayed time may increase during the cycle and this is normal.

The dryer makes a thumping noise during the first few minutes of operation.

- This is normal, particularly if the dryer has not been used for a while. If the noise persists throughout the whole drying cycle then contact the service centre.

The lights on the dryer control panel are off although the dryer is switched on.

- The dryer has gone into standby mode to save power. This occurs if you have left the dryer on or have had a power cut. It occurs after 30 minutes:
 - if you leave the dryer without starting a programme;
 - after your drying programme has finished.Press and hold the ON/OFF button until the dryer reactivates



GB

Heat Pump System

This dryer is fitted with a sealed heat pump system to dry your clothes. To operate, the heat pump contains fluorinated greenhouse gases (F gases) which are covered by the Kyoto Protocol. These F gases are contained in a hermetically sealed unit. This sealed unit contains 0.29 kg of the F gas R134a which acts as a refrigerant.

If the sealed unit fails then it must be replaced by a new sealed unit. Contact your nearest service centre for advise.

Note: The gases contained in the sealed unit are not hazardous to health, but if they escape they will have an impact on global warming.

Before calling the Service Centre:

- Use the troubleshooting guide to see if you can solve the problem yourself (see *Troubleshooting*).
- If not, turn off the dryer and call the Service Centre closest to you.

Spare Parts

This dryer is a complex machine. Repairing it yourself or having a nonauthorised person try to repair it could cause harm to one or more persons and to the machine, and could invalidate the spare parts warranty.

Call an authorised technician if you experience problems while using the machine.

Please note that it is an offence for an unqualified person to undertake any servicing or repair work that involves breaking into the sealed heat pump unit.

Essential Contact Information

HOTPOINT SERVICE - Service You Can Rely On

At Hotpoint we pride ourselves on offering our customers the best service we possibly can, wherever you are in the UK and Ireland. Rest assured though, no one knows a Hotpoint appliance better than we do and our service is second to none...

Wherever you are we can be there – we have over 1,000 highly skilled Hotpoint engineers covering the whole of the UK and Ireland ensuring fast, reliable, local service.

'Right first time' – our engineers have the latest tools to help get your Hotpoint appliance back up and running the first time we visit.

Experts in our field – all of our engineers are trained to the highest standard at our Hotpoint Training Centre of Excellence with unrivalled expertise and product knowledge.

Skilled staff – we have over 400 skilled UK based call centre staff, dedicated to offering you excellent service 364 days a year.

Telephone in the United Kingdom: 08448 224 224

Telephone in the Republic of Ireland: 0818 313 413

www.hotpointservice.co.uk

Please note:

Our advisors will require the following information:

- name, address and postal code
- telephone number
- type of malfunction
- date of purchase

- model number
- serial number

This information can be found on the data plate located behind the door.

Information on recycling and disposal

As part of our continual commitment towards environmental protection, we reserve the right to use recycled quality components to reduce costs for our customers and to minimise materials wastage.

- Disposing of the packaging materials: follow local regulations to allow for recycling of packaging materials.
- In order to minimise the risk of injury to children, remove the door and plug, then cut the power supply cord flush with the appliance. Dispose of these parts separately to prevent the appliance from being connected to a power supply socket.

Disposal of old household appliances



The European Directive 2012/19/EC on Waste Electrical and Electronic Equipment (WEEE), requires that old household electrical appliances must not be disposed of in the normal unsorted municipal waste stream. Old appliances must be collected separately in order to optimise the recovery and recycling of the materials they contain and reduce the impact on human health and the environment. This dryer has a sealed heat pump unit containing F gases which should be recovered and destroyed. The crossed out "wheeled bin" symbol on the product reminds you of your obligation, that when you dispose of the appliance it must be separately collected. Consumers should contact their local authority or retailer for information concerning the correct disposal of their old appliance.



This appliance conforms to the following EU directives:

- 2006/95/EC (Low Voltage Directive)
- 2004/108/EC (Electromagnetic Compatibility Directive).