

**AVANT D'UTILISER L'APPAREIL POUR LA PREMIERE FOIS**

- **REMARQUE IMPORTANTE : LISEZ ATTENTIVEMENT LE CHAPITRE "NOTICE D'INSTALLATION"**
- **RETIREZ LE BRIDAGE DE TRANSPORT AVANT D'UTILISER L'APPAREIL POUR LA PREMIERE FOIS.**
- **Effectuez un premier lavage à vide**
 1. Ouvrez le robinet de l'eau
 2. Fermez le hublot.
 3. Versez un peu de détergent (environ 100 ml) dans le compartiment **III**.
 4. Choisissez un programme rapide (voir le "Tableau des programmes" séparé).
 5. Appuyez sur la touche "Marche/Arrêt".
Ce cycle sert à éliminer l'eau résiduelle due aux contrôles effectués par le fabricant.

LAVAGES HABITUELS :

1. Ouvrez le robinet de l'eau.
2. Triez le linge suivant le type de textile, la couleur et chargez la machine.
3. Fermez le hublot.
4. Versez le détergent et les produits additifs éventuels.
5. Sélectionnez le programme, la température et les options spéciales (selon le modèle).
6. Appuyez sur la touche "Marche/Arrêt".

F	SOMMAIRE	
NOTICE D'INSTALLATION		PAGE 5
L'APPAREIL ET SES ACCESSOIRES		PAGE 9
CONSEILS POUR LE RESPECT DE L'ENVIRONNEMENT		PAGE 10
MESURES DE SÉCURITÉ		PAGE 10
TRANSPORT ET DÉPLACEMENT DE L'APPAREIL		PAGE 10
PRÉPARATION DU LAVAGE		PAGE 11
DÉTERGENT ET PRODUITS ADDITIFS		PAGE 12
TEINTURE ET DECOLORATION		PAGE 13
SELECTION DU PROGRAMME ET DES OPTIONS SPECIALES / DEMARRAGE DU PROGRAMME		PAGE 14
VERROUILLAGE DU HUBLOT / FIN DE PROGRAMME / CHANGEMENT DE PROGRAMME		PAGE 15
NETTOYAGE DU FILTRE / VIDANGE DE L'EAU RÉSIDUELLE		PAGE 16
NETTOYAGE ET ENTRETIEN		PAGE 17
DIAGNOSTIC RAPIDE		PAGE 18
SERVICE APRÈS-VENTE		PAGE 18

NOTICE D'INSTALLATION

BRIDAGE DE TRANSPORT

L'appareil est équipé d'un bridage de transport afin d'éviter tout endommagement éventuel en cours de transport.

Il faut obligatoirement retirer le bridage de transport avant d'utiliser la machine (Fig. 1).

1. Dévissez les vis avec la clé fournie (voir la Fig. 2).
2. Déplacez la vis au milieu de l'orifice (Fig. 3).
3. Dégagez complètement la vis avec l'entretoise colorée en plastique (Fig. 4).
4. Obturez l'orifice avec le bouchon en plastique fourni (Fig. 5).
5. Répétez cette opération pour les 3 autres vis.

Remarque

Avant chaque transport, remontez le bridage de transport comme suit :

1. Dégagez les bouchons en plastique au moyen d'un tournevis, en les faisant glisser dans le sens inverse de la flèche et en les retirant.
2. Remplacez le bridage de transport en suivant les instructions ci-dessus en sens inverse.

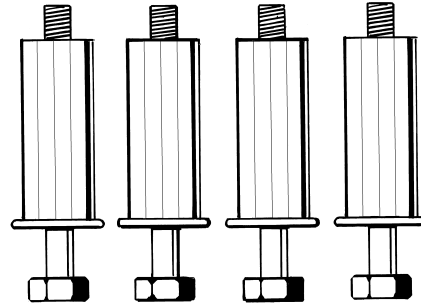

Fig. 1

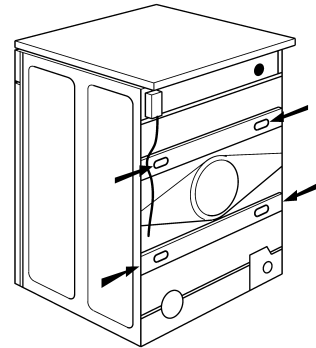

Fig. 2

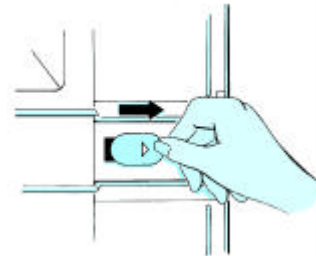
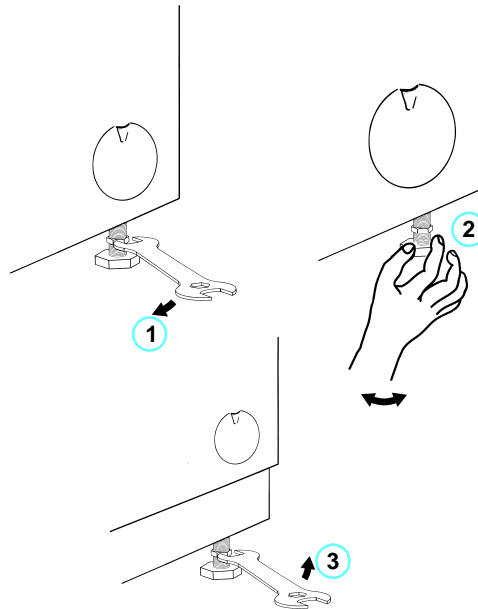

Fig. 3

NOTICE D'INSTALLATION

INSTALLATION

- Placez l'appareil sur un sol plat et stable, si possible dans un coin de la pièce.
 - Assurez-vous que les quatre pieds reposent correctement sur le sol et que la machine est bien horizontale (avec un niveau).
 - Compensez les petites inégalités du sol en réglant les pieds de l'appareil (ne placez jamais un morceau de bois, de carton ou un objet similaire en dessous des pieds).
1. Déserrez le contre-écrou au moyen de la clé fournie.
 2. Réglez la hauteur du pied à la main.
 3. Fixez le contre-écrou en le serrant dans le sens contraire des aiguilles d'une montre face à la machine à laver.
- Si la machine est placée sur un plancher en poutres de bois, posez l'appareil sur un panneau de contre-plaqué 60 x 60 cm et de 3 cm d'épaisseur minimum. Vissez fermement le panneau de contre-plaqué au sol.



ENCASTREMENT / TOLE DE PROTECTION

L'appareil doit être encastré sous un plan de travail continu. L'appareil doit obligatoirement être encastré au moyen de l'unité d'encastrement UBS.

- Débranchez l'appareil de l'alimentation électrique.
1. Dévissez les vis fixant le plan de travail (2 ou 3 vis selon le modèle) à l'arrière.
 2. Faites glisser le plan de travail vers l'arrière jusqu'à la butée et dégagez-le en le soulevant.
Montez la tôle de protection (disponible auprès du Service Après-Vente ou chez votre Revendeur) en suivant les instructions fournies.
 3. Remplacez les vis de fixation et serrez-les.

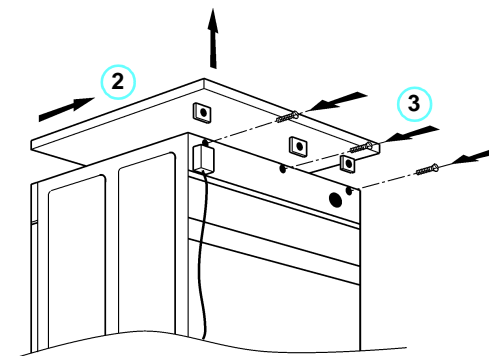
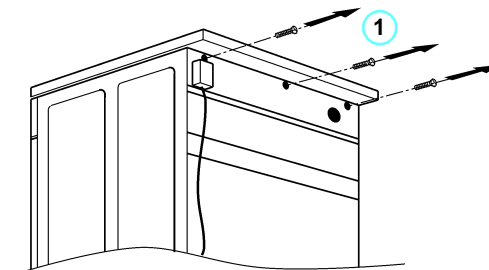

Dimensions de la niche

Largeur	600 mm
Hauteur	825 mm
Profondeur	600 mm

AVERTISSEMENT

Ne branchez la machine qu'après avoir monté la tôle de protection ou le plan de travail.

NOTICE D'INSTALLATION

ARRIVEE D'EAU

- Arrivée d'eau : eau froide uniquement.
- Robinet d'eau : Raccord à vis pour tuyaux 3/4".
- Pression d'eau :
10-100 N/cm² (1-10 bar).

TUYAU D'ARRIVÉE D'EAU

Remarque : Si le tuyau d'arrivée d'eau est déjà monté à l'arrière de l'appareil, les points 1 et 4 ne s'appliquent pas.

1. Sortez le tuyau d'arrivée d'eau hors du tambour.
 2. Le filtre fourni doit obligatoirement être installé entre l'extrémité droite du (des) tuyau(x) d'arrivée et le(s) robinet(s), dans le raccord à vis.
 3. Vissez soigneusement l'extrémité droite du (des) tuyau(s) d'arrivée au(x) robinet(s), de préférence à la main.
 4. Vissez également soigneusement l'extrémité coudée du tuyau à l'appareil. Veillez à ce que le tuyau ne forme pas de noeuds.
 5. Vérifiez l'étanchéité des raccords de la machine en ouvrant le robinet à fond.
- Si le tuyau n'est pas suffisamment long, remplacez-le par un tuyau de longueur suffisante résistant à la pression (minimum 10 bar, en conformité avec EN 500 65).
 - Vérifiez régulièrement que le tuyau d'arrivée d'eau ne présente ni signes de fragilisation, ni fissures. Le cas échéant, remplacez-le.
 - La machine à laver peut être branchée sans clapet anti-retour.
 - Respectez les prescriptions des Compagnies locales de distribution d'eau.

NOTICE D'INSTALLATION

VIDANGE DE L'EAU (selon le modèle)

a) Tuyau de vidange à l'arrière de la machine, Fig. 1

1. Débranchez le tuyau de vidange de la fixation de gauche - voir la flèche A à la Fig. 1).

Important :

Ne desserrez pas la fixation de droite du tuyau de vidange (voir la flèche B à la Fig. 1. A défaut, il y aurait un risque de fuite (danger de s'ébouillanter avec l'eau chaude).

b) Tuyau de vidange à l'intérieur de la machine, Fig. 2

1. Tirez l'anneau vers le bas jusqu'à ce que l'extrémité du tuyau sorte du support.
2. Dégagez le tuyau en le tirant vers le haut jusqu'à ce que vous voyiez le taquet (voir Fig. 2, flèche dans le détail 3).
3. Fermez l'orifice circulaire resté ouvert avec le bouchon.

- Raccordement du tuyau de vidange à l'évacuation.

1. Vous pouvez soit fixer le tuyau de vidange au siphon, soit l'accrocher au rebord d'un évier ou d'un lavabo avec la crosse de vidange (Fig. 2). Les petits lavabos ne conviennent pas. Le rebord utilisé ne doit pas se situer à plus de 125 cm au-dessus du sol.
2. Hauteur d'écoulement minimale : 70 cm. Hauteur d'écoulement maximale de la crosse de vidange : 125 cm.
3. Si vous devez rallonger le tuyau, utilisez un tuyau flexible de mêmes dimensions et serrez les raccords à l'aide de colliers de fixation pour tuyaux flexibles. Longueur maximale du tuyau de vidange : 2,5 m.

Remarque importante

Vérifiez que le tuyau de vidange ne forme pas de nœuds et ne risque pas de tomber pendant le fonctionnement (Fig. 3).

RACCORDEMENT ELECTRIQUE

- Respectez les prescriptions des Compagnies locales de distribution d'électricité.
- L'installation doit être effectuée au moyen d'une prise de courant de sécurité mise à la terre et installée correctement.
- L'appareil doit être mis à la terre. Le fabricant décline toute responsabilité en cas de dommages corporels ou matériels résultant du non-respect des instructions ci-dessus.
- Les données techniques (tension, puissance et fusible) figurent sur la plaque signalétique située à l'intérieur du hublot.

- Le câble d'alimentation ne doit être remplacé que par un technicien agréé.
- L'appareil répond aux exigences des Directives Communautaires 93/68/CEE et EN 60555.
- N'utilisez ni rallonge, ni adaptateur multiple.

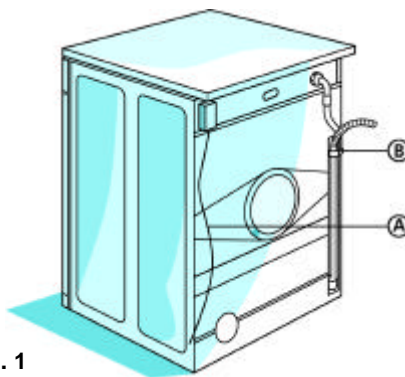

Fig. 1

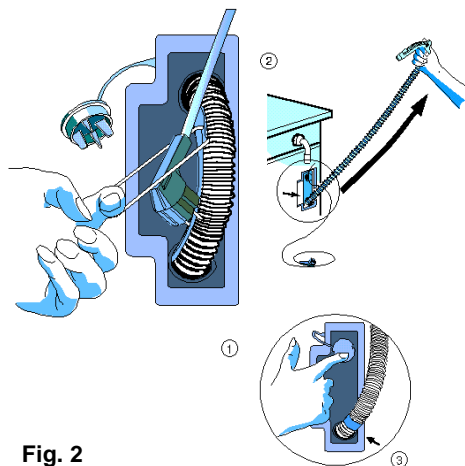

Fig. 2

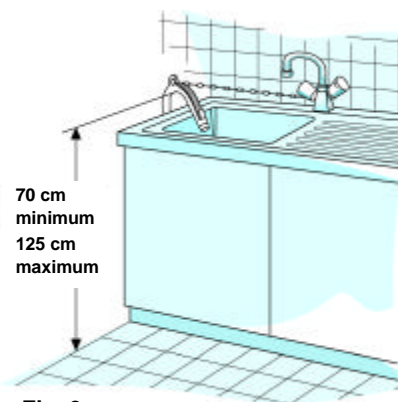
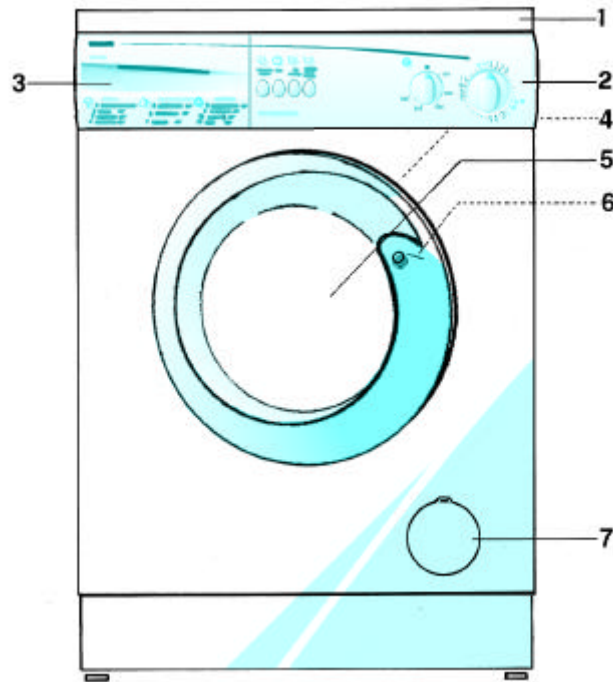

Fig. 3

L'APPAREIL ET SES ACCESSOIRES



1. Plan de travail
2. Bandeau de commandes
3. Bac à détergent
4. Étiquette Service Après-Vente (à l'intérieur du hublot)
5. Hublot
6. Poignée d'ouverture du hublot
 - Pour ouvrir : tirez sur la poignée
 - Pour fermer : repoussez fermement le hublot (un déclic vous assurera une parfaite fermeture)
7. Filtre (à l'intérieur du portillon du compartiment, selon le modèle).

CONSEILS POUR LE RESPECT DE L'ENVIRONNEMENT

- **Emballage**
L'emballage se compose de matériaux entièrement recyclables et porte le symbole de recyclage ♻️.
- **Appareil**
L'appareil est fabriqué à partir de matériaux recyclables. Lors de la mise au rebut, veuillez respecter les normes en vigueur en matière d'élimination des déchets. Rendez l'appareil inutilisable en retirant la fiche et en coupant le câble d'alimentation, de manière à ne plus pouvoir raccorder l'appareil au réseau.
- **Conseils pour réaliser des économies**
 - Chargez la machine au maximum (en fonction du programme) pour économiser l'électricité et l'eau.
 - Pour le linge légèrement à moyennement sale, un programme sans prélavage suffira.
 - Pour le linge peu sale, choisissez une température basse ou un programme court.
 - Pour les petites quantités de linge, choisissez la touche "Peu sale" / "Économique" $\sqrt{2}$ (selon le modèle) et réduisez la quantité de détergent.
 - Si le linge doit être séché en sèche-linge, choisissez la vitesse d'essorage la plus élevée (en fonction du programme). Le sèche-linge consommera ainsi moins d'énergie.
 - Ne dépassez pas les doses prescrites sur les paquets de détergent.
 - N'utilisez des détachants ou des agents de blanchiment que si cela s'avère réellement nécessaire.

MESURES DE SÉCURITÉ

- L'appareil ne doit être utilisé qu'à des fins domestiques.
- Tous les raccordements hydrauliques et électriques seront réalisés dans le respect des instructions du fabricant et des prescriptions de sécurité des Compagnies locales de distribution (voir le chapitre "Notice d'installation").
- Avant de procéder au nettoyage ou à l'entretien, veuillez à débrancher l'appareil.
- Ne laissez jamais l'appareil inutilement branché. Fermez le robinet d'eau.
- **N'ouvrez pas le hublot brusquement.**
- Veillez à ce que les enfants ne jouent pas avec l'appareil ou dans l'appareil. Ne vous servez pas du hublot comme point d'appui.
- Conservez les emballages (sachets en plastique, morceaux de polystyrène, etc...) hors de portée des enfants; car ils constituent une source de danger potentielle.
- L'appareil répond aux exigences de la Directive Communautaire 93/68/CEE.

TRANSPORT ET DÉPLACEMENT DE L'APPAREIL

1. Débranchez l'appareil de l'alimentation électrique.
2. Fermez le robinet
3. Débranchez les tuyaux d'arrivée d'eau et de vidange.
4. Laissez couler le reste de l'eau hors de l'appareil et des tuyaux (voir le chapitre "Nettoyage du filtre / Vidange de l'eau résiduelle").
5. Remontez impérativement le bridage de transport (voir le chapitre "Notice d'installation").



PRÉPARATION DU LAVAGE

1. Triez le linge suivant :

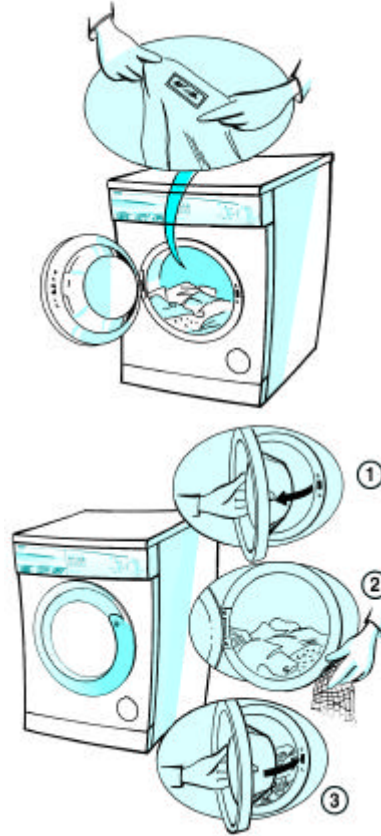
- **Le type de textile/le symbole sur l'étiquette d'entretien**
Coton, tissus mixtes, synthétiques, laine, soie, viscose.
 - **Les couleurs**
Séparez le linge de couleur du linge blanc. Lavez séparément le linge de couleur neuf.
 - **Le poids**
Remplissez le tambour en alternant les grandes et les petites pièces afin d'améliorer l'efficacité de lavage et la répartition du linge dans le tambour.
 - **La catégorie du linge**
Lavez séparément le linge délicat. Sélectionnez le programme approprié pour la laine lavable en machine , les rideaux ou autres tissus délicats. Retirez les crochets des rideaux ou placez-les dans un sac à linge. Ne lavez que les textiles résistants au lavage en machine. Lavez les petites pièces (par exemple les bas en nylon, les ceintures, etc.) et le linge avec agrafes (les soutiens-gorge, par exemple) dans un sac à linge ou dans une taie d'oreiller avec fermeture à glissière.
- 2. Videz les poches**
Les pièces de monnaie, épingles de sûreté, etc... risquent d'endommager le linge, le tambour et la cuve.
- 3. Fermetures**
Fermez les fermetures à glissière, les boutons et les agrafes. Attachez les ceintures et les rubans.



TRAITEMENT DES TACHES

- En règle générale, les taches de sang, de lait, d'oeuf et autres substances organiques se nettoient déjà bien lors de la phase enzymatique automatique du programme.
- Pour les taches de vin rouge, de café, de thé, d'herbe, de fruits, etc..., ajoutez un détachant biologique dans le compartiment  ou de l'eau de Javel dans le compartiment du bac à produits  (selon le modèle).
- Au besoin, prétraitez les taches tenaces au moyen d'un détachant.

CHARGEMENT DU LINGE

1. Ouvrez le hublot.
2. Introduisez le linge, pièce par pièce, dans le tambour, sans surcharger la machine.
3. Fermez le hublot.

QUANTITÉS DE LINGE

Voir le "Tableau des programmes" séparé.

Remarque importante : Vérifiez la résistance des couleurs des nouvelles pièces et lavez-les séparément la première fois.

DÉTERGENT ET PRODUITS ADDITIFS

CHOIX DU BON DETERGENT

Le type de détergent dépend :

- du type de tissu (coton, synthétiques, linge délicat, laine, soie).

Remarque : Pour la laine et la soie, n'utilisez que du détergent spécialement conçu à cet effet.

- de la couleur;
- de la température de lavage;
- du type de salissure;

Remarques :

- Les taches blanches sur les tissus noirs proviennent des adoucisseurs d'eau insolubles contenus dans les détergents modernes sans phosphate. Si ce cas se présente, secouez le linge ou brossez-le ou utilisez un détergent liquide.
- Conservez le détergent et les produits additifs dans un endroit sec, hors de portée des enfants.
- N'utilisez que du détergent et des produits additifs pour machines à laver automatiques.
- Si vous utilisez des adoucisseurs d'eau, des produits anticalcaires, des produits de teinture ou de décoloration, vérifiez qu'ils conviennent pour les machines à laver automatiques.
- N'utilisez pas de solvants dans l'appareil (par exemple par exemple, de l'essence térébenthine). Ne lavez en aucun cas des tissus traités avec du solvant ou des liquides inflammables dans la machine à laver.

DOSAGE DU DETERGENT

Respectez les doses recommandées spécifiées sur les paquets de détergent. Les doses dépendent :

- du type de salissure;
- de la quantité de linge;
 - charge complète : selon les recommandations du fabricant;
 - demi-charge : 3/4 des doses prescrites;
 - charge minimale (environ 1 kg) : la moitié des doses prescrites;
- de la dureté de l'eau (renseignez-vous auprès de votre Compagnie de distribution d'eau) : l'eau douce nécessite moins de détergent que l'eau dure.

Remarques :

- Toute dose excessive provoquera une formation extrême de mousse et diminuera l'efficacité du lavage. En cas de formation extrême de mousse, le dispositif anti-mousse de l'appareil empêchera l'essorage.
- Si la dose n'est pas suffisante, le linge deviendra gris. En outre, la résistance et le tambour s'entartrent.
- Si vous utilisez de l'eau de Javel, respectez scrupuleusement les instructions de blanchiment. Tout dosage excessif d'agents de blanchiment risque d'endommager le linge.

TABLEAU RELATIF A LA DURETE DE L'EAU

CATEGORIE DE DURETE DE L'EAU	CARACTERISTIQUES	DURETE ALLEMANDE °dH	DURETE FRANÇAISE °fH	DURETE ANGLAISE °eH
1	douce	0-7	0-12	0-9
2	moyenne	7-14	12-25	9-17
3	dure	14-21	25-37	17-26
4	très dure	plus de 21	plus de 37	plus de 26

Si la machine dispose d'un bac à produits à trois compartiments, indiquez la dureté de l'eau dans votre région sur l'aide-mémoire de la dureté de l'eau.

Poussez ensuite l'aide-mémoire latéralement, jusqu'à la position désirée.

DETERGENT ET PRODUITS ADDITIFS

DÉTERGENT ET PRODUITS ADDITIFS

1. Tirez le bac à produits. Selon le modèle, le bac à produits disposera de trois ou quatre compartiments.

2. Remplissez de détergent :

- Programmes avec prélavage et lavage principal. 

- Programme de lavage principal sans prélavage 



Si vous utilisez du détergent liquide, retirez l'accessoire coloré du bac à produits et placez-le dans le compartiment . La graduation figurant sur l'accessoire facilite le dosage.

- Ajoutez l'assouplissant et le produit amidonnant (ne dépassez pas le repère "Max" pour les modèles à trois compartiments ou le repère "100 ml" pour les modèles à quatre compartiments). 

- Versez l'eau de Javel, sans dépasser le repère "Max" (si le modèle convient à cette utilisation). 

- Détachant 

- Adoucisseur (à partir de la catégorie de dureté d'eau 4). 

- Amidon
Diluez l'amidon liquide ou en poudre dans un récipient en ajoutant environ 1 litre d'eau. Chargez le lave-linge, verrouillez le hublot, sélectionnez le programme "Rinçage et essorage" et démarrez le programme. Après l'arrivée d'eau, versez l'amidon dissout dans le compartiment . Pour nettoyer, ajoutez ensuite un demi-litre d'eau environ. 

3. Repoussez le bac à produits jusqu'à la butée.

Remarques :

- Pour éviter les problèmes de rinçage en cas d'utilisation de détergents en poudre fortement concentrés, utilisez les doseurs usuels et placez-les directement dans le tambour (seulement pour les programmes sans prélavage).

- Si vous utilisez de l'assouplissant concentré, diluez avec de l'eau jusqu'au repère "Max." du compartiment réservé à l'assouplissant dans le bac à produits.

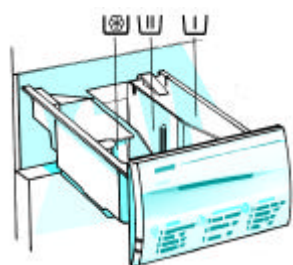

Bac à produits à 3 compartiments

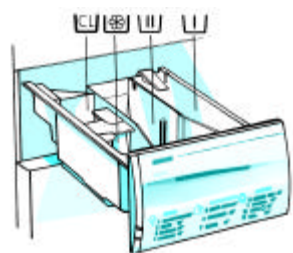

Bac à produits à 4 compartiments

TEINTURE ET DECOLORATION

Teinture : Les produits vendus dans le commerce se composent généralement d'un colorant, d'un fixateur et de sel.

Versez le colorant, le fixateur puis le sel directement dans le tambour vide.

- Utilisez exclusivement des produits conçus pour les machines à laver.
- Respectez les instructions du fabricant.
- Les composants en plastique et en caoutchouc à l'intérieur de l'appareil peuvent changer de couleur au contact des produits de teinture ou de blanchiment.

SELECTION DU PROGRAMME ET DES OPTIONS SPECIALES / DEMARRAGE DU PROGRAMME

SELECTION DU PROGRAMME

(Varie en fonction du type d'appareil. Voir également le "Tableau des programmes" séparé.)

Pour les appareils AVEC sélecteur de température

1. Tournez le sélecteur de programme dans le sens des aiguilles d'une montre jusqu'au programme désiré.
2. Positionnez le sélecteur de température sur la température désirée.

Pour les appareils SANS sélecteur de température

1. Tournez le sélecteur de programme dans le sens des aiguilles d'une montre jusqu'au programme avec la température désirée.

Pour les appareils AVEC sélecteur de vitesse d'essorage

1. Tournez le sélecteur de vitesse d'essorage jusqu'à la vitesse désirée.



Remarque importante :

1. Si vous avez sélectionné (☉) "Pas d'essorage" :
 - Les programmes "Laine" et "Linge délicat" n'ont pas de cycle d'essorage;
 - Pour les programmes "Coton" et "Synthétiques", un essorage intermédiaire réduit est prévu entre les cycles de rinçage afin d'assurer un rinçage efficace. Le programme se termine par un essorage court à vitesse réduite.
2. Une vitesse d'essorage maximale est attribuée automatiquement à chaque programme :

Programme	Vitesse d'essorage maximale en tr/min (selon le modèle)					
	1200	1100	1000	900	800	600
Coton	1200	1100	1000	900	800	600
Synthétiques	1200	1100	1000	900	800	600
Linge délicat	700*	700*	700*	700*	700*	600
Laine	700*	700*	700*	700*	700*	600
Rinçage + Essorage	1200	1100	1000	900	800	600
Essorage délicat	700*	700*	700*	700*	700*	600

* Afin de ne pas endommager le linge, la vitesse d'essorage est limitée à 900 tr/min.

APPUYEZ SUR LA TOUCHE CORRESPONDANT A L'OPTION DESIREE

(Varie en fonction du type d'appareil. Voir également le "Tableau des programmes" séparé.)

Touche "Réduction de la vitesse d'essorage"

- Appuyez sur cette touche pour réduire la vitesse d'essorage.

Touche "Pas d'essorage"/Arrêt essorage ☉

- Appuyez sur cette touche pour supprimer la fonction d'essorage du programme.

Touche "Arrêt Cuve Pleine/Essorage différé" ☐

- Le linge non essoré reste dans la dernière eau de rinçage, permettant ainsi d'éviter la formation de faux plis.
- Particulièrement conseillé pour les programmes "Synthétiques" ou "Linge délicat", lorsque les textiles ne sont pas retirés immédiatement à la fin du programme.

Suppression de l'Arrêt Cuve Pleine :

Appuyez à nouveau sur la touche "Arrêt Cuve Pleine/Essorage différé" pour essorer le linge en fonction du programme sélectionné.

Touche "Peu sale/1/2 Charge/Charge réduite" 1/2

- Réduit la consommation d'eau, surtout pendant le rinçage.
- Idéal pour le linge peu sale ou les petites charges (réduisez la quantité de détergent).

Touche "Eau Froide" ❄️

L'eau est utilisée à la température d'alimentation en eau.

Touche "Rinçage intensif" 🚿

- Particulièrement conseillé dans les régions possédant une eau extrêmement douce, pour le linge des bébés et des personnes allergiques.
- Le cycle de rinçage utilise environ 10 litres d'eau en plus.
- Cette option est particulièrement conseillée pour les programmes "Coton 95°C" et "Synthétiques 60°C", étant donné que l'eau de lavage est refroidie avant la vidange.

"Lavage intensif" 95°C 95

- Cette fonction peut être sélectionnée avec le programme "Coton".
- Convient pour le linge présentant ce symbole sur l'étiquette d'entretien.
- Recommandé uniquement pour le linge très sale.

DEMARRAGE DU PROGRAMME

1. Branchez l'appareil.
2. Ouvrez le robinet.
3. Appuyez sur la touche "Marche/Arrêt".

N.B. Pour réduire la consommation d'énergie et d'eau, la quantité d'eau est calculée en fonction de la quantité et du type de linge. Si vous voulez utiliser une plus grande quantité d'eau pour le lavage intensif, vous pouvez choisir un programme avec pré-lavage.

VERROUILLAGE DU HUBLLOT / FIN DE PROGRAMME / CHANGEMENT DE PROGRAMME

VERROUILLAGE DU HUBLLOT

Dès que le programme démarre, le hublot se verrouille automatiquement jusqu'à la fin du programme.

FIN DU PROGRAMME

- L'indicateur de déroulement du programme est sur la position "Stop".
- 1. Appuyez sur la touche "Marche/Arrêt".
- 2. Supprimez les options spéciales en appuyant sur les touches correspondantes.
- 3. Fermez le robinet.
- 4. Attendez que le hublot se déverrouille (environ deux minutes).
- 5. Ouvrez le hublot et sortez le linge.

Remarque : Afin que le tambour puisse sécher, ne fermez pas le hublot. Laissez-le entrouvert.

CHANGEMENT DE PROGRAMME

1. Appuyez sur la touche "Marche/Arrêt".
2. Sélectionnez un autre programme, la température et les options.
3. Appuyez à nouveau sur la touche "Marche/Arrêt".

NETTOYAGE DU FILTRE / VIDANGE DE L'EAU RÉSIDUELLE

QUAND FAUT-IL NETTOYER LE FILTRE OU VIDANGER L'EAU RÉSIDUELLE ?

Attention : certains modèles n'ont pas de filtre car sont équipés d'une pompe autonettoyante. Dans ce cas, ne tenez pas compte du chapitre suivant.

- Contrôlez et nettoyez régulièrement le filtre, au moins deux à trois fois par an.
- Lorsque l'appareil ne vidange ou n'essore plus correctement.
- Lorsque la pompe est bouchée par des impuretés (boutons, pièces de monnaie, épingles de sûreté, etc...).

Remarque importante : Avant de vider le filtre, attendez que l'eau soit froide.

NETTOYAGE DU FILTRE

1. Mettez l'appareil hors tension (appuyez sur la touche "Marche/Arrêt").
2. Ouvrez le portillon du filtre avec l'accessoire coloré du bac à produits.
3. Placez un récipient sous le filtre.
4. Faites tourner très lentement le filtre dans le sens inverse des aiguilles d'une montre, jusqu'à ce que la poignée se trouve en position verticale, sans toutefois le retirer.
5. Attendez que l'eau s'écoule.
6. Vous pouvez alors dévisser complètement le filtre et le sortir.
7. Éliminez les impuretés.
8. Vérifiez que la turbine de la pompe tourne librement.
9. Réinsérez le filtre et revissez-le dans le sens des aiguilles d'une montre, jusqu'à la butée (la poignée est à l'horizontale).
10. Fermez le portillon.
11. Versez 1/2 litre d'eau dans le bac à produits afin de réactiver le système "Economique".

Certains modèles n'ont pas de filtre, puisqu'ils sont équipés d'une pompe autonettoyante.

QUAND FAUT-IL VIDANGER L'EAU RÉSIDUELLE ?

- Pour le transport de la machine (déplacement).
- S'il y a de danger de gel dans la pièce où est installée la machine. Si tel est le cas, vidangez la machine et les tuyaux flexibles après chaque lavage.

VIDANGE DE L'EAU RÉSIDUELLE

Le tuyau servant à évacuer l'eau résiduelle (selon le modèle) se trouve dans la plinthe de l'appareil. Pour vidanger l'eau résiduelle, suivez les instructions du chapitre précédent (points 1 à 8), inclinez la machine en avant et laissez couler l'eau résiduelle. Suivez ensuite les instructions des points 8 et 9 du chapitre précédent.

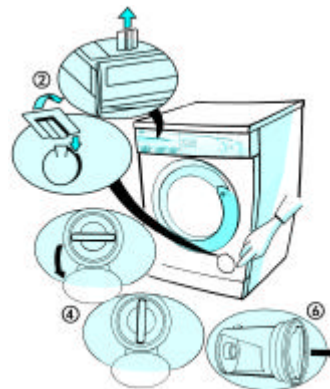

NETTOYAGE ET ENTRETIEN

CARROSSERIE ET BANDEAU DE COMMANDES

- Nettoyez avec votre détergent habituel (n'utilisez pas de poudre à récurer).
- Essuyez avec un chiffon doux.

BAC A PRODUITS

1. Dégagez le bac à produits en appuyant sur le levier de déverrouillage et retirez-le.
2. Retirez les accessoires (siphon du compartiment réservé à l'assouplissant, siphon du compartiment réservé aux agents de blanchiment et accessoire coloré pour le détergent liquide).
3. Lavez toutes les pièces à l'eau courante.
4. Remettez les accessoires et réinsérez le bac jusqu'à la butée.

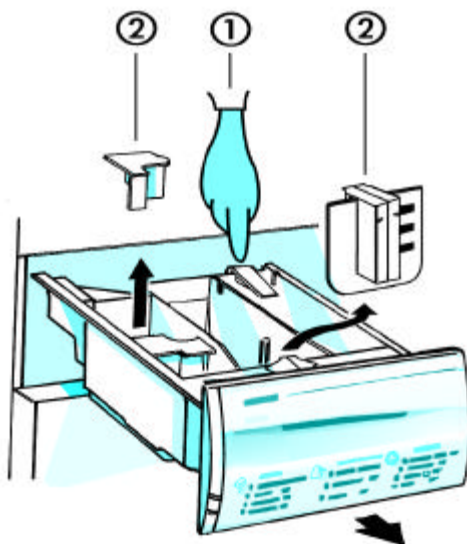

JOINT DU HUBLOT

- Nettoyez de temps en temps avec un chiffon humide.
- Vérifiez régulièrement que des impuretés ne se trouvent pas dans les plis.

FILTRES DU RACCORDEMENT D'ARRIVEE D'EAU

- Contrôlez et nettoyez régulièrement.
1. Fermez le(s) robinet(s).
 2. Dévissez le(s) tuyau(x) flexible(s) du(des) robinet(s).
 3. Retirez le filtre et nettoyez-le.
 4. Remettez le filtre en place et vissez le(s) tuyau(x) d'arrivée d'eau sur le(s) robinet(s).
 5. Dévissez le(s) tuyau(x) flexible(s) de la machine.
 6. Retirez le filtre du tuyau de l'appareil avec une pince et nettoyez-le.
 7. Remettez le filtre et revissez le tuyau(x) à la machine.
 8. Ouvrez le(s) robinet(s) et vérifiez l'étanchéité des raccordements.

FILTRE

- Contrôlez et nettoyez régulièrement le filtre, au moins deux à trois fois par an (voir le chapitre "Nettoyage du filtre / Vidange de l'eau résiduelle").

DIAGNOSTIC RAPIDE

L'appareil ne démarre pas.

- La fiche est bien branchée dans la prise de courant ?
- Le fusible est en ordre ?
- Y a-t-il une coupure de courant ?
- Le robinet est ouvert ? Il y a de l'eau ?
- Le hublot est fermé ? La sécurité enfants est activée ?
- Programme sélectionné ?
- La touche "Marche/Arrêt" est enclenchée ?

L'eau n'entre que lentement ou pas du tout

- Le robinet est ouvert à fond ?
- Le tuyau d'arrivée d'eau est plié ?
- Les filtres dans le raccord d'arrivée d'eau sont bouchés ? (voir le chapitre "nettoyage et Entretien").
- L'eau se trouvant dans le tuyau d'arrivée d'eau est gelée ?

L'eau n'est pas vidangée

- Le tuyau de vidange est monté correctement? (Voir le chapitre "Notice d'installation").
- Le filtre est bouché ? (Voir le chapitre "Nettoyage du filtre / Vidange de l'eau résiduelle")
- Le tuyau de vidange est gelé ?
- La touche "Arrêt Cuve Pleine" est enclenchée ?

Le détergent et les produits additifs ne sont pas évacués correctement

- Le siphon est bien installé ?
- Le siphon est bouché ?

- L'eau n'entre que lentement ? (Voir ci-dessus.)
- Voir également "Détergent et produits additifs" et "nettoyage et Entretien".

L'appareil vibre pendant l'essorage

- L'appareil est bien posé à l'horizontale et les quatre pieds reposent correctement sur le sol ? (Voir le chapitre "Notice d'installation").
- Le bridage de transport a été enlevé ? Il faut obligatoirement retirer le bridage de transport avant d'utiliser la machine (voir le chapitre "Notice d'installation").

Le linge n'est pas du tout ou pas assez essoré

- La turbine de la pompe est bloquée? (Voir le chapitre "Nettoyage du filtre / Vidange de l'eau résiduelle").
- Vous lavez des pièces uniques de grandes dimensions (sortie de bain, par exemple) ? Si tel est le cas, il se peut que le système de correction de balourd interrompe la vitesse d'essorage s'il détecte un balourd trop important au début de l'essorage. La machine répartit le linge et redémarre un nouveau cycle d'essorage.
- Si le système de correction de balourd détecte plusieurs fois de suite un balourd trop important, la machine essorera à vitesse réduite ou, si le balourd est extrême, elle n'essorera pas du tout.
- Si, à la fin du programme, le linge est encore mouillé, ajoutez éventuellement d'autres vêtements et redémarrez un programme d'essorage.

SERVICE APRÈS-VENTE

Avant de contacter le Service Après-Vente

1. Vérifiez s'il n'est pas possible de remédier vous-même au défaut (voir le chapitre "Diagnostic rapide").
2. Redémarrez le programme pour vérifier si le défaut persiste.
3. Si l'appareil ne fonctionne toujours pas correctement, appelez le Service Après-Vente et spécifiez :
 - le type de panne
 - le modèle
 - Le code Service (numéro suivant le mot SERVICE).

L'étiquette Service Après-Vente se trouve sur le côté intérieur du hublot.

- votre adresse complète
- votre numéro de téléphone et le préfixe.

