

IT

Italiano,1

GB

English,13

FR

Français,25

NL

Nederlands,37

PL

Polski,49

PT

Portuges,61

ES

Espanol,73

DE

Deutsch,85

HU

Magyarország,97

TZAA 10.1
TZAAA 10.1

Indice

Importanza della sicurezza e istruzioni, 2

Installazione, 3-4

Trasporto
Installazione
Porta reversibile

Descrizione dell'apparecchio, 5

Vista d'insieme

Istruzioni utente, 6-7

Prima dell'uso
Controllo termostato
Come avviare l'apparecchio
Vano congelatore

Manutenzione e cura, 8

Sbrinare l'apparecchio
Pulizia interna
Pulizia esterna
Come sbrinare il congelatore
Quando l'apparecchio non è utilizzato

Avvisi e consigli, 9-10

Segnali acustici relativi ad un normale funzionamento
Conservazione dei cibi
Consigli per il risparmio energetico
In caso di interruzione di energia elettrica
Attenzione

Individuazione e soluzione dei problemi, 11

Assistenza, 12

Importanza della sicurezza e istruzioni

Le presenti avvertenze sono fornite per la vostra sicurezza. Assicuratevi di averle ben comprese tutte prima di installare o di usare l'apparecchio.

Installazione

- Questo apparecchio è pesante: è necessario fare attenzione quando lo spostate.
- È pericoloso alterare le specifiche o cercare di modificare il prodotto in qualunque modo.
- Assicuratevi che l'apparecchio non appoggi sopra il cavo di alimentazione elettrica.
- Qualsiasi intervento sull'impianto elettrico necessario all'installazione dell'apparecchio deve essere eseguito da un elettricista qualificato o da una persona competente.
- Le parti soggette a riscaldamento non devono essere esposte. Quando possibile, il retro dell'apparecchio deve essere avvicinato alla parete lasciando tuttavia la distanza necessaria all'aerazione, come specificano le istruzioni relative all'installazione.
- L'apparecchio va lasciato spento per qualche ora una volta installato, per permettere al refrigerante di stabilizzarsi.

Sicurezza dei bambini

- Non permettete ai bambini di manomettere i comandi o di giocare con il prodotto.

Uso

- Questo apparecchio è progettato per uso esclusivamente domestico, in particolare solo per la conservazione di generi alimentari commestibili.
- Una volta tolti dal congelatore, i cibi surgelati non devono essere ricongelati.
- Non mettete nel congelatore bevande frizzanti o gassate.
- I ghiaccioli possono provocare ustioni da freddo se consumati appena tolti dal congelatore.
- Non togliete oggetti dal congelatore con le mani umide o bagnate poiché potreste provocare abrasioni della pelle o ustioni da freddo.

Manutenzione e pulizia

- Spegnete e staccate la spina dell'apparecchio prima di compiere qualsiasi intervento di pulizia o di manutenzione.
- Non utilizzate utensili appuntiti per rimuovere la brina o il ghiaccio. (Vedi le istruzioni sullo sbrinamento).

Fine vita dell'apparecchio

- Per lo smaltimento del vostro apparecchio servitevi di un sito autorizzato.
- Togliete la spina e assicuratevi che tutti i dispositivi di fermo e di bloccaggio siano rimossi per evitare che i bambini più piccoli possano rimanere intrappolati all'interno.

Smaltimento

- Smaltimento del materiale di imballaggio: attenersi alle norme locali, così gli imballaggi potranno essere riutilizzati.
- La direttiva Europea 2002/96/CE sui rifiuti di apparecchiature elettriche ed elettroniche (RAEE), prevede che gli elettrodomestici non debbano essere smaltiti nel normale flusso dei rifiuti solidi urbani. Gli apparecchi dismessi devono essere raccolti separatamente per ottimizzare il tasso di recupero e riciclaggio dei materiali che li compongono ed impedire potenziali danni per la salute e l'ambiente. Il simbolo del cestino barrato è riportato su tutti i prodotti per ricordare gli obblighi di raccolta separata. Per ulteriori informazioni, sulla corretta dismissione degli elettrodomestici, i detentori potranno rivolgersi al servizio pubblico preposto o ai rivenditori.

Risparmiare e rispettare l'ambiente

- Installare l'apparecchio in un ambiente fresco e ben aerato, proteggerlo dall'esposizione diretta ai raggi solari, non disporlo vicino a fonti di calore.
- Per introdurre o estrarre gli alimenti, aprire le porte dell'apparecchio il più brevemente possibile. Ogni apertura delle porte causa un notevole dispendio di energia.
- Non riempire con troppi alimenti l'apparecchio: per una buona conservazione, il freddo deve poter circolare liberamente. Se si impedisce la circolazione, il compressore lavorerà continuamente.
- Non introdurre alimenti caldi: alzerebbero la temperatura interna costringendo il compressore a un grosso lavoro, con grande spreco di energia elettrica.
- Sbrinare l'apparecchio qualora si formasse del ghiaccio (vedi **Manutenzione**); uno spesso strato di ghiaccio rende più difficile la cessione di freddo agli alimenti e fa aumentare il consumo di energia.

 Leggete con attenzione il presente libretto di istruzioni e conservatelo per future consultazioni.

Trasporto

 **Attenzione:** Per disimballare e movimentare l'apparecchio sono necessarie 2 persone. Si raccomanda di indossare i guanti.

- L'apparecchio va trasportato solo in posizione verticale. Non inclinate l'apparecchio oltre i 45°. L'imballaggio fornito deve rimanere intatto durante il trasporto.
- Dopo il trasporto, lasciate l'apparecchio spento per almeno 4 ore per permettere al sistema di raffreddamento di stabilizzarsi. Il mancato rispetto di quanto sopra potrebbe causare danni all'apparecchio.
- Non spostate l'apparecchio tirando la porta o la maniglia poiché potreste danneggiare il pavimento e le pareti, ecc.
- Svotate l'acqua dalla bacinella di raccolta prima di ogni spostamento.
- Assicuratevi che il tubo per l'acqua di sbrinamento, sul retro del prodotto, sia fissato alla vaschetta di evaporazione in plastica in cima al compressore, per evitare che l'acqua di sbrinamento si riversi sul pavimento.
- Controllate che il cavo di alimentazione non rimanga impigliato sotto l'apparecchio durante e dopo lo spostamento.
- Rimuovete con cura tutti i materiali d'imballaggio, compresa la base in schiuma, smaltendoli in modo corretto.

Installazione

- Assicuratevi che sia garantito uno spazio sufficiente per l'installazione dell'apparecchio. Lasciate spazio ai lati e sopra l'apparecchio per garantire la corretta aerazione.
- Non collocate l'apparecchio vicino ad una fonte di calore o alla luce diretta del sole.
- Non appoggiate oggetti pesanti sopra l'apparecchio poiché potrebbero danneggiarlo.
- Non installate l'apparecchio in un luogo umido o bagnato.
- Regolate i piedini anteriori per livellare l'apparecchio che deve essere installato su una superficie piana e liscia, al fine di evitare vibrazioni e rumori eccessivi.
- Ogni apparecchio appartiene ad una classe climatica (riportata sulla targhetta dei dati) in cui è indicato l'intervallo di temperature adeguate al suo funzionamento una volta posizionato. Esso potrebbe non funzionare correttamente se lasciato per un lungo periodo ad una temperatura non compresa nell'intervallo specificato.
- Fate riferimento alla sezione 'Manutenzione e cura' per predisporre il vostro apparecchio all'uso.

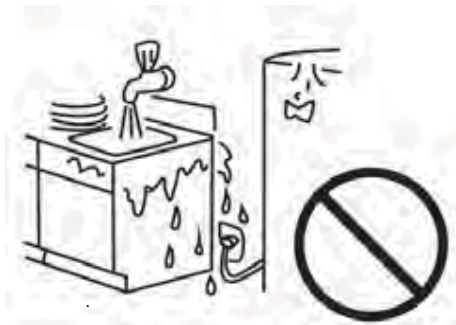

Porta reversibile

⚠ Attenzione: Togliete la spina dalla presa prima di invertire la posizione di apertura della porta. Sono necessarie 2 persone per eseguire questa operazione.

1. Svitare le viti (6) che fissano il pannello superiore (7) all'unità. Togliere il pannello superiore.
2. Svitare le due viti (1) che fissano la cerniera superiore (5) (lato destro) al telaio. Togliere la cerniera superiore (5).
3. Sollevare la porta dal perno d'incernieramento inferiore e collocarla su una superficie liscia.
4. Svitare le due viti (8) di fissaggio della cerniera inferiore (2). Togliere la cerniera inferiore (2).
5. Rimuovere il piedino anteriore sinistro (4) e portarlo sul lato destro.
6. Prima di risistemare la cerniera inferiore (2), togliere il perno d'incernieramento (9) e invertire la direzione della cerniera (2). Assemblare nuovamente la cerniera inferiore (2) sul lato sinistro utilizzando le due viti (8).
7. Riposizionare il perno d'incernieramento (9) sulla cerniera inferiore (2).
8. Fate scendere la porta sul perno d'incernieramento inferiore (9).
9. Tenendo la porta chiusa, assemblare nuovamente la cerniera superiore (5) sul lato sinistro utilizzando le due viti (1). Non avvitate completamente le viti (1) finché la sommità della porta superiore non è livellata con il piano di lavoro.
10. Riposizionare il pannello superiore (7) con le apposite viti (6).



FIGURA 1
La porta si apre dal lato sinistro



FIGURA 2
La porta si apre dal lato destro

Vista d'insieme

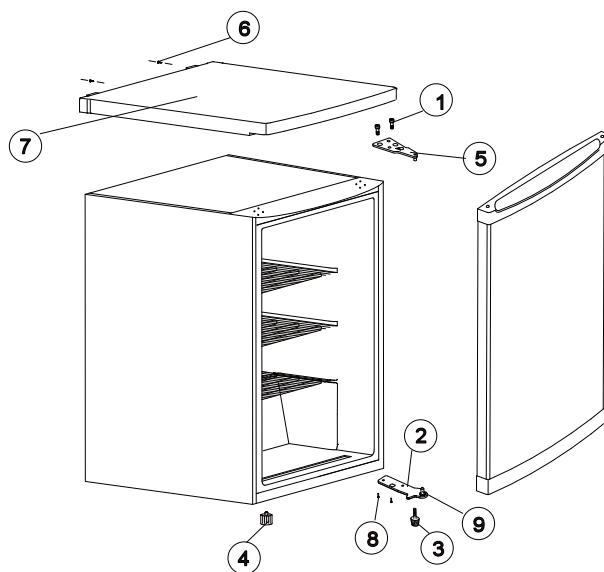
IT

Le istruzioni contenute in questo libretto si applicano a vari modelli di frigorifero. Gli schemi potrebbero non rappresentare esattamente l'apparecchio acquistato.

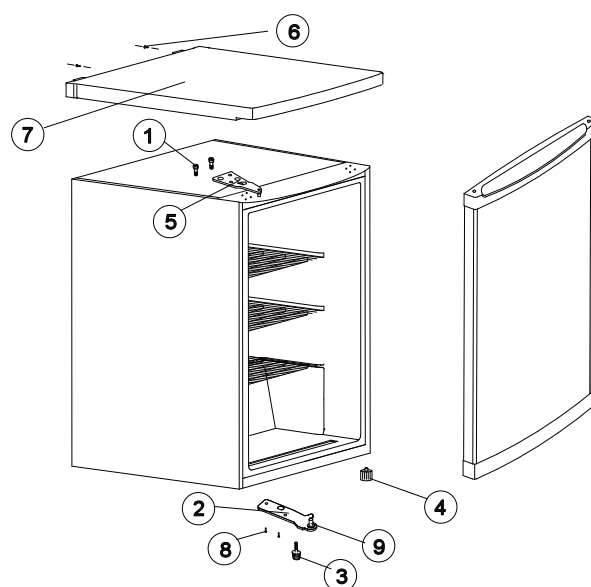
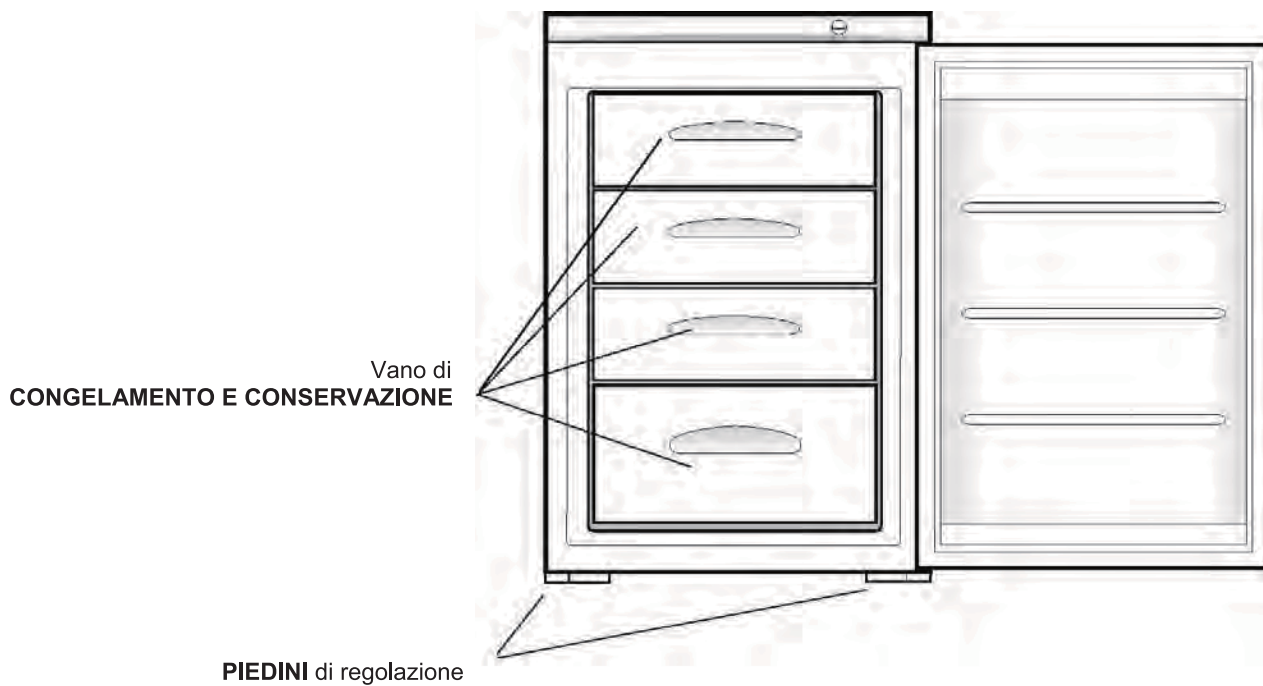

Istruzioni utente

IT

 Questo apparecchio è progettato per uso esclusivamente domestico, in particolare solo per la conservazione di generi alimentari commestibili.

Questo apparecchio è progettato per funzionare a temperatura ambiente (temperatura dell'aria circostante) compresa tra 10°C e 38°C.

Se la temperatura è superiore o inferiore rispetto a quanto sopra, l'apparecchio non funziona correttamente. Se la temperatura ambiente viene superata per lunghi periodi, la temperatura all'interno del congelatore oltrepassa i -18°C e i cibi si possono deteriorare.

Prima dell'uso

Togliete tutti i nastri di fissaggio. Lavate l'interno dell'apparecchio con acqua tiepida e bicarbonato di sodio (5ml di bicarbonato ogni 0,5 litri d'acqua). Non usate sapone o detergente poiché l'odore potrebbe persistere a lungo. Asciugate completamente l'apparecchio.

Controllo termostato

Il controllo del termostato posizionato sul pannello di controllo regola la temperatura del vano congelatore. Posizione "Min." – Freddo

Posizione "Normale" - Più freddo (impostazione solitamente utilizzata).

Posizione "Max." – Molto freddo.

Il compressore lavora in modo continuo.

Sulla temperatura possono influire i seguenti fattori:

- Temperatura ambiente
- Frequenza di apertura della porta
- Quantità di cibo conservato
- Posizione dell'apparecchio

Per stabilire l'impostazione corretta della temperatura, è necessario prendere in considerazione tutti questi fattori ed effettuare qualche prova.

 Non usate detersivi, polveri abrasive, prodotti di pulizia molto profumati, cere lucidanti o prodotti contenenti alcol.

Come avviare l'apparecchio

Lasciate l'apparecchio in posizione verticale per 12 ore dopo averlo installato.

Inserite la spina nella presa di alimentazione della corrente elettrica e accendete.

Ruotate il controllo del termostato sull'impostazione desiderata. Per un normale funzionamento, si consiglia l'impostazione intermedia (vedi 'Controllo termostato').

Prima di sistemare i cibi all'interno dell'apparecchio, lasciatelo vuoto per circa 4 ore affinché possa raggiungere la temperatura corretta.

 Non permettete ai bambini di manomettere i comandi o di giocare con il prodotto.

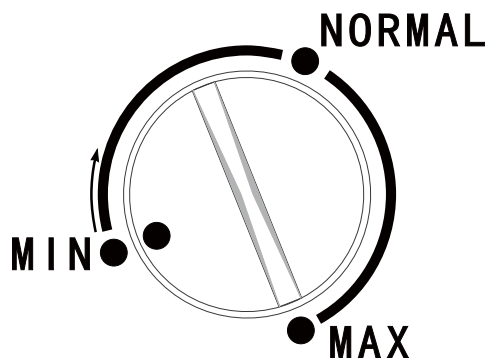

Vano congelatore

Il simbolo  significa che il vostro congelatore conserva i cibi surgelati a -18 °C o a temperatura inferiore, consentendo la conservazione dei surgelati a lungo termine e il congelamento dei cibi freschi. La temperatura del congelatore è controllata automaticamente dal termostato posizionato nel pannello di controllo.

In base alle diverse installazioni, ai metodi di utilizzo e alle condizioni meteorologiche, potrebbe rendersi necessario regolare le impostazioni della temperatura.

 Per stabilire la temperatura più adatta, collocate un termometro tra i cibi congelati. La lettura va effettuata immediatamente poiché la temperatura del termometro sale rapidamente una volta rimosso.

Congelamento di cibi freschi

Mettete i cibi freschi nei cestelli del congelatore, con una nuova sistemazione, se necessario. Durante il processo di congelamento, la temperatura dei cibi freschi deve essere abbassata rapidamente affinché le dimensioni dei cristalli di ghiaccio si mantengano il più possibile ridotte, per evitare di danneggiare la struttura dei cibi. Se il congelamento avviene lentamente, si formano grossi cristalli di ghiaccio che influiscono sulla qualità del cibo una volta scongelato.

I pacchetti da congelare vanno posti nei cestelli, il meno possibile a contatto con la superficie dei cestelli e sufficientemente distanziati tra loro per permettere all'aria fredda di circolare. Non devono venire a contatto con le confezioni già presenti.

Non vi saranno danni se dimenticate di spegnere il congelamento rapido dopo 24 ore, ma, per risparmiare energia, cercate di ricordarvi di spegnere una volta completato il congelamento.

I pezzi particolarmente grandi si possono conservare togliendo il cestello più alto.

 Una volta tolti dal congelatore, i cibi surgelati non devono essere ricongelati. Non togliete oggetti dal congelatore con le mani umide/bagnate poiché potreste provocare abrasioni della pelle o ustioni da freddo.

Per ragioni di sicurezza, i cestelli del congelatore sono dotati di fermi. Per rimuoverli, tirateli verso il fermo poi sollevateli nella parte anteriore ed estraeteli completamente. Riposizionateli ripetendo in senso contrario questa procedura.

Conservazione di cibi surgelati

I cibi surgelati preconfezionati in commercio vanno conservati in conformità con le istruzioni fornite dal produttore del vano per surgelati a 4 stelle, e riposti nel congelatore il prima possibile dopo l'acquisto. Il vostro congelatore permette la conservazione a lungo termine, il che di solito significa fino a tre mesi. Tuttavia, la durata del periodo può variare ed è importante seguire i tempi consigliati riportati sulla confezione dei surgelati in commercio.

 Non mettete nel congelatore contenitori a tenuta stagna o liquidi gassati come le bibite frizzanti poiché la pressione che si esercita sul contenitore potrebbe provocare un'esplosione all'interno del congelatore.

I cubetti di ghiaccio e i ghiaccioli non vanno consumati appena tolti dal congelatore poiché possono provocare abrasioni della pelle dovute al freddo.

I tempi di conservazione raccomandati dal produttore vanno rispettati.

Avvisi e consigli

- Tutte le confezioni di surgelati aperte vanno nuovamente impacchettate in materiali sottovuoto per evitare che l'evaporazione di superficie provochi essiccamento o 'ustioni da freddo'.
- I surgelati che scongelano per cause accidentali devono essere utilizzati subito oppure gettati. In alternativa, se il cibo è crudo e non si è scongelato completamente, può essere cotto poi ricongelato.
- Ricordatevi di controllare le date sulle confezioni e consumate regolarmente il cibo a rotazione. Anche se una conservazione più lunga rispetto a quanto indicato non comporta rischi, i sapori e la consistenza dei cibi cominciano a modificarsi.

Manutenzione e cura

IT

Sbrinare l'apparecchio

 Prima di ogni attività di pulizia o manutenzione, **SCOLLEGATE** l'apparecchio dall'alimentazione di ENERGIA ELETTRICA.

Pulizia interna

Pulite l'interno dell'apparecchio e gli accessori con acqua tiepida e bicarbonato di sodio (5ml ogni 0,5 litri d'acqua). Sciacquate e asciugate completamente.

 Non usate detersivi, polveri abrasive, prodotti di pulizia molto profumati, cere lucidanti o prodotti di pulizia contenenti alcol.

Pulizia esterna

Lavate l'armadio esterno con acqua saponata tiepida.

 **NON** usate prodotti abrasivi. I bordi della parte inferiore del prodotto sono taglienti, perciò fate attenzione quando pulite.

Una o due volte l'anno spolverate il compressore sul retro dell'apparecchio con una spazzola o un aspirapolvere poiché l'accumulo di polvere influisce sulla prestazione dell'apparecchio e provoca un eccessivo consumo di energia elettrica.

Come sbrinare il congelatore

1. Avvolgete tutti i cibi in strati di giornale o coperte.
2. Spegnete l'apparecchio ed estraete la spina dalla presa di corrente a parete.
3. Aprite la porta del congelatore.
4. Posizionate un contenitore adeguato a raccogliere l'acqua di sbrinamento.
5. Dopo lo sbrinamento, pulite e asciugate l'interno.
6. Accendete l'apparecchio e risistemate i surgelati nel vano.



- È possibile accelerare lo sbrinamento mettendo nel congelatore contenitori con acqua calda (non bollente) e staccando la brina con un raschietto di plastica adeguato.
- Se la temperatura dei cibi congelati dovesse aumentare durante lo sbrinamento, il loro tempo di conservazione potrebbe abbreviarsi.

Quando l'apparecchio non è utilizzato

Quando l'apparecchio non è utilizzato per lunghi periodi, scollegatelo dall'alimentazione elettrica, svuotatelo completamente e pulitelo, lasciando la porta aperta per evitare la formazione di cattivi odori.

Precauzioni e consigli

! L'apparecchio è stato progettato e costruito in conformità alle norme internazionali di sicurezza. Queste avvertenze sono fornite per ragioni di sicurezza e devono essere lette attentamente.



Questa apparecchiatura è conforme alle seguenti Direttive Comunitarie: - 73/23/CEE del 19/02/73 (Bassa Tensione) e successive modificazioni;

- 89/336/CEE del 03/05/89 (Compatibilità Elettromagnetica) e successive modificazioni.

- 2002/96/CE.

Segnali acustici relativi ad un normale funzionamento

- Potreste sentire deboli gorgoglii o borbottii quando il refrigerante viene pompato attraverso le serpentine o le tubazioni sul retro verso la piastra di raffreddamento/evaporatore o verso i cestelli fissi del congelatore.
- Quando il compressore è acceso e il refrigerante viene mandato in circolo, sentirete provenire un ronzio o un rumore pulsante dal compressore.
- Un termostato controlla il compressore e avvertirete un leggero suono secco e metallico (clic) quando il termostato si accende e si spegne.

Conservazione dei cibi

- Per ottenere i risultati migliori dal vostro frigorifero, non mettete mai cibi molto caldi o liquidi che possono evaporare all'interno del vano.
- Evitate di acquistare cibi surgelati se non potete riporli subito nel frigo. Si consiglia l'uso di una borsa termica. Appena arrivate a casa, mettete subito i surgelati nel congelatore.
- Abbreviate il più possibile l'intervallo di tempo tra l'acquisto di cibi congelati e la loro sistemazione in frigorifero.
- Non ammassate i cibi, ma lasciate che l'aria circoli attorno ad essi.
- Non conservate i cibi senza coprirli.
- Assicuratevi che i cibi riposti nel congelatore siano muniti di data e di etichetta ed utilizzateli man mano in base all'ordine di scadenza per essere sicuri di consumarli nelle migliori condizioni.

Togliete dal frigorifero i cibi sospetti e pulite (fate riferimento a 'Pulizia e manutenzione').

Consigli per il risparmio energetico

- Non installate l'apparecchio vicino a fonti di calore, quali cucine, lavastoviglie o radiatori.
- Collocate l'apparecchio in una stanza ben aerata e fresca, assicurandovi che le prese d'aria dell'armadio non siano ostruite.
- Evitate congelamenti inutili nel vano impacchettando tutti i generi alimentari in imballi sottovuoto prima di riporli nel congelatore.
- Lasciate sempre raffreddare i cibi caldi finché raggiungono la temperatura ambiente prima di riporli nel congelatore.
- Gli alimenti da congelare (una volta raffreddati) devono essere tenuti in frigorifero prima di essere trasferiti nel congelatore.
- Fate scongelare i surgelati all'interno del frigorifero per ottenere uno scongelamento più sicuro dei cibi e ridurre il lavoro dell'unità di refrigerazione.
- Cercate di non tenere la porta aperta troppo a lungo o di aprirla troppo spesso poiché l'aria calda entra nel vano frigo e determina l'inutile e frequente accensione del compressore.
- Assicuratevi che non vi siano ostacoli all'adeguata chiusura della porta.
- Si consiglia di pulire periodicamente il sistema di refrigerazione sul retro dell'apparecchio con uno strofinaccio o un aspirapolvere.

In caso di interruzione di energia elettrica

In caso di interruzione di energia elettrica durante la conservazione di surgelati, tenete la porta chiusa. Se la temperatura all'interno del congelatore è aumentata, non ricongelate i cibi senza prima averne controllato la condizione. Le seguenti linee guida vi forniranno un valido aiuto:

Gelati: una volta scongelati non vanno più consumati.

Frutta e verdura: se si sono ammorbidite, devono essere cotte e consumate completamente.

Pane e dolci: possono essere ricongelati senza pericolo.

Crostacei: vanno tenuti al fresco e consumati rapidamente.

Piatti cucinati: ad esempio pasticci di carne, pesce, ecc., vanno tenuti al fresco e consumati rapidamente.

Grossi pezzi di carne: si possono ricongelare purché rimangano cristalli di ghiaccio al loro interno.

Piccoli tagli di carne: devono essere cotti, poi di nuovo congelati come piatti cucinati.

Pollo: deve essere cotto e di nuovo congelato come piatto fresco.

Attenzione

- Questo apparecchio non è progettato per essere utilizzato da persone (inclusi i bambini) con capacità fisiche, sensoriali o mentali ridotte o prive di esperienza e conoscenza, a meno che non siano sorvegliati o non abbiano ricevuto istruzioni sull'uso dell'apparecchio da parte di persone responsabili della loro sicurezza. I bambini devono essere sorvegliati per garantire che non giochino con l'apparecchio.
- Per gli apparecchi del tipo a compressore che utilizzano refrigeranti infiammabili, le istruzioni devono comprendere informazioni concernenti installazione, movimentazione e manutenzione.
- **ATTENZIONE** - Non servitevi di dispositivi meccanici o di altri mezzi per accelerare il processo di sbrinamento diversi da quelli raccomandati dal fabbricante.
- **ATTENZIONE** - Non danneggiate il circuito refrigerante.
- **ATTENZIONE** - Non usate apparecchi elettrici all'interno del vano frigo di conservazione degli alimenti, a meno che non siano del tipo consigliato dal fabbricante.
- Negli apparecchi con gas esplosivi e infiammabili d'isolamento, le istruzioni devono fornire informazioni concernenti lo smaltimento dell'apparecchio.
- Non tenete nell'apparecchio sostanze esplosive come bombolette spray con propellente infiammabile.
- Questo apparecchio è progettato per uso domestico e applicazioni simili .

Individuazione e soluzione dei problemi.

IT

Se l'apparecchio non funziona, prima di rivolgervi all'assistenza (vedi 'Assistenza'), controllate la lista seguente per trovare una soluzione.

Problema:

L'apparecchio non ha alimentazione elettrica

Possibili cause / Soluzioni:

- Controllate se c'è alimentazione elettrica a livello della presa.
- Controllate che non vi sia un'interruzione di energia elettrica.
- Controllate le lampade presenti in casa.
- Verificate che il fusibile non sia saltato.

Temperatura troppo alta all'interno del congelatore.

- Controllate che la temperatura ambiente rientri nelle temperature limite di funzionamento, comprese tra 16 e 32 °C.
- Spostate l'apparecchio se necessario.
- Controllate che il termostato sia impostato correttamente in relazione alle condizioni ambientali.

La porta del congelatore non si apre

- Se la porta è stata appena aperta, lasciate trascorrere qualche minuto per permettere alla pressione dell'aria di uniformarsi.

Il compressore funziona di continuo.

- Regolate il termostato per ottenere il corretto controllo della temperatura.
- Verificate che la porta sia chiusa.
- Sono state da poco posizionate nell'armadio grosse quantità di cibo e/o la porta è stata aperta molte volte.
- Controllate che l'aerazione non sia ostruita.

Si è formato un eccessivo strato di brina e ghiaccio

- Assicuratevi che la porta non sia rimasta aperta.
- Controllate che nulla impedisca alla porta di chiudersi.
- La guarnizione deve essere intatta e pulita.
- Lo sbrinamento periodico è stato effettuato come consigliato.

Rumore

- Fate riferimento ai rumori relativi al normale funzionamento.

Assistenza

IT

Prima di contattare l'Assistenza:

- Verificare se l'anomalia può essere risolta autonomamente (vedi *Anomalie e Rimedi*).
- In caso negativo, contattare il Numero Unico Nazionale 199.199.199.

Comunicare:

- il tipo di anomalia
- il modello della macchina (Mod.)
- il numero di serie (S/N)

Queste informazioni si trovano sulla targhetta caratteristiche posta nel vano frigorifero in basso a sinistra.

Non ricorrete mai a tecnici non autorizzati e rifiutate sempre l'installazione di pezzi di ricambio non originali.

Assistenza Attiva 7 giorni su 7



Se nasce il bisogno di assistenza o manutenzione basta chiamare il Numero Unico Nazionale 199.199.199* per essere messi subito in contatto con il Centro Assistenza Tecnica più vicino al luogo da cui si chiama.

È attivo 7 giorni su 7, sabato e domenica compresi, e non lascia mai inascoltata una richiesta.

* Al costo di 14,25 centesimi di Euro al minuto (iva inclusa) dal Lun. al Ven. dalle 08:00 alle 18:30, il Sab. dalle 08:00 alle 13:00 e di 5,58 centesimi di Euro al minuto (iva inclusa) dal Lun. al Ven. dalle 18:30 alle 08:00, il Sab. dalle 13:00 alle 08:00 e i giorni festivi, per chi chiama dal telefono fisso.

Per chi chiama da radiomobile le tariffe sono legate al piano tariffario dell'operatore telefonico utilizzato.

Le suddette tariffe potrebbero essere soggette a variazione da parte dell'operatore telefonico; per maggiori informazioni consultare il sito www.indesit.com.

I - modello
GB - model
F - modèle
D - modèll
NL - model
E - modelo
P - modelo
PL - model
RO - model
HU - modell

Mod. TZAA 10 (UK)		TYPE HUP01		00777730000		S/N 111200001	
Total	85	85	50	Hz	0.6	W	Freez. Poder de Cong.
Gross Bruto Brut	I	I	I	I	I	I	kg/24 h 4,0
Compr. Syst. Kompr	R 600a	SN-N-ST					
	Kg 0,045	Made in China					

I - numero di serie
GB - serial number
F - numéro de série
D - modèllnummer
NL - serienummer
E - número de serie
P - número de série
PL - numer seryjny
RO - număr de serie

Operating Instructions

FREEZER



Italiano,1



English,13



Français,25



Nederlands,37



Polski,49



Portuges,61



Espanol,73



Deutsch,85



Magyarország,97

TZAA 10.1
TZAAA 10.1

Contents

Important safety and instructions,14

Installation,15-16

Transportation
Installation
Door reverse

Description of the appliance,17

Overall view

User instructions,18-19

Before use
Thermostat control
To start the appliance
The freezer compartment

Maintenance and care,20

Defrosting the appliance
Internal cleaning
External cleaning
To defrost the freezer
When the appliance is not in use

Hints and tips,21-22

Normal operating sounds
Food storage
Energy saving advice
In the event of a power failure
Warning

Trouble shooting,23

Assistance,24

GB



Important safety and instructions

GB

These warnings are provided in the interests of your safety. Ensure that you understand them all before installing or using this appliance.

Installation

- This appliance is heavy. Care should be taken when moving it.
- It is dangerous to alter the specifications or attempt to modify this product in any way.
- Ensure that the appliance does not stand on the electrical supply cable.
- Any electrical work required to install this appliance should be carried out by a qualified electrician or competent person.
- Parts which heat up should not be exposed. Whenever possible, the back of the appliance should be close to a wall but leaving the required distance for ventilation as stated in the installation instructions.
- The appliance should be left for hours after installation before it is turned on, in order to allow the refrigerant to settle.

Child Safety

- Do not allow children to tamper with the controls or play with the product.

During Use

- This appliance is designed for domestic use only, specifically for the storage of edible foodstuffs only.
- Frozen food should not be refrozen once it has thawed out.
- Do not place carbonated or fizzy drinks in the freezer.
- Ice lollies can cause 'frost/freezer burns' if consumed straight from the freezer.
- Do not remove items from the freezer if your hands are damp/wet, as this could cause skin abrasions or frost/freezer burns.



Please read this instruction book carefully before use and retain for future reference.

Maintenance and Cleaning

- Switch off, and unplug the appliance before carrying out any cleaning or maintenance work.
- Do not use sharp instruments to scrape off frost or ice. (See defrosting instructions).

At the End of the Appliance Life

- When disposing of your appliance, use an authorised disposal site.
- Remove the plug and ensure that any locks or catches are removed, to prevent young children being trapped inside.

Disposal

- Observe local environmental standards when disposing packaging material for recycling purposes.
- The European Directive 2002/96/EC on Waste Electrical and Electronic Equipment (WEEE), requires that old household electrical appliances must not be disposed of in the normal unsorted municipal waste stream. Old appliances must be collected separately in order to optimise the recovery and recycling of the materials they contain and reduce the impact on human health and the environment. The crossed out "wheeled bin" symbol on the product reminds you of your obligation, that when you dispose of the appliance it must be separately collected. Consumers should contact their local authority or retailer for information concerning the correct disposal of their old appliance.

Respecting and conserving the environment

- Install the appliance in a fresh and well-ventilated room. Ensure that it is protected from direct sunlight and do not place it near heat sources.
- Try to avoid keeping the door open for long periods or opening the door too frequently in order to conserve energy.
- Do not fill the appliance with too much food: cold air must circulate freely for food to be preserved properly. If circulation is impeded, the compressor will work continuously.
- Do not place hot food directly into the refrigerator. The internal temperature will increase and force the compressor to work harder and will consume more energy.
- Defrost the appliance if ice forms (see Maintenance). A thick layer of ice makes cold transference to food products more difficult and results in increased energy consumption.

Transportation



Caution: 2 people are required to unpack and handle the appliance, it is recommended that gloves are worn.

- The appliance should be transported only in an upright position. Do not tilt the appliance greater than 45°. The packaging as supplied must be intact during transportation.
- After transporting the appliance, leave it for at least 4 hours before switching on to allow the cooling system to settle. Failure to comply could result in damage to the appliance.
- Do not move the appliance by pulling the door or handle as it may damage your flooring and wall coverings etc.
- Empty any water in the drain tray before moving.
- Ensure the supply cable is not caught under the appliance during and after moving.
- Carefully remove all packaging materials including the foam base, dispose of correctly.

Installation

- Ensure sufficient spacing is provided for the appliance to be installed. Leave space on both sides and above the appliance to ensure proper ventilation.
- Do not place the appliance near a heat source or in direct sunlight.
- Do not put any heavy objects on top of the appliance. It will damage the appliance.
- Do not install the appliance in moist and wet place.
- Adjust the feet at front to level the appliance. It should be installed on a smooth surface to avoid excessive vibration and noise.
- Each appliance has a climate class (shown on the rating plate) where it indicates the temperature range of the appliance operation in place. The appliance may not work properly if it is left for a long period at a temperature outside the specified range.
- Refer to section “Care and Maintenance” to prepare your appliance for use.



Door Reverse



Warning: Remove the main plug before reversing the door. 2 people may be required to reverse the door.

1. Remove the screws (6) holding the top panel (7) to the unit. Remove the top panel.
2. Remove the two screws (1) holding the top hinge (5) (right side) to the frame. Remove the top hinge (5).
3. Lift the door off the bottom hinge pin and place it on a non-scratching surface.
4. Remove the two screws (8) holding the bottom hinge (2). Remove the bottom hinge (2).
5. Remove the left front leg (4) and transfer it to the right side.
6. Before replacing the bottom hinge (2), remove the hinge pin (9) and reverse the direction of the hinge (2). Reassemble the bottom hinge (2) on the left hand side using the two screws (8).
7. Refit the hinge pin (9) into the bottom hinge (2).
8. Lower the door onto the bottom hinge pin (9).
9. While holding the door in the closed position, reassemble the upper hinge (5) on the left hand side using the two screws (1). Do not tighten the screws (1) until the top of the upper door is level with the counter top.
10. Refit the top panel (7) using the screws (6)

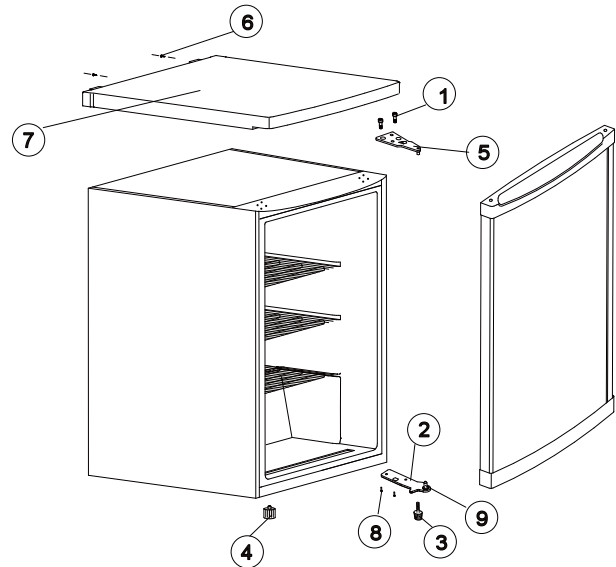

FIGURE 1

Door opening from left side

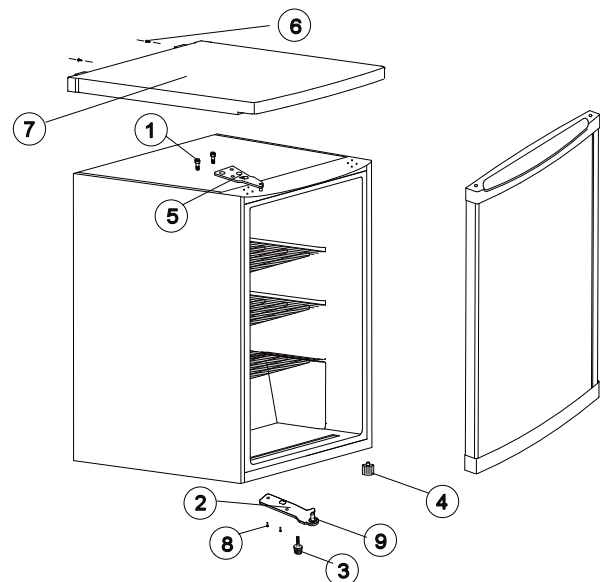

FIGURE 2

Door opening from right side

Description of the appliance (i) INDESIT

GB

Overall view

The instructions contained in this manual are applicable to different model refrigerators. The diagrams may not directly represent the appliance purchased.

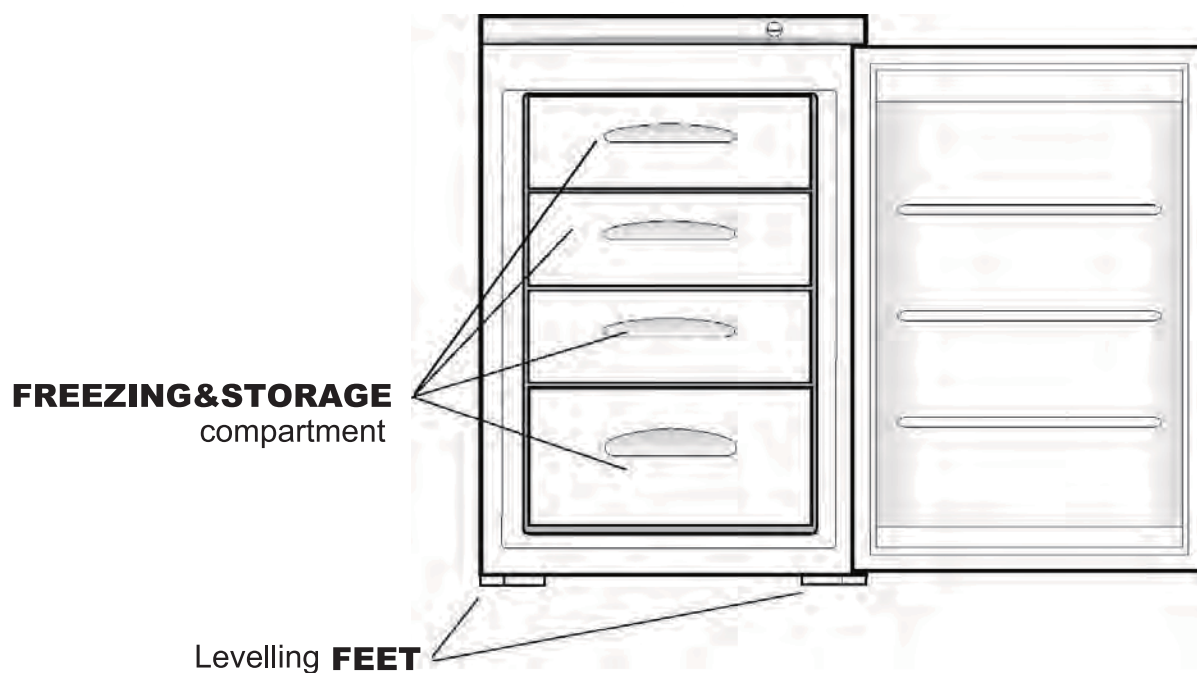

User Instructions

GB

 *This appliance is designed for domestic use only, specifically for the storage of edible foodstuffs.*

This appliance is designed to operate in ambient temperatures (surrounding air temperature) between 10°C (50 F) and 38°C. If these temperatures are exceeded i.e., colder or warmer, the appliance will not operate correctly. Should the ambient temperatures be exceeded for long periods, the temperature in the freezer section will rise above -18 C and food spoilage may occur.

Before Use

Remove all securing tapes.

Wash the inside of the appliance with lukewarm water with a little bicarbonate of soda added (5ml to 0.5 litre of water). Do not use soap or detergent as the smell may linger. Dry the appliance thoroughly.

Thermostat Control

The thermostat control situated in the control panel regulates the temperature of the freezer compartment.

Position "Min" - Cold

Position "Normal" - Colder normally, setting at this position.

Position "Max" - Coldest

and the compressor work continuously. The temperature will be affected by:

- Room temperature
- How often the door is opened
- How much food is stored
- Position of the appliance

In determining the correct temperature control setting, all these factors have to be considered and some experimentation may be necessary

 *Do not use detergents, abrasive powders, highly perfumed cleaning products, wax polishes or products containing alcohol.*

To Start the Appliance

1. Allow the appliance to stand for 12 hours after installation.
2. Plug in the appliance and switch on at the mains supply.
3. Turn the thermostat control to the required setting. A midway setting is usually suitable for normal operation (see thermostat control).
4. Leave the appliance for approximately 4 hours for the correct temperature to be reached before placing food inside.

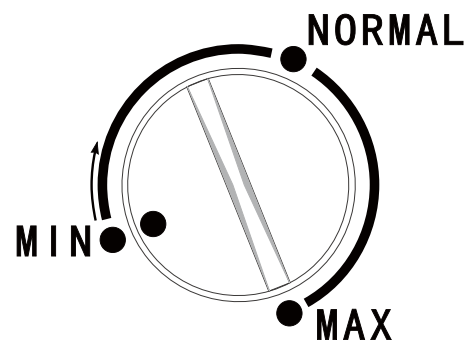

 *Do not allow children to tamper with the controls or play with the product.*

The Freezer Compartment

The  symbol means that your freezer will store frozen food at -18 C (-0.4°C F) or colder allowing for long term frozen food storage and freezing of fresh food. The freezer temperature is controlled automatically by the thermostat situated in the control panel.

Due to the different installations, methods of usage and weather conditions, adjustments to the temperature settings may be required.

 These are best assessed against a temperature reading on a thermometer buried in the frozen food. The reading must be taken quickly as the thermometer temperature will rise rapidly after removal.

Freezing Fresh Food

Place the fresh food on the freezer baskets. Food may need rearranging to achieve this. During the freezing process the temperature of fresh food should be reduced quickly so that ice crystals are kept as small as possible to prevent damaging the structure of food. If freezing takes place slowly large ice crystals form and these will affect the quality of food once it has defrosted.

Packets to be frozen should be placed in the basket in contact with the baskets surface as far as possible and spaced apart to allow cold air to Circulate between them. They should not touch existing packets.

No harm will result if you forget to turn off the fast freeze switch after 24 hours, but for reasons of Economy, try to remember to turn it off when Freezing is complete.

Exceptionally large items can be stored by removing the upper basket.

 *Frozen food should not be refrozen once it has thawed out.
Do not remove items from the freezer if your hands are damp/wet, as this could cause skin abrasions or 'frost/freezer burns'.*

For safety reasons, the freezer baskets are fitted with stops but are readily removed by pulling them forward to the stop, then lifting the front and pulling all the way out. Re-fit by reversing this procedure.

Frozen Food Storage

Pre packed commercially frozen food should be stored in accordance with the manufacturer's instructions for a 4 star frozen food compartment and should be put in the freezer as soon as possible after purchase. Your freezer provides for long term storage which generally means up to 3 months but the length of the time can vary and it is important to follow the recommended times shown on packets of commercially frozen food.



Do not place sealed containers or carbonated liquids such as fizzy drinks into the freezer as it creates pressure on the container which may cause it to explode resulting to the freezer.

Ice cubes and ice lollies should not be consumed immediately after removal from the freezer as it may result in low temperature skin abrasions.

Manufacturers storage times should be adhered to.



Hints and Tips

- Any opened packets of frozen food, should be rewrapped in airtight materials to prevent surface evaporation which causes drying or 'freezer burn'.
- Frozen food which is allowed to thaw accidentally should either be used immediately or thrown away. Alternatively if the food is uncooked and has not been completely defrosted it can be cooked and then refrozen.
- Aim to check dates on packets and rotate food regularly. Although storage longer than recommended is not harmful, flavours and textures begin to change.

Maintenance and care

GB

Defrosting the appliance

 Before any maintenance or cleaning work is carried out **DISCONNECT** the appliance from the **ELECTRICITY** supply.

Internal Cleaning

Clean the inside and accessories with warm water and bicarbonate of soda (5ml to 0.5 litre of water). Rinse and dry thoroughly.

 Do not use detergents, abrasive powders, highly perfumed cleaning products, wax polishes or cleaning products containing bleach or alcohol.

External Cleaning

Wash the outer cabinet with warm soapy water.

 Do NOT use abrasive products. There are sharp edges on the underside of the product so care should be taken when cleaning.

Once or twice a year dust the compressor at the back of the appliance, with a brush or Vacuum cleaner, as an accumulation of dust will Affect the performance of the appliance and Cause excessive electricity consumption

To Defrost the Freezer

1. Wrap any food in layers of newspaper or blankets.
2. Switch the appliance off at the wall socket and remove the plug.
3. Open the freezer door.
4. Place a suitable container to collect the defrost water.
5. After defrosting, clean and dry the interior.
6. Switch the appliance on and replace any frozen food



- Defrosting can be speeded up by putting bowls of hot (not boiling) water in the freezer and loosening the frost with a suitable plastic scraper.
- If the temperature of frozen food is allowed to rise during defrosting, its storage life may be shortened.

When the Appliance is Not in Use

When the appliance is not in use for long periods, disconnect from the electricity supply, empty all of the food and clean the appliance, leaving the door to prevent unpleasant smells.

Precautions and tips

! The appliance was designed and manufactured in compliance with international safety standards. The following warnings are provided for safety reasons and must be read carefully.



This appliance complies with the following Community Directives:

- 73/23/EEC of 19/02/73 (Low Voltage) and subsequent amendments;
- 89/336/EEC of 03.05.89 (Electromagnetic Compatibility) and subsequent amendments;
- 2002/96/CE.

Normal Operating Sounds

- You may hear faint gurgling or bubbling sounds when the refrigerant is pumped through the coils or tubing at the rear, to the cooling plate/evaporator or to the fixed freezer baskets.
- When the compressor is on, the refrigerant is being pumped round, and you will hear a whirring sound or pulsating noise from the compressor.
- A thermostat controls the compressor, and you will hear a faint 'click' when the thermostat cuts in and out.

Food Storage

- To obtain the best results from your appliance, neither hot foods nor liquids which may evaporate, should be placed in the compartment.
- Avoid buying frozen food if you cannot store it straight away. The use of an insulated container is advisable. When you arrive home place the frozen food in the freezer immediately.
- Keep the time between buying chilled food and placing it in your fridge as short as possible.
- Do not push food together too much, try to allow air to circulate around each item.
- Do not store food uncovered.
- Ensure that food placed in the freezer is dated and labelled and used in date order to ensure that food is consumed at its best.
- Remove suspect food from your refrigerator and clean, refer to cleaning and maintenance.

Energy Saving Advice

- Do not install the appliance close to sources of heat, such as a cooker, dishwasher or radiator.
- Locate the appliance in a cool well ventilated room and make sure that the air openings of the cabinet are not obstructed.
- Avoid unnecessary frosting in the cabinet by packing all foodstuffs into airtight packages before placing them in the freezer.

- Always leave warm food to cool down to room temperature before placing in the freezer.
- Food which is to be frozen (when cool) should be placed in the fridge before being transferred to the freezer.
- Thaw frozen food in the fridge. This will ensure safer defrosting of foods and reduce the work of the refrigeration unit.
- Try to avoid keeping the door open for long periods, or opening the door too frequently as warm air will enter the cabinet, and cause the compressor to switch on unnecessarily often.
- Ensure there are no obstructions preventing the door from closing properly.
- It is advisable to periodically clean the refrigeration system at the back of the appliance with a duster or vacuum cleaner.

In the Event of a Power Failure

If there is a power failure during the storage of frozen foods, keep the door closed. If the temperature within your freezer should rise do not refreeze the food without checking its condition. The following guidelines should assist you:

Ice Cream: Once thawed should be discarded.

Fruit and Vegetables: If soft should be cooked and used up.

Bread and Cakes: Can be refrozen without danger.

Shellfish: Should be refrigerated and used up quickly.

Cooked Dishes: i.e. casseroles, should be refrigerated and used up.

Large Pieces of Meat: Can be re-frozen providing there are ice crystals remaining within them.

Small Joints: Should be cooked and then re-frozen as cooked dishes.

Chicken: Should be cooked and re-frozen as a fresh dish

Warning

- This appliance is not intended for use by persons (including children) with reduced physical, sensory or mental capabilities, or lack of experience and knowledge, unless they have been given supervision or instruction concerning use of the appliance by a person responsible for their safety. Children should be supervised to ensure that they do not play with the appliance.
- For compression-type appliances which use flammable refrigerants, instructions shall include information pertaining to the installation, handling, servicing.
- - WARNING – Do not use mechanical devices or other means to accelerate the defrosting process, other than those recommended by the manufacturer.
- - WARNING – Do not damage the refrigerant circuit.
- - WARNING – Do not use electrical appliances inside the food storage compartments of the appliance, unless they are of the type recommended by the manufacturer.
- Appliances which use flammable insulation blowing gases, instructions shall include information regarding disposal of the appliance.
- Do not store explosive substances such as aerosol cans with a flammable propellant in this appliance.
- This appliance is intended to be used in household and similar applications .

If the appliance does not work, before calling for Assistance (*see Assistance*), check for a solution from the following list.

GB

Malfunctions:

Possible causes / Solutions:

No power to the appliance

- Check there is power at the socket.
- Check there is not a power cut by.
- Checking the household lights.
- Check the fuse has not blow.

The temperature in the freezer section is too high

- Check the ambient temperature is within appliances operating limits of 16 to 32.
- Relocate the appliance if necessary.
- Check the thermostat is turned to the correct.
- Setting relative to ambient conditions.

The freezer door will not open

- Has door just been opened?
- If so leave for a few minutes to allow the air pressure to equalise.

The compressor runs continuously

- Adjust the thermostat to give correct temperature control.
- Check that the door is closed.
- Large quantities of food have recently been placed in the cabinet / and or door is frequently opened.
- Check that air ventilation is not obstructed.

Excessive frost and ice has built up

- Ensure the door is not left open.
- Check that nothing is preventing the door from closing.
- Is the door gasket intact and clean.
- Has advised periodic defrosting been carried out.

Noise

- Refer to normal operating sounds.

Assistance

GB

Before calling for Assistance:

- Check if the malfunction can be solved on your own (see *Troubleshooting*).
- If after all the checks, the appliance still does not operate or the problem persists, call the nearest Service Centre



Communicating:

- type of malfunction
- appliance model (Mod.)
- serial number (S/N)

This information can be found on the data plate located on the bottom left side of the refrigerator compartment.

Never call on unauthorized technicians and always refuse spare parts which are not originals.

- I - modello
- GB - model
- F - modèle
- D - modell
- NL - model
- E - modelo
- P - modelo
- PL - model
- RO - model
- HU - modell

				TYPE HUP01							
Mod. TZAA 10 (UK)				0077773000				S/N 111200001			
220-240		50 Hz		0.6		A+++		W		Fus	
Total	85	85						Freez.		Class	
Gross Bruto	I	Gross Bruto	I	Net Util	I	Net Util	I	Poder de Cong.	kg/24 h	4,0	SN-N-ST
Compr. Syst. Kompr	R 600a										
	Kg 0,045										
Made in China											

- I - numero di serie
- GB - serial number
- F - numéro de série
- D - modellnummer
- NL - serienummer
- E - número de serie
- P - número de série
- PL - numer seryjny
- RO - număr de serie

Mode d'emploi

CONGÉLATEUR

IT

Italiano,1

GB

English,13

FR

Français,25

NL

Nederlands,37

PL

Polski,49

PT

Portuges,61

ES

Espanol,73

DE

Deutsch,85

HU

Magyarország,97

TZAA 10.1
TZAAA 10.1

Table des matières

Consignes de sécurité importantes, 26

Installation, 27-28

Transport
Installation
Inversion de la porte

Description de l'appareil, 29

Vue globale

Instructions d'utilisation, 30-31

Avant l'utilisation
Commande du thermostat
Mise en marche de l'appareil
Le compartiment congélateur

Entretien et nettoyage, 32

Dégivrage de l'appareil
Nettoyage intérieur
Nettoyage extérieur
Dégivrage du congélateur
En cas de non-utilisation de l'appareil

Conseils et astuces, 33-34

Bruits de fonctionnement normaux
Stockage des aliments
Conseils à suivre pour économiser de l'énergie
Que faire en cas de panne de courant
Avertissement

Dépannage, 35

Assistance, 36

Consignes de sécurité importantes

Ces avertissements ont pour objectif de sauvegarder votre sécurité. Veuillez à bien tous les comprendre avant d'installer ou d'utiliser cet appareil.

Installation

- Cet appareil est lourd. Faites bien attention lorsque vous le déplacez.
- Il est dangereux de modifier les spécifications ou d'essayer de modifier ce produit, de quelque manière que ce soit.
- Veuillez à ce que l'appareil ne repose pas sur le câble d'alimentation électrique.
- Les travaux électriques nécessaires à l'installation de cet appareil doivent être réalisés exclusivement par un électricien ou une personne compétente.
- Les pièces susceptibles de devenir chaudes ne doivent pas être accessibles. Dans la mesure du possible, l'arrière de l'appareil doit être placé près d'un mur, en ménageant cependant un espace suffisant pour la ventilation, tel qu'indiqué dans les instructions d'installation.
- Il faut attendre plusieurs heures après l'installation de l'appareil avant de l'allumer, afin de permettre au produit réfrigérant de se stabiliser.

Sécurité des enfants

- Ne laissez pas les enfants manipuler les commandes ou jouer avec le produit.

Pendant l'utilisation

- Cet appareil est conçu uniquement pour un usage domestique, plus spécifiquement pour le stockage d'aliments mangeables exclusivement.
- Il ne faut pas recongeler un aliment qui a été décongelé.
- Ne placez pas de boissons gazeuses dans le congélateur.
- Les bâtonnets glacés peuvent être à l'origine de brûlures s'ils sont consommés dès leur sortie du congélateur.
- Ne retirez pas d'aliments du congélateur avec les mains mouillées/humides car ceci peut provoquer des abrasions ou des brûlures cutanées.

Entretien et nettoyage

- Avant toute opération de nettoyage ou d'entretien, veuillez éteindre et débrancher l'appareil.
- N'utilisez pas d'instruments pointus pour retirer le givre ou la glace. (Consultez les instructions relatives au dégivrage).

Fin de vie de l'appareil

- Pour la mise au rebut de votre appareil, veuillez le déposer dans un centre agréé.
- Retirez la prise et assurez-vous que les verrous ou loquets sont bien retirés, pour éviter que de jeunes enfants ne puissent se retrouver piégés à l'intérieur.

Mise au rebut

- Mise au rebut du matériel d'emballage : conformez-vous aux réglementations locales, les emballages pourront ainsi être recyclés.
- La Directive Européenne 2002/96/EC sur les Déchets des Equipements Electriques et Electroniques (DEEE), exige que les appareils ménagers usagés ne soient pas jetés dans le flux normal des déchets municipaux. Les appareils usagés doivent être collectés séparément afin d'optimiser le taux de récupération et le recyclage des matériaux qui les composent et réduire l'impact sur la santé humaine et l'environnement. Le symbole de la "poubelle barrée" est apposée sur tous les produits pour rappeler les obligations de collecte séparée. Les consommateurs devront contacter les autorités locales ou leur revendeur concernant la démarche à suivre pour l'enlèvement de leur vieil appareil.

Economies et respect de l'environnement

- Installez votre appareil dans un endroit frais et bien aéré, protégez-le contre l'exposition directe aux rayons du soleil et ne le placez pas près de sources de chaleur.
- Pour introduire ou sortir les aliments, n'ouvrez les portes de l'appareil que le temps strictement nécessaire. Chaque ouverture de porte cause une considérable dépense d'énergie.
- Ne chargez pas trop votre appareil; pour une bonne conservation des aliments, le froid doit pouvoir circuler librement. Si la circulation est entravée, le compresseur travaillera en permanence.
- N'introduisez pas d'aliments chauds : ces derniers font monter la température intérieure ce qui oblige le compresseur à travailler beaucoup plus en gaspillant un tas d'électricité.
- Dégivrez l'appareil dès que de la glace se dépose (voir Entretien); une couche de glace trop épaisse gêne considérablement la cession de froid aux aliments et augmente la consommation d'électricité.

 Veuillez lire ce mode d'emploi attentivement avant l'utilisation et le conserver pour pouvoir vous y référer ultérieurement en cas de besoin.

Transport

 **Attention** : 2 personnes sont nécessaires pour déballer et déplacer l'appareil. Pour ce faire, il est recommandé de porter des gants.

- L'appareil doit être transporté uniquement en position verticale. N'inclinez pas l'appareil à plus de 45°. L'emballage fourni doit rester intact pendant le transport.
- Après le transport de l'appareil, le laisser immobile pendant au moins 4 heures avant de l'allumer pour permettre la stabilisation du système de refroidissement. Si vous ne respectez pas ces instructions, vous risquez d'endommager l'appareil.
- Ne tenez pas l'appareil par la porte ou la poignée pour le déplacer. Vous pourriez endommager vos revêtements de sol et muraux, etc.
- Avant de déplacer l'appareil, veuillez vider toute l'eau présente dans le drain.
- Vérifiez que le tuyau d'eau de dégivrage de l'appareil est fixé au bac d'évaporation en plastique situé au-dessus du compresseur afin d'éviter que de l'eau de dégivrage ne soit renversée sur le sol.
- Veillez à ce que le câble d'alimentation ne se trouve pas coincé sous l'appareil pendant ou après le déplacement de ce dernier.
- Retirez avec précaution tous les matériaux d'emballage, y-compris la base en mousse, et jetez-les en respectant la législation en vigueur.

Installation

- Assurez-vous que vous disposez d'un espace suffisant pour l'installation de l'appareil. Ménagez un espace des deux côtés et au-dessus de l'appareil pour assurer une ventilation adéquate.
- Ne placez pas l'appareil à proximité d'une source de chaleur ou en plein soleil.
- Ne placez pas d'objets lourds sur l'appareil, sous peine de l'endommager.
- N'installez pas l'appareil dans un endroit humide.
- Réglez les pieds situés à l'avant de l'appareil pour le mettre à niveau. L'appareil doit être installé sur une surface lisse afin d'éviter les vibrations et les bruits excessifs.
- Chaque appareil possède une classe climatique (indiquée sur la plaque signalétique) qui indique la plage de température de fonctionnement de l'appareil. L'appareil peut ne pas fonctionner correctement s'il est exposé pendant une période prolongée à une température située en dehors de la plage spécifiée.
- Consultez la section « Entretien et nettoyage » pour préparer votre appareil en vue de son utilisation.

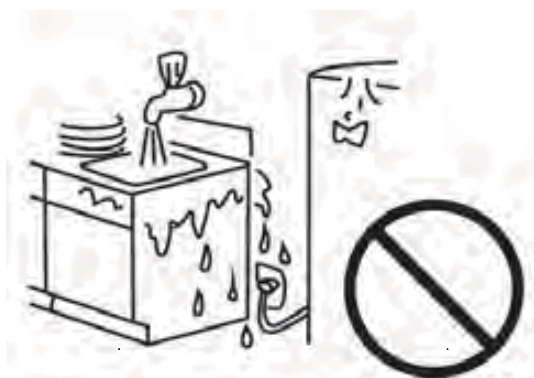

Inversion de la porte

⚠ Avertissement : Débranchez la prise du secteur avant de procéder à l'inversion de la porte. Il peut être nécessaire que deux personnes soient présentes pour inverser la porte.

1. Retirez les vis (6) qui maintiennent le panneau supérieur (7) fixé à l'appareil. Retirez le panneau supérieur.
2. Retirez les deux vis (1) qui maintiennent la charnière supérieure (5) (côté droit) fixée au châssis. Retirez la charnière supérieure (5).
3. Soulevez la porte pour la dégager de la goupille de la charnière inférieure et placez-la sur une surface où elle ne risque pas d'être rayée.
4. Retirez les deux vis (8) qui maintiennent la charnière inférieure (2). Retirez la charnière inférieure (2).
5. Retirez le pied avant gauche (4) et transférez-le du côté droit.
6. Avant de remettre en place la charnière inférieure (2), retirez la goupille de la charnière (9) et inversez le sens de la charnière (2). Remontez la charnière inférieure (2) du côté gauche en utilisant les deux vis (8).
7. Réinsérez la goupille de charnière (9) dans la charnière inférieure (2).
8. Faites descendre la porte sur la goupille de la charnière inférieure (9).
9. Tout en maintenant la porte en position fermée, remontez la charnière supérieure (5) du côté gauche en utilisant les deux vis (1). Ne serrez pas les vis (1) tant que le haut de la porte supérieure n'est pas à niveau par rapport au plateau de l'appareil.
10. Remettez en place le panneau supérieur (7) à l'aide des vis (6).

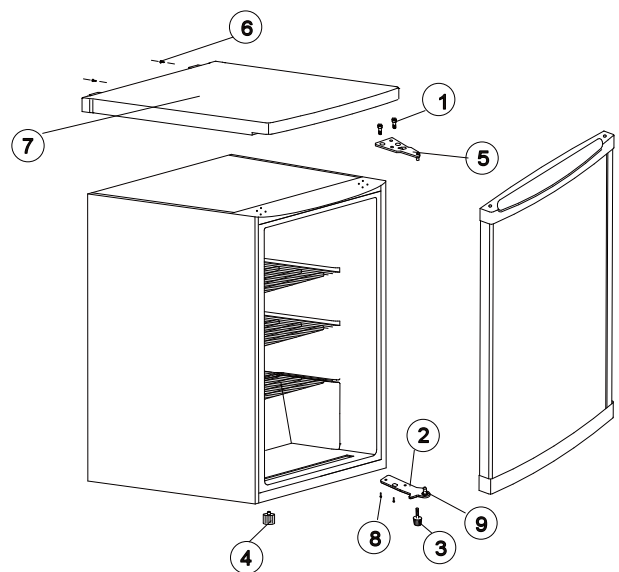

FIGURE 1
Ouverture de la porte depuis le côté gauche

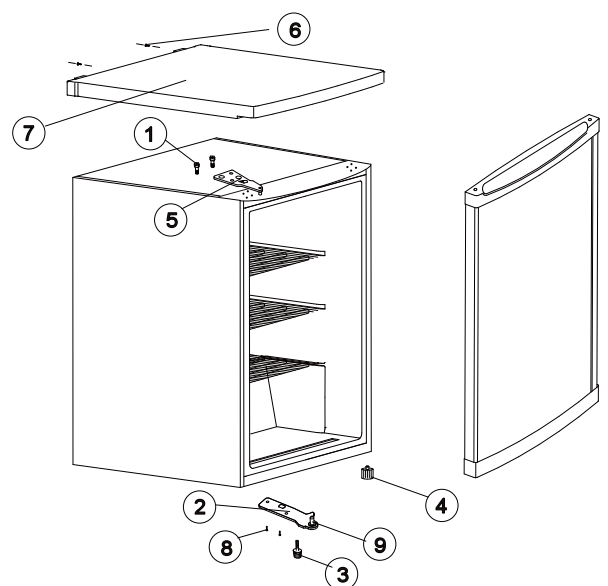
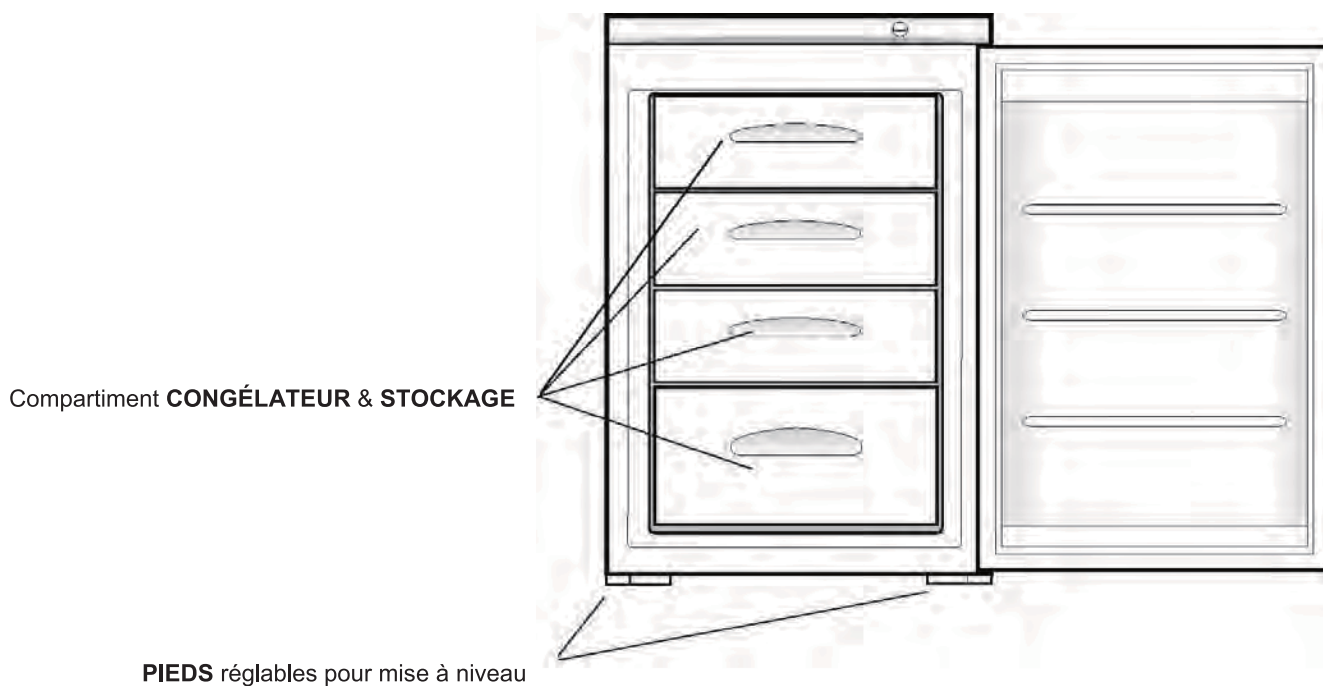

FIGURE 2
Ouverture de la porte depuis le côté droit

Vue globale

Les instructions contenues dans ce mode d'emploi s'appliquent à différents modèles de réfrigérateurs. Il se peut que les schémas ne représentent pas exactement l'appareil que vous avez acheté.

FR



Mode d'emploi

FR

 Cet appareil est conçu uniquement pour un usage domestique, plus spécifiquement pour le stockage d'aliments mangeables.

Cet appareil est conçu pour fonctionner à une température ambiante (température de l'air autour de l'appareil) comprise entre 10 °C et 38 °C.

En cas de dépassement de ces températures, c'est à dire si la température est inférieure ou supérieure, l'appareil ne fonctionnera pas correctement. Si la température ambiante préconisée est dépassée pendant une période prolongée, la température à l'intérieur du congélateur montera au-dessus de -18 °C et des aliments pourraient être perdus.

Avant l'utilisation

Retirez les rubans adhésifs. Nettoyez l'intérieur de l'appareil avec de l'eau tiède et un peu de bicarbonate de soude (5 mL pour 0,5 L d'eau). N'utilisez pas de savon ou de détergent car l'odeur pourrait rester dans le congélateur. Séchez soigneusement l'appareil.

Commande du thermostat

La commande du thermostat située sur le panneau de commande permet de réguler la température du compartiment congélateur. Position « Min » – Froid

Position « Normal » - Plus froid, il s'agit du réglage normal.

Position « Max » – Froid maxi

Le compresseur fonctionne alors en continu.

La température sera affectée par les critères suivants :

- La température de la pièce
- La fréquence d'ouverture de la porte
- La quantité d'aliments stockés
- La position de l'appareil

Pour déterminer le bon réglage de la température, il faut tenir compte de tous ces facteurs et effectuer expérimentalement les différents réglages.

 N'utilisez pas de détergents, poudres abrasives, produits de nettoyage très parfumés, cires ou produits contenant de l'alcool.

Mise en marche de l'appareil

Laissez l'appareil immobile pendant 12 heures avant sa mise en service.

Branchez l'appareil et mettez-le sous tension.

Tournez la commande du thermostat jusqu'au réglage requis. Pour un fonctionnement normal, il est généralement adapté d'utiliser le réglage intermédiaire (voir la section Commande du thermostat).

Attendez environ 4 heures que la température correcte soit atteinte avant de placer des aliments à l'intérieur.

 Ne laissez pas les enfants manipuler les commandes ou jouer avec le produit.

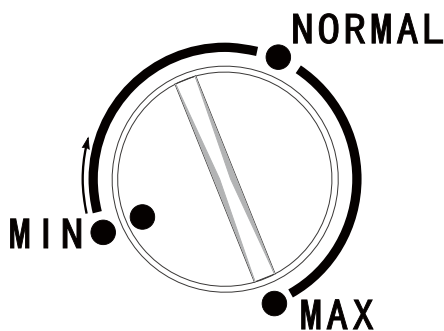

Le compartiment congélateur

Le symbole  signifie que votre congélateur permet de stocker des aliments congelés à -18 °C ou à une température inférieure, ce qui permet le stockage à long terme et la congélation d'aliments frais. La température du congélateur est automatiquement contrôlée par le thermostat situé sur le panneau de commande.

Étant donné la diversité des installations, des méthodes d'utilisation et des conditions météorologiques, il peut être nécessaire d'ajuster les réglages de température.

 Pour évaluer au mieux les réglages les mieux adaptés, il est conseillé d'utiliser un thermomètre placé au milieu des aliments congelés. La lecture doit être effectuée rapidement car la température du thermomètre augmentera rapidement dès son retrait.

Congélation d'aliments frais

Placez les aliments frais dans les paniers du congélateur. Pour ce faire, vous pouvez être amené à réorganiser les aliments déjà présents. Pendant le processus de congélation, la température des aliments frais doit être réduite rapidement pour que les cristaux de glace qui s'y forment soient les plus petits possible afin de ne pas endommager la structure des aliments. Si la congélation a lieu lentement, des cristaux de glace de grandes dimensions se formeront et ils affecteront la qualité des aliments une fois décongelés.

Les paquets à congeler doivent être placés dans le panier en contact avec la surface de ce dernier, le plus loin possible et espacés les uns des autres pour permettre à l'air froid de circuler entre eux. Ils ne doivent pas toucher les paquets déjà présents dans le congélateur.

Rien de grave ne se produira si vous oubliez de désactiver le mode de congélation rapide (SUPER) après 24 heures, mais pour des raisons d'économie, vous avez intérêt à la désactiver une fois la congélation terminée.

Pour stocker les pièces exceptionnellement grandes, vous pouvez retirer le panier supérieur.

 Il ne faut pas recongeler un aliment qui a été décongelé.

Ne retirez pas d'aliments du congélateur avec les mains mouillées/humides car ceci peut provoquer des abrasions ou des brûlures cutanées.

Pour des raisons de sécurité, les paniers du congélateur sont dotés de butées mais vous pouvez facilement les retirer en les tirant vers vous jusqu'à la butée puis en soulevant leur partie avant et en tirant de nouveau jusqu'à ce que les paniers sortent. Pour remettre en place les paniers, suivez cette procédure dans le sens inverse.

Stockage d'aliments surgelés

Les aliments surgelés vendus dans le commerce doivent être stockés en respectant les instructions du fabricant pour un compartiment congélation à 4 étoiles et doivent être rangés dans le congélateur le plus tôt possible après leur achat. Votre congélateur permet le stockage à long terme, à savoir généralement jusqu'à 3 mois, mais la durée de conservation peut varier et il est important de respecter les durées recommandées indiquées sur les paquets de produits surgelés achetés dans le commerce.

 Ne placez pas de récipients hermétiques ou de liquides gazeux tels que des boissons gazeuses dans le congélateur car une pression est alors créée sur les récipients et ces derniers risquent d'exploser et d'endommager le congélateur.

Les glaçons et les bâtonnets glacés ne doivent pas être consommés immédiatement après leur sortie du congélateur, sous peine d'abrasions cutanées dues à la basse température.

Veillez respecter les durées de conservation indiquées par les fabricants.

Conseils et astuces

- Les paquets d'aliments congelés ouverts doivent être réemballés dans un matériau étanche à l'air pour éviter les phénomènes d'évaporation en surface qui peuvent faire sécher ou « brûler » les aliments.
- Les aliments congelés qui ont été décongelés accidentellement doivent être utilisés immédiatement ou jetés. En alternative, si l'aliment n'est pas cuit et qu'il n'a pas été complètement décongelé, vous pouvez le cuisiner pour le recongeler ensuite.
- N'oubliez pas de vérifier les dates indiquées sur les paquets d'assurer une rotation régulière des aliments. Bien qu'il ne soit pas nocif de conserver les aliments plus longtemps que recommandé, il se peut que les saveurs et les textures commencent à être altérées.

Entretien et nettoyage

FR

Dégivrage de l'appareil

⚠ Avant toute intervention d'entretien ou de nettoyage, DÉBRANCHEZ l'appareil de l'alimentation ÉLECTRIQUE.

Nettoyage intérieur

Nettoyez l'intérieur de l'appareil et les accessoires avec de l'eau tiède et un peu de bicarbonate de soude (5 mL pour 0,5 L d'eau). Rincez et séchez soigneusement l'appareil.

⚠ N'utilisez pas de détergents, poudres abrasives, produits de nettoyage très parfumés, cires ou produits de nettoyage contenant de la javel ou de l'alcool.

Nettoyage extérieur

Nettoyez l'extérieur de l'appareil avec de l'eau chaude savonneuse.

⚠ N'utilisez PAS de produits abrasifs. Il y a des arêtes vives sous le produit. Faites attention lorsque vous le nettoyez.

Une ou deux fois par an, retirez la poussière accumulée sur le compresseur à l'arrière de l'appareil, à l'aide d'une brosse ou d'un aspirateur. Sinon, la poussière affectera les performances de l'appareil et causera une consommation d'électricité excessive.

👉 Dégivrage du congélateur

1. Emballez les aliments dans plusieurs couches de papier journal ou dans des couvertures.
2. Mettez l'appareil hors tension au niveau de la prise électrique et débranchez-le.
3. Ouvrez la porte du congélateur.
4. Placez un récipient adéquat permettant de recueillir l'eau de dégivrage.
5. Une fois le dégivrage terminé, nettoyez et séchez l'intérieur.
6. Remettez l'appareil sous tension et remettez-y les aliments congelés



- Le dégivrage peut être accéléré en plaçant des récipients d'eau chaude (pas bouillante) dans le congélateur et en détachant le givre à l'aide d'un grattoir en plastique.
- Si la température des aliments congelés augmente pendant le dégivrage, leur durée de conservation risque d'être diminuée.

En cas de non-utilisation de l'appareil

Lorsque l'appareil n'est pas utilisé pendant une période prolongée, débranchez-le de l'alimentation électrique, retirez tous les aliments qui s'y trouvent, nettoyez l'appareil et laissez la porte ouverte pour éviter les odeurs désagréables.

Précautions et conseils

! L'appareil a été conçu et fabriqué conformément aux normes internationales de sécurité. Ces conseils sont fournis pour des raisons de sécurité et doivent être lus attentivement.



Cet appareil est conforme aux Directives Communautaires suivantes:

- 73/23/CEE du 19/02/73 (Basse Tension) et modifications suivantes;
- 89/336/CEE du 03/05/89 (Compatibilité Electromagnétique) et modifications suivantes;
- 2002/96/CE.

Bruits de fonctionnement normaux

- Vous pouvez entendre de légers gargouillements ou bruits de bulles lorsque le réfrigérant est pompé à travers les bobines ou les tuyaux situés à l'arrière, jusque dans la plaque de refroidissement/l'évaporateur ou dans les paniers fixes du congélateur.
- Lorsque le compresseur est sous tension, le réfrigérant est pompé dans l'ensemble du circuit et vous entendrez un bourdonnement ou un bruit de pulsation provenant du compresseur.
- Un thermostat contrôle le compresseur et vous entendrez un léger « clic » lorsqu'il s'enclenche et se déclenche.

Stockage des aliments

- Pour obtenir de votre appareil les meilleurs résultats, il ne faut jamais placer d'aliments chauds ou de liquides pouvant s'évaporer dans le compartiment.
- Évitez d'acheter des aliments surgelés si vous ne pouvez pas les ranger immédiatement dans votre congélateur. Il est conseillé d'utiliser un conteneur isolé pour les transporter. Lorsque vous arrivez chez vous, placez les aliments surgelés immédiatement dans le congélateur.
- Limitez au maximum le temps qui sépare l'achat d'aliments réfrigérés et leur rangement dans votre réfrigérateur.
- Ne bourrez pas trop les aliments les uns contre les autres, et essayez de faire en sorte que l'air puisse circuler librement entre les différents aliments.
- Ne stockez pas les aliments sans les couvrir.
- Veillez à ce que les aliments placés dans le congélateur soient tous datés, étiquetés et consommés en temps voulu pour conserver leurs propriétés.

Retirez les aliments suspects de votre réfrigérateur et nettoyez ce dernier. Pour ce faire, référez-vous à la section Entretien et nettoyage.

Conseils à suivre pour économiser de l'énergie

- N'installez pas l'appareil à proximité d'une source de chaleur, comme par exemple une cuisinière, un lave-vaisselle ou un radiateur.
- Placez l'appareil dans une pièce fraîche et bien ventilée et veillez à ce que les ouvertures d'aération ne soient pas obstruées.
- Évitez la formation inutile de givre dans le compartiment en emballant tous les aliments dans des sachets hermétiques avant de les placer dans le réfrigérateur.
- Laissez toujours les aliments chauds refroidir à température ambiante avant de les placer dans le congélateur.
- Les aliments à congeler (une fois froids) doivent être placés dans le réfrigérateur avant d'être transférés dans le congélateur.
- Décongelez les aliments congelés en les plaçant dans le réfrigérateur. Cela garantira une décongélation plus sûre des aliments et réduira le travail de la partie réfrigérateur.
- Essayez d'éviter de garder la porte ouverte pendant des périodes prolongées ou d'ouvrir la porte trop fréquemment car de l'air chaud entrera alors dans le compartiment et le compresseur se mettra en route inutilement.
- Veillez à ce qu'aucun obstacle n'entrave la bonne fermeture de la porte.
- Il est conseillé de nettoyer périodiquement le système de réfrigération à l'arrière de l'appareil à l'aide d'un plumeau ou d'un aspirateur.

Que faire en cas de panne de courant

Si une panne de courant se produit alors qu'il y a des aliments congelés dans le congélateur, laissez la porte fermée. Au cas où la température augmenterait à l'intérieur de votre congélateur, ne recongelez pas les aliments sans avoir préalablement vérifié leur état. Voici quelques conseils à suivre :

Glace : une fois la glace décongelée, vous devez la jeter.

Fruits et légumes : s'ils ont ramolli, vous devez les cuisiner et les consommer rapidement.

Pain et gâteaux : vous pouvez les recongeler sans aucun risque.

Crustacés : vous devez les réfrigérer et les consommer rapidement.

Plats cuisinés : vous devez les réfrigérer et les consommer rapidement (ex : ragouts).

Grandes pièces de viande : vous pouvez les recongeler à condition qu'il reste des cristaux de glace dans la viande.

Petits rôtis : vous devez les cuisiner et pouvez ensuite les recongeler en tant que plats cuisinés.

Poulet : vous devez le cuisiner et pouvez ensuite le recongeler en tant que plat frais.

Avertissement

- Cet appareil n'est pas conçu pour être utilisé par des personnes (notamment les enfants) présentant des capacités physiques, sensorielles ou mentales diminuées ou qui ne possèdent pas l'expérience et les connaissances nécessaires, à moins que quelqu'un les surveille ou leur donne des instructions quant à l'utilisation de l'appareil afin d'assurer leur sécurité. Surveillez les enfants afin qu'ils ne jouent pas avec l'appareil.
- Pour les appareils de type à compression qui utilisent des réfrigérants inflammables, les instructions doivent comprendre des informations relatives à l'installation, à la manipulation et à la réparation.
- AVERTISSEMENT - N'utilisez pas de dispositifs mécaniques ou d'autres moyens pour accélérer le processus de dégivrage, autres que ceux recommandés par le fabricant.
- AVERTISSEMENT - N'endommagez pas le circuit de réfrigérant.
- AVERTISSEMENT - N'utilisez pas d'appareils électriques à l'intérieur des compartiments du réfrigérateur, à moins qu'ils soient du type recommandé par le fabricant.
- Pour les appareils utilisant des gaz d'isolation inflammables, les instructions doivent comprendre des informations relatives à la mise au rebut de l'appareil.
- Ne stockez pas de substances explosives telles que des bombes aérosols contenant un gaz propulseur inflammable à l'intérieur de cet appareil.
- Cet appareil est conçu pour un usage privé à domicile ou des applications similaires.

Si l'appareil ne fonctionne pas, avant d'appeler l'Assistance (voir la section Assistance), consultez la liste suivante pour voir si vous y trouvez la solution à votre problème.

Dysfonctionnements :

L'appareil ne s'allume pas

La température est trop élevée dans le compartiment congélateur

Impossible d'ouvrir la porte du congélateur

Le compresseur tourne en continu

Accumulation excessive de givre et de glace

Bruit

Causes possibles / solutions :

- Vérifiez qu'il y a du courant à la prise.
 - Vérifiez qu'il n'y a pas de panne de courant.
 - Vérifiez que l'éclairage de votre maison fonctionne.
 - Vérifiez que le fusible n'a pas sauté.
-
- Vérifiez que la température ambiante est comprise dans les limites de fonctionnement de l'appareil, à savoir entre 16 °C et 32 °C.
 - Déplacez l'appareil si nécessaire.
 - Vérifiez que le thermostat est réglé dans la bonne position par rapport aux conditions ambiantes.
-
- La porte vient-elle d'être ouverte ? Si c'est le cas, attendez quelques minutes que la pression d'air s'équilibre.
-
- Réglez le thermostat pour mieux maîtriser la température.
 - Vérifiez que la porte est bien fermée.
 - Une grande quantité d'aliments a été récemment placée dans le compartiment et/ou la porte est fréquemment ouverte.
 - Vérifiez que les orifices de ventilation ne sont pas obstrués.
-
- Veillez à ne pas laisser la porte ouverte.
 - Vérifiez que rien n'entrave la fermeture de la porte.
 - Vérifiez que le joint de la porte est propre et en bon état.
 - Avez-vous réalisé le dégivrage périodique tel que cela est conseillé.
-
- Consultez la section Bruits de fonctionnement normaux.

Assistance

FR

Avant de contacter le centre d'Assistance :

- Vérifiez si vous pouvez résoudre l'anomalie vous-même (*voir Anomalies et Remèdes*).
- Si, malgré tous ces contrôles, l'appareil ne fonctionne toujours pas et si l'inconvénient persiste, appelez le service après-vente le plus proche.

Signalez-lui :

- le type d'anomalie
- le modèle de l'appareil (Mod.)
- le numéro de série (S/N)

Vous trouverez tous ces renseignements sur l'étiquette signalétique placée dans le compartiment réfrigérateur en bas à gauche.

Ne vous adressez jamais à des techniciens non agréés et exigez toujours l'installation de pièces détachées originales.

I - modello
 GB - model
 F - modèle
 D - modell
 NL - model
 E - modelo
 P - modelo
 PL - model
 RO - model
 HU - modell

		TYPE HUP01		CE		E	
Mod. TZAA 10 (UK)		00777730000		S/N 111200001			
Total	85	85	50	0.6	W	Fuse	
Gross Bruto Brut	I	Gross Bruto Brut	I	Net Util Utile	I	Net Util Utile	I
Compr. Syst. Kompr	R 600a	Kg 0,045		kg/24 h 4,0		Class SN-N-ST	
							
Made in China							

I - numero di serie
 GB - serial number
 F - numéro de série
 D - modellnummer
 NL - serienummer
 E - número de serie
 P - número de série
 PL - numer seryjny
 RO - număr de serie

Gebruiksaanwijzing

VRIEZER

IT

Italiano,1

GB

English,13

FR

Français,25

NL

Nederlands,37

PL

Polski,49

PT

Portuges,61

ES

Espanol,73

DE

Deutsch,85

HU

Magyarország,97

TZAA 10.1
TZAAA 10.1

Inhoud

Belangrijke veiligheidsaanwijzingen en instructies, 38

NL

Installatie, 39-40

Transport
Installatie
Omdraaien deur

Beschrijving van het apparaat, 41

Algemeen aanzicht

Gebruikershandleiding, 42-43

Voor het gebruik
Thermostaat controle
Het apparaat starten
Het vriesgedeelte

Onderhoud en verzorging, 44

Het apparaat ontdooien
Interne reiniging
Externe reiniging
De vriezer ontdooien
Als het apparaat niet in werking is

Aanwijzingen en tips, 45-46

Normale werkgeluiden
Bewaren van voedsel
Tips voor energiebesparing
Bij stroomstoring
Waarschuwing

Troubleshooting, 47

Service, 48

Belangrijke veiligheidsaanwijzingen en instructies

Deze aanwijzingen zijn er in het belang van uw veiligheid. Zorg ervoor dat u ze allemaal goed begrijpt voor u dit apparaat installeert of gebruikt.

Installatie

- Dit apparaat is zwaar. Verplaats het daarom voorzichtig.
- Het is gevaarlijk de specificaties van dit product of het product zelf op welke manier dan ook te wijzigen.
- Zorg ervoor dat het apparaat niet op de elektriciteitskabel wordt geplaatst.
- Elke elektrische ingreep noodzakelijk voor de installatie van dit apparaat moet worden uitgevoerd door een gekwalificeerd elektricien of door een bekwaam persoon.
- Delen die warm worden moeten niet worden blootgesteld. Indien mogelijk moet de achterzijde van het apparaat dichtbij een muur staan, maar met de nodige afstand voor ventilatie, zoals aangegeven in de installatie-instructies.
- Het apparaat moet na installatie enkele uren stilstaan voor het wordt ingeschakeld, zodat de koelvloeistof kan bezinken.

Kinderveiligheid

- Zorg ervoor dat kinderen niet met de bedieningen kunnen spelen, of met het apparaat zelf.

Tijdens het gebruik

- Dit apparaat is alleen geschikt voor huishoudelijk gebruik, uitsluitend voor het opslaan van eetbare levensmiddelen.
- Bevroren voedsel mag nadat het is ontdooid niet opnieuw worden ingevroren.
- Plaats geen koolzuurhoudende of mousserende dranken in de vriezer.
- IJslolly's kunnen 'vriesbrandwonden' veroorzaken indien zij direct uit de vriezer worden genuttigd.
- Haal geen voorwerpen uit de vriezer als u handen nat of vochtig zijn. Dit kan ontvellingen of vriesbrandwonden veroorzaken.

Onderhoud en reiniging

- Schakel het apparaat uit en verwijder de stekker voor u onderhoud uitvoert of het apparaat reinigt.
- Gebruik geen puntige instrumenten om vorst of ijs weg te schrapen. (Zie ontdooi-instructies).

Aan het einde van het leven van het apparaat

- Breng uw apparaat aan het einde van zijn leven naar een geautoriseerde afvalplaats .
- Verwijder de stekker en verzeker u ervan dat eventuele sloten of grendels zijn weggehaald, om te voorkomen dat kinderen in het apparaat worden opgesloten.

Afvalverwijdering

- Verwijdering van het verpakkingsmateriaal: houdt u aan de plaatselijke normen, zodat het verpakkingsmateriaal hergebruikt kan worden.
- De Europese Richtlijn 2002/96/EC over Vernietiging van Elektrische en Electronische Apparatuur (WEEE), vereist dat oude huishoudelijke elektrische apparaten niet mogen vernietigd via de normale ongesorteerde afvalstroom. Oude apparaten moeten apart worden ingezameld om zo het hergebruik van de gebruikte materialen te optimaliseren en de negatieve invloed op de gezondheid en het milieu te reduceren. Het symbool op het product van de "afvalcontainer met een kruis erdoor" herinnert u aan uw verplichting, dat wanneer u het apparaat vernietigt, het apparaat apart moet worden ingezameld. Consumenten moeten contact opnemen met de lokale autoriteiten voor informatie over de juiste wijze van vernietiging van hun oude apparaat.

Het milieu sparen en respecteren

- Plaats het apparaat in een koele, goed geventileerde ruimte, behoedt het voor directe zonnestralen, plaats het niet dichtbij een warmtebron.
- Laat de deur, wanneer u etenswaren in de koel- of diepvrieskast zet of eruit haalt, zo kort mogelijk openstaan. Elke keer dat de deur opengaat ontstaat een aanzienlijk energieverlies.
- Vul het apparaat niet met teveel etenswaren: voor een optimale conservering moet de koude luchtstroom vrijuit kunnen circuleren. Als u de circulatie belemmert, zal de compressor constant blijven werken.
- Zet geen warme levensmiddelen in het apparaat: deze zouden de binnentemperatuur verhogen waardoor de compressor harder werkt en er een groter elektrisch verbruik ontstaat.
- Ontdooi het apparaat als er ijsvorming plaatsvindt (zie Onderhoud); een dikke laag ijs vertraagt de koudeoverdracht naar de levensmiddelen en verhoogt het energieverbruik.

 Lees deze gebruiksaanwijzing zorgvuldig door voor het gebruik en bewaar het voor toekomstige raadpleging.

Transport

 **Voorzichtig:** er zijn 2 personen nodig om het apparaat uit te pakken en te verplaatsen. We raden het gebruik van handschoenen aan.

- Het apparaat mag **alleen** verticaal worden vervoerd. Houd het apparaat niet schuiner dan 45°. De bijgeleverde verpakking moet tijdens het transport intact blijven.
- Nadat u het apparaat heeft vervoerd moet u minstens 4 uur wachten voor u het inschakelt, om te zorgen dat de koelvloeistof kan bezinken. Als u dit niet doet, zou u het apparaat kunnen beschadigen.
- Beweeg het apparaat niet door aan het handvat of aan de deur te trekken. U zou de vloer of wanden etc. kunnen beschadigen.
- Verwijder eventueel water in het afvoerbakje voor u het apparaat beweegt.
- Zorg ervoor dat het waterpijpe voor het ontdooien, dat zich aan de achterkant van het apparaat bevindt, is bevestigd aan de plastic ontdampingsbak bovenop de compressor, om te voorkomen dat er water op de vloer wordt gemorst.
- Zorg ervoor dat de voedingskabel niet onder het apparaat raakt tijdens en na het verplaatsen ervan.
- Verwijder voorzichtig al het verpakkingsmateriaal, de schuimrubberen basis inbegrepen, en gooi het correct weg.

Installatie

- Zorg ervoor dat er voldoende ruimte is voor het installeren van het product. Laat genoeg ruimte aan beide zijden en boven het apparaat om voldoende ventilatie te kunnen garanderen.
- Plaats het apparaat niet dichtbij en warmtebron of in het directe zonlicht.
- Plaats geen zware voorwerpen bovenop het apparaat. Dit zou het apparaat kunnen beschadigen.
- Installeer het apparaat niet in een vochtige of natte omgeving.
- Draai aan de stelvoetjes aan de voorzijde om het apparaat te nivelleren. Het apparaat moet op een glad oppervlak worden geïnstalleerd om overmatige trillingen en geluid te voorkomen.
- Op het classificatieplaatje van elk apparaat staat de klimaatklasse waar het temperatuurbereik van het geïnstalleerde apparaat op staat aangegeven. Het apparaat zou niet correct kunnen functioneren indien het voor een langere periode wordt geplaatst op een temperatuur buiten het gespecificeerde bereik.
- Lees de sectie "Onderhoud en verzorging" om uw apparaat gereed te maken voor gebruik.

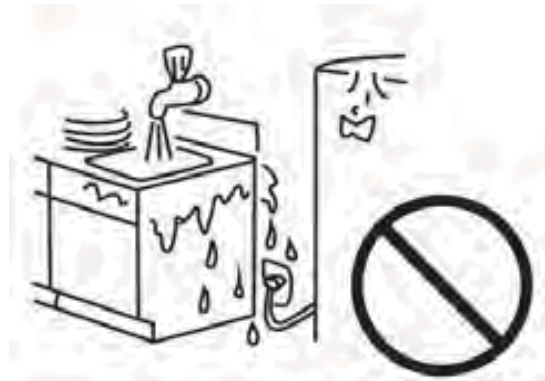

Omdraaien Deur

⚠ Waarschuwing: Verwijder de hoofdplug voor u de deur omdraait. Er zijn waarschijnlijk 2 personen nodig om de deur om te draaien.

1. Verwijder de schroeven (6) en houd het bovenste paneel (7) verbonden met de eenheid. Verwijder het bovenste paneel.
2. Verwijder de twee schroeven (1) en houd het bovenste scharnier (5) (rechterkant) verbonden met de omlijsting. Verwijder het bovenste scharnier (5).
3. Haal de deur van het onderste scharnier af en plaats hem op een niet krassend oppervlak.
4. Verwijder de twee schroeven (8) en houd het onderste scharnier (2) vast. Verwijder het onderste scharnier (2).
5. Verwijder de linker voorpoot (4) en zet hem aan de rechterkant.
6. Voor u het onderste scharnier (2) vervangt, verwijdert u de pin van het scharnier (9) en keert u de richting van het scharnier (2) om. Zet het onderste scharnier (2) aan de linkerkant opnieuw in elkaar m.b.v. de twee schroeven (8).
7. Doe de pin van het scharnier (9) weer in het onderste scharnier (2).
8. Schuif de deur in de pin van het onderste scharnier (9).
9. Terwijl u de deur dichthoudt zet u het onderste scharnier (5) aan de linkerkant opnieuw in elkaar m.b.v. de twee schroeven (1). Draai de schroeven (1) niet dicht totdat de bovenzijde van de bovenste deur niet op hetzelfde niveau is als het aanrecht.
10. Doe het bovenste paneel (7) weer op zijn plaats m.b.v. de schroeven (6).

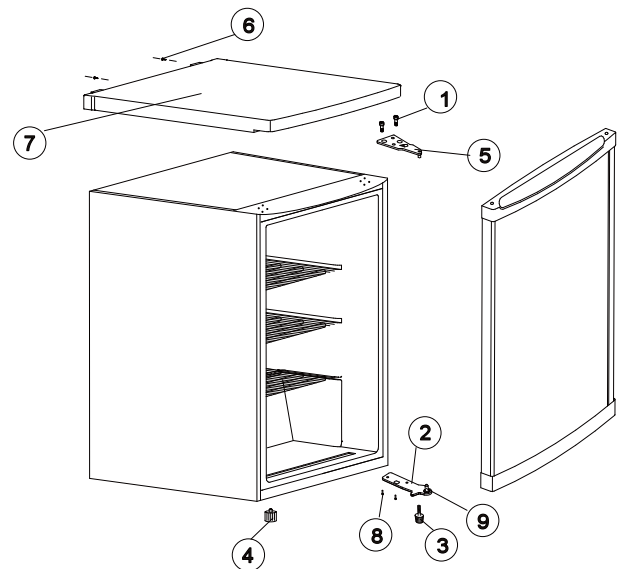

AFBEELDING 1
Deur opent vanaf linkerkant

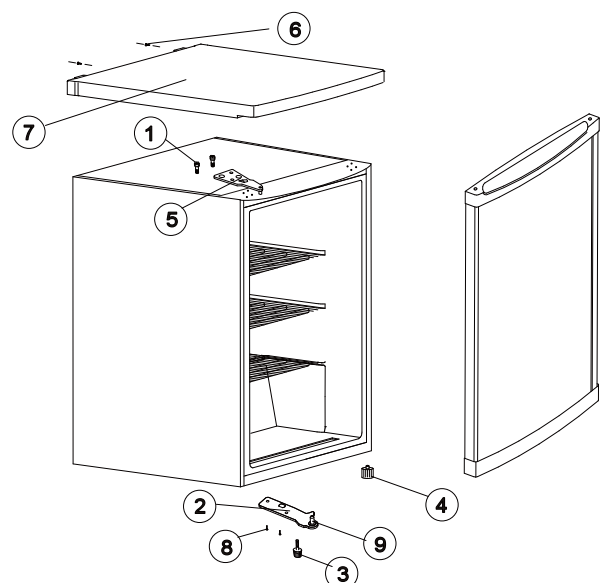

AFBEELDING 2
Deur opent vanaf rechterkant

Algemeen aanzicht

NL

De instructies in deze handleiding zijn ook van toepassing op andere modellen koelkasten. Het kan zijn dat de diagrammen het aangeschafte apparaat niet precies beschrijven.

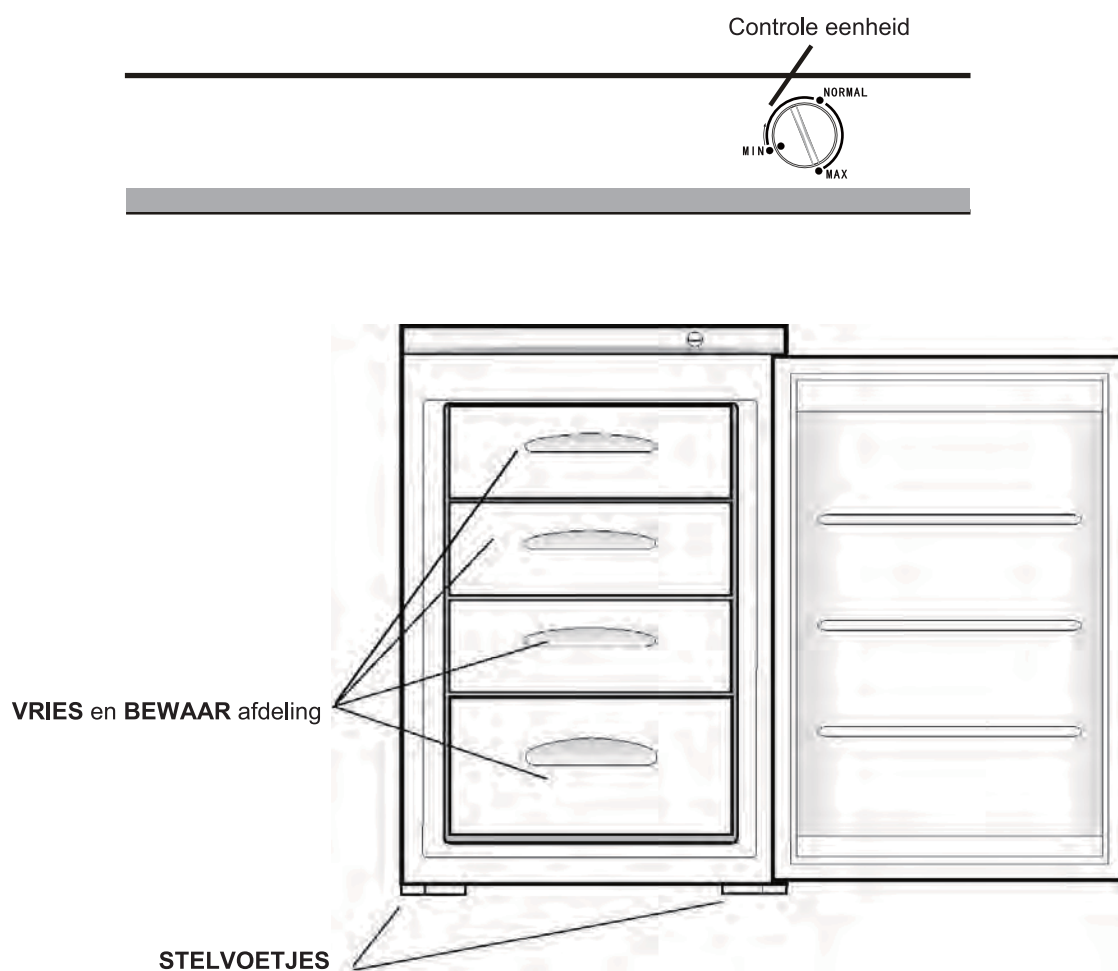

Gebruikershandleiding

NL

 Dit apparaat is **alleen** geschikt voor huishoudelijk gebruik, in het bijzonder voor het opslaan van eetbare levensmiddelen.

Dit apparaat is ontworpen om te werken op een kamertemperatuur (omgevende luchttemperatuur) van tussen de 10°C (50F) en de 38°C.

Als de temperaturen lager of hoger zijn, zal het apparaat niet correct werken. Als de kamertemperatuur voor een langere periode hoger is dan normaal, zal de temperatuur in het vriesgedeelte boven de -18C° stijgen en kan het voedsel bederven.

Voor het gebruik

Verwijder alle beschermingslinten. Was de binnenkant van het apparaat met lauw water waaraan een klein beetje zuiveringszout is toegevoegd (5 ml op 0,5 liter water). Gebruik geen zeep of reinigingsmiddelen, aangezien de geur hiervan zou kunnen blijven hangen. Droog het apparaat goed af.

Thermostaat controle

De thermostaat controle die zich in het controlepaneel bevindt, regelt de temperatuur van het vriesgedeelte. Stand "Min" - Koud

Stand "Normaal" - Kouder. Stel onder normale omstandigheden deze stand in.

Stand "Max" - Koudst

De temperatuur zal worden beïnvloed door:

- Kamertemperatuur
- Hoe vaak de deur wordt geopend
- Hoeveel voedsel er is opgeslagen
- Plaatsing van het apparaat

Bij het bepalen van de instelling van de correcte temperatuur moeten al deze factoren worden overwogen. Het kan noodzakelijk zijn enige experimenten uit te voeren.

 Gebruik geen reinigingsmiddelen, schuurmiddelen, zeer geparfumeerde schoonmaakmiddelen, waspoetsmiddelen of producten die alcohol bevatten.

Het apparaat starten

Laat het apparaat na de installatie minstens 12 uur stilstaan.

Doe de stekker in het stopcontact en doe de hoofdschakelaar aan.

Doe de thermostaat op de gewenste stand. Een gemiddelde stand is meestal geschikt voor een normale werking (zie thermostaat controle).

Laat het apparaat ongeveer 4 uur lang werken voor de correcte temperatuur is bereikt en u het voedsel erin kunt plaatsen.

 Zorg ervoor dat kinderen niet met de bedieningen kunnen spelen, of met het apparaat zelf.

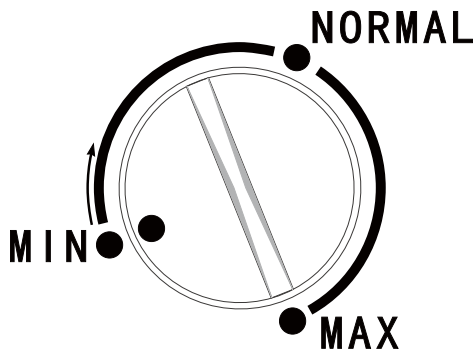

Het vriesgedeelte

Het ******* symbool geeft aan dat uw vriezer diepvriesproducten op -18°C ($-0,4\text{ F}$) of kouder zal bewaren. Op deze manier kunt u diepvriesproducten voor een lange tijd bewaren en verse levensmiddelen invriezen. De temperatuur in de vriezer wordt automatisch gecontroleerd door de thermostaat in het controlepaneel.

Als gevolg van verschillende installaties, gebruikswijzen en weersomstandigheden, kunnen aanpassingen aan de temperatuurinstellingen noodzakelijk zijn.

i Dit kan het best worden uitgevoerd nadat u een thermometer een tijdlang tussen het bevroren voedsel heeft geplaatst. Het aflezen moet zeer snel gebeuren, aangezien de thermometertemperatuur snel zal stijgen nadat u de thermometer heeft verwijderd.

Het invriezen van verse levensmiddelen

Plaats het verse voedsel op de vriezermanden. Het zou nodig kunnen zijn ander voedsel te verplaatsen om dit te kunnen doen. Tijdens het vriesproces moet de temperatuur van het verse levensmiddel snel worden verlaagd zodat de ijskristallen zo klein mogelijk kunnen worden gehouden, om de structuur van het voedsel zo min mogelijk te beschadigen. Als levensmiddelen langzaam worden ingevroren worden grote ijskristallen gevormd. Dit zal de kwaliteit van het voedsel bij ontdooiing negatief beïnvloeden.

Pakjes die moeten worden ingevroren moeten in de mand worden geplaatst in contact met het oppervlak van de mand, en zo ver mogelijk de een van de ander verwijderd, zodat de lucht vrijuit kan circuleren. Nieuwe pakjes mogen reeds aanwezige verpakkingen niet aanraken.

Er gebeurt niets als u de functie snelvriezen na 24 uur vergeet uit te schakelen, maar uit financieel oogpunt is het beter als u deze functie uitschakelt als het vriesproces is beëindigd.

Bijzonder grote voorwerpen kunnen worden opgeslagen door de bovenste mand te verwijderen.

! Bevroren voedsel mag nadat het ontdooid is niet opnieuw worden ingevroren. Haal geen voorwerpen uit de vriezer als uw handen nat of vochtig zijn. Dit kan ontvellingen of vriesbrandwonden veroorzaken.

Uit veiligheidsredenen zijn de vriesmanden bevestigd met blokkeringselementen. U kunt de manden echter eenvoudig verwijderen door ze naar voren te trekken tot aan de stop, daarna de voorkant naar boven te halen en alles naar voren te trekken. Doe ze weer op hun plaats door deze handelingen in omgekeerde volgorde uit te voeren.

Het bewaren van ingevroren levensmiddelen

Verpakte diepvriesproducten uit de supermarkt moeten worden bewaard volgens de instructies van de fabrikant voor een vriesvak met 4 sterren. Ze moeten zo snel mogelijk na de aanschaf in de vriezer worden geplaatst. U kunt uw vriezer gebruiken voor het op lange termijn bewaren van voedsel, over het algemeen tot aan 3 maanden. De tijdsduur kan echter variëren en het is daarom belangrijk dat u de aanbevolen tijden op de verpakkingen van diepvriesproducten nauwkeurig opvolgt.

! Plaats geen luchtdichte verpakkingen of koolzuurhoudende dranken zoals frisdrank in de vriezer, aangezien dit een grote druk op de verpakking kan creëren waardoor deze kan ontploffen en de vriezer zou kunnen beschadigen.

Ijsblokjes en ijslolly's mogen niet direct vanuit de vriezer worden genuttigd. Uw zou hiermee ijsbrandwonden kunnen veroorzaken.

Houd u aan de bewaartijden van fabrikanten.

i Aanwijzingen en tips

- Geopende verpakkingen van diepvriesproducten moeten in luchtdichte materialen worden verpakt, om te voorkomen dat er verdamping vanuit het oppervlak plaatsvindt hetgeen uitdrogen veroorzaakt en 'vriesbrand'.
- Bevroren voedsel dat per ongeluk is ontdooid moet ofwel direct worden genuttigd of worden weggegooid. Indien het voedsel niet is gekookt en niet volledig is ontdooid, kunt u het koken en opnieuw invriezen.
- Controleer de datum op de verpakkingen regelmatig en wissel de verpakkingen vaak met elkaar af. Het voedsel langer bewaren dan aanbevolen is niet schadelijk, maar smaak en structuur van het voedsel kunnen veranderen.

Onderhoud en verzorging

NL

Het apparaat ontdooien

 Voor u onderhoud uitvoert of het apparaat reinigt moet u het apparaat **LOSKOPPELEN** van het **STOPCONTACT**.

Interne reiniging

Was de binnenkant van het apparaat en de accessoires met lauw water met een beetje zuiveringszout (5 ml op 0,5 liter water). Spoel en droog het apparaat goed af.

 Gebruik geen reinigingsmiddelen, schuurmiddelen, zeer geperfumeerde schoonmaakmiddelen, waspoetsmiddelen of producten die chloor of alcohol bevatten.

Externe reiniging

Reinig de buitenkant van het apparaat met een warm sopje.

 Gebruik **GEEN** schurende producten. Er zitten scherpe randen aan de onderkant van het apparaat. Wees dus erg voorzichtig als u de onderkant reinigt.

Stof een of twee keer per jaar de compressor aan de achterzijde van het apparaat af met een stoffer of met een stofzuiger. Een ophoping van stof zal de prestaties van het apparaat beïnvloeden en een overmatig gebruik van energie teweegbrengen.

De vriezer ontdooien

1. Wikkel het voedsel in krantenpapier of dekens.
2. Schakel het apparaat uit door de stekker uit het stopcontact te halen.
3. Open de deur van de vriezer.
4. Plaats een geschikte bak om het dooiwater op te vangen.
5. Na het ontdooien moet u de binnenkant reinigen en drogen.
6. Schakel het apparaat weer in en doe de bevroren levensmiddelen weer op hun plaats.



- Het ontdooien kan worden versneld door bakken met warm (niet kokend) water in de vriezer te plaatsen en door het ijs los te schrapen met een speciaal plastic schrapertje.
- Als de temperatuur van het bevroren voedsel is gestegen tijdens het ontdooien, zou de bewaartijd ervan kunnen zijn verkort.

Als het apparaat niet in werking is

Als u het apparaat voor langere tijd niet zult gebruiken dient u het los te koppelen van het elektriciteitsnet, al het voedsel eruit te halen en het te reinigen. Laat daarna de deur open om nare luchtjes te vermijden.

Voorzorgsmaatregelen en advies

! Het apparaat is ontworpen en vervaardigd volgens de geldende internationale veiligheidsvoorschriften. Deze aanwijzingen zijn geschreven voor uw veiligheid en u dient ze derhalve goed door te nemen.



Dit apparaat voldoet aan de volgende EU Richtlijnen:

- 73/23/EEG van 19/02/73 (Laagspanning) en daaropvolgende wijzigingen;
- 89/336/EEG van 03/05/89 (Elektromagnetische Compatibiliteit) en daaropvolgende wijzigingen;
- 2002/96/CE.

Normale werkgeluiden

- U kunt lichte gorgelende of borrelende geluiden horen als de koelvloeistof door de wikkelingen of pijpen aan de achterkant wordt gepompt richting de koelplaat/verdampers of richting de vaste vriesbakken.
- Als de compressor aan is wordt de koelvloeistof rondgepompt, en zult u een zoemend of kloppend geluid horen dat van de compressor afkomt.
- Een thermostaat controleert de compressor en u zult een lichte klik horen als de thermostaat aan- of afslaat.

Bewaren van voedsel

- Om de beste resultaten uit uw apparaat te halen mag u geen heet voedsel of vloeistoffen die kunnen verdampen in het apparaat plaatsen.
- Voorkom het aanschaffen van diepvriesproducten als u ze niet direct kunt opslaan. We raden het gebruik aan van geïsoleerde verpakkingen. Zodra u thuis aankomt moet u het diepvriesproduct direct in de vriezer plaatsen.
- Zorg dat de tijd tussen het kopen van diepvriesproducten en het in de koelkast plaatsen ervan zo kort mogelijk is.
- Zorg dat het voedsel niet teveel op elkaar geperst is, zorg dat de lucht er vrijuit omheen kan circuleren.
- Bewaar het voedsel niet zonder verpakking.
- Verzekeer u ervan dat het voedsel dat in de vriezer wordt geplaatst voorzien is van een datum en een etiket zodat u het in volgorde van datum, op z'n best, kan consumeren.

Verwijder verdacht voedsel uit uw koelkast en reinig het apparaat. Sla de paragraaf reiniging en onderhoud na.

Tips voor energiebesparing

- Installeer het apparaat niet vlakbij warmtebronnen, zoals een oven, vaatwasser of verwarmingselement.
- Plaats het apparaat in een koele, goed geventileerde ruimte en zorg ervoor dat de luchtingsopeningen van de kast niet verstopt zijn.
- Voorkom onnodige vorstvorming in de vrieskast door alle levensmiddelen in luchtdichte verpakkingen te doen, voor u ze in de vriezer plaatst.
- Zorg er altijd voor dat warm voedsel kan afkoelen tot kamertemperatuur voor u het in de vriezer plaatst.
- Voedsel dat moet worden ingevroren (wanneer het afgekoeld is), moet in de koelkast worden geplaatst voor het in de vriezer wordt gedaan.
- Ontdooi bevroren levensmiddelen in de koelkast. Dit zal ervoor zorgen dat uw voedsel op een veiligere wijze wordt ontdooid en zal de afkoelingseenheid werk besparen.
- Zorg ervoor dat de deur niet voor lange tijd open wordt gehouden en ook dat deze niet te vaak wordt geopend. Hierdoor zou warme lucht het apparaat kunnen binnendringen en de compressor onnodig vaak doen inschakelen.
- Zorg ervoor dat er geen obstakels zijn waardoor de deur niet goed dichtgaat.
- We raden u aan het koelsysteem aan de achterkant van het apparaat regelmatig te reinigen met een stoffer of stofzuiger.

Bij stroomstoring

Als er een stroomstoring plaatsvindt terwijl er levensmiddelen in de vriezer zitten, dient u de vrieskastdeur dicht te houden. Als de temperatuur in uw vriezer zou stijgen dient u het voedsel niet opnieuw in te vriezen vóór u de toestand ervan heeft geverifieerd. Volg deze richtlijnen:

Consumptie-ijs: Moet worden weggegooid indien ontdooid.

Fruit en groente: moeten indien zacht direct gekookt en gegeten worden.

Brood en koek: Kunnen zonder risico opnieuw worden ingevroren.

Schelpdieren: moeten direct in de koelkast worden gedaan en snel worden genuttigd.

Gekookte gerechten: b.v. stoofschotels: moeten direct in de koelkast worden gedaan en worden genuttigd.

Grote stukken vlees: kunnen opnieuw worden ingevroren mits ze ijskristallen bevatten.

Kleine braadstukken: Moeten worden gekookt en opnieuw worden ingevroren als gekookte gerechten.

Kip: Moet worden gekookt en opnieuw worden ingevroren als en vers gerecht.

Waarschuwing

- Dit apparaat is niet geschikt voor gebruik door personen (kinderen inbegrepen) met een beperkt lichamelijk, zintuiglijk of geestelijk vermogen, of een gebrek aan ervaring en kennis, tenzij zij onder toezicht staan of zijn onderwezen v.w.b. het gebruik van het apparaat door een persoon die verantwoordelijk is voor hun veiligheid. Zorg ervoor dat kinderen niet met het apparaat kunnen spelen.
- Voor compressiekoelkasten die brandbare koelmiddelen gebruiken, moeten de instructies informatie bevatten m.b.t. de installatie, het verplaatsen, de service.
- WAARSCHUWING - Gebruik geen mechanische instrumenten of andere middelen, anders dan degene die de fabrikant aanraadt, om het ontdooiingproces te versnellen.
- WAARSCHUWING - Beschadig het koelcircuit niet.
- WAARSCHUWING - Gebruik geen elektrische apparaten in de voedselafdelingen van het apparaat, tenzij ze worden aanbevolen door de fabrikant.
- Bij apparaten die ontvlambare isolatie blaasgassen gebruiken dienen de instructies informatie te bevatten betreffende het verwijderen van het apparaat.
- Bewaar nooit explosieve stoffen zoals spuitbussen met ontvlambaar drijfgas in dit apparaat.
- Dit apparaat is bedoeld voor huishoudelijk gebruik en dergelijke toepassingen.

Als het apparaat niet werkt, dient u, voor u de Servicedienst inschakelt (zie Service), te controleren of u in de volgende lijst een oplossing kunt vinden.

Storing:

Er staat geen stroom op het apparaat

Mogelijke oorzaken / Oplossingen:

- Controleer of er stroom uit het stopcontact komt.
- Controleer of er geen stroomstoring is door:
 - te controleren of de lichten in huis functioneren.
 - te controleren of de zekering niet is doorgeslagen.

De temperatuur in de vriesafdeling is te hoog

- Controleer of de kamertemperatuur zich binnen het interval bevindt van 16-32°C.
- Verplaats het apparaat indien noodzakelijk.
- Controleer of de thermostaat op de goede stand staat.
- De thermostaat moet overeenkomen met de kamertemperatuur.

De deur van de vriezer gaat niet open

- Is de deur net open geweest? Indien dat zo is, moet u enkele minuten wachten om te zorgen dat de luchtdruk weer wordt gestabiliseerd.

De compressor loopt constant.

- Regel de thermostaat om hem op de correcte temperatuur af te stellen.
- Controleer of de deur dicht is.
- Er is onlangs een grote hoeveelheid voedsel in de vriezer geplaatst / en of de deur is vaak geopend.
- Controleer of de luchtcirculatie niet wordt belemmerd.

Er heeft zich veel vorst en ijs opgestapeld

- Controleer of de deur niet openstaat.
- Controleer of niets het afsluiten van de deur belemmert.
- Controleer of de pakking van de deur intact en schoon is.
- Check of het aangeraden regelmatig ontdooien is uitgevoerd.

Lawaai

- Raadpleeg: normale werkgeluiden.

Service

NL

Voordat u de Servicedienst belt:

- Controleer of u de storing niet zelf kunt oplossen (*zie Storingen en oplossingen*).
- Indien, ondanks alle controles, het apparaat niet goed werkt en de storing blijft bestaan, kunt u zich tot de dichtstbijzijnde Technische Dienst wenden.

U moet doorgeven:

- het type storing
- het model apparaat (Mod.)
- het serienummer (S/N)

Deze informatie bevindt zich op het typeplaatje links onderin het koelgedeelte.

Wendt u zich nooit tot onbevoegde installateurs en weiger altijd de installatie van niet originele onderdelen.

I - modello
GB - model
F - modèle
D - modell
NL - model
E - modelo
P - modelo
PL - model
RO - model
HU - modell

Mod. TZAA 10 (UK)		00777730000		S/N 111200001	
Total	85	85	50	0.6	W
Gross Bruto Brut	I	I	I	I	I
Compr. Syst. Kompr	R 600a	Kg 0,045			
Made in China					

TYPE HUP01

Freez. Poder de Cong. Class Classe SN-N-ST

kg/24^h 4,0

CE

△

ES

I - numero di serie
GB - serial number
F - numéro de série
D - modellnummer
NL - serienummer
E - número de serie
P - número de série
PL - numer seryjny
RO - număr de serie



Italiano,1



English,13



Français,25



Nederlands,37



Polski,49



Portuges,61



Espanol,73



Deutsch,85



Magyarország,97

TZAA 10.1
TZAAA 10.1

Spis treści

Ważne przepisy bezpieczeństwa,50

Instalacja,51-52

Transport
Instalacja
Zmiana kierunku otwierania drzwi

Opis urządzenia,53

Widok ogólny

Instrukcje użytkownika,54-55

Przed rozpoczęciem użytkowania
Kontrola termostatu
Uruchomienie urządzenia
Komora zamrażarki

Konserwacja i Pielęgnacja,56

Rozmrażanie urządzenia
Czyszczenie wewnętrzne
Czyszczenie zewnętrzne
Jak rozmrażać zamrażarkę
Gdy urządzenie nie jest używane

Wskazówki i porady,57-58

Dźwięki podczas normalnego funkcjonowania
Przechowywanie produktów
Zalecenia w zakresie oszczędzania energii
W razie przerwy w dostawie prądu
Ostrzeżenie

Rozwiązywanie problemów,59

Serwis,60

Ważne zalecenia w zakresie bezpieczeństwa

Celem poniższych ostrzeżeń jest zapewnienie Państwa bezpieczeństwa. Przed dokonaniem instalacji lub rozpoczęciem użytkowania urządzenia należy się upewnić, że zostały one zrozumiane.

Instalacja

- Urządzenie jest ciężkie. Należy zachować ostrożność podczas przemieszczania.
- Zmiany specyfikacji lub próby wprowadzania zmian produktu są niebezpieczne.
- Należy się upewnić, że urządzenie nie jest ustawione na kablu zasilania elektrycznego.
- Wszelkie prace elektryczne mające na celu instalację urządzenia powinny być przeprowadzane przez wykwalifikowanego elektryka lub osobę kompetentną.
- Rozgrzewające się części nie powinny być łatwodostępne. Jeżeli jest to możliwe, tylna część urządzenia powinna być dostawiona do ściany, ale należy pozostawić wymaganą odległość w celu umożliwienia wentylacji, w sposób opisany w instrukcji instalacji.
- W celu umożliwienia ustabilizowania czynnika chłodniczego, urządzenie powinno być pozostawione w spoczynku na kilka godzin po instalacji.

Bezpieczeństwo Dzieci

- Nie pozwalać dzieciom na dotykanie panelu kontrolnego lub zabawę produktem.

Podczas Użytkowania

- Urządzenie jest przeznaczone wyłącznie do użytku domowego, w szczególności do przechowywania jadalnych artykułów spożywczych.
- Po rozmrożeniu produkty nie powinny być ponownie zamrażane.
- Nie umieszczać w zamrażarce napojów gazowanych.
- Spożywanie lodów bezpośrednio po wyjęciu z zamrażarki może spowodować powstanie oparzeń.
- Nie wyciągać produktów z zamrażarki wilgotnymi/mokrymi rękami, ponieważ może to spowodować otarcia skóry lub oparzenia.

Konserwacja i czyszczenie

- Przed rozpoczęciem czyszczenia lub czynności konserwacyjnych należy wyłączyć urządzenie i wyjąć wtyczkę z gniazdka.
- Nie używać ostrych narzędzi do zdrapywania szronu lub lodu. (Zobacz instrukcje rozmrażania).

Po zakończeniu życia urządzenia

- Po zakończeniu okresu użytkowania należy oddać urządzenie do wyznaczonych punktów zbiórki.
- W celu uniknięcia uwięzienia we wnętrzu urządzenia małych dzieci, należy wyjąć wtyczkę i upewnić się, że zostały usunięte blokady lub zatrzaski.

Usuwanie odpadów

- Pozbycie się materiałów opakowania: stosować się do lokalnych przepisów; w ten sposób opakowanie będzie mogło zostać ponownie wykorzystane.
- Europejska Dyrektywa 2002/96/EC dotycząca Zużytych Elektrycznych i Elektronicznych Urządzeń (WEEE) zakłada zakaz pozbywania się starych urządzeń domowego użytku jako nieposortowanych śmieci komunalnych. Zużyte urządzenia muszą być osobno zbierane i sortowane w celu zoptymalizowania odzyskania oraz ponownego przetworzenia pewnych komponentów i materiałów. Pozwala to ograniczyć zanieczyszczenie środowiska i pozytywnie wpływa na ludzkie zdrowie. Przekreślony symbol „kosza” umieszczony na produkcie przypomina klientowi o obowiązku specjalnego sortowania.
Konsumenci powinni kontaktować się z władzami lokalnymi lub sprzedawcą w celu uzyskania informacji dotyczących postępowania z ich zużytymi urządzeniami gospodarstwa domowego.

Oszczędność i ochrona środowiska

- Zainstalować urządzenie w pomieszczeniu chłodnym i przewiewnym, zabezpieczyć przed bezpośrednim wpływem promieni słonecznych daleko od źródeł ciepła.
- Podczas wkładania lub wyjmowania produktów drzwi otwierać na jak najkrótszy okres czasu. Każde otwarcie drzwi powoduje znaczną stratę energii.
- Nie wkładać do lodówko-zamrażarki zbyt dużo żywności: dla dobrej konserwacji zimne powietrze musi krążyć bez przeszkód. Jeśli cyrkulacja zostanie utrudniona lub uniemożliwiona, to sprężarka będzie pracować w ciągłym rytmie.
- Nie wkładać ciepłej żywności: podniosłaby się temperatura wewnętrzna, zmuszając sprężarkę do wysiłonej pracy i z dużą stratą energii elektrycznej.
- Usunąć oblodzenie z lodówki (*patrz Konserwacja*); duża warstwa lodu utrudnia dojście zimna do artykułów spożywczych i zwiększa zużycie energii.

 Przed rozpoczęciem użytkowania należy przeczytać uważnie instrukcję i zachować ją do przyszłej konsultacji.

Transport

 **Uwaga:** Do rozpakowania i postępowania z urządzeniem wymagane są dwie osoby. Zaleca się stosowanie rękawic.

PL

- Urządzenie powinno być przemieszczane w pozycji pionowej. Nie pochylać urządzenia o więcej niż 45°. Opakowanie powinno być nienaruszone podczas transportu.
- Po przemieszczeniu urządzenia i przed włączeniem należy je pozostawić na przynajmniej 4 godziny w celu umożliwienia ustabilizowania czynnika chłodniczego. Nieprzestrzeganie tego zalecenia może prowadzić do uszkodzenia urządzenia.
- Nie przemieszczać urządzenia poprzez ciągnięcie za drzwi lub uchwyt, ponieważ może to spowodować uszkodzenie podłogi i okładziny ściennej, itp.
- Przed przemieszczeniem urządzenia należy wylać wodę do tacki ściekowej.
- Aby nie dopuścić do wyciekania wody z rozmrażania na podłogę należy się upewnić, że rura odprowadzająca wodę z rozmrażania, umieszczona w tylnej części urządzenia, jest przymocowana do plastikowej tacy zbierającej wodę, znajdującej się w górnej części kompresora.
- Upewnić się, że kabel zasilania nie jest zakleszczony pod urządzeniem podczas i po zakończeniu przemieszczania.
- Ostrożnie usunąć wszystkie materiały opakowaniowe łącznie z piankową podstawą.

Instalacja

- Należy zapewnić wystarczającą przestrzeń do instalacji urządzenia. W celu zagwarantowania odpowiedniej wentylacji, należy pozostawić przestrzeń po obu stronach urządzenia oraz ponad urządzeniem.
- Nie ustawiać urządzenia w pobliżu źródeł ciepła i nie wystawiać go na bezpośrednie działanie promieni słonecznych.
- Nie opierać ciężkich przedmiotów na urządzeniu. Może to spowodować uszkodzenie urządzenia.
- Nie instalować urządzenia w wilgotnych i mokrych miejscach.
- Wyregulować przednie nóżki w celu wypoziomowania urządzenia. W celu uniknięcia nadmiernych drgań i hałasu, urządzenie powinno być instalowane na gładkiej powierzchni.
- Każde urządzenie posiada klasę klimatyczną (wskazaną na tabliczce znamionowej), na której jest wskazany zakres temperatury roboczej. Urządzenie może nie działać prawidłowo, jeżeli zostało pozostawione przez długi okres czasu w temperaturze znajdującej się poza określonym zakresem.
- W celu przygotowania urządzenia do pracy, należy zapoznać się z sekcją "Konserwacja i Pielęgnacja"

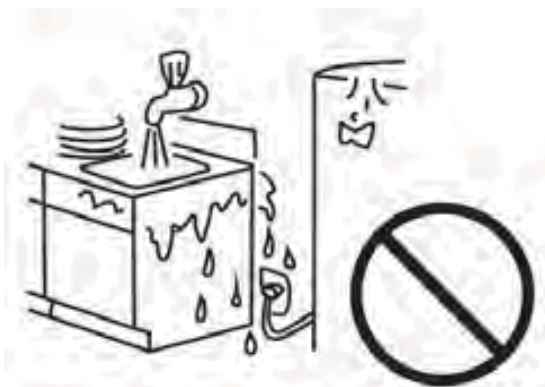

Zmiana kierunku otwierania drzwi

 **Ostrzeżenie:** Przed zmianą kierunku otwierania drzwi należy wyjąć główną wtyczkę. Do zmiany kierunku otwierania drzwi mogą być konieczne 2 osoby.

1. Usunąć śruby (6) mocujące górny panel (7) do jednostki. Zdjąć górny panel.
2. Usunąć dwie śruby (1) mocujące górny zawias (5) (z prawej strony) do korpusu. Zdjąć górny zawias (5).
3. Unieść drzwi ze sworznia zawiasu dolnego i umieść je na nierysującej powierzchni.
4. Odkręć dwie śruby (8) mocujące dolny zawias (2). Zdjąć dolny zawias (2).
5. Usunąć lewą, przednią nóżkę (4) i przenieść ją na prawą stronę.
6. Przed wymianą dolnego zawiasu (2), wyjąć sworznie zawiasu (9) i odwrócić kierunek zawiasu (2). Zamontować dolny zawias (2) po lewej stronie przy użyciu dwóch śrub (8).
7. Przymocować sworznie zawiasu (9) do dolnego zawiasu (2).
8. Opuścić drzwi na sworznie dolnego zawiasu (9).
9. Trzymając drzwi w pozycji zamkniętej, zamontować górny zawias (5) z lewej strony przy użyciu dwóch śrub (1). Nie dokręcać śrub (1) aż do momentu, gdy górne drzwiczki zrównają się z blatem.
10. Przymocować górny panel (7) przy użyciu śrub (6).

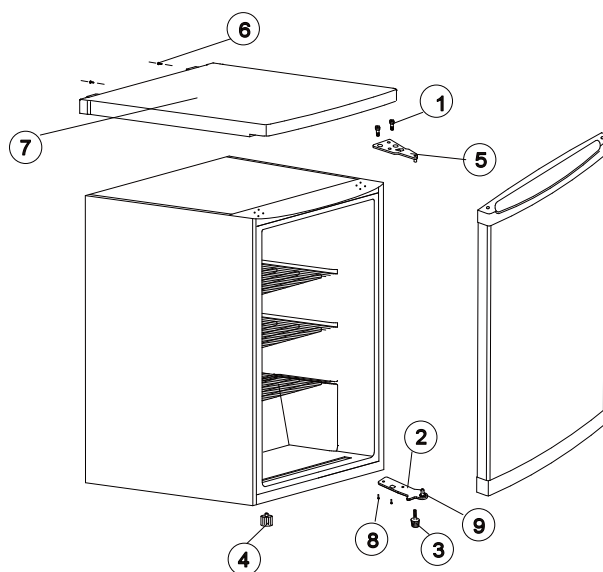

RYSUNEK 1
Lewostronne otwieranie drzwi

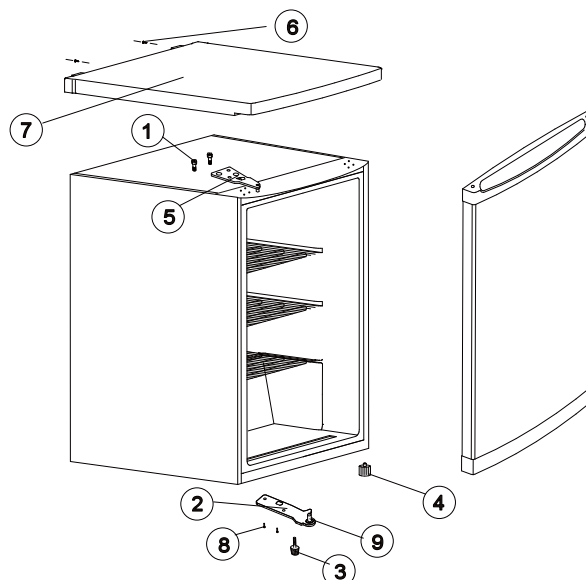

RYSUNEK 2
Prawostronne otwieranie drzwi

Widok ogólny

Instrukcje zawarte w niniejszym podręczniku mają zastosowanie do różnych modeli lodówek. Schematy mogą się odnosić do innego niż zakupiony modelu urządzenia.

PL

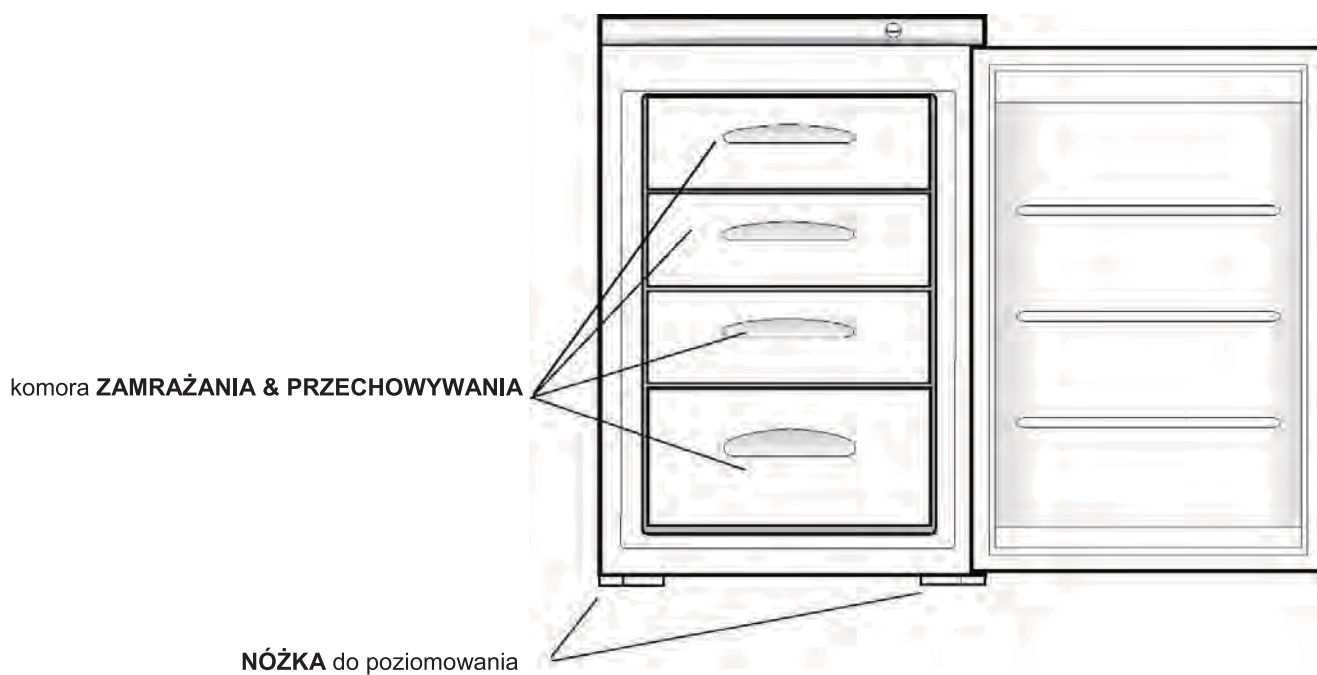

Instrukcja Użytkownika

PL

 Urządzenie jest przeznaczone wyłącznie do użytku domowego, w szczególności do przechowywania jadalnych artykułów spożywczych.

Urządzenie jest przeznaczone do pracy w temperaturach otoczenia od 10°C do 38°C

W razie przekroczenia tych temperatur w górę lub w dół, urządzenie nie będzie działać w prawidłowy sposób. Jeżeli temperatura otoczenia jest przekraczana przez długie okresy czasu, temperatura w komorze zamrażarki wzrośnie do - 18°C i możliwe jest rozmrożenie żywności.

Przed użyciem

Usunąć wszystkie taśmy zabezpieczające. Myć wnętrze urządzenia letnią wodą z dodatkiem odrobiny sody oczyszczonej (5 ml na 0,5 litra wody). Nie stosować mydła lub detergentów, ponieważ ich zapach może się utrzymywać. Wysuszyć dokładnie urządzenie.

Kontrola termostatu

Kontrola termostatu znajdująca się w panelu sterowania reguluje temperaturę w zamrażarce. Pozycja "Min" – Zimno
Pozycja "Normal" - Zimniej, normalne ustawienie w tej pozycji.

Pozycja "Max" – Najzimniej

Temperatura zależy od:

- Temperatury otoczenia
- Częstotliwości otwierania drzwi
- Ilości przechowywanej żywności
- Pozycji urządzenia

Podczas określania prawidłowego ustawienia kontroli temperatury powinny być brane pod uwagę wszystkie te czynniki i może być konieczne przeprowadzenie prób.

 Nie używać detergentów, proszków ściernych, wysoko perfumowanych środków czyszczących, past woskowych i produktów zawierających alkohol.

Uruchomienie urządzenia

Po instalacji należy umożliwić 12-godzinny odpoczynek urządzenia.

Podłączyć urządzenie do gniazdka i włączyć główne zasilanie.

Ustawić kontrolę termostatu na wymaganej pozycji. Do normalnego działania jest zazwyczaj wystarczające pośrednie ustawienie (zobacz kontrola termostatu).

Pozostawić urządzenie na około 4 godzin w celu osiągnięcia prawidłowej temperatury przed umieszczeniem wewnątrz żywności.

 Nie pozwalać dzieciom na dotykanie panelu sterowniczego lub zabawę produktem.

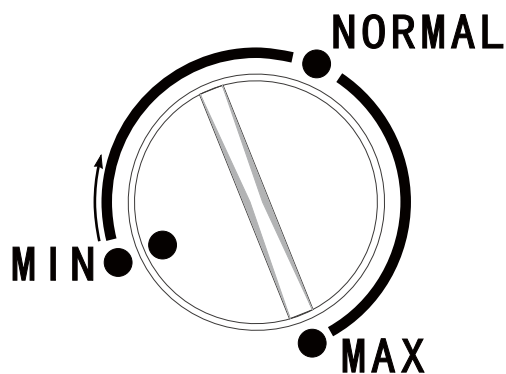

Komora zamrażarki

Symbol ******* oznacza, że Państwa zamrażarka będzie przechowywała mrożoną żywność w temperaturze $-18\text{ }^{\circ}\text{C}$ lub chłodniejszej umożliwiając długookresowe przechowywanie zamrożonej żywności i zamrażanie świeżej żywności. Temperatura zamrażarki jest kontrolowana automatycznie za pomocą termostatu znajdującego się w panelu kontrolnym. Ze względu na różne instalacje, metody użycia i warunki pogodowe, może być wymagana regulacja ustawień temperatury.



Są to najlepiej oceniane odczyty temperatury na termometrach zanurzonych w zamrożonej żywności. Odczyt powinien być wykonany szybko, ponieważ temperatura na termometrze wzrasta natychmiastowo po wyciągnięciu termometru.

Zamrażanie świeżych produktów

Umieścić świeżą żywność w koszach zamrażarki. W tym celu może być konieczne ponowne rozmieszczanie żywności. Podczas procesu zamrażania temperatura świeżej żywności powinna być obniżona bardzo szybko, aby kryształki lodu były jak najmniejsze i w celu zapobieżenia uszkodzenia struktury żywności. Jeżeli zamrażanie odbywa się powoli, powstają duże kryształki lodu, które mogą mieć wpływ na jakość żywności po jej rozmrożeniu.

Produkty przeznaczone do zamrożenia powinny być umieszczone na powierzchni koszyka w sposób taki, by umożliwić przepływ powietrza między nimi. Nie powinny one dotykać innych produktów.

Brak wyłączenia przycisku szybkiego zamrażania przez 24 godziny nie wywoła żadnej szkody, ale w związku z oszczędnością energii należy pamiętać o jego wyłączeniu, gdy zamrażanie jest zakończone.

Szczególnie duże produkty mogą być przechowywane po usunięciu górnego kosza.



Zamrożone produkty nie powinny być ponownie zamrażane.

Nie należy wyciągać produktów z zamrażarki wilgotnymi/mokrymi rękami, ponieważ może to spowodować otarcia skóry lub oparzenia.

Ze względów bezpieczeństwa kosze zamrażarki są blokowane, ale można je z łatwością wyciągnąć pociągając je do siebie, następnie unosząc przednią część i ponownie pociągając. Wkładać, postępując odwrotnej kolejności.

Przechowywanie zamrożonych produktów

Zapakowana i zamrożona przemysłowo żywność powinna być przechowywana zgodnie z instrukcją producenta dla 4 gwiazdkowej komory zamrażarki i powinna być umieszczona w zamrażarce możliwie jak najszybciej po zakupie.

Państwa zamrażarka przewiduje zamrażanie długoterminowe, co zazwyczaj oznacza 3 miesiące, ale czas może się zmieniać i ważne jest, by przestrzegać czasów zalecanych na opakowaniach żywności dostępnej w handlu.



Nie umieszczać w zamrażarce napojów w zamkniętych pojemnikach lub napojów gazowanych ponieważ spowoduje to wzrost ciśnienia i prawdopodobny wybuch.

Kostki lodu i lody nie powinny być spożywane natychmiast po wyjęciu z zamrażarki, ponieważ może to spowodować oparzenia skóry na skutek niskiej temperatury.

Należy przestrzegać wskazówek producenta w zakresie okresu przechowywania.



Wskazówki i porady

- Wszelkie otwarte opakowania mrożonej żywności powinny być szczelnie owinięte w celu uniknięcia parowania powierzchniowego, które może spowodować oparzenia.
- Przypadkowo rozmrożone produkty powinny być natychmiastowo spożyte lub wyrzucone. Jeżeli żywność nie jest ugotowana i nie została całkowicie rozmrożona, może być ugotowana i ponownie zamrożona.
- Sprawdzać daty na opakowaniach i wymieniać regularnie produkty. Pomimo tego, że przechowywanie dłuższe od zalecanego nie jest szkodliwe, może ono prowadzić do zmiany smaku i wyglądu produktów.

Konserwacja i pielęgnacja

PL

Rozmrażanie urządzenia

 Przed rozpoczęciem prac konserwacyjnych lub czyszczenia, **ODŁĄCZYĆ** urządzenie od źródła zasilania **ENERGIA**.

Czyszczenie wewnętrzne

Wyczyścić wnętrze i akcesoria w roztworze ciepłej wody i sody oczyszczonej (5ml na 0,5 litra wody). Dokładnie spłukać i osuszyć.

 Nie używać detergentów, proszków ściernych, wysoko perfumowanych środków czyszczących, past woskowych i produktów zawierających alkohol.

Czyszczenie zewnętrzne

Wyczyścić zewnętrzną obudowę przy użyciu wody z mydłem.

 **NIE** stosować produktów ściernych. Dolna część urządzenia posiada ostre krawędzie i w związku z tym należy zachować ostrożność podczas czyszczenia.

Raz lub dwa razy w roku odkurzać kompresor znajdujący się w tylnej części urządzenia za pomocą odkurzacza, ponieważ osady kurzu mogą zakłócić działanie urządzenia i spowodować nadmierne zużycie energii.

Jak rozmrażać zamrażarkę

1. Owinąć żywność w warstwę gazet lub koce.
2. Wyłączyć urządzenie i wyjąć wtyczkę z gniazdka.
3. Otworzyć zamrażarkę.
4. Umieścić we wnętrzu odpowiedni pojemnik w celu zebrania wody z rozmrażania.
5. Po rozmrożeniu, wyczyścić i wysuszyć wnętrze.
6. Włączyć urządzenie i umieścić w jego wnętrzu zamrożoną żywność.



- Rozmrażanie może być przyspieszone poprzez umieszczenie we wnętrzu zamrażarki pojemnika z gorącą (nie wrzącą) wodą i odcięcie lodu za pomocą odpowiedniego, plastikowego drapak.
- Jeżeli temperatura mrożonej żywności wzrośnie podczas rozmrażania, należy skrócić okres jej przechowywania.

Gdy urządzenie nie jest używane

Gdy urządzenie nie jest używane przez dłuższy okres czasu, należy odłączyć je od zasilania, opróżnić i wyczyścić, pozostawiając otwarte drzwi w celu zapobieżenia powstawaniu nieprzyjemnych zapachów.

Zalecenia i środki ostrożności

! Urządzenie zostało zaprojektowane i wyprodukowane zgodnie z międzynarodowymi przepisami bezpieczeństwa. Mając na względzie Wasze bezpieczeństwo podajemy Wam poniższe zalecenia, które należy uważnie przeczytać.



Niniejsze urządzenie zostało wyprodukowane zgodnie z następującymi przepisami EWG:

- 73/23/CEE z dn. 19/02/73 (o Niskim Napięciu) wraz z kolejnymi zmianami;
- 89/336/CEE z 03/05/89 (o Zgodności Elektromagnetycznej) wraz z kolejnymi zmianami;
- 2002/96/CE.

Dźwięki podczas normalnego funkcjonowania

- Podczas pompowania czynnika chłodniczego do tacki chłodniczej/parownika lub do stałych koszy zamrażarki przez cewki lub rurki w tylnej części urządzenia, możliwe jest usłyszenie bulgotania.
- Gdy sprężarka jest włączona zostaje wprowadzony w obieg czynnik chłodniczy i pojawia się terkotanie lub pulsujący dźwięk.
- Termostat steruje pracą sprężarki i w momencie załączania i odłączania termostatu następuje "kliknięcie".

Przechowywanie produktów

- Aby uzyskać jak najlepsze wyniki, nie należy umieszczać w komorze gorącej żywności ani cieczy.
- Nie kupować mrożonej żywności, jeżeli nie jest możliwe jej natychmiastowe przechowanie. Zaleca się stosowanie izolowanego pojemnika. Po powrocie do domu należy natychmiast umieścić mrożonki w zamrażarce.
- Zapewnić, by czas od zakupu produktów do umieszczenia ich w lodówce był jak najkrótszy.
- Nie umieszczać w lodówce zbyt dużej ilości żywności. Umożliwić swobodną cyrkulację powietrza wokół każdego produktu.
- Nie przechowywać żywności nienakrytej.
- W celu zapewnienia jak najlepszej jakości produktów należy się upewnić, że żywność umieszczona w zamrażarce jest odpowiednio oznakowana i spożywana kolejno na podstawie daty.

Usuwać z lodówki podejrzaną żywność i czyścić urządzenie. Odnieść się do czyszczenia i konserwacji.

Zalecenia w zakresie oszczędności energii

- Nie należy instalować urządzenia w pobliżu źródeł ciepła, takich jak kuchenka, zmywarka do naczyń lub grzejnik.
- Umieścić urządzenie w chłodnym i dobrze wentylowanym pomieszczeniu i upewnić się, że otwory powietrza w obudowie są drożne.
- Unikać niepotrzebnego oszronienia w komorze poprzez pakowanie produktów spożywczych w szczelne opakowania.
- Przed umieszczeniem żywności w zamrażarce należy zawsze umożliwić jej schłodzenie do temperatury otoczenia.
- Żywność przeznaczona do zamrożenia (gdy jest schłodzona) przed umieszczeniem w zamrażarce powinna być umieszczana w lodówce.
- Rozmrażać zamrożoną żywność w lodówce. Zapewni to bezpieczeństwo rozmrażania żywności i ograniczenie pracy jednostki chłodzącej.
- Unikać otwierania drzwi na długie okresy czasu lub zbyt częstego otwierania drzwi, ponieważ ciepłe, napływające do komory powietrze spowoduje niepotrzebne, częste włączanie kompresora.
- Upewnić się nie istnieją żadne przeszkody uniemożliwiające odpowiednie zamykanie drzwi.
- Zaleca się okresowe czyszczenie systemu chłodzącego znajdującego się z tyłu urządzenia przy użyciu szczotki lub odkurzacza.

W przypadku przerwy w dostawie prądu

W przypadku awarii zasilania podczas przechowywania mrożonek należy zwrócić uwagę, by drzwi były zamknięte. Jeżeli temperatura w zamrażarce wzrośnie, nie należy ponownie zamrażać produktów bez sprawdzenia ich stanu. Należy postępować według poniższych wskazówek:

Lody: Po rozmrożeniu lody powinny być wyrzucone.

Owoce i warzywa: jeśli są miękkie, powinny być ugotowane i zużyte.

Chleb i Ciasta: Mogą być ponownie zamrożone.

Mięczaki: należy je przechowywać w lodówce i szybko zużyć.

Gotowe potrawy: np. zapiekanki, powinny być przechowywane w lodówce i zużyte.

Duże kawałki mięsa: mogą być ponownie zamrożone pod warunkiem, że na ich powierzchni obecne są kryształki lodu.

Małe kawałki mięsa: Powinny być zagotowane, a następnie ponownie zamrożone jako gotowe dania.

Kurczak: Powinien być ugotowany i następnie ponownie zamrożony jako świeże danie.

Ostrzeżenie

- Urządzenie nie jest przeznaczone do użytku przez osoby (w tym dzieci) o ograniczonej sprawności fizycznej, sensorycznej lub psychicznej lub braku doświadczenia i wiedzy, chyba, że osoby te znajdują się pod opieką lub zostały im udzielone wskazówki na temat użycia urządzenia przez osobę odpowiedzialną za ich bezpieczeństwo. Dzieci powinny być nadzorowane, aby nie bawiły się urządzeniem.
- W przypadku urządzeń sprężających, które wykorzystują czynniki chłodnicze, instrukcje powinny zawierać informacje w zakresie instalacji, obsługi i serwisu.
- **OSTRZEŻENIE** - Nie stosować narzędzi mechanicznych lub innych środków w celu przyspieszenia procesu rozmrażania.
- **OSTRZEŻENIE** - Nie uszkodzić obwodu chłodniczego.
- **OSTRZEŻENIE** - Nie używać urządzeń elektrycznych wewnątrz komór do przechowywania żywności chyba, że są to urządzenia zalecane przez producenta.
- W przypadku urządzeń wykorzystujących łatwopalne gazy, instrukcje powinny zawierać informacje dotyczące usuwania urządzenia.
- Nie przechowywać w urządzeniu substancji wybuchowych jak np.: puszki z materiałami łatwopalnymi.
- Urządzenie jest przeznaczone do użytku domowego i podobnych zastosowań.

Jeśli urządzenie nie działa, przed zwróceniem się do Biura Pomocy (patrz Pomoc), sprawdzić, czy rozwiązanie nie znajduje się na poniższej liście.

Usterki:

Brak zasilania urządzenia.

Możliwe przyczyny / Środki zaradcze:

- Sprawdzić obecność prądu w gniazdku.
- Sprawdzić, czy nie wystąpiła przerwa z dostawie prądu.
- Sprawdzić światła urządzenia.
- Sprawdzić, czy bezpiecznik nie jest przepalony.

Temperatura w komorze zamrażarki jest zbyt wysoka.

- Sprawdzić, czy temperatura otoczenia znajduje się w zakresie przewidzianym dla urządzenia od 16 do 32°C.
- W razie konieczności, przesunąć urządzenie.
- Sprawdzić, czy kompresor jest ustawiony w prawidłowej pozycji.
- Ustawić odpowiednich warunki środowiskowe.

Nie otwierać drzwi zamrażarki.

- Czy drzwi były otwarte? Jeżeli tak, pozostawić urządzenie na kilka minut w celu umożliwienia wyrównania ciśnienia powietrza.

Kompresor stale pracuje.

- Ustawić termostat w celu umożliwienia odpowiedniej kontroli temperatury.
- Sprawdzić, czy drzwi są zamknięte.
- Zostały umieszczone w zamrażarce duże ilości żywności i/lub drzwi są często otwierane.
- Sprawdzić, czy wentylacja nie jest utrudniona.

Osadziła się nadmierna warstwa lodu i szronu.

- Upewnić się, że drzwi nie pozostały otwarte.
- Sprawdzić, czy nic nie utrudnia zamknięcia drzwi.
- Sprawdzić, czy uszczelki drzwiowe są nienaruszone i czyste.
- Zaleca się przeprowadzanie okresowego rozmrażania.

Hałas

- Odnieść się do normalnych warunków hałasu.

Serwis Techniczny

PL

Przed zwróceniem się do Serwisu Technicznego:

- Sprawdzić, czy anomalia może być usunięta samodzielnie (i> patrz Anomalie i ich usuwanie).
- Jeśli, pomimo wszystkich kontroli, urządzenie nie działa, a usterka nie została wykryta i dalej występuje, wezwać najbliższy serwis Techniczny.

Należy podać:

- rodzaj anomalii
- model urządzenia (Mod.);
- numer seryjny (S/N);

Te dane znajdują się na tabliczce znamionowej w lodówce, po lewej stronie w dolnej części.

Zwracajcie się wyłącznie do upoważnionego Serwisu Technicznego i domagajcie się zainstalowania tylko i wyłącznie oryginalnych części zamiennych:

I - modello
GB - model
F - modèle
D - modell
NL - model
E - modelo
P - modelo
PL - model
RO - model
HU - modell

TYPE HUP01		C		E	
-Mod. TZAA 10 (UK)		00777730000		S/N 111200001	
Total	85	85	50	0.6	W
Gross Bruto Brut	I	I	Net Util Utile	I	I
Compr. Syst. Kompr	R 600a	Kg 0,045			
Made in China					

I - numero di serie
GB - serial number
F - numéro de série
D - modellnummer
NL - serienummer
E - número de serie
P - número de série
PL - numer seryjny
RO - număr de serie

Instruções de funcionamento

CONGELADOR

IT

Italiano,1

GB

English,13

FR

Français,25

NL

Nederlands,37

PL

Polski,49

PT

Portuges,61

ES

Espanol,73

DE

Deutsch,85

HU

Magyarország,97

TZAA 10.1
TZAAA 10.1

Índice

Instruções e regras de segurança importantes, 62

PT

Instalação, 63-64

Transporte
Instalação
Inverter a porta

Descrição do aparelho, 65

Visão geral

Instruções do utilizador, 66-67

Antes da utilização
Controlo do termóstato
Ligar o aparelho
O compartimento do congelador

Manutenção e cuidado, 68

Descongelar o aparelho
Limpeza interna
Limpeza externa
Descongelar o congelador
Quando o aparelho não é utilizado

Sugestões, 69-70

Sons normais de funcionamento
Armazenamento de alimentos
Conselhos para poupança de energia
Em caso de quebra de energia
Aviso

Resolução de problemas, 71

Assistência, 72

Instruções e regras de segurança importantes

Estes avisos são fornecidos para sua segurança. Assegure-se de que os compreendeu antes de instalar ou utilizar este aparelho.

Instalação

- Este aparelho é pesado. Deverá ter cuidado ao movimentá-lo.
- É perigoso alterar as especificações ou tentar modificar este produto de alguma forma.
- Assegure-se de que o aparelho não se encontre sobre o cabo de alimentação.
- Todos os trabalhos eléctricos necessários para instalar o aparelho devem ser executados por um electricista profissional ou indivíduo competente.
- As peças que aquecem não devem estar expostas. Se possível, a parte de trás do aparelho deve estar junto a uma parede mas deve ser deixada livre a distância necessária para ventilação, tal como indicado nas instruções de instalação.
- O aparelho deve ser mantido imóvel durante algumas horas após a instalação e antes de ser ligado, para que o líquido refrigerante assente.

Segurança das crianças

- Não deixe as crianças brincar com os botões ou com o produto.

Durante a utilização

- Este aparelho foi concebido apenas para uso doméstico, mais especificamente apenas para armazenamento de alimentos.
- Depois de descongelados, os alimentos não devem voltar a ser congelados.
- Não coloque bebidas gaseificadas ou efervescentes no congelador.
- Os sorvetes de gelo podem causar "queimaduras de gelo" se forem consumidos assim que são retirados do congelador.
- Não retire alimentos do congelador se as suas mãos estiverem húmidas, uma vez que isto pode causar lesões na pele e/ou queimaduras de gelo.

Manutenção e limpeza

- Desligue o aparelho e retire o cabo da tomada antes de executar quaisquer trabalhos de limpeza ou manutenção.
- Não utilize instrumentos pontiagudos para retirar gelo. (consulte as instruções para descongelação)

Eliminação do aparelho

- Para eliminar o seu aparelho, utilize um local de eliminação autorizado.
- Retire o cabo da tomada e assegure-se de que quaisquer fechos ou bloqueios sejam removidos para evitar que as crianças possam ficar presas dentro do aparelho.

Eliminação

- Eliminação do material de embalagem: obedeça as regras locais, ou reutilize as embalagens.
- A directiva Europeia 2002/96/CE referente à gestão de resíduos de aparelhos eléctricos e electrónicos (RAEE), prevê que os electrodomésticos não devem ser escoados no fluxo normal dos resíduos sólidos urbanos. Os aparelhos desactualizados devem ser recolhidos separadamente para otimizar a taxa de recuperação e reciclagem dos materiais que os compõem e impedir potenciais danos para a saúde humana e para o ambiente. O símbolo constituído por um contentor de lixo barrado com uma cruz deve ser colocado em todos os produtos por forma a recordar a obrigatoriedade de recolha separada. Os consumidores devem contactar as autoridades locais ou os pontos de venda para solicitar informação referente ao local apropriado onde devem depositar os electrodomésticos velhos.

Economizar e respeitar o meio ambiente

- Instale este aparelho num ambiente fresco e bem ventilado, proteja-o contra a exposição directa aos raios do sol, não o coloque perto de fontes de calor.
- Para colocar ou retirar alimentos, abra as portas deste aparelho o mais rapidamente possível. Cada vez que abrir as portas causa um notável gasto de energia.
- Não encha este aparelho com alimentos demais: para uma boa conservação, o frio deve poder circular livremente. Se impedir-se a circulação, o compressor funcionará continuamente.
- Não coloque dentro alimentos quentes: aumentarão a temperatura interna forçando o compressor a funcionar muito, com grande desperdício de energia eléctrica.
- Descongele este aparelho quando se formar gelo (veja a **Manutenção**); uma camada grossa de gelo torna mais difícil a transmissão do frio aos alimentos e aumenta o consumo de energia.

 Leia este manual de instruções atentamente antes de utilizar o aparelho e guarde-o para referência futura.

Transporte

 **Atenção:** São necessárias duas pessoas para desembalar e manusear o aparelho. É recomendável o uso de luvas.

- O aparelho deve ser transportado na vertical. Não incline o aparelho a mais de 45°. A embalagem deve ser mantida intacta, tal como fornecida, durante o transporte.
- Depois de transportar o aparelho, deixe-o imóvel durante pelo menos 4 horas antes de o ligar, para que o sistema de arrefecimento estabilize. Caso não o faça, pode causar danos ao aparelho.
- Não movimente o aparelho puxando a porta ou a pega, uma vez que pode danificar o pavimento e a parede, etc.
- Retire qualquer água que se encontre no tabuleiro de drenagem antes de movimentar o aparelho.
- Assegure-se de que o tubo de água de descongelação na parte de trás do produto esteja fixo ao depósito de evaporação de plástico no tipo do compressor, para evitar que a água de descongelação salpique o pavimento.
- Assegure-se de que o cabo de alimentação não fique preso sob o aparelho durante e após a movimentação.
- Remova cuidadosamente todos os materiais de embalagem incluindo a base em esferovite, e elimine-os correctamente.

Instalação

- Assegure-se de que exista espaço suficiente para instalar o aparelho. Deixe espaço de ambos os lados e acima do aparelho para assegurar uma ventilação adequada.
- Não coloque o aparelho junto a uma fonte de calor ou exposto à luz directa do sol.
- Não coloque quaisquer objectos pesados sobre o aparelho. Irá danificar o aparelho.
- Não instale o aparelho em locais húmidos e molhados.
- Ajuste os pés à frente para nivelar o aparelho. Deve ser instalado numa superfície lisa para evitar vibrações e ruído excessivos.
- Cada aparelho tem uma classe climática (indicada na chapa de características) onde é indicado o intervalo de temperatura de funcionamento do aparelho. O aparelho pode não funcionar correctamente se estiver exposto durante um longo período de tempo a uma temperatura fora desse intervalo.
- Consulte a secção "Cuidado e manutenção" para preparar o seu aparelho para a utilização.

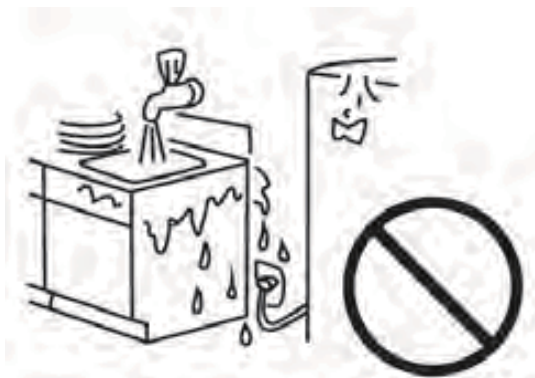

Inverter a porta

 **Aviso:** remova a ficha antes de inverter a porta. Podem ser necessárias 2 pessoas para inverter a porta.

1. Retire os parafusos (6) que fixam o painel superior (7) à unidade. Remova o painel superior.
2. Remova os dois parafusos (1) que fixam a dobradiça superior (5) (lado direito) à estrutura. Remova a dobradiça superior (5).
3. Retire a porta do pino da dobradiça inferior e coloque-a sobre uma superfície que não risque.
4. Remova os dois parafusos (8) que fixam a dobradiça inferior (2). Remova a dobradiça inferior (2).- {}-
5. Remova a perna dianteira esquerda (4) e transfira-a para o lado direito.
6. Antes de voltar a colocar a dobradiça inferior (2), retire o pino da dobradiça (9) e inverta a direcção da dobradiça (2). Volte a montar a dobradiça inferior (2) no lado esquerdo utilizando os dois parafusos (8).
7. Volte a montar o pino da dobradiça (9) na dobradiça inferior (2).
8. Baixe a porta sobre o pino da dobradiça inferior (9).
9. Segurando a porta na posição de fechada, volte a montar a dobradiça superior (5) do lado esquerdo utilizando os dois parafusos (1). Não aperte os parafusos (1) até que o topo da porta superior esteja nivelado com o topo do balcão.
10. Volte a montar o painel superior (7) utilizando os parafusos (6).



FIGURA 1
Abertura da porta do lado esquerdo



FIGURA 2
Abertura da porta do lado direito

Visão geral

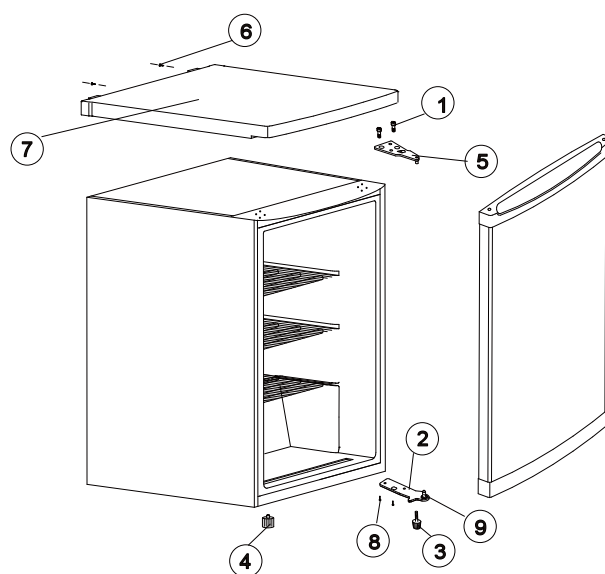
As instruções contidas neste manual aplicam-se a diferentes modelos de frigoríficos. Os diagramas podem não representar directamente o aparelho adquirido.

PT

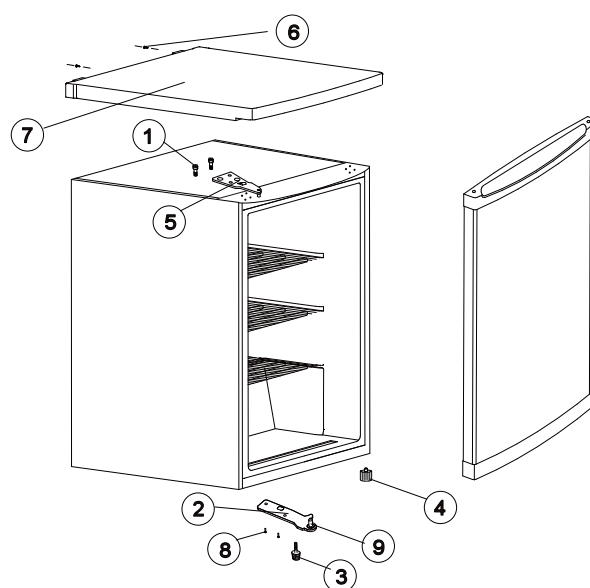
Unidade de controlo

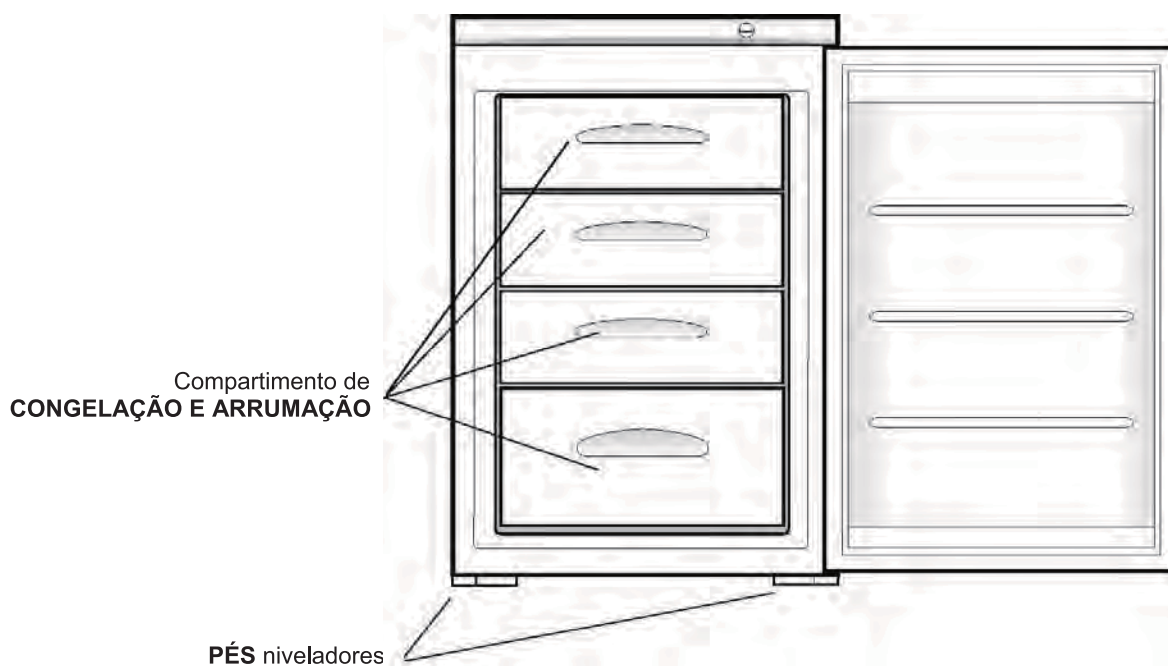
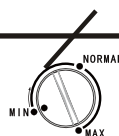

Instruções do utilizador

PT

 Este aparelho foi concebido apenas para uso doméstico, mais especificamente apenas para armazenamento de alimentos.

O aparelho foi concebido para funcionar em temperaturas ambientes (temperatura do ar envolvente) entre 10 °C (50 F) e 38 °C

Se estas temperaturas forem excedidas, por ex., forem mais elevadas ou reduzidas, o aparelho não funcionará correctamente. Caso as temperaturas ambientes sejam excedidas durante longos períodos, a temperatura na secção do congelador subirá acima dos - 18 °C e os alimentos podem estragar-se.

Antes da utilização

Retire todas as tampas de segurança. Lave o interior do aparelho com água morna com um pouco de bicarbonato de sódio (5 ml para 0,5 l de água). Não utilize sabão ou detergente, uma vez que o cheiro pode permanecer. Seque bem o aparelho.

Controlo do termóstato

O controlo do termóstato, situado no painel de controlo, regula a temperatura do compartimento do congelador. Posição "Min" – Frio

Posição "Normal" - Mais frio, normalmente configurado nesta posição

Posição "Max" – Mais frio

A temperatura pode ser afectada por:

- Temperatura da divisão
- Aberturas da porta
- Alimentos armazenados
- Posição do aparelho

Ao determinar a temperatura correcta, deve considerar todos estes factores e pode ser necessário experimentar

 Não utilize detergentes, pós abrasivos, produtos de limpeza com cheiro forte, ceras ou produtos que contenham álcool.

Ligar o aparelho

O aparelho deve permanecer imóvel durante 12 horas após a instalação.

Ligue o aparelho à ficha e ligue a alimentação.

Rode o controlo do termóstato até à temperatura desejada. Uma definição intermédia é normalmente adequada para o funcionamento normal (consulte o controlo do termóstato).

Deixe o aparelho imóvel durante aproximadamente 4 horas para que seja atingida a temperatura correcta antes de colocar os alimentos no interior.

 Não deixe as crianças brincar com os botões ou com o produto.

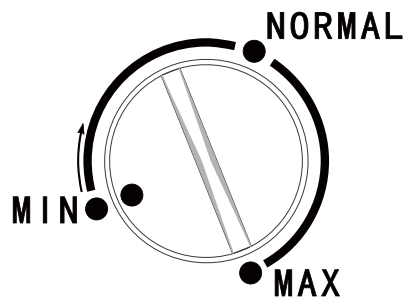

O compartimento do congelador

O símbolo  significa que o congelador irá armazenar os alimentos a -18 °C (-0,4°C F) ou inferior para permitir o armazenamento de alimentos a longo prazo e o congelamento de alimentos frescos. A temperatura do congelador é controlada automaticamente através do termóstato situado no painel de controlo.

Devido às diferentes instalações, métodos de utilização e condições atmosféricas, os ajustes de temperatura podem ser necessários.

 Podem ser avaliadas melhor através da leitura da temperatura com um termómetro enterrado nos alimentos congelados. A leitura deve ser feita rapidamente, uma vez que a temperatura do termómetro subirá rapidamente após a remoção.

Congelar alimentos frescos

Coloque os alimentos frescos nos cestos do congelador. Pode ter de arrumar melhor os alimentos. Durante o processo de congelamento, a temperatura dos alimentos frescos deve reduzir-se rapidamente para que os cristais de gelo sejam o mais pequenos possíveis, para evitar danos na estrutura dos alimentos. Se o congelamento for feito lentamente, formar-se-ão grandes cristais de gelo que afectarão a qualidade dos alimentos depois de descongelados.

As embalagens a congelar devem ser colocadas no cesto o mais possível em contacto com a superfície do mesmo e espaçadas para que o ar frio possa circular. Não devem tocar as embalagens existentes.

Não existem riscos se se esquecer de desligar a função de congelamento rápido após 24 horas, mas por motivos de poupança energética, lembre-se de desligá-la quando o congelamento estiver concluído.

Os alimentos muito grandes podem ser armazenados retirando o cesto superior.

 Depois de descongelados, os alimentos não devem voltar a ser congelados. Não retire alimentos do congelador se as suas mãos estiverem húmidas, uma vez que isto pode causar lesões na pele e/ou queimaduras de gelo.

Por motivos de segurança, os cestos do congelador dispõem de bloqueios, que podem ser facilmente removidos puxando até ao bloqueio, levantando a parte frontal e puxando para fora. Volte a instalar na ordem inversa.

Armazenamento de alimentos congelados

Os alimentos congelados pré-embalados devem ser armazenados de acordo com as instruções do fabricante para um compartimento de alimentos congelados de 4 estrelas e devem ser colocados no congelador assim que possível após a aquisição. O seu congelador proporciona um congelamento a longo prazo, que geralmente significa até 3 meses, mas o período de tempo pode variar e é importante seguir os tempos recomendados indicados nos pacotes dos alimentos congelados de compra.

 Não coloque recipientes selados ou líquidos gaseificados tais como bebidas gaseificadas no congelador, uma vez que criam pressão no recipiente, podendo explodir.

Os cubos de gelo e sorvetes de gelo não devem ser consumidos imediatamente assim que são retirados do congelador, uma vez que pode resultar em ligeiras abrasões da pele.

Deve cumprir os tempos de armazenamento indicados pelo fabricante.

Sugestões

- Todas as embalagens de alimentos congelados abertas devem ser envolvidas em materiais estanques para evitar a evaporação de superfície, que seca os alimentos ou provoca "queimaduras de gelo".
- Os alimentos congelados que descongelem acidentalmente devem ser utilizados imediatamente ou eliminados. Em alternativa, se não forem alimentos cozinhados e não tiverem descongelado completamente, podem ser cozinhados e congelados novamente.
- Procure as datas nas embalagens e faça a rotação regular dos alimentos. Apesar de o armazenamento durante mais tempo do que o recomendável não ser prejudicial, os sabores e texturas podem ser alterados.

Manutenção e cuidado

PT

Descongelar o aparelho

 Antes de serem executados quaisquer trabalhos de manutenção e limpeza, **DESLIGUE** o aparelho da **ELECTRICIDADE**.

Limpeza interna

Limpe o interior e os acessórios com água quente e bicarbonato de sódio (5 ml para 0,5 l de água). Enxagúe e seque bem.

 Não utilize detergentes, pós abrasivos, produtos de limpeza com cheiro forte, ceras ou produtos que contenham álcool ou lixívia.

Limpeza externa

Limpe o armário exterior com água quente com sabão.

 **NÃO** utilize produtos abrasivos. Tenha cuidado ao efectuar a limpeza, uma vez que existem rebordos pontiagudos na parte inferior do produto.

Uma ou duas vezes por ano, limpe o pó do compressor na parte de trás do aparelho com uma escova ou aspirador, uma vez que as acumulações de pó afectam o desempenho do aparelho e provocam um consumo excessivo de electricidade

Descongelar o congelador

1. Embrulhe os alimentos em camadas de papel de jornal ou lençóis.
2. Desligue o aparelho da tomada e retire a ficha.
3. Abra a porta do congelador.
4. Coloque um recipiente adequado para recolher a água da descongelação.
5. Depois de descongelar, limpe e seque o interior.
6. Ligue o aparelho e volte a colocar os alimentos congelados



- A descongelação pode ser acelerada colocando taças de água quente (não a ferver) no congelador e soltando o gelo com um raspador de plástico adequado.
- Se a temperatura dos alimentos congelados aumentar durante a descongelação, a sua duração de armazenamento pode ser reduzida.

Quando o aparelho não é utilizado

Quando o aparelho não é utilizado durante longos períodos, desligue-o da electricidade, esvazie todos os alimentos e limpe o aparelho, deixando a porta aberta para evitar odores desagradáveis.

Precauções e conselhos

! Este aparelho foi projectado e fabricado em conformidade com as regras internacionais de segurança. Estas advertências são fornecidas para razões de segurança e devem ser lidas com atenção.



Esta aparelhagem é em conformidade com a seguintes Directivas da Comunidade Europeia:

- 73/23/CEE do 19/02/73 (Baixa Tensão) e sucessivas modificações;

- 89/336/CEE do 03/05/89 (Compatibilidade Electromagnética) e sucessivas modificações.

Sons normais de funcionamento

- Poderá ouvir um leve gorgolejar ou borbulhar quando o líquido refrigerante é bombeado através das bobinas ou tubos na traseira até à placa de refrigeração/evaporador ou até aos cestos fixos do congelador.
- Quando o compressor está ligado, o líquido refrigerante está a ser bombeado e irá ouvir um zumbido ou pulsação vindos do compressor.
- O compressor é controlado por um termóstato e poderá ouvir um ligeiro "clique" quando o termóstato liga e desliga.

Armazenamento de alimentos

- Para obter os melhores resultados do seu aparelho, não coloque no compartimento alimentos quentes ou líquidos que possam evaporar.
- Evite comprar alimentos congelados que não possa armazenar imediatamente. É aconselhável o uso de um recipiente isolado. Quando chegar a casa, coloque os alimentos congelados no congelador imediatamente.
- O tempo entre a compra de alimentos congelados e a colocação no frigorífico deve ser o mais breve possível.
- Não comprima demasiado os alimentos, tente fazer com que o ar circule em redor.
- Não armazene alimentos não cobertos.
- Assegure-se de que os alimentos colocados no frigorífico tenham data de validade e etiqueta e consuma-os por ordem da data de validade, para que os alimentos sejam consumidos nas melhores condições.

Retire alimentos suspeitos do frigorífico e limpe; consulte a secção de limpeza e manutenção.

Conselhos para poupança de energia

- Não instale o aparelho junto a fontes de calor, tais como um fogão, máquina de lavar loiça ou radiador.
- Coloque o aparelho numa zona fresca e bem ventilada e assegure-se de que as aberturas de ventilação do armário não estejam obstruídas.
- Evite a formação desnecessária de gelo no armário embalando todos os alimentos em recipientes estanques antes de os colocar no congelador.
- Deixe sempre arrefecer os alimentos quentes até à temperatura ambiente antes de os colocar no congelador.
- Os alimentos que têm de ser congelados (quando arrefecidos) devem ser colocados no frigorífico antes de serem transferidos para o congelador.
- Descongele os alimentos congelados no frigorífico. Isto irá garantir uma descongelação mais segura dos alimentos e reduzir o esforço da unidade de refrigeração.
- Evite manter a porta aberta durante longos períodos ou abrir a porta demasiado frequentemente, uma vez que o ar quente irá entrar no frigorífico e fazer com que o compressor se acenda desnecessariamente mais vezes.
- Assegure-se de que não existam obstruções que evitem que a porta feche correctamente.
- É aconselhável limpar periodicamente o sistema de refrigeração na parte de trás do aparelho com um espanador ou aspirador.

Em caso de quebra de energia

Caso exista uma quebra de energia durante o armazenamento de alimentos congelados, mantenha a porta fechada. Se a temperatura no congelador aumentar, não volte a congelar os alimentos sem verificar o seu estado. As seguintes directrizes deverão ajudá-lo:

Gelado: depois de descongelado deve ser eliminado.

Fruta e vegetais: se estiverem moles, devem ser cozinhados e consumidos.

Pão e bolos: podem voltar a ser congelados sem perigo.

Marisco: deve ser guardado no frigorífico e consumido rapidamente.

Pratos cozinhados: por exemplo, comida caseira, devem ser guardados no frigorífico e consumidos.

Grandes pedaços de carne: podem voltar a ser congelados desde que ainda existam cristais de gelo.

Pequenos pedaços: devem ser cozinhados e congelados como pratos cozinhados.

Frango: deve ser cozinhado e congelado como prato fresco

Aviso

- Este aparelho não foi concebido para ser utilizado por pessoas (incluindo crianças) com capacidades físicas, sensoriais ou mentais reduzidas, ou falta de experiência e conhecimento, excepto se forem supervisionadas ou receberem instruções em relação ao uso do aparelho por parte de uma pessoa responsável pela sua segurança. As crianças devem ser supervisionadas para garantir que não brincam com o aparelho.
- Para aparelhos do tipo compressão, que utilizam líquidos refrigerantes inflamáveis, as instruções devem incluir informações relativas à instalação, manuseamento e serviço.
- AVISO - Não utilize dispositivos mecânicos ou outros meios para acelerar o processo de descongelação, além dos recomendados pelo fabricante.
- AVISO - Não danifique o circuito de refrigeração.
- AVISO - Não utilize aparelhos eléctricos dentro dos compartimentos de armazenamento de alimentos do aparelho, excepto se forem do tipo recomendado pelo fabricante.
- No caso dos aparelhos que utilizam gases de isolamento inflamáveis, as instruções devem incluir informação relativa à eliminação do aparelho.
- Não armazene substâncias explosivas tais como latas de aerossol com um propulsor inflamável neste aparelho.
- Este aparelho foi concebido para utilização doméstica e aplicações semelhantes.

Se o aparelho não funcionar, antes de contactar a Assistência (consulte Assistência), verifique se encontra a solução a partir da seguinte lista.

Avarias:

O aparelho não liga

Possíveis causas/soluções:

- Verifique se a tomada tem corrente.
- Verifique se não existe uma quebra de corrente.
- Verifique as luzes da casa.
- Verifique se o fusível está queimado.

A temperatura no congelador é demasiado elevada

- Verifique se a temperatura ambiente se encontra dentro dos limites de funcionamento do aparelho de 16 a 32 graus.
- Coloque o aparelho noutra local, se necessário.
- Verifique se o termóstato se encontra na posição correcta.
- Configure de acordo com as condições ambientais.

A porta do congelador não abre

- Acabou de abrir a porta? Se sim, aguarde alguns minutos para que a pressão do ar estabilize.

O compressor trabalha continuamente.

- Ajuste o termóstato para obter o controlo correcto da temperatura.
- Verifique se a porta está fechada.
- Grandes quantidades de alimentos foram recentemente colocadas no congelador e/ou a porta é aberta frequentemente.
- Verifique se a ventilação do ar não está obstruída.

Excessiva acumulação de gelo

- Assegure-se de que a porta não fica aberta.
- Verifique que não existem obstáculos ao fecho da porta.
- O vedante da porta está limpo e intacto?
- A descongelação periódica deve ser executada.

Ruído

- Consulte os sons normais de funcionamento.

Assistência

PT

Antes de contactar a Assistência técnica:

- Verifique se pode resolver sozinho a anomalia (veja as *Anomalias e Soluções*).
- Se, apesar de todos os controlos, o aparelho não funcionar e o inconveniente detectado continuar, contactar o Centro de Assistência mais próximo.

Comunique:

- o tipo de anomalia
- o modelo da máquina (Mod.)
- o número de série (S/N)

Estas informações encontram-se na placa de identificação situada no compartimento frigorífico embaixo à esquerda.

Nunca recorrer a técnicos não autorizados e negar sempre a instalação de peças sobresselentes não originais para reposição.

I - modello
GB - model
F - modèle
D - modell
NL - model
E - modelo
P - modelo
PL - model
RO - model
HU - modell

				TYPE HUP01				CE		S	
Mod. TZAA 10 (UK)				00777730000				S/N 111200001			
220-240 V		50 Hz		0.6 A		W		Fuse		A	
Total	85	85						Freez. Poder de Cong.		Class	
Gross Bruto Brut	I	I	Net Util Utile	I	Net Util Utile	I	kg/24 ^h	4,0	Class	SN-N-ST	
Compr. Syst. Kompr	R 600a		[Barcode]								
	Kg 0,045										
Made in China											

I - numero di serie
GB - serial number
F - numéro de série
D - modellnummer
NL - serienummer
E - número de serie
P - número de série
PL - numer seryjny
RO - număr de serie

Instrucciones de uso

CONGELADOR

IT

Italiano,1

GB

English,13

FR

Français,25

NL

Nederlands,37

PL

Polski,49

PT

Portuges,61

ES

Espanol,73

DE

Deutsch,85

HU

Magyarország,97

TZAA 10.1
TZAAA 10.1

Contenidos

Instrucciones de seguridad importantes, 74

Instalación, 75-76

Transporte
Instalación
Inversión de la puerta

Descripción del aparato, 77

Vista general

Instrucciones para el usuario, 78-79

Antes del uso
Control termostático
Puesta en uso del aparato
Compartimiento congelador

Cuidado y mantenimiento, 80

Descongelación del aparato
Limpieza interna
Limpieza externa
Para descongelar el congelador
Cuando el aparato no está en uso

Consejos y recomendaciones, 81-82

Sonidos de funcionamiento normales
Almacenaje de alimentos
Consejos para el ahorro de energía
En caso de fallo eléctrico
Advertencia

Resolución de problemas, 83

Asistencia, 84

Instrucciones de seguridad importantes

Estas advertencias se ofrecen para su seguridad. Cerciórese de comprenderlas bien antes de instalar y utilizar el aparato.

Instalación

- Este aparato es pesado. Tomar las precauciones necesarias para desplazarlo.
- Es peligroso alterar sus características o intentar de algún modo modificar el aparato.
- Asegurarse de que el aparato no quede apoyado sobre el cable de alimentación eléctrica.
- Cualquier trabajo eléctrico necesario para instalar el aparato debería ser llevado a cabo por un electricista calificado o una persona competente.
- Las partes que se recalientan no deberían quedar expuestas. En lo posible, el lado posterior del aparato debería quedar cerca de una pared pero con el espacio de ventilación necesario indicado en las instrucciones de instalación.
- Una vez instalado el aparato, esperar cuatro horas antes de ponerlo en funcionamiento para permitir que el refrigerante se asiente.

Seguridad para los niños

- No permitir que los niños toquen los mandos o jueguen con el aparato.

Durante el uso

- Este aparato está diseñado sólo para el uso doméstico, específicamente para el almacenaje de alimentos.
- No volver a congelar un alimento que se haya descongelado.
- No poner bebidas gasificadas o efervescentes en el congelador.
- Los polos pueden causar quemaduras si se consumen inmediatamente después de retirarlos del congelador.
- No retirar nada del congelador con las manos húmedas o mojadas, ya que podrían producirse abrasiones o quemaduras en la piel.

Mantenimiento y limpieza

- Apagar y desconectar el aparato antes de realizar limpieza o mantenimiento.
- No utilizar instrumentos filosos para retirar la escarcha o el hielo. (Consultar las instrucciones de descongelación.)

Al final del ciclo de vida del aparato

- Entregar el aparato en un centro de eliminación autorizado.
- Quitarle la clavija y asegurarse de retirar todos los cierres y seguros para impedir que los niños puedan quedar atrapados en el aparato.

Eliminación

- Eliminación del material de embalaje: respete las normas locales, de esta manera los embalajes podrán ser reutilizados.
- En base a la Norma europea 2002/96/CE de Residuos de aparatos Eléctricos y Electrónicos (RAEE), los electrodomésticos viejos no pueden ser arrojados en los contenedores municipales habituales; tienen que ser recogidos selectivamente para optimizar la recuperación y reciclado de los componentes y materiales que los constituyen, y reducir el impacto en la salud humana y el medioambiente. El símbolo del cubo de basura tachado se marca sobre todos los productos para recordar al consumidor la obligación de separarlos para la recogida selectiva. El consumidor debe contactar con la autoridad local o con el vendedor para informarse en relación a la correcta eliminación de su electrodoméstico viejo.

Ahorrar y respetar el medio ambiente

- Instale el aparato en un ambiente fresco y bien aireado, protéjalo de la exposición directa a los rayos solares y no lo coloque cerca de fuentes de calor.
- Para introducir o extraer los alimentos, abra las puertas del aparato el menor tiempo posible. Cada apertura de las puertas produce un notable gasto de energía.
- No llene con demasiados alimentos el aparato: para una buena conservación, el frío debe poder circular libremente. Si se impide la circulación, el compresor trabajará continuamente.
- No introduzca alimentos calientes: elevarían la temperatura interior obligando al compresor a un mayor trabajo con un gran gasto de energía eléctrica.
- Descongele el aparato si se formara hielo (ver Mantenimiento); una espesa capa de hielo vuelve más difícil la cesión de frío a los alimentos y hace que aumente el consumo de energía.

 Leer este manual de instrucciones detenidamente antes del uso y conservarlo para consultas futuras.

Transporte

 Atención: Son necesarias 2 personas para desembalar y desplazar el aparato. Se recomienda utilizar guantes.

- El aparato debería transportarse en posición vertical. No inclinarlo más de 45°. El embalaje debe mantenerse intacto durante el transporte.
- Después del transporte, esperar al menos 4 horas antes de encender el aparato para permitir que el sistema refrigerante se asiente. El incumplimiento de esta instrucción podría causar daños en el aparato.
- No mover el aparato tirando de la puerta o del tirador: podrían arruinarse los pisos, los revestimientos de las paredes, etc.
- Vaciar la bandeja de drenaje antes de moverlo.
- Asegurarse de que el tubo del agua de descongelación situado en la parte posterior del aparato esté fijado a la cuba plástica de evaporación situada en la parte superior del compresor, para evitar que se derrame el agua de descongelación.
- Asegurarse de que el cable de alimentación no quede aplastado por el aparato durante y después del desplazamiento.
- Eliminar correctamente todos los materiales del embalaje, incluida la base de espuma.

Instalación

- Comprobar que haya suficiente espacio para instalar el aparato. Dejar libres al menos a ambos lados y por encima del aparato para asegurar la ventilación correcta.
- No colocar el aparato cerca de fuentes de calor o bajo la luz directa del sol.
- No apoyar objetos pesados sobre el aparato. El aparato podría sufrir daños.
- No instalar el aparato en un lugar húmedo o mojado.
- Ajustar los pies delanteros para nivelar el aparato. El aparato debería instalarse sobre una superficie lisa para evitar que se produzcan ruidos y vibraciones.
- Cada aparato tiene una clase climática que figura en la etiqueta de datos e indica el intervalo de temperatura necesario para el funcionamiento. El aparato podría no funcionar correctamente si se deja durante demasiado tiempo a una temperatura fuera del intervalo especificado.
- Consultar la sección "Cuidado y mantenimiento" para preparar el aparato para el uso.

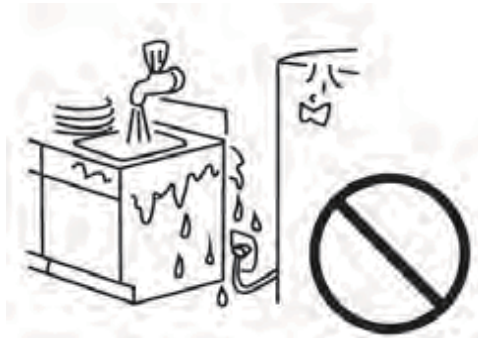

Inversión de la puerta

⚠ Advertencia: Desconectar la alimentación eléctrica antes de invertir la puerta. Para invertir la puerta son necesarias 2 personas.

1. Quitar los tornillos (6) que fijan el panel superior (7) en la unidad. Quitar el panel superior.
2. Quitar los dos tornillos (1) que fijan la bisagra superior (5) (lado derecho) en el marco. Quitar la bisagra superior (5).
3. Levantar la puerta para sacarla del perno de la bisagra inferior y apoyarla sobre una superficie lisa.
4. Quitar los dos tornillos (8) que fijan la bisagra inferior (2). Quitar la bisagra inferior (2).
5. Quitar la pata delantera izquierda (4) y pasarla al lado derecho.
6. Antes de sustituir la bisagra inferior (2), retirar el perno de la bisagra (9) e invertir la dirección de la bisagra (2). Reensamblar la bisagra inferior (2) en el lado izquierdo utilizando los dos tornillos (8).
7. Introducir el perno de la bisagra (9) en la bisagra inferior (2).
8. Bajar la puerta hasta encastrarla en el perno de la bisagra inferior (9).
9. Sostener la puerta en posición de cierre y reensamblar la bisagra superior (5) en el lado izquierdo utilizando los dos tornillos (1). No apretar los tornillos (1) hasta no haber alineado el borde superior de la puerta al plano superior.
10. Fijar el panel superior (7) utilizando los tornillos (6).



FIGURA 1
Apertura de la puerta del lado izquierdo



FIGURA 2
Apertura de la puerta del lado derecho

Vista general

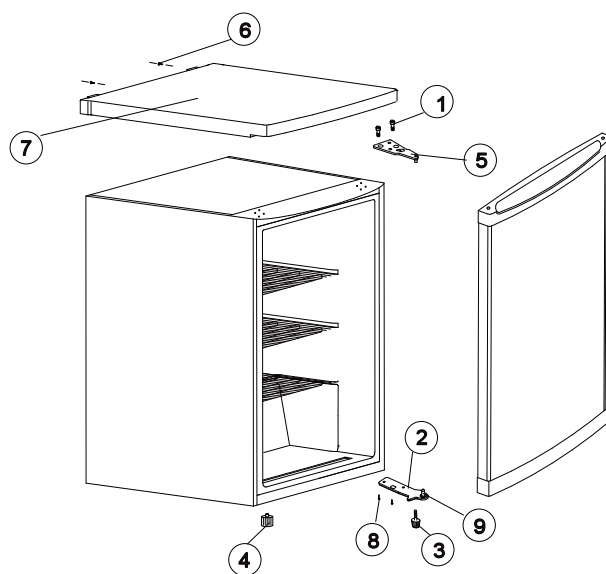
Las instrucciones contenidas en este manual se aplican a distintos modelos de frigoríficos. Los diagramas podrían no representar exactamente el aparato que usted ha adquirido.

ES

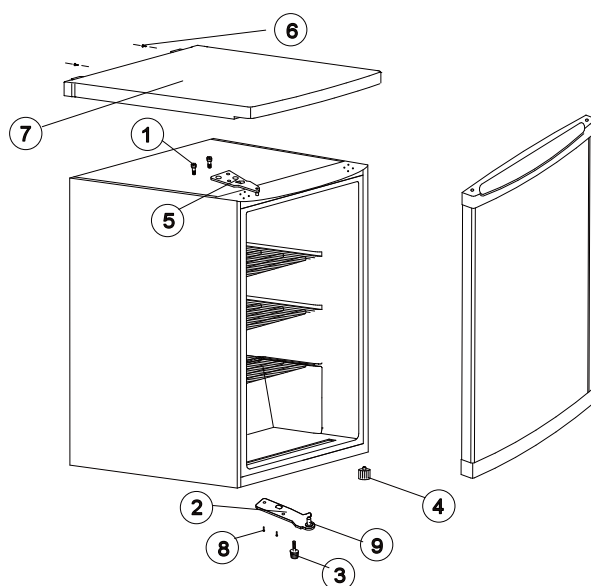
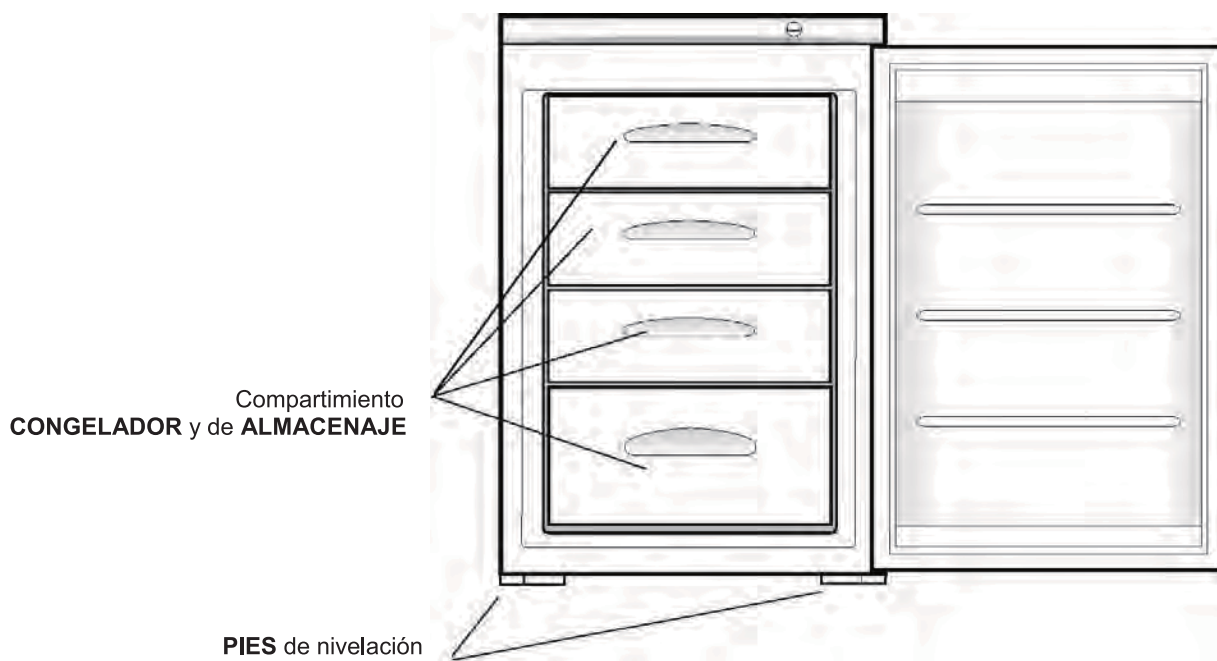

Instrucciones para el usuario

ES

⚠ Este aparato está diseñado sólo para el uso doméstico, específicamente para el almacenaje de alimentos. Este aparato está diseñado para funcionar a una temperatura ambiente de 10°C (50 F) a 38°C. A una temperatura ambiente fuera de esos límites, no funcionará correctamente. En caso de temperatura ambiente demasiado alta durante largos períodos, la temperatura interna del congelador podría superar los -18°C y los alimentos podrían ponerse en mal estado.

Antes del uso

Quitar todas las cintas de sujeción. Lavar el interior del aparato con agua tibia y un poco de bicarbonato de sodio (5 ml en 0,5 l de agua). No utilizar jabón o detergente, ya que el olor de estos productos podría perdurar. Secar el aparato por completo.

Control termostático

El termostato situado en el panel de control regula la temperatura del congelador. Posición "Min" - Frío

Posición "Normal" - Más frío; el ajuste estándar es en esta posición.

Posición "Max" - Frío máximo

La temperatura interna se verá afectada por:

- La temperatura ambiente
- La frecuencia de apertura de la puerta
- La cantidad de alimentos almacenados
- La posición del aparato

Para determinar el ajuste de temperatura correcto hay que considerar todos estos factores y realizar pruebas.

⚠ No utilizar detergentes, polvos abrasivos, productos de limpieza muy perfumados, ceras o productos que contengan alcohol.

Puesta en uso del aparato

Dejar descansar el aparato 12 horas después de la instalación.

Conectar el aparato a la alimentación y encender el interruptor eléctrico.

Girar el control termostático al valor de ajuste necesario. Un ajuste medio suele ser adecuado para el uso normal (ver control termostático).

Dejar el aparato en funcionamiento unas 4 horas para que alcance la temperatura correcta antes de introducir alimentos.

⚠ No permitir que los niños toquen los mandos o jueguen con el aparato.

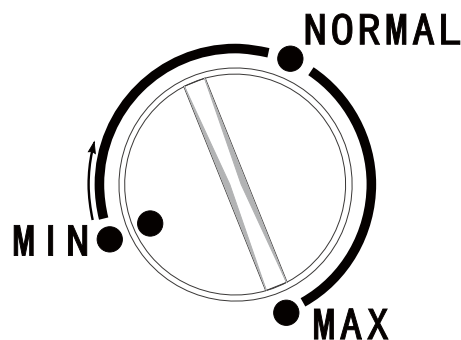

Compartimiento congelador

El símbolo  significa que el congelador conserva alimentos congelados a -18°C (-0.4°F) o menos, permitiendo el almacenaje de alimentos congelados a largo plazo y la congelación de alimentos frescos. La temperatura del congelador es controlada automáticamente por el termostato situado en el panel de control.

En virtud de las distintas instalaciones, métodos de uso y condiciones climáticas, puede ser necesario variar el ajuste de la temperatura.

 Lo más conveniente es medir la temperatura con un termómetro, hundiéndolo en un alimento congelado contenido en el congelador. La lectura debe ser rápida, ya que la temperatura del termómetro aumentará inmediatamente al ser retirado.

Congelación de alimentos frescos

Poner los alimentos frescos en los cestos del congelador. Puede ser necesario ir cambiando los alimentos de posición. Durante la congelación, la temperatura de los alimentos frescos debería bajar rápidamente para que los cristales de hielo sean lo más pequeños posible y la estructura del alimento no se dañe. Si la congelación es lenta, se formarán cristales de hielo grandes que afectarán la calidad de los alimentos una vez descongelados.

Los paquetes a congelar deberían colocarse en contacto con la superficie del cesto y lo más distanciados posible entre sí para permitir que el aire frío circule entre ellos. No deberían tocar los paquetes congelados que ya se encontraban en el congelador.

Si por un olvido no se desactiva la congelación rápida a las 24 horas, no ocurre ningún daño. Sin embargo, por razones de ahorro, conviene desactivarla al finalizar el proceso de congelación.

Para guardar los alimentos excepcionalmente grandes es posible extraer el cesto superior.

 No volver a congelar un alimento que se haya descongelado. No retirar nada del congelador con las manos húmedas o mojadas, ya que podrían producirse abrasiones o quemaduras en la piel.

Por razones de seguridad, los cestos del congelador están dotados de topes, pero se pueden extraer fácilmente tirando hasta el tope y luego levantándolos por el frente y tirando hacia fuera. Introducir los cestos en el congelador siguiendo el procedimiento inverso.

Almacenaje de alimentos congelados

Los alimentos que se compran ya congelados deberían conservarse siguiendo las instrucciones del fabricante para la conservación en un congelador 4 estrellas y se deberían guardar en el congelador lo más pronto posible después de la compra. El congelador permite el almacenaje a largo plazo, generalmente hasta 3 meses. Sin embargo, los plazos de conservación pueden variar. Es importante respetar los tiempos recomendados en los envases de los alimentos congelados.

 No poner en el congelador contenedores sellados o líquidos gasificados, como bebidas efervescentes, ya que los envases podrían explotar y dañar el congelador.

Los cubitos de hielo y los polos no se deberían consumir inmediatamente después de extraerlos del congelador, ya que su baja temperatura puede causar abrasiones en la piel.

Respetar los límites de tiempo de conservación indicados por los fabricantes.

Consejos y recomendaciones

- Los envases de alimentos congelados abiertos se deberían guardar en recipientes herméticos para prevenir la evaporación superficial, que puede secarlos o quemarlos.
- Si accidentalmente se ha dejado descongelar un alimento congelado, se debería utilizar de inmediato o desechar. Como alternativa, si el alimento no está cocido y no se ha descongelado del todo, se puede cocinar y volver a congelar.
- Comprobar las fechas en los paquetes y rotar los alimentos regularmente. Si bien la prolongación del tiempo de almacenaje no es perjudicial, los sabores y las texturas cambian.

Cuidado y mantenimiento

ES

Descongelación del aparato

 Antes de realizar mantenimiento o limpieza **DESCONECTAR** el aparato de la alimentación eléctrica.

Limpieza interna

Limpiar el interior del aparato y los accesorios con agua tibia y bicarbonato de sodio (5 ml en 0,5 l de agua). Enjuagar y secar por completo.

 No utilizar detergentes, polvos abrasivos, productos de limpieza muy perfumados, ceras o productos de limpieza que contengan lejía o alcohol.

Limpieza externa

Lavar el exterior del gabinete con agua jabonosa tibia.

 **NO** utilizar productos abrasivos. El lado inferior del producto presenta bordes filosos: prestar atención durante la limpieza.

Una o dos veces al año se debe eliminar el polvo del compresor situado en la parte posterior del aparato con un cepillo o una aspiradora, ya que la acumulación de polvo perjudica las prestaciones del aparato y aumenta el consumo eléctrico.

Para descongelar el congelador

1. Envolver los alimentos congelados en hojas de periódicos o mantas.
2. Apagar el interruptor eléctrico y desconectar la clavija de alimentación.
3. Abrir la puerta del congelador.
4. Poner un recipiente adecuado debajo para recoger el agua de descongelación.
5. Después de la descongelación, limpiar y secar el interior.
6. Encender el aparato y volver a guardar los alimentos congelados.



- La descongelación se puede acelerar poniendo recipientes de agua caliente (no hirviendo) en el congelador y despegando la escarcha con una rasqueta plástica adecuada.
- Si la temperatura de los alimentos congelados aumenta durante la descongelación, el tiempo de conservación podría verse reducido.

Cuando el aparato no está en uso

Si el aparato no se va a utilizar durante un período prolongado, desconectarlo de la alimentación eléctrica, retirar todos los alimentos y limpiarlo; dejar la puerta abierta para prevenir que se formen malos olores.

Precauciones y consejos

! El aparato ha sido proyectado y fabricado en conformidad con las normas internacionales sobre seguridad. Estas advertencias se suministran por razones de seguridad y deben ser leídas atentamente.



Este equipamiento es conforme con las siguientes Directivas Comunitarias:

- 73/23/CEE del 19/02/73 (Baja Tensión) y sucesivas modificaciones;
- 89/336/CEE del 03/05/89 (Compatibilidad Electromagnética) y sucesivas modificaciones;
- 2002/96/CE.

Sonidos de funcionamiento normales

- Es posible oír gorgoteos y burbujeos durante el bombeo del refrigerante dentro de las espirales y tuberías de la parte posterior hacia el plato refrigerante / evaporador o hacia los cestos fijos del congelador.
- Durante el bombeo del refrigerante, el compresor puede originar zumbidos o ruidos pulsantes.
- El funcionamiento del compresor es controlado por un termostato que emite un leve "clic" al activarse y desactivarse.

Almacenaje de alimentos

- Para optimizar el funcionamiento del aparato, evitar introducir alimentos calientes o líquidos en evaporación.
- Evitar comprar alimentos congelados cuando no sea posible guardarlos inmediatamente. Se recomienda el uso de un contenedor aislado. Al llegar a casa, guardar los alimentos congelados en el congelador inmediatamente.
- Guardar en el frigorífico lo más pronto posible los alimentos frescos que se acaban de comprar.
- No amontonar los alimentos. Permitir la circulación de aire entre ellos.
- No guardar los alimentos sin antes cubrirlos.
- Los alimentos guardados en el congelador tienen que llevar una etiqueta con la fecha y se deben utilizar a tiempo para que no pierdan sus propiedades.

Desechar todo alimento en mal estado y limpiar el compartimiento siguiendo las instrucciones de limpieza y mantenimiento.

Consejos para el ahorro de energía

- No instalar el aparato cerca de fuentes de calor como cocinas, lavavajillas o radiadores.
- Emplazar el aparato en un ambiente fresco y bien ventilado y asegurarse de no obstruir las aberturas del gabinete.
- Para evitar que se forme escarcha en el gabinete del congelador, guardar todos los alimentos en paquetes herméticos.
- Esperar que los alimentos tibios se enfríen a temperatura ambiente antes de guardarlos en el congelador.
- Para congelar alimentos frescos, antes de guardarlos en el congelador es necesario dejarlos un rato en el frigorífico.
- Para descongelar los alimentos congelados se recomienda ponerlos en el frigorífico. La descongelación será más segura y aligerará el trabajo de la unidad refrigerante.
- Evitar dejar la puerta abierta demasiado tiempo / abrirla con demasiada frecuencia, ya que el aire caliente que entra en el gabinete puede hacer trabajar demasiado el compresor.
- Asegurarse de que no haya ningún obstáculo que impida el cierre correcto.
- Se recomienda limpiar periódicamente por fuera el sistema refrigerante situado en la parte posterior del aparato utilizando un plumero o una aspiradora.

En caso de fallo eléctrico

Si se produce un fallo eléctrico durante el almacenaje de alimentos congelados, mantener la puerta cerrada. Si la temperatura dentro del congelador aumenta, no volver a congelar los alimentos sin antes comprobar su estado. Seguir estas pautas:

Helado: si se ha descongelado, desecharlo.

Fruta y verdura: si está blanda, cocinarla y consumirla.

Pan y tortas: se pueden volver a congelar sin peligro.

Mariscos: se deberían colocar en el frigorífico y consumir rápidamente.

Comidas preparadas: ej. cazuelas; se deberían colocar en el frigorífico y consumir.

Trozos de carne grandes: se pueden volver a congelar si aún presentan cristales de hielo.

Trozos de carne pequeños: se deberían cocinar y congelar.

Pollo: se debería cocinar y congelar.

Advertencia

- Este aparato no está diseñado para ser utilizado por niños o personas con capacidades físicas, sensoriales o mentales reducidas, o carentes de la experiencia y los conocimientos necesarios, salvo bajo las instrucciones y la vigilancia de una persona responsable de su seguridad. Vigilar a los niños para asegurarse de que no jueguen con el aparato.
- Las instrucciones de los aparatos con compresor que utilizan refrigerantes inflamables incluyen información de instalación, manutención y asistencia.
- ADVERTENCIA - No utilizar dispositivos mecánicos u otros medios para acelerar la descongelación sino sólo aquellos recomendados por el fabricante.
- ADVERTENCIA - No dañar el circuito refrigerante.
- ADVERTENCIA - No utilizar aparatos eléctricos dentro de los compartimientos del aparato salvo que sean del tipo recomendado por el fabricante.
- Las instrucciones de los aparatos que utilizan gases de expansión aislantes inflamables incluyen información sobre la eliminación del aparato.
- No almacenar en el aparato sustancias explosivas, como latas de aerosol con propelentes inflamables.
- Este aparato está diseñado para utilizarse en ambientes domésticos y afines.

Si el aparato no funciona, antes de llamar al servicio de asistencia (ver Asistencia), buscar una solución en la siguiente lista:

Defecto de funcionamiento:

El aparato no recibe alimentación eléctrica.

Causas posibles / Soluciones:

- Comprobar que en la toma haya electricidad.
- Comprobar que no se haya producido un corte de suministro eléctrico.
- Comprobar que haya luz en la vivienda.
- Comprobar que el fusible no se haya quemado.

La temperatura en el congelador es demasiado alta.

- Comprobar que la temperatura ambiente esté entre 16 y 32°C.
- Cambiar de lugar el aparato si es necesario.
- Comprobar que el control termostático esté en la posición correcta.
- El ajuste correcto depende de las condiciones ambientales.

La puerta del congelador no se abre.

- ¿Se ha abierto hace poco tiempo? En tal caso, esperar unos minutos hasta que la presión del aire se equalice.

El compresor funciona continuamente.

- Ajustar el termostato en el valor de temperatura correcto.
- Comprobar que la puerta esté cerrada.
- Se han introducido grandes cantidades de alimentos y/o la puerta se abre con demasiada frecuencia.
- Comprobar que la ventilación no esté obstruida.

Se ha formado demasiada escarcha y hielo.

- Asegurarse de que la puerta del congelador no quede abierta.
- Comprobar que el cierre de la puerta no esté impedido por algún obstáculo.
- Comprobar que la junta de la puerta esté íntegra y limpia.
- Efectuar la descongelación con la frecuencia recomendada.

Ruido

- Ver "Sonidos de funcionamiento normales".

Asistencia

ES

Antes de llamar al Servicio de Asistencia Técnica:

- Verifique si la anomalía puede ser resuelta por Ud. mismo (ver *Anomalías y Soluciones*).
- Si, no obstante todos los controles, el aparato no funciona y el inconveniente por Ud detectado continúa, llame al Centro de Asistencia Técnico más cercano.

Comunique:

- el tipo de anomalía
- el modelo de la máquina (Mod.)
- el número de serie (S/N)

Esta información se encuentra en la placa de características ubicada en el compartimento frigorífico abajo a la izquierda.

No recurra nunca a técnicos no autorizados y rechace siempre la instalación de repuestos que no sean originales.

La siguiente información es válida solo para España.

Para otros países de habla hispana consulte a su vendedor.

Ampliación de garantía

Llame al 902.363.539 y le informaremos sobre el fantástico plan de ampliación de garantía hasta 5 años.

Consiga una cobertura total adicional de

- Piezas y componentes
- Mano de obra de los técnicos
- Desplazamiento a su domicilio de los técnicos

Y NO PAGUE AVERIAS NUNCA MAS

Servicio de asistencia técnica (SAT)

Llame al **902.133.133** y nuestros técnicos intervendrán con rapidez y eficacia, devolviendo el electrodoméstico a sus condiciones óptimas de funcionamiento.

En el SAT encontrará recambios, accesorios y productos específicos para la limpieza y mantenimiento de su electrodoméstico a precios competitivos.

ESTAMOS A SU SERVICIO

- I - modello
- GB - model
- F - modèle
- D - modell
- NL - model
- E - modelo
- P - modelo
- PL - model
- RO - model
- HU - modell

TYPE HUP01		00777730000		S/N 111200001	
Mod. TZAA 10 (UK)		50 Hz		0.6 A	
Total	85	85			
Gross Bruto Brut					
Net Util Utile					
R 600a		kg / 24 h 4,0		Class SN-N-ST	
Compr. Syst. Kompr	Kg 0,045		Barcode		
Made in China					

- I - numero di serie
- GB - serial number
- F - numéro de série
- D - modellnummer
- NL - serienummer
- E - número de serie
- P - número de série
- PL - numer seryjny
- RO - număr de serie

Bedienungsanleitung

GEFRIERSCHRANK



Italiano,1



English,13



Français,25



Nederlands,37



Polski,49



Portuges,61



Espanol,73



Deutsch,85



Magyarország,97

TZAA 10.1
TZAAA 10.1

Inhalt

Wichtige Sicherheitshinweise und Anleitungen, 86

DE

Installation, 87-88

Transport
Installation
Türumkehr

Beschreibung des Geräts, 89

Gesamtüberblick

Gebrauchsanleitung, 90-91

Vor dem Gebrauch
Thermostatregler
Inbetriebnahme des Geräts
Die Gefriereinheit

Wartung und Reinigung, 92

Abtauen des Geräts
Innenreinigung
Außenreinigung
Abtauanleitung für das Gefriergerät
Bei Nichtverwendung des Geräts

Tipps und Hinweise, 93-94

Normale Betriebsgeräusche
Lagerung von Lebensmitteln
Tipps zum Energiesparen
Bei Stromausfall
Warnung

Fehlerbehebung, 95

Kundendienst, 96

Wichtige Sicherheitshinweise und Anleitungen

Diese Warnhinweise dienen Ihrer Sicherheit. Vergewissern Sie sich, dass Sie diese verstanden haben, bevor Sie dieses Gerät installieren oder benutzen.

Installation

- Dieses Gerät ist schwer. Gehen Sie mit äußerster Vorsicht vor, wenn Sie dieses bewegen.
- Es ist gefährlich, die Ausführungen oder Spezifikationen zu verändern bzw. dieses Produkt in irgendeiner anderen Form zu modifizieren.
- Vergewissern Sie sich, dass das Gerät nicht auf dem Stromkabel steht.
- Alle elektrischen Arbeiten, die für die Installation dieses Geräts erforderlich sind, sollten von qualifizierten Elektrikern oder anderen autorisierten Technikern durchgeführt werden.
- Teile, die erhitzen, sollten nicht freigelegt werden. Die Rückseite des Gerätes sollte sich, wenn möglich, in der Nähe einer Wand befinden, wobei aber der erforderliche Lüftungsabstand, wie in den Installationsanleitungen beschrieben, eingehalten werden muss.
- Lassen Sie das Gerät nach der Installation noch einige Stunden stehen, ohne es einzuschalten, damit sich die Kühlflüssigkeit ordnungsgemäß verteilen kann.

Kindersicherheit

- Es ist Kindern nicht gestattet, mit den Reglern zu hantieren oder mit dem Produkt zu spielen.

Während der Benutzung

- Dieses Gerät wurde ausschließlich für den Gebrauch im Haushalt, insbesondere für die Lagerung von Lebensmitteln entwickelt.
- Einmal eingefrorene und aufgetaute Lebensmittel sollten nicht wieder eingefroren werden.
- Stellen Sie keine kohlenensäurehaltigen oder sprudelnden Getränke in das Gefrierfach.
- Eislutscher können bei Verzehr direkt aus dem Gefrierfach „Frostbrand/Gefrierbrand“ verursachen.
- Entfernen Sie keine Gegenstände mit feuchten/nassen Händen aus dem Gefrierfach, da dies zu Hautabschürfungen oder Frostbrand führen kann.

Reinigung und Wartung

- Schalten Sie vor Durchführung jeder Reinigungs- oder Wartungsarbeit das Gerät aus und ziehen Sie den Stromstecker.
- Benutzen Sie keine scharfen Werkzeuge, um Frost oder Eis abzukratzen. (Siehe Abtauanleitungen).

Am Ende der Lebenszeit des Gerätes

- Wenden Sie sich für die Entsorgung Ihres Geräts an eine autorisierte Entsorgungsstelle.
- Entfernen Sie den Stecker und stellen Sie sicher, dass alle Sperren, Schlösser und Befestigungen entfernt wurden, um zu verhindern, dass Kinder sich darin verfangen.

Entsorgung

- Entsorgung des Verpackungsmaterials: Befolgen Sie die lokalen Vorschriften, Verpackungsmaterial kann wiederverwertet werden.
- Gemäß der Europäischen Richtlinie 2002/96/EC über Elektro- und Elektronik-Altgeräte (WEEE) dürfen Elektrohaushalts-Altgeräte nicht über den herkömmlichen Haushaltsmüllkreislauf entsorgt werden. Altgeräte müssen separat gesammelt werden, um die Wiederverwertung und das Recycling der beinhaltenen Materialien zu optimieren und die Einflüsse auf die Umwelt und die Gesundheit zu reduzieren. Das Symbol „durchgestrichene Mülltonne“ auf jedem Produkt erinnert Sie an Ihre Verpflichtung, dass Elektrohaushaltsgeräte gesondert entsorgt werden müssen. Endverbraucher können sich an Abfallämter der Gemeinden wenden, um mehr Informationen über die korrekte Entsorgung ihrer Elektrohaushaltsgeräte zu erhalten.

Energie sparen und Umwelt schonen

- Stellen Sie das Gerät in einem trockenen, gut belüftbaren Raum auf, nicht direkt in der Sonne oder in der Nähe von Wärmequellen.
- Öffnen Sie die Gerätetür so kurz wie möglich, wenn Sie Lebensmittel lagern oder herausnehmen. Bei jeder Türöffnung geht wertvolle Energie verloren.
- Das Gerät sollte nicht überladen werden: Zur Haltbarkeit der Lebensmittel muss die Kälte frei zirkulieren können. Die Behinderung der Zirkulation hat zur Folge, dass der Kompressor ständig arbeitet.
- Stellen Sie keine warmen Speisen in das Gerät: sie würden die Temperatur erheblich erhöhen und den Kompressor zu einer höheren Leistung zwingen, was eine unnötige Verschwendung an Energie bedeutet.
- Sobald sich Eis bildet, muss das Gerät abgetaut werden (siehe **Wartung**), eine dicke Eisschicht erschwert die Kälteübertragung auf das Kühlgut und erhöht den Stromverbrauch.

 Bitte lesen Sie dieses Bedienungshandbuch vor der Nutzung sorgfältig und bewahren Sie es gut auf, um es in Zukunft heranziehen zu können.

Transport

⚠ Achtung: Für das Entpacken und die Handhabung des Geräts sind 2 Personen erforderlich. Es wird empfohlen, Handschuhe zu tragen.

- Das Gerät sollte nur in gerader und aufrechter Lage transportiert werden. Kippen Sie das Gerät nicht um mehr als 45°. Die Verpackung muss während des Transports so intakt gehalten werden, wie sie zur Verfügung gestellt wurde.
- Lassen Sie das Gerät nach dem Transport mindestens 4 Stunden lang stehen, bevor Sie es einschalten, damit sich das Kühlsystem ausgleichen kann. Eine Nichtbefolgung dieser Anweisungen kann zu Schäden am Gerät führen.
- Bewegen Sie das Gerät nicht, indem Sie an der Tür oder dem Griff ziehen, da dadurch Ihr Fußbodenbelag bzw. Ihre Wandbeläge etc. beschädigt werden können.
- Entleeren Sie gegebenenfalls vorhandenes Wasser in die Auffangwanne, bevor Sie das Gerät bewegen.
- Stellen Sie sicher, dass die Abtauwasserleitung auf der Geräterückseite mit der Kunststoff-Verdampfungsschale auf der Oberseite des Kompressors verbunden ist, um den Überlauf von Abtauwasser auf den Fußboden zu vermeiden.
- Vergewissern Sie sich, dass sich das Stromkabel nicht während und nach der Bewegung unter dem Gerät verfängt.
- Entfernen Sie alle Verpackungsmaterialien, einschließlich der Schaumstoffunterlage sorgfältig und entsorgen Sie diese ordnungsgemäß.

Installation

- Stellen Sie sicher, dass genügend Platz für die Installation des Geräts zur Verfügung steht. Lassen Sie auf beiden Seiten des Geräts und darüber genügend Platz, um eine ordnungsgemäße Belüftung sicherzustellen.
- Stellen Sie das Gerät nicht in der Nähe einer Hitzequelle oder in direktem Sonnenlicht auf.
- Stellen Sie keine schweren Objekte auf das Gerät. Dies kann zu Schäden am Gerät führen.
- Stellen Sie das Gerät nicht an einem feuchten oder nassen Platz auf.
- Regulieren Sie die Füße an der Vorderseite, um das Gerät eben auszurichten. Es sollte auf einer glatten Oberfläche aufgestellt werden, um eine übermäßige Vibration und Geräusentwicklung zu vermeiden.
- Jedes Gerät besitzt eine bestimmte Klimaklasse (auf dem Leistungsschild angegeben), in der der Temperaturbereich für den Betrieb des Geräts aufscheint. Wenn das Gerät über einen längeren Zeitraum einer Temperatur außerhalb des spezifizierten Bereichs ausgesetzt wird, kann dies zur Beeinträchtigung des ordnungsgemäßen Betriebs führen.
- Siehe Abschnitt „Reinigung und Wartung“, um das Gerät für die Benutzung vorzubereiten.

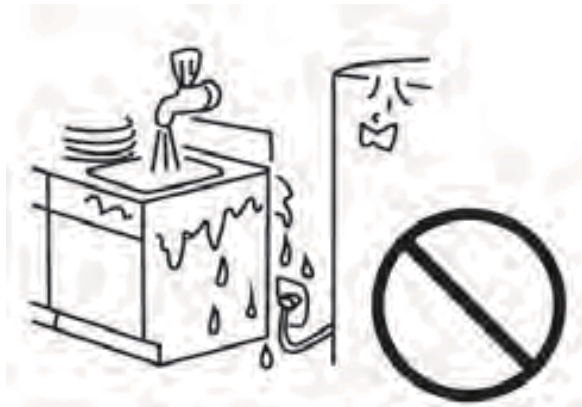

Türumkehr

⚠️ Warnung: Ziehen Sie den Hauptstecker, bevor Sie die Tür umgekehrt anbringen. Für diesen Vorgang sind gegebenenfalls 2 Personen erforderlich.

1. Entfernen Sie die Schrauben (6), welche die Oberplatte (7) an der Geräteeinheit befestigen. Entfernen Sie die Oberplatte.
2. Entfernen Sie die beiden Schrauben (1), welche das obere Angelscharnier (5) (rechts) am Gestell fixieren. Entfernen Sie das obere Scharnier (5).
3. Heben Sie die Tür vom unteren Scharnierstift ab und platzieren Sie diese auf einer kratzfreien Unterlage.
4. Entfernen Sie die beiden Schrauben, mit denen das untere Scharnier (2) befestigt ist. Entfernen Sie das untere Scharnier (2).
5. Nehmen Sie das linke Vorderbein (4) ab und bringen Sie es an der rechten Seite an.
6. Entfernen Sie vor dem Austausch des unteren Scharniers (2) den Scharnierbolzen und bringen Sie das Scharnier (2) umgekehrt an. Bauen Sie das untere Scharnier (2) auf der linken Seite wieder zusammen, und benutzen Sie dabei die beiden Schrauben (8).
7. Bringen Sie die Scharnierstifte (9) wieder am Scharnierunterteil (2) an.
8. Bringen Sie die Tür am Stift des Scharnierunterteils (9) an.
9. Halten Sie die Tür geschlossen und bauen Sie das obere Scharnier (5) links wieder ein, indem Sie die beiden Schrauben (1) benutzen. Ziehen Sie die Schrauben (1) nicht an, bevor sich die Oberkante der Tür nicht auf einer Ebene mit der Gegenplatte befindet.
10. Bringen Sie die Oberplatte (7) wieder an und benutzen Sie dabei die Schrauben (6).



ABBILDUNG 1
Tür öffnet von links



ABBILDUNG 2
Tür öffnet von rechts

Gesamtüberblick

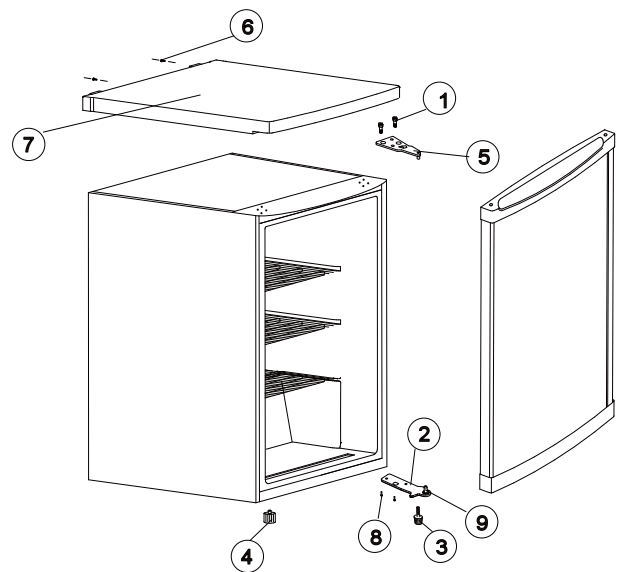
DE

Die in diesem Handbuch enthaltenen Anweisungen beziehen sich auf unterschiedliche Gefrierschrankmodelle. Auf den Zeichnungen und Plänen ist gegebenenfalls nicht das gekaufte Gerät dargestellt.

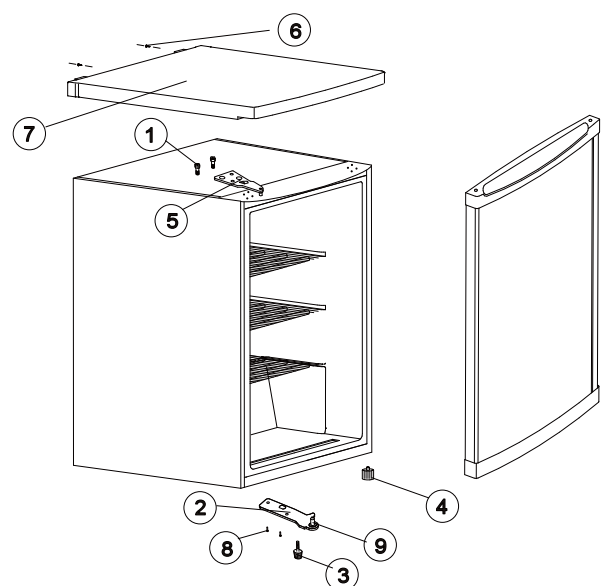
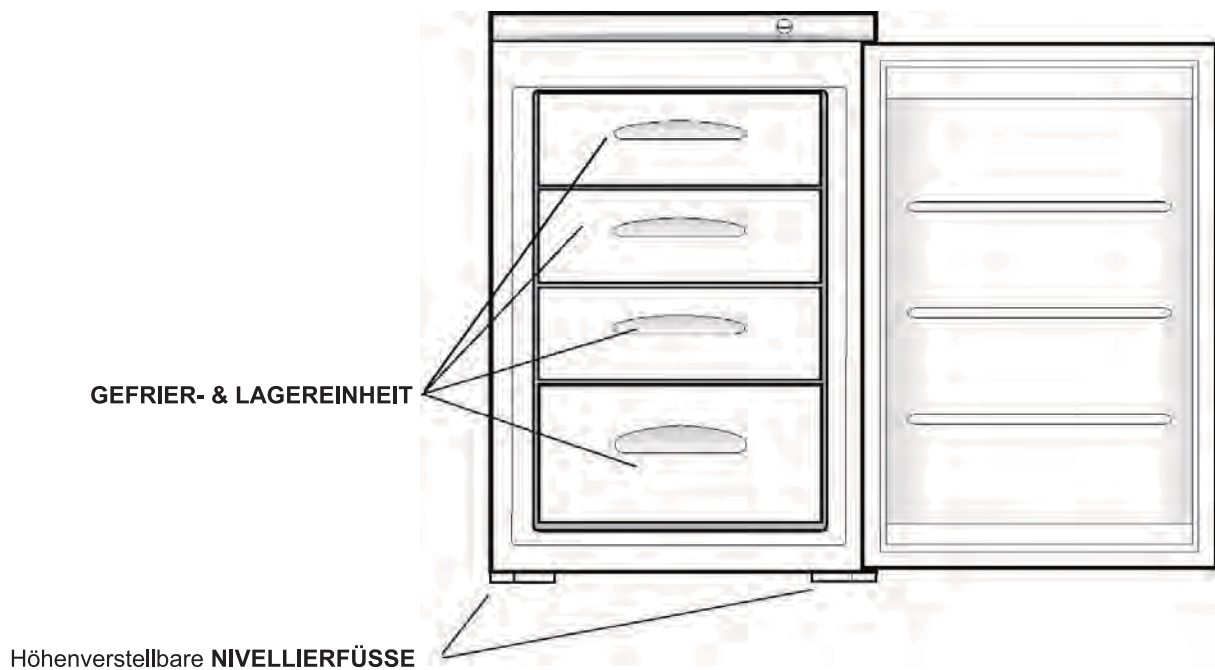

Gebrauchsanweisungen

DE

 Dieses Gerät wurde ausschließlich für den Gebrauch im Haushalt, insbesondere für die Lagerung von Lebensmitteln entwickelt.

Dieses Gerät wurde für den Betrieb bei Umgebungstemperatur (umgebende Lufttemperatur) zwischen 10 °C (50 F) und 38 °C konzipiert.

Falls dieser Temperaturbereich über- oder unterschritten wird (d. h. bei kälteren oder wärmeren Temperaturen), arbeitet das Gerät nicht ordnungsgemäß. Wenn die oben genannte Umgebungstemperatur über einen längeren Zeitraum hinweg überschritten wird, steigt die Temperatur im Gefrierbereich auf über - 18 °C an, was zum Verderben der Lebensmittel führen kann.

Vor dem Gebrauch

Entfernen Sie alle Sicherungsbänder. Reinigen Sie das Innere des Geräts mit lauwarmem Wasser unter Beigabe von ein wenig Natriumbikarbonat (5 ml pro 0,5 l Wasser). Benutzen Sie keine Seife oder Waschmittel, da der Geruch fortbestehen kann. Trocknen Sie das Gerät gründlich.

Thermostatregler

Über den im Bedienfeld angebrachten Thermostatregler wird die Temperatur der Gefriereinheit geregelt. Position "Min" – Kalt

Position „Normal“ - Kälter. Für gewöhnlich ist diese Position voreingestellt.

Position „Min“ – Größte mögliche Kältestufe ständig in Betrieb.

Die Temperatur wird von mehreren Variablen beeinflusst:

- Raumtemperatur
- Häufigkeit, mit der die Tür geöffnet wird
- Menge der eingefrorenen Lebensmittel
- Position des Geräts

Bei der Bestimmung der korrekten Temperaturreglereinstellung müssen alle diese Faktoren berücksichtigt werden, wobei einige Versuche mit unterschiedlichen Einstellungen erforderlich sein können.

 Verwenden Sie keine Waschmittel, Scheuermittel, Reinigungsmittel mit hohen Parfumszusätzen, Wachspolituren oder Produkte, die Alkohol enthalten.

Inbetriebnahme des Geräts

Lassen Sie das Gerät 12 Stunden nach der Installation uneingeschaltet stehen.

Schließen Sie danach das Gerät an das Hauptstromnetz an und schalten Sie es ein.

Stellen Sie den Thermostatregler auf die gewünschte Einstellung. Für den normalen Betrieb eignet sich für gewöhnlich eine mittlere Einstellung am besten (siehe Thermostatregler).

Geben Sie dem Gerät ca. 4 Stunden Zeit, damit es die korrekte Temperatur erreicht, bevor Sie Lebensmittel hineingeben.

 Es ist Kindern nicht gestattet, mit den Reglern zu hantieren oder mit dem Produkt zu spielen.

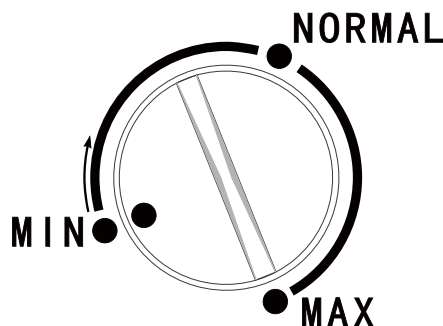

Die Gefriereinheit

Das Symbo  weist darauf hin, dass Ihr Gefriergerät eingefrorene Lebensmittel bei einer Temperatur von -18 °C (-0,4°C F) oder kälter lagert, wodurch eine Lagerung von tiefgefrorenen Lebensmitteln über einen langen Zeitraum und das Einfrieren von frischen Lebensmitteln möglich ist. Die Temperatur des Gefrierschranks wird durch das am Bedienfeld angebrachte Thermostat automatisch reguliert.

Aufgrund der unterschiedlichen Installationsmodalitäten, Nutzungsmethoden und Wetterbedingungen können Anpassungen der Temperatureinstellungen erforderlich sein.

 Um die bestmögliche Einstellung zu ermitteln, empfiehlt es sich, die Temperatur mit einem im Gefriergut positionierten Thermometer zu messen. Die Ablesung der Temperatur sollte möglichst schnell erfolgen, da diese nach der Entfernung aus dem Gefrierbereich in kurzer Zeit stark ansteigt.

Einfrieren von frischen Lebensmitteln

Platzieren Sie die frischen Lebensmittel in den Körben des Gefrierschranks. Dabei kann eine Neuordnung dieser Lebensmittel erforderlich sein. Während des Gefriervorgangs sollte die Temperatur der frischen Lebensmittel möglichst schnell reduziert werden, sodass sich nur ganz kleine Eiskristalle bilden und die Lebensmittelstruktur nicht beschädigt wird. Erfolgt der Gefriervorgang langsam, bilden sich große Eiskristalle und beeinträchtigen die Qualität der Lebensmittel beim Auftauen.

Einzufrierende Pakete und Schachteln sollten so in die Körbe gelegt werden, dass möglichst viel Kontakt mit der Korboberfläche vorhanden ist, wobei aber zwischen den einzelnen Gefriergüter ausreichend Abstand gelassen werden sollte, damit genug kalte Luft dazwischen zirkulieren kann. Bereits gelagertes Gefriergut sollte dabei nicht berührt werden.

Es ist keine Beeinträchtigung zu befürchten, falls vergessen wird, den Schnellgefrierschalter nach 24 Stunden auszuschalten. Aus Energiespargründen sollten Sie aber darauf achten, diesen auszuschalten, sobald der Schnellgefriervorgang beendet ist.

Gefriergut mit außergewöhnlicher Größe kann gelagert werden, indem man den oberen Gefrierkorb herausnimmt.

 Einmal eingefrorene und aufgetaute Lebensmittel sollten nicht wieder eingefroren werden. Entfernen Sie keine Gegenstände mit feuchten/nassen Händen aus dem Gefrierfach, da dies zu Hautabschürfungen oder „Frostbrand/Gefrierbrand“ führen kann.

Aus Sicherheitsgründen verfügen die Gefrierkörbe über Stopper. Diese können aber einfach entfernt werden, indem man sie bis zum Anschlag zieht, dann den Vorderteil anhebt und sie ganz herausnimmt. Bringen Sie die Stopper wieder an, indem Sie das Verfahren in umgekehrter Reihenfolge ausführen.

Lagerung von gefrorenen Lebensmitteln

Vorverpackte handelsübliche Gefrierwaren sollten gemäß den Herstelleranweisungen für eine 4-Stern-Gefriereinheit gelagert und nach dem Kauf so schnell wie möglich in den Gefrierschrank gelegt werden. Ihr Gefrierschrank ermöglicht eine Lagerung über einen großen Zeitraum, für gewöhnlich bis zu 3 Monaten. Die Länge der möglichen Lagerungszeit ist allerdings Schwankungen unterworfen und es ist daher wichtig, die auf den Packungen von handelsüblichen Gefrierwaren angegebenen empfohlenen Zeiten zu beachten und einzuhalten.

 Geben Sie keine versiegelten Behälter oder kohlenensäurehaltigen Flüssigkeiten wie sprudelnde Getränke in den Gefrierschrank, da dadurch der Behälter unter Druck gesetzt wird, was wiederum eine Explosion im Gefrierschrank verursachen kann.

Eiswürfel und Eislutscher sollten nicht direkt aus dem Gefrierfach verzehrt werden, da die niedrigen Temperaturen Hautabschürfungen verursachen können.

Wir empfehlen Ihnen, die von den Herstellern angegebenen Lagerungszeiten einzuhalten.

Tips und Hinweise

- Bereits geöffnete Verpackungen eingefrorener Lebensmittel sollten mit luftdichtem Material umhüllt werden, um die Oberflächenverdunstung, die eine Austrocknung oder Frostbrandbildung verursachen, zu vermeiden.
- Unabsichtlich aufgetaute gefrorene Lebensmittel sollten entweder sofort konsumiert oder weggeworfen werden. Falls es sich dabei um nicht vorgekochte und vollständig aufgetaute Lebensmittel handelt, besteht auch die Möglichkeit, diese zu kochen und dann neuerlich einzufrieren.
- Überprüfen Sie die Ablaufdaten auf den Verpackungen in regelmäßigen Abständen und sorgen Sie für eine entsprechende Produktrotation. Obwohl eine Überschreitung der empfohlenen Lagerungsdauer für gewöhnlich kein Risiko darstellt, werden dadurch dennoch der Geschmack und die Textur der Lebensmittel beeinträchtigt.

Wartung und Reinigung

DE

Abtauen des Geräts

 **SCHALTEN** Sie vor Durchführung jeder Reinigungs- oder Wartungsarbeit das Gerät **AUS** und **ZIEHEN** Sie den **STROMSTECKER**.

Innenreinigung

Reinigen Sie das Innere des Geräts und die Zubehörteile mit warmem Wasser und Natriumbicarbonat (5 ml pro 0,5 l Wasser). Spülen Sie gründlich nach und trocknen Sie sorgfältig.

 Verwenden Sie keine Waschmittel, Scheuermittel, Reinigungsmittel mit hohen Parfumzusätzen, Wachspolituren oder Reinigungsprodukte, die Alkohol enthalten.

Außenreinigung

Reinigen Sie das Äußere des Schrankes mit warmem Seifenwasser.

 Benutzen Sie **KEINE** Scheuermittel. Auf der Unterseite des Geräts sind scharfe Kanten vorhanden, weswegen beim Reinigen mit äußerster Vorsicht vorgegangen werden muss.

Entstauben und reinigen Sie den Kompressor auf der Geräterückseite ein- oder zweimal im Jahr mit einer Bürste oder einem Sauggerät, da eine Ansammlung von Staub die Leistung des Geräts beeinträchtigen und einen übermäßigen Energieverbrauch verursachen kann.

Abtuanleitung für das Gefriergerät

1. Wickeln Sie **alle** vorhandenen Lebensmittel in Zeitungsschichten oder Leintücher.
2. Ziehen Sie den Gerätestecker an der Wand und entfernen Sie diesen.
3. Öffnen Sie die Tür der Gefriereinheit.
4. Positionieren Sie einen geeigneten Behälter, um das Abtauwasser einzusammeln.
5. Reinigen und trocknen Sie das Innere des Geräts nach dem Abtauvorgang.
6. Schalten Sie das Gerät ein, legen Sie das Gefriergut wieder hinein bzw. ersetzen Sie dieses.



- Der Abtauvorgang kann beschleunigt werden, indem man Schalen mit heißem Wasser (nicht kochend!) in den Gefrierschrank stellt und das Eis mit einem geeigneten Kunststoffschaber lockert.
- Wenn man die Temperatur der Gefrierware während des Abtauvorgangs ansteigen lässt, kann dies eine Verkürzung der möglichen Lagerungszeit bedingen.

Bei Nichtverwendung des Geräts

Ziehen Sie, wenn das Gerät über einen längeren Zeitraum nicht verwendet wird, den Netzstecker, entleeren Sie **alle** Lebensmittel und reinigen Sie das Gerät, wobei Sie die Tür offen lassen **sollten**, um das Entstehen von unangenehmen Gerüchen zu vermeiden.

Vorsichtsmaßnahmen und Hinweise

! Das Gerät wurde nach den strengsten internationalen Sicherheitsvorschriften entworfen und gebaut. Nachstehende Hinweise werden aus Sicherheitsgründen geliefert und sollten aufmerksam gelesen werden.



Dieses Gerät entspricht den folgenden EG-Richtlinien:

- 73/23/EWG vom 19.02.73 (Niederspannung) und nachfolgenden Änderungen
- 89/336/EWG vom 03.05.89 (elektromagnetische Verträglichkeit) und nachfolgenden Änderungen.
- 2002/96/CE.

Normale Betriebsgeräusche

- Gegebenenfalls sind Gurgel- oder Blubbergeräusche zu hören, wenn die Kühlfüssigkeit durch die Spulen, Rohre und Leitungen auf der Rückseite zur Kühlplatte/zum Verdampfer oder zu den fixierten Gefrierkörben gepumpt wird.
- Wenn der Kompressor im Betrieb ist, wird die Kühlfüssigkeit durchgepumpt, und Sie hören dabei ein surrendes oder pulsierendes Geräusch aus dem Kompressor.
- Der Kompressor wird über Thermostat gesteuert und Sie hören ein leises „Klicken“, sobald sich der Thermostat ein- oder ausschaltet.

Lagerung von Lebensmitteln

- Um eine möglichst effiziente Nutzung Ihres Geräts zu erreichen, sollten weder heiße Lebensmittel oder Flüssigkeiten, die verdampfen können, in die Gefriereinheit gestellt werden.
- Vermeiden Sie den Kauf von tiefgekühlten Lebensmitteln, falls Sie diese nicht unverzüglich lagern können. Es wird empfohlen, einen isolierten Behälter zu verwenden. Geben Sie tiefgekühlte Lebensmittel sofort nach Ihrer Ankunft zuhause in das Gefrierfach.
- Zwischen dem Kauf von tiefgekühlten Lebensmitteln und ihrer Lagerung im Kühlschrank sollte so wenig Zeit wie möglich verstreichen.
- Lagern Sie Lebensmittel nicht zu eng beieinander, sondern stellen Sie sicher, dass zwischen jedem Produkt genug Luftzirkulation vorhanden ist.
- Lagern Sie Lebensmittel nicht unabgedeckt.
- Stellen Sie sicher, dass die im Gefrierfach gelagerten Lebensmittel über Ablaufdatum und Etiketten verfügen und möglichst in der Reihenfolge ihres Ablaufdatums verwendet werden, um zu gewährleisten, dass die Lebensmittel so effizient wie möglich genutzt werden.

Entfernen Sie verdächtige Lebensmittel aus Ihrem Kühlgerät und reinigen Sie dieses (Siehe Abschnitt Reinigung und Wartung).

Tipps zum Energiesparen

- Installieren Sie das Gerät nicht in der Nähe von Wärmequellen wie Herd, Geschirrspüler oder Heizstrahler.
- Stellen Sie das Gerät in einem kühlen, gut belüfteten Raum auf, und vergewissern Sie sich, dass die Luftöffnungen des Gefrierschranks nicht verstopft sind.
- Vermeiden Sie ein unnötiges Vereisen im Gefrierschrank, indem Sie alle Nahrungsmittel in luftdichten Verpackungen verpacken, bevor Sie diese in das Gefrierfach stellen.
- Lassen Sie warme Lebensmittel immer auf Raumtemperatur abkühlen, bevor Sie diese in die Gefriereinheit stellen.
- Einzufrierende Lebensmittel sollten (kalt) in den Kühlschrank gestellt werden, bevor man sie schließlich im Gefrierfach lagert.
- Tauen Sie tiefgekühlte Lebensmittel im Kühlschrank auf. Dadurch werden ein sichereres Abtauen der Lebensmittel und ein reduzierter Betrieb der Kühleinheit gewährleistet.
- Vermeiden Sie es, die Tür über einen längeren Zeitraum offen zu lassen bzw. diese zu häufig zu öffnen, da warme Luft in den Kühlschrank eindringen kann, wodurch der Kompressor unnötig oft eingeschaltet wird.
- Vergewissern Sie sich, dass keine Hindernisse vorhanden sind, die ein ordnungsgemäßes Schließen der Tür verhindern.
- Es wird empfohlen, das Kühlsystem auf der Rückseite des Geräts in regelmäßigen Abständen mit einer Blaspistole oder einem Sauggerät zu reinigen.

Bei Stromausfall

Wenn es bei der Lagerung von tiefgekühlten Lebensmitteln zu einem Stromausfall kommt, halten Sie die Tür geschlossen. Sollte die Temperatur in Ihrem Gefrierfach ansteigen, frieren Sie die Lebensmittel nicht wieder ein, ohne zuvor ihren Zustand überprüft zu haben. Die folgenden Richtlinien dienen Ihnen dabei als Hilfe:

Speiseeis: Sollte entsorgt werden, sobald es einmal aufgetaut ist.

Obst und Gemüse: Falls weich, sollte es gekocht und aufgebraucht werden.

Brot und Kuchen: Kann gefahrlos wieder eingefroren werden.

Meeresfrüchte und Schalentiere: Sollten wieder gekühlt und schnell aufgebraucht werden.

Fertiggerichte: z. B. Aufläufe und Pfannengerichte; sollten wieder kühlgestellt und verzehrt werden.

Große Fleischstücke: Können wieder eingefroren werden, sofern noch Eiskristalle auf ihnen vorhanden sind.

Kleine Fleischkeulen: Sollten gekocht und dann als gekochte Gerichte wieder eingefroren werden.

Huhn und Geflügel: Sollte gekocht und dann als frische Gerichte wieder eingefroren werden.

Warnung

- Dieses Gerät wurde nicht für den Gebrauch durch Personen (einschließlich Kindern) mit verminderten physischen, sensorischen oder geistigen Fähigkeiten bzw. mit mangelnder Erfahrung und Wissen entwickelt, sofern diese nicht im Gebrauch des Gerätes von einer für Sicherheitsfragen zuständigen Person eingewiesen oder geschult wurden. Kinder müssen beaufsichtigt werden, um zu gewährleisten, dass diese nicht mit dem Gerät spielen.
- Bei Kompressorkühlgeräten, bei denen entzündliche Kälteflüssigkeiten verwendet werden, sollten in den Anleitungen Informationen bezüglich Installation, Handhabung und Instandhaltung enthalten sein.
- **WARNUNG** - Benutzen Sie keine anderen mechanischen Geräte oder Behelfe, um den Abtauprozess zu beschleunigen, als jene, die vom Hersteller empfohlen werden.
- **WARNUNG** - Beschädigen Sie nicht den Kühlkreislauf.
- **WARNUNG** - Benutzen Sie keine elektrischen Geräte in den Lebensmittelablagefächern des Gerätes, sofern diese nicht dem vom Hersteller empfohlenen Typ entsprechen.
- In den Anleitungen von Geräten, bei denen entzündliche Einblasgase verwendet werden, sollten Informationen bezüglich der Entsorgung des Geräts enthalten sein.
- Lagern sie keine explosionsgefährlichen Substanzen wie Spraydosen mit Treibgasen in diesem Gerät.
- Dieses Gerät ist für die Verwendung im Haushalt und ähnlichen Anwendungsumgebungen ausgelegt.

Falls das Gerät nicht funktioniert, überprüfen Sie anhand der folgenden Checkliste, ob Sie eine Lösung für die Störung finden, bevor Sie den Kundendienst (siehe Kundendienst) kontaktieren.

Störungen und Defekte:

Gerät empfängt keinen Strom

Die Temperatur in der Gefriereinheit ist zu hoch

Die Tür der Gefriereinheit lässt sich nicht öffnen

Der Kompressor läuft ununterbrochen.

Es hat sich übermäßig viel Frost und Eis gebildet

Geräusentwicklung

Mögliche Ursache/Lösungen:

- Überprüfen Sie, ob Strom aus der Steckdose kommt.
- Vergewissern Sie sich, dass kein Stromausfall vorliegt, indem Sie
- Überprüfen, ob die Lichter im Haushalt funktionieren;
- Überprüfen, ob die Sicherung durchgebrannt ist.

- Überprüfen, ob die Umgebungstemperatur innerhalb des Betriebsbereiches zwischen 16 und 32 °C liegt.
- Das Gerät gegebenenfalls an einem anderen Platz aufstellen.
- Überprüfen, ob sich der Thermostatregler in der richtigen Position befindet.
- Die Einstellung muss an die Umgebungsbedingungen angepasst sein.

- Wurde die Tür zuvor geöffnet? Wenn das der Fall ist, einige Minuten verstreichen lassen, um einen Ausgleich des Luftdrucks zu ermöglichen.

- Passen Sie den Thermostatregler für eine korrekte Temperaturregelung an.
- Überprüfen, ob die Tür geschlossen ist.
- Es wurden große Lebensmittelmengen in den Gefrierschrank gelegt und/oder die Tür wurde häufig geöffnet.
- Überprüfen, ob die Luft ungehindert zirkulieren kann.

- Sicherstellen, dass die Tür nicht offen gelassen wurde.
- Sicherstellen, dass die Tür gut schließen kann.
- Überprüfen, ob der Türgummi intakt und sauber ist.
- Feststellen, ob das empfohlene periodische Abtauen ausgeführt wurde.

- Siehe Abschnitt „normale Betriebsgeräusche“

Kundendienst

DE

Bevor Sie sich an den Kundendienst wenden:

- Prüfen Sie, ob die Störung selbst behoben werden kann (*siehe Störungen und Abhilfe*).
- Sollte trotz aller Kontrollen das Gerät nicht funktionieren und der von Ihnen festgestellte Fehler weiter bestehen bleiben, dann fordern Sie bitte den nächstgelegenen technischen Kundendienst an und teilen Sie dort zusammen mit Ihrer Fehlerbeschreibung folgende Daten mit:

Geben Sie bitte Folgendes an:

- die Art der Störung
- das Gerätemodell (Mod.)
- die Modellnummer (S/N).

Entnehmen Sie diese Daten bitte dem Typenschild (befindlich im Kühlraum unten links).

Beauftragen Sie auf keinen Fall einen nicht befugten Kundendienst und lassen Sie ausschließlich Original-Ersatzteile einbauen.

I - modello
 GB - model
 F - modèle
 D - modell
 NL - model
 E - modelo
 P - modelo
 PL - model
 RO - model
 HU - modell

TYPE HUP01		S/N 111200001	
Mod. TZAA 10 (UK)		007777300	
220-240 V	50 Hz	0.6 A	W
Total	85	85	kg/24 ^h 4,0
Gross Bruto Brut	I	Gross Bruto Brut	I
Net Util Utile	I	Net Util Utile	I
Compr. Syst. Kompr	R 600a	Class SN-N-ST	
Kg 0,045		Barcode	
Made in China			

I - numero di serie
 GB - serial number
 F - numéro de série
 D - Modellnummer
 NL - serienummer
 E - número de serie
 P - número de série
 PL - numer seryjny
 RO - număr de serie



Italiano,1



English,13



Français,25



Nederlands,37



Polski,49



Portuges,61



Espanol,73



Deutsch,85



Magyarország,97

TZAA 10.1
TZAAA 10.1

Magyar Köztársaság

Fontos biztonsági utasítások ,98

Felállítás
Gyermekek biztonsága
Használat
Karbantartás és tisztítás
A készülék élettartamának végén

Beszerezés ,99-100

Elhelyezés
Az ajtó nyitási irányának cseréje

A készülék leírása,101

Áttekintés

Használati utasítások,102-103

Az első használat előtt
Hőmérséklet szabályzó
A készülék bekapcsolása
Fagyasztó rész
Frisz élelmiszerek lefagyasztása
Fagyasztott ételek tárolása
Tipppek és tanácsok

Tisztítás és karbantartás,104

Belső tisztítás
Külső tisztítás
A fagyasztó leolvasztása
Amennyiben a készüléket hosszabb ideig nem használja

Tippek és tanácsok ,105-106

Normál üzemi zörejek
Az élelmiszerek tárolása
Energia takarékosági tanácsok
Áramszünet esetén
Biztonsági utasítások

Hibaelhárítás,107

Környezetvédelmi utasítások,108

Hulladék elhelyezés
A régi elektronikus termékek megsemmisítése

Ügyfélszolgálat,109

Vevőtájékoztató adatlap, megfelelőségi nyilatkozat,110

Fontos biztonsági utasítások



Kérjük, figyelmesen olvassa végig a használati útmutatót és őrizze meg, hogy később is bármikor elolvashassa!

A következő utasítások az Ön biztonságát szolgálják. Kérjük, a készülék beszerelése és használata előtt figyelmesen olvassa végig azokat!

Felállítás

- A készülék nehéz. Az elmozdításánál óvatosan járjon el!
- Veszélyes a készülék jellemzőinek módosítása, vagy a készülék bármilyen változtatása.
- Ügyeljen arra, hogy a készülék ne álljon az elektromos kábelen!
- A beszereléshez szükséges minden elektromos munkát csak szakképzett szakember végezhet.
- A készüléket ne állítsa hőforrások közelébe! Amennyiben lehetséges, a készülék hátoldalát közel állítsa a falhoz, de hagyja meg a beszerelési utasításokban megadott távolságot a szellőzéshez!
- A készülék beszerelése után várjon 4 órát, mielőtt a készüléket bekapcsolná, hogy a hűtőközeg leülepedhessen!

Gyermekek biztonsága

- Ne engedje, hogy gyermekek a kapcsolókkal vagy a készülékkel játszanak!

Használat

- A készülék csak háztartási használatban alkalmazható, kizárólag élelmiszerek tárolására.
- Az egyszer már kiolvadt fagyasztott élelmiszereket nem szabad újra lefagyasztani.
- Ne tegyen légmentesen lezárt edényeket és szénsavas italokat a fagyasztóba!
- Ne vegyen a szájába jégkockát azonnal a készülékből történő kivétel után, mert ez fagyási sérülést okozhat!
- Ne nyúljon a fagyasztóba nedves, vizes kezekkel, mert ez fagyási sérüléseket és bőr sérülést okozhat!

Karbantartás és tisztítás

- Minden tisztítási és karbantartási munkát előtt kapcsolja ki és válassza le a készüléket az elektromos hálózatról!
- A jég vagy dér megszüntetéséhez soha ne használjon hegyes tárgyakat (lásd a leolvasztási utasításokat)!

A készülék élettartamának végén

- A készüléket vigye a megfelelő gyűjtőhelyre!
- Vágja le a csatlakozó dugót és szerelje le az összes zárat, hogy megakadályozza, hogy gyermekek a készülékbe zárják magukat!



Figyelem: A készülék kicsomagolásához és felállításához 2 ember szükséges, és ajánlatos kesztyűt viselni.

- A készülék csak függőleges pozícióban szállítható. A készülék 45°-nál nagyobb szögben ne döntse meg! A szállítás közben a csomagolóanyagok sértetlennek kell maradnia.
- A készülék szállítása után hagyja 4 órát állni a készüléket a bekapcsolás előtt, hogy a hűtőközeg leülepedhessen! Ezen utasítás be nem tartása a készülék sérüléséhez vezethet.
- Ne az ajtó vagy a fogantyú meghúzásával mozgassa el a készüléket, mert megsérülhet a talaj és fal, stb.
- A készülék elmozdítása előtt ürítse ki a vizet az olvadékvíz tálcából!
- Győződjön meg arról, hogy a készülék elmozdítása után a kábel nem került a készülék alá!
- Óvatosan távolítson el minden csomagolóanyagot, a hab alapot is beleértve, és az előírásoknak megfelelően dobja ki azokat!

Elhelyezés

- A készülék körül megfelelő helyet kell biztosítani. Mindkét oldalon hagyjon és a készülék felett hagyjon rést a megfelelő szellőzés biztosítása érdekében!
- Ne állítsa a készüléket hőforrás közelébe, vagy olyan helyre, ahol közvetlen napsugárzás éri!
- Ne tegyen nehéz tárgyakat a készülék tetejére! Ez a készülék sérüléséhez vezethet!
- Ne állítsa fel a készüléket nedves, vizes helyiségben!
- Szintezze a készüléket az elülső lábacska segítségével! A készüléket egyenes talajra állítsa, hogy elkerülje a rezgést és a zajt!
- Minden készüléket egy bizonyos klíma osztályba tartozik (a típuscímkéről olvasható le), amely azt szabályozza, hogy a készülék milyen hőmérséklet értékek között üzemeltethető. A készülék a megadott hőmérséklet tartományon kívül nem üzemel megfelelően.
- A készülék első használata előtt olvassa végig a „Tisztítás és karbantartás” című fejezetet!

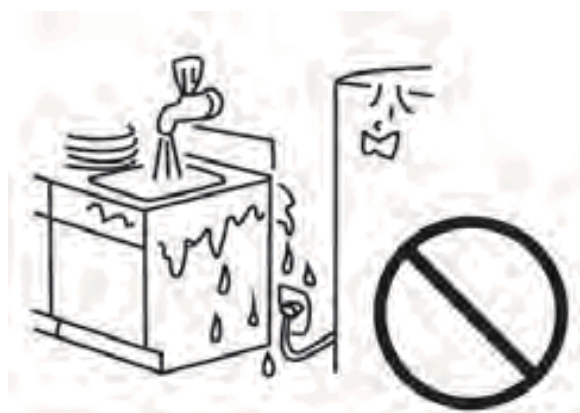

Az ajtó nyitási irányának cseréje



Figyelem: Az ajtó nyitási irányának cseréje előtt húzza ki a csatlakozó dugót!
Az ajtó nyitási irányának cseréjéhez 2 ember szükséges.

1. Távolítsa el a (6) csavarokat, amelyek a felső lemezt a (7) egységre rögzítik!
2. Távolítsa el a két (1) csavart, amelyek az (5) felső zsanért (jobb oldalt) rögzítik a kerethez! Vegye le az (5) felső zsanért!
3. Emelje le az ajtót az alsó zsanér csapról és helyezze egy nem karcoló felületre!
4. Távolítsa el a két (8) csavart, amelyek a (2) alsó zsanért tartják! Vegye le a (2) alsó zsanért!
5. Vegye le a (4) elülső bal lábat és szerelje át a jobb oldalra!
6. Mielőtt visszaserelné a (2) alsó zsanért, vegye ki a (9) zsanér csapot és fordítsa meg a (2) zsanér irányát a baloldalon a két (8) csavar használatával!
7. Szerelje vissza a (9) zsanér csapot az a (2) alsó zsanérba!
8. Helyezze az ajtót a (9) alsó zsanér csapra!
9. Az ajtót csukott pozícióban tartva szerelje vissza az (5) felső zsanért a bal oldalra a két (1) csavar használatával, míg a felső ajtó teteje egy szintbe kerül a munkalap tetejével!
10. Szerelje vissza a (7) felső lemezt a (6) csavarok használatával!

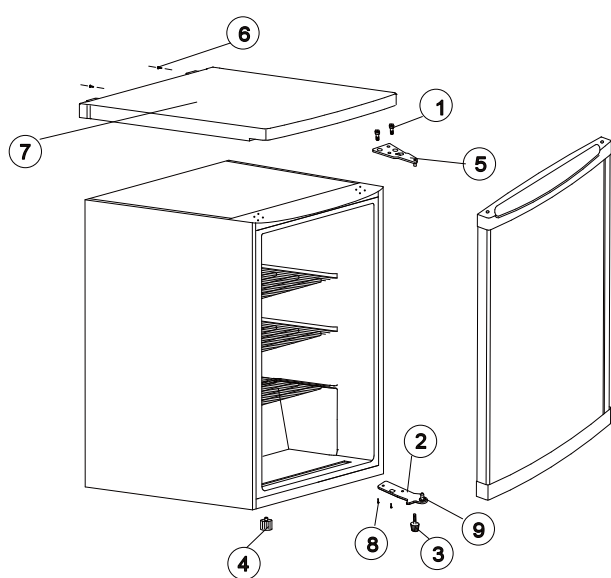

1. ábra
Ajtó nyitás a bal oldalról

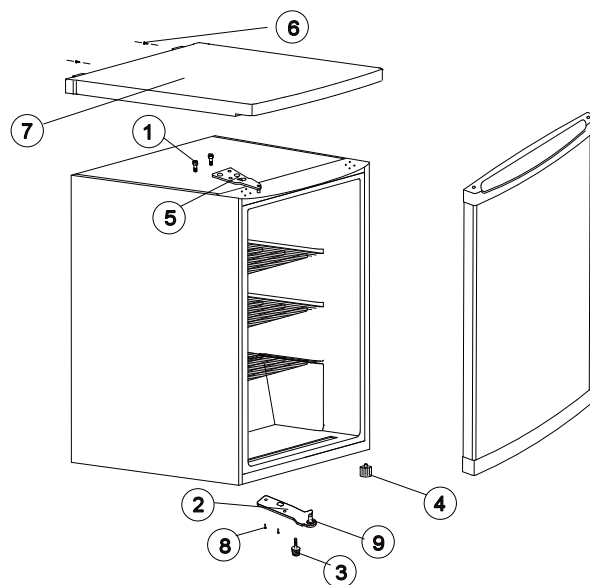

2. ábra
Ajtó nyitás a jobb oldalról

Áttekintés

Ez a használati útmutató több különböző típusú készülékre vonatkozik. Ezért lehetséges, hogy a következő ábra nem teljesen egyezik az Ön által megvásárolt készülékkel. A részletesebb leírásért kérjük, olvassa el a következő fejezeteket!

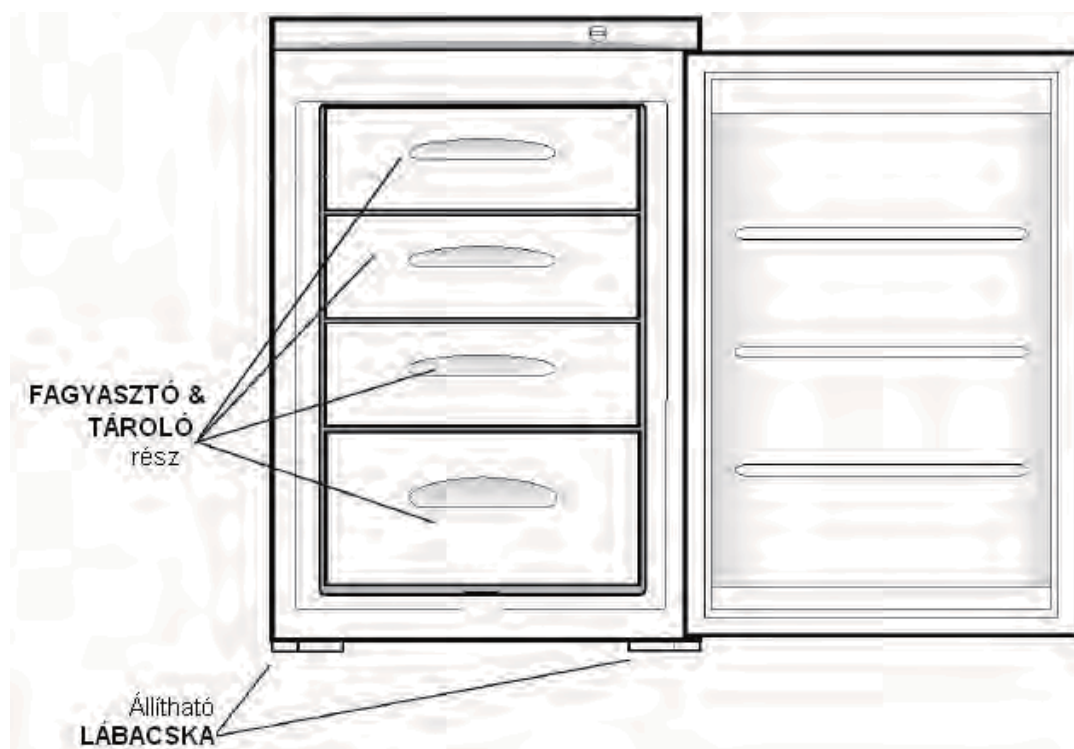

Használati utasítások

HU



A készülék csak háztartásban, kizárólag élelmiszerek tárolására használható. A készülék 10°C és 38°C közötti környezeti hőmérsékleten használható.

Amennyiben ezeket a határértékeket átlépi, vagyis a környezeti hőmérséklet hidegebb, vagy melegebb, a készülék nem üzemel megfelelően. Amennyiben a környezeti hőmérsékletet tartósan túllépi, a hőmérséklet a fagyasztó részben -18°C fölé emelkedik, és az élelmiszerek megromlanak.

Az első használat előtt

Távolítsa el a rögzítő szalagokat!

Tisztítsa meg a készülék belsejét langyos víz és kevés szódabikarbóna keverékével (0.5 l vízbe 5 ml)! Ne használjon szappant vagy tisztítószereket, mert azok sokáig kellemetlen szagot hagyhatnak hátra. Alaposan szárítsa meg a készüléket!

Hőmérséklet szabályzó

A hőmérséklet szabályzó a kapcsoló táblán található és a fagyasztó hőmérsékletének beállítására szolgál.

„Min” pozíció – hideg

„Normál” pozíció hidegebb, normál beállítás

„Max” pozíció – leghidegebb

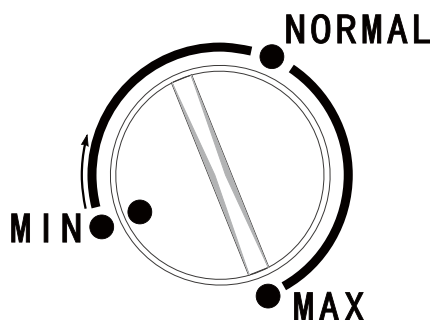

A hőmérséklet függ az alábbiaktól:

- A helyiség hőmérséklete
- Az ajtó nyitás gyakorisága
- A tárolt élelmiszerek mennyisége
- A készülék elhelyezése

A megfelelő hőmérséklet beállításához valamennyi tényezőt vegye figyelembe! Ehhez némi gyakorlati tapasztalat szükséges.



Ne engedje, hogy gyermekek a kapcsolókkal vagy a készülékkel játszanak!



Ne használjon tisztítószereket, agresszív szereket, nagyon illatos tisztítószereket, viasz polírozót vagy alkohol tartalmú szereket!

A készülék bekapcsolása

1. A beszerelés után hagyja 12 óráig állni a készüléket!
2. Dugja be a készüléket és kapcsolja be a főkapcsolót!
3. Forgassa a hőmérséklet szabályzót a kívánt állásba! Általában normál üzemelésnél közepes beállítás javasolt (lásd a Hőmérséklet szabályzó című részt)!
4. Várjon körülbelül 4 órát a megfelelő hőmérséklet eléréséig és csak ezután pakolja be az élelmiszereket a készülékbe!

Fagyasztó rész

A  szimbólum azt jelenti, hogy a fagyasztó -18°C -on vagy ennél hidegebb hőmérsékleten tárolja az élelmiszereket, ami az ételek hosszan tartó tárolását és friss élelmiszerek lefagyasztását teszi lehetővé. A fagyasztó hőmérsékletét a kapcsolótáblán található hőmérséklet szabályzó automatikusan szabályozza.

A különböző beszerelési módoktól, a használat módjától és az időjárás körülményeitől függően előfordulhat, hogy a hőmérséklet beállítás módosítása szükséges.



A hőmérsékletet egy a fagyasztott élelmiszerre helyezett hőmérőről olvashatja le. A leolvasást gyorsan végezze, mert a hőmérő hőmérséklete a kivétel után gyorsan emelkedik.

Friss élelmiszerek lefagyasztása

Helyezze a friss ételeket a fagyasztó kosarakba!

Lehetséges, hogy az ételeket át kell helyezni. A fagyasztási folyamat közben a friss élelmiszerek hőmérsékletének gyorsan kell csökkennie, hogy a jégkristályok a lehető legkisebbek maradjanak, hogy elkerülje az élelmiszerek struktúrájának sérülését. Amennyiben a lefagyasztás lassan történik nagy jégkristályok képződnek és ez befolyásolja az élelmiszerek minőségét a kiolvasztás után.

A fagyasztandó élelmiszer csomagokat úgy pakolja be a kosárba, hogy amennyire lehetséges a kosár felületéhez érjenek és hagyjon a csomagok között rést, hogy a hideg levegő áramolhasson közöttük! A friss élelmiszereket úgy pakolja be, hogy azok ne érjenek a már lefagyasztott ételekhez!

Nem történik semmi baj, ha 24 óra elteltével elfelejti kikapcsolni a gyors fagyasztás funkciót, de energiatakarékossági okokból kapcsolja ki a funkciót a fagyasztási folyamat befejezése után!

A felső fiók kivétele után a nagyobb élelmiszereket is elhelyezheti a készülékben.



Az egyszer már kiolvadt élelmiszereket nem szabad újra lefagyasztani.

Nedves/vizes kézzel ne nyúljon a fagyasztóba, mert ez fagyási sérülésekhez vezethet!

Biztonsági okokból a fagyasztó kosarak ütközővel vannak felszerelve. A kosarakat úgy veheti ki, hogy előre húzza azokat ütközésig, majd elől megemeli és teljesen kihúzza azokat! A visszahelyezésnél fordított sorrendben járjon el!

Fagyasztott ételek tárolása

A kereskedelemben kapható fagyasztott ételeket a gyártó utasításai szerint tárolja 4 csillagos fagyasztó részben és a vásárlás után minél hamarabb helyezze az ételeket a készülékbe! A fagyasztó készülék az ételek hosszan tartó tárolását teszi lehetővé, ez általában 3 hónapot jelent, de az eltarthatósági idő eltérő lehet és be kell tartani a fagyasztott ételek csomagolásán lévő ajánlott eltarthatósági időket.



Ne tegyen légmentesen lezárt edényeket vagy szénsavas italokat a fagyasztóba, mert nyomás keletkezik, ami az edény robbanásához vezet!

Ne vegyen a szájába jégkockát azonnal a készülékből történő kivétel után, mert ez fagyási sérülést okozhat!

Tartsa be a gyártó által megadott eltarthatósági időket!



Tippek és tanácsok

- A fagyasztott ételek nyitott csomagolását csomagolja újra légmentes csomagoló anyagba, hogy elkerülje a felület párolgását, amely száradáshoz vezethet.
- Az egyszer már kiolvadt élelmiszereket azonnal használja fel vagy dobja ki! Amennyiben az étel nyers és nem teljesen olvadt ki, megfőzheti és ezután újra lefagyaszthatja az ételt.
- Ellenőrizze az eltarthatósági időket és rendszeres váltogassa az ételeket! Habár az ételek hosszabb eltartása nem káros, de az íz és a struktúra károsodik.

Tisztítás és karbantartás

HU



Minden tisztítási és karbantartási munkálat előtt VÁLASSZA le a készüléket az ELEKTROMOS hálózatról!

Belső tisztítás

A készülék belső részét és tartozékokat meleg víz és szóda-bikarbóna keverékével tisztítsa (0,5 liter vízbe 5 ml szóda-bikarbóna). Alaposan szárítsa meg a felületet!



Ne használjon tisztítószeret, agresszív szereket, nagyon illatos tisztítószeret, viasz polírozót, fehérítőt vagy alkohol tartalmú szereket!

Külső tisztítás

A készülék külső részét meleg mosogatószeres vízzel tisztítsa!



Ne használjon agresszív szereket! A készülék alsó oldalán éles szegélyek vannak, ezért a készülék tisztítása közben óvatosan járjon el!

Évente egyszer vagy kétszer portalanítsa a készülék hátoldalán lévő kompresszort egy ronggyal vagy porszívóval, mert a por károsan befolyásolja a készülék teljesítményét és növeli az energiafogyasztást.



A fagyasztó leolvasztása

1. Csomagolja az ételeket újságpapírba vagy takaróba!
2. Kapcsolja ki a készüléket és húzza ki a hálózati csatlakozó dugót az aljzatból!
3. Nyissa ki a fagyasztó ajtaját!
4. Tegyen egy megfelelő edényt az olvadékvíz felfogásához!
5. A leolvasztás után tisztítsa meg majd szárítsa meg a készülék belső részét!
6. Kapcsolja be a készüléket és helyezze vissza a fagyasztott élelmiszereket!



- Meggyorsíthatja a leolvasztási folyamatot, ha egy meleg (nem forró) vízzel teli edényt tesz a fagyasztóba és megfelelő műanyag kaparóval leválasztja a jeget a falakról.
- Amennyiben a leolvasztási folyamat közben a fagyasztott élelmiszerek hőmérséklete megemelkedik, csökken az eltarthatósági idő.

Amennyiben a készüléket hosszabb ideig nem használja

Amennyiben a készüléket hosszabb ideig nem használja, válassza le a készüléket az elektromos hálózatról, vegyen ki minden ételt, tisztítsa meg a készüléket, és hagyja nyitva az ajtót, hogy elkerülje a kellemetlen szagok kialakulását!

Normál üzemi zörejek

- Halk csobogó és bugyogó hangokat hallhat, amelyet a hűtőközeg csövekben áramlása idéz elő.
- A kompresszor bekapcsolt állapotában a hűtőközeg körbe áramlik és a kompresszorból dobogó hang hallható.
- A hőmérséklet szabályzó szabályozza a kompresszort, és a termosztát be- és kikapcsolásakor kattánás hallható.

Az élelmiszerek tárolása

- Azért, hogy a készülékkel a legjobb eredményt érje el, soha ne tegyen meleg ételeket vagy italokat a készülékbe!
- Ne vásároljon fagyasztott élelmiszert, ha nem tudja azt azonnal a készülékbe pakolni! Amint hazaért, azonnal helyezze a fagyasztott élelmiszert a fagyasztóba!
- A hűtött élelmiszereket minél hamarabb helyezze a készülékbe!
- Ne pakoljon be túl sok élelmiszert, biztosítsa, hogy a levegő áramolhasson az ételek között!
- Ne tárolja fedetlenül az ételeket!
- A csomagokat címkézzé fel és írja rájuk a lefagyasztás dátumát, hogy tudja, mikor kell elfogyasztania az ételeket!
- A romlott ételeket vegye ki a fagyasztóból és tisztítsa meg a készüléket a Tisztítás és karbantartás című fejezet utasításai szerint!

Energia takarékosági tanácsok

- Ne állítsa fel a készüléket hőforrások közelében, mint például tűzhely, mosogatógép vagy fűtőtest!
- A készüléket hűvös, jól szellőző helyiségben állítsa fel és győződjön meg arról, hogy a bútor szellőző nyílásai ne tömődhessenek el!
- Mielőtt a fagyasztóba tenné az élelmiszereket, csomagolja azokat légmentes csomagolásba!
- Mindig hagyja lehűlni a meleg ételeket szobahőmérsékletre, mielőtt a fagyasztóba tenné azokat!
- A fagyasztandó élelmiszereket (amikor hidegek) tegye először hűtőszekrénybe, és ezután pakolja át a fagyasztóba!
- A fagyasztott ételeket a hűtőszekrényben olvassza ki! Ez biztosítja az élelmiszerek biztonságos kiolvadását és csökkenti a hűtőegység működését.
- Ne hagyja nyitva sokáig, és ne nyissa ki túl gyakran a fagyasztó ajtaját, mert meleg levegő áramlik a készülékbe és a kompresszor ezért szükségtelenül gyakran kapcsol be.
- Ügyeljen arra, hogy az ajtó csukódását semmi ne akadályozza!
- Rendszeresen tisztítsa a készülék hátoldalán lévő hűtőrendszert egy ronggyal vagy porszívóval!

Áramszünet esetén

Áramszünet esetén tartsa csukva a készülék ajtaját! Amennyiben a fagyasztó belsejében megemelkedik a hőmérséklet, ne fagyassza újra az élelmiszereket anélkül, hogy az állapotukat ellenőrizné! Tartsa be a következőket:

Jégkrém: Ha egyszer már kiolvadt, ki kell dobni.

Gyümölcsök és zöldségek: Főzze meg és fogyassza el.

Kenyér és sütemények: Probléma nélkül újra le lehet fagyasztani.

Kagyló: Tegye be a hűtőszekrénybe és gyorsan fogyassza el!

Főtt ételek: Tegye be a hűtőszekrénybe és gyorsan fogyassza el!

Nagydarab hús: Újra lefagyaszthatja, ha a jégkristályok benne maradtak.

Kisméretű hús: Főzze meg és ezután készételként ismét lefagyaszthatja.

Csirke: Főzze meg és ezután készételként ismét lefagyaszthatja.

Biztonsági utasítások

- A készüléket nem használhatják gyermekek vagy sérült személyek (fizikailag, vagy mentálisan), vagy olyan személyek, akik nem ismerik a készülék használati módját. Ők csak abban az esetben használhatják a készüléket, ha valaki gondoskodik a biztonságukról. Ügyeljen arra, hogy gyermekek ne játszanak a készülékkel!
- A kompressziós típusú készülékeknél, amelyek gyúlékony hűtőközeget tartalmaznak, az utasításoknak tartalmazniuk kell a biztonságos beszerelésre, használatra és karbantartásra vonatkozó információkat.
- FIGYELEM! A leolvasztási folyamat meggyorsításához ne használjon mechanikai vagy egyéb tárgyakat, csak ha azt a gyártó kifejezette erre a célra ajánlja!
- FIGYELEM! Ügyeljen arra, hogy a hűtőkör ne sérüljön meg!
- FIGYELEM! Ne használjon elektromos készülékeket a fagyasztó belsejében, csak ha azt a gyártó kifejezette erre a célra ajánlja!
- Az olyan készülékek, amelyek gyúlékony szigetelő gázokat tartalmaznak, az utasításoknak tartalmazniuk kell a készülék környezetbarát elhelyezésének módját.
- Ne tároljon a készülékben robbanó anyagokat, mint például aeroszol doboz gyúlékony hajtóanyaggal!
- A készülék csak háztartásban használható.

Hiba esetén: mielőtt hívná az Ügyfélszolgálatot (lásd az *Ügyfélszolgálat című fejezetet*) kérjük, ellenőrizze a következő pontokat, mert előfordulhat, hogy csak egy olyan apróságról van szó, amelyet saját maga is elháríthat.

Hiba	A hiba oka/Megoldás
A készülék nem működik.	<ul style="list-style-type: none"> • A csatlakozódugó nincs az aljzatba dugva, vagy nem megfelelően érintkezik. • Áramszünet van. • Ellenőrizze a biztosítékot!
A fagyasztó hőmérséklete nagyon magas.	<ul style="list-style-type: none"> • Ellenőrizze, hogy a helyiség hőmérséklete 16 és 32°C között van! • Amennyiben szükséges, helyezze át a készüléket! • Ellenőrizze a hőmérséklet szabályzó beállítását! • A hőmérséklet szabályzót a környezeti tényezők figyelembe vételével állítsa be!
A fagyasztó ajtaja nem nyílik ki.	<ul style="list-style-type: none"> • Csak nemrég csukta be a készülék ajtaját. Várjon néhány percet, hogy a levegő nyomás kiegyenlítődhessen!
A kompresszor folyamatosan üzemel.	<ul style="list-style-type: none"> • Állítsa be megfelelően a hőmérséklet szabályzót! • Ellenőrizze, hogy az ajtó be van-e csukva! • Nagy mennyiségű élelmiszert pakolt a készülékbe és/vagy az ajtót túl sokszor nyitotta ki. • Ellenőrizze, hogy a szellőző nyílások nincsenek eltömődve.
Nagy mennyiségű jég képződött.	<ul style="list-style-type: none"> • Ellenőrizze, hogy az ajtó nem maradt-e nyitva! • Ellenőrizze, hogy semmi nem akadályozza az ajtó csukódását! • Ellenőrizze, hogy a tömítések sértetlenek és tiszták! • Rendszeresen végezze el a leolvasztási folyamatot!
A készülék zajos.	<ul style="list-style-type: none"> • Olvassa el a Normál üzemi zörejek című fejezetet!

Hulladék elhelyezés

- Csomagolóanyag megsemmisítése: Tartsa be a helyi előírásokat, így a csomagolás újrahasznosítható.

A régi elektronikus termékek megsemmisítése

- Az elektromos készülékek megsemmisítéséről szóló európai direktíva 2002/96/EC előírja, hogy a régi háztartási gépeket nem szabad a normál nem szelektív hulladékgyűjtési folyamat során összegyűjteni.
- A régi gépeket szelektíven kell összegyűjteni, hogy optimalizálni lehessen a bennük lévő anyagok újrahasznosítását és csökkenteni lehessen az emberi egészségre és környezetre gyakorolt hatásukat.
- Az áthúzott “szemeteskuka” jele emlékezteti Önt arra, hogy kötelessége ezeket a termékeket szelektíven összegyűjteni.



- A fogyasztóknak a helyi hatóságot vagy kereskedőt kell felkeresniük a régi háztartási gépek helyes elhelyezését illetően.

Mielőtt az Ügyfélszolgálatot hívná:

- Olvassa végig a Hibaelhárítás című fejezetet, mert lehetséges, hogy meg tudja oldani a problémát (*lásd a Hibaelhárítás című fejezetet!*)
- Amennyiben a készülék az ellenőrzések után sem működik megfelelően vagy a hibajelenség továbbra is fennáll, kérjük, hívja az Ügyfélszolgálatot!
- Ügyfélszolgálatunk minden hétköznap reggel 8 és délután 5 között várja a hívásokat a 06-40-98-99-00 helyi hívás díjáért hívható telefonszámon.

Kérjük, közölje az Ügyfélszolgálattal a következőket:

- a hiba fajtája
- a készülék típusa (Mod.)
- sorozat szám (S/N)

Ezeket, az információkat a készülék bal alsó oldalán található típuscímkeről olvashatja le.

Soha ne hívjon illetéktelen szakembert és ragaszkodjon eredeti pótalkatrészekhez!

Minden szerelést, beleértve a hálózati csatlakozó cseréjét is kizárólag szakember végezhet!

Szervizszolgálat

HU

Mielőtt szerelődöz fordulna:

- Ellenőrizze, hogy a hibát nem tudja-e elhárítani (*lásd Hibaelhárítás*).
- Ha, minden ellenőrzés ellenére, a készülék nem működik és a hiba továbbra is fennáll, hívja a legközelebbi Márkaszervizet.

Adja meg az alábbiakat:

- a hiba típusa
- a készülék modellje (Mod.)
- sorozatszám (S/N)

Ezeket az információkat a hűtőrészben alul balra elhelyezett, a készülék tulajdonságait tartalmazó kis fémtáblán találja meg.

Ne forduljon nem hivatalos szerelődöz és utasítsa vissza a nem eredeti alkatrészek beszerelését.

I - modello
GB - model
F - modèle
D - modell
NL - model
E - modelo
P - modelo
PL - model
RO - model
HU - modell

		TYPE HUP01		CE	
Mod. TZAA 10 (UK)		00777730000		S/N 111200001	
85		50 Hz		0.6	
Total		85		W Fuse	
Gross Bruto Brut		Gross Bruto Brut		Net Utili Utile	
I		I		I	
Compr. Syst. Kompr		R 600a		Freez. Poder de Cong.	
Kg 0,045				Capac. Class	
				kg / 24 h 4,0	
				SN-N-ST	
				Made in China	

I - numero di serie
GB - serial number
F - numéro de série
D - modellnummer
NL - serienummer
E - número de serie
P - número de série
PL - numer seryjny
RO - număr de serie
HU - sorozatszám

Indesit Company

Viale Aristide Merloni, 47
60044 Fabriano (AN) Italy
Tel. +39 0732 6611
www.indesit.com

技术要求：

- 1：说明书封面采用彩色印刷，其中有三个颜色，包括有白色和两个蓝色，请与**CKW-367**封面颜色保持一致。
- 2：本说明书版面为**A4**，请用**A4**纸印刷。