

INVENTUM

SINCE 1908

PERSONENWEEGSCHAAL •
PERSONENWAAGE •
PÈSE PERSONNE • SCALE



PW 512 DG

GEBRUIKSAANWIJZING - GEBRAUCHSANLEITUNG
MODE D'EMPLOI - INSTRUCTION MANUAL

NEDERLANDS



Klein huishoudelijke apparaten horen niet in de vuilnisbak. Breng ze naar de betreffende afvalverwerkingsafdeling van uw gemeente.

OMSCHRIJVING VAN HET APPARAAT

1. VEILIGHEIDSVOORSCHRIFTEN
 2. WETENSWAARDIGHEDEN
 3. VOOR HET EERSTE GEBRUIK
 4. WEGEN
 5. FOUTMELDINGEN
 6. OMSCHAKELEN VAN MAATEENHEID
 7. REINIGING & ONDERHOUD
- GARANTIE & SERVICE

PAGINA 4
PAGINA 4
PAGINA 4
PAGINA 5
PAGINA 5
PAGINA 5
PAGINA 5
PAGINA 5
PAGINA 13

DEUTSCH



Elektro Haushaltsgeräte gehören nicht in den Hausmüll. Entsorgen Sie diese über Ihren Elektrofachhändler oder Ihrer örtlichen Wertstoffsammelstelle.

BESCHREIBUNG DES GERÄTS

1. SICHERHEITSHINWEISE
 2. WISSENSWERTES
 3. VOR DER INBETRIEBNAHME
 4. WIEGEN
 5. FEHLERMELDUNG
 6. UMSTELLUNG KG/ST/LB
 7. REINIGUNG & PFLEGE
- GARANTIE & SERVICE

SEITE 6
SEITE 6
SEITE 6
SEITE 7
SEITE 7
SEITE 7
SEITE 7
SEITE 7
SEITE 13

FRANÇAIS



Les petits appareils domestiques doivent être mis au rebut dans des conteneurs spéciaux ou aux points de collecte réservés à cet usage.

DÉFINITION DE L'APPAREIL

1. CONSIGNES DE SÉCURITÉ
 2. QUELQUES PETITES CURIOSITÉS
 3. POUR LA PREMIÈRE UTILISATION
 4. PESER
 5. MESSAGES D'ERREUR
 6. PASSAGE DE KG À ST OU À LB
 7. NETTOYAGE & ENTRETIEN
- GARANTIE & SERVICE

PAGE 8
PAGE 8
PAGE 8
PAGE 9
PAGE 9
PAGE 9
PAGE 9
PAGE 9
PAGE 14

ENGLISH



Legislation requires that all electrical and electronic equipment must be collected for reuse and recycling. Electrical and electronic equipment marked with the symbol indicating separate collection of such equipment must be returned to a municipal waste collection point.

DESCRIPTION OF THE APPLIANCE

1. SAFETY INSTRUCTIONS
 2. WEIGHING CORRECTLY
 3. BEFORE FIRST USE
 4. WEIGHING
 5. ERROR MESSAGES
 6. CONVERT KG/ST/LB
 7. CLEANING & MAINTENANCE
- GUARANTEE & AFTER SALES SERVICE

PAGE 10
PAGE 10
PAGE 10
PAGE 11
PAGE 11
PAGE 11
PAGE 11
PAGE 11
PAGE 14

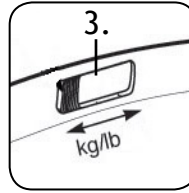
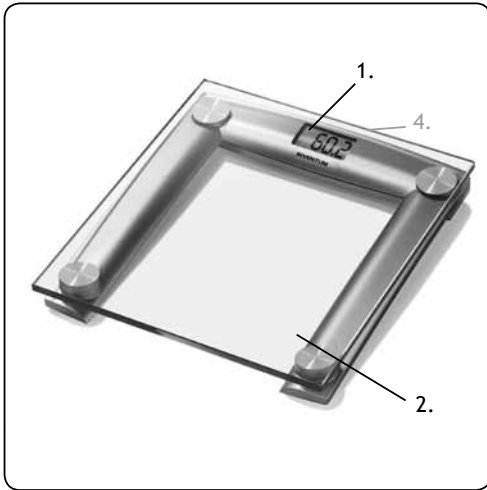

1. Display
2. Glazen weegplateau
3. Omschakelknop (kg/lb)
4. Batterijklepje (onderkant weegschaal)

Maximum weegvermogen: 150 kilogram
Minimum weegvermogen: 10 kilogram
Aanduiding per gram

1 | VEILIGHEIDSVOORSCHRIFTEN

- Lees eerst de gebruiksaanwijzing aandachtig en geheel door voordat u het apparaat gaat gebruiken en bewaar deze zorgvuldig voor latere raadpleging.
- Gebruik dit apparaat uitsluitend voor de in de gebruiksaanwijzing beschreven doeleinden.
- Gebruik uitsluitend batterijen overeenkomstig met de informatie aangegeven op het typeplaatje van het apparaat.
- Elke weging dient onder dezelfde omstandigheden plaats te vinden om zodoende de afzonderlijke wegingen met elkaar te kunnen vergelijken. Een ideaal moment is 's morgens, zonder kleding en voordat u heeft ontbeten.
- Geringe afwijkingen zijn normaal. Door bijvoorbeeld 1 glas water te drinken kan al een afwijking ontstaan van ca. 300 gram.
- U dient voorzichtig te zijn met natte voeten. Er zou een mogelijkheid kunnen bestaan tot uitglijden.
- De weegschaal bevat elektronische componenten die met zorg behandeld dienen te worden. Met name stoten, vochtigheid, stof, chemicaliën, toiletartikelen, vloeibare make-up en sterke temperatuurwisselingen kunnen nadelige gevolgen hebben op de werking van uw weegschaal.
- Indien u de weegschaal voor langere tijd wilt opbergen adviseren wij u de originele verpakking te bewaren.
- Zorg er altijd voor dat het apparaat op een harde, vlakke ondergrond staat en gebruik het uitsluitend binnenshuis.
- Reparaties aan elektrische apparaten dienen uitsluitend door vakmensen uitgevoerd te worden. Verkeerd uitgevoerde reparaties kunnen aanzienlijke gevaren voor de gebruiker tot gevolg hebben. Het apparaat nooit gebruiken met onderdelen die niet door de fabrikant zijn aanbevolen of geleverd.

- Als u besluit het apparaat, vanwege een defect, niet langer te gebruiken, breng het apparaat dan naar de betreffende afvalverwerkingsafdeling van uw gemeente.
- Dompel de weegschaal nooit onder in water of andere vloeistoffen.
- Deze weegschaal is uitsluitend geschikt voor huishoudelijk gebruik. Wanneer het apparaat oneigenlijk gebruikt wordt, kan er bij eventuele defecten geen aanspraak op schadevergoeding worden gemaakt en vervalt het recht op garantie.
- Breng lege batterijen naar een inzamelpunt voor lege batterijen en accu's (klein en gevaarlijk afval), of geef ze af in een elektro-zaak. Opmerking: Deze tekens vindt u op batterijen die schadelijke stoffen bevatten: Pb = de batterij bevat lood, Cd = de batterij bevat Cadmium, Hg = de batterij bevat kwik.

2 | WETENSWAARDIGHEDEN

Met betrekking tot onder- en overgewicht bereikt circa één op de drie Nederlanders zijn ideale gewicht niet. Gewichtsproblemen en vooral overgewicht kunnen gezondheidsproblemen veroorzaken of bespoedigen. Daarom is een regelmatige gewichtscntrole raadzaam. Inventum helpt u hierbij met een serie nauwkeurige weegschalen. Een microprocessor digitaliseert het gewicht en geeft het aan op het display. Uw weegschaal is een nauwkeurig instrument. Het menselijk lichaam is vrijwel het moeilijkst te wegen omdat het altijd in beweging is. Derhalve is een 99% nauwkeurigheid van het totale lichaamsgewicht het hoogst haalbare. Om tot de meest betrouwbare gegevens te komen dient u ervoor te zorgen dat u uw voeten altijd op de dezelfde plaats op de weegschaal plaatst en dat u zo stil mogelijk staat. De weegschaal heeft een maximum weegvermogen van 150 kg (30 lb) en een aanduiding per 100 gram (0,2 lb).

3 | VOOR HET EERSTE GEBRUIK

Voordat u de weegschaal voor de eerste maal in gebruik neemt, dient u als volgt te werk te gaan: pak de weegschaal voorzichtig uit en verwijder al het verpakkingsmateriaal en eventueel de beschermfolie van het display. De verpakking (plastic zakken en karton) buiten het bereik van kinderen houden. Controleer na het uitpakken het apparaat zorgvuldig op uiterlijke schade, mogelijk ontstaan tijdens transport.

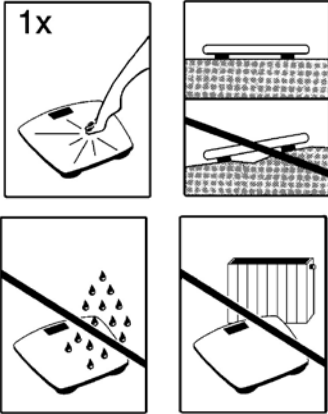

4 | WEGEN

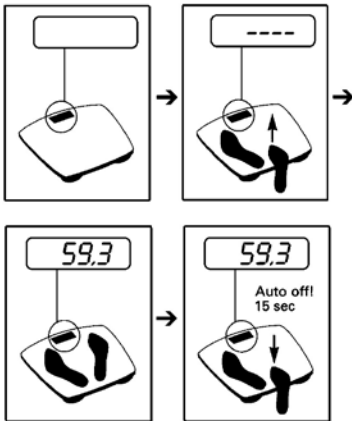

5 | FOUTMELDINGEN

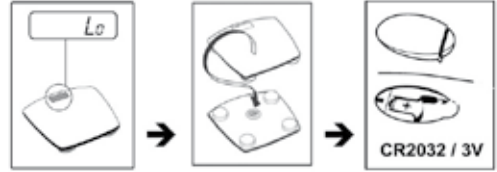

6 | OMSCHAKELEN VAN MAATEENHEID

Het meten van het gewicht is mogelijk in kg (kilogrammen) en in lb (Engelse ponden).

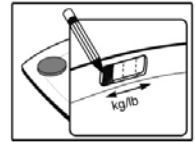
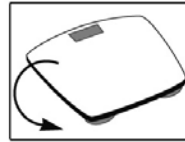

7 | REINIGING & ONDERHOUD

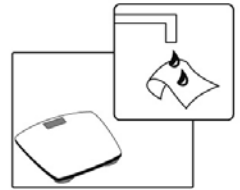
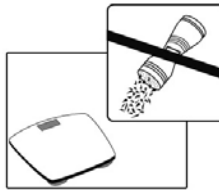

Let op: u kunt uitglijden!

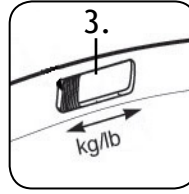
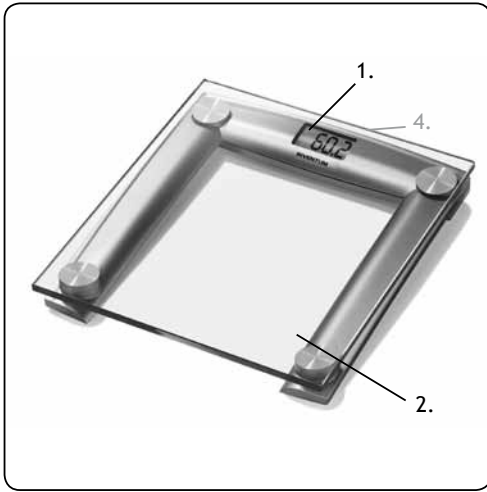

1. Anzeige
2. Wiegefläche
3. Schalter (kg/lb)
4. Batteriefach (untenseiten)

Maximal mögliche Gewichtsangabe: 150 Kilo
 Minimum mögliche Gewichtsangabe: 10 Kilo
 Angabe pro 100 Gram

1 | SICHERHEITSHINWEISE

- Lesen Sie diese Gebrauchsanweisung sorgfältig durch, bevor Sie das Gerät in Betrieb nehmen und heben Sie diese für den späteren Gebrauch auf.
- Benutzen Sie dieses Gerät nur zu dem in dieser Gebrauchsanleitung beschriebenen Zweck.
- Die Spannung der Stromquelle muß mit den Angaben auf den Typenschild übereinstimmen.
- Jede Wiegung sollte unter den gleichen Bedingungen stattfinden, um eine Vergleichbarkeit zu gewährleisten. Idealer Zeitpunkt ist am Morgen, ohne Bekleidung und Nahrungsaufnahme.
- Geringfügige Gewichtsabweichung sind normal, z.B. durch Aufnahme von Flüssigkeit: 1 Glas Wasser hat ein Gewicht von ca. 300 g.
- Die Waagen bestehen aus empfindlichen Präzisions- bzw. Elektronikbauteilen und müssen wie hochempfindliche technische Geräte behandelt werden. Schützen Sie das Gerät vor Stößen, Feuchtigkeit, Staub, Chemikalien, Toilettenart flüssigen Kosmetika, starken Temperaturschwankungen und zu nahen Wärmequellen (Öfen, Heizungskörperschützen).
- Für eine vorübergehende Aufbewahrung empfehlen wir, die Waage in der Originalverpackung aufzubewahren, um sie so vor äußeren Einflüssen zu schützen. Entnehmen Sie in diesem Fall die Batterien, ebenso bei längerem Nichtgebrauch.
- Stellen Sie die Waage so auf, dass das Gerät auf einer ebenen und stabilen Fläche steht.
- Reparaturen können nur vom Inventum Kundenservice oder autorisierten Händlern durchgeführt werden. Prüfen Sie jedoch vor jeder Reklamation zuerst die Batterien und tauschen Sie diese gegebenenfalls aus. Scheint jedoch eine Reparatur erforderlich, so entfernen Sie die Batterien und verpacken Sie die Waage für den Transport im Originalkarton.

- Bei definitiver Außerbetriebsetzung eines derartigen Gerätes wird empfohlen, es funktionsuntüchtig zu machen. Bringen Sie Ihr Gerät zur entsprechenden Müllentsorgungsstelle Ihrer Gemeinde.
- Tauchen Sie das Gerät niemals im Wasser.
- Dieses Gerät ist nur für den häuslichen Gebrauch bestimmt. Wird es nicht ordnungsgemäß, (halb)professionel oder entgegen den Anweisungen dieser Anleitung verwendet, erlischt die Garantie und Inventum übernimmt dann keine Haftung für irgendwelche eingetretenen Schäden.
- Verbrauchte Batterien gehören nicht in den Hausmüll. Entsorgen Sie diese über Ihren Elektrofachhändler oder Ihre örtliche Wertstoff-Sammelstelle. Dazu sind Sie gesetzlich verpflichtet. **Hinweis:** Diese Zeichen finden Sie auf schadstoffhaltigen Batterien: Pb = Batterie enthält Blei, Cd = Batterie enthält Cadmium, Hg = Batterie enthält Quecksilber.

2 | WISSENSWERTES

Gewichtsprobleme, besonders Übergewicht, können Krankheiten verursachen oder beschleunigen. Daher ist eine regelmäßige Kontrolle ratsam. Das Körpergewicht hängt sowohl von festliegenden als auch beeinflussbaren Faktoren ab. Zu den Ersteren gehören Alter, Geschlecht sowie veranlagungsbedingte Einflüsse. Zu den beeinflussbaren Faktoren gehören die Art und Menge der Nahrungs- und Flüssigkeitsaufnahme, das Ausmaß der körperlicher und physischer Aktivität, sowie der Verlauf und die Behandlung krankheitsbedingter Prozesse. Von besonderer Bedeutung ist die zeitliche Veränderung Ihres Körpergewichtes. Um dies zu erfassen, sollten Sie sich regelmäßig wiegen. Die Belastbarkeit der Waage beträgt max. 150 kg (330 lb). Bei der Gewichtsmessung werden die Ergebnisse in 100 g- Schritten (0,2 lb) angezeigt.

3 | VOR DER INBETRIEBNAHME

Entfernen Sie das Verpackungsmaterial (Plastiksäcke, Styropor und Karton) und bewahren Sie es unzugänglich für Kinder auf. Kontrollieren Sie, ob alle Teile mitgeliefert und aus der Verpackung genommen wurden. Prüfen Sie, dass während des Transports kein Schaden am Gerät entstanden ist.

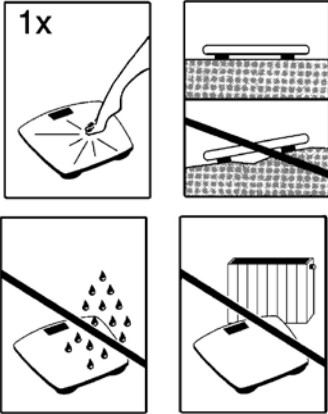

4 | WIEGEN

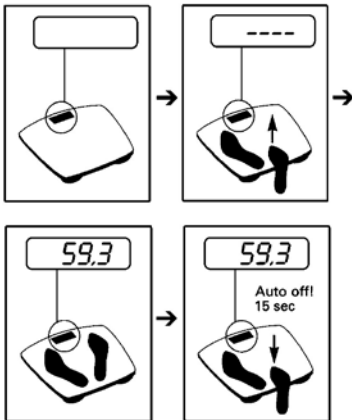

5 | FEHLERMELDUNG

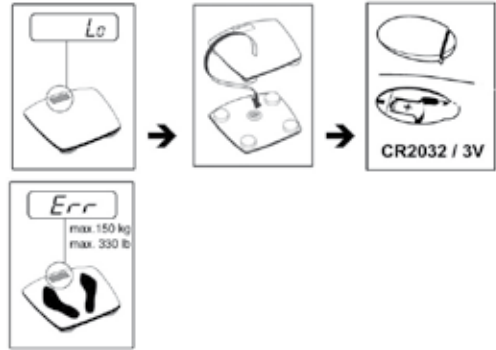

6 | UMSTELLUNG KG/ST/LB



7 | REINIGUNG & PFLEGE

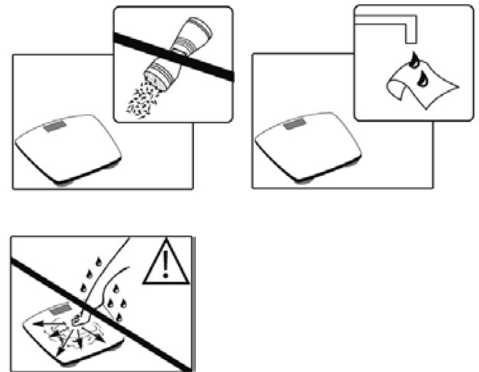

Rutschgefahr!

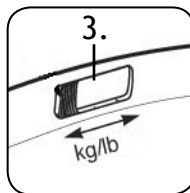
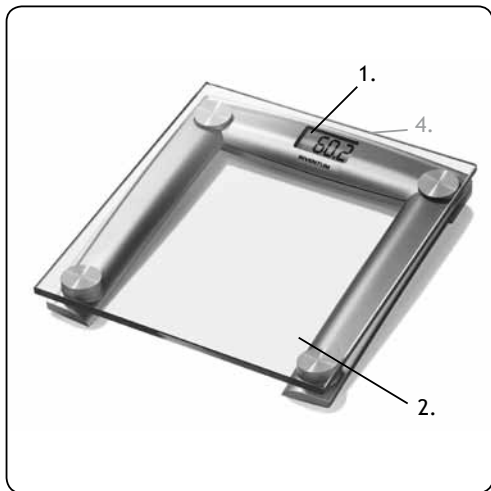

1. Affichage
2. Plateau de balance
3. Bouton (kg/lb)
4. Compartiment à batteries

Capacité maximum: 150 kg.
Capacité minimum: 10 kg.
Indication par 100 grammes

1 | CONSIGNES DE SÉCURITÉ

- Lisez ce mode d'emploi très attentivement avant d'utiliser votre appareil et conservez-le précieusement pour le consulter éventuellement plus tard.
- Utilisez uniquement cet appareil pour les usages décrits dans ce mode d'emploi.
- Utilisez uniquement des piles conformément aux informations données sur la plaque signalétique de l'appareil.
- Chaque pesage doit avoir lieu dans les mêmes conditions afin de pouvoir ainsi comparer les pesages les uns par rapport aux autres. Le moment idéal pour vous peser est le matin, sans vêtement et avant d'avoir pris votre petit déjeuner.
- Les tout petits écarts de poids sont inévitables. Si vous buvez par exemple un verre d'eau, il pourra alors y avoir un écart de 300 grammes environ.
- Faites attention avec les pieds mouillés. Cela pourrait risquer de vous faire glisser.
- Le pèse-personne comporte des composants électroniques qui doivent être traités avec beaucoup de précaution. Notamment les chocs, les coups, l'humidité, la poussière, les produits chimiques, les articles de toilette, les produits cosmétiques liquides et de forts écarts de température peuvent avoir des effets néfastes sur le fonctionnement de votre pèse-personne.
- Si vous souhaitez ranger votre pèse-personne pendant une longue période, nous vous conseillons de garder l'emballage d'origine.
- Veillez à toujours placer votre pèse-personne sur une surface dure et plane et ne l'utilisez qu'à l'intérieur de la maison.
- Toute réparation sur des appareils électriques doit être effectuée uniquement par des techniciens spécialisés. Les réparations mal exécutées peuvent avoir de très

graves conséquences pour l'utilisateur. Ne jamais utiliser l'appareil avec des pièces détachées qui n'ont pas été recommandées ou livrées par le fabricant.

- Si vous décidez de ne plus utiliser l'appareil en raison d'une panne ou d'un mauvais fonctionnement, apportez l'appareil au service correspondant de traitement des déchets de votre commune.
- **Ne plongez jamais votre pèse-personne dans l'eau ou tout autre liquide.**
- Cet appareil est conçu exclusivement pour un usage ménager. Si vous utilisez l'appareil d'une manière abusive, vous ne pourrez pas prétendre à des dommages et intérêts en cas d'éventuels dégâts et le droit à la garantie sera annulé.
- Ne pas jeter les piles usagers dans les ordures ménagères. Débarrassez-vous en chez votre commerçant spécialisé d'appareils électriques ou votre lieu de ramassage des matériaux recyclables local. Vous y êtes légalement obligé. **Indication:** Vous trouverez ces caractères sur les piles contenant des toxiques: Pb = Pile contenant du plomb. Cd = Pile contenant du cadmium. Hg = Pile contenant du mercure.

2 | QUELQUES PETITES CURIOSITÉS

En ce qui concerne l'insuffisance de poids ou l'excès de poids, il faut savoir que près d'un Néerlandais sur trois n'a pas son poids idéal. Les problèmes de poids et surtout l'excès de poids peuvent causer des problèmes de santé, voire même les activer. C'est pourquoi il est conseillé de contrôler régulièrement son poids. Inventum vous y aide en vous offrant sa gamme de pèse-personnes d'une grande précision. Un microprocesseur digitalise le poids et l'indique sur un cadran d'affichage. Votre pèse-personne est un appareil très précis. Le corps humain est de très loin le plus

difficile à peser, parce qu'il est toujours en mouvement. C'est pourquoi le plus haut pourcentage de précision que l'on puisse atteindre est de 99% du poids total du corps humain. Pour pouvoir obtenir la plus grande précision de votre poids, vous devez prendre bien soin de toujours mettre les pieds à la même place sur le pèse-personne et de rester le plus possible immobile. Le pèse-personne peut peser jusqu'à un maximum de 150 kg (330 lb).

3 | POUR LA PREMIÈRE UTILISATION

Avant d'utiliser l'appareil pour la première fois, il faut procéder aux opérations suivantes: déballer l'appareil avec précaution et tout le matériel d'emballage et les étiquettes collées éventuellement sur l'appareil. Veiller à ce que le matériel d'emballage (sacs en plastique et carton) soit hors de portée des enfants. Après avoir retiré l'appareil de son emballage, contrôler minutieusement s'il n'y a pas de dommages visibles ayant peut être causés pendant le transport.

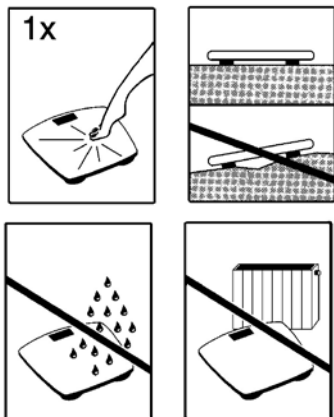

4 | PESÉE

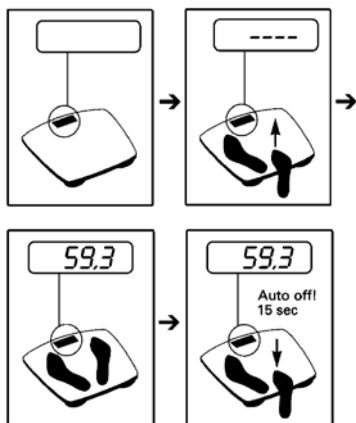

5 | MESSAGES D'ERREUR

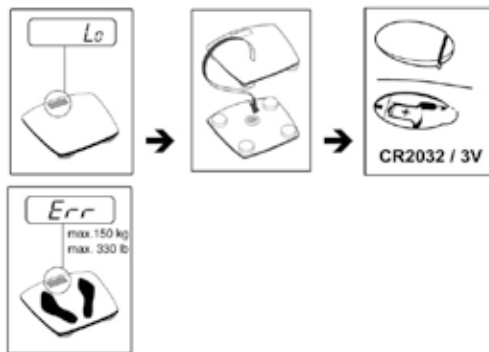

6 | PASSAGE DE KG À ST OU À LB



7 | NETTOYAGE & ENTRETIEN

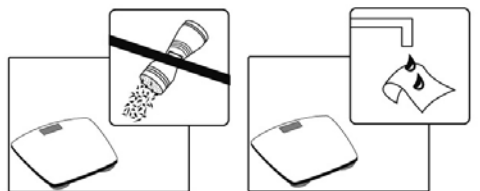

Vous pourriez glissez!

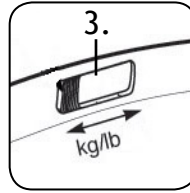
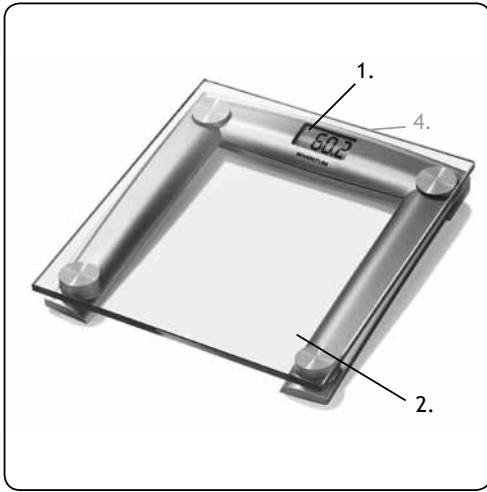

1. Display
2. Safety glass surface
3. Convert button (kg/lb)
4. Battery compartment (underneath)

Maximum capacity: 150 kilograms

Minimum capacity: 10 kilograms

Indication per 100 grams

1 | SAFETY INSTRUCTIONS

- Please read these instructions before operating the appliance and retain for future use.
- The appliance is intended solely for domestic use within the home.
- Always use batteries which corresponds with the voltage printed on the bottom of the appliance.
- If possible, always weigh yourself at the same time of day (ideally in the morning), after going to the toilet, on an empty stomach and without clothes to achieve comparable results.
- Minor deviation are normal. For example when you drink 1 glass of water a deviation of approx. 300 grams can occur.
- Do not stand on the scale with wet feet and do not step on the scale when its surface is wet - danger of slipping!
- Protect the scale against hard knocks, moisture, dust, chemicals, major temperature fluctuations and heat sources which are too close (stove, heating radiators).
- If you want to store the appliance for a long period, please keep it in the original box.
- Always use the appliance on a secure, dry, flat surface.
- Never use the appliance if it is not working properly, or if it has been damaged. Any intervention other than cleaning and normal maintenance by the customer must be carried out by an approved service centre.
- If you decide never to use the appliance again, we advise you to dispose of it in special containers or at a municipal waste collection point.
- **Never immerse the appliance water or any other liquids.**

- If the appliance is used for other purposes than intended, or is it not handled in accordance with the instruction manual, the full responsibility for any consequences will rest with the user. Any damages to the product or other things are not covered by the warranty.
- Spent batteries and rechargeable batteries do not constitute normal household waste! They are considered to be toxic waste and, as such, should be disposed of in special containers, toxic waste collection points or brought to electrical goods dealers. You are legally obliged to dispose of the batteries. **Note:** Batteries containing pollutant substances are marked as follows: Pb = Battery contains lead, Cd = Battery contains cadmium, Hg = Battery contains mercury.

2 | WEIGHING CORRECTLY

Weight problems, particularly predominance, can cause or accelerate diseases. Therefore regular checks are advisable. The body weight depends both on fixed and influenceable factors. To the first belong age, sex as well as hereditary-conditioned influences.

To the influenceable factors belong the kind and quantity of the nourishment, physical and physiological activity, as well as the process and the treatment of illness-related processes. Of special importance is the temporal change of your body weight. In order to seize this, you should weigh regularly. The maximum capacity of the scale is max. 150 kg (330 lb). During the weight measurement the results are indicated in 100 g steps (0.2 lb).

3 | BEFORE FIRST USE

Before you use the appliance for the first time, please do as follows: Carefully unpack the appliance and remove all the packaging material. Keep the material (plastic bags and cardboard) out of reach of children. Check the appliance after unpacking for any damage, possible from transportation.

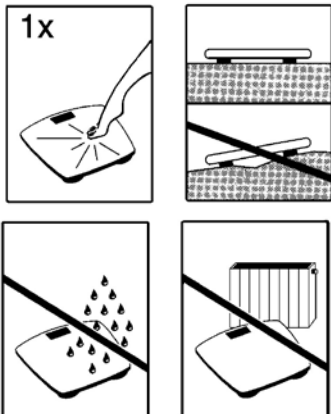

4 | WEIGHING

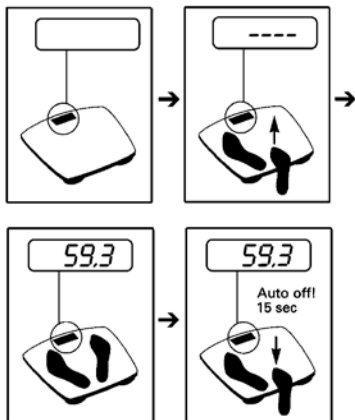

5 | ERROR MESSAGES

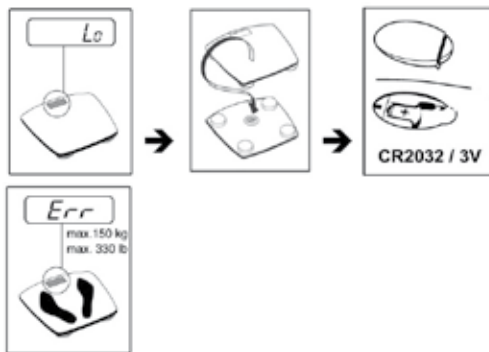

6 | CONVERT KG/ST/LB

Measuring of the weight is possible in kg (kilograms) or in lb (pounds).



7 | CLEANING & MAINTENANCE

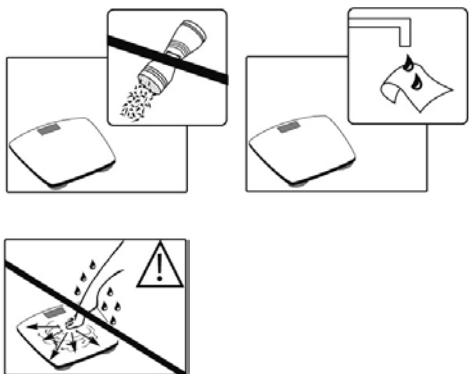

Slippery surface!

GARANTIE & SERVICE

- Uw garantietermijn bedraagt 24 maanden na aankoop van het product.
- De garantie is alleen van toepassing als de aankoopnota kan worden overlegd. Bewaar daarom uw aankoopnota zorgvuldig. De garantietermijn vangt aan op de aankoopdatum.
- De garantie geldt niet in geval van:
 - normale slijtage;
 - onoordeelkundig of oneigenlijk gebruik;
 - onvoldoende onderhoud;
 - het niet in acht nemen van bedienings- en onderhoudsvorschriften;
 - ondeskundige montage of reparatie door uzelf of derden;
 - door de afnemer toegepaste niet originele onderdelenzulks ter beoordeling van onze technische dienst.
- De garantie geldt niet voor:
 - normale verbruiksartikelen;
 - batterijen;
 - (uitwisselbare) signaal- en verlichtingslampjeszulks ter beoordeling van onze technische dienst.

Het apparaat, voorzien van een kopie aankoopbon en klachtomschrijving inleveren bij uw leverancier of gefrankeerd terug sturen aan:

Inventum Holland BV
Generatorstraat 17
3903 LH VEENENDAAL
NEDERLAND

of aan:
new E.T.P. bvba
Passtraat121
9100 Sint Niklaas
BELGIË

Indien de garantie is komen te vervallen of indien de garantietermijn is verstreken, dienen wij de kosten welke verbonden zijn aan een beoordeling en/of reparatie in rekening te brengen.

Op verzoek zullen wij u eerst een prijsopgave verstrekken alvorens tot reparatie over te gaan. Zonder dit verzoek om prijsopgave gaan wij ervan uit dat u, met het opsturen van uw apparaat, automatisch een opdracht tot reparatie heeft verstrekt.

Wij verlenen twee maanden garantie op de door onze servicedienst uitgevoerde herstelwerkzaamheden en het daarbij nieuw aangebrachte materiaal, gerekend vanaf de hersteldatum. Indien zich binnen deze periode een storing voordoet welke het directe gevolg is van de uitgevoerde herstelwerkzaamheden of het daarbij nieuw aangebrachte materiaal, heeft de koper het recht op kosteloos herstel.

GARANTIE & SERVICE

- Die Garantie gilt für 24 Monaten ab Kauf der Ware.
- Die Garantie gilt nur bei Vorlage der Rechnung des gekauften Gerätes. Bewahren Sie deshalb die Rechnung sorgfältig auf. Die Garantie gilt ab dem Kaufdatum.
- Die Garantie gilt nicht im Falle von:
 - normalem Verschleiß
 - mangelhafter Wartung
 - unsachgemäßem oder zweckentfremdeten Gebrauch
 - Nichtbeachtung von Bedienungs- und Wartungsvorschriften
 - unfachmännischer Reparatur durch den Käufer oder Dritte
 - nicht verwendeten Originalteilen, die vom Käufer oder durch Dritte montiert worden sind, welche erst von unserem Kundendienst zu begutachten sind.
- Die Garantie gilt nicht für:
 - normale Gebrauchsartikel;
 - batterien;
 - Beleuchtungsbirnen, welche von unserem Kundendienst zu begutachten sind.

Bitte senden Sie das Gerät zusammen mit der Rechnung und einer Fehlerbeschreibung frankiert an:

Inventum Holland BV
Generatorstraat 17
3903 LH VEENENDAAL
Niederlanden

oder an:
new E.T.P. bvba
Passtraat 121
9100 Sint Niklaas
BELGIË

Falls die Garantie entfallen oder die Garantiezeit abgelaufen ist, müssen wir Ihnen die Kosten, die durch eine Begutachtung und/oder einer Reparatur entstehen, in Rechnung stellen.

Wir erstellen Ihnen gerne auf Anfrage einen Kostenvoranschlag, bevor wir mit der Reparatur beginnen. Wenn wir zur Reparatur übergangen sind, werden die Begutachtungs- bzw. Prüfungskosten von uns nicht in Rechnung gestellt.

Wir gewähren auf die von unserem Kundendienst ausgeführten Reparaturen und auf das neu verarbeitete Material zwei Monate Garantie, wobei diese zweimonatige Frist ab dem Tag der Reparatur gilt. Sollte während dieses Zeitraumes ein Defekt auftreten, welcher direkt auf die Reparatur oder das dabei verwendete Material zurückzuführen ist, kann der Kunde selbstverständlich sein Gerät kostenlos reparieren lassen.

GARANTIE & SERVICE

- La garantie est assurée pendant 24 mois à compter de la date d'achat de l'article.
- La garantie ne sera applicable que sur présentation du bon d'achat. C'est pourquoi vous devez conserver bien précieusement votre bon d'achat. Le délai de garantie commence à partir de la date d'achat.
- La garantie n'est pas assurée dans les cas suivants:
 - usure normale
 - emploi inadéquat ou utilisation abusive
 - entretien insuffisant
 - non-respect des consignes d'utilisation et d'entretien
 - réparation par l'acheteur non compétent
 - adaptation par l'acheteur de pièces détachées qui ne sont pas d'origine ce qui sera jugé par notre service technique
- La garantie n'est pas applicable pour:
 - les articles de consommation normale
 - les batteries
 - les lampes témoins (changeables) de signal et d'éclairage ce qui sera jugé par notre service technique

L'appareil doit être renvoyé en port payé avec la facture ainsi que la description du problème à:

Inventum Holland BV
Generatorstraat 17
3903 LH VEENENDAAL
PAYS BAS

ou à:
new E.T.P. bvba
Passtraat 121
9100 Sint Niklaas
BELGIQUE

Si la garantie n'est pas applicable ou bien si le délai de garantie est dépassé, nous vous facturerons les frais liés à un devis et/ou à une réparation.

Sur simple demande de votre part, nous pouvons d'abord établir un devis avant de commencer toute réparation. Sans votre demande de devis, nous partons du principe que vous nous donnez automatiquement votre accord pour la réparation de votre appareil, dès l'instant où vous nous l'avez envoyé.

Nous assurons deux mois de garantie sur les réparations effectuées par notre service après-vente et sur le matériel qui aura été ajouté, et ce délai de deux mois est calculé à compter de la date de la réparation. Si pendant cette période, il y avait une défection de l'appareil due directement aux travaux de réparation qui ont été effectués ou due au matériel rajouté, il va de soi que l'acheteur pourra de plein droit faire réparer gratuitement son appareil.

GUARANTEE & AFTER SALES SERVICE

- This product is guaranteed for a period of 2 years from the date of purchase against mechanical and electrical defect.
- Guarantee can only be given if proof of purchase (e.g. till receipt) can be shown. Therefore keep it in a safe place. The guarantee period starts at date of purchase.
- Guarantee is not valid in case of:
 - normal wear;
 - damage through misuse use or when the instructions were not followed correctly;
 - lack of maintenance;
 - not following the operation- and safety instructions;
 - incompetent montage or repairs made by yourself or others;
 - using accessories and spare parts which are not suitable for the appliance; for assessment by our technical department.
- The guarantee is not valid for:
 - normal wear;
 - batteries;
 - (interchangeable) signal- and controllamps for assessment by our technical department.

Return the appliance, including proof of purchase and description of the complaint, stamped to:

Inventum Holland BV
Generatorstraat 17
3903 LH VEENENDAAL
The Netherlands

or to:
new E.T.P. bvba
Passtraat 121
9100 Sint Niklaas
BELGIUM

- Pack it carefully (preferably in the original carton). Ensure unit is clean.
- Enclose your name and address and quote model number on all correspondence.

When the guarantee is no longer valid or when the period of guarantee has passed, we will charge any costs that flow out of an assessment and/or repairing.

On request we will supply a statement before repairing. Without requesting a statement, we assume that you, by sending the appliance, automatically order to repair the appliance.

A guarantee period of two months is valid for repairs done by our technical department and the used spare parts, counting from the repair date. When a malfunction occurs within this period which directly flows out of the repairs and the used spare parts, the consumer has the right of repairs without any costs.

Inventum Holland BV
Generatorstraat 17, 3903 LH , Veenendaal, Nederland
Tel.: 0318-542222, Fax.: 0318-542022, Mail: helpdesk@inventum.eu

Inventum Belgium BVBA
Lindenstraat 32, 3140 Keerbergen, België
Tel: 05172 4100 980, Fax.: 05172 4100 9814, Mail: info@inventumbelgium.be

Website: www.inventum.eu