

INVENTUM
veilig en vertrouwd

GEBRUIKSAANWIJZING
GEBRAUCHSANLEITUNG
MODE D'EMPLOI



TORENVENTILATOR
TURMVENTILATOR
VENTILATEUR COLONNE

TOWER50T

N E D E R L A N D S

Gebruiksaanwijzing Inventum torenventilator, Tower50T.

Lees eerst de gebruiksaanwijzing aandachtig en geheel door voordat u het apparaat gaat gebruiken en bewaar deze zorgvuldig voor latere raadpleging.

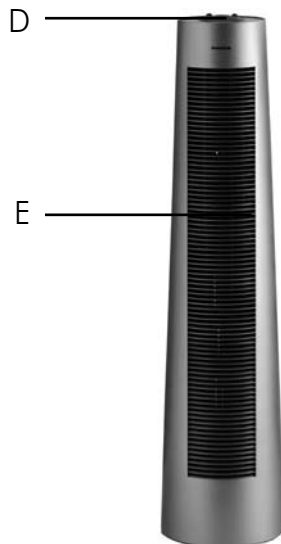
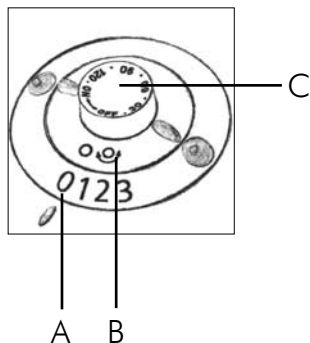

- A Standenknop
B Oscilleerknop
C Timerknop

- D Knoppengedeelte
E Ventilatioerooster

U I T L E G S Y M B O L E N



Klein huishoudelijke apparaten horen niet in de vuilnisbak. Breng ze naar de betreffende afvalverwerkingsafdeling van uw gemeente.

V E I L I G H E I D S V O O R S C H R I F T E N

• **Lees eerst de gebruiksaanwijzing aandachtig en geheel door voordat u het apparaat gaat gebruiken en bewaar deze zorgvuldig voor latere raadpleging.**

- Gebruik dit apparaat uitsluitend voor de in de gebruiksaanwijzing beschreven doeleinden.
- **Let op:** steek nooit voorwerpen in het ventilatioerooster wanneer het apparaat ingeschakeld is.
- Sluit het apparaat alleen aan op wisselstroom, op een randgeaarde wandcontactdoos, met een netspanning overeenkomstig met de informatie aangegeven op het typeplaatje van het apparaat.
- Het netsnoer nooit scherp buigen of over hete delen laten lopen.
- Wikkel het snoer geheel af om oververhitting van het snoer te voorkomen.
- Plaats het apparaat nooit in de buurt van apparaten die warmte afgeven zoals ovens, gasfornuizen, kookplaten, etc. Het apparaat op afstand houden van muren of andere objecten die vlam kunnen vatten zoals gordijnen, handdoeken (katoen of papier etc.).
- Zorg er altijd voor dat het apparaat op een effen, vlakke ondergrond staat.
- Laat het apparaat niet onbeheerd achter indien het apparaat in werking is.
- Indien u het apparaat wilt verplaatsen dient u ervoor te zorgen dat het apparaat uitgeschakeld is. U dient bij het verplaatsen van het apparaat beide handen te gebruiken.
- Gebruik het apparaat niet wanneer de stekker, het snoer of het apparaat beschadigd is, of wanneer het apparaat niet meer naar behoren functioneert of wanneer het gevallen of op een andere manier beschadigd is. Raadpleeg dan de winkelier of onze technische dienst. In geen

geval de stekker of het snoer zelf vervangen. Reparaties aan elektrische apparaten dienen uitsluitend door vakmensen uitgevoerd te worden. Verkeerd uitgevoerde reparaties kunnen aanzienlijke gevaren voor de gebruiker tot gevolg hebben.

Het apparaat nooit gebruiken met onderdelen die niet door de fabrikant zijn aanbevolen of geleverd.

- Indien het apparaat niet gebruikt of gereinigd wordt, het apparaat geheel uit zetten door de stekker uit het stopcontact te verwijderen.
- Niet aan het snoer c.q. het apparaat trekken om de stekker uit de wandcontactdoos te halen. Het apparaat nooit met natte of vochtige handen aanraken.
- Het apparaat buiten bereik van kinderen houden. Kinderen beseffen de gevaren niet, die kunnen ontstaan bij het omgaan met elektrische apparaten. Laat kinderen daarom nooit zonder toezicht met elektrische apparaten werken. Zorg ervoor dat het apparaat altijd zodanig opgeborgen wordt dat kinderen er niet bij kunnen.
- Verlengsnoeren mogen alleen gebruikt worden indien de netspanning (zie typeplaatje) en het vermogen hetzelfde of hoger is dan van het apparaat. Gebruik altijd een goedgekeurd, geaard verlengsnoer.
- Als u besluit het apparaat, vanwege een defect, niet langer te gebruiken, adviseren wij u, nadat u de stekker uit de wandcontactdoos heeft verwijderd, het snoer af te knippen. Breng het apparaat naar de betreffende afvalverwerkingsafdeling van uw gemeente.
- Indien het apparaat na het inschakelen niet functioneert, dan kan de zekering of de aardlekschakelaar in de elektra verdeelkast zijn aangesproken. De groep kan te zwaar zijn belast of een aardlekstroom kan zijn opgetreden.
- Ga bij storing nooit zelf repareren; het doorslaan van de temperatuurb beveiliging in het apparaat kan duiden op een defect in het verwarmingssysteem, dat niet wordt verholpen door verwijdering of vervanging van deze beveiliging. Het is noodzakelijk dat er uitsluitend originele onderdelen gebruikt worden.
- **Dompel het apparaat, het snoer of de stekker nooit onder in water.**
- Dit apparaat is uitsluitend geschikt voor huishoudelijk gebruik. Wanneer het apparaat oneigenlijk gebruikt wordt, kan er bij eventuele defecten geen aanspraak op schadevergoeding worden gemaakt en vervalt het recht op garantie.

GEBRUIKSVOORSCHRIFTEN

Voor het eerste gebruik

Voordat u de torenventilator voor de eerste maal in gebruik neemt, dient u als volgt te werk te gaan: pak de ventilator voorzichtig uit en verwijder al het verpakkingsmateriaal. De verpakking (plastic zakken, piepschuim en karton) buiten het bereik van kinderen houden. Controleer na het uitpakken het apparaat zorgvuldig op uiterlijke schade, mogelijk ontstaan tijdens transport. Plaats de ventilator op een stevige, vlakke ondergrond. De buitenkant van de ventilator enkel reinigen met een vochtige doek en goed droog maken.

Plaats de ventilator op een stabiele ondergrond. Controleer of de spanning overeenkomt met die vermeld is op het typeplaatje en steek de stekker in het stopcontact.

Timer

Deze ventilator is voorzien van een timerfunctie. U kunt de timerfunctie voor maximaal 120 minuten instellen. Om de timerknop «C» in te stellen, drukt u deze kort in zodat de knop omhoog komt, stel dan de juiste tijd in door de timerknop met de klok mee te draaien en druk dan de knop weer terug. De ventilator stopt automatisch zodra de ingestelde tijd verstreken is.

Indien u de ingestelde tijd wilt beëindigen, zet u de timerknop op «OFF».

Let op: Als u geen tijd in wilt stellen, maar wel de ventilator wilt gebruiken, moet u er voor zorgen dat de timerknop op «ON» staat.

Standen

Om de ventilator te gebruiken, moet de timerknop «C» altijd op «ON» staan of op een door u ingestelde tijd.

Stel de snelheid in met behulp van de standenknop «A» die de volgende mogelijkheden heeft:

- 0 = uit
- 1 = langzaam
- 2 = middel
- 3 = snel

Oscilleren

Deze ventilator kan oscilleren (zwenken) voor een betere luchtverplaatsing. Zet de oscilleerknop «B» op  zodat de ventilator gaat oscilleren. Het oscilleren (zwenken) van de ventilator kan niet geactiveerd worden indien de standenknop «A» op 0 of de timerknop «C» op OFF staat.

REINIGING & ONDERHOUD

Alvorens de ventilator te reinigen, moet u de standenknop op «0» zetten en de stekker uit het stopcontact verwijderen. **Dompel het apparaat, het snoer of de stekker nooit onder in water.** De buitenzijde van het apparaat met een licht vochtige doek afnemen. U kunt eventueel de ventilatorroosters schoon maken met behulp van een stofzuigermondstuk.

- Uw garantietermijn bedraagt 24 maanden na aankoop van het product.
- De garantie is alleen van toepassing als de aankoopnota kan worden overlegd. Bewaar daarom uw aankoopnota zorgvuldig. De garantietermijn vangt aan op de aankoopdatum.
- De garantie geldt niet in geval van:
 - normale slijtage;
 - onoordeelkundig of oneigenlijk gebruik;
 - onvoldoende onderhoud;
 - het niet in acht nemen van bedienings- en onderhoudsvorschriften;
 - ondeskundige montage of reparatie door uzelf of derden;
 - door de afnemer toegepaste niet originele onderdelen
 zulks ter beoordeling van onze technische dienst.
- De garantie geldt niet voor:
 - normale verbruiksartikelen;
 - externe verbindingkabels;
 - (uitwisselbare) signaal- en verlichtingslampjes
 zulks ter beoordeling van onze technische dienst.

Het apparaat, voorzien van aankoopbon en klachtomschrijving, dient gefrankeerd teruggestuurd te worden aan:

Martex Holland BV
 Generatorstraat 17
 3903 LH VEENENDAAL

Indien de garantie is komen te vervallen of indien de garantietermijn is verstreken, dienen wij de kosten welke verbonden zijn aan een beoordeling en/of reparatie in rekening te brengen.

Op verzoek zullen wij u eerst een prijsopgave verstrekken alvorens tot reparatie over te gaan. Zonder dit verzoek om prijsopgave gaan wij ervan uit dat u, met het opsturen van uw apparaat, automatisch een opdracht tot reparatie heeft verstrekt.

Wij verlenen twee maanden garantie op de door onze servicedienst uitgevoerde herstelwerkzaamheden en het daarbij nieuw aangebrachte materiaal, gerekend vanaf de hersteldatum. Indien zich binnen deze periode een storing voordoet welke het directe gevolg is van de uitgevoerde herstelwerkzaamheden of het daarbij nieuw aangebrachte materiaal, heeft de koper het recht op kosteloos herstel.

Wijzigingen en drukfouten voorbehouden.

D E U T S C H

Gebrauchsanleitung Inventum Turm Ventilator, Tower50T.

Lesen Sie diese Gebrauchsanleitung sorgfältig durch, bevor Sie das Gerät in Betrieb nehmen und für den späteren Gebrauch aufbewahren.

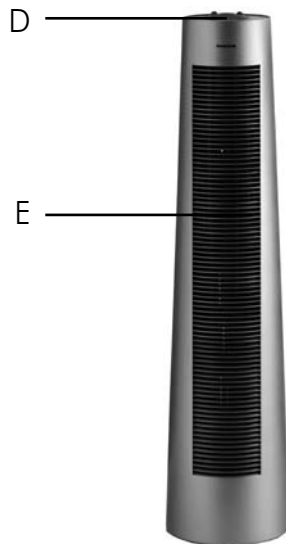
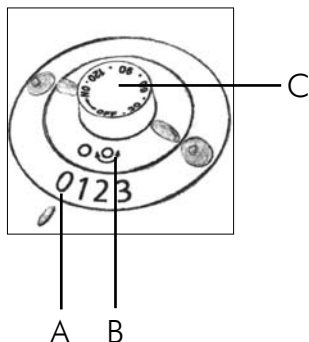

- A Geschwindigkeitseinstellung
- B Schwenkschalter
- C Timerknopf

- D Schalteil
- E Ventilatorengitter

ERKLÄRUNG DER ZEICHEN



Elektro Haushaltgeräte gehören nicht in den Hausmüll. Entsorgen Sie diese über Ihren Elektrofachhändler oder Ihrer örtlichen Wertstoffsammelstelle.

SICHERHEITSHINWEISE

- **Lesen Sie diese Gebrauchsanleitung sorgfältig durch, bevor Sie das Gerät in Betrieb nehmen und für den späteren Gebrauch aufbewahren.**
- Benutzen Sie dieses Gerät nur zu dem in dieser Gebrauchsanleitung beschriebenen Zweck.
- **Achtung:** Solange das Gerät an das Netz angeschlossen ist, dürfen keine Gegenstände in das Gitter eingebracht werden.
- Die Spannung der Stromquelle muß mit den Angaben auf den Typenschild übereinstimmen.
- Das Kabel nicht über scharfe Kanten ziehen, einklimmen oder herunterhängen lassen. Kabel vor Hitze und Feuchtigkeit schützen!
- Rollen Sie das Netzkabel ganz aus, um eine Überhitzung des Kabels vorzubeugen.
- Stellen Sie das Gerät weder auf oder in die Nähe eines heißen Gas- oder Elektroherdes auf. Stellen Sie das Gerät nicht neben brennbares Material, z.B einem Rollo oder einen Vorhang.
- Stellen Sie das Gerät so auf, dass es auf einer ebenen und stabilen Fläche steht.
- Lassen Sie das Gerät während des Betriebs nicht unbeaufsichtigt.
- Wenn Sie das Gerät versetzen möchten, achten Sie darauf, dass das Gerät ausgeschaltet ist. Für das Versetzen des Gerätes benutzen Sie bitte die Griff am Hintenseite.
- Wenn das Gerät oder Netzkabel, defekt, beschädigt oder umgestürzt ist, muss es von einer autorisierten Werkstatt ersetzt werden, da für die Reparatur Spezialwerkzeuge und/oder spezielle Teile benötigt werden. Wenden Sie sich an Ihren Händler oder das Inventum Service Center. Auf keinen Fall selber das Netzkabel ersetzen. Selbst ausgeführte Reparaturen an dem Gerät können gefährliche Folgen für den Benutzer haben.

- Ziehen Sie immer erst den Stecker, wenn das Gerät nicht benutzt oder gereinigt werden soll.
- Den Netzstecker nicht an der Leitung, mit dem Gerät oder mit nassen/feuchten Händen aus den Steckdose ziehen.
- Halten Sie Kinder von dem Gerät fern. Kinder sehen die Gefahren nicht, die bei der Inbetriebnahme von elektrischen Geräten entstehen können. Lassen Sie deshalb Kinder nie unbeaufsichtigt mit elektrischen Geräte arbeiten. Achten Sie darauf, dass Sie elektrische Geräte immer außer Reichweite von Kindern aufstellen.
- Falls Sie ein Verlängerungskabel benutzen, stellen Sie sicher, dass die Netzspannung gleich oder höher ist als die des Geräts und dass Sie ein geerdetes Kabel verwenden.
- Bei einer endgültigen Außerbetriebsetzung eines derartigen Geräts wird empfohlen, es funktionsuntüchtig zu machen, indem Sie das Netzkabel, nachdem der Netzstecker gezogen wurde, durchschneiden. Bringen Sie Ihr Gerät zur entsprechenden Müllentsorgungsstelle Ihrer Gemeinde.
- Wenn das Gerät nach Inbetriebnahme nicht funktioniert, kann dies auf die Sicherung oder den Leitungsschutzschalter im Sicherungskasten zurückzuführen sein. Vielleicht ist der Stromkreis überlastet oder es gab einen Kurzschluss.
- Im Falle einer Störung oder eines Defekts versuchen Sie nie, das Gerät selbst zu reparieren: wenn die Sicherung des Geräts ausgelöst wurde, kann dies auf einen Defekt im Heizsystem zurückzuführen sein, welcher nicht durch das Herausnehmen oder Ersetzen der Sicherung behoben werden kann. Es dürfen ausschliesslich Original-Ersatzteile verwendet werden.
- **Tauchen Sie das Gerät, das Netzkabel oder den Stecker niemals ins Wasser.**
- Dieses Gerät ist nur für den häuslichen Gebrauch bestimmt. Wird es nicht ordnungsgemäß, (halb)professionell oder entgegen den Anweisungen dieser Anleitung verwendet, erlischt die Garantie und Inventum übernimmt dann keine Haftung für irgendwelche eingetretenen Schäden.

GEBRAUCHSHINWEISE

Vor dem ersten Gebrauch

Bevor Sie den Turmventilator das erste Mal benutzen, müssen Sie folgendermaßen vorgehen: entfernen Sie das Verpackungsmaterial (Plastiksäcke, Styropor und Karton) und bewahren Sie es unzugänglich für Kinder auf. Kontrollieren Sie, ob alle Teile mitgeliefert und aus der Verpackung genommen wurden, und dass kein Schaden an dem Gerät, z. B. beim Transport, entstanden ist. Stellen Sie den Ventilator auf einer ebenen und stabilen Fläche auf. Das gerillte Gehäuse des Ventilators mit einem feuchten Tuch einzeln reinigen und gut abtrocknen.

Stellen Sie den Ventilator auf einer stabilen Fläche auf. Kontrollieren Sie, ob die Spannung der Stromquelle mit den Angaben auf dem Typenschild übereinstimmt und stecken Sie den Stecker in die Steckdose.

Timer/Zeiteinstellung

Dieser Ventilator ist mit einer Timerfunktion versehen. Sie können die Timerfunktion für maximal 120 Minuten einstellen. Um den Timerknopf «C» einzustellen, drücken Sie diesen kurz ein, so dass der Knopf nach oben kommt. Drehen Sie den Knopf im Uhrzeigersinn, um die gewünschte Zeit einzustellen und drücken Sie wieder den Knopf ein. Wenn die eingegebene Zeit abgelaufen ist, schaltet sich der Ventilator von alleine wieder aus. Falls Sie die eingegebene Zeit beenden wollen, setzen Sie den Knopf auf «OFF» .

Achtung: Wenn Sie keine Zeit einstellen wollen, aber den Ventilator dennoch benutzen wollen, muss der Timerknopf immer auf «ON» stehen.

Geschwindigkeitseinstellung

Der Timerknopf «C» muss immer auf «ON» stehen oder auf eine von Ihnen gewünschte Zeit eingestellt sein, damit Sie den Ventilator gebrauchen können. Mit dem Schalter «A» kann die gewünschte Geschwindigkeit eingestellt werden:

- 0 = Aus
- 1 = Langsam
- 2 = Mittel
- 3 = Schnell

Schwenken

Das Schwenken des Ventilators sorgt für eine bessere Luftverteilung. Stellen Sie den Schwenkschalter «B» auf , um den Ventilator schwenken zu lassen. Steht der Schalter «A» oder der Timer «C» auf «OFF» kann der Ventilator nicht schwenken.

REINIGUNG

Bevor Sie das Gerät reinigen, schalten Sie den Ventilator aus, indem Sie die Geschwindigkeitseinstellung auf "0" setzen und danach den Stecker aus der Steckdose ziehen. **Tauchen Sie das Gerät, das Netzkabel oder den Stecker niemals ins Wasser.** Die Außenseite des Geräts nur mit einem feuchten Tuch reinigen. Sie können gegebenenfalls das Ventilatorengitter mit dem Mundstück eines Staubsaugers sauber machen.

- Die Garantie gilt für 24 Monaten ab Kauf der Ware.
- Die Garantie gilt nur bei Vorlage der Rechnung des gekauften Gerätes. Bewahren Sie deshalb die Rechnung sorgfältig auf. Die Garantie gilt ab dem Kaufdatum.
- Die Garantie gilt nicht im Falle von:
 - normalem Verschleiß
 - mangelhafter Wartung
 - unsachgemäßem oder zweckentfremdeten Gebrauch
 - Nichtbeachtung von Bedienungs- und Wartungsanleitung
 - unfachmännischer Reparatur durch den Käufer oder Dritte
 - nicht verwendeten Originalteilen, die vom Käufer oder durch Dritte montiert worden sind, welche erst von unserem Kundendienst zu begutachten ist.

Die Garantie gilt nicht für:

- normale Gebrauchsartikel
- Externe Verbindungskabel, welche erst von unserem Kundendienst zu begutachten sind.

Bitte senden Sie das Gerät zusammen mit der Rechnung und einer Fehlerbeschreibung frankiert an:

Martex Holland BV
Generatorstraat 17
3903 LH VEENENDAAL – Niederlanden

Falls die Garantie entfallen oder die Garantizeit abgelaufen ist, müssen wir Ihnen die Kosten, die durch eine Begutachtung und/oder einer Reparatur entstehen, in Rechnung stellen.

wir erstelle Ihnen gerne auf Anfrage einen Kostenvoranschlag, bevor wir mit der Reparatur beginnen. Wenn wir zur Reparatur übergegangen sind, werden die Begutachtungs- bzw. Prüfungskosten von uns nicht in Rechnung gestellt.

Wir gewähren auf die von unserem Kundendienst ausgeführten Reparaturen und auf das neu verarbeitete Material zwei Monate Garantie, wobei diese zweimonatige Frist ab dem Tag der Reparatur gilt. Sollte während diesem Zeitraumes ein Defekt auftreten, welcher direkt auf die Reparatur oder das dabei verwendete Material zurückzuführen ist, kann der Kunde selbstverständlich sein Gerät kostenlos reparieren lassen.

Änderungen und Druckfehler vorbehalten.

F R A N Ç A I S

Mode d'emploi Inventum Ventilateur colonne, Tower50T.

Lisez ce mode d'emploi très attentivement avant d'utiliser votre appareil et conservez-le précieusement pour le consulter éventuellement plus tard.

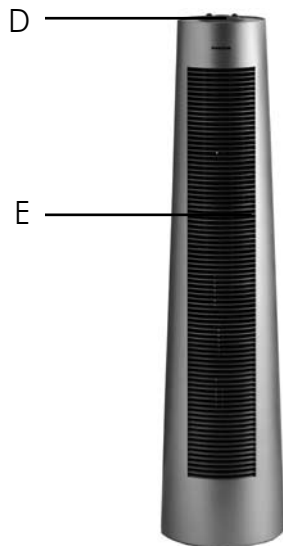
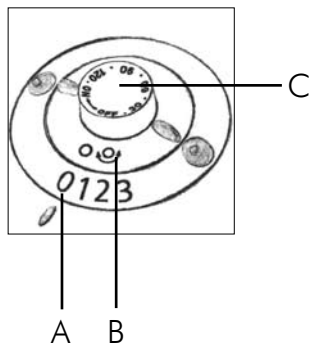

- A Bouton de sélection de la vitesse
- B Bouton d'oscillation
- C Bouton de temporisation

- D Portion du boutons
- E Grille d'aération

EXPLICATION DES SYMBOLES



Les petits appareils domestiques doivent être mis au rebut dans des conteneurs spéciaux ou aux points de collecte réservés à cet usage.

CONSIGNES DE SÉCURITÉ

- **Lisez ce mode d'emploi très attentivement avant d'utiliser votre appareil et conservez-le précieusement pour le consulter éventuellement plus tard.**
- Utilisez uniquement cet appareil pour les usages décrits dans ce mode d'emploi.
- **Attention:** Évitez de toucher les parties qui sont chaudes lorsque l'appareil est branché.
- Branchez l'appareil uniquement sur du courant alternatif, sur une prise de terre murale, ayant un voltage correspondant à celui qui est indiqué sur la plaque technique de l'appareil.
- Ne pliez jamais le cordon électrique d'une manière trop serrée et ne le laissez pas pendre au-dessus d'éléments brûlants.
- Déroulez totalement le cordon électrique afin d'éviter tout risque de surchauffe du cordon.
- Ne posez jamais l'appareil à proximité d'appareils qui diffusent de la chaleur, tels que fours, cuisinières à gaz, plaques de cuisson, etc. Maintenir l'appareil à une certaine distance des murs ou autres objets qui pourraient facilement prendre feu tels que rideaux, serviettes (coton ou papier), etc.
- Veillez à ce que votre appareil soit toujours posé sur une surface stable et plane.
- Ne laissez pas votre appareil sans surveillance si celui-ci est en marche.
- Si vous voulez déplacer l'appareil, assurez-vous que celui-ci est bien débranché. Pour changer l'appareil de place, prenez-le à deux mains.
- N'utilisez pas l'appareil si la fiche de l'appareil, le cordon électrique ou l'appareil lui-même sont endommagés, ou bien si l'appareil ne fonctionne plus comme il se doit, ou bien s'il est tombé ou alors encore s'il a été endommagé d'une autre manière. Consultez alors votre

commerçant ou notre service technique. Ne changez en aucun cas vous-même la fiche de l'appareil ou le cordon électrique. Les réparations effectuées sur des appareils électriques doivent être exclusivement faites par des réparateurs qualifiés. Des réparations qui ne seraient pas correctement effectuées pourraient présenter de graves dangers pour l'utilisateur. N'utilisez jamais l'appareil avec des pièces qui ne soient pas recommandées ou livrées par le fabricant.

- Si vous n'utilisez pas votre appareil ou si vous devez le nettoyer, éteignez totalement l'appareil et retirez la fiche de l'appareil de la prise de contact.
- Ne pas tirer sur le cordon électrique ni sur l'appareil lui-même pour retirer la fiche de la prise de courant murale. Ne jamais toucher l'appareil avec les mains mouillées ou humides.
- Ne jamais laisser l'appareil à la portée des enfants. Les enfants ne sont pas conscients des dangers qui peuvent exister lors de l'utilisation d'appareils électriques. C'est pourquoi vous ne devez jamais laisser un enfant se servir de cet appareil sans surveillance. Veillez à ce que l'appareil soit toujours rangé de telle sorte que les enfants ne puissent pas y accéder.
- Vous ne pouvez utiliser une rallonge électrique que si le voltage et la puissance sont les mêmes (voir plaque technique) ou plus élevés que ceux du cordon livré avec l'appareil. Utilisez toujours une rallonge de cordon électrique de terre qui soit conforme aux normes de sécurité.
- Si vous décidez de ne plus utiliser l'appareil en raison d'une panne ou d'une défectuosité, nous vous conseillons alors, une fois après avoir retiré la fiche de la prise de courant murale, de couper le cordon électrique. Emportez l'appareil au service correspondant de votre commune.
- Si l'appareil, une fois mis en marche, ne fonctionne pas, il se peut alors que cela vienne du fusible ou du disjoncteur miniature dans la boîte de répartition électrique. Le groupe est peut-être trop chargé ou bien il y a eu du courant de fuite de terre.
- En cas de perturbation ou de panne, n'essayez jamais de réparer vous-même l'appareil; si la sécurité de l'appareil a sauté, cela peut vouloir indiquer une défectuosité dans le système de chauffe, et ceci ne peut pas se réparer en enlevant ou en remplaçant cette sécurité. Il est indispensable d'utiliser exclusivement des pièces détachées d'origine.
- **Ne plongez jamais l'appareil, le cordon électrique ou la fiche de l'appareil dans de l'eau.**
- Ce appareil a été conçu uniquement pour un usage domestique. Si cet appareil a été utilisé d'une manière abusive, il ne pourra être question de dommages et intérêts en cas de panne, et tout droit de garantie sera annulé.

UTILISATION

Pour une première utilisation

Retirez tout le matériel d'emballage et gardez-le hors de portée des enfants. Après avoir retiré le ventilateur de son emballage, contrôlez minutieusement s'il n'y a pas de dommages visibles ayant peut être été causés pendant le transport. Lisez ce mode d'emploi très attentivement avant d'utiliser votre appareil et conservez-le précieusement pour le consulter éventuellement plus tard. Nettoyez l'extérieur du ventilateur avec un chiffon humide.

Poser l'appareil sur une surface stable. Vérifiez si le voltage de votre installation correspond bien à celui qui est indiqué sur la plaque de contrôle du type de votre appareil. Introduisez alors la fiche de l'appareil dans une prise de courant.

Temporisation

Ce ventilateur est équipé avec un temporisateur. Le temporisateur permet un temps de programmation de jusqu'à 120 minutes. Pour mettre le temporisateur en marche, placer le bouton de temporisation «C» sur la position de temporisation désirée, dans l'échelle des minutes 30, 60, 90 etc. En le réglant sur le temps désiré le ventilateur s'arrêtera automatiquement au bout dudit temps de programmation. Pour que le ventilateur fonctionne sans temporisation, placer le bouton de temporisation sur la position **ARRÊT «OFF»**.

Attention: Si vous voulez utiliser le ventilateur sans minuterie, mettez le bouton de temporisation en position **«ON»**.

Régler la vitesse du ventilateur

Pour utiliser le ventilateur, mettez le bouton de temporisation «C» en position **«ON»** ou sur le temps désiré.

Pour régler le ventilateur à la vitesse désirée, placer l'interrupteur «A» sur l'une quelconque des positions suivantes:

- 0 = arrêt
- 1 = minimum
- 2 = moyenne
- 3 = maximum

Oscillation

Ce ventilateur pouvez oscillation pour un meilleur déplacement d'air. Pour l'oscillation du ventilateur il se trouvera le bouton d'oscillation «B» sur la position . L'oscillation ne pourra être activé lorsque l'interrupteur «A» se trouvera sur la position 0 ou lorsque le bouton du temporisateur «C» se trouvera sur la position ARRÊT (OFF).

NETTOYAGE ET ENTRETIEN

Avant de débrancher l'unité, mettez-la sur OFF pour la déconnecter. **Ne pas immerger l'appareil dans l'eau ou tout autres liquides.** Nettoyer l'extérieur de l'appareil avec un chiffon humide. La poussière accumulée dans la grille d'aération peut être éliminée avec un chiffon doux ou un aspirateur à l'aide de la brosse correspondante.

GARANTIE ET SERVICE

- La garantie est assurée pendant 24 mois à compter de la date d'achat de l'article.
- La garantie ne sera applicable que sur présentation du bon d'achat. C'est pourquoi vous devez conserver bien précieusement votre bon d'achat. Le délai de garantie commence à partir de la date d'achat.
- La garantie n'est pas assurée dans les cas suivants:
 - usure normale
 - emploi inadéquat ou utilisation abusive
 - entretien insuffisant
 - non-respect des consignes d'utilisation et d'entretien
 - réparation par l'acheteur non compétent
 - adaptation par l'acheteur de pièces détachées qui ne sont pas d'originece qui sera jugé par notre service technique

La garantie n'est pas applicable pour:

- les articles de consommation normale
- les câbles de raccordement extérieurs
- les lampes témoins (changeables) de signal

ce qui sera jugé par notre service technique

L'appareil doit être renvoyé en port payé avec la facture ainsi que la description du problème à:

**Martex Holland BV
Generatorstraat 17
3903 LH VEENENDAAL - PAYS BAS**

Si la garantie n'est pas applicable ou bien si le délai de garantie est dépassé, nous vous facturerons les frais liés à un devis et/ou à une réparation.

Sur simple demande de votre part, nous pouvons d'abord établir un devis avant de commencer toute réparation. Sans votre demande de devis, nous partons du principe que vous nous donnez automatiquement votre accord pour la réparation de votre appareil, dès l'instant où vous nous l'avez envoyé.

Nous assurons deux mois de garantie sur les réparations effectuées par notre service après-vente et sur le matériel qui aura été ajouté, et ce délai de deux mois est calculé à compter de la date de la réparation. Si pendant cette période, il y avait une défection de l'appareil due directement aux travaux de réparation qui ont été effectués ou due au matériel rajouté, il va de soi que l'acheteur pourra de plein droit faire réparer gratuitement son appareil.

Sous réserve de modification.

Inventum is een merk van:
Martex Holland B V
Generatorstraat 17, 3903 LH , Veenendaal, Nederland
Tel.: 0318-542222, Fax.: 0318-542022, Mail: helpdesk@martex.nl
www.inventum.nl