

JEken

Four à micro-ondes

Ref : D100N38AP-R4 (D100N38AP-R4/H)

Notice d'utilisation



TABLE DES MATIERES

CARACTERISTIQUES TECHNIQUES	2
MISE EN GARDE	4
DEBALLAGE DU FOUR	4
PRECAUTIONS A PRENDRE POUR EVITER UNE EXPOSITION DANGEREUSE AUX MICRO-ONDES	5
INSTALLATION DE L'APPAREIL	7
VERIFICATION DU FONCTIONNEMENT	9
PRECAUTIONS DE SECURITE	10
DESCRIPTION DE L'APPAREIL	27
AFFICHAGE LED	27
TOUCHES ET BOUTONS	28
AFFICHAGE & REGLAGE DE L'HEURE	29
MARCHE / PAUSE / STOP	29
VERROUILLAGE ENFANTS	30
MICRO-ONDES SEUL	30
GRILL SEUL	31
GRILL & MICRO-ONDES COMBINES	31
CUISSON EXPRESS	32
UTILISATION PROGRAMMEE	33
DEPART DIFFERE	33
DECONGELATION	34
DECONGELATION RAPIDE	35

CARACTERISTIQUES TECHNIQUES

Référence	D100N38AP-R4 (D100N38AP-R4/H)
Puissance restituée MICRO ONDES	1000W
Puissance restituée GRILL	1300W
Consommation	1500W
Litrage	38 l
Dimensions externes	553(L) x 452(P) x 311(H) mm
Alimentation	230V-240V ~ 50Hz
Fréquence micro-ondes	2450MHz
Minuterie	99 minutes
Diamètre du plateau en verre	325mm

Appareil de groupe 2 Classe B

Cet appareil est un appareil de Groupe 2 car il produit intentionnellement de l'énergie à fréquence radioélectrique pour le traitement de la matière et il est destiné à être utilisé dans un local domestique ou un établissement raccordé directement au réseau de distribution d'électricité à basse tension alimentant des bâtiments à usage domestique (Classe B).

Mise en garde

Cet appareil est un four à micro-ondes combiné Grill, qui doit être installé et manipulé avec soin, compte tenu de son fonctionnement par électricité, de l'émission d'ondes invisibles, et de la radiation de chaleur par le grill.

Nous insistons sur la nécessité **ABSOLUE** de lire et suivre les conseils de sécurité suivants avant l'installation ou la première utilisation.

Conseils d'utilisation

Ce modèle est un appareil électronique sophistiqué. Nous vous recommandons de lire attentivement la notice d'utilisation avant toute utilisation.

Conserver cette notice

Lire attentivement ce manuel d'instructions avant la première utilisation. Conservez-le pour toute consultation ultérieure.

MISE EN GARDE

ATTENTION

**RAYONNEMENT DE MICRO-
ONDES**

**NE PAS S'EXPOSER AU
RAYONNEMENT DU GENERATEUR
DE MICRO-ONDES OU AUTRES
PARTIES CONDUISANT L'ENERGIE**

DEBALLAGE DU FOUR

Après avoir déballé votre appareil, examinez-le avec soin pour savoir s'il n'a pas subi de dommages visibles durant le transport. Si l'appareil a

subi des dommages visibles comme la déformation de la porte, ne pas l'utiliser mais appeler un technicien du Service Après-Vente.

Déballez complètement l'appareil en enlevant toutes les protections situées à l'intérieur du four.

**PRECAUTIONS A PRENDRE
POUR EVITER UNE EXPOSITION
DANGEREUSE AUX MICRO-ONDES**

1. Ne pas tenter de faire fonctionner le four lorsque sa porte est ouverte. Il est essentiel de ne pas annuler ou apporter des modifications aux dispositifs de verrouillage.

2. Ne mettre aucun objet entre la façade du four et la porte, éviter la formation de dépôt de salissure, d'aliments ou de produits de nettoyage sur

les surfaces d'étanchéité de la fermeture.

3. Ne pas faire fonctionner le four s'il est endommagé.

Il est particulièrement recommandé de fermer correctement la porte du four pour qu'aucune déformation n'apparaisse sur les pièces suivantes :

- Porte
- Gonds et loquets de fermeture
- Joint et surfaces d'étanchéité

4. Ce four ne doit pas être réglé ou réparé par une autre personne qu'un personnel qualifié du Service Après-Vente.

5. MISE EN GARDE :

Si la porte ou le joint de porte est endommagé, le four ne doit pas être mis en fonctionnement avant

d'avoir été réparé par une personne compétente.

Il est dangereux pour quiconque autre qu'une personne compétente d'effectuer des opérations de maintenance ou de réparation entraînant le retrait d'un couvercle qui protège de l'exposition à l'énergie micro-ondes.

INSTALLATION DE L'APPAREIL

1. Placez le four sur une surface plate. Laissez au moins 30 cm au dessus de l'appareil, et 10 cm sur les côtés et à l'arrière, pour permettre une bonne ventilation. Assurez-vous qu'il n'y ait rien qui obstrue les bouches de ventilation sur les côtés, le dessus et à l'arrière de l'appareil. Evitez de placer le four près de tout

autre appareil générant une source de chaleur. Ne pas installer ce four à l'air libre ni dans des locaux très humides ou excessivement chauds. Ne pas encastrer ce four.

2. Le four à micro-ondes ne doit pas être placé dans un meuble.
3. Le four à micro-ondes est seulement prévu pour être posé.
4. Enlevez tout emballage à l'intérieur du four.
5. Avant d'utiliser le four, nettoyez l'intérieur avec un chiffon humide.
6. Branchez l'appareil sur une prise domestique du secteur 230-240V ~50Hz, équipée d'une prise de terre.

VERIFICATION DU FONCTIONNEMENT

Vérifiez ensuite que le four fonctionne correctement.

1. Placez dans le four l'anneau plastique avec ses roulettes, puis posez le plateau en verre sur l'axe central d'entraînement. Attention : ce plateau en verre est fragile.
2. Placez un verre d'eau dans l'appareil sur le plateau en verre.
3. Fermez la porte correctement.
4. Tournez le bouton rotatif de minuterie jusqu'à 30 secondes. Le four à micro-ondes se met en route automatiquement après deux secondes.
5. En fin de cuisson, un signal sonore se fait entendre et le four s'arrête.
6. Si le four fonctionne bien, l'eau doit

être chaude.

7. Si le four ne fonctionne pas, n'essayez pas de réparer vous-même cet appareil, mais retournez-le au Service Après-Vente du magasin où vous l'avez acheté.

**INSTRUCTIONS DE SÉCURITÉ
IMPORTANTES
LIRE AVEC ATTENTION ET
GARDER POUR DE FUTURES
UTILISATIONS**

PRECAUTIONS DE SECURITE

- **USTENSILES :**
- Utiliser des récipients en verre ou céramique.
- Pour des temps de cuisson courts et sans la fonction grill, des récipients en plastique ou carton peuvent être

utilisés, ainsi que des plats surgelés sous films plastiques, sous réserve que ces films aient été percés avec une fourchette au préalable pour permettre à la vapeur de s'échapper.

- N'utilisez que des ustensiles appropriés à l'usage des fours à micro-ondes. Tout ustensile métallique est à proscrire. En effet, les objets métalliques provoquent des étincelles ou flashes qui peuvent conduire à de sérieux dommages sur votre appareil. Egalement, ne pas mettre les aliments dans des boîtes ou sous papier aluminium.
- Ne pas utiliser de récipients en bois, ils pourraient se consumer.
- Ne pas utiliser de vaisselle en métal, fonte, ou en faïence ayant des parties même minimales en métal (y

compris argent ou or), votre appareil tomberait en panne.

- De manière générale, ne jamais mettre des récipients fermés hermétiquement qui pourraient exploser à cause de la chaleur. Veillez donc à enlever le couvercle ou à laisser des ouvertures pour permettre à la vapeur de se dégager.
- Il est conseillé à l'utilisateur de surveiller de temps en temps le four lorsque de la nourriture est chauffée ou cuite dans des récipients jetables en matière plastique, papier ou autres matériaux combustibles.
- Pendant le chauffage de denrées alimentaires dans des contenants en plastique ou en papier, garder un œil sur le four en raison de la possibilité d'inflammation.

- Ne pas ranger d'ustensiles de cuisine ou de papier dans ce four.

La liste ci-dessous constitue un guide indicatif pour vous aider à sélectionner les ustensiles et récipients adéquats pour une cuisson sans danger.

MATERIAU DU RECIPIENT	MICRO-ONDES	GRILL	COMBINAISON
Verre résistant à la chaleur	OUI	OUI	OUI
Verre non résistant à la chaleur	NON	NON	NON
Céramiques résistants à la chaleur	OUI	OUI	OUI
Plastique et film plastique célophane	OUI	NON	NON
Métal	NON	OUI	NON
Aluminium et papier aluminium	NON	OUI	NON
Bois	NON	NON	NON
Matériaux recyclés	NON	NON	NON

■ CUISSON :

- Prenez soin de bien centrer le plat au milieu du plateau en verre pour éviter que le plat ne vienne toucher les parois ou la porte.
- Percez avec une fourchette les pommes de terre, pommes et tout

autre fruit ou légume recouvert d'une pelure, avant de les cuire.

- Les œufs dans leur coquille et les œufs durs entiers ne doivent pas être chauffés dans un four à micro-ondes car ils risquent d'exploser même après la fin de la cuisson.
- Ne pas faire de friture dans votre four.
- Ne pas chauffer des liquides corrosifs ou produits chimiques dans le four.
- Ne pas laisser trop longtemps de petites portions de nourriture nécessitant peu de temps de cuisson, elles seront soit trop cuites, soit brûlées.
- Ne pas utiliser ce four lorsque celui-ci est sale, ou en présence d'eau condensée sur les parois. Essuyez et laissez sécher avant utilisation.

- Ne pas faire fonctionner le four si le plateau tournant ne marche pas ou sans le plateau en verre.

■ MISE EN GARDE :

- Ne laissez les enfants utiliser le four sans surveillance que si des instructions appropriées ont été données afin que l'enfant puisse utiliser le four de façon sûre et comprenne bien les dangers d'un usage incorrect.
- Cet appareil n'est pas prévu pour être utilisé par des personnes (y compris les enfants) dont les capacités physiques, sensorielles ou mentales sont réduites, ou des personnes dénuées d'expérience ou de connaissance, sauf si elles ont pu bénéficier, par l'intermédiaire

d'une personne responsable de leur sécurité, d'une surveillance ou d'instructions préalables concernant l'utilisation de l'appareil.

- Il convient de surveiller les enfants pour s'assurer qu'ils ne jouent pas avec l'appareil.
- Les parties accessibles peuvent devenir chaudes au cours de l'utilisation. Il est recommandé d'éloigner les jeunes enfants.
- **ATTENTION** : Ne pas faire fonctionner le four à micro-ondes à vide, sans aliments.
- Les appareils ne sont pas destinés à être mis en fonctionnement au moyen d'une minuterie extérieure ou par un système de commande à distance séparé.
- Les liquides ou autres aliments

ne doivent pas être chauffés dans des récipients hermétiques car ils risquent d'exploser.

- La lampe qui se trouve à l'intérieur de l'appareil est utilisée pour éclairer l'appareil. Cette lampe ne convient pas pour l'éclairage d'une pièce.

■ RISQUES D'INCENDIE :

- Ne pas faire cuire un aliment dans une serviette, même si cela vous est recommandé dans certaines recettes de cuisine.
- Ne pas utiliser de papier journal ou de serviettes en papier pour la cuisson.
- Ne pas faire sécher de vêtements dans un four à micro-ondes. En effet, si vous séchez un vêtement dans le four, vous risquez de le brûler ou de

le carboniser si vous le laissez trop longtemps.

- Si de la fumée est émise, arrêtez ou débranchez le four et gardez la porte fermée pour étouffer les flammes éventuelles.
- Lorsque les aliments sont chauffés dans des récipients en matières isolantes ou en papier, surveillez le four fréquemment à cause des risques d'inflammation.

■ ATTENTION AUX BRULURES :

- Le chauffage de boissons par micro-ondes peut provoquer un jaillissement brusque et différé de liquide en ébullition, aussi des précautions doivent être prises lorsqu'on manipule le récipient. Le contenu des biberons et des pots

d'aliments pour bébé doit être remué ou agité et la température doit en être vérifiée avant consommation, de façon à éviter les brûlures.

- Ne pas placer d'objets sur le dessus de l'appareil.
- Lors de l'utilisation, l'appareil devient chaud. Faire attention à ne pas toucher les éléments chauffés situés à l'intérieur du four.
- Lorsque vous utilisez la fonction GRILL, COMBINAISON ou CUISSON ALTERNÉE, la cavité du four peut devenir très chaude. Prenez bien soin d'utiliser des gants pour saisir et retirer les plats du four.
- Lors de son utilisation, l'appareil devient chaud. Faire attention à ne pas toucher les éléments chauffants situés à l'intérieur du four.

- La température des surfaces accessibles peut être élevée lorsque l'appareil est en fonctionnement.
- La porte du four et le plateau en verre peuvent également être très chauds.
- Ne pas placer d'objets sur le dessus de l'appareil pendant l'utilisation de la fonction GRILL ou GRILL COMBINE, car même le dessus de l'appareil peut devenir très chaud.
- Mise en garde : si l'appareil fonctionne en mode GRILL, GRILL COMBINE, il est recommandé que les enfants n'utilisent le four que sous la surveillance d'adultes en raison des températures générées.

■ NETTOYAGE :

- Assurez-vous toujours que votre four

est bien arrêté avant de le nettoyer en enlevant la prise de courant.

- Il est recommandé de nettoyer le four régulièrement et d'enlever tout dépôt alimentaire.
- Si l'appareil n'est pas maintenu dans un bon état de propreté, sa surface pourrait se dégrader et affecter de façon inexorable la durée de vie de l'appareil et conduire à une situation dangereuse.
- Gardez la cavité interne du four toujours propre et sèche, en la nettoyant régulièrement avec un chiffon doux. Ne pas utiliser d'éléments abrasifs car vous risqueriez de rayer ou d'endommager la peinture.
- Les éclaboussures sur la face intérieure de la porte, ainsi que sur

les joints de porte et les parties avoisinantes doivent être nettoyées quotidiennement avec de l'eau chaude savonneuse. Rincez et séchez avec soin. Il est préférable d'entretenir les parties métalliques de la porte avec un chiffon humide. Ne pas utiliser de brosse, d'éponge à récurer ou de chiffon abrasif.

- Ne pas utiliser de produits d'entretien abrasifs ou de grattoirs métalliques durs pour nettoyer la porte en verre du four, ce qui pourrait érafler la surface et entraîner l'éclatement du verre.
- En cas de détérioration des joints de porte ou des parties avoisinantes, le four ne devra pas fonctionner jusqu'à sa remise en état par un technicien qualifié du Service Après-Vente.

- Ne jamais verser d'eau dans le four ou tout autre liquide susceptible d'endommager en particulier le moteur d'entraînement du plateau en verre.
- L'extérieur du four est en métal peint. Nettoyez-le avec un chiffon humidifié d'eau chaude savonneuse. Rincez et séchez avec un chiffon doux. Ne pas mettre d'eau dans les bouches de ventilation situées sur l'appareil, sur les côtés ou à l'arrière.

■ EN CAS DE PANNE :

En cas de problème, s'assurer que :

1. La prise de courant est correctement enfoncée et alimentée par le courant du secteur (fusible en état), ce qui est vérifiable par le branchement d'un autre appareil en état de marche.

2. La porte de votre four est correctement fermée.
3. Le four n'est pas trop chaud. (En effet, cet appareil est équipé d'une sécurité thermique qui suspend son fonctionnement tant que la température interne est trop élevée pour une cuisson sans danger). Dans ce cas, attendre le refroidissement.
4. Que rien ne bloque la rotation du plateau tournant.

■ REPARATIONS :

- Si votre four ne fonctionne pas correctement, contactez un spécialiste pour toute intervention. En aucun cas, l'arrière ou toute autre pièce du four à micro-ondes ne devra être démonté, sauf par un technicien qualifié du Service

Après-Vente, formé par le fabricant, pour effectuer l'entretien ou les réparations.

- Si le câble d'alimentation est endommagé, il doit être remplacé par le fabricant, son Service Après-Vente ou des personnes de qualification similaire afin d'éviter un danger.
- Les produits électriques ne doivent pas être mis au rebut avec les déchets ménagers. Merci de les recycler dans les points de collecte prévus à cet effet. Adressez-vous aux autorités locales ou à votre revendeur pour obtenir des conseils sur le recyclage.

**CE FOUR NE DOIT ETRE REGLE
OU REPARE PAR TOUTE AUTRE
PERSONNE
QU'UN PERSONNEL QUALIFIE DU
SERVICE APRES-VENTE.
NE JAMAIS OUVRIR LE CAPOT.
NE PAS FAIRE FONCTIONNER
CET APPAREIL SANS RIEN A
L'INTERIEUR DE LA CAVITE.
CE FOUR A MICRO ONDES
N'EST DESTINE QU'A UN USAGE
DOMESTIQUE. IL NE DEVRA PAS
ETRE UTILISE DANS UN BUT
PROFESSIONNEL, COMMERCIAL
OU INDUSTRIEL.**

DESCRIPTION DE L'APPAREIL

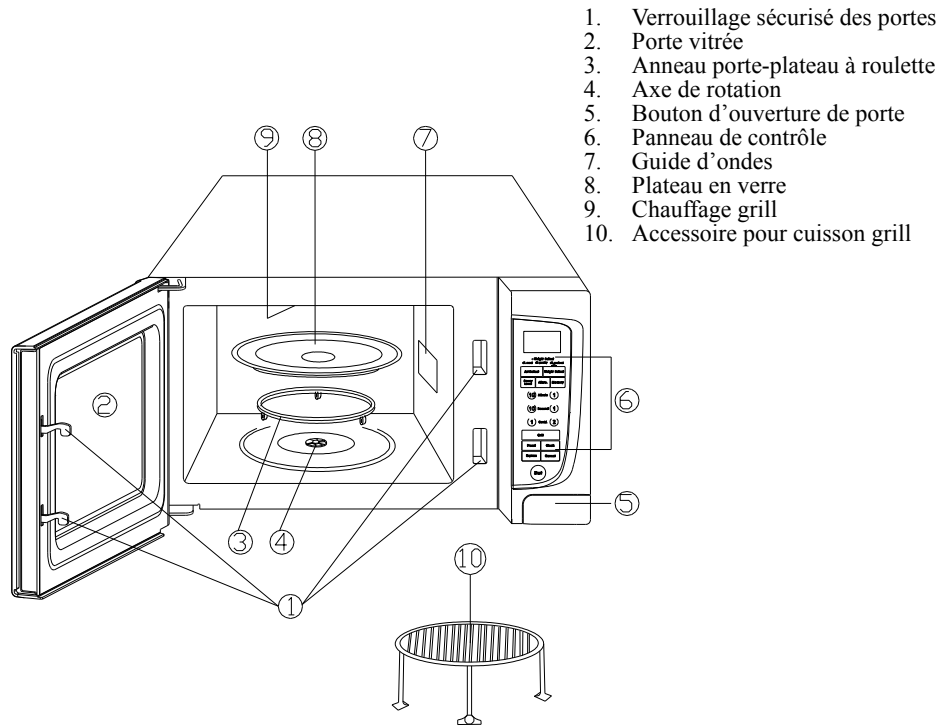

AFFICHAGE LED

Icône	Signification
	Départ différé
LOCK	Verrouillage enfants
	Décongélation rapide
	Poids décongélation
1S	Niveau 1
2S	Niveau 2
	Grill seulement
	Combi 1
	Combi 2
	Micro-ondes seulement

TOUCHES ET BOUTONS

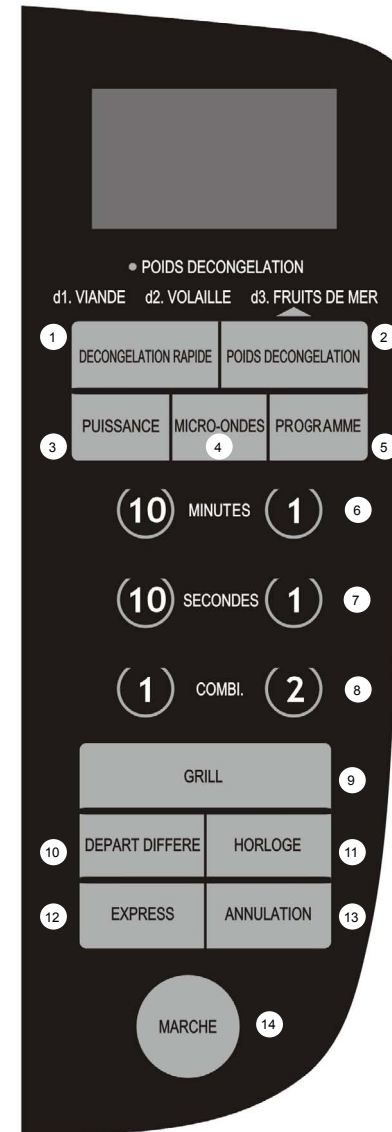

AFFICHAGE & REGLAGE DE L'HEURE

- Il s'agit d'une horloge de 12 heures.
- Avant la première utilisation, nous vous recommandons de régler l'horloge de votre appareil comme suit :
- Appuyez sur le bouton « HORLOGE ».
- Appuyez sur le bouton « ANNULATION ».
- Appuyez sur le bouton « MINUTES » 6 fois si vous souhaitez régler l'horloge sur 6h.
- Appuyez sur le bouton « SECONDES » pour régler les minutes.
- Appuyez sur le bouton « HORLOGE » pour confirmer.

En appuyant sur la touche « HORLOGE » pendant la cuisson, l'heure apparaît sur l'affichage.

MARCHE / PAUSE / STOP

- L'ouverture de la porte pendant un mode de cuisson suspend la cuisson.
- Pour reprendre la cuisson, il faut refermer la porte et Appuyez sur la touche « MARCHE ».
- Une simple pression sur la touche « ANNULATION » suspend la cuisson. Une seconde pression sur cette touche annule toute programmation ou sélection de mode de cuisson.
- En fin de cuisson, le four émet 3 bips sonores.
- Cette émission sonore est répétée toutes les 2 minutes par la suite, jusqu'à ce que l'utilisateur ouvre la porte du four ou appuie sur la touche « ANNULATION ».

VERROUILLAGE ENFANTS

- Une pression continue pendant plus de 3 secondes sur la touche « ANNULATION » permet de verrouiller l'appareil.
- La même opération permet le déverrouillage de l'appareil.
- L'icône « LOCK » indique que l'appareil est verrouillé.



MICRO-ONDES SEUL

- Appuyez une fois sur la touche « MICRO-ONDES » pour sélectionner la fonction.
- Sélectionnez le temps au moyen des boutons « MINUTES » et « SECONDES ».
- En appuyant sur « PUISSANCE vous pouvez régler d'autres niveaux de puissance, de 100%, 80%, 60%, 40%, 20%, 0%.

Affichage écran	Niveau de puissance
P10	100%
P8	80%
P6	60%
P4	4%
P2	20%
P0	0%

- Appuyez sur la touche MARCHE, le décompte du temps apparaît ainsi que les icones de cuisson « 1S » et «  ».

GRILL SEUL



- Appuyez une fois sur la touche « GRILL ».
- L'icône «  » apparaît alors sur l'affichage.
- Régler ensuite le temps de cuisson au moyen des boutons « MINUTES » et « SECONDES ».
- L'icône « 1S » apparaît alors sur l'affichage.
- Appuyez ensuite sur la touche « MARCHE ».
- Le décompte du temps apparaît, ainsi que l'icône «  » signifiant la cuisson par grill.

Attention :

En fin de cuisson, les parois internes du four peuvent être chaudes.

GRILL & MICRO-ONDES COMBINES

■ SELECTIONNER LE GRILL COMBINE :

- Appuyez sur la touche COMB1 pour sélectionner COMB1 et sur COMB2 pour sélectionner COMB2.
Les icônes «  » ou «  » et « 1S » apparaissent alors sur l'affichage
- COMB 1 : plus de Grill, peu de Micro-ondes
ou
- COMB 2 : plus de Micro-ondes, peu de Grill

		Répartition de la cuisson		Utilisation
		Micro-ondes	Grill	
Combinaison 1	COMB. 1	30%	70%	Poisson, pommes de terre ou gratin
Combinaison 2	COMB. 2	55%	45%	Gâteaux, omelettes, volaille

- Régler ensuite le temps de cuisson au moyen des boutons « MINUTES » et « SECONDES ».
- Appuyez ensuite sur la touche « MARCHE ».

- Le décompte du temps apparaît, ainsi que les icônes pour signifier le mode cuisson et l'icône « GRILL » et COMB1 ou COMB2 selon le degré de grill choisi.

Attention :

En fin de cuisson, les parois internes du four peuvent être très chaudes.

CUISSON EXPRESS

Cette fonction s'avère très pratique pour mettre en marche l'appareil rapidement.

■ SELECTION DE LA PUISSANCE, DU TEMPS DE CUISSON, ET MISE EN MARCHÉ PAR PRESSION D'UNE SEULE TOUCHE :

- Appuyez sur la touche EXPRESS pour régler le temps de cuisson (15 secondes, 30 secondes, 1 minute ou 2 minutes) et le micro-ondes fonctionnera à pleine puissance.
- Le décompte du temps apparaît, ainsi que l'icône «  » qui indique la cuisson micro-ondes à puissance maximale.

UTILISATION PROGRAMMEE

Le micro-ondes peut être programmé pour utiliser différentes fonctions. Les étapes ci-dessous sont nécessaires si vous souhaitez programmer une décongélation, une cuisson par micro-ondes puis par grill.

Ouvrez la porte, placez la nourriture et refermez-la.

Appuyez sur « DECONGELATION RAPIDE »

Sélectionnez le temps de cuisson en appuyant sur les boutons « MINUTES » et SECONDES »

Appuyez sur le bouton « PROGRAMME ». Les icônes « 1S » et «  » apparaissent

Appuyez sur le bouton « MICRO ONDES »

Sélectionnez le temps souhaité

Appuyez sur le bouton « PUISSANCE » pour sélectionnez la puissance souhaitée

Appuyez sur le bouton « PROGRAMME »

Appuyez sur le bouton « GRILL »

Sélectionnez le temps souhaité

Appuyez sur le bouton « MARCHE »

Note : les fonctions « POIDS DECONGELATION » ou « DECONGELATION » RAPIDE doivent débiter le cycle de cuisson. Les icônes respectives s'allumeront pour indiquer à quel stade de cuisson le four se situe.

DEPART DIFFERE

Vous pouvez placer de la nourriture dans le micro-ondes et le programmer pour que la cuisson débute au plus tard dans les 12 heures.

Supposons que vous voulez programmer la cuisson à 14h.

Ouvrez la porte et placez la nourriture dans le micro-ondes puis refermez-la.

Appuyez sur le bouton « DEPART DIFFERE »

Sélectionnez l'heure à laquelle vous souhaitez que la cuisson débute en

appuyant sur le bouton « MINUTES » 2 fois s'il est 12h.

Sélectionnez le mode de cuisson souhaité

Appuyez sur le bouton « MARCHE »

L'icône «  » apparaît.

DECONGELATION

Ouvrez la porte et placez la nourriture dans le micro-ondes puis refermez-la.

Appuyez sur la touche « POIDS DECONGELATION » pour sélectionner le programme.

Type de nourriture	Poids maximum	Affichage écran
Viande	2300 gr	D1
Volaille	4000 gr	D2
Fruits de mer	900 gr	D3

Supposez que vous souhaitez décongeler 600gr de crevettes

Appuyez sur la touche "1 MINUTES" 6 fois

Appuyez sur « MARCHE ».

Dans ce cas de figure, le micro-ondes fonctionnera pendant 12mn.

Touches pour définir le poids

10 MINUTES = 1kg 1 MINUTE = 100gr

10 SECONDES = 10gr 1 SECONDE = 1g

Au-delà des poids de décongélation mentionnés, merci d'utiliser la fonction « DECONGELATION RAPIDE ».

Le four s'arrête automatiquement pendant la décongélation pour vous permettre de retourner les aliments et ainsi les décongeler de manière uniforme.

Ouvrez la porte, déplacez ou retournez vos aliments, puis refermez la porte.

Appuyez ensuite sur la touche « MARCHE/EXPRESS » pour terminer la décongélation.

DECONGELATION RAPIDE

Ouvrez la porte et placez la nourriture dans le micro-ondes puis refermez-la. Appuyez sur la touche « DECONGELATION RAPIDE ». Sélectionnez le temps souhaité. Appuyez sur « MARCHE ». Les icônes « ** » et « ⏏ » apparaissent ainsi que le décompte du temps.

Les conseils ci-dessus sont uniquement pour référence. Ils dépendent de la capacité et de la puissance de votre four à micro-ondes et votre préférence de cuisson. Il est aussi recommandé de vous référer aux conseils de préparation qui se trouvent sur l'emballage du plat congelé.

Les performances de cuisson peuvent varier en fonction de la texture et aspect de la nourriture.



Les produits électriques ne doivent pas être mis au rebut avec les déchets ménagers. Merci de les recycler dans les points de collecte prévus à cet effet. Adressez-vous auprès des autorités locales ou de votre revendeur pour obtenir des conseils sur le recyclage.

Importé par **WESDER SAS**
67 bis, rue de Seine
94140 Alfortville
France

© Copyright **WESDER SAS France**
Droits de reproduction réservés