

OWNER'S MANUAL

WASHING MACHINE

ENGLISH

DEUTSCH

SLOVENŠČINA

FRANÇAIS

ITALIANO



Before beginning installation, read these instructions carefully.

This will simplify installation and ensure that the product is installed correctly and safely. Leave these instructions near the product after installation for future reference.

FH2 B8/96 N(D)(W)(A)(0~9)

FH0 B8/96 N(D)(W)(A)(0~9)

MFL69163616
ver. 04012016.01

TABLE OF CONTENTS

This manual is produced for a group of products and may contain images or content different from the model you purchased.

This manual is subject to revision by the manufacturer.

SAFETY INSTRUCTIONS	03
Important Safety Instructions.....	05
INSTALLATION.....	08
Specifications	08
Accessories	08
Installation Place Requirements.....	09
Unpacking and Removing Shipping Bolts	10
Using Non-Skid Pads (Optional).....	11
Wooden Floors (Suspended Floors).....	11
Leveling the Washing Machine.....	12
Connecting Inlet Hose	12
Installation of Drain Hose	15
Electrical Connections (In the UK Only)	15
OPERATION	16
Using the Washing Machine.....	16
Sorting laundry	17
Adding Cleaning Products.....	18
Control Panel.....	20
Programme Table	21
Option Cycle	25
Using Smart Function (Optional)	28
MAINTENANCE	29
Cleaning your Washing Machine.....	29
Cleaning the Water Inlet Filter	29
Cleaning the Drain Pump Filter	30
Cleaning the Dispenser Drawer.....	31
Trommelreinigung (Tub Clean) (Optional)	31
Caution on Freezing During Winter	32
Using the Smart Diagnosis™ Function	34
TROUBLESHOOTING	35
Diagnosing Problems	35
Error Messages	37
WARRANTY.....	39
OPERATING DATA.....	42

SAFETY INSTRUCTIONS

The following safety guidelines are intended to prevent unforeseen risks or damage from unsafe or incorrect operation of the product.

The guidelines are separated into 'WARNING' and 'CAUTION' as described below.

 This symbol is displayed to indicate matters and operations that can cause risk. Read the part with this symbol carefully and follow the instructions in order to avoid risk.

 **WARNING** - This indicates that the failure to follow the instructions can cause serious injury or death.

 **CAUTION** - This indicates that the failure to follow the instructions can cause the minor injury or damage the product.

WARNING

To reduce the risk of fire, electric shock, or injury to persons when using your product, basic safety precautions should be followed, including the following.

CHILDREN IN THE HOUSEHOLD

This appliance is not intended for use by persons (including children) with reduced physical, sensory or mental capabilities, or lack of experience and knowledge, unless they have been given supervision or instruction concerning use of the appliance by a person responsible for their safety. Children should be supervised to ensure that they do not play with the appliance.

For use in Europe:

This appliance can be used by children aged from 8 years and above and persons with reduced physical, sensory or mental capabilities or lack of experience and knowledge if they have been given supervision or instruction concerning use of the appliance in a safe way and understand the hazards involved. Children shall not play with the appliance. Cleaning and user maintenance shall not be made by children without supervision. Children of less than 3 years should be kept away unless continuously supervised.

GROUNDING REQUIREMENTS

WARNING

For your safety, the information in this manual must be followed to minimize the risk of fire, explosion, or electric shock, or to prevent property damage, injury to persons, or death.

- This appliance must be grounded. In the event of malfunction or breakdown, grounding will reduce the risk of electric shock by providing a path of least resistance for electric current.
- This appliance is equipped with a cord having an equipment-grounding conductor and grounding plug. The plug must be plugged into an appropriate outlet that is properly installed and grounded in accordance with all local codes and ordinances.
- Improper connection of the equipment-grounding conductor can result in risk of electric shock. Check with a qualified electrician or service person if you are in doubt as to whether the appliance is properly grounded.
- Do not modify the plug provided with the appliance. If it does not fit the outlet, have a proper outlet installed by a qualified electrician.

DISPOSAL OF YOUR OLD APPLIANCE



1. All electrical and electronic products should be disposed of separately from the municipal waste stream via designated collection facilities appointed by the government or the local authorities.
2. The correct disposal of your old appliance will help prevent potential negative consequences for the environment and human health.
3. For more detailed information about disposal of your old appliance, please contact your city office, waste disposal service or the shop where you purchased the product.

Important Safety Instructions

WARNING

To reduce the risk of fire, electric shock, or injury to persons when using your product, basic safety precautions should be followed, including the following.

Installation

- Never attempt to operate this appliance if it is damaged, malfunctioning, partially disassembled, or has missing or broken parts, including a damaged cord or plug. It can cause electric shock or injury.
- This appliance is heavy. Two or more people may be needed to install and move the appliance. Failure to do so can result in injury.
- Store and install this appliance where it will not be exposed to temperatures below freezing or exposed to outdoor weather conditions. Failure to do so can result in leakage.
- Tighten the drain hose to avoid separation. Splashing of water may cause electric shock.
- If the supply cord is damaged, it must be replaced by the manufacturer or its service agents or similarly qualified person in order to avoid a hazard.
- The appliance must not be installed behind a lockable door, a sliding door or a door with a hinge on the opposite side to that of the tumble dryer, in such a way that a full opening of the tumble dryer door is restricted.

Operation

- Do not use a sharp object like drill or pin to press or separate an operation unit. It can cause the electric shock or injury.
- Only an authorized repair person from LG Electronics service centre should disassemble, repair, or modify the product. Improper service may cause injury, electric shock or fire.
- Do not spray the water inside or outside the product to clean it. Water can damage the insulation, causing electric shock or fire.
- Keep the area underneath and around your appliances free of combustible materials such as lint, paper, rags, chemicals, etc. Improper use can cause fire or explosion.
- Do not put living animals, such as pets into the product. It may cause injury.
- Do not leave this appliance door open. Children may hang on the door or crawl inside the appliance, causing damage or injury.

- Never reach into this appliance while it is operating. Wait until the drum has completely stopped. Failure to do so may result in injury.
- Do not put in, wash or dry articles that have been cleaned in, washed in, soaked in, or spotted with combustible or explosive substances (such as wax, oil, paint, gasoline, degreasers, drycleaning solvents, kerosene, vegetable oil, cooking oil, etc.). Improper use can cause fire or explosion.
- In case of flood, stop using the product and contact the LG Electronics service centre. Contact with water can cause electric shock.
- Do not push down the door excessively, when the appliance door is open. Doing so may topple over the appliance and it can cause the injury.
- Use new hose-sets supplied with the appliance. Old hose-sets should not be reused. Water leakage may cause property damage.
- Do not touch the door during steam cycles, drying or high-temperature washing. The door surface can become very hot. Allow the door lock to release before opening the door. Failure to do so may result in injury.
- Do not use inflammable gas and combustible substances (benzene, gasoline, thinner, petroleum, alcohol, etc.) around the product. It may cause explosion or fire.
- If the drain hose or inlet hose is frozen during winter, use it only after thawing. Freezing may cause fire or electric shock, and frozen parts may cause product malfunction or reduction in product life span.
- Keep all washing detergents, softener and bleach away from children. These products contain poisonous materials.
- Do not plug multiple products into multiple socket-outlets or extension cords. This can cause fire.
- Remove the power plug when you clean the product. Not removing the plug may result in electric shock or injury.
- Do not touch the power plug with wet hands. It can cause the electric shock or injury.
- When pulling out the power plug from an outlet, hold the power plug, not the cable. Damage of the cable can cause the electric shock or injury.
- Do not bend the power cable excessively or place a heavy object on top of it. Damage of the power cable can cause electric shock or fire.

Disposal

- Before discarding an old appliance, unplug it. Render the plug useless. Cut off the cable directly behind the appliance to prevent misuse.
- Dispose of the packaging material (such as vinyl and styrofoam) away from children. The packaging material can suffocate a child.
- Remove the door to the washing compartment before this appliance is removed from service or discarded to avoid the danger of children or small animals getting trapped inside. Failure to do so can result in serious injury to persons or death.

INSTALLATION

Specifications

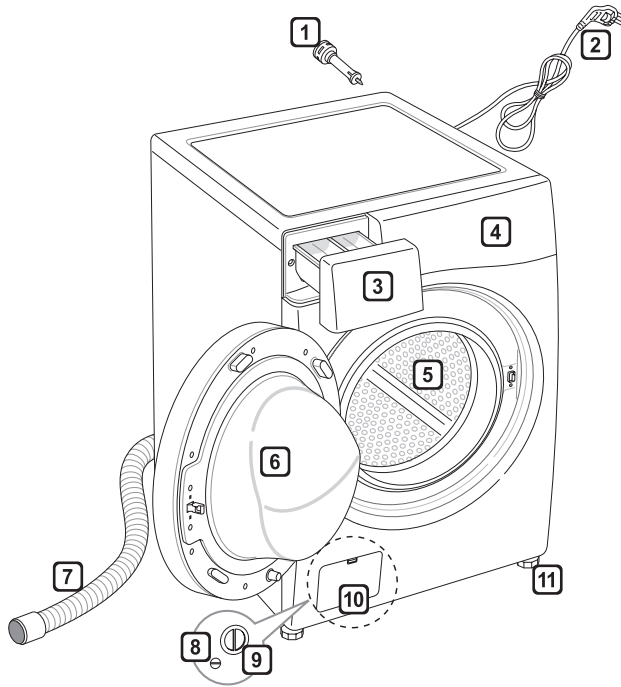

- 1 Transit bolts
- 2 Power plug
- 3 Drawer
- 4 Control panel
- 5 Drum
- 6 Door
- 7 Drain hose
- 8 Drain plug
- 9 Drain pump filter
- 10 Cover cap
(Location may vary depending on products)
- 11 Adjustable feet

- Power supply : 220–240 V~, 50 Hz
- Size : 600 mm (W) x 440 mm (D) x 850 mm (H)
- Product weight : 60 kg
- Wash Capacity : 6 kg
- Permissible water pressure : 0.1–1.0 MPa (1.0–10.0 kgf / cm²)

- Appearance and specifications may vary without notice to improve the quality of the product.

Accessories

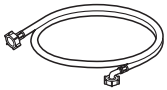

Inlet hose (1EA)
(Option: Hot (1EA))



Spanner



Caps for covering shipping
bolt holes



Anti-slip sheets (2EA)
(Optional)

Installation Place Requirements

Location

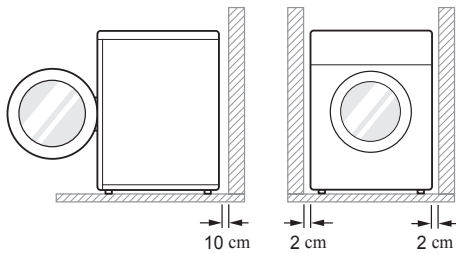

Level floor : Allowable slope under the entire washing machine is 1°.

Power outlet : Must be within 1.5 meters of either side of the location of the washing machine.

- Do not overload the outlet with more than one appliance.

Additional Clearance : For the wall, 10 cm: rear
/2 cm: right & left side

- Do not place or store laundry products on top of the washing machine at any time.
- These products may damage the finish or controls.

Positioning

- Install the washing machine on a flat hard floor.
- Make sure that air circulation around the washing machine is not impeded by carpets, rugs, etc.
- Never try to correct any unevenness in the floor with pieces of wood, cardboard or similar materials under the washing machine.
- If it is impossible to avoid positioning the washing machine next to a gas cooker or coal burning insulation (85x60 cm) covered with aluminum foil on the side facing the cooker or stove must be inserted between the two appliances.

- Do not install your washing machine in rooms where freezing temperatures may occur. Frozen hoses may burst under pressure. The reliability of the electronic control unit may be impaired at temperatures below freezing point.
- Please ensure that when the washing machine is installed, it is easily accessible for an engineer in the event of a breakdown.
- With the washing machine installed, adjust all four feet using the transit bolt spanner provided to ensure the appliance is stable, and a clearance of approximately 20 mm is left between the top of the washing machine and the underside of any work-top.
- This equipment is not designed for maritime use or for use in mobile installations such as caravans, aircraft etc.

Electrical Connection

- Do not use an extension cord or double adapter.
- Always unplug the washing machine and turn off the water supply after use.
- Connect the washing machine to an earthed socket in accordance with current wiring regulations.
- The washing machine must be positioned so that the plug is easily accessible.
- Repairs to the washing machine must only be carried out by qualified personnel. Repairs carried out by inexperienced persons may cause injury or serious malfunctioning. Contact your local service centre.
- If the washing machine is delivered in winter and temperatures are below freezing, place the washing machine at room temperature for a few hours before putting it into operation.

Unpacking and Removing Shipping Bolts

- 1** Lift the washing machine off the foam base.
- After removing the carton and shipping material, lift the washing machine off the foam base. Make sure the tub support comes off with the base and is not stuck to the bottom of the washing machine.
 - If you must lay the washing machine down to remove the carton base, always protect the side of the washing machine and lay it carefully on its side. **DO NOT** lay the washing machine on its front or back.

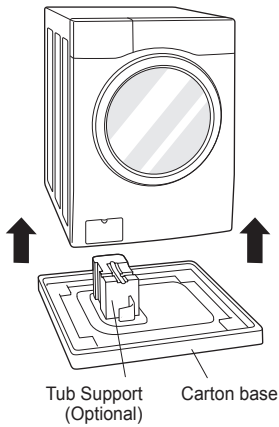

- 3** Install the hole caps.
- Locate the hole caps included in the accessory pack and install them in the shipping bolt holes.

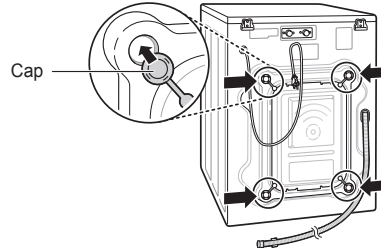

NOTE

- Save the bolt assemblies for future use. To prevent damage to internal components, **DO NOT** transport the washing machine without reinstalling the shipping bolts.
- Failure to remove shipping bolts and retainers may cause severe vibration and noise, which can lead to permanent damage to the washing machine. The cord is secured to the back of the washing machine with a shipping bolt to help prevent operation with shipping bolts in place.

- 2** Remove the bolt assemblies.
- Starting with the bottom two shipping bolts, use the spanner (included) to fully loosen all shipping bolts by turning them counterclockwise. Remove the bolt assemblies by wiggling them slightly while pulling them out.

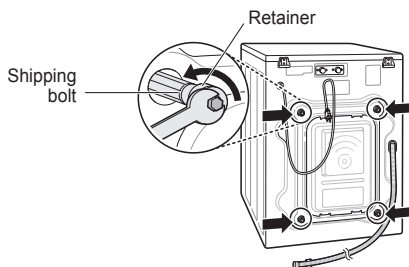

Using Non-Skid Pads (Optional)

If you install the washing machine on a slippery surface, it may move because of excessive vibration. Incorrect leveling may cause malfunction through noise and vibration. If this occurs, install the non-skid pads under the leveling feet and adjust the level.

- 1 Clean the floor to attach the non-skid pads.
 - Use a dry rag to remove and clean foreign objects and moisture. If moisture remains, the non-skid pads may slip.
- 2 Adjust the level after placing the washing machine in the installation area.
- 3 Place the adhesive side of the non-skid pad on the floor.
 - It is most effective to install the non-skid pads under the front legs. If it is difficult to place the pads under the front legs, place them under the back legs.

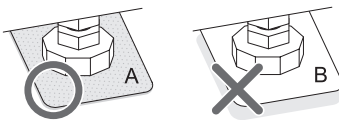
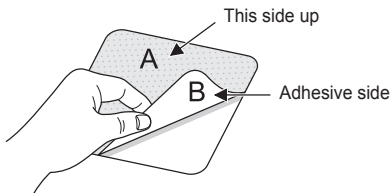

- 4 Ensure the washing machine is level.
 - Push or rock the top edges of the washing machine gently to make sure that the washing machine does not rock. If the washing machine rocks, level the washing machine again.

Wooden Floors (Suspended Floors)

- Wooden floors are particularly susceptible to vibration.
- To prevent vibration we recommend you place rubber cups at least 15 mm thick of the each foot of the washing machine, secured to at least two floor beams with screws.

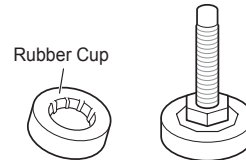

- If possible install the washing machine in one of the corners of the room, where the floor is more stable.
- Fit the rubber cups to reduce vibration.
- You can obtain rubber cups (p/no.4620ER4002B) from the LG Service Centre.

NOTE

- Proper placement and leveling of the washing machine will ensure long, regular, and reliable operation.
- The washing machine must be 100% horizontal and stand firmly in position.
- It must not 'Seesaw' across corners under the load.
- The installation surface must be clean, free from floor wax and other lubricant coatings.
- Do not let the feet of the washing machine get wet. Failure to do so may cause vibration or noise.

Leveling the Washing Machine

If the floor is uneven, turn the adjustable feet as required (Do not insert pieces of wood etc. under the feet). Make sure that all four feet are stable and resting on the floor and then check that the appliance is perfectly level (Use a spirit level).

- Once the washing machine is level, tighten the lock nuts up towards the base of the washing machine. All lock nuts must be tightened.

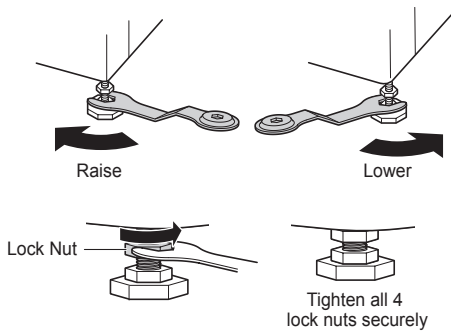

- **Diagonal Check**
When pushing down the edges of the washing machine top plate diagonally, the washing machine should not move up and down at all (Check both directions). If the washing machine rocks when pushing the machine top plate diagonally, adjust the feet again.

NOTE

- Timber or suspended type flooring may contribute to excessive vibration and unbalance.
- If the washing machine is installed on a raised platform, it must be securely fastened in order to eliminate the risk of falling off.

Connecting Inlet Hose

- Water supply pressure must be between 0.1 MPa and 1.0 MPa (1.0–10.0 kgf/cm²).
- Do not strip or crossthread when connecting inlet hose to the valve.
- If the water supply pressure is more than 1.0 MPa, a decompression device should be installed.
- Periodically check the condition of the hose and replace the hose if necessary.

Checking Rubber Seal Inlet Hose

Two rubber seals are supplied with the water inlet hoses. They are used for preventing water leaks. Make sure the connection to taps is sufficiently tight.

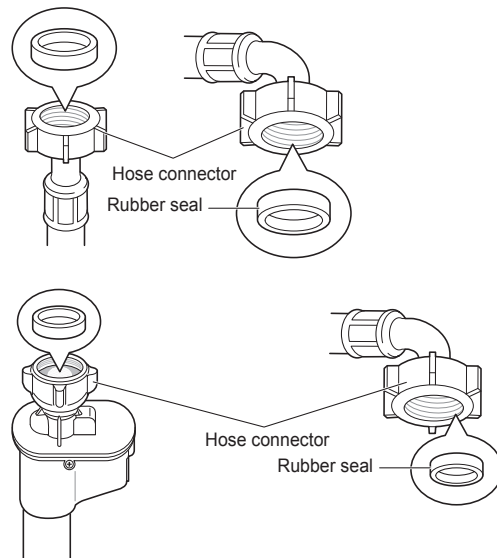

Connecting Hose to Water Tap

Connecting screw-type hose to tap with thread

Screw the hose connector onto the water supply tap.

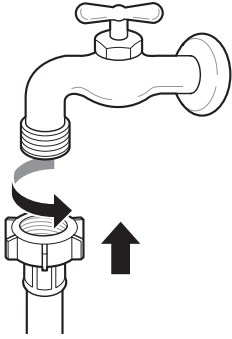

- 3 Push the inlet hose vertically upwards so that the rubber seal within the hose can adhere completely to the tap and then tighten it by screwing it to the right.

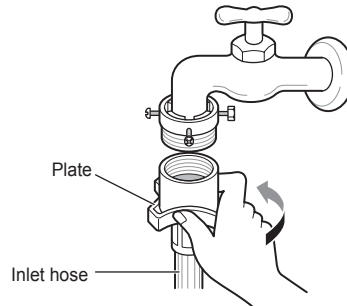

Connecting screw-type hose to tap without thread

- 1 Loose the four fixing screws.

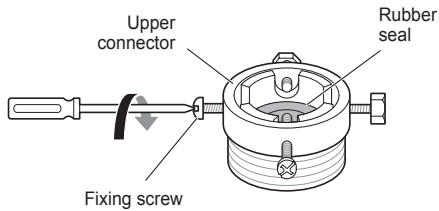

- 2 Push the adapter onto the end of the tap so that the rubber seal forms a watertight connection. Tighten the four fixing screws.

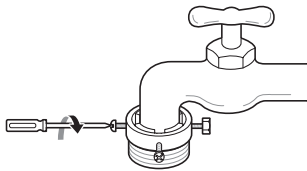

Connecting one touch type hose to tap without thread

- 1 Unscrew the adapter ring plate and loose the four fixing screws.

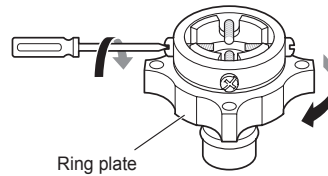

- 2 Remove the guide plate if the tap is too large to fit the adapter.

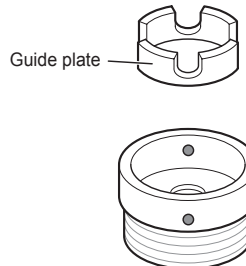

- 3** Push the adapter onto the end of the tap so that the rubber seal forms a watertight connection.
Tighten the adapter ring plate and the four fixing screws.

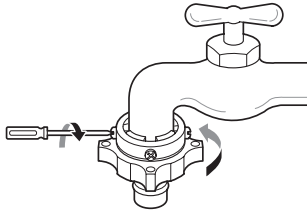

- 4** Pull the connector latch plate down, push the inlet hose onto the adapter, and release the connector latch plate. Make sure the adapter locks into place.

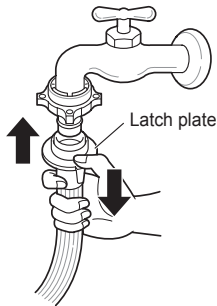

NOTE

- After connecting the inlet hose to the water tap, turn on the water tap to flush out foreign substances (dirt, sand, sawdust, etc.) in the water lines. Let the water drain into a bucket, and check the water temperature.

Connecting Hose to Washing Machine

Make sure that there are no kinks in the hose and that they are not crushed.

When your washing machine has two valves.

- The Inlet hose with the red connector is for the hot water tap.

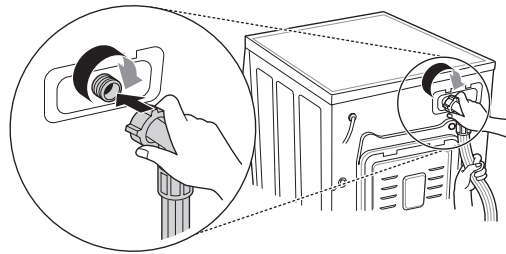

NOTE

- After completing connection, if water leaks from the hose, repeat the same steps.
Use the most conventional type of tap for the water supply. In case the tap is square or too big, remove the guide plate before inserting the tap into the adaptor.

Using the horizontal tap

Horizontal tap



Extension tap

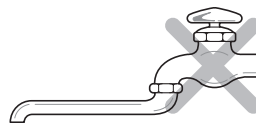

Square tap

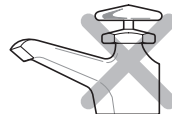

Installation of Drain Hose

- The drain hose should not be placed higher than 100 cm above the floor. Water in the washing machine may not drain or may drain slowly.
- Securing the drain hose correctly will protect the floor from damage due to water leakage.
- If the drain hose is too long, do not force it back into the washing machine. This will cause abnormal noise.

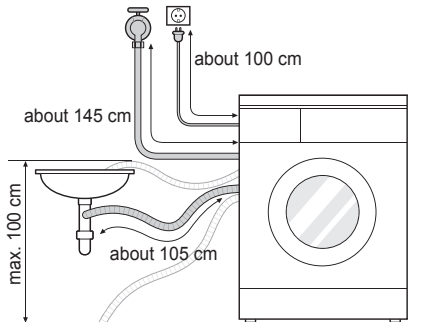

- When installing the drain hose to a sink, secure it tightly with string.
- Securing the drain hose correctly will protect the floor from damage due to water leakage.

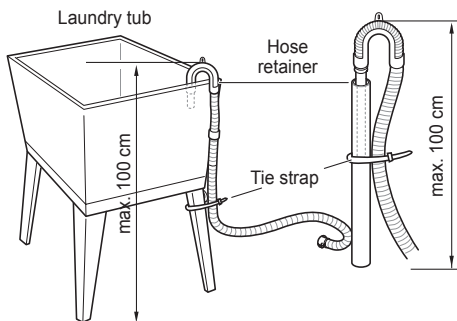
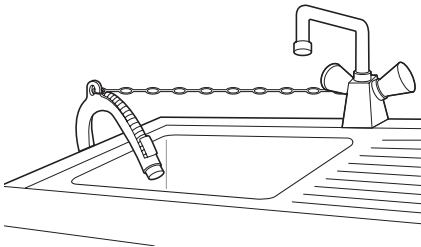

Electrical Connections (In the UK Only)

The wires in the mains lead are coloured in accordance with the following code:

Green and Yellow: Earth

Blue: Neutral

Brown: Live

This appliance must be earthed.

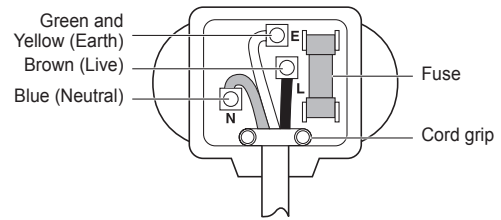

As the colours of the wires in the mains lead of this apparatus may not correspond with the coloured markings identifying the terminals in your plug, proceed as follows:

The green and yellow wire must be connected to the terminal in the plug which is marked with the letter E or by the earth symbol (\perp) or coloured Green or Green and Yellow.

The blue wire must be connected to the terminal which is marked with the letter N or coloured Black.

The brown wire must be connected to the terminal which is marked with the letter L or coloured Red.

If a 13 amp (BS 1363) plug is used, fit a 13 amp BS 1362 fuse.

OPERATION

Using the Washing Machine

Before the first wash, select a cycle (Cotton 60 °C, add a half load of detergent), allow the washing machine to wash without clothing. This will remove residue and water from the drum that may have been left during manufacturing.

- 1 Sort laundry and load items.
 - Sort laundry by fabric type, soil level, colour and load size as needed. Open the door and load items into the washing machine.

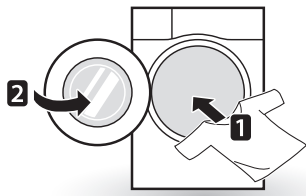

- 2 Add cleaning products and/or detergent and softener.
 - Add the proper amount of detergent to the detergent dispenser drawer. If desired, add bleach or fabric softener to the appropriate areas of the dispenser.

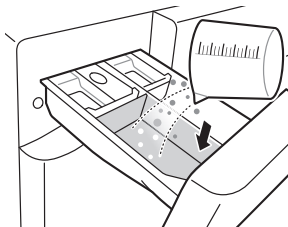

- 3 Turn on the washing machine.
 - Press the **Power** button to turn ON the washing machine.

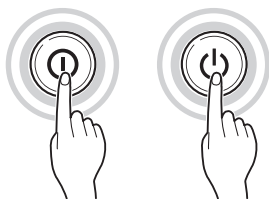

- 4 Choose the desired washing cycle.
 - Press the cycle button repeatedly or turn the cycle selector knob until the desired cycle is selected.

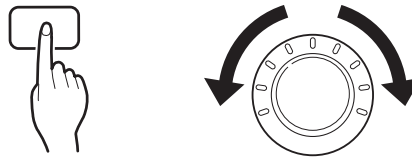

- 5 Begin cycle.
 - Press the **Start/Pause** button to begin the cycle. The washing machine will agitate briefly without water to measure the weight of the load. If the **Start/Pause** button is not pressed within 5 minutes, the washing machine will shut off and all settings will be lost.



- 6 End of cycle.
 - When the cycle is finished, a melody will sound. Immediately remove your clothing from the washing machine to reduce wrinkling. Check around the door seal when removing the load for small items that may be caught in the seal.

Sorting laundry

1 Look for a care label on your clothes.

- This will tell you about the fabric content of your garment and how it should be washed.
- Symbols on the care labels.

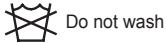
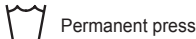
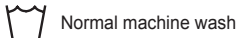

2 Sorting laundry.

- To get the best results, sort clothes into loads that can be washed with the same wash cycle.
- Different fabrics need to be washed at varying temperatures and spin speeds.
- Always sort dark colours from pale colours and whites. Wash separately as dye and lint transfer can occur causing discolouration of white and pale garments. If possible, do not wash heavily soiled items with lightly soiled ones.
 - Soil (Heavy, Normal, Light)
Separate clothes according to amount of soil.
 - Colour (White, Lights, Darks)
Separate white fabrics from coloured fabrics.
 - Lint (Lint producers, Collectors)
Wash lint producers and lint collectors separately.

3 Caring before loading.

- Combine large and small items in a load. Load large items first.
- Large items should not be more than half the total wash load. Do not wash single items. This may cause an unbalanced load. Add one or two similar items.
- Check all pockets to make sure that they are empty. Items such as nails, hair clips, matches, pens, coins and keys can damage both your washing machine and your clothes.

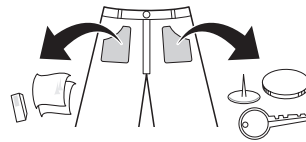

- Close zippers, hooks and strings to make sure that these items don't snag on other clothes.
- Pre-treat dirt and stains by brushing a small amount of detergent dissolved water onto stains to help lift dirt.
- Check the folds of the flexible gasket (gray) and remove any small articles.
- Check inside the drum and remove any items from a previous wash.

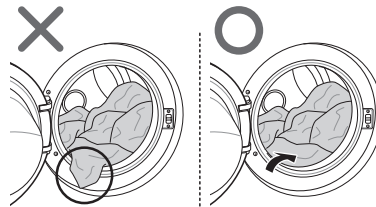

- Remove any clothing or items from the flexible gasket to prevent clothing and gasket damage.

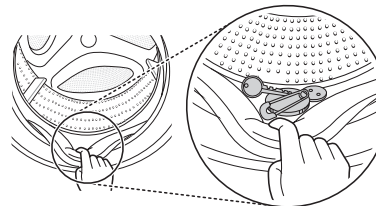

Adding Cleaning Products

Detergent Dosage



- Detergent should be used according to the instruction of the detergent manufacturer and selected according to type, colour, soiling of the fabric and washing temperature.
- If too much detergent is used, too many suds can occur and this will result in poor washing results or cause heavy load to the motor.
- If you wish to use liquid detergent follow the guidelines provided by the detergent manufacturer.
- You can pour liquid detergent directly into the main detergent drawer if you are starting the cycle immediately.
- Do not use liquid detergent if you are using Time delay, or if you have selected Pre Wash, as the liquid may harden.
- If too many suds occur, reduce the detergent amount.
- Detergent usage may need to be adjusted for water temperature, water hardness, size and soil level of the load. For best results, avoid oversudsing.
- Refer to the label of the clothes, before choosing the detergent and water temperature:
- When using the washing machine, use designated detergent for each type of clothing only:
 - General powdered detergents for all types of fabric
 - Powdered detergents for delicate fabric
 - Liquid detergents for all types of fabric or designated detergents only for wool
- For better washing performance and whitening, use detergent with the general powdered bleach.
- Detergent is flushed from the dispenser at the beginning of the cycle.

NOTE

- Do not let the detergent harden. Doing so may lead to blockages, poor rinse performance or odour.
- Full load : According to manufacturer's recommendation.
- Part load : 3/4 of the normal amount
- Minimum load : 1/2 of full load

Adding Detergent and Fabric Softener

Adding detergent

- Main wash only → 
- Pre wash+Main wash →  • 

NOTE

- Too much detergent, bleach or softener may cause an overflow.
- Be sure to use the appropriate amount of detergent.

Adding fabric softener

- Do not exceed the maximum fill line. Overfilling can cause early dispensing of the fabric softener, which may stain clothes. Close the dispenser drawer slowly.

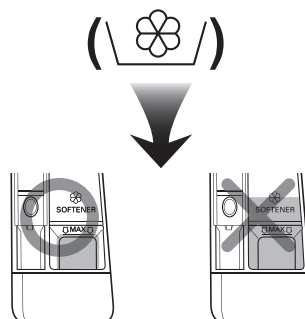

- Do not leave the fabric softener in the detergent drawer for more than 2 days (Fabric softener may harden).
- Softener will automatically be added during the last rinse cycle.
- Do not open the drawer when water is being supplied.
- Solvents (benzene, etc) should not be used.

NOTE

- Do not pour fabric softener directly on the clothes.

Adding water softener

- A water softener, such as Anti-limescale (e.g. Calgon) can be used to cut down on the use of detergent in extremely hard water areas. Dispense according to the amount specified on the packaging. First add detergent and then the water softener.
- Use the quantity of detergent required for soft water.

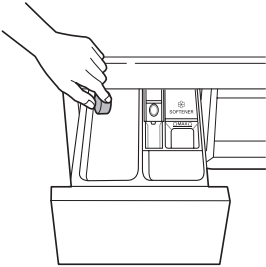
**Using tablet**

- 1 Open the door and put tablets into the drum.

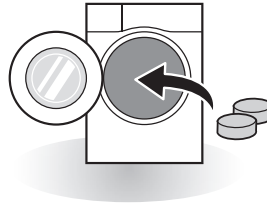

- 2 Load the laundry into the drum and close the door.

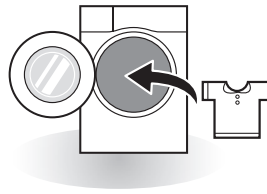

Control Panel

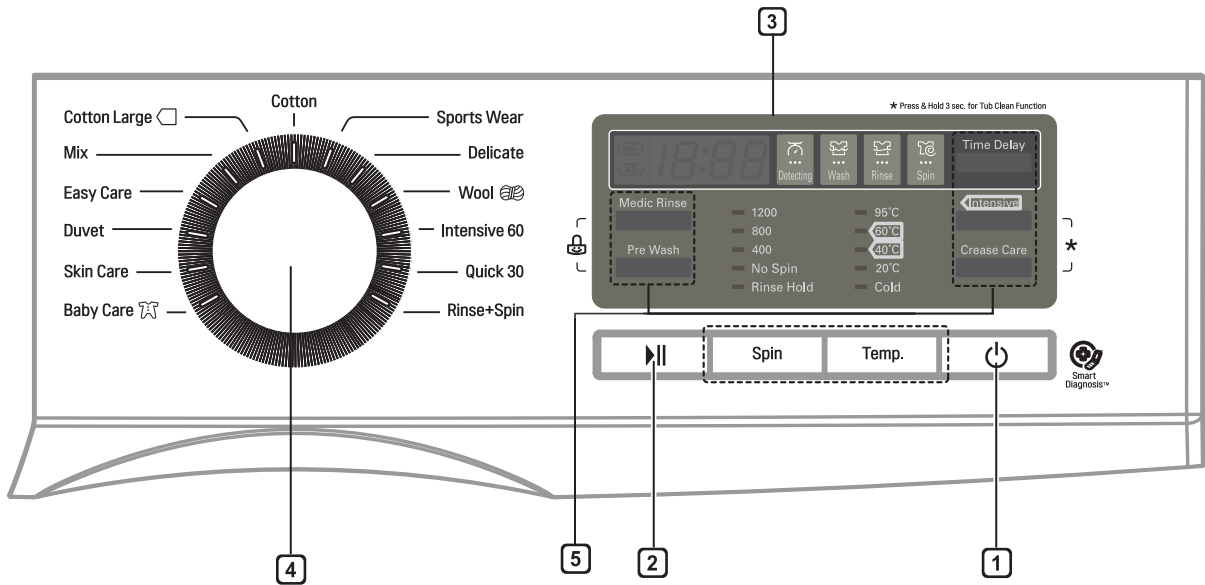

1 Power button

- Press the **Power** button to turn the washing machine on.
- Press and hold the **Power** button for 1 second to turn the washing machine off.

2 Start/Pause button

- This **Start/Pause** button is used to start the wash cycle or pause the wash cycle.
- If a temporary stop of the wash cycle is needed, press the **Start/Pause** button.

3 Display

- The display shows the settings, estimated time remaining, options, and status messages. When the product is turned on, the default settings in the display will illuminate.
- The display shows estimate time remaining. While the size of the load is being calculated automatically, blinking  or 'Detecting' appears.

4 Programme Button

- Programmes are available according to laundry type.
- Lamp will light up to indicate the selected programme.

5 Options

- This allows you to select an additional cycle and will light when selected.
- Use these buttons to select the desired cycle options for the selected cycle.

Programme Table

Washing Programme

Programme	Description	Fabric Type	Proper Temp.	Maximum Load
Koch-/ Buntwäsche (Cotton)	Provides better performance by combining various drum motions.	Coloured fast garments (shirts, nightdresses, pajamas, etc) and normally soiled cotton load (underwear).	40°C (Cold to 95°C)	Rating
Baumwolle+ (Cotton Large)	Provides optimised washing performance for large amount of laundry with less energy consumption.		60°C (Cold to 60°C)	
Pflegeleicht (Easy Care)	This cycle is suitable for casual shirts that do not need ironing after washing.	polyamide, acrylic, polyester	40°C (Cold to 60°C)	3.0 kg
Mix (Mix)	Enables various fabrics to be washed simultaneously.	Various kind of fabrics except special garments (silk/delicate, sports wear, dark clothes, wool, duvet/curtains).	40°C (Cold to 40°C)	
Baby Care (Baby Care)	Remove solid and protein stain and provide better rinse performance.	Lightly soiled baby wear.	60 °C (60 °C to 95°C)	4.0 kg
Skin Care (Skin Care)	Remove efficiently detergent residue in clothes.	Fabrics which be in direct contact with the skin, e.g. underwear, nappies, towelling, bed linen, pillow and sofa covers with light filling	40°C (Cold to 60°C)	Rating
Bettdecken (Duvet)	This cycle is for large items such as bed covers, pillows, sofa covers, etc.	Cotton bedding except special garments (delicates, wool, silk, etc.) with filling: duvets, pillows, blankets, sofa covers with light filling	40°C (Cold to 40°C)	1 single size
Sportswear (Sports Wear)	This cycle is suitable for sports wear such as jogging clothes and running wear	coolmax, gore-tex, fleece and sympatex		
Feinwäsche (Delicate)	This cycle is for delicate clothes such as underwear, blouse, etc.	Delicate, easily damaged laundry.	20°C (Cold to 40°C)	2.0 kg
Woole (Wool)	Enable to wash wool fabrics. (Please use detergent for machine washable woolens).	Machine washable woolens with pure new wool only.	40°C (Cold to 40°C)	

Programme	Description	Fabric Type	Proper Temp.	Maximum Load
Intensiv 60 (Intensive 60)	Within 60mins provide better washing performance and energy efficiency.	Cotton and mix fabrics. (Special PROGRAM within 60 mins for normally soiled laundry).	60°C (Cold to 60°C)	4.0 kg
Kurz 30 (Quick 30)	This cycle provides fast washing time for small loads and lightly soiled clothes	Coloured laundry which is lightly soiled fast. CAUTION : Use less than 20g of detergent (for 2.0kg load) otherwise detergent may remain on the clothes.	20°C (Cold to 40°C)	2.0 kg
Spülen + Schleudern (Rinse + Spin)	Use for laundry that need rinsing only or to add rinse-added fabric softener to laundry.	Normal fabrics which can be washable.	-	Rating

- Water Temperature: Select the appropriate water temperature for chosen wash cycle. Always follow garment manufacturer's care label or instructions when washing.
- Set program at "Cotton Large 40°C +Intensive (Half Load)", "Cotton Large 60°C +Intensive (Half Load)", "Cotton Large 60°C +Intensive (Full Load)" option for test in conformity with EN60456 and Regulation 1015/2010.
 - Standard 60°C cotton program : Cotton Large + 60 °C + Intensive (Full Load)
 - Standard 60°C cotton program : Cotton Large + 60 °C + Intensive (Half Load)
 - Standard 40°C cotton program : Cotton Large + 40 °C + Intensive (Half Load)
 (They are suitable to clean normally soiled cotton laundry.)
 (They are the most efficient programmes in terms of combined energy and water consumptions for washing that type of cotton laundry.)
 * Actual water temperature may differ from the declared cycle temperature.
- The test results depend on water pressure, water hardness, water inlet temperature, room temperature, type and amount of load, degree of soiling utilized detergent, fluctuations in the main electricity supply and chosen additional options.

NOTE

- Neutral detergent is recommended.

Extra Options

Programme	Startzeitvorwahl (Time Delay)	Vorwäsche (Pre Wash)	Intensiv (Intensive)	Intensiv Spülen (Medic Rinse)	Knitterschutz (Crease Care)
Koch-/ Buntwäsche (Cotton)	●	●	●	●	●
Baumwolle+ (Cotton Large)	●	●	●	●	●
Pflegeleicht (Easy Care)	●	●	●	●	●
Mix (Mix)	●	●	●	●	●
Baby Care (Baby Care)	●	● ^{**}	●	● ^{**}	●
Skin Care (Skin Care)	●	●	●	●	●
Bettdecken (Duvet)	●		●		●
Sportswear (Sports Wear)	●		●		●
Feinwäsche (Delicate)	●		●		●
Wolle (Wool)	●		●		
Kurz 30 (Quick 30)	●	●	●		
Intensiv 60 (Intensive 60)	●		● [*]		●
Spülen + Schleudern (Rinse + Spin)	●				●

* : This option is automatically included in the cycle and can not be deleted.

** : This option is automatically included in the cycle and can be deleted.

Operating Data

Programme	Max RPM	
	FH2**	FH0**
Koch-/Buntwäsche (Cotton)	1200	1000
Baumwolle+ (Cotton Large)	1200	1000
Pflegeleicht (Easy Care)	800	800
Mix (Mix)	1200	1000
Baby Care (Baby Care)	800	800
Skin Care (Skin Care)	1200	1000
Bettdecken (Duvet)	800	800
Sportswear (Sports Wear)	800	800
Feinwäsche (Delicate)	800	800
Wolle (Wool)	800	800
Kurz 30 (Quick 30)	1200	1000
Intensiv 60 (Intensive 60)	1200	1000
Spülen +Schleudern (Rinse + Spin)	1200	1000

NOTE

- Information of main washing programmes at half load.

Program	Time in minutes	Remaining moisture content		Water in Liter	Energy in kWh
		1200 rpm	1000 rpm		
Koch-/Buntwäsche (Cotton) (40 °C)	96	53 %	53 %	60	0,56
Baumwolle+ (Cotton Large) (60 °C)	116	53 %	53 %	48	0,84

Option Cycle

Vorwäsche (Pre Wash) ()

If the laundry is heavily soiled, the Pre Wash cycle is recommended.

- 1 Press the **Power** button.
- 2 Select a washing programme.
- 3 Press the **Vorwäsche** button.
- 4 Press the **Start/Pause** button.

Intensiv Spülen (Medic Rinse) ()

For best results or for cleaner rinsing. This allows the final rinse to be heated to 40 degrees.

- 1 Press the **Power** button.
- 2 Select a washing programme.
- 3 Press the **Intensiv Spülen** button and set time required.
- 4 Press the **Start/Pause** button.

Knitterschutz (Crease Care)

If you want to prevent creasing, select Crease Care option.

- 1 Press the **Power** button.
- 2 Select a washing programme.
- 3 Press the **Crease Care** button.
- 4 Press the **Start/Pause** button.

Startzeitvorwahl (Time Delay)

You can set a time delay so that the washing machine will start automatically and finish after a specified time interval.

- 1 Press the **Power** button.
- 2 Select a washing programme.
- 3 Press the **Time Delay** button and set time required.
- 4 Press the **Start/Pause** button.

NOTE

- The delay time is the time to the end of the programme, not the start. The actual running time may vary due to water temperature, wash load and other factors.

Temp. (Temp.)

The **Temp.** button selects the wash and rinse temperature combination for the selected cycle. Press this button until the desired setting is lit. All rinses use cold tap water.

- Select the water temperature suitable for the type of load you are washing. Follow the garment fabric care labels for best results.

Spülen (Rinse) ()

Spülen+ (Rinse+) ()

Add rinse once.

Spülstop (Rinse Hold) ()

The cycle is paused until start button is pressed again when rinse is finished.

Intensiv (Intensive)

If the laundry is normal and heavily soiled, Intensive option is effective.

- 1 Press the **Power** button.
- 2 Select a washing programme.
- 3 Press the **Intensive** button.
- 4 Press the **Start/Pause** button.

Schleudern (Spin)

- Spin speed level can be selected by pressing the **Schleudern** button repeatedly.

- Spin Only

- 1 Press the **Power** button.
- 2 Press the **Schleudern** button to select RPM.
- 3 Press the **Start/Pause** button.

NOTE

- When you select 'No Spin', it will still rotate for a short time to drain quickly.

Kindersicherung (Child Lock) ()

Select this function to lock the buttons on the control assembly to prevent tampering.

Locking the control panel

- 1 Press and hold the **Kindersicherung** button for 3 seconds.
- 2 A beeper will sound, and 'L' will appear on the display.
When the child lock is set, all buttons are locked except the **Power** button.

NOTE

- Turning off the power will not reset the child lock function. You must deactivate child lock before you can access any other functions.

Unlocking the control panel

Press and hold the **Kindersicherung** button for 3 seconds.

- A beeper will sound and the remaining time for the current programme will reappear on the display.

Signalton Ein / Aus (Beep On / Off)

- 1 Press the **Power** button.
- 2 Press the **Start/Pause** button.
- 3 Press and hold the **Temp.** and **Spülen** button simultaneously for 3 seconds to set the Beep on/off function.

NOTE

- Once the Beep on/off function is set, the setting is memorized even after the power is turned off.
- If you want to turn the Beeper off, simply repeat this process.

Using Smart Function (Optional)

Using the Tag On Function

The Tag On function allows you to conveniently use the LG Smart Diagnosis™ and Cycle Download features to communicate with your appliance right from your own smart phone.

- The Tag On function can only be used with most smart phones equipped with the NFC function and based on the Android operating system (OS).

Installation of the application

- Search "LG Smart Laundry" on the Google Play Store from your smart phone.

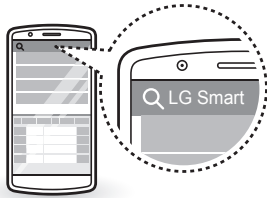

Using the Application

LG Smart Laundry application allows you to use various features for your convenience.

- Cycle Download
- Smart Diagnosis™
- Tag On Cycle Set
- Laundry Stats

NOTE

- Press  in the LG Smart Laundry application for a more detailed guide on how to use the Tag On function.
- Depending on the smart phone manufacturer and Android OS version, the NFC activation process may differ. Refer to the manual of your smart phone for details.
- Because of the characteristics of NFC, if the transmission distance is too far, or if there is a metal sticker or a protective case on the phone, transmission will not be good. In some cases, NFC-equipped phones may be unable to transmit successfully.
- The content found in this manual may differ depending on the version of "LG Smart Laundry" application, and it may be modified without informing customers.

EU Conformity Notice



LG Electronics hereby declares that this product is in compliance with the following Directives.

R&TTE Directive 1999/5/EC

WARNING

- Unplug the washing machine before cleaning to avoid the risk of electric shock. Failure to follow this warning may result in serious injury, fire, electric shock, or death.
- Never use harsh chemicals, abrasive cleaners, or solvents to clean the washing machine. They may damage the finish.

Cleaning your Washing Machine

Care After Wash

- After the cycle is finished, wipe the door and the inside of the door seal to remove any moisture.
- Leave the door open to dry the drum interior.
- Wipe the body of the washing machine with a dry cloth to remove any moisture.

Cleaning the Exterior

Proper care of your washing machine can extend its life.

Door:

- Wash with a damp cloth on the outside and inside and then dry with a soft cloth.

Exterior:

- Immediately wipe off any spills.
- Wipe with a damp cloth.
- Do not press the surface or the display with sharp objects.

Care and Cleaning of the Interior

- Use a towel or soft cloth to wipe around the washing machine door opening and door glass.
- Always remove items from the washing machine as soon as the cycle is complete. Leaving damp items in the washing machine can cause wrinkling, colour transfer, and odour.
- Run the Tub Clean cycle once a month (or more often if needed) to remove detergent buildup and other residue.

Cleaning the Water Inlet Filter

- Turn off the stopclock if the washing machine is to be left for any length of time (e.g. holiday), especially if there is no floor drain (gully) in the immediate vicinity.
- 'E' icon will be displayed on the control panel when water is not entering the detergent drawer.
- If water is very hard or contains traces of lime deposit, the water inlet filter may become clogged. It is therefore a good idea to clean it occasionally.

- 1 Turn off the water tap and unscrew the water inlet hose.

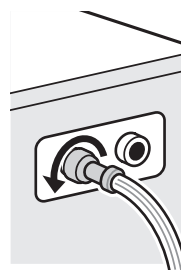

- 2 Clean the filter using a hard bristle brush.

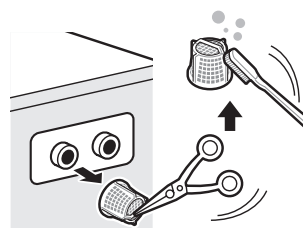

Cleaning the Drain Pump Filter

- The drain filter collects threads and small objects left in the laundry. Check regularly that the filter is clean to ensure smooth running of your washing machine.
- Allow the water to cool down before cleaning the drain pump, carrying out emergency emptying, or opening the door in an emergency.

1 Open the cover cap and pull out the hose.

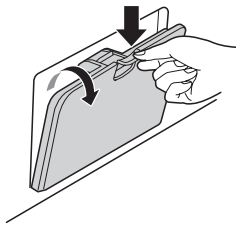

2 Unplug the drain plug and open the filter by turning it to the left.

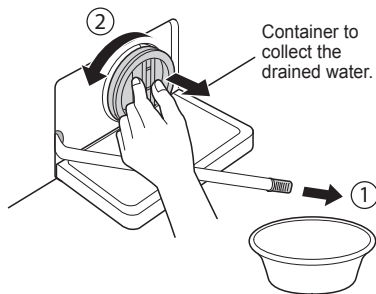

3 Remove any extraneous matter from the pump filter.

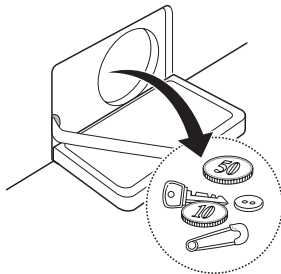

4 After cleaning, turn the pump filter and insert the drain plug.

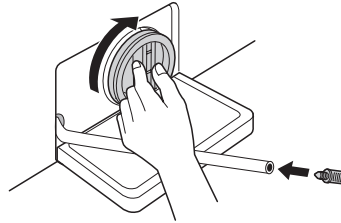

5 Close the cover cap.

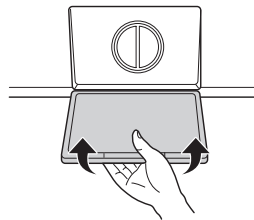

CAUTION

- First drain using the drain hose and then open the pump filter to remove any threads or objects.
- Be careful when draining, as the water may be hot.

Cleaning the Dispenser Drawer

Detergent and fabric softener may build up in the dispenser drawer. Remove the drawer and inserts and check for buildup once or twice a month.

- 1 Remove the detergent dispenser drawer by pulling it straight out until it stops.
 - Press down hard on the disengage button and remove the drawer.

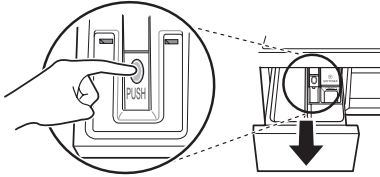

- 2 Remove the inserts from the drawer.
 - Rinse the inserts and the drawer with warm water to remove buildup from laundry products. Use only water to clean the dispenser drawer. Dry the inserts and drawer with a soft cloth or towel.
- 3 To clean the drawer opening, use a cloth or small, non-metal brush to clean the recess.
 - Remove all residue from the upper and lower parts of the recess.
- 4 Wipe any moisture off the recess with a soft cloth or towel.
- 5 Return the inserts to the proper compartments and replace the drawer.

Trommelreinigung (Tub Clean) (Optional) (🌀⁺)

Tub Clean is a special cycle to clean the inside of the washing machine.

A higher water level is used in this cycle at higher spin speed. Perform this cycle regularly.

- 1 Remove any clothing or items from the washing machine and close the door.
- 2 Open the dispenser drawer and add Anti limescale (e.g. Calgon) to the main wash compartment.
- 3 Close the dispenser drawer slowly.
- 4 Power On and then press and hold **Trommelreinigung** button for 3 seconds. Then 't c l' will be displayed on the display.
- 5 Press the **Start/Pause** button to start.
- 6 After the cycle is complete, leave the door open to allow the washing machine door opening, flexible gasket and door glass to dry.

⚠ CAUTION

- If there is a child, be careful not to leave the door open for too long.

NOTE

- Do not add any detergent to the detergent compartments. Excessive suds may generate and leak from the washing machine.

Caution on Freezing During Winter

- When frozen, the product does not operate normally. Make sure to install the product where it will not freeze during winter.
- In case the product must be installed outside on a porch or in other outdoor conditions, make sure to check the following.

- After closing the tap, disconnect the cold inlet hose from the tap, and remove water while keeping the hose facing downwards.

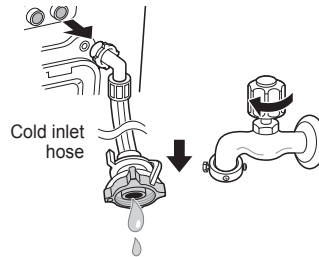

How to Keep the Product from Freezing

- After washing, remove water remaining inside the pump completely with the opening hose plug used for removal of residual water. When the water is removed completely, close the hose plug used for removal of residual water and cover cap.

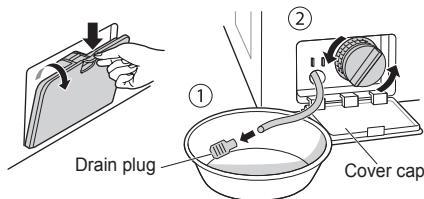

- Hang down drain hose to pull out water inside the hose completely.

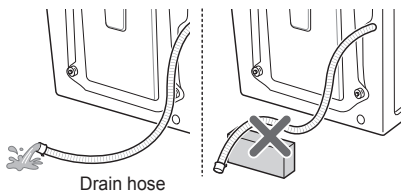

CAUTION

- When the drain hose is installed in a curved shape, the inner hose may freeze.

Check for Freezing

- If water does not drain when opening the hose plug used for removal of residual water, check the drainage unit.



- Turn the power on, select Rinse and Spin, and press the **Start/Pause** button.

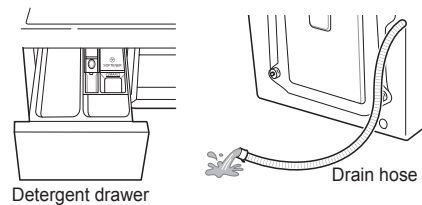

NOTE

- Check that water is coming into the detergent drawer while rinsing, and water is draining through the drain hose while spinning.
- When 'FF' is shown in display window while the product is in operation, check water supply unit and drainage unit (Some models do not have an alarm function that indicates freezing).

How to Handle Freezing

- Make sure to empty the drum, pour warm water of 50–60 °C up to the rubber part inside the drum, close the door, and wait for 1–2 hours.

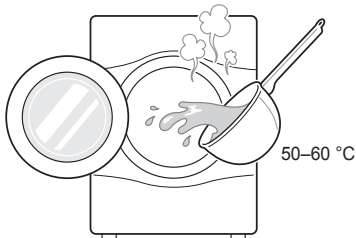

CAUTION

- Do not use boiling water. It may cause burns or damage to the product.
- Open the cover cap and hose plug used for removal of residual water to extract water completely.

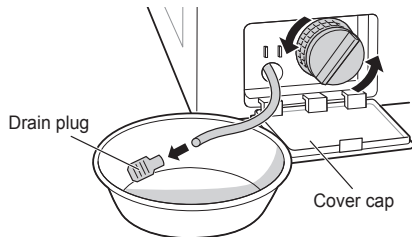

NOTE

- If when water does not drain, this means the ice is not melted completely. Wait more.

- When water is removed completely from the drum, close the hose plug used for removal of residual water, select Rinse and Spin, and press the **Start/Pause** button.

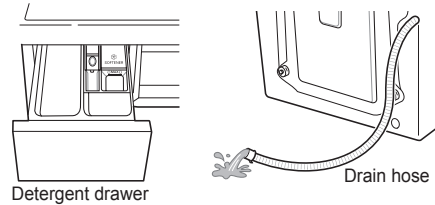

NOTE

- Check that water is coming into the detergent drawer while rinsing, and water is draining through the drain hose while spinning.
- When water supply problems occur, take the following measures.
 - Turn off the tap, and thaw out the tap and both connection areas of inlet hose of the product using a hot water cloth.
 - Take out inlet hose and immerse in warm water below 50–60 °C.

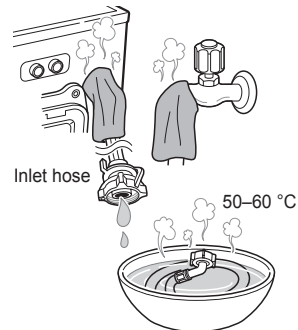

Using the Smart Diagnosis™ Function

Use this function if you need an accurate diagnosis by an LG Electronics service centre when the product malfunctions or fails. Use this function only to contact the service representative, not during normal operation.

- 1 Press the **Power** button to turn on the washing machine. Do not press any other buttons or turn the cycle selector knob.
- 2 When instructed to do so by the call centre, place the mouthpiece of your phone close to the **Power** button.

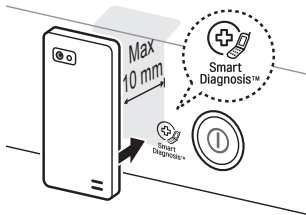

- 3 Press and hold the **Temp.** button for 3 seconds, while holding the phone mouthpiece to the icon or **Power** button.
- 4 Keep the phone in place until the tone transmission has finished. Time remaining for data transfer is displayed.
 - For best results, do not move the phone while the tones are being transmitted.
 - If the call centre agent is not able to get an accurate recording of the data, you may be asked to try again.



- 5 Once the countdown is over and the tones have stopped, resume your conversation with the call centre agent, who will then be able to assist you using the information transmitted for analysis.

NOTE

- The Smart Diagnosis™ function depends on the local call quality.
- The communication performance will improve and you can receive better service if you use the home phone.
- If the Smart Diagnosis™ data transfer is poor due to poor call quality, you may not receive the best Smart Diagnosis™ service.

TROUBLESHOOTING







- Your washing machine is equipped with an automatic error-monitoring system to detect and diagnose problems at an early stage. If your washing machine does not function properly or does not function at all, check the following before you call for service:















Diagnosing Problems

Symptoms	Reason	Solution
Rattling and clanking noise	Foreign objects such as coins or safety pins may be in drum or pump.	<ul style="list-style-type: none"> Stop washing machine, check drum and drain filter. If noise continues after washing machine is restarted, call your authorised service centre.
Thumping sound	Heavy wash loads may produce a thumping sound. This is usually normal.	<ul style="list-style-type: none"> If sound continues, washing machine is probably out of balance. Stop and redistribute wash load.
Vibrating noise	Have all the transit bolts and tub support been removed?	<ul style="list-style-type: none"> If not removed during installation, refer to Installation guide for removing transit bolts.
	Are all the feet resting firmly on the ground?	<ul style="list-style-type: none"> Wash load may be unevenly distributed in drum. Stop washing machine and rearrange wash load.
Water leaks	Inlet hoses or drain hose are loose at tap or washing machine.	<ul style="list-style-type: none"> Check and tighten hose connections.
	House drain pipes are clogged.	<ul style="list-style-type: none"> Unclog drain pipe. Contact plumber if necessary.
Oversudsing		<ul style="list-style-type: none"> Too much detergent or unsuitable detergent may cause excessive foaming which may result in water leaks.
Water does not enter washing machine or it enters slowly	Water supply is not adequate in that location.	<ul style="list-style-type: none"> Check another tap in the house.
	Water supply tap is not completely open.	<ul style="list-style-type: none"> Fully open tap.
	Water inlet hose(s) are kinked.	<ul style="list-style-type: none"> Straighten hose.
	The filter of the inlet hose(s) clogged.	<ul style="list-style-type: none"> Check the filter of the inlet hose.
Water in the washing machine does not drain or drains slowly	Drain hose is kinked or clogged.	<ul style="list-style-type: none"> Clean and straighten the drain hose.
	The drain filter is clogged.	<ul style="list-style-type: none"> Clean the drain filter.

Symptoms	Reason	Solution
Washing machine does not start	Electrical power cord may not be plugged in or connection may be loose.	<ul style="list-style-type: none"> • Make sure plug fits tightly in wall outlet.
	House fuse blown, circuit breaker tripped, or a power outage has occurred.	<ul style="list-style-type: none"> • Reset circuit breaker or replace fuse. Do not increase fuse capacity. If problem is a circuit overload, have it corrected by a qualified electrician.
	Water supply tap is not turned on.	<ul style="list-style-type: none"> • Turn on water supply tap.
Washing machine will not spin	Check that the door is firmly shut.	<ul style="list-style-type: none"> • Close the door and press the Start/Pause button. After pressing the Start/Pause button, it may take a few moments before the washing machine begins to spin. The door must be locked before spin can be achieved. Add 1 or 2 similar items to help balance the load. Rearrange load to allow proper spinning.
Door does not open		<ul style="list-style-type: none"> • Once washing machine has started, the door cannot be opened for safety reasons. Check if the 'Door Lock' icon is illuminated. You can safely open the door after the 'Door Lock' icon turns off.
Wash cycle time delayed		<ul style="list-style-type: none"> • The washing time may vary by the amount of laundry, water pressure, water temperature and other usage conditions. If an imbalance is detected or if the suds removing programme is on, the wash time will increase.
Fabric softener overflow	Too much softener may cause an overflow.	<ul style="list-style-type: none"> • Follow softener guidelines to ensure appropriate amount is used. Do not exceed the maximum fill line.
Softeners dispensed too early		<ul style="list-style-type: none"> • Close the dispenser drawer slowly. Do not open the drawer during the wash cycle.
Dry problem	Does not dry	<ul style="list-style-type: none"> • Do not overload. Check that the washing machine is draining properly to extract adequate water from the load. Clothes load is too small to tumble properly. Add a few towels.

Error Messages

Symptoms	Reason	Solution
 	<p>Water supply is not adequate in area.</p> <p>Water supply taps are not completely open.</p> <p>Water inlet hose(s) are kinked.</p> <p>The filter of the inlet hose(s) are clogged.</p> <p>If water leakage occurred in the inlet hose, indicator (A) will become red.</p>  <p>• May vary depending on the model.</p>	<ul style="list-style-type: none"> • Check another tap in the house. • Fully open tap. • Straighten hose(s). • Check the filter of the inlet hose.
 	<p>Drain hose is kinked or clogged.</p> <p>The drain filter is clogged.</p>	<ul style="list-style-type: none"> • Clean and straighten the drain hose. • Clean the drain filter.
 	<p>Load is too small.</p> <p>Load is out of balance.</p> <p>The appliance has an imbalance detection and correction system. If individual heavy articles are loaded (e.g. bath mat, bath robe, etc.) this system may stop spinning or even interrupt the spin cycle altogether.</p> <p>If the laundry is still too wet at the end of the cycle, add smaller articles of laundry to balance the load and repeat the spin cycle.</p>	<ul style="list-style-type: none"> • Add 1 or 2 similar items to help balance the load. • Add 1 or 2 similar items to help balance the load. • Rearrange load to allow proper spinning. • Rearrange load to allow proper spinning.

Symptoms		Reason	Solution
	  	Ensure door is not open.	<ul style="list-style-type: none"> • Close the door completely. • If 'dE, dE 1, dE2' is not released, call for service.
			<ul style="list-style-type: none"> • Unplug the power plug and call for service.
		Water overfills due to the faulty water valve.	<ul style="list-style-type: none"> • Close the water tap. • Unplug the power plug. • Call for service.
		Water level sensor has malfunctioned.	<ul style="list-style-type: none"> • Close the water tap. • Unplug the power plug. • Call for service.
		Over load in motor.	<ul style="list-style-type: none"> • Allow the washing machine to stand for 30 minutes to allow the motor to cool, then restart the cycle.
		Water leaks.	<ul style="list-style-type: none"> • Call for service.

WARRANTY

This limited warranty does not cover:

- Service trips to deliver, pick up, or install or repair the product; instruction to the customer on operation of the product; repair or replacement of fuses or correction of wiring or plumbing, or correction of unauthorized repairs/ installation.
- Failure of the product to perform during power failures and interruptions or inadequate electrical service.
- Damage caused by leaky or broken water pipes, frozen water pipes, restricted drain lines, inadequate or interrupted water supply or inadequate supply of air.
- Damage resulting from operating the Product in a corrosive atmosphere or contrary to the instructions outlined in the Product's owner's manual.
- Damage to the Product caused by accidents, pests and vermin, lightning, wind, fire, floods, or acts of God.
- Damage or failure caused by unauthorized modification or alteration, or if it is used for other than the intended purpose, or any water leakage where the product was not properly installed.
- Damage or failure caused by incorrect electrical current, voltage, or plumbing codes, commercial or industrial use, or use of accessories, components, or consumable cleaning products that are not approved by LG.
- Damage caused by transportation and handling, including scratches, dents, chips, and/or other damage to the finish of your product, unless such damage results from defects in materials or workmanship.
- Damage or missing items to any display, open box, discounted, or refurbished Product.
- Products with original serial numbers that have been removed, altered, or cannot be readily determined. Model and Serial numbers, along with original retail sales receipt, are required for warranty validation.
- Increases in utility costs and additional utility expenses.
- Repairs when your Product is used in other than normal and usual household use or contrary to the instructions outlined in the Product's owner's manual.
- Costs associated with removal of your Product from your home for repairs.
- The removal and reinstallation of the Product if it is installed in an inaccessible location or is not installed in accordance with published installation instructions, including LG's owner's and installation manuals.
- Damage resulting from misuse, abuse, improper installation, repair, or maintenance. Improper repair includes use of parts not approved or specified by LG.

<p>Strange vibration or noise caused by not removing transit bolts or tub support.</p>		<p>Remove the transit bolts & tub support.</p>
<p>Leakage caused by dirt (hair, lint) on gasket and door glass.</p>		<p>Clean the gasket & door glass.</p>

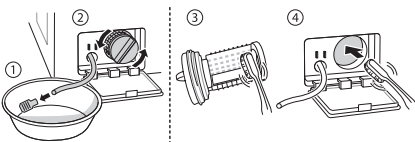
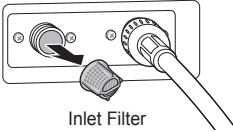
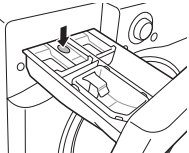
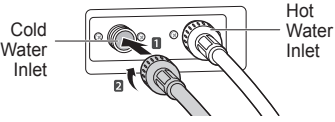
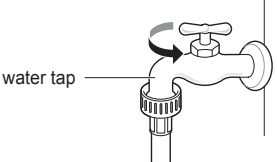
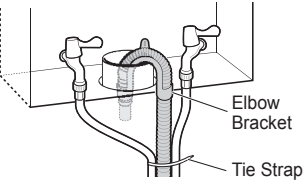
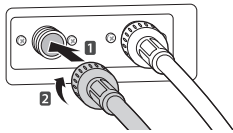
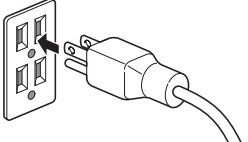
<p>Not draining caused by clogging of pump filter.</p>	<p>➔</p>		<p>Clean the pump filter.</p>
<p>Water is not coming because water inlet valve filters are clogged or water inlet hoses are kinked.</p>	<p>➔</p>	 <p>Inlet Filter</p>	<p>Clean the inlet valve filter or reinstall the water inlet hoses.</p>
<p>Water is not coming because too much detergent use.</p>	<p>➔</p>	 <p>Dispenser</p>	<p>Clean the detergent dispenser drawer.</p>
<p>Laundry is hot or warm after finished washing because the inlet hoses are installed in reverse.</p>	<p>➔</p>	 <p>Cold Water Inlet</p> <p>Hot Water Inlet</p>	<p>Reinstall the inlet hoses.</p>
<p>Water is not supplied because the water tap is not turned on.</p>	<p>➔</p>	 <p>water tap</p>	<p>Turn on the water tap.</p>
<p>Leakage caused by improper installation of drain hose or clogged drain hose.</p>	<p>➔</p>	 <p>Elbow Bracket</p> <p>Tie Strap</p>	<p>Reinstall the drain hose.</p>
<p>Leakage caused by improper installation of water inlet hose or using other brand inlet hoses.</p>	<p>➔</p>		<p>Reinstall the inlet hose.</p>
<p>No power problem caused by loose connection of power cord or electrical outlet problem.</p>	<p>➔</p>		<p>Reconnect the power cord or change the electrical outlet.</p>

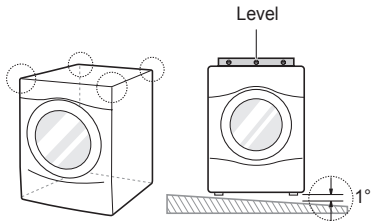
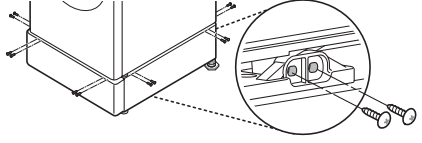
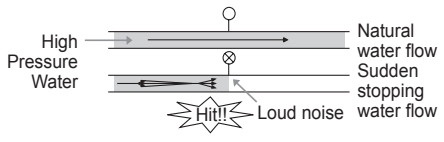
<p>Service trips to deliver, pick up, install the product or for instruction on product use. The removal and reinstallation of the Product.</p>	<p>➔</p>		<p>The warranty covers manufacturing defects only. Service resulting from improper Installation is not covered.</p>
<p>If all screws are not installed properly, it may cause excessive vibration (Pedestal model only).</p>	<p>➔</p>		<p>Install 4 screws at each corner (Total 16EA).</p>
<p>Water hammering (banging) noise when washing machine is filling with water.</p>	<p>➔</p>		<p>Adjust the water pressure by turning down the water valve or water tap in the home.</p>

OPERATING DATA

Product fiche_Commission Delegated Regulation(EU) No 1061/2010			
Supplier's name or trade mark	LG		
Supplier's model	FH2 B8/96 N (D)(W)(A)(0~9)	FH0 B8/96 N (D)(W)(A)(0~9)	
Rated capacity	6	6	kg
Energy efficiency class	A+++	A+++	
Awarded an "EU Ecolabel award" under Regulation (EC) No 66/2010	No	No	
Weighted annual energy consumption (AEC) in kWh per year based on 220 standard washing cycles for cotton programmes at 60 °C and 40 °C at full and partial load, and the consumption of the low-power modes. Actual energy consumption will depend on how the appliance is used.	150	150	kWh/ year
The energy consumption			
- the standard 60 °C cotton programme at full load	0.80	0.80	kWh
- the standard 60 °C cotton programme at partial load	0.64	0.64	kWh
- the standard 40 °C cotton programme at partial load.	0.60	0.60	kWh
Weighted power consumption of the off-mode and of the left-on mode.	0.45	0.45	W
Weighted annual water consumption (AWC) in litres per year based on 220 standard washing cycles for cotton programmes at 60 °C and 40 °C at full and partial load. Actual water consumption will depend on how the appliance is used.	9500	9500	litres/ year
Spin-drying efficiency class on a scale from G (least efficient) to A (most efficient).	B	B	
Maximum spin speed attained for the standard 60 °C cotton programme at full load or the standard 40 °C cotton programme at partial load, whichever is the lower, and remaining moisture content attained for the standard 60 °C cotton programme at full load or the standard 40 °C cotton programme at partial load, whichever is the greater.	1200	1000	rpm
	53	53	%
Standard washing programmes to which the information in the label and the fiche relates, that these programmes are suitable to clean normally soiled cotton laundry and that they are the most efficient programmes in terms of combined energy and water consumption;	"Cotton Large 60 °C/40 °C" + Intensive		
The programme time			
- the standard 60 °C cotton programme at full load.	238	238	min.
- the standard 60 °C cotton programme at partial load.	222	222	min.
- the standard 40 °C cotton programme at partial load.	222	222	min.
The duration of the left-on mode (TI)	10	10	min.
Airborne acoustical noise emissions expressed in dB(A) re 1 pW and rounded to the nearest integer during the washing and spinning phases for the standard 60 °C cotton programme at full load	55 / 74	55 / 74	dB(A)
Free-Standing			

BEDIENUNGSANLEITUNG

WASCH- MASCHINE



Bitte lesen Sie diese Anleitung vor der Montage aufmerksam durch.

Auf diese Weise wird die Montage erleichtert und der korrekte und sichere Anschluss der Waschmaschine wird gewährleistet.

Bewahren Sie diese Anleitung zum schnellen Nachschlagen in der Nähe der Waschmaschine auf.

FH2 96/B8 N(D)(W)(A)(0~9)

FH0 96/B8 N(D)(W)(A)(0~9)

INHALT

Diese Bedienungsanleitung wurde für eine Produktgruppe erstellt. Sie kann daher Abbildungen oder Inhalte enthalten, die sich von Ihrem Modell unterscheiden.

Diese Bedienungsanleitung wird vom Hersteller überarbeitet.

SICHERHEITSANWEISUNGEN	03
Wichtige Sicherheitsanweisungen.....	05
AUFSTELLEN.....	08
Spezifikationen	08
Zubehör	08
Voraussetzungen für den Aufstellort.....	09
Auspacken und Entnehmen der Transportschrauben	10
Verwendung von Gleitschutzplatten (optional)	11
Holzböden (Laminatböden)	11
Ausrichten der Waschmaschine	12
Anschluss des Zulaufschlauchs	12
Installation des Ablaufschlauchs.....	15
Elektrische Anschlüsse (nur in GB)	15
BETRIEB	16
Verwendung der Waschmaschine	16
Sortieren der Wäsche.....	17
Zugabe von Reinigungsmitteln	18
Bedienfeld.....	20
Programmtabelle	21
Optionales Waschprogramm	25
Verwendung zusätzlicher Optionen.....	28
WARTUNG	29
Reinigung Ihrer Waschmaschine.....	29
Reinigung des Filters am Wasserzulauf.....	29
Reinigung des Filters der Ablaufpumpe.....	30
Reinigung der Waschmittelschublade	31
Trommelreinigung (optional)	31
Achten Sie auf das Einfrieren im Winter.....	32
Verwendung der Funktion Smart Diagnosis™	34
FEHLERBEHEBUNG.....	35
Diagnoseprobleme	35
Fehlermeldungen.....	37
GARANTIE.....	39
BETRIEBSDATEN	42

SICHERHEITSANWEISUNGEN

Die folgenden Sicherheitsrichtlinien dienen dazu, unvorhergesehene Risiken oder Beschädigungen durch einen unsicheren oder nicht ordnungsgemäßen Betrieb des Geräts zu vermeiden.

Die Richtlinien sind unterteilt in die Hinweise ‚**WARNUNG**‘ und ‚**ACHTUNG**‘, wie nachfolgend beschrieben.

 Dieses Symbol wird angezeigt, um auf Punkte und Bedienvorgänge hinzuweisen, die ein Risiko bergen können. Lesen Sie den mit diesem Symbol gekennzeichneten Teil sorgfältig durch und befolgen Sie die Anweisungen, um Risiken zu vermeiden.

 **WARNUNG** - Bei Missachtung der Hinweise besteht Lebensgefahr oder die Gefahr schwerer Verletzungen.

 **ACHTUNG** - Bei Missachtung der Hinweise besteht die Gefahr von Verletzungen oder Schäden am Gerät.

WARNUNG

Zur Vermeidung von Brandgefahr, Stromschlag oder Personenschäden bei der Nutzung Ihres Geräts müssen grundlegende Vorsichtsmaßnahmen eingehalten werden. Dazu gehört Folgendes:

KINDER IM HAUSHALT

Dieses Haushaltsgerät ist nicht für die Verwendung durch Personen (einschließlich Kindern) mit eingeschränkten körperlichen, sensorischen oder geistigen Fähigkeiten oder mangelnder Erfahrung oder Kenntnis geeignet, es sei denn, sie werden bei der Nutzung des Geräts beaufsichtigt oder haben dafür eine Einweisung von jemandem erhalten, der für ihre Sicherheit verantwortlich ist. Kinder sollten beaufsichtigt werden, um sicherzustellen, dass sie mit dem Haushaltsgerät nicht spielen.

Für die Verwendung in Europa:

Dieses Haushaltsgerät kann von Kindern ab 8 Jahren genutzt werden sowie von Personen mit eingeschränkten körperlichen, sensorischen oder geistigen Fähigkeiten oder mit mangelnder Erfahrung und Kenntnis, wenn sie bei der Nutzung des Geräts beaufsichtigt werden oder eine Einweisung zur sicheren Nutzung des Geräts und den damit verbundenen Gefahren erhalten haben. Kinder dürfen mit dem Haushaltsgerät nicht spielen. Die Reinigung und Wartung seitens des Benutzers darf von Kindern nicht ohne Beaufsichtigung vorgenommen werden.

Kinder unter 3 Jahren sollten von dem Gerät fern gehalten werden, es sei denn, sie werden kontinuierlich beaufsichtigt.

ANFORDERUNGEN AN DIE ERDUNG

WARNUNG

Zu Ihrer Sicherheit müssen die Informationen in dieser Anleitung befolgt werden, um Brandgefahren, Explosionen oder Stromschläge zu minimieren oder Sachschäden, Personenschäden oder Todesfälle zu vermeiden.

- Dieses Haushaltsgerät muss geerdet werden. Bei einer Störung oder einem Ausfall wird durch die Erdung das Risiko eines Stromschlags gesenkt, da dem elektrischen Strom der Weg des geringsten Widerstands ermöglicht wird.
- Dieses Haushaltsgerät ist mit einem Kabel ausgestattet, das eine Geräte-Erdungsleitung und einen geerdeten Stecker enthält. Der Stecker muss in eine Steckdose eingesteckt werden, welche korrekt montiert und geerdet ist (in Übereinstimmung mit allen lokalen Normen und Verordnungen).
- Ein falscher Anschluss der Geräte-Erdungsleitung kann zu einem Stromschlag führen. Falls Sie Zweifel haben, ob das Haushaltsgerät ordnungsgemäß geerdet ist, lassen Sie es von einem qualifizierten Elektriker oder Servicetechniker überprüfen.
- Verändern Sie den Stecker der mit dem Haushaltsgerät ausgeliefert wird nicht. Falls er nicht in die Steckdose passt, lassen Sie von einem qualifizierten Elektriker eine ordnungsgemäße Steckdose installieren.

ENTSORGUNG IHRES ALTEN HAUSHALTSGERÄTS



1. Alle Elektro- und Elektronikgeräte müssen getrennt vom Abfallkreislauf der Gemeinde über speziell dafür vorgesehene Einrichtungen entsorgt werden, die von staatlicher Seite oder den Behörden vor Ort entsprechend ausgewiesen wurden.
2. Mit der korrekten Entsorgung Ihres Altgeräts tragen Sie zur Vermeidung von möglichen negativen Auswirkungen auf die Umwelt und die Gesundheit von Menschen bei.
3. Für detaillierte Informationen zur Entsorgung Ihres Altgeräts setzen Sie sich bitte mit Ihrem Amt für Abfallwirtschaft vor Ort, der Abfallbeseitigungsstelle oder dem Laden, in dem Sie das Gerät gekauft haben, in Verbindung.

Wichtige Sicherheitsanweisungen

WARNUNG

Zur Vermeidung von Brandgefahr, Stromschlag oder Personenschäden bei der Nutzung Ihres Geräts müssen grundlegende Vorsichtsmaßnahmen eingehalten werden. Dazu gehört Folgendes:

Aufstellen

- Versuchen Sie niemals, das Gerät einzuschalten, wenn es beschädigt ist, eine Störung hat, es teilweise zerlegt ist oder fehlende oder kaputte Teile aufweist, einschließlich einem beschädigten Netzkabel oder Stecker. Dies kann zu einem Stromschlag oder einer Verletzung führen.
- Das Haushaltsgerät ist schwer. Für die Installation oder den Transport werden möglicherweise zwei oder mehr Personen benötigt. Eine Nichtbeachtung kann zu Verletzungen führen.
- Dieses Haushaltsgerät dort lagern und installieren, wo es keine Temperaturen unter dem Gefrierpunkt gibt oder das Gerät den Wetterbedingungen im Freien ausgesetzt ist. Eine Nichtbeachtung kann zu Undichtigkeiten führen.
- Ziehen Sie den Ablaufschlauch fest an, damit sich dieser nicht lösen kann. Spritzwasser kann zu einem Stromschlag führen.
- Falls das Netzkabel beschädigt ist, muss es vom Hersteller oder einem Servicemitarbeiter oder einer entsprechend qualifizierten Person ersetzt werden, damit keine Gefahr besteht.
- Das Haushaltsgerät darf nicht hinter einer verschließbaren Tür, einer Schiebetür oder einer Tür, deren Scharnier sich auf die entgegengesetzten Seite des Gerätes befindet, aufgestellt werden, wenn dadurch die Tür des Gerätes nicht vollständig geöffnet werden kann.

Betrieb

- Zum Drücken oder Trennen eines Betriebsschalters keine scharfen Gegenstände, wie etwa Bohrer oder Metallstifte, verwenden. Dies kann zu einem Stromschlag oder zu Verletzungen führen.
- Nur ein autorisierter Servicetechniker des Servicecenters von LG Electronics darf das Gerät demontieren, reparieren oder verändern. Falscher Service kann Verletzungen, einen Stromschlag oder Brand verursachen.
- Zur Reinigung kein Wasser in oder auf das Gerät sprühen. Wasser kann zu einer Beschädigung der Isolierung führen und einen Stromschlag oder Brand verursachen.
- Halten Sie den Bereich unter und neben Ihrem Haushaltsgerät frei von brennbaren Materialien, wie etwa Müll, Papier, Lappen, Chemikalien usw. Eine falsche Verwendung kann einen Brand oder eine Explosion verursachen.
- Keine lebenden Tiere, wie etwa Haustiere, in das Gerät legen. Das kann zu Verletzungen führen.
- Die Tür dieses Haushaltsgeräts nicht offen lassen. Kinder könnten sich an die Tür hängen oder in das Haushaltsgerät klettern, was zu Beschädigungen oder Verletzungen führen kann.

- Niemals in das Haushaltsgerät greifen während es in Betrieb ist. Warten Sie, bis die Trommel vollständig zum Stillstand gekommen ist. Eine Nichtbeachtung kann zu Verletzungen führen.
- Keine Gegenstände beladen, waschen oder trocknen, die mit brennbaren oder explosiven Stoffen gereinigt, gewaschen, eingeweicht oder befleckt wurden (wie etwa Wachs, Öl, Farbe, Benzin, Ölentferner, Lösungsmittel für die chemische Reinigung, Kerosin, Pflanzenöl, Speiseöl usw.). Eine falsche Verwendung kann einen Brand oder eine Explosion verursachen.
- Nach Überschwemmungen das Gerät nicht mehr verwenden. Setzen Sie sich in einem solchen Fall mit dem Servicecenter von LG Electronics in Verbindung. Kontakt mit Wasser kann einen Stromschlag verursachen.
- Die Tür des Geräts nicht zu sehr nach unten drücken, wenn diese geöffnet ist. Dadurch kann das Haushaltsgerät kippen und Verletzungen verursachen.
- Verwenden Sie nur die neuen Schläuche, die zusammen mit dem Haushaltsgerät geliefert werden. Alte Schläuche sollten nicht wiederverwendet werden. Undichtigkeiten können Sachschäden verursachen.
- Berühren Sie die Tür während der Dampfzyklen, des Trocknungs- oder Waschvorgangs mit hohen Temperaturen nicht. Die Oberfläche der Tür kann sehr heiß werden. Warten Sie bis das Türschloss entriegelt ist, bevor Sie die Tür öffnen. Eine Nichtbeachtung kann zu Verletzungen führen.
- In der Nähe des Geräts keine entzündlichen Gase oder brennbaren Stoffe verwenden (Benzol, Benzin, Verdünnung, Rohbenzin, Alkohol usw.). Dies kann eine Explosion oder einen Brand verursachen.
- Falls der Ablaufschlauch oder der Zulaufschlauch im Winter eingefroren sein sollte, das Gerät erst verwenden, wenn dieser wieder aufgetaut ist. Ein Einfrieren kann einen Brand oder Stromschlag verursachen und gefrorene Bauteile können zu einer Störung des Geräts oder einer Verkürzung der Lebensdauer führen.
- Sämtliche Waschmittel, Weichspüler und Bleichmittel außerhalb der Reichweite von Kindern aufbewahren. Diese Produkte enthalten giftige Stoffe.
- Nicht mehrere Geräte in Mehrfachsteckdosen oder Verlängerungskabel einstecken. Dies kann einen Brand verursachen.
- Ziehen Sie die Netzstecker aus der Steckdose, wenn Sie das Gerät reinigen. Wenn Sie den Netzstecker nicht aus der Steckdose ziehen, kann dies zu einem Stromschlag oder zu Verletzungen führen.
- Den Netzstecker nicht mit nassen Händen berühren. Dies kann zu einem Stromschlag oder zu Verletzungen führen.
- Wenn Sie den Netzstecker aus der Steckdose ziehen möchten, ziehen Sie am Stecker und nicht am Kabel. Eine Beschädigung des Kabels kann einen Stromschlag oder eine Verletzung verursachen.
- Das Netzkabel nicht zu stark biegen oder schwere Gegenstände darauf stellen. Eine Beschädigung des Netzkabels kann einen Stromschlag oder Brand verursachen.

Entsorgung

- Vor der Entsorgung eines alten Geräts, den Netzstecker aus der Steckdose ziehen. Machen Sie den Stecker unbrauchbar. Schneiden Sie das Kabel unmittelbar am Austritt aus dem Haushaltsgerät ab, um einen Missbrauch zu verhindern.
- Entsorgen Sie Verpackungsmaterialien (wie etwa Vinyl und Styropor), so dass sie für Kinder nicht zugänglich sind. Durch das Verpackungsmaterial kann ein Kind ersticken.
- Entfernen Sie die Tür der Waschtrommel, wenn das Gerät außer Betrieb genommen oder entsorgt wird, um zu vermeiden, dass Kinder oder Kleintiere darin eingeschlossen werden. Eine Nichtbeachtung kann zu ernsthaften Verletzungen oder zum Tod von Personen führen.

AUFSTELLEN

Spezifikationen

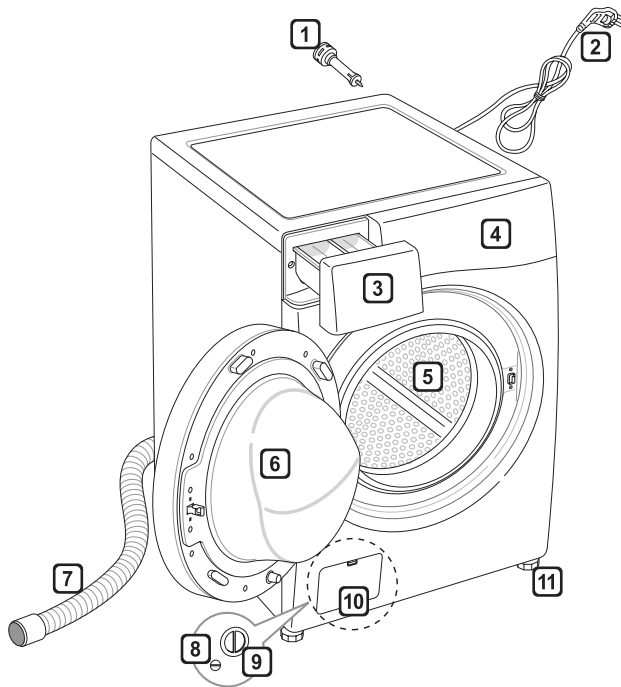

- 1 Transportschrauben
- 2 Netzstecker
- 3 Waschmittelschublade
- 4 Bedienfeld
- 5 Trommel
- 6 Tür
- 7 Ablaufschlauch
- 8 Verschlussstopfen
- 9 Filter der Ablaufpumpe
- 10 Abdeckklappe (der Einbauort kann je nach Gerät variieren)
- 11 Einstellbare FüÙe

- Stromversorgung: 220–240 V~, 50 Hz
- Größe: 600 mm (B) x 440 mm (T) x 850 mm (H)
- Gerätegewicht: 60 kg
- Waschkapazität: 6 kg
- Zulässiger Wasserdruck: 0,1–1,0 MPa (1,0–10,0 kgf / cm²)

• Zur Verbesserung der Qualität des Geräts können sich Aussehen und Spezifikationen ohne Vorankündigung ändern.

Zubehör



Zulaufschlauch (1 Stk.)
(optional: für Heißwasser(1 Stk.))



Schraubenschlüssel



Kappen zur Abdeckung
der Öffnungen für die
Transportschrauben



Gleitschutzplatten (2 Stk.)
(optional)

Voraussetzungen für den Aufstellort

Aufstellort

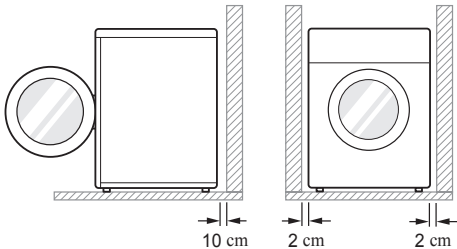

Ebener Boden: Das zulässige Gesamtgefälle unter der Waschmaschine beträgt 1° .

Netzsteckdose: Muss sich innerhalb von 1,5 Metern auf einer Seite des Aufstellorts der Waschmaschine befinden.

- Die Steckdose nicht mit mehr als einem Haushaltsgerät überlasten.

Zusätzlicher Abstand: von der Wand, 10 cm: Rückseite
/2 cm: linke und rechte Seite

- Niemals Waschmittel oben auf der Waschmaschine lagern.
- Diese Produkte können die Oberfläche oder die Bedienelemente beschädigen.

Aufstellen

- Die Waschmaschine auf einem ebenen, und stabilen Untergrund aufstellen.
- Achten Sie darauf, dass die Luftzirkulation um die Waschmaschine nicht durch Teppiche, Vorleger usw. eingeschränkt wird.
- Versuchen Sie niemals, Unebenheiten im Boden auszugleichen, indem Sie Holzstücke, Pappe oder ähnliche Materialien unter die Waschmaschine legen.
- Falls es sich nicht vermeiden lässt, die Waschmaschine neben einem Gasherd oder Kohleofen aufzustellen, muss eine auf der dem Herd oder Ofen zugewandten Seite mit Alufolie beschichtete Isolationsplatte (85 x 60 cm) zwischen die beide Haushaltsgeräte geschoben werden.

- Stellen Sie Ihre Waschmaschine nicht in Räumen auf, in denen die Temperatur unter den Gefrierpunkt fallen kann. Gefrorene Schläuche können unter Druck platzen. Die Zuverlässigkeit der elektronischen Steuerung kann bei Temperaturen unter dem Gefrierpunkt beeinträchtigt werden.
- Bitte achten Sie bei der Installation der Waschmaschine darauf, dass ein Servicetechniker im Fall einer Störung einen leichten Zugang haben muss.
- Wenn die Waschmaschine aufgestellt ist, alle vier FüÙe mit dem zum Lösen der Transportschrauben mitgelieferten Schraubenschlüssel einstellen, um sicherzustellen, dass das Haushaltsgerät sicher steht und ein Spielraum von ca. 20 mm zwischen der Oberseite der Waschmaschine und der Unterseite einer eventuell darüber liegenden Arbeitsplatte vorhanden ist.
- Dieses Gerät ist nicht für die Verwendung auf Schiffen oder in mobilen Einrichtungen wie etwa Wohnwagen, Flugzeugen usw. vorgesehen.

Elektrischer Anschluss

- Verwenden Sie kein Verlängerungskabel und keinen Doppelstecker.
- Ziehen Sie nach Gebrauch der Waschmaschine immer den Netzstecker aus der Steckdose und drehen Sie den Wasserzulauf ab.
- Schließen Sie die Waschmaschine unter Berücksichtigung der gültigen Anschlussvorschriften an eine geerdete Steckdose an.
- Die Waschmaschine muss so aufgestellt werden, dass der Stecker leicht zugänglich ist.
- Reparaturen an der Waschmaschine dürfen nur von qualifizierten Mitarbeitern durchgeführt werden. Reparaturen, die von unerfahrenen Personen durchgeführt werden, können zu Verletzungen oder ernsthaften Störungen führen. Setzen Sie sich diesbezüglich bitte mit Ihrem Servicecenter vor Ort in Verbindung.
- Falls die Waschmaschine im Winter ausgeliefert wird und die Temperaturen unter Null liegen, lassen Sie die Waschmaschine erst einige Stunden bei Raumtemperatur stehen, bevor Sie sie in Betrieb nehmen.

Auspacken und Entnehmen der Transportschrauben

1 Heben Sie die Waschmaschine von der Schaumstoffplatte der Verpackung ab.

- Nachdem Sie den Karton und das Verpackungsmaterial abgenommen haben, heben Sie die Waschmaschine von der Schaumstoffplatte ab. Achten Sie darauf, dass die Trommelhalterung zusammen mit der Schaumstoffplatte abgenommen werden und nicht an der Unterseite der Waschmaschine hängen bleiben.
- Falls Sie die Waschmaschine legen müssen, um die Unterlage aus Karton an der Unterseite abzunehmen, decken Sie die Seitenfläche der Waschmaschine immer ab und legen Sie sie vorsichtig um. Legen Sie die Waschmaschine **NICHT** auf ihre Vorder- oder Rückseite.

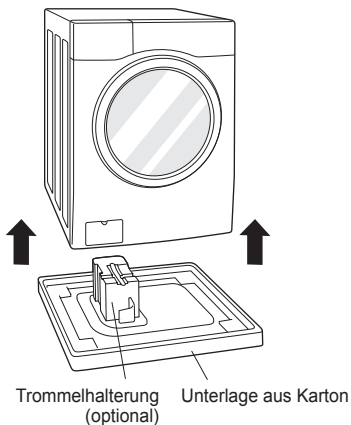

2 Entfernen der Schrauben.

- Lösen Sie mit dem (mitgelieferten) Schraubenschlüssel alle Transportschrauben vollständig, indem Sie diese gegen den Uhrzeigersinn drehen. Beginnen Sie mit den unteren beiden Transportschrauben. Entnehmen Sie die Schrauben durch leichtes Wackeln während Sie diese herausziehen.

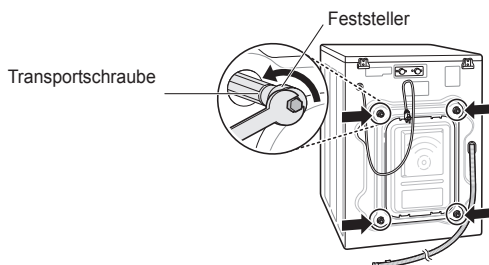

3 Setzen Sie die Abdeckkappen auf.

- Entnehmen Sie die beigelegten Abdeckkappen aus der Zubehörpackung und setzen Sie diese auf die Öffnungen der Transportschrauben.

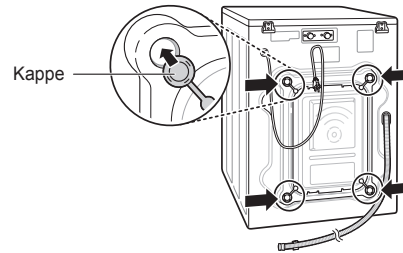

HINWEIS

- Bewahren Sie die Schrauben für zukünftige Verwendung auf. Um eine Beschädigung interner Bauteile zu vermeiden, transportieren Sie die Waschmaschine **NICHT**, ohne die Transportschrauben wieder eingesetzt zu haben.
- Wenn die Transportschrauben und die Feststeller nicht entfernt werden, kann dies intensive Vibrationen und Geräusche hervorrufen, die zu einer dauerhaften Beschädigung der Waschmaschine führen können. Das Kabel ist mit einer Transportschraube an der Rückseite der Waschmaschine gesichert, wodurch ein Betrieb verhindert wird, wenn die Transportschrauben nicht entnommen wurden.

Verwendung von Gleitschutzplatten (optional)

Falls Sie die Waschmaschine auf rutschigem Untergrund aufstellen, kann sie sich aufgrund der starken Vibrationen bewegen. Eine falsche Ausrichtung kann zu Störungen durch Lärm und Vibrationen führen. Falls dies der Fall ist, montieren Sie die Gleitschutzplatten unter den Einstellfüßen und stellen Sie die Höhe richtig ein.

- 1 Reinigen Sie den Fußboden bevor Sie die Gleitschutzplatten anbringen.
 - Entfernen Sie Fremdkörper und Feuchtigkeit mit einem trockenen Tuch. Falls der Untergrund feucht bleibt, verrutschen die Gleitschutzplatten möglicherweise.
- 2 Stellen Sie die Höhe ein, nachdem Sie die Waschmaschine an den Aufstellort gebracht haben.
- 3 Legen Sie die Gleitschutzplatte mit der Klebeseite auf den Boden.
 - Am effektivsten ist es, wenn man die Gleitschutzplatten unter den vorderen Füßen installiert. Wenn es schwierig ist, die Platten unter die Vorderfüße zu setzen, bringen Sie diese unter den hinteren Füßen an.

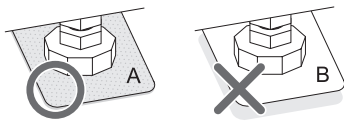
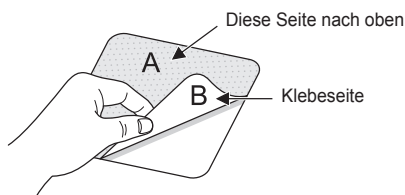

- 4 Achten Sie darauf, dass die Waschmaschine waagrecht steht.
 - Wackeln Sie sanft an der oberen Kante der Waschmaschine, um sicherzustellen, dass sich die Waschmaschine nicht bewegt. Wenn sich die Waschmaschine doch noch bewegt, richten Sie sie erneut aus.

Holzböden (Laminatböden)

- Holzböden sind besonders anfällig für Vibrationen.
- Um Vibrationen zu verhindern, empfehlen wir, Gummischeiben mit einer Dicke von mindestens 15 mm unter jeden Fuß der Waschmaschine zu setzen. Diese sollten in mindestens zwei Balken des Bodens geschraubt sein.

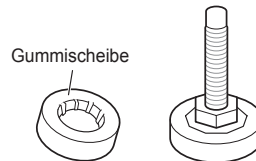

- Wenn möglich, die Waschmaschine in einer Ecke des Raumes aufstellen. Dort ist der Boden stabiler.
- Setzen Sie die Gummischeiben auf, um die Vibrationen zu reduzieren.
- Sie erhalten die Gummischeiben (Teile-Nr. 4620ER4002B) vom LG Servicecenter.

HINWEIS

- Ein ordnungsgemäßes Aufstellen und Ausrichten der Waschmaschine gewährleistet einen langen, ordentlichen und zuverlässigen Betrieb.
- Die Waschmaschine muss 100% waagrecht ausgerichtet sein und fest auf dem Boden stehen.
- Sie darf unter Last nicht über den Boden ‚wandern‘.
- Die Aufstellfläche muss sauber sein und darf nicht gewachst oder mit anderen gleitenden Beschichtungen behandelt sein.
- Achten Sie darauf, dass die Füße der Waschmaschine nicht nass werden. Eine Nichtbeachtung kann Vibrationen oder Geräusche verursachen.

Ausrichten der Waschmaschine

Falls der Boden uneben ist, drehen Sie die Einstellfüße entsprechend (legen Sie keine Holzstückchen usw. unter die Füße). Stellen Sie sicher, dass alle vier Füße stabil sind und ordentlich auf dem Boden sitzen. Kontrollieren Sie dann, ob das Haushaltsgerät komplett waagrecht steht (mit einer Wasserwaage).

- Nachdem die Waschmaschine ausgerichtet ist, mit den Kontermuttern gegen die Unterseite der Waschmaschine sichern. Alle Kontermuttern müssen gesichert werden.

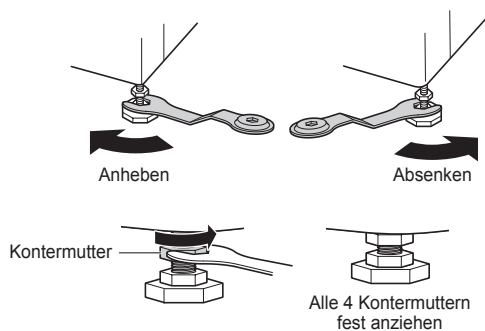

- **Diagonalprüfung**
Wenn Sie die Waschmaschine an den gegenüberliegenden Ecken der Oberseite nach unten drücken, sollte sich die Waschmaschine überhaupt nicht nach oben oder unten bewegen (beide Diagonalrichtungen kontrollieren). Falls die Waschmaschine wackelt, wenn Sie auf die gegenüberliegenden Ecken der Oberseite drücken, die Füße erneut einstellen.

HINWEIS

- Holz- oder Laminatböden können zu einer Verstärkung von Vibrationen und Unwucht beitragen.
- Falls die Waschmaschine auf einem Sockel aufgestellt wird, muss sie sicher befestigt werden, damit das Risiko auszuschließen ist, dass sie herunterfällt.

Anschluss des Zulaufschlauchs

- Der Wasserdruck muss zwischen 0,1 MPa und 1,0 MPa liegen (1,0–10,0 kgf/cm²).
- Den Wasserzulaufschlauch beim Anschließen am Wasserhahn nicht lockern oder überkreuzen.
- Falls der Wasserdruck über 1,0 MPa liegt, muss ein Druckminderer installiert werden.
- Kontrollieren Sie den Zustand des Schlauchs von Zeit zu Zeit und ersetzen Sie ihn gegebenenfalls.

Kontrolle der Gummidichtung am Zulaufschlauch

Zusammen mit den Zulaufschläuchen werden zwei Gummidichtungen geliefert. Sie dienen zur Vermeidung von Wasserundichtigkeiten. Vergewissern Sie sich, dass der Anschluss am Wasserhahn fest genug ist.

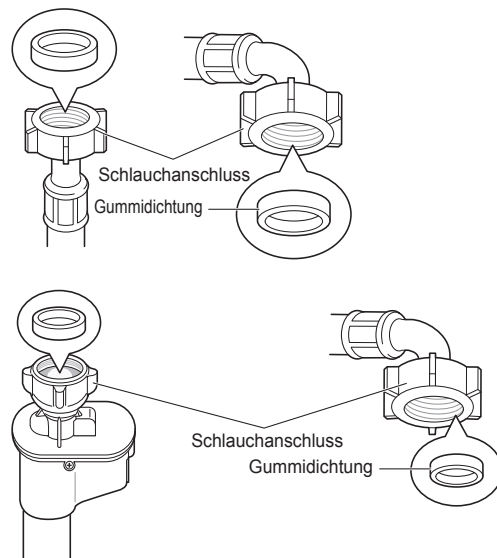

Anschluss des Schlauchs an den Wasserhahn

Anschluss des anschraubbaren Schlauchs an einen Wasserhahn mit Gewinde

Schrauben Sie den Schlauchanschluss an den Wasserhahn des Zulaufs.

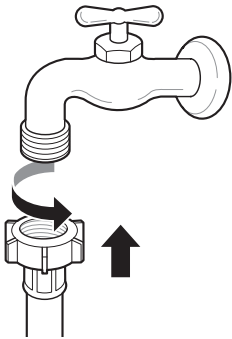

- Drücken Sie den Zulaufschlauch nach oben, so dass die Gummidichtung im Schlauch vollständig am Hahn anliegen kann, und ziehen Sie anschließend die Befestigungsschrauben im Uhrzeigersinn fest.

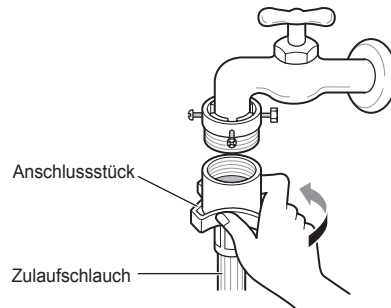

Anschluss eines anschraubbaren Schlauchs an einen Wasserhahn ohne Gewinde

- Lösen Sie die vier Befestigungsschrauben.

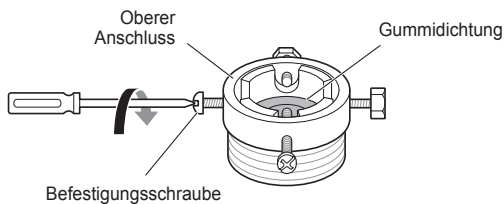

- Schieben Sie den Anschluss auf das Ende des Wasserhahns, so dass mit der Gummidichtung eine wasserdichte Verbindung gebildet wird. Ziehen Sie die vier Befestigungsschrauben an.

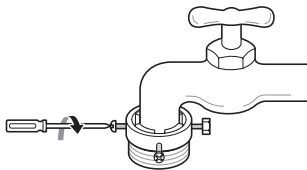

Anschluss eines Schlauchs mit Schnellverschluss an einen Wasserhahn ohne Gewinde

- Schrauben Sie den Adapterring ab und lösen Sie die vier Befestigungsschrauben.

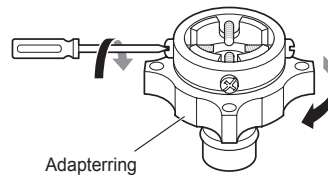

- Nehmen Sie den Führungsring heraus, falls der Wasserhahn zu groß für den Adapter ist.

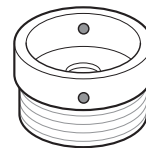

- 3** Schieben Sie den Anschluss auf das Ende des Wasserhahns, so dass mit der Gummidichtung eine wasserdichte Verbindung gebildet wird. Schrauben Sie den Adapterring und die vier Befestigungsschrauben fest.

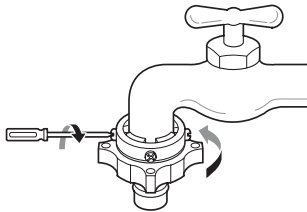

- 4** Den Verschlussring nach unten ziehen, den Schlauch auf den Anschluss drücken und den Verschlussring anschließend los lassen. Stellen Sie sicher, dass der Anschluss richtig verriegelt ist.

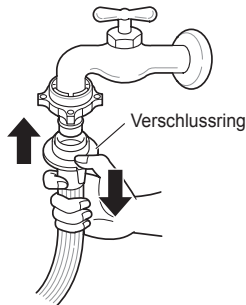

HINWEIS

- Nachdem der Zulaufschlauch an den Wasserhahn angeschlossen wurde, den Wasserhahn aufdrehen, um Fremdkörper (Schmutz, Sand, Sägespäne usw.) in der Wasserleitung auszuspülen. Lassen Sie das Wasser in einem Eimer ablaufen und kontrollieren Sie die Wassertemperatur.

Anschluss des Schlauchs an die Waschmaschine

Achten Sie darauf, dass der Schlauch keine Knickstellen hat und nicht eingeklemmt ist.

Wenn Ihre Waschmaschine zwei Ventile hat.

- Der Zulaufschlauch mit dem roten Anschluss ist für den Warmwasserhahn.

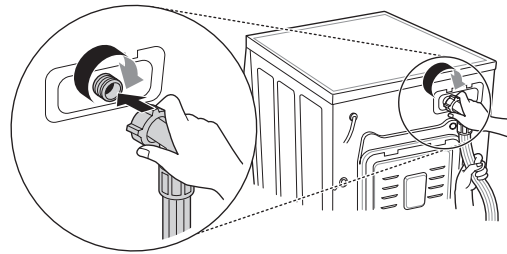

HINWEIS

- Wenn Wasser aus dem Schlauch austritt, nachdem dieser angeschlossen wurde, die o.g. Schritte wiederholen. Verwenden Sie für die Wasserversorgung den gängigsten Typ Wasserhahn. Falls der Wasserhahn quadratisch oder zu groß ist, nehmen Sie den Führungsring heraus, bevor Sie den Schlauchanschluss mit dem Wasserhahn verbinden.

Verwendung eines horizontalen Hahns

Horizontaler Hahn



Wasserhahnverlängerung

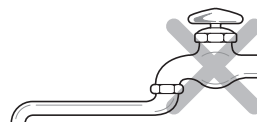

Quadratischer Hahn

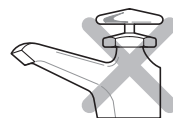

Installation des Ablaufschlauchs

- Der Ablaufschlauch sollte nicht höher als 100 cm über dem Boden verlaufen. Das Wasser in der Waschmaschine läuft sonst nicht ab oder läuft nur langsam ab.
- Durch einen ordnungsgemäßen Anschluss des Ablaufschlauchs wird der Boden vor einer Beschädigung durch Wasserundichtigkeiten geschützt.
- Falls der Ablaufschlauch zu lang ist, diesen nicht mit Gewalt in die Waschmaschine zurück drücken. Dadurch entsteht störender Lärm.

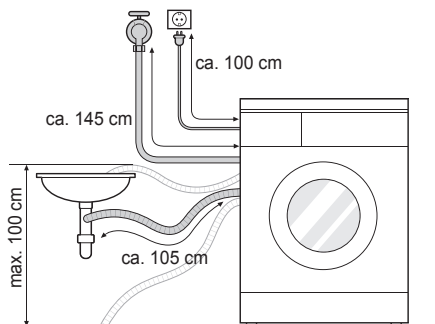

- Wenn der Ablaufschlauch in ein Waschbecken eingehakt wird, diesen mit einem Band sicher befestigen.
- Durch einen ordnungsgemäßen Anschluss des Ablaufschlauchs wird der Boden vor einer Beschädigung durch Wasserundichtigkeiten geschützt.

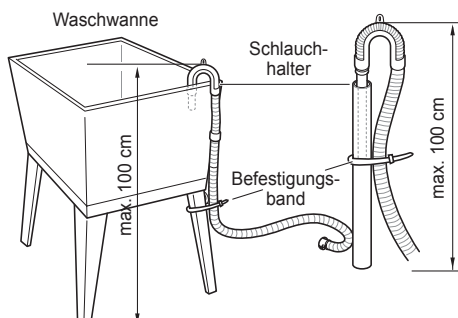
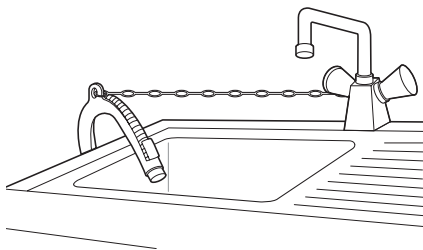

Elektrische Anschlüsse (nur in GB)

Die Adern des Stromkabels sind mit folgenden Farben gekennzeichnet:

Grün und Gelb: Masse

Blau: Nullleiter

Braun: Spannungsführend

Dieses Haushaltsgerät muss geerdet werden.

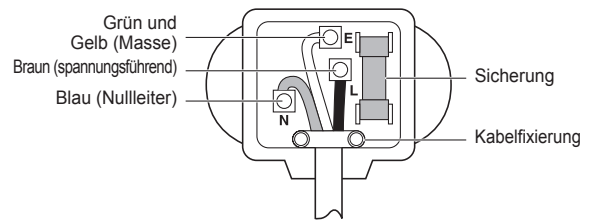

Da die Farbkodierung der Adern im Stromkabel dieses Geräts möglicherweise nicht mit den Farbmarkierungen übereinstimmt, mit denen die Klemmen an Ihrem Stecker gekennzeichnet sind, gehen Sie folgendermaßen vor:

Der grün/gelbe Draht muss an die Klemme am Stecker angeschlossen werden, die mit dem Buchstaben E oder dem Erdungssymbol (\perp) gekennzeichnet oder grün oder grün/gelb ist.

Der blaue Draht muss an die Klemme angeschlossen werden, die mit dem Buchstaben N gekennzeichnet oder schwarz ist.

Der braune Draht muss an die Klemme angeschlossen werden, die mit dem Buchstaben L gekennzeichnet oder rot ist.

Falls ein Stecker mit 13 A (BS 1363) verwendet wird, eine 13-A-Sicherung (BS 1362) einbauen.

Verwendung der Waschmaschine

Wählen Sie vor der ersten Wäsche einen Waschgang (Koch-/Buntwäsche 60 °C, fügen Sie eine halbe Waschmittelmenge hinzu) und lassen Sie die Waschmaschine ohne Wäsche laufen. Dadurch werden Rückstände und Wasser aus der Trommel entfernt, die bei der Produktion hinterlassen wurden.

- 1 Wäsche sortieren und die Wäschestücke in die Trommel laden.
 - Sortieren Sie die Wäsche nach Gewebeat, Verschmutzungsgrad, Farbe und befüllen Sie die Trommel entsprechend. Öffnen Sie die Tür und legen Sie die Wäschestücke in die Waschmaschine.

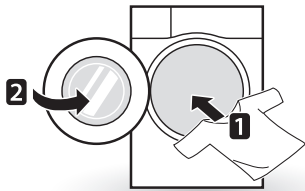

- 2 Fügen Sie die Reinigungsmittel und/oder Waschmittel und Weichspüler hinzu.
 - Geben Sie die richtige Menge an Waschmittel in die Waschmittelschublade. Falls gewünscht, Bleichmittel oder Weichspüler in die entsprechenden Bereiche der Waschmittelschublade geben.

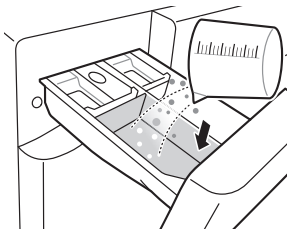

- 3 Schalten Sie die Waschmaschine ein.
 - Drücken Sie die Taste **An/Aus**, um die Waschmaschine einzuschalten.

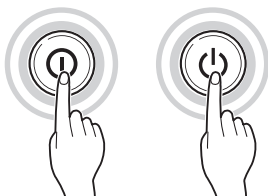

- 4 Wählen Sie das gewünschte Waschprogramm.
 - Drücken Sie die Taste Programm mehrmals oder drehen Sie den Wählknopf, bis das gewünschte Waschprogramm angezeigt wird.

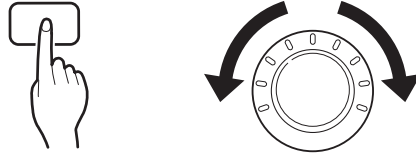

- 5 Starten des Waschgangs.
 - Drücken Sie die Taste **Start/Pause**, um den Waschgang zu starten. Die Waschmaschine dreht sich daraufhin kurz ohne Wasser, um das Gewicht der Füllmenge zu messen. Falls die Taste **Start/Pause** nicht innerhalb von 5 Minuten gedrückt wird, schaltet sich die Waschmaschine automatisch ab und alle Einstellungen werden gelöscht.



- 6 Ende des Waschgangs.
 - Wenn der Waschgang beendet ist, ertönt eine Melodie. Entnehmen Sie die Wäsche sofort aus der Waschmaschine, damit sie weniger verkittert. Kontrollieren Sie die Türdichtung beim Herausnehmen der Wäsche. Dort könnten sich kleinere Gegenstände verfangen haben.

Sortieren der Wäsche

1 Beachten Sie die Pflegehinweise an Ihrer Kleidung.

- Diese geben Ihnen Auskunft über die Zusammensetzung des Stoffes und wie dieser gewaschen werden sollte.
- Symbole auf den Pflegehinweisen.



Waschtemperatur



Normale Maschinenwäsche



Bügelfrei



Empfindlich



Handwäsche



Nicht waschen

2 Sortieren der Wäsche.

- Für die besten Waschergebnisse, sortieren Sie die Kleidungsstücke die im gleichen Waschgang gewaschen werden können.
- Unterschiedliche Stoffe müssen bei verschiedenen Temperaturen und Schleuderdrehzahlen gewaschen werden.
- Dunkle Farben immer getrennt von hellen Farben und Weißwäsche waschen. Getrennt waschen, da es zu einem Auswaschen von Farbstoffen kommen kann, die Verfärbungen bei weißen oder hellen Geweben verursachen können. Nach Möglichkeit, sehr schmutzige Kleidungsstücke nicht mit solchen waschen, die nur leicht verunreinigt sind.
 - Verschmutzung (schwer, normal, leicht)
Trennen Sie die Kleidungsstücke entsprechend ihrem Verschmutzungsgrad.
 - Farbe (weiß, hell, dunkel)
Trennen Sie Weißwäsche von Buntwäsche.
 - Fusseln (Gewebe, die Fusseln erzeugen und solche, die Fusseln aufnehmen)
Waschen Sie Gewebe, die Fusseln erzeugen und solche, die Fusseln aufnehmen, getrennt voneinander.

3 Kontrollieren Sie die Kleidungsstücke vor dem Befüllen der Trommel.

- Kombinieren Sie große und kleine Gegenstände in einer Ladung. Geben Sie die großen Gegenstände zuerst in die Trommel.
- Große Gegenstände sollten nicht mehr als die Hälfte der gesamten Wäschemenge ausmachen. Waschen Sie Kleidungsstücke nicht einzeln. Dies kann zu einer Unwucht der Trommel führen. Geben Sie ein oder zwei ähnliche Kleidungsstücke hinzu.
- Kontrollieren Sie alle Taschen, um sicherzustellen, dass sie alle leer sind. Gegenstände wie etwa Nägel, Haarspangen, Streichhölzer, Stifte, Münzen und Schlüssel können sowohl die Waschmaschine als auch Ihre Kleidung selbst beschädigen.

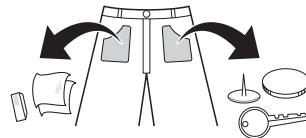

- Reißverschlüsse, Haken und Bänder schließen, um sicherzustellen, dass sie sich nicht in anderen Kleidungsstücken verfangen.
- Schmutz und Flecken durch Abbürsten mit einer kleinen Menge in Wasser gelöstem Waschmittel vorbehandeln. Dadurch lässt sich der Schmutz beim Waschen leichter entfernen.
- Kontrollieren Sie die Wulste der flexiblen Dichtung (grau) und nehmen Sie alle kleinen Gegenstände heraus.
- Kontrollieren Sie das Innere der Trommel und nehmen Sie alle Gegenstände aus früheren Waschvorgängen heraus.

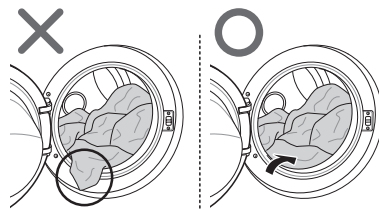

- Sämtliche Kleidungsstücke oder Gegenstände aus der flexiblen Dichtung entfernen, damit die Kleidungsstücke und die Dichtung nicht beschädigt werden.

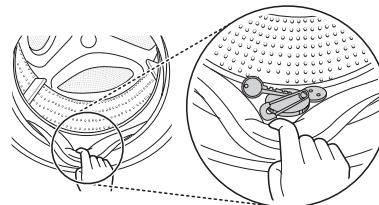

Zugabe von Reinigungsmitteln

Waschmitteldosierung

- Das Waschmittel sollte entsprechend den Anweisungen des Waschmittelherstellers verwendet werden und entsprechend der Art, Farbe und Verschmutzung des Gewebes und der Waschttemperatur ausgewählt werden.
- Wenn zu viel Waschmittel verwendet wird, kann sich zu viel Schaum bilden, was zu schlechten Waschergebnissen führt oder den Motor übermäßig belastet.
- Falls Sie ein flüssiges Waschmittel verwenden möchten, beachten Sie die Richtlinien des Waschmittelherstellers.
- Sie können das flüssige Waschmittel direkt in die Schublade für das Hauptwaschmittel eingießen, wenn Sie den Waschvorgang sofort starten.
- Falls Sie Startzeitvorwahl oder Vorwäsche ausgewählt haben, kein flüssiges Waschmittel verwenden, da dieses aushärten kann.
- Falls es zu einer übermäßigen Schaumbildung kommt, weniger Waschmittel verwenden.
- Die Waschmittelmenge muss eventuell an die Wassertemperatur, Wasserhärte, Menge und den Verschmutzungsgrad der Wäsche angepasst werden. Damit die besten Ergebnisse erzielt werden können, muss eine übermäßige Schaumbildung vermieden werden.
- Beachten Sie den Pflegehinweis der Kleidungsstücke, bevor Sie das Waschmittel und die Wassertemperatur wählen.
- Für den Betrieb der Waschmaschine nur das zulässige Waschmittel für die jeweilige Kleidungsart verwenden:
 - Allgemeine, pulverförmige Waschmittel für alle Arten von Geweben
 - Pulverförmige Waschmittel für empfindliche Gewebe
 - Flüssige Waschmittel für alle Arten von Gewebe oder Spezial-Waschmittel nur für Wolle
- Für bessere Waschergebnisse und Aufhellung, Waschmittel mit allgemeinem, pulverförmigem Bleichmittel verwenden.
- Das Waschmittel wird zu Beginn des Waschgangs aus dem Ausgabefach der Schublade gespült.

HINWEIS

- Waschmittel nicht aushärten lassen. Dies kann zu Verstopfungen, schlechter Spülleistung oder Geruchsbildung führen.
- Volle Beladung: Entsprechend den Empfehlungen des Herstellers.
- Teilladung: 3/4 der normalen Menge
- Minimale Beladung: 1/2 der vollen Beladung

Hinzugabe von Waschmittel und Weichspüler

Hinzugabe von Waschmittel

- Nur Hauptwäsche →
- Vorwäsche + Hauptwäsche →

HINWEIS

- Zu viel Waschmittel, Bleichmittel oder Weichspüler kann ein Überlaufen verursachen.
- Achten Sie darauf, dass Sie die richtige Menge an Waschmittel verwenden.

Hinzugabe von Weichspüler

- Den maximalen Füllstand nicht überschreiten. Eine Überfüllung kann dazu führen, dass der Weichspüler zu früh abgegeben wird, was Flecken auf der Kleidung verursachen kann. Schließen Sie die Waschmittelschublade langsam.

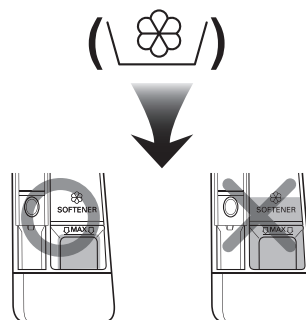

- Lassen Sie den Weichspüler nicht länger als 2 Tage in der Waschmittelschublade (der Weichspüler kann aushärten).
- Der Weichspüler wird während des letzten Spülgangs automatisch hinzugegeben.
- Die Waschmittelschublade nicht öffnen während diese mit Wasser ausgespült wird.
- Es dürfen keine Lösungsmittel (Benzol usw.) verwendet werden.

HINWEIS

- Weichspüler nicht direkt auf die Kleidungsstücke gießen.

Hinzugabe von Wasserenthärter

- Ein Wasserenthärter, etwa zur Vermeidung von Kalkablagerungen (z. B. Calgon), kann verwendet werden, um die benötigte Waschmittelmenge in Regionen mit extrem hartem Wasser zu senken. Die Dosierung erfolgt entsprechend der auf der Verpackung angegebenen Menge. Geben Sie zuerst das Waschmittel und anschließend den Wasserenthärter hinzu.
- Verwenden Sie dann die Waschmittelmenge, die für weiches Wasser erforderlich ist.

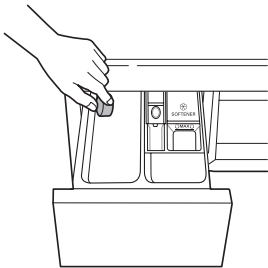

Verwendung von Waschmitteltabletten

- 1 Öffnen Sie die Tür und geben Sie die Tabletten in die Trommel.

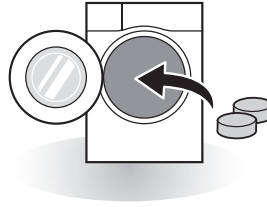

- 2 Beladen Sie die Trommel mit Wäsche und schließen Sie die Tür.

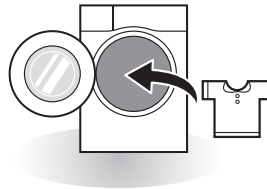

Bedienfeld

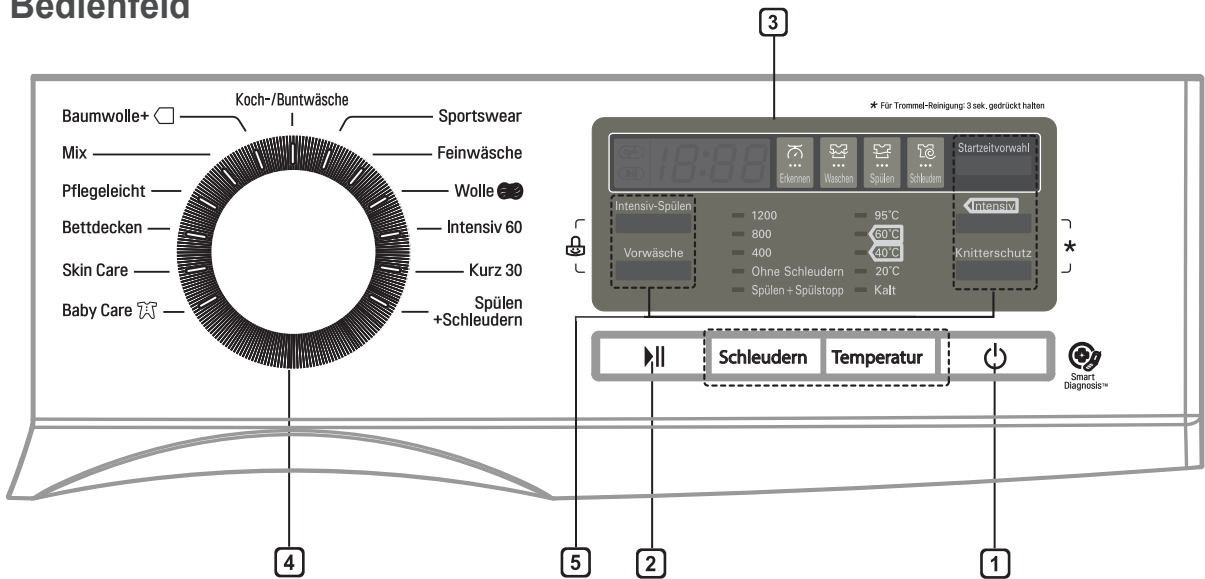

1 Taste An/Aus

- Drücken Sie die Taste **An/Aus**, um die Waschmaschine einzuschalten.
- Drücken Sie die Taste **An/Aus** und halten Sie sie 1 Sekunde lang gedrückt, um die Waschmaschine auszuschalten.

2 Taste Start/Pause

- Mit der Taste **Start/Pause** wird der Waschgang gestartet oder unterbrochen.
- Falls ein vorübergehender Stopp des Waschgangs erforderlich ist, drücken Sie die Taste **Start/Pause**.

3 Anzeige

- Auf der Anzeige werden die Einstellungen, die geschätzte, noch verbleibende Zeit, Optionen und Statusanzeigen angezeigt. Wenn die Maschine eingeschaltet wird, leuchten die Standardeinstellungen in der Anzeige auf.
- Die Anzeige zeigt die geschätzte, noch verbleibende Zeit an. Während die Wäschemenge automatisch berechnet wird, blinkt  oder ‚Detecting (Programmanpassung)‘.

4 Programmwahlrad

- Entsprechend der Art der Wäsche stehen verschiedene Programme zur Verfügung.
- Die Kontrollleuchte zeigt an, welches Programm ausgewählt wurde.

5 Optionen

- Mit diesen Tasten können Sie die gewünschten Zusatzoptionen für den gewählten Waschgang auswählen.
- Nach der Auswahl leuchtet die jeweilige Taste dann auf.

Programmtabelle

Waschprogramm

Programm	Beschreibung	Gewebeart	Korrekte Temp.	Maximale Beladung
Koch-/ Buntwäsche	Sorgt für eine bessere Waschleistung durch die Kombination verschiedener Trommelbewegungen.	Schnelle Buntwäsche (Hemden, Nachthemden, Schlafanzüge usw.) und normal verschmutzte Koch-/ Buntwäsche (Unterwäsche).	40 °C (Kalt bis 95 °C)	Geschätzt
Baumwolle+	Sorgt für optimierte Waschleistung bei großer Wäschemenge mit weniger Energieverbrauch.		60 °C (Kalt bis 60 °C)	
Pflegeleicht	Dieser Waschgang eignet sich für Freizeithemden, die nach dem Waschen nicht gebügelt werden müssen.	Polyamid, Acryl, Polyester	40 °C (Kalt bis 60 °C)	3,0 kg
Mix	Damit können verschiedene Gewebe gleichzeitig gewaschen werden.	Verschiedene Arten von Gewebe außer spezielle Kleidungsstücke (Seide/ empfindliche Kleidung, Sportswear, dunkle Bekleidung, Wolle, Bettdecken/ Vorhänge).	40 °C (Kalt bis 40 °C)	
Baby Care	Entfernt Verschmutzungen sowie proteinhaltige Rückstände und sorgt für eine bessere Leistung beim Spülen.	Leicht verschmutzte Babykleidung	60 °C (60 °C bis 95 °C)	4,0 kg
Skin Care	Sorgt für weniger Geräusche und Vibrationen und spart Geld durch die Nutzung von Nachtstrom.	Schnelle Buntwäsche (Hemden, Nachthemden, Schlafanzüge usw.) und leicht verschmutzte weiße Baumwollwäsche (Unterwäsche).	40 °C (Kalt bis 60 °C)	Geschätzt
Bettdecken	Dieser Waschgang ist für große Wäschestücke geeignet, wie etwa Bettdecken, Kissen, Sofadecken usw.	Baumwollbettwäsche, außer speziellen Stoffen (empfindliche Gewebe, Wolle, Seide usw.), mit Füllung: Bettdecken, Kissen, Decken, Sofadecken mit leichter Füllung	40 °C (Kalt bis 40 °C)	1 einzige Größe
Sportswear	Dieser Waschgang ist für Sportswear, wie etwa Laufbekleidung, geeignet.	Coolmax, Goretex, Fleece und Sympatex		
Feinwäsche	Dieses Programm ist für empfindliche Hand- und Maschinenwäsche geeignet zum Beispiel Unterwäsche, Blusen, etc.	Empfindliche Feinwäsche.	20°C (Kalt bis 40°C)	2,0 kg
Wolle	Ermöglicht es Wollstoffe zu waschen. (Bitte benutzen Sie Waschmittel für maschinenwaschbare Wolle).	Maschinenwaschbare Wolle aus reiner Schurwolle.	40°C (Kalt bis 40°C)	

Programm	Beschreibung	Gewebeart	Korrekte Temp.	Maximale Beladung
Kurz 30	Dieses Programm bietet einen Schnellwaschgang für geringe Beladung und leicht verschmutzte Kleidung.	Schnelle, leicht verschmutzte Buntwäsche. ACHTUNG: Verwenden Sie weniger als 20 g Waschmittel (bei 2,0 kg Beladung), da sonst womöglich Waschmittelreste auf der Kleidung bleiben.	20 °C (Kalt bis 40 °C)	2,0 kg
Intensiv 60	Innerhalb von 60 min eine bessere Waschleistung und Energieeffizienz.	Koch-/Buntwäsche und Mischgewebe. (60 Minuten-Programm für normal verschmutzte Wäsche).	60°C (Kalt bis 60°C)	4.0 kg
Spülen + Schleudern	Benutzung für Wäsche, welche nur gespült werden darf oder um während des Spülgangs Weichspüler hinzuzufügen.	Normales Gewebe, welches waschbar ist.	-	Geschätzt

- Wassertemperatur: Wählen Sie die entsprechende Wassertemperatur für den ausgewählten Waschgang. Beachten Sie beim Waschen immer die Pflegehinweise oder -anweisungen des Bekleidungs Herstellers.
- Wählen Sie das Programm "Baumwolle+ 40 °C +Intensiv (Halbe Beladung)", "Baumwolle+ 60°C +Intensiv (Halbe Beladung)", "Baumwolle+ 60 °C +Intensiv (Volle Beladung)" für den Test gemäß EN60456 und Richtlinie 1015/2010.
 - Standard 60 °C Koch-/Buntwäsche-Programm: Baumwolle+ + 60 °C + Intensiv (Volle Beladung)
 - Standard 60 °C Koch-/Buntwäsche-Programm: Baumwolle+ + 60 °C + Intensiv (Halbe Beladung)
 - Standard 40 °C Koch-/Buntwäsche-Programm: Baumwolle+ + 40 °C + Intensiv (Halbe Beladung)
(Diese sind geeignet, um normal verschmutzte Baumwollwäsche zu waschen.)
(Dies sind die effizientesten Programme bei kombiniertem Energie- und Wasserverbrauch für das Waschen von Baumwollwäsche dieses Typs.)
 - * Die tatsächliche Wassertemperatur kann von der angegebenen Waschgangtemperatur abweichen.
- Die Testergebnisse hängen von Wasserdruck, Wasserhärte, Wasserzulauftemperatur, Raumtemperatur, Art und Menge der Beladung, Grad der Verschmutzung, verwendetem Waschmittel, Schwankungen in der Energieversorgung und den gewählten zusätzlichen Optionen ab.

HINWEIS

- Es wird ein neutrales Waschmittel empfohlen.

Zusätzliche Optionen

Programme	Startzeitvorwahl	Vorwäsche	Intensiv	Intensiv Spülen	Knitterschutz
Koch-/ Buntwäsche	•	•	•	•	•
Baumwolle+	•	•	•	•	•
Pflegeleicht	•	•	•	•	•
Mix	•	•	•	•	•
Baby Care	•	•**	•	•**	•
Skin Care	•	•	•	•	•
Bettdecken	•		•		•
Sportswear	•		•		•
Feinwäsche	•		•		•
Wolle	•		•		
Kurz 30	•	•	•		
Intensiv 60	•		•*		•
Spülen + Schleudern	•				•

* : Diese Option wird automatisch in das Programm eingefügt und kann nicht gelöscht werden.

** : Diese Option ist automatisch in der Waschvorgang integriert und kann gelöscht werden.

Betriebsdaten

Programme	Max. U/min	
	FH2**	FH0**
Koch-/Buntwäsche	1200	1000
Baumwolle+	1200	1000
Pflegeleicht	800	800
Mix	1200	1000
Baby Care	800	800
Skin Care	1200	1000
Bettdecken	800	800
Sportswear	800	800
Feinwäsche	800	800
Wolle	800	800
Kurz 30	1200	1000
Intensiv 60	1200	1000
Spülen +Schleudern	1200	1000

HINWEIS

- Informationen zu den Hauptwaschprogrammen bei halber Beladung.

Programm	Zeit in Minuten	Verbleibender Feuchtigkeitsgehalt		Wasser in Litern	Energie in kWh
		1200 rpm	1000 rpm		
Koch-/Buntwäsche (40 °C)	96	53 %	53 %	60	0,56
Baumwolle+ (60 °C)	116	53 %	53 %	48	0,84

Zusätzliche Optionen

Vorwäsche ()

Falls die Wäsche stark verschmutzt ist, wird das Programm Vorwäsche empfohlen.

- 1 Drücken Sie die Taste **An/Aus**.
- 2 Wählen Sie ein Waschprogramm aus.
- 3 Drücken Sie die Taste **Vorwäsche**.
- 4 Drücken Sie die Taste **Start/Pause**.

Intensiv Spülen ()

Für beste Ergebnisse oder für einen besonders sauberen Spülvorgang. Die abschließende Spülung wird dabei auf 40 Grad erhitzt.

- 1 Drücken Sie die Taste **An/Aus**.
- 2 Wählen Sie ein Waschprogramm aus.
- 3 Drücken Sie die Taste **Intensiv Spülen** und stellen Sie die gewünschte Zeit ein.
- 4 Drücken Sie die Taste **Start/Pause**.

Knitterschutz (Crease Care)

Wenn Sie die Knitterfalten reduzieren möchten, wählen Sie die Taste Knitterschutz.

- 1 Die **An/Aus**-Taste drücken.
- 2 Wählen Sie ein Waschprogramm
- 3 Die Taste **Knitterschutz** drücken.
- 4 Die Taste **Start/Pause** drücken.

Startzeitvorwahl (Time Delay)

Die Zeitverzögerung kann bei der Waschmaschine so eingestellt werden, dass das Waschprogramm automatisch startet und nach einer festgelegten Zeit beendet wird.

- 1 Die **An/Aus**-Taste drücken.
- 2 Das Waschprogramm durch Drehen des Programmwählers einstellen.
- 3 Drücken Sie auf Startzeitvorwahl und stellen Sie die gewünschte Zeit ein.
- 4 Drücken Sie auf **Start/Pause**.

ACHTUNG

- Diese Verzögerung gibt die Dauer bis zum Ende und nicht bis zum Start des Waschgangs an. Die tatsächliche Dauer des Waschgangs richtet sich nach der Wassertemperatur, der Waschladung und anderen Einflüssen.

Temp.

Mit der Taste **Temp.** kann die Kombination der Wasch- und Spültemperatur für den ausgewählten Waschgang ausgewählt werden. Drücken Sie diese Taste bis die gewünschte Einstellung aufleuchtet. Für alle Spülvorgänge wird kaltes Leitungswasser verwendet.

- Wählen Sie die geeignete Wassertemperatur für die Art der Wäsche, die gewaschen werden soll. Um die besten Ergebnisse zu erzielen, beachten Sie bitte die Pflegehinweise für die Kleidungsstücke.

Spülen ()

Spülen+ ()

Fügen Sie einen weiteren Spülgang hinzu.

Spülstop ()

Der Waschgang wird angehalten, bis Sie nach dem Spülen erneut die Starttaste drücken.

Intensiv ()

Wenn die Wäsche normal bis stark verschmutzt ist, ist die Option **Intensiv** effektiv.

- 1 Drücken Sie die Taste **An/Aus**.
- 2 Wählen Sie ein Waschprogramm aus.
- 3 Für die Option **Turbowäsche** oder **Intensiv**, drücken Sie die **Waschen** Taste.
- 4 Drücken Sie die Taste **Start/Pause**.

Schleudern

- Die Schleuderdrehzahl kann durch wiederholtes Drücken der Taste **Schleudern** eingestellt werden.
- Nur Schleudern

- 1 Drücken Sie die Taste **An/Aus**.
- 2 Drücken Sie die Taste **Schleudern**, um die gewünschte Schleuderdrehzahl auszuwählen.
- 3 Drücken Sie die Taste **Start/Pause**.

HINWEIS

- Auch wenn Sie ‚Ohne Schleudern‘ wählen, wird sich die Trommel für kurze Zeit drehen, damit ein schnelles Ablaufen gewährleistet ist.

Kindersicherung ()

Wählen Sie diese Funktion, um die Tasten auf dem Bedienfeld zu sperren und eine Manipulation zu vermeiden.

Sperren des Bedienfelds

- 1 Drücken Sie die Taste **Kindersicherung** und halten Sie diese 3 Sekunden lang gedrückt.
- 2 Es ertönt ein Signalton und „L“ erscheint auf der Anzeige.
Wenn die Kindersicherung eingestellt ist, sind alle Tasten gesperrt außer der Taste **An/Aus**.

HINWEIS

- Durch Abschalten der Waschmaschine wird die Kindersicherungsfunktion nicht zurückgesetzt. Sie müssen die Kindersicherung deaktivieren, bevor Sie auf andere Funktionen zugreifen können.

Entsperren des Bedienfelds

Drücken Sie die Taste **Kindersicherung** und halten Sie diese 3 Sekunden lang gedrückt.

- Es ertönt ein Signalton und die verbleibende Zeit für das aktuelle Programm erscheint wieder auf der Anzeige.

Signalton Ein / Aus

- 1 Drücken Sie die Taste **An/Aus**.
- 2 Drücken Sie die Taste **Start/Pause**.
- 3 Drücken Sie gleichzeitig die Tasten **Temp.** und **Spülen** und halten Sie sie 3 Sekunden lang gedrückt, um die Funktion „Signalton ein/aus“ einzustellen.

HINWEIS

- Sobald die Funktion „Signalton ein/aus“ gesetzt ist, wird die Einstellung erkannt, auch wenn das Gerät ausgeschaltet wird.
- Wenn Sie den Signalton ausschalten möchten, wiederholen Sie dieses Verfahren einfach.

Verwendung smarter Funktionen (optional)

Verwendung der Funktion Tag On

Mit der Funktion Tag On können Sie bequem die LG Smart Diagnosis™ und die Einstellungen für das Programm Download/Neu zu verwenden, um mit Ihrem Haushaltsgerät direkt von Ihrem eigenen Smartphone aus zu kommunizieren.

- Sie können die Funktion Tag On mit den meisten Smartphones, die die NFC Funktion unterstützen und auf dem Android Betriebssystem basieren, verwenden.

Installation der Anwendungssoftware

- Suchen Sie von Ihrem Telefon aus im Google Play Store nach ‚LG Smart Laundry‘.



Verwendung der Anwendungssoftware

Die Anwendungssoftware LG Smart Laundry bietet Ihnen verschiedene benutzerfreundliche Funktionen.

- Programm-Download
- Smart Diagnosis™
- Programmauswahl Tag On
- Waschdaten

HINWEIS

- Drücken Sie  in der Anwendungssoftware LG Smart Laundry, um eine ausführlichere Anleitung zur Funktion Tag On zu erhalten.
- Je nach Smartphone-Hersteller und Version des Android Betriebssystems kann der NFC-Aktivierungsvorgang abweichen. Weitere Informationen finden Sie in der Bedienungsanleitung Ihres Smartphones.
- Aufgrund der NFC Merkmale kann die Übertragung beeinträchtigt sein, wenn die Entfernung bei der Übertragung zu groß ist, sich ein metallischer Aufkleber am Gerät befindet oder eine Schutzhülle für das Smartphone verwendet wird. In manchen Fällen ist eine Übertragung mit NFC-fähigen Telefonen eventuell nicht möglich.
- Der in diesem Handbuch enthaltene Inhalt unterscheidet sich möglicherweise von der Version der Anwendungssoftware ‚LG Smart Laundry‘ und kann ohne Information der Kunden geändert werden.

EU-Konformitätserklärung



LG Electronics erklärt hiermit, dass dieses Produkt mit den folgenden Richtlinien übereinstimmt.

R&TTE-Richtlinie 1999/5/EC

⚠️ WARNUNG

- Ziehen Sie den Netzstecker vor dem Reinigen aus der Steckdose, um das Risiko eines Stromschlags zu vermeiden. Das Nichtbefolgen dieser Warnung kann zu ernsthaften Verletzungen, Brand, Stromschlag oder Tod führen.
- Niemals scharfe Chemikalien, scheuernde Reinigungsmittel oder Lösungsmittel zur Reinigung der Waschmaschine verwenden. Diese können die Oberfläche beschädigen.

Reinigung Ihrer Waschmaschine

Pflege nach dem Waschvorgang

- Nachdem der Waschvorgang beendet ist, die Tür und die Innenseite der Türdichtung abwischen, um sämtliche Feuchtigkeit zu entfernen.
- Lassen Sie die Tür offen, damit das Innere der Trommel trocknen kann.
- Wischen Sie das Gehäuse der Waschmaschine mit einem trockenen Tuch ab, um sämtliche Feuchtigkeit zu entfernen.

Reinigung der Außenseite

Eine ordnungsgemäße Pflege Ihrer Waschmaschine kann die Lebensdauer verlängern.

Tür:

- Wischen Sie mit einem feuchten Tuch über die Außen- und Innenseite und anschließend zum Trocknen mit einem weichen Tuch.

Außen:

- Falls etwas verschüttet wird, sofort abwischen.
- Mit einem feuchten Tuch abwischen.
- Keine scharfen Gegenstände auf die Oberfläche oder die Anzeige drücken.

Pflege und Reinigung des Innenbereichs

- Wischen Sie mit einem Handtuch oder einem weichen Tuch die Türöffnung der Waschmaschine und das Türglas ab.
- Entnehmen Sie die Wäsche immer aus der Waschmaschine, sobald der Waschvorgang beendet ist. Wenn feuchte Kleidungsstücke in der Waschmaschine belassen werden, können diese verknittern, sich verfärben oder zu riechen beginnen.
- Lassen Sie einmal im Monat das Trommelreinigungsprogramm laufen (oder öfter, je nach Bedarf), damit überschüssiges Waschmittel und andere Rückstände entfernt werden.

Reinigung des Filters am Wasserzulauf

- Drehen Sie den Absperrhahn zu, wenn die Waschmaschine für einen längeren Zeitraum (z. B. Urlaub) nicht benutzt wird, besonders wenn in der Nähe kein Bodenauslass (Gully) vorhanden ist.
- Das Symbol 'E' wird auf dem Bedienfeld angezeigt, wenn kein Wasser in die Waschmittelschublade gelangt.
- Wenn das Wasser sehr hart ist oder Spuren von Kalkrückständen enthält, wird der Filter am Wasserzulauf möglicherweise verstopft. Daher ist es angebracht, diesen gelegentlich zu reinigen.

- 1 Drehen Sie den Wasserhahn zu und schrauben Sie den Wasserzulaufschlauch ab.

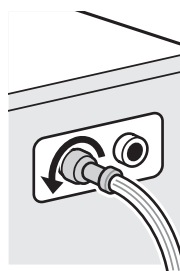

- 2 Reinigen Sie den Filter mit einer harten Bürste.

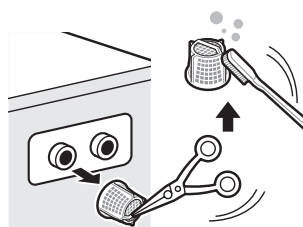

Reinigung des Filters der Ablaufpumpe

- Im Ablauffilter sammeln sich Fusseln und kleinere Gegenstände, die in der Wäsche vergessen wurden. Kontrollieren Sie regelmäßig, dass der Filter sauber ist, damit Ihre Waschmaschine leichtgängig läuft.
- Lassen Sie das Wasser abkühlen, bevor Sie die Ablaufpumpe reinigen, eine Notentleerung durchführen oder die Tür im Notfall öffnen.

- 1 Öffnen Sie die Abdeckklappe und ziehen Sie den Schlauch heraus.

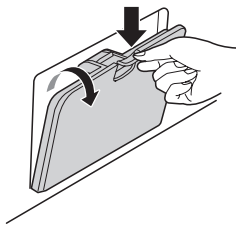

- 2 Schrauben Sie den Verschlussstopfen heraus und öffnen Sie den Filter durch Drehen nach links.

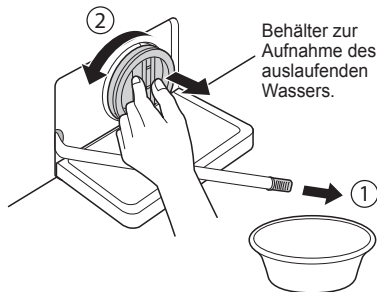

- 3 Alle Fremdkörper aus dem Pumpenfilter entfernen.

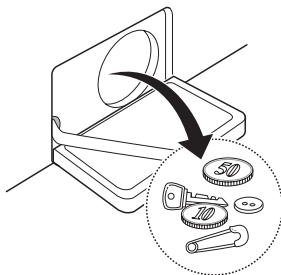

- 4 Setzen Sie den Pumpenfilter nach der Reinigung wieder ein und schrauben Sie den Verschlussstopfen ein.

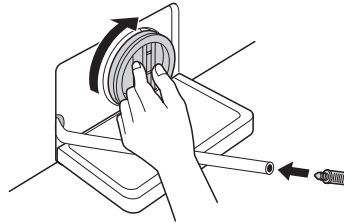

- 5 Schließen Sie die Abdeckklappe.

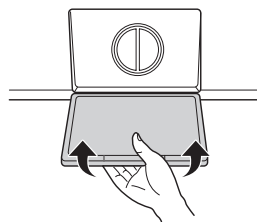

! ACHTUNG

- Lassen Sie das Wasser zuerst aus dem Ablaufschlauch laufen und öffnen Sie anschließend den Pumpenfilter, um die Fusseln oder Fremdkörper zu entfernen.
- Seien Sie beim Ablassen des Wassers vorsichtig, denn es kann heiß sein.

Reinigung der Waschmittelschublade

In der Waschmittelschublade können sich Waschmittel und Weichspüler ablagern. Nehmen Sie die Schublade heraus und kontrollieren Sie ein bis zwei Mal pro Monat, ob dort Ablagerungen vorhanden sind.

- 1 Zum Herausnehmen der Waschmittelschublade, diese gerade bis zum Anschlag herausziehen.
 - Dann fest auf den Entriegelungsknopf drücken und die Schublade herausziehen.

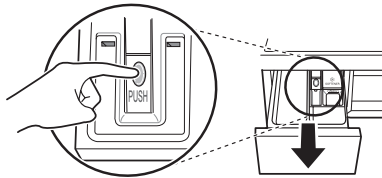

- 2 Nehmen Sie die Einsätze aus der Schublade heraus.
 - Spülen Sie die Einsätze und die Schublade mit warmem Wasser aus, um die Waschmittelablagerungen zu entfernen. Reinigen Sie die Waschmittelschublade nur mit Wasser. Trocknen Sie die Einsätze und die Schublade mit einem weichen Tuch oder Handtuch.
- 3 Für die Reinigung der Schubladenöffnung verwenden Sie ein Tuch oder eine kleine Bürste ohne Metallborsten. Damit lässt sich die Aussparung reinigen.
 - Entfernen Sie alle Rückstände oben und unten an der Aussparung.
- 4 Wischen Sie sämtliche Feuchtigkeit an der Aussparung mit einem weichen Tuch oder Handtuch ab.
- 5 Setzen Sie die Einsätze wieder an die richtige Stelle ein und schieben Sie die Schublade wieder in die Waschmaschine.

Trommelreinigung (optional)

(☺)

Die Trommelreinigung ist ein spezielles Programm zur Reinigung der Innenseite der Waschmaschine.

Für dieses Programm werden ein höherer Wasserstand und höhere Schleuderdrehzahlen verwendet. Dieses Programm regelmäßig durchführen.

- 1 Sämtliche Wäsche oder Gegenstände aus der Waschmaschine entfernen und die Tür schließen.
- 2 Öffnen Sie die Waschmittelschublade und geben Sie ein Mittel zur Vermeidung von Kalkablagerungen (z. B. Calgon) in den Bereich für den Hauptwaschgang.
- 3 Schließen Sie die Waschmittelschublade langsam.
- 4 Schalten Sie die Waschmaschine ein und drücken Sie anschließend 3 Sekunden lang die Taste **Trommelreinigung**. Dann erscheint 'c c L' auf der Anzeige.
- 5 Drücken Sie die Taste **Start/Pause**, um das Programm zu starten.
- 6 Nachdem das Programm beendet ist, lassen Sie die Waschmaschinentür offen, damit diese, die flexible Dichtung und das Türglas trocknen können.

⚠ ACHTUNG

- Falls sich ein Kind in der Nähe befindet, sollten Sie die Tür aus Sicherheitsgründen nicht zu lange offen lassen.

HINWEIS

- Geben Sie kein Waschmittel in die Waschmittelabteilungen. Es kann zu viel Schaum erzeugt werden, der dann aus der Waschmaschine austritt.

Achten Sie auf das Einfrieren im Winter

- Wenn die Waschmaschine eingefroren ist, arbeitet sie nicht ordnungsgemäß. Stellen Sie sicher, dass die Waschmaschine an einem Ort aufgestellt wird, an dem sie im Winter nicht gefrieren kann.
- Falls die Waschmaschine draußen auf einer Veranda oder anderweitig im Außenbereich aufgestellt werden muss, beachten Sie bitte die folgenden Hinweise.

So vermeiden Sie das Einfrieren des Geräts

- Lassen Sie das restliche Wasser, das nach dem Waschen noch in der Pumpe bleibt, über den Abflussschlauch vollständig ab. Nachdem das Wasser vollständig abgelassen wurde, verschließen Sie den Abflussschlauch und die Abdeckklappe wieder.

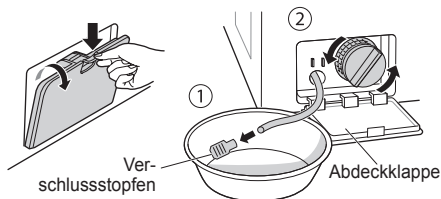

- Lassen Sie den Abflussschlauch nach unten hängen, damit das Wasser im Schlauch vollständig ablaufen kann.

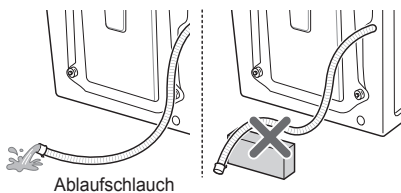

⚠ ACHTUNG

- Wenn der Abflussschlauch nicht gerade verlegt ist, so dass das komplette Wasser auslaufen kann, kann das im Schlauch zurückgebliebene Wasser einfrieren.

- Nachdem der Wasserhahn geschlossen wurde, schrauben Sie den Kaltwasser-Zulaufschlauch vom Wasserhahn ab und lassen das Wasser ablaufen, indem Sie den Schlauch nach unten halten.

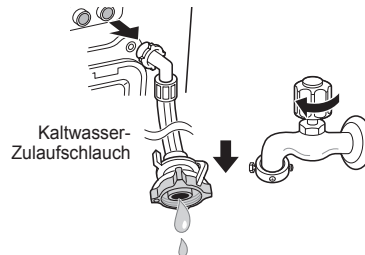

Kontrolle bei Frostgefahr

- Wenn nach dem Öffnen des Abflussschlauchstopfens kein Restwasser ausläuft, den Ablauf überprüfen.

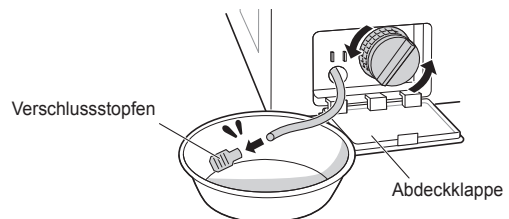

- Zum Einschalten wählen Sie Spülen und Schleudern und drücken die Taste **Start/Pause**.

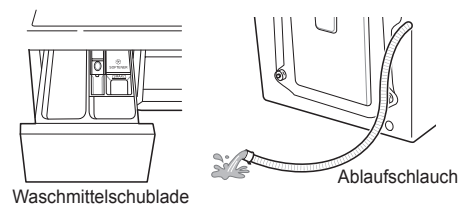

HINWEIS

- Kontrollieren Sie, ob während des Spülvorgangs Wasser in die Waschmittelschublade gelangt und während des Schleudervorgangs Wasser aus dem Abflussschlauch gepumpt wird.
- Wenn „F F“ auf der Anzeige erscheint während die Waschmaschine läuft, kontrollieren Sie den Zulauf und den Ablauf (einige Modelle verfügen nicht über eine Alarmfunktion, mit der die Frostgefahr angezeigt wird).

So gehen Sie vor, wenn die Waschmaschine eingefroren ist

- Vergewissern Sie sich, dass sämtliche Wäsche aus der Trommel entfernt wurde, schütten Sie 50–60 °C heißes Wasser auf die Gummiteile in der Trommel, schließen Sie die Tür und warten Sie 1 - 2 Stunden.

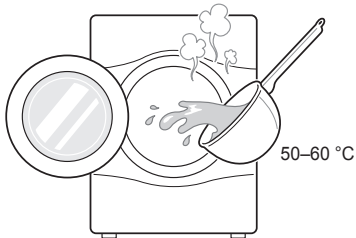

⚠ ACHTUNG

- Kein kochendes Wasser verwenden. Das kann zu Verbrennungen führen oder die Waschmaschine beschädigen.
- Öffnen Sie die Abdeckklappe und ziehen Sie den Stopfen vom Ablaufschlauch ab, damit das restliche Wasser jetzt vollständig ablaufen kann.

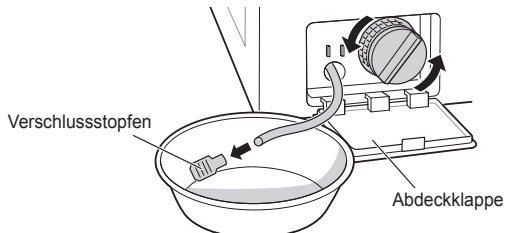

HINWEIS

- Falls das Wasser nicht abläuft, bedeutet dies, dass das Eis noch nicht vollständig geschmolzen ist. In diesem Fall müssen Sie noch weiter warten.

- Nachdem das Wasser vollständig aus der Trommel abgelassen wurde, verschließen Sie den Ablaufschlauch für Restwasser wieder mit dem Stopfen, wählen Sie Spülen und Schleudern und drücken Sie die Taste **Start/Pause**.

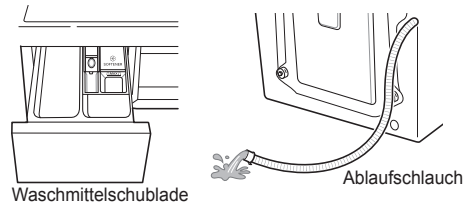

HINWEIS

- Kontrollieren Sie, ob während des Spülvorgangs Wasser in die Waschmittelschublade gelangt ist und während des Schleudervorgangs Wasser aus dem Ablaufschlauch gepumpt wird.
- Bei Problemen mit dem Wasserzulauf, gehen Sie wie folgt vor.
 - Schließen Sie den Wasserhahn und tauen Sie den Wasserhahn und die beiden Anschlussbereiche des Zulaufschlauchs mit einem mit heißem Wasser getränkten Tuch auf.
 - Schrauben Sie den Zulaufschlauch ab und tauchen Sie ihn in warmes Wasser, das eine Temperatur von weniger als 50–60 °C hat.

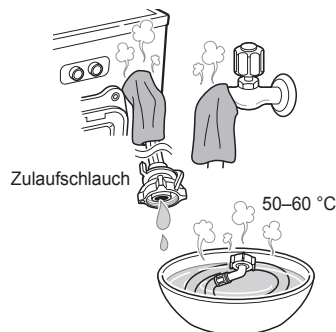

Verwendung der Funktion Smart Diagnosis™

Verwenden Sie diese Funktion, wenn Sie eine genaue Diagnose durch das Servicecenter von LG Electronics benötigen, weil das Gerät eine Störung hat oder ausgefallen ist. Verwenden Sie diese Funktion erst, nachdem Sie sich mit einem Servicemitarbeiter in Verbindung gesetzt haben, nicht während des normalen Betriebs.

- 1 Drücken Sie die Taste **An/Aus**, um die Waschmaschine einzuschalten. Drücken Sie keine anderen Tasten oder drehen den Programmwahlknopf.
- 2 Wenn Sie vom Mitarbeiter des Servicecenters dazu aufgefordert werden, halten Sie die Sprechmuschel Ihres Telefons neben die Taste **An/Aus**.

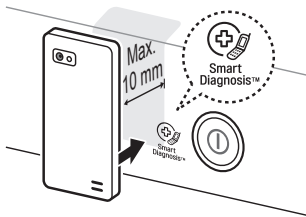

- 3 Drücken Sie die Taste **Temp.** und halten Sie diese 3 Sekunden lang gedrückt, während Sie die Sprechmuschel an das Symbol oder die Taste **An/Aus** halten.
- 4 Halten Sie das Telefon an dieser Stelle bis die Tonübertragung abgeschlossen ist. Die Restzeit für die Datenübertragung wird angezeigt.
 - Um die besten Ergebnisse zu erzielen, das Telefon nicht bewegen, während die Töne übertragen werden.
 - Wenn der Mitarbeiter des Servicecenters keine genaue Aufzeichnung der Daten erhalten hat, bittet er Sie möglicherweise, den Vorgang zu wiederholen.



- 5 Wenn die Übertragung beendet ist und keine Töne mehr zu hören sind, können Sie das Gespräch mit dem Mitarbeiter des Servicecenters wieder aufnehmen. Er ist dann in der Lage, Ihnen mit den Informationen weiterzuhelfen, die zur Analyse der Störung übertragen wurden.

HINWEIS

- Die Smart Diagnosis™-Funktion ist abhängig von der Gesprächsqualität vor Ort.
- Die Kommunikationsleistung wird verbessert und Sie können besseren Service erhalten, wenn Sie das Festnetztelefon verwenden.
- Wenn die Übertragung der Daten für die Smart Diagnosis™ aufgrund der schlechten Gesprächsqualität unzureichend ist, kann Ihnen unter Umständen nicht der bestmögliche Service für die Smart Diagnosis™ zur Verfügung gestellt werden.

FEHLERBEHEBUNG







- Ihre Waschmaschine ist mit einem automatischen Fehlerüberwachungssystem zur Erkennung und Diagnose von Problemen in einem frühen Stadium ausgestattet. Falls Ihre Waschmaschine nicht ordnungsgemäß oder überhaupt nicht funktioniert, prüfen Sie die folgenden Punkte, bevor Sie das Servicecenter anrufen:















Diagnoseprobleme

Symptome	Ursache	Lösung
Klapperndes und klirrendes Geräusch	Möglicherweise befinden sich Fremdkörper, wie etwa Münzen oder Sicherheitsnadeln, in der Trommel oder der Pumpe.	<ul style="list-style-type: none"> • Halten Sie die Waschmaschine an und kontrollieren Sie die Trommel und den Filter am Ablauf. • Falls das Geräusch immer noch vorhanden ist, nachdem die Waschmaschine wieder gestartet wurde, wenden Sie sich an Ihr autorisiertes Servicecenter.
Klopfendes Geräusch	Eine zu schwer beladene Trommel kann ein klopfendes Geräusch verursachen. Das ist normal.	<ul style="list-style-type: none"> • Wenn das Geräusch weiterhin vorkommt, ist die Waschmaschine eventuell nicht richtig ausgewuchtet. Halten Sie das Gerät an und verteilen Sie die Wäsche in der Trommel neu.
Vibrierendes Geräusch	<p>Wurden alle Transportschrauben und die Trommelhalterung entfernt?</p> <p>Stehen alle Füße fest auf dem Boden?</p>	<ul style="list-style-type: none"> • Falls dies nicht während des Aufstellvorgangs geschehen ist, schlagen Sie in der Installationsanweisung nach, wie man die Transportschrauben entfernt. • Möglicherweise ist die Wäsche in der Trommel nicht gleichmäßig verteilt. Halten Sie die Waschmaschine an und ordnen Sie die Wäsche in der Trommel neu an.
Wasser tritt aus	<p>Die Zulaufschläuche oder der Ablaufschlauch am Wasserhahn oder an der Waschmaschine sind locker.</p> <p>Die Ablaufrohre im Haus sind verstopft.</p>	<ul style="list-style-type: none"> • Schlauchanschlüsse kontrollieren und ggf. festziehen. • Verstopfung in den Ablaufrohren beseitigen. Wenden Sie sich ggf. an einen Klempner.
Übermäßige Schaumbildung		<ul style="list-style-type: none"> • Zu viel Waschmittel oder nicht geeignetes Waschmittel kann übermäßiges Schäumen verursachen, das zum Austreten von Wasser führt.
Es gelangt kein Wasser in die Waschmaschine oder es kommt nur langsam an	<p>Der Wasserdruck am Aufstellort ist unzureichend.</p> <p>Der Wasserhahn für den Zulauf ist nicht vollständig geöffnet.</p> <p>Wasserzulaufschlauch oder -schläuche hat (haben) Knickstellen.</p> <p>Den Filter am Zulaufschlauch (an den Zulaufschläuchen) ist verstopft.</p>	<ul style="list-style-type: none"> • Versuchen Sie es an einem anderen Wasserhahn im Haus. • Öffnen Sie den Wasserhahn vollständig. • Schlauch gerade verlegen. • Kontrollieren Sie den Filter am Zulaufschlauch.
Wasser in der Waschmaschine läuft nicht ab oder läuft nur langsam ab	<p>Ablaufschlauch ist geknickt oder verstopft.</p> <p>Der Filter am Ablauf ist verstopft.</p>	<ul style="list-style-type: none"> • Ablaufschlauch reinigen und gerade verlegen. • Reinigen Sie den Filter am Ablauf.

Symptome	Ursache	Lösung
Waschmaschine startet nicht	Möglicherweise ist das Netzkabel nicht eingesteckt oder die Verbindung ist locker.	<ul style="list-style-type: none"> • Achten Sie darauf, dass der Stecker genau in die Wandsteckdose passt.
	Haussicherung herausgesprungen, Trennschalter ausgelöst oder es kam zu einem Stromausfall.	<ul style="list-style-type: none"> • Trennschalter wieder zurücksetzen oder Sicherung auswechseln. Kapazität der Sicherung nicht erhöhen. Falls das Problem eine Überlastung des Stromkreises ist, lassen Sie dies von einem qualifizierten Elektriker beheben.
	Der Wasserhahn für den Zulauf ist nicht geöffnet.	<ul style="list-style-type: none"> • Drehen Sie den Wasserhahn für den Zulauf auf.
Waschmaschine schleudert nicht	Kontrollieren Sie, ob die Tür richtig geschlossen ist.	<ul style="list-style-type: none"> • Schließen Sie die Tür und drücken Sie die Taste Start/Pause. Nach Drücken der Taste Start/Pause kann es kurze Zeit dauern, bis die Waschmaschine mit dem Schleudern beginnt. Die Tür muss geschlossen sein, bevor der Schleudervorgang beginnen kann. Legen Sie noch 1 oder 2 gleichartige Kleidungsstücke in die Trommel, damit die Last besser ausgeglichen wird. Ordnen Sie die Wäsche in der Trommel neu an, damit ein ordnungsgemäßes Schleudern ermöglicht wird.
Tür öffnet sich nicht		<ul style="list-style-type: none"> • Sobald die Waschmaschine gestartet hat, kann die Tür aus Sicherheitsgründen nicht geöffnet werden. Kontrollieren Sie, ob das Symbol ‚Türsicherung‘ aufleuchtet. Nachdem das Symbol ‚Türsicherung‘ erloschen ist, können Sie die Tür sicher öffnen.
Dauer des Waschgangs verzögert		<ul style="list-style-type: none"> • Die Waschkdauer kann je nach Wäschemenge, Wasserdruck, Wassertemperatur und anderweitigen Nutzungsbedingungen variieren. Wenn eine Unwucht erkannt wird oder wenn das Schaumbeseitigungsprogramm läuft, verlängert sich die Waschkdauer.
Überlaufen von Weichspüler	Zu viel Weichspüler kann zum Überlaufen führen.	<ul style="list-style-type: none"> • Beachten Sie die Anweisungen des Weichspülerherstellers damit die richtige Menge verwendet wird. Den maximalen Füllstand nicht überschreiten.
Weichspüler wurde zu früh ausgegeben		<ul style="list-style-type: none"> • Schließen Sie die Waschmittelschublade langsam. Öffnen Sie die Schublade während des Waschvorgangs nicht.
Probleme beim Trocknen	Maschine trocknet nicht	<ul style="list-style-type: none"> • Gerät nicht überladen. Kontrollieren Sie, ob die Waschmaschine ordnungsgemäß abpumpt, damit sie der Wäsche die entsprechende Wassermenge entziehen kann. Es sind zu wenig Kleidungsstücke in der Trommel damit sie sich ordentlich drehen kann. Ein paar Handtücher dazu geben.

Fehlermeldungen

Symptome		Ursache	Lösung
		<p>Der Wasserdruck am Aufstellort ist unzureichend.</p>	<ul style="list-style-type: none"> • Versuchen Sie es an einem anderen Wasserhahn im Haus.
		<p>Die Wasserhähne für den Zulauf sind nicht vollständig geöffnet.</p>	<ul style="list-style-type: none"> • Öffnen Sie den Wasserhahn vollständig.
		<p>Wasserzulaufschlauch oder -schläuche hat (haben) Knickstellen.</p>	<ul style="list-style-type: none"> • Schlauch (Schläuche) gerade verlegen.
		<p>Der Filter am Zulaufschlauch (an den Zulaufschläuchen) ist verstopft.</p>	<ul style="list-style-type: none"> • Kontrollieren Sie den Filter am Zulaufschlauch.
		<p>Falls es am Wasserzulaufschlauch zu einer Undichtigkeit kommt, leuchtet die Anzeige [A] rot.</p>  <ul style="list-style-type: none"> • Dies kann je nach Modell variieren. 	
		<p>Ablaufschlauch ist geknickt oder verstopft.</p>	<ul style="list-style-type: none"> • Ablaufschlauch reinigen und gerade verlegen.
		<p>Der Filter am Ablauf ist verstopft.</p>	<ul style="list-style-type: none"> • Reinigen Sie den Filter am Ablauf.
		<p>Zu wenig Wäsche in der Trommel.</p>	<ul style="list-style-type: none"> • Legen Sie noch 1 oder 2 gleichartige Kleidungsstücke in die Trommel, damit die Last besser ausgeglichen wird.
		<p>Die Trommel läuft unrund.</p>	<ul style="list-style-type: none"> • Legen Sie noch 1 oder 2 gleichartige Kleidungsstücke in die Trommel, damit die Last besser ausgeglichen wird.
		<p>Das Haushaltsgerät verfügt über ein Erkennungs- und Ausgleichssystem für Unwucht. Wenn einzelne, schwere Gegenstände in die Trommel gegeben werden (z. B. Badvorleger, Bademantel usw.) kann das Gerät den Schleudergang anhalten oder den Schleudergang sogar komplett unterbrechen.</p>	<ul style="list-style-type: none"> • Ordnen Sie die Wäsche in der Trommel neu an, damit ein ordnungsgemäßes Schleudern ermöglicht wird.
		<p>Falls die Wäsche am Ende des Programms immer noch zu nass ist, geben Sie kleinere Wäschestücke hinzu, um die Beladung auszugleichen, und wiederholen Sie den Schleudergang.</p>	<ul style="list-style-type: none"> • Ordnen Sie die Wäsche in der Trommel neu an, damit ein ordnungsgemäßes Schleudern ermöglicht wird.



Symptome		Ursache	Lösung
	  	Stellen Sie sicher, dass die Tür nicht geöffnet ist.	<ul style="list-style-type: none"> Schließen Sie die Tür vollständig. Falls <i>dE</i>, <i>dE 1</i>, <i>dE 2</i> nicht freigegeben wird, wenden Sie sich an den Kundendienst.
			<ul style="list-style-type: none"> Ziehen Sie den Netzstecker aus der Steckdose und wenden Sie sich an den Kundendienst.
		Aufgrund eines fehlerhaften Wasserhahns ist zu viel Wasser eingelaufen.	<ul style="list-style-type: none"> Schließen Sie den Wasserhahn. Ziehen Sie den Netzstecker aus der Steckdose. Wenden Sie sich an den Kundendienst.
		Störung am Wasserfüllstandsensor.	<ul style="list-style-type: none"> Schließen Sie den Wasserhahn. Ziehen Sie den Netzstecker aus der Steckdose. Wenden Sie sich an den Kundendienst.
		Überlastung des Motors.	<ul style="list-style-type: none"> Lassen Sie die Waschmaschine 30 Minuten lang stehen und den Motor abkühlen. Starten Sie anschließend das Programm neu.
		Wasser tritt aus.	<ul style="list-style-type: none"> Wenden Sie sich an den Kundendienst.

GARANTIE

Diese eingeschränkte Garantie gilt nicht für Folgendes:

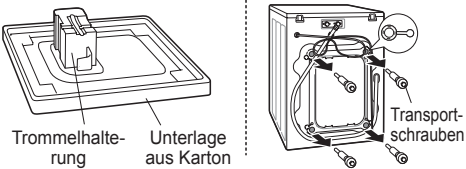
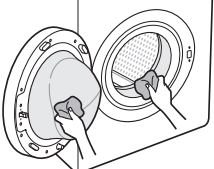
- Kundendienstfahrten zur Auslieferung, Abholung, Installation oder Reparatur des Geräts; Unterweisung des Kunden in der Bedienung des Geräts; Reparatur oder Ersatz von Sicherungen oder Korrekturen an der Verkabelung oder den Rohrleitungen oder Korrektur nach nicht autorisierten Reparaturen/Installationen.
- Ausfall des Geräts während Stromausfällen und Unterbrechungen oder unangemessener Stromversorgung.
- Beschädigung aufgrund von leckenden oder gebohrten Wasserrohren, eingefrorenen Wasserrohren, verengten Zuleitungen, nicht angemessener oder unterbrochener Wasserversorgung oder nicht angemessener Versorgung mit Luft.
- Beschädigung aufgrund des Betriebs des Geräts in korrodierender Umgebung oder entgegen den Anweisungen, die in der Bedienungsanleitung für das Gerät aufgeführt sind.
- Beschädigung des Geräts durch Unfälle, Schädlinge und Ungeziefer, Blitzschlag, Wind, Brand, Überflutungen oder durch Höhere Gewalt.
- Beschädigung oder Ausfall, die durch eine nicht autorisierte Änderung oder Abwandlung verursacht werden, oder falls es anderweitig als für den dafür vorgesehenen Zweck eingesetzt wird, oder eventuelle Wasserundichtigkeiten, wenn das Gerät nicht ordnungsgemäß angeschlossen wurde.
- Beschädigung oder Ausfall durch falsche Strom-, Spannungs- oder Rohrleitungswerte, kommerzieller oder industrieller Einsatz, oder die Verwendung von Zubehör, Bauteilen oder verbrauchbaren Reinigungsmitteln, die von LG nicht genehmigt sind.
- Beschädigungen, die durch Transport und Handhabung verursacht werden, einschließlich Kratzer, Beulen, Späne und/oder Beschädigung der Oberfläche Ihres Geräts, es sei denn, eine solche Beschädigung ist auf Fehler im Material oder in der Verarbeitung zurückzuführen.
- Beschädigung oder fehlende Teile an einem Ausstellungsstück, einem Gerät ohne Verpackung, einem mit Rabatt verkauften oder aufbereiteten Gerät.
- Geräte, an denen die Original-Seriennummern entfernt oder verändert wurden oder die nicht einwandfrei zuzuordnen sind. Die Modell- und Seriennummern sind zusammen mit dem originalen Kaufbeleg für die Überprüfung der Garantie erforderlich.
- Anstieg des Strom- und Wasserverbrauchs und zusätzliche Kosten seitens des Versorgungsunternehmens.
- Reparaturen, wenn Ihr Gerät nicht für den normalen Gebrauch im Haushalt oder abweichend von den Anweisungen, die in der Bedienungsanleitung für das Gerät aufgeführt sind, eingesetzt wird.
- Kosten in Zusammenhang mit der Abholung Ihres Geräts zuhause, wenn es repariert werden muss.
- Der Abbau und die Neuinstallation des Geräts, wenn dieses an einem nicht zugänglichen Standort aufgestellt ist oder nicht in Übereinstimmung mit den veröffentlichten Anweisungen für die Installation, einschließlich den Bedienungs- und Installationshandbüchern von LG, aufgestellt wurde.
- Beschädigungen aufgrund von Missbrauch, unsachgemäßem Gebrauch, nicht ordnungsgemäßer Installation, Reparatur oder Wartung. Zu nicht ordnungsgemäßer Reparatur gehört die Verwendung von Teilen, die nicht von LG genehmigt oder spezifiziert sind.

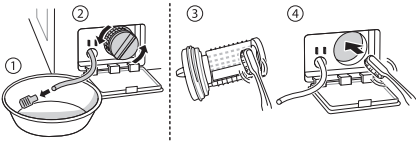
<p>Außergewöhnliche Vibrationen oder Geräusche, die hervorgerufen werden, weil die Transportschrauben oder die Trommelhalterung nicht entfernt wurden.</p>		<p>Transportschrauben und Trommelhalterung entfernen.</p>
<p>Undichtigkeit durch Schmutz (Haare, Fusseln) an Dichtung und Türglas.</p>		<p>Reinigen Sie die Dichtung und das Türglas.</p>

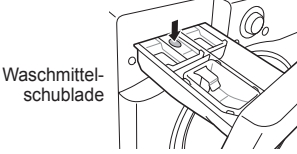
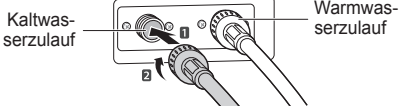
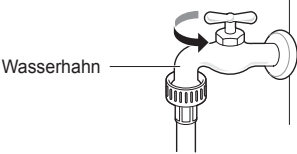
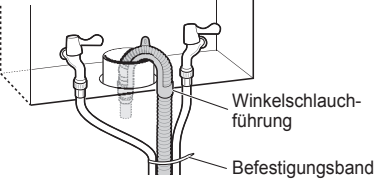
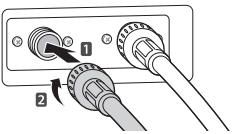
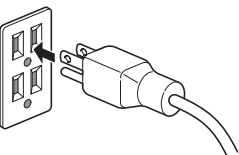
<p>Kein Ablauf aufgrund von Verstopfung des Pumpenfilters.</p>	<p>➔</p>		<p>Reinigen Sie den Pumpenfilter.</p>
<p>Kein Wasserzulauf, weil die Filter am Wassereinlassventil verstopft sind oder die Wasserzulaufschläuche Knickstellen haben.</p>	<p>➔</p>		<p>Reinigen Sie den Filter am Einlassventil oder installieren Sie die Wasserzulaufschläuche neu.</p>
<p>Kein Wasserzulauf, weil zu viel Waschmittel verwendet wird.</p>	<p>➔</p>		<p>Reinigen Sie die Waschmittelschublade.</p>
<p>Nach Abschluss des Waschvorgangs ist die Wäsche heiß oder warm, weil die Zulaufschläuche vertauscht angeschlossen wurden.</p>	<p>➔</p>		<p>Schließen Sie die Zulaufschläuche richtig an.</p>
<p>Es läuft kein Wasser zu, weil der Wasserhahn nicht aufgedreht ist.</p>	<p>➔</p>		<p>Drehen Sie den Wasserhahn auf.</p>
<p>Undichtigkeit wird verursacht durch nicht ordnungsgemäß angeschlossenen Ablaufschlauch oder verstopften Ablaufschlauch.</p>	<p>➔</p>		<p>Schließen Sie den Ablaufschlauch nochmals an.</p>
<p>Undichtigkeit wird durch einen nicht ordnungsgemäß angeschlossenen Wasserzulaufschlauch oder die Verwendung von Zulaufschläuchen anderer Marken verursacht.</p>	<p>➔</p>		<p>Schließen Sie den Zulaufschlauch nochmals an.</p>
<p>Der Fehler in der Stromzufuhr wird durch eine lockere Verbindung des Netzkabels oder ein Problem in der Steckdose verursacht.</p>	<p>➔</p>		<p>Netzkabel nochmals anschließen oder die Steckdose austauschen.</p>

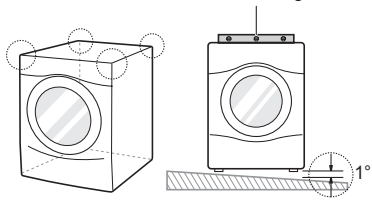
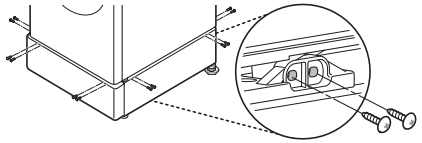
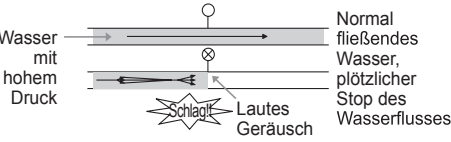
<p>Kundendienstfahrten zur Anlieferung, Abholung, Installation des Geräts oder zur Unterweisung des Kunden in der Bedienung des Geräts. Abbau und Neuinstallation des Geräts.</p>	<p>➔</p>	<p>Wasserwaage</p> 	<p>Die Garantie umfasst ausschließlich Fehler in der Herstellung. Kundendienstarbeiten, die auf einer unsachgemäßen Installation basieren, sind nicht eingeschlossen.</p>
<p>Wenn nicht alle Schrauben ordnungsgemäß montiert sind, kann dies starke Vibrationen verursachen (nur Modell mit Sockel).</p>	<p>➔</p>		<p>Montieren Sie 4 Schrauben an jeder Ecke (insgesamt 16 Stk.).</p>
<p>Geräusch (pochend) durch schwappendes Wasser, wenn die Waschmaschine mit Wasser gefüllt wird.</p>	<p>➔</p>		<p>Stellen Sie den Wasserdruck durch Zudrehen des Wasserventils oder Wasserhahns im Haus ein.</p>

BETRIEBSDATEN

Produktdatenblatt Verordnung (EU) Nr. 1061/2010			
Name oder Warenzeichen des Herstellers	LG		
Modellkennung des Herstellers	FH2 B8/96 N (D)(W)(A)(0-9)	FH0 B8/96 N (D)(W)(A)(0-9)	
Nennkapazität	6	6	kg
Energieeffizienzklasse	A+++	A+++	
"EU-Umweltzeichen" gemäß Verordnung (EG) Nr. 66/2010	Nein	Nein	
Jährlicher Energieverbrauch (AEC) in kWh/Jahr auf der Grundlage von 220 Standard-Waschzyklen für 60 °C und 40 °C Koch-/Buntwäsche bei vollständiger Befüllung und voller und Teilbefüllung sowie dem Verbraucher der Betriebsarten mit geringer Leistungsaufnahme. Der tatsächliche Energieverbrauch hängt von der Art der Nutzung des Geräts ab.	150	150	kWh/ Jahr
Energieverbrauch			
- Für Standard 60°C Koch-/Buntwäsche bei vollständiger Befüllung	0,80	0,80	kWh
- Für Standard 60°C Koch-/Buntwäsche bei Teilbefüllung	0,64	0,64	kWh
- Für Standard 40°C Koch-/Buntwäsche bei Teilbefüllung	0,60	0,60	kWh
Gewichtete Leistungsaufnahme im Aus Zustand und im unausgeschalteten Zustand	0,45	0,45	W
Gewichteter jährlicher Wasserverbrauch (AWC) in Liter/Jahr auf der Grundlage von 220 Standard-Waschzyklen für 60°C- und 40°C Koch-/Buntwäsche bei vollständiger Befüllung und Teilbefüllung. Der tatsächliche Wasserverbrauch hängt von der Art der Nutzung des Geräts ab.	9500	9500	Liter/ Jahr
Schleudereffizienzklasse auf einer Skala von G (geringste Effizienz) bis A (höchste Effizienz)	B	B	
Maximale Schleuderdrehzahl beim Standardprogramm "Koch-Buntwäsche 60°C" bei vollständiger Befüllung oder beim Standardprogramm "Koch-/Buntwäsche 40°C" bei Teilbefüllung, wobei der niedrigere Wert maßgeblich ist. Restfeuchte beim Standardprogramm "Koch-Buntwäsche 60°C" bei vollständiger Befüllung oder beim Standardprogramm "Koch-/Buntwäsche 40°C" bei Teilbefüllung, wobei der höhere Wert maßgeblich ist.	1200	1000	U/Min.
	53	53	%
Die Standard-Waschprogramme, auf die sich die Angaben auf dem Etikett und im Produktdatenblatt beziehen, eignen sich zur Reinigung normal verschmutzter Baumwollwäsche. Bei diesen Waschprogrammen handelt es sich zudem um die effizientesten Programme in Bezug auf den Strom- und Wasserverbrauch;	"Baumwolle+ 60 °C/40 °C" + Intensiv		
Programmdauer			
- Für Standard 60°C Koch-/Buntwäsche bei vollständiger Befüllung	238	238	Min.
- Für Standard 60°C Koch-/Buntwäsche bei Teilbefüllung	222	222	Min.
- Für Standard 40°C Koch-/Buntwäsche bei Teilbefüllung	222	222	Min.
Dauer des unausgeschalteten Zustands(TI)	10	10	Min.
Luftschallemissionen in dB(A) re 1 pW, auf die nächstliegende Ganzzahl gerundet, beim Waschen und Schleudern im Standardprogramm "Koch-/Buntwäsche 60°C" bei vollständiger Befüllung.	55 / 74	55 / 74	dB(A)
Freistehender Waschvollautomat			

UPORABNIŠKI
PRIROČNIK

PRALNI STROJ

SLOVENŠČINA



Pred začetkom namestitve pozorno preberite ta navodila.

To bo poenostavilo namestitev in zagotovilo, da je izdelek pravilno in varno nameščen. Po namestitvi shranite ta navodila v bližini izdelka za poznejšo uporabo.

FH2 96/B8 N(D)(W)(A)(0~9)

FH0 96/B8 N(D)(W)(A)(0~9)

KAZALO VSEBINE

Priročnik je izdelan za skupino naprav. Vsebuje lahko slike ali vsebine, ki se razlikujejo od modela, ki ste ga kupili.

Priročnik bo s strani proizvajalca naknadno dopolnjen.

VARNOSTNA NAVODILA.....	03
Pomembna varnostna navodila	05
NAMESTITEV	08
Specifikacije.....	08
Dodatna oprema.....	08
Zahteve mesta namestitve	09
Odstranjevanje embalaže in transportnih vijakov	10
Uporaba protizdrsni podložk (opsijsko)	11
Lesena tla (viseča tla).....	11
Poravnavna pralnega stroja.....	12
Povezovanje dovodne cevi.....	12
Namestitev odtočne cevi	15
Električne povezave (samo v Združenem kraljestvu).....	15
DELOVANJE.....	16
Uporaba pralnega stroja	16
Razvrščanje perila	17
Dodajanje izdelkov za čiščenje.....	18
Nadzorna plošča.....	20
Tabela programov.....	21
Opsijski cikel.....	25
Uporaba pametne funkcije (opsijsko)	28
VZDRŽEVANJE	29
Čiščenje pralnega stroja	29
Čiščenje filtra dotoka vode	29
Čiščenje filtra odtočne črpalke.....	30
Čiščenje dozirnega predala	31
Čiščenje bobna (opsijsko)	31
Pozor pri zmrzovanju pozimi	32
Uporaba funkcije Smart Diagnosis™	34
ODPRAVLJANJE TEŽAV	35
Diagnosticiranje težav	35
Sporočila o napakah.....	37
GARANCIJA	39
PODATKI O DELOVANJU	42

VARNOSTNA NAVODILA

Naslednja varnostna navodila so namenjena preprečevanju nepredvidenih tveganj ali škode zaradi nevarnega ali nepravilnega delovanja naprave.

Navodila so označena z oznakama „OPOZORILO“ in „POZOR“, kot je opisano v nadaljevanju.

 Prikazani simbol označuje stanja in dejavnosti, ki lahko povzročijo tveganje. Da bi se izognili tveganju, sledite navodilom in skrbno preberite del s tem simbolom.

 **OPOZORILO** – Označuje, da lahko zaradi neupoštevanja navodil pride do hudih poškodb ali smrti.

 **POZOR** – Označuje, da lahko zaradi neupoštevanja navodil pride do lažjih poškodb ali poškodb naprave.

OPOZORILO

Da bi pri uporabi naprave zmanjšali tveganje za požar, električni udar ali poškodbe oseb, upoštevajte osnovne varnostne ukrepe, vključno z naslednjimi.

OTROCI V GOSPODINJSTVU

Naprave ne smejo uporabljati osebe (vključno z otroki) z zmanjšanimi telesnimi, čutnimi ali duševnimi sposobnostmi ali osebe s pomanjkanjem izkušenj in znanja, razen če jih pri uporabi ne nadzoruje ali jim svetuje oseba, odgovorna za njihovo varnost. Nadzorujte otroke in poskrbite, da se z napravo ne bodo igrali.

Za uporabo v Evropi:

Napravo smejo uporabljati otroci, starejši od osem let in osebe z zmanjšanimi telesnimi, čutnimi ali duševnimi sposobnostmi ali osebe s pomanjkanjem izkušenj in znanja, če jih pri uporabi nadzirajo odgovorne osebe oz. so bili poučeni o varni uporabi naprave in seznanjeni s povezanimi tveganji. Otroci se ne smejo igrati z napravo. Otroci naprave ne smejo čistiti ali vzdrževati brez nadzora.

Otrokom, mlajšim od treh let, preprečite dostop do naprave, razen če niso pod neprestanim nadzorom.

ZAHTEVE GLEDE OZEMLJITVE

OPOZORILO

Podatke, navedene v tem priročniku, je treba upoštevati zaradi vaše varnosti, in da se zmanjša tveganje nastanka požara, eksplozije ali električnega udara, ali za preprečevanje materialne škode, poškodb oseb ali smrti.

- Naprava mora biti ozemljena. V primeru okvare ali nepravilnega delovanja bo ozemljitev zmanjšala nevarnost električnega udara, ki električnemu toku zagotavlja pot najmanjšega odpora.
- Naprava je opremljena s kablom, ki ima prevodnik ozemljitve in ozemljitveni vtič. Vtič priključite v ustrezno vtičnico, ki je pravilno nameščena in ozemljena v skladu z vsemi lokalnimi predpisi ter odloki.
- Nepravilna povezava prevodnika ozemljitve lahko povzroči nevarnost električnega udara. Kadar dvomite o pravilni ozemljitvi naprave, se posvetujte z usposobljenim električarjem ali s serviserjem.
- Ne spreminjajte vtiča, ki je priložen napravi. Če se vtič ne prilega vtičnici, naj usposobljeni električar namesti ustrezno vtičnico.

ODLAGANJE ODSLUŽENE NAPRAVE



1. Vse električne in elektronske naprave je treba odlagati ločeno od komunalnih odpadkov na namenskih zbirnih mestih, ki jih določi vlada ali krajevne oblasti.
2. S pravilnim odstranjevanjem stare naprave pomagajte preprečiti možne negativne učinke na okolje in zdravje ljudi.
3. Za podrobne informacije o odlaganju stare naprave se obrnite na lokalno komunalno podjetje, komunalno službo ali prodajalca, pri katerem ste napravo kupili.

Pomembna varnostna navodila

OPOZORILO

Da bi pri uporabi naprave zmanjšali tveganje za požar, električni udar ali poškodbe oseb, upoštevajte osnovne varnostne ukrepe, vključno z naslednjimi.

Namestitev

- Naprave nikoli ne uporabljajte, če je poškodovana, deluje nepravilno, je delno razstavljena ali ima manjkajoče ali zlomljene dele, vključno s poškodovanim kablom ali z vtičem. To lahko povzroči električni udar ali poškodbe.
- Naprava je težka. Za namestitev in premikanje naprave bosta potrebni dve ali več oseb. Če tega ne storite, lahko pride do poškodb.
- Napravo shranjujte ali namestite na mestu, kjer ne bo izpostavljena temperaturam pod lediščem ali zunanjim vremenskim razmeram. V nasprotnem primeru lahko pride do puščanja.
- Zategnite odtočno cev, da preprečite izločanje. Pljusk vode lahko povzroči električni udar.
- Če je napajalni kabel poškodovan, ga mora zamenjati proizvajalec, pooblaščen zastopnik ali ustrezno usposobljena oseba, da se tako izognete nevarnosti.
- Naprave ne namestite pred vrati, ki se zaklepajo, drsnimi vrati ali vrati s tečajem na nasprotni strani sušilnega stroja tako, da ni možno v celoti odpreti vrat sušilnega stroja.

Delovanje

- Za pritiskanje ali ločevanje upravljalnih enot ne uporabljajte ostrih predmetov, kot sta sveder ali igla. To lahko povzroči električni udar ali poškodbe.
- Napravo sme razstavljati, popravljati ali spreminjati samo pooblaščen oseba iz servisnega centra LG Electronics. Neustrezno servisiranje lahko povzroči poškodbe, električni udar ali požar.
- Pri čiščenju zunanosti ali notranosti naprave nikoli ne pršite z vodo. Voda lahko poškoduje izolacijo in povzroči električni udar ali požar.
- Območje pod napravo in okrog nje ne sme biti v bližini gorljivih materialov, kot so gaza, papir, krpe, kemikalije itn. Nepravilna uporaba lahko povzroči električni udar ali eksplozijo.
- Živih živali, kot so hišni ljubljenci, ne postavljajte v napravo. To lahko povzroči telesne poškodbe.
- Vrat naprave ne puščajte odprtih. Otroci se lahko obesijo na vrata ali splezajo v napravo, kar lahko povzroči škodo ali poškodbe.

- Med delovanjem nikoli ne segajte v napravo. Počakajte, da se boben popolnoma ustavi. V nasprotnem primeru lahko pride do poškodb.
- V napravi ne perite ali sušite oblačil, ki so bila čiščena, oprana, namočena ali popackana z vnetljivimi ali eksplozivnimi snovmi (kot so vosek, olje, barve, bencin, razmaščevalci, topila za kemično čiščenje, kerozin, rastlinsko olje, jedilno olje itn.). Zaradi neustrezne uporabe lahko pride do požara ali eksplozije.
- V primeru poplave prenehajte uporabljati napravo in se obrnite na servisni center LG Electronics. Stik z vodo lahko povzroči električni udar.
- Vrat ne potiskajte pretirano navzdol, ko so vrata naprave odprta. Na ta način se lahko naprava prevrne in povzroči poškodbe.
- Uporabite nove komplete cevi, ki so priloženi napravi. Starih kompletov cevi ne smete znova uporabiti. Puščanje vode lahko povzroči materialno škodo.
- Med parnim ciklom, sušenjem ali pranjem pri visoki temperaturi se ne dotikajte vrat. Površina vrat se lahko močno segreje. Pred odpiranjem vrat počakajte, da se sprostí zapah vrat. V nasprotnem primeru lahko pride do poškodb.
- V bližini naprave ne uporabljajte vnetljivih plinov in gorljivih snovi (benzena, bencina, razredčila, nafte, alkohola itn.). Ti lahko povzročijo eksplozijo ali požar.
- Če odtočna ali dovodna cev v zimskem času zmrzne, jo uporabite šele, ko se odmrzne. Zaradi zamrznitve lahko pride do požara ali električnega udara, zmrznjeni deli pa lahko povzročijo okvaro ali zmanjšanje življenjske dobe naprave.
- Vsa pralna sredstva, mehčalce in belila hranite zunaj dosega otrok. Ti izdelki vsebujejo strupene snovi.
- V večdelne vtičnice ali podaljške ne priključujte več naprav. To lahko povzroči požar.
- Ko čistite napravo, izvlecite električni vtič. V nasprotnem primeru lahko pride do električnega udara ali telesne poškodbe.
- Napajalnega vtiča se ne dotikajte z mokrimi rokami. To lahko povzroči električni udar ali poškodbe.
- Ko vlečete napajalni vtič iz vtičnice, držite vtič, ne kabla. Poškodbe kabla lahko povzročijo električni udar ali telesne poškodbe.
- Napajalnega kabla ne upogibajte in nanj ne odlagajte težkih predmetov. Poškodbe napajalnega kabla lahko povzročijo električni udar ali požar.

Odstranjevanje

- Preden zavržete staro napravo, jo izklopite. Odstranite vtič. Da preprečite zlorabe, odrežite kabel neposredno za napravo.
- Embalažni material (vinil, stiropor) odložite na mesto izven dosega otrok. Embalaža lahko zaduši otroka.
- Da preprečite nevarnosti ujetja otrok ali malih živali, odstranite vrata bobna, preden napravo prenehate uporabljati ali jo zavržete. V nasprotnem primeru lahko pride do resnih telesnih poškodb ali smrti.

NAMESTITEV

Specifikacije

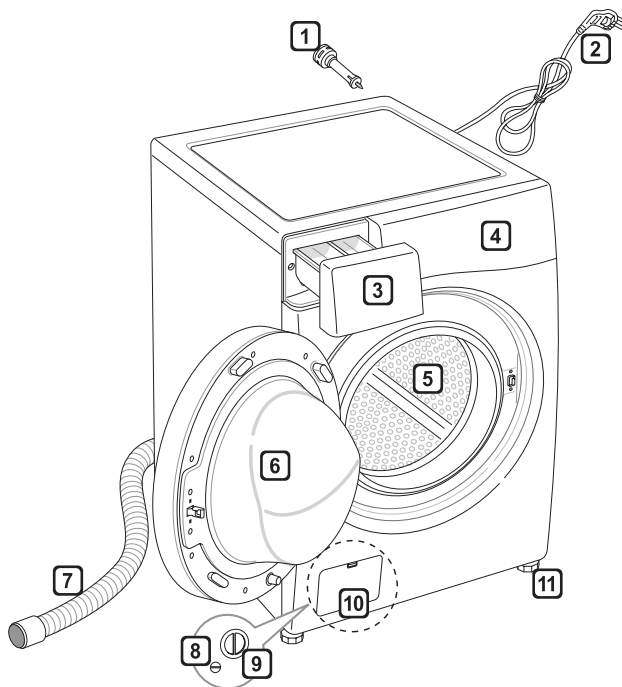

- 1 Transportni vijaki
- 2 Napajalni vtič
- 3 Predal
- 4 Nadzorna plošča
- 5 Boben
- 6 Vrata
- 7 Odtočna cev
- 8 Odtočni zamašek
- 9 Filter odtočne črpalke
- 10 Vrhnji pokrovček (lokacija se glede na izdelke lahko razlikuje)
- 11 Nastavljive noge

- Napajanje: 220–240 V~, 50 Hz
- Dimenzije: 600 mm (Š) x 440 mm (G) x 850 mm (V)
- Teža naprave: 60 kg
- Zmogljivost pranja: 6 kg
- Dovoljeni tlak vode: 0,1–1,0 MPa (1,0–10,0 kgf/cm²)

• Za namene izboljšanja kakovosti naprave se videz in specifikacije lahko spremenijo brez predhodnega obvestila.

Dodatna oprema

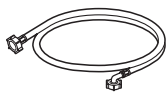

Dovodna cev (1 kos)
(izbira: vroča (1 kos))



Vijačni ključ



Pokrovčki lukenj transportnih vijakov



Protizdrsne podložke (2 kosa)
(opcijsko)

Zahteve mesta namestitve

Lokacija

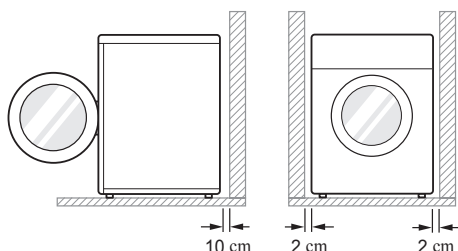

Ravna tla: Dovoljen naklon pod celotnim pralnim strojem je 1°.

Vtičnica: Mora biti znotraj 1,5 m, in sicer z obeh strani lokacije pralnega stroja.

- Ne preobremenjujte vtičnice z več kot eno napravo.

Dodatni prostor: Za steno, 10 cm: zadaj /2 cm: desna in leva stran

- Na pralni stroj nikoli ne postavljajte ali shranjujte izdelkov za pranje.
- Ti izdelki lahko poškodujejo površino ali nadzorno ploščo.

Postavljanje

- Pralni stroj namestite na ravna, trda tla.
- Prepričajte se, ali preproge, odeje itn. ne ovirajo kroženja zraka okrog pralnega stroja.
- Neravnih tal pod pralnim strojem nikoli poskušajte izravnati s kosi lesa, z lepenko ali s podobnimi materiali.
- Če ni druge rešitve, kot da pralni stroj namestite poleg plinskega štedilnika ali štedilnika na drva, morate med napravi vstaviti izolacijo (85 x 60 cm) iz alu folije, in sicer na strani, ki je obrnjena proti štedilniku ali peči.

- Pralnega stroja ne nameščajte v prostorih, kjer lahko temperatura pade pod ledišče. Zmrznjene cevi lahko pod pritiskom počijo. Zanesljivost elektronske nadzorne enote se lahko poslabša pri temperaturah, nižjih od ledišča.
- Poskrbite, da bo pralni stroj v primeru okvare nameščen tako, da bo zlahka dostopen inženirju.
- Ko pralni stroj namestite, prilagodite vse štiri noge z uporabo vijaknega ključa za transportne vijake, da zagotovite stabilnost naprave in približno 20 mm prostora med pralnim strojem in spodnjim delom katere koli delovne površine.
- Naprava ni namenjena pomorski uporabi ali uporabi v mobilnih objektih, kot so počitniške prikolice, letala itn.

Električna povezava

- Ne uporabljajte podaljška ali dvojnega adapterja.
- Po uporabi vedno izklopite pralni stroj in oskrbo z vodo.
- Pralni stroj povežite z ozemljeno vtičnico v skladu z veljavnimi predpisi ožičenja.
- Pralni stroj mora biti nameščen tako, da bo vtič zlahka dostopen.
- Popravila pralnega stroja naj opravlja le usposobljeno osebje. Popravila, ki jih izvajajo neizkušene osebe, lahko povzročijo poškodbe ali resne okvare. Obrnite se na lokalni servisni center.
- Če je pralni stroj dostavljen v zimskem času in so temperature pod lediščem, pustite pralni stroj na sobni temperaturi nekaj ur pred začetkom delovanja.

Odstranjevanje embalaže in transportnih vijakov

1 Pralni stroj dvignite iz penastega podnožja.

- Po odstranitvi kartonskega in transportnega materiala dvignite pralni stroj iz penastega podnožja. Poskrbite, da bo podpora za boben odstranjena skupaj s podnožjem in se ne bo zataknila na dnu pralnega stroja.
- Če morate položiti pralni stroj na tla, da bi odstranili kartonsko podnožje, vedno zaščitite stranski del pralnega stroja in ga skrbno položite na stranski del. **NE** polagajte pralnega stroja na sprednji ali zadnji del.

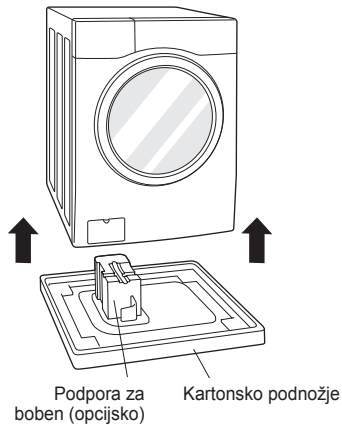

2 Odstranite sestave vijakov.

- Začenši s spodnjima dvema transportnima vijakoma uporabite vijačni ključ (priložen) in v celoti odvijte vse transportne vijake z vrtenjem v nasprotni smeri urnega kazalca. Z majanjem odstranite sestave vijakov, medtem ko jih vlečete ven.

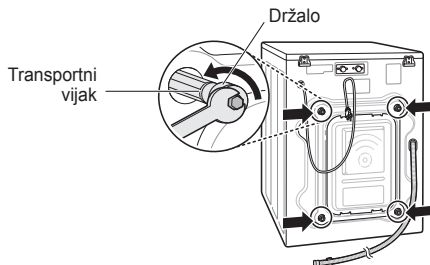

3 Namestite pokrovčke lukenj.

- Poiščite pokrovčke lukenj v embalaži z dodatno opremo in jih namestite v luknje transportnih vijakov.

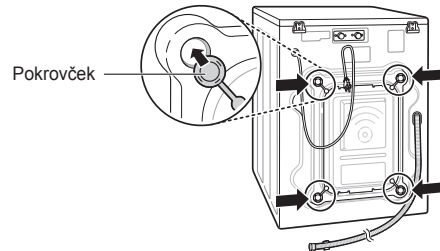

OPOMBA

- Shranite sestave vijakov za poznejšo uporabo. Da preprečite poškodbe notranjih delov, **NE** prevažajte pralnega stroja, ne da bi znova namestili transportne vijake.
- Če ne odstranite transportnih vijakov in držal, lahko pride do močnih tresljajev in hrupa, zaradi česar se pralni stroj lahko trajno poškoduje. Kabel je na hrbtni strani pralnega stroja pritrjen s transportnim vijakom, da se prepreči delovanje, medtem ko so transportni vijaki nameščeni.

Uporaba protizdrsnih podložk (opciono)

Če pralni stroj namestite na spolzko površino, se lahko zaradi čezmernih tresljajev premika. Nepravilna poravnava lahko povzroči okvaro zaradi hrupa in tresljajev. Če pride do tega, namestite protizdrsnе podložke pod izravnalne noge in tako prilagodite poravnanoost.

- 1 Pred namestitvijo protizdrsnih podložk očistite tla.
 - Za odstranjevanje in čiščenje tujkov ali vlage uporabite suho krpo. Če vlaga ostane, lahko protizdrsnе podložke zdrsijo.
- 2 Ko stroj postavite na mesto postavitve, prilagodite izravnanoost.
- 3 Postavite lepljivo stran protizdrsnе podložke na tla.
 - Najbolj učinkovito je namestiti protizdrsnе podložke pod sprednjimi nogami. Če je postavljanje podložk pod sprednje noge zahtevno, jih postavite pod zadnje noge.

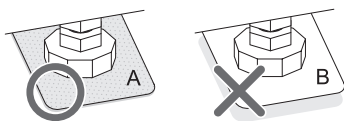
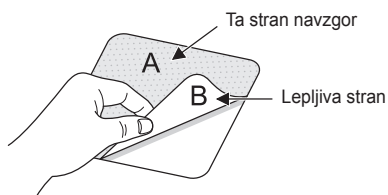

- 4 Poskrbite, da bo pralni stroj poravnan.
 - Potisnite ali zazibajte zgornje robove pralnega stroja, da se prepričate, ali se pralni stroj ne ziba. Če se pralni stroj ziba, ga ponovno poravnajte.

Lesena tla (viseča tla)

- Lesena tla so še posebej dovzetna za tresljaje.
- Za preprečevanje tresljajev priporočamo, da pod vsako nogo pralnega stroja postavite gumijaste obročke širine vsaj 15 mm, ki so zavarovani z vijaki na vsaj dveh talnih nosilcih.

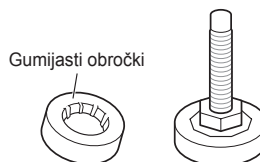

- Če je mogoče, pralni stroj namestite v en vogal v prostoru, kjer so tla stabilnejša.
- Za zmanjšanje tresljajev namestite gumijaste obročke.
- Gumijasti obročki (št. izd. 4620ER4002B) so na voljo v servisnem centru LG.

OPOMBA

- Pravilna postavitve in poravnava pralnega stroja zagotavlja dolgo, redno in zanesljivo delovanje.
- Pralni stroj mora stati 100-odstotno vodoravno in stabilno na mestu.
- Ne sme se zibati pri vogalih pod obremenitvijo.
- Namestitvena površina mora biti čista, brez talnega voska in drugih mazalnih premazov.
- Ne dovolite, da se noge pralnega stroja zmočijo. V nasprotnem primeru lahko pride do tresljajev ali hrupa.

Poravnava pralnega stroja

Če so tla neravna, po potrebi obračajte nastavljive noge (pod noge ne vstavljajte kosov lesa in podobno). Prepričajte se, ali so vse štiri noge stabilne in se držijo tal, nato preverite, ali je naprava popolnoma poravnana (uporabite libelo).

- Ko je pralni stroj poravnán, privijte matice proti podnožju pralnega stroja. Vse matice morajo biti privite.

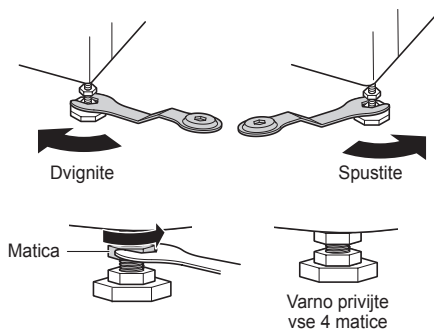

- **Diagonalna kontrola**
Ko potiskate robove zgornje plošče pralnega stroja diagonalno navzdol, se stroj ne sme premikati ne gor ne dol (preverite obe smeri). Če se ob diagonalnem potisku zgornje plošče stroja stroj ziba, ponovno nastavite noge.

OPOMBA

- Leseni ali viseči tip talne obloge lahko povzroči čezmerne tresljaje in nestabilnost.
- Če je pralni stroj nameščen na povišani ploščadi, mora biti varno pritrjen, da se odpravi nevarnost padca.

Povezovanje dovodne cevi

- Tlak vode mora biti med 0,1 MPa in 1,0 MPa (1,0–10,0 kgf/cm²).
- Dovodne cevi ne obrezujte ali križno zarezujte, ko jo povežujete z ventilom.
- Če je tlak vode višji od 1,0 MPa, je treba namestiti dekompresijsko napravo.
- Občasno preverite stanje cevi in, če je treba, cev zamenjajte.

Preverjanje gumijastega tesnila dovodne cevi

Dve gumijasti tesnili sta priloženi dovodnim cevem za vodo.

Uporabljamo jih za preprečevanje puščanja vode.

Prepričajte se, ali je povezava do pipe dovolj zatesnjena.

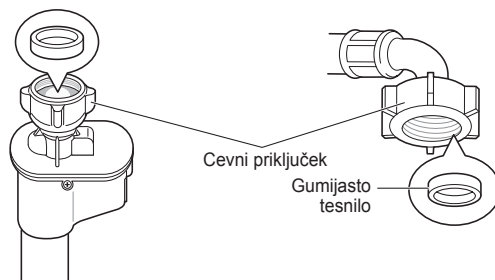
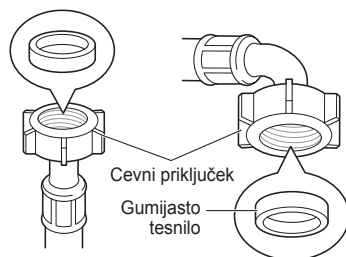

Povezovanje cevi na vodovodno pipo

Povezovanje vijачne cevi na pipo z navojem

Cevni priključek privijte na vodovodno pipo.

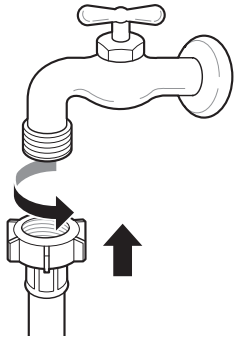

- 3 Potisnite dovodno cev navpično navzgor, tako da se gumijasto tesnilo znotraj cevi lahko popolnoma prilepi na pipo, nato pa jo pritrдите s privijanjem v desno.

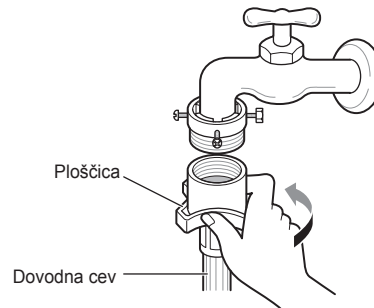

Povezovanje vijачne cevi na pipo brez navoja

- 1 Odvijte štiri pritrditvene vijake.

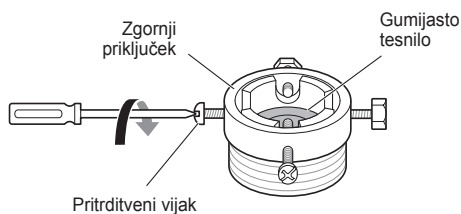

- 2 Potisnite adapter na konec pipe, tako da gumijasto tesnilo tvori vodotesno povezavo. Privijte štiri pritrditvene vijake.

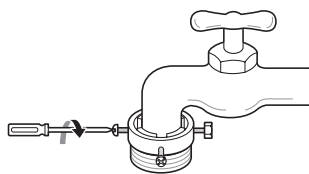

Povezovanje cevi z enim pritiskom na pipo brez navoja

- 1 Odvijte ploščico obročka adapterja in razrahljajte štiri pritrditvene vijake.

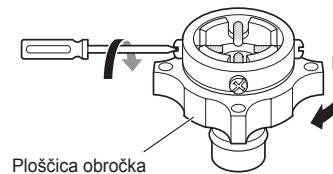

- 2 Odstranite vezno ploščico, če je pipa predolga, da se bo prilegala adapterju.

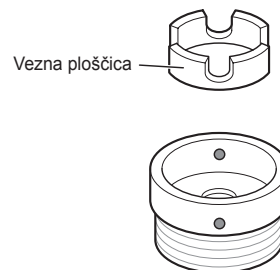

- 3** Potisnite adapter na konec pipe, tako da gumijasto tesnilo tvori vodotesno povezavo.

Privijte ploščico obročka adapterja in štiri pritrditvene vijake.

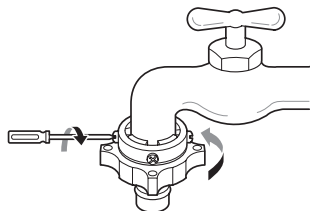

- 4** Ploščico zaskočnika priključka potegnite navzdol, potisnite dovodno cev na adapter in sprostite zaskočnik priključka. Poskrbite, da se bo adapter zaskočil.

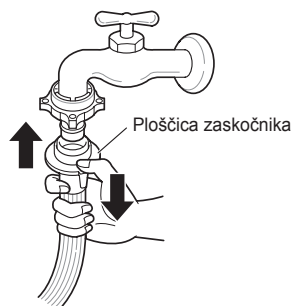

OPOMBA

- Po priključitvi dovodne cevi na vodovodno pipo odprite pipo, da splaknete tujke (nesnago, pesek, žagovino itn.) v vodnih ceveh. Voda naj odteka v vedro, preverite tudi temperaturo vode.

Povezovanje cevi na pralni stroj

Prepričajte se, ali na cevi ni pregibov, ter da ni zdrobljena.

Ko ima vaš pralni stroj dva ventila.

- Dovodna cev z rdečim priključkom je za pipo s toplo vodo.

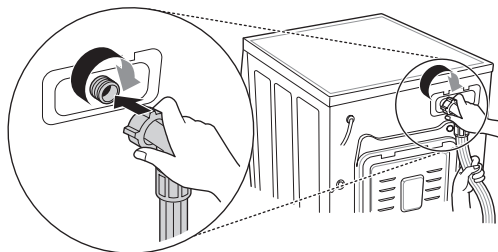

OPOMBA

- Če po končani povezavi pride do puščanja vode iz cevi, ponovite iste korake. Za oskrbo z vodo uporabite najobičajnejšo vrsto pipe. V primeru, da je pipa kvadratna ali prevelika, odstranite vezno ploščico, preden vstavite pipo v adapter.

Uporaba vodoravne pipe

Vodoravna pipa



Podaljsek pipe

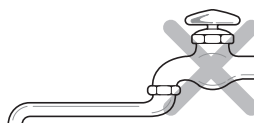

Kvadratna pipa



Namestitev odtočne cevi

- Odtočna cev ne sme biti postavljena višje od 100 cm nad tlemi. Voda v pralnem stroju se ne bo praznila ali se bo praznila počasi.
- Pravilna pritrnitev odtočne cevi bo ščitila tla pred poškodbami zaradi puščanja vode.
- Če je odtočna cev predolga, je ne rinite nazaj v pralni stroj. To bo povzročilo nenormalen hrup.

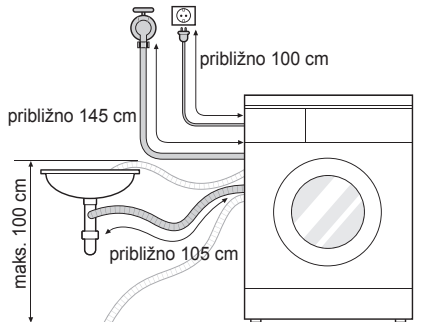

- Pri namestitvi odtočne cevi na umivalnik tega pritrдите z vrstico.
- Pravilna pritrnitev odtočne cevi bo ščitila tla pred poškodbami zaradi puščanja vode.

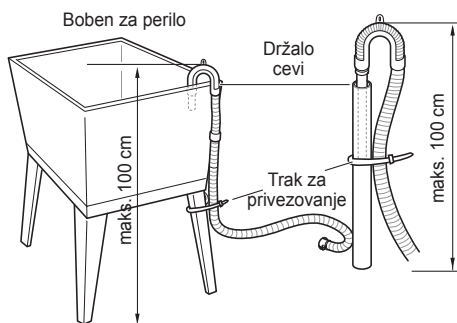
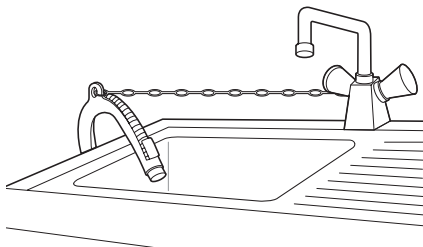

Električne povezave (samo v Združenem kraljestvu)

Žice v priključnem kablu so obarvane v skladu z naslednjo kodo:

Zelena in rumena: Ozemljitev

Modra: Nevtralno

Rjava: Pod napetostjo

Ta naprava mora biti ozemljena.

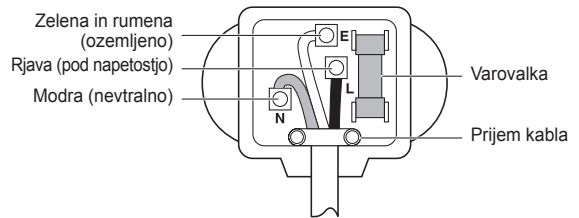

Ker se barve žic v električnem omrežju te naprave morda ne ujemajo z barvnimi oznakami, ki označujejo terminale v vašem vtiču, nadaljujte po navodilih:

Zelena in rumena žica morata biti priključeni na terminal v vtičku, ki je označen s črko E ali s simbolom za ozemljitev (\perp) ali ki je obarvan zeleno ali zeleno in rumeno.

Modro žico priključite na terminal, ki je označen s črko N ali obarvan črno.

Rjavo žico priključite na terminal, ki je označen s črko L ali obarvan rdeče.

Če se uporablja 13-amperski (BS 1363) vtič, namestite 13-ampersko varovalko BS 1362.

Uporaba pralnega stroja

Pred prvim pranjem izberite cikel (Bombaž 60 °C, dodajte pol merice pralnega sredstva) in pustite, da pralni stroj pere brez oblačil. Tako boste odstranili ostanke in vodo iz bobna, ki je lahko ostala med proizvodnjo.

1 Razvrstite in vstavite perilo.

- Perilo razvrstite po vrsti tkanine, stopnji umazanosti, barvi in količini perila. Odprite vrata in vstavite perilo v pralni stroj.

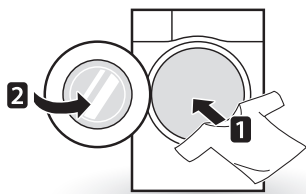

2 Dodajte čistilna sredstva in/ali pralna sredstva in mehčalec.

- Dodajte ustrezno količino pralnega sredstva v dozirni predal. Če želite, dodajte belilo ali mehčalec v ustrezna mesta dozirnika.

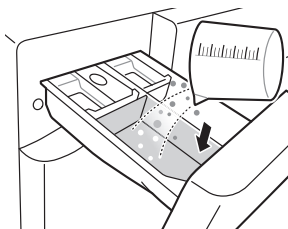

3 Vključite pralni stroj.

- Pritisnite gumb **Vkllop/Izklop**, da vključite pralni stroj.

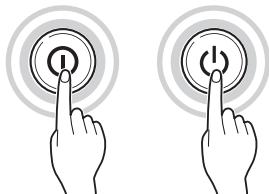

4 Izberite želeni pralni cikel.

- Večkrat pritisnite gumb cikla ali obračajte gumb za izbiro cikla, dokler ne izberete želenega cikla.

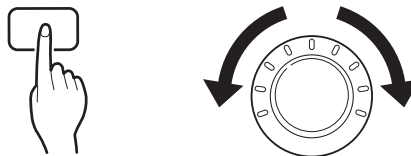

5 Cikel se začne.

- Pritisnite gumb **Start/Pavza** za začetek cikla. Pralni stroj se bo kratko pretresel brez vode, da izmeri težo polnjenja. Če gumba **Start/Pavza** ne pritisnete v petih minutah, se bo pralni stroj izklopil in vse nastavitve bodo izgubljene.



6 Konec cikla.

- Ko je cikel končan, se oglasi melodija. Oblačila takoj odstranite iz pralnega stroja, da zmanjšate mečkanje. Preverite področje okrog tesnila vrat, ko odstranjujete perilo, saj se manjši kosi lahko ujamejo v tesnilo.

Razvrščanje perila

1 Na svojih oblačilih preverite etiketo za vzdrževanje.

- Na njej so podatki o sestavi tkanine oblačila in tem, kako jo je treba oprati.
- Simboli na etiketi za vzdrževanje.

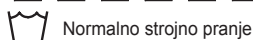

2 Razvrščanje perila.

- Za doseganje najboljših rezultatov razvrstite oblačila tako, da se bodo lahko prala v istem pralnem ciklu.
- Različne tkanine se perejo pri različnih temperaturah in hitrostih ožemanja.
- Vedno ločujte temne barve od svetlih in belih. Perite jih ločeno, saj lahko pride do prenosa barve ali kosmov, kar lahko povzroči razbarvanje belih in svetlih oblačil. Če je le mogoče, ne perite močno umazanih oblačil z rahlo umazanimi.
 - Umazanost (močna, normalna, rahla)
Oblačila ločite glede na količino umazanosti.
 - Barva (bela, svetla, temna)
Bela oblačila ločite od barvnih.
 - Kosem (proizvajalci, zbiralci)
Proizvajalce in zbiralce kosmov perite ločeno.

3 Skrb pred polnjenjem.

- Pri pranju združite večja in manjša oblačila. Najprej vstavite večja oblačila.
- Večja oblačila naj ne zavzemajo več kot polovico celotnega količine perila. Ne perite posamičnih kosov oblačil. Količina perila je tako neenakomerna. Dodajte enega ali dva podobna kosa.
- Preverite vse žepe in se prepričajte, ali so prazni. Predmeti, kot so žebliji, sponke za lase, vžigalice, pisala, kovanci in ključi lahko poškodujejo pralni stroj in vaša oblačila.

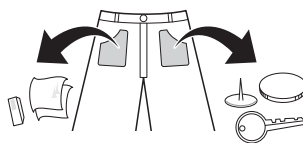

- Zaprite zadrge, kaveljčke in vrvice ter poskrbite, da se ti ne bodo zataknili za druga oblačila.
- Umazanijo in madeže pred pranjem skrtačite z manjšo količino pralnega sredstva, da pomagata odstraniti madež.
- Preverite gube na prožnem tesnilu (sivo) in odstranite vse majhne predmete.
- Preverite notranjost bobna in odstranite vse kose iz predhodnega pranja.

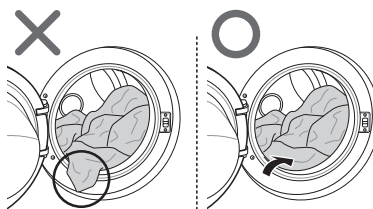

- Odstranite oblačila in kose iz prožnega tesnila, da preprečite škodo na oblačilih ali na tesnilu.

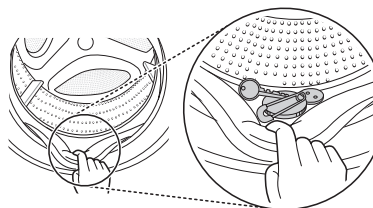

Dodajanje izdelkov za čiščenje

Doziranje pralnega sredstva

- Pralno sredstvo je treba uporabljati v skladu z navodili proizvajalca pralnega sredstva. Izbrati ga je treba glede na vrsto, barvo, količino umazanije tkanine in temperaturo pranja.
- Če se uporabi preveč pralnega sredstva, lahko pride do prevelike količine milnice, to pa lahko povzroči slabe rezultate pranja ali veliko obremenitev motorja.
- Če želite uporabljati tekoče pralno sredstvo, sledite smernicam proizvajalca.
- Tekoče pralno sredstvo lahko neposredno natočite v dozirni predal, če takoj začenjate s ciklom.
- Ne uporabljajte tekočega pralnega sredstva, če uporabljate Časovni zamik ali če ste izbrali Predpranje, ker se tekočina lahko strdi.
- Če pride do prevelike količine milnice, zmanjšajte količino pralnega sredstva.
- Uporabo pralnega sredstva bo morda treba prilagoditi glede na temperaturo vode, trdoto vode, velikost in stopnjo onesnaženosti perila. Za doseganje najboljših rezultatov preprečite prevelike količine milnice.
- Preden izberete pralno sredstvo in temperaturo vode, poglejte navodila na etiketah oblačil.
- Pri uporabi pralnega stroja uporabljajte ustrezna pralna sredstva za vsako vrsto oblačil:
 - Običajna pralna sredstva v prahu za vse vrste tkanin
 - Pralna sredstva v prahu za občutljive tkanine
 - Tekoča pralna sredstva za vse vrste tkanin ali določena pralna sredstva samo za volno
- Za boljši učinek pranja in beljenja uporabljajte običajno belilo v prahu.
- Pralno sredstvo se splakne iz dozirnika na začetku cikla.

OPOMBA

- Ne pustite, da se pralno sredstvo strdi. Na ta način lahko pride do zamašitve, slabe zmogljivosti izpiranja ali vonjav.
- Polna napolnjenost stroja: V skladu s priporočili proizvajalca.
- Delna napolnjenost stroja: 3/4 običajne količine
- Minimalna napolnjenost stroja: 1/2 količine polnega stroja

Dodajanje pralnega sredstva in mehčalca

Dodajanje pralnega sredstva

- Samo glavno pranje →
- Predpranje+glavno pranje →

OPOMBA

- Preveč pralnega sredstva, belila ali mehčalca lahko povzroči prelivanje.
- Prepričajte se, ali ste uporabili ustrezno količino pralnega sredstva.

Dodajanje mehčalca

- Ne presegajte maksimalne količine polnjenja. Prenapolnjenost lahko povzroči zgodnje doziranje mehčalca, kar pa lahko pusti madeže na oblačilih. Dozirni predal počasi zaprite.

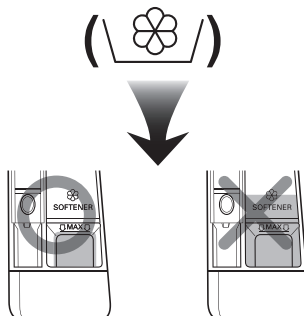

- Mehčalec naj ne stoji v dozirnem predalu več kot dva dni (mehčalec se lahko strdi).
- Mehčalec bo samodejno dodan v zadnjem ciklu izpiranja.
- Ne odpirajte predala, ko se dovaja voda.
- Ne uporabljajte topil (benzena itn.).

OPOMBA

- Mehčalca ne dodajajte neposredno na oblačila.

Dodajanje mehčalca za vodo

- Mehčalec za vodo, kot je npr. Calgon, se lahko uporablja za zmanjševanje uporabe pralnih sredstev pri zelo trdi vodi. Dozirajte glede na količino, navedeno na embalaži. Najprej dodajte pralno sredstvo, nato mehčalec vode.
- Uporabite količino pralnega sredstva kot pri mehki vodi.

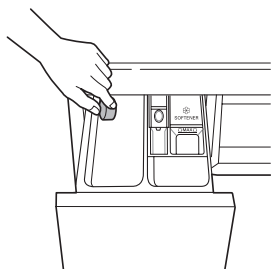

Uporaba tablet

- 1 Odprite vrata in vstavite tablete v boben.

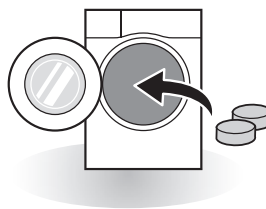

- 2 V boben vstavite perilo in zaprite vrata.

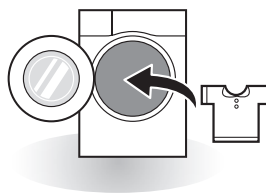

Nadzorna plošča

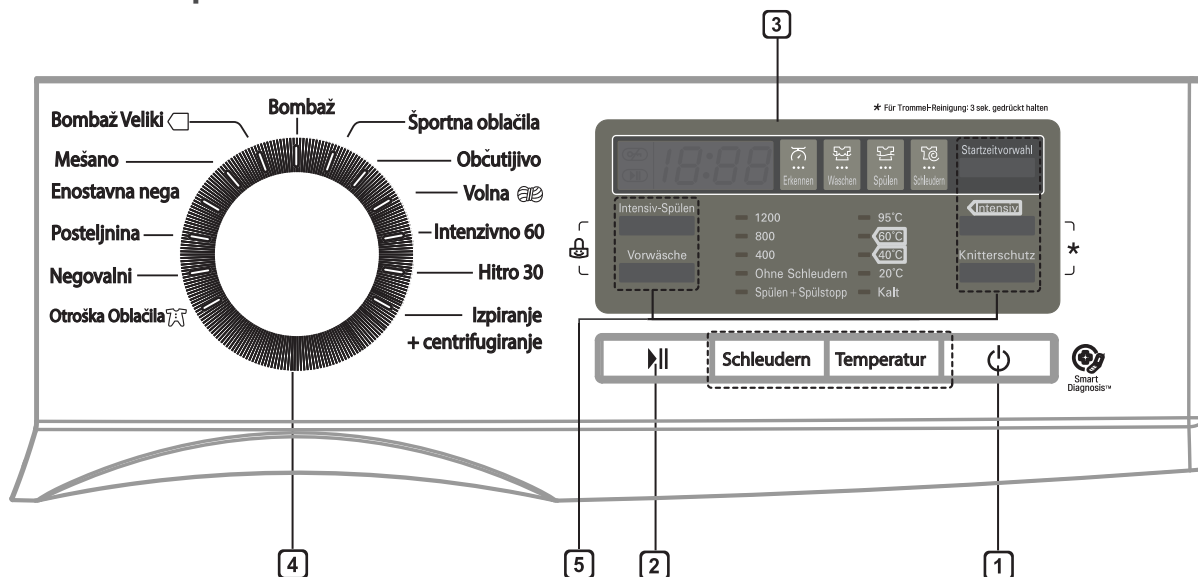

1 Gumb Vklop/Izklop

- Pritisnite gumb **Vklop/Izklop**, da vklopite pralni stroj.
- Pritisnite in pridržite gumb **Vklop/Izklop** za eno sekundo, da izklopite pralni stroj.

2 Gumb Start/Pavza

- Gumb **Start/Pavza** se uporablja za zagon pralnega cikla ali ustavljanje le-tega.
- Če je treba pralni cikel začasno ustaviti, pritisnite gumb **Start/Pavza**.

3 Zaslon

- Na zaslonu so prikazane nastavitve, ocenjeni preostali čas, možnosti in statusna sporočila. Ko je stroj vklopljen, na zaslonu zasvetijo privzete nastavitve.
- Zaslon prikazuje ocenjeni preostali čas. Medtem ko se količina perila računa samodejno, utripa  ali se prikaže „Detecting (Zaznavam)“.

4 Gumb za izbiro programa

- Glede na vrsto perila so na voljo programi.
- Lučka zasveti, ko je program izbran.

5 Možnosti

- Omogoča izbiro dodatnega cikla in zasveti, je izbran.
- Te gumbke uporabite za izbiro zelenih možnosti za izbrani cikel.

Tabela programov

Pralni program

Program	Opis	Vrsta tkanine	Ustrezna temp.	Maksimalno polnjenje
Bombaž (Koch-/Buntwäsche)	Zagotavlja boljšo zmogljivost z združenjem različnih gibanj bobna.	Barvna oblačila (srajce, spalne srajce, pižame itn.) in količina normalno umazanega bombažnega perila (spodnjega perila).	40 °C (Hladno do 95 °C)	Po oceni
Večji bombažni kosi (Baumwolle+)	Zagotavlja optimalno učinkovitost pranja velike količine perila z manjšo porabo energije.		60 °C (Hladno do 60 °C)	
Enostavna nega (Pflegeleicht)	Ta cikel je primeren za športne srajce, ki jih po pranju ni treba likati.	poliamid, akril, poliester	40 °C (Hladno do 60 °C)	3,0 kg
Mešano (Mix)	Omogoča hkratno pranje različnih tkanin.	Različne vrste tkanin, razen posebnih oblačil (svila/občutljivo, športna oblačila, temna oblačila, volna, prevleke/zavesa).	40 °C (Hladno do 40 °C)	
Otroška oblačila (Baby Care)	Odstranite trdno in beljakovin madež ter zagotoviti boljše delovanje izpiranje.	Rahlo umazano otroška oblačila.	60 °C (60 °C to 95 °C)	4.0 kg
Negovalni (Skin Care)	Odstrani učinkovito detergenta ostanke v oblačila.	Tkanine, ki jih je v neposrednem stiku s kožo, npr spodnje perilo, plenice, brisače, posteljnina, blazine in kavč pokriva z lahkim polnilom.	40 °C (Hladno 60 °C)	Ocena
Posteljnina (Bettdecken)	Cikel je namenjen velikim kosom, kot so posteljne prevleke, blazine, prevleke za zofe itn.	Bombažna posteljnina, razen posebnih oblačil (občutljivo, volna, svila itn.) s polnilom: prešite odeje, blazine, odeje, prevleke za zofe z lahkim polnilom	40 °C (Hladno do 40 °C)	1 kos
Športna oblačila (Sportswear)	Cikel je primeren za športna oblačila, kot so jogging ali tekaška oblačila.	coolmax, gore-tex, flis in sympatex		
Občutljivo (Feinwäsche)	Ta cikli id za občutljiva oblačila, kot so spodnje perilo, bluze, itd	Občutljivo, hitro poškoduje perila.	20°C (Hlano do 40°C)	2,0 kg
Volna (Wolle)	Omogoči za pranje volnenih tkanin. (Prosimo, uporabite pralno sredstvo za pralni stroj woolens).	Pralni stroj woolens s samo čisto nove volne.	40°C (Hladno 40°C)	

Program	Opis	Vrsta tkanine	Ustrezna temp.	Maksimalno polnjenje
Intenzivno 60 (Intensiv 60)	V roku 60 minut zagotavljajo boljše učinkovitost pomivanja in energetsko učinkovitost.	Bombaž in mix tkanine. (Poseben program v roku 60 minut za normalno umazano perilo).	60 °C (Hlano 60 °C)	4,0 kg
Hitro 30 (Kurz 30)	Ta cikel omogoča hiter pralni čas za majhne obremenitve in rahlo umazano obleko.	Barvni perilo, ki je rahlo umazano hitro. POZOR: Uporabljajte manj kot 20 g detergenta (za 2,0 kg obremenitve), sicer detergenta lahko ostanejo na oblačilih.	20 °C (Hladno do 40 °C)	2,0 kg
Inspiranje +centrifugirajne (Spülen + Schleudern)	Uporabite za pranje perila, ki potrebujejo za izpiranje ali samo dodati dodano splakovanja mehčalca za perilo.	Normalne tkanin, ki lahko pralne.	-	Ocena

- Temperatura vode: Izberite ustrezno temperaturo vode za izbrani pralni cikel. Pri pranju vedno upoštevajte etiketo za vzdrževanje proizvajalca ali navodila.
- Nastavite program na » Večji bombažni kosi 40 °C + Intenzivno (polovično polnjenje)«, » Večji bombažni kosi 60 °C + Intenzivno (polovično polnjenje)«, » Večji bombažni kosi 60 °C + Intenzivno (polno polnjenje)«, kot možnost za preizkus v skladu z EN60456 in uredbo 1015/2010.
 - standardni 60 °C Bombaž program: Večji bombažni kosi + 60 °C + Intenzivno (polno polnjenje)
 - standardni 60 °C Bombaž program: Večji bombažni kosi + 60 °C + Intenzivno (polovično polnjenje)
 - standardni 40 °C Bombaž program: Večji bombažni kosi + 40 °C + Intenzivno (polovično polnjenje)
 (Primerni so za pranje običajno umazanega bombažnega perila.)
 (To so najbolj učinkoviti programi v smislu kombinirane energije in porabe vode za pranje tovrstnega bombažnega perila.)
- * Dejanska temperatura vode se lahko razlikuje od temperature navedenih ciklov.
- Rezultati preizkusa so odvisni od tlaka, trdote in vstopne temperature vode, sobne temperature, vrste in količine polnjenja, stopnje izkoriščenosti pralnega sredstva, nihanja glavnega vira električne energije ter izbranih dodatnih možnosti.

OPOMBA

- Priporočljivo je nevtralnno pralno sredstvo.

Dodatne možnosti

Program	Startzeitvorwahl (Časovni zamik)	Vorwäsche (Predpranje)	Intensiv (Intenzivno)	Intensiv Spülen (Dodatno izpiranje)	Knitterschutz
Bombaž (Koch-/ Buntwäsche)	•	•	•	•	•
Večji bombažni kosi (Baumwolle+)	•	•	•	•	•
Enostavna nega (Pflegeleicht)	•	•	•	•	•
Mešano (Mix)	•	•	•	•	•
Otroška Oblečila (Baby Care)	•	•**	•	•**	•
Negovalni (Skin Care)	•	•	•	•	•
Posteljina (Bettdecken)	•		•		•
Športna oblečila (Sportswear)	•		•		•
Občutljivo (Feinwäsche)	•		•		•
Volna (Wolle)	•		•		
Hitro 30 (Kurz 30)	•	•	•		
Intenzivno 60 (Intensiv 60)	•		•*		•
Inypiranje + centrifugiranje (Spülen + Schleudern)	•				•

* : Ta možnost je samodejno vključena v cikel in je ni mogoče izbrisati.

** : Ta možnost je samodejno vključena v cikel in se lahko črta.

Podatki o delovanju

Program	Maks. OBR/MIN	
	FH2**	FH0**
Bombaž (Koch-/Buntwäsche)	1200	1000
Večji bombažni kosi (Baumwolle+)	1200	1000
Enostavna nega (Pflegerleicht)	800	800
Mešano (Mix)	1200	1000
Otroška Oblečila (Baby Care)	800	800
Negovalni (Skin Care)	1200	1000
Posteljina (Bettdecken)	800	800
Športna oblečila (Sportswear)	800	800
Občutljivo (Feinwäsche)	800	800
Volna (Wolle)	800	800
Hitro 30 (Kurz 30)	1200	1000
Intenzivno 60 (Intensiv 60)	1200	1000
Inzpiranje+centrifugiranje (Spülen + Schleudern)	1200	1000

OPOMBA

- Informacije glavnih programov pranja pri polovičnem polnjenju.

Program	Čas v minutah	Preostala vsebnost vlage		Voda v litrih	Energija v kWh
		1200 rpm	1000 rpm		
Koch-/Buntwäsche 40 °C (Bombaž 40 °C)	96	53 %	53 %	60	0,56
(Večji bombažni kosi 60 °C)	116	53 %	53 %	48	0,84

Opcijski cikel

Predpranje (Vorwäsche)

Če je perilo zelo umazano, se priporoča cikel Predpranje.

- 1 Pritisnite gumb **Vklop/Izklop**.
- 2 Izberite pralni program.
- 3 Pritisnite gumb Vorwäsche.
- 4 Pritisnite gumb **Start/Pavza**.

Dodatno izpiranje (Intensiv Spülen)

Za boljše rezultate ali čistejše izpiranje. To omogoča, da temperatura pri zadnjem izpiranju doseže 40 stopinj.

- 1 Pritisnite gumb **Vklop/Izklop**.
- 2 Izberite pralni program.
- 3 Pritisnite gumb Intensiv Spülen in nastavite zeleni čas.
- 4 Pritisnite gumb **Start/Pavza**.

Knitterschutz (Crease Care)

Če želite preprečiti mečkanje, izberite možnost Crease Care.

- 1 Pritisnite gumb **Vklop/Izklop**
- 2 Izberite pralni program.
- 3 Pritisnite gumb **Crease Care**.
- 4 Pritisnite gumb **Start/Pavza**

Startzeitvorwahl (časovni zamik)

Lahko nastavite časovni zamik, tako da bo pralni stroj samodejno zažene in fi Nish po speci fi ed časovnem intervalu.

- 1 Pritisnite gumb **Vklop/Izklop**
- 2 Izberite pralni program.
- 3 Pritisnite gumb **časovni zamik** in zahteva določen čas
- 4 Pritisnite gumb **Start/Pavza**

NOTE

- Časovni zamik je čas do konca programa, ne pa na start. Dejanski čas delovanja se lahko razlikuje glede na temperaturo vode, pranje perila in drugih dejavnikov.

Temp. (Temp.)

Gumb **Temp.** izbere kombinacijo temperature pranja in izpiranja za izbrani cikel. Pritiskajte gumb, dokler ne zasveti zelena nastavitev. Za vsa izpiranja se uporablja mrzla voda iz pipe.

- Izberite temperaturo vode, ki je primerna za vrsto oblačil, ko jo perete. Za najboljše rezultate upoštevajte etiketo za vzdrževanje oblačila.

Izpiranje (Spülen) ()

Izpiranje+ (Spülen+) ()

Dodajte enkratno izpiranje.

Zadrževanje izpiranja (Spülstop) ()

Ko je izpiranje končano, je cikel začasno ustavljen, dokler ponovno ne pritisnete gumba za zagon.

Intenzivno (Intensiv) ()

Če je perilo normalno in zelo umazano, je možnost **Intensiv** učinkovita.

- 1 Pritisnite gumb **Vklop/Izklop**.
- 2 Izberite pralni program.
- 3 Izbrati **Turbowäsche** ali **Intensiv** dotaknite gumba **Waschen**.
- 4 Pritisnite gumb **Start/Pavza**.

Centrifuga (Schleudern)

- Stopnjo hitrosti ožemanja lahko izberete z večkratnim pritiskom gumba Schleudern.
- Samo ožemanje

- 1 Pritisnite gumb **Vklop/Izklop**.
- 2 Pritisnite gumb Schleudern , da izberete število obratov.
- 3 Pritisnite gumb **Start/Pavza**.

OPOMBA

- Ko izberete „Brez centrifuge“, se bo še vedno vrtil kratek čas za hitro ožemanje.

Varovalo za otroke (Kindersicherung) ()

To funkcijo izberite za zaklepanje gumbov na nadzorni plošči, da bi preprečili brkljanje.

Zaklepanje nadzorne plošče

- 1 Pritisnite in pridržite gumb Kindersicherung za tri sekunde.
- 2 Oglasil se bo pisk in „L“ se bo prikazal na zaslonu. Ko je nastavljeno varnostno zaklepanje, so zaklenjeni vsi gumbi, razen gumba **Vklop/Izklop**.

OPOMBA

- Z izklopom napajanja se ne ponastavi funkcija varnostnega zaklepanja. Preden lahko dostopate do drugih funkcij, morate najprej deaktivirati varnostno zaklepanje.

Odklepanje nadzorne plošče

Pritisnite in pridržite gumb Kindersicherung za tri sekunde.

- Oglasil se bo pisk in na zaslonu se bo ponovno prikazal preostali čas za trenutni program.

Vklop/Izklop piska

- 1 Pritisnite gumb **Vklop/Izklop**.
- 2 Pritisnite gumb **Start/Pavza**.
- 3 Pritisnite in hkrati držite gumba **Temp.** ter **Spülen** tri sekunde za nastavitev funkcije Vklop/Izklop piska.

OPOMBA

- Ko je nastavljena funkcija Vklop/Izklop piska, ostane nastavitev v pomnilniku, tudi ko je napajanje izključeno.
- Če želite izklopiti pisk, ponovite ta postopek.

Uporaba pametne funkcije (opsijsko)

Uporaba funkcije Tag On

Funkcija Tag On omogoča priročno uporabo funkcije LG Smart Diagnosis™ in možnost prenosa cikla za komuniciranje z napravo preko vašega pametnega telefona.

- Funkcija Tag On se lahko uporablja samo z večino pametnih telefonov s funkcijo NFC in operacijskim sistemom (OS) Android.

Namestitev naprave

- Poiščite „LG Smart Laundry“ v spletni trgovini Google Play Store na svojem telefonu.

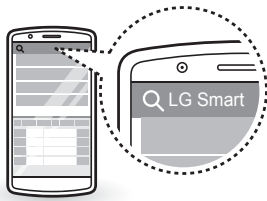

Uporaba aplikacije

Aplikacija LG Smart Laundry vam ponuja priročno možnost uporabe poljubnih funkcij.

- Prenos cikla
- Smart Diagnosis™
- Izbran cikel Tag On
- Podatki o perilu

OPOMBA

- Za podrobnejša navodila o uporabi funkcije Tag On pritisnite **?** v aplikaciji LG Smart Laundry.
- Postopek aktivacije NFC se lahko razlikuje glede na proizvajalca telefona in različico operacijskega sistema Android. Za podrobnosti glejte priročnik za svoj pametni telefon.
- Zaradi lastnosti funkcije NFC je lahko prenos slab, če je razdalja oddajanja predolga ali če je na telefonu kovinska nalepka ali zaščitni ovitek. V nekaterih primerih telefoni, ki so opremljeni s funkcijo NFC, morda ne bodo mogli uspešno oddajati.
- Vsebina v tem priročniku se lahko razlikuje glede na različico aplikacije „LG Smart Laundry“ in se lahko spremeni brez obveščanja strank.

Izjava o skladnosti EU



LG Electronics izjavlja, da je ta izdelek v skladu z naslednjimi direktivami.

Direktiva o radijski opreми in telekomunikacijski terminalski opreми 1999/5/ES

OPOZORILO

- Pred čiščenjem pralni stroj izklopite, da se izognete nevarnostim električnega udara. Neupoštevanja tega opozorila lahko povzroči hude telesne poškodbe, požar, električni udar ali smrt.
- Za čiščenje pralnega stroja nikoli ne uporabljajte kemikalij, abrazivnih čistil ali topil. Ti lahko poškodujejo površino.

Čiščenje pralnega stroja

Nega po pranju

- Ko je cikel končan, obrišite vrata in notranjost tesnila vrat, da odstranite vlago.
- Pustite vrata odprta, da se posuši notranjost bobna.
- Ohišje pralnega stroja obrišite s suho krpo, da odstranite vso vlago.

Čiščenje zunanosti

S pravilno nego pralnega stroja se lahko podaljša njegova življenjska doba.

Vrata:

- Umijte z vlažno krpo zunaj in znotraj, nato obrišite s suho krpo.

Zunanost:

- Morebitna razlitja takoj obrišite.
- Obrišite z vlažno krpo.
- Površine ali zaslona ne pritiskajte z ostrimi predmeti.

Nega in čiščenje notranjosti

- Za brisanje pralnega stroja okrog odprtine vrat in stekla vrat uporabljajte brisačo ali mehko krpo.
- Takoj, ko se cikel zaključi, vzemite oblačila iz pralnega stroja. Puščanje mokrih oblačil v pralnem stroju lahko povzroči mečkanje, prenos barve ali vonjave.
- Enkrat mesečno zaženite čiščenje bobna (večkrat, če je treba), da odstranite pralna sredstva in ostale ostanke, ki so se nabrali.

Čiščenje filtra dotoka vode

- Izklopite zaporni ventil pralnega stroja, če stroja ne nameravate uporabljati dalj časa (npr. dopust), še posebej, če v neposredni bližini ni talnega odtoka (kanala).
- Kadar v dozorni predal ne vstopa voda se na nadzorni plošči prikaže ikona „E“.
- Če je voda zelo trda ali vsebuje sledi usedlin apna, se lahko filter dotoka vode zamaši. Zato je dobro, da ga občasno očistite.

- 1 Zaprite pipo za vodo in odvijte dovodno cev za vodo.

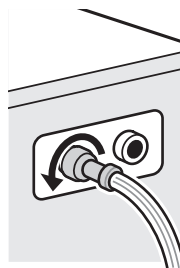

- 2 Filter očistite s krtačo s trdimi ščetinami.

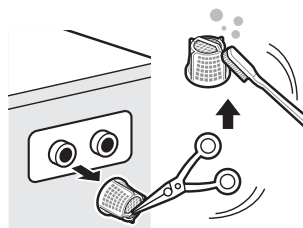

Čiščenje filtra odtočne črpalke

- Odtočni filter zbira vlakna in majhne predmete, ki ostanejo v perilu. Redno preverjajte, ali je filter čist, da zagotovite nemoteno delovanje pralnega stroja.
- Pred čiščenjem odtočne črpalke, najprej praznjenjem ali odpiranjem vrat v sili pustite, da se voda prej ohladi.

1 Odprite vrhni pokrovček in izvlecite cev.

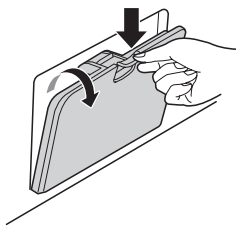

2 Izvlecite odtočni zamašek in odprite filter tako, da ga zavrtite v levo.



3 Odstranite vse tujke iz filtra črpalke.

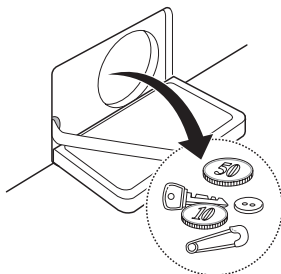

4 Po čiščenju vklopite filter črpalke in vstavite odtočni zamašek.

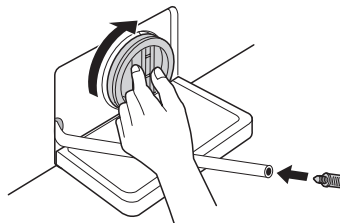

5 Zaprite vrhni pokrovček.

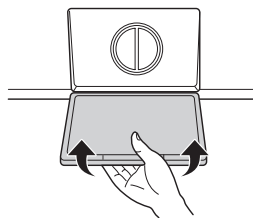

POZOR

- Voda naj najprej odteče z uporabo odtočne cevi, nato odprite filter črpalke, da odstranite vsa vlakna ali predmete.
- Pri praznjenju bodite previdni, saj je voda lahko vroča.

Čiščenje dozirnega predala

V dozirnem predalu se lahko nabirajo pralna sredstva in mehčalec. Odstranite predal in vstavke ter enkrat ali dvakrat mesečno preverite, ali se je kaj nabralo.

- 1 Odstranite dozirni predal za pralna sredstva tako, da ga povlečete naravnost ven, dokler se ne ustavi.
 - Gumb za sprostitev pritisnite močno navzdol in odstranite predal.

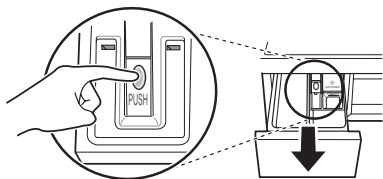

- 2 Odstranite vstavke iz predala.
 - Sperite vstavke in predal s toplo vodo, da odstranite pralna sredstva, ki so se nabrala. Za čiščenje dozirnega predala uporabljajte samo vodo. Vstavke in predal posušite z mehko krpo ali brisačo.
- 3 Za čiščenje odprtine predala uporabite krpo ali malo nekovinsko ščetko.
 - Odstranite vse ostanke z zgornjega in spodnjega dela predala.
- 4 Vlago s predala obrišite z mehko krpo ali brisačo.
- 5 Vstavite vstavke nazaj na ustrezne prekate, dozirni predal pa v odprtino.

Čiščenje bobna (Trommelreinigung) (opsijsko) (☺)

Čiščenje bobna je poseben cikel za čiščenje notranjosti pralnega stroja.

Pri tem ciklu se uporablja višja raven vode pri višji hitrosti ožemanja. Ta cikel izvajajte redno.

- 1 Odstranite vsa oblačila in kose iz pralnega stroja in zaprite vrata.
- 2 Odprite dozirni predal in dodajte npr. Calgon v glavni prekat za pranje.
- 3 Dozirni predal počasi zaprite.
- 4 Vključite stroj, nato pritisnite in pridržite gumb **Trommelreinigung** za tri sekunde. Nato se na zaslonu prikaže „L L L“.
- 5 Pritisnite gumb **Start/Pavza** za zagon.
- 6 Ko je cikel končan, pustite vrata odprta, ter tako omogočite, da se vrata pralnega stroja, prožno tesnilo in steklo na vratih posušijo.

POZOR

- Če je v bližini otrok, bodite previdni in vrat ne puščajte odprtih predolgo.

OPOMBA

- Pralnih sredstev ne dodajajte v prekate. Pride lahko do pretirane milnice in uhajanja iz pralnega stroja.

Pozor pri zmrzovanju pozimi

- Če stroj zamrzne, ne deluje kot običajno. Poskrbite, da bo izdelek nameščen na mestu, kjer pozimi ni zmrzali.
- V primeru, da mora biti stroj nameščen na prostem, na verandi ali v drugih zunanjih pogojih, preverite naslednje.

Kako preprečiti zmrzovanje?

- Po pranju popolnoma odstranite preostalo vodo iz črpalke, ki se uporablja za odstranjevanje odpadne vode, tako da odstranite cevni zamašek. Ko je voda v celoti odstranjena, znova namestite cevni zamašek in zaprite vrhni pokrovček.

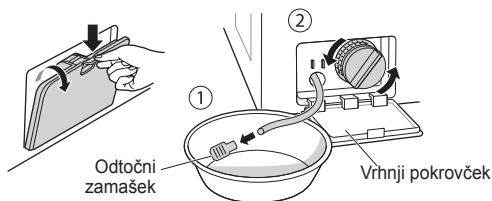

- Odtočna cev naj bo obrnjena navzdol, tako da voda iz cevi lahko popolnoma izteče.

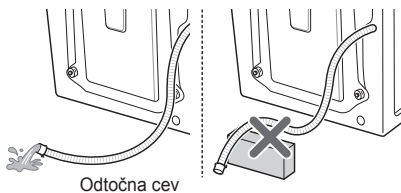

POZOR

- Če je odtočna cev nameščena ukrivljeno, lahko notranja cev zamrzne.

- Ko zaprete pipo, odklopite dovodno cev za mrzlo vodo in odstranite vodo, medtem ko držite cev navzdol.

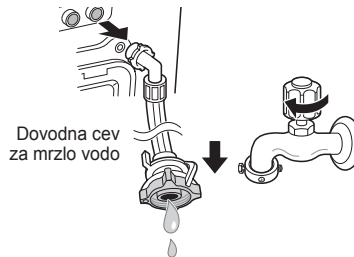

Preverjanje zmrzovanja

- Če voda ne odteka, ko odstranite cevni zamašek, preverite odtočno enoto.

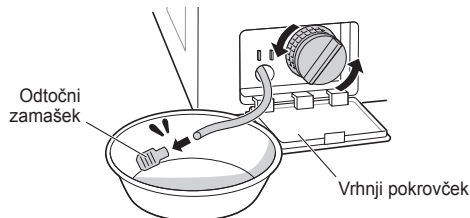

- Vključite stroj, izberite Izpiranje in Ožemanje in pritisnite gumb **Start/Pavza**.

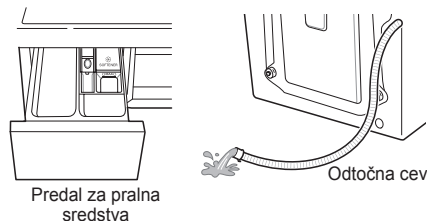

OPOMBA

- Prepričajte se, ali voda doteka v predal za pralna sredstva in pri ožemanju odteka skozi odtočno cev.
- Ko se na zaslonu prikaže „FF“, medtem ko stroj deluje, preverite enoto oskrbe z vodo in odtočno enoto (nekateri modeli nimajo alarmne funkcije, ki kaže na zmrzovanje).

Kako ravnati v primeru zmrzovanja?

- Prepričajte se, ali je boben izpraznjen, nato nalijte toplo vodo, temperature 50–60 °C, do gumijastega dela znotraj bobna, zaprite vrata in počakajte 1–2 uri.

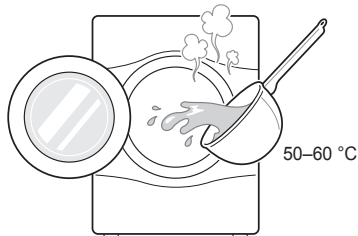

⚠ POZOR

- Ne uporabljajte vrele vode. To lahko povzroči opekline ali poškodbe na izdelku.
- Odprite vrhnji pokrovček in odstranite cevni zamašek za odstranjevanje odpadne vode in v celoti odstranite vodo.

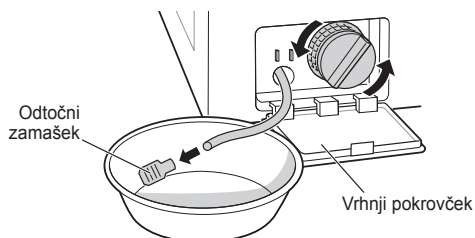

OPOMBA

- Če voda ne odteka, pomeni, da se led ni popolnoma stalil. Še počakajte.

- Ko je voda v celoti odstranjena iz bobna, zaprite cevni zamašek za odstranjevanje odpadne vode, izberite Izpiranje in Ožemanje in pritisnite gumb **Start/Pavza**.

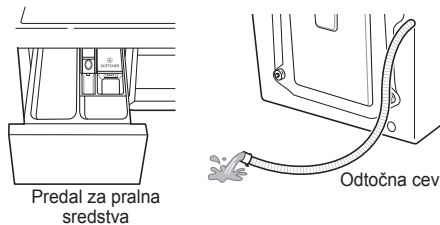

OPOMBA

- Prepričajte se, ali voda doteka v predal za pralna sredstva in pri ožemanju odteka skozi odtočno cev.
- Če pri oskrbi z vodo pride do težav, izvedite naslednje ukrepe.
 - Zaprite pipo, nato pa z uporabo vroče krpe odtalite pipo in področja priključkov dovodne cevi izdelka.
 - Odstranite dovodno cev in jo potopite v toplo vodo pod 50–60 °C.

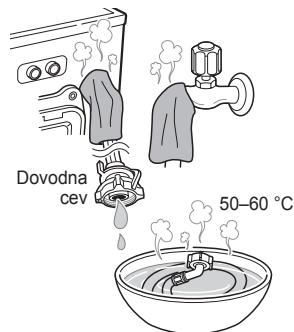

Uporaba funkcije Smart Diagnosis™

Uporabite to funkcijo, če boste v primeru motenj ali težav pri delovanju naprave potrebovali natančno diagnozo s strani servisnega centra LG Electronics. To funkcijo uporabite samo za stopanje v stik s pooblaščenim serviserjem in ne med običajnim delovanjem.

- 1 Pritisnite gumb **Vklop/lzklop**, da vklopite pralni stroj. Ne pritiskajte drugih gumbov in ne obračajte gumba za izbiranje cikla.
- 2 Ko vam servisni center tako naroči, prilonite slušalko telefona blizu gumba **Vklop/lzklop**.

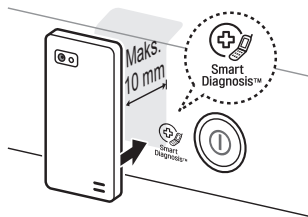

- 3 Pritisnite in pridržite gumb **Temp.** za tri sekunde, medtem ko držite slušalko telefona blizu ikone ali gumba **Vklop/lzklop**.
- 4 Telefon držite na mestu, dokler se ne konča tonski prenos. Prikaže se preostali čas za prenos podatkov.
 - Za najboljše rezultate ne premikajte telefona, medtem ko se toni prenašajo.
 - Če predstavnik klicnega centra ne bo mogel prejeti natančnega zapisa podatkov, boste morda morali poskusiti znova.

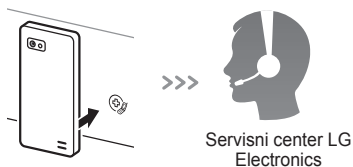

- 5 Ko se odštevanje konča in se toni ustavijo, nadaljujte pogovor s predstavnikom klicnega centra, ki vam bo lahko pomagal s prenesenimi informacijami za analizo.

OPOMBA

- Funkcija Smart Diagnosis™ je odvisna od kakovosti lokalnega klica.
- S klicem z domačega telefona boste izboljšali učinkovitost komunikacije in lahko dobili boljše storitve.
- Če je prenos podatkov funkcije Smart Diagnosis™ pomanjkljiv zaradi nizke kakovosti klica, morda ne boste dobili najboljše storitve funkcije Smart Diagnosis™.

ODPRAVLJANJE TEŽAV







- Vaš pralni stroj je opremljen s samodejnim sistemom spremljanja napak za odkrivanje in diagnosticiranje težav v zgodnji fazi. Če vaš pralni stroj ne deluje pravilno ali sploh ne deluje, preverite naslednje, preden pokličete servisno službo:







Diagnosticiranje težav

Stanje	Razlog	Rešitev
Rožljajoč in žvenketajoč zvok	Tujki, kot so kovanci ali varnostne zaponke, so morda v bobnu ali v črpalki.	<ul style="list-style-type: none"> • Ustavite pralni stroj, preverite boben in odtočni filter. • Če se zvok nadaljuje, ko ponovno vklopite stroj, pokličite pooblaščen servisni center.
Udarjajoč zvok	Prevelike količine perila lahko proizvajajo udarjajoč zvok. To je po navadi normalno.	<ul style="list-style-type: none"> • Če se zvok nadaljuje, je pralni stroj verjetno nestabilen. Ustavite in prerazporedite perilo.
Vibrirajoč zvok	Ali so odstranjeni vsi transportni vijaki in podpora za boben? Ali noge stabilno stojijo na tleh?	<ul style="list-style-type: none"> • Če niso bili odstranjeni med namestitvijo, glejte navodila za odstranjevanje transportnih vijakov. • Perilo je morda neenakomerno razporejeno v bobnu. Ustavite pralni stroj in prerazporedite perilo.
Puščanje vode	Dovodna ali odtočna cev je razrahljana pri pipi ali pralnem stroju. Hišne odtočne cevi so zamašene.	<ul style="list-style-type: none"> • Preverite in privijte cevne priključke. • Odmašite odtočno cev. Po potrebi se obrnite na vodovodnega inštalaterja.
Prevelika količina milnice		<ul style="list-style-type: none"> • Preveč pralnega sredstva ali neustrezno pralno sredstvo lahko povzroči čezmerno penjenje, zaradi česar lahko pride do puščanja vode.
Voda ne doteka v pralni stroj ali doteka počasi	Oskrba z vodo na tej lokaciji ni ustrezna. Vodovodna pipa ni popolnoma odprta. Dovodna cev za vodo je prepognjena. Filter dovodne cevi je zamašen.	<ul style="list-style-type: none"> • Preverite ostale pipe v hiši. • Popolnoma odprite pipo. • Zravnajte cev. • Preverite filter dovodne cevi.
Voda v pralnem stroju ne odteka ali odteka počasi	Odtočna cev je prepognjena ali zamašena. Odtočni filter je zamašen.	<ul style="list-style-type: none"> • Očistite in poravnajte odtočno cev. • Očistite odtočni filter.

Stanje	Razlog	Rešitev
Pralni stroj se ne zažene	Električni napajalni kabel mogoče ni priključen v električno omrežje ali pa je povezava morda ohlapna.	<ul style="list-style-type: none"> • Prepričajte se, ali se vtič tesno prilega v električno vtičnico.
	Pregorela je varovalka, sprožen je varnostni odklopnik, ali pa je prišlo do izpada električne energije.	<ul style="list-style-type: none"> • Varnostni odklopnik ponovno zaženite ali zamenjajte varovalko. Ne povečujte zmogljivosti varovalke. Če je težava preobremenitev tokokroga, naj ga popravi usposobljeni električar.
	Vodovodna pipa ni odprta.	<ul style="list-style-type: none"> • Odprite vodovodno pipo.
Pralni stroj ne ožema	Preverite, ali so vrata dobro zaprta.	<ul style="list-style-type: none"> • Zaprite vrata in pritisnite gumb Start/Pavza. Po pritisku gumba Start/Pavza lahko traja nekaj trenutkov, preden začne pralni stroj ožemati. Preden se začne ožemanje, morajo biti vrata zaklenjena. Dodajte en ali dva podobna kosa kot pomoč za uravnovešanje perila. Razporedite perilo, da omogočite pravilno ožemanje.
Vrata se ne odpirajo		<ul style="list-style-type: none"> • Ko naprava začne delovati, vrat ni mogoče odpreti zaradi varnostnih razlogov. Preverite, ali sveti ikona „Zaklepanje vrat“. Vrata lahko varno odprete, ko preneha svetiti ikona „Zaklepanje vrat“.
Časovni zamik cikla pranja		<ul style="list-style-type: none"> • Trajanje pranja se lahko razlikuje glede na količino perila, vodni tlak, temperaturo vode in druge pogoje uporabe. Če se zazna neravnovesje, ali je vklopljen program za odstranjevanje milnice, se trajanje pranja podaljša.
Prelivanje mehčalca	Preveč mehčalca lahko povzroči prelivanje.	<ul style="list-style-type: none"> • Upoštevajte navodila za uporabo mehčalca in tako zagotovite uporabo ustrezne količine. Ne preseгаite maksimalne količine polnjenja.
Mehčalec je bil prezgodaj doziran		<ul style="list-style-type: none"> • Dozirni predal počasi zaprite. Med ciklom pranja ne odpirajte predala.
Težava s sušenjem	Ne suši	<ul style="list-style-type: none"> • Ne prenapolnite. Preverite, ali pralni stroj pravilno izloča vodo iz perila. Količina perila je prenizka za ustrezno sušenje. Dodajte nekaj brisač.

Sporočila o napakah

Stanje	Razlog	Rešitev
 	<p>Oskrba z vodo v območju ni ustrezna.</p> <p>Vodovodne pipe niso popolnoma odprte.</p> <p>Dovodna cev za vodo je prepognjena.</p> <p>Filter dovodne cevi je zamašen.</p> <p>Če pride do uhajanja vode v dovodni cevi, se indikator „A“ obarva rdeče.</p>  <p>Lahko se razlikuje glede na model.</p>	<ul style="list-style-type: none"> • Preverite ostale pipe v hiši. • Popolnoma odprite pipo. • Zravajte cev. • Preverite filter dovodne cevi.
 	<p>Odtočna cev je prepognjena ali zamašena.</p> <p>Odtočni filter je zamašen.</p>	<ul style="list-style-type: none"> • Očistite in poravnajte odtočno cev. • Očistite odtočni filter.
 	<p>Količina perila je prenizka.</p> <p>Perilo ni uravnovešeno.</p> <p>Naprava zaznava neravnovesje in ima korekcijski sistem. Če so naloženi posamezni težki kosi (npr. kopalniške preproge, kopalni plašči itn.), lahko ta sistem ustavi ožemanje ali celo v celoti prekine ožemanje.</p> <p>Če je perilo ob koncu cikla še vedno preveč mokro, za uravnovešanje perila dodajte manjše kose perila in ponovite cikel ožemanja.</p>	<ul style="list-style-type: none"> • Dodajte en ali dva podobna kosa kot pomoč za uravnovešanje perila. • Dodajte en ali dva podobna kosa kot pomoč za uravnovešanje perila. • Razporedite perilo, da omogočite pravilno ožemanje. • Razporedite perilo, da omogočite pravilno ožemanje.

Stanje		Razlog	Rešitev
	  	Preverite, ali so vrata zaprta.	<ul style="list-style-type: none"> • Popolnoma zaprite vrata. • Če se „dE, dE 1, dE 2“ ne sprosti, pokličite servis.
			<ul style="list-style-type: none"> • Izklopite napajalni vtič in pokličite serviserja.
		Do preliva vode pride zaradi okvarjenega vodnega ventila.	<ul style="list-style-type: none"> • Zaprite vodovodno pipo. • Izklopite napajalni vtič. • Pokličite servis.
		Senzor za raven vode se je pokvaril.	<ul style="list-style-type: none"> • Zaprite vodovodno pipo. • Izklopite napajalni vtič. • Pokličite servis.
		Preobremenitev motorja.	<ul style="list-style-type: none"> • Pralni stroj pustite stati 30 minut, da se motor ohladi, nato cikl ponovite.
		Voda uhaja.	<ul style="list-style-type: none"> • Pokličite servis.

GARANCIJA

Omejena garancija ne zajema:

- Servisne poti dostavljanja, prevzemanja, namestitve ali popravil izdelka; navodila strankam za delovanje izdelka; popravila ali zamenjave varovalk ali popravila ožičenja ali vodovodne napeljave, ali popravila nepooblaščenih popravil/namestitev.
- Nezmožnost delovanja izdelka pri izpadu ali prekinitvi električne energije ali neustrezne električne storitve.
- Škoda, povzročena zaradi puščajočih ali zlomljenih vodovodnih pip, zmrznjenih pip, zaprtih odtočnih cevi, neustrezne ali prekinjene oskrbe z vodo ali nezadostne dobave zraka.
- Škoda, nastala zaradi delovanja izdelka v korozivnem okolju ali v nasprotju z navodili, opisanimi v uporabniškem priročniku izdelka.
- Škoda na izdelku, nastala zaradi nesreč, škodljivcev ali mrčesa, udara strele, vetra, ognja, poplav ali višje sile.
- Škode ali okvare, nastale zaradi nepooblaščenega predelave ali spreminjanja, ali če se stroj ne uporablja za predvideni namen, ali kakršno koli puščanje vode, če izdelek ni bil pravilno nameščen.
- Škoda ali okvare, nastale zaradi nepravilnega električnega toka, napetosti ali pravil vodovodne napeljave, komercialne ali industrijske uporabe ali uporabe opreme, sestavnih delov ali potrošniških izdelkov za čiščenje, ki jih ni odobrilo podjetje LG.
- Škoda, nastala med prevozom ali ravnanjem, vključno s praskami, odrgninami, odkruški in/ali drugimi poškodbami površine vašega izdelka, razen če je takšna poškodba nastala zaradi napake v materialu ali izdelavi.
- Škoda ali manjkajoči deli na zaslonu, odprti škatli, znižanem ali prenovljenem izdelku.
- Izdelki z originalnimi serijskimi številkami, ki so bile izbrisane, spremenjene, ali pa jih ni mogoče zlahka določiti. Za uveljavitev garancije je potreben model in serijske številke, skupaj z originalnim maloprodajnim računom.
- Povišanje komunalnih stroškov in dodatnih komunalnih stroškov.
- Popravila, ko se izdelek ne uporablja v običajnih gospodinjstvih ali v nasprotju z navodili, opisanimi v uporabniškem priročniku izdelka.
- Stroški, povezani z odstranitvijo stroja iz vašega doma za namen popravila.
- Odstranitev in ponovna namestitev stroja, če je nameščen na nedostopnem mestu, ali ni nameščen v skladu z objavljenimi navodili za namestitev, vključno z uporabniškim in namestitvenim priročnikom LG.
- Škoda, nastala zaradi nepravilne uporabe, zlorabe, nepravilne namestitve, popravila ali vzdrževanja. Neustrezna popravila vključujejo uporabo delov, ki jih ni odobrilo ali navedlo podjetje LG.

<p>Nenavadni tresljaji ali zvoki zaradi neodstranjenih transportnih vijakov ali podpore za boben.</p>		<p>Odstranite transportne vijake in podporo za boben.</p>
<p>Puščanje zaradi umazanije (las, kosmov) na tesnilu in steklu na vratih.</p>		<p>Očistite tesnilo in steklo na vratih.</p>

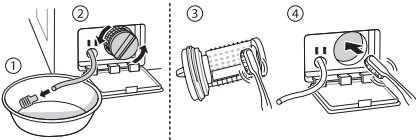
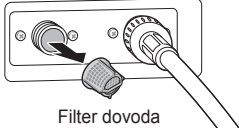
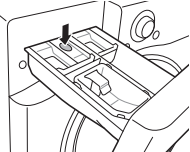
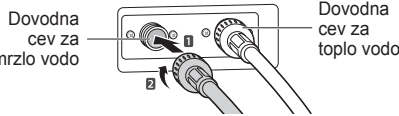
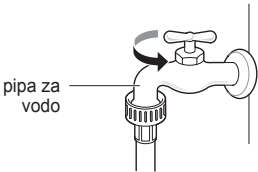
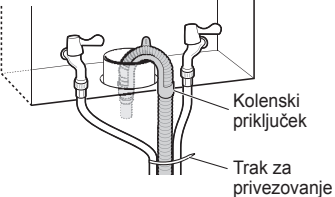
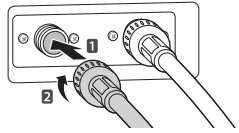
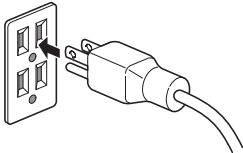
<p>Neodtekanje zaradi zamašitve filtra črpalke.</p>	<p>➔</p>		<p>Očistite filter črpalke.</p>
<p>Ni dovajanja vode, ker so filtri dovodnega ventila vode zamašeni ali so dovodne cevi za vodo prepognjene.</p>	<p>➔</p>	 <p>Filter dovoda</p>	<p>Očistite filter dovodnega ventila vode ali znova namestite dovodne cevi za vodo.</p>
<p>Ni dovajanja vode, ker je bila uporabljena prevelika količina pralnega sredstva.</p>	<p>➔</p>	 <p>Dozirnik</p>	<p>Očistite dozirni predal za pralna sredstva.</p>
<p>Perilo je vroče ali toplo po končanem pranju, saj so dovodne cevi nameščene v obratnem vrstnem redu.</p>	<p>➔</p>	 <p>Dovodna cev za mrzlo vodo</p> <p>Dovodna cev za toplo vodo</p>	<p>Ponovno namestite dovodne cevi.</p>
<p>Ni dovajanja vode, saj pipa za vodo ni odprta.</p>	<p>➔</p>	 <p>pipa za vodo</p>	<p>Vklopite pipo za vodo.</p>
<p>Puščanje zaradi nepravilne namestitve odtočne cevi ali zamašene odtočne cevi.</p>	<p>➔</p>	 <p>Kolenski priključek</p> <p>Trak za privezovanje</p>	<p>Ponovno namestite odtočno cev.</p>
<p>Puščanje zaradi nepravilne namestitve dovodne cevi za vodo ali uporabe druge znamke dovodnih cevi.</p>	<p>➔</p>		<p>Ponovno namestite dovodno cev.</p>
<p>Ni napajanja zaradi ohlapne povezave napajalnega kabla ali težave z električno vtičnico.</p>	<p>➔</p>		<p>Ponovno priključite napajalni kabel ali zamenjajte električno vtičnico.</p>

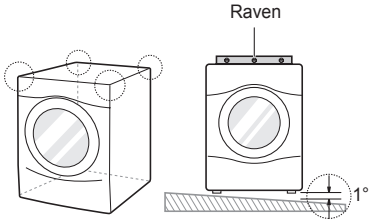
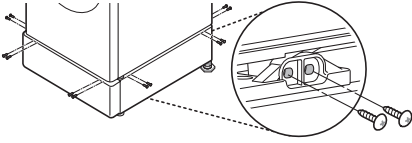
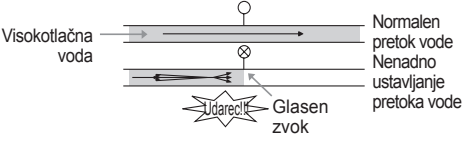
<p>Servisne poti dostavljanja, prevzemanja, namestitve izdelka ali navodila za delovanje izdelka. Odstranitev in ponovna namestitev izdelka.</p>	<p>➔</p>		<p>Garancija velja samo proizvodne napake. Storitev, ki izhaja iz nepravilne namestitve, ni pokrita.</p>
<p>Če vsi vijaki niso pravilno nameščeni, lahko pride do čezmernih tresljajev (samo model s podnožjem).</p>	<p>➔</p>		<p>Namestite štiri vijake na vsak vogal (skupaj 16 kosov).</p>
<p>Zvok tolčenja (nabijanja) vode, ko se pralni stroj polni z vodo.</p>	<p>➔</p>		<p>Prilagodite tlak vode z obračanjem ventila ali pipe.</p>

PODATKI O DELOVANJU

Delegirana uredba Komisije za podatkovne kartice izdelkov (EU) št. 1061/2010

Ime ali blagovna znamka dobavitelja	LG		
	FH2 B8/96 N (D)(W)(A)(0-9)	FH0 B8/96 N (D)(W)(A)(0-9)	
Model dobavitelja			
Nazivna zmogljivost	6	6	kg
Razred energijske učinkovitosti	A+++	A+++	
Podeljena nagrada »Nagrada EU za okolje« po uredbi (ES) št. 66/2010	Ne	Ne	
Ponderirana letna poraba energije (AEC) v kWh na leto, ki temelji na 220 standardnih pralnih ciklih za programe za bombaž pri 60 °C in 40 °C, pri polni in delni obremenitvi ter porabi v različnih delovanju z nizko porabo energije. Dejanska poraba energije je odvisna od načina uporabe aparata.	150	150	kWh/ leto
Poraba energije			
- v standardnem 60 °C programu za bombaž in polni količini perila	0,80	0,80	kWh
- v standardnem 60 °C programu za bombaž in delni polnitvi perila	0,64	0,64	kWh
- v standardnem 40 °C programu za bombaž in delni polnitvi perila.	0,60	0,60	kWh
Ponderirana poraba energije v izklopljenem stanju in v vklopljenem stanju brez delovanja.	0,45	0,45	W
Ponderirana letna poraba vode (AWC) v litrih na leto, ki temelji na 220 standardnih pralnih ciklih za programe za bombaž pri 60 °C in 40 °C, pri polni in delni obremenitvi. Dejanska poraba vode je odvisna od načina uporabe aparata.	9500	9500	litrov/ leto
Razred energijske učinkovitosti ožemanja je izražen z lestvico od A (najbolj učinkovito) do G (najmanj učinkovito).	B	B	
Največja hitrost ožemanja pri standardnem programu pranja bombaža pri 60 °C in polni obremenitvi ali pri standardnem programu pranja bombaža pri 40 °C in delni obremenitvi, pri čemer se upošteva nižja vrednost, in vsebnost preostale vlage, dosežena pri standardnem programu pranja bombaža pri 60 °C in polni obremenitvi ali za standardni program pranja bombaža pri 40 °C in delni obremenitvi, pri čemer se upošteva višja vrednost	1200	1000	vrt./min.
	53	53	%
Standardni programi za pranje, na katere se informacije na nalepki in podatkovni kartici nanašajo, so programi, ki so primerni za čiščenje običajno umazanega bombažnega perila in so najbolj učinkoviti programi glede porabe energije in vode;	»Večji bombažni kosi 60 °C/40 °C«+ Intenzivno		
Čas trajanja programa			
- v standardnem 60 °C programu za bombaž in polni količini perila.	238	238	min.
- v standardnem 60 °C programu za bombaž in delni polnitvi perila.	222	222	min.
- v standardnem 40 °C programu za bombaž in delni polnitvi perila.	222	222	min.
Čas trajanja stanja pripravljenosti (TI)	10	10	min.
Emisije akustičnega hrupa, ki se prenašajo po zraku, izražene v dB(A) re 1 pW in zaokrožene na najbližje celo število, med fazama pranja in ožemanja za standardni program pranja bombaža pri 60 °C in polni obremenitvi	55 / 74	55 / 74	dB(A)
Prostostoječi			

MANUEL D'UTILISATEUR LAVE-LINGE



Avant de commencer l'installation, lire attentivement ces instructions. Cela simplifiera l'installation et assurera que le produit sera installé correctement et en toute sécurité. Conserver ces instructions à proximité du produit après installation pour référence ultérieure.

FH2 96/B8 N(D)(W)(A)(0~9)
FH0 96/B8 N(D)(W)(A)(0~9)

TABLE DES MATIÈRES

Ce manuel est conçu pour un groupe d'appareils et peut contenir des images ou un contenu différent du modèle que vous avez acheté.

Ce manuel est sujet à révision par le fabricant.

CONSIGNES DE SÉCURITÉ	03
Consignes importantes relatives à la sécurité	05
INSTALLATION	08
Caractéristiques.....	08
Accessoires	08
Exigences du lieu d'installation.....	09
Déballage et retrait des boulons de transport.....	10
Utilisation de patins antidérapants (en option)	11
Planchers en bois (planchers suspendus).....	11
Mise à niveau du lave-linge	12
Raccorder un tuyau d'arrivée	12
Installation du tuyau de vidange	15
Raccordements électriques (Royaume-Uni uniquement).....	15
UTILISATION	16
Utilisation du lave-linge.....	16
Trier le linge	17
Ajouter des produits de nettoyage.....	18
Panneau de commande	20
Tableau des programmes	21
Cycle d'options	25
Utilisation de la fonction intelligente (en option)	28
MAINTENANCE	29
Nettoyage de votre lave-linge.....	29
Nettoyage du filtre d'entrée d'eau.....	29
Nettoyage du filtre de la pompe de vidange	30
Nettoyage du bac distributeur.....	31
Trommelreinigung (Nettoyage de la cuve) (en option)	31
Attention au gel pendant l'hiver	32
Utiliser la fonction Smart Diagnosis™	34
DÉPANNAGE	35
Diagnostic de problèmes	35
Messages d'erreur.....	37
GARANTIE	39
DONNÉES D'UTILISATION	42

CONSIGNES DE SÉCURITÉ

Les consignes de sécurité suivantes sont destinées à éviter les risques ou dommages imprévus issus d'une utilisation dangereuse ou incorrecte de l'appareil.

Les consignes sont séparées en 'AVERTISSEMENT' et 'ATTENTION' comme décrit ci-dessous.

 Ce symbole s'affiche pour indiquer des problèmes et des utilisations qui peuvent présenter des risques. Lire attentivement la partie qui comporte ce symbole et suivre les instructions afin d'éviter tout risque.

 **AVERTISSEMENT** - Cela indique que tout manquement à suivre les instructions peut entraîner des blessures graves ou la mort.

 **ATTENTION** - Cela indique que tout manquement à suivre les instructions peut entraîner des blessures légères ou endommager l'appareil.

AVERTISSEMENT

Pour réduire le risque d'incendie, de choc électrique ou de blessures lors de l'utilisation de votre appareil, des précautions de base doivent être respectées, y compris les suivantes.

ENFANTS AU SEIN DU FOYER

Cet appareil n'est pas destiné à être utilisé par des personnes (y compris des enfants) ayant des capacités physiques, sensorielles ou mentales réduites, ou manquant d'expérience et de connaissances, à moins qu'elles ne soient supervisées ou aient reçu des instructions quant à l'utilisation de l'appareil par une personne responsable de leur sécurité. Les enfants doivent être surveillés pour s'assurer qu'ils ne jouent pas avec l'appareil.

Pour une utilisation en Europe :

Cet appareil peut être utilisé par des enfants âgés de 8 ans et plus et par des personnes ayant des capacités physiques, sensorielles ou mentales réduites ou bien manquant d'expérience et de connaissances, s'ils sont surveillés ou ont reçu des instructions relatives à l'utilisation de l'appareil d'une manière sûre et s'ils comprennent les dangers impliqués. Les enfants ne doivent pas jouer avec l'appareil. Le nettoyage et la maintenance par l'utilisateur ne doivent pas être exécutés par des enfants sans surveillance.

Les enfants de moins de 3 ans doivent être tenus à l'écart, sauf s'ils sont surveillés en permanence.

EXIGENCES DE MISE À LA TERRE

AVERTISSEMENT

Pour votre sécurité, les informations contenues dans le présent manuel doivent être suivies afin de réduire les risques d'incendie, d'explosion ou de choc électrique, ou pour prévenir tous dommages matériels, blessures corporelles ou mort.

- Cet appareil doit être mis à la terre. En cas de dysfonctionnement ou de panne, la mise à la terre réduira le risque de choc électrique en donnant un chemin de moindre résistance au courant électrique.
- Cet appareil est équipé d'un cordon doté d'un conducteur de terre et d'une fiche de terre. La fiche doit être branchée dans une prise appropriée, correctement installée et mise à la terre conformément à tous les codes et règlements locaux.
- Une mauvaise connexion du conducteur de terre peut entraîner un risque de choc électrique. Vérifier avec un électricien ou technicien qualifié si vous avez des doutes quant à savoir si l'appareil est correctement mis à la terre.
- Ne pas modifier la fiche fournie avec l'appareil. Si elle ne correspond pas à la prise, faire installer une prise adéquate par un électricien qualifié.

ÉLIMINATION DE VOTRE ANCIEN APPAREIL



1. Tous les appareils électriques et électroniques doivent être jetés séparément du flux des déchets ménagers, dans des installations de collecte dédiées indiquées par le gouvernement ou les autorités locales.
2. L'élimination appropriée de votre ancien appareil aidera à prévenir des conséquences potentiellement négatives pour l'environnement et la santé humaine.
3. Pour des informations plus détaillées sur l'élimination de votre ancien appareil, veuillez contacter votre mairie, le service d'élimination des déchets ou le magasin où vous avez acheté l'appareil.

Consignes importantes relatives à la sécurité

AVERTISSEMENT

Pour réduire le risque d'incendie, de choc électrique ou de blessures lors de l'utilisation de votre appareil, des précautions de base doivent être respectées, y compris les suivantes.

Installation

- Ne jamais faire fonctionner cet appareil s'il est endommagé, défectueux, partiellement démonté ou a des pièces manquantes ou cassées, y compris si le cordon ou la fiche est endommagée. Cela peut provoquer un choc électrique ou des blessures.
- Cet appareil est lourd. Au moins deux personnes peuvent être nécessaires pour installer et déplacer l'appareil. Tout manquement à respecter cette instruction peut entraîner des blessures.
- Stocker et installer cet appareil là où il ne sera pas exposé à des températures en dessous de zéro ou à des conditions climatiques d'extérieur. Tout manquement à respecter cette instruction peut entraîner des fuites.
- Serrer le tuyau de vidange pour éviter toute séparation. Des éclaboussures d'eau peuvent provoquer un choc électrique.
- Si le cordon d'alimentation est endommagé, il doit être remplacé par le fabricant ou ses agents de service ou bien une personne qualifiée afin d'éviter tout danger.
- L'appareil ne doit pas être installé derrière une porte verrouillable, une porte coulissante ou une porte avec une charnière du côté opposé à celui du sèche-linge, de sorte qu'une ouverture complète de la porte du sèche-linge soit restreinte.

Utilisation

- Ne pas utiliser d'objet pointu comme un foret ou une broche pour appuyer ou séparer une unité d'exploitation. Cela peut provoquer un choc électrique ou des blessures.
- Le démontage, la réparation ou la modification de l'appareil ne doit être effectuée que par un réparateur agréé du centre de service LG Electronics. Un mauvais entretien peut provoquer des blessures, un choc électrique ou un incendie.
- Ne pas vaporiser d'eau à l'intérieur ou à l'extérieur de l'appareil pour le nettoyer. L'eau peut endommager l'isolation, provoquant un choc électrique ou un incendie.
- Garder la zone sous et autour de vos appareils exempte de matériaux combustibles tels que des peluches, du papier, des chiffons, des produits chimiques, etc. Une mauvaise utilisation peut provoquer un incendie ou une explosion.
- Ne pas mettre d'animaux vivants dans l'appareil, comme des animaux domestiques. Cela peut causer des blessures.
- Ne pas laisser cet appareil porte ouverte. Les enfants peuvent s'accrocher à la porte ou ramper à l'intérieur de l'appareil, causant des dommages ou des blessures.

- Ne jamais toucher cet appareil pendant qu'il fonctionne. Attendre que le tambour soit complètement arrêté. Tout manquement à respecter cette instruction peut entraîner des blessures.
- Ne pas mettre, laver ou sécher des articles qui ont été nettoyés, lavés, trempés ou tachés de substances combustibles ou explosives (comme de la cire, de l'huile, de la peinture, de l'essence, des dégraissants, des solvants de nettoyage à sec, du pétrole, de l'huile végétale, de l'huile de cuisine, etc.). Toute utilisation incorrecte peut provoquer un incendie ou une explosion.
- En cas d'inondation, cesser d'utiliser l'appareil et contacter le centre de service LG Electronics. Tout contact avec de l'eau peut provoquer un choc électrique.
- Ne pas trop pousser la porte lorsque la porte de l'appareil est ouverte. Cela risque de faire basculer l'appareil et peut provoquer une blessure.
- Utiliser des ensembles de tuyaux neufs fournis avec l'appareil. Les ensembles de tuyaux usagés ne doivent pas être réutilisés. Une fuite d'eau peut causer des dommages matériels.
- Ne pas toucher la porte pendant les cycles de vapeur, séchage ou lavage à haute température. La surface de la porte peut devenir très chaude. Attendre la libération de la serrure de la porte avant d'ouvrir la porte. Tout manquement à respecter cette instruction peut entraîner des blessures.
- Ne pas utiliser de gaz inflammables et de substances combustibles (benzène, essence, diluant, pétrole, alcool, etc.) autour de l'appareil. Cela peut provoquer une explosion ou un incendie.
- Si le tuyau de vidange ou d'arrivée est gelé en hiver, n'utiliser qu'après dégel. Le gel peut provoquer un incendie ou un choc électrique et les parties gelées peuvent entraîner un dysfonctionnement de l'appareil ou une réduction de sa durée de vie.
- Conserver toutes les lessives, les assouplissants et les agents de blanchiment hors de la portée des enfants. Ces produits contiennent des matériaux toxiques.
- Ne pas brancher plusieurs appareils sur des prises de courant multiples ou des rallonges. Cela peut provoquer un incendie.
- Retirer la fiche d'alimentation lorsque vous nettoyez l'appareil. Si vous ne débranchez pas la fiche, cela peut provoquer un choc électrique ou des blessures.
- Ne pas toucher la fiche d'alimentation avec des mains mouillées. Cela peut provoquer un choc électrique ou des blessures.
- Lorsque vous débranchez la fiche d'alimentation d'une prise, bien tenir la fiche d'alimentation et non le câble. Tous dommages au câble peuvent provoquer un choc électrique ou des blessures.
- Ne pas plier excessivement le câble d'alimentation ou placer un objet lourd sur celui-ci. Des dommages au câble d'alimentation peuvent provoquer un choc électrique ou un incendie.

Élimination

- Avant de mettre au rebut un appareil usagé, le débrancher. Rendre la prise inutilisable. Couper le câble directement derrière l'appareil pour éviter toute mauvaise utilisation.
- Éliminer le matériau d'emballage (comme le vinyle et le polystyrène) loin des enfants. Le matériau d'emballage peut étouffer un enfant.
- Enlever la porte du compartiment de lavage avant que cet appareil ne soit retiré du service ou l'éliminer pour éviter le danger que des enfants ou de petits animaux soient piégés à l'intérieur. Tout manquement à respecter cette instruction peut entraîner des blessures corporelles graves ou la mort.

INSTALLATION

Caractéristiques

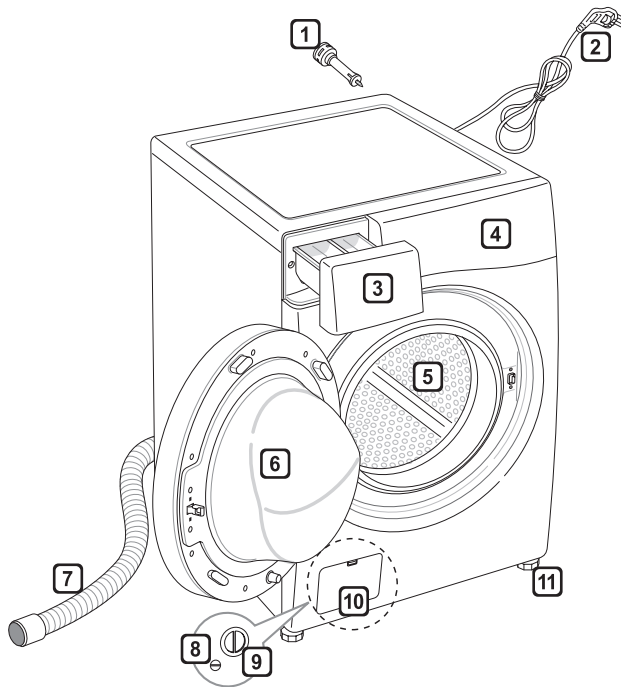

- 1 Boulons de transport
- 2 Fiche d'alimentation
- 3 Bac
- 4 Panneau de commande
- 5 Tambour
- 6 Porte
- 7 Tuyau de vidange
- 8 Bouchon de vidange
- 9 Filtre de pompe de vidange
- 10 Trappe (l'emplacement peut varier selon les produits)
- 11 Pieds réglables

- Alimentation électrique : 220–240 V~, 50 Hz
- Dimensions : 600 mm (L) x 440 mm (P) x 850 mm (H)
- Poids de l'appareil : 60 kg
- Capacité de lavage : 6 kg
- Pression d'eau admissible : 0,1–1,0 MPa (1,0–10,0 kgf/cm²)

• L'aspect et les caractéristiques peuvent être modifiés sans préavis pour améliorer la qualité de l'appareil.

Accessoires

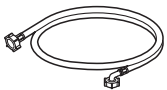

Tuyau d'entrée (1EA)
(Option : Chaud (1EA))



Clé



Capuchons pour couvrir
les trous des boulons de
transport



Patins antidérapants (2EA)
(en option)

Exigences du lieu d'installation

Emplacement

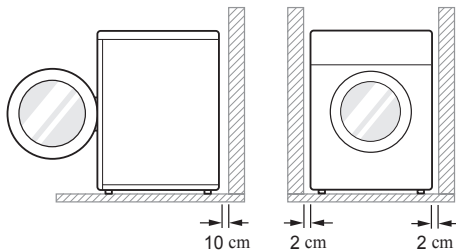

Niveau du sol : La pente admissible sous la totalité du lave-linge est de 1°.

Prise de courant : Doit être à moins de 1,5 mètre de part et d'autre de l'emplacement du lave-linge.

- Ne pas surcharger la prise avec plus d'un appareil.

Dégagement supplémentaire : Pour le mur, 10 cm : arrière / 2 cm : côtés droit et gauche

- Ne pas mettre ou stocker de produits de lessive sur le dessus du lave-linge à tout moment.
- Ces produits peuvent endommager la finition ou les commandes.

Positionnement

- Installer le lave-linge sur un sol plat et dur.
- S'assurer que la circulation d'air autour du lave-linge ne soit pas entravée par des tapis, carpettes, etc.
- Ne jamais essayer de corriger les inégalités du sol avec des morceaux de bois, de carton ou des matériaux similaires sous le lave-linge.
- S'il est impossible d'éviter le positionnement du lave-linge à côté d'une cuisinière à gaz ou d'un poêle à charbon qui se consume, une isolation (85x60 cm) recouverte d'une feuille d'aluminium sur le côté faisant face à la cuisinière ou au poêle doit être insérée entre les deux appareils.

- Ne pas installer votre lave-linge dans une pièce qui puisse atteindre une température négative. Des tuyaux gelés peuvent éclater sous la pression. La fiabilité de l'unité de commande électronique peut être altérée à des températures inférieures au point de congélation.
- Veuillez vous assurer que lorsque le lave-linge est installé, il soit facilement accessible à un technicien en cas de panne.
- Une fois le lave-linge installé, régler les quatre pieds à l'aide de la clé à boulon de transport fournie afin de s'assurer que l'appareil soit stable, et qu'un espace libre d'environ 20 mm soit laissé entre le dessus du lave-linge et le dessous de n'importe quel plan de travail.
- Cet équipement n'est pas conçu pour un usage maritime ou dans des installations mobiles comme des caravanes, avions, etc.

Raccordement électrique

- Ne pas utiliser de rallonge ni de double adaptateur.
- Toujours débrancher le lave-linge et couper l'alimentation en eau après utilisation.
- Raccorder le lave-linge à une prise de terre conformément à la réglementation sur le câblage électrique en vigueur.
- Le lave-linge doit être positionné de sorte que la prise soit facilement accessible.
- Les réparations sur le lave-linge ne doivent être effectuées que par un personnel qualifié. Les réparations effectuées par des personnes inexpérimentées peuvent provoquer des blessures ou de graves dysfonctionnements. Contacter votre centre de service local.
- Si le lave-linge est livré en hiver et que la température est négative, placer le lave-linge à température ambiante pendant quelques heures avant de le mettre en service.

Déballage et retrait des boulons de transport

- 1 Soulever le lave-linge de sa base en mousse.
 - Après avoir retiré le matériau en carton et d'expédition, soulever le lave-linge de sa base en mousse. S'assurer que le support de cuve se détache avec la base et ne soit pas collé au fond du lave-linge.
 - Si vous devez poser le lave-linge pour retirer la base en carton, toujours protéger le côté du lave-linge et le poser délicatement sur le côté. **NE PAS** mettre le lave-linge sur l'avant ou l'arrière.

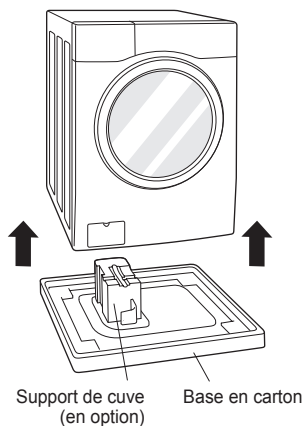

- 2 Retirer les boulons.
 - Commencer par les deux boulons de transport du bas, utiliser la clé (incluse) pour desserrer complètement les boulons de transport en les tournant dans le sens inverse des aiguilles d'une montre. Retirer les boulons en les secouant légèrement et en les tirant pour les sortir.

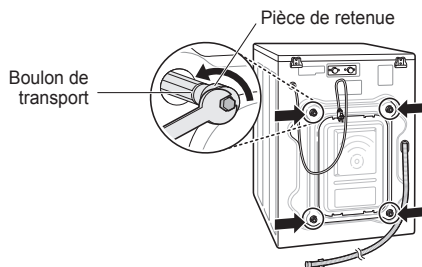

- 3 Remettre les capuchons de trous.
 - Trouver les capuchons de trous inclus dans le pack d'accessoires et les installer dans les trous des boulons de transport.

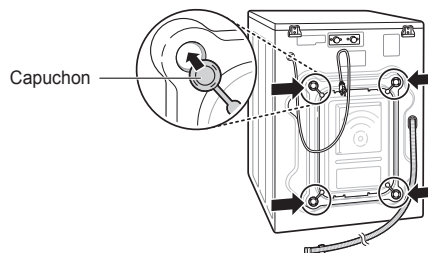

REMARQUE

- Conserver les boulons pour utilisation ultérieure. Afin d'éviter d'endommager les composants internes, **NE PAS** transporter le lave-linge sans réinstaller les boulons de transport.
- Tout manquement à enlever les boulons de transport et les pièces de retenue peut provoquer de graves vibrations et du bruit, ce qui peut conduire à des dommages permanents au lave-linge. Le cordon est fixé à l'arrière du lave-linge avec un boulon de transport pour aider à empêcher l'utilisation avec des boulons de transport en place.

Utilisation de patins antidérapants (en option)

Si vous installez le lave-linge sur une surface glissante, il peut se déplacer en raison des vibrations excessives. Une mauvaise mise à niveau peut provoquer un dysfonctionnement avec du bruit et des vibrations. Si cela se produit, installer des patins antidérapants sous les pieds de mise à niveau et régler le niveau.

1 Nettoyer le sol pour coller les patins antidérapants.

- Utiliser un chiffon sec pour enlever et nettoyer tous corps étrangers et l'humidité. S'il reste de l'humidité, les patins antidérapants peuvent glisser.

2 Régler le niveau après avoir placé le lave-linge dans la zone d'installation.

3 Poser le côté adhésif du patin antidérapant sur le sol.

- L'installation des patins antidérapants sous les pattes avant est plus efficace. S'il est difficile de poser les patins sous les pattes avant, les mettre sous les pattes arrière.

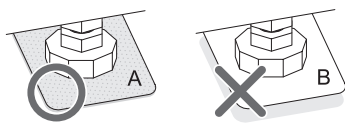
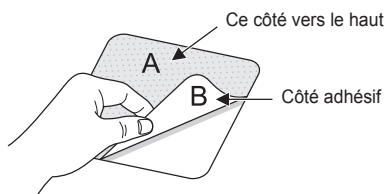

4 S'assurer que le lave-linge soit de niveau.

- Pousser ou faire basculer doucement les bords supérieurs du lave-linge pour s'assurer qu'il ne bascule pas. Si le lave-linge bascule, le niveler de nouveau.

Planchers en bois (planchers suspendus)

- Les planchers de bois sont particulièrement sensibles aux vibrations.
- Pour éviter les vibrations, nous vous recommandons de mettre des coupelles de caoutchouc d'au moins 15 mm d'épaisseur sous chaque pied du lave-linge, fixées à au moins deux poutres de plancher avec des vis.

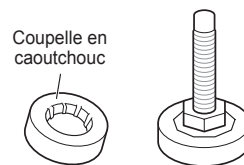

- Si possible, installer le lave-linge dans l'un des angles de la pièce, où le sol est plus stable.
- Monter les coupelles en caoutchouc pour réduire les vibrations.
- Vous pouvez obtenir des coupelles en caoutchouc (p/n°4620ER4002B) auprès du centre de service LG.

REMARQUE

- Les bons positionnement et mise à niveau du lave-linge assureront un fonctionnement long, régulier et fiable.
- Le lave-linge doit être 100 % horizontal et tenir fermement en position.
- Il ne doit pas osciller dans les angles sous la charge.
- La surface d'installation doit être propre, exempte de cire à plancher et autres revêtements lubrifiants.
- Ne pas laisser les pieds du lave-linge se mouiller. Tout manquement à le faire peut provoquer des vibrations ou du bruit.

Mise à niveau du lave-linge

Si le sol est inégal, tourner les pieds réglables selon les besoins (ne pas insérer de morceaux de bois, etc. sous les pieds). S'assurer que les quatre pieds soient stables et reposent sur le sol puis vérifier que l'appareil soit parfaitement de niveau (utiliser un niveau à bulle).

- Une fois le lave-linge de niveau, serrer les écrous vers la base du lave-linge. Tous les écrous doivent être serrés.

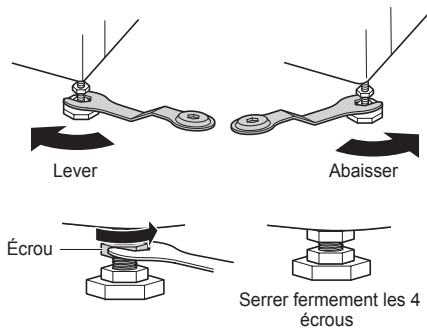

- Vérifier en diagonale
Si l'on appuie sur les bords de la plaque supérieure du lave-linge en diagonale, la machine ne doit pas monter et descendre du tout (vérifier les deux sens). Si la machine bascule lorsqu'on pousse la plaque supérieure de la machine en diagonale, ajuster de nouveau les pieds.

REMARQUE

- Un plancher en bois ou de type suspendu peut contribuer à des vibrations excessives et à un déséquilibre.
- Si le lave-linge est installé sur une plate-forme surélevée, il doit être solidement fixé de manière à éliminer le risque de chute.

Raccorder un tuyau d'arrivée

- La pression d'alimentation en eau doit être comprise entre 0,1 MPa et 1,0 MPa (1,0–10,0 kgf/cm²).
- Ne pas abîmer ou croiser le tuyau d'alimentation en le raccordant au robinet.
- Si la pression d'alimentation en eau est supérieure à 1,0 MPa, un dispositif de détente doit être installé.
- Vérifier régulièrement l'état du tuyau et le remplacer si nécessaire.

Vérification du joint en caoutchouc du tuyau d'alimentation

Deux joints en caoutchouc sont fournis avec les tuyaux d'arrivée d'eau.

Ils sont utilisés pour empêcher les fuites d'eau. S'assurer que le raccordement aux robinets soit suffisamment serré.

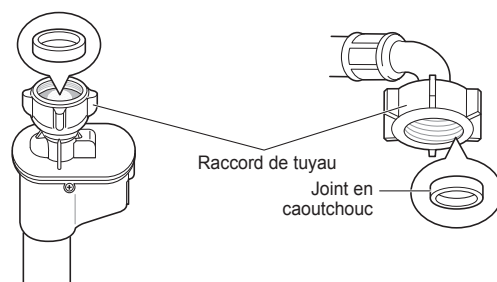
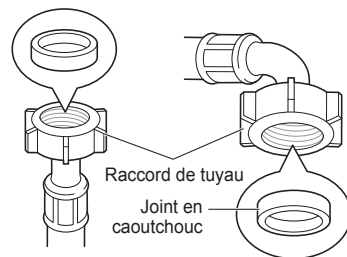

Raccordement d'un tuyau au robinet d'eau

Raccordement d'un tuyau de type vissé à un robinet avec filetage

Visser le raccord du tuyau au robinet d'alimentation en eau.

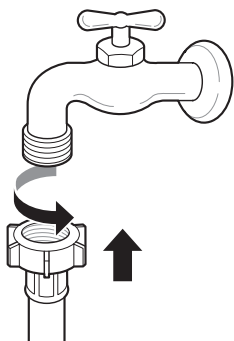

Raccordement d'un tuyau de type vissé à un robinet sans filetage

- 1 Desserrer les quatre vis de fixation.

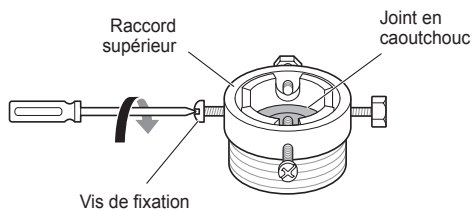

- 2 Pousser l'adaptateur dans l'extrémité du robinet afin que le joint en caoutchouc forme une liaison étanche. Serrer les quatre vis de fixation.

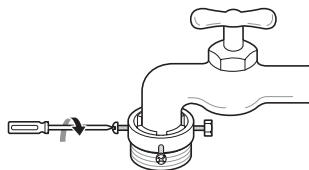

- 3 Pousser le tuyau d'arrivée vers le haut de sorte que le joint en caoutchouc du tuyau soit bien en contact avec le robinet, puis le serrer en le vissant vers la droite.

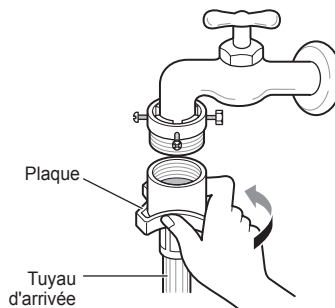

Raccordement d'un tuyau de type rapide à un robinet sans filetage

- 1 Dévisser la plaque de bague d'adaptation et desserrer les quatre vis de fixation.

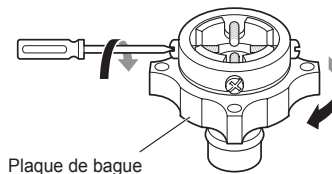

- 2 Retirer la plaque de guidage si le robinet est trop grand pour aller sur l'adaptateur.

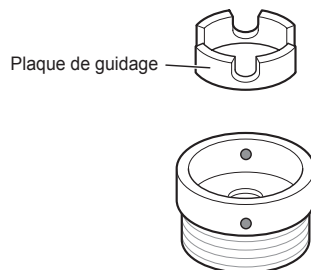

- 3** Pousser l'adaptateur dans l'extrémité du robinet afin que le joint en caoutchouc forme une liaison étanche.

Serrer la plaque de bague d'adaptation et les quatre vis de fixation.

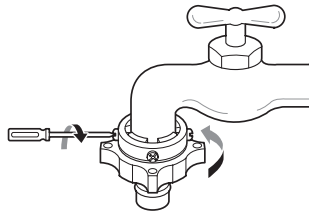

- 4** Tirer la plaque de verrouillage du connecteur vers le bas, pousser le tuyau d'arrivée sur l'adaptateur et relâcher la plaque de verrouillage du connecteur. S'assurer que l'adaptateur se verrouille en place.

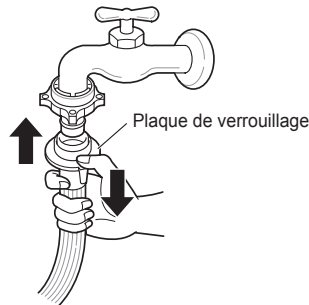

REMARQUE

- Après avoir raccordé le tuyau d'arrivée au robinet d'eau, ouvrir le robinet d'eau pour éliminer les substances étrangères (terre, sable, sciure, etc.) des conduites d'eau. Laisser couler l'eau dans un seau et vérifier la température de l'eau.

Raccordement d'un tuyau au lave-linge

S'assurer qu'il n'y ait pas de torsion dans le tuyau et qu'il ne soit pas écrasé.

Si votre lave-linge est équipé de deux vannes.

- Le tuyau d'entrée avec le connecteur rouge est destiné au robinet d'eau chaude.

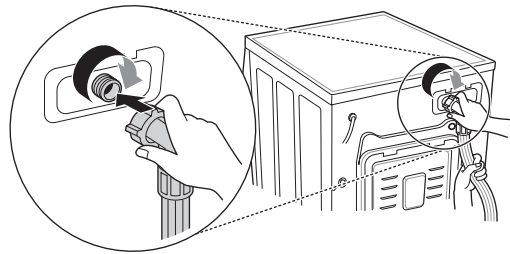

REMARQUE

- Après avoir terminé la connexion, en cas de fuites d'eau du tuyau, répéter les mêmes étapes. Utiliser le type de robinet le plus classique pour l'alimentation en eau. Au cas où le robinet soit carré ou trop grand, retirer la plaque de guidage avant d'insérer le robinet dans l'adaptateur.

Utiliser le robinet horizontal

Robinet horizontal



Robinet d'extension

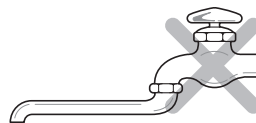

Robinet carré

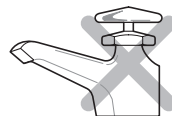

Installation du tuyau de vidange

- Le tuyau de vidange ne doit pas être placé à plus de 100 cm au-dessus du sol. L'eau dans le lave-linge peut ne pas se vidanger ou peut se vidanger lentement.
- Une bonne fixation du tuyau de vidange permettra de protéger le sol contre les dommages dus à des fuites d'eau.
- Si le tuyau de vidange est trop long, ne pas le faire entrer de force dans le lave-linge. Cela entraînerait un bruit anormal.

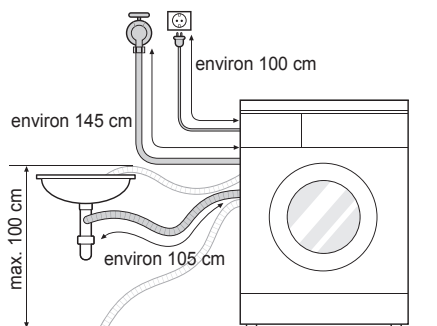

- Lors de l'installation du tuyau de vidange à un évier, l'attacher avec une ficelle.
- Une bonne fixation du tuyau de vidange permettra de protéger le sol contre les dommages dus à des fuites d'eau.

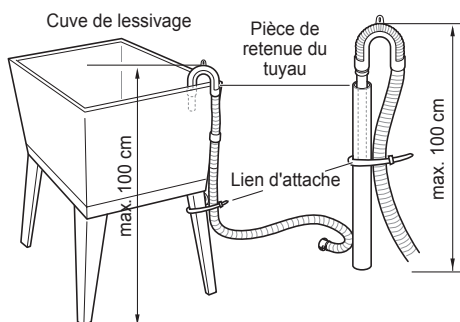
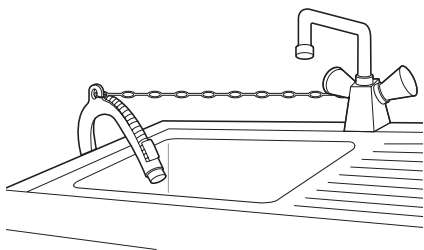

Raccordements électriques (Royaume-Uni uniquement)

Les fils du cordon secteur sont colorés selon le code suivant :

Vert et jaune : Terre

Bleu : Neutre

Marron : Phase

Cet appareil doit être mis à la terre.

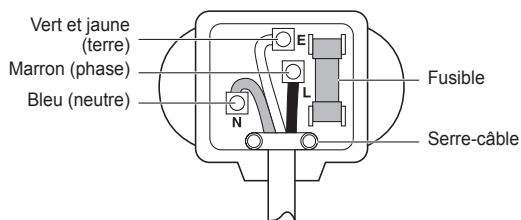

Étant donné que les couleurs des fils du cordon secteur de cet appareil peuvent ne pas correspondre aux marquages de couleurs identifiant les bornes de votre fiche, procéder comme suit :

Le fil vert et jaune doit être raccordé à la borne de la fiche marquée de la lettre E ou du symbole de terre (\perp) ou de couleur verte ou vert et jaune.

Le fil bleu doit être raccordé à la borne marquée de la lettre N ou de couleur noire.

Le fil marron doit être raccordé à la borne marquée de la lettre L ou de couleur rouge.

Si une fiche de 13 ampères (BS 1363) est utilisée, installer un fusible BS 1362 de 13 ampères.

UTILISATION

Utilisation du lave-linge

Avant le premier lavage, sélectionner un cycle (Coton 60 °C, ajouter une demi-charge de lessive), laisser le lave-linge laver sans vêtements. Cela permettra d'éliminer les résidus et l'eau du tambour qui peuvent avoir été laissés lors de la fabrication.

1 Trier le linge et charger les articles.

- Trier le linge par type de textile, niveau de salissure, couleur et capacité de charge au besoin. Ouvrir la porte et charger les articles dans le lave-linge.

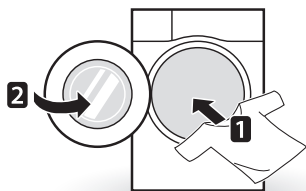

2 Ajouter des produits de nettoyage et/ou de la lessive et un assouplissant.

- Ajouter la quantité appropriée de lessive dans le bac à produits lessiviels. Si nécessaire, ajouter de l'eau de Javel ou un assouplissant dans les zones appropriées du bac.

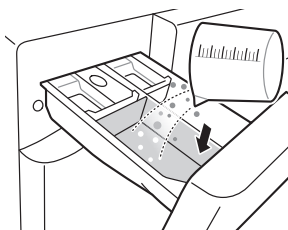

3 Mettre le lave-linge sous tension.

- Appuyer sur le bouton **Marche/Arrêt** pour mettre le lave-linge sous tension.

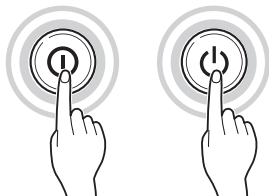

4 Choisir le cycle de lavage souhaité.

- Appuyer sur le bouton cycle à plusieurs reprises ou tourner le bouton sélecteur de cycle jusqu'à ce que le programme désiré soit sélectionné.

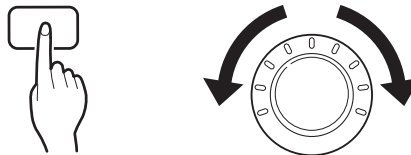

5 Démarrer le cycle.

- Appuyer sur le bouton **Départ/Pause** pour lancer le cycle. Le lave-linge s'agite brièvement sans eau pour mesurer le poids de la charge. Si le bouton **Départ/Pause** n'est pas appuyé dans les 5 minutes, le lave-linge s'arrête et tous les réglages sont perdus.



6 Fin de cycle.

- Lorsque le cycle est terminé, une mélodie retentit. Retirer immédiatement vos vêtements du lave-linge pour réduire le froissement. En enlevant la charge, vérifier qu'il n'y ait pas de petits objets qui puissent être pris dans le joint autour de la porte.

Trier le linge

1 Rechercher les étiquettes de soins sur vos vêtements.

- Cela vous indique le contenu des tissus de vos vêtements et comment les laver.
- Symboles sur les étiquettes de soins.



Température de lavage



Lavage normal en machine



Pressage permanent



Délicat



Lavage à la main



Ne pas laver

2 Trier le linge.

- Pour obtenir les meilleurs résultats, trier les vêtements par charges qui peuvent être lavées dans le même cycle de lavage.
- Différents tissus doivent être lavés à différentes températures et vitesses d'essorage.
- Toujours trier les couleurs foncées des couleurs pâles et du blanc. Laver séparément car un transfert de couleurs et de peluches peut se produire, entraînant une décoloration des vêtements blancs et pâles. Dans la mesure du possible, ne pas laver d'articles très sales avec des articles légèrement sales.
 - Salissure (Lourde, Normale, Légère)
Séparer les vêtements selon le degré de salissure.
 - Couleur (Blanc, Clair, Foncé)
Séparer les tissus blancs des tissus colorés.
 - Peluches (Générateurs, collecteurs de peluches)
Laver les générateurs de peluches et les collecteurs de peluches séparément.

3 Soins avant chargement.

- Combiner les articles grands et petits dans une charge. Charger d'abord les grands articles.
- Les grands articles ne doivent pas représenter plus de la moitié de la charge totale. Ne pas laver d'articles uniques. Cela peut provoquer un déséquilibre de charge. Ajouter un ou deux articles similaires.
- Vérifier toutes les poches pour s'assurer qu'elles soient vides. Les articles tels que des clous, pinces à cheveux, allumettes, stylos, pièces de monnaie et clés peuvent endommager votre lave-linge et vos vêtements.

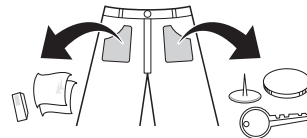

- Fermer les fermetures à glissière, les crochets et les attaches de sorte que ces éléments n'accrochent pas les autres vêtements.
- Prétraité la saleté et les taches en appliquant une petite quantité de lessive dissoute dans de l'eau sur les taches pour aider à enlever la saleté.
- Vérifier les plis du joint flexible (gris) et enlever tous les petits articles.
- Vérifier l'intérieur du tambour et enlever tous les articles issus d'un lavage antérieur.

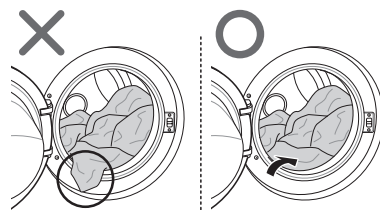

- Retirer tout vêtement ou article du joint souple pour empêcher des dommages aux vêtements et au joint.

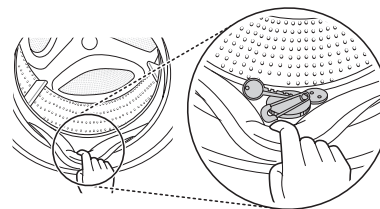

Ajouter des produits de nettoyage

Dosage de la lessive

- La lessive doit être utilisée conformément aux instructions du fabricant de la lessive et choisie selon le type, la couleur, la salissure du tissu et la température de lavage.
- Si vous utilisez trop de lessive, un excès de mousse peut se produire et cela se traduit par un mauvais lavage ou entraîne une charge lourde pour le moteur.
- Si vous souhaitez utiliser une lessive liquide, suivre les directives fournies par le fabricant de la lessive.
- Vous pouvez verser de la lessive liquide directement dans le bac à lessive principal si vous commencez le cycle immédiatement.
- Ne pas utiliser de lessive liquide si vous utilisez Fin différée ou si vous avez sélectionné Prélavage, car le liquide peut durcir.
- Si un excès de mousse est généré, réduire la quantité de lessive.
- L'utilisation de lessive peut devoir être ajustée selon la température de l'eau, la dureté de l'eau, la charge et le niveau de salissure de la charge. Pour de meilleurs résultats, éviter les excès de mousse.
- Se reporter à l'étiquette des vêtements avant de choisir le détergent et la température de l'eau :
- Lorsque vous utilisez le lave-linge, utiliser une lessive désignée pour chaque type de vêtements seulement :
 - Lessives génériques en poudre pour tous types de tissus
 - Lessives en poudre pour tissus délicats
 - Lessives liquides pour tous types de tissus ou lessives désignées seulement pour la laine
- Pour de meilleures performances de lavage et de blanchiment, utiliser une lessive avec une eau de Javel générique en poudre.
- La lessive est évacuée du distributeur au début du cycle.

REMARQUE

- Ne pas laisser durcir la lessive. Cela peut provoquer des blocages, de mauvaises performances de rinçage ou des odeurs.
- Pleine charge : Conformément aux recommandations du fabricant.
- Charge partielle : 3/4 de la quantité normale
- Charge minimale : 1/2 charge

Ajouter de la lessive et un assouplissant

Ajouter de la lessive

- Lavage principal seulement →
- Prélavage + Lavage principal →

REMARQUE

- Un excès de lessive, d'eau de Javel ou d'assouplissant peut provoquer un débordement.
- Veiller à utiliser la quantité appropriée de lessive.

Ajouter un assouplissant

- Ne pas dépasser la ligne de remplissage maximum. Toute surcharge peut causer une distribution anticipée de l'assouplissant, qui peut tacher les vêtements. Fermer lentement le bac distributeur.

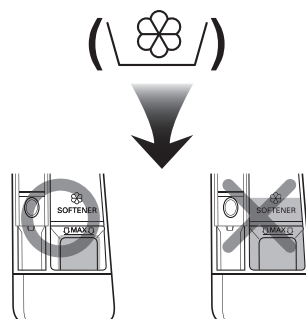

- Ne pas laisser l'assouplissant dans le bac à lessive pendant plus de 2 jours (l'assouplissant peut durcir).
- L'assouplissant sera automatiquement ajouté au cours du dernier cycle de rinçage.
- Ne pas ouvrir le bac lors de l'alimentation en eau.
- Ne jamais utiliser de solvants (benzène, etc.).

REMARQUE

- Ne pas verser l'assouplissant directement sur les vêtements.

Ajouter un adoucisseur d'eau

- Un adoucisseur d'eau, comme un anticalcaire (par exemple Calgon) peut être utilisé pour réduire l'utilisation de lessive dans les zones où l'eau est extrêmement dure. Distribuer en fonction de la quantité indiquée sur l'emballage. Ajouter d'abord la lessive puis l'adoucisseur d'eau.
- Utiliser la quantité de lessive requise pour l'eau douce.

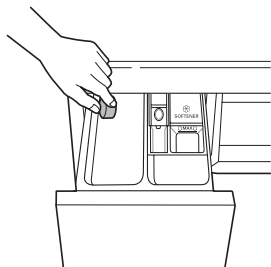

Utiliser une tablette

- 1 Ouvrir la porte et mettre la tablette dans le tambour.

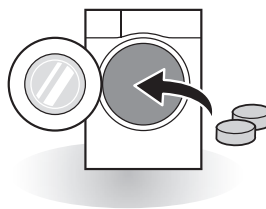

- 2 Charger le linge dans le tambour et fermer la porte.

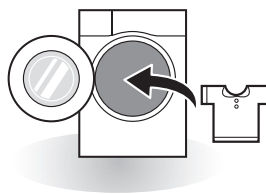

Panneau de commande

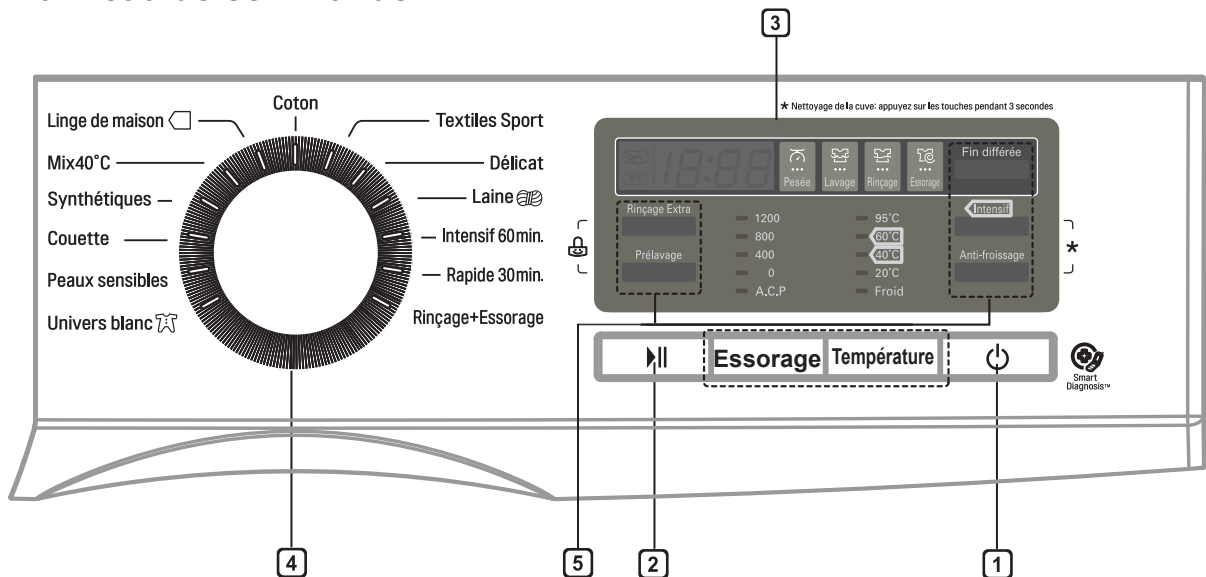

1 Bouton Marche/Arrêt

- Appuyer sur le bouton **Marche/Arrêt** pour mettre le lave-linge sous tension.
- Appuyer et maintenir le bouton **Marche/Arrêt** pendant 1 seconde pour mettre le lave-linge hors tension.

2 Bouton Départ/Pause

- Ce bouton **Départ/Pause** est utilisé pour démarrer le cycle de lavage ou mettre en pause le cycle de lavage.
- Si un arrêt temporaire du cycle de lavage est nécessaire, appuyer sur le bouton **Départ/Pause**.

3 Affichage

- L'écran affiche les réglages, le temps restant estimé, les options et les messages de statut. Lorsque l'appareil est mis sous tension, les réglages par défaut s'allument à l'écran.
- L'écran affiche le temps restant estimé. Bien que la taille de la charge soit calculée automatiquement, un clignotement  ou «Detecting (Détection)» apparaît.

4 Bouton Programme

- Les programmes sont disponibles selon le type de linge.
- Un voyant s'allume pour indiquer le programme sélectionné.

5 Options

- Cela vous permet de sélectionner un cycle supplémentaire et s'allume lorsqu'il est sélectionné.
- Utiliser ces boutons pour sélectionner les options de cycle souhaitées pour le cycle sélectionné.

Tableau des programmes

Programme de lavage

Programme	Description	Type de tissu	Bonne temp.	Charge maximale
Koch-/ Buntwäsche (Coton)	Offre de meilleures performances en combinant divers mouvements de tambour.	Vêtements de couleur solide (chemises, chemises de nuit, pyjamas, etc.) et charge coton normalement sale (sous-vêtements).	40 °C (Froid à 95°C)	Évaluation
Baumwolle+ (Linge de maison)	Offre des performances de lavage optimisées pour de grandes quantités de linge avec une consommation d'énergie réduite.		60 °C (Froid à 60°C)	
Pflegeleicht (Synthétiques)	Ce cycle est adapté aux chemises décontractées qui ne nécessitent pas de repassage après lavage.	Polyamide, acrylique, polyester	40 °C (Froid à 60°C)	3,0 kg
Mix (Mix 40°C)	Permet de laver divers tissus simultanément.	Divers types de tissus, à l'exception des vêtements spéciaux (soie/délicat, vêtements de sport, vêtements sombres, laine, couette/rideaux).	40 °C (Froid à 40°C)	
Baby Care (Univers blanc)	Adapté pour le linge de maison: draps, serviettes, et le linge de bébé. Meilleure efficacité de rinçage.	Linge de maison, sous-v coton.	60 °C (60 °C à 95°C)	4,0 kg
Skin Care (Peaux sensibles)	Éliminer efficacement les résidus de détergents avec des vêtements.	Linge de couleur (chemises de nuit, pyjamas...) et coton blanc peu sale (sous- vêtements)	40 °C (Froid à 60°C)	Évaluation
Bettdecken (Couette)	Ce cycle est destiné aux gros articles tels que des couvre-lits, oreillers, housses de canapés, etc.	Litère en coton à l'exclusion des vêtements spéciaux (délicats, laine, soie, etc.) avec rembourrage : couettes, oreillers, couvertures, housses de canapés avec rembourrage léger	40 °C (Froid à 40°C)	1 seul article
Sportswear (Textiles sport)	Ce cycle est adapté aux vêtements de sport comme des joggings et des vêtements de course à pied.	Coolmax, gore-tex, molleton et sympatex		
Feinwäsche (Délicat)	Ce cycle est adapté aux vêtements délicats lavables à la main et en machine, tels que sous-v chemisiers, lainages, robes, etc.	Vêtements lavables à la main. Vêtements délicats et fragiles.	20 °C (Froid à 40°C)	2,0 kg
Wolle (Laine)	Idéal pour laver les lainages lavables en machine. Attention: utiliser une lessive adaptée aux lainages lavables en machine	Lainages 100% pure laine lavables en machine.	40 °C (Froid à 40 °C)	

Programme	Description	Type de tissu	Bonne temp.	Charge maximale
Intensiv 60 (Intensif 60min.)	Lavage en 60 min. seulement de charges quotidiennes, avec une bonne performance de lavage et d'	Coton et tissus m Programme de 60 min. idéal comme cycle quotidien.	60 °C (Froid à 60 °C)	4,0 kg
Kurz 30 (Rapide 30min.)	Lavage en moins de 30 min..., idéal pour coton et synthétiques de couleur, peu sales.	Blanc/Couleur peu sale, rapide ATTENTION: utilisez moins de 20g de lessive (pour une charge de 2kg), sinon la lessive risque de rester sur le linge.	20 °C (Froid à 40 °C)	2,0 kg
Spülen + Schleudern (Rinçage+Essorage)	Seulement pour de linge nécessitant d'être rincé ou pour ajouter un adoucissant textile au linge.	Tissus normaux lavables en machine.	-	Évaluation

- Température de l'eau : Sélectionner la température appropriée de l'eau pour le cycle de lavage choisi. Toujours suivre l'étiquette de soins ou les instructions du fabricant de vêtements lors du lavage.
- Régler le programme sur l'option "Linge de maison 40 °C + Intensif (Demi-charge)", " Linge de maison 60 °C + Intensif (Demi-charge) " Linge de maison 60 °C + Intensif (Pleine charge)" pour un test en conformité avec la norme EN60456 et le règlement 1015/2010.
 - Programme standard 60 °C Coton : Linge de maison + 60 °C +Intensif (Pleine charge)
 - Programme standard 60 °C Coton : Linge de maison + 60 °C +Intensif (Demi-charge)
 - Programme standard 40 °C Coton : Linge de maison + 40 °C +Intensif (Demi-charge)
(Ils sont adaptés au nettoyage de linge en coton normalement sale.)
(Il s'agit des programmes les plus efficaces en termes de consommation combinée d'énergie et d'eau pour laver ce type de linge en coton.)
 - * La température réelle de l'eau peut varier de la température déclarée pour le cycle.
- Les résultats des tests dépendent de la pression de l'eau, de la dureté de l'eau, de la température d'arrivée d'eau, de la température ambiante, du type et de la quantité de la charge, du degré de salissure, de la lessive utilisée, des fluctuations de l'alimentation électrique et d'options supplémentaires choisies.

REMARQUE

- Une lessive neutre est recommandée.

Options supplémentaires

Programme	Startzeitvorwahl (Fin différée)	Vorwäsche (Prélavage)	Intensiv (Intensif)	Intensiv Spülen (Rinçage extra)	Knitterschutz (Anti-froissage)
Koch-/ Buntwäsche (Coton)	●	●	●	●	●
Baumwolle+ (Linge de maison)	●	●	●	●	●
Pflegeleicht (Synthétiques)	●	●	●	●	●
Mix (Mix 40°C)	●	●	●	●	●
Baby Care (Univers blanc)	●	●**	●	●**	●
Skin Care (Peaux sensibles)	●	●	●	●	●
Bettdecken (Couette)	●		●		●
Sportswear (Textiles sport)	●		●		●
Feinwäsche (Délicat)	●		●		●
Wolle (Laine)	●		●		
Intensiv 60 (Intensif 60min.)	●	●	●		
Kurz 30 (Rapide 30min.)	●		●*		●
Spülen + Schleudern (Rinçage+Essorage)	●				●

* : Cette option est automatiquement incluse dans le cycle et ne peut pas être supprimée.

** : L'option est automatiquement intégrée, mais peut être supprimée.

Données d'utilisation

Programme	Vitesse maxi	
	FH2**	FH0**
Koch-/Buntwäsche (Coton)	1200	1000
Baumwolle+ (Linge de maison)	1200	1000
Pflegeleicht (Synthétiques)	800	800
Mix (Mix 40°C)	1200	1000
Baby Care (Univers blanc)	800	800
Skin Care (Peaux sensibles)	1200	1000
Bettdecken (Couette)	800	800
Sportswear (Textiles sport)	800	800
Feinwäsche (Délicat)	800	800
Wolle (Laine)	800	800
Intensiv 60 (Intensif 60min.)	1200	1000
Kurz 30 (Rapide 30min.)	1200	1000
Spülen + Schleudern (Rinçage+Essorage)	1200	1000

REMARQUE

- Informations des principaux programmes de lavage à demi-charge.

Programme	Durée en minutes	Taux d'humidité résiduelle		Eau en litres	Énergie en kWh
		1200 rpm	1000 rpm		
Koch-/Buntwäsche (Coton) (40 °C)	96	53 %	53 %	60	0.56
Baumwolle+ (Linge de maison) (60 °C)	116	53 %	53 %	48	0.84

Cycle d'options

Vorwäsche (Prélavage) ()

Si le linge est très sale, le cycle de Prélavage est recommandé.

- 1 Appuyer sur le bouton **Marche/Arrêt**.
- 2 Sélectionner un programme de lavage.
- 3 Appuyer sur le bouton **Vorwäsche**.
- 4 Appuyer sur le bouton **Départ/Pause**.

Intensiv Spülen (Rinçage extra) ()

Pour de meilleurs résultats ou pour un rinçage plus propre. Il permet de chauffer le rinçage final à 40 degrés.

- 1 Appuyer sur le bouton **Marche/Arrêt**.
- 2 Sélectionner un programme de lavage.
- 3 Appuyer sur le bouton **Intensiv Spülen** et régler la durée requise.
- 4 Appuyer sur le bouton **Départ/Pause**.

Knitterschutz (Anti-froissage)

Si vous désirez éviter le froissage du linge, appuyer sur cette touch pendant l'essorage.

- 1 Appuyer sur le bouton **Marche/Arrêt**
- 2 Sélectionner un programme de lavage.
- 3 Appuyer sur le bouton **Anti-froissage**.
- 4 Appuyer sur le bouton **Départ/Pause**

Startzeitvorwahl (Fin différée)

Vous pouvez définir un délai pour que le lave-linge démarre automatiquement et termine après un intervalle de temps spécifié.

- 1 Appuyer sur le bouton **Marche/Arrêt**.
- 2 Sélectionner un programme de lavage.
- 3 Appuyer sur le bouton **Fin différée** et régler le temps nécessaire.
- 4 Appuyer sur le bouton **Départ/Pause**.

REMARQUE

- Le délai est le temps à la fin du programme, non pas le début. Le temps de fonctionnement réel peut varier en raison de la température de l'eau, de la charge de lavage et d'autres facteurs.

Temp. (Temp.)

Le bouton **Temp.** sélectionne la combinaison de température de lavage et de rinçage pour le programme sélectionné. Appuyer sur ce bouton jusqu'à ce que le réglage désiré s'allume. Tous les rinçages utilisent l'eau froide du robinet.

- Sélectionner la température d'eau appropriée au type de charge à laver. Suivre les étiquettes de soins des tissus des vêtements pour de meilleurs résultats.

Spülstop (Arrêt Cuve Pleine) ()

Le cycle est suspendu jusqu'à ce que le bouton de démarrage soit de nouveau pressé lorsque le rinçage est terminé.

Schleudern (Essorage)

- La vitesse d'essorage peut être sélectionnée en appuyant sur le bouton **Schleudern** à plusieurs reprises.
- Essorage seulement

- 1 Appuyer sur le bouton **Marche/Arrêt**.
- 2 Appuyer sur le bouton **Schleudern** pour sélectionner la vitesse.
- 3 Appuyer sur le bouton **Départ/Pause**.

REMARQUE

- Lorsque vous sélectionnez «No Spin», elle continuera à tourner pendant un court laps de temps pour vidanger rapidement.

Intensiv (Intensif) ()

Si le degré de saleté du linge est normal et important, l'option **Intensiv** est efficace.

- 1 Appuyer sur le bouton **Marche/Arrêt**.
- 2 Sélectionner un programme de lavage.
- 3 Choisissez les fonctions **Turbowäsche** ou **Intensiv** en appuyant sur la touche **Waschen**.
- 4 Appuyer sur le bouton **Départ/Pause**.

Kindersicherung (Verrouillage enfant) ()

Sélectionner cette fonction pour verrouiller les touches sur l'ensemble des commandes afin d'empêcher toute manipulation.

Verrouillage du panneau de commande

- 1 Appuyer et maintenir le bouton **Kindersicherung** pendant 3 secondes.
- 2 Un signal sonore retentit et 'L' apparaît à l'écran.
Lorsque la sécurité enfant est activée, toutes les touches sont verrouillées, sauf la touche **Marche/Arrêt**.

REMARQUE

- La mise hors tension ne réinitialise pas la fonction de verrouillage enfant. Vous devez désactiver le verrouillage enfant avant de pouvoir accéder à d'autres fonctions.

Déverrouillage du panneau de commande

Appuyer et maintenir le bouton **Kindersicherung** pendant 3 secondes.

- Un signal sonore retentit et le temps restant pour le programme actuel réapparaît à l'écran.

Marche / Arrêt du signal sonore

- 1 Appuyer sur le bouton **Marche/Arrêt**.
- 2 Appuyer sur le bouton **Départ/Pause**.
- 3 Presser et maintenir simultanément les boutons enfoncés **Temp.** et **Spülen** pendant 3 secondes pour régler la fonction bip en marche / arrêt.

REMARQUE

- Une fois la fonction marche / arrêt du signal sonore activée, le réglage est mémorisé même après la mise hors tension.
- Si vous souhaitez désactiver le signal sonore, il suffit de répéter ce processus.

Utilisation de la fonction intelligente (en option)

Utilisation de la fonction Tag On

La fonction Tag On vous permet d'utiliser facilement les fonctionnalités LG Smart Diagnosis™ et Cycle téléchargé pour communiquer avec votre appareil depuis votre propre smartphone.

- La fonction Tag On ne peut être utilisée qu'avec la plupart des smartphones équipés de la fonction NFC et basés sur le système d'exploitation (SE) Android.

Installation de l'application

- Rechercher «LG Smart Laundry» sur le Google Play Store de votre téléphone.

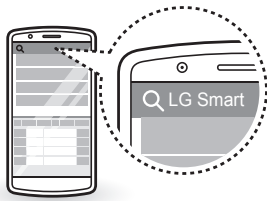

Utilisation de l'application

L'application LG Smart Laundry vous permet d'utiliser différentes fonctionnalités pour votre commodité.

- Cycle téléchargé
- Smart Diagnosis™
- Cycle Tag On défini
- Statistiques de lavage

REMARQUE

- Appuyer sur  dans l'application LG Smart Laundry pour un guide plus détaillé sur la façon d'utiliser la fonction Tag On.
- Selon le fabricant du smartphone et la version du SE Android, le processus d'activation NFC peut différer. Reportez-vous au manuel de votre smartphone pour plus de détails.
- En raison des caractéristiques du NFC, si la distance de transmission est trop importante ou s'il y a un autocollant métallique ou bien un étui de protection sur le téléphone, la transmission ne sera pas bonne. Dans certains cas, des téléphones munis du NFC peuvent ne pas être en mesure d'effectuer correctement la transmission.
- Le contenu trouvé dans ce manuel peut différer en fonction de la version de l'application «LG Smart Laundry» et peut être modifié sans en informer les clients.

Avis de conformité UE



LG Electronics déclare par la présente que ce produit est en conformité avec les directives suivantes.

Directive R&TTE 1999/5/CE

AVERTISSEMENT

- Débrancher le lave-linge avant de le nettoyer afin d'éviter tout risque de choc électrique. Le non-respect de cet avertissement peut entraîner des blessures graves, un incendie, un choc électrique ou la mort.
- Ne jamais utiliser de produits chimiques, nettoyeurs abrasifs ou solvants pour nettoyer le lave-linge. Ceux-ci peuvent endommager la finition.

Nettoyage de votre lave-linge

Entretien après lavage

- Une fois le cycle terminé, essuyer la porte et l'intérieur du joint de porte pour éliminer toute humidité.
- Laisser la porte ouverte pour sécher l'intérieur du tambour.
- Essuyer le corps du lave-linge avec un chiffon sec pour enlever toute l'humidité.

Nettoyage de l'extérieur

Un bon entretien de votre lave-linge peut prolonger sa durée de vie.

Porte :

- Laver l'extérieur et l'intérieur avec un chiffon humide, puis sécher avec un chiffon doux.

Extérieur :

- Essuyer immédiatement tout déversement.
- Essuyer avec un chiffon humide.
- Ne pas appuyer sur la surface ou l'écran avec des objets pointus.

Entretien et nettoyage de l'intérieur

- Utiliser une serviette ou un chiffon doux pour essuyer le contour de l'ouverture de la porte du lave-linge et le verre de la porte.
- Toujours retirer les éléments du lave-linge une fois le cycle terminé. Laisser des articles humides dans le lave-linge peut causer des plis, un transfert de couleur et des odeurs.
- Exécuter le cycle Nettoyage de la cuve une fois par mois (ou plus souvent si nécessaire) afin d'éliminer l'accumulation de lessive et d'autres résidus.

Nettoyage du filtre d'entrée d'eau

- Fermer le robinet d'arrêt si le lave-linge doit être laissé pendant un certain temps (par exemple vacances), surtout s'il n'y a pas d'évacuation au sol (rigole) à proximité immédiate.
- L'icône 'E' s'affiche sur le panneau de commande lorsque l'eau ne pénètre pas dans le bac à lessive.
- Si l'eau est très dure ou contient des traces de dépôts de calcaire, le filtre d'entrée d'eau peut s'encrasser. Il est bon de le nettoyer de temps en temps.

- 1 Fermer le robinet d'eau et dévisser le tuyau d'arrivée d'eau.

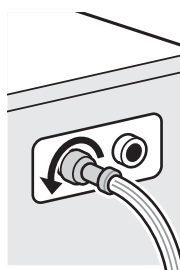

- 2 Nettoyer le filtre avec une brosse à poils durs.

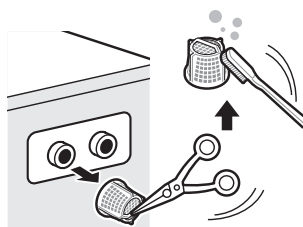

Nettoyage du filtre de la pompe de vidange

- Le filtre de vidange recueille des fils et petits objets laissés dans le linge. Vérifier régulièrement que le filtre soit propre afin d'assurer le bon fonctionnement de votre lave-linge.
- Laisser l'eau refroidir avant de nettoyer la pompe de vidange, effectuer une vidange de secours ou ouvrir la porte en cas d'urgence.

1 Ouvrir la trappe et sortir le tuyau.

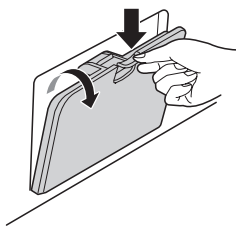

2 Ouvrir le bouchon de vidange et ouvrir le filtre en le tournant vers la gauche.

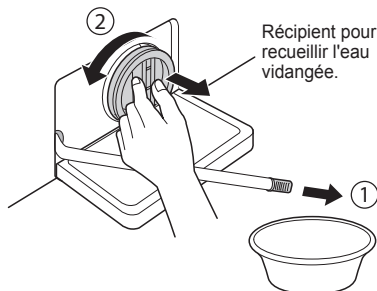

3 Retirer tout corps étranger du filtre de la pompe.

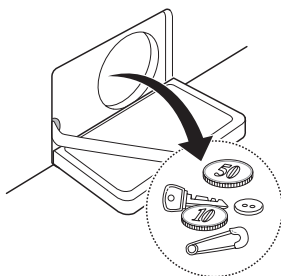

4 Après nettoyage, tourner le filtre de la pompe et insérer le bouchon de vidange.

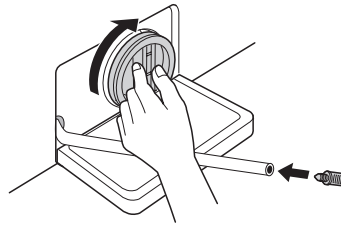

5 Fermer la trappe.

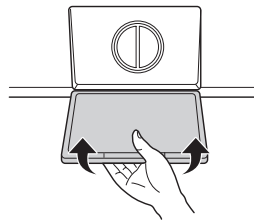

⚠ ATTENTION

- Effectuer une première vidange à l'aide du tuyau de vidange puis ouvrir le filtre de la pompe pour enlever les fils ou objets.
- Lors de la vidange, prendre garde à la température élevée de l'eau.

Nettoyage du bac distributeur

La lessive et l'assouplissant peuvent s'accumuler dans le bac distributeur. Enlever le bac et les inserts et vérifier l'accumulation une ou deux fois par mois.

- 1 Retirer le bac à produits lessiviels en le tirant jusqu'à ce qu'il bute.
 - Appuyer fort sur le bouton de désengagement et sortir le bac.

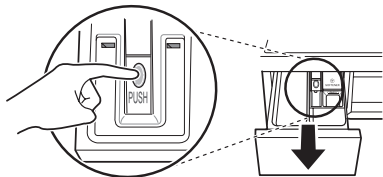

- 2 Retirer les inserts du bac.
 - Rincer les inserts et le bac à l'eau tiède pour enlever l'accumulation de produits lessiviels. Utiliser uniquement de l'eau pour nettoyer le bac distributeur. Sécher les inserts et le bac avec un chiffon doux ou une serviette.
- 3 Pour nettoyer l'ouverture du bac, utiliser un chiffon ou une petite brosse non-métallique pour nettoyer la cavité.
 - Enlever tous les résidus des parties supérieures et inférieures de la cavité.
- 4 Essuyer toute humidité de la cavité avec un chiffon doux ou une serviette.
- 5 Remettre les inserts dans les compartiments appropriés et remettre le bac.

Trommelreinigung (Nettoyage de la cuve) (en option) (☺⁺)

Le Nettoyage de la cuve est un cycle spécial pour nettoyer l'intérieur du lave-linge.

Un niveau d'eau supérieur est utilisé dans ce cycle à une plus grande vitesse de rotation. Effectuer ce cycle régulièrement.

- 1 Retirer tout vêtement ou article du lave-linge et fermer la porte.
- 2 Ouvrir le bac distributeur et ajouter un anticalcaire (par exemple Calgon) au compartiment de lavage principal.
- 3 Fermer lentement le bac distributeur.
- 4 Mettre sous tension, appuyer et maintenir le bouton **Trommelreinigung** pendant 3 secondes. Puis 'L L' s'affiche à l'écran.
- 5 Appuyer sur le bouton **Départ/Pause** pour démarrer.
- 6 Une fois le cycle terminé, laisser la porte ouverte pour laisser sécher l'ouverture de la porte du lave-linge, le joint souple et le verre de la porte.

⚠ ATTENTION

- S'il y a un enfant, veiller à ne pas laisser la porte ouverte trop longtemps.

REMARQUE

- Ne pas ajouter de lessive dans les compartiments à lessive. Un excès de mousse peut être généré et fuir du lave-linge.

Attention au gel pendant l'hiver

- Une fois gelé, l'appareil ne fonctionne pas normalement. Veiller à installer l'appareil où il ne gèlera pas en hiver.
- Au cas où l'appareil doit être installé en extérieur sous un porche ou dans d'autres conditions extérieures, s'assurer de vérifier les points suivants.

Comment garder l'appareil à l'abri du gel

- Après lavage, enlever complètement l'eau restant à l'intérieur de la pompe en ouvrant le bouchon du tuyau utilisé pour éliminer l'eau résiduelle. Une fois l'eau complètement vidée, fermer le bouchon du tuyau utilisé pour éliminer l'eau résiduelle et le bouchon de la trappe.

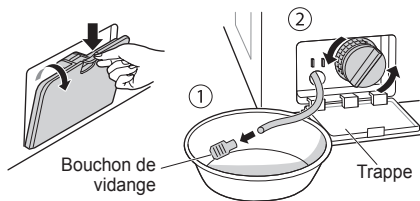

- Suspender le tuyau de vidange pour sortir complètement l'eau du tuyau.

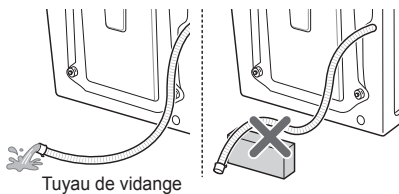

⚠ ATTENTION

- Lorsque le tuyau de vidange est installé dans une forme incurvée, l'intérieur du tuyau peut geler.

- Après avoir fermé le robinet, débrancher le tuyau d'arrivée froide du robinet et vider l'eau tout en gardant le tuyau vers le bas.

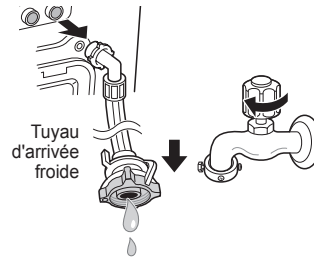

Vérifier l'absence de gel

- Si l'eau ne s'écoule pas lors de l'ouverture du bouchon de tuyau utilisé pour éliminer l'eau résiduelle, vérifier le dispositif de vidange.

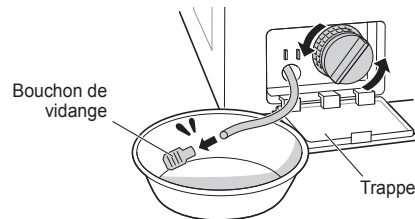

- Mettre l'appareil sous tension, sélectionner Rinçage et Essorage et appuyer sur le bouton **Départ/Pause**.

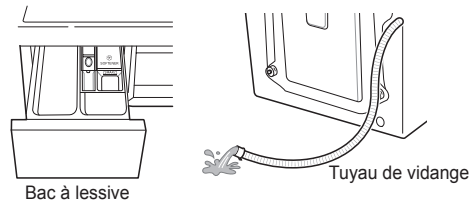

REMARQUE

- Vérifier que l'eau vienne dans le bac à lessive pendant le rinçage et que l'eau s'écoule à travers le tuyau de vidange pendant l'essorage.
- Quand 'F F' s'affiche sur la fenêtre d'affichage alors que l'appareil est en fonctionnement, vérifier les dispositifs d'approvisionnement en eau et de vidange (certains modèles n'ont pas de fonction d'alarme indiquant un gel).

Comment gérer le gel

- S'assurer de vider le tambour, verser de l'eau chaude à 50 ou 60 °C jusqu'à la partie en caoutchouc du tambour, fermer la porte et attendre 1 à 2 heures.

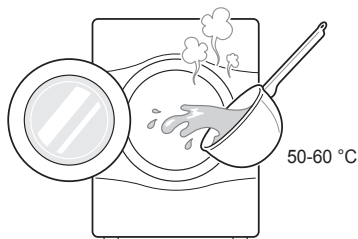

⚠ ATTENTION

- Ne pas utiliser d'eau bouillante. Cela peut provoquer des brûlures ou endommager le produit.
- Ouvrir le bouchon de la trappe et le bouchon du tuyau utilisé pour éliminer l'eau résiduelle afin d'extraire complètement l'eau.

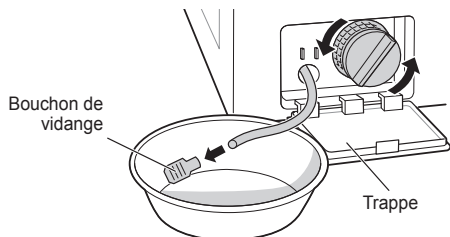

REMARQUE

- Si l'eau ne s'écoule pas, cela signifie que la glace n'a pas complètement fondu. Attendre.

- Lorsque l'eau est complètement retirée de la cuve, fermer le raccord du tuyau utilisé pour éliminer l'eau résiduelle, sélectionner Rinçage et Essorage et appuyer sur le bouton **Départ/Pause**.

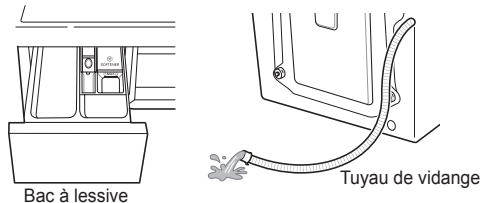

REMARQUE

- Vérifier que l'eau vienne dans le bac à lessive pendant le rinçage et que l'eau s'écoule à travers le tuyau de vidange pendant l'essorage.
- Si des problèmes d'approvisionnement en eau se produisent, prendre les mesures suivantes.
 - Fermer le robinet et dégeler le robinet ainsi que les deux zones de raccordement du tuyau d'arrivée de l'appareil avec un chiffon et de l'eau chaude.
 - Sortir le tuyau d'arrivée et le plonger dans l'eau chaude en dessous de 50 à 60 °C.

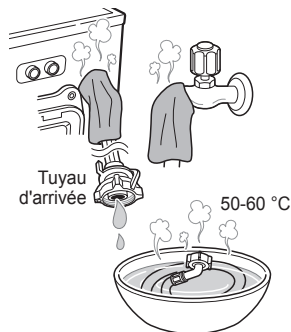

Utiliser la fonction Smart Diagnosis™

Utiliser cette fonction si vous avez besoin d'un diagnostic précis par un centre de service LG Electronics en cas de dysfonctionnement ou de panne de l'appareil. Utiliser cette fonction uniquement pour communiquer avec le représentant de service, pas pendant l'utilisation normale.

- 1 Appuyer sur le bouton **Marche/Arrêt** pour mettre le lave-linge sous tension. Ne pas appuyer sur une autre touche ni tourner le bouton de sélection de cycle.
- 2 Lorsque vous y êtes invité par le centre d'appel, placer le microphone de votre téléphone à proximité du bouton **Marche/Arrêt**.

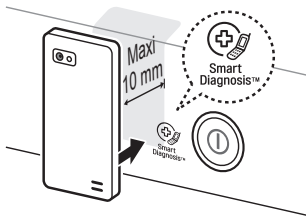

- 3 Appuyer et maintenir le bouton **Temp.** pendant 3 secondes tout en maintenant le microphone du téléphone sur l'icône ou le bouton **Marche/Arrêt**.
- 4 Maintenir le téléphone en place jusqu'à ce que la transmission du signal soit terminée. Le temps restant pour le transfert des données s'affiche.
 - Pour de meilleurs résultats, ne pas déplacer le téléphone lorsque les tonalités sont transmises.
 - Si l'agent du centre d'appel n'est pas en mesure d'obtenir un enregistrement précis des données, vous pouvez être invité à réessayer.



- 5 Une fois le compte à rebours terminé et les tonalités arrêtées, reprendre la conversation avec l'agent de centre d'appel, qui sera alors en mesure de vous aider grâce aux informations transmises pour analyse.

REMARQUE

- La fonction Smart Diagnosis™ dépend de la qualité de l'appel local.
- Les performances de communication seront améliorées et vous pourrez recevoir un meilleur service si vous utilisez le téléphone fixe.
- Si le transfert des données du Smart Diagnosis™ est médiocre en raison de la mauvaise qualité de l'appel, vous ne pourrez pas recevoir le meilleur service du Smart Diagnosis™.

DÉPANNAGE







- Votre lave-linge est équipé d'un système de surveillance automatique des pannes pour détecter et diagnostiquer les problèmes à un stade précoce. Si votre lave-linge ne fonctionne pas correctement ou ne fonctionne pas du tout, vérifier les points suivants avant d'appeler le service :















Diagnostic de problèmes

Symptômes	Cause	Solution
Bruit de cliquetis	Des corps étrangers comme des pièces de monnaie ou des épingles de sûreté peuvent être présents dans le tambour ou la pompe.	<ul style="list-style-type: none"> • Arrêter le lave-linge, contrôler le tambour et le filtre de vidange. • Si le bruit persiste une fois le lave-linge redémarré, appeler votre centre de service agréé.
Claquement	De lourdes charges peuvent produire un claquement. C'est généralement normal.	<ul style="list-style-type: none"> • Si le son continue, le lave-linge est probablement déséquilibré. Arrêter et répartir la charge de lavage.
Bruit de vibration	<p>Les boulons de transport et le support de cuve ont-ils tous été enlevés ?</p> <p>Les pieds reposent-ils tous fermement au sol ?</p>	<ul style="list-style-type: none"> • S'ils n'ont pas été retirés lors de l'installation, se reporter au Guide d'installation pour enlever les boulons de transport. • La charge de lavage peut être répartie de façon inégale dans le tambour. Arrêter le lave-linge et répartir la charge de lavage.
Fuites d'eau	<p>Les tuyaux d'arrivée ou de vidange sont mal serrés au robinet ou sur le lave-linge.</p> <p>Les tuyaux de vidange du domicile sont obstrués.</p>	<ul style="list-style-type: none"> • Vérifier et serrer les raccords des tuyaux. • Déboucher le tuyau de vidange. Contacter un plombier si nécessaire.
Surmoussage		<ul style="list-style-type: none"> • Un excès de lessive ou une lessive inadaptée peut provoquer une formation excessive de mousse qui peut entraîner des fuites d'eau.
L'eau ne pénètre pas dans le lave-linge ou y entre lentement	<p>L'alimentation en eau n'est pas suffisante à cet endroit.</p> <p>Le robinet d'arrivée d'eau n'est pas ouvert complètement.</p> <p>Le(s) tuyau(x) d'arrivée d'eau est(sont) plié(s).</p> <p>Le filtre du(des) tuyau(x) d'arrivée est bouché.</p>	<ul style="list-style-type: none"> • Vérifier un autre robinet au domicile. • Robinet complètement ouvert. • Redresser le tuyau. • Vérifier le filtre du tuyau d'arrivée.
L'eau dans le lave-linge ne se vidange pas ou se vidange lentement	<p>Le tuyau de vidange est plié ou obstrué.</p> <p>Le filtre de vidange est bouché.</p>	<ul style="list-style-type: none"> • Nettoyer et redresser le tuyau de vidange. • Nettoyer le filtre de vidange.

Symptômes	Cause	Solution
Le lave-linge ne démarre pas	Le cordon d'alimentation peut ne pas être branché ou la fiche est lâche.	<ul style="list-style-type: none"> S'assurer que la fiche soit bien insérée dans la prise murale.
	Un fusible est grillé au domicile, le disjoncteur est déclenché ou une panne de courant s'est produite.	<ul style="list-style-type: none"> Réenclencher le disjoncteur ou remplacer le fusible. Ne pas augmenter la capacité du fusible. Si le problème est une surcharge du circuit, la faire corriger par un électricien qualifié.
	Le robinet d'arrivée d'eau n'est pas ouvert.	<ul style="list-style-type: none"> Ouvrir le robinet d'alimentation en eau.
Le lave-linge n'essore pas	Vérifier que la porte soit bien fermée.	<ul style="list-style-type: none"> Fermer la porte et appuyer sur le bouton Départ/Pause. Après avoir appuyé sur le bouton Départ/Pause, quelques instants peuvent s'écouler avant que le lave-linge ne commence à tourner. La porte doit être verrouillée avant de pouvoir passer à l'essorage. Ajouter un ou deux articles similaires pour aider à équilibrer la charge. Réorganiser la charge afin de permettre un bon essorage.
La porte ne s'ouvre pas		<ul style="list-style-type: none"> Une fois le lave-linge démarré, la porte ne peut plus être ouverte pour des raisons de sécurité. Vérifier si l'icône 'Verrouillage de porte' s'allume. Vous pouvez ouvrir la porte en toute sécurité une fois l'icône 'Verrouillage de porte' éteinte.
Temps de cycle de lavage retardé		<ul style="list-style-type: none"> La durée du lavage peut varier selon la quantité de linge, la pression de l'eau, la température de l'eau et d'autres conditions d'utilisation. Si un déséquilibre est détecté ou si le programme d'élimination de mousse est activé, le temps de lavage augmente.
Débordement d'assouplissant	Un excès d'assouplissant peut provoquer un débordement.	<ul style="list-style-type: none"> Suivre les directives de l'assouplissant afin de s'assurer que la bonne quantité soit utilisée. Ne pas dépasser la ligne de remplissage maximum.
Assouplissant distribué trop tôt		<ul style="list-style-type: none"> Fermer lentement le bac distributeur. Ne pas ouvrir le bac pendant le cycle de lavage.
Problème de séchage	Pas de séchage	<ul style="list-style-type: none"> Ne pas surcharger. Vérifier que le lave-linge s'écoule correctement pour extraire de façon adéquate l'eau de la charge. La charge de linge est trop faible pour culbuter convenablement. Ajouter quelques serviettes.

Messages d'erreur

Symptômes	Cause	Solution
 	<p>L'alimentation en eau n'est pas adéquate à cet endroit.</p> <p>Les robinets d'arrivée d'eau ne sont pas ouverts complètement.</p> <p>Le(s) tuyau(x) d'arrivée d'eau est(sont) plié(s).</p> <p>Le filtre du(des) tuyau(x) d'arrivée est bouché.</p> <p>Si une fuite d'eau s'est produite dans le tuyau d'arrivée, le voyant 'A' passe au rouge.</p>  <ul style="list-style-type: none"> • Peut varier en fonction du modèle. 	<ul style="list-style-type: none"> • Vérifier un autre robinet au domicile. • Robinet complètement ouvert. • Redresser le(s) tuyau(x). • Vérifier le filtre du tuyau d'arrivée.
 	<p>Le tuyau de vidange est plié ou obstrué.</p> <p>Le filtre de vidange est bouché.</p>	<ul style="list-style-type: none"> • Nettoyer et redresser le tuyau de vidange. • Nettoyer le filtre de vidange.
 	<p>La charge est trop faible.</p> <p>La charge est déséquilibrée.</p> <p>L'appareil dispose d'une détection de déséquilibre et d'un système de correction. Si des articles individuels lourds sont chargés (par ex. tapis de bain, peignoir de bain, etc.), ce système peut s'arrêter de tourner ou même interrompre complètement le cycle d'essorage.</p> <p>Si le linge est encore trop humide à la fin du cycle, ajouter des petits articles de linge pour équilibrer la charge et répéter le cycle d'essorage.</p>	<ul style="list-style-type: none"> • Ajouter un ou deux articles similaires pour aider à équilibrer la charge. • Ajouter un ou deux articles similaires pour aider à équilibrer la charge. • Réorganiser la charge afin de permettre un bon essorage. • Réorganiser la charge afin de permettre un bon essorage.



Symptômes		Cause	Solution
	  	S'assurer que la porte ne soit pas ouverte.	<ul style="list-style-type: none"> Fermer complètement la porte. Si 'dE, dE1, dE2' n'est pas libéré, appeler le service.
			<ul style="list-style-type: none"> Débrancher le cordon d'alimentation et appeler le service.
		L'eau déborde en raison d'une défectuosité de la vanne d'eau.	<ul style="list-style-type: none"> Fermer le robinet d'eau. Débrancher la prise d'alimentation. Appeler le service.
		Le capteur de niveau d'eau fonctionne mal.	<ul style="list-style-type: none"> Fermer le robinet d'eau. Débrancher la prise d'alimentation. Appeler le service.
		Surcharge moteur.	<ul style="list-style-type: none"> Laisser le lave-linge reposer pendant 30 minutes pour permettre au moteur de refroidir, puis redémarrer le cycle.
		Fuite d'eau.	<ul style="list-style-type: none"> Appeler le service.



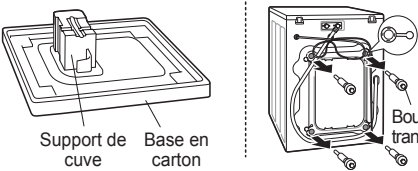
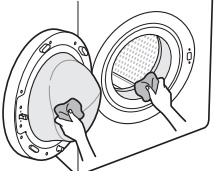

GARANTIE

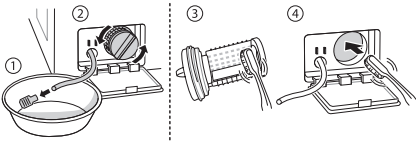
Cette garantie limitée ne couvre pas :

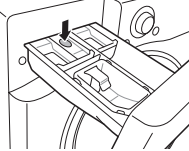
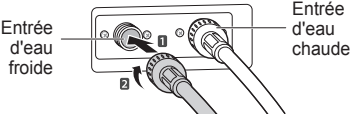
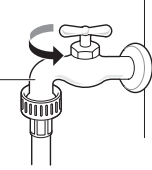
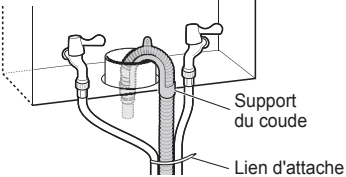
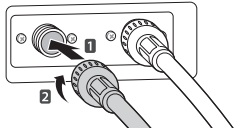
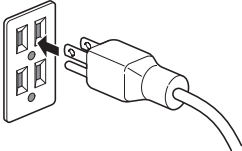
- Déplacements de service pour livrer, enlever, installer ou réparer l'appareil ; instructions au client sur le fonctionnement de l'appareil ; réparation ou remplacement de fusibles ou correction du câblage ou de la plomberie, ou correction de réparations / installation non agréées.
- Panne de l'appareil pendant des coupures d'électricité et interruptions électriques ou service électrique inadéquat.
- Dommages causés par des tuyaux d'eau qui fuient ou rompus, tuyaux d'eau gelés, conduites d'évacuation restreintes, approvisionnement en eau inadéquat ou interrompu ou approvisionnement en air inadéquat.
- Dommages résultant de l'exploitation de l'appareil dans une atmosphère corrosive ou contraire aux instructions décrites dans le manuel du propriétaire de l'appareil.
- Dommages à l'appareil causés par des accidents, parasites et vermine, foudre, vent, feu, inondations ou catastrophes naturelles.
- Dommages ou panne causés par une modification ou une altération non autorisée ou en cas d'utilisation à des fins autres que le but recherché, ou toute fuite d'eau où l'appareil n'a pas été correctement installé.
- Dommages ou panne causée par une intensité, une tension ou des codes de plomberie incorrects, utilisation commerciale ou industrielle, ou bien utilisation d'accessoires, composants ou produits de nettoyage consommables non agréés par LG.
- Dommages causés par le transport et la manutention, notamment rayures, bosses, fissures et/ou autres dommages à la finition de votre appareil, à moins que ces dommages ne soient dus à des vices de matériaux ou de fabrication.
- Dommages ou éléments manquants sur tout appareil d'exposition, ouvert, avec escompte ou rénové.
- Produits dont le numéro de série d'origine a été enlevé, modifié ou ne peut pas être déterminé. Les numéros de modèle et de série, ainsi que le ticket de vente d'origine, sont nécessaires pour la validation de la garantie.
- Hausses des coûts des services publics et frais de services publics supplémentaires.
- Réparations si le produit est utilisé autrement que dans le cadre d'une utilisation normale et habituelle d'un foyer ou contraire aux instructions décrites dans le manuel du propriétaire de l'appareil.
- Coûts associés à l'enlèvement de votre appareil à domicile pour réparation.
- Enlèvement et réinstallation du produit s'il est installé dans un endroit inaccessible ou n'est pas installé conformément aux instructions d'installation, y compris les manuels du propriétaire et d'installation de LG.
- Dommages résultant d'une mauvaise utilisation, d'un abus, d'une mauvaise installation, réparation ou maintenance. Une mauvaise réparation comprend l'utilisation de pièces non agréées ou spécifiées par LG.

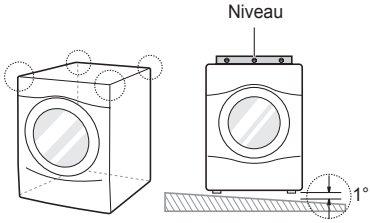
<p>Vibrations étranges ou bruit causés par le fait d'avoir oublié de retirer les boulons de transport ou le support de cuve.</p>		<p>Enlever les boulons de transport et le support de cuve.</p>
<p>Fuites causées par la saleté (cheveux, peluches) sur le joint et la porte en verre.</p>		<p>Nettoyer le joint et la porte en verre.</p>

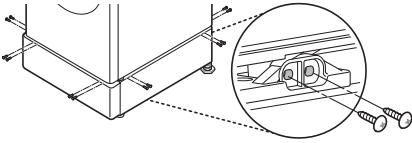
<p>Problème de vidange causé par l'obstruction du filtre de la pompe.</p>	<p>➔</p>		<p>Nettoyer le filtre de la pompe.</p>
<p>L'eau n'arrive pas parce les filtres de la vanne d'arrivée d'eau sont bouchés ou les tuyaux d'arrivée d'eau sont pliés.</p>	<p>➔</p>	 <p>Filter d'arrivée</p>	<p>Nettoyer le filtre de la vanne d'arrivée ou réinstaller les tuyaux d'arrivée d'eau.</p>
<p>L'eau n'arrive pas parce que la lessive est utilisée en excès.</p>	<p>➔</p>	 <p>Distributeur</p>	<p>Nettoyer le bac de distribution de produits lessiviels.</p>
<p>Le linge est chaud ou tiède une fois le lavage terminé parce que les tuyaux d'arrivée sont installés à l'envers.</p>	<p>➔</p>	 <p>Entrée d'eau froide</p> <p>Entrée d'eau chaude</p>	<p>Réinstaller les tuyaux d'arrivée.</p>
<p>L'eau n'arrive pas parce que le robinet d'eau n'est pas ouvert.</p>	<p>➔</p>	 <p>Robinet d'eau</p>	<p>Ouvrir le robinet d'eau.</p>
<p>Fuites causées par une mauvaise installation du tuyau de vidange ou tuyau de vidange bouché.</p>	<p>➔</p>	 <p>Support du coude</p> <p>Lien d'attache</p>	<p>Réinstaller le tuyau de vidange.</p>
<p>Fuite causée par une mauvaise installation du tuyau d'arrivée d'eau ou utilisation de tuyaux d'arrivée d'une autre marque.</p>	<p>➔</p>		<p>Réinstaller le tuyau d'arrivée.</p>
<p>Problème d'absence d'alimentation électrique causée par une connexion lâche du cordon d'alimentation ou un problème de prise électrique.</p>	<p>➔</p>		<p>Rebrancher le cordon d'alimentation ou changer la prise électrique.</p>

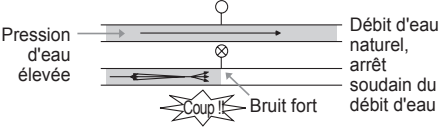
<p>Déplacements de service pour livrer, enlever, installer le produit ou pour des instructions sur l'utilisation du produit. Enlèvement et réinstallation du produit.</p>			<p>La garantie ne couvre que les défauts de fabrication. Tout service résultant d'une mauvaise installation n'est pas couvert.</p>
<p>Si toutes les vis ne sont pas correctement installées, cela peut causer des vibrations excessives (modèle à socle seulement).</p>			<p>Installer 4 vis à chaque angle (Total 16 pièces).</p>
<p>Bruits de coups (frappe) quand le lave-linge se remplit d'eau.</p>			<p>Régler la pression de l'eau en réduisant la vanne d'eau ou le robinet d'eau au domicile.</p>

DONNÉES D'UTILISATION

Fiche produit_Règlement délégué (UE) n° 1061/2010 de la Commission

Nom du fournisseur ou marque	LG		
Modèle du fournisseur	FH2 B8/96 N (D)(W)(A)(0~9)	FH0 B8/96 N (D)(W)(A)(0~9)	
Capacité nominale	6	6	kg
Classe énergétique	A+++	A+++	
Attribution du "label écologique de l'Union européenne" selon le règlement (CE) n° 66/2010	Non	Non	
Consommation d'énergie annuelle pondérée en kWh par an sur la base de 220 cycles de lavage standard pour le programme coton à 60 °C et à 40 °C, à pleine charge et à charge partielle, et les modes à faible consommation d'électricité. La consommation d'énergie réelle dépend des conditions d'utilisation de l'appareil.	150	150	kWh/an
Consommation d'énergie			
- Programme coton standard à 60 °C à pleine charge	0,80	0,80	kWh
- Programme coton standard à 60 °C à charge partielle	0,64	0,64	kWh
- Programme coton standard à 40 °C à charge partielle	0,60	0,60	kWh
Consommation d'électricité pondérée en mode arrêt et en mode laissé sur marche	0,45	0,45	W
Consommation d'eau annuelle pondérée en litres par an sur la base de 220 cycles de lavage standard pour le programme coton à 60 °C et à 40 °C, à pleine charge et à charge partielle. La consommation d'eau réelle dépend des conditions d'utilisation de l'appareil.	9500	9500	litres/an
Classe d'efficacité d'essorage sur une échelle de G (le moins efficace) à A (le plus efficace)	B	B	
Vitesse d'essorage maximale pour le programme coton standard à 60 °C à pleine charge ou pour le programme coton standard à 40 °C à demi-charge, la vitesse la plus basse des deux étant retenue, et taux d'humidité résiduelle atteint avec le programme coton standard à 60 °C à pleine charge ou avec le programme coton standard à 40 °C à demi-charge, le taux le plus élevé des deux étant retenu	1200	1000	tpm
	53	53	%
Programmes de lavage standard auxquels les informations sur l'étiquette et la fiche se rapportent, précisant que ces programmes conviennent au lavage du linge de coton normalement sale et qu'ils constituent les programmes les plus efficaces en termes de consommation combinée d'énergie et d'eau	"Linge de maison 60 °C/40 °C"+Intensif		
Durée du programme			
- Programme coton standard à 60 °C à pleine charge	238	238	min.
- Programme coton standard à 60 °C à charge partielle	222	222	min.
- Programme coton standard à 40 °C à charge partielle	222	222	min.
Durée du mode laissé sur marche (TI)	10	10	min.
Émissions acoustiques dans l'air, exprimées en dB(A) re 1 pW et arrondies à l'entier le plus proche, au cours des phases de lavage et d'essorage, pour le programme coton standard à 60 °C à pleine charge.	55 / 74	55 / 74	dB(A)
Autonome			

MANUALE D'USO

LAVATRICE



Prima di iniziare l'installazione, leggere attentamente queste istruzioni. In tal modo, l'apparecchiatura sarà installata facilmente e in maniera corretta e sicura. Dopo l'installazione, conservare queste istruzioni accanto al prodotto per utilizzi futuri.

FH2 96/B8 N(D)(W)(A)(0~9)
FH0 96/B8 N(D)(W)(A)(0~9)

INDICE

Questo manuale riguarda un gruppo di prodotti e potrebbe contenere testo o immagini che non si riferiscono al modello acquistato.

Il presente manuale è soggetto a revisioni da parte del produttore.

ISTRUZIONI PER LA SICUREZZA.....	03
Istruzioni importanti per la sicurezza	05
INSTALLAZIONE	08
Specifiche	08
Accessori	08
Requisiti del luogo di installazione.....	09
Disimballaggio e rimozione dei bulloni per il trasporto	10
Utilizzo di tappetini antiscivolo (opzionali)	11
Pavimenti in legno (pavimenti flottanti).....	11
Livellamento della lavatrice	12
Collegamento del tubo di mandata.....	12
Installazione del tubo di scarico.....	15
Collegamenti elettrici (solo Regno Unito)	15
USO	16
Utilizzo della lavatrice	16
Separazione della biancheria	17
Aggiunta di prodotti detergenti.....	18
Pannello di controllo	20
Tabella programmi	21
Ciclo di opzione	25
Utilizzo della funzione Smart (opzionale)	28
MANUTENZIONE.....	29
Pulizia della lavatrice	29
Pulizia del filtro di mandata dell'acqua	29
Pulizia del filtro della pompa di scarico.....	30
Pulizia del cassetto erogatore	31
Trommelreinigung (Pulizia vasca) (opzionale)	31
Avvertenza sul congelamento durante l'inverno.....	32
Utilizzo della funzione Smart Diagnosis™	34
SOLUZIONE DEI PROBLEMI.....	35
Diagnosi dei problemi	35
Messaggi di errore.....	37
GARANZIA.....	39
DATI DI FUNZIONAMENTO	42

ISTRUZIONI PER LA SICUREZZA

Le seguenti istruzioni sono fornite allo scopo di evitare rischi o danni imprevisti dovuti all'uso errato e non sicuro dell'elettrodomestico.

Le istruzioni sono riportate con le diciture «**AVVERTENZA**» e «**ATTENZIONE**», come descritto di seguito.

 Questo simbolo indica operazioni o condizioni pericolose. Consultare con la massima attenzione il testo riportato assieme a questo simbolo e attenersi alle istruzioni per evitare rischi.

 **AVVERTENZA:** indica che il mancato rispetto delle istruzioni può provocare lesioni personali gravi o fatali.

 **ATTENZIONE:** indica che il mancato rispetto delle istruzioni può provocare lievi lesioni personali o danni all'elettrodomestico.

AVVERTENZA

Per ridurre il rischio di incendi, scosse elettriche o lesioni personali, quando si utilizza l'elettrodomestico è indispensabile attenersi alle precauzioni per la sicurezza basilari, incluso quanto indicato di seguito.

ITALIANO

BAMBINI NELL'AMBIENTE DOMESTICO

Questo elettrodomestico non deve essere adoperato da bambini, persone con capacità fisiche, sensoriali o mentali ridotte, e persone prive di esperienza e competenza se non sotto sorveglianza o se non è stato loro spiegato l'uso corretto dell'elettrodomestico e sono stati descritti i relativi pericoli. I bambini devono essere controllati per impedire che giochino con l'elettrodomestico.

Per l'utilizzo in Europa:

Questo elettrodomestico può essere adoperato da bambini di almeno 8 anni di età, da persone con capacità fisiche, sensoriali o mentali ridotte, e da persone prive di esperienza solo sotto sorveglianza oppure se è stato spiegato l'uso corretto dell'elettrodomestico e siano stati descritti i relativi pericoli. Impedire ai bambini di giocare con l'elettrodomestico. La pulizia e la manutenzione non devono essere effettuate da bambini senza supervisione degli adulti.

I bambini di età inferiore a 3 anni devono essere tenuti lontani se non sorvegliati costantemente.

REQUISITI PER LA MESSA A TERRA

AVVERTENZA

Per motivi di sicurezza, è necessario seguire le istruzioni contenute in questo manuale per ridurre al minimo il rischio di incendi, esplosioni o scosse elettriche, e per evitare danni alle cose e lesioni personali che possono essere anche fatali.

- Questo elettrodomestico deve essere collegato a terra. In caso di guasto o malfunzionamento, il collegamento a terra limita il rischio di scosse elettriche riducendo al minimo la resistenza della corrente elettrica.
- L'elettrodomestico è dotato di un cavo dotato di conduttore di messa a terra e di una spina per la messa a terra. La spina deve essere inserita in una presa adeguatamente installata e collegata a terra in conformità alle norme e ai regolamenti locali.
- Se il connettore di messa a terra è collegato in maniera errata, potrebbero verificarsi scosse elettriche. In caso di dubbi sulla messa a terra dell'elettrodomestico, rivolgersi a un elettricista qualificato o un addetto all'assistenza.
- Non modificare la spina fornita con l'elettrodomestico. Se non è adatta alla presa, rivolgersi a un elettricista qualificato per l'installazione di una presa adeguata.

SMALTIMENTO DELL'ELETTRODOMESTICO



1. Tutti i prodotti elettrici ed elettronici devono essere smaltiti separatamente dai rifiuti comuni, tramite apposite strutture di raccolta predisposte dalla pubblica amministrazione a livello nazionale o locale.
2. Il corretto smaltimento dell'elettrodomestico è essenziale per evitare impatti sull'ambiente e sulla salute umana.
3. Per informazioni più dettagliate sullo smaltimento dell'elettrodomestico, rivolgersi agli uffici comunali, al servizio di smaltimento rifiuti o al punto vendita dove è stato acquistato l'elettrodomestico.

Istruzioni importanti per la sicurezza

AVVERTENZA

Per ridurre il rischio di incendi, scosse elettriche o lesioni personali, quando si utilizza l'elettrodomestico è indispensabile attenersi alle precauzioni per la sicurezza basilari, incluso quanto indicato di seguito.

Installazione

- Non provare a utilizzare l'elettrodomestico se è danneggiato, se funziona male, se è stato parzialmente smontato o se alcuni componenti, inclusi cavo e spina, mancano o sono danneggiati. L'utilizzo in queste condizioni può provocare scosse elettriche o lesioni personali.
- L'elettrodomestico è pesante. Per installare o spostare l'elettrodomestico occorrono due o più persone. La mancata osservanza di questa raccomandazione può provocare lesioni personali.
- Conservare e installare l'elettrodomestico in un luogo in cui non venga esposto a temperature sotto zero o all'aperto. La mancata osservanza di questa raccomandazione può provocare perdite.
- Stringere il tubo di scarico per evitare che si stacchi. Schizzi d'acqua possono provocare scosse elettriche.
- Se il cavo di alimentazione viene danneggiato, deve essere sostituito dal produttore, dal personale dell'assistenza o da un tecnico adeguatamente qualificato per evitare pericoli.
- Per consentire un'apertura completa dello sportello dell'asciugatrice, evitare di installare l'apparecchio dietro una porta bloccabile, una porta scorrevole o una porta con una cerniera sul lato opposto a quello dell'asciugatrice.

Uso

- Non utilizzare oggetti appuntiti (ad es. trapani o puntine) per premere o separare componenti dell'elettrodomestico, in quanto potrebbero provocare scosse elettriche o lesioni personali.
- Le operazioni di smontaggio, riparazione o modifica dell'elettrodomestico sono riservate esclusivamente al personale tecnico autorizzato da LG Electronics. Operazioni inadeguate potrebbero provocare lesioni personali, scosse elettriche o incendi.
- Non spruzzare acqua all'interno o all'esterno dell'elettrodomestico per pulirlo. L'acqua può danneggiare l'isolamento provocando scosse elettriche o incendi.
- Mantenere gli spazi sottostanti o circostanti gli elettrodomestici liberi da materiali combustibili (ad es. lanugine, carta, stracci, prodotti chimici ecc.). L'uso improprio può provocare incendi o esplosioni.
- Impedire agli animali domestici di entrare nell'elettrodomestico, perché potrebbero ferirsi.
- Non lasciare aperto lo sportello dell'elettrodomestico. I bambini potrebbero appendersi allo sportello o introdursi nell'elettrodomestico e ferirsi o provocare danni.

- Non provare ad accedere alla parte interna dell'elettrodomestico mentre è in funzione. Attendere che il cestello sia completamente fermo. Altrimenti, si potrebbe incorrere in lesioni.
- Non introdurre, lavare o asciugare capi che sono stati puliti, lavati, immersi o spruzzati con sostanze esplosive o combustibili (ad es. cera, olio, vernice, benzina, sgrassatori, solventi per lavaggio a secco, cherosene, olio vegetale, olio da cucina ecc.). L'uso improprio può provocare incendi o esplosioni.
- In caso di allagamento, spegnere l'elettrodomestico e rivolgersi al centro assistenza LG Electronics. Il contatto con l'acqua può provocare scosse elettriche.
- Non esercitare una pressione eccessiva sullo sportello dell'elettrodomestico quando è aperto. Ciò potrebbe provocare il ribaltamento dell'apparecchio con conseguenti lesioni.
- Utilizzare i tubi nuovi forniti con l'elettrodomestico. Non adoperare tubi vecchi. Eventuali perdite d'acqua possono causare danni.
- Non toccare lo sportello durante i cicli di vapore, l'asciugatura o il lavaggio ad alta temperatura. La superficie dello sportello può diventare molto calda. Prima di provare ad aprire lo sportello, attendere il rilascio del blocco. Altrimenti, si potrebbe incorrere in lesioni.
- Non utilizzare gas e sostanze combustibili (benzene, benzina, diluenti, petrolio, alcool ecc.) attorno al prodotto, altrimenti potrebbero verificarsi esplosioni o incendi.
- Se il tubo di scarico o di mandata dell'acqua si gela durante l'inverno, utilizzarlo solo dopo lo scongelamento. Il congelamento può causare scosse elettriche e le parti congelate possono provocare malfunzionamenti del prodotto o ridurre la durata.
- Tenere detersivi, ammorbidenti e candeggianti fuori dalla portata dei bambini. Questi prodotti contengono sostanze velenose.
- Non collegare più prodotti tramite cavi di prolunga o prese multiple, per evitare il rischio di incendi.
- Quando si pulisce l'elettrodomestico, togliere sempre la spina, altrimenti potrebbero verificarsi scosse elettriche o lesioni personali.
- Non toccare la spina con le mani bagnate, in quanto potrebbero provocare scosse elettriche o lesioni personali.
- Quando si estrae la spina da una presa, afferrare la spina e non il cavo. Eventuali danni al cavo potrebbero provocare scosse elettriche o lesioni personali.
- Non piegare eccessivamente il cavo di alimentazione e non collocare oggetti pesanti sul cavo. Eventuali danni del cavo di alimentazione potrebbero provocare scosse elettriche o incendi.

Smaltimento

- Prima di smaltire un vecchio apparecchio, togliere la spina. Rendere inutilizzabile la spina. Tagliare tutto il cavo dietro l'elettrodomestico per impedire utilizzi errati.
- Smaltire i materiali di imballaggio (ad es. vinile e polistirene) tenendo lontani i bambini per scongiurare il rischio che rimangano soffocati da questi materiali.
- Rimuovere lo sportello del vano di lavaggio prima di mettere fuori servizio o smaltire l'elettrodomestico, per evitare che bambini o piccoli animali rimangano intrappolati. La mancata osservanza di questa raccomandazione può provocare lesioni personali anche fatali.

INSTALLAZIONE

Specifiche

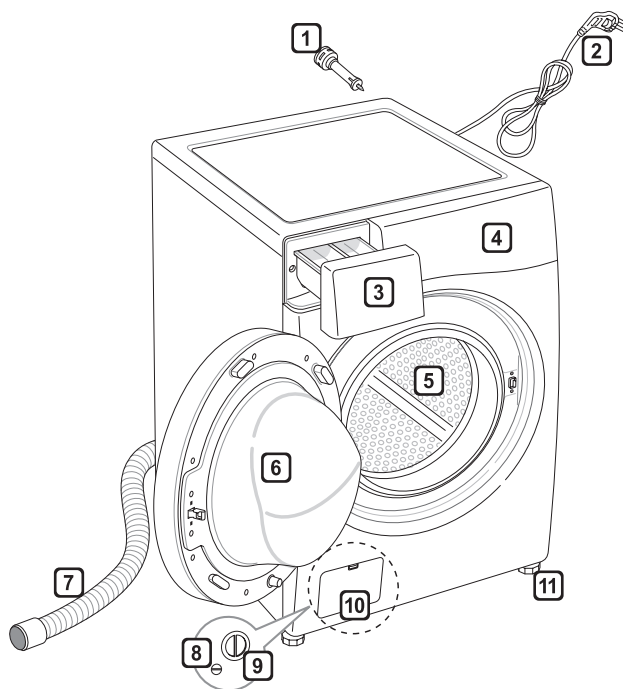

- 1 Bulloni per il trasporto
- 2 Spina di alimentazione
- 3 Cassetto
- 4 Pannello di controllo
- 5 Cestello
- 6 Sportello
- 7 Tubo di scarico
- 8 Tappo di scarico
- 9 Filtro della pompa di scarico
- 10 Coperchio (la posizione può variare a seconda dei prodotti)
- 11 Piedi regolabili

- Alimentazione: 220–240 V~, 50 Hz
- Dimensioni: 600 x 440 x 850 mm (L x P x A)
- Peso del prodotto: 60 kg
- Capacità di lavaggio: 6 kg
- Pressione idrica consentita: 0,1–1,0 MPa (1,0–10,0 kgf / cm²)

• L'aspetto e le specifiche possono variare senza preavviso per migliorare la qualità del prodotto.

Accessori

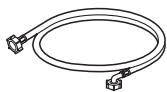

Tubo di ingresso (1EA)
(opzione: Hot (1EA))



Chiave



Tappi per i fori dei bulloni per
il trasporto



Tappetini antiscivolo (2EA)
(opzionali)

Requisiti del luogo di installazione

Posizione

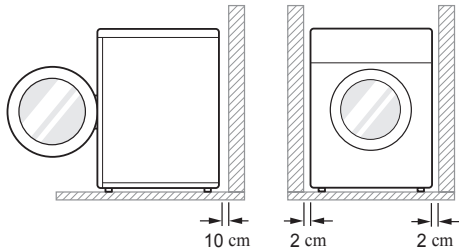

Pavimento a livello: l'inclinazione consentita per tutta la superficie su cui è collocata la lavatrice è 1°.

Presa di alimentazione: deve essere collocata a una distanza massima di 1,5 metri da uno dei lati della lavatrice.

- Non sovraccaricare la presa collegandovi più elettrodomestici.

Altre distanze da rispettare: dalla parete 10 cm: dalla parte posteriore 2 cm, lato destro e sinistro

- Non collocare o riporre mai il bucato sopra la lavatrice,
- perché potrebbe danneggiare le finiture o i comandi.

Posizionamento

- Installare la lavatrice su un pavimento solido e a livello.
- Accertarsi che la circolazione dell'aria attorno alla lavatrice non sia ostacolata da tappeti, strofinacci ecc.
- Non provare mai a correggere eventuali dislivelli del pavimento collocando sotto la lavatrice pezzi di legno, cartone o materiali simili.
- Se non è possibile evitare di collocare la lavatrice accanto a un fornello a gas o a una stufa a carbone, frapporre tra i due elettrodomestici un materiale isolante (85x60 cm) ricoperto da un foglio di alluminio sul lato rivolto verso il fornello o la stufa.

- Non installare la lavatrice in ambienti dove la temperatura scende sotto zero. I tubi in pressione congelati possono scoppiare. Temperature inferiori al punto di congelamento potrebbero pregiudicare l'affidabilità dell'unità di controllo elettronico.
- Installare la lavatrice in modo che sia facilmente accessibile a un tecnico in caso di guasto.
- Con la lavatrice installata, regolare tutti e quattro i piedini utilizzando la chiave per i bulloni per il trasporto in dotazione, accertandosi che l'elettrodomestico sia stabile, e lasciare una distanza di almeno 20 mm tra la parte superiore della lavatrice e la parte inferiore del top di cucina.
- L'elettrodomestico non è progettato per l'uso in ambienti marittimi né per installazioni mobili (ad es. roulotte, aerei ecc.).

Collegamento elettrico

- Non adoperare prolunghe o doppie spine.
- Dopo l'uso, scollegare sempre la lavatrice e chiudere il rubinetto di ingresso dell'acqua.
- Collegare la lavatrice a una presa dotata di messa a terra come imposto dalle norme vigenti in materia di cablaggi elettrici.
- La lavatrice deve essere collocata in modo che la spina sia facilmente accessibile.
- Le riparazioni della lavatrice devono essere eseguite solo da personale qualificato. Le riparazioni effettuate da persone inesperte possono provocare lesioni o gravi malfunzionamenti. Rivolgersi al centro di assistenza locale.
- Se la lavatrice viene recapitata in inverno con temperature sotto zero, lasciarla a temperatura ambiente per alcune ore prima di metterla in funzione.

Disimballaggio e rimozione dei bulloni per il trasporto

1 Sollevare la lavatrice per rimuoverla dalla base di schiuma.

- Dopo aver rimosso il cartone e il materiale di imballaggio, sollevare la lavatrice dalla base di schiuma. Accertarsi che il supporto del cestello venga via assieme alla base e non rimanga attaccato al fondo della lavatrice.
- Se occorre appoggiare la lavatrice su un fianco per rimuovere la base di cartone, proteggerla lateralmente. **NON** appoggiare la lavatrice sulla parte anteriore o posteriore.

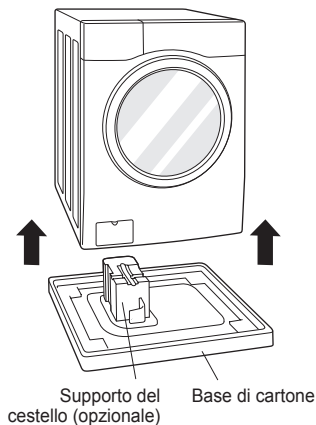

2 Rimuovere i bulloni.

- Partendo dai due bulloni di trasporto inferiori, utilizzare la chiave (in dotazione) per allentare tutti i bulloni per il trasporto ruotandoli in senso antiorario. Rimuovere i bulloni muovendoli lievemente mentre vengono estratti.

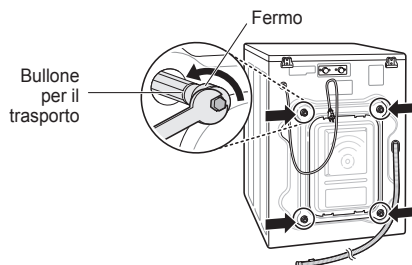

3 Applicare i tappi dei fori.

- Prelevare i tappi dei fori dal kit di accessori e applicarli ai fori dei bulloni per il trasporto.

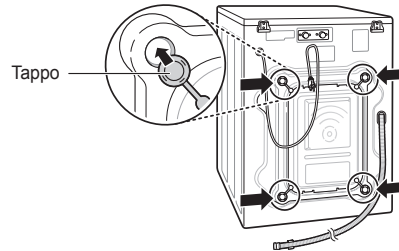

NOTA

- Conservare i bulloni per utilizzi futuri. Per evitare danni ai componenti interni, **NON** trasportare la lavatrice senza bulloni per il trasporto.
- Se si rimuovono i fermi e i bulloni per il trasporto, le vibrazioni potrebbero danneggiare irreparabilmente la lavatrice. Il cavo è assicurato al retro della lavatrice con un bullone per il trasporto, per evitare che l'elettrodomestico venga messo in funzione senza rimuovere i bulloni di trasporto.

Utilizzo di tappetini antiscivolo (opzionali)

Se si installa la lavatrice su una superficie scivolosa, l'elettrodomestico potrebbe muoversi a causa delle vibrazioni. Se l'elettrodomestico non è installato a livello, potrebbero verificarsi malfunzionamenti provocati dalle vibrazioni. In tal caso, installare i tappetini antiscivolo sotto i piedini di livellamento e regolare il livello.

- 1 I tappetini antiscivolo devono essere applicati su un pavimento pulito.
 - Eliminare sporco e umidità con uno strofinaccio asciutto. Se la superficie è umida, i tappetini antiscivolo potrebbero spostarsi.
- 2 Dopo aver collocato la lavatrice nella posizione definitiva, regolare il livello rivolto verso il pavimento.
- 3 Applicare il tappetino antiscivolo con il lato adesivo rivolto verso il pavimento.
 - Per la massima efficacia, applicare i tappetini antiscivolo sotto i piedini anteriori. Se l'operazione è troppo complicata, possono essere applicati sotto i piedini posteriori.

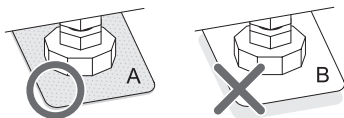
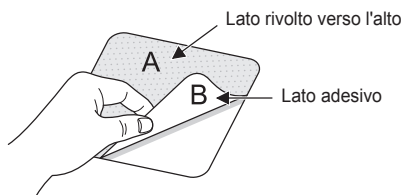

- 4 Accertarsi che la lavatrice sia a livello.
 - Spingere o scuotere delicatamente i bordi superiori della lavatrice per accertarsi che l'elettrodomestico non possa dondolare. Se la lavatrice dondola, regolare nuovamente il livello.

Pavimenti in legno (pavimenti flottanti)

- I pavimenti in legno sono particolarmente sensibili alle vibrazioni.
- Per evitare le vibrazioni, si consiglia di installare anelli di gomma di almeno 15 mm di spessore a ogni piedino della lavatrice e avvitarli ad almeno due assi del pavimento.

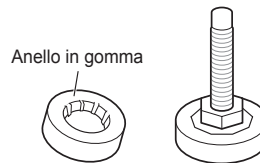

- Se possibile, installare la lavatrice agli angoli della stanza, dove il pavimento è più stabile.
- Installare gli anelli di gomma per ridurre le vibrazioni.
- Se necessario, richiedere gli anelli in gomma (codice 4620ER4002B) al centro assistenza LG.

NOTA

- L'installazione e il livellamento appropriati della lavatrice garantiscono un funzionamento duraturo, regolare e affidabile.
- La lavatrice deve essere installata in posizione orizzontale stabile.
- Non deve ondeggiare da un angolo all'altro sotto carico.
- La superficie di installazione deve essere pulita e priva di cera per pavimenti o altri prodotti lubrificanti.
- I piedini della lavatrice non devono essere bagnati, altrimenti potrebbero causare rumori e vibrazioni.

Livellamento della lavatrice

Se il pavimento è irregolare, ruotare il piedino regolabile (senza inserire pezzi di legno o altri materiali sotto il piedino). Accertarsi che tutti e quattro i piedini siano stabili e appoggiati al pavimento, e controllare con una livella a bolla che l'elettrodomestico sia perfettamente a livello.

- Quando la lavatrice è a livello, stringere i controdati avvitandoli verso la base della lavatrice. È necessario stringere tutti i dadi.

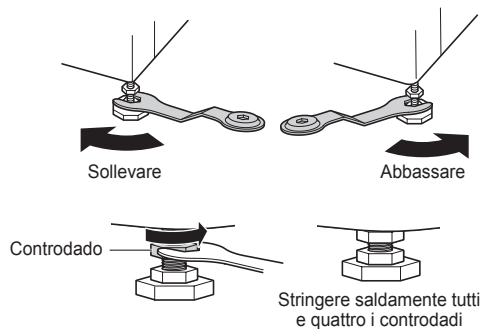

- **Controllo diagonale**
Quando si preme sui bordi della piastra superiore della lavatrice in senso diagonale, l'elettrodomestico non deve sollevarsi né abbassarsi (controllare entrambi i movimenti). Spingendo la piastra superiore in senso diagonale, se l'elettrodomestico dondola occorre regolare nuovamente il piedino.

NOTA

- Pavimenti in legno o flottanti possono favorire le vibrazioni e lo sbilanciamento.
- Se la lavatrice viene installata su una piattaforma sollevata, deve essere assicurata saldamente per evitare che cada.

Collegamento del tubo di mandata

- La pressione di alimentazione idrica deve essere compresa tra 0,1 e 1,0 MPa (1,0–10,0 kgf/cm²).
- Collegare il tubo alla valvola senza incrociarlo.
- Se la pressione dell'alimentazione idrica è superiore a 1,0 MPa, installare un regolatore di pressione.
- Controllare regolarmente le condizioni del tubo e sostituirlo se necessario.

Controllo delle guarnizioni in gomma del tubo di mandata

Con i tubi di mandata dell'acqua sono fornite due guarnizioni in gomma.

Queste guarnizioni servono a impedire perdite d'acqua. Accertarsi che il collegamento ai rubinetti sia ben stretto.

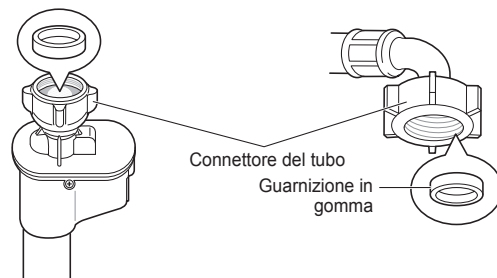
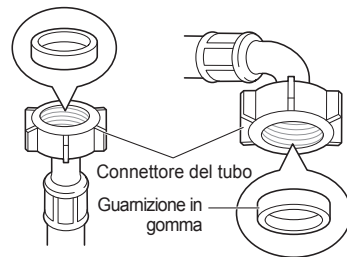

Collegamento del tubo al rubinetto

Collegamento del tubo a vite filettato

Avvitare il connettore del tubo al rubinetto di alimentazione idrica.

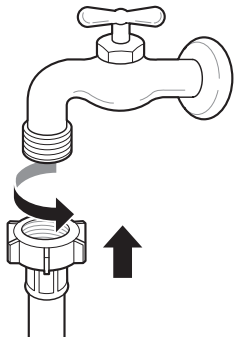

- 3 Spingere il tubo di mandata idrica verticalmente verso l'alto in modo che la guarnizione in gomma aderisca perfettamente al rubinetto, quindi stringere avvitando verso destra.

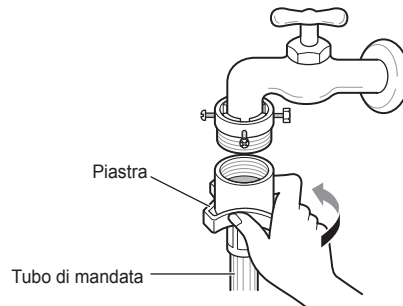

Collegamento del tubo a vite non filettato

- 1 Allentare le quattro viti di fissaggio.

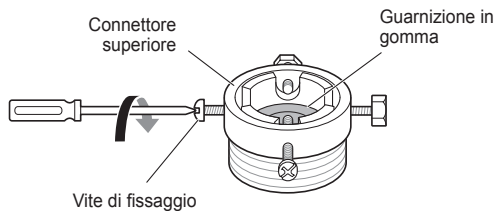

- 2 Spingere l'adattatore sull'estremità del rubinetto in modo che la guarnizione in gomma formi un collegamento stagno. Stringere le quattro viti di fissaggio.

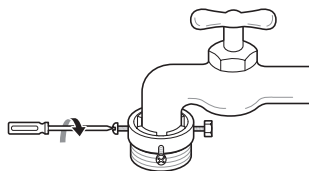

Collegamento del tubo a innesto rapido non filettato

- 1 Svitare la piastra ad anello dell'adattatore e allentare le quattro viti di fissaggio.

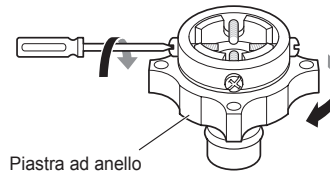

- 2 Se il rubinetto è troppo grande per l'adattatore, rimuovere la piastra di guida.

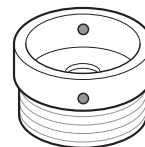

- 3** Spingere l'adattatore sull'estremità del rubinetto in modo che la guarnizione in gomma formi un collegamento stagno.

Stringere la piastra ad anello dell'adattatore e le quattro viti di fissaggio.

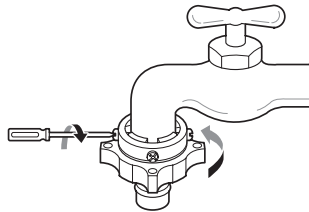

- 4** Tirare in basso la piastra di ritenuta del connettore, spingere il tubo di mandata sull'adattatore e rilasciare la piastra di ritenuta del connettore. Accertarsi che l'adattatore si blocchi in posizione.

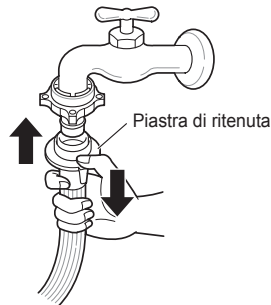

NOTA

- Dopo aver collegato il tubo di mandata al rubinetto, aprire il rubinetto per espellere eventuali corpi estranei (sporcizia, sabbia, segatura ecc.) presenti nella rete idrica. Far scorrere l'acqua in un secchio e controllare la temperatura.

Collegamento del tubo alla lavatrice

Accertarsi che il tubo non sia piegato o schiacciato.

Lavatrici con due valvole.

- Il tubo di mandata con il connettore rosso deve essere collegato al rubinetto dell'acqua calda.

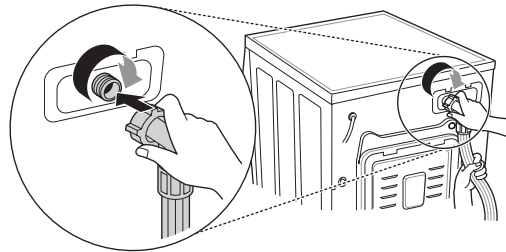

NOTA

- Una volta collegato il tubo, se perde acqua ripetere la procedura. Utilizzare il tipo di rubinetto più comune per l'alimentazione idrica. Se il rubinetto è quadrato o è troppo grande, rimuovere la piastra di guida prima di inserire il rubinetto nell'adattatore.

Utilizzo del rubinetto orizzontale

Rubinetto orizzontale



Rubinetto con prolunga

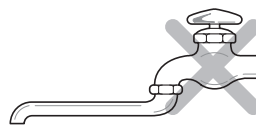

Rubinetto quadrato

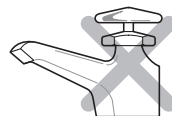

Installazione del tubo di scarico

- Il tubo di scarico deve essere collocato a un'altezza di almeno 1 metro dal pavimento, altrimenti potrebbe essere impossibile scaricare l'acqua nella lavatrice o l'acqua potrebbe essere scaricata troppo lentamente.
- Se il tubo di scarico viene assicurato correttamente, il pavimento è protetto da eventuali danni causati da perdite d'acqua.
- Se il tubo di scarico è troppo lungo, evitare di provare a spingerlo con forza, altrimenti si potrebbero produrre rumori anomali.

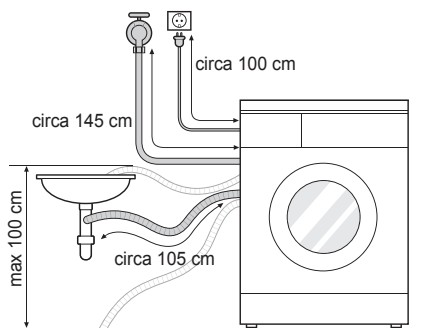

- Quando si installa il tubo di scarico a un lavatoio, fissarlo saldamente con una corda.
- Se il tubo di scarico viene assicurato correttamente, il pavimento è protetto da eventuali danni causati da perdite d'acqua.

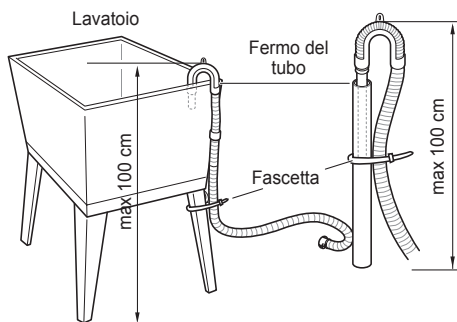
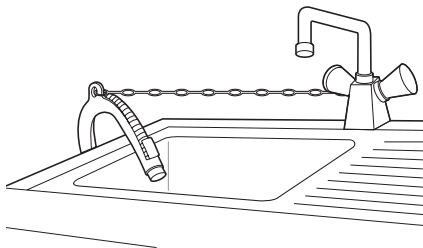

Collegamenti elettrici (solo Regno Unito)

I fili del cavo di alimentazione di rete sono contrassegnati con i seguenti colori:

Giallo/verde: terra

Blu: neutro

Marrone: fase

Questo elettrodomestico deve essere collegato a terra.

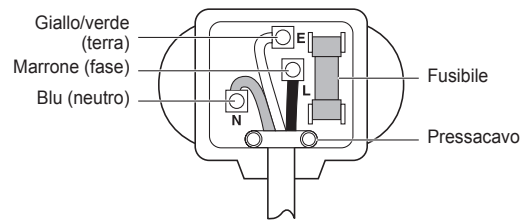

Se i colori dei conduttori nel cavo di alimentazione di questo apparecchio non corrispondono ai segni colorati che identificano i terminali nella spina, procedere come indicato di seguito:

Il conduttore giallo/verde deve essere collegato al terminale nella spina contrassegnato con la lettera E o con il simbolo della terra (\perp) oppure di colore verde o giallo/verde.

Il conduttore blu deve essere collegato al terminale contrassegnato con la lettera N o di colore nero.

Il conduttore marrone deve essere collegato al terminale contrassegnato con la lettera L o di colore rosso.

Se si utilizza una spina da 13 Ampère (BS 1363), installare un fusibile da 13 Ampère BS 1362.

Utilizzo della lavatrice

Prima del primo lavaggio, selezionare un ciclo (Cotone a 60 °C, aggiungere detersivo per mezzo carico) ed eseguire un lavaggio senza capi. Questa operazione serve ad eliminare eventuali corpi estranei e acqua dal cestello rimasti in fase di fabbricazione dell'elettrodomestico.

- 1 Separare il bucato e caricare i capi.
 - Separare il bucato in base al tipo di tessuto, al livello di sporcizia, al colore e alla quantità. Aprire lo sportello e caricare i capi nella lavatrice.

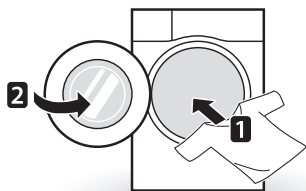

- 2 Aggiungere il detersivo e/o l'ammorbidente.
 - Aggiungere la quantità appropriata di detersivo nel cassetto. Se occorre, aggiungere candeggina o ammorbidenti nelle vaschette apposite dell'erogatore.

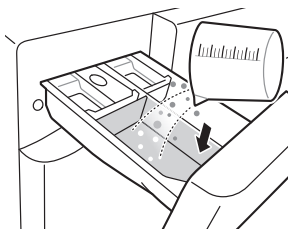

- 3 Accendere la lavatrice.
 - Premere il tasto **Accensione** per accendere la lavatrice.

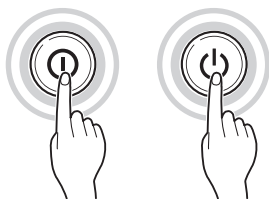

- 4 Scegliere il ciclo di lavaggio desiderato.
 - Premere ripetutamente il tasto ciclo o ruotare la manopola di selezione ciclo per selezionare il ciclo desiderato.

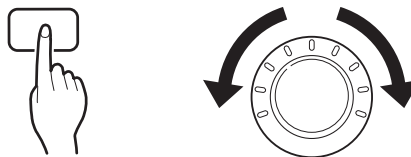

- 5 Avvio del ciclo.
 - Premere il tasto **Avvio/Pausa** per avviare il ciclo. La lavatrice si attiva brevemente senz'acqua per misurare il peso del carico. Se non si preme il tasto **Avvio/Pausa** entro 5 minuti, la lavatrice si spegne annullando tutte le impostazioni.



- 6 Fine del ciclo.
 - Al termine del ciclo viene emesso un segnale acustico. Togliere immediatamente la biancheria dalla lavatrice per evitare che si spieghi eccessivamente. Controllare la guarnizione dello sportello per rimuovere eventuali capi di piccole dimensioni rimasti intrappolati.

Separazione della biancheria

1 Leggere l'etichetta di lavaggio dei capi.

- Questa etichetta indica la composizione del tessuto del capo da lavare e il lavaggio appropriato.
- Simboli sulle etichette di manutenzione.



Lavaggio normale in lavatrice

Tessuto antipiega

Delicati

Lavaggio a mano

Non lavare

2 Separazione della biancheria.

- Per ottenere risultati ottimali, separare i capi lavabili con lo stesso ciclo di lavaggio.
- Tessuti di composizione differente richiedono il lavaggio con temperature e velocità di centrifuga diverse.
- Separare sempre i capi scuri da quelli chiari e bianchi. Questi capi devono essere lavati separatamente, perché le tinture e le fibre possono trasferirsi da un capo all'altro causando lo scolorimento dei capi bianchi e chiari. Se possibile, non lavare capi molto sporchi assieme a capi poco sporchi con cicli di lavaggio aggressivi.
 - Sporczia (pesante, normale, lieve)
Separare i capi in base al livello di sporczia.
 - Colore (bianco, colori chiari, colori scuri)
Separare i tessuti bianchi da quelli colorati.
 - Lanugine (capi che rilasciano o attirano lanugine)
Lavare i capi che rilasciano lanugine separatamente da quelli che attirano lanugine.

3 Preparazione per il carico.

- Abbinare capi grandi e piccoli in un carico. Caricare prima i capi grandi.
- I capi grandi non devono essere più della metà del carico di lavaggio totale. Non inserire capi singoli per non sbilanciare il carico. Aggiungere uno o due capi simili.
- Accertarsi che tutte le tasche siano vuote. Oggetti come chiodi, fermagli per capelli, fiammiferi, penne, monete e chiavi possono danneggiare la lavatrice e i capi da lavare.

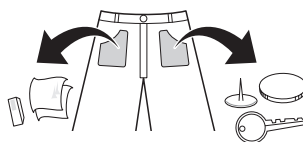

- Chiudere le cerniere, i ganci e le stringhe per evitare che si impiglino in altri capi da lavare.
- Per facilitare l'eliminazione dello sporco, pretrattare sporco e macchie spazzolando le macchie con una lieve quantità di detersivo sciolto in acqua.
- Controllare le pieghe della guarnizione flessibile (griglia) e rimuovere i capi piccoli.
- Controllare all'interno del cestello e rimuovere eventuali capi di un lavaggio precedente.

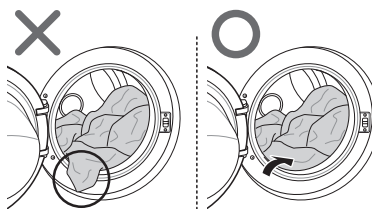

- Rimuovere tutti i capi e gli oggetti intrappolati nella guarnizione flessibile per evitare danni ai capi e alla guarnizione.

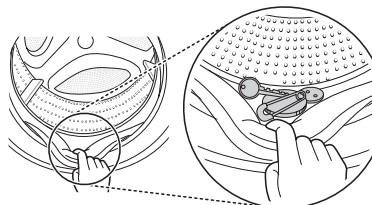

Aggiunta di prodotti detergenti

Dosaggio del detersivo



- Dosare il detersivo attenendosi alle istruzioni del produttore e sceglierlo in base al tipo, al colore, al livello di sporcizia del tessuto e alla temperatura di lavaggio.
- Se si utilizza troppo detersivo, si produce troppa schiuma che pregiudica la qualità del lavaggio o causa sovraccarico al motore.
- Se si desidera utilizzare un detersivo liquido, attenersi alle istruzioni fornite dal produttore.
- È possibile versare il detersivo direttamente nel cassetto principale, se si intende avviare il ciclo immediatamente.
- Non adoperare detersivo liquido se si utilizza Ritardo Avvio o se è stata selezionata l'opzione Prelavaggio, perché il liquido potrebbe indurirsi.
- Se si produce troppa schiuma, ridurre la quantità di detersivo.
- La quantità di detersivo deve essere adeguata alla temperatura e alla durezza dell'acqua, al peso del carico e al livello di sporcizia dei capi. Per ottenere risultati ottimali, evitare la produzione di schiuma eccessiva.
- Controllare le etichette dei capi prima di scegliere il detersivo e la temperatura dell'acqua.
- Utilizzare sempre un detersivo specifico per il tipo di capo da lavare.
 - Detersivi comuni in polvere per tutti i tipi di tessuti
 - Detersivi in polvere per tessuti delicati
 - Detersivi liquidi per tutti i tipi di tessuti o detersivi specifici per la lana
- Per migliorare il lavaggio e ottenere un bianco più brillante, usare detersivi con comune candeggina in polvere.
- Il detergente viene emesso dall'erogatore all'inizio del ciclo.

NOTA

- Non lasciare indurire il detersivo, altrimenti si potrebbero formare blocchi di detersivo, il risciacquo potrebbe essere insufficiente o si potrebbero produrre odori sgradevoli.
- Pieno carico: seguire le raccomandazioni del produttore.
- Carico parziale: 3/4 della quantità normale
- Carico minimo: la metà rispetto al pieno carico

Aggiunta di detersivi e ammorbidenti

Aggiunta di detersivi

- Solo lavaggio principale → 
- Prelavaggio e lavaggio principale  → 

NOTA

- Una quantità eccessiva di detersivo, candeggina o ammorbidente può causare traboccamenti.
- Utilizzare sempre la quantità appropriata di detersivo.

Aggiunta di ammorbidenti

- Non superare la linea di riempimento massimo. Un riempimento eccessivo può causare la distribuzione precoce dell'ammorbidente con il rischio di macchiare i capi. Chiudere lentamente il cassetto erogatore.

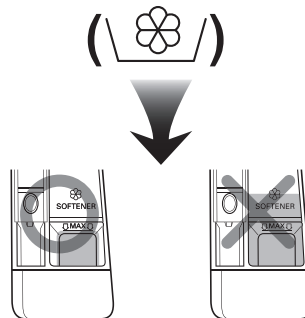

- Non lasciare l'ammorbidente nel cassetto per più di due giorni perché potrebbe indurirsi.
- L'ammorbidente viene aggiunto automaticamente durante l'ultimo risciacquo.
- Non aprire il cassetto mentre viene caricata l'acqua.
- Non adoperare solventi (ad es. benzene).

NOTA

- Non versare l'ammorbidente direttamente sui capi da lavare.

Aggiunta di addolcitori

- È possibile utilizzare addolcitori d'acqua, ad esempio un anticalcare (Calgon o altri) per ridurre l'uso di detersivo se l'acqua è molto dura. Erogare attenendosi alla quantità specificata sulla confezione. Aggiungere prima il detersivo e poi l'addolcitore.
- Utilizzare la quantità di detersivo richiesta per l'acqua dolce.

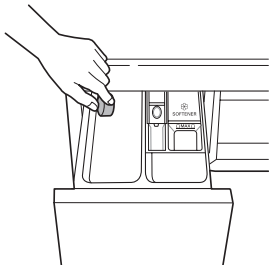

Utilizzo di pastiglie

- 1 Aprire lo sportello e inserire le pastiglie nel cestello.

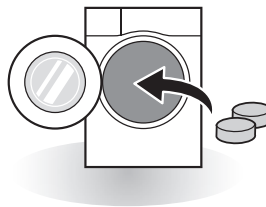

- 2 Caricare i capi da lavare nel cestello e chiudere lo sportello.

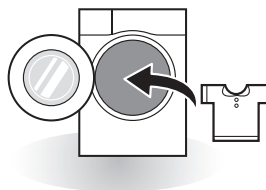

Pannello di controllo

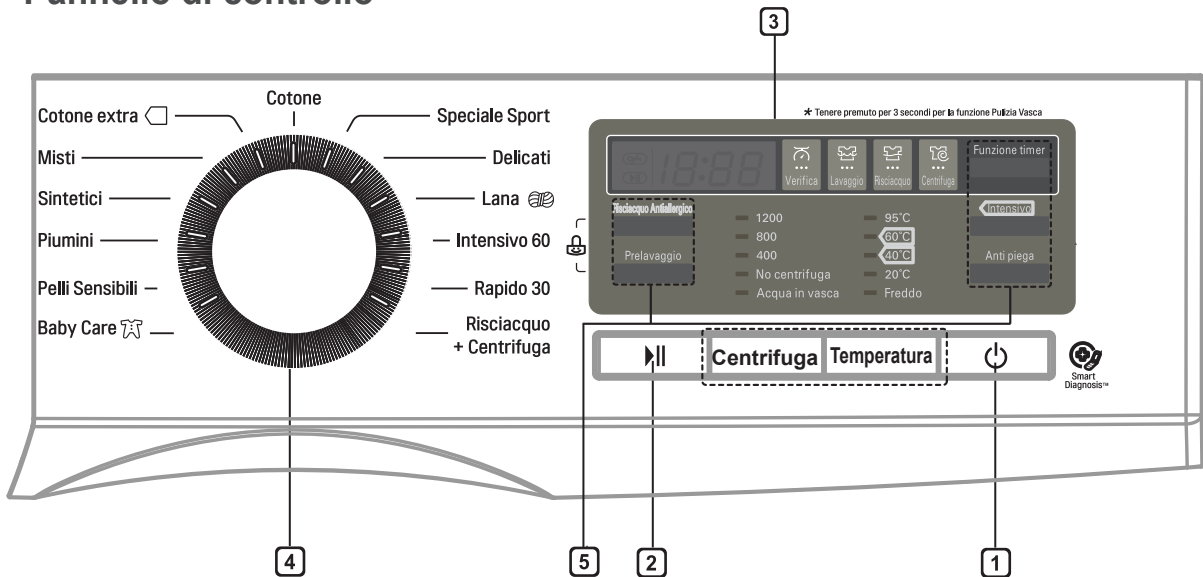

1 Tasto Accensione

- Premere il tasto **Accensione** per accendere la lavatrice.
- Tenere premuto il tasto **Accensione** per 1 secondo per spegnere la lavatrice.

2 Tasto Avvio/Pausa

- Utilizzare il tasto **Avvio/Pausa** per avviare o sospendere il ciclo di lavaggio.
- Se occorre interrompere temporaneamente il ciclo di lavaggio, premere il tasto **Avvio/Pausa**.

3 Display

- Il display mostra le impostazioni, il tempo stimato rimanente, le opzioni e i messaggi di stato. Quando il prodotto viene acceso, il display mostra le impostazioni predefinite.
- Il display mostra il tempo stimato rimanente. Durante il calcolo automatico dell'entità del carico, viene visualizzato il messaggio  o «Detecting (Verifica)».

4 Tasto dei programmi

- Sono disponibili diversi programmi per i vari tipi di bucato.
- La spia si accende per indicare il programma selezionato.

5 Opzioni

- Consente di selezionare un ciclo supplementare e si accende quando è selezionato.
- Utilizzare questi tasti per selezionare le opzioni desiderate per il ciclo selezionato.

Tabella programmi

Programmi di lavaggio

Programma	Descrizione	Tipo di tessuto	Temperatura appropriata.	Carico massimo
Koch-/ Buntwäsche (Cotone)	Migliora il rendimento combinando vari movimenti del cestello.	Panni colorati (camicie, camicie da notte, pigiami ecc.) e capi di cotone con sporco normale (biancheria intima).	40 °C (Da freddo a 95 °C)	Nominale
Baumwolle+ (Cotone Extra)	Lavaggio ottimizzato per capi in grande quantità, con consumo energetico limitato.		60 °C (Da freddo a 60 °C)	
Pflegeleicht (Sintetici)	Ciclo adatto a camicie sportive che non devono essere stirate.	poliammide, acrilico, poliestere	40 °C (Da freddo a 60 °C)	3,0 kg
Mix (Misti)	Consente il lavaggio automatico di tessuti di tipo diverso.	Tessuti di tipo diverso, eccetto capi particolari (seta/delicati, abbigliamento sportivo, capi scuri, lana, piumini, tende).	40 °C (Da freddo a 40 °C)	
Baby Care (Baby Care)	Rimuove macchie di proteine e residui solidi. Grantisce un miglior risciacquo.	Biancheria per beb poco sporca	60 °C (60 °C à 95°C)	4,0 kg
Skin Care (Pelli sensibilli)	Rimuove in modo profondo i residui di detersivo dai tessuti.	Indumenti che vanno a diretto contatto con la pelle (biancheria, pannolini, asciugamani, lenzuola, federe, copri materassi, ecc.)	40 °C (Da freddo a 60°C)	Nominale
Bettdecken (Piumini)	Questo ciclo è dedicato a capi di notevoli dimensioni (ad es. coperte, cuscini, rivestimenti di divani ecc.).	Biancheria da letto in cotone eccetto capi speciali (delicati, lana, seta ecc.) con imbottitura: piumini, cuscini, coperte, rivestimenti di divani lievemente imbottiti	40 °C (Da freddo a 40 °C)	1 capo
Sportswear (Speciale Sport)	Questo ciclo è adatto all'abbigliamento sportivo (tute da jogging o da corsa).	coolmax, goretex, pile e sympatex		
Feinwäsche (Delicati)	Questo ciclo è adatto a capi lavabili a mano e con cicli delicati, ad es. lana lavabile, lingerie, abiti da donna ecc. (utilizzare un detersivo per lavatrice adatto ai capi di lana).	lana, abiti lavabili a mano, delicati e molto delicati	20 °C (Da freddo a 40 °C)	2,0 kg
Wolle (Lana)	Attiva per il lavaggio tessuti di lana. (Si prega di utilizzare il detersivo per macchina lana lavabili).	Capri in pura lana lavabili in lavatrice.	40 °C (Da freddo a 40 °C)	

Programma	Descrizione	Tipo di tessuto	Temperatura appropriata.	Carico massimo
Intensiv 60 (Intensivo 60)	Ciclo di lavaggio rapido adatto a piccoli carichi e indumenti poco sporchi.	Lavaggio rapido di capi colorati poco sporchi.	60 °C (Da freddo a 60 °C)	4,0 kg
Kurz 30 (Rapido 30)	Programma di 60 minuti per lavare al meglio con la miglior efficienza energetica	Cotone e tessuti misti (Programma speciale in 60 minuti per capi normalmente sporchi).	20 °C (Da freddo a 40 °C)	2,0 kg
Spülen + Schleudern (Risciacquo +Centrifuga)	Per indumenti già lavati che necessitano di risciacquo per rimuovere il detersivo rimasto.	Tutti i capi che esser lavati in lavatrice.	-	Nominale

- Temperatura dell'acqua: selezionare la temperatura dell'acqua appropriata al ciclo di lavaggio scelto. Per il lavaggio, attenersi sempre alle istruzioni o all'etichetta del produttore dell'indumento.
 - Impostare il programma per "Cotone Extra a 40 °C + Intensivo (mezzo carico)", "Cotone Extra a 60 °C +Intensivo (mezzo carico)", "Cotone Extra a 60 °C +Intensivo (pieno carico)" per il test in conformità alla norma EN60456 e al regolamento 1015/2010.
 - Programma standard a 60 °C Cotone: Cotone Extra + 60 °C +Intensivo (pieno carico)
 - Programma standard a 60 °C Cotone: Cotone Extra + 60 °C +Intensivo (mezzo carico)
 - Programma standard a 40 °C Cotone: Cotone Extra + 40 °C +Intensivo (mezzo carico)
 (Adatti per capi di cotone normalmente sporchi.)
 (Per il lavaggio di questo tipo di capi di cotone, questi sono i programmi più efficaci dal punto di vista dei consumi di corrente e di acqua.)
 - * La temperatura effettiva dell'acqua può essere diversa dalla temperatura dichiarata del ciclo.
- I risultati del test dipendono dai seguenti fattori: pressione, durezza e temperatura di ingresso dell'acqua,
- temperatura ambiente, tipo e quantità del carico, tipo di detersivo utilizzato, oscillazioni della corrente e ulteriori opzioni scelte.

NOTA

- Si consiglia l'uso di detersivi neutri.

Opzioni aggiuntive

Programma	Startzeitvorwahl (Fuzione timer)	Vorwäsche (Prelavaggio)	Intensiv (Intensivo)	Intensiv Spülen (Risciacquo Antiallergico)	Knitterschutz (Anti piega)
Koch-/ Buntwäsche (Cotone)	•	•	•	•	•
Baumwolle+ (Cotone Extra)	•	•	•	•	•
Pflegeleicht (Sintetici)	•	•	•	•	•
Mix (Misti)	•	•	•	•	•
Baby Care (Baby Care)	•	•**	•	•**	•
Skin Care (Pelli sensibili)	•	•	•	•	•
Bettdecken (Piumini)	•		•		•
Sportswear (Speciale Sport)	•		•		•
Feinwäsche (Delicati)	•		•		•
Wolle (Lana)	•		•		
Intensiv 60 (Intensivo 60)	•	•	•		
Kurz 30 (Rapido 30)	•		•*		•
Spülen + Schleudern (Risciacquo +Centrifuga)	•				•

* : Questa opzione è inclusa automaticamente nel ciclo e non può essere esclusa.

** : Questa opzione è automaticamente attivata per il programma, non può essere rimossa.

Dati di funzionamento

Programma	Max giri/minuto	
	FH2**	FH0**
Koch-/Buntwäsche (Cotone)	1200	1000
Baumwolle+ (Cotone Extra)	1200	1000
Pflegeleicht (Sintetici)	800	800
Mix (Misti)	1200	1000
Baby Care (Baby Care)	800	800
Skin Care (Pelli sensibili)	1200	1000
Bettdecken (Piumini)	800	800
Sportswear (Speciale Sport)	800	800
Feinwäsche (Delicati)	800	800
Wolle (Lana)	800	800
Intensiv 60 (Intensivo 60)	1200	1000
Kurz 30 (Rapido 30)	1200	1000
Spülen + Schleudern (Risciacquo+Centrifuga)	1200	1000

NOTA

- Informazioni sui principali programmi di lavaggio a mezzo carico.

Programma	Tempo in minuti	Contenuto di umidità rimanente		Acqua in litri	Energia in kWh
		1200 rpm	1000 rpm		
Koch-/Buntwäsche (Cotone) (40 °C)	96	53 %	53 %	60	0,56
Baumwolle+ (Cotone Extra) (60 °C)	116	53 %	53 %	48	0,84

Ciclo di opzione

Vorwäsche (Prelavaggio) ()

Se il bucato è molto sporco, è consigliabile un ciclo di prelavaggio (Pre Wash).

- 1 Premere il tasto **Accensione**.
- 2 Selezionare un programma di lavaggio.
- 3 Premere il tasto **Vorwäsche**.
- 4 Premere il tasto **Avvio/Pausa**.

Intensiv Spülen (Risciacquo Antiallergico)

Per ottenere risultati ottimali o un risciacquo migliore. Il risciacquo finale verrà effettuato a 40 °C.

- 1 Premere il tasto **Accensione**.
- 2 Selezionare un programma di lavaggio.
- 3 Premere il pulsante **Intensiv Spülen** per il risciacquo intensivo e impostare il tempo necessario.
- 4 Premere il tasto **Avvio/Pausa**.

Knitterschutz (Anti piega)

Se si desidera prevenire la formazione di pieghe, selezionare l'opzione antipiega attraverso il pulsante „Opzione” insieme alla centrifuga.

La spia si accende in corrispondenza della funzione selezionata.

Startzeitvorwahl (Funzione timer)

È possibile impostare un ritardo in modo che la lavatrice si avvii e si arresti automaticamente dopo un determinato intervallo di tempo.

- 1 Premere il tasto **Accensione**
- 2 Selezionare un programma di lavaggio.
- 3 Premere il tasto **Funzione timer** e impostare il tempo desiderato.
- 4 Premere il tasto **Avvio/Pausa**.

NOTA

- Il ritardo è il tempo no alla ne del programma, non quello di avvio. Il tempo di esecuzione effettivo varia in base alla temperatura dell'acqua, al carico e ad altri fattori.

Temp. (Temperatura)

Con il tasto **Temp.** si seleziona la combinazione di temperatura di lavaggio e risciacqui per il ciclo selezionato. Premere questo tasto fino a quando si illumina l'impostazione desiderata. Per tutti i risciacqui viene adoperata acqua fredda.

- Selezionare la temperatura dell'acqua idonea al tipo di carico. Per ottenere risultati ottimali, attenersi alle istruzioni riportate sull'etichetta dell'indumento.

Spülstop (Acqua in vasca) ()

Il ciclo viene interrotto fino a quando non si preme nuovamente il pulsante di avvio per terminare il risciacquo.

Intensiv (Intensivo) ()

Se il bucato è mediamente sporco o molto sporco, l'opzione **Intensiv** è efficace.

- 1 Premere il tasto **Accensione**.
- 2 Selezionare un programma di lavaggio.
- 3 Selezionare le funzioni **Turbowäsche** o **Intensiv** premendo il tasto **Waschen**.
- 4 Premere il tasto **Avvio/Pausa**.

Schleudern (Centrifuga)

- La velocità della centrifuga può essere selezionata premendo il tasto **Schleudern**.

- Solo centrifuga

- 1 Premere il tasto **Accensione**.
- 2 Premere il tasto **Schleudern** per selezionare i giri al minuto desiderati.
- 3 Premere il tasto **Avvio/Pausa**.

NOTA

- Quando si seleziona «No centrifuga», il cestello ruota per breve tempo per accelerare lo scarico.

Kindersicherung (Blocco bambini) (🔒)

Selezionare questa funzione per bloccare i tasti del gruppo di controllo ed evitare manomissioni.

Blocco del pannello di controllo

- 1 Tenere premuto il tasto **Kindersicherung** per almeno 3 secondi.
- 2 Suona un segnalatore acustico e sul display appare «🔒». Quando è impostata la funzione di sicurezza bambini, sono bloccati tutti i tasti tranne **Accensione**.

NOTA

- Quando si spegne l'elettrodomestico, la funzione di sicurezza bambini non viene azzerata. Prima di accedere ad altre funzioni, è necessario disattivare la funzione di sicurezza bambini.

Sblocco del pannello di controllo

Tenere premuto il tasto **Kindersicherung** per almeno 3 secondi.

- Suona un segnalatore acustico e il display indica il tempo rimanente del programma in corso.

Attivazione/disattivazione del segnale acustico

- 1 Premere il tasto **Accensione**.
- 2 Premere il tasto **Avvio/Pausa**.
- 3 Tenere premuti contemporaneamente i tasti **Temp.** e **Spülen** per 3 secondi per impostare la funzione di attivazione/disattivazione del segnale acustico.

NOTA

- Una volta impostata la funzione di attivazione/disattivazione del segnale acustico, l'impostazione rimane memorizzata anche se l'elettrodomestico viene spento.
- Per disattivare il Segnalatore acustico, ripetere la procedura.

Utilizzo della funzione Smart (opzionale)

Utilizzo della funzione Tag On

La funzione Tag On consente di utilizzare le funzionalità Smart Diagnosis™ e Cycle Download di LG per comunicare con l'elettrodomestico tramite un dispositivo.

- La funzione Tag On può essere utilizzata solo sulla maggior parte degli smartphone con funzione NFC e sistema operativo (OS) Android.

Installazione dell'applicazione

- Cercare «LG Smart Laundry» su Google Play Store dal proprio telefono.

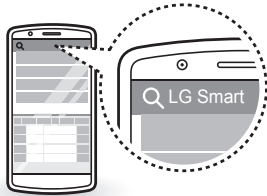

Utilizzo dell'applicazione

L'applicazione LG Smart Laundry consente di utilizzare diverse funzioni secondo le proprie necessità.

- Personalizzato
- Smart Diagnosis™
- Serie ciclo Tag On
- Stato bucato

NOTA

- Premere **?** nell'applicazione LG Smart Laundry per una guida più dettagliata su come utilizzare la funzione Tag On.
- Il processo di attivazione NFC potrebbe variare a seconda del produttore dello smartphone e della versione OS Android. Per i dettagli, fare riferimento al manuale dello smartphone.
- Date le caratteristiche di NFC, se la distanza di trasmissione è troppo elevata o se sul telefono è presente un adesivo di metallo o una custodia protettiva, la qualità della trasmissione non sarà buona. In alcuni casi, i telefoni con funzione NFC potrebbero non essere in grado di trasmettere.
- Le informazioni contenute in questo manuale possono variare a seconda della versione dell'applicazione «LG Smart Laundry» e potrebbero essere apportate modifiche senza preavviso.

Avviso di conformità UE



LG Electronics dichiara che questo prodotto è conforme alle seguenti direttive.

Direttiva R&TTE 1999/5/CE

AVVERTENZA

- Per evitare il rischio di scosse elettriche, scollegare la lavatrice prima di pulirla. La mancata osservanza di questa avvertenza può provocare lesioni personali gravi, incendi, scosse elettriche o lesioni anche fatali.
- Per pulire la lavatrice non utilizzare sostanze chimiche, detersivi abrasivi o solventi, in quanto potrebbero danneggiare le finiture.

Pulizia della lavatrice

Manutenzione dopo il lavaggio

- Al termine del ciclo, pulire lo sportello e l'interno della guarnizione per rimuovere eventuale umidità.
- Lasciare aperto lo sportello per far asciugare la parte interna del cestello.
- Pulire il corpo della lavatrice con un panno asciutto per rimuovere l'umidità.

Pulizia delle parti esterne

La corretta manutenzione della lavatrice può prolungarne la durata.

Sportello:

- Lavare con un panno umido l'esterno e l'interno, quindi asciugare con un panno morbido.

Esterno:

- Asciugare immediatamente eventuali schizzi.
- Strofinare con un panno umido.
- Non premere sulla superficie o sul display con oggetti appuntiti.

Manutenzione e pulizia delle parti interne

- Utilizzare un asciugamani o un panno morbido per pulire l'area attorno all'apertura dello sportello della lavatrice e l'oblò.
- Rimuovere sempre i capi dalla lavatrice appena termina il ciclo. Se i capi umidi vengono lasciati all'interno della lavatrice, si producono pieghe, trasferimento di colore e cattivi odori.
- Eseguire il ciclo Pulizia vasca almeno una volta al mese per rimuovere accumuli di detersivo e altri residui.

Pulizia del filtro di mandata dell'acqua

- Spegnerne il rubinetto d'arresto se la lavatrice deve essere lasciata inutilizzata per un certo periodo di tempo (ad es. quando si va in vacanza), soprattutto in assenza di scarichi a pavimento (pozzetti) nelle immediate vicinanze.
- L'icona «! F» verrà visualizzata sul pannello di controllo quando l'acqua non entra nel cassetto del detersivo.
- Se l'acqua è molto dura o contiene tracce di depositi di calcare, il filtro di mandata dell'acqua potrebbe intasarsi. Pulirlo regolarmente.

- 1 Chiudere il rubinetto dell'acqua e svitare il tubo di mandata.

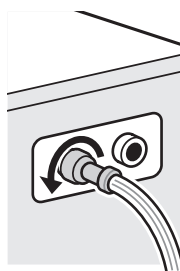

- 2 Pulire il filtro con una spazzola a setole dure.

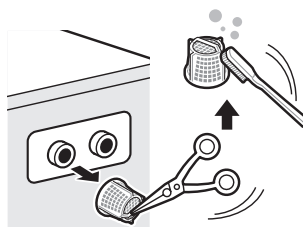

Pulizia del filtro della pompa di scarico

- Il filtro di scarico raccoglie lanugine e piccoli oggetti rimasti nel bucato. Controllare regolarmente che il filtro sia pulito per assicurare il corretto funzionamento della lavatrice.
- Lasciar raffreddare l'acqua prima di pulire la pompa del filtro, eseguire uno svuotamento di emergenza o aprire lo sportello in caso di emergenza.

1 Aprire il coperchio ed estrarre il tubo.

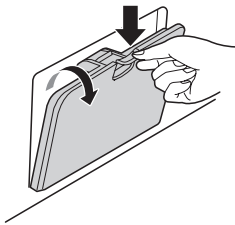

2 Rimuovere il tappo di scarico e aprire il filtro ruotandolo a sinistra.



3 Rimuovere eventuali corpi estranei dal filtro della pompa.

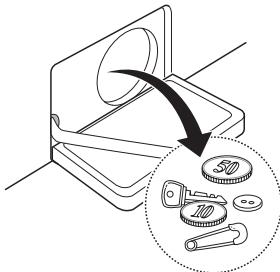

4 Dopo la pulizia, ruotare il filtro della pompa e inserire il tappo di scarico.

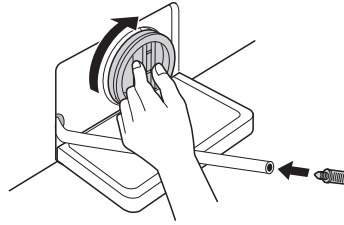

5 Chiudere il coperchio.

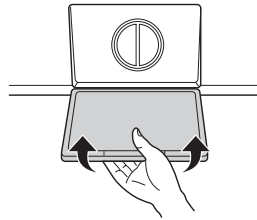

ATTENZIONE

- Scaricare tramite il tubo di scarico, quindi aprire il filtro della pompa per rimuovere lanugine e oggetti.
- Scaricare l'acqua con molta attenzione perché potrebbe essere bollente.

Pulizia del cassetto erogatore

Detersivo e ammorbidente possono accumularsi nel cassetto erogatore. Rimuovere il cassetto e gli inserti e controllare l'accumulo una volta o due al mese.

- 1 Rimuovere il cassetto erogatore tirandolo finché si ferma.
 - Premere con forza sul tasto di sgancio e rimuovere il cassetto.

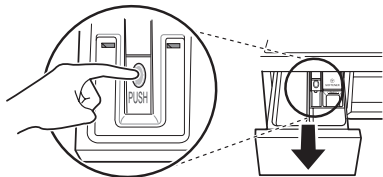

- 2 Rimuovere gli inserti dal cassetto.
 - Sciacquare gli inserti e il cassetto con acqua calda per rimuovere l'accumulo di prodotti da bucato. Pulire il cassetto erogatore solo con acqua. Asciugare gli inserti e il cassetto con un panno morbido o un asciugamani.
- 3 Per pulire l'apertura del cassetto, utilizzare uno strofinaccio o una piccola spazzola non metallica per pulire l'incasso.
 - Rimuovere tutti i residui dalle parti superiore e inferiore dell'incasso.
- 4 Eliminare l'umidità dell'incasso con un panno morbido o un asciugamani.
- 5 Ricollocare gli inserti nei rispettivi vani e rimontare il cassetto.

Trommelreinigung (Pulizia vasca) (opzionale) (☺⁺)

Pulizia vasca è un ciclo speciale per la pulizia dell'interno della lavatrice.

Durate questo ciclo viene utilizzata una maggiore quantità d'acqua a una velocità di centrifuga superiore. Eseguire questo ciclo con regolarità.

- 1 Rimuovere indumenti o altri oggetti dalla lavatrice e chiudere lo sportello.
- 2 Aprire il cassetto erogatore e aggiungere anticalcare (ad esempio Calgon) nel vano di lavaggio principale.
- 3 Chiudere lentamente il cassetto erogatore.
- 4 Accendere l'elettrodomestico e tenere premuto il tasto **Trommelreinigung** per almeno 3 secondi. Sul display apparirà « $\frac{1}{2}$ $\frac{1}{2}$ ».
- 5 Premere il tasto **Avvio/Pausa** per avviare.
- 6 Al termine del ciclo, lasciare aperto lo sportello per lasciare asciugare l'apertura dello sportello, la guarnizione flessibile e l'oblò.

⚠ ATTENZIONE

- In presenza di bambini, fare attenzione a non lasciare lo sportello aperto per troppo tempo.

NOTA

- Non aggiungere detersivi nei vani dei detersivi. Si potrebbe generare una schiuma eccessiva e la lavatrice potrebbe perdere.

Avvertenza sul congelamento durante l'inverno

- Con temperature molto basse il prodotto potrebbe non funzionare correttamente. Accertarsi di installare il prodotto in un luogo in cui non può gelare durante l'inverno.
- Se il prodotto viene installato sul balcone o altri luoghi all'aperto, effettuare i seguenti controlli.

Come evitare il congelamento del prodotto

- Dopo il lavaggio, rimuovere completamente l'acqua rimanente all'interno della pompa aprendo il tappo del tubo utilizzato per la rimozione dell'acqua residua. Una volta rimossa completamente l'acqua, chiudere il tappo del tubo utilizzato per la rimozione dell'acqua residua e il coperchio.



- Lasciare penzolare il tubo di scarico per estrarre completamente l'acqua dal tubo.

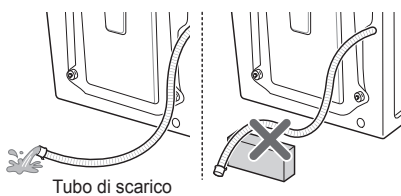

⚠ ATTENZIONE

- Se il tubo di scarico ha una forma curva, il tubo interno potrebbe gelarsi.

- Dopo aver chiuso il rubinetto, scollegare il tubo di mandata dell'acqua fredda dal rubinetto e rimuovere l'acqua tenendo il tubo rivolto verso il basso.

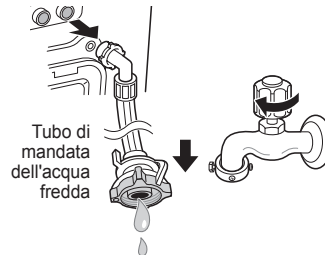

Controllare il congelamento

- Se l'acqua non viene scaricata quando si apre il tappo del tubo utilizzato per la rimozione dell'acqua residua, controllare l'unità di scarico.

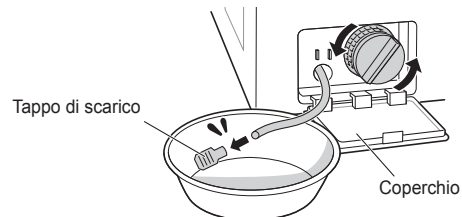

- Accendere l'elettrodomestico, selezionare Risciacquo e Centrifuga e premere il tasto **Avvio/Pausa**.

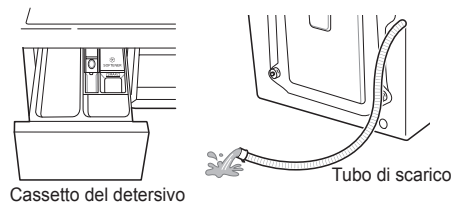

NOTA

- Controllare che l'acqua provenga dal cassetto del detersivo durante il risciacquo e che venga scaricata attraverso il tubo di scarico durante la centrifuga.
- Quando sul display appare la sigla «FF» mentre il prodotto è in funzione, controllare l'unità di alimentazione dell'acqua e l'unità di scarico (alcuni modelli non sono dotati di funzione di allarme che indica il congelamento).

Come gestire il congelamento

- Svuotare il cestello, versare acqua calda tra i 50–60 °C fino alla parte in gomma all'interno del cestello, chiudere lo sportello e attendere 1 o 2 ore.

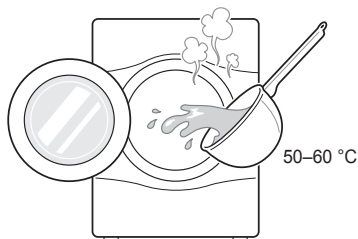

⚠ ATTENZIONE

- Non utilizzare acqua bollente, poiché può danneggiare il prodotto.
- Aprire il coperchio e il tappo del tubo utilizzato per la rimozione dell'acqua residua, per estrarre completamente l'acqua.

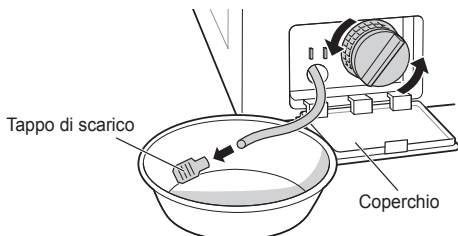

NOTA

- Se l'acqua non viene scaricata, il ghiaccio non si è sciolto completamente. Attendere ancora.

- Una volta rimossa completamente l'acqua dal cestello, chiudere il tappo del tubo per rimuovere l'acqua rimanente, selezionare Risciacquo e Centrifuga e premere il tasto **Avvio/Pausa**.

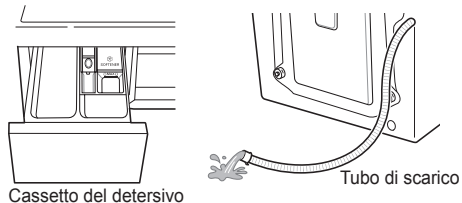

NOTA

- Controllare che l'acqua provenga dal cassetto del detersivo durante il risciacquo e che venga scaricata attraverso il tubo di scarico durante la centrifuga.
- In caso di problemi di alimentazione dell'acqua, adottare le seguenti misure.
 - Chiudere il rubinetto e utilizzare un panno bagnato con acqua calda per scongelare il rubinetto ed entrambe le aree di raccordo del tubo di mandata dell'acqua del prodotto.
 - Estrarre il tubo di mandata dell'acqua e immergerlo in acqua calda sotto i 50–60 °C.

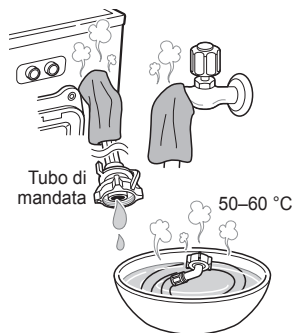

Utilizzo della funzione Smart Diagnosis™

In caso di malfunzionamento o guasto dell'elettrodomestico, utilizzare questa funzione se occorre una diagnosi accurata dal centro assistenza LG Electronics. Utilizzare questa funzione solo per rivolgersi all'assistenza, non durante l'uso normale.

- 1 Premere il tasto **Accensione** per accendere la lavatrice. Non premere altri tasti e non ruotare la manopola di selezione del ciclo.
- 2 Quando richiesto dal call center, poggiare il microfono del telefono accanto al tasto **Accensione**.

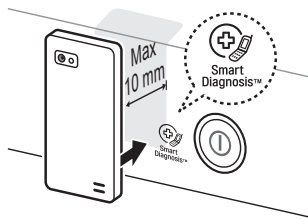

- 3 Tenere premuto il tasto **Temp.** per 3 secondi mantenendo il microfono del telefono accanto all'icona o al tasto **Accensione**.
- 4 Mantenere il telefono in posizione fino al termine della trasmissione dei toni. Viene visualizzato il tempo di trasferimento dei dati rimanente.
 - Per risultati ottimali, non spostare il telefono durante la trasmissione dei toni.
 - Se l'agente del call center non è in grado di ottenere una registrazione accurata dei dati, potrebbe chiedere di ripetere l'operazione.



- 5 Una volta interrotti i toni e scaduto il conto alla rovescia, riprendere la conversazione con il rappresentante del call center, che sarà in grado di fornire assistenza utilizzando le informazioni trasmesse per l'analisi.

NOTA

- La funzione Smart Diagnosis™ dipende dalla qualità del segnale telefonico locale.
- Se si utilizza un telefono fisso, la comunicazione sarà migliore e l'assistenza sarà più efficiente.
- Se il trasferimento dei dati di Smart Diagnosis™ è difficoltoso a causa della scarsa qualità della chiamata, è possibile che non si ottengano i migliori risultati dal servizio Smart Diagnosis™.

SOLUZIONE DEI PROBLEMI







- La lavatrice è dotata di un sistema di monitoraggio automatico degli errori per il rilevamento e la diagnosi di problemi in fase iniziale. Se la lavatrice non funziona correttamente o non funziona affatto, prima di chiamare l'assistenza effettuare i seguenti controlli:















Diagnosi dei problemi

Sintomi	Causa	Soluzione
Crepitii e rumori metallici	Possibile presenza di oggetti (ad es. monete o spilli) nella pompa o nel cestello.	<ul style="list-style-type: none"> • Arrestare la lavatrice e controllare il cestello e il filtro di scarico. • Se il rumore persiste dopo il riavvio dell'elettrodomestico, chiamare un centro di assistenza autorizzato.
Rumore sordo	Carichi di lavaggio pesanti possono produrre un rumore sordo, che in genere è normale.	<ul style="list-style-type: none"> • Se il suono persiste, è probabile che la lavatrice sia sbilanciata. Arrestare e ridistribuire il carico di lavaggio.
Rumore vibrante	Verificare che tutti i bulloni di trasporto e il supporto del cestello siano stati rimossi.	<ul style="list-style-type: none"> • Se non sono stati rimossi al momento dell'installazione, fare riferimento alla guida all'installazione per la rimozione dei bulloni di trasporto.
	Verificare che i piedi poggino fermamente sul pavimento.	<ul style="list-style-type: none"> • Il carico di lavaggio potrebbe essere distribuito in modo non omogeneo nel cestello. Arrestare la lavatrice e ridistribuire il carico di lavaggio.
Perdite d'acqua	I tubi di mandata o il tubo di scarico sono allentati sul rubinetto o sulla lavatrice.	<ul style="list-style-type: none"> • Controllare e stringere i raccordi dei tubi.
	I tubi di scarico domestici sono intasati.	<ul style="list-style-type: none"> • Sturare il tubo di scarico. Se necessario, rivolgersi a un idraulico.
Produzione eccessiva di schiuma		<ul style="list-style-type: none"> • Se si utilizzano detersivi o prodotti non idonei, si genera una produzione eccessiva di schiuma con conseguenti perdite d'acqua.
L'acqua non viene caricata nella lavatrice o viene caricata lentamente	L'alimentazione d'acqua non è adeguata a quella posizione.	<ul style="list-style-type: none"> • Provare un altro rubinetto.
	Il rubinetto di alimentazione dell'acqua non è completamente aperto.	<ul style="list-style-type: none"> • Aprire completamente il rubinetto.
	I tubi di mandata dell'acqua sono piegati.	<ul style="list-style-type: none"> • Distendere i tubi.
	Il filtro dei tubi di mandata è intasato.	<ul style="list-style-type: none"> • Controllare il filtro del tubo di mandata.
L'acqua nella lavatrice non viene scaricata o viene scaricata lentamente.	Il tubo di scarico è piegato o intasato.	<ul style="list-style-type: none"> • Pulire e raddrizzare il tubo di scarico.
	Il filtro di scarico è intasato.	<ul style="list-style-type: none"> • Pulire il filtro di scarico.

Sintomi	Causa	Soluzione
La lavatrice non si avvia	Il cavo di alimentazione elettrica potrebbe non essere collegato o la connessione potrebbe essere allentata.	<ul style="list-style-type: none"> • Accertarsi che la spina sia inserita correttamente nella presa a muro.
	Il fusibile si è bruciato, l'interruttore salvavita è scattato o si è verificata un'interruzione di corrente.	<ul style="list-style-type: none"> • Ripristinare l'interruttore salvavita o sostituire il fusibile. Non aumentare la capacità del fusibile. Se il problema è un sovraccarico del circuito, rivolgersi a un elettricista qualificato per l'adeguamento.
	Rubinetto di alimentazione dell'acqua chiuso.	<ul style="list-style-type: none"> • Aprire il rubinetto di alimentazione dell'acqua.
La lavatrice non centrifuga	Controllare che lo sportello sia ben chiuso.	<ul style="list-style-type: none"> • Chiudere lo sportello e premere il tasto Avvio/ Pausa. Dopo aver premuto il tasto Avvio/ Pausa, potrebbero essere necessari alcuni istanti prima che la lavatrice cominci la centrifuga. Perché la lavatrice centrifughi, lo sportello deve essere bloccato. Aggiungere 1 o 2 capi simili per bilanciare il carico. Ridistribuire il carico per consentire una centrifuga corretta.
Lo sportello non si apre		<ul style="list-style-type: none"> • Una volta avviata la lavatrice, lo sportello non può essere aperto per motivi di sicurezza. Controllare se l'icona «Blocco sportello» è illuminata. È possibile aprire lo sportello quando l'icona «Blocco sportello» si spegne.
Durata di ciclo di lavaggio ritardata		<ul style="list-style-type: none"> • Il tempo di lavaggio potrebbe variare in base alla quantità di capi, alla pressione idrica, alla temperatura dell'acqua e alle condizioni d'uso. Se viene rilevato uno sbilanciamento o se il programma di rimozione della schiuma è attivo, il tempo di lavaggio può aumentare.
Traboccamento di ammorbidente	Una quantità eccessiva di ammorbidente può causare traboccamenti.	<ul style="list-style-type: none"> • Seguire le istruzioni del produttore dell'ammorbidente per accertarsi di utilizzare la quantità appropriata. Non superare la linea di riempimento massimo.
L'ammorbidente viene erogato troppo presto		<ul style="list-style-type: none"> • Chiudere lentamente il cassetto erogatore. Non aprire il cassetto durante il ciclo di lavaggio.
Problema di asciugatura	I panni non si asciugano	<ul style="list-style-type: none"> • Non sovraccaricare. Controllare che la macchina si scarichi adeguatamente per estrarre l'acqua dal carico. Il carico di indumenti è troppo piccolo per muoversi adeguatamente. Aggiungere qualche asciugamani.

Messaggi di errore

Sintomi	Causa	Soluzione
 	<p>L'alimentazione dell'acqua è inadeguata nell'area.</p> <p>I rubinetti di alimentazione dell'acqua non sono completamente aperti.</p> <p>I tubi di mandata dell'acqua sono piegati.</p> <p>Il filtro dei tubi di mandata sono intasati.</p> <p>Se si è verificata una perdita d'acqua nel tubo di mandata, l'indicatore «A» diventa rosso.</p>  <ul style="list-style-type: none"> • Può variare a seconda del modello. 	<ul style="list-style-type: none"> • Provare un altro rubinetto. • Aprire completamente il rubinetto. • Raddrizzare i tubi. • Controllare il filtro del tubo di mandata.
 	<p>Il tubo di scarico è piegato o intasato.</p> <p>Il filtro di scarico è intasato.</p>	<ul style="list-style-type: none"> • Pulire e raddrizzare il tubo di scarico. • Pulire il filtro di scarico.
 	<p>Il carico è insufficiente.</p> <p>Il carico è squilibrato.</p> <p>L'elettrodomestico è dotato di un sistema di rilevamento e correzione dello sbilanciamento. Se vengono caricati pochi capi pesanti (ad esempio tappetini da bagno, accappatoio ecc.) il sistema potrebbe fermare la centrifuga o interrompere del tutto il ciclo di centrifuga.</p> <p>Se il bucato è ancora troppo bagnato alla fine del ciclo, aggiungere capi più piccoli per bilanciare il carico e ripetere il ciclo di centrifuga.</p>	<ul style="list-style-type: none"> • Aggiungere 1 o 2 capi simili per bilanciare il carico. • Aggiungere 1 o 2 capi simili per bilanciare il carico. • Ridistribuire il carico per consentire una centrifuga corretta. • Ridistribuire il carico per consentire una centrifuga corretta.



Sintomi		Causa	Soluzione
	  	<p>Accertarsi che lo sportello non sia aperto.</p>	<ul style="list-style-type: none"> • Chiudere lo sportello completamente. Se non viene rilasciato «dE, dE 1, dE 2», chiamare l'assistenza.
			<ul style="list-style-type: none"> • Scollegare la spina elettrica e chiamare l'assistenza.
		<p>Caricamento d'acqua eccessivo dovuto a guasto della valvola acqua.</p>	<ul style="list-style-type: none"> • Chiudere il rubinetto dell'acqua. • Scollegare la spina elettrica. • Chiamare l'assistenza.
		<p>Malfunzionamento del sensore di livello dell'acqua.</p>	<ul style="list-style-type: none"> • Chiudere il rubinetto dell'acqua. • Scollegare la spina elettrica. • Chiamare l'assistenza.
		<p>Sovraccarico del motore.</p>	<ul style="list-style-type: none"> • Attendere 30 minuti che il motore si raffreddi, quindi riavviare il ciclo.
		<p>Perdite d'acqua.</p>	<ul style="list-style-type: none"> • Chiamare l'assistenza.

GARANZIA

La garanzia limitata non copre:

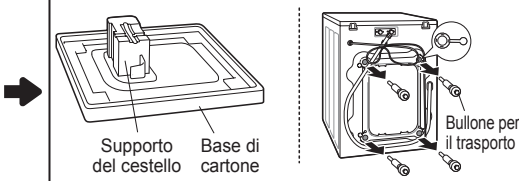
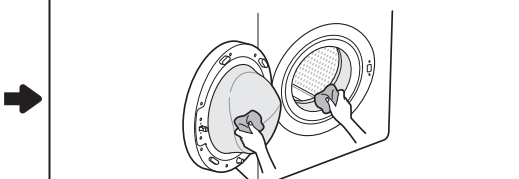
- Visite dell'assistenza per consegnare, ritirare, installare o riparare il prodotto; istruzioni per il cliente sul funzionamento del prodotto; riparazione o sostituzione di fusibili, correzione del cablaggio, condutture, correzione di riparazioni o installazioni non autorizzate.
- Mancato funzionamento del prodotto durante avarie e interruzioni elettriche oppure a causa di un'alimentazione elettrica inadeguata.
- Danni causati da tubi rotti o che perdono, tubi congelati, linee fognarie ristrette, alimentazione dell'acqua interrotta o fornitura d'aria inadeguata.
- Danni derivanti dal funzionamento del prodotto in atmosfere corrosive o da azionamento non conforme alle istruzioni riportate nel manuale del proprietario del prodotto.
- Danni al prodotto causati da incidenti, insetti, parassiti, lampi, vento, incendio, allagamenti o cause di forza maggiore.
- Danni o guasti causati da modifiche non autorizzate o da uso diverso dallo scopo previsto, oppure da perdite d'acqua dovute a installazione non corretta del prodotto.
- Danni o guasti causati da corrente o tensione elettrica, codici idraulici, uso commerciale o industriale inappropriati o uso di accessori, componenti o prodotti detergenti di consumo non approvati da LG.
- Danni causati da trasporto e dalla movimentazione, inclusi graffi, intaccature, scheggiature e/o altri danni alle finiture del prodotto, a meno che tali danni non siano stati causati da difetti di materiali o lavorazione.
- Danni o elemento mancanti a un prodotto da esposizione, restituito, scontato o rigenerato.
- Prodotti con numeri di serie originali rimossi, alterati, difficili da leggere. Numeri di serie e modelli, insieme alla ricevuta di vendita al dettaglio originale, sono necessari per la convalida della garanzia.
- Aumento dei costi di utenze e spese per le utenze supplementari.
- Riparazioni in casi in cui il prodotto venga utilizzato in luoghi diversi dal normale ambiente domestico o in maniera difforme dalle istruzioni fornite nel manuale del proprietario del prodotto.
- Costi associati al ritiro del prodotto presso l'abitazione del proprietario per la riparazione.
- La rimozione e la reinstallazione del prodotto se installato in una posizione inaccessibile o se non installato secondo le istruzioni di installazione pubblicate, inclusi i manuali di installazione e del proprietario di LG.
- Danni derivanti da cattivo utilizzo, abuso, installazione, riparazione o manutenzione impropria. La riparazione impropria include l'uso di parti non approvate o specificate da LG.

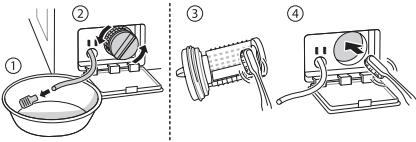
<p>Strani suoni e vibrazioni causati dai bulloni per il trasporto o dal supporto del cestello non rimossi.</p>		<p>Rimuovere i bulloni per il trasporto e il supporto del cestello.</p>
<p>Perdite causate da sporcizia (capelli, lanugine) sulla guarnizione o sull'oblò.</p>		<p>Pulire la guarnizione e l'oblò.</p>

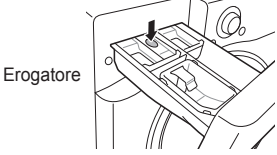
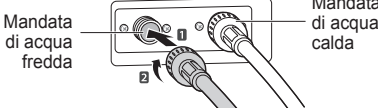
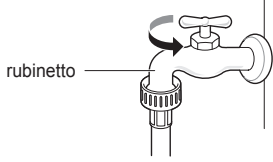
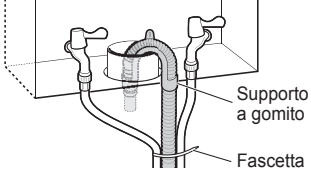
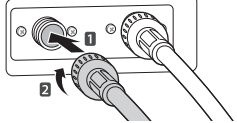
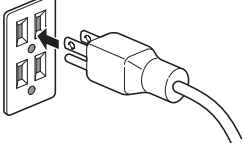
<p>Mancato scarico causato da intasamento del filtro della pompa.</p>	<p>➔</p>		<p>Pulire il filtro della pompa.</p>
<p>L'acqua non viene caricata perché i filtri della valvola di mandata dell'acqua sono intasati o i tubi di mandata dell'acqua sono piegati.</p>	<p>➔</p>	 <p>Filtro di mandata</p>	<p>Pulire il filtro della valvola di mandata o reinstallare i tubi di mandata dell'acqua.</p>
<p>L'acqua non viene caricata a causa di un uso eccessivo di detersivo.</p>	<p>➔</p>	 <p>Erogatore</p>	<p>Pulire il cassetto erogatore del detersivo.</p>
<p>Il bucato è caldo o tiepido dopo il lavaggio perché i tubi sono installati al contrario.</p>	<p>➔</p>	 <p>Mandata di acqua fredda</p> <p>Mandata di acqua calda</p>	<p>Reinstallare i tubi di mandata.</p>
<p>L'acqua non viene fornita perché il rubinetto non è aperto.</p>	<p>➔</p>	 <p>rubinetto</p>	<p>Aprire il rubinetto.</p>
<p>Perdite dovute a installazione non corretta o intasamento del tubo di scarico.</p>	<p>➔</p>	 <p>Supporto a gomito</p> <p>Fascetta</p>	<p>Reinstallare il tubo di scarico.</p>
<p>Perdite dovute a installazione non corretta del tubo di mandata dell'acqua o all'uso di tubi di mandata di altri marchi.</p>	<p>➔</p>		<p>Reinstallare il tubo di mandata.</p>
<p>Problema di mancata alimentazione elettrica a causa di un collegamento con un cavo di alimentazione allentato o di un problema della presa elettrica.</p>	<p>➔</p>		<p>Ricollegare il cavo elettrico o cambiare presa.</p>

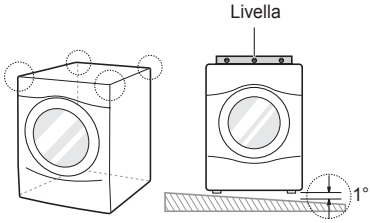
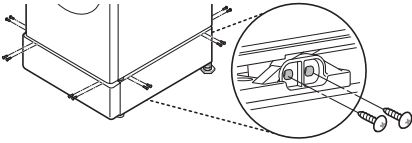
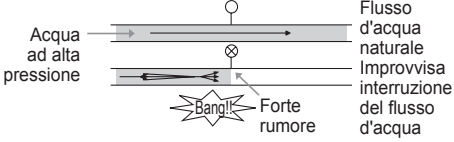
<p>Visite dell'assistenza per consegnare, ritirare, installare il prodotto o per istruzioni sull'uso del prodotto. La rimozione e la reinstallazione del prodotto.</p>	<p>➔</p>		<p>La garanzia copre solo i difetti di lavorazione. Interventi di assistenza dovuti a installazione non corretta non saranno coperti.</p>
<p>Se non vengono installate correttamente tutte le viti, le vibrazioni possono essere eccessive (solo modello con piedistallo).</p>	<p>➔</p>		<p>Installare 4 viti su ogni angolo (totale 16 EA).</p>
<p>Rumore di acqua che sbatte quando la lavatrice carica l'acqua.</p>	<p>➔</p>		<p>Regolare la pressione dell'acqua ruotando verso il basso la valvola acqua o il rubinetto.</p>

DATI DI FUNZIONAMENTO

Scheda del prodotto_Regolamento delegato della Commissione (UE) n. 1061/2010			
Nome o marchio del fornitore;	LG		
Modello del fornitore	FH2 B8/96 N (D)(W)(A)(0~9)	FH0 B8/96 N (D)(W)(A)(0~9)	
Capacità nominale	6	6	kg
Classe energetica	A+++	A+++	
Premiata con l'“EU Ecolabel award” ai sensi del Regolamento (CE) n. 66/2010	No	No	
Consumo energetico annuo (AEC) ponderato in kWh all'anno basato su 220 cicli di lavaggio standard per programmi cotone a 60 °C e 40 °C a pieno carico e mezzo carico, e consumo delle modalità a basso consumo. Il consumo energetico reale dipenderà dalla modalità d'uso dell'apparecchio.	150	150	kWh/ anno
Consumo energetico			
- programma cotone standard 60 °C a pieno carico	0,80	0,80	kWh
- programma cotone standard 60 °C a mezzo carico	0,64	0,64	kWh
- programma cotone standard 40 °C a mezzo carico.	0,60	0,60	kWh
Consumo energetico ponderato della modalità di spegnimento e della modalità di standby.	0,45	0,45	W
Consumo dell'acqua annuo (AWC) ponderato in litri all'anno basato su 220 cicli di lavaggio standard per programmi cotone a 60 °C e 40 °C a pieno carico e mezzo carico. Il consumo d'acqua reale dipenderà dalla modalità d'uso dell'apparecchio.	9500	9500	litri/anno
Classe di efficienza della centrifuga su una scala da G (meno efficiente) ad A (più efficiente)	B	B	
Velocità massima della centrifuga raggiunta per il programma standard a pieno carico per tessuti di cotone a 60 °C o a carico parziale a 40 °C, a seconda di quale valore sia inferiore, e grado di umidità residua per il programma standard a pieno carico per tessuti di cotone a 60 °C o a carico parziale a 40 °C, a seconda di quale valore sia superiore;	1200	1000	rpm
	53	53	%
Programmi di lavaggio standard a cui fanno riferimento le informazioni sull'etichetta e sulla scheda, che questi programmi sono adatti per lavare biancheria di cotone normalmente sporca e che sono i programmi più efficienti in termini di consumo energetico e idrico combinato;	Cotone Extra 60 °C/40 °C + Intensivo		
Durata del programma			
- programma cotone standard 60 °C a pieno carico	238	238	min.
- programma cotone standard 60 °C a mezzo carico	222	222	min.
- programma cotone standard 40 °C a mezzo carico.	222	222	min.
Durata della modalità standby (TI)	10	10	min.
Emissioni di rumore aereo, espresse in dB(A) re 1 pW e arrotondate alla cifra intera più vicina, durante le fasi di lavaggio e centrifuga per il programma standard per tessuti di cotone a 60 °C a pieno carico;	55 / 74	55 / 74	dB(A)
Liberamente posizionabile			

Promemoria

