



* Ma Machine

my
machine*



magimix®

NESPRESSO®

MORE RECIPES ON





FR	MODE D'EMPLOI	EN	INSTRUCTION MANUAL	4
NL	GEbruikersHANDLEIDING			17

FR Mode d'emploi

Nespresso est un système unique pour la création d'un Espresso parfait, tasse après tasse. Toutes les machines *Nespresso* sont équipées d'un système d'extraction unique à très haute pression allant jusqu'à 19 bars de pression. Chaque paramètre est calculé avec précision pour exprimer la totalité des arômes de chaque Grand Cru, lui donner du corps et offrir une crema d'une densité et d'une onctuosité incomparables.

EN Instruction Manual

Nespresso, an exclusive system creating the perfect espresso, time after time. All *Nespresso* machines are equipped with a unique extraction system that guarantees up to 19 bar pressure. Each parameter has been calculated with great precision to ensure that all the aromas from each Grand Cru can be extracted, to give the coffee body and create an exceptionally thick and smooth crema.

CONTENU/ CONTENT

Consignes de sécurité/ Safety precautions	4-6/6-8
Vue d'ensemble/ Overview	9
Spécifications/ Specifications	9
Première utilisation ou après une longue période de non-utilisation/ First use or after long period of non-use	10
Concept d'économie d'énergie/ Energy saving concept	10
Préparation du café/ Coffee preparation	11
Préparation de la mousse de lait/ Milk froth preparation	12
Nettoyage/ Cleaning	12
Détartrage/ Descaling	12-13
Programmation du volume d'eau/ Programming the volume	14
Réinitialisation des réglages d'usine/ Reset to factory settings	14
Vidange du système/ Emptying the system	14
Recyclage et protection de l'environnement/ Disposal and environmental protection	14
Dépannage/ Troubleshooting	15
Panne au niveau de la préparation de la mousse de lait/ Troubleshooting Milk froth preparation	15
Garantie/ Guarantee	16
Contacter le Club <i>Nespresso</i>/ Contact <i>Nespresso</i>	16

CONSIGNES DE SÉCURITÉ

Avertissement – Les consignes de sécurité font partie de l'appareil. Veuillez les lire attentivement avant d'utiliser votre nouvel appareil. Gardez-les dans un endroit où vous pourrez les retrouver et vous y référer ultérieurement.

⚠ Avertissement – lorsque ce symbole apparaît, veuillez consulter les mesures de sécurité pour éviter d'éventuels dangers et dommages.

i Information – Lorsque ce symbole apparaît, veuillez prendre connaissance du conseil pour une utilisation sûre et conforme de votre appareil.

- L'appareil est conçu pour préparer des boissons conformément à ces instructions.
- N'utilisez pas l'appareil pour d'autres usages que ceux prévus.
- Cet appareil a été conçu seulement

pour un usage intérieur, pour un usage dans des conditions de températures non extrêmes.

- Protégez votre appareil des effets directs des rayons du soleil, des éclaboussures d'eau et de l'humidité.
- Cet appareil est prévu seulement pour une utilisation domestique et des utilisations similaires comme : les espaces cuisine dans les magasins, les bureaux ou autres environnements de travail, les fermes; utilisation par les clients dans les hôtels, les chambres d'hôtes et autres environnements résidentiels ou du type bed&breakfast.
- L'appareil peut être utilisé par des enfants de plus de 8 ans et par des personnes dont les capacités physiques, sensorielles ou mentales sont réduites, ou avec un manque d'expérience et de connaissances, à condition qu'elles soient sous surveillance ou aient reçu des instructions concernant l'utilisation de l'appareil et qu'elles aient compris les risques encourus. Les enfants ne doivent pas jouer avec l'appareil. L'entretien et le nettoyage de l'appareil ne doit pas être fait par des enfants sans surveillance.

- Les enfants doivent être surveillés pour s'assurer qu'ils ne jouent pas avec l'appareil.
- Le fabricant décline toute responsabilité et la garantie ne s'appliquera pas en cas d'usage commercial, d'utilisations ou de manipulations inappropriées, de dommages résultant d'un usage incorrect, d'un fonctionnement erroné, d'une réparation par un non-professionnel ou du non-respect des instructions.

Évitez les risques d'incendie et de choc électrique fatal

- En cas d'urgence : débranchez immédiatement l'appareil de la prise électrique.
- Branchez l'appareil uniquement à des prises adaptées, facilement accessibles et reliées à la terre. L'appareil doit être connecté uniquement après l'installation. Assurez-vous que la tension de la source d'énergie soit la même que celle indiquée sur la plaque signalétique. L'utilisation d'un branchement inadéquat annule la garantie.
- L'appareil doit être connecté uniquement après l'installation.
- Ne tirez pas le cordon d'alimentation sur des bords tranchants, attachez-le ou laissez-le pendre.
- Gardez le cordon d'alimentation loin de la chaleur et de l'humidité.
- Si le cordon d'alimentation est endommagé, il doit être remplacé par le fabricant, son service après-vente ou des personnes de même qualification.
- Si le cordon d'alimentation est endommagé, ne faites pas fonctionner l'appareil.
- Retournez votre appareil au Club *Nespresso* ou à un revendeur *Nespresso* agréé.
- Si une rallonge électrique s'avère nécessaire, n'utilisez qu'un câble relié à la terre, dont le conducteur a une section d'au moins 1.5 mm².
- Afin d'éviter de dangereux dommages, ne placez jamais l'appareil sur ou à côté de surfaces chaudes telles que les radiateurs, les cuisinières, les fours, les brûleurs à gaz, les feux nus, ou des sources de chaleur similaires.
- Placez-le toujours sur une surface horizontale, stable et régulière. La surface doit être résistante à la chaleur et aux fluides comme: l'eau, le café, le détartrant ou autres.
- Débranchez l'appareil de la prise électrique lorsqu'il n'est pas utilisé pendant

une période prolongée. Débranchez l'appareil en tirant sur la fiche et non pas sur le cordon d'alimentation afin de ne pas l'endommager.

- Avant le nettoyage et l'entretien de votre appareil, débranchez-le de la prise électrique et laissez-le refroidir.
- Ne touchez jamais le fil électrique avec des mains mouillées.
- Ne plongez jamais l'appareil, en entier ou en partie, dans l'eau ou dans d'autres liquides.
- Ne mettez jamais l'appareil ou une partie de celui-ci dans un lave-vaisselle.
- L'électricité et l'eau ensemble sont dangereux et peuvent conduire à des chocs électriques mortels.
- N'ouvrez pas l'appareil. Voltage dangereux à l'intérieur.
- Ne mettez rien dans les ouvertures. Cela pourrait provoquer un incendie ou un choc électrique!

Évitez les dommages possibles lors de l'utilisation de l'appareil.

- Ne laissez jamais l'appareil sans surveillance pendant son fonctionnement.
- N'utilisez pas l'appareil s'il est endommagé ou ne fonctionne pas parfaite-

ment. Débranchez-le immédiatement de la prise électrique. Contactez le Club *Nespresso* ou un revendeur *Nespresso* agréé, pour la réparation ou le réglage de votre appareil.

- Un appareil endommagé peut provoquer des chocs électriques, brûlures et incendies.
- Refermez toujours complètement la fenêtre coulissante et ne l'ouvrez jamais pendant le fonctionnement, des brûlures peuvent se produire.
- Ne mettez pas vos doigts sous la sortie café, il y a un risque de brûlure.
- Ne mettez pas vos doigts dans le compartiment à capsules ou dans le bac de récupération des capsules. Il existe un risque de blessure.
- L'eau peut s'écouler autour d'une capsule, quand celle-ci n'a pas été perforée par les lames, et endommager l'appareil.
- N'utilisez jamais une capsule endommagée ou déformée. Si une capsule est bloquée dans le compartiment à capsules, éteignez l'appareil et débranchez-le avant toute opération. Appelez le Club *Nespresso* ou un revendeur *Nespresso* agréé.

- Remplissez toujours le réservoir avec de l'eau fraîche, potable et froide.
 - Videz le réservoir d'eau si l'appareil n'est pas utilisé pendant une durée prolongée (vacances etc. . .)
 - Remplacez l'eau du réservoir d'eau quand l'appareil n'est pas utilisé pendant un week-end ou une période de temps similaire.
 - N'utilisez pas l'appareil sans le bac d'égouttage et sa grille afin d'éviter de renverser du liquide sur les surfaces environnantes.
 - Ne nettoyez jamais votre appareil avec un produit d'entretien ou un solvant. Utilisez un chiffon humide et un détergent doux pour nettoyer la surface de l'appareil.
 - Lors du déballage de l'appareil, retirez le film plastique de la machine.
 - Cet appareil est conçu pour des capsules de café *Nespresso* disponibles exclusivement via le Club *Nespresso* ou votre revendeur *Nespresso* agréé. La qualité *Nespresso* n'est garantie que lorsque les capsules *Nespresso* sont utilisées dans les appareils *Nespresso*.
 - Pour votre propre sécurité, vous devez utiliser seulement les pièces et acces-
- soires d'appareils *Nespresso* qui sont conçus spécialement pour votre appareil.
- Tous les appareils *Nespresso* sont soumis à des contrôles sévères. Des tests de fiabilité, dans des conditions réelles d'utilisation, sont effectués au hasard sur des unités sélectionnées. Certains appareils peuvent donc montrer des traces d'une utilisation antérieure.
 - *Nespresso* se réserve le droit de modifier sans préavis la notice d'utilisation.

Détartrage

- Lorsqu'il est utilisé correctement, le détartrant *Nespresso*, permet d'assurer le bon fonctionnement de votre appareil tout au long de sa vie et vous permet de maintenir une expérience café aussi parfaite qu'au premier jour. Pour le dosage exact et la procédure à suivre, consultez le manuel d'utilisation inclus dans le kit de détartrage *Nespresso*.

CONSERVEZ LES INSTRUCTIONS SUIVANTES

Transmettez-les aux utilisateurs ultérieurs



Ce manuel d'instruction est également disponible en version PDF sur www.nespresso.com

SAFETY PRECAUTIONS



Caution – The safety precautions are part of the appliance. Read them carefully before using your new appliance for the first time. Keep them in a place where you can find and refer to them later on.

⚠ Caution – When you see this sign, please refer to the safety precautions to avoid possible harm and damage.

ℹ Information – When you see this sign, please take note

of the advice for the correct and safe usage of your appliance.

- The appliance is intended to prepare beverages according to these instructions.
- Do not use the appliance for other than its intended use.
- This appliance has been designed for indoor and non extreme temperature conditions use only.
- Protect the appliance from direct sunlight, prolonged water splash and humidity.
- This appliance is intended to be used in households and similar applications only such as: staff kitchen areas in shops, offices and other working environments, farm houses; by clients in hotels, motels and other residential type environments; bed and breakfast type environments.
- This appliance can be used by children aged from 8 years and above and persons with reduced physical, sensory or mental capabilities or lack of experience and knowledge if they have been given supervision or instruction concerning use of the appliance in a safe way and understand the hazards involved.

Children should not play with the appliance. Cleaning and user maintenance should not be undertaken by children without supervision.

- Children should be supervised to ensure that they not play with the appliance.
- The manufacturer accepts no responsibility and the warranty will not apply for any commercial use, inappropriate handling or use of the appliance, any damage resulting from use for other purposes, faulty operation, non-professionals repair or failure to comply with the instructions.

Avoid risk of fatal electric shock and fire.

- In case of an emergency: immediately remove the plug from the power socket.
- Only plug the appliance into suitable, easily accessible, earthed mains connections. Make sure that the voltage of the power source is the same as that specified on the rating plate. The use of an incorrect connection voids the warranty.
- The appliance must only be connected after installation.
- Do not pull the cord over sharp edges, clamp it or allow it to hang down.

- Keep the cord away from heat and damp.
- If the supply cord is damaged, it must be replaced by the manufacturer, its service agent or similarly qualified persons.
- If the cord is damaged, do not operate the appliance. Return the appliance to the *Nespresso* Club or to a *Nespresso* authorised representative.
- If an extension cord is required, use only an earthed cord with a conductor cross-section of at least 1.5 mm² or matching input power.

- To avoid hazardous damage, never place the appliance on or beside hot surfaces such as radiators, stoves, ovens, gas burners, open flame, or similar.
- Always place it on a horizontal, stable and even surface. The surface must be resistant to heat and fluids, like water, coffee, descaler or similar.
- Disconnect the appliance from the mains when not in use for a long period. Disconnect by pulling out the plug and not by pulling the cord itself or the cord may become damaged.
- Before cleaning and servicing, remove the plug from the mains socket and let

the appliance cool down.

- Never touch the cord with wet hands.
- Never immerse the appliance or part of it in water or other liquid.
- Never put the appliance or part of it in a dishwasher.
- Electricity and water together is dangerous and can lead to fatal electrical shocks.
- Do not open the appliance. Hazardous voltage inside!
- Do not put anything into any openings. Doing so may cause fire or electrical shock!

Avoid possible harm when operating the appliance.

- Never leave the appliance unattended during operation.
- Do not use the appliance if it is damaged or not operating perfectly. Immediately remove the plug from the power socket. Contact the *Nespresso* Club or *Nespresso* authorised representative for examination, repair or adjustment.
- A damaged appliance can cause electrical shocks, burns and fire.
- Always completely close the slider and never open it during operation. Scalding may occur.
- Do not put fingers under coffee outlet, risk of scalding.
- Do not put fingers into capsule compartment or the capsule shaft. Danger of injury!
- Water could flow around a capsule when not perforated by the blades and damage the appliance.
- Never use a damaged or deformed capsule. If a capsule is blocked in the capsule compartment, turn the machine off and unplug it before any operation. Call the *Nespresso* Club or *Nespresso* authorised representative.
- Always fill the water tank with fresh, drinking, cold water.
- Empty water tank if the appliance will not be used for an extended time (holidays, etc.)
- Replace water in water tank when the appliance is not operated for a weekend or a similar period of time.
- Do not use the appliance without the drip tray and drip grid to avoid spilling any liquid on surrounding surfaces.
- Do not use any strong cleaning agent or solvent cleaner. Use a damp cloth and mild detergent to clean the surface of the appliance.

- When unpacking the machine, remove the plastic film and dispose.
- This appliance is designed for *Nespresso* coffee capsules available exclusively through the *Nespresso* Club or your *Nespresso* authorised representative. *Nespresso* quality is only guaranteed when *Nespresso* capsules are used in *Nespresso* appliances.
- For your own safety, you should use only parts and appliance accessories from *Nespresso* that are designed for your appliance.
- All *Nespresso* appliances pass stringent controls. Reliability tests under practical conditions are performed randomly on selected units. This can show traces of any previous use.
- *Nespresso* reserves the right to change instructions without prior notice.

Descaling

- *Nespresso* descaling agent, when used correctly, helps ensure the proper functioning of your machine over its lifetime and that your coffee experience is as perfect as the first

day. For the correct amount and procedure to follow, consult the user manual included in the *Nespresso* descaling kit.

SAVE THESE INSTRUCTIONS Pass them on to any subsequent user



This instruction manual is also available as a PDF at www.nespresso.com.

VUE D'ENSEMBLE/ OVERVIEW

U MILK

FR

EN

Contenu de l'emballage/Packaging content



Machine à café
Coffee machine



Assortiment de 16 Grands Crus Nespresso
Nespresso capsules Grand Crus tasting gift



Pochette de Bienvenue Nespresso
Nespresso Welcome folder



Mode d'emploi
User manual

- A** Panneau de commandes. Toutes les commandes sont activées par le toucher.
Bouton Ristretto
Bouton Espresso
Bouton Lungo
Soft touch controls. All controls are activated by touch.
Ristretto touch
Espresso touch
Lungo touch
- B** Fenêtre coulissante pour insertion de la capsule
Slider for capsule insertion
- C** Support de tasse ajustable et grille d'égouttage
Adjustable cup support and drip grid
- D** Collecteur de capsules usagées et bac d'égouttage
Used capsule container & drip tray
- E** Orifice de sortie du café
Coffee outlet
- F** Base ajustable du réservoir d'eau et du mousser à lait
Adjustable water tank and milk frother arm
- G** Mousseur à lait Aeroccino
Aeroccino milk frother
- H** Réservoir d'eau
Water tank
- I** Couvercle du réservoir d'eau
Water tank lid

- J** Spirale à mousse (pour la mousse de lait)
Frothing spring (for milk froth)

- K** Mélangeur (à lait chaud)
Mixer (for hot milk)

- L** Couvercle
Lid

- M** Joint
Seal

- N** Bouton marche arrêt
Start/stop button

- O** Rangement de la spirale à mousse
Storage area for frothing spring

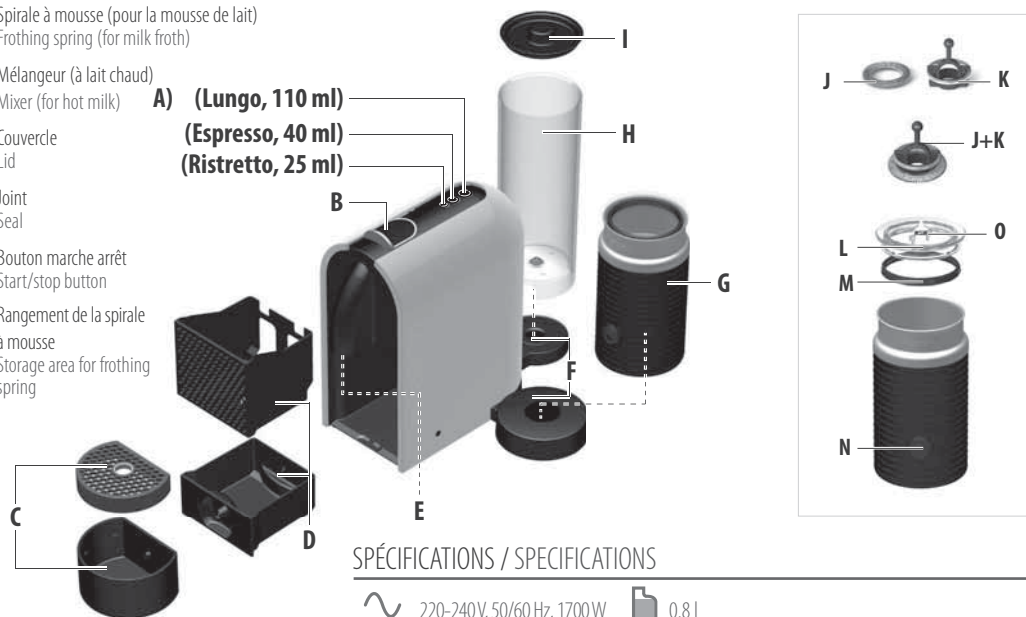

SPÉCIFICATIONS / SPECIFICATIONS

~ 220-240V, 50/60 Hz, 1700W 0.8 l

P_{max} 19 bar 213 mm 251 mm 365 mm

~ 4 kg 3593

PREMIERE UTILISATION OU APRÈS UNE LONGUE PERIODE DE NON-UTILISATION/ FIRST USE OR AFTER LONG PERIOD OF NON-USE

! Commencez par lire les consignes de sécurité pour éviter les risques de décharges électriques mortelles et d'incendie.
Read the safety precautions first to avoid risks of fatal electrical shock and fire.



FR
EN

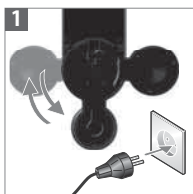

Choisissez la position du réservoir d'eau. Branchez la machine au réseau. Choose position for water tank. Plug the machine into the mains.

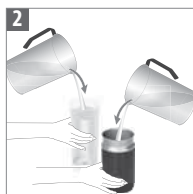

Rincez, puis remplissez le réservoir à eau d'eau potable. Rincez l'Aeroccino. Rinse the water tank before filling it with potable water. Rinse the Aeroccino.



! Insérez le bac d'égouttage, l'Aeroccino et le collecteur de capsules usagées. Pour votre sécurité, utilisez la machine uniquement avec le bac d'égouttage et le collecteur de capsules usagées en place.

! Insert the drip tray, Aeroccino and the capsule container in position. For your safety, operate the machine only with drip tray and capsule container in position.



Allumez la machine en poussant la fenêtre coulissante vers l'arrière de la machine. Voyant clignotant: chauffage pendant approx. 25 sec. Voyant allumé en continu: prêt. La machine peut être mise en mode Arrêt à tout moment quand la fenêtre coulissante est fermée en maintenant appuyé un des boutons tactiles pendant plus de 3 sec, confirmé par les 2 autres boutons clignotants.

Turn the machine ON by opening the slider and pushing it towards the back of the machine. Light will blink on one of the coffee touch controls: heating up for approximately 25 seconds. Steady light: ready. The machine can be turned into OFF mode at any time when slider is closed by pushing and holding any touch control for more than 3 sec, confirmed by the other 2 controls flashing.

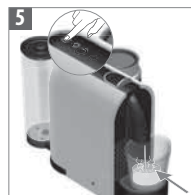

Placez un récipient sous l'orifice de sortie du café. Appuyez sur le bouton Lungo. Fermez la fenêtre coulissante pour rincer la machine. Répétez trois fois cette opération.

Place a container under coffee outlet. Press the Lungo control. Close the slider to rinse the machine. Repeat three times.

CONCEPT D'ÉCONOMIE D'ÉNERGIE/ ENERGY SAVING CONCEPT



Mise en mode Arrêt automatique: la machine s'arrêtera automatiquement après 9 minutes de non utilisation. Automatic OFF mode: the machine will turn into OFF mode automatically after 9 minutes of non use.



La machine peut être mise en mode Arrêt à tout moment. Fenêtre coulissante fermée, maintenez appuyé un bouton pendant plus de 3 secondes, jusqu'à ce que les autres 2 boutons clignotent.

The machine can be turned into OFF mode at any time when slider is closed by pushing any control for more than 3 sec., confirmed by the other 2 controls flashing.



Pour modifier le mode Arrêt automatique de 9 à 30 minutes, fermez la fenêtre coulissante et maintenez appuyées les touches Lungo et Ristretto plus de 3 secondes. Le bouton Espresso clignotera alors une fois. Pour restaurer le mode arrêt automatique à 9 minutes, répétez la même procédure. Le bouton Espresso clignotera trois fois pour confirmation.

To change automatic OFF mode from 9 to 30 minutes, when slider is closed press and hold both the Lungo and Ristretto controls for more than 3sec. Espresso control flashes once for confirmation. To revert back to 9 minutes, repeat the same procedure. Espresso control flashes 3 times for confirmation.

PRÉPARATION DU CAFÉ/ COFFEE PREPARATION

U MILK

FR

EN



1 Remplissez le réservoir d'eau avec de l'eau potable.
Fill the water tank with potable water.

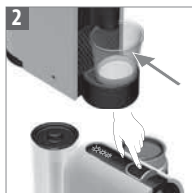

2 Placez une tasse sous l'orifice de sortie du café. Mettez la machine en marche en poussant la fenêtre coulissante ou en touchant les boutons. Lumière clignotante sur l'une des touches de café: chauffage pendant environ 25 secondes. Voyant allumé en continu: prêt. Place a cup under the coffee outlet. Turn machine ON by either pushing the slider or touching the controls. Light will blink on one of the coffee touch controls: heating up for approximately 25 seconds. Steady light: ready.

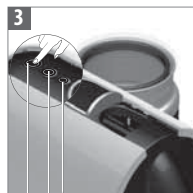

3 Sélectionnez le bouton Ristretto (25 ml), Espresso (40 ml) ou Lungo (110 ml), en fonction de la taille de tasse recommandée pour le Grand Cru choisi. Vous pouvez sélectionner le bouton du café désiré même pendant le temps de chauffage de la machine. Le café s'écoule alors automatiquement lorsque la machine est prête.
Select the Ristretto control (25ml), Espresso (40 ml) or Lungo (110 ml) based on the chosen Grand Cru recommended cup size. You can select the desired coffee size even when the machine is still heating up. The coffee will then flow automatically when the machine is ready.



La machine indique la taille de la tasse la plus fréquemment choisie (basée sur les 11 derniers cafés). Réglage d'usine: Espresso. Vous pouvez modifier ce réglage en sélectionnant n'importe quel autre bouton.
The machine selects the most frequently chosen cup size (based on last 11 coffees), Espresso as factory setting. You can change this by selecting any other control.

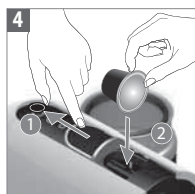

4 Ouvrez complètement la fenêtre coulissante et insérez une capsule Nespresso. Completely open the slider and insert a Nespresso capsule.



5 Fermez la fenêtre coulissante. La préparation s'arrête automatiquement.
Close the slider. Preparation will stop automatically.



6 Pour arrêter l'écoulement du café avant, touchez le bouton éclairé ou déplacez la fenêtre coulissante vers l'arrière de la machine jusqu'à ce qu'il s'arrête.
To stop the coffee flow touch the lit control or move the slider towards the back of the machine until it stops.



7 Pour allonger manuellement votre tasse, touchez moins de 4 secondes après la fin du café une des touches. Puis, appuyez à nouveau sur le bouton allumé pour arrêter le café.
To manually top up your coffee, touch any of the controls immediately from end of preparation and touch lit control again to stop. Max 4 seconds.



8 Pour modifier la taille de la tasse pendant la préparation, il suffit de toucher le nouveau bouton désiré. La machine s'arrête immédiatement si le volume de café extrait est plus grand que ce que propose le nouveau bouton sélectionné.
To change the selected cup size during brewing select the new desired control. The machine will immediately stop if the coffee volume extracted is larger than new desired control.

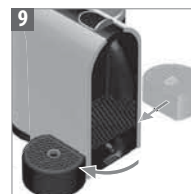

9 Pour insérer un verre à recettes, déplacez le support de tasse aimanté sur la gauche ou la droite. La capsule sera automatiquement éjectée.
To accommodate a milk recipe glass, shift the cup support to either the left or right side magnets. The capsule will be automatically ejected.

⚠ Utilisez l'Aeroccino uniquement avec le branchement fourni. ATTENTION: Risque d'électrocution et d'incendie!
Assurez-vous que le dessous de l'émulsionneur de lait est sec.
Only use the Aeroccino with the connector provided. WARNING: Risk of electrical shock and fire!
Make sure the under side of the milk frother is dry.

UMLK

PRÉPARATION DE LA MOUSSE DE LAIT/ MILK FROTH PREPARATION

FR



Conseil: Pour un résultat optimal de mousse de lait, utilisez du lait entier ou demi-écrémé à température réfrigérée (environ 4-6°).
TIP: For optimal milk froth, use whole or semi skimmed milk at refrigerated temperature (about 4-6 °C)



1 Fixez le fouet souhaité.
Attach the relevant whisk.

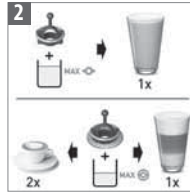

2 Remplissez le mousser à lait jusqu'à l'un des deux niveaux «max»
Fill milk frother up to one of the two "max" level.



3 Placez le couvercle sur l'Aeroccino. Pour un boisson chaude, pressez rapidement le bouton marche. Le bouton s'allume en rouge. Patientez 70-80 sec. Pour une mousse de lait froide, garder le bouton appuyé environ deux secondes. Le bouton s'allume en bleu. Patienter environ 60 sec.
Place the lid on the Aeroccino. For a hot preparation, briefly press button to start. Button lights up Red. Takes approx. 70-80 sec. For cold milk froth, keep button pressed for approx. 2 seconds. Button lights up Blue. Takes approx. 60 sec.

EN

NETTOYAGE/ CLEANING



Pour assurer des conditions hygiéniques, il est fortement recommandé de vider et nettoyer quotidiennement le collecteur de capsules usagées.
To ensure hygienic conditions, it is highly recommended emptying/cleaning the used capsule container every day.



4 Nettoyez après chaque utilisation. Utilisez uniquement des chiffons doux, ne jamais utiliser une brosse. Le réservoir à lait est résistant à l'eau. Ne pas mettre dans le lave-vaisselle.
Clean after each preparation. Only use non abrasive cloth, never use a brush. Jug is water proof. Do not put in dishwasher.

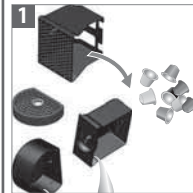

1 N'utilisez pas de produits de nettoyage agressifs ou abrasifs ou à base de solvants. Ne pas placer dans un lave-vaisselle. N'immergez jamais la machine dans l'eau, en totalité ou en partie.
Do not use any strong or abrasive cleaning agent or solvent cleaner. Do not put in a dishwasher. Never immerse the appliance or part of it in water.

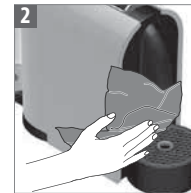

2 Nettoyez régulièrement l'orifice de sortie du café avec un tissu humide.
Clean the coffee outlet regularly with a damp cloth.

DÉTARTRAGE/DESCALING



Durée approximative de 15 minutes.
Duration approximately 15 minutes.

⚠ Prenez connaissance des consignes de sécurité indiquées sur le kit de détartrage et consultez le tableau pour connaître la fréquence d'utilisation (voir le paragraphe sur le détartrage dans ce manuel).
Read the safety precautions on the descaling package and refer to the table for the frequency of use (see Descaling section in this manual)

⚠ LE MODE DETARTRAGE

AVERTISSEMENT La solution de détartrage peut être nocive. Évitez tout contact avec les yeux, la peau et les surfaces. Afin d'éviter d'endommager votre machine, n'utilisez jamais un autre produit que le kit de détartrage Nespresso, disponible au Club Nespresso. Sur la base de la dureté de l'eau, le tableau suivant indique la fréquence de détartrage nécessaire, pour la performance optimale de votre machine. Pour toutes questions supplémentaires concernant le détartrage, contactez votre Club Nespresso.

⚠ DESCALING MODE

The descaling solution can be harmful. Avoid contact with eyes, skin and surfaces. Never use any product other than the Nespresso descaling kit available at the Nespresso Club to avoid damage to your machine. The following table will indicate the descaling frequency required for the optimum performance of your machine, based on water hardness. For any additional questions you may have regarding descaling, please contact the Nespresso Club.

Dureté de l'eau: Water hardness:			Détartrez après: Descale after:		°fH	Degré français French degree
°fH	°dH	CaCO ₃	Cups	(40ml)	°dH	Degré allemand German degree
36	20	360 mg/l	1000		°dH	Carbonate de calcium Calcium Carbonate
18	10	180 mg/l	2000		CaCO ₃	
0	0	0 mg/l	4000		CaCO ₃	

Kit de détartrage *Nespresso*: Ref. 3035/CBU-2

Nespresso descaling kit: Ref. 3035/CBU-2

UMLX

FR

EN

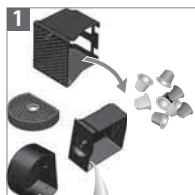

Videz le bac d'égouttage et le conteneur de capsules usagées.
Empty the drip tray and the used capsule container.



Remplissez le réservoir d'eau de 0,5 L d'eau et ajoutez le liquide de détartrage *Nespresso*.
Fill the water tank with 1 unit of *Nespresso* descaling liquid and add 0.5 L / 17 oz of water.



Placez un récipient (volume minimum: 0,6 L) sous l'orifice de sortie du café. Démarrez la machine en appuyant sur un des boutons de sélection.
Place a container (minimum volume: 0.6 L / 20 oz) under the coffee outlet. Activate the machine by pushing one of the cup selection touches.



i Voyant clignotant: en cours de chauffe.
Voyant allumé en continu: prêt
i Blinking light: heating up.
Steady light: ready

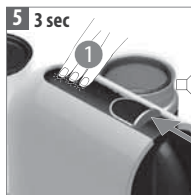

Pour enclencher le détartrage, après avoir verrouillé la fermeture coulissante, appuyez en même temps sur les 3 boutons de commande pendant au moins 3 secondes. Un court signal sonore confirmera l'enclenchement. Ouvrez la fenêtre coulissante.
To enter the descaling mode, at slider closed push all the 3 controls simultaneously for at least 3 sec. A short beep will confirm it. Open the slider.

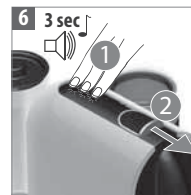

Appuyez sur les 3 boutons en même temps pendant au moins 3 secondes. Un court signal sonore confirmera l'enclenchement. Les boutons de commande se mettront à clignoter rapidement.
Verrouillez la fermeture coulissante pour lancer le détartrage. La machine s'arrête quand le réservoir d'eau est vide.
Push all the 3 controls simultaneously for at least 3sec. A short beep will confirm it. The control area will start blinking quickly. Close the slider to start descaling. Machine stops when water tank is empty.



Remplissez le réservoir d'eau avec la solution de détartrage usagée recueillie dans le récipient et touchez n'importe quel bouton pour répéter la procédure.
Refill the water tank with the used descaling solution collected in the container and touch any control to repeat the procedure.



Videz le réservoir d'eau, le bac à capsules, la grille d'égouttage, le support de tasse et rincez-les abondamment. Remplissez le réservoir d'eau avec de l'eau potable.
Puis, appuyez sur un des boutons pour rincer l'appareil. La machine s'arrête lorsque vous avez terminé.
Empty and rinse the water tank, capsule container, drip tray and cup support thoroughly. Fill water tank with potable water. When ready, touch any control to rinse the machine. Machine will stop when done.

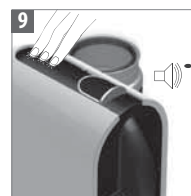

Pour quitter le mode détartrage, appuyez sur les 3 boutons en même temps pendant au moins 3 secondes. La machine émet un bip sonore pour confirmer l'opération. La machine est maintenant prête à l'emploi.
To exit the descaling mode, push all the 3 controls simultaneously for at least 3sec. A short beep will confirm this. The machine is now ready for use.

PROGRAMMATION DU VOLUME D'EAU/ PROGRAMMING THE VOLUME

FR
EN

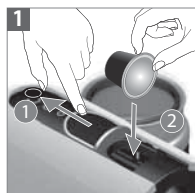

Chaque bouton peut être programmé. Ouvrez complètement la fenêtre coulissante et insérez une capsule Nespresso. Any control can be programmed. Completely open the slider and insert a Nespresso capsule.

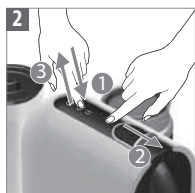

Appuyez et maintenez le bouton choisi lors de la fermeture de la fenêtre coulissante; relâchez le bouton lorsque le volume souhaité est atteint. Les 2 autres boutons clignotent pour confirmation. Touch and hold the control while closing the slider. Release control when desired volume is reached. The other 2 controls flash for confirmation.

RÉINITIALISATION DES RÉGLAGES USINE/ RESET TO FACTORY SETTINGS

U MILK

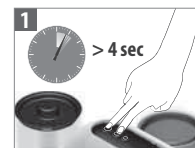

Appuyez et maintenez enfoncé les boutons Espresso & Lungo pendant au moins 4 secondes. L'autre bouton clignote pour confirmation. Press and hold the Espresso & Lungo controls together for at least 4 sec. The other control flashes for confirmation.

- i** Les réglages d'usine sont les suivants:
1. Pour les touches: Lungo: 110 ml, Espresso: 40 ml, Ristretto: 25 ml.
 2. Arrêt automatique après 9 minutes.
 3. Espresso est la taille de tasse la plus souvent sélectionnée avec 40 ml.
- i** Factory settings are:
1. Lungo, Espresso, Ristretto controls 110ml / 3.7oz, 40ml / 1.35 oz, 25ml / 0.84 oz.
 2. Automatic OFF mode after 9 minutes.
 3. Most frequently chosen cup size as Espresso control at 40ml / 1.35 oz.

VIDEZ L'APPAREIL avant une période d'inutilisation, de protection contre le gel ou avant une réparation/ EMPTYING THE SYSTEM before a period of non-use, for frost protection or before a repair



A noter, la machine reste bloquée pendant 10 minutes après la vidange! Retirez le réservoir d'eau. Placez un récipient sous l'orifice de sortie du café. To note, the machine remains blocked for 10 minutes after emptying! Remove the water tank. Place a container under the coffee outlet.

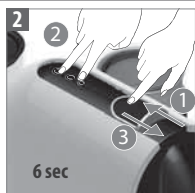

Ouvrez la fenêtre coulissante. Maintenez appuyé les boutons Ristretto et Lungo ensemble pendant au moins 6 sec. L'autre bouton clignote pour confirmation. Puis fermez la fenêtre coulissante pour démarrer l'opération. Open slider. Press and hold the Ristretto & Lungo controls together for at least 6 sec. The other control flash for confirmation. Then close the slider to start procedure.

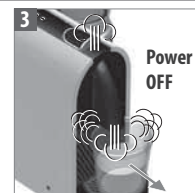

La machine passe en mode Arrêt automatique une fois la vidange terminée. Machine turns to OFF mode automatically when empty.

COLLECTE ET PROTECTION DE L'ENVIRONNEMENT/ DISPOSAL AND ENVIRONMENTAL PROTECTION

Cet appareil est conforme à la directive 2002/96/CE de l'UE. Les matériaux d'emballage et l'appareil contiennent des matériaux recyclables. Votre appareil contient des matériaux précieux qui peuvent être récupérés ou être recyclables. La séparation des déchets restants, en différentes catégories, facilite le recyclage des matières premières précieuses. Laissez votre appareil à un point de collecte. Vous pouvez obtenir des renseignements sur l'évacuation des déchets auprès de vos autorités locales. Nespresso s'engage à concevoir et fabriquer des appareils qui sont à la fois innovants, performants et conviviaux. Nous intégrons aussi des bénéfices environnementaux dans la conception de nos nouveaux et futurs appareils.

This appliance complies with the EU Directive 2002/96/EC. Packaging materials and appliance contain recyclable materials. Your appliance contains valuable materials that can be recovered or can be recyclable. Separation of the remaining waste materials into different types facilitates the recycling of valuable raw materials. Leave the appliance at a collection point. You can obtain information on disposal from your local authorities. Nespresso is committed to designing and making appliances that are innovative, high-performing and user-friendly. Now we are engineering environmental benefits into the design of our new and future machine ranges.



DÉPANNAGE/ TROUBLESHOOTING



FR

EN

Pas de lumière sur les boutons. → La machine est passée en mode Arrêt automatique; touchez l'un des boutons ou poussez sur la fenêtre coulissante. Vérifiez le secteur: prise, tension, fusible.

Pas de café, pas d'eau. → Vérifiez le réservoir d'eau, s'il est vide, remplissez-le avec de l'eau potable fraîche. Détartrez si nécessaire.

Le café n'est pas assez chaud → Préchauffez la tasse. Détartrez la machine si nécessaire.

La fenêtre coulissante ne se ferme pas complètement ou la machine ne démarre pas la préparation. → Videz le bac à capsules. Assurez-vous qu'aucune capsule ne soit bloquée à l'intérieur de la machine.

Fuite ou écoulement inhabituel du café. → Vérifiez que le réservoir d'eau soit correctement positionné.

Les voyants clignotent de l'arrière vers l'avant de la machine. → Videz le bac à capsules usagées et vérifiez qu'aucune capsule ne soit bloquée. Puis touchez un des boutons. Si le problème persiste, appelez le Club Nespresso.

Les voyants clignotent de l'avant vers l'arrière de la machine → Remplissez le réservoir d'eau. Si le problème persiste, appelez le Club Nespresso.

Les 3 voyants clignotent rapidement. → Quittez la procédure de détartrage, appuyez sur les 3 boutons en même temps pendant au moins 3 secondes. Débranchez la prise du secteur et rebranchez-la après 10 secondes. Si le problème persiste, appelez le Club Nespresso.

L'eau ou le café ne cesse de couler même en appuyant sur les boutons. → Déplacez la fenêtre coulissante vers l'arrière de la machine pour arrêter l'écoulement.

Le café ne s'écoule pas, uniquement de l'eau (bien qu'une capsule ait été introduite). → Vérifiez que la fenêtre coulissante soit complètement fermée. Si le problème persiste, appelez le Club Nespresso.

La machine se met en Arrêt automatique. → Pour économiser de l'énergie, la machine passe sur le mode Arrêt après 9 minutes de non-utilisation. Voir le paragraphe sur «Concept d'économie d'énergie».

No light on the controls. → The machine has turned to OFF mode automatically; touch one of the controls or push the slider. Check the mains: plug, voltage, fuse.

No coffee, no water. → Check the water tank, if empty, fill with cold, fresh, potable water. Descale it if necessary.

Coffee is not hot enough. → Preheat cup. Descale the machine if necessary.

The slider does not close completely or the machine doesn't start brewing. → Empty the capsule container. Check that no capsule is blocked inside the machine.

Leakage or unusual coffee flow. → Check that the water tank is correctly positioned.

Lights flash alternately from back to front. → Empty the used capsule container and check no capsules are blocked. Then touch any control. If problem persists, call the Nespresso Club.

Lights flash alternately from front to back. → Fill the water tank. If problem persists, call the Nespresso Club.

Lights flash quickly. → Exit descaling procedure, push all the 3 controls simultaneously for at least 3sec. Disconnect plug from the mains and reconnect after 10 sec. If problem persists, call the Nespresso Club.

Water or coffee flow does not stop pushing any control. → Move gently the slider towards the back of the machine to stop the flow.

No coffee, water just comes out (despite inserted capsule). → Pull the slider to ensure it is closed. If problem persists, call the Nespresso Club.

Machine turns to OFF mode. → To save energy the machine will turn to OFF mode after 9 minutes of non use. See paragraph on "Energy saving concept".

PANNE AU NIVEAU DE LA PRÉPARATION DE LA MOUSSE DE LAIT/TROUBLESHOOTING MILK FROTH PREPARATION

L'Aeroccino ne démarre pas → Vérifiez que le réservoir à lait est positionné correctement sur une base propre, Vérifiez que le fouet est bien attaché au pot correctement.

La qualité de la mousse de lait laisse à désirer → Vérifiez que vous utilisez du lait entier ou demi-écrémé à une température réfrigérée (environ 4-6°C). Vérifiez que vous utilisez le fouet approprié, et que le réservoir à lait est propre.

Le bouton rouge clignote → **a)** L'appareil est trop chaud/le réservoir à lait est trop chaud? Rincez le sous l'eau froide **b)** Le fouet n'est pas en place **c)** Il n'y a pas assez de lait. Remplissez le réservoir à lait jusqu'à l'un des deux niveaux «max»

Le lait déborde → Vérifiez que vous utilisez le fouet approprié, et vérifiez l'indication de niveau correspondant

Aeroccino does not start → Be sure to position the jug correctly on a clean base. Be sure to attach the whisk to the jug correctly

Quality of milk froth not up to standard → Be sure to use whole or semi-skimmed milk at refrigerated temperature (about 4-6 °C) Be sure to use the appropriate whisk and the jug is clean

Red Button blinking → **a)** The appliance is too hot. Rinse it under cool water **b)** Whisk is missing **c)** Not enough milk. Fill milk frother up to one of the two "max" level.

Milk Overflows → Be sure to use the appropriate whisk and check the corresponding indicator level

UNE GARANTIE LIMITEE/ LIMITED WARRANTY



FR

FR. Votre appareil est garanti pour une période de 3 ans pièces et 2 ans main d'œuvre à partir de la date d'achat. Les 2 premières années, Magimix réparera ou remplacera, à sa discrétion, tout produit défectueux, sans frais supplémentaires pour son propriétaire. La 3ème année Magimix prend à sa charge les pièces, la main d'œuvre est à la charge du propriétaire. B. Votre appareil est garanti pour une période de 2 ans pièces et main d'œuvre à partir de la date d'achat. Pendant cette période, Magimix réparera ou remplacera, à sa discrétion, tout produit défectueux, sans frais supplémentaires pour son propriétaire.

EN

FR et B. Pour bénéficier de la garantie, vous devez présenter la preuve d'achat originale. Cette garantie exclut les dommages résultant : de chute ou choc, d'un usage ou d'un entretien incorrect non conforme au mode d'emploi (en particulier: de l'absence de détartrage ou d'un détartrage non conforme), de la modification ou la réparation non autorisée du produit, d'événements extérieurs (incendie, inondation, . . .), d'une usure normale, d'un usage professionnel. Les produits de remplacement ou les pièces réparées seront exclusivement garanties pour la part non expirée de la garantie initiale ou pendant six mois, la durée retenue étant la plus longue. Cette garantie est valable uniquement dans le pays d'achat ou dans d'autres pays où Magimix vend et entretient le même modèle, avec des spécifications techniques identiques. Sauf dans la mesure où cela est prévu par la législation en vigueur, les conditions de cette garantie limitée n'excluent, ni ne restreignent, ni ne modifient les droits légaux obligatoires relatifs à votre achat du produit, voire y sont complémentaires. Seul l'usage des capsules *Nespresso* garantit le bon fonctionnement et la longévité de votre machine *Nespresso*. Tout dommage ou dysfonctionnement occasionné par l'utilisation de capsules autres que de marque *Nespresso* ne sera pas couvert par cette garantie.

UK & ROI. Should your machine have a genuine manufacturing fault, you must return it to the retailer within 28 days of purchase. Outside of 28 days, please contact *Nespresso* on 0800 442 442. Your machine is guaranteed for 3 years for parts and labour from the date of purchase. To take advantage of this guarantee, you must present your proof of purchase. This guarantee excludes damage resulting from: a fall or impact, incorrect handling not in compliance with the instructions for use, insufficient aftercare or cleaning, external events (fire, flood, etc.), commercial use (including small offices). Under no circumstances shall the application of this guarantee give rise to the complete replacement of the machine or entitle the consumer to damages. The guarantee period commences from the date of purchase and will not be extended due to any claims made during this period. This guarantee only applies to products purchased and located in the U.K. and R.O.I. Only the use of *Nespresso* capsules will guarantee the proper functioning and lifetime of your *Nespresso* machine. Any defect resulting from the usage of non-genuine *Nespresso* capsules will not be covered by this warranty.

CONTACTEZ LE CLUB *NESPRESSO*/ CONTACT THE *NESPRESSO* CLUB

Si vous avez besoin d'informations supplémentaires, en cas de problèmes ou simplement pour demander conseil, appelez le Club *Nespresso* ou votre revendeur *Nespresso* agréé. Les coordonnées de votre Club *Nespresso* le plus proche ou de votre représentant *Nespresso* peuvent être trouvées dans le dossier «Bienvenue chez *Nespresso*» dans la boîte de votre machine ou sur www.nespresso.com

As we may not have foreseen all uses of your appliance, should you need any additional information, in case of problems or simply to seek advice, call the *Nespresso* Club or your *Nespresso* authorised representative. Contact details for your *Nespresso* Club or your *Nespresso* authorised representative can be found in the «Welcome to *Nespresso*» folder in your machine box or at www.nespresso.com

Gebruikershandleiding

Nespresso – een exclusief systeem voor een perfecte espresso, kopje na kopje. Alle *Nespresso* machines hebben een uniek extractiesysteem dat een werkdruk van maximaal 19 bar garandeert. Alle parameters zijn daarbij uiterst nauwkeurig afgestemd zodat alle aroma's van de verschillende Grands Crus volledig vrijkomen, de koffie zijn bod.

INHOUD

Veiligheidswenken	17-19
Overzicht	20
Specificaties	20
Eerste gebruik of na lange periode van niet-gebruik	21
Energiebesparingsconcept	21
Koffie maken	22
Melkschuim bereiden	23
Reinigen	23
Ontkalken	23-24
Het volume programmeren	25
Fabrieksinstellingen herstellen	25
Het systeem legen	25
Verwerking en milieubescherming	25
Storingen opsporen en verhelpen	26
Problemen met het bereiden van melkschuim	26
<i>Nespresso</i> garantie	27
<i>Nespresso</i> contacteren	27

VEILIGHEIDSMATREGELEN



Gevaar – De veiligheidsvoorschriften worden bij de machine geleverd. Lees deze voorschriften aandachtig door voordat u uw nieuwe machine voor het eerst gebruikt. Bewaar ze op een veilige plek, zodat u ze later als referentie kunt inzien.

Gevaar – Dit pictogram duidt op gevaar. Lees de veiligheidsmaatregelen om persoonlijke letsels en schade te voorkomen.

Informatie – Dit pictogram verwijst naar de instructies voor een correct en veilig gebruik van uw machine.

- Deze machine is bedoeld voor de bereiding van recepten volgens de aanwijzingen die in deze handleiding opgenomen zijn.
- Gebruik deze machine uitsluitend voor doeleinden waarvoor het ontworpen is.
- Deze machine is bedoeld voor gebruik binnenshuis en het mag daarom uitsluitend bij normale temperaturomstandigheden worden gebruikt.
- Bescherm de machine tegen directe zoninvloed, langdurige blootstelling aan opspattend water en vocht.
- Deze machine is uitsluitend bedoeld voor huishoudelijk en dergelijk gebruik, zoals: personeelskantines in winkels, kantoor- en overige werk-omgevingen; door gasten van hotels, motels en overige verblijfsruimten; bed & breakfast, etc.
- Deze machine mag gebruikt worden door kinderen vanaf 8 jaar en door personen met beperkte fysieke, sensorische of mentale capaciteiten, of met een gebrek aan kennis en ervaring, indien zij onder toezicht staan of wanneer zij instructies hebben gekregen over het veilig gebruik en de mogelijke gevaren. Kinderen dienen niet met de machine te spelen. Schoonmaken en onderhoud mag niet gebeuren door kinderen zonder toezicht.
- Plaats de machine buiten bereik van kinderen.

- De fabrikant aanvaardt geen enkele aansprakelijkheid en de garantie is niet van toepassing bij enige vorm van commercieel gebruik, oneigenlijke bediening of gebruik van het apparaat, schade die het gevolg is van gebruik voor andere doeleinden, onjuiste bediening, reparatie door niet-bevoegde personen of veronachtzaming van de gebruiksvorschriften.
- Als de voedingskabel beschadigingen vertoont, dan dient deze door de fabrikant, een servicebedrijf of een ander bevoegd bedrijf vervangen te worden.
- Gebruik de machine niet als de kabel beschadigd is. Breng het apparaat terug naar de *Nespresso Club*. Gebruik indien noodzakelijk uitsluitend een geaarde verlengkabel, waarvan de kerndiameter minimaal 1,5 mm² bedraagt, of die geschikt is voor het vermogen.
- Om schade te voorkomen mag de machine in geen geval geplaatst worden in de nabijheid of op warme oppervlakken zoals verwarmingsradiatoren, fornuizen, ovens, gasbranders, open vuur of dergelijke.
- Plaats de machine altijd op een vlakke en stabiele ondergrond. Het oppervlak moet bestendig zijn tegen hitte en vloeistoffen als water, koffie, ontkalkingsmiddel en dergelijke.
- Neem de voedingskabel uit het stopcontact als u de machine lange tijd achtereen niet gebruikt.
- Verwijder de stekker uit het stopcontact door aan de stekker te trekken – niet aan de voedingskabel; de kabel kan daarbij namelijk beschadigd raken.
- Vóór het schoonmaken of bij machineonderhoud de stekker uit het stopcontact verwijderen en machine laten afkoelen.
- Raak de voedingskabel nooit met natte handen aan.
- Dompel de machine of onderdelen van dit apparaat in geen geval onder in water of andere vloeistoffen.
- Machine en machineonderdelen in geen geval in de vaatwasser plaatsen.
- Elektriciteit en water gaat niet samen en kan resulteren in elektrocutie.
- Machine niet openmaken. Levensgevaarlijke elektrische spanning!
- Plaats geen voorwerpen in de openingen van de machine. Daarbij bestaat de kans op brand of elektrische schokken!
- Een beschadigde machine kan elektrische schokken, brandwonden en brand veroorzaken.
- Klap de capsulehouder steeds helemaal dicht en open deze in geen geval tijdens gebruik! Gevaar voor verbranding!
- Plaats uw vingers nooit onder de uitloop – vermijd brandwonden.
- Plaats nooit uw vingers in de capsule-ruimte of in het inlegmechanisme. Gevaar voor persoonlijke letsels!
- Als de capsule niet geperforeerd is door de messen in de capsulehouder, kan er water langs de capsule geperst worden, waardoor de machine beschadigd kan raken.
- Gebruik nooit een beschadigde of vervormde capsule. Als er een capsule geblokkeerd zit in de capsule-ruimte, schakel dan de machine eerst uit en trek de stekker uit het stopcontact alvorens andere handelingen te verrichten. Neem contact op met de *Nespresso Club*.
- Vul het waterreservoir altijd met vers, koud drinkwater.
- Maak het waterreservoir leeg als u de machine langere tijd niet gebruikt (tijdens vakanties etc.).

Voorkom het risico op elektrocutie en brand

- Bij noodgevallen: de stekker direct uit het stopcontact verwijderen.
- Sluit de machine alleen aan op een geschikt en goed bereikbaar stopcontact met randaarde. Het apparaat mag pas na de installatie aangesloten worden. Controleer of de netspanning overeenkomt met de spanning die op het typeplaatje van het apparaat aangeduid.
- Deze machine mag enkel aangesloten worden na de installatie.
- Trek de kabel niet over scherpe randen en zorg dat ze niet bekneld raakt of naar beneden hangt.
- Voorkom blootstelling van de kabel aan hitte of vocht.

Voorkom kans op letsels tijdens gebruik.

- Laat de machine nooit onbewaakt achter tijdens gebruik.
- De machine niet gebruiken als het beschadigd is of niet naar behoren werkt. Verwijder de stekker in een dergelijk geval direct uit het stopcontact. Neem contact op met de *Nespresso Club* voor onderzoek, reparatie of afstelling.

- Vervang het water alvorens de machine opnieuw in gebruik te nemen na een weekend of vergelijkbaar tijdsbestek.
 - Gebruik deze machine nooit zonder geplaatste lekbak en rooster om te voorkomen dat er water terecht komt op de oppervlakken rondom het apparaat.
 - Gebruik geen agressieve schoonmaakmiddelen of oplosmiddelen. Gebruik een vochtige doek en een mild schoonmaakmiddel om het oppervlak van de machine schoon te maken.
 - Verwijder na het uitpakken van de machine de plasticfolie van het lekbakrooster en gooi het weg.
 - Deze machine werd ontworpen voor *Nespresso* koffiecapsules die exclusief verkrijgbaar zijn via de *Nespresso Club*. De kwaliteit van *Nespresso* kan alleen worden gegarandeerd bij gebruik van de (originele) *Nespresso* capsules in de daarvoor geschikte *Nespresso* machine.
 - Voor uw eigen veiligheid mogen er uitsluitend onderdelen en accessoires van *Nespresso* worden gebruikt, die speciaal voor uw machine bestemd zijn.
- Alle *Nespresso* machines worden streng gecontroleerd. Steekproefsgewijs worden er machines getest in de praktijk. Om die reden kunnen bepaalde apparaten sporen van gebruik vertonen.
 - *Nespresso* behoudt zich het recht voor deze instructies te wijzigen zonder voorafgaande kennisgeving.

Ontkalken

- Bij correct gebruik zorgt het *Nespresso* ontkalkingsmiddel ervoor dat uw machine de hele levensduur lang goed werkt en dat uw koffiebeleving net zo perfect blijft als op de eerste dag. In de gebruikshandleiding die u bij de *Nespresso* ontkalkingsset aantreft, staat precies aangegeven hoeveel ontkalkingsmiddel u moet gebruiken, en welke procedure u dient te volgen.

BEWAAR DEZE GEBRUIKS- AANWIJZING OP EEN VEILIGE PLAATS

**Als het apparaat wisselt van
eigenaar, geef deze gebruiks-
aanwijzing er dan bij.**



Deze gebruiksaanwijzing is ook als PDF te downloaden op de website www.nespresso.com

OVERZICHT

NL Inhoud verpakking



Koffiemachine



Nespresso Grand Cru capsuleset



"Welcome to Nespresso" mapje



Gebruikershandleiding

A Softtoetsen. Alle toetsen werken door aanraking.
Ristretto toets
Espresso toets
Lungo toets

J Opschuimveer
(voor melkschuim)

B Slider voor het inleggen van capsules

K Mixer (voor warme melk)

C Regelbaar kopjesrooster en lekrooster

L Deksel

D Reservoir voor gebruikte capsules

M Afdichting

E Koffie-uitloop

N Start/Stop-knop

F Regelbare arm van het waterreservoir

O Opslag voor opschuimveer

G Aeroccino-melkopschuimer

H Waterreservoir

I Deksel van het waterreservoir

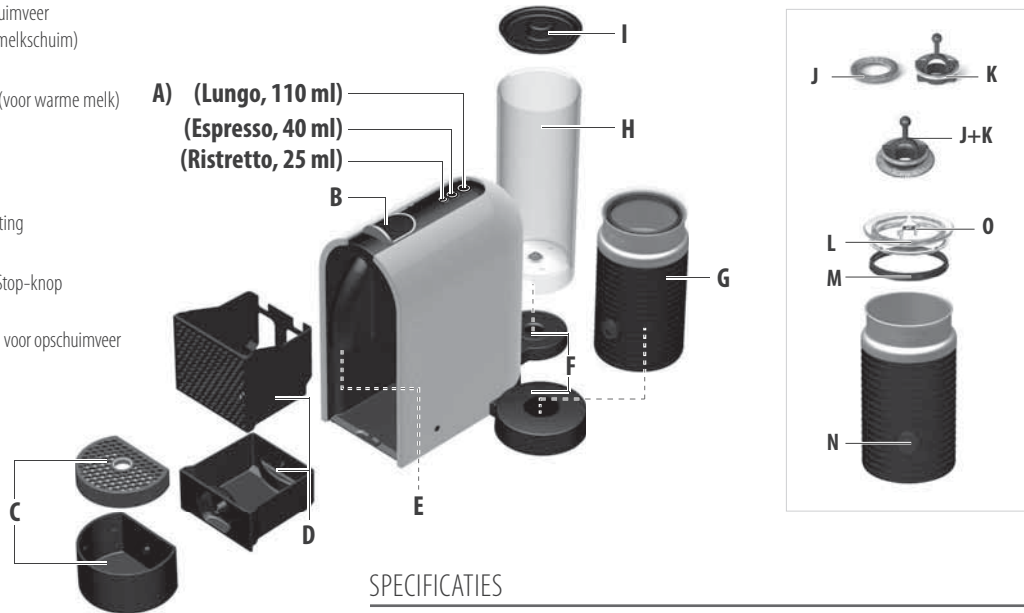

SPECIFICATIES

220-240 V, 50/60 Hz, 1700W 0.8 l

P_{max} 19 bar 213 mm 251 mm 365 mm

~ 4 kg 3593

⚠ Lees eerst de veiligheidswenken om de kans op levensgevaarlijke elektrische schokken en brand te vermijden.

U MILK

EERSTE GEBRUIK OF NA LANGE PERIODE VAN NIET-GEBRUIK

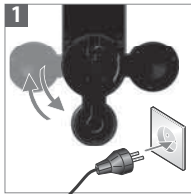

1 Kies de positie voor het waterreservoir. Steek de stekker van de machine in het stopcontact.



2 Spoel het waterreservoir af alvorens dit te vullen met drinkwater. Spoel de Aeroccino om.

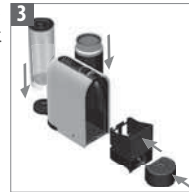

⚠ Plaats het lekbakje, de Aeroccino en het capsulereservoir op hun plaats. Gebruik voor uw veiligheid de machine enkel met het lekbakje en het capsulereservoir op de juiste plaats.

NL

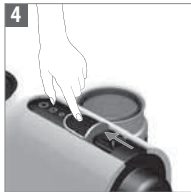

4 Zet de machine op ON door de slider te openen en deze naar de achterkant van de machine te duwen. Knipperend lampje op een van de koffietoetsen: verwarmt circa 25 seconden voor. Lampje stopt met knipperen: klaar voor gebruik. De machine kan op ieder moment in de OFF stand worden gezet door een van de toetsen langer dan 3 seconden in te drukken. Ter bevestiging gaan de andere twee toetsen knipperen.

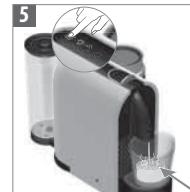

5 Zet een reservoir onder de koffie-uitloop. Druk op de Lungo toets. Sluit de slider om de machine te spoelen. Herhaal deze handeling 3 maal.

ENERGIEBESPARINGSCONCEPT



1 Automatische OFF stand: de machine gaat automatisch in de OFF stand nadat deze 9 minuten lang niet is gebruikt.



2 De machine kan op ieder moment in de OFF stand worden gezet als de capsulehouder dicht is, door een van de toetsen langer dan 3 seconden in te drukken. Ter bevestiging gaan de andere twee toetsen knipperen.

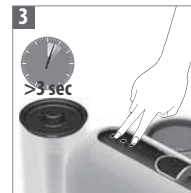

3 Om de OFF stand automatisch te wijzigen van 9 naar 30 minuten, sluit u de slider, en houdt u de Lungo en de Ristretto toetsen langer dan 3 seconden ingedrukt. Espresso toets knippert 1 keer. Om terug te zetten naar 9 minuten, herhaalt u dezelfde procedure. Espresso knippert 3 keer.

KOFFIE MAKEN

NL



1 Vul het waterreservoir met drinkwater.

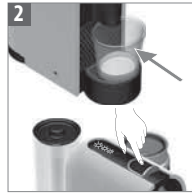

2 Zet een kopje onder de koffie-uitloop. Zet de machine op ON door op de slider te drukken of door op de Soft Touch Area te drukken. Knipperend lampje op een van de koffietoetsen: verwarmt circa 25 seconden voor. Lampje stopt met knipperen: klaar voor gebruik.

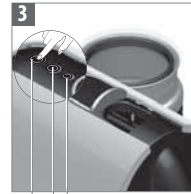

3 Selecteer de Ristretto (25 ml), Espresso (40 ml) of Lungo (110 ml) toets, afhankelijk van de door de Grand Cru aanbevolen kopgrootte. Zelfs wanneer de machine voorverwarmt, kunt u de gewenste koffietoets selecteren. De koffie zal dan automatisch uitlopen wanneer de machine klaar is.

Ristretto 25 ml
Espresso 40 ml
Lungo 110 ml

i De machine stelt u de meest frequente kopgrootte voor (op basis van de laatste 11 kopjes), Espresso als fabrieksinstelling. U kunt dit wijzigen door een andere kopgroottetoets te selecteren.

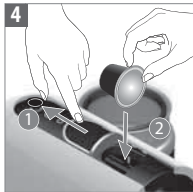

4 Open de slider helemaal en plaats een Nespresso capsule.



5 Sluit de slider. De bereiding stopt automatisch.

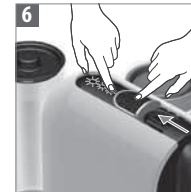

6 Om de koffie-uitloop eerder te stoppen, drukt u de actieve toets in of verplaatst u de slider naar de achterkant van de machine totdat deze stopt.



7 Om uw koffie handmatig bij te vullen, drukt u een van de kopgroottetoetsen in binnen 4 seconden na het bereiden en drukt u de actieve toets nogmaals in om de machine te stoppen.



8 Om de geselecteerde kopgrootte te wijzigen tijdens het bereiden selecteert u de nieuwe gewenste kopgroottetoets. Deze machine stopt onmiddellijk als het geëxtraheerde koffievolume al meer is dan de nieuwe gewenste kopgrootte.

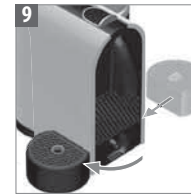

9 Om een melkreceptglas te plaatsen, schuift u de kophouder naar de magneten aan de linker- of rechterzijde. De capsule wordt automatisch uitgeworpen.

MELKSCHUIM BEREIDEN

⚠ Gebruik de Aeroccino alleen met de bijgeleverde connector. WAARSCHUWING: Risico op elektrische schokken en brand! Zorg ervoor dat de onderkant van de melkopschuimer droog is.



TIP: Gebruik voor optimaal melkschuim gekoelde volle of halfvolle melk met een gekoelde temperatuur van ongeveer 4 tot 6 °C.



1 Plaats de juiste klopper.

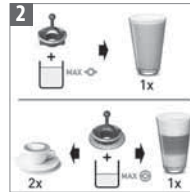

2 Vul de melkopschuimer tot een van de beide 'max'-niveaus.



3 Plaats het deksel op de Aeroccino. Voor een bereiding van warm melkschuim drukt u kort op de startknop. De knop gaat rood branden. Dit duurt ongeveer 70 tot 80 sec. Voor koud melkschuim houdt u de knop ongeveer twee seconden ingedrukt. De knop gaat blauw branden. Dit duurt ongeveer 60 sec.



4 Reinig na elke bereiding. Gebruik alleen een zachte doek, geen borstel. De beker is waterdicht. Niet in de vaatwasser zetten.

REINIGEN



Om hygiënische redenen is het aangewezen het capsulereservoir elke dag te ledigen/schoon te maken.

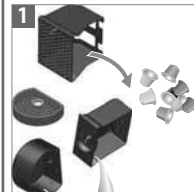

1 Gebruik geen agressieve schoonmaakmiddelen of oplosmiddelen. Zet de machine niet in de vaatwasser. Dompel de machine of een deel ervan nooit onder in water.

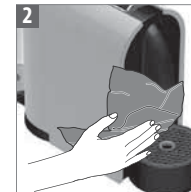

2 Reinig de koffie-uitloop regelmatig met een vochtige doek.

ONTKALKEN



Deze handeling duurt ongeveer 15 minuten.

⚠ Lees de veiligheidswenken op de ontkalkingsverpakking en raadpleeg de tabel voor de gebruiksfrequentie (zie de paragraaf 'Ontkalken' in deze handleiding)

⚠ ONTKALKFUNCTIE

De ontkalkingsoplossing kan gevaarlijk zijn voor uw gezondheid. Vermijd contact met de ogen, de huid en materialen/oppervlakken. Gebruik uitsluitend de Nespresso ontkalkingssets die verkrijgbaar zijn via de Nespresso Club, anders riskeert u beschadiging van de machine. Het overzicht toont de ontkalkingsfrequentie voor een optimaal gebruik van uw machine, gebaseerd op de waterhardheid. Voor verdere informatie kan u terecht bij de Nespresso Club.

Hardheid van het water:		Ontkalken na:		°fH	Franse hardheidsgraad
°fH	°dH	CaCO ₃	Cups (40ml)	°dH	Duitse hardheidsgraad
36	20	360 mg/l	1000	CaCO ₃	Calciumcarbonaat
18	10	180 mg/l	2000		
0	0	0 mg/l	4000		

Nespresso ontkalkingsset: Artikelnummer 3035/CBU-2

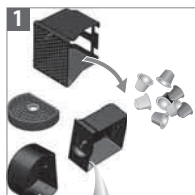

1 Maak de lekbak en het opvangbakje voor gebruikte capsules leeg.



2 Vul het waterreservoir met 1 zakje Nespresso ontkalkingsvloeistof en voeg 0,5 liter water toe.



3 Plaats een reservoir (minimumvolume: 0,6 l) onder de koffie-uitloop. Schakel de machine in door middel van een van de kopselectietoetsen.



4 **i** Indicatieled knippert: voorverwarming. Lampje stopt met knipperen: klaar voor gebruik.

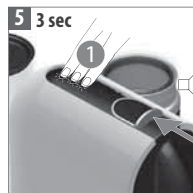

5 **3 sec** Om de ontkalking-modus te activeren, drukt u met een gesloten glijder tegelijkertijd gedurende ten minste 3 seconden op alle 3 de knopjes. U hoort een korte pieptoon ter bevestiging. Open de slider.

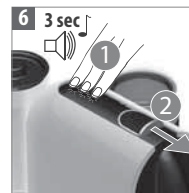

6 **3 sec** Drukt u langer dan 3 seconden op alle 3 toetsen tegelijk. U hoort een korte pieptoon ter bevestiging. De lampjes beginnen snel te knipperen. Sluit de glijder om met ontkalken te beginnen. De machine stopt wanneer het waterreservoir leeg is.



7 Vul het waterreservoir opnieuw met de gebruikte ontkalkingsvloeistof die is opgevangen in het reservoir en druk op een van de toetsen om de procedure te herhalen.



8 Leeg het waterreservoir en spoel dit goed af, evenals het capsulereservoir, de lekbak en het kopjesrooster. Vul het waterreservoir met drinkwater. Wanneer dit klaar is, drukt u op een toets om de machine te spoelen. De machine stopt als dit klaar is.

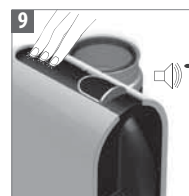

9 Om de ontkalkingsmodus te verlaten, drukt u langer dan 3 seconden op alle 3 toetsen tegelijk. Ter bevestiging hoort u een kort geluid. De machine is nu klaar voor gebruik.

HET WATERVOLUME PROGRAMMEREN

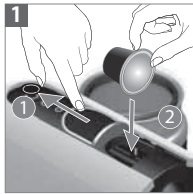

1 Iedere toets kan worden geprogrammeerd. Open de slider helemaal en plaats een Nespresso capsule.

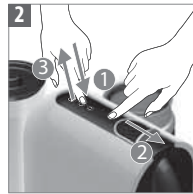

2 Houd de toets ingedrukt terwijl u de slider sluit. Laat de toets los wanneer het gewenste volume is bereikt. De andere 2 toetsen knipperen.

FABRIEKINSTELLINGEN HERSTELLEN

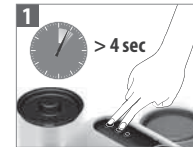

Houd de Espresso en Lungo knop langer dan 4 seconden ingedrukt. De andere toetsen knipperen ter bevestiging.

- i** De fabriekinstellingen zijn:
1. Lungo, Espresso, Ristretto knop 110ml / 40ml / 25ml
 2. Automatische OFF stand na 9 minuten.
 3. Meest frequent gekozen kopgrootte Espresso 40 ml

LEEG HET SYSTEEM voordat u de machine een periode niet gebruikt, ter bescherming tegen vorst of vóór een reparatie



1 Let op: de machine blijft na het legen 10 minuten lang geblokkeerd! Verwijder het waterreservoir. Zet een reservoir onder de koffie-uitloop.

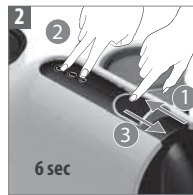

2 Open de slider. Houd de Ristretto en de Lungo toetsen tegelijk 6 seconden ingedrukt. De andere toets knippert. Sluit de capsulehouder om de procedure te starten.

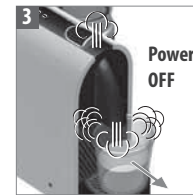

3 De machine gaat automatisch in de OFF stand wanneer deze leeg is.

AFVALVERWIJDERING EN MILIEUBESCHERMING

Dit apparaat voldoet aan de voorschriften van de EU Richtlijn 2002/96/EC. Bij de productie van verpakking en apparaat wordt gebruik gemaakt van recyclebare materialen. Uw machine is samengesteld uit waardevolle materialen, die aan het einde van de levensduur geschikt zijn voor hergebruik of recycling. Door selectieve scheiding van restafval draagt u bij aan een beter hergebruik van waardevolle grondstoffen. Lever uw oud Nespresso streeft ernaar machines te ontwerpen en te maken die innovatief, krachtig en gebruiksvriendelijk zijn. Wij integreren tevens milieuvordelen in het ontwerp van onze nieuwe en toekomstige machinereeksen.



STORINGEN OPSPOREN EN VERHELPEN

NL

De lampjes op de kopselectietoetsen branden niet. → De machine is automatisch naar de OFF stand gegaan; druk op een van de kopselectietoetsen of duw tegen de slider. Controleer de netspanning: stekker, voltage, zekering.

Geen koffie, geen water. → Controleer of het waterreservoir gevuld is. Zoniet, vul het dan met koud drinkwater. Ontkalk de machine zonodig.

Koffie is niet warm genoeg. → Verwarm de kopjes voor. Ontkalk de machine zonodig.

De slider sluit niet helemaal of de machine begint niet met de bereiding. → Leeg het capsulereservoir. Controleer of er geen capsule vastzit in de machine.

Lekkage of vreemde doorstroming van koffie. → Controleer of het waterreservoir juist is aangebracht.

De lampjes knipperen regelmatig van achter naar voren. → Leeg het reservoir voor gebruikte capsules en controleer of hierin geen capsule vastzit. Druk vervolgens op een toets. Als het probleem aanhoudt, belt u de Nespresso Club.

De lampjes knipperen regelmatig van voren naar achteren. → Vul het waterreservoir. Als het probleem aanhoudt, belt u de Nespresso Club.

De lampjes knipperen snel. → Verlaat de ontkalkingsprocedure, drukt u langer dan 3 seconden op alle 3 toetsen tegelijk. Ontkoppel de machine en schakel opnieuw aan na 10 sec. Bel zonodig de Nespresso Club.

Het water of de koffie stopt niet met lopen na het drukken op de knoppen. → Schuif de slider voorzichtig naar achteren om het doorlopen te stoppen.

Er komt geen koffie, maar alleen water uit de machine (terwijl er wel een capsule geplaatst is). → Trek aan de slider om er zeker van te zijn dat deze is gesloten. Neem bij problemen contact op met de Nespresso Club.

Machine gaat naar de OFF stand. → Om energie te besparen, schakelt de machine 9 minuten na gebruik vanzelf uit. Zie de paragraaf over het 'Energiebesparingsconcept'.

PROBLEMEN MET HET BEREIDEN VAN MELKSCHUIM

Aeroccino start niet → Zorg ervoor dat u de beker juist en op een schone voet plaatst. Zorg ervoor dat u de klopper juist in de beker plaatst.

De kwaliteit van het melkschuim is niet goed → Gebruik gekoelde volle of halfvolle melk met een temperatuur van ongeveer 4 tot 6 °C. Zorg ervoor dat u de juiste klopper gebruikt en dat de beker schoon is.

De rode knop knippert → **a)** het apparaat is te warm. Spoel deze af onder koud water. **b)** De klopper ontbreekt. **c)** Er zit niet voldoende melk in. Vul de melkopschuimer tot een van de beide 'max'-niveaus.

De melk overstromt → Zorg ervoor dat u de juiste klopper gebruikt en controleer of u het juiste indicatieniveau hebt gebruikt.

BEPERKTE GARANTIE

NL.

Vanaf de aankoopdatum verleent Magimix 2 jaar volledige garantie op voorkomende materiaal- en constructiefouten van het apparaat. Om van de garantie gebruik te kunnen maken dient u de koopbon te overleggen.

Van deze garantie is uitgesloten, schade tengevolge van: vallen of stoten, verkeerde behandeling, niet overeenkomstig de gebruiksaanwijzing, bij gebruik van de machine met capsules die niet door *Nespresso*® zijn gemaakt, externe gebeurtenissen (brand, overstroming enz.), beroepsmatig gebruik

De importeur kan, uitsluitend naar haar eigen keuze, het defecte apparaat of onderdelen vervangen of repareren. Toepassing van deze garantie kan in geen geval aanspraak geven op schadevergoeding. De toepassing van de garantie brengt geen verlenging van de garantieperiode met zich mee.

Deze garantie is alleen van toepassing voor producten gekocht en gebruikt in Nederland.

Het transport van het apparaat naar een Klantenservice of een winkel is voor rekening van de eigenaar.

Voor alle service inzake Magimix *Nespresso* verzoeken wij u 24/7 contact op te nemen met de *Nespresso Club Service* via het gratis 0800- nummer 0800 022 23 20 of per gratis fax 0800 329 63 77.

B.

Vanaf de aankoopdatum heeft u 2 jaar garantie op de onderdelen en op de arbeidsloon van het apparaat

Van deze garantie is uitgesloten, schade tengevolge van: vallen of stoten, verkeerde behandeling, niet overeenkomstig de gebruiksaanwijzing, bij gebruik van de machine met capsules die niet door *Nespresso*® zijn gemaakt, reparatie uitgevoerd door onbevoegde personen, onvoldoende onderhoud of reiniging, externe gebeurtenissen (brand, overstroming enz.), beroepsmatig gebruik.

Om van de garantie gebruik te kunnen maken dient u de koopbon te overleggen.

De importeur kan, uitsluitend naar haar eigen keuze, het defecte apparaat of onderdelen vervangen of repareren. Toepassing van deze garantie kan in geen geval aanspraak geven op schadevergoeding.

De toepassing van de garantie brengt geen verlenging van de garantieperiode met zich mee.

Deze garantie is alleen van toepassing voor producten gekocht en gebruikt in België.

Het transport van het apparaat naar een Klantenservice of een winkel is voor rekening van de eigenaar.

CONTACT OPNEMEN MET DE *NESPRESSO CLUB*

Neem voor aanvullende informatie, bij problemen of voor advies contact op met de *Nespresso Club*. De contactgegevens van uw dichtstbijzijnde *Nespresso Club* zijn opgenomen in de map 'Welkom in de Wereld van *Nespresso*' die u aantreft in de machineverpakking of zijn te vinden op de website www.nespresso.com





AU 1800623033
AT 0800 216251
BE 0800 162 64
BH 80001999
CH 0800 55 52 53
CY 80002223
CZ 800263333
DE 08001818 444
DK 80909600
DO 1 809 508 5000
EG 202 22 66 8032

ES 900 259 259
FI 08001 77601
FR 0800555253
GF 594 594 38 42 41
GP 0800 26 8001
GR 8001171300
HU 06 80 06 80 2582 80
IT 800 39 20 29
JO 962 79 9 835 835
KW 965 249 22 600

LB 961 5 953 700
LU 8002 26 33
MA 0801 00 77 02
MU 230 206 9401
MO 0800 00 3850
MF/SX 590 590 871570
NL 0800 022 2320
NO 800 87 600 / 800 87 500
NZ 0800234579
OM 800 71175

PL 0800 51 52 53
PT 800 260 260
QA 8000888
RE 0800 222 000
RU 8800 200 00 04
SA 8001166612
SE 0200 456 600
TR 90 212 270 79 00
UK/IE 0800 442 442 / 1800 81 26 60 (ROI)
ZA 0800 63777 3776

magimix

U^{MILK}

NESPRESSO

06.03.2013
Version 1.0