



aromaboy®

Typ M25



DE Gebrauchsanleitung
FR Mode d'emploi
NL Gebruiksaanwijzing
IT Istruzioni d'uso

DK Brugsanvisning
SE Bruksanvisning
FI Käyttöohje
KR 사용 설명서

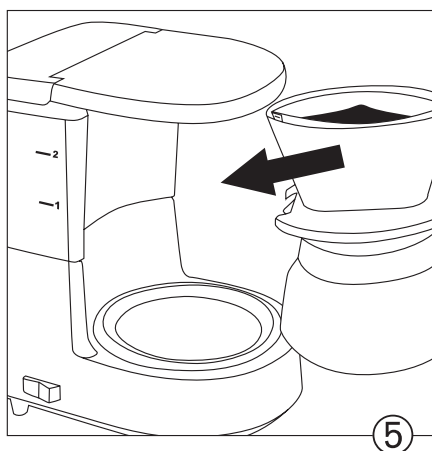
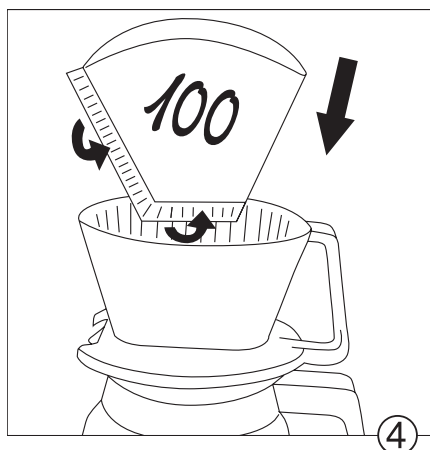
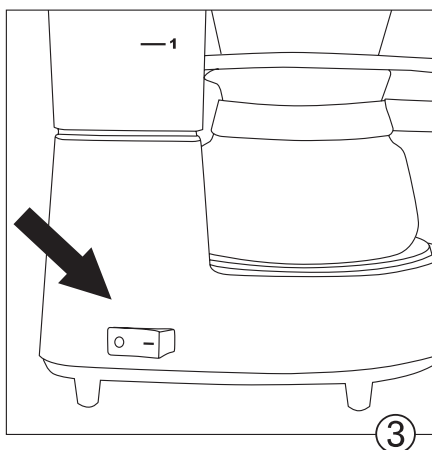
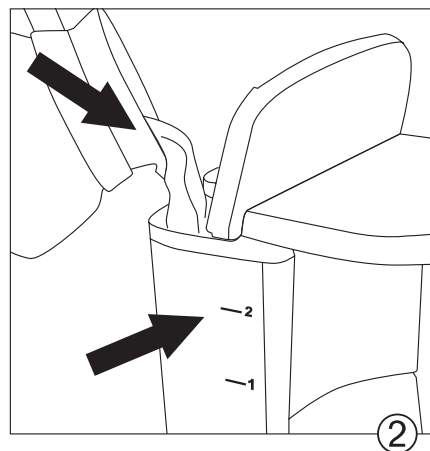
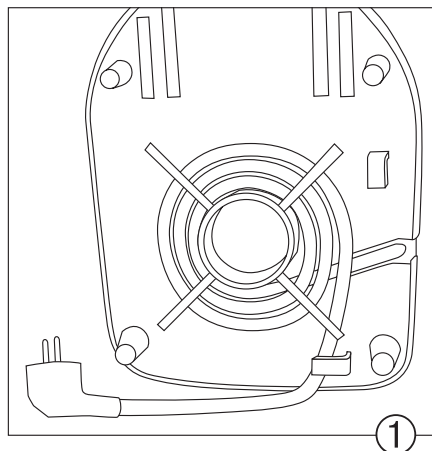

Vor der ersten Benutzung

- Bitte lesen Sie vor der ersten Benutzung unbedingt die Bedienungsanleitung und die Sicherheitshinweise vollständig durch!
- Überprüfen Sie die Netzspannung: Die Spannung in Ihrem Haushalt muss mit der Angabe auf dem Typenschild am Geräteboden übereinstimmen.
- Schließen Sie das Gerät ans Stromnetz an. Verstauen Sie nicht benötigtes Kabel im Kabelfach. (Abb. 1)
- Spülen Sie das Gerät durch zwei komplette Brühvorgänge mit klarem, kaltem Wasser (siehe „Die Kaffeezubereitung“, Punkt 1 – 8, jedoch ohne Filtertüte® und ohne Kaffeemehl).

Kaffeezubereitung

1. Den hinteren Teil des Deckels (Abb. 2) aufklappen, das klare, kalte Wasser bis zur oberen Tassenmarkierung einfüllen, Deckel wieder schließen.
2. Ein-/Ausschalter (Abb. 3) auf Pos. „I“ stellen und das Wasser beim ersten Mal ohne Filtertüte und Kaffeemehl durchlaufen lassen. Danach Schalter auf Pos. „0“ stellen.
3. Nach Abkühlung des Gerätes (ca. 5 Minuten) können Sie sich Ihren Kaffee zubereiten.
4. Gewünschte Menge Wasser in Frischwasserbehälter füllen.
5. Melitta® Filtertüte® 100 an der Prägenahut umknicken und in den Anbrühfilter (Abb. 4) setzen.
6. Filterfein gemahlenes Kaffeemehl in die Filtertüte geben (1 Melitta Tassen-Maß = 6 g).
7. Anbrühfilter auf Glaskanne stellen und alles in das Gerät einsetzen (Abb. 5).
8. Ein-/Ausschalter auf Pos. „I“ stellen; nach kurzer Zeit läuft heißes Wasser durch.

Schalten Sie das Gerät zwischen 2 Brühvorgängen aus und lassen Sie es ca. 5 Min. abkühlen!

Reinigung und Pflege

- Gerät bitte nur mit feuchtem Tuch abwischen.
- Örtlich unterschiedliche Wasserhärten und Benutzungshäufigkeit lassen eine exakte Festlegung des Entkalkungszeitpunktes nicht zu. Faustregel: Nach dem Verbrauch jeder Packung Filtertüten (40 Tüten = 40 Brühvorgänge) das Gerät entkalken.

Entkalken:

- Bitte regelmäßig entkalken!
- Entkalker nach Packungsanleitung in der Glaskanne auflösen und in den Frischwasserbehälter gießen. Verwenden Sie zum Entkalken Swirl® Bio-Kalklöser oder Swirl® Schnell-Entkalker.
- Gerät einschalten, die Hälfte der Entkalkerlösung durchlaufen lassen, Gerät wieder ausschalten.
- Lösung ca. 10 Minuten im Gerät wirken lassen, danach den Rest durchlaufen lassen.
- Anschließend dreimal max. Menge kaltes, klares Wasser durch das Gerät laufen lassen.

Sicherheitshinweise

- ⚠ Schließen Sie das Gerät nur an eine vorschriftsmäßig installierte Schutzkontaktsteckdose an.
- ⚠ Beim Betrieb werden Teile des Gerätes (z.B. die Warmhalteplatte und der Dampfaustritt am Filter) sehr heiß; vermeiden Sie eine Berührung!
- ⚠ Sorgen Sie dafür, dass das Netzkabel nicht die heiße Warmhalteplatte berührt.
- ⚠ Vor jeder Reinigung und bei längerer Abwesenheit den Netzstecker ziehen!
- ⚠ Das Gerät niemals in Wasser tauchen!
- ⚠ Die Glaskanne ist nicht mikrowellengeeignet.
- ⚠ Füllen Sie nur frisches, kaltes Wasser ein.
- ⚠ Während des Brühvorganges nicht den Filterdeckel öffnen!
- ⚠ Dieses Gerät ist nicht dafür bestimmt, durch Personen (einschließlich Kinder) mit eingeschränkten physischen, sensorischen oder geistigen Fähigkeiten oder mangels Erfahrung und/oder mangels Wissen benutzt zu werden, es sei denn, sie werden durch eine für ihre Sicherheit zuständige Person beaufsichtigt oder erhielten von ihr Anweisungen, wie das Gerät zu benutzen ist.
- ⚠ Benutzen Sie das Gerät nur außerhalb der Reichweite von Kindern, Kinder sollten beaufsichtigt werden, um sicherzustellen, dass sie nicht mit dem Gerät spielen.
- ⚠ Das Auswechseln des Netzkabels und alle sonstigen Reparaturen dürfen nur vom Melitta Kundendienst oder einer ähnlich qualifizierten Person durchgeführt werden, um eine Gefährdung zu vermeiden.

Dieses Gerät ist dazu bestimmt, im Haushalt und ähnlichen Anwendungen verwendet zu werden wie z.B.:

- in Küchen für Mitarbeiter in Läden, Büros und anderen gewerblichen Bereichen
- in landwirtschaftlichen Anwesen
- von Kunden in Hotels, Motels und anderen Wohneinrichtungen
- in Frühstückspensionen.

Avant la première utilisation

- Lire attentivement le mode d'emploi
- Vérifier que la tension d'alimentation de votre cafetière correspond bien à celle de votre installation électrique
- Régler la longueur du cordon d'alimentation en utilisant le range-cordon (fig. 1)
- Nettoyer la cafetière en la faisant fonctionner deux fois de suite avec de l'eau claire (sans café)

Préparation du café

1. Relever la partie arrière du couvercle (fig. 2). Remplir le réservoir d'eau avec de l'eau froide jusqu'à la marque supérieure des tasses puis refermer le couvercle.
2. Mettre l'interrupteur Marche/Arrêt (fig. 3) sur la position „I“ et laisser l'eau s'écouler, la première fois sans filtre en papier et sans mouture de café. Mettre ensuite l'interrupteur sur la position „0“
3. Une fois l'appareil refroidi (env. 5 minutes), vous pouvez préparer votre café.
4. Introduire la quantité d'eau souhaitée dans le réservoir d'eau fraîche.
5. Plier les bords inférieur et latéral du filtre en papier Melitta 100 et placer le dans le support filtre (fig. 4).
6. Verser la mouture de café finement moulue dans le filtre en papier (1 volume de tasse Melitta = 6 g).
7. Placer le support-filtre sur la verseuse et introduire le tout dans l'appareil (fig. 5).
8. Mettre l'interrupteur Marche/Arrêt sur la position „I“ ; l'eau chaude commence à s'écouler après quelques instants.
9. La plaque de maintien de la chaleur reste enclenchée et maintient le café chaud.

Eteindre l'appareil entre deux utilisations et le laisser refroidir pendant 5 minutes environ.

Nettoyage et entretien

- Essuyer l'appareil uniquement avec un chiffon unique.
- La dureté de l'eau différente selon les lieux d'utilisation et la fréquence d'utilisation ne permettent pas de déterminer avec précision à quel moment le détartrage doit être effectué. Règle approximative: Détartrer l'appareil après chaque paquet de filtres en papier utilisé (40 filtres en papier = 10 procédés d'ébullition)

Détartrage:

- Détartrer régulièrement votre cafetière électrique.
- Diluer le détartrant dans la verseuse après lecture des instructions figurant sur l'emballage et verser-le dans le réservoir d'eau. Nous vous recommandons d'utiliser les produits Melitta suivants:
 - Détartrant poudre «Action rapide» Melitta pour cafetières
 - Détartrant liquide Melitta
- Laisser agir la solution dans l'appareil pendant environ 10 mn puis laisser le reste de la solution s'écouler.
- Effectuer 3 rinçages successifs à l'eau claire.

Consignes de sécurité

- ⚠ Quand l'appareil est en marche, ne pas toucher les parties chaudes (ex: plaque chauffante): risque de brûlure!
- ⚠ Ne pas laisser l'appareil à la portée des enfants
- ⚠ Le câble d'alimentation ne doit jamais être en contact avec les parties chaudes de votre appareil (ex: plaque chauffante)
- ⚠ Toujours débrancher l'appareil avant de le nettoyer ou pendant une absence prolongée
- ⚠ Ne jamais plonger l'appareil dans l'eau
- ⚠ Ne pas utiliser la verseuse dans un four à microondes
- ⚠ Ne pas utiliser d'eau chaude. Mettre uniquement de l'eau fraîche dans le réservoir d'eau
- ⚠ Ne pas ouvrir le couvercle pendant le cycle de la préparation du café
- ⚠ Il n'est pas recommandé que l'appareil soit utilisé par des personnes (y compris des enfants) ayant des capacités mentales ou physiques limitées, ou bien sans expérience et/ou connaissance, à moins que ces personnes ne soient assistées par une personne responsable de leur sécurité qui leur donne des instructions quant à l'utilisation de l'appareil.
- ⚠ Toujours mettre l'appareil hors de portée des enfants afin qu'ils ne puissent pas jouer avec l'appareil
- ⚠ Le remplacement du cordon d'alimentation ou d'autres parties doit être réalisé par Melitta Customer Service ou par une personne de même qualification

Cet appareil a été créé pour une utilisation domestique ou similaire comme par exemple :

- dans les cuisines pour le personnel des magasins, bureaux et autres lieux de ventes ou démonstration
- dans les propriétés agricoles
- pour équiper la clientèle des hôtels, motels et autres résidences
- dans les chambres d'hôtes et autres pensions familiales

Voor het eerste kopje koffie:

- Lees voor het eerste gebruik zeker de gebruiksaanwijzing en de veiligheidsinstructies zorgvuldig door!
- Controleer of de netspanning (voltage) in uw huis overeenkomt met de aanduiding op de onderkant van het apparaat.
- Steek de stekker in het stopcontact - het elektrische snoer kan verlengd of verkort worden door gebruik te maken van de ruimte onder het apparaat (afb. 1)
- Reinig het apparaat door 3 maal koud, helder water te laten doorlopen (zie 'Koffie zetten' punt 1-8, echter zonder koffie en filterzakje). Laat het apparaat tussen deze doorloopbeurten 5 minuten afkoelen.

Koffie zetten

1. Het achterste deel van het deksel (afb. 2) omhoogklappen, het schone, koude water tot het bovenste streepje van het aantal kopjes vullen. Deksel weer sluiten.
2. Aan-/uitschakelaar (afb. 1-E) op stand „I“ zetten en het water bij de eerste keer koffie zetten zonder filterzakje en koffie door laten lopen. Daarna schakelaar op stand „0“ zetten.
3. Na het afkoelen van het apparaat (ca. 5. minuten) kunt u koffie zetten.
4. Gewenste hoeveelheid water in het waterreservoir vullen.
5. Melitta® filterzakje® 100 op de ingeperste rand omvouwen en in de filterhouder (afb. 4) zetten.
6. Vul het filterzakje met gemalen koffie. Gebruik één maatschepje (ca. 6 gram) per kopje.
7. Filterhouder op glaskan zetten en alles in het apparaat zetten. (afb. 5).
8. Aan-/uitschakelaar op stand „I“ zetten; na een tijdje loopt er heet water door.

Schakel het apparaat tussen 2 zetbeurten uit en laat het ca. 5 minuten afkoelen voordat u opnieuw koffie zet.

Reiniging en Onderhoud

- Apparaat a.u.b. alleen met een vochtige doek afvegen.
- Door de verschillende hardheden van het water en de frequentie van het gebruik kan het tijdstip van ontkalken niet exact bepaald worden. Vuistregel: Na het gebruik van elk pak filterzakjes (40 zakjes = 40 keer koffiezetten) het apparaat ontkalken.

Ontkalken:

- A.u.b. regelmatig ontkalken.
- Ontkalker, zoals op de verpakking vermeld, in de glaskan oplossen en in het waterreservoir gieten. Gebruik voor het ontkalken de Melitta biologisch afbreekbare snelontkalker, in poeder of vloeibare vorm.
- Apparaat inschakelen, de helft van de ontkalkingsoplossing door laten lopen, apparaat weer uitschakelen.
- Oplossing ca. 10 minuten in het apparaat laten werken, daarna de rest door laten lopen.
- Vervolgens drie keer max. hoeveelheid koud, schoon water door het apparaat laten lopen.

Veiligheidsvoorschriften

- ⚠ Sluit het apparaat alleen aan op een goed geïnstalleerd, geaard stopcontact.
- ⚠ Sommige onderdelen van het apparaat (bijv. de warmhoudplaat) worden tijdens het gebruik heet. Vermijd aanraking.
- ⚠ Vermijd dat het elektrische snoer tegen de warmhoudplaat komt
- ⚠ Houd het apparaat altijd buiten bereik van kinderen.
- ⚠ Trek altijd de stekker uit het stopcontact voordat u het apparaat reinigt en wanneer u voor langere tijd afwezig bent.
- ⚠ Dompel het apparaat nooit onder in water.
- ⚠ De glaskan is niet geschikt voor de magnetron-/microgolfoven.
- ⚠ Vul het apparaat nooit met warm water; gebruik altijd vers, koud water.
- ⚠ Open het filterdeksel nooit tijdens het doorlopen van de koffie.
- ⚠ Dit apparaat is niet geschikt om gebruikt te worden door personen (inclusief kinderen) met beperkte lichamelijke, sensorische of geestelijke capaciteiten. Ook het gebruik door personen met geringe ervaring en/of kennis van elektrische apparaten wordt afgeraden, tenzij geassisteerd door iemand die verantwoordelijk is voor hun veiligheid en kennis heeft van zaken over het gebruik van het apparaat.
- ⚠ Er dient erop te worden toegezien dat kinderen niet met het apparaat spelen.
- ⚠ Wijzigingen aan het elektrische snoer en alle andere reparaties mogen uitsluitend door de Melitta-Consumentenservice of een door Melitta erkende klantendienst of specialzaak worden uitgevoerd.

Dit apparaat is ontwikkeld voor huishoudelijk gebruik en vergelijkbaar gebruik zoals bijvoorbeeld:

- in keukens van winkelpersoneel, kleine kantoren en andere commerciële instellingen
- in agrarische bedrijven
- in hotels, motels Bed & Breakfast en andere verblijfsfaciliteiten

Si prega di leggere attentamente le presenti istruzioni prima dell'uso.

Preparazione della macchina e primo caffè

1. Svolgere la lunghezza di cavo necessaria (Fig. 1).
2. Sollevare la parte posteriore del coperchio (Fig. 2), introdurre acqua fredda di rubinetto fino al segno superiore e, quindi, richiudere il coperchio.
3. Posizionare l'interruttore di accensione (Fig. 3) sulla posizione "I" e, la prima volta, fare scendere l'acqua senza utilizzare né caffè, né filtro. Al termine, posizionare l'interruttore sulla posizione "0".
4. Quando la macchina sarà raffreddata (ca. 5 minuti), potrete preparare il caffè.
5. Introdurre nel serbatoio la quantità di acqua desiderata.
6. Premere il Filtro® Melitta® 100 sulla saldatura ed inserirlo nell'apposito vano-filtro (Fig. 4).
7. Introdurre nel filtro di carta il caffè macinato (1 misurino Melitta = 6 gr).
8. Mettere il vano-filtro sulla brocca di vetro ed introdurre il tutto nella macchina. (Fig. 5).
9. Posizionare l'interruttore di accensione su "I"; dopo qualche istante, l'acqua inizierà a scendere.

Manutenzione e cura

- Pulire la macchina solo con un panno umido.
 - Le diversità di durezza dell'acqua e di frequenza di impiego non consentono di fornire dati esatti sulla frequenza di decalcificazione.
- Regola base: dopo avere utilizzato una confezione di filtri (40 sacchetti-filtro = 40 utilizzi), decalcificare la macchina.

Decalcificazione:

- Decalcificare regolarmente!
- Sciogliere il decalcificante nella brocca dell'acqua, come descritto sulla confezione, e versare nel serbatoio dell'acqua. Per la decalcificazione, utilizzare il decalcificante Swirl® Bio o il decalcificante rapido Swirl®.
- Accendere la macchina, lasciare passare la metà della soluzione decalcificante, quindi spegnere la macchina.
- Lasciare agire la soluzione per circa 10 minuti, quindi fare "passare" anche il resto.
- Al termine, "sciacquare" la macchina con una quantità di acqua fredda pari a tre volte il livello massimo del serbatoio.

Istruzioni per la sicurezza

- 1 Collegare l'apparecchio solo a prede dotate di messa a terra.
- 1 L'apparecchio deve essere alimentato solo con la tensione riportata sulla targhetta di identificazione (vedi fondo della macchina).
- 1 Non immergere in acqua l'apparecchio e tenerlo lontano dalla portata di bambini.
- 1 Non azionare mai la macchina senza acqua.
- 1 Riempire l'apposito contenitore esclusivamente con acqua fredda di rubinetto (non introdurre altri liquidi).

- 1 La brocca di vetro non è adatta per il forno a microonde.
 - 1 Per proteggere la macchina da una sovraccaricamento termica, attendere 5 minuti tra una preparazione e l'altra. Durante questa pausa, spegnere la macchina.
 - 1 Prima di pulire la macchina o in caso di anomalie nel funzionamento, staccare la spina.
 - 1 Durante il funzionamento, la piastra di riscaldamento è molto calda - evitare di toccarla e tenere fuori dalla portata dei bambini.
 - 1 Se il cavo di alimentazione della macchina o la macchina stessa dovessero essere guasti, la riparazione dovrà essere eseguita esclusivamente dal costruttore, da un suo servizio di assistenza o comunque da una persona specializzata per escludere la possibilità di pericoli!
- Non azionare mai la macchina, se difettosa!**
- 1 Osservare le istruzioni per la decalcificazione.

Før de tilbereder Deres første kop kaffe:

- Læs omhyggeligt alle instruktioner vedrørende brug og sikkerhed.
- Vær sikker på, at spændingen (volt) i Deres hjem svarer til den volt, der er anført i bunden af maskinen.
- Sæt stikket fra maskinen i stikkontakten. Træk ledningen ud af ledningsholderen i den ønskede længde. Ledningen kan forkortes ved at skubbe ledningen tilbage i ledningsholderen (ill. 1)
- Rengør først kaffemaskinen ved at køre to hele brygninger igennem med rent koldt vand uden kaffe og kaffefilter.

Kaffebrygning

1. Bageste del af låget (ill. 2) klappes op, og der fyldes klart, koldt vand på til øverste kopmarkering. Låget lukkes igen.
2. Kontakten (ill. 3) stilles på „I“ og vandet lades allerførste gang løbe igennem uden filterpose og kaffebønner. Derefter stilles kontakten på „O“.
3. Når maskinen er kølet af (efter ca. 5 minutter) kan De lave kaffe.
4. Den ønskede mængde vand fyldes på friskvandsbeholderen.
5. Melittafilter 100 or 1 x 1 knækkes om i prægningen og sættes i bryggefiltret (ill. 4).
6. Kaffebønner malet til brug i filter kommes i filterposen (1 Melittakopmål - 6 g).
7. Bryggefiltret stilles ovenpå glaskanden og alt sættes ind i maskinen (ill. 5).
8. Kontakten stilles på „I“; efter kort tid løber der varmt vand igennem.

Sluk for maskinen mellem 2 brygninger og lad den køle af i ca. 5 minutter inden ny brygning startes.

Service og pleje

- Maskinen må kun tørres af med en fugtig klud.
- En nøjagtig angivelse af afkalkningstidspunktet kan ikke gives pga. lokale forskelle i vandets hårdhedsgrad og brugshyppighed. Tommelfingerregel: Maskinen bør afkalkes for hver pakke filtre (40 filtre = 40 brygninger).

Afkalkning:

- Maskinen skal afkalkes regelmæssigt.
- Afkalkningsmiddel opløses i glaskanden efter instruktionen på dets pakning og hældes i friskvandsbeholderen.
- Brug Melitta® Bio Kalkopløser eller Melitta® Hurtig-afkalker.
- Maskinen tændes, halvdelen af afkalkningsopløsningen lades igennem, og maskinen slukkes så igen.
- Opløsningen får lov at virke, hvorefter resten lades igennem.
- Til sidst lades den maksimale mængde af klart, koldt vand løbe igennem 3 gange.

Sikkerhedsanvisninger

- 1 Når maskinen er tændt, kan nogle af delene f.eks. varmepladen blive meget varme. Rør dem ikke idet der er risiko for at blive forbrændt.
- 1 Sørg for at maskinen står udenfor børns rækkevidde.
- 1 Sørg for at ledningen ikke kommer i berøring med varmepladen.
- 1 Tag altid ledningen ud af stikkontakten når maskinen rengøres, samt hvis maskinen ikke skal bruges i længere tid.
- 1 Sænk aldrig kaffemaskinen ned i vand.
- 1 Glaskanden og låg tåler ikke at komme i mikroovn.
- 1 Brug ikke varmt vand til kaffebrygning, brug kun frisk koldt vand i vandbeholderen.
- 1 Tragten må ikke åbnes, når maskinen brygger – risiko for skoldning
- 1 Apparatet bør ikke anvendes af personer (inkl. børn) med nedsat fysisk eller mental erfaring eller kundskab, med mindre de har fået råd og instruktioner i anvendelse af kaffemaskinen af en person med ansvar for deres sikkerhed.
- 1 Børn bør gøres opmærksom på at de ikke må lege med kaffemaskinen.
- 1 Udskiftning af elkabel samt øvrige reparationer skal foretages af Melitta Scandinavias autoriserede værksted eller anden kvalificeret reparatør.

Apparatet er til brug i almindelige husholdninger, og mindre husholdninger såsom:

- til medarbejdere i mindre virksomheder/butikker
- til mindre landbrug
- til gæster på hotel- eller motelværelser
- til bed and breakfast.

Innan den första koppen kaffe

tillagas

- Läs noga igenom bruksanvisning och säkerhetsföreskrifter!
- Kontrollera den elektriska spänningen i hemmet (måste stämma överens med information i botten på kaffebruggaren)
- Sätt i kontakten – sladden kan förlängas eller kortas med sladdvindan (1)
- Rengör insidan av kaffebruggaren genom två fullständiga bryggningsprocesser med enbart rent vatten (se "Kaffebruggning" p. 1 – 8, men utan att använda filter och kaffe)

Kaffebruggning

1. Håll i rent kallt vatten med glaskannen.
2. Sätt bryggtratten på kannan och vik de präglade katterna på kaffefilteret (storlek 100) och placera det i bryggtratten.
3. Lägg bryggmalet kaffe i kaffefiltret. Rekommendation: Ett kaffemått (ca. 7 g) per kopp.
4. Sätt tillbaka glaskannen med bryggtratten på varmhållningsplattan.
5. Slå på strömbrytaren, kontrollampen lyser.
6. Efter färdig kaffebruggning håller varmhållningsplattan kaffet vid rätt serveringstemperatur och det förblir varmt så länge kaffeautomaten är påslagen.
7. Kaffet bör inte stå på varmhållningsplattan längre än 1/2 timme, eftersom dess kvalitet då försämras.

Stäng av bryggaren mellan 2 bryggningar och låt den svalna i cirka 5 minuter.

Rengöring och underhåll

- Avtagbara delar: Bryggtratt, kannan och lock kan rengöras med varmt vatten och diskmedel eller diskas i rnskin.
- Kaffebruggaren: Dra ur stickkontakten! Rengör bryggautomaten med en fuktig, mjuk trasa och ett mildt diskmedel. Använd ej skurmedel eller hårda föremål.

Bryggautomaten får aldrig i samband med rengöring doppas ned i vatten!

Avkalkning:

Vid uppvärmning av vatten utfälls alltid en viss mängd kalk. Dessa kalkavlagringar kan minska automatens kapacitet och livslängd betydligt.

Vi rekommenderar att avkalkning sker efter ca. 40 bryggningar.

Använd Melitta Bio-Avkalkare för effektiv avkalkning. Se till att inget avkalkningsmedel droppar på varmhållningsplattan! Den missfärgas då. Efter avkalkningen bör kaffeautomaten sköljas ur genom att den körs med enbart rent vatten 2 - 3 gånger.

Glaskanna - tillbehör

Glaskanna med lock finns som tillbehör i handeln. Typ No. 1.

Säkerhetsföreskrifter

- ❗ När bryggaren är i gång, kan vissa delar (t ex varmhållningsplattan) bli heta. Vidrör inte – risk för brännskador!
- ❗ Förvara alltid bryggaren utom räckhåll för barn.
- ❗ Se till att sladden aldrig kommer i kontakt med värmeplattan.
- ❗ Dra alltid ur kontakten före rengöring eller vid längre bortovaro.
- ❗ Doppa aldrig ner bryggaren i vatten.
- ❗ Glaskannen skall inte användas i mikrovågsugn.
- ❗ Använd inte varmt vatten. Bara färskt, kallt vatten skall hällas i vattenbehållaren.
- ❗ Öppna inte filterlocket under bryggningen.
- ❗ Denna bryggare skall inte användas av personer (inkl barn) med begränsad psykisk, sensorisk handikapp. Vid användning av kaffebruggaren bör ansvarig person hjälpa till eller stödja vederbörande för en säker hantering skall uppnås.
- ❗ Håll alltid bryggaren utom räckhåll för barn, barn skall övervakas så att de inte leker med bryggaren.
- ❗ Sladdbyte och alla andra reparationer måste utföras av auktoriserade Melitta Kundservicecentra eller av en person med liknande kvalifikationer.

Denna maskin är tillverkad för att användas i hus håll eller liknande användning såsom:

- i kök för personal i butiker, kontor eller andra kommersiella platser
- i jordbruksegendomar
- av kunder på hotell, motell eller andra vistelseanläggningar vid frukostpensionat.

Toimenpiteet ennen käyttöä

- Lue huolellisesti käyttöohjeet!!
- Tarkista, että keittimen pohjassa ilmoitettu jännitevirta vastaa kotonasi käytettävää virtaa.
- Laita sähköjohto seinään – johtoa voi lyhentää/pidentää käyttämällä johdolle varattua säilytyspaikkaa (1).
- Puhdista kahvinkeitin keittämällä kaksi kertaa pelkkää vettä:

Kahvin valmistus

1. Käytä aina puhdasta ja kylmää vettä.
2. Ota lasikannu ja suodatin keittimestä.
3. Laita tarvittava määrä vettä vesisäiliöön käyttäen lasikannua.
4. Vesimäärän näet vesisäiliön kyljessä olevasta asteikosta.
5. Avaa 100 kokoinen suodatinpussi ja aseta se suodattimeen. Mittaa suodatinpussiin kahvimitallinen jauhettua kahvia kupillista kohti.
6. Aseta suodatin lasikannun päälle ja siirrä kannu lämpölevylle.
7. Kytke keitin päälle virtakatkaisijasta. Merkkivalo syttyy ja kahvinvalmistus alkaa hetken kuluttua.
8. Kytke keitin käytön jälkeen katkaisijasta pois päältä. Merkkivalo sammuu suljetuasi keittimen.

Keitettäessä useampia pannullisia on ylikuumentumisen estämiseksi suositeltavaa kytkeä laite 5 minuutiksi pois päältä ennen uutta pannullista.

Puhdistus ja huolto

Muista laitetta huoltaessasi irrottaa pistoke pistorasiasta. Irrotettavat osat:

Suodatinkori, lasikannu ja kansi voidaan pestä kuumassa vedessä astianpesuainetta tai astianpesukoneessa yläkorissa.

Keitin:

Laite pyyhkitään ulkopuolisesti kostealla pyyhkeellä mieto astianpesuainetta käyttäen. Laitetta tai verkkojohtoa ei milloinkaan saa pestä juoksevan veden alla tai upottaa veteen. Voimakkaat puhdistusaineet ja hankaavat välineet vahingoittavat laitteen pintaa. Käytä vesisäiliön puhdistamiseen litteää puhdistusharjaa. Jos olet käyttänyt vesisäiliön puhdistamiseen puhdistusainetta keitinlaitteen lävitse puhdasta vettä kaksi kertaa.

Hoito/puhdistus:

Veden kovuudesta riippuen kahvinkeittimeen jää kalkkia, joka vahingoittaa keitintä ja hidastaa kahvin valmistusta. Siksi kalkki on poistettava laitteesta säännöllisesti, jotta keittimestäsi on sinulle iloa pitkään. Suosittelemme kalkinpoistoa viimeistään 40 keittokerran jälkeen (veden kovuudesta riippuen) – viimeistään kuitenkin silloin, kun laite alkaa "korista" käytössä. Suosittelemme kalkin poistoon Melitta Bio-kalkinpoistoainetta tai Melittan pikakalkinpoistoainetta. Noudata kalkkia poistaessasi kalkinpoistoaineen pakauksessa esitettyjä ohjeita.

Turvallisuusohjeet

- ❗ Kun keitin on päällä, eräät osat (kuten lämmitystaso) kuumenevat. Älä koske kuumiin osiin palovammariskin takia
- ❗ Pidä keitin aina poissa lasten ulottuvilta
- ❗ Älä koskaan päästä sähköjohtoa suoraan kontaktiin lämpölevyn kanssa
- ❗ Poista aina sähköjohto jos laitetta putsataan / jos olet pitkiä aikoja poissa
- ❗ Älä koskaan liota keitintä vedessä
- ❗ Lasikannu ei sovellu käytettäväksi mikroaaltouunissa
- ❗ Älä käytä kuumaa vettä – vesitankkiin tulisi laittaa ainoastaan kylmää, raikasta vettä.
- ❗ Älä avaa suodatinkaukaloa kesken kahvinkeiton.
- ❗ Älä huolla laitetta omin päin. Kaikki huoltotoimenpiteet (sähköjohdon vaihto tms) tulisi jättää valtuutetun Melitta Customer Service Centerin vastuulle.

Tämä laite on suunniteltu kotitalouskäyttöön ja vastaavanlaisen käyttöön, kuten:

- henkilökunnan keittiöissä, toimistoissa ja muilla kaupallisilla aloilla
- maataloilla
- hotelleissa, motelleissa sekä asuntoloissa ja majataloissa.

커피를 최초로 제조하기 전에

- 사용설명서와 안전수칙을 주의 깊게 읽어주세요
- 사용장소의 전압을 점검해 주세요(제품 밑바닥에 표시된 내용과 일치하여야 함)
- 전원 플러그를 꽂아주세요 - 전원코드는 필요에 따라 케이블 수납공간(1)을 이용하여 길이를 조정할 수 있습니다
- 처음 사용하기 전에 깨끗한 물을 넣고 2회 공운전하여 커피 메이커 내부를 청소하여 주세요(“커피제조” 순서 1-8 참조, 단, 필터 및 커피를 넣지 말 것),

커피 제조

1. 물통 커버(2)를 열고 신선한 냉수를 상단 표시까지 채우고, 커버를 닫아 주세요.
2. 커짐/꺼짐 스위치를 “1” 위치로 설정하고 커피와 필터를 넣지 않은 채 물을 흘려주세요. 이 과정이 끝나면 스위치를 “0” 위치로 되돌려주세요.
3. 약 5분간 냉각시킨 후 커피추출을 시작해주세요.
4. 물통에 필요한 분량의 물을 채워 주세요.
5. 밀리타 커피필터 100을 이음새로 접어 필터통(4)에 넣어 주세요.
6. 굵게 분쇄한 분쇄커피를 커피필터 내에 채워주세요(1 잔 분량=약 6g)
7. 커피필터와 커피를 담은 필터통을 유리잔 위에 올려 놓은 채 제품에 끼워 주세요.
8. 커짐/꺼짐 스위치를 “1” 에 놓고 커피를 추출해 주세요.

커피를 2회 추출 할 때 마다 전원 스위치를 끄고 약 5분간 커피 메이커를 식혀 주세요.

유지와 보수

- 물에 적신 부드러운 천으로 제품을 닦아 주세요.
- 물 경도는 지역에 다릅니다. 대체로 40회 정도 추출한 후 석회질 제거작업을 해주는 것이 좋습니다.

석회질 제거:

- 정기적으로 석회질 제거작업을 해주세요.
- 석회질 제거제를 제품포장지의 설명에 따라 유리잔에 용해시킨 다음 이것을 물통에 넣어 주세요.
- 밀리타가 제공하는 스월(Swirl)석회질 제거제를 사용해주세요.
- 제품 스위치를 넣어 옹해한 물의 약 반을 흘러내리게 한 다음 스위치를 꺼 주세요. 약 10동안 그대로 두었다가 다시 스위치를 넣어 나머지 반이 흘러내리게 하여 주세요.
- 이 작업이 끝나면, 물통에 신선한 냉수를 넣고 공운전으로 제품을 청소해 주세요. 이 공운전을 3번 반복해 주세요.

안전수칙

1. 전원 스위치가 켜져 있는 동안에는, 특정 부분(예, 보온판)이 뜨겁습니다. 절대로 접촉하지 마세요 - 화상 위험!
2. 제품은 항상 어린이의 손이 닿지 않는 곳에 두세요.
3. 절대로 보온판 위에 전원 코드가 닿지 않도록 하여 주세요.
4. 청소를 하거나, 장기간 사용하지 않을 경우에는 항상 전원 플러그를 뽑아 두세요.
5. 절대로 제품을 물에 담그지 마세요.
6. 유리잔은 전자 레인지에 넣을 수 없습니다..
7. 온수를 사용하지 마세요. 물통은 항상 냉수로 채워 주어야 합니다.
8. 커피가 추출되는 중에는 필터통 뚜껑을 열지 마세요.
9. 이 제품은 어린이를 포함하여 신체적, 감각적 혹은 정신적 장애자, 혹은 안전상 책임 있는 감독자가 감독하지 않으면 안 되는 지체자 등이 사용하면 안됩니다.
10. 제품은 항상 어린이 손이 닿지 않는 곳에 두세요. 어린이들이 제품을 가지고 놀지 않도록 안전하게 감독하여야 합니다.
11. 전원코드 교체와 다른 모든 수리는 밀리타 지정서비스 센터에 의하여 실시되어야 합니다.

이 제품은 가정용 및 이와 유사한 용도에 사용하도록 제조된 것입니다. 예를 들면:

- 점포, 사무실 및 기타 업체의 직원용 키친
- 농장 시설
- 호텔, 모텔 및 기타 주거 시설의 고객용
- 조식 제공 간이 숙소



DE	Garantie
FR	Garantie
NL	Garantie
IT	Garanzia
DK	Garantibestemmelser
SE	Konsumentköp EHL 91
FI	Takuu
KR	제품보증

Garantiebestimmungen

Zusätzlich zu den gesetzlichen Gewährleistungsrechten, die dem Endabnehmer gegenüber dem Verkäufer zu stehen, geben wir für dieses Gerät, sofern es bei einem von uns aufgrund seiner Beratungskompetenz autorisierten Händler erworben wurde, eine Hersteller-garantie zu folgenden Bedingungen:

1. Die Garantiezeit beginnt mit dem Tag des Verkaufs an den Endabnehmer. Sie beträgt 24 Monate. Das Kaufdatum ist durch eine Kaufquittung zu belegen. Das Gerät wurde für den Gebrauch im Haushalt konzipiert und konstruiert und ist nicht für eine gewerbliche Nutzung geeignet. Garantieleistungen führen weder zu einer Verlängerung noch zu einem Neubeginn der Garantiezeit für das Gerät oder eingebaute Ersatzteile.
2. Innerhalb der Garantiezeit beseitigen wir alle Mängel des Gerätes, die auf Material- oder Fabrikationsfehlern beruhen, nach unserer Wahl durch Reparatur oder Austausch des Gerätes. Ausgewechselte Teile gehen in unser Eigentum über.
3. Nicht unter die Garantie fallen Mängel, die durch unsachgemäßen Anschluss, unsachgemäße Handhabung oder Reparaturversuche durch nicht autorisierte Personen entstanden sind. Das Gleiche gilt bei Nichtbeachtung der Gebrauchs-, Pflege- und Wartungsanweisung, sowie der Verwendung von Verbrauchsmaterialien (z.B. Reinigungs- und Entkalkungsmittel oder Wasserfilter), die nicht den Originalspezifikationen entsprechen. Verschleißteile (z.B. Dichtungen und Ventile) und leicht zerbrechliche Teile wie Glas sind von der Garantie ausgenommen.
4. Die Abwicklung von Garantieleistungen erfolgt jeweils über die für das betreffende Land bestehende Service-Hotline (siehe Angaben unten).
5. Diese Garantiebestimmungen gelten für in der Bundesrepublik Deutschland, Österreich und der Schweiz gekaufte und genutzte Geräte. Werden Geräte im Ausland gekauft oder dorthin gebracht, werden Garantieleistungen nur im Rahmen von für dieses Land geltenden Garantiebestimmungen erbracht.

Melitta Haushaltsprodukte GmbH & Co. KG
Ringstraße 99
D-32427 Minden

Zentralkundendienst

Deutschland

After Sales Service / Zentralkundendienst
Melitta Str. 44
32427 Minden
Tel.: 0180 5 273646
(14 Cent pro Minute aus dem deutschen Festnetz)
Fax: 0571/861210
E-Mail: aftersales@mh.melitta.de

Österreich

Melitta GmbH
Münchner Bundesstraße 131
5021 Salzburg

Schweiz

Melitta GmbH, Abt. Kundendienst
4622 Egerkingen
Tel: 062 / 3 88 98 30

Garantie Melitta

Outre les droits de garantie appartenant à l'utilisateur final vis-à-vis du vendeur, nous fournissons avec cet appareil une garantie constructeur aux conditions suivantes, à condition que la machine ait été acquise auprès d'un revendeur agréé:

1. La période de garantie prend effet à la date d'achat de la machine par l'utilisateur final. Elle est de 2 ans. La date d'achat de la machine doit être indiquée sur une preuve d'achat.
La machine a été conçue et fabriquée pour un usage domestique et non pour un usage industriel.
2. Pendant la période de garantie, nous nous chargeons de remédier à tous les défauts de la machine, faisant suite à un défaut de matériel ou de fabrication, et procédons, selon notre choix, à la réparation ou au remplacement de l'appareil. Les pièces remplacées sont alors la propriété de Melitta.
3. Sont exclus de la garantie les défauts liés à un branchement non conforme, à une manipulation non conforme ou à des tentatives de réparation par des personnes non autorisées. Il en va de même en cas de non-respect des consignes d'utilisation, de maintenance et d'entretien, ainsi qu'en cas d'utilisation de consommables (produits de nettoyage, de détartrage ou filtre à eau) non conformes aux spécifications. Les pièces d'usure (telles que les joints et vannes par ex.) et les pièces facilement cassables comme le verre, sont également exclus de la garantie.
4. Les garanties sont appliquées par l'assistance téléphonique (Service Consommateur au N° Azur 0 810 400 424).
5. Ces conditions de garantie sont valables pour les machines achetées et utilisées en France, Belgique ou Suisse. Lorsque des machines sont achetées à l'étranger ou importées là-bas, les prestations de garantie sont uniquement appliquées dans le cadre des conditions de garantie en vigueur dans ce pays.

France :

Melitta France S.A.S
Service consommateurs
02570 Chézy sur Marne



Garantievoorwaarden

Voor zover dit apparaat werd gekocht bij een door ons (op grond van zijn adviescompetentie) geautoriseerde handelaar verlenen wij naast de wettelijke garantierechten voor dit apparaat een fabrikantegarantie tegen de volgende voorwaarden:

1. De garantieperiode begint op de dag van verkoop aan de eindafnemer. Deze bedraagt 24 maanden. De aankoopdatum van het apparaat moet door een aankoopbon worden aangetoond. Het apparaat werd voor huishoudelijk gebruik gefabriceerd en is niet geschikt voor commercieel gebruik.
Door de vervanging van onderdelen of van het apparaat wordt de garantieperiode niet verlengd.
2. Tijdens de garantieperiode verhelpen wij alle gebreken aan het apparaat die resulteren uit materiaal- of fabricagefouten, naar onze keuze door reparatie of vervanging van het apparaat. Vervangen onderdelen en apparaten worden eigendom van Melitta.
3. Niet onder de garantie vallen gebreken die door onvakkundige aansluiting, onvakkundige bediening of reparatiepogingen door niet geautoriseerde personen zijn ontstaan. Hetzelfde geldt bij niet-inachtneming van de gebruiks- en onderhoudsaanwijzingen evenals bij het gebruik van verbruiksmateriaal (bijv. reinigings- en ontkalkingsmiddelen) dat niet voldoet aan de originele specificaties. Slijtage-onderdelen (bijv. afdichtringen en ventielen) en licht breekbare onderdelen zoals glas vallen niet onder garantie.
4. De afwikkeling van garantieprestaties vindt steeds via de voor het betreffende land verantwoordelijke service lijn plaats (zie hieronder)
5. Deze garantievoorwaarden gelden voor apparaten die in België en Nederland werden gekocht en gebruikt.

Melitta Nederland B.V.

4200 AH Gorinchem
Nederland
www.melitta.nl

Melitta België N.V.

9160 Lokeren
België/Belgique
www.melitta.be

Garanzia Melitta

Per questo apparecchio diamo al consumatore le seguenti garanzie alle relative condizioni. Melitta fornisce una garanzia di 24 mesi a partire del giorno d'acquisto. Nel periodo di garanzia verranno eliminati gratuitamente, i guasti dell'apparecchio conseguenti a difetti di fabbrica, riparando il prodotto o sostituendo l'intero apparecchio. Con il servizio di garanzia non si prolunga il tempo di garanzia iniziale. Tutti i pezzi di ricambio rimangono in possesso della casa produttrice. La garanzia include le spese di trasporto, imballo nonché le spese inerenti alla riparazione dell'apparecchio. Tale garanzia non copre i danni derivanti da uso improprio del prodotto (corrente/voltaggio errati, presa inadatta, rotture) la normale usura di funzionamento e difetti marginali come la regolare decalcificazione (vedi foglio illustrativo allegato) nonché un effetto trascurabile sul valore o sul funzionamento dell'apparecchio. La garanzia decade se vengono effettuate riparazioni da terzi non autorizzati dalla casa produttrice o usando pezzi da ricambio non originali. La garanzia è valida solamente nel paese dove è stato acquistato l'apparecchio. In caso di necessità della garanzia si prega adoperare possibilmente il cartone originale, consegnare anche la cartolina di garanzia o il documento d'acquisto (fattura, ricevuta fiscale, scontrino fiscale) e una descrizione del guasto, al centro assistenza autorizzato Melitta oppure al Vs. fornitore che Vi darà la massima collaborazione ed il migliore servizio. È esclusa ogni altra pretesa d'indennizzo a meno che la legge non preveda diversamente. Questa garanzia non include altre garanzie stabilite tra il consumatore e il venditore.

Melitta Haushaltsprodukte GmbH Co. KG
Ringstraße 99, D-32427 Minden/Germany

Servizio centrale di assistenza clienti:

Austria:

Melitta Ges.mbH
Münchner Bundesstraße 131
5021 (Salzburg) Salisburgo
Telefono: 00 43 / 06 62 / 43 9511- 0

Italia:

Distributore per l'Italia:
Cofresco Italia S.P.A.
20151 Milano
Distributore per l'Alto Adige:
Brugger Luis Cosmetic GmbH / S.r.l.
Via Julius Durst 44/B
39042 Bressanone (BZ)

Garantibestemmelser

Melitta® giver 24 måneders reklamationsfrist på Deres nye kaffemaskine, reklamationsfristen er i henhold til følgende betingelser:

1. Reklamationsfristen er 24 måneder for købsdato. Købsdato skal dokumenteres ved hjælp af maskinstemplet kassebon/købskvittering.
2. Melitta forpligter sig til at afhjælpe fabrikations- og materialefejl, der konstateres ved kaffemaskinens normale brug, i private husholdninger her i landet, ved udskiftning af defekte dele eller ombytning af kaffemaskinen.
3. Reklamationsfristen omfatter ikke skader, der skyldes f.eks. mangelfuld betjening, forkert tilslutning, tab på gulv eller lignende. Reklamationsfristen omfatter ikke skader forårsaget af manglende afkalkning (se afkalkningstips i brugsanvisningen) samt brud på glas. Reklamationsfristen bortfalder hvis reparation er foretaget af andre end Melittas serviceværksted.
4. Reklamationsfristen er kun gældende i Danmark. I tilfælde af reklamation beder vi Dem venligst afleverer kaffemaskinen, hvor den er købt, eller sende den omhyggeligt emballeret og som forsigtig pakke er til vores serviceværksted. Husk at vedlægge maskinstemplet kassebon/ købskvittering, samt en kort beskrivelse af fejlen.
5. Alle krav som ikke er dækket ind under ovennævnte reklamationsfrist er udelukket, uanset hvilken type krav det gælder, hvis ikke gældende lov foreskriver det.

Melittas serviceværksted i Danmark:

Dansk Quick Service
Skærbækvej 14
2610 Rødovre

Garantivillkor

I de fall då garantin skall göras anspråk på. Skall man ta kontakt med butiken för hantering av ärendet då de har kompetensen att lösa eventuella problem med Melitta produkter. Melitta beviljar anspråken med följande villkor:

1. Garantitiden börjar den dag produkten såldes till slutförbrukaren. Garantin gäller 24 månader. Försäljningsdatum av apparaten måste kunna verifieras med kvitto. Apparaten var designad och tillverkad endast för användande i hushåll. Inte avsedd för kommersiellt bruk. Garantiföranden leder varken till en utökning av garantiperioden eller ny påbörjan av garantiperioden för apparaten eller installerade reservdelar.
2. Under garantiperioden kommer vi att åtgärda samtliga apparatdefekter som beror på materialem eller tillverkningsfel, genom reparation eller utbyte av apparaten. De utbytta delarna kommer i Melittas ägo.
3. Skador uppkomna p g a felaktig anknäytning, felaktig behandling, eller reparationsförsök av icke-auktoriserade personer täcks inte av garantin. Det samma gäller misslyckande att följa bruks- och underhållsinstruktioner vad gäller användningen av konsumtionsvaror (t ex rengöring och avkalkningsmedel eller vattenfilter) som inte överensstämmer med originalspecifikationerna. Försättningsdelar (t ex packningar och ventiler) och ömtåliga delar som glas ingår inte i garantin.
4. Garantiföranden handhas via Service Hotlines för respektive land (se information nedan).
5. Dessa garantivillkor gäller apparater sålda och använda i Sverige Om apparater är sålda utomlands eller medtagna till utlandet, kommer garantiåtaganden endast att tillhandahållas enligt garantivillkor för detta land.

Melitta Scandinavia AB

Box 504
Konsumentkontakt 020-435177
www.melitta.se

Melitta Takuu

Myönnämme tälle kahvinkeittimelle takuun seuraavien ehtojen mukaisesti:

1. Takuu on voimassa 24 kuukauden ajan ostopäivästä lukien. Takuu on voimassa vain, jos ostopäivämäärä vahvistetaan takuukortissa olevalla myyjän leimalla ja nimikirjoituksella tai vastaavalla ostotodistuksella/kuitilla. Laite on suunniteltu ja tehty ainoastaan kotitalouskäyttöön. Sitä ei ole tarkoitettu kaupalliseen käyttöön.
2. Takuu koskee takuuajana todistettuja materiaali- ja valmistusvikoja. Takuu kattaa viallisten osien korjauksen tai vaihtamisen, tai koko laitteen vaihtamisen. Takuuvaatimuksen jättäminen ei pidennä takuuajaa. Vaihdetuista osista tulee valmistajan omaisuutta.
3. Takuu ei kata sellaisia vahinkoja, jotka eivät ole valmistajan vastuulla. Tämä koskee etenkin väärästä käytöstä (esim. väärällä virralla tai jännitteellä käyttö), väärästä huollosta ja normaalista kulutuksesta aiheutuvia takuuvaatimuksia. Takuu ei kata myöskään kalkkikertymiä (käyttöohjeessa on lisätietoja kalkkipuhdistuksesta), lasin rikkoutumista tai vikoja, joilla on vain vähäinen vaikutus laitteen arvoon tai toimintaan. Takuu raukeaa, jos korjauksia tekevät kolmannet osapuolet, joita valmistaja ei ole valtuuttanut tekemään korjauksia ja/tai jos käytetään muita kuin alkuperäisiä varaosia.
4. Takuu pätee vain laitteen ostomaassa.

D & L Marketing OY
Juvan teollisuuskatu 23
02920 Espoo
Tel.: +358 9 8553 080
www.melitta.fi

제품보증 조건

소비자와 판매자 간에 부여되는 법적 제품보증 이외에, 밀리타는 지정 대리점에서 구입한 제품에 한하여 다음과 같은 조건에 따라 제품보증을 실시합니다.

1. 보증기간은 구입한 날로부터 시작하며, 기간은 2 년입니다. 구입일자는 영수증으로 입증하여야 합니다. 이 제품의 용도는 기정용에 한합니다. 이 제품은 업소용으로 사용할 수 없습니다. 제품보증 이행이 보증기간을 연장하거나, 제품 혹은 부품의 보증기간 기산일을 새로 시작하지는 않습니다.
2. 제품 보증기간 이내에는 부품이나 제조불량에 의한 제품 결함에 대하여 자체 판단에 의거하여 수리 혹은 교환해 드립니다. 대체된 모든 부품은 밀리타 소유입니다.
3. 부적절한 연결, 부적절한 취급, 혹은무자격자에 의한 수리 등에 기인하여 일어난 고장은 제품보증에 포함되지 않습니다. 올바른 사용 및 유지관리 방법을 따르지 않거나, 올바른 소모품(예. 세척제 및 물때 제거제 혹은 정수필터)을 사용하지 않는 경우에도 마찬가지로입니다. 마모성 부품(예 고무실 및 밸브)과 유리와 같은 파손되기 쉬운 부품은 제품보증에서 제외됩니다.
4. 제품보증 이행은 지정 서비스 센터를 통하여 실시됩니다.
5. 이 제품보증 조건은 한국에서 구입하여 사용되는 제품에 적용됩니다. 제품을 외국에서 구입하거나, 외국으로 반입한 경우에는 해당 국가에서 적용하는 제품보증 조건에 규정한대로 제품보증이 이행될 뿐입니다.

대한민국
(주)제이텍 프라자
서울특별시 서초구 양재동 224
고객상담실: (02) 574 8743/8744

