

Instructions d'utilisation

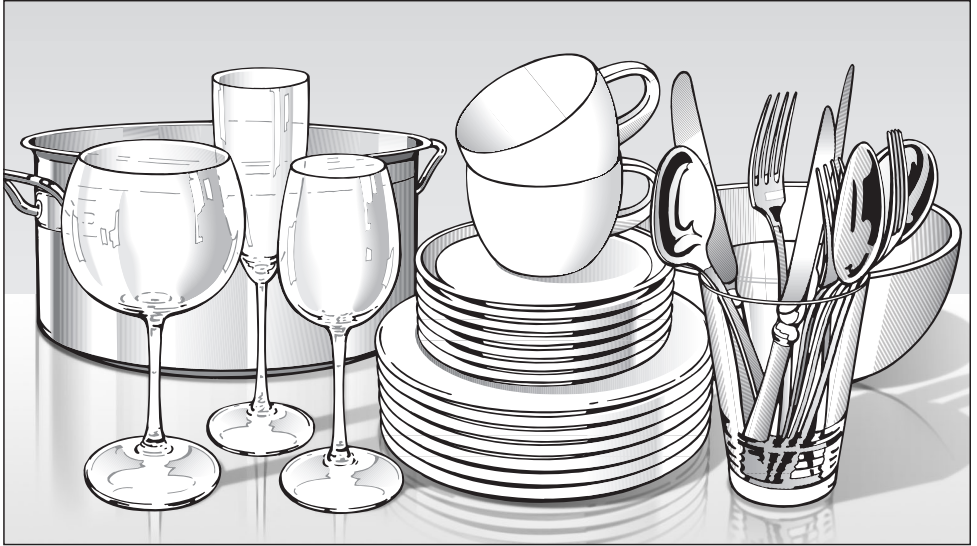

Lave-vaisselle

G 5600

G 5605

Afin de prévenir les accidents
et d'éviter d'endommager l'appareil,
veuillez lire attentivement les instructions
avant l'installation ou l'utilisation de l'appareil.

fr - CA

M.-Nr. 09 522 660

Table des matières

| | |
|---|----|
| INSTRUCTIONS IMPORTANTES SUR LA SÉCURITÉ | 4 |
| Description de l'appareil | 8 |
| Panneau de commande | 9 |
| Protection de l'environnement | 10 |
| Avant la première utilisation | 11 |
| Pour ouvrir la porte | 11 |
| Pour fermer la porte | 11 |
| Verrou de sécurité pour enfants | 11 |
| Fonctions d'affichage | 12 |
| Remplissage du réservoir de sel | 14 |
| Message au sujet du réservoir de sel | 15 |
| Produit de rinçage | 16 |
| Ajout de produit de rinçage | 16 |
| Voyant "Rinse aid" | 17 |
| Chargement du lave-vaisselle | 18 |
| Articles n'allant pas dans le lave-vaisselle | 19 |
| Chargement typique pour dix ensembles de couverts | 21 |
| Chargement typique pour 16 ensembles de couverts | 22 |
| Panier supérieur | 23 |
| Panier inférieur | 27 |
| Section MultiComfort | 28 |
| Crampons pliables (selon le modèle) | 28 |
| Ustensiles | 29 |
| Accessoires offerts en option | 31 |
| Utilisation | 32 |
| Ajouter du détergent | 33 |
| Mise en marche | 34 |
| Sélection d'un programme | 34 |
| Lancement d'un programme | 34 |
| Guide des programmes | 35 |

Table des matières

| | |
|--|----|
| Utilisation | 36 |
| Affichage de l'heure | 36 |
| Standby | 36 |
| À la fin d'un programme | 37 |
| Préparation de votre appareil en vue d'une absence prolongée | 37 |
| Interruption d'un programme | 38 |
| Changement de programme | 38 |
| Options supplémentaires | 39 |
| Lavage intensif du panier inférieur | 39 |
| Turbo | 39 |
| Départ différé | 40 |
| Menu "Réglages" | 41 |
| Ouverture du menu "Réglages" | 41 |
| Dureté de l'eau | 42 |
| AutoOpen | 43 |
| Luminosité | 45 |
| Réglages par défaut | 46 |
| Fermeture du menu "Réglages" | 46 |
| Foire aux questions | 47 |
| Problèmes techniques | 47 |
| Problèmes techniques liés à l'arrivée d'eau ou au tuyau de vidange | 48 |
| Problèmes d'ordre général | 49 |
| Bruits | 50 |
| Mauvais résultats de lavage | 51 |
| Service après-vente | 54 |
| Instructions d'entretien pour l'utilisateur | 55 |
| Nettoyage et entretien | 56 |
| Triple Filtre | 58 |
| Nettoyage de la pompe de vidange et de la valve anti-retour | 61 |
| Instructions d'installation | 63 |
| Branchement électrique | 64 |
| Plomberie | 66 |
| Branchement à la source d'eau | 66 |
| Vidange | 67 |

INSTRUCTIONS IMPORTANTES SUR LA SÉCURITÉ

MISE EN GARDE :

Lorsque vous utilisez votre lave-vaisselle, veuillez toujours respecter les consignes de sécurité élémentaires, y compris les suivantes :

Afin d'éviter de vous blesser ou d'endommager le lave-vaisselle, veuillez lire toutes les instructions avant d'installer ou d'utiliser l'appareil.

Toute utilisation autre que celle pour laquelle cet appareil a été conçu est déconseillée. Cet appareil est destiné à un usage domestique seulement.

Conservez cette brochure en lieu sûr afin de pouvoir la consulter au besoin et remettez-la au prochain utilisateur.

Utilisation conforme

► Ce lave-vaisselle n'est pas destiné à un usage commercial. Il est conçu pour un usage domestique et pour être utilisé dans des lieux résidentiels et des milieux de travail similaires, comme dans des magasins, des bureaux, des salles de démonstrations ou de petits hôtels.

► Ce lave-vaisselle n'est pas conçu pour être utilisé à l'extérieur.

► Il est destiné à un usage domestique uniquement et doit être utilisé comme il est indiqué dans la présente brochure, pour laver la vaisselle et les ustensiles destinés à un usage domestique. Toute autre utilisation n'est pas conseillée par le fabricant et pourrait être dangereuse.

► Les personnes qui ne possèdent pas les capacités physiques, l'expérience ou les connaissances requises pour utiliser ce lave-vaisselle doivent être supervisées ou formées par une personne responsable.

Sécurité électrique

► Avant d'installer l'appareil, assurez-vous que la tension et la fréquence indiquées sur la plaque signalétique correspondent à celles du système d'alimentation électrique de la résidence. Ces données doivent correspondre afin d'éviter toute blessure ou tout dommage à l'appareil. En cas de doute, consultez un électricien qualifié.

► Avant d'installer ou de réparer l'appareil, coupez l'alimentation électrique en débranchant l'appareil de la prise de courant, en basculant le disjoncteur ou en retirant le fusible.

► N'utilisez pas de rallonge pour raccorder l'appareil à l'alimentation électrique. L'utilisation de rallonges ne garantit pas les conditions de sécurité nécessaires à l'appareil (risque de surchauffe).

INSTRUCTIONS IMPORTANTES SUR LA SÉCURITÉ

► Faites en sorte que votre appareil soit correctement installé et mis à la terre par un technicien qualifié. Pour garantir la sécurité électrique de l'appareil, il faut le raccorder à une installation de mise à la terre appropriée. Il est essentiel de respecter cette exigence élémentaire en matière de sécurité. En cas de doute, faites vérifier l'installation électrique par un électricien qualifié.

► Si le cordon électrique fourni avec l'appareil est endommagé, il doit être remplacé par un technicien Miele, qui utilisera une pièce de rechange d'origine de Miele.

► Une fois le lave-vaisselle installé, la prise doit être accessible en tout temps afin de pouvoir débrancher l'appareil de l'alimentation électrique.

Installation

► Le lave-vaisselle doit être installé et branché conformément aux instructions d'installation.

► Les travaux d'installation et de réparation doivent être effectués par un technicien autorisé de Miele. Il peut être dangereux de confier ces travaux à des personnes non qualifiées. En outre, le recours à des personnes non qualifiées pourrait invalider la garantie.

► N'installez pas et n'utilisez pas un lave-vaisselle endommagé. Il est dangereux d'utiliser un appareil endommagé. Si c'est le cas, débranchez l'appareil et téléphonez au Service technique Miele.

► Débarrassez-vous des emballages, sacs et autres produits en plastique en toute sécurité et gardez-les hors de la portée des enfants. Ces éléments présentent un risque de suffocation.

► Cet appareil ne doit pas être utilisé dans un endroit non immobile (p. ex. dans un bateau).

► **⚠ MISE EN GARDE - Risque d'incendie!**

Ne jamais recouvrir ni plier la fiche d'une appareil électrique. Assurez-vous qu'il y a suffisamment d'espace pour la fiche et le cordon d'alimentation à l'endroit où vous désirez installer votre lave-vaisselle. Le fait d'installer le lave-vaisselle dans un espace restreint peut coincer le cordon d'alimentation ou exercer une pression sur la fiche, ce qui peut surchauffer les pièces.

► Ce lave-vaisselle doit être installé sous un comptoir et fixé aux armoires adjacentes.

► N'installez pas ce lave-vaisselle sous une table de cuisson, sous un four ou sous tout appareil qui produit de la chaleur.

Les températures élevées pourraient endommager l'appareil.

► Un coup-de-pied doit être installé avec le lave-vaisselle. Si le coup-de-pied fourni n'est pas utilisé, il faut installer un coup-de-pied s'agencant aux armoires.

► Le lave-vaisselle ne doit pas être installé dans un endroit où la température atteint le point de congélation.

INSTRUCTIONS IMPORTANTES SUR LA SÉCURITÉ

▶ Ne coupez pas le tuyau de prise d'eau. Ne le plongez pas dans un liquide. Les composants électriques du tuyau pourraient causer des blessures ou endommager votre maison s'ils sont coupés ou immergés dans un liquide.

▶ Ne branchez le lave-vaisselle à l'alimentation électrique qu'après avoir terminé tous les travaux d'installation et de plomberie.

▶ Ne pas placer le tuyau ou le cordon d'alimentation près d'une source de chaleur (par ex. conduites d'eau chaude).

Ne pas exposer le tuyau ou le cordon d'alimentation à des substances corrosives.

Un tuyau ou un cordon d'alimentation endommagé pourrait causer un choc électrique ou un dégât d'eau.

Utilisation

▶ Afin de diminuer les risques de blessures, ne laissez pas les enfants jouer près du lave-vaisselle ni monter dedans ou dessus. Leurs petits doigts peuvent se coincer dans la porte.

▶ N'utilisez le lave-vaisselle que lorsque tous les panneaux sont bien en place.

▶ Ne jouez pas avec les commandes.

▶ Évitez de vous appuyer ou de vous asseoir sur les paniers ou la porte du lave-vaisselle. Lorsque vous n'utilisez pas l'appareil, refermez la porte.

▶ Dans certaines circonstances, un système d'eau chaude qui n'a pas servi durant deux semaines ou davantage peut produire de l'hydrogène.

L'HYDROGÈNE EST UN GAZ

EXPLOSIF. Si le système d'eau chaude n'a pas servi durant une telle période, ouvrez tous les robinets d'eau chaude et laissez l'eau couler plusieurs minutes avant d'utiliser le lave-vaisselle. Cette manœuvre permettra de libérer l'hydrogène qui aurait pu s'y accumuler. Entre-temps, abstenez-vous de fumer et n'utilisez pas de flamme nue.

▶ Assurez-vous que tous les articles que vous mettez dans l'appareil sont conçus pour aller au lave-vaisselle. Consultez les recommandations du fabricant pour les articles qui ne portent aucune mention à cet égard.

▶ Au moment de charger la vaisselle, ne disposez pas les articles coupants à proximité du joint d'étanchéité de la porte afin d'éviter de l'endommager. Placez la pointe vers le bas afin d'éviter les blessures.

▶ N'utilisez que des détergents et des produits de rinçage recommandés pour les lave-vaisselle à usage domestique. Gardez tous ces produits hors de la portée d'enfants.

▶ Évitez de respirer ou d'avaler des détergents. Les détergents pour lave-vaisselle peuvent contenir des agents irritants et corrosifs. Ils peuvent brûler l'intérieur du nez, de la bouche et de la gorge s'ils sont avalés ou inhalés. En cas d'ingestion ou d'inhalation, consultez immédiatement un médecin.

INSTRUCTIONS IMPORTANTES SUR LA SÉCURITÉ

► Ne consommez pas l'eau du lave-vaisselle! Elle peut contenir des résidus dangereux.

► Ne versez pas de détergent dans le distributeur de produit de rinçage ou dans le réservoir de sel. Ces produits endommagent ces deux composantes.

► Si le cordon électrique fourni avec l'appareil est endommagé, il doit être remplacé par un technicien Miele, qui utilisera une pièce de rechange d'origine de Miele.

► Une fois le lave-vaisselle installé, la prise doit être accessible en tout temps afin de pouvoir débrancher l'appareil de l'alimentation électrique.

► Le présent modèle est offert avec la fonction AutoOpen : sans signal sonore préalable, la porte s'ouvre automatiquement à la fin du programme pour permettre à l'air chaud de sortir de l'appareil. Soyez prudent, l'air qui s'échappe de l'appareil peut être suffisamment chaud pour causer des brûlures!

► L'utilisateur de la fonction AutoOpen doit savoir qu'il peut se blesser s'il s'accroche ou se cogne à la porte partiellement ouverte.

► À la fin d'un programme, la vaisselle peut être très chaude. Avant de la sortir, laissez-la refroidir jusqu'à ce que vous puissiez la manipuler sans problème.

► Le robinet d'alimentation en eau doit être fermé lorsque l'appareil n'est pas utilisé pendant une longue période (p. ex. lorsque vous partez en vacances).

Mise au rebut d'un appareil

► Si vous enlevez l'appareil et comptez ne plus vous en servir, retirez le dispositif de verrouillage de la porte pour éviter que des enfants se retrouvent enfermés dans le lave-vaisselle.

CONSERVEZ CES INSTRUCTIONS

Description de l'appareil

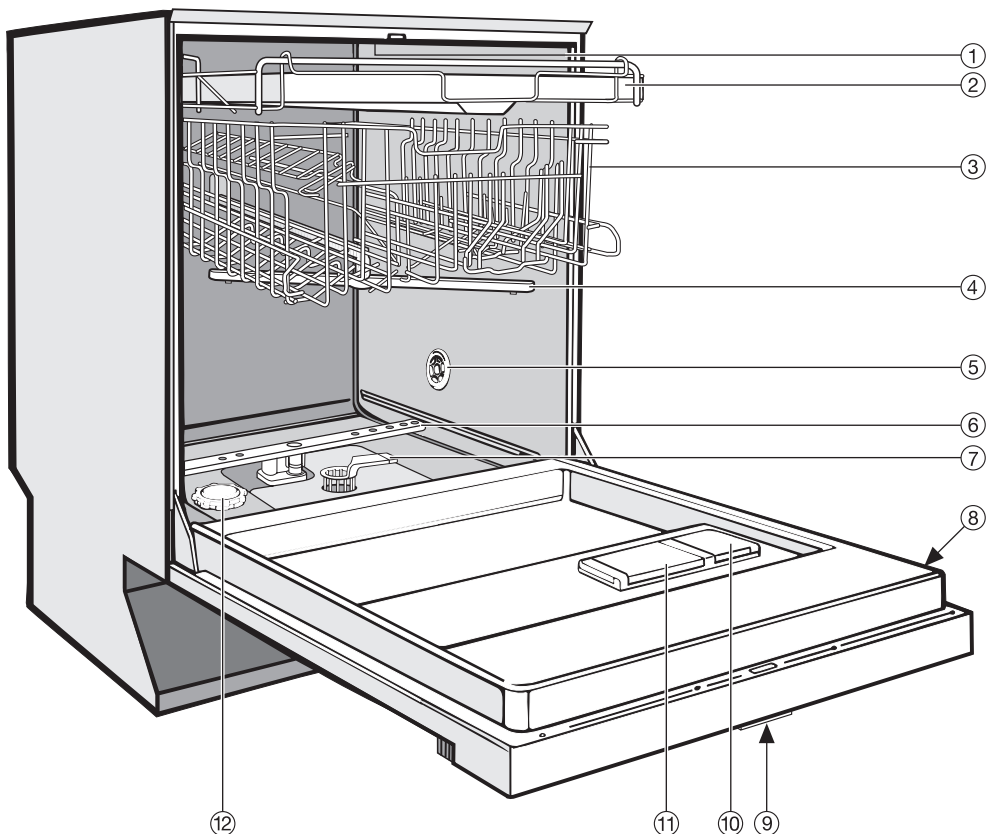

① Bras gicleur supérieur (non illustré)

② Plateau à ustensiles

③ Panier supérieur

④ Bras gicleur central

⑤ Prise d'air pour le séchage
(selon le modèle)

⑥ Bras gicleur inférieur

⑦ Triple Filtre

⑧ Plaque signalétique

⑨ Verrou de sécurité pour enfants, si-
tué dans la poignée de la porte (non
illustré)

⑩ Distributeur de produit de rinçage

⑪ Distributeur de détergent à double
compartiment

⑫ Réservoir de sel

Panneau de commande

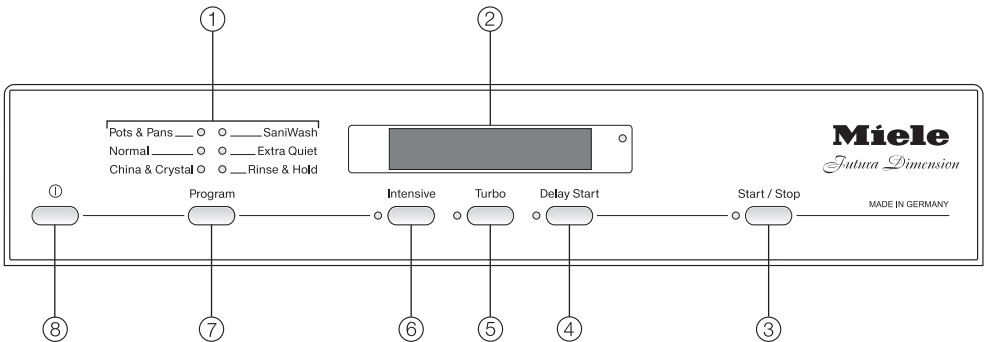

- ① Sélection de programme
- ② Écran d'affichage
- ③ Touche "Start/Stop" et voyant
- ④ Touche "Delay Start" et voyant
- ⑤ Touche "Turbo" et voyant
- ⑥ Touche "Intensive" du panier inférieur et voyant
- ⑦ Touche de sélection de programmes
- ⑧ Touche "On/Off" ("Ⓛ")

Le présent guide d'utilisation décrit plusieurs modèles de lave-vaisselle réglés de différentes façons.

Ces différents modèles sont désignés comme suit :

Standard = lave-vaisselle de 31 $\frac{11}{16}$ po (80,5 cm) de hauteur (encastrables)
ou lave-vaisselle de 33 $\frac{1}{4}$ po (84,5 cm) de hauteur
(autoporteurs)

XXL = lave-vaisselle de 33 $\frac{1}{4}$ po (84,5 cm) de hauteur.

Protection de l'environnement

Appareil éconergétique

Ce lave-vaisselle est économique en ce qui a trait à sa consommation d'eau et d'électricité. Pour de meilleurs résultats, veuillez suivre les conseils ci-après :

- Pour réduire la consommation d'énergie, branchez le lave-vaisselle à une source d'eau froide.
- Pour réduire les temps de lavage au minimum, branchez le lave-vaisselle à une source d'eau chaude. La consommation d'énergie en sera légèrement augmentée.
- Pour des lavages économiques, remplissez les paniers sans les surcharger.
- Utilisez la quantité adéquate de détergent et de produit de rinçage. La quantité de détergent à utiliser dépend du niveau de saleté et du type d'articles à laver. Pour en savoir plus, consultez la section "Guide des programmes".
- Si vous utilisez du détergent en poudre ou du détergent liquide, utilisez seulement $\frac{2}{3}$ de la quantité normale de détergent lorsque l'appareil est peu chargé.
- Choisissez le programme qui convient le mieux en fonction du niveau de saleté et du type d'articles à laver.

Élimination des produits d'emballage

La boîte de carton et l'emballage protègent l'appareil durant le transport. Ces matériaux sont biodégradables et recyclables. Veuillez les recycler.

Débarrassez-vous des emballages, sacs et autres produits en plastique en toute sécurité et gardez-les hors de la portée des enfants. Ces éléments présentent un risque de suffocation.

Mise au rebut de votre ancien appareil

Les anciens appareils peuvent contenir des matériaux recyclables. Veuillez communiquer avec le centre de recyclage de votre localité pour savoir comment les recycler.

Assurez-vous que votre appareil ne présente aucun danger pour les enfants jusqu'à ce qu'il soit mis au rebut. Avant de mettre au rebut votre ancien appareil, débranchez-le, coupez le cordon d'alimentation électrique et enlevez la porte par mesure de sécurité.

Avant la première utilisation

Pour ouvrir la porte

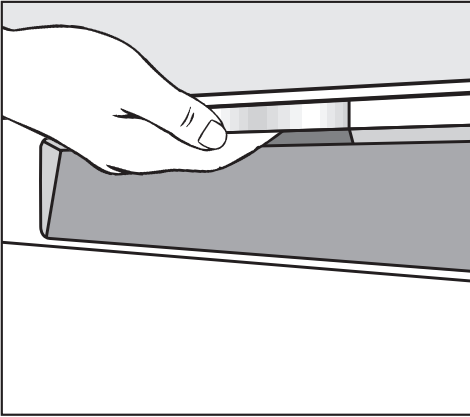

À la fin de tout programme comportant un cycle de séchage (voir la section "Guide des programmes"), la porte s'entrouvre automatiquement pour faciliter le processus de séchage.

Si vous le souhaitez, vous pouvez désactiver cette fonction (consultez la section "Réglages – AutoOpen").

- Ouvrez la porte en vous servant de la poignée.

Si la porte est ouverte pendant que le lave-vaisselle est en marche, celui-ci s'arrêtera.

 Faites en sorte que l'espace correspondant à l'ouverture de la porte ne soit jamais obstrué.

Pour fermer la porte

- Poussez les paniers à l'intérieur.
- Relevez la porte et poussez-la jusqu'à ce qu'elle s'enclenche.

 Au moment de fermer la porte, ne mettez pas votre main entre la porte et l'appareil. Sinon, vous risquez de vous blesser.

Verrou de sécurité pour enfants

Utilisez le verrou de sécurité pour empêcher les enfants d'ouvrir la porte du lave-vaisselle.

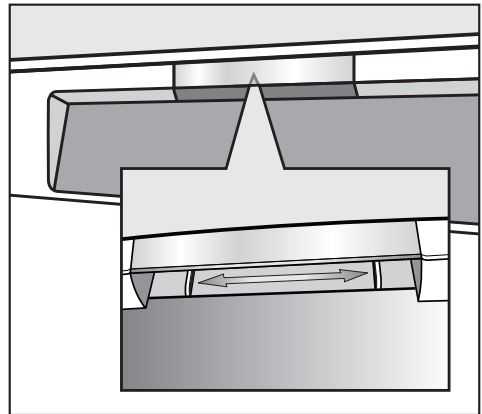

- Pour verrouiller la porte, poussez vers la droite la glissière qui se trouve sous la poignée de la porte.
- Pour déverrouiller la porte, poussez la glissière vers la gauche.

Avant la première utilisation

Fonctions d'affichage

Les fonctions suivantes peuvent être sélectionnées ou réglées dans l'affichage :

- le programme de lavage
- les options
- le départ différé
- les réglages

Pendant un programme, les données suivantes s'affichent :

- l'étape en cours du programme
- le temps résiduel approximatif
- tout message ou anomalie détectée

Pour économiser de l'énergie, l'affichage s'éteint après quelques minutes si vous n'appuyez sur aucune touche. Pour allumer de nouveau l'affichage, appuyez sur n'importe quelle touche.

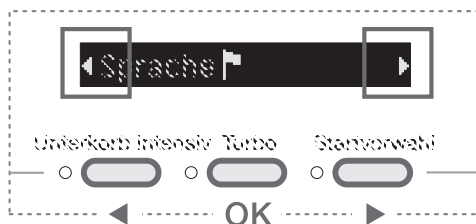

Menu "Réglages"

Grâce au menu "Réglages", vous pouvez ajuster le système électronique du lave vaisselle selon vos préférences. Pour obtenir plus de précisions à ce sujet, consultez la section "Réglages" du présent manuel.

La fonction des touches qui se trouvent sous l'affichage peut être désactivée à l'aide du menu "Réglages", ce qui vous permet d'utiliser ces touches pour sélectionner et confirmer des éléments du menu.

La flèche vers la gauche et la flèche vers la droite dans l'affichage indiquent que des sélections additionnelles sont disponibles. Vous pouvez choisir ces sélections à l'aide des touches de droite et de gauche situées sous l'affichage.

Utilisez la touche centrale située sous l'affichage pour confirmer les messages ou les réglages et pour passer au menu ou sous-menu suivant.



Un crochet s'affichera à côté du réglage actuellement choisi.

Avant la première utilisation

- Appuyez sur la touche "ⓘ" pour mettre le lave-vaisselle en marche.

Un écran d'accueil s'affiche lorsque le lave-vaisselle est mis en marche pour la première fois.

Langue

L'écran de réglage de la langue s'affiche automatiquement.

- Sélectionnez une langue et appuyez sur la touche centrale pour confirmer votre choix.

La langue sélectionnée est cochée (☑).

Dureté de l'eau

L'écran de réglage du niveau de dureté de l'eau s'affiche.

Pour donner de bons résultats de lavage, le lave-vaisselle a besoin d'eau douce. L'eau dure cause une accumulation de dépôts calcaires sur la vaisselle et dans le lave-vaisselle.

Si la dureté de l'eau du robinet excède 4 °d (4 g/gal [US]), l'eau doit être adoucie.

- Communiquez avec les autorités locales pour connaître le niveau de dureté de l'eau de votre région.
- Le lave vaisselle doit être programmé selon la dureté de l'eau de votre région.
- Si la dureté de l'eau varie (par exemple entre 37 et 50 °d [39 et 52 g/gal]), programmez toujours l'appareil selon le niveau le plus élevé (50 °d [52 g/gal] dans cet exemple).

En cas de problème, cela aidera le technicien de connaître la dureté de votre eau.

Veillez noter ici la dureté de votre eau :



_____ °d ou g/gal

La dureté de l'eau programmée en usine est de 1 °d (1 g/gal).

- Sélectionnez la dureté de votre eau et confirmez votre choix en appuyant sur la touche centrale.

Pour en savoir plus, consultez la section "Réglages - Dureté de l'eau".

Deux messages s'affichent à l'écran.

Après avoir été confirmés, les messages  **Remplir prod. rinc.** et  **Remplir sel** peuvent s'afficher à l'écran. Confirmez ces messages. Le menu principal s'affiche à l'écran.

Ces réglages de base sont sauvegardés à la fin du premier cycle de programme complet.

Avant la première utilisation

Chaque lave-vaisselle est testé avant de quitter l'usine. La présence de résidus d'eau dans l'appareil est attribuable à ces tests et ne signifie pas qu'il a été utilisé.

Remplissage du réservoir de sel

Pour donner de bons résultats de lavage, le lave-vaisselle a besoin d'eau douce (c.-à-d. d'eau à faible teneur en minéraux). L'eau dure cause une accumulation de dépôts calcaires sur la vaisselle et dans le lave-vaisselle.

Par conséquent, si la dureté de l'eau du robinet excède 4 °d (4 g/gal), l'eau doit être adoucie. L'adoucisseur d'eau intégré est conçu pour accomplir cette fonction. Ce dispositif peut traiter une dureté d'eau pouvant atteindre 70 °d (73 g/gal).

 Si, par mégarde, vous remplissez le réservoir de sel avec du détergent (y compris du détergent liquide), vous endommagerez l'adoucisseur d'eau.

 Utilisez uniquement du sel d'adoucisseur d'eau spécialement conçu pour les lave-vaisselle. Les autres sels pourraient contenir des substances insolubles qui pourraient nuire au fonctionnement de l'adoucisseur d'eau.

Si vous utilisez du détergent en pastilles qui contiennent du sel, vous devrez tout de même ajouter du sel dans l'appareil pour obtenir des résultats optimaux et prolonger au maximum sa durée de vie.

- Enlevez le panier inférieur de la cuve de lavage et dévissez le couvercle du réservoir de sel.

Lorsque vous ouvrez le réservoir de sel, de l'eau s'écoule. Ne l'ouvrez que pour remettre du sel.

Important : Avant de mettre du sel pour la première fois, vous devez verser 2 pintes (2 l) d'eau dans le réservoir pour permettre au sel de se dissoudre correctement. Vous n'avez pas besoin d'ajouter d'eau lors des recharges suivantes.

Avant la première utilisation

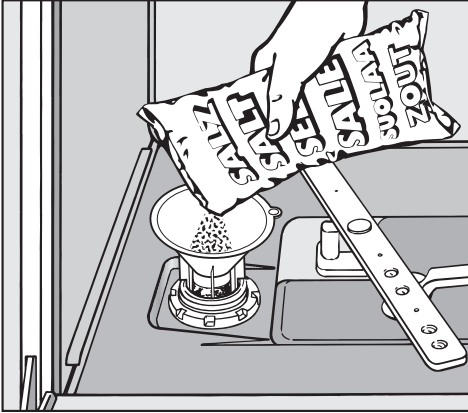

- Placez l'entonnoir fourni avec le lave-vaisselle au-dessus du réservoir et remplissez soigneusement celui-ci de sel. Le réservoir de sel peut contenir environ 4,4 lb (2 kg) de sel, selon le type de sel.
- Nettoyez tout excédent de sel sur le filetage de l'ouverture du réservoir. Revissez **bien** le couvercle.
- Tout de suite après chaque remplissage, lancez le programme "Rinse & Hold" sans charger le lave-vaisselle. Cela permettra d'enlever toute trace de sel de la cuve de lavage.

Message au sujet du réservoir de sel

- Dès que le message "S" ("Insufficient salt") s'affiche à l'écran, remplissez le réservoir de sel.
- Confirmez le message à l'aide de la touche centrale.

Le message "Insufficient salt" disparaît alors.

Si une concentration suffisamment élevée de sel ne s'est pas encore formée, il est possible que le message "Insufficient salt" s'affiche toujours après le remplissage du réservoir. Dans ce cas, confirmez de nouveau le message à l'aide de la touche centrale.

Le message "Insufficient salt" ne s'affichera pas si vous avez réglé le lave-vaisselle à une dureté d'eau inférieure à 4 °d (4 g/gal).

Si vous utilisez du détergent en pastilles dans votre lave-vaisselle, vous pouvez désactiver ce message (reportez-vous à la section "Réglages – Désactiver les voyants").

Si vous changez de détergent et optez pour un produit qui ne contient pas de sel ni de produit de rinçage, n'oubliez pas de remplir le réservoir de sel et de produit de rinçage et d'activer de nouveau les voyants correspondants.

Avant la première utilisation

Produit de rinçage

Nous recommandons d'utiliser un produit de rinçage pour empêcher la formation de taches sur la vaisselle et la verrerie. Le produit de rinçage est versé dans le distributeur. La quantité réglée est automatiquement mesurée.

 Si, par mégarde, vous versez du détergent (liquide ou en poudre) dans le distributeur de produit de rinçage, vous endommagerez celui-ci. Utilisez uniquement un produit de rinçage conçu pour les lave-vaisselle domestiques.

Si vous utilisez un détergent en pastilles, il n'est pas nécessaire d'ajouter de produit de rinçage.

Ajout de produit de rinçage

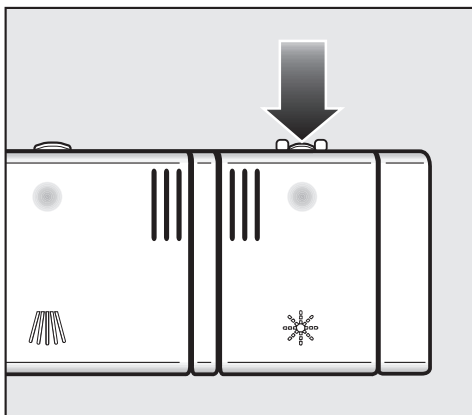

- Appuyez sur le bouton situé sur le dessus du réservoir de produit de rinçage, dans le sens indiqué par la flèche, jusqu'à ce que le rabat ou clapet s'ouvre.

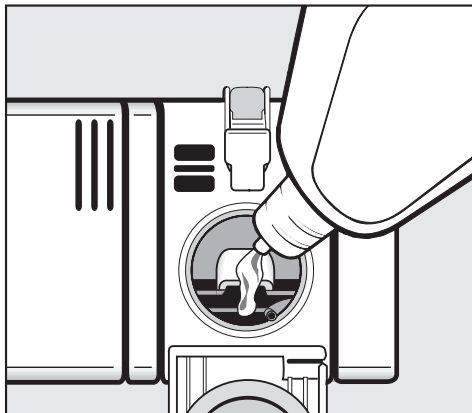

- Versez le produit de rinçage liquide dans le distributeur jusqu'à ce qu'il soit visible à la surface du tamis.

Le distributeur peut contenir environ 3,7 oz (110 ml) de produit de rinçage.

- Appuyez sur le clapet jusqu'à ce que vous entendiez un déclic. Si vous ne fermez pas complètement le clapet, l'eau pénétrera dans le distributeur durant le cycle de lavage.
- Essayez tout produit de rinçage renversé. Vous éviterez ainsi qu'un surplus de mousse se forme au cours du programme suivant.

Pour obtenir de meilleurs résultats, vous pouvez ajuster la quantité de produit de rinçage (se reporter à la section "Réglages – Produit de rinçage").

Voyant "Rinse aid"

Lorsque le message  **Remplir prod. rinç.** s'affiche, cela signifie que le réservoir contient du produit de rinçage pour deux ou trois autres programmes seulement.

- Une fois le programme terminé, remplissez le distributeur de produit de rinçage.
- Confirmez le message à l'aide de la touche centrale.

Le message "Remplir prod. rinç." disparaîtra.

Si vous utilisez du détergent en pastilles dans votre lave-vaisselle, vous pouvez désactiver ce message (reportez-vous à la section "Réglages – Désactiver les voyants").

Si vous changez de détergent et optez pour un produit qui ne contient pas de sel ni de produit de rinçage, n'oubliez pas de remplir le réservoir de sel et de produit de rinçage et d'activer de nouveau les voyants correspondants.

Chargement du lave-vaisselle

 Ne lavez pas dans le lave-vaisselle des articles souillés de cendres, de sable, de cire, de graisse ou de peinture.

Les cendres et le sable ne se dissolvent pas et circuleront dans le lave-vaisselle.

La cire, la graisse et la peinture décoloreront et endommageront l'appareil de façon permanente.

- Grattez tous les résidus d'aliment qui se trouvent sur la vaisselle avant de la placer dans le lave-vaisselle. Il n'est pas nécessaire de la rincer.
- Certains aliments contiennent des colorants naturels, p. ex. : les carottes et les tomates. Les articles en plastique peuvent se décolorer de façon permanente s'ils sont en contact avec des colorants d'aliments.
- Tous les articles peuvent être placés n'importe où dans les paniers.
- Disposez la vaisselle de façon que l'eau puisse atteindre toutes les surfaces. Ne placez pas la vaisselle et les ustensiles à l'intérieur d'autres articles.
- Assurez-vous que tous les articles sont placés de façon sécuritaire.
- Les articles creux comme les tasses et les verres devraient être placés à l'envers dans les paniers.
- Pour que l'eau puisse couvrir les articles longs, étroits et creux comme les vases ou les flûtes à champagne, placez-les au centre du panier plutôt que dans les coins.
- Les articles à base concave comme les grosses tasses à café et les bols doivent être inclinés afin que l'eau ne s'accumule pas.
- Les bras gicleurs ne doivent pas être bloqués par des articles qui sont trop hauts ou qui dépassent des paniers. Vérifiez manuellement que les bras gicleurs tournent librement.
- Placez les très petits articles dans le plateau ou le panier à ustensiles afin qu'ils ne tombent pas au fond de la cuve de lavage.
- Les résidus d'aliments et les liquides renversés devraient être nettoyés des côtés de la porte du lave-vaisselle. Ceux-ci se trouvent à l'extérieur de la cuve de lavage et ne sont pas nettoyés par l'eau provenant des bras gicleurs.

Articles n'allant pas dans le lave-vaisselle

- Ustensiles à manche de bois
- Planches à découper en bois
- Articles collés tels que les anciens couteaux dont le manche est collé autour du corps de la lame
- Articles fabriqués à la main, antiques, verrerie à rebords de métal ou décorative
- Articles en plastique ne résistant pas à la chaleur
- Articles en cuivre, en laiton, en étain ou en aluminium
- Vaisselle dont l'émail est peint (cette vaisselle pourrait se décolorer à la longue)
- Les articles en verre et en cristal délicats ne devraient être lavés qu'avec le programme "China & Crystal" (sans quoi des taches et des stries peuvent apparaître à la suite de lavages fréquents).
- Casseroles et poêlons en fonte

*selon le modèle

Si vous n'êtes pas certain que vos articles en porcelaine et en cristal vont dans le lave-vaisselle, renseignez-vous auprès des fabricants concernés. Le programme "China & Crystal", même s'il est extrêmement délicat et complet, peut accélérer l'usure des articles en porcelaine et en cristal si ceux-ci ne vont pas dans le lave-vaisselle.

Verrerie :

- Il n'y a pas de règles précises pour le lavage de la verrerie. Si vous avez des doutes, lavez les articles à la main.
- Lorsque vous achetez de la vaisselle, des verres ou des ustensiles, assurez-vous qu'ils sont lavables dans le lave-vaisselle. Ne mettez dans le lave-vaisselle que les articles qui portent la mention "va dans le lave-vaisselle".
- Si vous lavez des articles en verre délicats, utilisez le programme "China & Crystal"*. Cela réduira les risques de taches.

Chargement du lave-vaisselle

L'argent et l'aluminium :

- L'argent et l'aluminium peuvent ternir.
- L'argenterie nettoyée préalablement à l'aide d'un produit à polir peut encore être humide ou tachée à la fin d'un programme si l'eau a adhéré au produit à polir. Le cas échéant, vous pouvez l'essuyer à l'aide d'un chiffon sec et doux. L'argenterie qui a été lavée préalablement dans un produit de trempage est généralement sèche à la fin d'un programme. Cependant, elle peut être ternie.
- S'ils sont laissés à sécher, certains aliments contenant du soufre peuvent décolorer l'argenterie. Ceux-ci comprennent le jaune d'œuf, les oignons, la mayonnaise, la moutarde, le poisson et les marinades.
- L'argenterie peut ternir ou se tacher si elle est lavée à côté d'articles en acier inoxydable.
Laissez de l'espace entre ces articles.
- Utilisez uniquement du détergent à lave-vaisselle domestiques pour laver les articles en aluminium comme les filtres à graisse.

Chargement du lave-vaisselle

Chargement typique pour dix ensembles de couverts

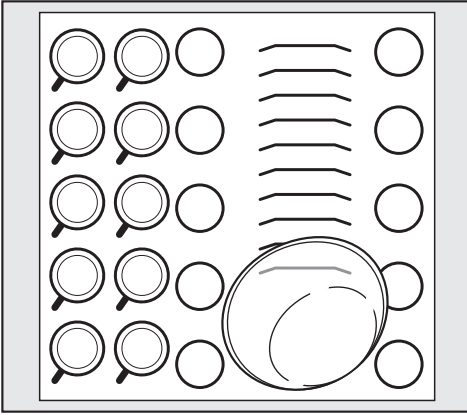

Panier supérieur

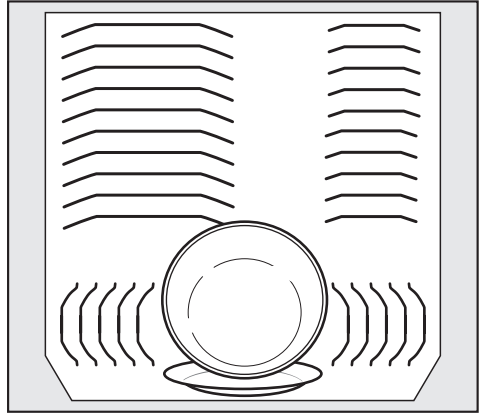

Panier inférieur

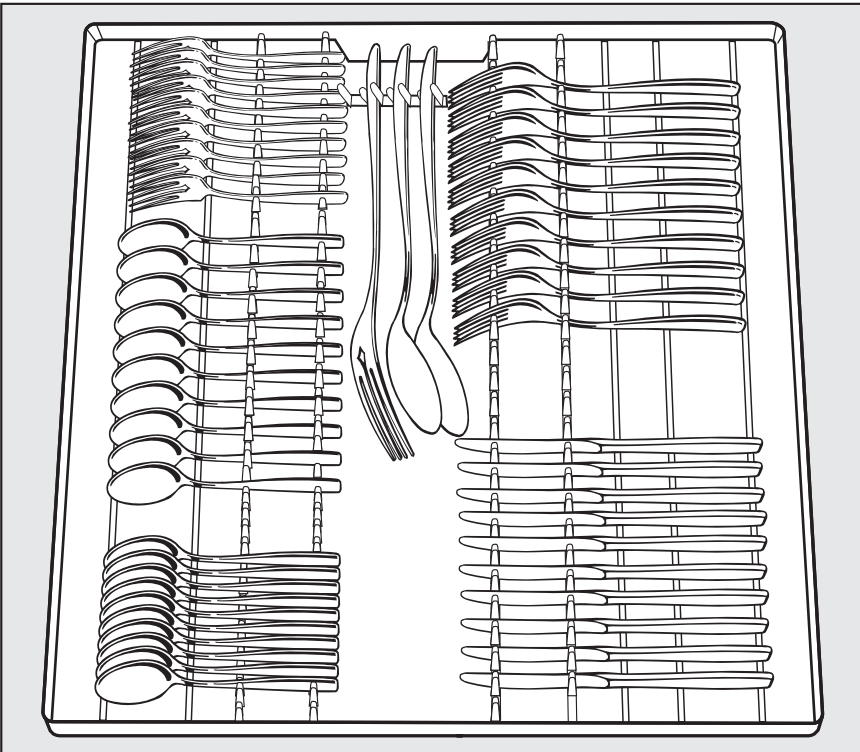

Plateau à ustensiles

Chargement du lave-vaisselle

Chargement typique pour 16 ensembles de couverts

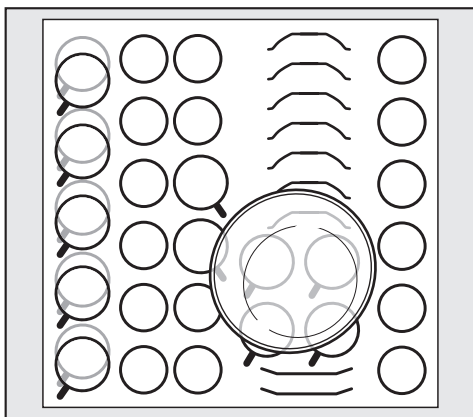

Panier supérieur

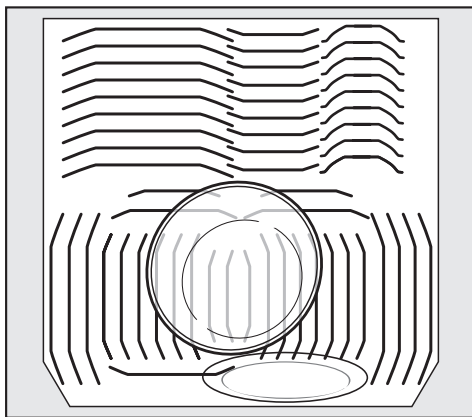

Panier inférieur

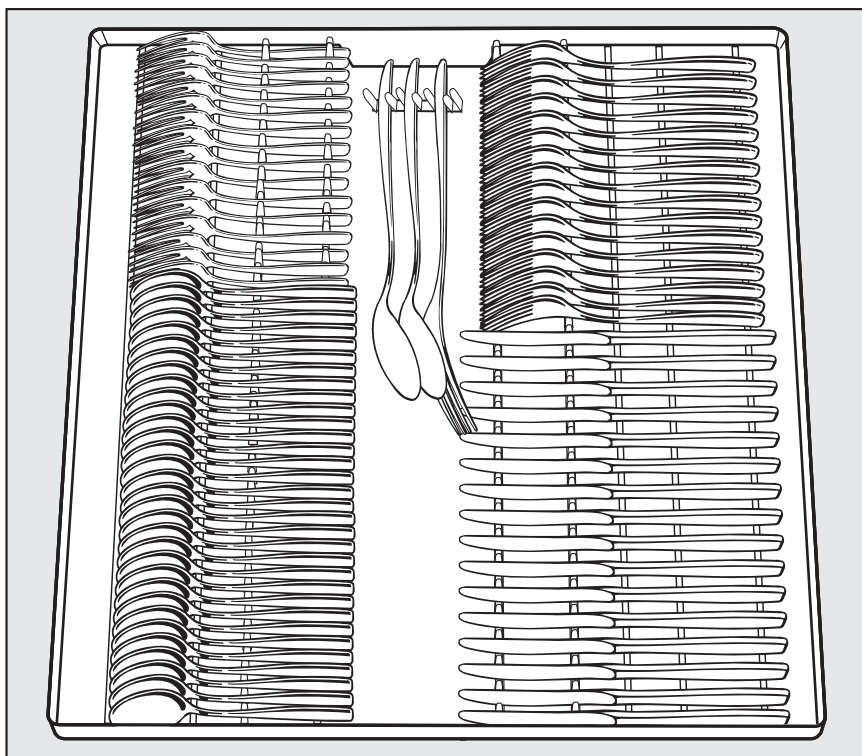

Plateau à ustensiles

Panier supérieur

⚠ Le lave-vaisselle doit toujours être utilisé avec les paniers supérieur et inférieur (sauf avec le programme "Volumineux 65°C", le cas échéant).

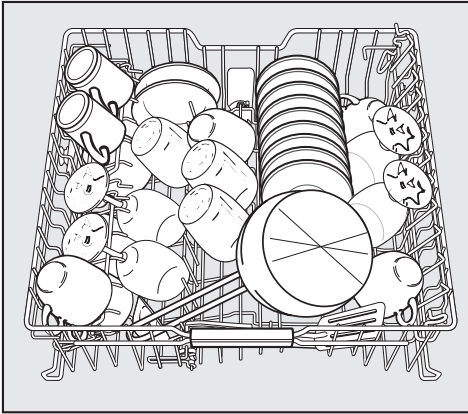

- Mettez dans le panier supérieur les petits articles légers ou délicats comme les tasses, les soucoupes, les verres, les bols à dessert, etc. Les casseroles peuvent aussi être placées dans le panier supérieur.
- Les articles plus longs comme les louches, les cuillères à mélanger et les longs couteaux doivent être couchés dans le renforcement du plateau à ustensiles.

Crampons pliables

Les rangs de crampons peuvent être abaissés afin de laisser davantage d'espace pour placer les articles de grande taille comme les casseroles.

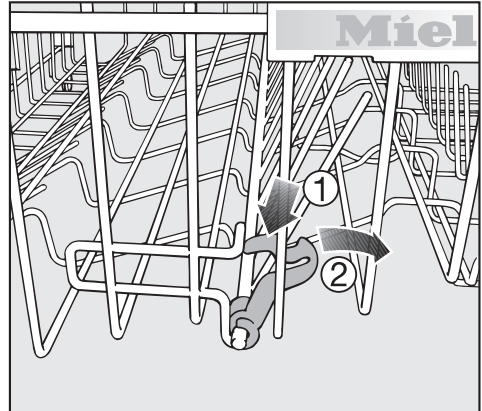

- Poussez le levier jaune vers le bas ① puis pliez les crampons ②.

Support à tasses rabattable

- Pour charger les articles longs, soulevez le support à tasses.

Les verres peuvent être placés le long du support à tasses afin d'être soutenus pendant le programme.

- Abaissez le support à tasses afin d'y appuyer les verres.

Chargement du lave-vaisselle

Grand support à tasses

(selon le modèle) :

Le support à tasses peut être réglé à deux largeurs différentes de manière à pouvoir y placer de grandes tasses.

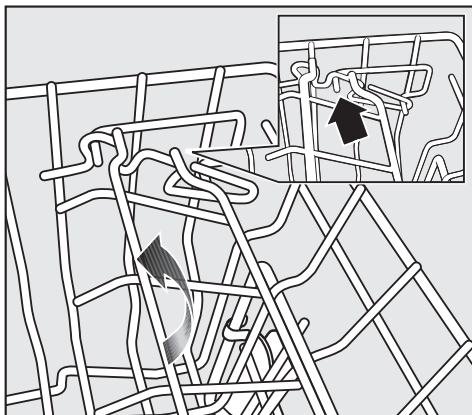

- Soulevez le support à tasses, puis fixez-le à la largeur voulue.

Barre d'appui universelle

La barre d'appui permet de tenir en place les verres hauts et les verres à pied de façon sécuritaire.

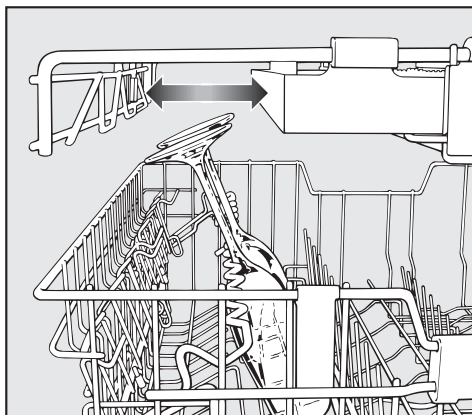

- Abaissez le porte-verrerie afin d'y appuyer les verres désirés.
- Au besoin, vous pouvez enlever une partie du plateau à ustensiles afin de libérer de l'espace pour les verres particulièrement hauts.

Régler la hauteur :

Vous pouvez régler la barre d'appui à deux hauteurs différentes.

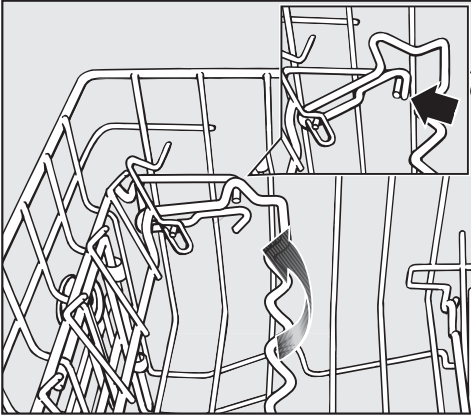

- Soulevez la barre d'appui, puis fixez-la à la hauteur voulue.

Utilisez le réglage le plus basse pour les petits verres et les verres droits.

Utilisez le réglage le plus élevée pour les grands verres et les verres à pied.

Chargement du lave-vaisselle

Réglage de la hauteur du panier supérieur

Afin de gagner de l'espace pour charger les longs articles, le panier supérieur peut être ajusté à trois niveaux différents (une distance de 2 cm sépare les niveaux).

Le panier supérieur peut également être placé en angle, avec un côté plus haut que l'autre. Cependant, assurez-vous que le panier peut glisser facilement vers l'intérieur ou l'extérieur de la cuve.

- Faites glisser le panier supérieur vers l'extérieur.

Pour régler la hauteur du panier supérieur vers le haut :

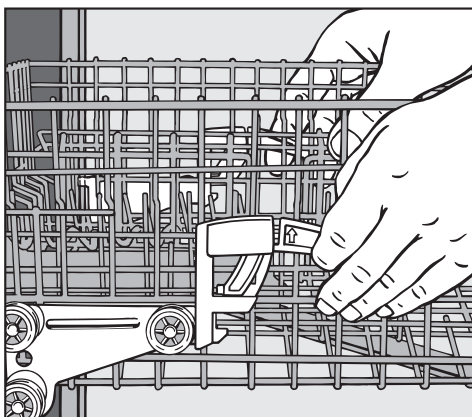

- Soulevez le panier jusqu'à ce qu'il s'enclenche.

Pour régler la hauteur du panier supérieur vers le bas :

- Tirez vers le haut les leviers qui se trouvent de chaque côté du panier.
- Placez le panier à la hauteur voulue, puis relâchez les leviers pour fixer le panier en place.

Selon le réglage du panier supérieur, les assiettes dont la taille figure parmi les suivantes peuvent être chargées.

Selon le réglage du panier supérieur, des assiettes de différentes tailles peuvent être chargées dans l'appareil.

Chargement du lave-vaisselle

Panier inférieur

- Placez les articles gros et lourds comme les assiettes, les plateaux de service, les casseroles, les bols, etc., dans le panier inférieur. Les verres, les tasses, les petites assiettes et les soucoupes peuvent aussi y être placés.

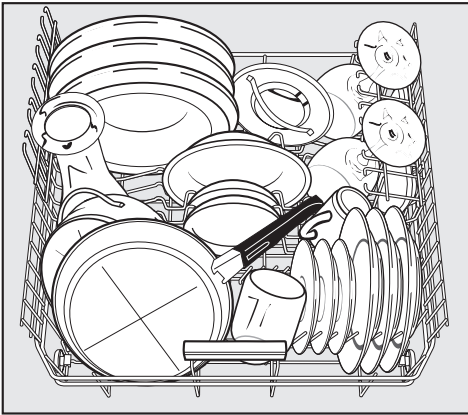

Lave-vaisselle muni d'un plateau à us-tensiles

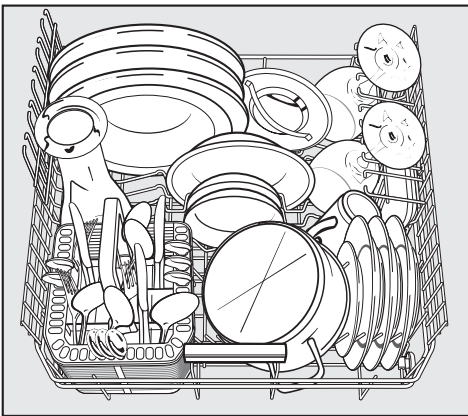

Lave-vaisselle muni d'un panier à us-tensiles

Articles très sales

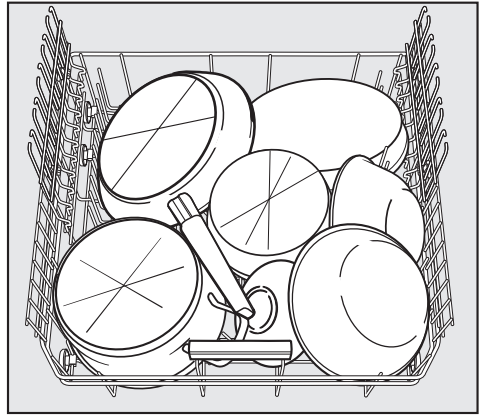

- Placez les assiettes de très grande taille au centre du panier inférieur.

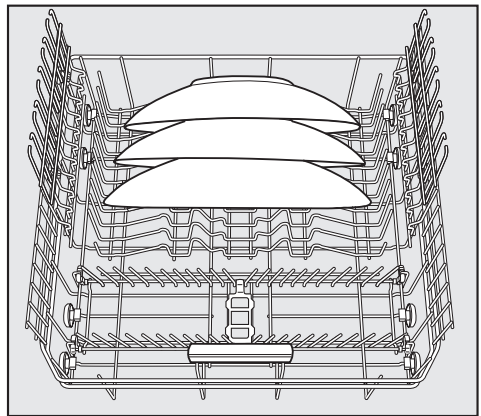

Lorsqu'elles sont inclinées, des assiettes mesurant jusqu'à 13 3/4 po (35 cm) de diamètre peuvent être placées dans le panier inférieur.

Chargement du lave-vaisselle

Section MultiComfort

La partie arrière du panier inférieur convient aux tasses, aux verres, aux assiettes et aux chaudrons.

- Le panier à verres peut être plié de manière à faire de la place pour les longs articles.
- Les verres à pied, comme les verres à vin, les verres à champagne ou les verres à bière, peuvent être appuyés contre le panier à verres ou y être suspendus.

La hauteur du panier à verres est réglable.

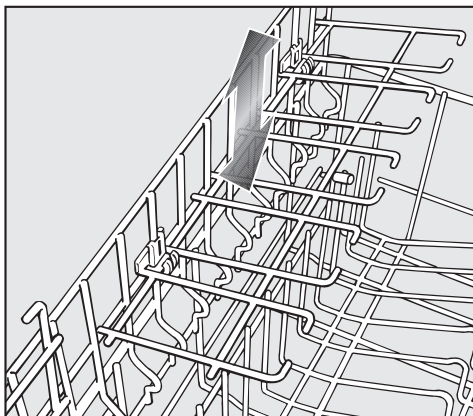

- Glissez le panier à verres à la hauteur voulue jusqu'à ce que les loquets s'enclenchent sur le dessus et soient posés sur le fond.

Crampons pliables (selon le modèle)

Les crampons situés à l'avant du panier sont utilisés pour les assiettes, les bols à soupe, les plateaux, les bols à dessert et les soucoupes.

Les rangs de crampons peuvent se plier afin de laisser davantage d'espace pour placer les articles de cuisine de grande taille comme les casseroles, les poêlons et les bols.

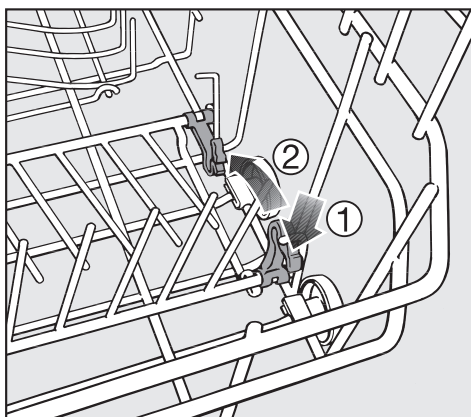

- Poussez le levier jaune vers le bas ① puis pliez les crampons ②.

Ustensiles

Plateau à ustensiles en deux sections (selon le modèle)

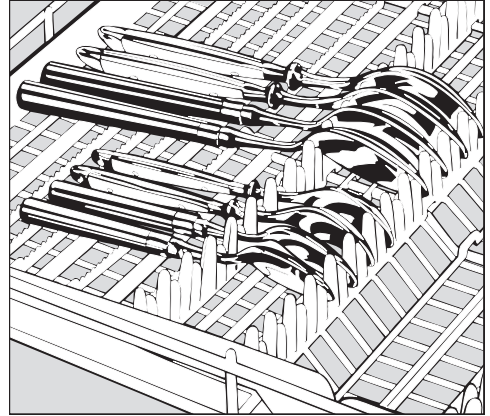
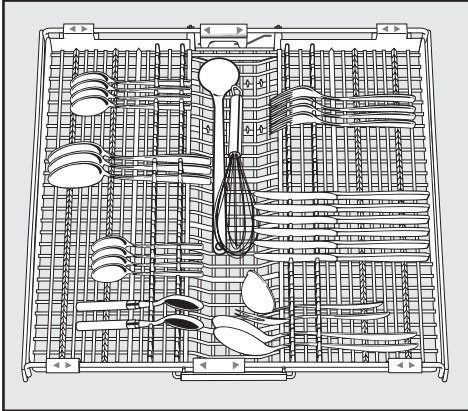

Les cuillères à manches épais devront peut-être être placées de la même façon que les couteaux et les fourchettes, la tête entre les branches.

- Disposez les articles dans le plateau à ustensiles comme le montre l'image.

Pour faciliter le déchargement des ustensiles, il est conseillé de les regrouper en sections, soit une pour les couteaux, une pour les fourchettes, une pour les cuillères, etc.

Les cuillères doivent être placées de manière que leur tête touche au moins un des supports dentelés situés à la base du plateau à ustensiles, afin de garantir que l'eau circule librement entre elles.

Les bras gicleurs supérieurs ne doivent pas être bloqués par de longs ustensiles (p. ex., pelles à tarte).

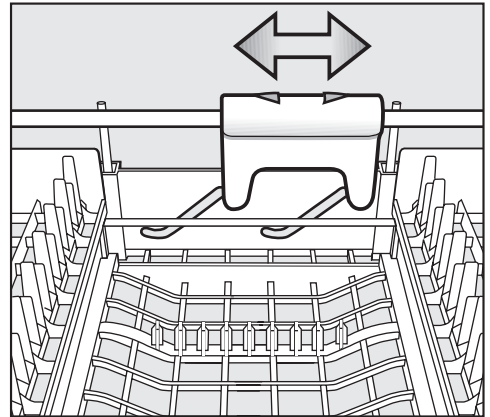

- Vous pouvez utiliser la glissière jaune pour régler la hauteur de la partie centrale du plateau à ustensiles et faire de la place pour les ustensiles de grande taille.

Les parties latérales du plateau peuvent être déplacées au centre afin qu'il soit possible de placer des articles de grande taille dans le panier supérieur.

Chargement du lave-vaisselle

Panier à ustensiles

(selon le modèle)

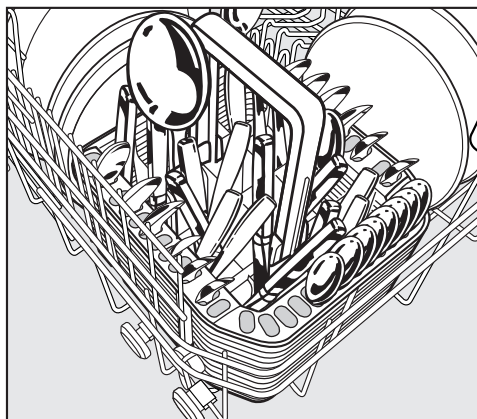

Le panier à ustensiles peut être placé n'importe où sur les rangs de crampons avant du panier inférieur.

- Pour éviter les risques de blessure, les couteaux et les fourchettes devraient être placés manche vers le haut dans le panier. Toutefois, les ustensiles placés manche vers le bas seront plus propres et plus secs au terme du cycle.
- Placez les petits ustensiles dans les fentes individuelles qui se trouvent sur trois des quatre côtés du panier à ustensiles.

Support à cuillères pour le panier à ustensiles

Utilisez le support fourni pour les ustensiles très sales.

Le support sépare les articles de manière à permettre aux jets des bras gicleurs de mieux les atteindre.

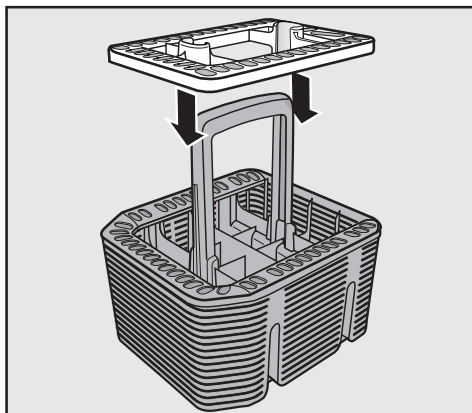

- Installez le support sur le panier à ustensiles au besoin.

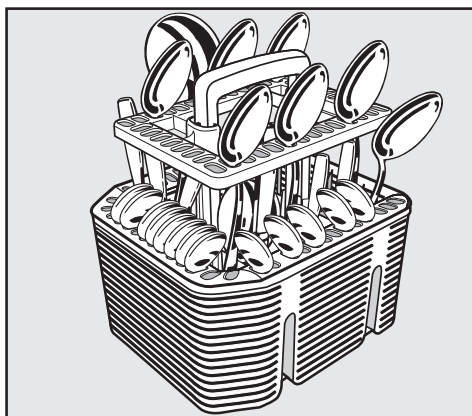

- Placez les ustensiles manche vers le bas et disposez-les régulièrement dans le support.

Accessoires offerts en option

Vous pouvez vous procurer des accessoires optionnels auprès de votre détaillant Miele, en communiquant avec Miele ou visitant le site de Miele à l'adresse Mieleusa.com (selon le modèle de votre lave-vaisselle, il se peut que certains accessoires soient déjà fournis).

Si vous souhaitez...

vous devrez commander l'accessoire ci-dessous...

...laver un Cappuccinatore de Miele

... un support à Cappuccinatore pour le panier supérieur.

...laver des ustensiles supplémentaires

... un panier à ustensiles pour le panier inférieur.

...laver des verres à long pied

... un support à verres pour le panier inférieur.

Collection MieleCare

Vous pouvez commander les produits de nettoyage et d'entretien de la marque Miele, notamment le sel, le détergent et le produit de rinçage pour lave-vaisselle, auprès de votre détaillant Miele, en communiquant avec Miele ou sur la boutique en ligne de Miele à l'adresse www.miele.ca ou mieux encore <http://www.miele.ca/miele/canadafre/boutique.asp>

Utilisation

Détergent

 Les détergents pour lave-vaisselle peuvent contenir des agents irritants et corrosifs. Évitez de respirer ou d'avaler du détergent pour lave-vaisselle.

Le détergent ne doit pas être accessible aux enfants. Gardez hors de la portée des enfants. Gardez les enfants éloignés du lave-vaisselle lorsque la porte est ouverte. Il pourrait y avoir des résidus de détergent dans l'appareil. Ajoutez le détergent juste avant de lancer le programme et fermez la porte à l'aide du verrou de sécurité pour enfants (selon le modèle).

 Utilisez uniquement des détergents formulés pour les lave-vaisselle domestiques.

Utilisez la quantité de détergent recommandée. L'usage continu d'une quantité excessive de détergent pourrait endommager l'appareil.

Lorsque vous utilisez le programme "China & Crystal" (selon le modèle), réduisez la quantité de détergent de moitié par rapport à la dose habituelle, au moins. Assurez-vous également que vos articles en porcelaine et en cristal vont dans le lave-vaisselle.

Vous pouvez utiliser des détergents en poudre, en gel ou en pastilles. Respectez les recommandations indiquées sur le contenant de détergent quant à la quantité à utiliser.

Si vous utilisez un détergent en pastilles, reportez-vous à la section "Réglages – désactiver les voyants".

Il n'est pas recommandé d'utiliser des détergents en pastilles avec le programme "Express/Rapide" (selon le modèle). Il se peut que les pastilles ne se dissolvent pas complètement.

Vous pouvez vous procurer des produits nettoyants pour lave-vaisselle auprès de Miele.

Ajouter du détergent

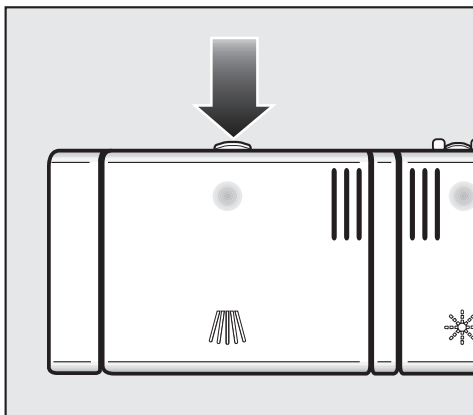

- Appuyez sur la clenche du distributeur de détergent. Le clapet s'ouvre.

Le rabat ou clapet est toujours ouvert à la fin d'un programme.

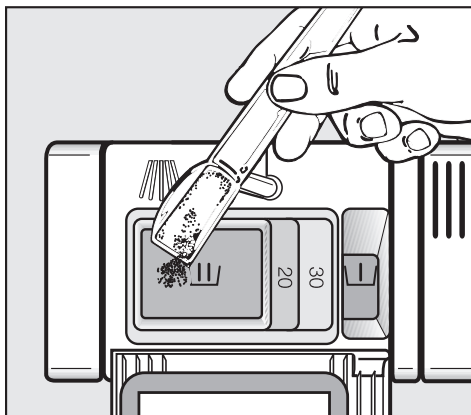

- Ajoutez du détergent dans les compartiments et fermez le clapet du distributeur.
- Placez une pastille ou ajoutez du détergent en poudre ou en gel dans le compartiment II et fermez le clapet.
- Si vous voulez effectuer un pré-rinçage et que le programme que vous avez choisi le permet, ajoutez 1 cuillerée à thé (5 ml) de détergent dans le compartiment I.

Le compartiment I a une contenance maximale de 2 cuillerées à thé (10 ml), alors que le compartiment II a une contenance maximale de 3,5 cuillerées à table (50 ml) de détergent.

Les marques horizontales dans le compartiment II indiquent des quantités d'environ 1 $\frac{1}{4}$ cuillerée à table et 2 cuillerées à table (20 et 30 ml) respectivement. Les marques indiquent le niveau de remplissage approximatif en ml lorsque la porte est ouverte, en position horizontale.

Utilisation

Mise en marche

- Assurez-vous que les bras gicleurs peuvent tourner librement.
- Fermez la porte.
- Ouvrez la source d'eau si elle est fermée.
- Appuyez sur la touche "ⓘ" pour mettre le lave-vaisselle en marche.

Le dernier programme sélectionné s'affiche à l'écran et le voyant correspondant s'allume.

Après un court instant, l'estimation de la durée du programme sélectionné s'affiche.

Sélection d'un programme

Choisissez votre programme en fonction du type d'articles à laver et du niveau de saleté.

Pour en savoir plus, consultez la section "Guide des programmes".

- Sélectionnez le programme de votre choix à l'aide de la touche de sélection de programme.

Le voyant du programme sélectionné s'allume.

Si vous le souhaitez, vous pouvez à présent sélectionner des options supplémentaires (se reporter à la section "Options supplémentaires").

Lancement d'un programme

- Appuyez sur la touche "Start/Stop".
- Le programme débute.

Si vous avez sélectionné des options supplémentaires, les voyants correspondants s'allument également.

Vous pouvez annuler un programme au cours des premières minutes seulement.

Autrement, certaines étapes importantes du programme (p. ex., l'adoucissement de l'eau) pourraient être interrompues.

Guide des programmes

| Guide des programmes | Utilisation | Déroulement du programme | | | | | | |
|----------------------|---|--------------------------|---|-------------|----------------------|---|-----------------------|--------------|
| | | Prélavage | | La- vage | Rinçage in- term. | | Rin- çage final | Sé- chage |
| | | 1 | 2 | | 1 | 2 | | |
| "Pots and Pans" | Pour les casseroles et les poêlons normalement sales dans lesquels de la nourriture a séché . Également pour la vaisselle très sale. Utilise 120 % de la quantité normale de détergent. | | X | X | X | | X | X |
| Normal | Programme permettant de laver complètement la charge maximale de vaisselle normalement sale tout en ajustant la consommation d'énergie et d'eau en fonction du niveau de saleté des articles. | au choix | | X | X | | X | X |
| China & Crystal | Pour la verrerie devant être lavée à basse température et pour la vaisselle légèrement sale. Utilisez 50 % de la quantité normale de détergent. | au choix | | X | au choix | | X | X |
| SaniWash | Pour désinfecter la vaisselle (p. ex : biberons, planches à découper et vaisselle utilisée pour préparer les aliments). | | | X | | X | X | X |
| Extra Quiet | Programme très silencieux pour la vaisselle normalement sale sur laquelle de la nourriture a séché . | | | X | X | | X | X |
| "Rinse & Hold" | Pour rincer la vaisselle lorsqu'un cycle complet n'est pas nécessaire. | X | | | | | | |

Consommation :

Électricité : de 0,01 à 1,30 kWh







Eau : de 1,1 à 5 gal (4 à 19 l)

Utilisation

Affichage de l'heure

Avant le début du programme sélectionné, la durée de celui-ci est indiquée en heures et en minutes dans l'affichage du temps. Pendant le programme, le temps résiduel est indiqué dans l'affichage du temps.

Des symboles s'affichent pour indiquer l'étape en cours du programme :

-  Prélavage / Trempage
-  Lavage
-  Rinçage intermédiaire
-  Rinçage
-  Séchage
-  Arrêt

Le temps affiché peut varier pour un même programme. Cela peut être attribuable, entre autres, à la température de l'eau à chaque entrée, au processus de réactivation, au type de détergent, au nombre d'articles et à leur niveau de saleté.

Lorsqu'un programme est sélectionné pour la première fois, une durée correspondant à la durée moyenne du programme fonctionnant à l'eau froide s'affiche.

Chaque fois qu'un programme est utilisé, le système électronique ajuste automatiquement sa durée en fonction de la température de l'eau et de la quantité d'articles à laver.

Standby

Quelques minutes après avoir appuyé sur la dernière touche ou à la fin du programme, le lave-vaisselle passe en mode "Standby" pour économiser l'énergie. L'écran et les voyants s'éteignent alors et seul le voyant "Start/Stop" clignote lentement.

- Appuyez sur une touche pour remettre le lave-vaisselle en marche.

Si vous n'éteignez pas le lave-vaisselle à la fin du programme, il s'éteindra complètement au bout de quelques minutes en mode "Standby" (se reporter à la section "Réglages – Optimisation du mode "Standby"").

Si l'écran indique qu'il est nécessaire de remplir l'appareil de sel ou de produit de rinçage, ou s'il indique un dysfonctionnement, le lave-vaisselle ne passe pas en mode "Standby".

Vous pouvez désactiver les messages de remplissage si vous utilisez un détergent en pastilles (se reporter à la section "Avant la première utilisation"). Il est impossible de désactiver les messages de dysfonctionnement.

À la fin d'un programme

Si la porte s'est entrouverte et que le message  "Terminé" ou "AutoOpen" s'affiche à l'écran, le programme est terminé.

- Ouvrez la porte complètement pour réenclencher son mécanisme de fermeture.

Dans le programme "Express", le ventilateur d'asséchage tourne pendant quelques minutes après la fin du programme.

 Si vous avez désactivé la fonction d'ouverture automatique de la porte (se reporter à la section "Réglage – AutoOpen"), mais que vous souhaitez tout de même ouvrir la porte à la fin du programme, assurez-vous de l'ouvrir complètement. Autrement, la vapeur du lave-vaisselle pourrait endommager le bord du comptoir étant donné que le ventilateur ne fonctionne plus.

- Déchargez le lave-vaisselle

La vaisselle peut se casser et s'ébrécher plus facilement lorsqu'elle est chaude.

Laissez refroidir la vaisselle jusqu'à ce que vous puissiez la manipuler sans problème avant de la sortir.

Le fait d'ouvrir complètement la porte du lave-vaisselle après l'arrêt de l'appareil permet aux articles de refroidir beaucoup plus rapidement.

Vous pouvez d'abord vider le panier inférieur. Vous éviterez ainsi que des gouttelettes provenant du panier supérieur et du plateau à ustensiles (selon le modèle) tombent sur la vaisselle propre se trouvant dans le panier inférieur.

- Appuyez sur la touche "⏻" pour éteindre le lave-vaisselle.

L'appareil continue d'utiliser de l'électricité jusqu'à ce qu'il soit arrêté à l'aide de la touche "⏻".

Préparation de votre appareil en vue d'une absence prolongée

Si vous choisissez de couper l'eau de votre domicile lorsque vous vous absentez pendant une période prolongée, sachez que cela peut être insuffisant pour réduire le risque de fuite.

Pour éliminer tout risque, vous devez couper l'alimentation en eau de chaque appareil (c.-à-d. sous l'évier pour le lave-vaisselle, au robinet pour votre laveuse, etc.).

Utilisation

Interruption d'un programme

Un programme est interrompu dès que la porte est ouverte.

Si la porte est refermée, le programme reprendra au point où il a été interrompu.

 L'eau qui circule dans le lave-vaisselle est chaude. Vous pourriez vous ébouillanter. Ouvrez la porte seulement si c'est absolument nécessaire et soyez extrêmement prudent. Avant de refermer la porte, laissez-la entrouverte pendant environ 20 secondes. La température de la cuve de lavage pourra ainsi redevenir normale. Refermez bien la porte. Poussez jusqu'à ce qu'elle s'enclenche.

Changement de programme

Si le rabat du compartiment de détergent est déjà ouvert, ne changez pas le programme.

Si vous souhaitez changer un programme qui a déjà débuté :

- Appuyez sur la touche "Start/Stop" pendant au moins une seconde.

Le programme est annulé.

- Sélectionnez et lancez le programme souhaité.

Lavage intensif du panier inférieur

L'option "Intensive lower basket" vous permet de laver les articles très sales dans le panier du bas tout en lavant les articles plus fragiles dans le panier supérieur.

Lorsqu'un programme offre cette fonction, le nettoyage est plus intense dans le panier inférieur.

Selon le programme, le temps de lavage peut varier légèrement.

- Appuyez sur la touche "Ⓜ" pour mettre le lave-vaisselle en marche.

Le voyant "Start/Stop" clignote.

- Sélectionnez un programme.
- Appuyez sur la touche "Intensive lower basket".

Le voyant de lavage intensif du panier inférieur s'allume si la fonction est disponible dans le programme sélectionné.

- Lancez le programme à l'aide de la touche "Start/Stop".

Une fois réglée, la fonction demeure active pour le programme sélectionné jusqu'à ce que le réglage soit modifié.

Turbo

La fonction "Turbo" peut être utilisée pour réduire la durée des programmes avec lesquels cette option est compatible.

Pour obtenir des résultats de lavage optimaux, la consommation d'énergie augmente lorsque l'option "Turbo" est sélectionnée.

- Appuyez sur la touche "Ⓜ" pour mettre le lave-vaisselle en marche.

Le voyant "Start/Stop" clignote.

- Sélectionnez un programme.

- Appuyez sur la touche "Turbo".

Le voyant "Turbo" s'allume si la fonction est disponible dans le programme sélectionné.

- Lancez le programme à l'aide de la touche "Start/Stop".

Une fois réglée, la fonction demeure active pour tous les programmes jusqu'à ce que le réglage soit modifié.

Options supplémentaires

Départ différé

L'heure de départ d'un programme peut être différée de 30 min à 24 h. Le départ différé est réglé à intervalles de 30 minutes.

Lorsque vous utilisez la fonction "Delay Start", assurez-vous que le compartiment à détergent est sec avant d'y ajouter du détergent. Si nécessaire, essuyez-le à l'aide d'un linge. Sinon, le détergent pourrait coller et ne pas être complètement rincé. N'utilisez pas de détergent liquide. Il pourrait couler et s'échapper du compartiment.

- Appuyez sur la touche "ⓘ" pour mettre le lave-vaisselle en marche.

Le voyant "Start/Stop" clignote.

- Sélectionnez le programme de votre choix à l'aide de la touche "Program".
- Appuyez sur la touche "Delay Start".

L'affichage du temps indique le dernier départ différé ayant été réglé. Le voyant "Delay Start" s'allume.

- Sélectionnez une heure de départ différé à l'aide de la touche "Delay Start".

Si vous appuyez sur la touche "Delay Start" et que vous la maintenez enfoncée, le temps se rendra automatiquement à **24:00 h**. Pour revenir à 30 minutes, appuyez deux fois sur la touche "Delay Start".

- Appuyez sur la touche "Start/Stop".

Le voyant "Start/Stop" s'allume.

Si, après avoir réglé l'heure de départ différé, vous n'appuyez pas sur la touche "Start/Stop" dans les secondes qui suivent, l'écran reviendra à l'affichage de la durée du programme. Il faudra saisir de nouveau l'heure de départ différé.

Le temps résiduel s'affiche jusqu'à ce que le programme débute à intervalles de 1 min.

Une fois que le délai est écoulé, le programme sélectionné débute. L'affichage du temps indique le temps résiduel, le voyant "Delay Start" s'éteint et le voyant "Start/Stop" s'allume.

 Pour éviter que les enfants n'entrent en contact avec le détergent : ajouter du détergent **juste avant** de lancer le programme seulement, c.-à-d. avant d'appuyer sur la touche "Start/Stop", et verrouillez la porte à l'aide du verrou de sécurité pour enfants.

Activation d'un programme avant que le délai soit écoulé :

Un programme peut être activé avant que le délai soit écoulé.

- Appuyez sur la touche "Start/Stop" pendant au moins une seconde.

Le voyant "Delay Start" s'éteint et le voyant "Start/Stop" clignote.

- Appuyez de nouveau sur la touche "Start/Stop".

Le programme débute. Le voyant "Start/Stop" s'allume.

Le menu "Réglages" permet d'ajuster les réglages standards.

Ouverture du menu "Réglages"

- Appuyez sur la touche "Ⓛ" pour éteindre le lave-vaisselle.
- Appuyez sur la touche "Start/Stop" et maintenez-la enfoncée.
- Démarrez le lave-vaisselle à l'aide de la touche "Ⓛ" et maintenez la touche "Start/Stop" enfoncée pendant au moins 4 secondes.

La première option du menu "Réglages" s'affiche à l'écran et tous les voyants s'allument.

Se reporter à la section "Fonctions d'affichage" pour obtenir plus de précisions.

- Sélectionnez l'option du menu que vous souhaitez modifier.

Les options sélectionnées sont cochées ✓.

Langue ("L")

Le contenu de l'écran peut être affiché en différentes langues.

La langue de l'affichage peut être modifiée dans le sous-menu "Langue" ("L").

- Sélectionnez une langue et appuyez sur la touche centrale pour confirmer votre choix.

Le drapeau qui figure à côté du mot "**Langue**" sert de repère lorsqu'une langue méconnue de l'utilisateur est sélectionnée. Sélectionnez le menu comportant un drapeau jusqu'à ce que le sous-menu "**Langue L**" s'affiche.

Menu "Réglages"

Dureté de l'eau

Votre lave-vaisselle est équipé d'un adoucisseur d'eau que vous devez programmer en fonction du niveau de dureté de l'eau de votre région.

- Le lave-vaisselle doit être programmé correctement en fonction de la dureté de votre eau.
- Communiquez avec les autorités locales pour connaître le niveau exact de dureté de l'eau de votre région.
- Si la dureté de l'eau varie (par exemple entre 37 et 50 °d [de 39 à 52 g/gal]), programmez toujours l'appareil selon le niveau le plus élevé (50 °d [52 g/gal] dans cet exemple).

Un crochet ✓ s'affiche à côté de la dureté de l'eau sélectionnée.

- Sélectionnez la dureté de votre eau et confirmez votre choix en appuyant sur la touche centrale.

| °d | gr/gal | Value to set in the display |
|-------|--------|-----------------------------|
| 1 | 1 | 1 |
| 2 | 2 | 2 |
| 3 | 3 | 3 |
| 4 | 4 | 4 |
| 5 | 5 | 5 |
| 6 | 6 | 6 |
| 7 | 7 | 7 |
| 8 | 8 | 8 |
| 9 | 9 | 9 |
| 10 | 10 | 10 |
| 11 | 11 | 11 |
| 12 | 13 | 12 |
| 13 | 14 | 13 |
| 14 | 15 | 14 |
| 15 | 16 | 15 |
| 16 | 17 | 16 |
| 17 | 18 | 17 |
| 18 | 19 | 18 |
| 19 | 20 | 19 |
| 20 | 21 | 20 |
| 21 | 22 | 21 |
| 22 | 23 | 22 |
| 23 | 24 | 23 |
| 24 | 25 | 24 |
| 25 | 26 | 25 |
| 26 | 27 | 26 |
| 27 | 28 | 27 |
| 28 | 29 | 28 |
| 29 | 30 | 29 |
| 30 | 31 | 30 |
| 31 | 32 | 31 |
| 32 | 33 | 32 |
| 33 | 34 | 33 |
| 34 | 35 | 34 |
| 35 | 36 | 35 |
| 36 | 38 | 36 |
| 37-50 | 39-52 | 37-50 |
| 51-60 | 53-63 | 51-60 |
| 61-70 | 64-73 | 61-70 |

Produit de rinçage

Pour obtenir de meilleurs résultats, vous pouvez ajuster la quantité de produit de rinçage.

Le dosage peut être réglé entre 0 et 6 ml.

Le réglage par défaut est de 3 ml de produit de rinçage.

Si des taches apparaissent sur la vaisselle :

– Réglez la quantité de produit de rinçage à un niveau supérieur.

Si la vaisselle devient trouble ou marquée :

– Réglez la quantité de produit de rinçage à un niveau inférieur.

■ Sélectionnez la quantité de produit de rinçage souhaitée et appuyez sur la touche centrale pour confirmer votre choix.

AutoOpen

Avec la fonction "AutoOpen", la porte s'ouvre automatiquement à la fin d'un programme comportant une phase de séchage (à l'exception du programme "Extra quiet") afin d'améliorer le processus de séchage (se reporter au "Guide des programmes").

Il est possible de désactiver cette fonction.

■ Sélectionnez le réglage souhaité et appuyez sur la touche centrale pour confirmer votre choix.

 Si vous avez désactivé la fonction d'ouverture automatique de la porte, mais que vous souhaitez tout de même ouvrir la porte à la fin du programme, assurez-vous de l'ouvrir complètement. Autrement, la vapeur du lave-vaisselle pourrait endommager le bord du comptoir étant donné que le ventilateur ne fonctionne plus.

Menu "Réglages"

Optimisation du mode "Standby"

Quelques minutes après que vous ayez appuyé sur la dernière touche ou à la fin du programme, le lave-vaisselle passe en mode "Standby" pour économiser l'énergie. L'écran et les voyants s'éteignent et seul le voyant "Start/Stop" clignote lentement.

Si vous n'éteignez pas le lave-vaisselle à la fin du programme, il s'éteindra complètement au bout de quelques minutes en mode "Standby".

Il est possible de désactiver cette fonction. L'écran et les voyants demeurent allumés et le lave-vaisselle s'éteint au bout de 6 heures environ.

- Sélectionnez le réglage souhaité et appuyez sur la touche centrale.

Si l'écran indique qu'il est nécessaire de remplir l'appareil de sel ou de produit de rinçage, le lave-vaisselle ne s'éteint pas.

Vous pouvez désactiver les messages de remplissage si vous utilisez un détergent en pastilles. Il est impossible de désactiver les messages d'erreur.

Désactivation des voyants

Si vous utilisez toujours du détergent en pastilles dans votre lave-vaisselle, vous pouvez désactiver les voyants du sel et du produit le rinçage.

- Sélectionnez le réglage souhaité et appuyez sur la touche centrale pour confirmer votre choix.

Si vous changez de détergent et que vous en utilisez un qui ne contient pas de sel ni de produit de rinçage, pensez à remplir le réservoir de sel et de produit de rinçage et activez de nouveau les voyants correspondants.

Trempage

Vous pouvez utiliser la fonction "Trempage" dans le programme sélectionné afin de faire décoller les résidus de nourriture très tenaces. Cette fonction n'est pas disponible dans tous les programmes.

Si vous utilisez un détergent en poudre, ajoutez-en environ 1 cuillère à thé (5 g) dans le compartiment I.

- Sélectionnez le réglage souhaité et appuyez sur la touche centrale pour confirmer votre choix.

Une fois réglée, la fonction demeure active pour les programmes avec lesquels elle est disponible, jusqu'à ce que le réglage soit modifié.

Prérinçage

Vous pouvez utiliser la fonction "Prérinçage" dans le programme sélectionné afin d'enlever les résidus de nourriture qui se décolent facilement. Cette fonction n'est pas offerte dans tous les programmes.

- Sélectionnez le réglage souhaité et appuyez sur la touche centrale pour confirmer votre choix.

Une fois réglée, la fonction demeure active pour les programmes avec lesquels elle est disponible, jusqu'à ce que le réglage soit modifié.

Séchage prolongé

Le ventilateur fonctionne plus longtemps à la fin d'un programme de manière à améliorer le séchage. Cette fonction n'est pas offerte dans tous les programmes.

- Sélectionnez le réglage souhaité et appuyez sur la touche centrale pour confirmer votre choix.

Une fois réglée, la fonction demeure active pour les programmes avec lesquels elle est disponible, jusqu'à ce que le réglage soit modifié.

Luminosité

Vous pouvez choisir parmi sept réglages pour la luminosité de l'affichage.

- Sélectionnez la luminosité souhaitée et appuyez sur la touche centrale pour confirmer votre choix.

Contraste

Vous pouvez choisir parmi sept réglages pour le contraste de l'affichage.

- Sélectionnez le contraste souhaité et appuyez sur la touche centrale pour confirmer votre choix.

Vérification des filtres

Cette fonction vous permet de régler le nombre de cycles devant être effectués avant que le message de vérification du filtre s'affiche.

Vous pouvez sélectionner une fréquence allant de 30 à 60 cycles.

Par défaut, le message "Contrôler filtres" s'affiche tous les 50 cycles.

- Sélectionnez l'intervalle souhaité et appuyez sur la touche centrale pour confirmer votre choix.

Menu "Réglages"

Programme "Showroom"

Destiné uniquement à l'utilisation en salles de démonstration.

Le lave-vaisselle comporte plusieurs modes démonstration destinés aux détaillants.

- **"Démonstrations de bruits de lavage"** :
le programme active les pompes afin de faire la démonstration du fonctionnement silencieux du lave-vaisselle.
- **"Démonstration AutoOpen"** :
la porte s'ouvre automatiquement.

Activation du mode démonstration

- Sélectionnez l'option de votre choix.
- Sélectionnez l'option **"Marche"** et appuyez sur la touche centrale pour confirmer votre choix.
- Quitter le menu "Réglages".
- Appuyez sur la touche "Start/Stop".

Le mode démonstration se met en marche.

Désactivation du mode démonstration

Le mode démonstration se désactive automatiquement à la fin du cycle.

Réglages par défaut

Si vous avez modifié un paramètre des réglages par défaut, vous pouvez le réinitialiser.

- Sélectionnez **"retour"** et appuyez sur la touche centrale pour confirmer votre choix.

Fermeture du menu "Réglages"



Appuyez sur la touche **"terminer"** pour quitter le menu "Réglages".

- Sélectionnez **"terminer"** et appuyez sur la touche centrale pour confirmer votre choix.



Le dernier programme sélectionné s'affiche à l'écran et le voyant de ce programme s'allume.

 Les réparations doivent être effectuées uniquement par une personne qualifiée et formée, conformément aux normes de sécurité nationales et locales. Les réparations effectuées par des personnes non qualifiées pourraient causer des blessures ou endommager l'appareil.

Problèmes techniques

| Problème | Cause possible | Solution |
|--|---|---|
| Le lave-vaisselle est mis en marche à l'aide de la touche "Ⓢ", mais l'affichage demeure éteint et le voyant "Start/Stop" ne clignote pas. | L'appareil n'est pas branché. | Branchez l'appareil. |
| | Le disjoncteur s'est déclenché. | Réenclenchez le disjoncteur. Voir la fiche signalétique pour les exigences concernant l'intensité du courant. |
| Le lave-vaisselle s'arrête durant un programme. | Le disjoncteur s'est déclenché. | <ul style="list-style-type: none"> – Réenclenchez le disjoncteur. Reportez-vous à la plaque signalétique pour les exigences concernant l'intensité du courant. – Si le disjoncteur se déclenche de nouveau, communiquez avec Miele. |
| L'un des messages d'erreur suivants s'affiche à l'écran : | | Avant de régler le problème : <ul style="list-style-type: none"> – Appuyez sur la touche "Ⓢ" pour éteindre le lave-vaisselle. |
|  Anomalie FXX | Il y a peut être un problème technique. | Après quelques secondes : <ul style="list-style-type: none"> – Mettez le lave-vaisselle en marche. – Sélectionnez le programme désiré. – Appuyez sur le bouton "Start/Stop". Si le message s'affiche de nouveau, il y a un problème technique. <ul style="list-style-type: none"> – Communiquez avec Miele. |
|  Aquasécurité | Le système hydrofuge s'est activé. | <ul style="list-style-type: none"> – Fermez la source d'eau. – Communiquez avec Miele. |

Foire aux questions

| Problèmes techniques liés à l'arrivée d'eau ou au tuyau de vidange. | | |
|--|--|---|
| Problème | Cause possible | Solution |
| L'un des messages d'erreur suivants s'affiche à l'écran : | | Avant de régler le problème : – Appuyez sur la touche "⓪" pour éteindre le lave-vaisselle. |
|  Ouvrez le robinet d'eau | Le robinet d'alimentation en eau est fermé. | Ouvrez complètement le robinet d'alimentation en eau. |
|  Arrivée d'eau | | Avant de régler le problème : – Appuyez sur la touche "⓪" pour éteindre le lave-vaisselle. |
| | Panne liée à l'entrée d'eau. | – Ouvrez complètement la source d'eau et réinitialisez le programme. – Nettoyez le filtre d'arrivée d'eau (se reporter à la section "Nettoyage et entretien"). – La pression au raccord d'eau est inférieure à 30 kPa (0,3 bar/4,35 lb/po ²). Consultez un plombier. |
|  Vidange | Panne liée au drain. Il y a peut-être de l'eau dans la cuve de lavage. | – Nettoyez le triple filtre (se reporter à la section "Nettoyage et entretien"). – Nettoyez la pompe de vidange (se reporter à la section "Nettoyage et entretien"). – Nettoyez la valve anti-retour (se reporter à la section "Nettoyage et entretien"). – Dépliez le tuyau de vidange. |

| Problèmes d'ordre général | | |
|---|--|---|
| Problème | Cause possible | Solution |
| Les voyants et l'écran ne s'allument pas. Seul le voyant "Start/Stop" clignote lentement. | Les voyants et l'écran s'éteignent automatiquement pour économiser l'énergie (mode Standby). | Appuyez sur la touche "Ⓜ" pour quitter le mode "Standby". |
| Il reste du détergent dans le distributeur à la fin d'un programme. | Le distributeur était humide lorsque le détergent y a été versé. | Séchez le distributeur avant d'y verser le détergent. |
| Le couvercle du distributeur de détergent ne se ferme pas bien. | Des résidus de détergent bloquent le loquet. | Enlevez les résidus. |
| La porte et les parois internes du lave-vaisselle sont encore humides après la fin d'un programme. | C'est normal. Cette situation est propre au fonctionnement du système de séchage. | L'humidité s'évaporerait rapidement. |
| Il reste de l'eau dans la cuve de lavage à la fin d'un programme. | | Avant de régler le problème : – Appuyez sur la touche "Ⓜ" pour éteindre le lave-vaisselle. |
| | Le triple filtre de la cuve de lavage est obstrué. | Nettoyez le triple filtre (se reporter à la section "Nettoyage et entretien"). |
| | La pompe de vidange ou la valve anti-retour est peut être bloquée. | Nettoyez la pompe de vidange et la valve anti-retour (se reporter à la section "Nettoyage et entretien"). |
| | Le tuyau de vidange est plié. | Dépliez le tuyau. |

Foire aux questions

| Bruits | | |
|---|--|--|
| Problème | Cause possible | Solution |
| On entend des coups dans la cuve de lavage. | Le bras gicleur cogne contre un article qui se trouve dans le panier. | Interrompez le programme et remplacez les articles qui bloquent les bras gicleurs. |
| On entend un cliquetis dans la cuve de lavage. | Les articles ne sont pas bien en place dans la cuve de lavage. | Interrompez le programme et remplacez les articles qui bougent. |
| | Un corps étranger obstrue la pompe de vidange. | Retirez tout corps étranger de la pompe de vidange (se reporter à la section "Nettoyage de la pompe de vidange et de la valve anti-retour"). |
| On entend des coups dans la conduite d'eau. | Cette situation peut être attribuable à une mauvaise installation ou au diamètre du tuyau. | Cela n'a aucune répercussion sur le fonctionnement du lave-vaisselle. Dans le doute, consultez un plombier. |

Mauvais résultats de lavage

| Problème | Cause possible | Solution |
|---|---|--|
| La vaisselle n'est pas propre. | La vaisselle n'a pas été disposée correctement. | Consultez la section "Chargement du lave-vaisselle". |
| | Le programme n'était pas assez puissant. | Sélectionnez un programme plus intensif (consultez le "Guide des programmes"). |
| | Taches tenaces, mais habituelles (p. ex. : taches de café, de thé) | Utilisez la fonction "Ajuster le programme Automatic" (selon le modèle, se reporter à la section "Réglages"). |
| | Une quantité insuffisante de détergent a été distribuée. | Utilisez plus de détergent ou changez de produit. |
| | Les jets des bras gicleurs sont obstrués. | Faites tourner les bras gicleurs. Disposez autrement les articles au besoin. |
| | Le triple filtre de la cuve de lavage est obstrué ou n'est pas inséré correctement. Les jets des bras gicleurs pourraient donc s'obstruer. | Nettoyez le filtre et remettez-le bien en place. Nettoyez les jets des bras gicleurs, au besoin (se reporter à la section "Nettoyage et entretien"). |
| | La valve anti-retour est bloquée en position ouverte. L'eau revient dans la cuve de lavage. | Nettoyez la pompe de vidange et la valve anti-retour (se reporter à la section "Nettoyage et entretien"). |
| Les verres et les ustensiles sont striés. Un lustre bleuté est visible à la surface des verres; les dépôts peuvent être essuyés. | Le réglage de la quantité de produit de rinçage est trop élevé. | Diminuez la quantité (se reporter à la section "Réglages – Produit de rinçage"). |

Foire aux questions

| Problème | Cause possible | Solution |
|---|---|---|
| La vaisselle n'est pas sèche. Les verres et les ustensiles sont tachés. | Le réglage de la quantité de produit de rinçage est peut-être trop bas ou le distributeur de produit de rinçage est vide. | Augmentez la quantité, remplissez le distributeur ou changez de produit de rinçage (se reporter à la section "Produit de rinçage"). |
| | La vaisselle a été retirée trop tôt de l'appareil. | Laissez la vaisselle plus longtemps dans l'appareil (se reporter à la section "Utilisation"). |
| | Un produit en pastilles a été utilisé. Ce type de produit ne permet pas d'obtenir un séchage optimal. | Changez de détergent ou remplissez le réservoir de produit de rinçage (se reporter à la section "Produit de rinçage"). |
| Un résidu blanc est visible sur les ustensiles et la vaisselle. Les articles en verre et les ustensiles sont brouillés et une pellicule peut être essuyée. | Une quantité insuffisante de produit de rinçage a été utilisée. | Augmentez la quantité (se reporter à la section "Réglage de la quantité de produit de rinçage"). |
| | Le réservoir de sel est vide. | Remplissez le réservoir de sel (se reporter à la section "Remplissage du réservoir de sel"). |
| | Le couvercle du réservoir de sel n'était pas vissé correctement. | Remettez le couvercle en place et revissez-le bien. |
| | Un produit en pastilles non recommandé a été utilisé. | Utilisez un autre détergent. Utilisez du détergent ordinaire (en poudre ou en gel). |
| | Le réglage de l'adoucisseur d'eau est trop bas. | Réglez l'adoucisseur d'eau à un niveau plus élevé (se reporter à la section "Adoucisseur d'eau"). |

Foire aux questions

| Problème | Cause possible | Solution |
|--|---|--|
| Une décoloration brune ou bleue est visible sur les verres; la pellicule ne s'essuie pas. | Il y a des dépôts de détergent. | Changez immédiatement de détergent. |
| Les verres sont ternes et décolorés, et la pellicule ne s'essuie pas. | Les verres ne vont pas au lave-vaisselle. La surface est endommagée. | Il n'existe pas de solution. Utilisez uniquement des verres qui vont au lave-vaisselle. |
| Les taches de thé ou de rouge à lèvres n'ont pas complètement disparu. | La température de lavage du programme sélectionné était trop basse. | Sélectionnez un programme à température plus élevée. |
| | Vous utilisez du détergent à faible action blanchissante. | Utilisez un autre détergent. |
| Les articles en plastique sont décolorés. | Les colorants naturels (p. ex. : les colorants des carottes, des tomates ou du ketchup) peuvent en être la cause. Une quantité insuffisante de détergent a été utilisée pour effacer ces colorants. | Utilisez plus de détergent. Consultez la section "Détergent". La décoloration est permanente. |
| Il y a des taches de rouille sur les ustensiles. | Les articles abîmés ne sont pas résistants à la corrosion. | Il n'existe pas de solution. Utilisez uniquement des ustensiles qui vont au lave-vaisselle. |
| | Aucun programme n'a été exécuté après le remplissage en sel du réservoir. Il y a eu des résidus de sel lors du cycle de lavage. | Après avoir rempli le réservoir de sel, lancez le programme "Rapide" (sans activer l'option "Turbo") sans charger le lave-vaisselle. |
| | Le couvercle du réservoir de sel n'était pas vissé correctement. | Remettez le couvercle en place et revissez-le bien. |

Service après-vente

Réparations

Si vous ne pouvez résoudre certains problèmes, veuillez communiquer avec le Service technique Miele au numéro indiqué au verso de cette brochure.

- Veuillez préciser le modèle et le numéro de série de votre appareil.

Ces renseignements figurent sur la plaque signalétique située sur le rebord droit de la porte du lave-vaisselle.

Mise à niveau des programmes

La correction de programme (PC) permet à un technicien de mettre à niveau le lave-vaisselle en fonction des nouvelles technologies.

Ainsi, lorsque des progrès technologiques permettront d'améliorer les cycles de programme de votre lave-vaisselle, un technicien sera en mesure d'intégrer les nouvelles données aux boutons de commande de votre appareil à l'aide du voyant PC. Miele vous informera des possibilités d'amélioration en temps opportun.

MieleCare

(seulement aux É.-U.)

MieleCare, notre programme de contrats d'entretien prolongé, vous offre l'assurance de savoir que votre achat est couvert par une garantie sans tracas de cinq ans.

MieleCare est le seul contrat d'entretien prolongé de l'industrie qui garantit des réparations effectuées par un fournisseur de services autorisé Miele qui n'utilise que des pièces d'origine Miele. Seules les pièces d'origine Miele installées par des professionnels formés en usine peuvent garantir la sécurité, la fiabilité et la longévité de votre appareil Miele.

Veuillez noter qu'à moins d'une approbation formelle écrite du Service technique Miele, les contrats d'entretien prolongé offerts par des fournisseurs non autorisés de produits Miele ne seront pas reconnus par Miele. Notre objectif est de faire en sorte que vos appareils Miele ne soient à aucun moment réparés ou réglés par des techniciens non autorisés (et non formés), cela afin d'éviter que d'autres dommages ne soient causés à vos appareils ou à votre résidence, et afin d'éviter toute blessure.

Pour obtenir plus de renseignements sur nos contrats d'entretien prolongé **MieleCare**, veuillez communiquer avec votre détaillant Miele ou visiter notre site Web à l'adresse suivante :

<http://mieleusa.com/mielecare>

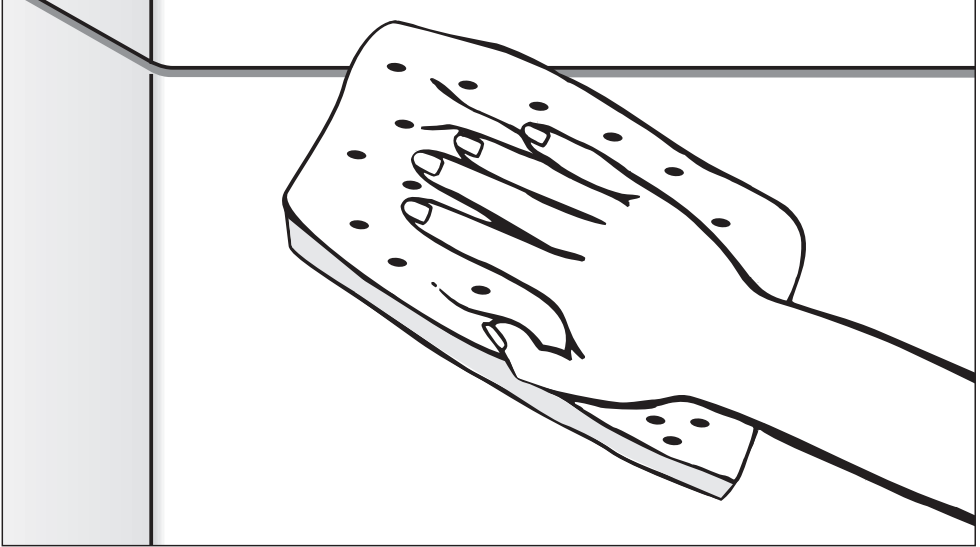

Instructions d'entretien pour l'utilisateur

Afin de prévenir les accidents
et d'éviter d'endommager l'appareil
veuillez lire attentivement les instructions

avant

l'installation ou l'utilisation de l'appareil.

Nettoyage et entretien

Vérifiez et nettoyez régulièrement votre lave-vaisselle. Vous éviterez ainsi que des problèmes et des panes surviennent.

 N'utilisez pas d'agents nettoyants abrasifs, de nettoyants tout usage ni de produits à base de solvants ou d'ammoniac. Ces produits **endommagent** la surface de l'appareil.

Cuve de lavage

En général, la cuve de lavage se nettoie d'elle-même si la bonne quantité de détergent à lave-vaisselle a été utilisée.

La cuve de lavage peut être nettoyée à l'aide d'un nettoyant pour lave-vaisselle comme DisCleaner. Vous pouvez vous procurer ce produit auprès de votre détaillant Miele ou en ligne sur www.miele.ca ou mieux encore <http://www.miele.ca/miele/canadafre/-boutique.asp>.

Porte et joint d'étanchéité de la porte

- Essuyez régulièrement le joint d'étanchéité de la porte avec un linge humide pour enlever toutes les particules de nourriture.
- Les résidus de nourriture et les liquides renversés sur les côtés de la porte du lave-vaisselle devraient être essuyés. Les côtés se trouvent à l'extérieur de la cuve de lavage et ne sont donc pas nettoyés par l'eau provenant des bras gicleurs.

Panneau de commande

- Pour le panneau de commande en plastique, utilisez seulement un linge humide ou un produit nettoyant spécialement conçu pour le plastique.

 Le devant et les commandes de l'appareil sont sensibles aux rayures. Nettoyez tout aliment renversé sans attendre.

Surface extérieure

- Utilisez seulement un apprêt qui convient à vos armoires de cuisine.
- Pour nettoyer le bois, passez d'abord un linge humide puis essuyez avec un linge sec.

Nettoyez l'extérieur de l'appareil avec un peu d'eau tiède savonneuse à l'aide d'une éponge douce. Essuyez avec un linge doux.

Un nettoyant pour vitres peut être utilisé pour nettoyer les surfaces extérieures. Il ne faut cependant **pas** le laisser agir trop longtemps sur les surfaces, car celles-ci pourraient s'abîmer. **Essuyez rapidement le nettoyant.**

Pour un entretien optimal de l'appareil, n'utilisez jamais les produits et articles suivants :

- nettoyeurs contenant de la soude, de l'ammoniac, des solvants ou des chlorures;
- nettoyeurs contenant des agents détartrants ou produits pour déloger les dépôts calcaires;
- nettoyeurs abrasifs;
- nettoyeurs pour acier inoxydable;
- savon à lave-vaisselle (en poudre);
- nettoyeurs corrosifs (à four);
- tampons à récurer, laine d'acier ou brosses dures;
- grattoirs en métal;
- produits de nettoyage à la vapeur.

Nettoyage et entretien

Triple Filtre

Le triple filtre situé à la base de la cuve de lavage retire les grosses saletés de l'eau de lavage pour les empêcher d'atteindre le système de circulation et d'entrer de nouveau dans la cuve par les bras gicleurs.

 N'utilisez pas le lave-vaisselle si tous les filtres ne sont pas en place.

La cueillette de grosses saletés peut obstruer les filtres. La fréquence de nettoyage des filtres varie en fonction de l'utilisation de l'appareil et du degré de saleté.

Le message "**Contrôler filtres**" s'affiche à l'écran au bout de 50 cycles de programme (réglage par défaut).

Il est possible de régler la fréquence à laquelle le message de vérification des filtres s'affiche, selon une plage de 30 à 60 cycles (se reporter à la section "Réglages – Vérification des filtres").

- Vérifiez le triple filtre.
- Au besoin, nettoyez-le.
- Appuyez sur le bouton central pour confirmer que vous avez lu le message.

Le menu principal s'affiche à l'écran.

Nettoyage du triple filtre

- Arrêtez le lave-vaisselle.

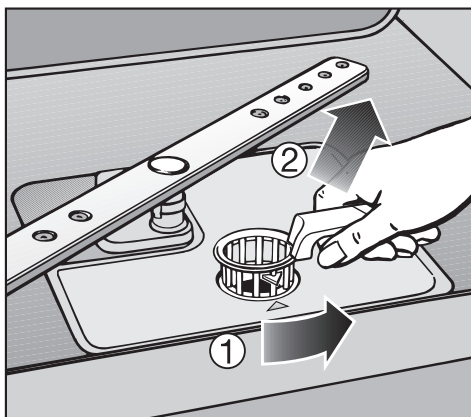

- Tournez la poignée dans le sens contraire des aiguilles d'une montre pour dégager le triple filtre (①).
- Retirez le filtre de l'appareil (②). Enlevez toutes les particules solides et rincez bien le filtre sous l'eau courante. Frottez-le avec une brosse de nylon si nécessaire.

 Lorsque vous nettoyez les filtres, assurez-vous qu'aucune grosse saleté ne tombe dans le système de circulation. Cela pourrait l'obstruer.

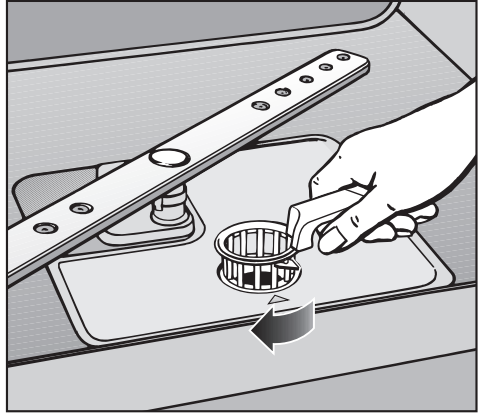
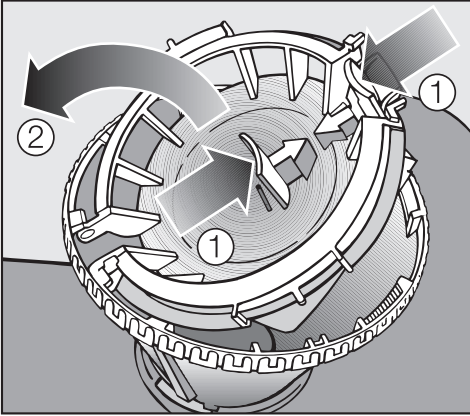

Pour nettoyer l'intérieur du filtre, le rabat ou clapet doit être ouvert.

- Poussez les languettes l'une vers l'autre dans le sens des flèches (se reporter à l'illustration) ① et ouvrez le clapet ②.
- Rincez toutes les pièces à l'eau courante.
- Refermez le clapet afin que les languettes s'enclenchent.

- Remettez le filtre à plat au fond de la cuve de lavage.
- Fixez le filtre en tournant la poignée dans le sens des aiguilles d'une montre, jusqu'à ce que les flèches pointent l'une vers l'autre.

 Le filtre doit être inséré et fixé correctement. Sinon, de grosses particules pourraient s'introduire dans le système de circulation et l'obstruer.

Nettoyage et entretien

Nettoyage des bras gicleurs

Il arrive que des particules d'aliments se logent dans les jets d'un bras gicleur. Les bras gicleurs devraient être inspectés et nettoyés tous les 4 à 6 mois.

- Arrêtez le lave-vaisselle avant de procéder au nettoyage.

Pour enlever les bras gicleurs

- Enlevez le plateau à ustensiles (s'il y a lieu).
- Poussez sur le **bras gicleur supérieur** vers le haut afin d'engrener le cliquet interne et dévissez le bras gicleur.

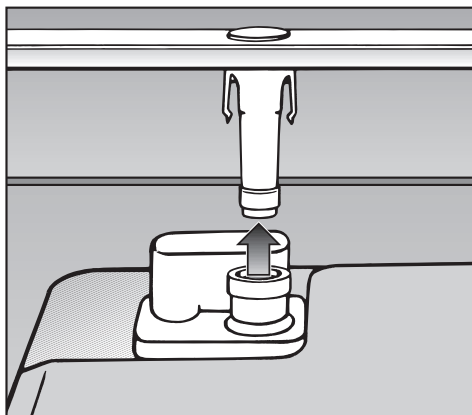

- Tirez fermement le bras gicleur **inférieur** vers le haut pour l'enlever.

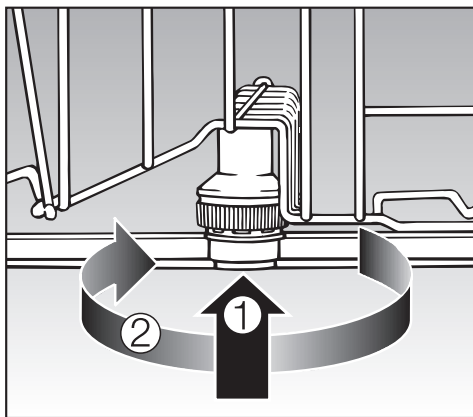

- Soulevez le bras gicleur **central** ① pour engrener le cliquet et dévissez le bras gicleur ②.
- Enlevez le panier inférieur.

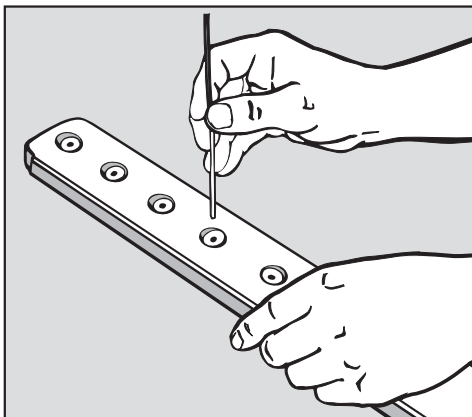

- Utilisez un objet pointu comme un cure-dent pour pousser les particules d'aliments dans les jets des bras gicleurs.
- Rincez abondamment à l'eau courante.
- Remettez les bras gicleurs et assurez-vous qu'ils tournent librement.

Nettoyage de la pompe de vidange et de la valve anti-retour

Si le lave-vaisselle ne s'est pas complètement vidé à la fin d'un programme, il y a peut-être obstruction de la pompe de vidange ou de la valve anti-retour.

- Arrêtez le lave-vaisselle et débranchez-le.
- Enlevez le triple filtre (consultez la section "Triple Filtre").
- Utilisez un bol ou une tasse pour vider l'eau de la cuve de lavage.

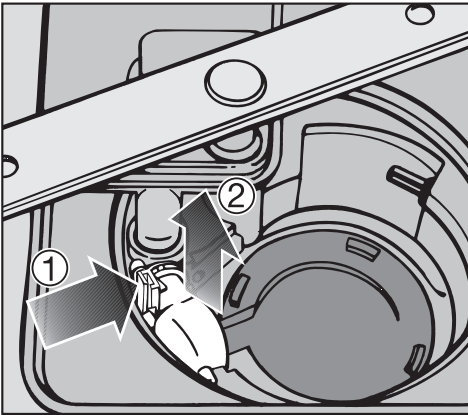

- Abaissez l'étrier ①.
- Sortez la valve anti-retour ② et rincez-la bien sous l'eau courante.
- Enlevez tous les corps étrangers qui se trouvent dans la valve anti-retour.

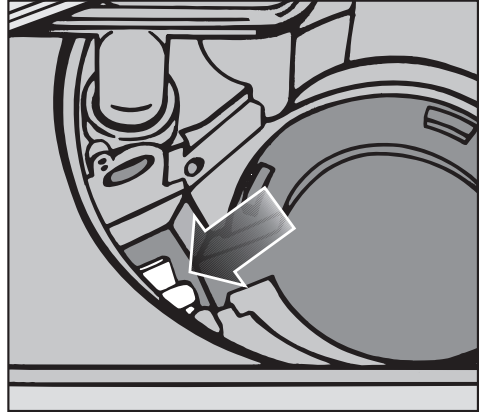

La pompe de vidange se trouve sous la valve anti-retour (voir la flèche).

- Enlevez tous les corps étrangers qui se trouvent dans la pompe de vidange (morceaux de verre ou d'os).
- Avant de remettre la valve anti-retour, assurez-vous que la pompe de vidange n'est pas obstruée. Faites tourner l'hélice plusieurs fois dans les deux sens pour vous assurer qu'elle tourne librement.
- Remplacez soigneusement la valve anti-retour et fixez-la solidement à l'aide de l'étrier.

 Assurez-vous que l'étrier s'enclenche.

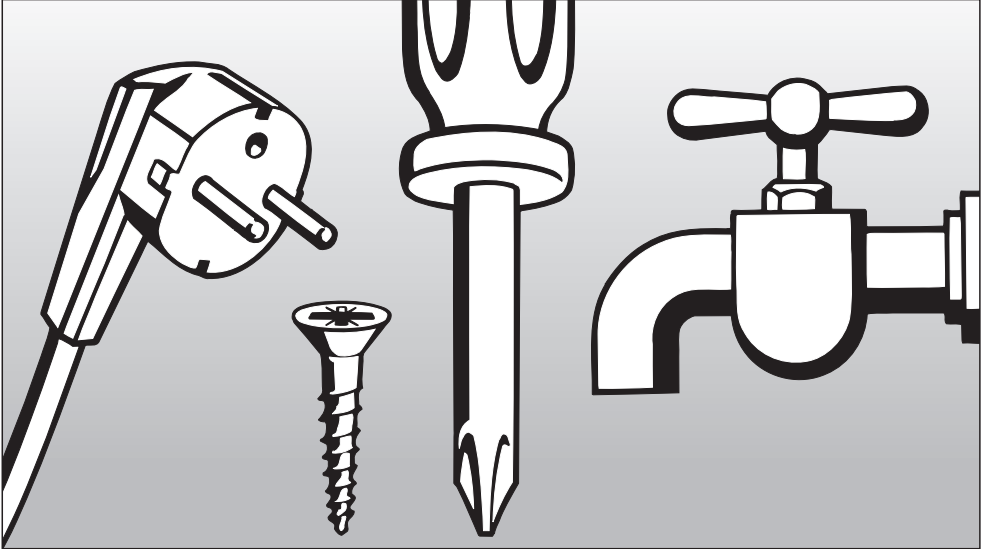

Instructions d'installation

Veillez consulter le diagramme d'installation joint au présent document.

Veillez communiquer avec Miele pour obtenir de plus amples renseignements quant à la conformité aux normes d'essai IEC en matière d'émissions sonores.

Les renseignements fournis peuvent être modifiés. Veuillez consulter notre site Web pour connaître les caractéristiques les plus récentes des produits ainsi que les derniers renseignements techniques et l'information à jour concernant la garantie.

Branchement électrique

 Il peut être dangereux de confier l'installation, les réparations et autres travaux à des personnes non qualifiées.

Assurez-vous que les données techniques (tension, fréquence et calibre du fusible) indiquées sur la plaque signalétique correspondent bien à celles du réseau électrique de la résidence.

Une fois l'installation terminée, la prise de courant doit être accessible. N'utilisez pas de rallonge pour raccorder le lave-vaisselle à l'alimentation électrique. Il y aurait alors un risque de surchauffe. Reportez-vous à la plaque signalétique qui se trouve sur le côté droit de la porte de l'appareil.

Si le cordon électrique est endommagé, il doit être remplacé par un technicien Miele ou par un technicien qualifié, qui utilisera une pièce de rechange d'origine de Miele.

INSTRUCTIONS DE MISE À LA TERRE

CET APPAREIL DOIT ÊTRE MIS À LA TERRE.

En cas de mauvais fonctionnement ou de panne, la mise à la terre réduira le risque de choc électrique en offrant au courant électrique un chemin de moindre résistance. Cet appareil est muni d'un cordon électrique comportant un conducteur de terre et une prise de mise à la terre. La fiche doit être branchée dans une prise appropriée qui est installée et mise à la terre conformément à tous les codes et règlements locaux.

 **Un mauvais raccordement de l'appareil au conducteur de terre peut causer un choc électrique. Ne modifiez pas la fiche de branchement fournie avec l'appareil; si la fiche ne correspond pas à la configuration de la prise de courant, demandez à un électricien qualifié d'installer une prise de courant adéquate. Si vous avez des questions concernant le branchement électrique ou la mise à la terre de votre appareil à votre installation électrique, veuillez consulter un électricien agréé ou téléphonez au Service technique Miele :**

 1 800 999-1360

 1 800 565-6435.

Caractéristiques

Le lave-vaisselle est muni d'un cordon d'alimentation de 4 pi (1,2 m) et d'une fiche moulée qui doivent être branchés dans une prise à la terre de 120 V, 60 Hz, 15 A.

Raccordement électrique fixe

Cet appareil peut être branché à un câble d'alimentation existant par raccordement fixe.

⚠ ATTENTION : Avant de procéder à l'entretien de l'appareil, coupez l'alimentation électrique en enlevant le fusible, en déclenchant le disjoncteur ou en coupant l'alimentation principale.

Tous les travaux électriques devraient être effectués par un technicien qualifié, conformément aux normes et règlements en vigueur. Il peut être dangereux de confier les travaux d'entretien ou de réparation à des personnes non qualifiées, et le fabricant ne peut être tenu responsable des dommages éventuels. Avant de raccorder l'appareil à la source d'alimentation électrique, assurez-vous que la tension et la fréquence correspondent à celles indiquées sur la plaque signalétique. Ces données doivent correspondre afin d'éviter d'endommager l'appareil. En cas de doute, consultez un électricien.

INSTRUCTIONS DE MISE À LA TERRE

CET APPAREIL DOIT ÊTRE MIS À LA TERRE.

Cet appareil doit être relié à un système électrique permanent en métal mis à la terre ou un conducteur de terre doit être utilisé avec les conducteurs du circuit d'alimentation et relié à la borne de terre ou au fil de sortie de l'appareil.

⚠ Avant de faire un raccordement fixe à la borne, enlevez le cordon d'alimentation. Sinon, il y aura un risque de choc électrique provenant de la fiche ci-jointe.

Le cordon ou le câble d'alimentation souple existant doit avoir un calibre d'au moins 14 AWG.

Calibre du fusible 120 V, 60 Hz, 15 A

Fil noir (sous tension) : brancher à L

Fil blanc (neutre) : brancher à N

Fil vert (mise à la terre) : brancher à 

⚠ Après avoir branché le cordon d'alimentation, vérifiez que toutes les vis du bloc d'alimentation et du réducteur de tension sont serrées.

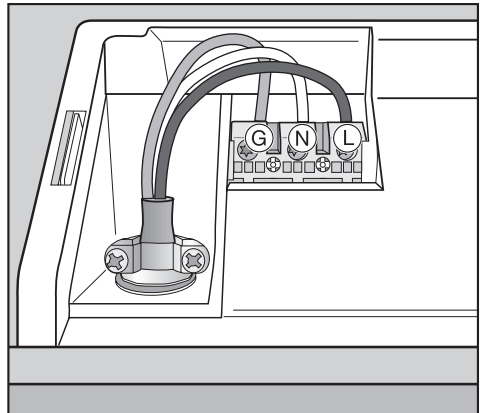

Plomberie

Branchement à la source d'eau

 Il peut être dangereux de confier l'installation, les réparations et autres travaux à des personnes non qualifiées.

 Ne consommez pas l'eau du lave-vaisselle!

- L'appareil peut chauffer l'eau qu'il utilise à la température requise pour le programme de lavage sélectionné. Il peut donc être branché à une source d'eau chaude (140 °F / 60 °C max.) ou d'eau froide.

Pour réduire les temps de lavage et la consommation d'énergie au minimum, branchez le lave-vaisselle à une source d'eau chaude. De l'eau chaude est utilisée pour les cycles de rinçage de tous les programmes.

- Pour utiliser le programme "Eco eau chaude" (selon le modèle), l'appareil doit être branché à une source d'eau chaude dont la température peut varier de 115 °F (45 °C) à 140 °F (60 °C).

Plus la température de l'eau à l'entrée est élevée, plus les résultats de lavage et de séchage sont satisfaisants.

- Le tuyau d'arrivée d'eau mesure environ 1,5 m (5 pi).
- Le tuyau d'arrivée d'eau est muni d'un raccord de compression femelle de 3/8 po. Ce dernier peut être raccordé directement à un robinet d'alimentation en eau ou à un raccordement approprié.

S'il n'est pas raccordé directement à un robinet d'alimentation en eau, un adaptateur approprié est nécessaire (non fourni).

- Pression d'eau : Elle doit s'élever entre 4,5 et 145 lb/po² (0,3 et 10 bar).
- Si la pression d'eau est inférieure, le message "**Anomalie arrivée d'eau**" s'affiche à l'écran. Pour en savoir plus, consultez la section "Foire aux questions".
- Si la pression d'eau est supérieure à celle indiquée, un robinet réducteur de pression doit être installé.

Assurez-vous que la connexion de l'eau est sécuritaire après la première utilisation.

 Pour prévenir tout bris du lave-vaisselle, celui-ci doit être raccordé à un réseau d'évacuation entièrement ventilé.

 Ne coupez pas le tuyau d'arrivée d'eau. Si le tuyau est coupé, le lave-vaisselle ne fonctionnera pas. Cela provoquera une fuite. Si le tuyau est trop long, enroulez-le soigneusement et placez-le derrière ou sous l'appareil.

Vidange

- L'appareil est muni d'une valve anti-retour intégrée sur le côté refoulement, ce qui empêche les eaux usées de refluer dans le lave-vaisselle.
- Il comporte également un tuyau de vidange souple de 5 pi (1,5 m), dont le diamètre intérieur est de 7/8 po (22 mm).
- Il est possible de commander des rallonges et des adaptateurs de tuyau de vidange auprès de Miele. Le tuyau de vidange doit avoir une longueur maximale de 13 pi (4 m) et une hauteur maximale de 39 po (1 m).
- Servez-vous du collier de serrage fourni pour fixer le tuyau au siphon P ou au raccord d'évacuation (consultez le diagramme d'installation).
- Le tuyau peut être orienté vers la gauche ou vers la droite, derrière le lave-vaisselle.
- Le raccord auquel est fixé le tuyau de vidange peut-être adapté à différents diamètres de tuyau. Si le diamètre du raccord est trop grand ou trop petit, ce dernier doit être remplacé ou un adaptateur doit être utilisé. Si la portion du raccord qui pénètre dans le tuyau de vidange mesure plus de 2 po (50 mm), le raccord doit être raccourci pour éviter que le tuyau ne se bouche.
- Le tuyau de vidange ne doit pas être raccourci.

 Assurez-vous que le tuyau n'est ni plié ni coupé lorsque vous poussez le lave-vaisselle sous le comptoir.

Le tuyau doit toujours être raccordé à la partie du siphon P située du côté de l'évier.

Si vous fixez le tuyau à un broyeur de déchets, assurez-vous de retirer le capuchon qui bouche habituellement le raccord du broyeur.

Ventilation du système de vidange

Si le tuyau de vidange du lave-vaisselle est branché à un avaloir de sol ou à un drain qui est à moins de 8 po (20 cm) au-dessus du plancher, le système de vidange doit être ventilé. Sinon, l'eau circulant dans le lave-vaisselle pourrait se drainer durant le programme de lavage.

- Ouvrez la porte du lave-vaisselle et retirez le panier inférieur.
- Tirez fermement le bras gicleur inférieur vers le haut pour l'enlever.

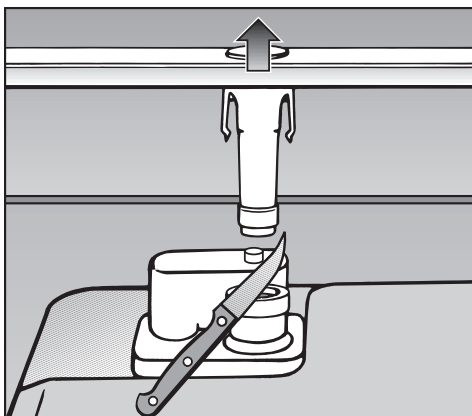

- Coupez le capuchon de l'évent situé du côté arrière droit du triple filtre, comme le montre l'image.

Miele Limitée

Siège social au Canada

161 Four Valley Drive

Vaughan, ON L4K 4V8

Téléphone : (800) 643-5381

Télécopieur : (905) 532-2290

www.miele.ca

professional@miele.ca (questions commerciales)

Service à la clientèle – Mielecare (Canada)

Téléphone : (800) 565-6435

(905) 532-2272

Télécopieur : (905) 532-2292

customercare@miele.ca (questions générales et Service technique)

Allemagne

Miele & Cie. KG

Carl-Miele-Straße 29

33332 Gütersloh



www.miele-shop.com