



nuova

SIMONELLI®

espresso coffee machines



AURELIA II

LIBRETTO ISTRUZIONI
USER HANDBOOK MANUEL D'INSTRUCTIONS

DICHIARAZIONE DI CONFORMITÀ CE
CE DECLARATION OF CONFORMITY



nuova simonelli

espresso coffee machines

Via M. D'Artegiani, 6 - 62031 Bellante del Chienti (MC)

(I) declare, under my responsibility, that the product:
declares under my responsibility that the product:

MACCHINE PER CAFFÈ ESPRESSO
MODELLI: Aurelia II - versioni S, V, DIGIT, T3

ESPRESSO COFFEE MACHINES
MODELS: Aurelia II - versions S, V, DIGIT, T3

of which this declaration relates, following the provisions of the Directives:
to which this declaration relates, following the provisions of the Directives:

EN 60335-2-75:2004 + A1:2005 + A11:2006
in combination with
EN 60335-1:2002 + A1:2004 + A11:2004 + A12:2006 + A2:2006
EN 50366:2003 + A1:2006

and is conforme alle direttive:
following the provisions of the Directives:

2006 / 95 / CE Low Voltage
2004 / 108 / CE (EMC)

data: **Marzo 2012**
March 2012

nuova simonelli s.r.l.
CA Amministratore Delegato
(Official Name)

Complimenti,

con l'acquisto del modello AURELIA II. Lei ha fatto un'ottima scelta.

L'acquisto di una macchina per caffè espresso professionale coinvolge diversi fattori di selezione: il nome dell'azienda produttrice, le specifiche funzioni della macchina, l'affidabilità tecnica, la possibilità di una pronta e adeguata assistenza, il costo. Lei certamente ha valutato tutto questo e poi ha deciso: scelgo il modello AURELIA II.

Per noi, ha scelto il meglio e potrà verificarlo, caffè dopo caffè, cappuccino dopo cappuccino.

Vedrà quanto sarà comodo, pratico ed efficiente lavorare con AURELIA II.

Se è la prima volta che acquista una macchina **Nuova Simonelli**, benvenuto nell'alta caffetteria; se è già nostro Cliente, siamo molto lusingati della Sua fedeltà.

Grazie della preferenza.

Cordialmente,

Nuova Simonelli s.r.l.



AURELIA II

CARATTERISTICHE TECNICHE

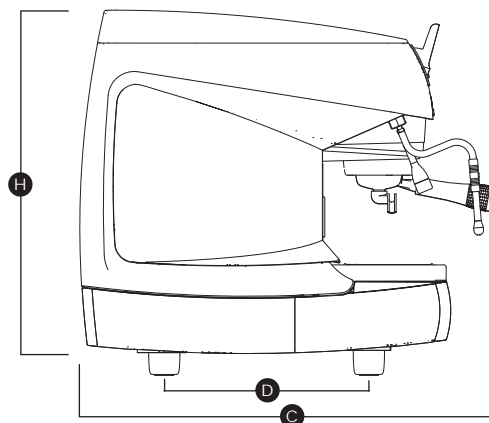
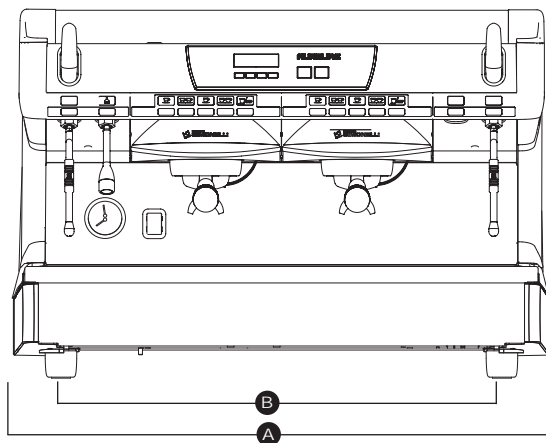

	2 Gruppi		3 Gruppi		4 Gruppi	
PESO NETTO	74 kg	164 lb	88 kg	194 lb	102 kg	225 lb
PESO NETTO *	76 kg	168 lb	90 kg	198 lb	-	-
PESO LORDO	80 kg	176 lb	100 kg	220 lb	115 kg	254 lb
PESO LORDO *	82 kg	181 lb	102 kg	225 lb	-	-
POT. TERMICA	4500 W	4500 W	5000 W	5000 W	5000 W	5000 W
POT. TERMICA *	7300 W	7300 W	9100 W	9100 W	-	-
DIMENSIONI	Ⓐ 815 mm	Ⓐ 32 11/16"	Ⓐ 1045mm	Ⓐ 41 11/8"	Ⓐ 1275 mm	Ⓐ 50 31/16"
	Ⓑ 720 mm	Ⓑ 28 5/16"	Ⓑ 950 mm	Ⓑ 37 3/8"	Ⓑ 1180 mm	Ⓑ 46 7/16"
	Ⓒ 565 mm	Ⓒ 22 31/16"	Ⓒ 565 mm	Ⓒ 22 31/16"	Ⓒ 565 mm	Ⓒ 22 31/16"
	Ⓓ 370 mm	Ⓓ 14 9/16"	Ⓓ 370 mm	Ⓓ 14 9/16"	Ⓓ 370 mm	Ⓓ 14 9/16"
	Ⓗ 565 mm	Ⓗ 22 3/16"	Ⓗ 565 mm	Ⓗ 22 3/16"	Ⓗ 565 mm	Ⓗ 22 3/16"

* Solo per versione T3

AURELIA II

INDICE

	CARATTERISTICHE TECNICHE	4
1.	DESCRIZIONE	
	AURELIA II S - V - DIGIT - T3	7
1.1	LISTA ACCESSORI	8
2.	PRESCRIZIONI DI SICUREZZA	9
3.	TRASPORTO E MOVIMENTAZIONE	12
3.1	IDENTIFICAZIONE MACCHINA	12
3.2	TRASPORTO	12
3.3	MOVIMENTAZIONE	12
4.	INSTALLAZIONE E OPERAZIONI PRELIMINARI	12
5.	REGOLAZIONI DEL TECNICO QUALIFICATO	14
5.1	RIEMPIMENTO MANUALE CALDAIA	14
5.2	REGOLAZIONE PRESSOSTATO (versione S e V) / POMPA (versione S, V, Digit e T3)	14
5.3	REGOLAZIONE ECONOMIZZATORE ACQUA CALDA	15
5.4	SOSTITUZIONE BATTERIA OROLOGIO (solo per versione Digit e T3)	15
5.5	SOSTITUZIONE DELLE PULSANTIERE	15
6.	UTILIZZO	16
6.1	PROCEDURA DI PRIMA INSTALLAZIONE O DOPO MANUTENZIONE CALDAIE (VERSIONE T3)	16
6.2	ACCENSIONE DELLA MACCHINA	16
6.2.1	AURELIA T3 e Digit	16
6.2.2	AURELIA V - S	17
6.2.3	AURELIA DIGIT - V - S CON SISTEMA LED (OPTIONAL)	17
6.3	PREPARAZIONE DEL CAFFE'	18
6.4	UTILIZZO DEL VAPORE	18
6.5	PREPARAZIONE DEL CAPPUCCINO	18
6.6	SELEZIONE ACQUA CALDA	19
6.7	LANCIA VAPORE TEMPORIZZATA	19

7.	PROGRAMMAZIONE AURELIA T3 e DIGIT20	
7.1	LEGENDA	20
7.2	PROGRAMMAZIONE (MOD. UTENTE)	20
7.3	PROGRAMMAZIONE (MOD. TECNICO)	21
7.4	PROGRAMMAZIONE AURELIA V	30
7.5	PROGRAMMAZIONE AURELIA S	33
8.	PULIZIA	35
8.1	ARRESTO	35
8.2	PULIZIA DELLA CARROZZERIA	35
8.3	PULIZIA DELLE DOCCETTE INOX	35
8.4	PULIZIA DEL GRUPPO CON L'AUSILIO DEL FILTRO CIECO	35
8.5	PULIZIA DEI FILTRI E PORTAFILTRI	35
9.	MANUTENZIONE	36
9.1	RIGENERAZIONE DELLE RESINE DELL'ADDOLCITORE	36
10.	MESSAGGI FUNZIONI MACCHINA Aurelia Digit	37
11.	MESSAGGI FUNZIONI MACCHINA Aurelia V	39
12.	MESSAGGI FUNZIONI MACCHINA Aurelia S	40

AURELIA II

1. DESCRIZIONE AURELIA II S - V - DIGIT - T3

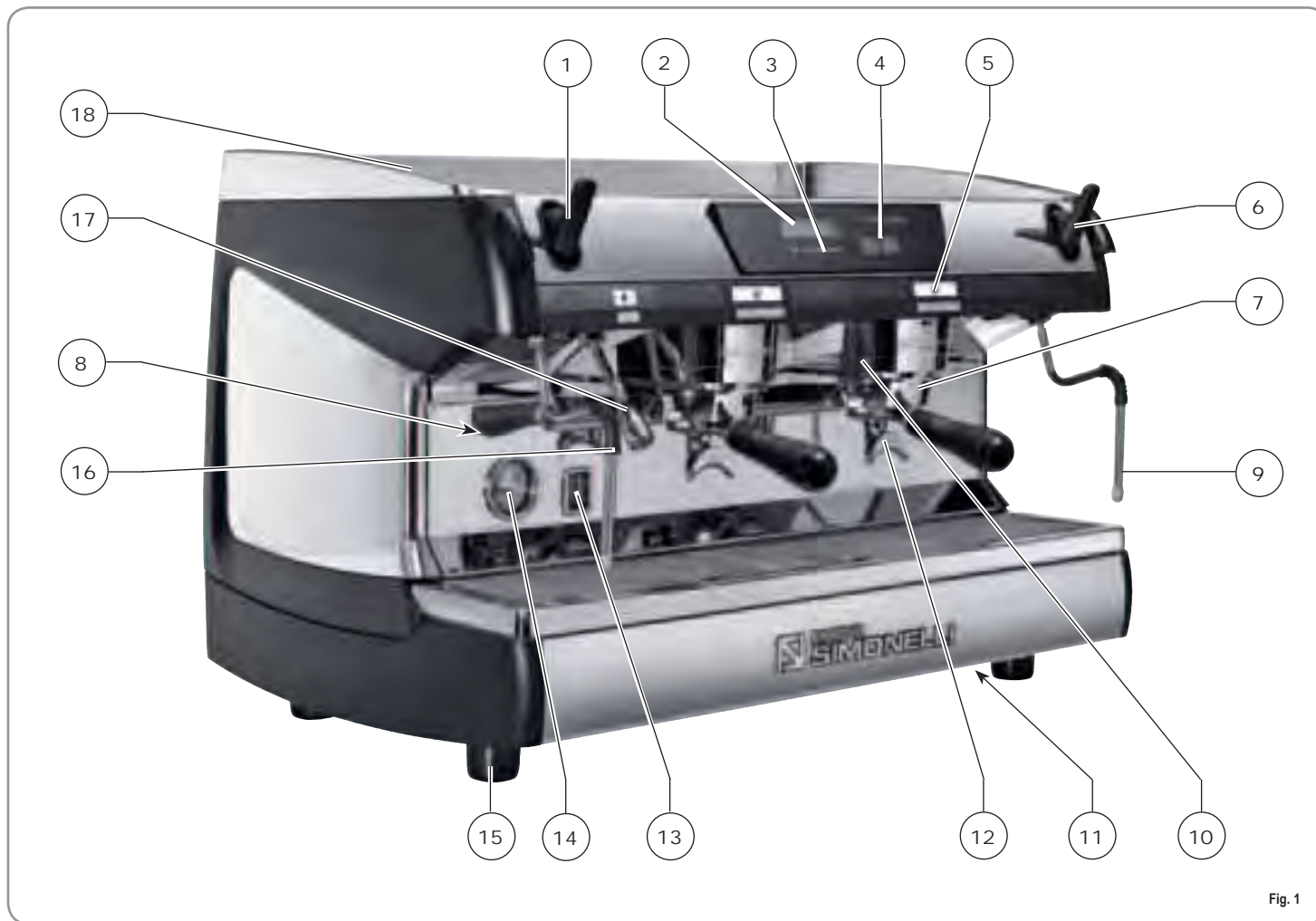

Fig. 1

LEGENDA

- 1 Manopola vapore
- 2 Display LCD
- 3 Pulsanti funzione
- 4 Pulsanti selezione
- 5 Pulsanti gruppo erogatore
- 6 Manopola vapore
- 7 Portafiltro
- 8 Targhetta dati

- 9 Lancia vapore manuale
- 10 Gruppo erogazione
- 11 Interruttore generale
- 12 Becco 2 caffè
- 13 Livello ottico
- 14 Manometro
- 15 Piede regolabile
- 16 Lancia vapore manuale

- 17 Lancia acqua calda
- 18 Scaldatazze elettrico
(Scaldatazze a vapore optional)

1.1 LISTA ACCESSORI

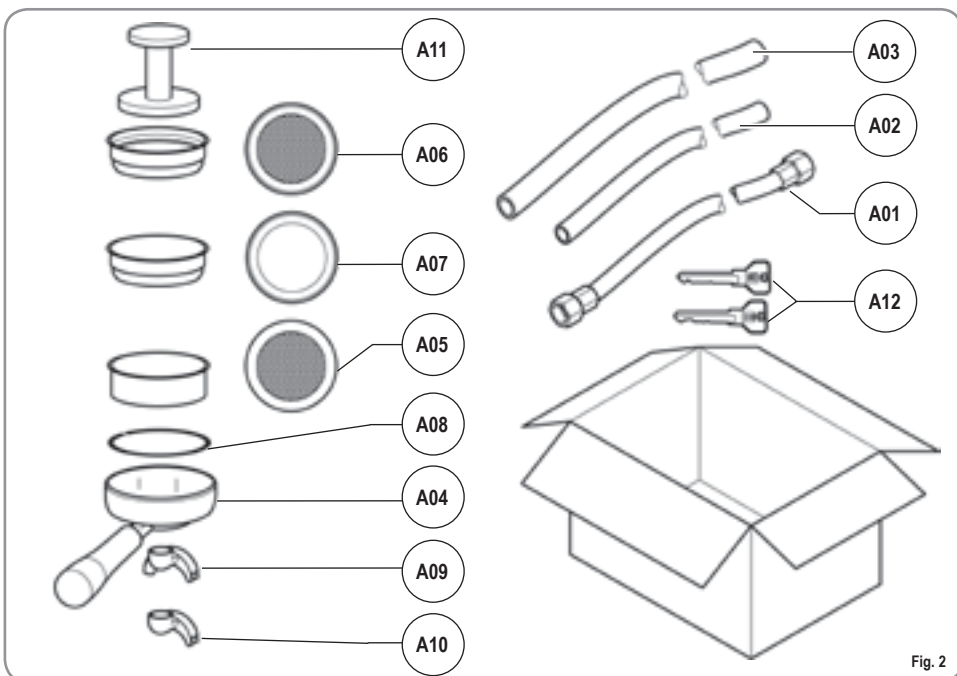

Fig. 2

CODICE	DESCRIZIONE	2 GRUPPI	3 GRUPPI	4 GRUPPI
A01	Tubo carico 3/8"	1	1	1
A02	Tubo scarico vaschetta gruppi Ø 20 mm - l. 150 cm	1	1	1
A03	Tubo scarico piano lavoro Ø 25 mm - l. 150 cm	1	1	1
A04	Portafiltro	3	4	5
A05	Filtro doppio	2	3	4
A06	Filtro singolo	1	1	1
A07	Filtro cieco	1	1	1
A08	Molla	3	4	5
A09	Becco erogazione doppio	2	3	4
A10	Becco erogazione singolo	1	1	1
A11	Pressa caffè	1	1	1

2. PRESCRIZIONI DI SICUREZZA

Il presente libretto costituisce parte integrante ed essenziale del prodotto e dovrà essere consegnato all'utilizzatore. Leggere attentamente le avvertenze contenute nel presente libretto in quanto forniscono importanti indicazioni riguardanti la sicurezza di installazione, d'uso e manutenzione. Conservare con cura questo libretto per ogni ulteriore consultazione.

Dopo aver tolto l'imballaggio assicurarsi dell'integrità dell'apparecchio. In caso di dubbio non utilizzare l'apparecchio e rivolgersi a personale professionalmente qualificato. Gli elementi dell'imballaggio (sacchetti in plastica, polistirolo espanso, chiodi, ecc.) non devono essere lasciati alla portata dei bambini in quanto potenziali fonti di pericolo, né essere dispersi nell'ambiente.

 **PERICOLO DI INQUINAMENTO**

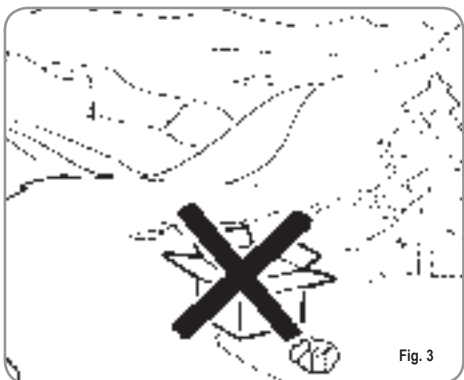

Fig. 3

Prima di collegare l'apparecchio accertarsi che i dati di targa siano rispondenti a quelli della rete di

distribuzione elettrica. La targa è situata sul frontale della macchina in alto a destra. L'installazione deve essere effettuata in ottemperanza alle norme vigenti, secondo le istruzioni del costruttore e da personale qualificato.

Il costruttore non può essere considerato responsabile per eventuali danni causati dalla mancanza di messa a terra dell'impianto. Per la sicurezza elettrica di questo apparecchio è obbligatorio predisporre l'impianto di messa a terra, rivolgendosi ad un elettricista munito di patentino, che dovrà verificare che la portata elettrica dell'impianto sia adeguata alla potenza massima dell'apparecchio indicata in targa.



Fig. 4

In particolare dovrà anche accertare che la sezione dei cavi dell'impianto sia idonea alla potenza assorbita dall'apparecchio.

È vietato l'uso di adattatori, prese multiple e prolunghie. Qualora il loro uso si rendesse indispensabile è necessario chiamare un elettricista munito di patentino.

Per gli apparecchi alimentati a 220-230V, la massima impedenza fornita dalla rete di alimentazione non deve superare gli 0,37ohm.

Durante l'installazione del dispositivo devono essere utilizzati i componenti e i materiali in dotazione al dispositivo stesso.

Qualora fosse necessario l'utilizzo di altra componentistica, l'installatore deve verificare l'idoneità dello stesso ad essere utilizzato a contatto con l'acqua per consumo umano.

L'installatore deve eseguire i collegamenti idraulici rispettando le norme di igiene e sicurezza idraulica di tutela ambientale vigenti nel luogo di installazione. Quindi per l'impianto idraulico rivolgersi ad un tecnico autorizzato.

L'alimentazione del dispositivo deve essere effettuata con acqua idonea al consumo umano conforme alle disposizioni vigenti nel luogo di installazione. L'installatore deve acquisire dal proprietario/gestore dell'impianto conferma che l'acqua rispetti i requisiti sopra indicati.

Questo apparecchio dovrà essere destinato solo all'uso descritto in questo manuale. Il costruttore non può essere considerato responsabile per eventuali danni causati da usi impropri, erronei ed irragionevoli.

L'apparecchio non è idoneo per l'utilizzo da parte dei bambini, persone con ridotte capacità fisiche, sensoriali o mentali, o carenti di conoscenze a meno che non sia data supervisione o istruzione.

 Le temperature massime e minime di immagazzinamento devono essere comprese nel range [-5,+50]°C.

 La temperatura di funzionamento deve essere compresa nel range [+5,+35]°C.

 Al termine dell'installazione, il dispositivo viene attivato e portato fino alla condizione nominale di lavoro lasciandolo in condizioni di "pronto al funzionamento".

Successivamente il dispositivo viene spento e tutto il circuito idraulico viene svuotato della prima acqua immessa in modo da eliminare eventuali impurità iniziali.

In seguito il dispositivo viene nuovamente caricato e portato fino alle condizioni nominali di funzionamento. Dopo il raggiungimento dello stato di "pronto al funzionamento" si effettuano le seguenti erogazioni:

- 100% del circuito caffè attraverso l'erogatore caffè (per più erogatori si divida in uguale misura);
- 100% del circuito acqua calda attraverso l'erogatore acqua (per più erogatori si divida in uguale misura);
- apertura di ciascuna uscita vapore per 1 minuto

Al termine dell'installazione sarebbe buona regola stilare un rapporto di quanto effettuato.

 L'uso di un qualsiasi apparecchio elettrico comporta l'osservanza di alcune regole fondamentali.

In particolare:

- non toccare l'apparecchio con mani o piedi bagnati;
- non usare l'apparecchio a piedi nudi;

 **ATTENZIONE**
PERICOLO DI SCOSSA ELETTRICA

- non usare, prolunghie in locali adibiti a bagno o doccia;
 - non tirare il cavo di alimentazione, per scollegare l'apparecchio dalla rete di alimentazione;
- non lasciare esposto l'apparecchio ad agenti atmosferici (pioggia, sole, ecc.);
- non permettere che l'apparecchio sia usato da bambini, o da personale non autorizzato e che non abbia letto e ben compreso questo manuale.

 In fase di installazione la rete elettrica dovrà essere predisposta con un sezionatore che sezioni ogni fase.

 Il tecnico autorizzato deve, prima di effettuare qualsiasi operazione di manutenzione, spegnere l'interruttore della macchina e aprire il sezionatore i fase.

 Per le operazioni di pulizia attenersi esclusivamente a quanto previsto nel seguente libretto.

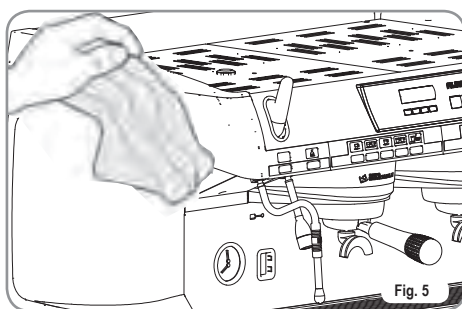



 In caso di guasto o di cattivo funzionamento dell'apparecchio, spegnerlo. È severamente vietato intervenire.

Rivolgersi esclusivamente a personale professionalmente qualificato. L'eventuale riparazione dei prodotti dovrà essere effettuata solamente dalla casa costruttrice o da centro di assistenza autorizzato utilizzando esclusivamente ricambi originali. Il mancato rispetto di quanto sopra può compromettere la sicurezza dell'apparecchio.

 All'installazione, l'elettricista munito di patentino dovrà prevedere un interruttore onnipolare come previsto dalle normative di sicurezza vigenti con distanza di apertura dei contatti uguale o superiore a 3 mm.

 Per evitare surriscaldamenti pericolosi si raccomanda di svolgere per tutta la sua lunghezza il cavo di alimentazione.

 Non ostruire le griglie di aspirazione e/o di dissipazione in particolare dello scaldatasse.

 Il cavo di alimentazione di questo apparecchio non deve essere sostituito dall'utente. In caso di danneggiamento, spegnere l'apparecchio e per la sua sostituzione rivolgersi esclusivamente a personale professionalmente qualificato.

 Gli apparecchi monofase con corrente superiore a 15A e gli apparecchi trifase venduti senza spina sono collegati all'impianto di alimentazione elettrica direttamente tramite il cavo; non è possibile quindi, l'utilizzo di una spina.

Allorché si decida di non utilizzare più un apparecchio di questo tipo si raccomanda di renderlo inoperante dopo aver staccato la spina, tagliare il cavo di alimentazione.

ATTENZIONE
PERICOLO DI INQUINAMENTO

Non disperdere la macchina nell'ambiente: per lo smaltimento rivolgersi ad un centro autorizzato o contattare il costruttore che darà indicazioni in merito.



Fig. 6

ATTENZIONE
PERICOLO DI INTOSSICAZIONE

Durante l'uso della lancia del vapore, prestare molta attenzione e non mettere le mani sotto di esso e non toccarla subito dopo l'uso.

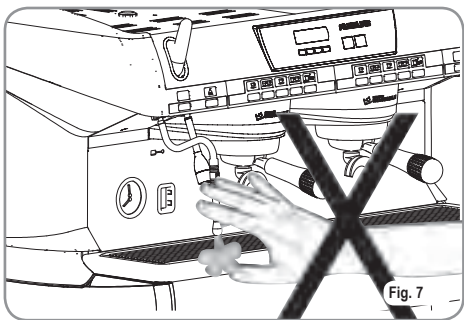

Fig. 7

ATTENZIONE
PERICOLO DI USTIONE

Ricordare che prima di effettuare qualsiasi operazione di installazione, manutenzione, scarico, regolazione, l'operatore qualificato deve indossare i guanti da lavoro e le scarpe antinfortunistiche.

Il massimo livello di disturbo sonoro emesso è inferiore ai 70db.

Il tubo alla connessione idrica se sostituito non deve essere più riutilizzato.

ATTENZIONE



INFORMAZIONE AGLI UTENTI
Ai sensi dell' art. 13 del Decreto Legislativo 25 luglio 2005, n. 151 "Attuazione delle Direttive 2002/95/CE, 2002/96/CE e 2003/108/CE, relative alla riduzione dell' uso di sostanze pericolose nelle apparecchiature elettriche ed elettroniche, nonché allo smaltimento dei rifiuti".

Il simbolo del cassonetto barrato riportato sull'apparecchiatura indica che il prodotto alla fine della propria vita utile deve essere raccolto separatamente dagli altri rifiuti. L' utente dovrà, pertanto, conferire l' apparecchiatura giunta a fine vita agli idonei centri di raccolta differenziata dei rifiuti elettronici ed elettrotecnici, oppure riconsegnarla al rivenditore al momento dell'acquisto di una nuova apparecchiatura di tipo equivalente, in ragione di uno a uno. L' adeguata raccolta differenziata per l' avvio successivo dell' apparecchiatura dimessa al riciclaggio, al trattamento e allo smaltimento ambientalmente compatibile contribuisce ad evitare possibili effetti negativi sull' ambiente e sulla salute e favorisce il riciclo dei materiali di cui è composta l' apparecchiatura. Lo smaltimento abusivo del prodotto da parte dell' utente comporta l' applicazione delle sanzioni amministrative di cui al D.Lgs.n.22/1997" (articolo 50 e seguenti del D.Lgs.n.22/1997).

3. TRASPORTO E MOVIMENTAZIONE

3.1 IDENTIFICAZIONE MACCHINA

Per qualsiasi comunicazione con il costruttore **Nuova Simonelli**, citare sempre il numero di matricola della macchina.

nuova SIMONELLI espresso coffee machines		CE
S.N.	DATE	
<input type="checkbox"/> AURELIA II	<input type="checkbox"/> S	<input type="checkbox"/> V
<input type="checkbox"/>	<input type="checkbox"/> DIGIT	<input type="checkbox"/> 110-120 V~
	<input type="checkbox"/> T 3	<input type="checkbox"/> 208-240 V~
GR. <input type="checkbox"/> 1 <input type="checkbox"/> 2 <input type="checkbox"/> 3 <input type="checkbox"/> 4	<input type="checkbox"/> 50	<input type="checkbox"/> 60 Hz
	<input type="checkbox"/>	<input type="checkbox"/> 220-230 V~
	<input type="checkbox"/>	<input type="checkbox"/> 380-400 V 3N~
MAX PRESSURE 0.18MPa	MAX OPERATING PRESSURE 0.165MPa	
MAX INLET PRESSURE 0.65MPa		
<input type="checkbox"/> 4500 W	<input type="checkbox"/> 5200 W	<input type="checkbox"/> 6000 W
<input type="checkbox"/> 7300 W	<input type="checkbox"/> 9100 W	<input type="checkbox"/>
BELFORTE DEL CHIANTI (MC)		
MADE IN ITALY		

31000420 rev1 Fig. 8

3.2 TRASPORTO

La macchina viene trasportata in pallett con più macchine dentro scatoloni assicurati al pallett con delle centine.

Prima di procedere a qualsiasi operazione di trasporto o movimentazione, l'operatore deve:

- indossare guanti e scarpe antinfortunistici ed una tuta con elastici alle estremità.

Il trasporto del pallett deve essere effettuato con un mezzo di sollevamento adeguato (tipo muletto).

3.3 MOVIMENTAZIONE



**ATTENZIONE
PERICOLO DI URTO O
SCHIACCIAMENTO**

L'operatore durante tutta la movimentazione, deve avere l'attenzione che non ci siano persone, cose od oggetti nell'area di operazione.

Sollevare lentamente il pallett a circa 30 cm da terra e raggiungere la zona di carico. Dopo aver verificato che non ci siano ostacoli, cose o persone, procedere al carico.

Una volta arrivati a destinazione, sempre con un mezzo di sollevamento adeguato (es. muletto), dopo essersi assicurati che non ci siano cose o persone nell'area di scarico, portare il pallett a terra e movimentarlo a circa 30 cm da terra, fino all'area di immagazzinamento.



**ATTENZIONE
PERICOLO DI URTO O
SCHIACCIAMENTO**

Prima della seguente operazione verificare che il carico sia a posto e che con il taglio delle centine non cada.

L'operatore con guanti e scarpe antinfortunistiche, deve procedere al taglio delle centine e allo stoccaggio del prodotto, in questa operazione consultare le caratteristiche tecniche del prodotto per vedere il peso della macchina da immagazzinare e potersi regolare di conseguenza.

4. INSTALLAZIONE E OPERAZIONI PRELIMINARI

Una volta rimosso l'imballo e aver verificato l'integrità della macchina e degli accessori, procedere come descritto di seguito:

- posizionare la macchina su un piano orizzontale;
- assemblare i piedini di sostegno della macchina inserendo l'inserto all'interno del guscio cilindrico;
- avvitare il piedino in gomma nella filettatura dell'inserto contenuto nel guscio;
- avvitare tutto il gruppo assemblato nelle apposite sedi di alloggiamento dei piedini della macchina;
- mettere in piano la macchina agendo sui piedini di regolazione;

NOTA: la scanalatura del guscio deve essere rivolta verso l'alto, come indicato nella figura successiva.

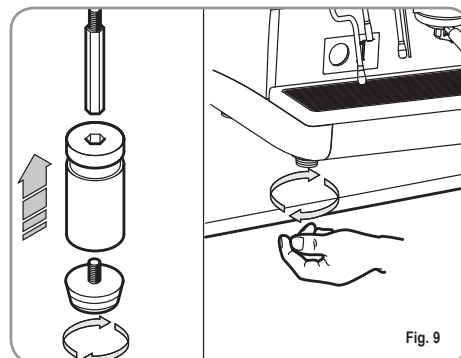

In fase preliminare, dopo la messa in piano della macchina, si consiglia di installare un addolcitore (1), all'uscita della rete idrica, e di seguito un filtro a maglia (2).

Questo non permette alle impurità, come sabbia, particelle di calcare in sospensione, ruggine ecc., di danneggiare le delicate superfici in grafite, garantendo una buona durata della macchina. Dopo queste operazioni, provvedere ai collegamenti idraulici come illustrato nella seguente figura.

ATTENZIONE

La pressione della rete idrica raccomandata è [2,3] bar.

ATTENZIONE

Evitare strozzature nei tubi di collegamento. Verificare inoltre che lo scarico (3) sia in grado di eliminare gli scarti.

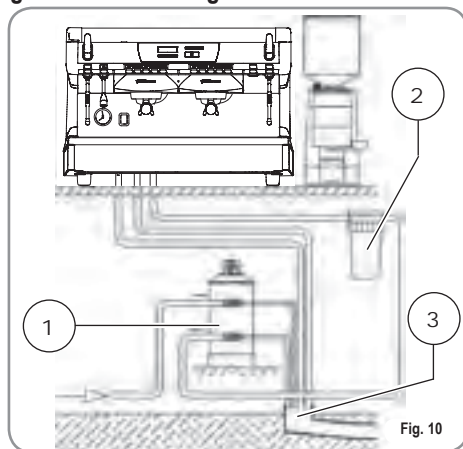

Fig. 10

LEGENDA

- 1 Addolcitore
- 2 Filtro a maglia
- 3 Scarico Ø 50 mm

NOTA: Per un buon funzionamento della macchina occorre che la pressione di rete non superi i 4 bar. In caso contrario, installare un riduttore di pressione a monte dell'addolcitore; il tubo in entrata dell'acqua deve avere un diametro interno non inferiore ai 6 mm (Cl.).

ATTENZIONE
PERICOLO DI SCOSSA ELETTRICA

La macchina deve essere sempre protetta con un interruttore automatico onnipolare di adeguata potenza con distanza di apertura dei contatti uguale o superiore a 3 mm.

La Nuova Simonelli non risponde di alcun danno a cose o persone derivante dalla mancata osservanza delle vigenti norme di sicurezza.

Prima di allacciare la macchina a una rete elettrica verificare che il voltaggio indicato sulla targhetta dati della macchina corrisponda a quello della rete.

In caso contrario, effettuare i successivi collegamenti sulla base della linea elettrica a disposizione, come illustrato successivamente:

- per voltaggio **V 380 / 3 fasi +Neutro:**

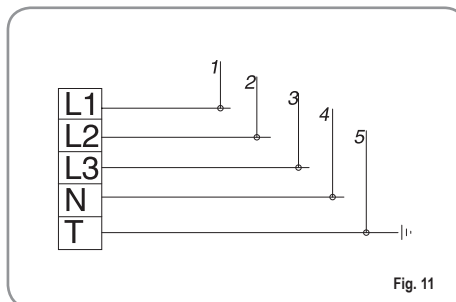

Fig. 11

- per voltaggio **V 230 / monofase**

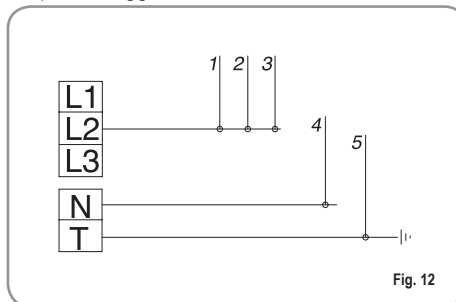

Fig. 12

LEGENDA

- | | |
|-----------|---------------|
| 1 Nero | 4 Blu |
| 2 Grigio | 5 Gialloverde |
| 3 Marrone | |

NOTA: All'inizio della attività giornaliera e comunque nel caso in cui vi siano pause maggiori di 8 ore bisogna procedere ad effettuare il ricambio del 100% dell'acqua contenuta nei circuiti utilizzando gli erogatori preposti.

NOTA: In caso di esercizi in cui il servizio è continuativo effettuare i ricambi di sopra descritti almeno con frequenza settimanale.

5. REGOLAZIONI DEL TECNICO QUALIFICATO

5.1 RIEMPIMENTO MANUALE CALDAIA

NOTA: operazione da eseguire a macchina spenta.

Tutti i modelli AURELIA II sono muniti di sonda di livello, per mantenere costante il livello di acqua all'interno della caldaia.

E' buona norma, al primo avviamento della macchina, riempire manualmente la caldaia per evitare che la resistenza elettrica si danneggi e che inserisca la protezione elettronica.

Se questo dovesse accadere, è sufficiente spegnere la macchina e riaccenderla, per completarne il caricamento (vedi capitolo "MESSAGGI FUNZIONE MACCHINA - ERRORE LIVELLO").

Per effettuare il primo riempimento manuale, agire come descritto di seguito:

- rimuovere la griglia del piano di lavoro;
- agire sul rubinetto livello manuale "A", per permettere l'ingrasso dell'acqua nella caldaia;
- raggiunto il livello minimo, indicato dal livello ottico, chiudere il rubinetto "A";

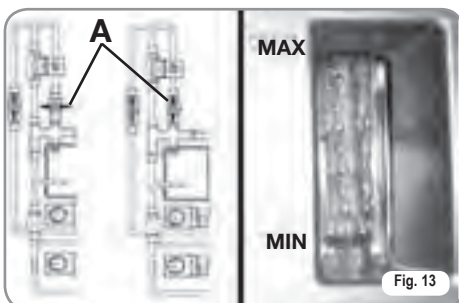

- accendere la macchina, posizionando l'interruttore generale su "I", in modo da attivare la sonda livello, che provvederà al mantenimento in modo automatico dell'acqua nella caldaia.

5.2 REGOLAZIONE PRESSOSTATO (versione S e V) / POMPA (versione S, V, Digit e T3)

NOTA: operazione eseguibile anche a macchina accesa.

Per modificare la pressione di esercizio della caldaia, quindi la temperatura dell'acqua, in funzione delle varie esigenze o delle caratteristiche del caffè utilizzato, agire come descritto di seguito:

- rimuovere la griglia del piano di lavoro;
- togliere la protezione in plastica svitando le due viti laterali (A) come illustrato nella seguente figura;

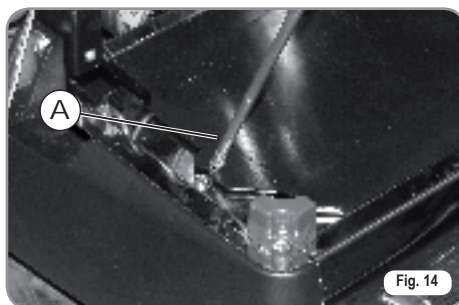

- agire sulla vite di regolazione pressostato per AUMENTARE (senso antiorario) oppure DIMINUIRE (senso orario) la pressione;

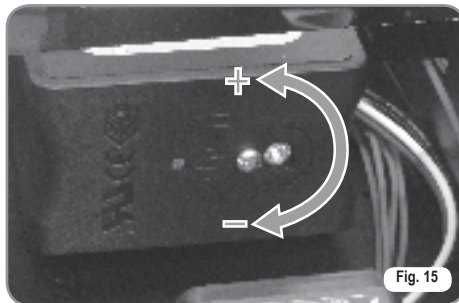

Valore consigliato: 1 - 1,4 bar (secondo il tipo di caffè).

Nel caso di versioni Digit e T3 la pressione è regolabile direttamente dalla programmazione.

- Per regolare la pressione della pompa agire sul pomello di regolazione della pompa per AUMENTARE (senso orario) oppure DIMINUIRE (senso antiorario) la pressione;



Valore consigliato: 9 bar.

- La pressione impostata della pompa viene visualizzata nel settore inferiore del manometro.

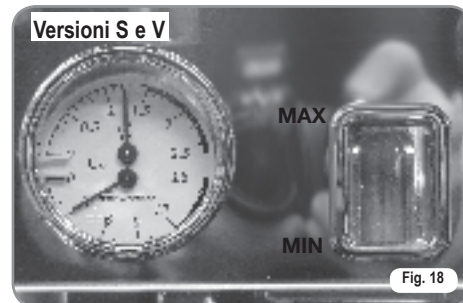

Al termine delle regolazioni, riposizionare la protezione in plastica nell'apposito alloggiamento e fissarla con le due viti laterali; riposizionare la griglia del piano di lavoro.

5.3 REGOLAZIONE ECONOMIZZATORE ACQUA CALDA

NOTA: operazione eseguibile anche a macchina accesa.

Tutti i modelli AURELIA II sono equipaggiati di un miscelatore di acqua calda, il quale permette di regolare la temperatura di uscita dell'acqua e di ottimizzare il rendimento del sistema. Per regolare l'economizzatore acqua calda, agire con un cacciavite sulla vite posta all'interno dello scaldatozze come illustrato in figura.

- Ruotarlo in senso ORARIO / ANTIORARIO per DIMINUIRE / AUMENTARE la temperatura dell'acqua calda;

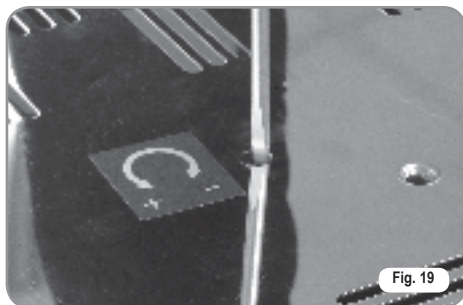

Fig. 19

5.4 SOSTITUZIONE BATTERIA OROLOGIO (solo per versione Digit e T3)

La centralina elettronica della versione Digit e T3, è provvista di una batteria al litio per l'alimentazione dell'orologio con autonomia di circa tre anni, dopodichè può rendersi necessaria la sostituzione.

In caso di stop prolungato della macchina, l'orologio può essere bloccato con la seguente procedura:

- con la macchina spenta, il display visualizza:

OFF

- mantenere premuto il tasto **ENTER** per 5 sec.; il display visualizza:

STOP OROLOGIO

L'orologio si riavvierà appena la macchina sarà collegata all'alimentazione elettrica.



La sostituzione della batteria al litio deve essere eseguita SOLO dal Tecnico Specializzato.

La Nuova Simonelli S.p.a. non risponde di alcun danno a cose o persone, derivanti da una mancata osservanza delle prescrizioni di sicurezza, descritte in questo manuale.

5.5 SOSTITUZIONE DELLE PULSANTIERE

Per un corretto funzionamento occorre, all'atto della sostituzione, personalizzare ogni scheda pulsantiera, agendo sui selettori posti sulla scheda (lato tasti), così come sotto indicato.

GRUPPO	sw1	sw2	sw3	sw4	sw5	sw6	sw7	sw8
Gruppo 1	On	Off	Off	Off	On	Off	Off	Off
Gruppo 2	Off	On	Off	Off	Off	On	Off	Off
Gruppo 3	Off	Off	On	Off	Off	Off	On	Off
Gruppo 4	Off	Off	Off	On	Off	Off	On	Off

6. UTILIZZO

L'operatore deve prima di iniziare la lavorazione, accertarsi di aver letto e ben compreso le prescrizioni di sicurezza di questo manuale.

6.1 PROCEDURA DI PRIMA INSTALLAZIONE O DOPO MANUTENZIONE CALDAIE (VERSIONE T3)

In fase di prima installazione della macchina o dopo la manutenzione di una delle caldaie, accesa la macchina dall'interruttore generale posto in basso a destra, procedere come segue:

- 1) Se a display viene visualizzato " OFF - OROLOGIO DISABILITATO " procedere come al passo 3.
- 2) Se a display viene visualizzato "OFF " premere il tasto **ENTER** fino a quando non viene visualizzato a display " OFF - OROLOGIO DISABILITATO " e quindi procedere come al passo 3
- 3) Accendere la macchina premendo il tasto **RESET** ed automaticamente dopo l'accensione uscirà acqua dai gruppi per 45secs al fine di assicurare il corretto riempimento delle caldaie caffè.

Questo ciclo non può e non deve essere interrotto.

Nel caso in cui sia interrotto per mancanza di elettricità o spegnimento accidentale della macchina dall'interruttore generale alla successiva riaccensione la macchina riavvierà d nuovo il ciclo per altri 45secs.

6.2 ACCENSIONE DELLA MACCHINA

6.2.1 AURELIA T3 e Digit

ACCENSIONE: collegare la macchina alla presa elettrica e premere l'interruttore "A" in posizione "I", la macchina si accende. Premendo gli interruttori "B" e "C" in posizione "I" si accendono anche i led a macchina spenta.

NOTA: I led sono di serie nella versione T3 e Optional nella versione Digit.

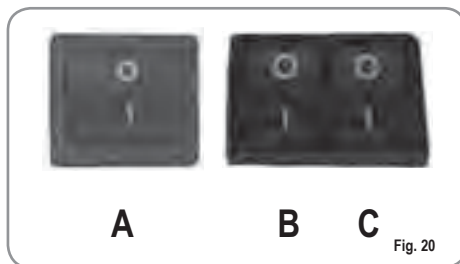

ATTENZIONE

Nel caso in cui l'autodiagnosi indichi anomalie o guasti, chiamare il centro di assistenza, l'operatore NON DEVE intervenire.

- Sul display, non illuminato, compare la scritta:

OFF

NOTA: La macchina non è operativa, in quanto l'interruttore generale permette solo l'alimentazione della scheda elettronica.



ATTENZIONE

In caso di manutenzione alla scheda elettronica, spegnere la macchina tramite l'interruttore generale esterno o scollegare il cavo di alimentazione.

ACCENSIONE / SPEGNIMENTO MANUALE

On - Off Automatico NON PROGRAMMATO

NOTA: assicurarsi che l'interruttore generale sia sempre in posizione "I".

Lo stato di macchina in funzione viene indicato dalla relativa spia: 

ACCENSIONE: premere il tasto **RESET** per 2 sec., il cicalino emette un bip, il display si illumina indicando la release della Eprom per circa 1 secondo.

La centralina effettua l'autodiagnosi delle funzioni, tutti i tasti di selezione si illuminano.

Terminata la diagnosi, sul display compare la scritta:

RISCALDAMENTO

con giorno e ora. Raggiunta la temperatura di 110°C, la scritta riscaldamento scompare, sostituita da:

MACCHINA PRONTA

NOTA: tutti i tasti di selezione sono abilitati sin dalla fine della diagnosi.



ATTENZIONE

Nel caso in cui l'autodiagnosi indichi anomalie o guasti, chiamare il centro di assistenza, l'operatore NON DEVE intervenire.

SPEGNIMENTO: premere il tasto  per 2 secondi la macchina si spegne e sul display è indicato:

OFF

On - Off Automatico PROGRAMMATO

NOTA: assicurarsi che l'interruttore generale sia sempre in posizione "I".

Lo stato di macchina in funzione viene indicato dalla relativa spia: 

La macchina si **ACCENDERA'** al primo orario di accensione programmato (vedi capitolo **PROGRAMMAZIONE** e paragrafo **PROGRAMMAZIONE ON - OFF**).

La centralina effettua l'autodiagnosi delle funzioni, tutti i tasti di selezione si illuminano.

Terminata la diagnosi, sul display compare la scritta:

RISCALDAMENTO

con giorno e ora. Raggiunta la temperatura di 110°C, la scritta riscaldamento scompare, sostituita da:

MACCHINA PRONTA

NOTA: tutti i tasti di selezione sono abilitati sin dalla fine della diagnosi.



ATTENZIONE

Nel caso in cui l'autodiagnosi indichi anomalie o guasti e il centro di assistenza, l'operatore **NON DEVE** intervenire.

La macchina si **SPEGNERA'** al primo orario di spegnimento programmato (vedi capitolo **PROGRAMMAZIONE** e paragrafo **PROGRAMMAZIONE ON - OFF**).

NOTA: La macchina può essere accesa o spenta manualmente come indicato nel paragrafo precedente.

6.2.2 AURELIA V - S

ACCENSIONE: collegare la macchina alla presa elettrica e premere l'interruttore generale in posizione "I".

Lo stato di macchina in funzione viene indicato dalla relativa spia: 



Fig. 21



ATTENZIONE

Nel caso in cui l'autodiagnosi indichi anomalie o guasti, chiamare il centro di assistenza, l'operatore **NON DEVE** intervenire.

SPEGNIMENTO: premere l'interruttore generale in posizione "O" per spegnere la macchina e la relativa spia.

6.2.3 AURELIA DIGIT - V - S CON SISTEMA LED (OPTIONAL)

ACCENSIONE: collegare la macchina alla presa elettrica e premere l'interruttore "A" in posizione "I", la macchina si accende. Premendo gli interruttori "B" e "C" in posizione "I" si accendono anche i led a macchina spenta.



A

B

C

Fig. 22



ATTENZIONE

Nel caso in cui l'autodiagnosi indichi anomalie o guasti, chiamare il centro di assistenza, l'operatore **NON DEVE** intervenire.

6.3 PREPARAZIONE DEL CAFFÈ'

Sganciare il portafiltro e riempire di una o due dosi di caffè macinato a seconda del filtro utilizzato.



Fig. 23

Pressare il caffè con l'apposito pressino in dotazione, pulire dai residui di polvere di caffè il bordo anulare del filtro (per garantire una migliore tenuta e un'inferiore usura della guarnizione).

Innestare quindi il portafiltro nel gruppo.

Premere il pulsante caffè desiderato:



1 Caffè corto



2 Caffè corto



1 Caffè lungo



2 Caffè lungo

Si attiva la pompa e si apre l'elettrovalvola del gruppo dando avvio all'infusione del caffè.

L'operazione è evidenziata dall'accensione del tasto premuto.

NOTA: nelle fasi di pausa, lasciare il portafiltro innestato al gruppo affinché rimanga sempre caldo.

I gruppi di erogazione sono termocompensati a circolazione totale di acqua calda, per garantire la massima stabilità termica durante l'esercizio.

6.4 UTILIZZO DEL VAPORE



**ATTENZIONE
PERICOLO DI USTIONE**

Durante l'uso della lancia del vapore, prestare molta attenzione a non mettere le mani sotto di essa e non toccarla subito dopo.

Per utilizzare il vapore è sufficiente tirare o spingere l'apposita leva (Fig. 24).

Tirando completamente, la leva rimane bloccata nella posizione di massima erogazione, spingendo, il ritorno della leva è automatico.

Le due lance vapore sono snodate, consentendo un più agevole utilizzo delle stesse.

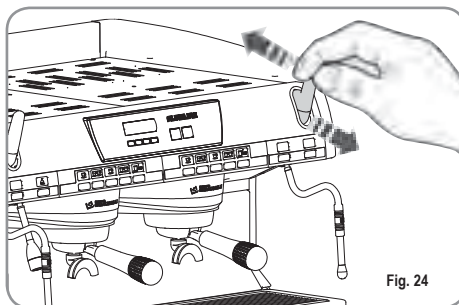

Fig. 24

NOTA: L'utilizzo della lancia vapore deve essere sempre preceduta dall'operazione di spurgo della condensa per almeno 2 secondi o seguendo le istruzioni del costruttore.

6.5 PREPARAZIONE DEL CAPPUCCINO

Per ottenere la tipica schiuma immergere il beccuccio del vapore in fondo al recipiente pieno per 1/3 (preferibilmente a forma troncoconica). Aprire il vapore. Prima che il latte abbia raggiunto lo stato di ebollizione, spostare il beccuccio del vapore in superficie facendo sfiorare il latte con piccoli spostamenti in senso verticale. Alla fine dell'operazione pulire accuratamente la lancia con un panno morbido.

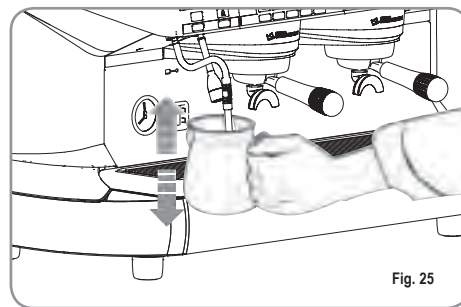

Fig. 25

6.6 SELEZIONE ACQUA CALDA



**ATTENZIONE
PERICOLO DI USTIONE**

Durante l'uso della lancia dell'acqua calda, prestare molta attenzione a non mettere le mani sotto di essa e non toccarla subito dopo.

Consente l'erogazione di acqua calda per preparare tè, camomilla e tisane.

Posizionare sotto la lancia acqua calda un contenitore.

Premere una volta sul pulsante selezione

acqua calda .

Assicurarsi che il pulsante stesso si illumini.

Dalla lancia acqua calda verrà erogata acqua per un tempo equivalente al valore programmato.

NOTA: L'erogazione dell'acqua calda può avvenire contemporaneamente a quella del caffè.

6.7 LANCIA VAPORE TEMPORIZZATA



**ATTENZIONE
PERICOLO DI USTIONE**

Durante l'erogazione del vapore, non toccare con le parti del corpo la lancia, quindi mantenerla sempre inclinata verso il basso sulla griglia porta tazza.

Consente l'erogazione del vapore per emulsionare il latte, oppure per riscaldare altri liquidi.

Posizionare sotto la lancia vapore automatica un contenitore adatto.

Premere una volta sul pulsante selezione vapore

.

Assicurarsi che il pulsante stesso si illumini.

Dalla lancia vapore automatico uscirà vapore. Ripremerlo per interrompere l'erogazione.

Nei modelli Digit e V è disponibile come optional la lancia con sonda di temperatura che rimane aperta fino a che la bevanda che si vuole riscaldare raggiunge la temperatura impostata.

7. PROGRAMMAZIONE AURELIA T3 e DIGIT

7.1 LEGENDA

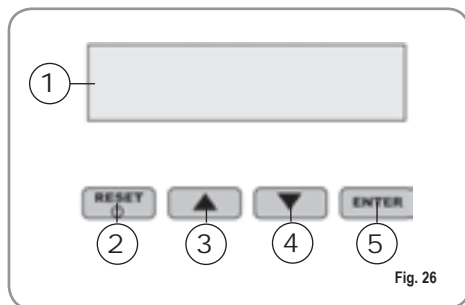

1 Display LCD.

2 Tasto RESET per accendere e spegnere la macchina e per uscire dal menù.

3 Tasto CURSORI: scorrimento dei menù e incremento e decremento dei valori.

5 Tasto ENTER: per accedere all'interno del menù.

LISTA FUNZIONI VISUALIZZABILI (Mod. UTENTE)

CICL.AUT.PULIZIA
DOSI
CONT.EROGAZIONI
TOTALE
TOTALE MACCHINA
CONTEGGIO LAVAGGI

7.2 PROGRAMMAZIONE (Mod. UTENTE)

Per entrare nell'ambiente di programmazione in modalità utente premere il tasto lavaggio per 8 secondi e attendere il primo segnale acustico.

La macchina visualizzerà:

CICL.AUT.PULIZIA

CICLO AUTOMATICO DI PULIZIA

• Sul display è visualizzato:

CICL.AUT.PULIZIA

• Premere e sul display verrà visualizzato:

CICL.AUT.PULIZIA
SELEZIONA

• Il tasto centrale di ogni gruppo 1 caffè lungo comincerà a lampeggiare. Inserire il filtro cieco (fig2 A07) nel portafiltro, aggiungere mezza dose di pulicaff e agganciare il portafiltro al gruppo sul quale si vuole procedere con il lavaggio automatico. E' possibile effettuare il lavaggio anche in più gruppi contemporaneamente.

• Premere il tasto 1 caffè lungo per avviare il ciclo di pulizia automatico sul gruppo. Sul display comparirà:

CICL.AUT.PULIZIA
i L

dove 1L indica che nel 1° gruppo è stato attivato il ciclo di lavaggio. Terminato il ciclo

di 15 erogazioni da 5 secondi l'una, con una pausa fra le erogazioni di 10 secondi, il tasto 1 caffè lungo del gruppo selezionato torna a lampeggiare e sul display comparirà.

RISCIACQUARE

• Premere il tasto per visualizzare la funzione successiva o per uscire dalla visualizzazione.

DOSI

• Sul display è visualizzato:

DOSI

• Premere il tasto e tutti i tasti dose, acqua calda e vapore lampeggeranno.
• Premendo uno dei tasti lampeggianti a display verrà visualizzato il corrispondente valore programmato.
• Premere il tasto per tornare alla funzione precedente.
• Premere il tasto per uscire dalla visualizzazione.

CONTEGGIO EROGAZIONI

• Sul display è visualizzato:

CONT. EROGAZIONI

• Premere il tasto e tutti i tasti dose, acqua calda e vapore lampeggeranno.
• Premendo uno dei tasti lampeggianti a display verrà visualizzato il corrispondente contatore.
• Premere il tasto per tornare alla funzione precedente.
• Premere il tasto per uscire dalla visualizzazione.

TOTALE

- Sul display è visualizzato:



- Il tasto caffè lungo di ciascun gruppo lampeggerà e premendolo potrà essere visualizzato il numero di caffè eseguiti con quel dato gruppo.
- Premere i tasti per visualizzare le altre funzioni.
- Premere il tasto per uscire dalla visualizzazione.

TOTALE MACCHINA

- Sul display è visualizzato:



- Premere i tasti per visualizzare le altre funzioni.
- Premere il tasto per uscire dalla visualizzazione.

CONTEGGIO LAVAGGI

- Sul display è visualizzato:



- Il tasto un caffè lungo di ciascun gruppo lampeggerà e premendolo potrà essere visualizzato il numero di cicli di lavaggio eseguiti per quel dato gruppo.
- Premere i tasti per visualizzare le altre funzioni.
- Premere il tasto per uscire dalla visualizzazione.

LISTA FUNZIONI PROGRAMMABILI

(Mod. TECNICO)

- CICL. AUT. PULIZIA
- PROGRAM. DOSI
- CONT. EROGAZIONI
- GRUPPI ATTIVI *
- PROGRAMM. ON/OFF
- RISP. ENERGETICO
- SETPOINT TEMPERATURA (e OFFSET) *
- PRO. SCALDATAZZE
- DATA/ORA
- IMP. DISPLAY (e TEMPO DI EROGAZIONE) *
- EROGAZIONE IN LAVAGGIO
- TEMPO EROGAZIONE °
- SETPOINT PRESS.
- STORICO ALLARMI
- MANUTENZIONE
- ALLARME LAVAGGIO
- LINGUA
- TEMPERATURA
- REG. LUMINOSITA'



Operazione eseguibile SOLO da Tecnico Specializzato.

La regolazione da parte di Tecnici NON qualificati o di altre persone potrebbe invalidare la garanzia.

* Solo versione T3

° Solo versione Digit

7.3 PROGRAMMAZIONE (Mod. TECNICO)

Per entrare nell'ambiente di programmazione-Mod. Tecnico:

- Premere il tasto per almeno 10 secondi ed attendere il segnale acustico.

Il display visualizza:



e successivamente:



CICLO AUTOMATICO DI PULIZIA

- Sul display è visualizzato:



- Premere e sul display verrà visualizzato:





- Il tasto centrale di ogni gruppo 1 caffè lungo comincerà a lampeggiare. Inserire il filtro cieco (fig. 2 A07) nel portafiltro, aggiungere mezza dose di pulicaff e agganciare il portafiltro al gruppo sul quale si vuole procedere con il lavaggio automatico. E' possibile effettuare il lavaggio anche di più gruppi contemporaneamente.
- Premere il tasto 1 caffè lungo per avviare il ciclo di pulizia automatico sul gruppo. Sul display comparirà:



Dove 1L indica che nel 1° gruppo è stato attivato il ciclo di lavaggio. Terminato il ciclo di 15 erogazioni da 5 secondi l'una, con una pausa fra le erogazioni di 10 secondi, il tasto 1 caffè lungo del gruppo selezio-

nato torna a lampeggiare e sul display comparirà:

RISCIACQUARE

- Svuotare il filtro ceco da eventuali residui di pulicaff e premere il tasto  1 caffè lungo per avviare il ciclo di risciacquo nel gruppo o nei gruppi in cui è stato eseguito il lavaggio. Nel display la lettera R rimane fissa così come il tasto  1 caffè lungo. Terminato il ciclo di risciacquo del gruppo o dei gruppi selezionati, nel display compare la scritta:

MACCHINA PRONTA

Nel caso in cui sia stato selezionato nella funzione "EROGAZIONE IN LAVAGGIO" ATTIVA (vedi funzione), dopo aver selezionato i gruppi da pulire, premendo il tasto , si può uscire dal lavaggio ed avere a disposizione i gruppi non selezionati per erogare il caffè. Se si sceglie di uscire dal lavaggio, per avere a disposizione i gruppi non in lavaggio per eventuali erogazioni, il ciclo di pulizia verrà indicato nella riga inferiore o in quella superiore a seconda della scelta effettuata nel menù "TEMPO DI EROGAZIONE". Nel caso in cui i tempi di erogazione siano disattivati, il processo di pulizia verrà visualizzato sulla riga inferiore. Durante un ciclo di lavaggio automatico fuori dal menù (quindi con erogazione abilitata), non è possibile entrare nel menù di impostazione e spegnere la macchina, sia in manuale che in automatico.

PROGRAMMAZIONE DOSI

Nel caso di versione S può essere programmata solo acqua calda e vapore (eventuale).

- Sul display è visualizzato:

PROGRAM.DOSI

- Premere  e sul display verrà visualizzato:







PROGRAM.DOSI
SELEZIONA

Tutti i tasti programmabili cominceranno a lampeggiare.

- Premere il tasto caffè da programmare, il display visualizza:

VOLUME C.C.

Seguita dal valore già programmato dalla casa costruttrice.

- Variare la dose, agendo con i pulsanti  .
- Premendo il tasto caffè da programmare, inizierà l'erogazione (nel frattempo tutti gli altri tasti si spegneranno).
- Una volta raggiunta la dose desiderata premere il tasto caffè continuo  per arrestare l'erogazione.
- Sul display verrà visualizzato il nuovo valore che sarà ancora possibile modificare con i tasti  .
- Premere il tasto  per confermare la dose programmata.
- Premere il tasto  per annullare la programmazione.
- Il tasto caffè programmato si spegne.

Acqua calda

- Premere il pulsante  e assicurarsi che lo stesso si illumini. Sul display comparirà la scritta:





PROGRAM. DOSI
SEC. ACQ. X.X

Il valore X.X è quello impostato.

Premere i tasti   per variare il tempo di fuoriuscita dell'acqua calda da versare.

- Se si intende fare un nuovo campionamento premere nuovamente il pulsante .

Inizia l'erogazione. Quando la dose desiderata è raggiunta premere di nuovo il pulsante .

- Sul display viene visualizzato il nuovo valore da noi impostato ancora modificabile selezionando i tasti  .
- Premere il tasto  o passare ad una successiva selezione per concludere l'operazione.
- Premere il tasto  per annullare la programmazione. Il pulsante  si spegne.

Vapore temporizzato/temperatura

- Premere il pulsante  e assicurarsi che lo stesso si illumini. Nelle versioni con sonda di temperatura (optional) la centralina riconosce automaticamente la presenza della sonda e sul display comparirà la scritta:

PROGRAM. DOSI
TEMP. VAP. °C

seguita dal valore già impostato dalla casa costruttrice.

Premere i tasti per variare la temperatura che deve raggiungere la bevanda da riscaldare. Raggiunta tale temperatura si fermerà automaticamente l'erogazione del vapore.

- Nella versione standard (senza sonda di temperatura) premendo il tasto sul display comparirà la scritta:

PROGRAM. DOSI
SEC.VAP.

seguita dal valore già impostato dalla casa costruttrice.

Premere con i tasti per variare il tempo di fuoriuscita del vapore da erogare.

- Se si intende fare un nuovo campionamento premere nuovamente il pulsante .

Inizia l'erogazione. Quando la dose desiderata è raggiunta premere di nuovo il pulsante



- Sul display viene visualizzato il nuovo valore da noi impostato ancora modificabile selezionando i tasti .

- Premere il tasto o passare a una successiva selezione per concludere l'operazione.

- Premere il tasto per annullare la programmazione.

Il pulsante si spegne.

TRASFERIMENTO DOSI

- Quando il display visualizza:

PROGRAM.
DOSI SELEZIONA

premendo il tasto si ha la possibilità di trasferire il valore delle dosi programmate agli altri gruppi.

Sul display verrà visualizzato:

TRASFERIME. DOSI
SELEZIONA GRUPPI

a questo punto i tasti caffè continuo del secondo, terzo e quarto gruppo lampeggeranno come in Fig. 27.

- Selezionando il tasto continuo uno alla volta (il tasto da lampeggiante diventa a luce fissa), si trasferiscono i valori programmati del primo gruppo agli altri gruppi.

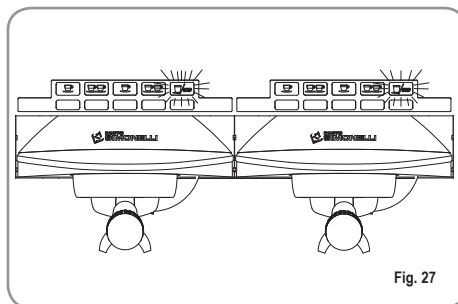

- Premere il tasto per confermare. A questo punto sul display viene visualizzato:

PROGRAM.
DOSI SELEZIONA

- Premere il tasto o per uscire senza confermare.

DOSI STANDARD

- Quando sul display viene visualizzato:

TRASFERIME. DOSI
SELEZIONA GRUPPI

intendiamo richiamare i valori delle dosi standard.

- Premere il tasto . Sul display viene visualizzato:

DOSI STANDARD
SELEZIONA GRUPPI

A questo punto i tasti caffè continuo inizieranno a lampeggiare.

- Selezionare uno o più tasti continui (il tasto/i selezionati rimarranno a luce fissa). Il tasto/i richiameranno i valori delle dosi standard ai gruppi selezionati.
- Premere il tasto per confermare . Sul display viene visualizzato:

PROGRAM.
DOSI SELEZIONA

- Premere il tasto o per uscire senza confermare.

NOTA: tutte le selezioni possono essere programmate per un tempo massimo di erogazione di due minuti, dopodiché compare la scritta (lampeggiante) sul display:

ERRORE

CONTEGGIO EROGAZIONE

- Sul display è visualizzato:

CONT. EROGAZIONI

- Premendo il tasto  sul display apparirà:

TOTALE SELEZIONE
SELEZIONA



- Tutti i tasti erogazione cominciano a lampeggiare. Premendo uno dei tasti erogazione si visualizza il numero delle relative erogazioni effettuate.
- Per azzerare premere il tasto  per 3 secondi.

NOTA: Il caffè continuo è conteggiato pari a un'erogazione.

- Premere  e sul display verrà visualizzato:

TOTALE MACCHINA
EROGAZ. XXXX



Questo valore indica il numero totale di erogazioni effettuate.

- Per azzerare premere il tasto  per 3 secondi.
- Premendo il tasto  sul display appare:





CONTAT.LAVAGGI

per accedere al conteggio dei lavaggi automatici premere .

- Nella macchina lampeggiano i tasti caffè

, premendo il tasto del gruppo si visualizza il numero di cicli di lavaggio effettuati. Mantenendo premuto il tasto  per 3 secondi si azzerà il contatore.

GRUPPI ATTIVI (Solo versione T3)

- E' possibile impostare sia i gruppi effettivamente presenti sia quelli da attivare all'accensione della centralina stessa. Per impostare il numero dei gruppi attivi all'accensione della macchina e per modificare i gruppi attivi operare nel seguente modo:
- Accedere alla funzione premendo il tasto .
- E' possibile attivare/disattivare singolarmente i gruppi tramite i tasti  . Premere  per confermare e passare al gruppo successivo. Confermando l'ultimo gruppo si torna al menù principale.
- Premendo il tasto  si ritorna al menù principale e le eventuali modifiche apportate non vengono memorizzate.

NOTA: Per rendere comunque la modifica effettiva è necessario spegnere e riaccendere la macchina dall'interruttore principale posto in basso a destra.

NOTA: Dallo stato di macchina pronta e' possibile attivare/ disattivare i gruppi disattivati/attivati premendo il tasto  e il pulsante del relativo gruppo. La modifica temporanea è attiva fino a quando non si spegne e riaccende la macchina dall'interruttore generale.

NOTA: Nel caso venga sostituita la centralina elettronica quando viene visualizzato "GRUPPI ATTIVI" a display e' necessario, premendo il tasto  caffè lungo del primo e secondo gruppo, verificare che nella dicitura a display "GRUPPI ATTIVI X", X corrisponda al numero di gruppi effettivamente installati nella macchina.

Tramite i tasti   e' possibile cambiare il valore.

Per la macchina di 2 gruppi il valore deve essere X=2, per la macchina con 3 gruppi il valore deve essere X=3, per la macchina con 4 gruppi il valore deve essere X=4.

PROGRAM. ON/OFF







- Sul display è visualizzato:

PROGRAM. ON-OFF

- Premendo il tasto , il display visualizzerà:

LUNEDI'
ON 07:30 OFF 23.30

i valori di ON e OFF indicano l'ora di accensione e spegnimento.

- Premere   per passare ai giorni successivi o precedenti.
- Premere  per variare l'orario programmato per l'accensione (la scritta ON 07:30 comincerà a lampeggiare).
- Utilizzare i tasti   per variare l'orario di accensione.
- Premere  per confermare e per passare all'orario programmato per lo spegnimento (la scritta OFF 23:30 comincerà a lampeggiare).
- Utilizzare i tasti   per variare l'orario di spegnimento.
- Confermare, premendo .
- Per disabilitare l'accensione e lo spegnimento nel giorno di riposo settimanale, premere .

Sul display verrà visualizzato:

RIPOSO SETTIMAN.

(per ripristinare, premere )

Dopo la Domenica, premendo ancora  un bip indica il passaggio alla pagina successiva.

RISPARMIO ENERGETICO (stand-by)

- Sul display è visualizzato:

RISP.ENERGETICO

Questa funzionalità consente alla macchina di entrare o meno in uno stato di STANDBY attivo, che permette di scegliere se spegnere completamente la macchina oppure mantenerla ad una pressione impostata (minore di quella d'esercizio).

- Premete  e sul display verrà visualizzato:

RISP.ENERGETICO
XXX

Dove la modalità XXX potrà essere selezionata tramite i tasti  .

I 4 modi di funzionamento sono:

- OFF: durante lo STANDBY la macchina è spenta e a display è mostrata la scritta "OFF";
- STANDBY 0.10 bar: durante lo STANDBY la macchina mantiene una pressione pari a 0.10bar e a display (impostato a luminosità minima) è mostrata la scritta "**BASSO CONSUMO**";
- STANDBY 0.50 bar: durante lo STANDBY la macchina mantiene una pressione pari a 0.50bar e a display (impostato a luminosità minima) è mostrata la scritta "**BASSO CONSUMO**";

- STANDBY 0.80 bar: durante lo STANDBY la macchina mantiene una pressione pari a 0.80 bar e a display (impostato a luminosità minima) è mostrata la scritta "**BASSO CONSUMO**".





Questo funzionamento si ha, sia nel caso di accensione/spegnimento manuale attraverso il tasto , sia nel caso di accensione/spegnimento automatico attraverso la programmazione ON/OFF.

Se durante uno dei tre stati di standby attivo (0.10bar, 0.50bar, 0.80bar) viene premuto il tasto RES, la macchina si porterà nello stato di OFF. Una successiva pressione del tasto porterà la macchina nello stato di ON.

Premere il tasto  per confermare la modalità selezionata a display e tornare indietro.

Premere il tasto  per tornare indietro senza confermare.

SETPOINT TEMPERATURA (E OFFSET) (Solo versione T3)

- E' possibile accedere alla funzione premendo il tasto . Con   si regolano le temperature delle varie caldaie e dei vari gruppi, il tasto  conferma e passa al valore successivo. Confermando l'ultimo gruppo si torna al menù principale.

Premendo il tasto  si va alla regolazione del valore successivo, le eventuali modifiche apportate non vengono memorizzate.





SETP G1 : Temperatura gruppo 1
SETP C1 : Temperatura caldaia 1
SETP G2 : Temperatura gruppo 2
SETP C2 : Temperatura caldaia 2

SETP G3 : Temperatura gruppo 3
SETP C3 : Temperatura caldaia 3
SETP G4 : Temperatura gruppo 4
SETP C4 : Temperatura caldaia 4

REGOLAZIONE OFFSET

- Quando a display è visualizzato:

SETPOINT TEMP

- Premendo contemporaneamente i tasti  un caffè lungo del primo e secondo gruppo per alcuni secondi, si accede alla funzione OFFSET.
- Con i tasti   si regolano gli OFFSET delle varie caldaie dei gruppi.
- Il tasto  conferma e passa al valore successivo.
- Confermato l'ultimo gruppo si torna al menù principale.
- Premendo il tasto  si va alla regolazione del valore successivo e le eventuali modifiche apportate non vengono memorizzate.

OFFS. G1 : Offset gruppo 1
OFFS. C1 : Offset caldaia 1
OFFS. G2 : Offset gruppo 2
OFFS. C2 : Offset caldaia 2
OFFS. G3 : Offset gruppo 3
OFFS. C3 : Offset caldaia 3
OFFS. G4 : Offset gruppo 4
OFFS. C4 : Offset caldaia 4

PROGRAMMAZIONE SCALDATAZZE (Se presente nella macchina)

- Sul display è visualizzato:

PRO. SCALDATAZZE

Premendo **ENTER** si entra nel sottomenu.

Scaldatazze Singolo

- Sul display è visualizzato:

PRO. SCALDATAZZE

- Premendo il tasto **ENTER**, il display visualizzerà per esempio:

PRO. SCALDATAZZE
ON XX OFF xx

La scritta ON XX comincerà a lampeggiare, con i tasti   variare il tempo di scaldatazze aperto (compreso tra 0 e 60 min).

- Premere **ENTER** per confermare e per passare al tempo di scaldatazze OFF, compreso tra 0 e 60 min.

NOTA: Programmando uno dei due valori ON/OFF a 0 la funzione viene automaticamente esclusa.

Quando lo scaldatazze è programmato, il pulsante  lampeggia lentamente.

- Premere il tasto **ENTER** per passare alla pagina successiva.

Temperatura singola

- Sul display è visualizzato:

SCALDATAZZE
SETPOINT XXX°C

- Tramite i tasti   è possibile diminuire e aumentare la temperatura nel range [40°C ÷ 80°C] / [104°F ÷ 176°F].
- Premere **ENTER** per confermare e passare alla funzione successiva.
- Premere **RESET** per tornare alla pagina precedente senza confermare.

Temperatura Doppia

- Sul display è visualizzato:

SCALDATAZZE™
SETPOINT XX°C

- Tramite i tasti   è possibile diminuire e aumentare la temperatura n.1 nel range [40°C ÷ 80°C] / [104°F ÷ 176°F].
- Premere **RESET** per tornare alla pagina precedente senza confermare.
- Premere **ENTER** per confermare e passare alla fase successiva ed il display visualizzerà:

SCALDATAZZE i
SETPOINT XXX°C

- Tramite i tasti   è possibile diminuire e aumentare la temperatura n.2 nel range [40°C ÷ 80°C] / [104°F ÷ 176°F].
- Premere **ENTER** per confermare e passare alla funzione successiva.
- Premere **RESET** per tornare alla pagina precedente senza confermare.

PROGRAMMAZIONE DATA/ORA



- Sul display è visualizzato:

DATA/ORA

- Premendo il tasto **ENTER**, il display visualizzerà per esempio:

LUNEDI 08:22
08 MAGGIO 2003

Le ore cominceranno a lampeggiare.



- Variare le ore e i minuti utilizzando i tasti  .
- Confermare premendo il tasto **ENTER**.

Una volta variati le ore e i minuti premere nuovamente **ENTER** e variare il giorno, il mese e l'anno utilizzando la procedura sopra descritta.

Al termine premere **ENTER** per passare alla pagina successiva.

IMPOSTAZIONE DISPLAY (E TEMPO EROGAZIONE) (Solo versione T3)

E' possibile visualizzare nella pagina principale le temperature dei gruppi presenti nella macchina. La temperatura viene fornita sia in °C che in °F. Nella prima riga sono presenti le temperature dei gruppi 1 e 3, mentre nella seconda riga sono presenti le temperature dei gruppi 2 e 4 oppure solo quella del gruppo 2, nel caso in cui i gruppi presenti nella macchina siano solo 3. Si accede alla funzione premendo il tasto **ENTER** e a display verrà visualizzato "VISUAL. TEMPERAT."

Tramite i tasti   e' possibile selezionare "ATTIVO" o "NON ATTIVO". Il tasto **ENTER** e **RESET** consentono di confermare e nei seguenti casi:

- Nel caso sia selezionato "ATTIVO" si ritorna al menù principale.
- Nel Caso sia selezionato "NON ATTIVO" si accede alla funzione "TEMPO DI EROGAZIONE" (descritta qui di seguito).

- Sul display è visualizzato:

- Premendo il tasto il display visualizzerà:

Con i tasti sarà possibile selezionare XXX come:

- **NON ATTIVO** (non verranno visualizzati i tempi di erogazione).
- **RIGA 1** (verranno visualizzati i tempi di erogazione nella riga 1).
- **RIGA 2** (verranno visualizzati i tempi di erogazione nella riga 2).
- Premere per confermare e passare alla fase successiva.
- Premere per tornare alla pagina precedente senza confermare.

Se la visualizzazione del tempo di erogazione è attiva quando viene fatta partire una erogazione, tranne che con il Continuo, la riga inferiore del Display viene adibita alla visualizzazione del tempo di erogazione (o dei tempi se più gruppi stanno erogando).

Ad ogni gruppo è riservata una zona della riga inferiore: la zona a sinistra è per il gruppo 1, quella di fianco per il gruppo 2 così via fino alla zona più a destra per il gruppo 4.

Le varie zone sono separate da barre verticali; se un gruppo non sta erogando la zona viene lasciata vuota.

Di seguito è riportato un esempio: sono in erogazione il gruppo 1 (è appena partito sono trascorsi 0 secondi), il gruppo 2 (sta erogando da 12 secondi), ed il gruppo 4 (sta erogando da 21 secondi).

do da 12 secondi), ed il gruppo 4 (sta erogando da 21 secondi).

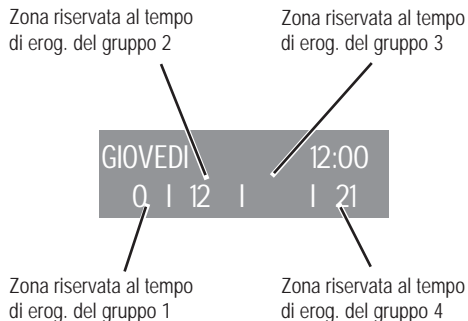

Nel caso in cui si sia scelto di abilitare la visualizzazione delle temperature nella pagina principale, all'accensione della centralina o all'uscita dal menù di configurazione, prima di venir visualizzate le temperature stesse, occorre attendere circa un secondo. Le possibili informazioni sulle temperature sono le seguenti:

- Una temperatura: la corrente temperatura del gruppo;
- "LOW": la temperatura del gruppo è inferiore ai 70°C;
- "N.C.": la sonda di temperatura non è collegata;
- "C.C.": la sonda di temperatura è in corto circuito.

EROGAZIONE IN LAVAGGIO

E' possibile attivare o meno la possibilità di uscire dal menù con il tasto durante un ciclo di pulizia fuori dal menù e permettere le erogazioni.

Se si sceglie di uscire dal lavaggio, per avere a disposizione i gruppi non in lavaggio per eventuali erogazioni, il ciclo di pulizia verrà indicato nella riga inferiore o in quella superiore a seconda della scelta effettuata nel menù "TEMPO DI EROGAZIONE". Nel caso in cui i tempi di erogazione siano disattivati, il processo di pulizia verrà visualizzato sulla riga inferiore.

gazione siano disattivati, il processo di pulizia verrà visualizzato sulla riga inferiore.

Durante un ciclo di lavaggio automatico fuori dal menù (quindi con erogazione abilitata), non è possibile entrare nel menù di impostazione e spegnere la macchina, sia in manuale che in automatico.

Si accede alla funzione premendo il tasto .

Tramite i tasti è possibile selezionare tra le opzioni NON ATTIVO / ATTIVO.

Il tasto consente di confermare e ritornare al menù principale.

Premendo il tasto si ritorna al menù principale e le eventuali modifiche apportate non vengono memorizzate.

PROGRAMMAZIONE TEMPO DI EROGAZIONE (Solo versione Digit)

Il modello Aurelia Digit è dotato di un sistema elettronico in grado di controllare il tempo di erogazione dipendenti dalla macinatura del caffè.

- Sul display è visualizzato:

- Premendo il tasto il display visualizzerà:

Con i tasti sarà possibile selezionare XXX come:

- **NON ATTIVO** (non verranno visualizzati i tempi di erogazione).
- **RIGA 1** (verranno visualizzati i tempi di erogazione).

gazione nella riga 1).

- RIGA 2 (verranno visualizzati i tempi di erogazione nella riga 2).
- Premere **ENTER** per confermare e passare alla fase successiva.
- Premere **RESET** per tornare alla pagina precedente senza confermare.

Se la visualizzazione del tempo di erogazione è attiva quando viene fatta partire una erogazione, tranne che con il Continuo, la riga inferiore del Display viene adibita alla visualizzazione del tempo di erogazione (o dei tempi se più gruppi stanno erogando).

Ad ogni gruppo è riservata una zona della riga inferiore: la zona a sinistra è per il gruppo 1, quella di fianco per il gruppo 2 così via fino alla zona più a destra per il gruppo 4. Le varie zone sono separate da barre verticali; se un gruppo non sta erogando la zona viene lasciata vuota,

Di seguito è riportato un esempio: sono in erogazione il gruppo 1 (è appena partito sono trascorsi 0 secondi), il gruppo 2 (sta erogando da 12 secondi), ed il gruppo 4 (sta erogando da 21 secondi).

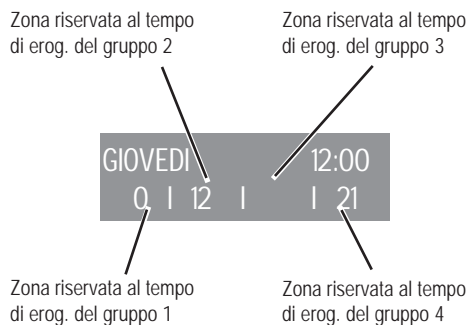

IMPOSTARE IL SETPOINT PRESS

Il SETPOINT PRESS: permette di scegliere la pressione/temperatura di lavoro a regime.

SETPOINT PRESS

Premendo il tasto **ENTER** il display visualizzerà:

SETPOINT PRESS
XX.XX BAR

Premere **▼** **▲** per regolare il punto di lavoro-press/temp.

- Premere **ENTER** per confermare e passare alla fase successiva.
- Premere **RESET** per tornare alla pagina precedente senza confermare.

TABELLA PRESSIONE - TEMPERATURA AURELIA Digit

Bar	°C	°F
0,50	110,5	230,9
0,55	111,5	232,7
0,60	112,5	234,5
0,65	113,5	236,3
0,70	114	237,2
0,75	115	239
0,80	115,5	239,9
0,85	116,5	241,7
0,90	117,5	243,5
0,95	118	244,4
1,00	119	246,2
1,05	119,5	247,1
1,10	120,5	248,9
1,15	121	249,8
1,20	122	251,6
1,25	122,5	252,5
1,30	123	253,4
1,35	124	255,2
1,40	124,5	256,1
1,45	125	257
1,50	126	258,8
1,55	126,5	
1,60	127	

VISUALIZZAZIONE STORICO ALLARMI

- Sul display è visualizzato:

STORICO ALLARMI

- Premendo il tasto **ENTER**, il display visualizzerà:

ERRORE 01

- Premendo **▼** il tasto si scorrono gli ultimi dieci allarmi memorizzati. Dopo il decimo allarme, premendo di nuovo il tasto **▼** si passa alla pagina successiva.

PROGRAMMAZIONE MANUTENZIONE

- Sul display è visualizzato:

MANUTENZIONE

- Premendo il tasto **ENTER**, il display visualizzerà:

EROGAZIONI 10000
01 GENNAIO 2005

- Utilizzare i tasti **▼** **▲** per impostare entrambi i valori.
- Utilizzare il tasto **ENTER** per confermare. Raggiunto il limite impostato di erogazioni o raggiunta la data fissata per la manutenzione sul display comparirà la scritta:

MANUTENZIONE

Per far scomparire la parola MANUTENZIONE occorrerà spostare la data in avanti oppure aumentare il numero dei caffè.

ALLARME LAVAGGIO

Consente di impostare il timer (ore e minuti) dell'allarme lavaggio dei gruppi.

E' possibile accedere alla funzione premendo il tasto **ENTER**.

Tramite i tasti è possibile selezionare tra le opzioni ATTIVO e NON ATTIVO.

Selezionando con **ENTER** lo stato NON ATTIVO si torna al menù principale. Selezionando invece lo stato ATTIVO è necessario impostare con i tasti e **ENTER** le ore e i minuti dopo i quali verrà visualizzato l'allarme. Terminata l'impostazione dei minuti si ritorna al menù principale.

Premendo il tasto **RESET** si ritorna al menù principale e le eventuali modifiche apportate non vengono memorizzate.

SELEZIONE LINGUA

- Sul display è visualizzato:

LINGUA

- Premendo il tasto **ENTER**, sul display verrà visualizzata la lingua già impostata. Scegliere la lingua desiderata utilizzando i tasti .
- Premere **ENTER** per confermare e passare alla fase successiva.
- Premere **RESET** per tornare alla pagina

precedente senza confermare.

SCELTA UNITA' DI MISURA TEMPERATURA

- Sul display è visualizzato:

TEMPERATURA

- Premendo il tasto **ENTER**, il display visualizza:

TEMPERATURA
FAHRENEIT

0

TEMPERATURA
CELSIUS

- Con i tasti è possibile modificare l'unità di misura impostata.
- Premere **ENTER** per confermare e passare alla fase successiva.
- Premere **RESET** per tornare alla pagina precedente senza confermare.

REGOLAZIONE LUMINOSITA' TASTIERA

- Sul display è visualizzato:

REG.LUMINOSITA'

- Premendo il tasto **ENTER**, sul display verrà visualizzato:

PULSANTI X
DISPLAY Y

- Con la scritta "pul santi X" lampeggiante, scegliere il valore di luminosità desiderato da un valore minimo di 1 a un massimo di 6 utilizzando i tasti .

- Confermare premendo **ENTER**.
- Il valore della luminosità "display Y" lampeggia e utilizzando i tasti è possibile impostare la luminosità della scritta "display Y" da un minimo di 1 ad un massimo di 3.

- Premere **ENTER** per confermare e passare alla fase successiva.
- Premere **RESET** per tornare alla pagina precedente senza confermare.

IMPOSTARE LA SETPOINT PRESS:

ENTER + premere **ENTER** + UP per andare direttamente al menu di impostazione del SETPOINT PRESS (questo sarà bar o ° C/° F dipenderà lo status vista sono stati).

premere SU o GIÙ per spostare in alto e in basso il punto di lavoro.

Premere **ENTER** per confermare e passare alla fase successiva.

UNITÀ DI MONITORAGGIO (°C/°F – BAR)

Tramite display è possibile visualizzare lo stato della caldaia o in pressione oppure in temperatura.

Il passaggio da una modalità all'altra lo si effettua con il tasto del display.

Nel caso della pressione, la visualizzazione sarà in bar, mentre nel caso della temperatura la visualizzazione sarà in gradi Celsius (°C) oppure in gradi Fahrenheit (°F). L'impostazione della visualizzazione in temperatura e la scelta della

scala modificano anche la pagina di impostazione del setpoint. Infatti, scegliendo la modalità temperatura, il setpoint verrà visualizzato in gradi Celsius o Fahrenheit a seconda della scelta della scala.

ON OFF STAND-BY (MODALITÀ DI RISPARMIO ENERGETICO)

Questo permette di ruotare in tre modalità di lavoro.

 Premere RESET per 3 sec per **accendere** → **spegnere** → **mettere in stand-by** la macchina.

7.4 PROGRAMMAZIONE AURELIA V

PROGRAMMAZIONE DOSI

Per entrare negli ambienti di programmazione, operare come descritto:

NOTA: Operazione eseguibile a macchina accesa.

- Per entrare nello stato di programmazione dosi di ogni gruppo è necessario premere per 5 sec. il tasto erogazione continua  del primo gruppo.
- I tasti erogazione cominceranno a lampeggiare.
- L'accesso alla programmazione del primo gruppo abilita anche l'impostazione dei parametri di funzionamento della macchina.

PROGRAMMAZIONE DOSI CAFFÈ



Per programmare la dose di acqua relativo a uno dei tasti erogazione, procedere come segue:

- Riempire con la giusta dose di caffè il portafiltro (il portafiltro può essere singolo o dop-

pio, a seconda del tasto che si desidera programmare).



- Immettere il portafiltro nel gruppo.
- Premere uno dei pulsanti erogatori (vedi figura):



- L'erogazione ha inizio, una volta raggiunta la quantità desiderata premere il tasto continuo .
- L'erogazione si arresta e il tasto dose scelto si spegne (gli altri tasti continuano a lampeggiare).
- Premere il tasto continuo  per uscire dalla programmazione o continuare la programmazione di altri tasti dose.



NOTA: Questa procedura è utilizzabile per tutti i gruppi della macchina a eccezione che venga effettuata un gruppo alla volta, gli altri gruppi possono continuare a operare normalmente eccetto quando si è in programmazione del primo gruppo.

PROGRAMMAZIONE ACQUA CALDA



- Entrare in programmazione secondo la relativa procedura del 1° gruppo a destra.
- Premere il tasto selezione acqua calda .
- L'erogazione dell'acqua calda ha inizio.
- Stabilire la dose di acqua calda desiderata e premere nuovamente il tasto acqua calda .
- Premere il tasto continuo  per uscire dalla programmazione o continuare la programmazione di altri tasti selezione.

Tecnico: Per attivare la pompa durante l'erogazione dell'acqua calda entrare in pro-

grammazione del primo gruppo, poi premere il tasto continuo  del secondo gruppo.

- Per modificare l'impostazione è sufficiente premere il tasto acqua calda ; se il tasto è spento, durante l'erogazione di acqua calda la pompa non viene attivata, se il tasto è acceso durante l'erogazione di acqua calda viene attivata la pompa.
- Premere il tasto continuo  del secondo gruppo per confermare l'impostazione.

PROGRAMMAZIONE VAPORE TEMPORIZZATO / TEMPERATURA DEL LIQUIDO

- Entrare in programmazione secondo la relativa procedura del primo gruppo a sinistra.
- Premere il tasto selezione vapore .
- L'erogazione di vapore ha inizio.
- Stabilire la dose di vapore desiderata e premere nuovamente il tasto selezione vapore .
- Per uscire dalla programmazione o continuare la programmazione di altri tasti selezione, premere il tasto continuo . Nel caso sia presente la sonda viene memorizzata la temperatura alla fine erogazione.

PROGRAMMAZIONE SCALDATAZZE AUTOMATICO (se presente nella macchina)

- Entrare in programmazione secondo la relativa procedura relativa al 1° gruppo a sinistra.
- Premere il tasto selezione scaldatazze



- I pulsanti erogazione del primo e del secondo gruppo segnalano rispettivamente il tempo di accensione e di spegnimento in modalità automatica mentre lampeggiano i tasti continuo  del primo e del secondo gruppo.



Come descritto in tabella, ad ognuno dei tasti erogazione è associato un valore, il tempo di accensione dello scaldatozze è dato dalla somma dei valori dei tasti del primo gruppo illuminati.

La stessa modalità di conteggio avviene per il tempo di spegnimento dello scaldatozze con i tasti del secondo gruppo.

Tasto	1° GRUPPO (tempo ON)	2° GRUPPO (tempo OFF)
	2 minuti	5 minuti
	4 minuti	10 minuti
	8 minuti	20 minuti
	16 minuti	40 minuti



Nel caso in cui almeno uno dei due tempi è nullo lo scaldatozze funziona normalmente.

ATTIVAZIONE POMPA AUTOLIVELLO

- Entrare in programmazione del primo gruppo secondo la relativa procedura.
- Premere il tasto erogazione continua  del secondo gruppo (il tasto si illumina).
- Premere il tasto 1 caffè corto  del secondo gruppo.



NOTA: Se il tasto 1 caffè corto  è illuminato, la pompa si attiva durante il livello.

Se il tasto 1 caffè corto  non è illuminato, la pompa non si attiva durante il livello.



- Premere il tasto erogazione continua  del secondo gruppo.
In questo modo viene memorizzata l'impostazione della pompa selezionata.
- Per uscire dalla programmazione, premere il tasto erogazione continua  del primo gruppo.

NOTA: Le impostazioni vengono salvate anche se si esce direttamente dalla programmazione del primo gruppo.

REGOLAZIONE LUMINOSITA' TASTIERA



- Entrare in programmazione del primo gruppo secondo la relativa procedura
- Premere il tasto erogazione continua  del secondo gruppo.
- Il tasto erogazione 2 caffè lungo  del secondo gruppo lampeggia.
- Premere il tasto più volte per cambiare l'intensità della luce.

NOTA: E' possibile impostare al massimo cinque diversi livelli di luminosità.



- Per memorizzare i valori impostati di luminosità, premere il tasto erogazione continua  del secondo gruppo.
- Per uscire dalla programmazione, premere il tasto erogazione continua  del primo gruppo.

NOTA: Le impostazioni vengono salvate anche se si esce direttamente dalla programmazione del primo gruppo.

LANCIA VAPORE CON SONDA DI TEMPERATURA (OPTIONAL)

- Accertarsi che la sonda di temperatura sia stata collegata alla centralina.
- Il valore di temperatura può essere inserito per campionamento o manualmente e varia da un minimo di 50°C ad un massimo di 95°C.
- Dopo essere entrati in programmazione del 1° gruppo, premere il tasto  del 2° gruppo.
L'ingresso nel sottomenu è segnalato dall'accensione del tasto  del 2° gruppo.
- Tramite il tasto due caffè corti  del 2° gruppo, si imposta la memorizzazione della temperatura del vapore per campionamento, tasto acceso, oppure manuale, tasto spento.
- Premendo il tasto due caffè corti  si cambia la modalità di memorizzazione.
- Premere il tasto continuo  del 2° gruppo, per memorizzare la modalità di inserimento della temperatura.



Campionamento:

- Dopo essere entrati in programmazione del 1° gruppo, inserire un bricco con il latte e premere il tasto vapore  , esso uscirà dalla lancia.
- Premendo nuovamente il tasto vapore  la centralina memorizza la temperatura raggiunta nel campionamento. (Se la temperatura del latte raggiunge la temperatura massima, l'erogazione del vapore si ferma e rimane impostato nella centralina il valore massimo).



Manuale:

- Dopo essere entrati in programmazione del 1° gruppo, premere il tasto vapore . I tasti del 1° gruppo e del 2° gruppo, indicano la temperatura partendo dal un valore minimo di 50°C.
- Ad ogni tasto è associato un valore:

Tasto	1° GRUPPO	2° GRUPPO
	1 °C	10 °C
	2 °C	20 °C
	4 °C	-
	8 °C	-

- Facendo la somma del valore associato a vari tasti illuminati si ottiene il valore della temperatura, partendo dal valore minimo di 50°C.
- Se il tasto è acceso occorre sommare il valore di riferimento, se il tasto è spento no.
- Premendo nuovamente il tasto vapore  si memorizza il valore e si ritorna allo stato di programmazione generale. In questa modalità di programmazione non avviene l'erogazione.
- Per uscire dalla programmazione e salvare il valore impostato, premere il tasto erogazione continua  del 1° gruppo.

Tecnico:







- Nello stato di impostazione della temperatura vapore si può impostare un valore di offset, da -15°C a +15°C, per ottenere il valore corretto della temperatura.
- Tenendo premuto il tasto  del 1° gruppo viene visualizzato il valore dell'offset impostato: la modalità è la stessa usata per la temperatura di fine erogazione del vapore.
- Tramite i tasti del 1° gruppo si rappresenta un valore compreso da 0 a 15 °C, il tasto  del 2° gruppo segnala il segno dell'offset: se acceso si tratta di un valore NEGATIVO, se spento di un valore POSITIVO.

Tasto	1° GRUPPO	2° GRUPPO
	1 °C	+ 0 - °C
	2 °C	-
	4 °C	-
	8 °C	-

- Rilasciando il tasto  del 1° gruppo si memorizza il dato e si ritorna all'impostazione della temperatura vapore.

PROGRAMMAZIONE DOSI STANDARD

- E' possibile impostare dei valori predeterminati per le quattro dosi del primo gruppo erogatore. Per fare ciò occorre:
- Premere il tasto erogazione continua  del primo gruppo e mantenerlo premuto per almeno 8 secondi, fino a quando i tasti erogatori lampeggianti del primo gruppo si spengono.
- Le dosi standard sono illustrate nella tabella sottostante:





					
40 cc	60 cc	50 cc	85 cc	9 sec.	0 sec.









NOTA: Un tempo di 0 secondi per il vapore ne determina il funzionamento in continuo.

COPIATURA DOSI:

Questa operazione va effettuata singolarmente a ogni gruppo premendo il tasto erogazione continua  del gruppo su cui si devono copiare le dosi e mantenerlo premuto per almeno otto secondi fino a quando i tasti lampeggianti si spengono.

CICLO AUTOMATICO DI PULIZIA GRUPPI

- Per entrare nello stato di pulizia automatica si deve spegnere la macchina e riaccenderla mantenendo premuti i tasti  acqua calda e  un caffè lungo del 1° gruppo durante il Lamp-test iniziale. Al termine del Lamp-test iniziano a lampeggiare i tasti  acqua calda, ed i tasti  un caffè lungo di tutti i gruppi.

- Premendo il tasto  un caffè lungo inizia il ciclo di lavaggio del relativo gruppo. Terminato il ciclo di lavaggio si può effettuare il ciclo di risciacquo sullo stesso gruppo, ripremendo il tasto  un caffè lungo.
- Se si vuole eseguire il ciclo di risciacquo in un secondo momento è sufficiente spegnere la macchina: la scheda mantiene memorizzati i cicli di pulizia da terminare.
- Alla successiva accensione, infatti, la scheda entrerà automaticamente nello stato di pulizia gruppi, senza premere i tasti  e  un caffè lungo.
- Premendo il tasto  per 2 secondi si esce dallo stato di pulizia nel caso in cui non ci siano cicli da terminare, altrimenti rimarranno lampeggianti i tasti  un caffè lungo dei gruppi in cui si deve ancora eseguire il ciclo di risciacquo.
- Mantenendo il tasto  per altri 2 secondi si forza l'uscita dallo stato di pulizia azzerando l'informazione sui risciacqui da terminare.
- Se il ciclo di pulizia viene completato il tasto  un caffè lungo del gruppo si spegne; se non ci sono altri risciacqui da seguire la scheda esce dallo stato di pulizia.



7.5 PROGRAMMAZIONE AURELIA S

PROGRAMMAZIONE DOSI

Nella versione Aurelia S è possibile programmare solo la dose di acqua e vapore temporizzato. Per entrare nello stato di programmazione è necessario:



- Premere per cinque secondi il tasto  acqua calda.

ACQUA CALDA

- Una volta entrati nello stato di programmazione, premendo il tasto  acqua calda si attiva l'erogazione di acqua calda, raggiunta la dose desiderata ripremere il tasto  acqua calda e la centralina memorizza il tempo di erogazione impostato.

NOTA: Per uscire dalla programmazione premere il tasto .

VAPORE TEMPORIZZATO

- Una volta entrati nello stato di programmazione, premendo il tasto  vapore si attiva l'erogazione di vapore, raggiunta la dose desiderata ripremere il tasto  vapore e la centralina memorizza il tempo di erogazione impostato.

NOTA: Per uscire dalla programmazione premere il tasto .

REGOLAZIONE LUMINOSITA' TASTIERA

- Entrare in programmazione secondo la relativa procedura.
- Regolare l'intensità della luce dei tasti premendo più volte il tasto  del primo gruppo.

NOTA: Per uscire dalla programmazione premere il tasto .

ATTIVAZIONE POMPA IN FASE DI AUTOLIVELLO

- Per impostare l'attivazione della pompa durante l'autolivello, occorre, dopo essere entrati nello stato di programmazione, mantenere premuto il tasto  del secondo gruppo.

Il tasto  del secondo gruppo si accende



e tramite il tasto  del primo gruppo viene visualizzata l'impostazione della pompa: se è acceso la pompa funziona durante il livello, se è spento la pompa non si attiva durante l'autolivello.

Premendo il tasto  del primo gruppo è possibile modificare l'impostazione della pompa durante il livello.

NOTA: Per uscire dalla programmazione premere il tasto .













PROGRAMMAZIONE DOSI ACQUA E VAPORE STANDARD

- E' possibile impostare dei valori predeterminati per l'acqua e per il vapore. Per fare ciò occorre:
- Premere e mantenere premuto per almeno 8 secondi il tasto  acqua calda fino a quando i tasti lampeggianti si spengono.
- Le dosi standard sono illustrate nella tabella sottostante:

	
9 sec.	0 sec.

NOTA: Un tempo di 0 secondi per il vapore ne determina il funzionamento in continuo.

CICLO AUTOMATICO DI PULIZIA GRUPPI

- Per entrare nello stato di pulizia automatica si deve spegnere la macchina e riaccenderla mantenendo premuti i tasti  acqua calda e  caffè del 1° gruppo durante il Lamp-test iniziale. Al termine del Lamp-test iniziano a lampeggiare i tasti  acqua calda, ed i tasti  un caffè di tutti i gruppi.
- Premendo il tasto  un caffè inizia il ciclo di lavaggio del relativo gruppo. Terminato il ciclo di lavaggio si può effettuare il ciclo di risciacquo sullo stesso gruppo, ripremendo il tasto  un caffè.
- Se si vuole eseguire il ciclo di risciacquo in un secondo momento è sufficiente spegnere la macchina: la scheda mantiene memorizzati i cicli di pulizia da terminare.
- Alla successiva accensione, infatti, la scheda entrerà automaticamente nello stato di pulizia gruppi, senza premere i tasti  e  un caffè.
- Premendo il tasto  per 2 secondi si esce dallo stato di pulizia nel caso in cui non ci siano cicli da terminare, altrimenti rimarranno lampeggianti i tasti  un caffè dei gruppi in cui si deve ancora eseguire il ciclo di risciacquo.
- Mantenendo il tasto  per altri 2 secondi si forza l'uscita dallo stato di pulizia azzerando l'informazione sui risciacqui da terminare.
- Se il ciclo di pulizia viene completato il tasto  un caffè del gruppo si spegne; se non ci sono altri risciacqui da seguire la scheda esce dallo stato di pulizia.

8. PULIZIA

8.1 ARRESTO

Per arrestare la macchina bisogna ripremere l'interruttore generale e portarlo nella posizione O.



Fig. 28

8.2 PULIZIA DELLA CARROZZERIA

Prima di effettuare qualsiasi operazione di pulizia, bisogna portare la macchina a stato energetico "O" (cioè interruttore macchina spento e sezionatore aperto).



ATTENZIONE

Non è possibile pulire l'apparecchio con getto d'acqua o immergendolo in acqua.



ATTENZIONE

Non utilizzare solventi, prodotti a base di cloro, abrasivi.

Pulizia zona lavoro: togliere la griglia del pianolavoro sollevandolo anteriormente verso l'alto e sfilarlo, togliere il sottostante piatto raccogliacqua e pulire il tutto con acqua calda e detersivo. **Pulizia carena:** per pulire tutte le parti cromate utilizzare un panno morbido inumidito.

8.3 PULIZIA DELLE DOCCETTE INOX

Le doccette inox sono situate sotto i gruppi erogazione, come si vede in figura (29).



Fig. 29

NOTA: Per la pulizia operare come descritto:

- Svitare la vite posta al centro della doccetta.
- Sfilare la doccetta e verificare che i fori non siano ostruiti.
- In caso di ostruzioni pulire secondo descrizione (Paragrafo "PULIZIA DEI FILTRI E PORTAFILTRI").
Si raccomanda di effettuare la pulizia delle doccette settimanalmente.

8.4 PULIZIA DEL GRUPPO CON L'AUSILIO DEL FILTRO CIECO

La macchina è predisposta per il lavaggio del gruppo erogazione tramite detergente specifico in polvere.

La macchina inizierà il ciclo di pulizia che consiste nel ricircolo di acqua calda intervallata da un tempo di attesa.

E' consigliabile effettuare il lavaggio almeno una volta al giorno con gli appositi detersivi.



ATTENZIONE

PERICOLO DI INTOSSICAZIONE

Una volta tolto il portafiltro effettuare alcune erogazioni per eliminare eventuali residui di detergente.

Per eseguire la procedura di lavaggio procedere come segue:

- 1) Sostituire il filtro con quello cieco del gruppo erogatore.
- 2) Mettervi all'interno due cucchiaini di detergente specifico in polvere e immettere il portafiltro al gruppo.
- 3) Premere uno dei tasti caffè e arrestare dopo 10 sec.
- 4) Ripetere l'operazione più volte.
- 5) Togliere il portafiltro ed effettuare alcune erogazioni.

8.5 PULIZIA DEI FILTRI E PORTAFILTRI

Mettere due cucchiaini di detergente specifico in mezzo litro d'acqua calda e immettere filtro e portafiltro (escluso il manico) per almeno mezz'ora. Dopodiché risciacquare in abbondante acqua corrente.

9. MANUTENZIONE

NOTA: Durante la manutenzione / riparazione i componenti utilizzati devono garantire di mantenere i requisiti di igiene e sicurezza previsti per il dispositivo. I ricambi originali forniscono questa garanzia.

NOTA: Dopo una riparazione o una sostituzione di componenti che riguardano parti a contatto con acqua e alimenti, deve essere effettuata la procedura di lavaggio indicata al punto 1.4 o seguendo le procedure indicate dal costruttore.

9.1 RIGENERAZIONE DELLE RESINE DELL'ADDOLCITORE

Al fine di evitare la formazione di depositi calcarei all'interno della caldaia e degli scambiatori di calore è necessario che l'addolcitore sia sempre in perfetta efficienza. Occorre perciò effettuare regolarmente la rigenerazione delle resine ioniche.

I tempi di rigenerazione vanno stabiliti in funzione della quantità di caffè erogati giornalmente e della durezza dell'acqua utilizzata.

Indicativamente si possono rilevare dal diagramma riportato in Fig. 30.

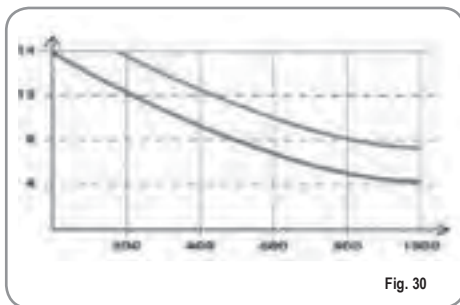

Fig. 30

Le procedure di rigenerazione sono le seguenti:

- 1) Spegner la macchina e mettere un recipiente della capacità di almeno 5 litri sotto il tubo E (Fig. 31).

Ruotare le leve C e D da sinistra verso destra; togliere il tappo svitando la manopola G e introdurre 1 Kg di sale grosso da cucina (Fig. 32).

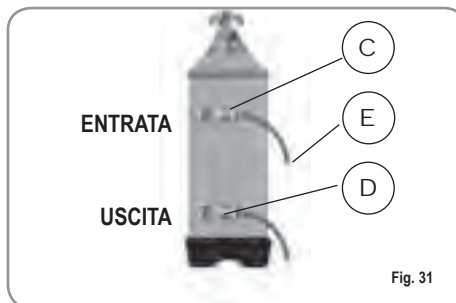

Fig. 31

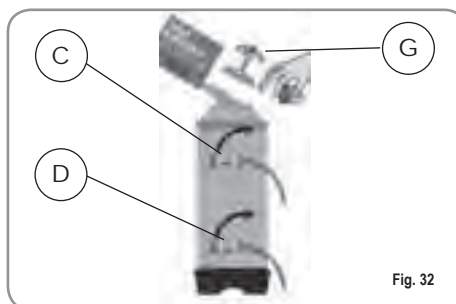

Fig. 32

- 2) Rimettere il tappo e riposizionare la leva C verso sinistra (Fig. 33), lasciando scaricare l'acqua salata dal tubo F finché non ritorni dolce (circa 1/2 ora).

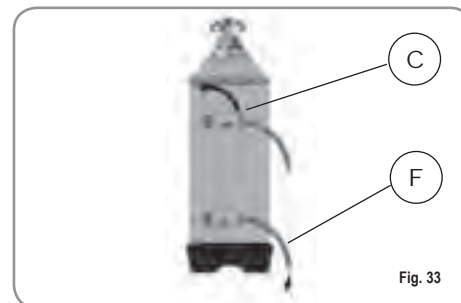

Fig. 33

- 3) Riportare quindi la leva D verso sinistra (Fig. 34).

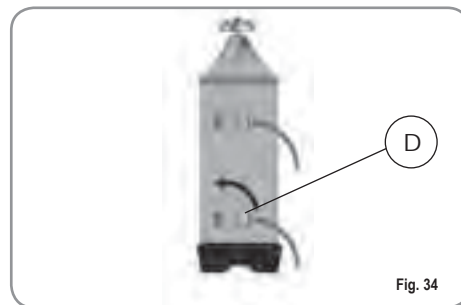

















Fig. 34

10. MESSAGGI FUNZIONI MACCHINA Aurelia Digit

INDICAZIONI DISPLAY E TASTI	CAUSA	EFFETTO	SOLUZIONE	NOTA
ERRORE DIAGNOSI	Al momento della diagnosi il sistema presenta delle anomalie sulle eeprom della centralina.	La macchina non riscalda e tutte le funzioni sono bloccate.		
ERRORE EROGAZIONE 	Raggiunto il tempo limite di erogazione (120 sec.) il dosatore non ha inviato gli impulsi programmati.	L'indicazione sul display lampeggia così come il tasto "continuo" del relativo gruppo.	Premere il tasto  o uno dei tasti  .	
ERRORE DOSATORE 	Se entro i primi tre secondi dall'inizio erogazione, il dosatore non ha inviato gli impulsi programmati.	Se l'erogazione non è interrotta manualmente si arriva al blocco di tempo limite (120 sec.).	Premere il tasto  o uno dei tasti  .	
ERRORE LIVELLO 	Se dopo 90 sec. di funzionamento della macchina il livello dell'acqua non viene ripristinato.	L'indicazione sul display lampeggia. La pompa si disattiva. La resistenza e tutte le funzioni sono inibite.	Spegnere la macchina e riaccenderla. Si riattiveranno le funzioni.	
ERRORE PRESSIONE 	Quando la temperatura della macchina supera i 130° C.	L'indicazione sul display lampeggia, e la resistenza si disattiva.	Il sistema si autoripristina non appena la temperatura scende sotto i 130°C.	La caldaia è provvista di un termostato di sicurezza a riarmo manuale, se la resistenza non si ripristina chiamare un tecnico specializzato.

INDICAZIONI DISPLAY E TASTI	CAUSA	EFFETTO	SOLUZIONE	NOTA
	Errato assorbimento dovuto al mal funzionamento di un carico della macchina.	L'indicazione sul display lampeggia. La pompa si disattiva. La resistenza e tutte le funzioni sono inibite.	Spegnere la macchina e chiamare un tecnico specializzato.	
MACINATURA FINE	La macchina rileva valori diversi da quelli impostati.	Tempo molto più lungo di erogazione.	Cambiare grado di macinatura e premere il tasto  o uno dei tasti   .	Lasciando la macchina nello stato di programmazione, dopo 10 min. dall'ultima selezione, il sistema ritorna alla configurazione precedente e il display indica il normale funzionamento.
MACINATURA GROSSA	La macchina rileva valori diversi da quelli impostati.	Tempo molto più corto di erogazione.	Premere il tasto  o uno dei tasti  .	

11. MESSAGGI FUNZIONI MACCHINA Aurelia V

INDICAZIONI DISPLAY E TASTI	CAUSA	EFFETTO	SOLUZIONE	NOTA
	<p>Se entro i primi tre sec. dall'inizio dell'erogazione il dosatore non invia impulsi.</p>	<p>Se l'erogazione non è interrotta manualmente si arriva al blocco di tempo limite (120 sec.).</p>	<p>Interrompere l'erogazione.</p>	
	<p>Se dopo 90 sec. dall'inizio, con pompa inserita durante altolivello, a 180 sec. se è disabilitata, il livello non è stata ripristinata.</p>	<p>Viene disattivata la pompa, la resistenza e tutte le funzioni sono inibite.</p>	<p>Spegnere la macchina per almeno 5 sec. e riaccenderla.</p>	

12. MESSAGGI FUNZIONI MACCHINA Aurelia S

INDICAZIONI DISPLAY E TASTI	CAUSA	EFFETTO	SOLUZIONE	NOTA
	Se dopo 90 sec. dall'inizio, con pompa inserita durante altolivello, a 180 sec. se è disabilitata, il livello non è stata ripristinata.	Viene disattivata la pompa, la resistenza e tutte le funzioni sono inibite.	Spegnerla per almeno 5 sec. e riaccenderla.	

Congratulations,

By purchasing the AURELIA II you have made an excellent choice.

The purchase of a professional espresso coffee-maker involves various elements of selection: the name of the manufacturing firm, the machine's specific functions, its technical reliability, the option of immediate and suitable servicing, its price. You certainly evaluated all these factors and then made your choice: the AURELIA II model.

We think you have made the best choice and after every coffee and cappuccino you will be able to assess this.

You will see how practical, convenient and efficient working with con AURELIA II is.

If this is the first time you have bought a **Nuova Simonelli** coffee machine, welcome to high quality coffee-making; if you are already a customer of ours, we feel flattered by the trust you have shown us.

Thanks of the preference.

With best wishes,

Nuova Simonelli s.r.l.



AURELIA II

TECHNICAL CHARACTERISTICS

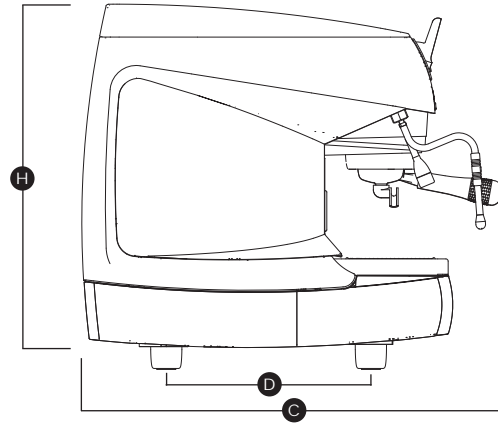
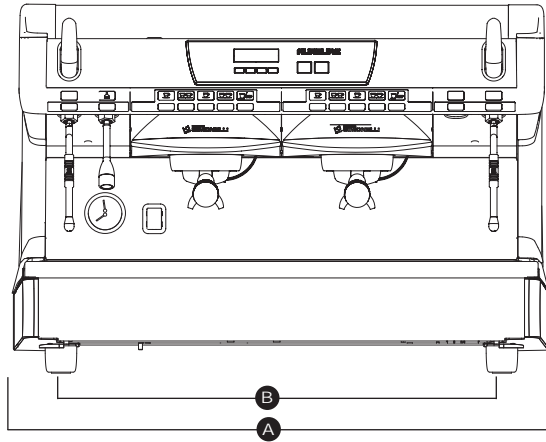

	2 Groups		3 Groups		4 Groups	
NET WEIGHT	74 kg	164 lb	88 kg	194 lb	102 kg	225 lb
NET WEIGHT *	76 kg	168 lb	90 kg	198 lb	-	-
GROS WEIGHT	80 kg	176 lb	100 kg	220 lb	115 kg	254 lb
GROS WEIGHT *	82 kg	181 lb	102 kg	225 lb	-	-
POWER	4500 W	4500 W	5000 W	5000 W	5000 W	5000 W
POWER *	7300 W	7300 W	9100 W	9100 W	-	-
DIMENSIONS	A 815 mm	A 32 11/16"	A 1045mm	A 41 11/8"	A 1275 mm	A 50 31/16"
	B 720 mm	B 28 5/16"	B 950 mm	B 37 3/8"	B 1180 mm	B 46 7/16"
	C 565 mm	C 22 31/16"	C 565 mm	C 22 31/16"	C 565 mm	C 22 31/16"
	D 370 mm	D 14 9/16"	D 370 mm	D 14 9/16"	D 370 mm	D 14 9/16"
	H 565 mm	H 22 3/16"	H 565 mm	H 22 3/16"	H 565 mm	H 22 3/16"

* For version T3 only

AURELIA II

INDEX

	TECHNICAL CHARACTERISTICS	42
1.	DESCRIPTION	
	AURELIA II S - V - DIGIT - T3	45
1.1	ACCESSORIES LIST	46
2.	SAFETY PRESCRIPTION	47
3.	TRANSPORT AND HANDLING	50
3.1	MACHINE IDENTIFICATION	50
3.2	TRANSPORT	50
3.3	HANDLING	50
4.	INSTALLATION AND PRELIMINARY OPERATIONS	50
5.	ADJUSTMENTS TO BE MADE BY A QUALIFIED TECHNICIAN ONLY	52
5.1	FILLING BOILER MANUALLY	52
5.2	PRESSURE SWITCH (version S and V) / PUMP (version S, V, Digit and T3) ADJUSTMENT	52
5.3	HOT WATER ECONOMISER ADJUSTMENT	53
5.4	CLOCK BATTERY REPLACEMENT (Digit and T3 version only)	53
5.5	PUSH-BUTTON PANEL REPLACEMENT	53
6.	USE	54
6.1	COMMISSIONING PROCEDURE OR AFTER BOILER MAINTENANCE (T3 VERSION)	54
6.2	TURNING THE MACHINE ON	54
6.2.1	AURELIA T3 and Digit	54
6.2.2	AURELIA V - S	55
6.2.3	AURELIA DIGIT - V - S WITH LED SYSTEM (OPTIONAL)	55
6.3	MAKING COFFEE	56
6.4	USING STEAM	56
6.5	MAKING CAPPUCINO	56
6.6	HOT WATER SELECTION	57
6.7	TIMED STEAM NOZZLE	57

7.	PROGRAMMING AURELIA T3 and DIGIT	58
7.1	KEY	58
7.2	PROGRAMMING (USER Mode)	58
7.3	PROGRAMMING (TECHNICIAN MODE)	59
7.4	PROGRAMMING AURELIA V	68
7.5	PROGRAMMING AURELIA S	71
8.	CLEANING	73
8.1	SWITCHING OFF THE MACHINE	73
8.2	CLEANING THE OUTSIDE OF THE MACHINE	73
8.3	CLEANING THE STAINLESS COFFEE-HOLDERS	73
8.4	CLEANING THE UNIT WITH THE AID OF THE BLIND FILTER	73
8.5	CLEANING FILTERS AND FILTER-HOLDERS	73
9.	MAINTENANCE	74
9.1	RESIN AND SOFTENER REGENERATION	74
10.	Aurelia Digit MACHINE FUNCTION MESSAGES	75
11.	Aurelia V MACHINE FUNCTION MESSAGES	77
12.	Aurelia S MACHINE FUNCTION MESSAGES	78

AURELIA II

1. DESCRIPTION AURELIA II S - V - DIGIT - T3

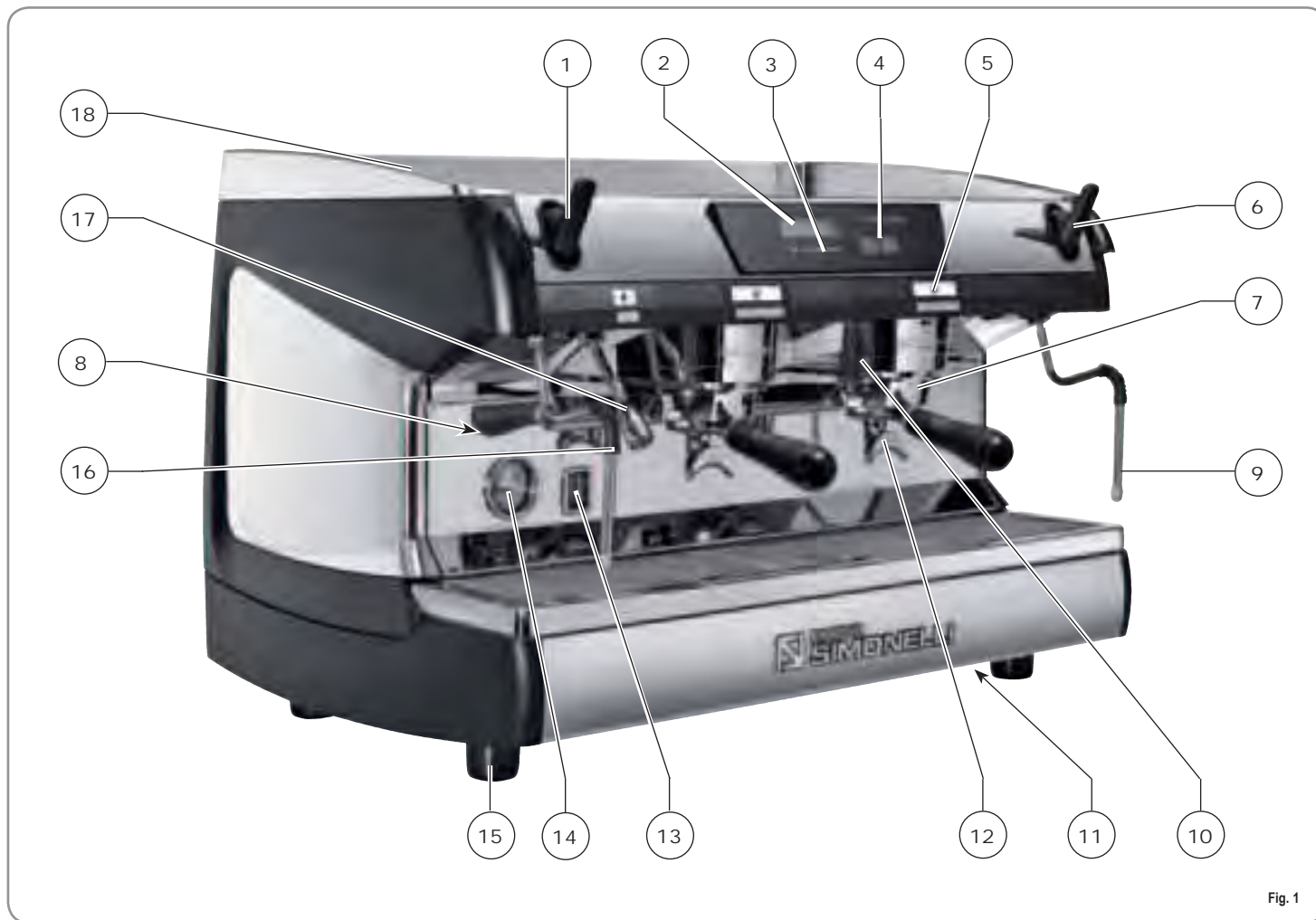

Fig. 1

KEY

- | | | | | | |
|---|-----------------------|----|---------------------|----|---|
| 1 | Steam knob | 9 | Manual steam nozzle | 17 | Hot water nozzle |
| 2 | LCD Display | 10 | Delivery unit | 18 | Electric cup-warmer
(steam cup-warmer, optional) |
| 3 | Functions buttons | 11 | Main switch | | |
| 4 | Selections buttons | 12 | 2 coffees spout | | |
| 5 | Delivery unit buttons | 13 | Optical level | | |
| 6 | Steam knob | 14 | Pressure Gauge | | |
| 7 | Filter-holder | 15 | Adjustable foot | | |
| 8 | Data plate | 16 | Manual steam nozzle | | |

1.1 ACCESSORIES LIST

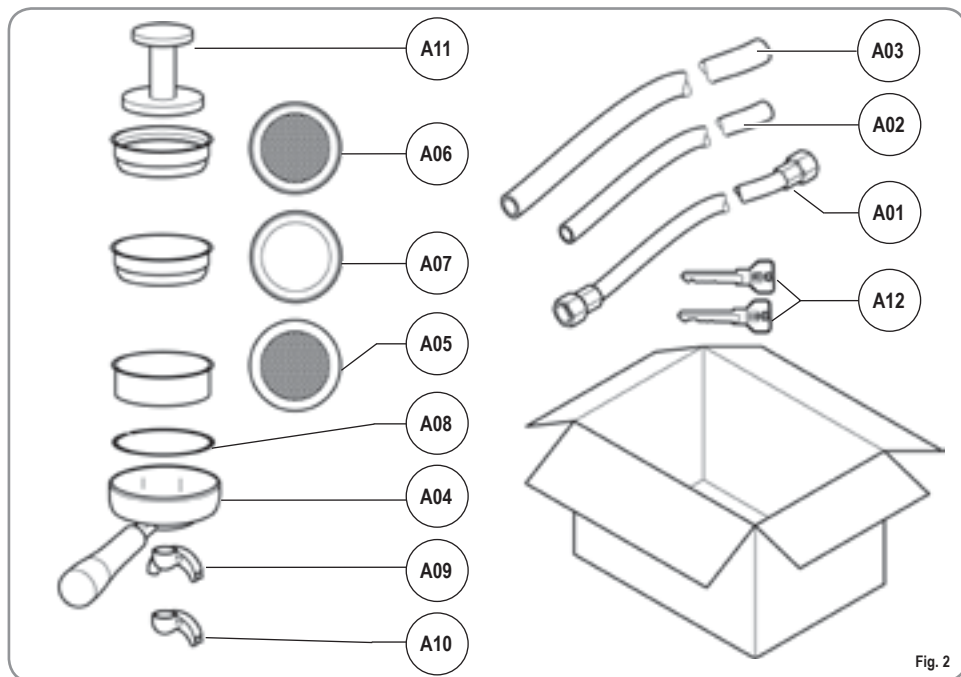

Fig. 2

CODE	DESCRIPTION	2 GROUPS	3 GROUPS	4 GROUPS
A01	Filling tube 3/8"	1	1	1
A02	Unit tub draining tube Ø 20 mm - l. 150 cm	1	1	1
A03	Worktop draining tube Ø 25 mm - l. 150 cm	1	1	1
A04	Filter-holder	3	4	5
A05	Double filter	2	3	4
A06	Single filter	1	1	1
A07	Blind filter	1	1	1
A08	Spring	3	4	5
A09	Double delivery spout	2	3	4
A10	Single delivery spout	1	1	1
A11	Coffee presser	1	1	1

2. SAFETY PRESCRIPTION

This book is an integral and essential part of the product and must be given to the user.

Read this book carefully. It provides important information concerning safety of installation, use and maintenance.

Save it carefully for future reference.

After unpacking, make sure the appliance is complete.

In case of doubts, do not use the appliance, but consult a qualified technician.

Packaging items which are potentially dangerous (plastic bags, polystyrene foam, nails, etc.) must be kept out of children's reach and must not be disposed of in the environment.

DANGER OF POLLUTION

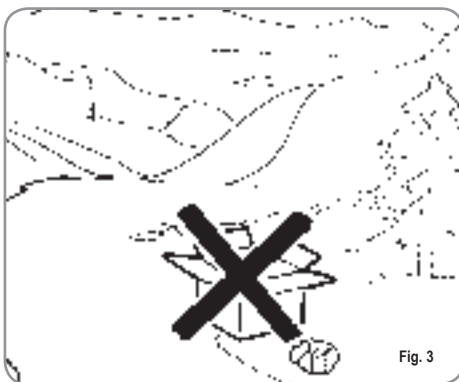

Fig. 3

Before connecting the appliance make sure the rating plate data correspond with the mains.

This plate is on the front panel at the top right hand side of the appliance. The appliance must be installed by qualified technicians in accordance with current standards and manufacturer's instructions.

The manufacturer is not liable for any damage caused due to failure to ground the system.

For the electrical safety of the appliance, it is necessary to equip the system with the proper grounding. This must be carried out by a qualified electrician who must ensure that the electric power of the system is sufficient to absorb the maximum power input stated on the plate.



Fig. 4

In particular you must ensure that the size of the wiring cables is sufficient to absorb power input.

The use of adapters, multiple sockets or extensions is strictly forbidden. If they prove necessary, call a fully qualified electrician.

For appliances powered at 220-230 V, the maximum impedance from the mains must be no higher than 0.37 Ohm.

When installing the device, it is necessary to use the parts and materials supplied with the device itself. Should it be necessary to use other parts, the installation engineer needs to check their suitability for use in contact with water for human consumption.

The machine must be installed in compliance with the local health standards in force for plumbing systems.

Therefore, contact an authorized plumber.

The device needs to be supplied with water that is suitable for human consumption and compliant with the regulations in force in the place of installation. The installation engineer needs confirmation from the owner/manager of the system that the water complies with the requirements and standards stated above.

This appliance must only be used as described in this handbook. The manufacturer shall not be liable for any damage caused due to improper, incorrect and unreasonable use.

This appliance is not suitable for use by children or persons with reduced physical, sensory or mental capabilities, or by persons with a lack of experience or knowledge, unless supervised or given instructions.

 The maximum and minimum storage temperatures must fall within a range of [-5, +50]°C.

 The operating temperature must be within the range of [+5, +35]°C.

 At the end of installation, the device is switched on and taken to rated operating conditions, leaving it in a state in which it is “ready for operation”. The device is then switched off and the whole hydraulic circuit is bled of the first lot of water in order to remove any initial impurities.

The device is then refilled and taken to rated operating conditions.

After reaching the “ready for operation” condition, the following dispensing operations are carried out:

- 100% of the coffee circuit through the coffee dispenser (for more than one dispenser, this is divided equally);
- 100% of the hot water circuit through the water dispenser (for more than one dispenser, this is divided equally);
- opening of each steam outlet for 1 minute.

At the end of installation, it is good practice to draw up a report of the operations.

 Basic rules must be observed when using any electric appliance.

In particular:

- do not touch the appliance when hands or feet are wet;
- do not use the appliance when barefoot;

- do not use the appliance when barefoot;
- do not pull the supply cord out of the socket to disconnect it from the mains;
- do not leave the appliance exposed to atmospheric agents (rain, sun, etc.);
- do not let the appliance be used by children, unauthorised staff or staff who have not read and fully understood the contents of this handbook.

 During installation, the mains power system needs to be equipped with a disconnector switch to cut off each phase.

 Before performing any maintenance operations, the authorised service engineer must switch off the machine and open the phase disconnector.

 For all cleaning operations comply exclusively with the instructions given in this booklet.

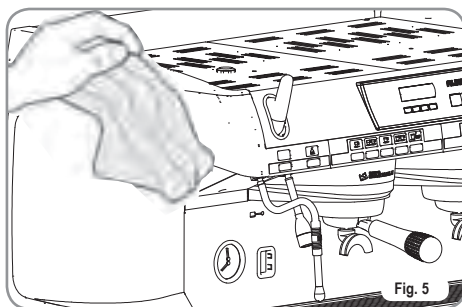



 If the appliance breaks down or fails to work properly, switch it off. Any intervention is strictly forbidden. Repairs should only be made by the manufacturer or authorized service centres.

Only original spare parts must be used.

Failure to observe the above, could make the appliance unsafe.

 For installation, the qualified electrician must fit an omnipolar switch in accordance with the safety regulations in force and with 3 (0,12) or more mm (in) between contacts.

 To avoid dangerous overheating, make sure the supply cord is fully uncoiled.

 Do not obstruct the extraction and/or dissipator grids, especially of the cup warmer.

 The user must not replace the appliance supply cord. If the cord is damaged, switch off the appliance and have a qualified technician change the cord.

 Single-phase appliances with current above 15 A and three-phase appliances sold without plugs are directly wired to the mains power and therefore, it is not possible to use a plug.



CAUTION
RISK OF ELECTRIC SHOCK

-  If no longer using the appliance, we recommend making it inoperative; after removing the plug from the mains electricity, cut the power supply cable.

 **CAUTION**
RISK OF POLLUTION

-  Non disperdere la macchina nell'ambiente: per lo smaltimento rivolgersi ad un centro autorizzato o contattare il costruttore che darà indicazioni in merito.





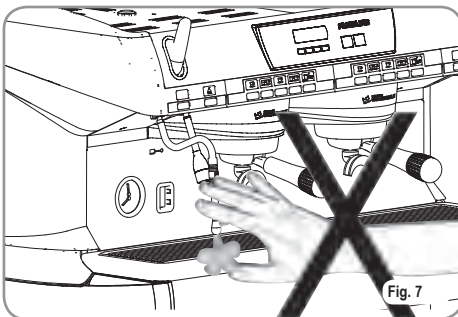

 **CAUTION**
RISK OF INTOXICATION

-  Use the steam nozzle with care and never place hands below the jet of steam. Do not touch the nozzle immediately after use.



 **CAUTION**
RISK OF BURNS OR SCALDING

-  We remind you that before carrying out any installation, maintenance, unloading or adjustment operations, the qualified operator must put on work gloves and protective footwear.
-  The maximum noise disturbance level is lower than 70db.
-  If the pipe connecting to the mains water is replaced the old pipe must never be re-used.

 **CAUTION**



INFORMATION TO THE USERS
Under the senses of art. 13 of Law Decree 25th July 2005, n. 151 "Implementation of the Directives/ Guidelines 2002/95/CE, 2002/96/CE and 2003/108/CE, concerning the reduction of the use of dangerous substances in electric and electronic equipment, as well as the disposal of wastes".

The symbol of the crossed large rubbish container that is present on the machine points out that the product at the end of its life cycle must be collected separately from the other wastes. The user for this reason will have to give the equipment that got to its life cycle to the suitable separate waste collection centres of electronic and electrotechnical wastes, or to give it back to the seller or dealer when buying a new equipment of equivalent type, in terms of one to one. The suitable separate waste collection for the following sending of the disused equipment to recycling, the dealing or handling and compatible environment disposal contributes to avoid possible negative effects on the environment and on the people's health and helps the recycling of the materials the machine is composed of. The user's illegal disposal of the product implies the application of administrative fines as stated in Law Decree n.22/1997" (article 50 and followings of the Law Decree n.22/1997).

3. TRANSPORT AND HANDLING

3.1 MACHINE IDENTIFICATION

Always quote the machine serial number in all communications to the manufacturer, **Nuova Simonelli**.

S.N.	DATE	
<input type="checkbox"/> AURELIA II	<input type="checkbox"/> S <input type="checkbox"/> V	<input type="checkbox"/> 110-120 V~
<input type="checkbox"/>	<input type="checkbox"/> DIGIT	<input type="checkbox"/> 208-240 V~
	<input type="checkbox"/> T 3	<input type="checkbox"/> 220-230 V~
GR. <input type="checkbox"/> 1 <input type="checkbox"/> 2 <input type="checkbox"/> 3 <input type="checkbox"/> 4	<input type="checkbox"/> 50 <input type="checkbox"/> 60 Hz	<input type="checkbox"/> 380-400 V 3N~
MAX PRESSURE 0.18MPa		MAX OPERATING PRESSURE 0.165MPa
MAX INLET PRESSURE 0.65MPa		
<input type="checkbox"/> 4500 W	<input type="checkbox"/> 5200 W	<input type="checkbox"/> 6000 W
<input type="checkbox"/> 7300 W	<input type="checkbox"/> 9100 W	
BELFORTE DEL CHIANTI (MC) MADE IN ITALY		
31000420 rev1		Fig. 8

3.2 TRANSPORT

The machine is transported on pallets which also contain other machines - all boxed and secured to the pallet with supports.

Prior to carrying out any transport or handling operation, the operator must:

- put on work gloves and protective footwear, as well as a set of overalls which must be elasticated at the wrists and ankles.
- The pallet must be transported using a suitable means for lifting (e.g., forklift).

3.3 HANDLING

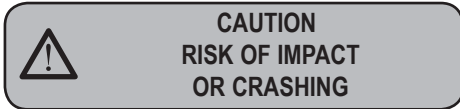

During all handling operations, the operator must ensure that there are no persons, objects or property in the handling area. The pallet must be slowly raised to a height of 30 cm (11,8 in) and moved to the loading area. After first ensuring that there are no persons, objects or property, loading operations can be carried out.

Upon arrival at the destination and after ensuring that there are no persons, objects or property in the unloading area, the proper lifting equipment (e.g. forklift) should be used to lower the pallet to the ground and then to move it (at approx. 30 cm (11,8 in) from ground level), to the storage area.



Before carrying out the following operation, the load must be checked to ensure that it is in the correct position and that, when the supports are cut, it will not fall.

The operator, who must first put on work gloves and protective footwear, will proceed to cut the supports and to storing the product. To carry out this operation, the technical characteristics of the product must be consulted in order to know the weight of the machine and to store it accordingly.

4. INSTALLATION AND PRELIMINARY OPERATIONS

After unpacking, assess that the machine and its accessories unit are complete, then proceed as follows:

- place the machine so that it is level on a flat surface;
- assemble its supporting feet by inserting the insert into the cylindrical unit;
- twist the rubber foot into the screw thread inside the unit;
- screw the whole assembled unit into the allotted setting for the machine's adjustable feet;
- level the machine by regulating the adjustable feet;

NOTE: the unit grooves have to face upwards, as shown in the following illustration.

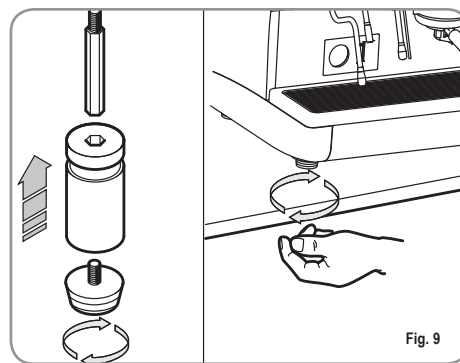

Fig. 9

It is advisable to install a softener (1) and then a mesh filter (2) on the external part of the plumbing system, during preliminaries and after levelling the machine.

In this way impurities like sand, particles of calcium, rust etc will not damage the delicate graphite surfaces and durability will be guaranteed.

Following these operations, connect the plumbing systems as illustrated in the following figure.



WARNING

Recommended mains pressure for the water is [2.3] bar.



WARNING

Avoid throttling in the connecting tubes. Assess that the drain pipe (3) is able to eliminate waste.

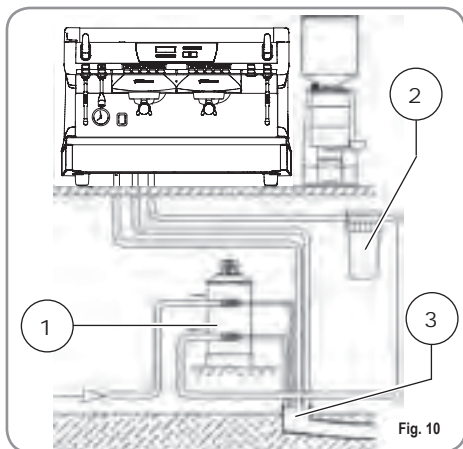

KEY

- 1 Softener
- 2 Mesh filter
- 3 Drain Ø 50 mm

NOTE: For a correct functioning of the machine the water works pressure must not exceed 4 bars.

Otherwise install a pressure reducer upstream of the softener; the internal diameter of water entrance tube must not be less than 6mm.

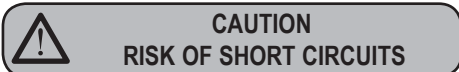

CAUTION
RISK OF SHORT CIRCUITS

The machine must always be protected by an automatic omnipolar switch of suitable power with contact openings of equal distance or more than 3mm.

Nuova Simonelli is not liable for any damage to people or objects due to not observing current security measures.

Prior to connecting the machine to the electrical mains, assess that the voltage shown on the machine's data plate corresponds with that of the mains.

If it does not, carry out the connections on the basis of the available electrical line, as follows:

- for V 380 / 3 phases voltage + Neutral:

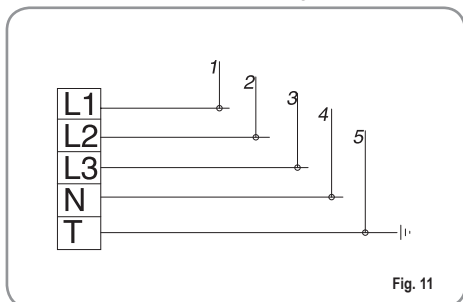

- for V 230 / monophase voltage

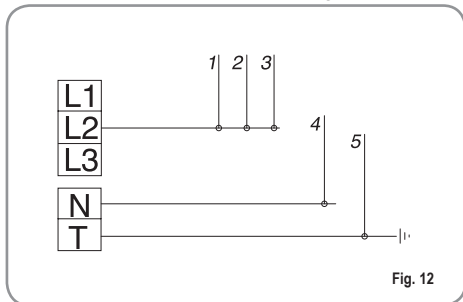

KEY

- | | |
|---------|----------------|
| 1 Black | 4 Blue |
| 2 Grey | 5 Yellow-green |
| 3 Brown | |

NOTE: At the start of the day's activities and in any case, if there are any pauses of more than 8 hours, then it is necessary to change 100% of the water in the circuits, using the relevant dispensers.

NOTE: In case of use where service is continuous, make the above changes at least once a week.

5. ADJUSTMENTS TO BE MADE BY A QUALIFIED TECHNICIAN ONLY

5.1 FILLING BOILER MANUALLY

NOTE: this operation must be carried out with the machine turned off.

All models **AURELIA II** are equipped with a level gauge to keep the water level inside the boiler constant. When using the machine for the first time, it is advisable to fill the boiler by hand to avoid damaging the electrical resistor and turning on the electronic protection.

If this should happen, just turn the machine off and then start it up again to complete its loading procedure (see chapter "MACHINE FUNCTIONS MESSAGE – LEVEL ERROR").

To fill the boiler manually for the first time, proceed as follows:

- remove the worktop grid;
- turn the manual "A" level tap so that water will enter the boiler;
- once the maximum level has been reached, as indicated by the optical level, turn tap "A" off;

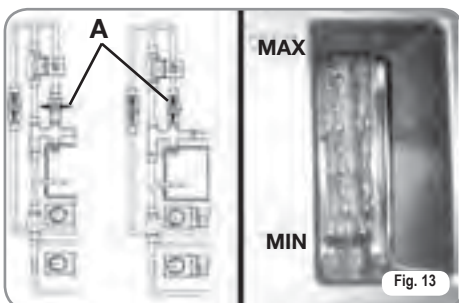

- switch the machine on by placing the general switch on "I"; this will activate the level gauge which will automatically maintain the water level inside the boiler.

5.2 PRESSURE SWITCH (version S and V) / PUMP (version S, V, Digit and T3) ADJUSTMENT

NOTE: this operation can be carried out while the machine is turned on.

To adjust the service pressure of the boiler, thus regulating the water temperature, according to the various functions and needs of the coffee desired, proceed as follows:

- remove the worktop grid cover;
- remove the plastic protection, unscrewing the two side screws (A), as shown in the following figure;

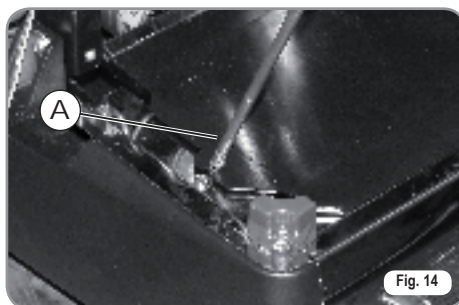

- use the pressure switch adjustment screw to INCREASE (anticlockwise) or REDUCE (clockwise) the pressure;

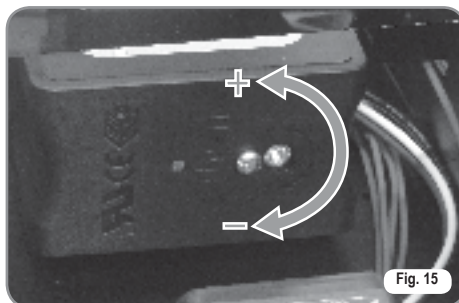

Advisable pressure: 1 - 1,4 bar (according to the kind of coffee).

Pressure can be adjusted directly from the programming function on the Digit and T3 versions.

- To adjust pump pressure, use the adjustment dial of the pump to INCREASE (clockwise) or REDUCE (anticlockwise) the pressure;



Advisable pressure: 9 bar.

- The set pump pressure is shown on the lower part of the gauge.

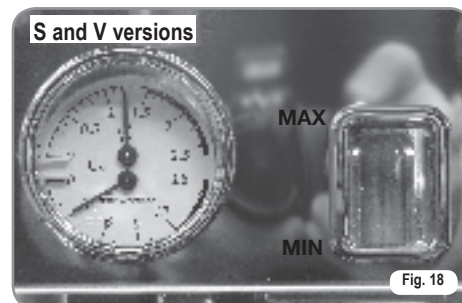
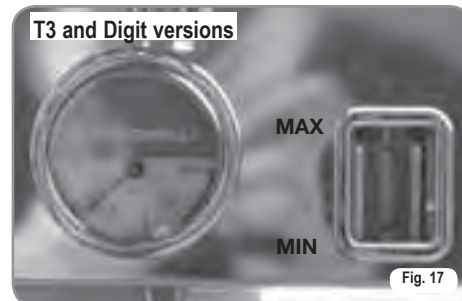

At the end of the adjustments, refit the plastic protection in its housing and fasten it into place with the two side screws before refitting the work surface grille.

5.3 HOT WATER ECONOMISER ADJUSTMENT

NOTE: this operation can be carried out while the machine is turned on.

All models AURELIA II are equipped with a hot water mixer tap which adjusts the water temperature and optimises the system's performance.

To adjust the hot water economiser, use a screwdriver to turn the screw inside the cup warmer as illustrated in the figure.

- Turn it **CLOCKWISE / ANTICLOCKWISE** to **REDUCE / INCREASE** the temperature of the hot water;

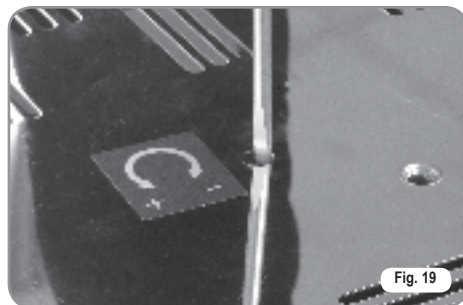

5.4 CLOCK BATTERY REPLACEMENT (Digit and T3 version only)

The electronic control unit on the Digit and T3 version has a lithium battery to power the clock and this has a life of around three years, after which it may be necessary to replace it.

In case the machine has remained unutilised for a long time, the clock can be blocked by proceeding as follows:

- with the machine off the display will read:

OFF

- press the **ENTER** key for 5 seconds; the display will read:

STOP CLOCK

The clock will start up again as soon as the machine is plugged in once more.



Replacement of the lithium battery must be carried out EXCLUSIVELY by Qualified Technician.

Nuova Simonelli cannot be held liable for any damage to people or things due to non observance of the safety prescriptions described in this booklet.

5.5 PUSH-BUTTON PANEL REPLACEMENT

For correct functioning of the machine, personalising each button panel card at time of replacement is necessary; proceed as follows on the selectors placed on the card (on the key side).

GROUP	sw1	sw2	sw3	sw4	sw5	sw6	sw7	sw8
Group 1	On	Off	Off	Off	On	Off	Off	Off
Group 2	Off	On	Off	Off	Off	On	Off	Off
Group 3	Off	Off	On	Off	Off	Off	On	Off
Group 4	Off	Off	Off	On	Off	Off	On	Off

6. USE

Before starting to use the appliance, the operator must be sure to have read and understood the safety prescriptions contained in this booklet.

6.1 COMMISSIONING PROCEDURE OR AFTER BOILER MAINTENANCE (T3 VERSION)

When commissioning the machine for the first time or after carrying maintenance switch ON the machine using the main switch positioned lower down and on the right and proceed as follows:

- 1) If the message "OFF - CLOCK DISENABLED" appears on the display proceed as follows in step three.
- 2) If the message "OFF" appears on the display press the **ENTER** key until the message "OFF - CLOCK DISENABLED" appears on the display and then proceed as follows in step three.
- 3) Switch ON the machine by pressing the **RESET** key and automatically water will exit from the units for 45 seconds to ensure that the coffee boiler has been correctly filled.

This cycle cannot and must not be interrupted.

If this cycle is interrupted due to an electricity failure or accidental switching off of the machine using the main switch, when the machine is switched on again the cycle will start again for another 45 seconds.

6.2 TURNING THE MACHINE ON

6.2.1 AURELIA T3 and Digit

SWITCH ON: plug the machine into the power socket and press the switch "A" so it is in position "I"; the machine will switch on. Pressing the switches "B" and "C" so that they are in position "I" will switch on the LEDs even when the machine is switched off.

NOTE: LEDs are installed as standard on the T3 version and Optional on the Digit version.

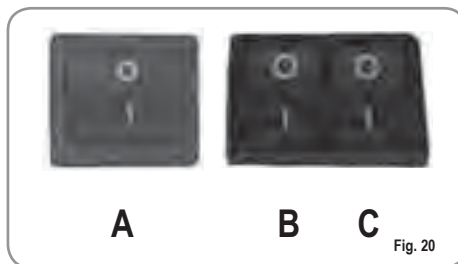

Fig. 20



In case the auto diagnosis indicates error or malfunction, call an assistance centre; the operator MUST NOT intervene.

- The display, which is not illuminated, will read:

OFF

NOTE: The machine is not operational, since the main switch only powers the electronic card.



For electronic card maintenance, turn the machine off by means of the external main switch or disconnect the plug.

MANUAL SWITCHING ON/OFF

Automatic On/Off NOT PROGRAMMED

NOTE: make sure that the general switch is always on the position "I".

The state of the machine will be shown

by the signal:

SWITCH ON: press the **RESET** key for 2 seconds, the buzzer will beep, the display will light up to indicate the release of the EPROM for about 1 second. The control unit will start up an auto diagnosis cycle to check the functions, all the selection keys will light up. Once the check is completed the display will read:

HEATING

with the day and time. When 110°C has been reached, the heating message will disappear and will be replaced by the words:

MACHINE READY

NOTE: on completion of the check up all the selection keys are activated.



In case the auto diagnosis indicates error or malfunction, call an assistance centre; the operator MUST NOT intervene.

POWER OFF: press the  key for 2 seconds; the machine will turn off and the display will read:

OFF

Automatic On/Off PROGRAMMED

NOTE: make sure that the general switch is always on the position "I".

The state of the machine will be shown by the signal: 

The machine will **SWITCH ON** at the first programmed switch-on time (see the section entitled **PROGRAMMING** at the paragraph **PROGRAMMING ON - OFF**).

The control unit will perform an auto diagnosis of all functions and all of the selection keys will light up. Once the diagnosis is complete, the display will read as follows:

HEATING

with the date and time. Once the temperature of 110°C has been the word "Heating" will disappear to be replaced by:

MACHINE READY

NOTE: once the auto diagnosis has been completed all the keys are activated.

 **WARNING**

In case the auto diagnosis indicates error or malfunction, call the assistance centre; the operator **MUST NOT** intervene.

The machine will **SWITCH OFF** at the first time set for stopping the coffee maker (see chapter on **PROGRAMMING** and paragraph on **PROGRAMMING ON - OFF**).

NOTE: the machine can be switched on or off manually as indicated in the previous paragraph.

6.2.2 AURELIA V - S

SWITCH ON: plug the machine in and position the main switch on "I". The state of the machine will be shown by the signal: 



Fig. 21

 **WARNING**

In case the auto diagnosis indicates error or malfunction, call the assistance centre; the operator **MUST NOT** intervene.

SWITCH OFF: press the main switch into the "O" position to switch the machine and the signal off.

6.2.3 AURELIA DIGIT - V - S WITH LED SYSTEM (OPTIONAL)

SWITCH ON: plug the machine into the power socket and press the switch "A" so it is in position "I"; the machine will switch on. Pressing the switches "B" and "C" so that they are in position "I" will switch on the LEDs even when the machine is switched off.

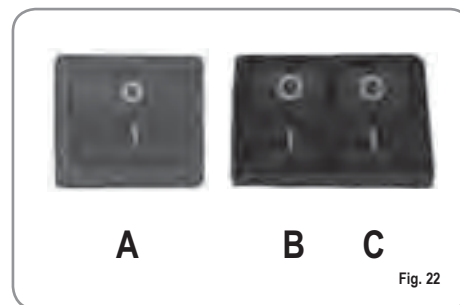

Fig. 22

 **WARNING**

In case the auto diagnosis indicates error or malfunction, call the assistance centre; the operator **MUST NOT** intervene.

6.3 MAKING COFFEE

Unhitch the filter-holder and fill it with one or two doses of ground coffee depending on the filter used.



Fig. 23

Press the coffee with the provided coffee presser, dust off any coffee residue from the rim of the filter (this way the rubber gasket will last longer).

Insert the filter in its unit.
Press the desired coffee button:



1 small coffee



2 small coffees



1 long coffee



2 long coffees

By starting up the coffee brewing procedure the unit's pump is activated and the unit's solenoid valve is opened.

By pressing it, the button will turn on and signal the operation.

NOTE: when in pause, leave the filter-holder inserted in the unit so that it will keep warm.

To guarantee the utmost thermic stability during use, the delivery units are thermo-compensated with complete hot water circulation.

6.4 USING STEAM



CAUTION
RISK OF BURNS OR SCALDING

While using the steam nozzle, you must pay attention to not place your hands beneath it or touch just after it has been used.

To use steam just pull or push the provided lever (Fig. 24).

By pulling it completely the lever will hold a position of maximum delivery; by pushing it, the lever will automatically give way.

The two steam nozzles are articulated to guarantee their easy use.

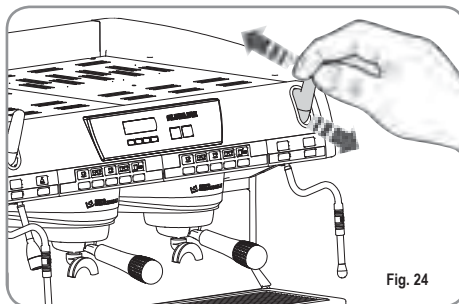

Fig. 24

NOTE: Before using the steam wand, always bleed out any condensation for at least 2 seconds or according to the manufacturer's instructions.

6.5 MAKING CAPPUCCINO

To obtain the typical cappuccino foam, immerse the nozzle all the way into a container 1/3 full of milk (preferably cone-shaped). Turn on the steam. Before the milk starts to boil, pull the nozzle slightly up and lightly move it vertically across the surface of the milk. When you have completed the procedure, clean the nozzle carefully with a soft cloth.

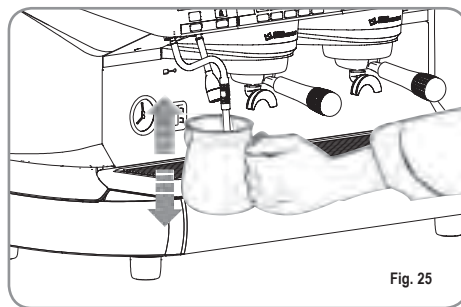

Fig. 25

6.6 HOT WATER SELECTION



While using the hot water nozzle, pay careful attention not to place your hands beneath it or touch it just after it has been used.

This nozzle delivers hot water to make tea or herb teas.

Place a suitable container under the hot water nozzle.

Press the hot water selection button once



Make sure the button lights up.

Water will be delivered from the hot water nozzle for as long as the set time indicates.

NOTE: Hot water can be delivered at the same time as coffee.

6.7 TIMED STEAM NOZZLE



While steam is being delivered do not touch the nozzle with any part of the body, and have it always facing downwards towards the cup-holder grid.

It provides steam ejection to foam milk or to heat up other liquids.

Place a suitable container under the automatic steam nozzle.

Press the steam selection button once



Make sure that the button lights up.

Steam will be ejected from the automatic steam nozzle.

Press it again to arrest delivery.

As an optional on Digit and V models, it is possible to fit a wand with temperature probe, which stays open until the drink to be heated reaches the set temperature.

7. AURELIA T3 and DIGIT PROGRAMMING

7.1 KEY

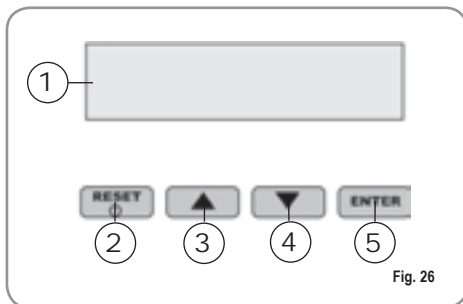

- 1 LCD Display.
- 2 RESET key to turn the machine on and off and to exit menu.
- 3 CURSOR key: to scroll the menu and to increase and decrease values.
- 4
- 5 ENTER key: to access the menu.

LIST OF DISPLAY FUNCTIONS (USER Mode)

AUTO CLEAN CYCLE
DOSES
POURING COUNT
TOTAL
MACHINE TOTAL
TOTAL WASHES

7.2 PROGRAMMING (USER Mode)

To enter the user mode programming environment, press and hold down the washing key for 8 seconds and wait to hear the first acoustic signal.

The machine will read:

AUTO.CLEAN.CYCLE

AUTOMATIC CLEANING CYCLE

- The display will show:

AUTO.CLEAN.CYCLE

- Press and the display will read:

AUTO.CLEAN.CYCLE
SELECT

- the central key of each unit 1 long coffee, will begin to flash on and off. Insert the blind filter (fig. 2 A07) into the filter-holder, add half a dose of PULICAFF and attach the filter-holder into the unit where you intend to carry out the automatic cleaning cycle. Carrying out a cleaning cycle in more than one unit at a time is possible.

- Press the 1 long coffee key to start the unit automatic cleaning cycle. The display will read

AUTO.CLEAN.CYCLE
i L

where 1L indicates that the cleaning cycle has been activated within the 1st unit. Once the

cycle of 15 deliveries, each one 5 seconds long, with a 10-second pause between each one has been completed, the 1 long coffee key for the selected group will start to flash on and off again and the display will read.

RINSE

- Press the key to view the next functions or to quit the display mode.

DOSES

- The display will read:

DOSES

- Press the key and all of the dose, hot water and steam keys will start to flash.
- Pressing one of the flashing keys will show the corresponding programmed setting on the display.
- Press the key to return to the previous function.
- Press the key to quit the display mode.

POURING COUNT

- The display will read:





DELIVERY COUNT

- Press the key and all of the dose, hot water and steam keys will start to flash.
- Pressing one of the flashing keys will show the corresponding counter on the display.
- Press the key to return to the previous function.
- Press the key to quit the display mode.

TOTAL

- The display will read:

TOTAL

- The long coffee key  of each group will flash on and off and when pressed, the machine will show the number of coffees delivered with that particular group.
- Press the   keys to view the other functions.
- Press the  key to quit the display mode.

MACHINE TOTAL

- The display will read:





MACHINE TOTAL
DELIVE. XXX

- Press the   keys to view the other functions.
- Press the  key to quit the display mode.



















WASH COUNT

- The display will read:

CLEANING COUNTER

- The long coffee key for each group  will flash and when pressed, the display will show the number of wash cycles carried out for that particular group.
- Press the   keys to view the other functions.
- Press the  key to quit the display mode.

LIST OF PROGRAMMABLE FUNCTIONS (TECHNICIAN Mode)

- AUTO.CLEAN.CYCLE 
- DOSE PROGRAM. 
- DELIVERY COUNT 
- ACTIVE UNITS  *
- ON-OFF PROGRAM. 
- ENERGY SAVING 
- SETPOINT TEMPERATURE (and OFFSET)  *
- CUP-WARMER PRO. 
- DATE/TIME 
- DISPLAY SETTING (and DELIVERING TIME)  *
- DELIVERING IN WASHING MODE 
- POURING TIME  °
- SETPOINT PRESS. 
- HISTORICAL ALARM 
- MAINTENANCE 
- WASH ALARM 
- LANGUAGE 
- TEMPERATURE 
- LIGHT ADJUST 



Operation to be carried out EXCLUSIVELY by a Qualified Technician.

Adjustment by NON qualified technicians can invalidate the guarantee.

- * T3 version only
- ° Digit version only

7.3 PROGRAMMING (TECHNICIAN MODE)

To enter the Technician Mode programming environment:

- Hold down the  key for at least 10 seconds and wait for the acoustic signal.

The display will read:

AUTO.CLEAN.CYCLE

followed by:

PROGRAM. DOSES



AUTOMATIC CLEANING CYCLE

- The display will read:

AUTO.CLEAN.CYCLE

- Press  and the display will read:

AUTO.CLEAN.CYCLE
SELECT

- The central key of each unit  1 long coffee will begin to flash on and off. Insert the blind filter (fig. 2 A07) into the filter-holder, add half a dose of Pulicaff and hook the filter-holder up to the unit for which you intend to carry out an automatic cleaning cycle. It is possible to wash more than one group at the same time.
- Press the  1 long coffee key to start the automatic cleaning cycle on the unit. The display will read:



AUTO.CLEAN.CYCLE

i L

where 1L indicates the cleaning cycle has been activated. Once the cycle of 15 deliveries of 5 seconds each, with a 10-second pause between each one has been completed, the  1 long coffee key of the

selected unit will begin to flash on and off again and the display will read:

RINSE

- Remove any residues of pulicaff from the blind filter and press the  1 long coffee key to start the rinse cycle for the unit or units which have undergone a cleaning cycle. The letter R will remain fixed in the display, like the  1 long coffee key. Once the rinsing cycle of the selected unit or units has been completed, the display will read.

MACHINE READY

If ACTIVE has been selected in the function "DELIVER WHILE WASHING" (see function), after the groups to be cleaned have been selected, pressing the **ENTER** key will quite the washing mode to use the other, non-selected units to deliver coffee.

When the washing mode is closed to make the units not being washed available to deliver coffee, the washing cycle will be shown in the top or bottom line of the screen, according to the choice made in the "DELIVERING TIME" menu. If the delivering times are deactivated, the washing process will be displayed on the bottom line.

It is not possible to open the setting menu and to switch off the machine, either manually or automatically, during an automatic washing cycle not in the menu (therefore, with delivering enabled).

PROGRAMMING DOSES

On the S version, it is possible to programme just hot water and steam (if necessary).

- The display will read:

PROGRAM. DOSES

- Press **ENTER** and the display will read:





PROGRAM. DOSES
SELECT

All the programmable keys will start to flash on and off.

- Press the coffee key you wish to program; the display will read:

VOLUME C.C:

Followed by the dose amount already set by the manufacturers.

- Vary the dose, by pressing the buttons  .
- By pressing the coffee key you want to program, delivery will be started up (in the meantime all the other keys will turn off).
- Once you have the required dose, press the continuous coffee key  to stop pouring.
- The display will show the new dose amount which can still be changed by means of the keys  .
- Press the **ENTER** key to confirm the programmed dose.
- Press the **RESET** key to cancel programming.
- The programmed coffee key will switch off.

Hot Water

- Press the  button and make sure that it lights up.

The display will read:



PROGRAM. DOSES
SECONDS X.X

The value X.X is the default setting.

Press the   keys to vary the hot water delivery time.

- If a new sampling is desired press the  button again.

Delivery starts. When the desired dose has been reached press the button  again.

- The display will show the new dose value set which can still be changed by pressing the   keys.

- Press the **ENTER** key or go on to a further selection to terminate the operation.

- Press the **RESET** key to cancel programming.

The  button will turn off.

Timed steam

- Press the  button and make sure it lights up.

In those models provided with a temperature probe (optional) the control unit automatically recognizes the presence of the probe and the display will read:

PROGRAM. DOSES
STEA.TEM. °C

followed by the temperature set previously by the manufacturer.

Press the keys to vary the temperature of the beverage you want to heat. When the desired temperature has been reached, the steam delivery will automatically stop.

- In the standard version (without temperature probe), on pressing the the display will read:

PROGRAM. DOSES
STEA.SEC.

followed by the amount already set by the manufacturers.

Press the keys to vary the steam delivery time.

- If a new sampling is desired press the button again.

Delivery starts. When the desired dose has been reached press the button again .

- The display will show the new value set which can still be changed by pressing the .

- Press the key or go on to a further selection to terminate the operation.
- Press the key to cancel programming.

The button will turn off.

TRANSFERRING DOSES

- When the display reads:

PROGRAM DOSES
SELECT

transferring the set dose to other units is possible by pressing the key

The display will read:

DOSES TRANSFER
SELECT GROUPS

at this point, the continuous coffee keys of the second, third and fourth groups will flash as shown in Fig. 27.

- Selecting the continuous key (the key will stop flashing and remain lit) will transfer the values programmed for the first group to the other groups, one at a time.

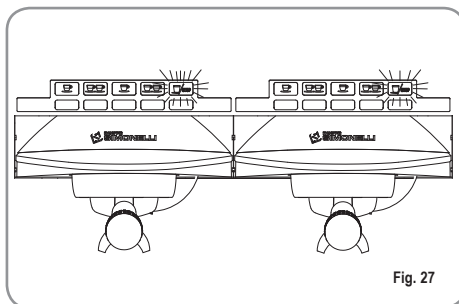

Fig. 27

- Press the key to confirm. At this point the display will read:

PROGRAM DOSES
SELECT

- Press the or the key to exit without confirmation.

STANDARD DOSES

- When the display reads:

DOSES TRANSFER
SELECT GROUPS

we mean to recall the standard dose values.

- Press the key. The display will read:

DEFAULT SETING
SELECT GROUPS

At this point, the continuous coffee keys

will begin to flash.

- Select one or more continue keys (the key or keys selected will remain lit up). The key or keys will recall the selected unit's standard doses.
- Press the key to confirm. The display will read:

PROGRAM DOSES
SELECT

- Press the or the key to exit without confirmation.

NOTE: all the selections can be programmed for a maximum of two minutes; after that time a flashing message will appear on the display saying:

ERROR

DELIVERY COUNT

- The display will read:

DELIVERY COUNT

- By pressing the key the display will read:

SELECTION TOTAL
SELECT

- All the delivery keys will start to flash on and off. By pressing one of the delivery keys the amount of the deliveries made will be visualised.
- Hold down the key for 3 seconds to reset.

NOTE: The continuous coffee equals one delivery.

- Press the key and the display will read:

MACHINE TOTAL
DELIVE. XXXX

This indicates the total amount of deliveries made.

- Hold down the key for 3 seconds to reset.
- By pressing the key the display will read:

CLEANING COUNTER

To access the automatic cleaning counter press .

- The long coffee keys on the machine will begin to flash; when the group key is pressed, the display will show the number of wash cycles carried out. Hold down the key for 3 seconds to reset.

ACTIVE UNITS (T3 version only)

- It is possible to set both the units actually present and those to be enabled when the control unit is switched on. To set the number of active units when the machine is switched on and to change the active units, proceed as follows:
 - Switch on the function by pressing the key.
 - It is possible to activate/deactivate individual units by pressing the keys. Press to confirm and to pass on to the next unit. When the last unit is confirmed, the function returns to the main menu.
 - Pressing the key returns to the main menu and any changes made will not be saved.

NOTE: To make a change effective, it is necessary to switch the machine off and then on again, using the main switch located in the bottom right.

NOTE: From the machine ready state, it is possible to activate/deactivate the deactivated/activated units by pressing the key and the button for the unit in question. This temporary change is active until the machine is switched off and then on again from the main switch.

NOTE: If the electronic control unit is replaced, when the "ACTIVE UNITS" are shown on the display, it is necessary to press the long coffee key for the first and second group to make sure that in the "ACTIVE GROUPS X" on the display, X actually corresponds to the number of units installed on the machine.

It is possible to change the value with the keys.

For machines with 2 units, the value should be X=2, for machines with 3 units, the value should be X=3, for machines with 4 units, the value should be X=4.

ON/OFF PROGRAM.

- The display reads:

ON-OFF PROGRAM

- By pressing the display will read:

MONDAY
ON 07:30 OFF 23.30

where the ON and OFF values indicate when the machine will turn on and off.

- Press to change the day forward and backward.
 - Press to vary the programmed starting up time (the message ON 07:30 will start to flash on and off).
 - Use the keys to vary the starting up time.
 - Press to confirm and to go on to the programmed switching off time (the message OFF 23.30 will start to flash on and off).
 - Use the keys to vary the switching off time.
 - Confirm by pressing .
 - To de-activate the on/off function on weekly day-off, press .
- The display will read:

DAY OFF

(to reinstate, press)

After the word SUNDAY, by pressing again, a beep will signal that you have come to the following page.

ENERGY SAVING (stand-by)

- The display will read:

ENERGY SAVING

This function allows the machine to enter an active STANDBY status, where it is possible to choose whether to switch off the machine completely or to keep it at a set pressure (lower than working pressure).

- Press and the display will read:

ENERGY SAVING
XXX

Here it is possible to select the XXX mode using the keys.

The 4 operating modes are:

- OFF: during STANDBY the machine is switched off and the display reads "OFF";
- STANDBY 0.10 bar: during STANDBY, the machine maintains a pressure of 0.10 bar and the display (set to minimum brightness) reads "LOW POWER USE";
- STANDBY 0.50 bar: during STANDBY, the machine maintains a pressure of 0.50 bar and the display (set to minimum brightness) reads "LOW POWER USE";
- STANDBY 0.80 bar: during STANDBY, the machine maintains a pressure of 0.80 bar and the display (set to minimum brightness) reads "LOW POWER USE".

This type of operation is possible when switching the machine on/off manually using the key and when switching the machine on/off automatically using the ON/OFF programming function.

If the RES key is pressed while the machine is in one of the standby conditions (0.10 bar, 0.50 bar, 0.80 bar), the machine switches to OFF. If the key is pressed again, the machine enters the ON mode.

Press the key to confirm the mode selected from the display and go back.

Press the key to go back without confirming.

SETPOINT TEMPERATURE (AND OFFSET) (Version T3 only)

- It is possible to access this function by pressing the key. The key serves to adjust the temperatures of the boilers and units; the key is used to confirm and pass to the next value. When the last unit has been confirmed, the function returns to the main menu.

Pressing the key moves to the next value to be adjusted; any changes made will not be saved.

SETP G1: Unit 1 temperature
SETP C1: Boiler 1 temperature
SETP G2: Unit 2 temperature
SETP C2: Boiler 2 temperature
SETP G3: Unit 3 temperature
SETP C3: Boiler 3 temperature
SETP G4: Unit 4 temperature
SETP C4: Boiler 4 temperature

OFFSET ADJUSTMENT

- When the display reads:

SETPOINT TEMP

- Holding down the one long coffee keys for the first and second units together for a few seconds will open the OFFSET function.
 - The keys serve to adjust the OFFSET of the various unit boilers.
 - The key confirms and passes to the next value
 - When the last unit has been confirmed, the function returns to the main menu
 - Pressing the key passes to the adjustment of the next value; any changes made will not be saved.
- OFFS. G1: Group 1 offset
OFFS. C1: Boiler 1 offset
OFFS. G2: Group 2 offset
OFFS. C2: Boiler 2 offset
OFFS. G3: Group 3 offset
OFFS. C3: Boiler 3 offset
OFFS. G4: Group 4 offset
OFFS. C4: Boiler 4 offset

CUP-WARMER PROGRAMMING (If installed on the machine)

- The display will read:

CUPWARMER PROG.

Pressing will open the submenu.

Single Cup Warmer

- The display will read:

CUPWARMER PROG.

- Pressing will cause the display to read, for example:

CUP-WARMER PROG. ON XX OFF xx

The message ON XX will begin to flash; use the keys to change the cup warmer open time (from 0 to 60 min.).

- Press to confirm and pass to the cup warmer OFF time (from 0 to 60 min.).

NOTE: Setting one of the two ON/OFF values to 0 will automatically bypass the function.

When the cup warmer is programmed, the button will flash slowly.

- Press the key to pass to the next page.

Single Temperature

- The display will read:

CUP-WARMER
SETPOINT xxx°C

- Using the keys, it is possible to increase or reduce the temperature within a certain range [40°C ÷ 80°C] / [104°F ÷ 176°F].
- Press to confirm and pass to the next step; the display will read.
- Press to return to the previous page without confirming.

Double Temperature

- The display will read:

CUP-WARMER ™
SETPOINT xx°C

- Using the keys, it is possible to increase or reduce the temperature no.1 within a certain range [40°C - 80°C] / [104°F - 176°F].
- Press to return to the previous page without confirming.
- Press to confirm and pass to the next step; the display will read:

CUP-WARMER j
SETPOINT xxx°C

- Using the keys, it is possible to increase or reduce the temperature no.2 within a certain range [40°C ÷ 80°C] / [104°F ÷ 176°F].
- Press to confirm and pass to the next step; the display will read:
- Press to return to the previous page without confirming.

DATE/TIME PROGRAMMING

- The display will read:

DATE/HOUR

- By pressing the key, the display will read for example:

MONDAY 08:22
08 MAY 2003

The times will start to flash on and off.

- Vary the hours and the minutes by using the keys.
- Confirm by pressing the key.

Once the hours and the minutes have been varied press again and vary the day, the month and the year by using the same procedure as described above.

On completion press to go on to the next page.

DISPLAY (AND DELIVERY TIME) SETTING (T3 version only)

On the main menu, it is possible to see the temperatures of the units on the machine. The temperatures are given in both in °C and °F. The first line shows the temperatures for units 1 and 3, while the second line shows the temperatures of units 2 and 4 or just the temperature for unit 2, if there are just 3 units on the machine. The function is opened by pressing the key and the display will read "TEMP. DISPLAY". Using the keys it is possible to select "ACTIVE" or "NOT ACTIVE". The and keys serve to confirm in the following cases:

- If "ACTIVE" is selected, this returns to the main menu.
- If "NOT ACTIVE" is selected, this opens the "DELIVERY TIME" function (described here below).
- The display will read:

DELIVERY TIME

- When the **ENTER** key is pressed, the display will read:

DELIVERY TIME
XXX

Using the keys, it is possible to select XXX as:

- NOT ACTIVE (pouring times will not be shown).
- ROW 1 (pouring times will be shown in row 1).
- ROW 2 (pouring times will be shown in row 2).
- Press **ENTER** to confirm and pass to the next step.
- Press **RESET** to return to the previous page without confirming.

If the delivery time display is on when a delivery is started - unless with the Continuous function - the bottom line of the display will show the delivery time (or times if more than one unit is delivering).

Each group has an area of the bottom line: the area on the left is for unit 1; the area alongside it is for unit 2 and so on, until the area on the far right, which is for unit 4.

The different areas are separated by vertical bars; if a group is not delivering, the area is empty.

Here below is an example: unit 1 is delivering (it has just started and 0 seconds have passed); unit 2 has been delivering for 12 seconds and unit 4 is delivering (it has been delivering for 21 seconds).

Area reserved to the delivery time of unit 2

Area reserved to the delivery time of unit 3

THURSDAY 12:00
0 | 12 | | 21

Area reserved to the delivery time of unit 1

Area reserved to the delivery time of unit 4

If the choice of activating the temperature display on the main page, when the power unit is switched on or the configuration menu closed, it is necessary to wait about a second before the temperatures are displayed. The available temperature information is as follows:

- One temperature: the current unit temperature;
- "LOW": the temperature of the unit is below 70°C;
- "N.C.": the temperature probe is not connected;
- "C.C.": the temperature probe has short circuited.

DELIVERY WHILE WASHING

It is possible to activate or not, the possibility to quit the menu with the **ENTER** key during a washing cycle to allow pouring.

When choosing to quit the washing function to be able to use the units not being washed for pouring as required, the washing cycle will be shown in the bottom or top line, depending on the choices made from the "POURING TIME" menu. If the pouring times are deactivated, the washing process will be viewed on the bottom line.

During an automatic washing cycle, off the menu (therefore, with pouring enabled), it is not

possible to enter the setting menu to switch off the machine either in manual or automatic mode.

The function is opened by pressing the **ENTER** key.

Using the keys, it is possible to select between the NOT ACTIVE / ACTIVE options.

The **ENTER** key serves to confirm and return to the main menu.

Pressing the **RESET** key returns to the main menu and any changes are not saved

PROGRAMMING THE POURING TIME (Digit version only)

The Aurelia Digit is equipped with an electronic system to control delivery times according to the coffee grinding fineness.

- The display will read:

DELIVERY TIME

- When the **ENTER** key is pressed, the display will read:

DELIVERY TIME
XXX

Using the keys, it is possible to select XXX as:

- NOT ACTIVE (pouring times will not be shown).
- ROW 1 (pouring times will be shown in row 1).
- ROW 2 (pouring times will be shown in row 2).
- Press **ENTER** to confirm and pass to the next step.

- Press **RESET** to return to the previous page without confirming.
If the delivery time display is on when a delivery is started - unless with the Continuous function - the bottom line of the display will show the delivery time (or times if more than one unit is delivering).

Each group has an area of the bottom line: the area on the left is for unit 1; the area alongside it is for unit 2 and so on, until the area on the far right, which is for unit 4.

The different areas are separated by vertical bars; if a group is not delivering, the area is empty.

Here below is an example: unit 1 is delivering (it has just started and 0 seconds have passed); unit 2 has been delivering for 12 seconds and unit 4 is delivering (it has been delivering for 21 seconds).

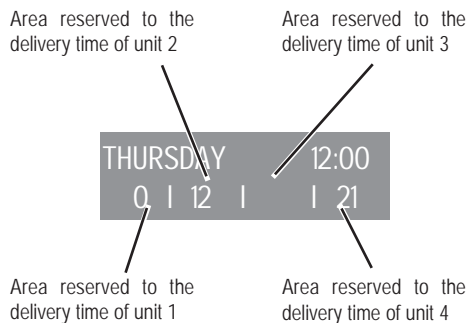

SETTING THE SET POINT PRESS:

The SETPOINT PRESS allows to chose the pressure/ temperature in the working status.

SETPOINT PRESS

When the **ENTER** key is pressed, the display will read:

SETPOINT PRESS
XX.XX BAR

Press **▼** **▲** to adjust the work-press/temp point.

- Press **ENTER** to confirm and pass to the next step.
- Press **RESET** to return to the previous page without confirming.

PRESSURE - TEMPERATURE TABLE

AURELIA Digit

Bar	°C	°F
0,50	110,5	230,9
0,55	111,5	232,7
0,60	112,5	234,5
0,65	113,5	236,3
0,70	114	237,2
0,75	115	239
0,80	115,5	239,9
0,85	116,5	241,7
0,90	117,5	243,5
0,95	118	244,4
1,00	119	246,2
1,05	119,5	247,1
1,10	120,5	248,9
1,15	121	249,8
1,20	122	251,6
1,25	112,5	252,5
1,30	123	253,4
1,35	124	255,2
1,40	124,5	256,1
1,45	125	257
1,50	126	258,8
1,55	126,5	
1,60	127	

HISTORICAL ALARM VISUALISATION

- The display will read:

FAULTS HISTORY

- By pressing the **ENTER** key, the display will read:

ERROR 01

- Pressing the **▼** key, allows you to scroll down the ten previous alarms saved in the memory. After the tenth alarm, by pressing the **▼** key again you can go on to the next page.

MAINTENANCE PROGRAMMING

- The display will read:

MAINTENANCE

- By pressing the **ENTER** key, the display will read:

DELIVE. 10000
01 JANUARY 2005

- Use the **▼** **▲** keys to set both values.
- Use the **ENTER** key to confirm.
Once the set delivery limit or the set maintenance date have been reached, the display will visualize the message:

MAINTENANCE

To remove the MAINTENANCE message, move the date forward or increase the number of coffees.

WASHING ALARM

This is used to set the timer (hour and minutes) for the unit washing alarm.

The function can be accessed by pressing the **ENTER** key.

The **▼** **▲** keys can be used to select the ACTIVE and NOT ACTIVE options.

Using the **ENTER** key to select NOT ACTIVE will return to the main menu, while selecting ACTIVE means it is necessary to use the **▼** **▲** and **ENTER** keys to set the hour and minutes after which the alarm will be displayed. After the minutes have been set, the function returns to the main menu.

Pressing the **RESET** key returns to the main menu and any changes made are not saved.

SELECTING THE DESIRED LANGUAGE

- The display will read:

LANGUAGE

- Press the **ENTER** key to visualise the language already set. Choose the desired language by using the **▼** **▲** keys.
- Press **ENTER** to confirm and pass to the next step.
- Press **RESET** to return to the previous page without confirming.

TEMPERATURE UNITY MEASURE SELECTION

- The display reads:

TEMPERATURE

- Premendo il tasto **ENTER**, il display visualizza:

TEMPERATURE
FAHRENEIT

Or

TEMPERATURE
CELSIUS

- Press **▼** **▲** to modify the measures unit setted.
- Press **ENTER** to confirm and pass to the next step.
- Press **RESET** to return to the previous page without confirming.

KEYBOARD LIGHTING ADJUSTMENT

- The display reads:

LIGHT ADJUSTMENT

- By pressing **ENTER** key, the display will read:

KEYS X
DISPLAY Y

- With the “keys X” light blinking, select the value of desired brightness choosing from a minimum value of 1 to a maximum of 6 by using the **▼** **▲** keys.

- Confirm by pressing **ENTER**.
- The temperature “display Y” value blinks and with **▼** **▲** keys it is possible to set the display lighting “display Y” from a minimum value of 1 to a maximum of 3.

- Press **ENTER** to confirm and pass to the next step.
- Press **RESET** to return to the previous page without confirming.

SETTING THE TEMPERATURE POINT:

ENTER + **▲** press **ENTER** + **UP** to go directly to the Setting Point menu (this will be bars or °C/°F depend on the status view you were).

▼ **▲** press **UP** or **DOWN** to move up and down the working Point.

Press **ENTER** to confirm and pass to the next step.

MONITORING UNIT (°C/°F – BAR)

The display can also show you the pressure or temperature status of the boiler; to pass from one to the other, press the **▼** key on the display.

In the case of pressure, the reading will be shown in bar, while for temperature, it will be in degrees Celsius (°C) or Fahrenheit (°F). The display setting for the temperature can be chosen from the setpoint setting page. In fact, when choosing the temperature mode, the setpoint will be shown in degrees Celsius or Fahrenheit according to the chosen measurement.

ON OFF STAND-BY (ENERGY SAVING MODE)

This allows to rotate into the three working modes/statuses.

Press RESET for 3 sec to **switch on** → **off** → **stand-by** the machine status.

7.4 PROGRAMMING AURELIA V

DOSE PROGRAMMING

To access the programming units, proceed as follows:

NOTE: the procedure can be carried out with the machine on.

- To access the dose programming state of each unit press the first unit's continuous delivery key for 5 seconds.
- The delivery keys will begin to flash on and off.
- Access into the first unit's programming allows you to set the machine's function parameters.

COFFEE DOSE PROGRAMMING

To program the relative water doses for one of the delivery keys, proceed as follows:

- fill the filter-holder with the correct dose of coffee (the filter-holder can be single or double depending on the key you wish to program).
- Insert the filter-holder into the unit.
- Press one of the delivery buttons (see illustration):



- The delivery will start; once the desired amount has been reached, press the continuous keys.
- The delivery will stop and the chosen dose key will turn off (the other keys will continue to flash).
- Press the continuous key to exit programming or to continue programming other dose keys.

NOTE: This procedure can be used on all units on the machine, as long as one unit is selected at a time, the others can continue to operate normally, except when the first unit is being programmed.

HOT WATER PROGRAMMING

- Enter the programming mode using the relevant procedure for the 1st unit on the right.
- Press the hot water selection key .
- Hot water delivery will start.
- Set the dose of hot water required and then press the hot water key again.
- Press the continuous key to exit the programming or to continue programming other selection keys.

Technician: To enable the pump while hot water is being dispensed, enter the programming mode for the first dispensing group then press the continual button for the second group.

- To change the settings, it is sufficient to press the hot water button ; if the button is not lit, the pump will not be enabled while hot water is being dispensed; if the button is lit while hot water is dispensed, the pump will be activated.
- Press the continual button for the second dispensing group to confirm the setting.

PROGRAMMING TIMED STEAM / LIQUID TEMPERATURE

- Enter the programming mode using the relevant procedure for the 1st unit on the left.
- Press the steam selection key .
- Steam ejection will start.
- Set the amount of steam required and press the steam selection key again.
- Press the continuous key to exit the programming or to continue programming other selection keys.
If the probe is fitted, the temperature at the end of delivery will be stored to memory.





AUTOMATIC CUP-WARMER PROGRAMMING (if present on the machine)

- Enter the programming mode using the relevant procedure for the 1st unit on the left.
- Press the cup-warming selection key .
- The delivery keys of the first and second unit will respectively signal the allotted automatic switching on and off times while the continuous keys of the first and second units will flash on and off.

As described in the chart, each delivery key



has an associated value, the starting up time of the cup-warmer is given by adding up the values of the first unit's lit-up keys.

The same counting method is used for the cup-warmer switching off time with the keys of the second unit.

Keys	1° GROUP (time ON)	2° GROUP (time OFF)
	2 minutes	5 minutes
	4 minutes	10 minutes
	8 minutes	20 minutes
	16 minutes	40 minutes



If at least one of the two times is null, the cup warmer will operate normally.

LEVELLING PUMP ACTIVATION

- Access the programming of the first group according to the relative procedure.
- Press the second unit continuous  key (the key will light up).
- Press the second unit 1 small coffee  key.



NOTE: If the 1 small coffee  key is lit up, the pump will start up during the level.

If the 1 long coffee  key is not lit up, the pump will not start up during the level.



- Press the second unit continuous  key.
In this way the selected pump setting is stored.
- To exit the programming, press the first unit continuous  key.

NOTE: The settings will be saved even when exiting the first unit programming directly.

ADJUSTING KEYBOARD LIGHTING INTENSITY





- Access the programming of the first group according to the relative procedure.
- Press the second unit continuous  del delivery key.
- The second unit 2 long coffees  delivery key will flash on and off.
- Press the key more than once to vary the light intensity.

NOTE: You can set a maximum of five different degrees of light intensity.



- To store the set light intensity values in the memory, press the second unit continuous  delivery key.
- To exit the programming, press the first unit continuous delivery key .

NOTE: The settings will be saved even when exiting the first unit programming directly.

STEAM NOZZLE WITH TEMPERATURE PROBE (OPTIONAL)





- Make sure the temperature probe is connected to the control unit.
- The temperature value can be planned by sampling or manually depending by the types of memorization planned in the parameter setting section and value goes from a minimum of 50°C to a maximum of 95°C.
- By pressing the  key of the second group is possible to chose if you wont set the steam temperature value manually or by sampling.
- When you enter in this part of the menu, the  key of the second group is switched on.
- By pressing the key  of the second group, it is possible to change the way in which settings are stored to memory.
- Pressing the  two short coffees key will change the memory storage mode.
- Press the continuous delivery key  for the 2nd unit to memorise the temperature value input mode.



Sampling:

- After entering in the program of the first group, put a jag with milk under the steam wand and press the  key, the delivery of steam will start.
- By pressing again the  key, or if it is reached the maximum temperature, the control board memorizes the temperature reached. (If the temperature of the milk reaches the maximum level, steam delivery is stopped and the maximum value is set in the control unit).



Manually:





- After entering in the program of the first group, press the  keys of the first group, keys of the first and second group show the temperature starting from a minimum value of 50°C.
- At every key has an value:

Keys	1° GROUP	2° GROUP
	1 °C	10 °C
	2 °C	20 °C
	4 °C	-
	8 °C	-

- Sum together the value associated to the relevant lit key to a minimum value of 50°C to obtain the temperature setting.
- If the key is lit, it is necessary to add the reference value, while it is not required if the key is not lit.
- By pressing again the  key the value is planned and the machine came back to the general programming. This way of setting doesn't use the delivery of steam.
- To escape from the program and save the setting, press the continuous  key of the first group.

Technician:







- In this steam temperature setting is possible to plan the offset value, from -15°C to +15°C, to obtain the correct temperature value.
- By pressing the  key of the first group, is showed the offset value setted: the way to show is the same of the way to show the final steam temperature.
- The keys of the first group show a value from 0 to 15°C, the  key of the second group show the offset sign:
- it is switched on the value is positive, if the key is switched off is negative.

Keys	1° GROUP	2° GROUP
	1 °C	+ 0 - °C
	2 °C	-
	4 °C	-
	8 °C	-

- By releasing the  key of the first group, you memorize the value and came back to the steam temperature setting.

STANDARD DOSE PROGRAMMING

- Setting predetermined values for the four doses of the first delivery unit is not possible. To do so, you must:
- Press the first unit continuous delivery  key and keep pressing it for at least 8 seconds, until the flashing delivery keys of the first unit turn off.
- The standard doses are illustrated in the following table:





					
40 cc	60 cc	50 cc	85 cc	9 sec.	0 sec.









NOTE: A time setting of 0 seconds for the steam will set it to operate continuously.

DOSE COPYING:

This procedure must be carried out for each unit individually by pressing the  continuous delivery key of the unit you desire to copy the doses onto and keep pressing it for at least 8 seconds, until the flashing delivery keys turn off.

AUTOMATIC CLEANING CYCLE

- To enter the automatic washing status, it is necessary to switch the machine off and then on again, while holding down the  hot water key and the  one long coffee, 1st unit during the initial Lamp test. At the end of the Lamp-test, the  hot water and the  one long coffee on all units will begin to flash on all units.

- Pressing the  one long coffee, will start the washing cycle for the relevant unit. After the washing cycle, it is possible to carry out a rinse cycle on the same group, by pressing the  key, one long coffee again.
- If you want make the rinsing cycle in an other time it's enough to switch off the machine: the control board memorizes the cleaning cycles that you must end.
- At the next switch on, in fact, the card will automatically enter the unit washing state without pressing the  and  one long coffee keys.
- Holding down the  key for 2 seconds will quit the washing state if there are no cycles to complete; otherwise the  one long coffee keys on the units still needing a rinse cycle.
- Holding down the  key for 2 seconds more will force quitting of the washing state, resetting the information about rinse cycles still to be completed.
- If the washing cycle is completed, the  one long coffee key for the unit will switch off and if there are no more rinse cycles to be completed, the card will quit the washing state.



7.5 PROGRAMMING AURELIA S

DOSE PROGRAMMING

In the Aurelia S version only the doses of water and timed steam can be programmed. To access the programming state you must:



- Hold down the  hot water key for five seconds.

HOT WATER

- Once in the programming state, pressing the  hot water key will activate hot water delivery; once at the required dose, press the  hot water key again and the control unit will memorise the set delivery time.

NOTE: Press the  key to quit the programming function.

TIMED STEAM

- Once in programming mode, pressing the  steam key will activate steam delivery; once at the required amount, press the  steam key again and the control unit will memorize the set delivery time.

NOTE: Press the  key to quit the programming function.



ADJUSTING LIGHTING INTENSITY KEYBOARD

- Access programming according to the relative procedure.
- Adjust the light intensity of the keys by pressing the first unit's 1 long coffee  key more than once.

NOTE: To exit programming press the  key.

PUMP ACTIVATION IN THE SELF-LEVELLING STAGE

- To set pump activation during the self-level stage, after first entering the programming mode, hold down the  key of the second unit.



The  key of the second unit will switch on and pressing the  key of the first unit will show the pump setting: if on, the pump will operate during levelling; if off, the pump will not operate during self-levelling.

Pressing the  key of the first unit, it is possible to change the setting for the pump during levelling.

NOTE: Press the  key to quit the programming function.













WATER DOSE AND STANDARD STEAM PROGRAMMING

- It is possible to enter preset values for steam and water. Proceed as follows:
- Press and hold down the  hot water key for at least 8 seconds, until the flashing keys switch off.
- The standard doses are shown in the table below:

	
9 sec.	0 sec.

NOTE: A time of 0 seconds for steam means it will function in continuous mode.

AUTOMATIC UNIT WASHING CYCLE

- To open the automatic washing cycle, first switch the machine off and then on again, holding down the  hot water and  coffee keys of the 1st unit during the initial Lamp-test. At the end of the Lamp-test, the  hot water and  one coffee keys on all units will start to flash on and off.
- Pressing the  one coffee key, the washing cycle will commence for the unit. At the end of the washing cycle, it is possible to rinse the same unit by pressing the  one coffee key.
- To carry out the rinse cycle later, switch off the machine and the card will maintain all washing cycles to be completed in its memory.
- When the machine is switched on again, the card will automatically enter the unit washing state without pressing the  and  one coffee keys.
- Holding down the  key for 2 seconds will exit the washing mode if there are no cycles to be completed; otherwise the  one coffee keys on the groups remaining to be rinsed will continue to flash.
- Holding down the  key for 2 seconds more will force the washing mode exit, resetting the information about the rinse cycles to be completed.
- If the washing cycle is completed, the  one coffee key of the unit will switch off; if there are no more rinse cycles to complete, the card will exit the washing mode.

8. CLEANING

8.1 SWITCHING OFF THE MACHINE

To switch the machine off press the main switch and set the machine to the O energy position.

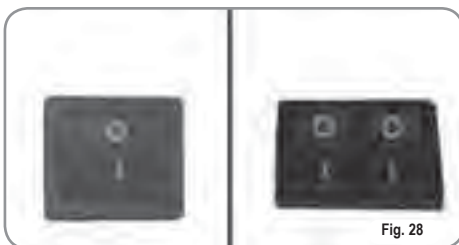

Fig. 28

8.2 CLEANING THE OUTSIDE OF THE MACHINE

The machine must be set to "O" power (switch off and disconnecter open) before any cleaning operations are performed.



WARNING

It is not possible to clean the machine using water jets or standing it in water.



WARNING

Do not use solvents, chlorine-based products or abrasives.

Cleaning the work area: remove the worktop, lifting it up from the front and sliding it out. Remove the water collection dish underneath and clean everything with hot water and cleansers.

Cleaning the bottom: To clean all the chromium-plated areas, use a soft, damp cloth.

8.3 CLEANING THE STAINLESS COFFEE-HOLDERS

The stainless coffee-holders are situated under the delivery units, as shown in figure (29).



Fig. 29

NOTE: To clean proceed as follows:

- Turn the screw placed in the centre of the coffee-holder.
- Slide the coffee-holder out and check that its holes are not obstructed but clean.
- If obstructed, clean as described (Paragraph "CLEANING FILTERS AND FILTER-HOLDERS")
We recommend cleaning the coffee-holder once a week.

8.4 CLEANING THE UNIT WITH THE AID OF THE BLIND FILTER

The machine is pre-set for cleaning the delivery unit with a specific washing powder.

The machine will initiate washing cycle which consists in the circulation of hot water followed by regular breaks.

We recommend carrying out a washing cycle at least once a day with special cleansers.



**CAUTION
RISK OF INTOXICATION**

Once the filter-holder has been removed, repeat delivery operations a few times to eliminate any cleanser residues.

To carry out the washing procedure, proceed as follows:

- 1) Substitute the filter with the delivery unit blind filter.
- 2) Fill it with two spoonfuls of special cleanser powder and insert it into the unit filter-holder.
- 3) Press one of the coffee keys and halt it after 10 seconds.
- 4) Repeat the procedure several times.
- 5) Remove the filter-holder and carry out a few deliveries.

8.5 CLEANING FILTERS AND FILTER-HOLDERS

Place two spoonfuls of special cleanser in half a litre of hot water and immerse filter and filter-holder (without its handle) in it leaving them to soak for at least half an hour. Then rinse abundantly with running water.

9. MAINTENANCE

NOTE: During maintenance/repairs, the parts used must be able to guarantee compliance with the safety and hygiene requirements envisaged for the device. Original replacement parts can offer this guarantee.

NOTE: After the repair or replacement of any components of parts that come into contact with food or water, it is necessary to carry out the washing procedure as described in point 1.4 or according to the manufacturer's instructions.

9.1 RESIN AND SOFTENER REGENERATION

To avoid scaling deposits in the boiler and in the heating exchangers, the softener must always be kept efficient.

Therefore, the ionic resins must be regularly regenerated.

Regeneration times are established according to the quantity of coffee delivered daily and the hardness of the water utilised.

As an indication, regeneration times can be calculated on the basis diagram illustrated in Fig. 30.

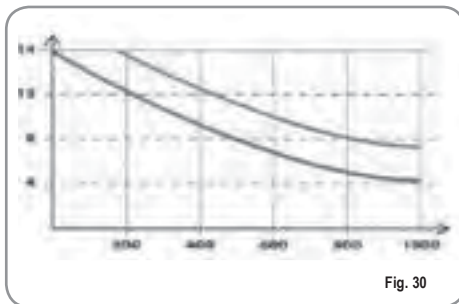

Fig. 30

Regeneration procedures are as follows:

- 1) Turn the machine off and place a container large enough to contain at least 5 litres under tube E (Fig. 31). Turn levers C and D from left to right; take the cap off by unscrewing knob and fill with 1 Kg normal kitchen salt (Fig. 32).

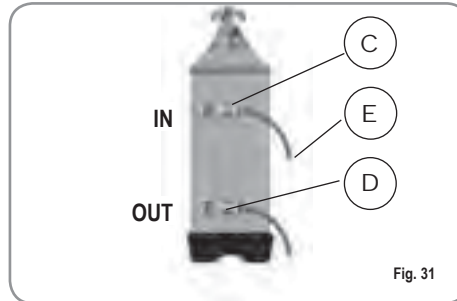

Fig. 31

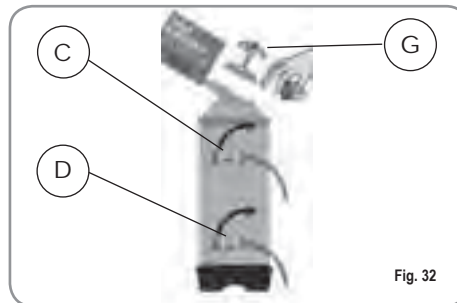

Fig. 32

- 2) Put the cap back on and reposition lever C moving it towards the left (Fig. 33) and allowing tube F to discharge the salty water until it has been eliminated and the water becomes fresh again (about half an hour).

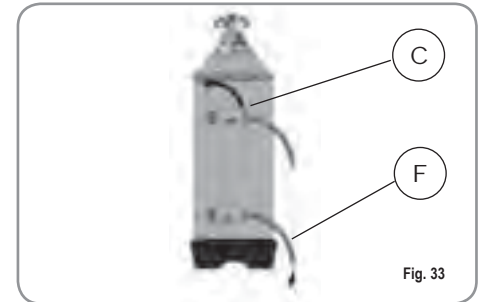

Fig. 33

- 3) Reposition lever D towards the left (Fig. 34).

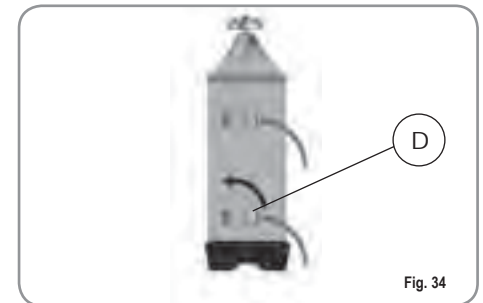



















Fig. 34

10. Aurelia Digit MACHINE FUNCTION MESSAGES

DISPLAY AND KEY INDICATIONS	CAUSE	EFFECT	SOLUTION	NOTES
<p>DIAGNOSIS OF ERROR</p>	<p>At the time of the diagnosis the system presents faults within the control unit EPROM.</p>	<p>The machine will not heat and all its functions will be blocked.</p>		
<p>DELIVERY ERROR</p> 	<p>On reaching delivery time limit (120 seconds) the doser doesn't send out its set commands.</p>	<p>The display indicator and the 'continuous' key belonging to the relative unit will flash on and off.</p>	<p>Press the  key or one of the keys  .</p>	
<p>DOSER ERROR</p> 	<p>If the doser doesn't send out its set commands within the first three seconds from delivery onset.</p>	<p>If the delivery isn't manually halted, the maximum time limit (120 sec) will be blocked.</p>	<p>Press the  o uno dei tasti  .</p>	
<p>LEVEL ERROR</p> 	<p>If after 90 sec of machine functioning the water level is not re-established.</p>	<p>The display indicator will flash on and off. The pump is de-activated. The resistor and all the functions are halted.</p>	<p>Turn the machine off and then turn it on again. All its functions will be re-activated.</p>	
<p>PRESSURE ERROR</p> 	<p>When the machine's temperature is higher than 130°C.</p>	<p>The display indicator will flash on and off and the resistor is de-activated.</p>	<p>The system will be re-established as soon as the temperature goes below 130°C.</p>	<p>The boiler is provided with a manual refitting safety thermostat; if the resistor is not re-established, call a qualified technician.</p>

DISPLAY AND KEY INDICATIONS	CAUSE	EFFECT	SOLUTION	NOTES
	Incorrect electrical input caused by a malfunction in one of the machine charges.	The display reading will flash. The pump will switch off. The heating element and all other functions will be disabled.	Switch off the machine and send for a specialist technical engineer.	
FINE GRINDING	The machine registers values different from the set values.	A much longer delivery time.	Modify grinding degree and press the key  or one of the keys  .	By leaving the machine in the programming state, within 10 minutes from the last selection, the system will return to the previous configuration and the display will indicate its reestablishment of normal functioning.
COARSE GRINDING	The machine registers values different from the set values.	A much shorter delivery time.	Press the  key or one of the keys  .	

11. Aurelia V MACHINE FUNCTION MESSAGES

DISPLAY AND KEY INDICATIONS	CAUSE	EFFECT	SOLUTION	NOTES
	<p>If the doser doesn't send out its commands within three sec from the onset of delivery.</p>	<p>If the delivery is not halted manually, the time limit (120 sec.) will be blocked.</p>	<p>Interrupt the delivery.</p>	
	<p>If within 90 sec. from onset, with pump inserted during the levelling, at 180 sec., if the level has not been re-established.</p>	<p>The pump, the resistor and all the functions will be halted.</p>	<p>Turn the machine off for at least 5 sec. and then switch it on again.</p>	

12. Aurelia S MACHINE FUNCTION MESSAGES

DISPLAY AND KEY INDICATIONS	CAUSE	EFFECT	SOLUTION	NOTES
	<p>If within 90 sec. from onset, with pump inserted during the levelling, at 180 sec., if the level has not been re-established.</p>	<p>The pump, the resistor and all the functions will be halted.</p>	<p>Turn the machine off for at least 5 sec. and then switch it on again.</p>	

Félicitations,

Avec l'achat du modèle AURELIA II vous avez fait un excellent choix.

L'achat d'une machine à café express professionnelle regroupe plusieurs facteurs de sélection: le nom du Constructeur, les caractéristiques des fonctions de la machine, la fiabilité technique, la qualité et la rapidité du service après-vente, le coût. Vous avez donc certainement évalué tous ces critères avant de décider de choisir le modèle AURELIA II.

Vous avez choisi le meilleur produit et nous sommes certains que vous le découvrirez à chaque café et à chaque cappuccino que vous boirez.

Et vous apprécierez la facilité et la rapidité d'emploi du modèle AURELIA II.

Si cet achat est le premier achat d'une machine **Nuova Simonelli**, vous êtes le bienvenu dans le monde de la haute caféteria; si, par contre, vous faites déjà partie de notre Clientèle, nous sommes flattés par votre fidélité, et nous vous remercions de préférer nos produits.

Salutations distinguées,

Nuova Simonelli s.r.l.



AURELIA II

CARACTÉRISTIQUES TECHNIQUES

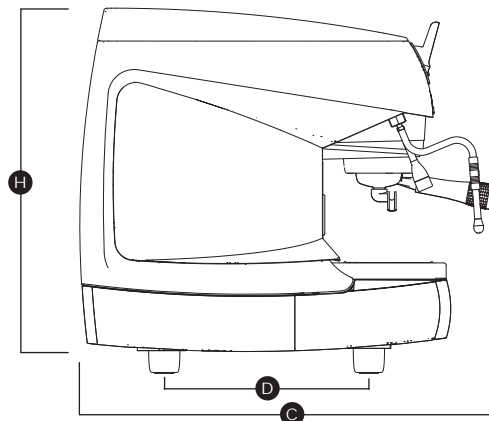
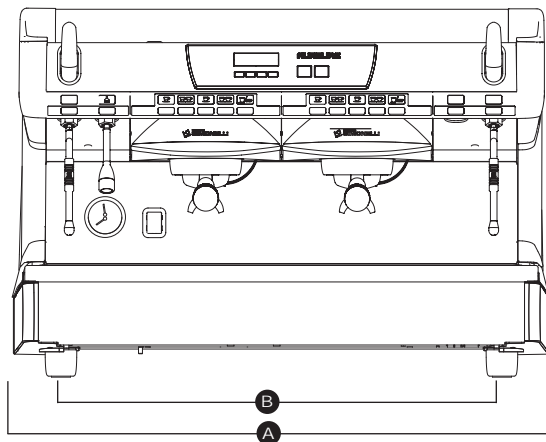

	2 Groupes		3 Groupes		4 Groupes	
POIDS NET	74 kg	164 lb	88 kg	194 lb	102 kg	225 lb
POIDS NET *	76 kg	168 lb	90 kg	198 lb	-	-
POIDS BRUT	80 kg	176 lb	100 kg	220 lb	115 kg	254 lb
POIDS BRUT *	82 kg	181 lb	102 kg	225 lb	-	-
PUISS. THERMIQUE	4500 W	4500 W	5000 W	5000 W	5000 W	5000 W
PUISS. THERMIQUE *	7300 W	7300 W	9100 W	9100 W	-	-
DIMENSIONS	A 815 mm	A 32 11/16"	A 1045mm	A 41 11/8"	A 1275 mm	A 50 31/16"
	B 720 mm	B 28 5/16"	B 950 mm	B 37 3/8"	B 1180 mm	B 46 7/16"
	C 565 mm	C 22 31/16"	C 565 mm	C 22 31/16"	C 565 mm	C 22 31/16"
	D 370 mm	D 14 9/16"	D 370 mm	D 14 9/16"	D 370 mm	D 14 9/16"
	H 565 mm	H 22 3/16"	H 565 mm	H 22 3/16"	H 565 mm	H 22 3/16"

* Uniquement pour version T3

AURELIA II

SOMMAIRE

	CARACTÉRISTIQUES TECHNIQUES	80
1.	DESCRIPTION	
	AURELIA II S - V - DIGIT - T3	83
1.1	LISTE ACCESSOIRES	84
2.	PRESCRIPTIONS DE SÉCURITÉ	85
3.	TRANSPORT ET DÉPLACEMENT	88
3.1	IDENTIFICATION DE LA MACHINE	88
3.2	TRANSPORT	88
3.3	DÉPLACEMENT	88
4.	INSTALLATION ET OPÉRATIONS PRÉLIMINAIRES	88
5.	RÉGLAGES DU TECHNICIEN QUALIFIÉ . . 90	
5.1	REMPLISSAGE MANUEL DE LA CHAUDIÈRE	90
5.2	RÉGLAGE PRESSOSTAT (Versions S et V) / POMPE (Versions S, V, Digit et T3)	90
5.3	REGLAGE ÉCONOMISEUR EAU CHAUDE	91
5.4	REMPLEMENT DE LA BATTERIE DE LA MONTRE (uniquement pour les versions Digit et T3)	91
5.5	REMPLEMENT DES TABLEAUX A POUSSOIRS	91
6.	UTILISATION	92
6.1	PROCÉDURE DE PREMIÈRE INSTALLATION OU APRÈS L'ENTRETIEN DES CHAUDIÈRES (VERSION T3)	92
6.2	MISE EN MARCHÉ DE LA MACHINE	92
6.2.1	AURELIA T3 et Digit	92
6.2.2	AURELIA V - S	93
6.2.3	AURELIA DIGIT - V - S AVEC SYSTÈME A LED (EN OPTION)	93
6.3	PRÉPARATION DU CAFÉ	94
6.4	UTILISATION DE LA VAPEUR	94
6.5	PRÉPARATION DU CAPPUCINO	94
6.6	SÉLECTION EAU CHAUDE	95
6.7	LANCE A VAPEUR TEMPORISÉE	95

7.	PROGRAMMATION AURELIA T3 et DIGIT 96	
7.1	LÉGENDE	96
7.2	PROGRAMMATION (Modalité UTILISATEUR)	96
7.3	PROGRAMMATION (Modalité TECHNICIEN)	97
7.4	PROGRAMMATION AURELIA V	106
7.5	PROGRAMMATION AURELIA S	109
8.	NETTOYAGE	111
8.1	ARRÊT DE LA MACHINE	111
8.2	NETTOYAGE DE LA CARROSSERIE	111
8.3	NETTOYAGE DES DOUCHES INOX	111
8.4	NETTOYAGE DU GROUPE AVEC L'AIDE DU FILTRE BORGNE	111
8.5	NETTOYAGE DES FILTRES ET DES SUPPORTS A FILTRES	111
9.	ENTRETIEN	112
9.1	REVIVIFICATION DES RESINES DE L'ADOUCCISSEUR	112
10.	MESSAGES FONCTIONS MACHINE Aurelia Digit	113
11.	MESSAGES FONCTIONS MACHINE Aurelia V	115
12.	MESSAGES FONCTIONS MACHINE Aurelia S	116

AURELIA II

1. DESCRIPTION AURELIA II S - V - DIGIT - T3

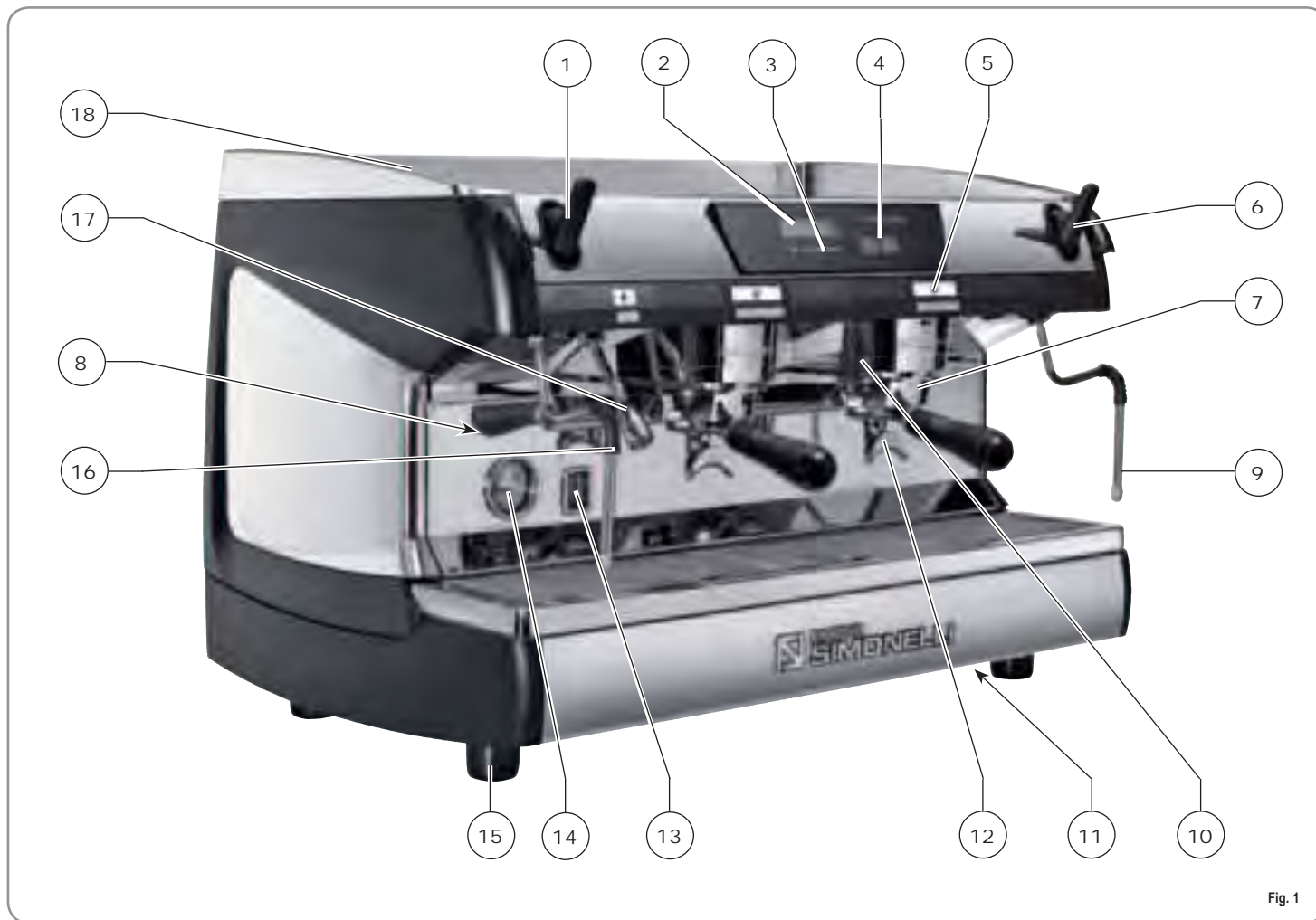

Fig. 1

LÉGENDE

- | | | |
|--|--|---|
| <ul style="list-style-type: none"> 1 Poignée vapeur 2 Affichage LCD 3 Poussoirs fonction 4 Poussoirs sélection 5 Poussoirs groupe de distribution 6 Poignée vapeur 7 Support à filtres 8 Plaquette données | <ul style="list-style-type: none"> 9 Lance vapeur manuelle 10 Groupe de distribution 11 Interrupteur général 12 Bec 2 cafés 13 Niveau optique 14 Manomètre 15 Pied réglable 16 Lance vapeur manuelle | <ul style="list-style-type: none"> 17 Lance eau chaude 18 Chauffe-tasses électrique
(Chauffe-tasses à vapeur en option) |
|--|--|---|

1.1 LISTE ACCESSOIRES

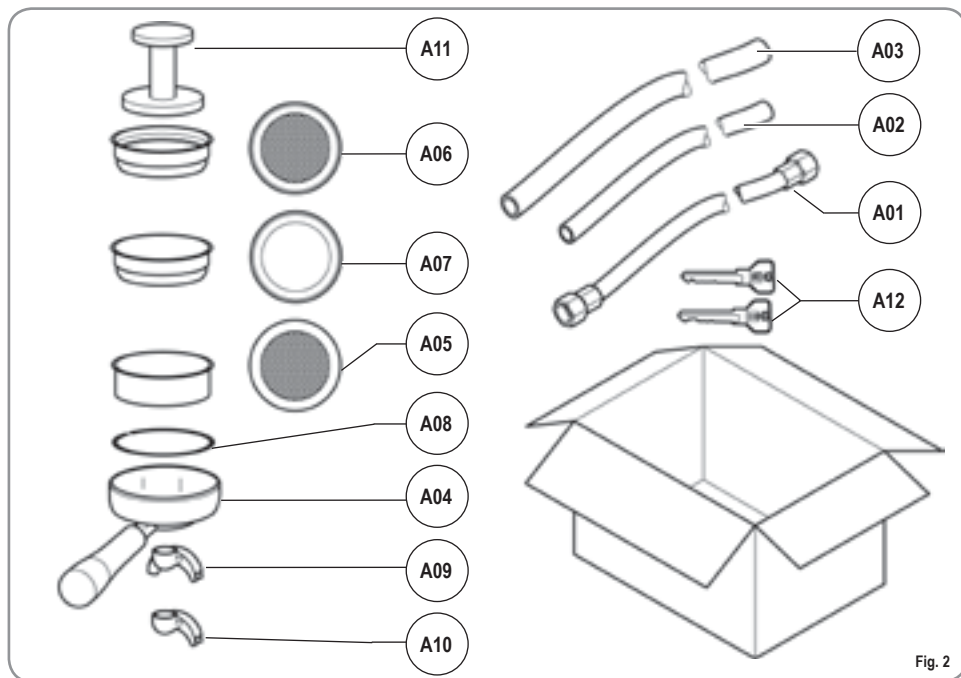

Fig. 2

CODE	DESCRIPTION	2 GROUPES	3 GROUPES	4 GROUPES
A01	Tube arrivée 3/8"	1	1	1
A02	Tube évacuation bac groupes Ø 20 mm - l. 150 cm	1	1	1
A03	Tube évacuation plan de travail Ø 25 mm - l. 150 cm	1	1	1
A04	Support à filtres	3	4	5
A05	Double filtre	2	3	4
A06	Filtre unique	1	1	1
A07	Filtre borgne	1	1	1
A08	Ressort	3	4	5
A09	Double bec de distribution	2	3	4
A10	Bec unique de distribution	1	1	1
A11	Presse café	1	1	1

2. PRESCRIPTIONS DE SÉCURITÉ

☞ Ce manuel est partie intégrante et essentielle du produit et doit par conséquent être remis à l'utilisateur. Lire attentivement les conseils qu'il contient car ils fournissent des indications particulièrement importantes sur la sécurité de l'installation, son utilisation et son entretien.

Conserver ce manuel avec soin de façon à pouvoir le consulter si nécessaire.

☞ Après avoir retiré la machine de son emballage, contrôler que l'appareil soit en parfait état. En cas du moindre doute, ne pas l'utiliser et s'adresser à un technicien qualifié. Les éléments de l'emballage (sacs plastique, polystyrène expansé, clous, etc.) ne doivent pas être laissés à la portée des enfants car ils peuvent être dangereux. Ne pas répandre ces éléments dans l'environnement.

 **RISQUE DE POLLUTION**

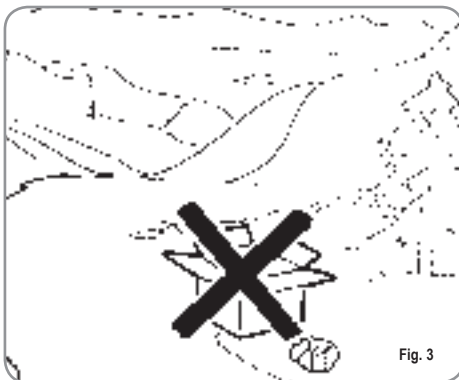

☞ Avant de brancher l'appareil, veuillez à ce que les données indiquées sur la plaquette correspondent à celles du réseau électrique. La plaquette est

située sur le devant de l'appareil, en haut à droite. L'installation doit être réalisée dans le respect des normes en vigueur, suivant les instructions fournies par le fabricant et par un technicien qualifié. Le fabricant ne pourra en aucun cas être retenu responsable des éventuels dommages causés par une absence de mise à la terre de l'installation. Pour la sécurité électrique de cet appareil, il est obligatoire de prévoir une installation de mise à la terre, en s'adressant à un électricien qualifié et dûment autorisé à cet effet, afin qu'il vérifie que la portée électrique de l'installation soit bien appropriée à la puissance maximum de l'appareil indiquée sur la plaquette.



☞ En particulier, l'électricien devra s'assurer que la section des câbles de l'installation soit bien adaptée à la puissance absorbée par l'appareil. L'emploi d'adaptateurs de même que de prises multiples et de rallonges est interdit. Si leur usage s'avère indispensable, il faut absolument s'adresser à un électricien dûment autorisé à cet effet.

☞ Pour les appareils alimentés à 220-230V, l'impédance maximum fournie par le réseau d'alimentation ne doit pas dépasser les 0,37 ohm.

☞ Durant l'installation du dispositif, utiliser les composants et les matériaux fournis en dotation avec le dispositif. Si l'utilisation de composants supplémentaires s'avère nécessaire, l'installateur doit vérifier l'adéquation de ces derniers pour un emploi au contact de l'eau pour la consommation humaine.

☞ L'appareil doit être installé selon les normes sanitaires locales en vigueur concernant les installations hydrauliques. Par conséquent, pour l'installation hydraulique, veuillez vous adresser à un technicien dûment autorisé à cet effet.

☞ L'alimentation du dispositif doit être effectuée avec de l'eau adéquate pour la consommation humaine conformément aux dispositions en vigueur dans le pays d'installation. L'installateur doit recevoir de la part du propriétaire/gérant de l'installation, une confirmation écrite indiquant que l'eau respecte les caractéristiques susmentionnées.

☞ Cet appareil devra être destiné uniquement à l'usage décrit expressément dans cette notice. Le fabricant ne pourra en aucun cas être retenu responsable des dommages éventuels causés par une mauvaise ou déraisonnable utilisation.

☞ L'appareil n'est pas indiqué pour l'utilisation de la part des enfants, des personnes avec des capacités physiques, sensorielles ou mentales réduites ou n'ayant pas l'expérience et les connaissances suffisantes, à moins qu'elles ne soient surveillées ou instruites par des personnes responsables de leur sécurité.

Les températures maximum et minimum de stockage doivent être comprises entre $[- 5 + 50]^{\circ}\text{C}$.

La température de fonctionnement doit être comprise entre $[+5, +35]^{\circ}\text{C}$.

Au terme de l'installation, le dispositif doit être actionné jusqu'à ce qu'il atteigne la condition nominale de travail en le laissant en condition de "prêt au fonctionnement". Éteindre ensuite le dispositif et vider entièrement le circuit hydraulique de sa première eau afin d'éliminer toute impureté éventuelle. Le dispositif doit être ensuite à nouveau chargé et actionné jusqu'aux conditions nominales de fonctionnement. Lorsqu'on atteint la condition "prêt au fonctionnement", effectuer les distributions suivantes:

- 100% du circuit café à travers le distributeur de café (pour plusieurs distributeurs, diviser en mesures égales);
- 100% du circuit eau chaude à travers le distributeur d'eau (pour plusieurs distributeurs, diviser en mesures égales);
- ouverture de chaque sortie vapeur pendant 1 minute.

Au terme de l'installation, il serait préférable de rédiger un rapport des opérations effectuées.

L'utilisation de tout appareil électrique entraîne le respect de certaines règles fondamentales.

Et notamment:

- ne pas toucher l'appareil avec les mains ou les pieds mouillés ou humides;
- ne pas utiliser l'appareil pieds nus;

ATTENTION
RISQUE DE DECHARGE ELECTRIQUE

- ne pas employer de rallonges dans des locaux utilisés comme salle de bain ou douche;
- ne pas tirer le câble d'alimentation pour débrancher l'appareil du réseau électrique;
- ne pas laisser l'appareil exposé aux agents atmosphériques (pluie, soleil, etc.);
- ne pas permettre l'utilisation de l'appareil de la part d'enfants ou de personnes non autorisées et n'ayant pas lu ni bien compris le contenu de cette notice.

En phase d'installation, le réseau électrique devra être prédisposé avec un sectionneur qui sectionne chaque phase.

Le technicien autorisé doit, avant d'effectuer toute opération d'entretien, éteindre l'interrupteur de la machine et ouvrir le sectionneur de phase.

Pour les opérations de nettoyage, ne suivre que les instructions contenues dans cette notice.

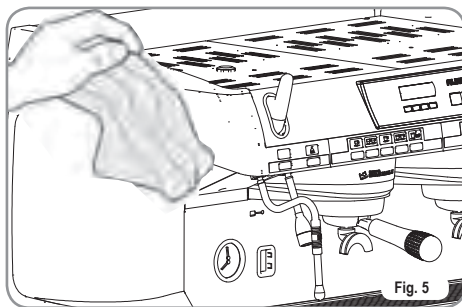

En cas de panne ou de mauvais fonctionnement de l'appareil, éteignez-le. Il est strictement d'intervenir.

Adressez-vous uniquement au personnel qualifié. La réparation éventuelle des produits ne devra être effectuée que par la Maison Constructrice ou par un centre de service après vente dûment autorisé, en utilisant uniquement des pièces détachées originales. L'inobservance de ces indications pourrait compromettre la sécurité de l'appareil.

Lors de l'installation, l'électricien autorisé devra prévoir un disjoncteur omnipolaire conforme aux normes en vigueur qui prévoient que les contacts aient un espace d'ouverture égal ou supérieur à 3 mm.

Afin d'éviter des surchauffes dangereuses, il est conseillé de bien dérouler sur toute la longueur le câble d'alimentation.

Ne pas obstruer les grilles d'aspiration et/ou de dissipation et plus particulièrement celles du chauffe-tasses.

La câble d'alimentation de cet appareil ne doit pas être remplacé par l'utilisateur. En cas d'endommagement du câble, éteindre l'appareil et le faire remplacer uniquement par un technicien qualifié.

Les appareils monophasés avec un courant supérieur à 15A et les appareils triphasés vendus sans fiche sont directement reliés à l'installation d'alimentation électrique à travers le câble; il n'est donc pas possible d'utiliser une fiche.

Si vous décidez de ne plus utiliser cet appareil, il est vivement conseillé de le rendre inefficace en coupant le câble d'alimentation, après avoir débranché le câble du réseau d'alimentation électrique.

ATTENTION
RISQUE DE POLLUTION

Ne jamais abandonner l'appareil dans l'environnement: pour son élimination totale, s'adresser à un centre autorisé ou contacter le fabricant afin de recevoir les instructions à ce sujet.



Fig. 6

ATTENTION
RISQUE D'INTOXICATION

Lors de l'utilisation du bec à vapeur, ne jamais exposer les mains à la vapeur. Ne jamais toucher le bec tout de suite après son utilisation.

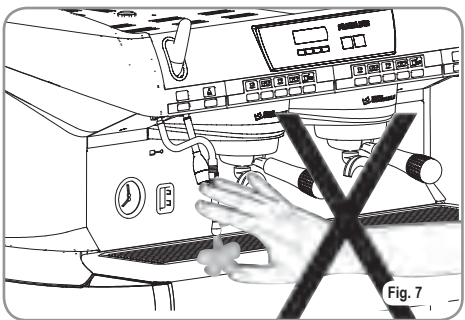

Fig. 7

ATTENTION
RISQUE DE BRÛLURES

Pour effectuer toute opération relative à l'installation, l'entretien, le déchargement et la mise au point, l'opérateur qualifié devra toujours porter ses gants de travail et ses chaussures de protection.

Le niveau maximum de pollution sonore émise est inférieur à 70db.

En cas de substitution du tube pour le branchement hydrique, le vieux tube ne doit plus être réutilisé.

ATTENTION



RENSEIGNEMENT AUX UTILISATEURS

Aux sens de l'art. 13 du Décret Législatif du 25 juillet 2005, n. 151 "Réalisation des Directives 2002/95/CE, 2002/96/CE et 2003/108/CE,

relatives à la réduction de l'utilisation de substances dangereuses dans les appareils électriques et électroniques, ainsi qu'à l'enlèvement des ordures".

Le symbole de la poubelle barrée reporté sur l'appareillage indique que le produit, à la fin de sa propre vie utile, doit être recueilli séparément d'autres ordures. L'utilisateur devra, donc, transmettre l'appareillage arrivé à la fin de sa vie aux centres aptes à la récolte différenciée des déchets électroniques et électrotechniques, ou le rendre au détaillant au moment de l'achat d'un nouvel appareillage de même type, à raison d'échange un à un. La récolte différenciée propre pour le départ successif de l'appareillage laissé au recyclage, au traitement et à l'enlèvement compatible d'un point de vue de l'environnement, contribue à éviter de possibles effets négatifs sur le milieu et sur la santé et il favorise le recyclage des matériels dont l'appareillage se compose. L'enlèvement illégal du produit de la part de l'utilisateur comporte l'application des sanctions administratives dont au D.Lgs.n. 22/1997" (article 50 et suivants du D.Lgs.n.22/1997).

FRANCAIS

3. TRANSPORT ET DÉPLACEMENT

3.1 IDENTIFICATION DE LA MACHINE

Pour toute communication avec le fabricant **Nuova Simonelli**, indiquer toujours le numéro de série qui est celui figurant dans ce manuel.

S.N.	DATE	
<input type="checkbox"/> AURELIA II	<input type="checkbox"/> S <input type="checkbox"/> V	<input type="checkbox"/> 110-120 V~
<input type="checkbox"/>	<input type="checkbox"/> DIGIT	<input type="checkbox"/> 208-240 V~
	<input type="checkbox"/> T 3	<input type="checkbox"/> 220-230 V~
GR. <input type="checkbox"/> 1 <input type="checkbox"/> 2 <input type="checkbox"/> 3 <input type="checkbox"/> 4	<input type="checkbox"/> 50 <input type="checkbox"/> 60 Hz	<input type="checkbox"/> 380-400 V 3N~
31000420 rev1	MAX PRESSURE 0,18MPa	MAX OPERATING PRESSURE 0,165MPa
	MAX INLET PRESSURE 0,65MPa	
<input type="checkbox"/> 4500 W	<input type="checkbox"/> 5200 W	<input type="checkbox"/> 6000 W
<input type="checkbox"/> 7300 W	<input type="checkbox"/> 9100 W	
BELFORTE DEL CHIANTI (MC) MADE IN ITALY		
		Fig. 8

3.2 TRANSPORT

La machine est transportée sur des palettes avec d'autres machines et à l'intérieur de cartons; le tout étant fixé aux palettes au moyen des courroies appropriées.

Avant de procéder à toute opération de transport ou de déplacement, l'opérateur doit:

- mettre des gants et des chaussures de protection ainsi qu'une salopette munie d'élastiques aux extrémités.

Le transport des palettes doit être effectué au moyen d'un appareil de soulèvement approprié (du type chariot élévateur à fourches).

3.3 DÉPLACEMENT



ATTENTION
RISQUE D'IMPACT OU
D'ÉCRASEMENT

Lors des opérations de déplacement, l'opérateur doit s'assurer qu'aucune personne, chose ou objet ne se trouve dans la zone d'opération.

Soulever doucement la palette à 30 cm environ de terre et rejoindre la zone de chargement.

Une FIS atteinte la zone de chargement et après avoir vérifié l'absence d'obstacles, de choses ou de personnes, poser la palette à terre toujours au moyen d'un appareil de levage approprié (par exemple, un chariot élévateur à fourches), puis la déplacer en la soulevant à 30 cm environ de terre jusqu'à la zone de stockage.



ATTENTION
RISQUE D'IMPACT OU
D'ÉCRASEMENT

Avant de procéder à l'opération décrite ci-après, s'assurer que le matériel chargé soit bien positionné et qu'il ne tombe pas après la coupe des courroies.

Pour couper les courroies et stocker le produit, l'opérateur doit toujours être muni de gants et de chaussures de protection; pour effectuer cette opération, consulter les caractéristiques techniques du produit afin de contrôler le poids de la machine devant être emmagasinée et de pouvoir agir en conséquence.

4. INSTALLATION ET OPÉRATIONS PRÉLIMINAIRES

Après avoir retiré l'emballage et avoir vérifié l'intégrité de la machine et de ses accessoires, procéder de la façon suivante:

- position la machine sur un plan horizontal;
- assembler les pieds de support de la machine en introduisant la broche dans la coquille cylindrique;
- visser le pied en caoutchouc dans le filetage de la broche contenue dans la coquille;
- visser l'ensemble du groupe assemblé dans les emplacements des pieds de la machine;
- niveler la machine en agissant sur les pieds de réglage;

NOTE: la rainure de la coquille doit être dirigée vers le haut, comme indiqué dans la figure suivante.

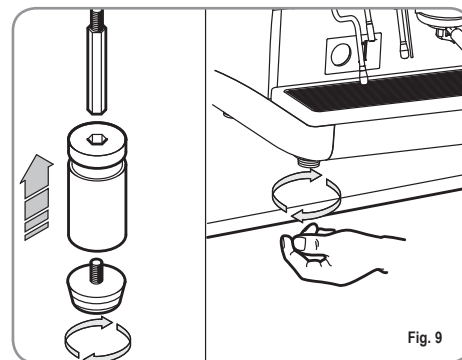

Fig. 9

Dans la phase préliminaire, après la mise en plan de la machine, il est conseillé d'installer un adoucisseur (1), à la sortie du circuit hydrique, puis un filtre à maille (2).

Cela empêche les impuretés, telles que le sable, les particules de calcaire en suspension, la rouille, etc., d'endommager les surfaces délicates en graphite, garantissant une longue durée de vie de la machine. Après ces opérations, procéder aux branchements hydrauliques comme illustré dans la figure suivante.

ATTENTION

La pression du réseau hydrique conseillée est de 2,3 bars.

ATTENTION

Éviter les étranglements des tubes de connexion. Vérifier en outre que l'évacuation (3) soit en mesure d'éliminer les rebuts.

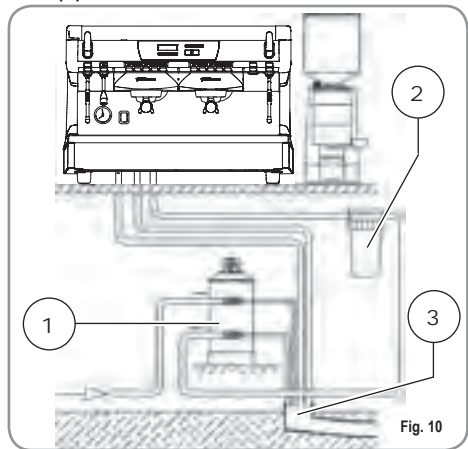

LÉGENDE

- 1 Adoucisseur
- 2 Filtre à maille
- 3 Évacuation Ø 50 mm

NOTE: Pour le bon fonctionnement de la machine, il est nécessaire que la pression du réseau ne dépasse pas les 4 bar. Dans le cas contraire, installer un réducteur de pression en amont de l'adoucisseur; le tube en entrée de l'eau doit avoir un diamètre interne non inférieur à 6 mm.

ATTENTION
RISQUE DE DÉCHARGÉ ÉLECTRIQUE

La machine doit toujours être protégée par un interrupteur automatique omnipolaire de puissance appropriée, avec une distance d'ouverture des contacts égale ou supérieure à 3 mm. Nuova Simonelli ne répond d'aucun dommage aux personnes ou aux choses dérivant du non respect des normes de sécurité en vigueur.

Avant de brancher la machine à un réseau électrique, vérifiez que le voltage indiqué sur la plaquette des données de la machine correspond à celle de votre réseau.

Dans le cas contraire, effectuez les branchements ci-dessous sur la base de la ligne électrique dont vous disposez, comme illustré ci-après:

- pour un voltage **V 380 / 3 phases + Neutre:**

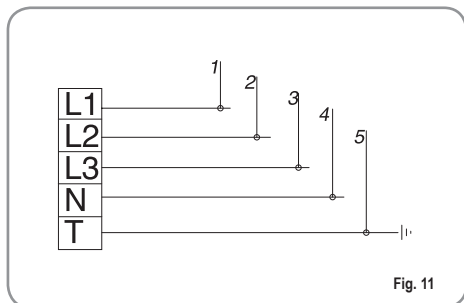

- pour un voltage **V 230 / monophasé**

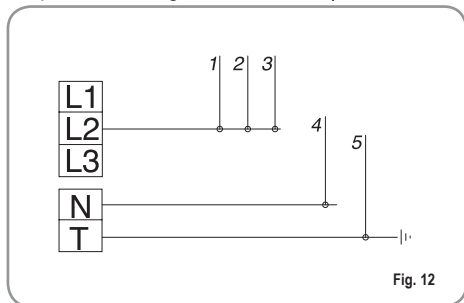

LÉGENDE

- | | |
|----------|--------------|
| 1 Noir | 4 Bleu |
| 2 Gris | 5 Jaune vert |
| 3 Marron | |

NOTE: En début de journée et en cas de pauses dépassant les 8 heures, il est nécessaire de procéder à la vidange complète de l'eau (100%) contenue dans les circuits, à travers les distributeurs respectifs.

NOTE: Pour les exercices où le service est continu, effectuer les vidanges susmentionnées au moins une fois par semaine.

5. RÉGLAGES DU TECHNICIEN QUALIFIÉ

5.1 REMPLISSAGE MANUEL DE LA CHAUDIÈRE

NOTE: cette opération doit être effectuée avec la machine éteinte.

Tous les modèles **AURELIA II** sont munis d'une sonde de niveau, afin de maintenir le niveau de l'eau stable à l'intérieur de la chaudière.

Il est de règle, lors de la première mise en marche de la machine, de remplir manuellement la chaudière afin d'éviter que la résistance électrique ne s'abîme et n'enclenche la protection électronique.

Si cela devait arriver, il suffit d'éteindre la machine et de la rallumer pour achever le chargement (voir chapitre "MESSAGES FONCTIONS MACHINE – ERREUR NIVEAU").

Pour effectuer le premier remplissage manuel, agir de la façon suivante:

- enlever la grille du plan de travail;
- agir sur le robinet niveau manuel "A", pour permettre l'entrée de l'eau dans la chaudière;
- une fois le niveau minimum atteint, indiqué par le niveau optique, refermer le robinet "A";

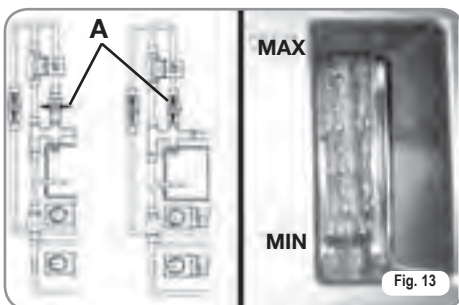

- allumer la machine, en positionnant l'interrupteur général sur "I", de façon à actionner la sonde de niveau qui se chargera de maintenir de façon automatique le niveau de l'eau à l'intérieur de la chaudière.

5.2 RÉGLAGE PRESSOSTAT (Versions S et V) / POMPE (Versions S, V, Digit et T3)

NOTE: cette opération doit être effectuée avec la machine éteinte.

Pour modifier la pression de service de la chaudière, c'est-à-dire la température de l'eau, en fonction des différentes exigences ou des caractéristiques du café utilisé, agir de la façon suivante:

- enlever la grille du plan de travail;
- retirer la protection en plastique en dévissant les deux vis latérales (A), comme illustré dans la figure suivante;

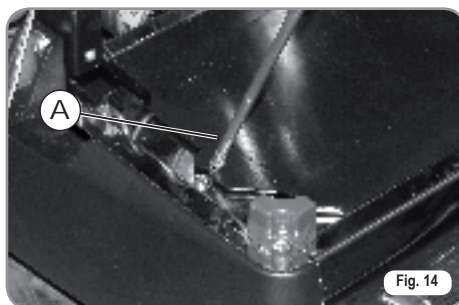

- agir sur la vis de réglage du pressostat pour AUGMENTER (vers la gauche) ou DIMINUER (vers la droite) la pression;

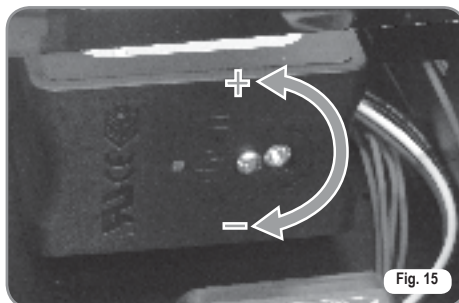

Valeur conseillée: 1 - 1,4 bar (selon le type de café).

Sur les versions Digit et T3, la pression peut être réglée directement depuis la modalité de programmation.

- Pour régler la pression de la pompe, agir sur le pommeau de réglage de la pompe pour AUGMENTER (vers la droite) ou DIMINUER (vers la gauche) la pression;



Valeur conseillée: 9 bar.

- La pression programmée de la pompe est affichée dans la partie inférieure du manomètre.

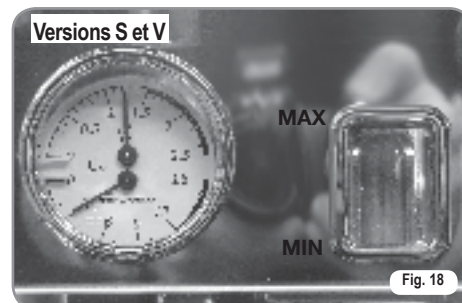

A la fin des réglages, remettre la protection en plastique à sa place en la fixant avec les deux vis latérales, et en repositionnant la grille du plan de travail.

5.3 REGLAGE ECONOMISEUR EAU CHAUDE

NOTE: cette opération peut être effectuée aussi avec la machine allumée.

Tous les modèles **AURELIA II** sont munis d'un mélangeur d'eau chaude, qui permet de régler la température de sortie de l'eau et d'optimiser le rendement du système.

Pour régler le réchauffeur d'eau chaude, agir avec un tournevis sur la vis située à l'intérieur du chauffe-tasses, comme illustré en figure.

- Tourner vers la DROITE / GAUCHE pour DIMINUER / AUGMENTER la température de l'eau chaude;

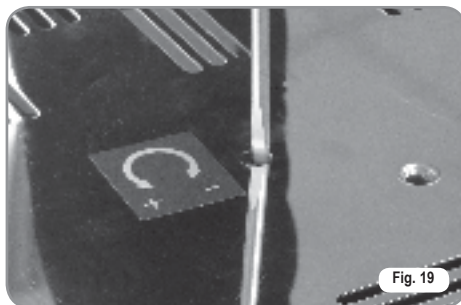

Fig. 19

5.4 REMPLACEMENT DE LA BATTERIE DE LA MONTRE (unique-ment pour les versions Digit et T3)

La centrale électronique des versions Digit et T3 est munie d'une pile au lithium pour l'alimentation de la montre qui a une autonomie d'environ trois ans, passés lesquels il peut s'avérer nécessaire de la remplacer.

En cas d'arrêt prolongé de la machine, il est possible de bloquer la montre de la façon suivante:

- avec la machine éteinte, l'écran affiche:

OFF

- maintenir la touche **ENTER** appuyée pendant 5 secondes; l'écran affiche:

STOP HORLOGE

La montre se remettra en marche dès que l'on branchera la machine au réseau électrique.



ATTENTION

Le remplacement de la batterie au lithium doit être effectuée UNIQUEMENT par un Technicien Spécialisé.

Nuova Simonelli ne répond pas des dommages aux personnes ou aux choses résultant du non respect des prescriptions de sécurité indiquées dans ce manuel.

5.5 REMPLACEMENT DES TABLEAUX A POUSSOIRS

Pour un fonctionnement correct il est nécessaire, au moment du remplacement, de personnaliser chaque carte du tableau à pushers en agissant sur les sélecteurs situés sur la carte (du côté des touches), comme indiqué ci-dessous.

GROUPE	sw1	sw2	sw3	sw4	sw5	sw6	sw7	sw8
Groupe 1	On	Off	Off	Off	On	Off	Off	Off
Groupe 2	Off	On	Off	Off	Off	On	Off	Off
Groupe 3	Off	Off	On	Off	Off	Off	On	Off
Groupe 4	Off	Off	Off	On	Off	Off	On	Off

6. UTILISATION

Avant de commencer à travailler, l'opérateur doit avoir lu et compris toutes les prescriptions de sécurité indiquées dans ce manuel.

6.1 PROCÉDURE DE PREMIÈRE INSTALLATION OU APRÈS L'ENTRETIEN DES CHAUDIÈRES (VERSION T3)

En phase de première installation de la machine ou après l'entretien de l'une des chaudières, après avoir allumé la machine avec l'interrupteur général situé en bas à droite, procéder comme suit:

- 1) Si l'afficheur visualise " OFF – MONTRE EXCLUE" procéder comme au pas 3.
- 2) Si l'afficheur visualise "OFF " appuyer sur la touche **ENTER** jusqu'à ce que l'afficheur indique " OFF - MONTRE EXCLUE" puis procéder comme au pas 3.
- 3) Allumer la machine en appuyant sur la touche **RESET** et automatiquement après la mise en marche, de l'eau sort des groupes pendant 45 secondes afin d'assurer le remplissage correct des chaudières café.

Ce cycle ne peut pas et ne doit pas être interrompu.

Dans le cas où il serait interrompu à cause d'une coupure de courant ou suite à un arrêt accidentel de la machine à travers l'interrupteur général, lors de la mise en marche successive de la machine, cette dernière relance de nouveau le cycle pendant 45 secondes.

6.2 MISE EN MARCHÉ DE LA MACHINE

6.2.1 AURELIA T3 et Digit

MISE EN MARCHÉ:

brancher la machine à la prise de courant et pousser l'interrupteur "A" en position "I", la machine s'allume. En poussant les interrupteurs "B" et "C" en position "I", les LED s'allument même si la machine est éteinte.

NOTE: Les LED sont fournis standard sur la version T3 et en Option sur la version Digit

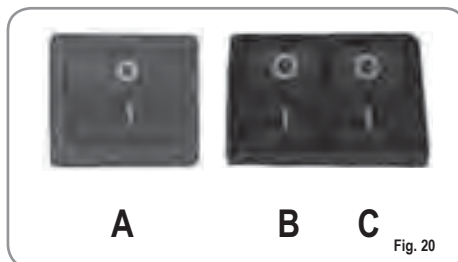

ATTENTION

Si le diagnostic indique des anomalies ou des pannes de fonctionnement, appeler le centre d'assistance après-vente; l'opérateur NE DOIT JAMAIS intervenir seul.

- L'afficheur, non éclairé, visualise le message:

OFF

NOTE: La machine n'est pas opérationnelle car l'interrupteur général permet seulement l'alimentation de la carte électronique.



ATTENTION

En cas de manipulation de la carte électronique, éteindre la machine à l'aide de l'interrupteur général et débrancher le câble d'alimentation.

MISE EN MARCHÉ / ARRÊT MANUEL

On - Off Automatique NON PROGRAMME

NOTE: vérifier que l'interrupteur général soit toujours sur "I". L'état de machine en marche est indiqué par le témoin correspondant:

MISE EN MARCHÉ:

frapper la touche **RESET** pendant 2 secondes, la sonnette émet un bip sonore, l'affichage s'allume en indiquant la mise à jour de la Eprom pendant environ 1 seconde. La centrale effectue l'auto-diagnostic des fonctions et toutes les touches de sélection s'allument. Lorsque le diagnostic est terminé, l'affiche indique:

CHAUFFAGE

avec le jour et l'heure. Lorsque la température de 110°C est atteinte, l'indication réchauffement disparaît et est remplacée par l'indication:

MACHINE PRETE

NOTE: toutes les touches de sélection sont validées dès la fin du diagnostic.



ATTENTION

Si le diagnostic indique des anomalies ou des pannes de fonctionnement, appeler le centre d'assistance après-vente; l'opérateur NE DOIT JAMAIS intervenir seul.

ARRÊT: frapper la touche  pendant 2 secondes; la machine s'éteint et l'affiche indique:

OFF

On - Off Automatique PROGRAMME

NOTE: vérifier que l'interrupteur général soit toujours sur "I". L'état de machine en marche est indiqué par le témoin correspondant:



La machine Se MET EN MARCHÉ au premier horaire de mise en marche programmé (voir chapitre PROGRAMMATION et paragraphe PROGRAMMATION ON - OFF).

La centrale effectue l'auto-diagnostic des fonctions et toutes les touches de sélection s'allument. Lorsque le diagnostic est terminé, l'affiche indique:

CHAUFFAGE

avec le jour et l'heure. Lorsque la température de 110°C est atteinte, l'indication réchauffement disparaît et est remplacée par l'indication:

MACHINE PRETE

NOTE: toutes les touches de sélection sont validées dès la fin du diagnostic.



ATTENTION

Si le diagnostic indique des anomalies ou des pannes de fonctionnement, appeler le centre d'assistance après-vente; l'opérateur NE DOIT JAMAIS intervenir seul.

La machine s'ETEINT au premier horaire d'arrêt programmé (voir chapitre PROGRAMMATION et paragraphe PROGRAMMATION ON - OFF).

NOTE: Il est possible d'allumer ou d'éteindre la machine manuellement, comme indiqué au paragraphe précédent.

6.2.2 AURELIA V - S

MISE EN MARCHÉ:

Brancher la machine à la prise de courant et positionner l'interrupteur général sur "I". L'état de machine en marche est indiqué par le témoin correspondant

dalla relativa spia: 



Fig. 21



ATTENTION

Si le diagnostic indique des anomalies ou des pannes de fonctionnement, appeler le centre d'assistance après-vente; l'opérateur NE DOIT JAMAIS intervenir seul.

ARRÊT: placer l'interrupteur général en position "O" pour éteindre la machine ainsi que le témoin correspondant.

6.2.3 AURELIA DIGIT - V - S AVEC SYSTÈME A LED (EN OPTION)

MISE EN MARCHÉ:

brancher la machine à la prise de courant et pousser l'interrupteur "A" en position "I", la machine s'allume. En poussant les interrupteurs "B" et "C" en position "I", les LED s'allument même si la machine est éteinte.



A

B

C

Fig. 22



ATTENTION

Si le diagnostic indique des anomalies ou des pannes de fonctionnement, appeler le centre d'assistance après-vente; l'opérateur NE DOIT JAMAIS intervenir seul.

6.3 PRÉPARATION DU CAFÉ

Dégager le support à filtre et remplir l'une ou les deux doses de café moulu selon le filtre utilisé.



Fig. 23

Presser le café avec le presseur fourni en dotation, nettoyer le bord annulaire du filtre des résidus de poudre de café (pour garantir une meilleure tenue et une moindre usure de la garniture du filtre).

Emboîter alors le support à filtre sur le groupe. Frapper le poussoir café désiré:



1 Café serré



2 Café serré



1 Café léger



2 Café léger

La pompe s'actionne et l'électrovanne du groupe s'ouvre, en faisant démarrer l'infusion du café. L'opération est indiquée par l'allumage de la touche frappée.

NOTE: lors des pauses, laisser le support à filtre emboîté afin qu'il reste chaud.

Les groupes de distribution sont compensés thermiquement par circulation totale d'eau chaude, afin de garantir le maximum de stabilité thermique pendant le service.

6.4 UTILISATION DE LA VAPEUR



**ATTENTION
RISQUE DE BRÛLURES**

Pendant l'utilisation de la vapeur, veiller à ne pas mettre les mains sous la vapeur et à ne pas toucher tout de suite la lance.

Pour utiliser la vapeur, il suffit de tirer ou de pousser le levier correspondant (Fig. 24).

En tirant entièrement le levier, ce dernier reste bloqué en position de distribution maximum, en le poussant, son retour est automatique.

Les deux lances à vapeur sont articulées, permettant une utilisation plus aisée.

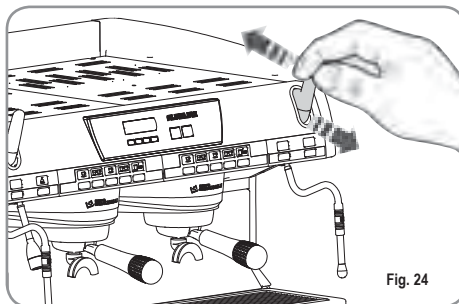

Fig. 24

NOTE: L'utilisation de la lance vapeur doit être précédée d'une purge d'au moins 2 secondes de l'eau de condensation ou selon les instructions du constructeur.

6.5 PRÉPARATION DU CAPPUCCINO

Pour obtenir la mousse typique du cappuccino, plonger le bec de la vapeur au fond du récipient qui doit être rempli d'un tiers (il est préférable que le récipient soit conique et allongé).

Ouvrir la vapeur. Avant que le lait n'ait atteint l'ébullition, positionner le bec de la vapeur à la surface en effleurant le lait par des petits mouvements dans le sens vertical. A la fin de l'opération, nettoyer soigneusement la lance avec un chiffon souple.

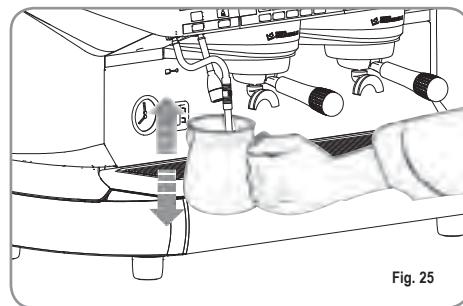

Fig. 25

6.6 SÉLECTION EAU CHAUDE



**ATTENTION
RISQUE DE BRÛLURES**

Pendant l'utilisation de la lance à eau chaude, veiller à ne pas mettre les mains sous la vapeur et à ne pas toucher tout de suite la lance.

Permet la distribution de l'eau chaude pour la préparation du thé, de la camomille et des tisane.

Positionner un récipient sous la lance à eau chaude.

Frapper une fois le poussoir de sélection eau

chaude .

Vérifier que le poussoir s'allume.

La lance à eau chaude distribue de l'eau pendant le temps programmé.

NOTA: La distribution de l'eau chaude peut se faire en même temps que celle du café.

6.7 LANCE A VAPEUR TEMPORISEE



**ATTENTION
RISQUE DE BRÛLURES**

Pendant la distribution de la vapeur, ne pas toucher la lance avec les parties du corps et la maintenir toujours inclinée vers le bas sur la grille de support des tasses.

Permet la distribution de la vapeur pour émulsionner le lait ou pour réchauffer d'autres liquides.

Placer un récipient adéquat sous la lance à vapeur automatique.

Frapper une fois le poussoir de sélection

vapeur .

Vérifier que le poussoir s'allume.

La lance à vapeur automatique distribue de la vapeur.

Frapper à nouveau le poussoir pour interrompre la distribution.

Les modèles Digit et V disposent de la lance avec sonde de température qui reste ouverte jusqu'à ce que la boisson à réchauffer atteigne la température programmée.

7. PROGRAMMATION AURELIA T3 et DIGIT

7.1 LÉGENDE

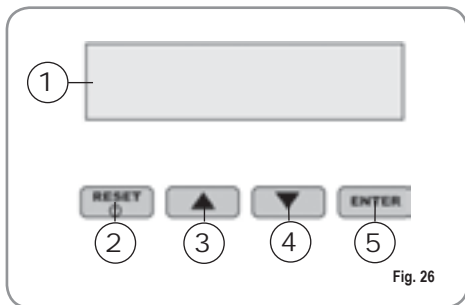

1 Affichage LCD.

2 Touche RESET pour allumer et éteindre la machine et pour quitter le menu.

3 Touches CURSEURS: défilement des menus et augmentation ou diminution des valeurs.

5 Touche ENTER: pour accéder à l'intérieur du menu.

LISTE DES FONCTIONS AFFICHABLES (Mod. UTILISATEUR)

CYCL.AUT.NETTOYAGE
DOSES
COMPTE DISTRIBUTIONS
TOTAL
TOTAL MACHINE
COMPTE LAVAGES

7.2 PROGRAMMATION (Modalité UTILISATEUR)

Pour accéder à la programmation en modalité Utilisateur, appuyer sur la touche lavage pendant 8 secondes et attendre le premier signal sonore. La machine affiche:

CYCL.AUT.NETTOY.

CYCLE AUTOMATIQUE DE NETTOYAGE

• L'afficheur visualise:

CYCL.AUT.NETTOY.

• Frapper et l'affichage indique:

CYCL.AUT.NETTOY.
SELECTION

• La touche centrale de chaque groupe 1 café léger se met à clignoter. Introduire le filtre borgne (fig2 A07) dans le support à filtre, ajouter une demie dose de pulicaff et emboîter le support à filtre sur le groupe où l'on veut effectuer le nettoyage automatique. Il est possible aussi d'effectuer le lavage sur plusieurs groupes en même temps.

• Frapper la touche 1 café léger pour lancer le cycle de lavage automatique sur le groupe. L'afficheur visualise:

CYCL.AUT.NETTOYAGE
j L

où 1L indique que le cycle de nettoyage a été activé sur le 1er groupe. A la fin du cycle de 15 extractions de 5 secondes chacune,

avec une pause de 10 secondes entre chaque extraction, la touche 1 café léger du groupe sélectionné se remet à clignoter et l'afficheur visualise:

RINCER

• Appuyer sur la touche pour afficher la fonction suivante ou pour quitter l'environnement d'affichage.

DOSES

• L'afficheur visualise:

DOSES

• Frapper la touche et toutes les touches dose, eau chaude et vapeur se mettent à clignoter.

• En frappant l'une des touches clignotantes sur l'afficheur, la valeur programmée correspondante s'affiche.

• Frapper la touche pour revenir sur la fonction précédente.

• Frapper la touche pour quitter l'environnement d'affichage.

COMPTE DISTRIBUTION

• L'afficheur visualise:

COMPT.DISTRIB.

• Frapper la touche et toutes les touches dose, eau chaude et vapeur se mettent à clignoter.

• En frappant l'une des touches clignotantes sur l'afficheur, le compteur correspondant s'affiche.





• Frapper la touche pour revenir sur la fonction précédente.

• Frapper la touche pour quitter l'environnement d'affichage.

TOTAL

- L'afficheur visualise:



TOTAL

- La touche  1 café léger de chaque groupe se met à clignoter et en la frappant, il est possible d'afficher le nombre de cafés extraits avec ce groupe.
- Frapper les touches   pour afficher les autres fonctions.
- Frapper la touche  pour quitter l'environnement d'affichage.

TOTAL MACHINE

- L'afficheur visualise:





TOTAL MACHINE
DIST. xxx

- Frapper les touches   pour afficher les autres fonctions.
- Frapper la touche  pour quitter l'environnement d'affichage.



















COMPTE DE LAVAGE

- L'afficheur visualise:

COMPT.LAVAGES

- La touche un café léger de chaque groupe  se met à clignoter et en la frappant, il est possible d'afficher le nombre de cycles de lavage effectués pour ce groupe.
- Frapper les touches   pour afficher les autres fonctions.
- Frapper la touche  pour quitter l'environnement d'affichage.

LISTE FONCTIONS PROGRAMMABLES (Mod. TECHNICIEN)

- CYCL. AUT. NETTOYAGE 
- PROGRAM. DOSES 
- COMPT. DISTRIBUTIONS 
- GROUPES ACTIFS  *
- PROGRAMM. ON/OFF 
- ECONOMIE D'ENERGIE 
- SETPOINT TEMPERATURE (et OFFSET)  *
- PRO. CHAUFFE-TASSES 
- DATE/HEURE 
- PROGR. AFFICHEUR (et TEMPS D'EXTRACTION)  *
- DISTRIBUTION EN MODE LAVAGE 
- MOUTURE  °
- SETPOINT PRESS 
- HISTORIQUE ALARMES 
- ENTRETIEN 
- ALARME LAVAGE 
- LANGUE 
- TEMPERATURE 
- REGL. LUMINOSITÉ 

 Cette opération peut être effectuée **SEULEMENT** par un Technicien Spécialisé. Le réglage de la part de techniciens **NON** qualifiés ou d'autres personnes peuvent faire **déchoir la garantie.**

* Uniquement version T3

° Uniquement version Digit

7.3 PROGRAMMATION (Modalité TECHNICIEN)

Pour accéder à l'environnement de programmation, Mod. Technicien:

- Appuyer sur la touche  pendant au moins 10 secondes et attendre le deuxième signal sonore.

L'afficheur visualise:

PROGRAM. DOSES

suivi de:

CYCL.AUT.NETTOY.



CYCLE AUTOMATIQUE DE NETTOYAGE

- L'afficheur visualise:

CYCL.AUT.NETTOY.

- Frapper  et l'affichage indique:

CYCL.AUT.NETTOY.
SELECTION

- La touche centrale de chaque groupe  1 café léger se met à clignoter. Introduire le filtre sans trou (fig. 2 A07) dans le porte-filtre, ajouter une demi-dose de Pulicaff et enclencher le porte-filtre sur le groupe où l'on souhaite effectuer le lavage automatique. Il est possible aussi d'effectuer le lavage sur plusieurs groupes en même temps.
- Frapper la touche  1 café léger pour lancer le cycle de lavage automatique sur le groupe. L'afficheur visualise:

CYCL.AUT.NETTOY.
i L

Où 1L indique que le cycle de lavage a été actionné sur le premier groupe. A la fin du cycle de 15 extractions de 5 secondes chacune, avec une pause de 10 secondes entre chaque extraction, la touche 

1 café léger du groupe sélectionné se remet à clignoter et l'afficheur visualise:

RINCER

- Vider le filtre sans trou et les éventuels résidus de Pulicaff puis frapper la touche



1 café léger pour lancer le cycle de rinçage du groupe ou des groupes sur lesquels le lavage a été effectué. La lettre R reste affichée de façon fixe ainsi que la

touche 1 café léger.

Lorsque le cycle de rinçage du/des groupe/s sélectionné/s est terminé, l'affichage indique:

MACHINE PRETE

S'il a été sélectionné avec la fonction "DISTRIBUTION EN MODE LAVAGE" actionnée (voir fonction), après avoir sélectionné les groupes à laver, on peut quitter le mode lavage en frappant la touche , et utiliser les groupes non sélectionnés pour extraire le café. Si on choisit de quitter le mode lavage pour utiliser les groupes qui n'ont pas été sélectionnés pour la fonction lavage afin de pouvoir extraire des cafés, le cycle de lavage sera indiqué sur la ligne inférieure ou sur la ligne supérieure, selon le choix effectué dans le menu "TEMPS D'EXTRACTION". Si les temps d'extraction sont exclus, le processus de lavage est affiché sur la ligne inférieure.

Pendant un cycle de lavage automatique hors du menu (à savoir avec l'extraction validée), il est impossible d'accéder au menu de programmation et d'éteindre la machine, aussi bien en modalité manuelle qu'automatique.

PROGRAMMATION DOSES

En cas de version S, il est possible de programmer uniquement l'eau chaude et la vapeur (éventuelle).

- L'afficheur visualise:

PROGRAM. DOSES

- Frapper et l'affichage indique:

PROGRAM. DOSES
SELECTION

Toutes les touches programmables se mettent à clignoter.

- Frapper la touche café qui doit être programmée, l'affichage indique:

VOLUME C.C:

suivi de la valeur déjà programmée par le Constructeur.

- Varier la dose, en agissant sur les poussoirs .
- Frapper la touche café qui doit être programmé, la distribution commence (entre temps, toutes les autres touches s'éteignent).
- Après avoir atteint la dose désirée, frapper la touche café continu pour arrêter la distribution.
- L'affichage indique la nouvelle valeur qui pourra encore être modifiée avec les touches .
- Frapper la touche pour confirmer la dose programmée.
- Frapper la touche pour annuler la programmation.
- La touche café programmée s'éteint.

Eau chaude

- Frapper la poussoir en vérifiant qu'il s'allume.

L'affichage indique:

PROGRAM. DOSES
SECONDES X.X

La valeur X.X est celle programmée.

Frapper les touches pour varier le temps de distribution d'eau chaude à verser.

- Si on désire effectuer un autre échantillonnage, frapper à nouveau le poussoir . La distribution commence. Lorsque la dose désirée est atteinte, frapper à nouveau le poussoir .

- L'affichage indique la nouvelle valeur programmée qui peut encore être modifiée en sélectionnant les touches .

- Frapper la touche ou passer à une autre sélection pour terminer l'opération.
 - Frapper la touche pour annuler la programmation.
- Le poussoir s'éteint.

Vapeur temporisee/température

- Frapper le poussoir en vérifiant qu'il s'allume.

Sur les versions avec sonde de température (option), la centrale détecte automatiquement la présence de la sonde et l'affichage indique:

PROGRAM. DOSES
TEMP. VAP. °C

suivi de la valeur déjà programmée par le Constructeur.

Frapper les touches pour varier la température que doit atteindre la boisson à réchauffer. Une fois que cette température est atteinte, la distribution de la vapeur s'arrête automatiquement.

- Sur la version standard (sans sonde de température), en frappant , l'affichage indique:

PROGRAM. DOSES
SEC.VAP.

suivi de la valeur déjà programmée par le Constructeur.

Frapper sur les touches pour modifier le temps de distribution de la vapeur.

- Si on désire effectuer un autre échantillonnage, frapper à nouveau le poussoir .

La distribution commence. Lorsque la dose désirée est atteinte, frapper à nouveau le poussoir .

- L'affichage indique la nouvelle valeur programmée qui peut encore être modifiée en sélectionnant les touches .

- Frapper la touche ou passer à une autre sélection pour terminer l'opération.

- Frapper la touche pour annuler la programmation.

Le poussoir s'éteint.

TRANSFERT DES DOSES

- Lorsque l'affichage indique:

PROGRAM. DOSES
SELECTION

en frappant la touche il est possible de transférer la valeur des doses programmées sur les autres groupes.

L'affichage indique:

TRANSFERT DOSES
SELECT. GROUPES

A ce point, les touches café continu du deuxième, troisième et quatrième groupe clignotent comme illustré en Fig. 27.

- En sélectionnant la touche café continu une à la fois (la touche clignotante devient fixe), on transfère les valeurs programmées du premier groupe aux autres groupes.

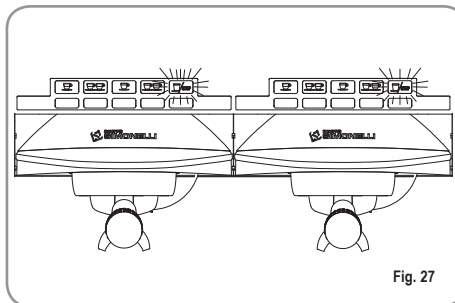

Fig. 27

- Frapper la touche pour confirmer. L'affichage indique alors:

PROGRAM. DOSES
SELECTION

- Frapper la touche ou pour quitter sans confirmer.

DOSES STANDARD

- Lorsque l'affichage indique:

TRANSFERT DOSES
SELECT. GROUPES

on entend rappeler les valeurs des doses standard.

- Frapper la touche . L'affichage indique:

DOSES STANDARD
SELECT. GROUPES

A ce point, les touches café continu se mettent à clignoter.

- Sélectionner l'une ou plusieurs touches continues (la/les touche/s sélectionnées s'allument de façon fixe). La/les touche/s rappellent les valeurs des doses standard sur les groupes sélectionnés.

- Frapper la touche pour confirmer. L'affichage indique:

PROGRAM. DOSES
SELECTION

- Frapper la touche ou pour quitter sans confirmer.

NOTE: toutes les touches peuvent être programmées pour une durée maximum de distribution de 2 minutes, après quoi l'affichage indique (en clignotant):

ERREUR

COMPTAGE DISTRIBUTIONS

- L'affichage indique:

COMPT. DISTRIB.

- En frappant la touche  l'affichage indique:

TOTAL SELECTION
SELECTION



- Toutes les touches de distribution se mettent à clignoter. En frappant l'une des touches de distribution, l'affichage indique le nombre de distributions correspondantes effectuées.
- Pour remettre à zéro, appuyer sur la touche  pendant 3 secondes.

NOTE: Le café continu est calculé comme une distribution.

- Frapper la touche  et l'affichage indique:

TOTAL MACHINE
DISTR. XXXX

Cette valeur indique le nombre total de distributions effectuées.





- Pour remettre à zéro, appuyer sur la touche  pendant 3 secondes.
- En frappant la touche , l'affichage indique:

COMPT.LAVAGES

pour accéder au calcul des lavages automatiques, frapper .

- Sur la machine, les touches café léger , clignotent, en frappant la touche du groupe, le nombre de cycles de lavage effectués s'affiche. Pour remettre à zéro, appuyer sur la touche  pendant 3 secondes.



GROUPES ACTIFS (Uniquement version T3)

- Il est possible de programmer les groupes effectivement présents ainsi que ceux qui devront être actionnés au moment de la mise en marche de la centrale. Pour programmer le nombre des groupes actifs au moment de la mise en marche de la machine et pour modifier les groupes actifs, procéder de la façon suivante:
 - Accéder à la fonction en frappant la touche .
 - Il est possible d'actionner/exclure individuellement les groupes à l'aides des touches  . Frapper  pour confirmer et passer au groupe suivant. En confirmant le dernier groupe, on revient sur le menu principal.
 - En frappant la touche  on revient sur le menu principal et les éventuelles modifications apportées ne sont pas enregistrées.

NOTE: Quoiqu'il en soit, pour que la modification soit effective, il est nécessaire d'éteindre et de rallumer la machine avec l'interrupteur principal situé en bas à droite.

NOTE: Avec la condition de machine prête, il est possible d'actionner/exclure les groupes exclus/actionnés en frappant la touche  ainsi que le poussoir du groupe. La modification temporaire est actionnée jusqu'à ce qu'on éteigne et rallume la machine avec l'interrupteur général.

NOTE: Si on remplace la centrale électronique lorsque l'afficheur indique "GROUPES ACTIFS", il est nécessaire de frapper la touche  café léger du premier et deuxième groupe pour vérifier que dans le message affiché "GROUPES ACTIFS X", X correspond au nombre de groupes effecti-

vement installés sur la machine. Il est possible de modifier la valeur à l'aide des touches  . Pour la machine à 2 groupes la valeur doit être X=2, pour la machine à 3 groupes la valeur doit être X=3, pour la machine à 4 groupes la valeur doit être X=4.

PROGRAM. ON/OFF







- L'affichage indique:

PROGRAM. ON-OFF

- En frappant la touche , l'affichage indique:

LUNDI
ON 07:30 OFF 23.30

les valeurs de ON et OFF indiquent l'heure de mise en marche et d'arrêt.

- Frapper   pour passer aux jours suivants ou précédents.
- Frapper  pour modifier l'horaire programmé pour la mise en marche (l'indication ON 07:30 se met à clignoter).
- Utiliser les touches   pour modifier l'horaire de mise en marche.
- Frapper  pour confirmer et pour passer à l'horaire programmé pour l'arrêt (l'indication OFF 23:30 se met à clignoter).
- Utiliser les touches   pour modifier l'horaire d'arrêt.
- Confirmer avec .
- Pour exclure la mise en marche et l'arrêt dans le jour de repos hebdomadaire, frapper .

L'affichage indique:

REPOS HEBDO

(pour rétablir la fonction, frapper )

Après le Dimanche, en frappant à nouveau , un bip sonore indique le passage à la page suivante.

ECONOMIE D'ENERGIE (stand-by)

- L'affichage indique:

ECONOMIE ENERGIE

Cette fonction permet à la machine d'entrer dans une condition de STANDBY actif qui permet de choisir d'éteindre entièrement la machine ou de la maintenir à une pression programmée (inférieure à celle de service).

- Frappez  et l'afficheur visualise:

ECONOMIE ENERGIE
XXX

Où la modalité XXX pourra être sélectionnée à l'aide des touches  .

Les 4 modes de fonctionnement sont:

- OFF: en modalité STANDBY la machine est éteinte et l'afficheur visualise "OFF";
- STANDBY 0.10 bar: en modalité STANDBY la machine maintient une pression de 0.10 bar et l'afficheur (programmé sur une luminosité minimum) visualise "**BASSE CONSOMMATION**";
- STANDBY 0.50 bar: en modalité STANDBY la machine maintient une pression de 0.50 bar et l'afficheur (programmé sur une luminosité minimum) visualise "**BASSE CONSOMMATION**";
- STANDBY 0.80 bar: en modalité STANDBY la machine maintient une pression de 0.80 bar et l'afficheur (programmé sur une luminosité minimum) visualise "**BASSE CONSOMMATION**".





Ce fonctionnement s'obtient aussi bien dans le cas de marche/arrêt manuelle à travers la touche , que dans le cas de marche/arrêt automatique à travers la programmation ON/OFF.

Si, pendant l'une des trois conditions de stand-by actif (0.10 bar, 0,50 bar, 0,80 bar) on appuie sur la touche RES, la machine se place sur OFF. Si on appuie encore sur la touche, la machine se place sur ON.

Fraper la touche  pour confirmer la modalité sélectionnée sur l'afficheur et revenir en arrière.

Fraper la touche  pour revenir en arrière sans confirmer.

SETPOINT TEMPERATURE (ET OFFSET) (Uniquement version T3)

- Il est possible d'accéder à la fonction en frappant la touche . La touche   permet de régler les températures des différentes chaudières et des différents groupes; la touche  confirme et passe à la valeur suivante. En confirmant le dernier groupe, on revient sur le menu principal.

En frappant la touche  on passe au réglage de la valeur suivante et les éventuelles modifications apportées ne sont pas enregistrées.

SETP G1: Température groupe 1
SETP C1: Température chaudière 1
SETP G2: Température groupe 2
SETP C2: Température chaudière 2
SETP G3: Température groupe 3
SETP C3: Température chaudière 3
SETP G4: Température groupe 4
SETP C4: Température chaudière 4

RÉGLAGE OFFSET

- Quand l'afficheur visualise:

SETPOINT TEMP

- En appuyant simultanément sur les touches  café léger du premier et du deuxième groupe pendant quelques secondes, la fonction OFFSET s'allume.

- Les touches   permettent de régler les OFFSET des différentes chaudières des groupes.

- La touche  confirme et passe à la valeur suivante.

- Après avoir confirmé le dernier groupe, on revient sur le menu principal.

- En frappant la touche  on passe au réglage de la valeur suivante et les éventuelles modifications apportées ne sont pas enregistrées.

OFFS. G1 : Offset groupe 1
OFFS. C1 : Offset chaudière 1
OFFS. G2 : Offset groupe 2
OFFS. C2 : Offset chaudière 2
OFFS. G3 : Offset groupe 3
OFFS. C3 : Offset chaudière 3
OFFS. G4 : Offset groupe 4
OFFS. C4 : Offset chaudière 4

PROGRAM. CHAUFFE-TASSES (Si présent sur la machine)

- L'affichage indique:

PROG. CHAUFFE-T.

Fraper la touche  pour accéder au sous-menu.



Chauffe-tasses Individuel

- L'afficheur visualise:

PROG. CHAUFFE-T.

- En frappant la touche , l'affichage indique par exemple:

PROG. CHAUFFE-T.
ON XX OFF xx

L'inscription ON XX se met à clignoter; à l'aide des touches   varier le temps de chauffe-tasses ouvert (compris entre 0 et 60 min).

- Frapper la touche  pour confirmer et pour passer au temps de chauffe-tasses OFF, compris entre 0 et 60 min.

NOTE: En programmant l'une des deux valeurs ON/OFF sur 0, la fonction est automatiquement exclue.

Quand le chauffe-tasses est programmé, le poussoir  clignote lentement.

- Frapper la touche  pour passer à la page suivante.

Température Individuel

- L'affichage indique:





CHAUFFE-T.
SETPOINT xxx °C

- A l'aide des touches   il est possible de diminuer et d'augmenter la température à l'intérieur du range [40°C ÷ 80°C] / [104°F ÷ 176°F].
- Frapper la touche  pour confirmer et passer à la fonction suivante.
- Frapper la touche  pour revenir à la page précédente sans confirmer.





Double température

- L'afficheur visualise:

CHAUFFE-T. ™
SETPOINT xx °C

- A l'aide des touches   il est possible de diminuer et d'augmenter la température n.1 à l'intérieur du range [40°C ÷ 80°C] / [104°F ÷ 176°F].
- Frapper la touche  pour revenir à la page précédente sans confirmer.
- Frapper la touche  pour confirmer et passer à la phase suivante et l'afficheur visualise:

CHAUFFE-T. i
SETPOINT xxx °C

- A l'aide des touches   il est possible de diminuer et d'augmenter la température n.2 à l'intérieur du range [40°C ÷ 80°C] / [104°F ÷ 176°F].
- Frapper la touche  pour confirmer et passer à la fonction suivante.
- Frapper la touche  pour revenir à la page précédente sans confirmer.



PROGRAMMATION DATE/HEURE

- L'affichage indique:

DATE/HEURE

- En frappant la touche , l'affichage indique par exemple:

LUNDI 08:22
08 MAGGIO 2003

- Les heures se mettent à clignoter.
- Modifier les heures et les minutes en utilisant les touches  .
- Confirmer avec .

Une fois que les heures et les minutes ont été modifiées, frapper à nouveau  et modifier le jour, le mois et l'année à travers la procédure susmentionnée.

A la fin de l'opération, frapper  pour passer à la page suivante.

PROGRAMMATION AFFICHEUR ET TEMPS EXTRACTION (uniquement version T3)

Il est possible d'afficher sur la page principale les températures des groupes présents sur la machine. La température est fournie en °C ou en °F. La première ligne indique les températures des groupes 1 et 3, alors que la deuxième ligne indique les températures des groupes 2 et 4 ou seulement celle du groupe 2 si les groupes présents sur la machine sont seulement 3.

Pour accéder à la fonction, frapper la touche  et l'afficheur visualise "AFFICH. TEMPERAT."

Les touches   permettent de sélectionner "ACTIF" ou "EXCLU". Les touches  et  permettent de confirmer et dans les cas suivants:

- Si la fonction "ACTIF" est sélectionnée, on revient sur le menu principal.
- Si la fonction "EXCLU" est sélectionnée, on accède à la fonction "TEMPS D'EXTRACTION" (décrite ci-dessous).

- L'affichage visualise:



TEMP DE DISTRIB.

- En frappant la touche  l'afficheur visualise:

TEMP DE DISTRIB.
XXX

Il est possible, à l'aide des touches 

 de sélectionner XXX comme:

- NON ACTIF (les temps de distribution ne seront pas affichés).
- LIGNE 1 (les temps de distribution seront affichés sur la ligne 1).
- LIGNE 2 (les temps de distribution seront affichés sur la ligne 2).
- Frapper la touche  pour confirmer et passer à la fonction suivante.
- Frapper la touche  pour revenir à la page précédente sans confirmer.

Si l'affichage du temps de distribution est actif lorsqu'une distribution démarre, sauf avec la modalité Continue, la ligne inférieure de l'Affichage visualise le temps de distribution (ou les temps si la distribution est effectuée par plusieurs groupes).

Chaque groupe est associée à une zone de la ligne inférieure: la zone de gauche est associée au groupe 1, celle à côté au groupe 2 et ainsi de suite jusqu'à la zone à l'extrême droite qui est associée au groupe 4.

Les différentes zones sont séparées par des barres verticales; si un groupe n'est pas en distribution, la zone est vide.

Un exemple est reporté ci-dessous: le groupe 1 (à peine démarré depuis 0 secondes), le groupe 2 (en distribution depuis 12 secondes), et le groupe 4 (en distribution depuis 21 secondes) sont en distribution.

Zone réservée au temps de distrib. du groupe 2

Zone réservée au temps de distrib. du groupe 3

JEUDI 12:00
0 | 12 | | 21

Zone réservée au temps de distrib. du groupe 1

Zone réservée au temps de distrib. du groupe 4

Si on a choisit de valider l'affichage des températures sur la page principale, au moment de la mise en marche de la centrale ou de la sortie du menu de configuration, il faut attendre environ une seconde avant que les températures soient affichées. Les informations possibles concernant les températures sont les suivantes:

- Une température: la température courant du groupe;
- "LOW": la température du groupe est inférieure à 70°C;
- "N.C.": la sonde de température n'est pas branchée;
- "C.C.": la sonde de température est en court circuit.

DISTRIBUTION EN MODE LAVAGE

Il est possible d'actionner ou d'exclure la possibilité de quitter le menu avec la touche  durant un cycle de lavage hors du menu et de permettre les extractions.

Si on décide de quitter le mode lavage, pour utiliser les groupes non sélectionnés pour la fonction lavage afin de pouvoir extraire des cafés, le cycle de lavage est indiqué sur la ligne inférieure ou sur la ligne supérieure, selon le choix effectué dans le menu "TEMPS D'EXTRACTION". Si les temps d'extraction sont exclus, le processus de lavage est affiché sur la ligne inférieure.

Pendant un cycle de lavage automatique hors du menu (à savoir avec l'extraction validée), il est impossible d'accéder au menu de programmation et d'éteindre la machine, aussi bien en modalité manuelle qu'automatique.

On accède à la fonction en frappant la touche .

Les touches   permettent de choisir parmi les options EXCLU/ACTIF.

La touche  permet de confirmer et de revenir sur le menu principal.

En frappant la touche  on revient sur le menu principal et les éventuelles modifications apportées ne sont pas enregistrées.

PROGRAMMATION DU TEMPS DE DISTRIBUTION (Uniquement version Digit)

Le modèle Aurelia Digit est muni d'un dispositif électrique capable de contrôler le temps de distribution qui dépend de la mouture du café.

- L'affichage visualise:

TEMP DE DISTRIB.

- En frappant la touche  l'afficheur visualise:

TEMP DE DISTRIB.
XXX

Il est possible, à l'aide des touches 

 de sélectionner XXX comme:

- NON ACTIF (les temps de distribution ne seront pas affichés).
- LIGNE 1 (les temps de distribution seront affichés sur la ligne 1).
- LIGNE 2 (les temps de distribution seront affichés sur la ligne 2).

- Frapper la touche **ENTER** pour confirmer et passer à la fonction suivante.
- Frapper la touche **RESET** pour revenir à la page précédente sans confirmer.

Si l'affichage du temps de distribution est actif lorsqu'une distribution démarre, sauf avec la modalité Continue, la ligne inférieure de l'Affichage visualise le temps de distribution (ou les temps si la distribution est effectuée par plusieurs groupes).

Chaque groupe est associée à une zone de la ligne inférieure: la zone de gauche est associée au groupe 1, celle à côté au groupe 2 et ainsi de suite jusqu'à la zone à l'extrême droite qui est associée au groupe 4.

Les différentes zones sont séparées par des barres verticales; si un groupe n'est pas en distribution, la zone est vide. Un exemple est reporté ci-dessous: le groupe 1 (à peine démarré depuis 0 secondes), le groupe 2 (en distribution depuis 12 secondes), et le groupe 4 (en distribution depuis 21 secondes) sont en distribution.

Zone réservée au temps de distrib. du groupe 2

Zone réservée au temps de distrib. du groupe 3

JEUDI 12:00
0 | 12 | | 21

Zone réservée au temps de distrib. du groupe 1

Zone réservée au temps de distrib. du groupe 4

PROGRAMMER LE SET POINT PRESS:

Le SET POINT PRESS: permet de choisir la pression/température de travail à régime.

REGL. PRESSION

En frappant la touche **ENTER** l'afficheur visualise:

REGL. PRESSION
XX.XX BAR

Frapper pour régler le point de travail-press/temp.

- Frapper la touche **ENTER** pour confirmer et passer à la fonction suivante.
- Frapper la touche **RESET** pour revenir à la page précédente sans confirmer.

TABLEAU PRESSION -TEMPÉRATURE AURELIA Digit

Bar	°C	°F
0,50	110,5	230,9
0,55	111,5	232,7
0,60	112,5	234,5
0,65	113,5	236,3
0,70	114	237,2
0,75	115	239
0,80	115,5	239,9
0,85	116,5	241,7
0,90	117,5	243,5
0,95	118	244,4
1,00	119	246,2
1,05	119,5	247,1
1,10	120,5	248,9
1,15	121	249,8
1,20	122	251,6
1,25	112,5	252,5
1,30	123	253,4
1,35	124	255,2
1,40	124,5	256,1
1,45	125	257
1,50	126	258,8
1,55	126,5	
1,60	127	

AFFICHAGE HISTORIQUE ALARMES

- L'affichage indique:

HISTORIQUE ALARM

- En frappant la touche **ENTER**, l'affichage indique:

ERREUR 01

- En frappant la touche on parcourt les dix dernières alarmes mémorisées. Après la dixième alarme, en frappant à nouveau la touche on passe à la page suivante.

PROGRAMMATION ENTRETIEN

- L'affichage indique:

ENTRETIEN

- En frappant la touche **ENTER**, l'affichage indique:

DISTRIB. 10000
01 JANVIER 2005

- Utiliser les touches pour programmer les deux valeurs.
- Utiliser la touche **ENTER** pour confirmer. Après avoir atteint la limite programmée de distributions ou la date établie pour l'entretien, l'affichage indique:

ENTRETIEN

Pour faire disparaître le mot ENTRETIEN, il est nécessaire de déplacer la date en avant ou d'augmenter le nombre des cafés.

ALARME LAVAGE

Permet de programmer la minuterie (heures et minutes) de l'alarme lavage des groupes.

Il est possible d'accéder à la fonction en frappant la touche **ENTER**.

Les touches permettent de choisir parmi les options ACTIF et EXCLU.

En sélectionnant avec la touche **ENTER** le mode EXCLU, on revient sur le menu principal.

En sélectionnant par contre le mode ACTIF, il est nécessaire de programmer avec les touches

et **ENTER** les heures et les minutes après lesquelles l'alarme sera affichée.

A la fin de la programmation des minutes, on revient sur le menu principal.

En frappant la touche **RESET** on revient sur le menu principal et les éventuelles modifications apportées ne sont pas enregistrées.

SÉLECTION LANGUE

- L'affichage indique:

LANGUE

- En frappant la touche **ENTER**, la langue déjà programmée s'affiche.

Choisir la langue désirée avec les touches .

- Frapper la touche **ENTER** pour confirmer et passer à la fonction suivante.
- Frapper la touche **RESET** pour revenir à la page précédente sans confirmer.

CHOIX UNITÉ DE MESURE TEMPÉRATURE

- L'affichage indique:

TEMPERATURE

- En frappant la touche **ENTER**, l'écran affiche:

TEMPERATURE
FAHRENEIT

OU

TEMPERATURE
CELSIUS

- Il est possible, avec les touches de modifier l'unité de mesure programmée.
- Frapper la touche **ENTER** pour confirmer et passer à la fonction suivante.
- Frapper la touche **RESET** pour revenir à la page précédente sans confirmer.

RÉGLAGE LUMINOSITÉ CLAVIER

- L'affichage indique:

REG.LUMINOSITE

- En frappant la touche **ENTER**, l'écran affiche:

POUSSOIRS X
DISPLAY Y

- Lorsque le message "poussoirs X" clignote, choisir la valeur de luminosité désirée (valeur minimum 1 - valeur maximum 6) à l'aide des touches .

- Confirmer avec **ENTER**.
- La valeur de luminosité "display Y" clignote et, à l'aide des touches il est possible de programmer la luminosité du message "display Y" (valeur minimum 1 - valeur maximum 3).

- Frapper la touche **ENTER** pour confirmer et passer à la fonction suivante.
- Frapper la touche **RESET** pour revenir à la page précédente sans confirmer.

PROGRAMMER LA SETPOINT PRESS:

ENTER + frapper **ENTER** + pour accéder directement au menu de programmation du SET POINT PRESS (exprimé en bars ou en °C/°F selon l'affichage courant).

frapper ou pour déplacer la température de service en haut et en bas.

Frapper **ENTER** pour confirmer et passer à la phase suivante.

UNITÉ DE MONITORAGE (°C/°F – BAR)

Il est possible, à travers l'afficheur, de visualiser la modalité « pression » ou « température » de la chaudière.

Le passage d'une modalité à l'autre se fait avec la touche de l'afficheur.

Pour la modalité « pression », l'affichage est en bars, alors que pour la modalité « température », l'affichage est en degrés Celsius (°C) ou Fahrenheit (°F). La programmation de l'affichage en température et le choix de l'échelle modifient aussi la page de programmation du setpoint. En effet, en choisissant la modalité température, le setpoint sera affiché en degrés Celsius ou en Fahrenheit selon le choix de l'échelle.

ON OFF STAND-BY (MODALITÉ ÉCONOMIE D'ÉNERGIE)

Cette modalité permet trois modalités de travail.

Appuyer sur RESET pendant 3 sec pour **mettre en marche** → **éteindre** → **mettre en stand-by** la machine.

7.4 PROGRAMMATION AURELIA V

PROGRAMMATION DOSES

Pour accéder aux pages de programmation, procéder de la façon suivante:

NOTE: Cette opération peut être effectuée avec la machine allumée.

- Pour accéder à l'état de programmation des doses de chaque groupe, il faut appuyer pendant 5 sec. sur la touche de distribution continue du premier groupe.
- Les touches de distribution se mettent à clignoter.
- L'accès à la programmation du premier groupe valide aussi la programmation des paramètres de fonctionnement de la machine.

PROGRAMMATION DOSES CAFÉ

Pour programmer la dose d'eau relative à l'une des touches de distribution, procéder de la façon suivante:

- remplir avec la juste dose de café le support à filtre (le support à filtre peut être unique ou double, en fonction de la touche que l'on désire programmer).
- Emboîter le support à filtre sur le groupe.

- Frapper l'un des poussoirs de distribution (voir figure):



- La distribution commence; lorsque la quantité désirée est atteinte, frapper la touche continue .
- La distribution s'arrête et la touche doses choisie s'éteint (les autres touches continuent de clignoter).
- Frapper la touche continue pour quitter la programmation, ou procéder à la programmation des autres touches doses.

NOTE: Cette procédure peut être utilisée pour tous les groupes de la machine sauf si elle est effectuée sur un groupe à la fois; les autres groupes peuvent continuer à fonctionner normalement sauf si on est en cours de programmation du premier groupe.

PROGRAMMATION EAU CHAUDE

- Accéder à la modalité Programmation en suivant la procédure relative au premier groupe à droite.
- Frapper la touche sélection eau chaude .
- La distribution d'eau chaude commence.
- Etablir la dose d'eau chaude désirée et frapper de nouveau la touche de sélection eau chaude .
- Frapper la touche continue pour quitter la programmation, ou procéder à la programmation des autres touches de sélection.

Technique: Pour actionner la pompe pendant la distribution d'eau chaude, entrer dans la page de programmation du premier groupe puis frapper la touche continue du deuxième groupe.

- Pour modifier la programmation, il suffit de frapper la touche eau chaude ; si la touche est éteinte, lors de la distribution d'eau chaude la pompe ne s'actionne pas, alors que si la touche est allumée la pompe s'actionne lors de la distribution d'eau chaude.
- Frapper la touche continue du deuxième groupe pour confirmer la programmation.

PROGRAMMATION VAPEUR TEMPORISE / TEMPERATURE DU LIQUIDE

- Accéder à la modalité Programmation en suivant la procédure relative au premier groupe à gauche.
- Frapper la touche sélection vapeur .
- La distribution de vapeur commence.
- Établir la dose de vapeur désirée et frapper de nouveau la touche de sélection vapeur .
- Frapper la touche continue pour quitter la programmation, ou procéder à la programmation des autres touches de sélection. Si la sonde est présente, la température est enregistrée à la fin de l'extraction.

PROGRAMMATION CHAUFFE-TASSES AUTOMATIQUE (si présent sur la machine)

- Accéder à la modalité Programmation en suivant la procédure relative au premier groupe à gauche.

- Frapper la touche sélection chauffe-tasse



- Les poussoirs de distribution du premier et du deuxième groupe indiquent respectivement le temps de mise en marche et le temps d'arrêt en mode automatique alors que les touches

continue du premier et du deuxième groupe se mettent à clignoter.

Comme l'indique le tableau ci-dessous, chaque touche de distribution est associée à une valeur, le temps de mise en marche du chauffe-tasses est donné par la somme des valeurs des touches allumées du premier groupe. La même modalité de calcul est valable pour le temps d'arrêt du chauffe-tasses avec les touches du deuxième groupe.

Touche	1° GROUPE (temps ON)	2° GROUPE (temps OFF)
	2 minutes	5 minutes
	4 minutes	10 minutes
	8 minutes	20 minutes
	16 minutes	40 minutes

Si l'un des 2 temps est nul, le chauffe-tasses fonctionne manuellement.

ACTIVATION POMPE NIVEAU AUTOMATIQUE

- Accéder à la programmation du premier groupe d'après la procédure correspondante.
- Frapper la touche de distribution continue du deuxième groupe (la touche s'allume).
- Frapper la touche 1 café serré du deuxième groupe.

NOTE: Si la touche 1 café serré est allumée, la pompe s'active pendant la mise à niveau. Si la touche 1 café serré n'est pas allumée, la pompe ne s'active pas pendant la mise à niveau.

- Frapper la touche de distribution continue du deuxième groupe.

De cette façon, la programmation de la pompe sélectionnée est mémorisée.

- Pour quitter la programmation, frapper la touche de distribution continue du premier groupe.

NOTE: Les programmations sont enregistrées même si on quitte directement la programmation du premier groupe.

RÉGLAGE LUMINOSITÉ CLAVIER

- Accéder à la programmation du premier groupe d'après la procédure correspondante.
- Frapper la touche de distribution continue du deuxième groupe
- La touche de distribution 2 café léger du deuxième groupe se met à clignoter.
- Frapper la touche plusieurs fois pour modifier l'intensité de la lumière.

NOTE: il est possible de programmer au maximum 5 degrés différents de luminosité.

- Pour mémoriser les degrés de luminosité programmés, frapper la touche de distribution continue du deuxième groupe.
- Pour quitter la programmation, frapper la touche de distribution continue du premier groupe.

NOTE: Les programmations sont enregistrées même si on quitte directement la programmation du premier groupe.

LANCE VAPEUR AVEC SONDE DE TEMPÉRATURE (OPTION)

- Vérifier que la sonde de température soit reliée à la centrale.
- La valeur de température peut être introduit en tant qu'échantillonnage ou manuellement et elle varie d'un minimum de 50 °C à un maximum de 95 °C.
- Après avoir accédé à la page de programmation du 1° groupe, frapper la touche du 2° groupe.
L'accès au sous-menu est indiqué par l'éclairage de la touche du 2° groupe.

- A l'aide de la touche 2 cafés serrés du 2° groupe, on programme la mémorisation de la température de la vapeur pour l'échantillonnage, (touche allumée) ou manuelle (touche éteinte).

- En frappant la touche 2 cafés serrés, on change la modalité d'enregistrement.
- Frapper la touche continue du 2° groupe pour mémoriser la modalité d'introduction de la température.

Échantillonnage:

- Après avoir accédé à la page de programmation du 1° groupe, mettre un broc avec du lait et frapper la touche vapeur , pour faire sortir la vapeur de la lance.
- En frappant à nouveau la touche vapeur la centrale mémorise la température atteinte dans l'échantillonnage. (Si la température du lait atteint la température maximum, la distribution de la vapeur s'arrête et la centrale enregistre la valeur maximum).

Manuel:

- Après avoir accédé à la page de programmation du 1° groupe, frapper la touche vapeur

Les touches du 1° groupe et du 2° groupe indiquent la température en partant d'une valeur minimum de 50°C.

- Chaque touche est associée à une valeur:

Touche	1° GROUPE	2° GROUPE
	1 °C	10 °C
	2 °C	20 °C
	4 °C	-
	8 °C	-

- En faisant la somme de la valeur associée à plusieurs touches allumées, on obtient la valeur de la température, en partant de la valeur minimum de 50°C.
- Si la touche est allumée, il faut additionner la valeur de référence (non, si la touche est éteinte).
- En frappant à nouveau la touche vapeur on enregistre la valeur et on retourne à l'état de programmation générale. Dans cette modalité de programmation, la distribution n'a pas lieu.
- Pour quitter la programmation et enregistrer la valeur programmée, frapper la touche de distribution continue du 1° groupe.

Technique:

- Dans l'état de programmation de la température vapeur, il est possible de programmer une valeur de offset, de -15°C à +15°C, pour obtenir la valeur correcte de la température.
- En maintenant la touche du 1° groupe appuyée, l'écran affiche la valeur de l'offset programmé: la modalité est la même utilisée pour la température de fin de distribution de la vapeur.
- A l'aide des touches du 1° groupe, on représente une valeur comprise de 0 à 15 °C. La

touche du 2° groupe indique le signe de l'offset: si elle est allumée, il s'agit d'une valeur NEGATIVE, alors que si elle est éteinte il s'agit d'une valeur POSITIVE.

Touche	1° GROUPE	2° GROUPE
	1 °C	+ 0 - °C
	2 °C	-
	4 °C	-
	8 °C	-

- En relâchant la touche du 1° groupe, on enregistre la donnée et on retourne à la programmation de la température vapeur.

PROGRAMMATION DOSES STANDARD

- Il est possible de programmer des valeurs prédéterminées pour les quatre doses du premier groupe de distribution. Pour cela, il faut:
- Frapper la touche de distribution continue du premier groupe et la maintenir appuyée pendant au moins 8 secondes, jusqu'à ce que les touches clignotantes de distribution du premier groupe s'éteignent.
- Le tableau ci-dessous reporte les doses standard:

40 cc	60 cc	50 cc	85 cc	9 sec.	0 sec.

NOTE: Un temps de 0 secondes pour la vapeur détermine son fonctionnement en mode continu.

COPIAGE DOSES

Cette opération doit être effectuée individuellement sur chaque groupe: frapper la touche de distribution continue du groupe sur lequel on doit copier les doses, et la maintenir appuyée pendant au moins 8 sec. jusqu'à ce que les touches clignotantes s'éteignent.

CYCLE AUTOMATIQUE DE NETTOYAGE DES GROUPES

- Pour accéder au mode de lavage automatique, il faut éteindre la machine et la rallumer tout en appuyant sur les touches eau chaude et 1 café léger du premier groupe pendant le Lamp-test initial. A la fin du Lamp-test, les touches eau chaude et 1 café léger de tous les groupes se mettent à clignoter.

- En frappant la touche 1 café léger, le cycle de lavage du groupe correspondant démarre. A la fin du cycle de lavage, on peut effectuer le cycle de rinçage sur ce même groupe, en appuyant de nouveau sur la touche 1 café léger.

- Pour effectuer le cycle de rinçage dans un deuxième temps, il suffit d'éteindre la machine: la fiche maintient en mémoire les cycles de nettoyage à terminer.

- Au moment de la mise en marche successive, en effet, la carte entre automatiquement en mode de lavage des groupes, sans devoir frapper les touches et 1 café léger.

- En appuyant sur la touche pendant 2 secondes, on quitte le mode de lavage des groupes s'il n'y a pas de cycles à terminer, autrement les touches 1 café léger des groupes sur lesquels il faut encore effectuer le cycle de rinçage continuent de clignoter.

- En appuyant sur la touche pendant 2 autres secondes, on force la sortie du mode de lavage, en zérotant l'information sur les rinçages à terminer.

- Si le cycle de lavage est achevé, la touche 1 café léger du groupe s'éteint; s'il n'y a pas d'autres rinçages à effectuer, la carte quitte le mode lavage.

7.5 PROGRAMMATION AURELIA S

PROGRAMMATION DOSES

Sur la version Aurelia S il est possible de programmer seulement la dose d'eau et de vapeur temporisée.

Pour accéder à l'état de programmation, il faut:

- Appuyer pendant 5 secondes sur la touche eau chaude.

EAU CHAUDE

- Après avoir accédé à la modalité de programmation, en frappant la touche eau chaude, on actionne la distribution d'eau chaude; quand on a atteint la dose désirée, appuyer de nouveau sur la touche

eau chaude et la centrale enregistre le temps d'extraction programmé.

NOTE: Pour quitter la programmation, frapper la touche .

VAPEUR TEMPORISEE

- Après avoir accédé à la modalité de programmation, en frappant la touche vapeur, on actionne la distribution de vapeur; quand on a atteint la dose désirée, appuyer de nouveau sur la touche vapeur et la centrale enregistre le temps d'extraction programmé.

NOTE: Pour quitter la programmation, frapper la touche .

RÉGLAGE LUMINOSITÉ CLAVIER

- Accéder à la programmation d'après la procédure correspondante.
- Régler l'intensité de la lumière des touches en frappant plusieurs fois la touche du premier groupe.

NOTE: Pour quitter la programmation, frapper la touche .

ACTIONNEMENT POMPE EN PHASE DE NIVEAU AUTOMATIQUE

- Pour programmer l'actionnement de la pompe durant la phase de niveau automatique, il faut, après avoir accédé à la modalité de programmation, maintenir la touche du deuxième groupe appuyée.

La touche du deuxième groupe s'allume et, à l'aide de la touche du premier groupe, on affiche la programmation de la pompe: la touche allumée indique que la pompe fonctionne durant la phase de mise à niveau, alors que si la touche est éteinte, cela signifie que la pompe ne s'actionne pas pendant la phase de niveau automatique.

En appuyant sur la touche du premier groupe, il est possible de modifier la programmation de la pompe pendant la phase de mise à niveau.

NOTE: Pour quitter la programmation, frapper la touche .

PROGRAMMATION DOSES EAU ET VAPEUR STANDARD

- Il est possible de programmer des valeurs pré-établies pour l'eau et pour la vapeur. Pour cela:
- Maintenir la touche eau chaude appuyée pendant 8 secondes jusqu'à ce que les touches clignotantes s'éteignent.
- Les doses standard sont illustrées dans le tableau ci-dessous:

9 sec.	0 sec.

NOTE: Un temps de 0 secondes pour la vapeur détermine son fonctionnement en mode continu.

CYCLE AUTOMATIQUE DE LAVAGE DES GROUPES

- ur accéder au mode de lavage automatique, il faut éteindre la machine et la rallumer en maintenant les touches  eau chaude et  café du premier groupe appuyées pendant le Lamp-test initial. A la fin du Lamp-test, les touches  eau chaudes et les touches  1 café de tous les groupes se mettent à clignoter.
- En frappant la touche  1 café, le cycle de lavage du groupe correspondant démarre. A la fin du cycle de lavage, on peut effectuer le cycle de rinçage sur ce même groupe, en appuyant de nouveau sur la touche  1 café léger.

Si on désire effectuer le cycle de rinçage dans un deuxième temps, il suffit d'éteindre la machine: la carte maintient en mémoire les cycles de lavage à terminer.

- Au moment de la mise en marche successive, en effet, la carte entre automatiquement en mode de lavage des groupes, sans devoir frapper les touches  et  1 café.
- En appuyant sur la touche  pendant 2 secondes, on quitte le mode de lavage des groupes s'il n'y a pas de cycles à terminer, autrement les touches  1 café des groupes sur lesquels il faut encore effectuer le cycle de rinçage continuent de clignoter.
- En appuyant sur la touche  pendant 2 autres secondes, on force la sortie du mode de lavage, en zérotant l'information sur les rinçages à terminer.
- Si le cycle de lavage est achevé, la touche  1 café du groupe s'éteint; s'il n'y a pas d'autres rinçages à effectuer, la carte quitte le mode lavage.

8. NETTOYAGE

8.1 ARRÊT DE LA MACHINE

Pour arrêter la machine, il faut frapper à nouveau l'interrupteur général et le positionner sur 0.

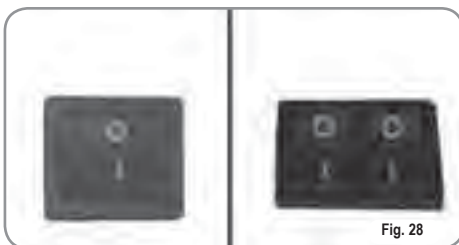

8.2 NETTOYAGE DE LA CARROSSERIE

Avant toute opération de nettoyage, il faut placer la machine à l'état énergétique "0" (c'est-à-dire interrupteur machine éteint et sectionneur ouvert).



Il n'est pas possible de nettoyer l'appareil avec un jet d'eau ou en le plongeant dans l'eau.



Ne pas utiliser de solvants, de produits à base de chlore, ni d'abrasifs.

Nettoyage de la zone de travail: extraire la grille du plan de travail en la soulevant vers le haut et en la faisant glisser; retirer le plateau de récupération de l'eau et nettoyer le tout avec de l'eau chaude et du détergent.

Nettoyage carrosserie: pour nettoyer toutes les parties chromées, utiliser un chiffon humide.

8.3 NETTOYAGE DES DOUCHES INOX

Les douches inox sont situées sous les groupes de distribution, comme illustré en Fig. 29.



NOTE: Pour le nettoyage, procéder de la façon suivante:

- Dévisser la vis située au centre de la douche.
- Extraire la douche en la désenfilant et vérifier que les trous ne soient pas bouchés.
- En cas d'obstruction, nettoyer selon les indications du paragraphe "NETTOYAGE DES FILTRES ET DES SUPPORTS A FILTRES".

Il est recommandé d'effectuer le nettoyage des douches toutes les semaines.

8.4 NETTOYAGE DU GROUPE AVEC L'AIDE DU FILTRE BORGNE

La machine est prédisposée pour le nettoyage du groupe de distribution à l'aide d'un produit détergent spécifique en poudre. La machine entame le cycle de nettoyage qui consiste dans la circulation d'eau chaude avec des pauses d'intervalle. Il est conseillé d'effectuer le lavage au moins une fois par jour en utilisant les produits détergents adéquats.



Une fois que le support à filtre a été retiré, effectuer quelques distributions pour éliminer les éventuels résidus de détergent.

Pour exécuter la procédure de lavage, procéder de la façon suivante:

- 1) Remplacer le filtre avec le filtre borgne du groupe de distribution.
- 2) Le remplir avec deux cuillères de détergent spécial en poudre et emboîter le support à filtre sur le groupe.
- 3) Frapper l'une des touches café et interrompre après 10 secondes.
- 4) Répéter l'opération plusieurs fois.
- 5) Retirer le support à filtre et effectuer quelques distributions.

8.5 NETTOYAGE DES FILTRES ET DES SUPPORTS A FILTRES

Mettre deux cuillères de détergent spécial en poudre dans un demi litre d'eau chaude et y plonger le filtre et le support à filtre (sauf le manche) pendant une heure au moins. Rincer ensuite abondamment sous le robinet d'eau.

9. ENTRETIEN

NOTE: Durant l'entretien/réparation, les composants utilisés doivent garantir le maintien des conditions d'hygiène et de sécurité prévues pour le dispositif. Les pièces de rechange originales fournissent cette garantie.

NOTE: Après une réparation ou une substitution de composants concernant des parties en contact avec l'eau et les aliments, la procédure de lavage doit être effectuée selon les indications reportées au point 1.4 ou selon les procédures indiquées par le constructeur.

9.1 REVIVIFICATION DES RESINES DE L'ADOUCCISSEUR

Afin d'éviter la formation de dépôts calcaires à l'intérieur de la chaudière et des échangeurs de chaleur, il est nécessaire que l'adoucisseur soit toujours parfaitement efficace. Il faut pour cela effectuer régulièrement la revivification des résines ioniques.

Les temps de revivification doivent être établis en fonction du nombre de café distribués quotidiennement et de la dureté de l'eau utilisée. Ils peuvent être déduits, à titre indicatif, du diagramme reporté en Fig. 30.

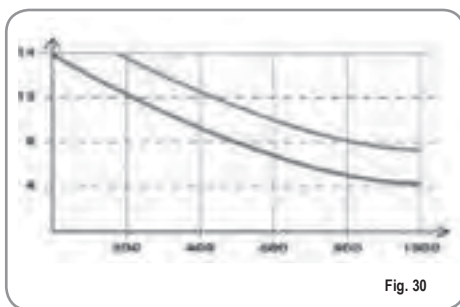

Les procédures de revivification sont les suivantes:

1) Eteindre la machine et placer un récipient d'une capacité d'au moins 5 litres sous le tube E (Fig. 31).

Tourner les leviers C et D de gauche à droite; retirer le bouchon en dévissant la poignée G et introduire 1 Kg de gros sel de cuisine (Fig. 32).

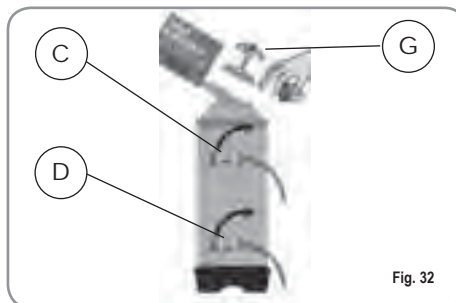
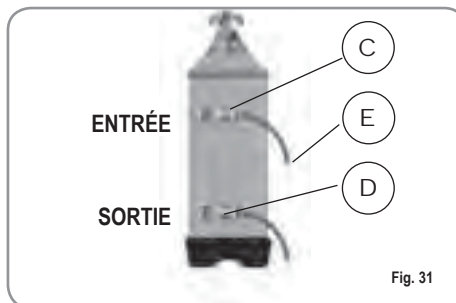



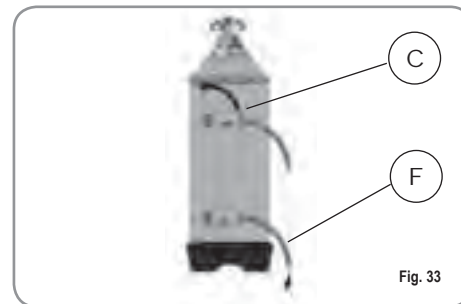



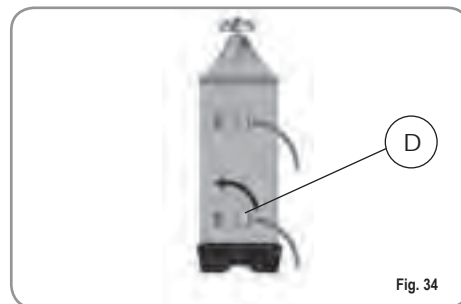



2) Remettre le bouchon et repositionner le levier C vers la gauche (Fig. 33), en faisant évacuer l'eau salée du tube F jusqu'à ce qu'elle soit à nouveau douce (1/2 heure environ).









3) Repositionner alors le levier D vers la gauche (Fig. 34).





10. MESSAGES FONCTIONS MACHINE Aurelia Digit

INDICATIONS AFFICHAGE ET TOUCHES	CAUSES	EFFET	SOLUTION	NOTE
<p>ERREUR DIAGNOSTIC</p>	<p>Au moment du diagnostic, le système présente des anomalies sur les cartes Eprom de la centrale.</p>	<p>La machine ne se réchauffe pas et toutes les fonctions sont bloquées.</p>		
<p>ERREUR DISTRIBUTION</p> 	<p>Après avoir atteint le temps limite de distribution (120 sec.) le doseur n'a pas envoyé les impulsions programmées.</p>	<p>L'indication clignote sur l'affichage ainsi que la touche "continu" du groupe correspondant.</p>	<p>Frapper la touche  ou l'une des touches  .</p>	
<p>ERREUR DOSEUR</p> 	<p>Si, dans les 3 premières secondes suivant le début de la distribution, le doseur n'a pas envoyé les impulsions programmées.</p>	<p>Si la distribution n'est pas interrompue manuellement, on obtient le blocage de temps limite (120 sec.).</p>	<p>Frapper la touche  ou l'une des touches  .</p>	
<p>ERREUR NIVEAU</p> 	<p>Si, après 90 sec. de fonctionnement de la machine, le niveau de l'eau n'est pas rétabli.</p>	<p>L'indication clignote sur l'affichage. La pompe se désactive. La résistance ainsi que toutes les fonctions sont exclues.</p>	<p>Eteindre la machine puis la rallumer. Les fonctions s'actionnent à nouveau.</p>	
<p>ERREUR PRESSION</p> 	<p>Lorsque la température de la machine dépasse les 130° C.</p>	<p>L'indication clignote sur l'affichage, et la résistance se désactive.</p>	<p>Le système se rétablit automatiquement dès que la température descend en dessous de 130°C.</p>	<p>La chaudière est munie d'un thermostat de sécurité à réarmement manuel; si la résistance ne se rétablit pas, appeler un technicien spécialisé.</p>

INDICATIONS AFFICHAGE ET TOUCHES	CAUSES	EFFET	SOLUTION	NOTE
	<p>Absorption défectueuse due au mauvais fonctionnement d'une charge de la machine.</p>	<p>L'indication clignote sur l'affichage. La pompe se désactive. La résistance ainsi que toutes les fonctions sont exclues.</p>	<p>Eteindre la machine et appeler un technicien spécialisé.</p>	
<p>MOUTURE FINE</p>	<p>La machine relève des valeurs différentes de celles programmées.</p>	<p>Temps de distribution beaucoup plus long.</p>	<p>Modifier le degré de mouture et frapper la touche  ou l'une des touches  .</p>	<p>En laissant la machine dans l'état de programmation, 10 minutes après la dernière sélection, le système retourne sur la configuration précédente et l'affichage indique le fonctionnement normal.</p>
<p>MOUTURE GROSSE</p>	<p>La machine relève des valeurs différentes de celles programmées.</p>	<p>Temps de distribution beaucoup plus court.</p>	<p>Frapper la touche  ou l'une des touches  .</p>	

11. MESSAGES FONCTIONS MACHINE Aurelia V

INDICATIONS AFFICHAGE ET TOUCHES	CAUSES	EFFET	SOLUTION	NOTE
	<p>Si, dans les trois secondes suivant le début de la distribution, le doseur n'envoie pas d'impulsions.</p>	<p>Si la distribution n'est pas interrompue manuellement, on obtient le blocage de temps limite (120 sec.).</p>	<p>Interrompre la distribution.</p>	
	<p>Lorsque, 90 secondes après le commencement, si la pompe est insérée lors de la mise à niveau haut, et après 180 secondes si elle est exclue, le niveau n'a pas été rétabli.</p>	<p>La pompe est désactivée et la résistance ainsi que toutes les fonctions sont exclues.</p>	<p>Eteindre la machine pendant au moins 5 secondes, puis la rallumer.</p>	

12. MESSAGES FONCTIONS MACHINE Aurelia S

INDICATIONS AFFICHAGE ET TOUCHES	CAUSES	EFFET	SOLUTION	NOTE
	<p>Lorsque, 90 secondes après le commencement, si la pompe est insérée lors de la mise à niveau haut, et après 180 secondes si elle est exclue, le niveau n'a pas été rétabli.</p>	<p>La pompe est désactivée et la résistance ainsi que toutes les fonctions sont exclues.</p>	<p>Éteindre la machine pendant au moins 5 secondes, puis la rallumer.</p>	

IMPIANTO ELETTRICO / ELECTRIC SYSTEM / INSTALLATION ÉLECTRIQUE

Aurelia S

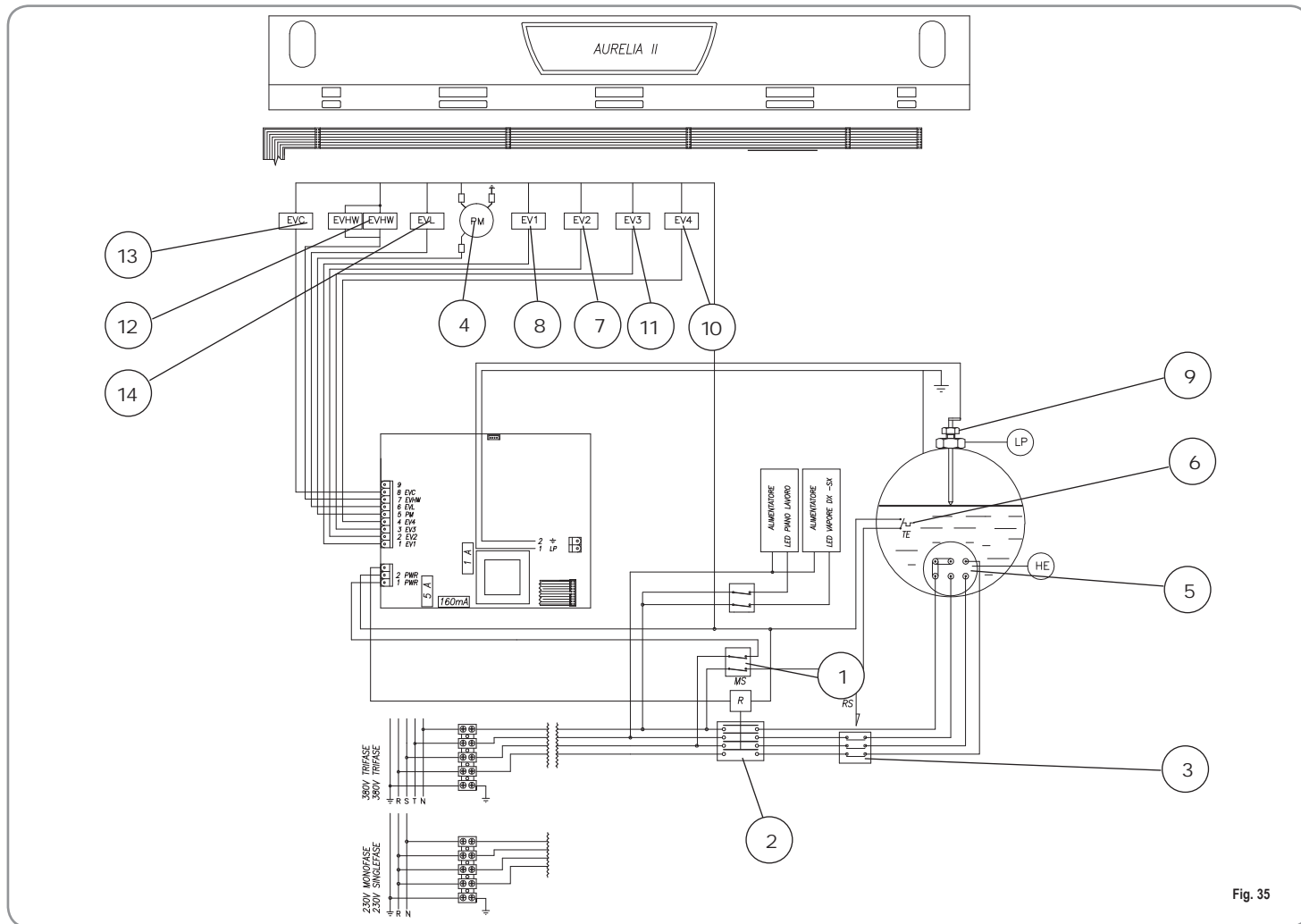

Fig. 35

LEGENDA / KEY

- | | | |
|---|---|---|
| <p>1 MS Interruttore / Main Switch.</p> <p>2 R Relè / Relay.</p> <p>3 RS Relè statico / Relay.</p> <p>4 PM Motore pompa / Pump Motor.</p> <p>5 HE Resistenza boiler / Heater ELEMENT.</p> <p>6 TE Termostato / Thermostat.</p> <p>7 EV2 Elettrovalvola gruppo 2 / Solenoid Valve unit 2.</p> | <p>8 EV1 Elettrovalvola gruppo 1 / Solenoid Valve unit 1.</p> <p>9 LP Sonda livello / level Probe.</p> <p>10 EV4 Elettrovalvola gruppo 4 / Solenoid Valve unit 4.</p> <p>11 EV 3 Elettrovalvola gruppo 3 / Solenoid Valve unit 3.</p> | <p>12 EVHW Elettrovalvola miscelatore / Solenoid Valve mixer.</p> <p>13 EVC Uscita scaldatasse / Cup-warmer output.</p> <p>14 EVL Elettrovalvola livello / Solenoid Valve level.</p> |
|---|---|---|

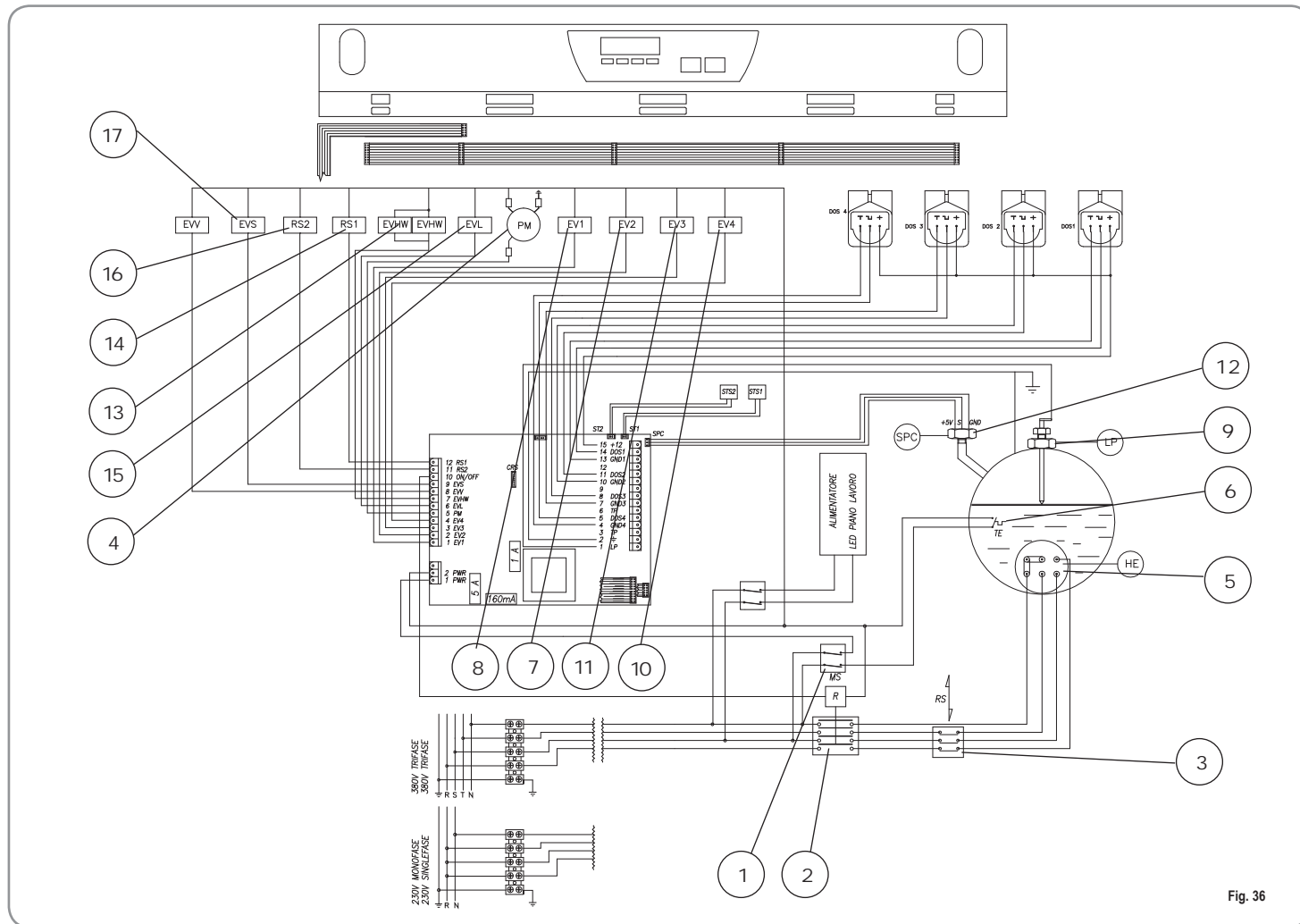

Fig. 36

LEGENDA / KEY

1 MS Interruttore / Main Switch.

2 R Relè / Relay.

3 RS Relè statico / Relay.

4 PM Motore pompa / Pump Motor.

5 HE Resistenza boiler / Heater ELEMENT.

6 TE Termostato / Thermostat.

7 EV2 Elettrovalvola gruppo 2 /

Solenoid Valve unit 2.

8 EV1 Elettrovalvola gruppo 1 /
Solenoid Valve unit 1.

9 LP Sonda livello / Level Probe.

10 EV4 Elettrovalvola gruppo 4 /
Solenoid Valve unit 4.

11 EV 3 Elettrovalvola gruppo 3 /
Solenoid Valve unit 3.

12 SPC Sensore pressione caldaia /
Solenoid Valve mixer.

14 RS1 Resistenza scaldacqua 1 /
Cupwarmer heating element 1

15 EVL Elettrovalvola livello /
Solenoid Valve level.

16 RS2 Resistenza scaldacqua 2 /
Cupwarmer heating element 2

17 EVS Elettrovalvola sfiato /
Vacuum electrovalve

IMPIANTO ELETTRICO / ELECTRIC SYSTEM / INSTALLATION ÉLECTRIQUE

Aurelia T3

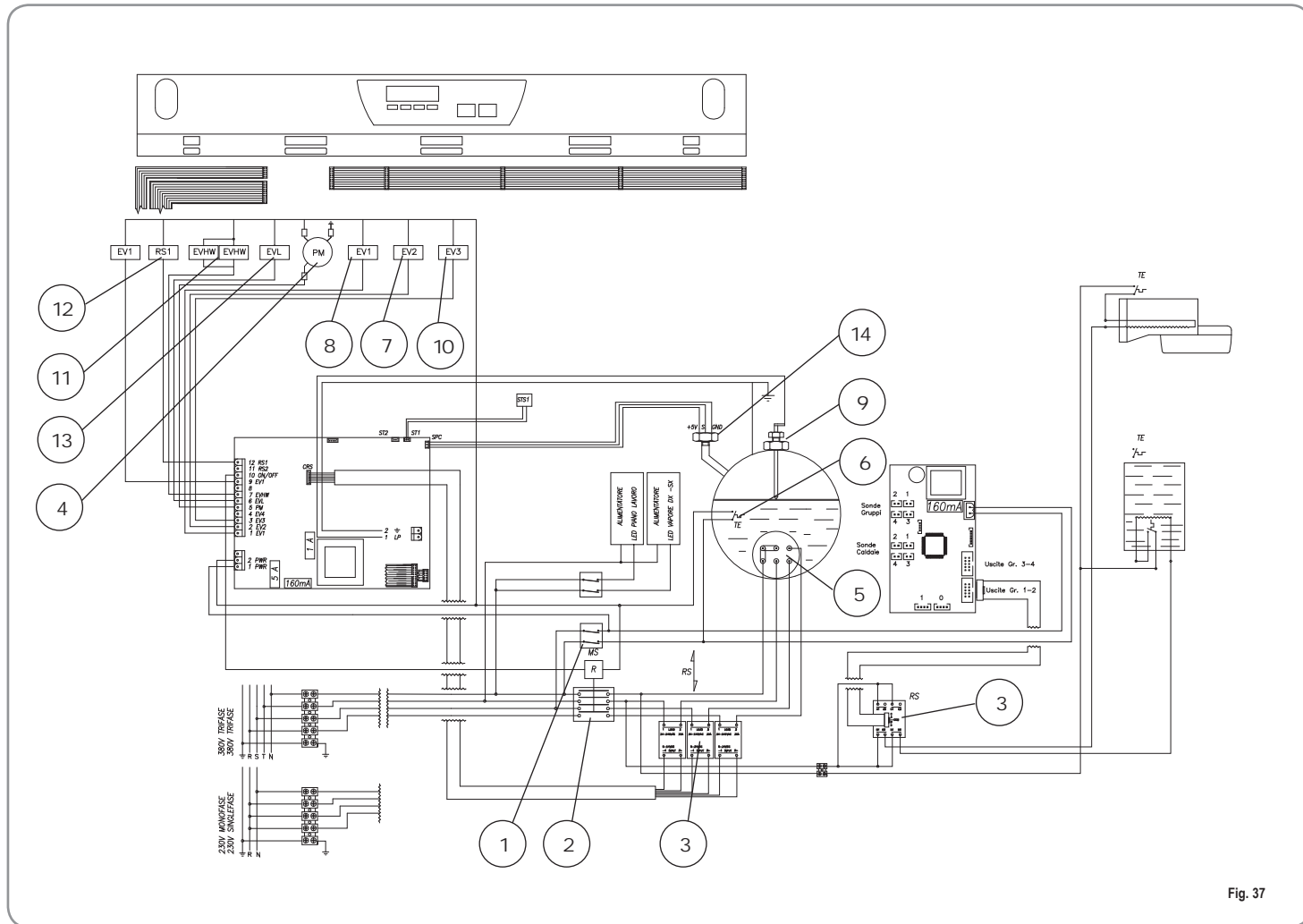

Fig. 37

LEGENDA / KEY

- | | | |
|---|--|---|
| <p>1 MS Interruttore / Main Switch.</p> <p>2 R Relè / Relay.</p> <p>3 RS Relè statico / Relay.</p> <p>4 PM Motore pompa / Pump Motor.</p> <p>5 HE Resistenza boiler / Heater ELEMENT.</p> <p>6 TE Termostato / Thermostat.</p> <p>7 EV2 Elettrovalvola gruppo 2 / Solenoid Valve unit 2.</p> | <p>8 EV1 Elettrovalvola gruppo 1 / Solenoid Valve unit 1.</p> <p>9 LP Sonda livello / Level Probe.</p> <p>10 EV 3 Elettrovalvola gruppo 3 / Solenoid Valve unit 3.</p> <p>11 EVHW Elettrovalvola miscelatore / Solenoid Valve mixer.</p> | <p>12 RS1 Resistenza scaldatazze 1 / Cupwarmer heating element 1</p> <p>13 EVL Elettrovalvola livello / Solenoid Valve level.</p> <p>14 SPC Snsore pressione caldaia</p> |
|---|--|---|

IMPIANTO ELETTRICO / ELECTRIC SYSTEM / INSTALLATION ÉLECTRIQUE

Aurelia V

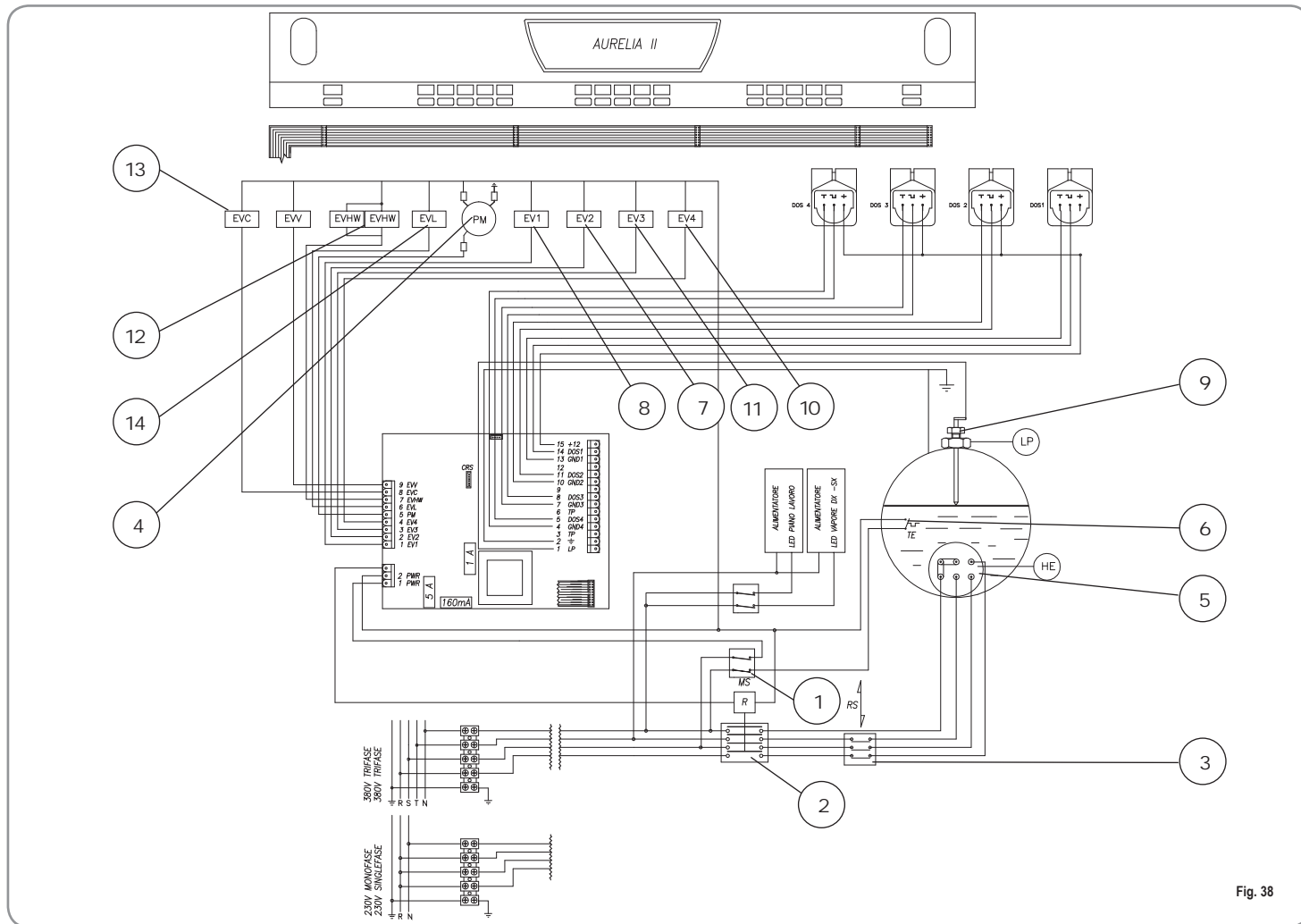

Fig. 38

LEGENDA / KEY

- | | | |
|---|--|---|
| <p>1 MS Interruttore / Main Switch.</p> <p>2 R Relè / Relay.</p> <p>3 RS Relè statico / Relay.</p> <p>4 PM Motore pompa / Pump Motor.</p> <p>5 HE Resistenza boiler / Heater ELEMENT.</p> <p>6 TE Termostato / Thermostat.</p> <p>7 EV2 Elettrovalvola gruppo 2 / Solenoid Valve unit 2.</p> | <p>8 EV1 Elettrovalvola gruppo 1 / Solenoid Valve unit 1.</p> <p>9 LP Sonda livello / Level Probe.</p> <p>10 EV4 Elettrovalvola gruppo 4 / Solenoid Valve unit 4.</p> <p>11 EV3 Elettrovalvola gruppo 3 / Solenoid Valve unit 3.</p> | <p>12 EVHW Elettrovalvola miscelatore / Solenoid Valve mixer.</p> <p>13 EVC Uscita scaldatazze / Cup-warmer output.</p> <p>14 EVL Elettrovalvola livello / Solenoid Valve level.</p> |
|---|--|---|



Nuova Distribution Centre
LLC 6940Salashan PKWY BLDG A 98248
Ferdale, WA
Tel. +1.360.3662226
Fax +1.3603664015
videoconf.+1.360.3188595
www.nuovasimonelli.it
info@nuovasimonelli.com



Via M. d'Antegiano, 6
62020 Belforte del Chienti
Macerata Italy
Tel. +39.0733.9501
Fax +39.0733-950242
www.nuovasimonelli.it
E-mail: n.simonelli@nuovasimonelli.it