



Het toestel-identificatieplaatje bevindt zich aan de binnenzijde van het toestel.

La plaque d'identification de l'appareil se trouve sur l'intérieur de l'appareil.

Das Gerätetypenschild befindet sich innen am Gerät.

The appliance identification card is located on the inside of the appliance.

Plak hier het toestel-identificatieplaatje.
Placez ici la plaque d'identification de l'appareil.
Kleben Sie hier das Gerätetypenschild ein.
Stick the appliance identification card here.

Houd, wanneer u contact opneemt met de serviceafdeling, het complete typenummer bij de hand.

En cas de contact avec le service après-vente, ayez auprès de vous le numéro de type complet.

Halten Sie die vollständige Typennummer bereit,
wenn Sie mit der Kundendienstabteilung Kontakt aufnehmen.

When contacting the service department,
have the complete type number to hand.

Adressen en telefoonnummers van de serviceorganisatie vindt u op de garantietaal.

Les adresses et les numéros de téléphone du service après-vente se trouvent sur la carte de garantie.

Adressen und Telefonnummern der Kundendienstorganisation finden Sie auf der Garantiekarte.

You will find the addresses and phone numbers of the service organisation on the guarantee card.

BELANGRIJK!

Bestel bij deze afzuigkap koolstoffilter **KF66/P01**

IMPORTANT!

Order with this exhaust hood charcoal filter **KF66/P01**

ATTENTION !

Ordre les filtres à charbon actif **KF66/P01** pour cette hotte aspirante

ACHTUNG!

Bestellen Sie Kohlefilter **KF66/P01** für diese Dunstabzugshaube



ISW**670**RVS

Pelgrim

Handleiding

Notice d'utilisation - Anleitung - Manual

NL

Handleiding

3 - 12

FR

Notice d'utilisation

13 - 22

DE

Anleitung

23 - 32

GB

Manual

33 - 42

Gebuiikte pictogrammen - Pictogrammes utilisés Benutzte Piktogramme - Pictograms used



Belangrijk om te weten - Important à savoir
Wissenswertes - Important information



Tip - Conseil - Tipp - Tip



1 Uw afzuigkap	
1.1 Beschrijving	4
1.2 Inleiding	4
2 Veiligheid	
2.1 Waar u op moet letten	5
2.2 Afvoersystemen	6
3 Gebruik	7
4 Onderhoud	
4.1 Het vetfilter verwijderen	8
4.2 Het koolstoffilter vervangen	8
4.3 Halogeenlampen vervangen	8
4.4 Reinigen	9
5 Installatie	
5.1 Algemeen	10
5.2 Montage van de schouwkap	11
6 Bijlage	12

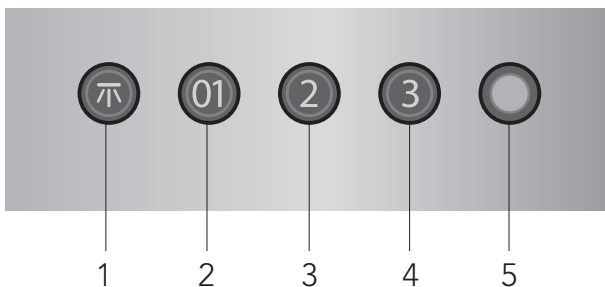

1.1 Beschrijving

1. Verlichting
2. Aan-/uittoets, ventilator stand 1
3. Ventilator stand 2
4. Ventilator stand 3
5. Controlelampje

1.2 Inleiding

Als u deze gebruiksaanwijzing doorleest, bent u snel op de hoogte van alle mogelijkheden die dit toestel u biedt. U vindt informatie voor uw veiligheid en over het onderhoud van het toestel.



Bewaar de gebruiksaanwijzing en het installatievoorschrift. Een eventueel volgende gebruiker van dit toestel kan daar zijn voordeel mee doen.



2.1 Waar u op moet letten



Attentie! Laat het toestel aansluiten door een erkend installateur (zie hoofdstuk "Installatie"). Het apparaat niet aan het stroomnet aansluiten voordat de installatie volledig voltooid is.

- Sluit het toestel aan conform de plaatselijk geldende installatievoorschriften.
- In verband met eventuele scherpe randen adviseren wij u tijdens de montage van de afzuigkap werkhandschoenen te gebruiken.
- Het apparaat is gefabriceerd volgens de meest recente veiligheidsstandaarden. Desondanks adviseren wij personen met psychische of motorische stoornissen, mentale achterstand of zwakbegaafdheid het apparaat niet te gebruiken zonder toezicht van een bekwaam persoon. Hetzelfde geldt voor kinderen.
- De afzuigkap nooit gebruiken als het vetfilter niet of niet goed gemonteerd is!
- Gebruik de afzuigkap niet om tegenaan te leunen.
- Zorg voor voldoende ventilatie wanneer u de afzuigkap samen gebruikt met een gaskookplaat.
- De afvoer mag niet worden aangesloten op een rookkanaal dat ook voor andere verwarmingstoestellen in gebruik is.
- Flambeer nooit onder de afzuigkap en maak de filters op tijd schoon. Het frituren moet geschieden onder voortdurend toezicht om te voorkomen dat verhit vet in brand raakt.
- De afzuigkap moet regelmatig (minstens 1 x per maand) schoongemaakt worden, zowel het exterieur als het interieur. Het niet in acht nemen hiervan en het onvoldoende reinigen of vervangen van de filters kan brandgevaar veroorzaken.
- Wanneer de aansluitkabel is beschadigd mag deze alleen worden vervangen door de fabrikant, zijn serviceorganisatie of gelijkwaardig gekwalificeerde personen, om gevaarlijke situaties te voorkomen.
- Haal eerst de stekker uit het stopcontact als u de lampen wilt vervangen! Gebruik uitsluitend dezelfde lampen met aangegeven wattage. Gebruik de afzuigkap alleen met gemonteerde lampjes om het risico van een elektrische schok te verminderen.
- Het vetfilter kan heet worden tijdens gebruik. Wacht, na het koken, minimaal 30 minuten met het schoonmaken.



- Bij reparatie of schoonmaakbeurten moet de stroom uitgeschakeld worden. Neem de stekker uit het stopcontact of draai de schakelaar in de meterkast op nul.
- Vet en olie zijn bij oververhitting brandbaar. Blijf in de buurt tijdens het bereiden van gerechten.

Dit apparaat is voorzien van het merkteken  volgens de Europese richtlijn inzake afvoeren afgedankte elektrische en elektronische apparaten (AEEA). Dit product moet worden afgedankt in overeenstemming met de plaatselijke milieuvorschriften voor afvalverwerking. Voor nadere informatie over de behandeling, terugwinning en recycling van dit product wordt u verzocht contact op te nemen met het stadskantoor in uw woonplaats, uw afvalophaaldienst of de winkel waar u het product heeft aangeschaft.

2.2 Afvoersystemen

De afzuigkap kan, afhankelijk van het model, op twee manieren worden aangesloten:

1. Als afzuigkap op een afvoerkanaal. De aangezogen en gefilterde kookdampen worden naar buiten afgevoerd. Dit is de beste manier!

2. Als recirculatie afzuigkap. De vetdeeltjes en de geur uit de aangezogen kookdampen worden gefilterd. De aangezogen lucht wordt niet afgevoerd maar teruggeblazen in de keuken. U moet dan wel een koolstoffilter plaatsen.

Let op! Het koolstoffilter moet apart besteld worden.

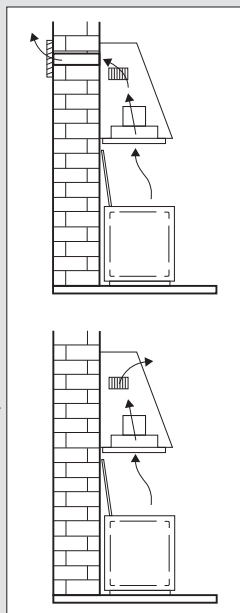



Bediening

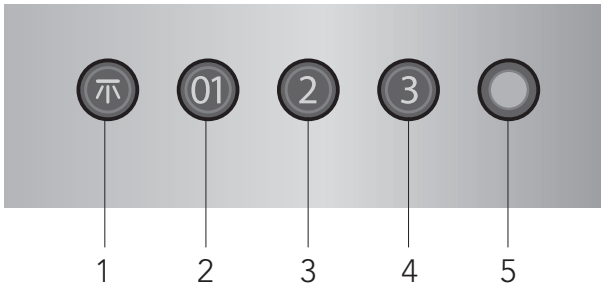

Ventilator in- en uitschakelen

Druk op toets  (2).

De afzuigkap schakelt in of uit. Het controlelampje  (5) geeft aan dat de ventilator is ingeschakeld.

Druk op toets  (3) of  (4).

De afzuigkap schakelt in op de gekozen stand.

Verlichting in- en uitschakelen

Druk op de verlichtingstoets  (1).

De verlichting gaat branden.

Druk nogmaals op de toets en de verlichting gaat uit.



4.1 Vetfilter verwijderen

Schakel de netspanning uit! Neem de stekker uit het stopcontact of zet de schakelaar in de meterkast op nul. Trek het palletje van het vetfilter naar u toe en kantel het vetfilter naar voren toe omlaag.

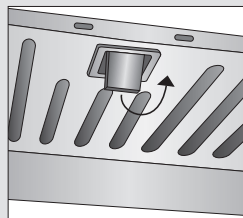

4.2 Het koolstoffilter vervangen

Gebruik een koolstoffilter als de afzuigkap niet is aangesloten op een afvoerkanaal.

Belangrijk:



- De verzadiging van het filter is afhankelijk van de intensiteit van het gebruik, de manier van koken en de regelmaat waarmee de vetfilters worden schoongemaakt.
- Het koolstoffilter moet minimaal iedere vier maanden worden vervangen.
- Koolstoffilters zijn niet uitwasbaar voor hergebruik. Verzadigd koolstof is niet milieuvriendelijk, vervang het filter tijdig.

Bevestig het koolstoffilter met de kunststof beugels (A) in de daarvoor bestemde ruimte onder de motor.
Plaats het vetfilter weer terug.

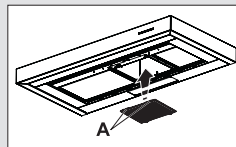

4.3 Halogeenlampen vervangen

Verwijder de metalen ring (A) door deze met een schroevendraaier voorzichtig los te wrikken. **Let op dat het glas niet naar beneden valt.** Trek de lamp uit de fitting (raak de lamp niet met de blote vingers aan) en vervang de lamp door een nieuwe lamp van maximaal 20 Watt. Monteer het glaasje en de ring opnieuw.

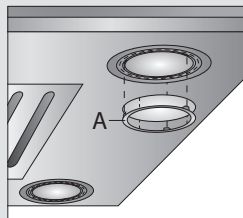



4.4 Reinigen

Afzuigkap

Maak de afzuigkap schoon met een sopje en een zachte doek. Daarna met schoon water nabehandelen. Gebruik geen agressieve schoonmaakmiddelen zoals bijvoorbeeld soda.



Roestvrijstaal

Niet behandelen met schuursponsjes of andere schuurmiddelen. Nabehandelen met RVS reiniger en met de structuur van het roestvrijstaal meepoetsen.

Metalen vetfilter

Het metalen vetfilter kan voor reiniging in de vaatwasmachine geplaatst worden. Plaats het vetfilter met de openingen naar beneden in de vaatwasmachine zodat het water eruit kan lopen.



5.1 Algemeen

De aansluiting van dit apparaat op het lichtnet moet worden uitgevoerd door een erkend installateur, die de juiste veiligheidsvoorschriften kent en toepast. Het apparaat voldoet aan de Europese voorschriften.

Belangrijk om te weten:

- De afstand tussen het laagste punt van de afzuigkap en een gaskookplaat moet minimaal 75 cm bedragen. Bij een elektrische kookplaat moet deze afstand minimaal 65 cm zijn.
- Als de afzuigkap wordt aangesloten op een bestaand afvoerkanaal, mogen geen andere apparaten op dat kanaal aangesloten zijn (zoals een geiser of kachel).
- Neem de plaatselijk geldende voorschriften in acht met betrekking tot de beluchting van gasapparaten.
- Hoe korter de afvoerpijp en hoe minder bochten, des te beter is de werking van de afzuigkap.
- De aansluitpijp van de schouwkap heeft een diameter van 125 mm of 150 mm. Het beste is de afvoerpijp ook met deze diameter uit te voeren.



5.2 Montage van de schouwkap

- Verwijder het vetfilter.
- Maak een uitsparing in het montagepaneel: 680 x 371 mm. Zorg voor tenminste 60 mm rondom de uitsparing om schade aan de afzuigkap of schouw te voorkomen.
- Stel de veren aan de zijkant van de inbouw-afzuigkap af op de dikte van het montagepaneel.
- Plaats de afzuigkap in de uitsparing (zie figuur A). De zojuist afgestelde veren zijn sterk genoeg om de afzuigkap tijdelijk te dragen.
- Schuif de vier u-profielen in de openingen (zie figuur B).
- Zet de profielen vast (zie figuur C).
Let op! Draai de schroeven niet te vast om beschadigingen te voorkomen.
- Plaats het filter opnieuw.

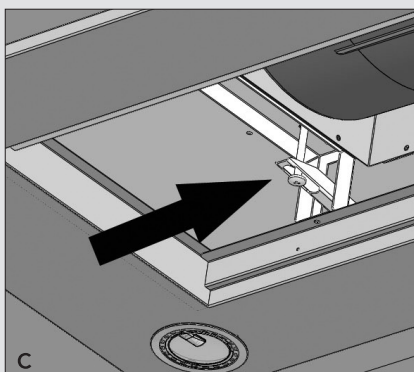
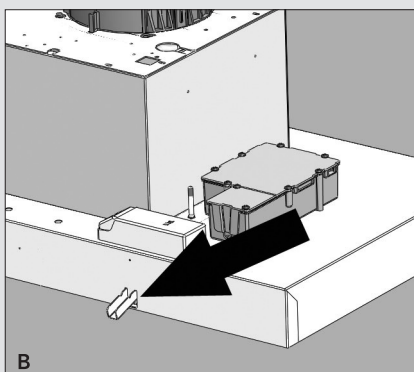
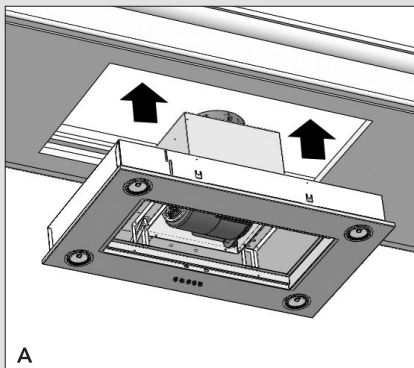



Verpakking en toestel afvoeren

Bij de vervaardiging van dit toestel is gebruik gemaakt van duurzame materialen. Dit toestel moet aan het eind van zijn levenscyclus op verantwoorde wijze worden afgevoerd. De overheid kan u hieromtrent informatie verschaffen.

De verpakking van het toestel is recyclebaar. Gebruikt kunnen zijn:

- karton;
- polyethyleenfolie (PE);
- CFK-vrij polystyreen (PS-hardschuim).

Deze materialen op verantwoorde wijze en conform de overheidsbepalingen afvoeren.

Om op de verplichting tot gescheiden verwerking van elektrische huishoudelijke apparatuur te wijzen, is op het product het symbool van een doorgekruiste vuilnisbak aangebracht. Dit betekent dat het apparaat aan het einde van zijn levensduur niet bij het gewone huisvuil mag worden gevoegd. Het toestel moet naar een speciaal centrum voor gescheiden afvalinzameling van de gemeente worden gebracht of naar een verkooppunt dat deze service verschaft.



Het apart verwerken van een huishoudelijk apparaat voorkomt mogelijk negatieve gevolgen voor het milieu en de gezondheid die door een ongeschikte verwerking ontstaat. Het zorgt ervoor dat de materialen waaruit het apparaat bestaat, teruggewonnen kunnen worden om een aanmerkelijke besparing van energie en grondstoffen te verkrijgen.



1	Votre hotte cheminée	
1.1	Description	14
1.2	Introduction	14
2	Sécurité	
2.1	Recommandations	15
2.2	Système d'évacuation	16
3	Utilisation	17
4	Entretien	
4.1	Élimination de filtre	18
4.2	Remplacement des filtres à charbon	18
4.3	Changement d'ampoules de halogène	18
4.4	Nettoyage	19
5	Installation	
5.1	Généralités	20
5.2	Montage de la hotte cheminée	21
6	Annexe	22

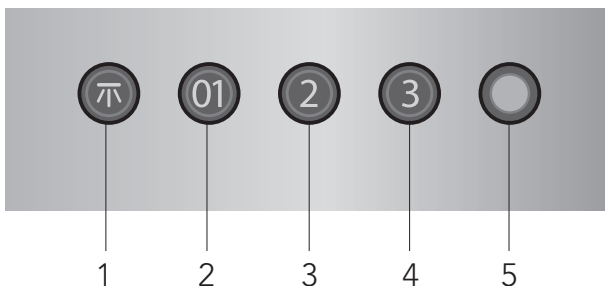

1.1 Description

1. Éclairage
2. Marche/arrêt, ventilateur position 1
3. Ventilateur position 2
4. Ventilateur position 3
5. Voyant de fonctionnement

1.2 Introduction

Ce manuel est un aperçu des possibilités offertes par cet appareil. Il vous fournira des renseignements précieux sur le plan de la sécurité.



Conservez le mode d'emploi et les directives d'installation. Ainsi, un éventuel prochain usager de l'appareil pourra en profiter.



2.1 Ce à quoi vous devez prêter attention



Attention ! Faites brancher l'appareil par un installateur agréé (voir chapitre "Installation"). Ne branchez pas l'appareil sur le réseau avant que l'installation ne soit complètement terminée.

- Raccordez l'appareil conformément aux prescriptions d'installation locales.
- Les bords de l'appareil pouvant être coupants, nous vous conseillons de porter des gants de travail durant le montage de la hotte aspirante.
- L'appareil a été fabriqué conformément aux standards de sécurité les plus récents. Nous vous conseillons, cependant, d'éviter que les personnes souffrant de troubles psychiques ou moteurs, de retard mental ou étant mentalement handicapées n'utilisent l'appareil en l'absence d'une personne compétente. Ceci vaut également pour les enfants.
- N'utilisez jamais la hotte aspirante lorsque le filtre n'est pas (correctement) monté !
- Ne vous appuyez pas sur la hotte aspirante.
- Veillez à ce que l'aspiration soit suffisante lorsque la hotte aspirante est utilisée en même temps que la plaque de cuisson.
- L'évacuation ne peut pas être raccordée à un conduit de fumée, également, utilisé pour d'autres appareils de chauffage.
- Ne flambez jamais de plats sous la hotte aspirante et nettoyez les filtres à temps. La préparation d'aliments frits doit se faire sous surveillance constante pour éviter que le graisse surchauffée ne s'enflamme.
- La hotte aspirante doit être régulièrement nettoyée (au moins 1x par mois) à l'intérieur comme à l'extérieur. Le non-nettoyage, un nettoyage insuffisant ou le non-remplacement des filtres peuvent entraîner un risque d'incendie.
- Si le câble de raccordement est endommagé, il devra être remplacé par le service après-vente du fabricant ou par des monteurs qualifiés pour éviter tout danger.
- Débrancher la fiche de la prise de courant lors du remplacement des ampoules ! Utilisez, uniquement, des ampoules identiques à celles d'origine et ayant le même voltage. Utilisez, uniquement, la hotte aspirante, lorsque les ampoules sont montées, pour réduire tout risque de choc électrique.
- Les filtres chauffent lors de l'utilisation. Après avoir cuisiné, il convient d'attendre au moins 30 minutes avant de procéder au nettoyage.



- Le courant doit être coupé lors d'une réparation ou d'un nettoyage. Débrancher la fiche de la prise de courant ou mettez le disjoncteur en position d'interruption de courant.
- La graisse et l'huile s'enflamment en cas de surchauffe. Restez vigilant lorsque vous cuisinez.



Cet appareil est muni d'une marque  conforme à la directive européenne relative à l'élimination des déchets provenant d'appareils électriques et électroniques (AEEA). Ce produit doit être mis au rebut conformément aux normes environnementales locales en matière de traitement de déchets. Pour plus d'informations concernant le traitement, la récupération et le recyclage de ce produit, nous vous prions de contacter les bureaux de votre municipalité; le service de collecte des déchets ou le magasin où vous avez acheté le produit.

2.2 Système d'évacuation

En fonction du modèle, la hotte aspirante peut être raccordée de deux manières :

1. Version canal d'évacuation. Les vapeurs de cuisson aspirées et filtrées sont évacuées vers l'extérieur via la partie de la hotte. C'est la meilleure manière !

2. Version recyclage. Les particules de graisse et les odeurs contenues dans les vapeurs de cuisson sont filtrées. L'air aspiré n'est pas évacué, mais renvoyé dans la cuisine. Il convient de placer un filtre à charbon actif dans la hotte.

Attention ! Le filtre à charbon actif doit être commandé séparément.

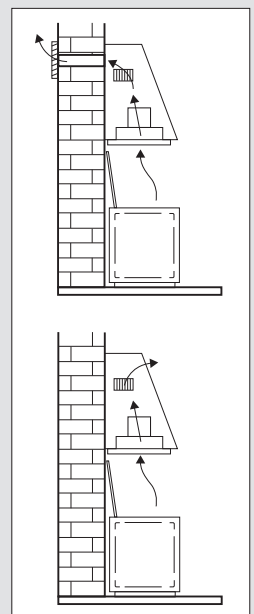





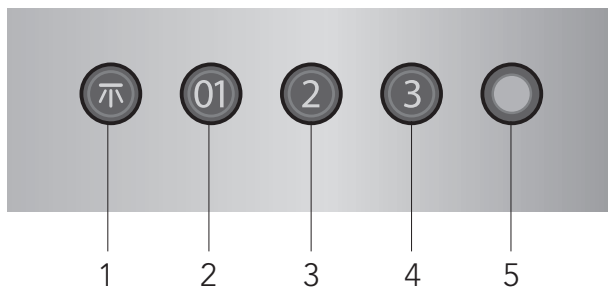

Commande



Mise en/hors service du ventilateur

Appuyez sur la touche  (2).

La hotte aspirante s'allume ou s'éteint. Le voyant  (5) indique que le ventilateur est en marche.

Appuyez sur la touche  (3) ou  (4).

La hotte se met en marche sur la position programmée.

Mise en/hors service de l'éclairage

Appuyez sur la touche pour l'éclairage  (1).

L'éclairage va s'enclencher.

Appuyez encore une fois sur la touche pour éteindre la lumière.



4.1 Elimination de filtre

Coupez ! Débrancher la fiche de prise de courant ou mettre le disjoncteur en position d'interruption du courant. Déverrouillez le filtre (tirer l'avant) et enlevez le filtre.

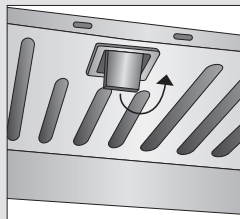

4.2 Remplacement des filtres à charbon

Vous devez utiliser le filtre à charbon lorsque la hotte n'est raccordée à aucun conduit.

Remarque :



- Le charbon de bois activé sature après une utilisation plus ou moins prolongée, selon le type de cuisson et la fréquence de nettoyage du filtre à graisse.
- Dans tous les cas, le filtre à charbon doit, cependant, être remplacé au moins tous les 4 mois.
- Les filtres à charbon actif ne sont pas lavables et donc pas réutilisables. Le charbon actif saturé est polluant, donc remplacez le filtre à temps.

Fixez le filtre à charbon sous le logement du moteur à l'aide des attaches en plastique (A).

Réinstallez le filtre dans la hotte.

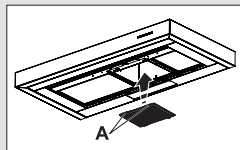

4.3 Remplacer l'ampoule halogène

Enlevez la monture métallique (A) en la dégageant avec précautions à l'aide d'un tournevis. **Attention de ne pas laisser tomber le verre.** Retirez la lampe de la douille (ne touchez pas l'ampoule à main nue) et remplacez-la par une lampe neuve de 20 watts maximum. Remplacez le verre et la monture.

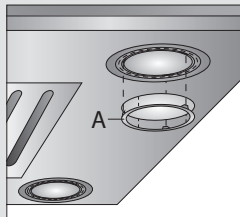



4.4 Nettoyage

Hotte

Vous pouvez nettoyer la hotte à l'eau savonneuse et une serviette douce, puis rincer à l'eau claire. Ne pas utiliser de produits d'entretien abrasifs.



Acier inoxydable

Ne pas nettoyer avec une éponge à récurer ou avec des produits abrasifs. Frotter à l'aide d'un produit de nettoyage pour acier inoxydable.

Filtres métalliques

Il est possible de laver les filtres métalliques dans le lave-vaisselle. Placez les filtres en mettant les ouvertures vers le bas dans le lave-vaisselle pour permettre à l'eau de s'écouler.



5.1 Généralités

Le raccordement électrique de cet appareil doit être effectué par un installateur agréé, qui connaît et applique les normes de sécurité en vigueur. Cet appareil est conformément aux directives Européens.

Important:

- La distance entre le point le plus bas de la hotte aspirante et la plaque de cuisson doit être d'au moins 75 cm. Dans le cas d'une plaque électrique, la distance minimale est de 65 cm.
- Si la hotte est raccordée à un conduit d'évacuation existant, aucun autre appareil électroménager ne doit être raccordé au même conduit (exemples : chauffe-eau, poêle).
- Ne pas oublier les règlements locaux en vigueur concernant l'aération des appareils à gaz.
- Un conduit d'évacuation court et un nombre limité de coudes assurent un meilleur fonctionnement de la hotte.
- Le tuyau de connexion a un diamètre de 125 mm ou de 150 mm. Il est conseillé d'utiliser aussi ces diamètres pour le tube de connexion.



5.2 Montage de la hotte

- Enlevez le filtre à graisse.
- Découpez un espace dans le panneau de montage: 680 x 371 mm. Laissez au moins 60 mm autour de l'espace découpé pour éviter d'endommager la hotte.
- Réglez les suspensions sur le côté de la hotte encastrable selon l'épaisseur du panneau de montage.
- Placez la hotte aspirante dans l'ouverture (voir figure A). Les suspensions réglées sont suffisamment solides pour supporter temporairement la hotte.
- Introduisez les quatre profils en U dans les ouvertures (voir figure B).
- Vissez les profils (voir figure C).
Attention! Ne serrez pas trop les vis afin d'éviter tout dommage.
- Remplacez le filtre.

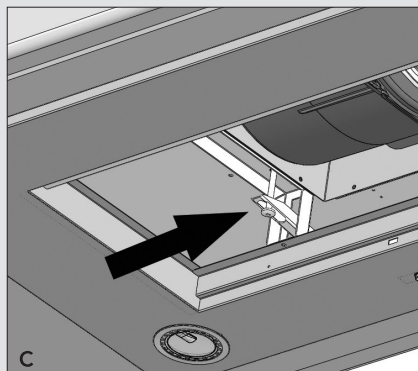
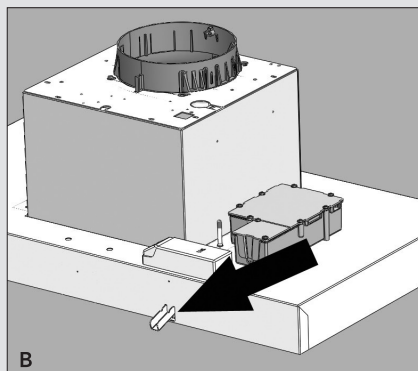
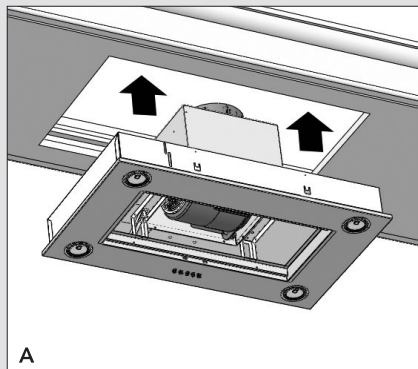



Mise au rebut de l'appareil et de l'emballage

Des matériaux solides ont été utilisés pour fabriquer cet appareil. Evacuez ces matériaux correctement et conformément aux dispositions administratives. Les autorités de votre pays pourront vous fournir des informations à ce sujet.

L'emballage de l'appareil est recyclable. Pour l'emballage, il peut être fait usage :

- de carton ;
- de film polyéthylène (PE) ;
- de polystyrène exempt de CFC (mousse dure PS).

Ces matériaux doivent être mis au rebut de manière responsable et conforme aux dispositions gouvernementales.

Pour rappeler l'obligation de traiter séparément les appareils électro-ménagers, a été apposé sur le produit un symbole représentant un conteneur à ordures barré d'une croix. Cela signifie qu'à l'issue de sa durée de vie, l'appareil ne peut être mis au rebut avec les déchets ménagers classiques. L'appareil doit être déposé dans un centre de collecte sélective de déchets prévu par l'administration communale ou dans un point de vente fournissant ce service.



Le traitement séparé d'un appareil électroménager permet d'éviter, pour l'environnement et la santé, les retombées négatives qui pourraient découler d'un traitement incorrect et permet de récupérer les matériaux qui le composent dans le but d'une économie importante en termes d'énergie et de ressources.



1 Ihre Haube	
1.1 Beschreibung	24
1.2 Einleitung	24
2 Sicherheit	
2.1 Worauf Sie achten müssen	25
2.2 Abluftsystem	26
3 Gebrauch	27
4 Pflege	
4.1 Fettfilter entfernen	28
4.3 Austausch der Kohlefilter	28
4.3 Halogenlampen auswechseln	28
4.4 Reinigen	29
5 Installation	
5.1 Allgemein	30
5.2 Montage der Haube	31
6 Anlagen	32

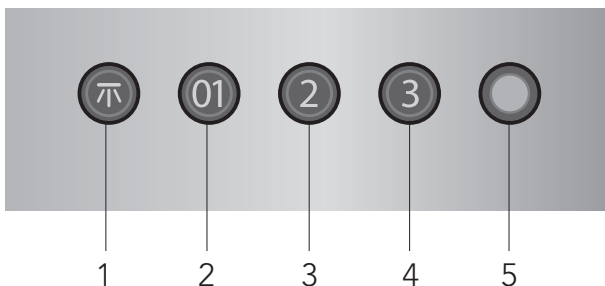

1.1 Beschreibung

1. Beleuchtung
2. Ein/Aus, Ventilator Stufe 1
3. Ventilator Stufe 2
4. Ventilator Stufe 3
5. Kontrolllampe

1.2 Einleitung

Wenn Sie diese Gebrauchsanleitung lesen, sind Sie rasch über alle Möglichkeiten informiert, die dieses Gerät Ihnen bieten kann. Sie können sich über Sicherheit und Pflege des Gerätes informieren.



Bewahren Sie diese Gebrauchsanweisung und die Installationsanweisungen sorgfältig – einem eventuell folgenden Benutzer des Gerätes kann dies von Nutzen sein.



2.1 Worauf Sie achten müssen



Achtung! Lassen Sie das Gerät durch einen anerkannten Installateur anschließen (Siehe das Kapitel „Installation“). Schließen Sie das Gerät nicht an das Stromnetz an, bevor die Installation vollständig abgeschlossen ist.

- Schließen Sie das Gerät gemäß den vor Ort geltenden Installationsvorschriften an.
- Aufgrund eventuell vorhandener scharfer Kanten empfehlen wir, bei der Montage der Dunstabzugshaube Arbeitshandschuhe zu tragen.
- Das Gerät wurde gemäß den aktuellsten Sicherheitsstandards gefertigt. Dennoch empfehlen wir, dass Personen mit psychischen oder motorischen Störungen oder geistigen Behinderungen das Gerät nicht ohne Aufsicht bedienen sollten. Dies gilt auch für Kinder.
- Verwenden Sie die Dunstabzugshaube nicht, wenn der Fettfilter nicht oder nicht korrekt angebracht ist!
- Lehnen Sie sich nicht gegen die Dunstabzugshaube.
- Sorgen Sie für ausreichende Belüftung, wenn Sie die Dunstabzugshaube zusammen mit einem Gaskochfeld verwenden.
- Die Luftabfuhr darf nicht an einen Abzugskanal angeschlossen werden, der auch für andere Heizgeräte verwendet wird.
- Unter der Dunstabzugshaube darf nicht flambiert werden; reinigen Sie den Filter rechtzeitig. Beim Frittieren ist eine ständige Aufsicht erforderlich, um zu verhindern, dass heißes Fett in Brand gerät.
- Die Dunstabzugshaube muss regelmäßig (mindestens ein Mal pro Monat) innen und außen gereinigt werden. Wenn Sie diese Vorschrift nicht beachten und die Filter nicht vollständig reinigen oder ersetzen, kann dies zu Brandgefahr führen.
- Eine beschädigte Zuleitung muss vom Kundendienst des Herstellers oder gleichwertig qualifizierten Personen ausgetauscht werden, um Gefahren auszuschließen.
- Ziehen Sie den Stecker aus der Steckdose, bevor Sie die Lampen wechseln! Verwenden Sie ausschließlich die gleichen Lampen mit der angegebenen Wattzahl. Verwenden Sie die Dunstabzugshaube nur mit montierten Lampen, um das Risiko eines Stromschlags zu vermindern.
- Die Fettfilter werden bei Verwendung des Geräts heiß. Warten Sie nach dem Kochen mindestens 30 Minuten vor der Reinigung.



- Bei Reparatur oder Reinigung des Geräts muss der Strom ausgeschaltet werden. Ziehen Sie den Stecker aus der Steckdose oder drehen Sie den Schalter im Stromkasten auf Null.
- Fett und Öl können bei Überhitzung Feuer fangen. Bleiben Sie während der Zubereitung von Speisen stets in der Nähe.

Dieses Gerät verfügt über das Kennzeichen  nach der europäischen Richtlinie hinsichtlich der Entsorgung außer Betrieb genommener elektrischer und elektronischer Geräte (AEEA). Dieses Produkt muss in Übereinstimmung mit den vor Ort geltenden Abfallentsorgungsvorschriften entsorgt werden. Für weitere Informationen zur Behandlung, Wiederverwendung und zum Recycling dieses Produkts nehmen Sie bitte Verbindung auf mit der Verwaltung Ihres Wohnorts, Ihrem Abfalldienst oder mit dem Geschäft, in dem Sie dieses Produkt erworben haben.

2.2 Abluftsysteme

Die Dunstabzugshaube kann je nach Modell auf zwei verschiedene Weisen angeschlossen werden:

1. Als Dunstabzugshaube an einem Abluftkanal. Die angezogenen und gefilterten Küchendämpfe werden nach außen abgeführt. Dies ist die beste Methode!

2. Als Rezirkulations-Dunstabzugshaube. Die Fettteile der angezogenen Küchendämpfe werden gefiltert. Die angesaugte Luft wird nicht abgeführt, sondern wieder in die Küche abgegeben. In diesem Fall müssen Sie einen Kohlefilter einsetzen.

Achtung! Sie müssen den Kohlefilter getrennt bestellen.

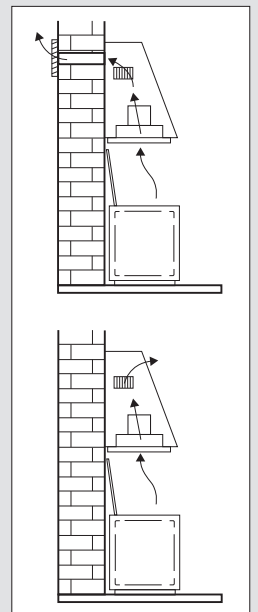



Bedienung

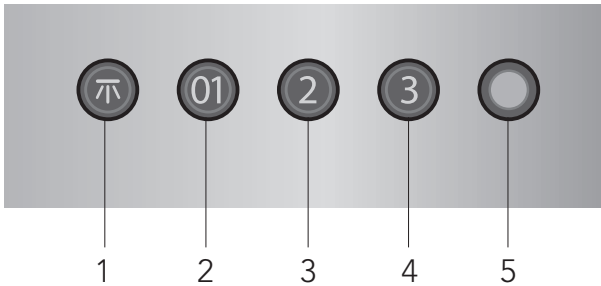

Gebläse ein- und ausschalten

Drücken Sie Taste  (2).

Die Dunstabzugshaube wird ein- oder ausgeschaltet. Das Kontrollämpchen  (5) zeigt an, dass der Ventilator eingeschaltet ist.

Drücken Sie Taste  (3) oder  (4).

Die Dunstabzugshaube schaltet sich in der eingegebenen Stufe ein.

Beleuchtung ein- und ausschalten

Drücken Sie für die Beleuchtung die Taste  (1).

Die Beleuchtung ist eingestellt.

Drücken Sie nochmals die Taste zur Ausschaltung der Beleuchtung.



4.1 Fettfilter entfernen

Netzspannung ausschalten! Den Stecker aus der Wandsteckdose ziehen oder den Schalter im Sicherungskasten auf Null stellen. Der Griff des Fettfilters nach vorne ziehen und dann das Fettfilter von vorne nach unten kippen.

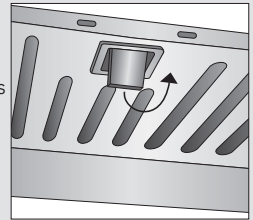

4.2 Austausch der Kohlefilter

Wenn die Dunstabzugshaube nicht mit einem Abzug verbunden ist, muss der Kohlefilter verwendet werden.



Achtung:

- Nach mehr oder weniger langem Gebrauch ist die Aktivkohle gesättigt, je nach Art der Kochvorgänge und der regelmäßigen Reinigung des Fettfilters.
- Es ist auf jeden Fall erforderlich, die Kartusche mindestens alle vier Monate auszutauschen.
- Kohlefilter sind nicht zur Wiederverwendung auswaschbar. Gesättigter Kohlenstoff ist nicht umwelt-freundlich, tauschen Sie den Filter rechtzeitig aus.

Befestigen Sie den Kohlefilter mit den Kunststoffclips unterhalb des Motorgehäuses (A).

Setzen Sie das Fettfilter wieder ein.

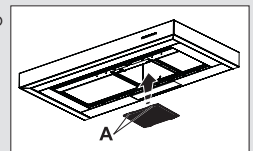

4.3 Austausch der Halogenlampen

Entfernen Sie den Metallring (A), indem Sie ihn vorsichtig mit einem Schraubendreher lösen. **Achten Sie darauf, dass das Glas nicht herabfällt.** Ziehen Sie die Lampe aus der Fassung (berühren Sie sie nicht mit bloßen Fingern) und ersetzen Sie sie durch eine neue Lampe (maximal 20 Watt). Bringen Sie Glas und Ring wieder an.

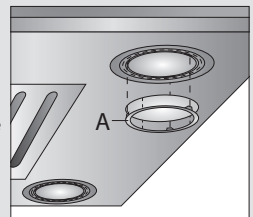



4.4 Reinigen

Dunstabzugshaube

Die Dunstabzugshaube können Sie mit Seifenlauge und einem weichen Tuch reinigen, danach mit klarem Wasser nachspülen. Gebrauchen Sie keine aggressiven Putzmittel, wie z. B. Soda.



Edelstahl Rostfrei

Nicht mit einem Scheuerschwamm oder anderen Scheuermitteln behandeln.

Nachbehandeln mit einem Reinigungsmittel für Edelstahl Rostfrei und in Strukturrichtung des Edelstahls putzen.

Fettfilter

Die Fettfilter (aus Metall) können im Geschirrspüler gereinigt werden. Setzen Sie die Fettfilter mit den Öffnungen nach unten in den Geschirrspüler, so dass das Wasser herauslaufen kann.



5.1 Allgemein

Der Anschluß dieses Gerätes an das Lichtnetz muß durch einen anerkannten Installateur geschehen, der die Sicherheitsvorschriften gut kennt und anwendet. Dieses Gerät entspricht den europäischen Vorschriften.

Wichtig zu wissen:

- Der Abstand zwischen dem niedrigsten Punkt der Dunstabzugshaube und einem Gaskochfeld muss mindestens 75 cm betragen. Bei einer elektrischen Kochplatte beträgt dieser Mindestabstand 65 cm.
- Wenn die Dunstabzugshaube an einen bestehenden Abluftkanal angeschlossen wird, dürfen auf diesem keine anderen Geräte angeschlossen sein, wie: Gasdurchlauferhitzer und Gasofen.
- Denken Sie an die örtlichen Vorschriften bezüglich Entlüftung von Gasgeräte.
- Je kürzer das Abluftrohr und je weniger Krümmungen es hat, um so besser ist die Wirkung der Dunstabzugshaube.
- Das Anschlussrohr der Dunstabzugshaube hat einen Durchmesser von 125 mm oder 150 mm. Es empfiehlt sich, das Abluftrohr auch mit diesem Durchmesser auszuführen.



5.2 Montage des Kamindeckels

- Entfernen Sie den Fettfilter.
- Bringen Sie im Montagepanel eine Aussparung an: 680 x 371 mm. Sorgen Sie für mindestens 60 mm Platz rund um die Aussparung, um Schäden an der Dunstabzugshaube und dem Kamin zu vermeiden.
- Stellen Sie die Federn an der Seite der Einbau-Dunstabzugshaube auf die Dicke des Montagepanels ein.
- Setzen Sie die Dunstabzugshaube in die Aussparung (vgl. Abb. A): Die so eingestellten Federn sind stark genug, um die Dunstabzugshaube vorübergehend zu tragen.
- Schieben Sie die vier U-Profile in die Öffnungen (vgl. Abbildung B).
- Befestigen Sie die Profile (vgl. Abbildung C). **Achtung!** Ziehen Sie die Schrauben nicht zu fest an, um Beschädigungen zu vermeiden.
- Setzen Sie den Filter wieder ein.

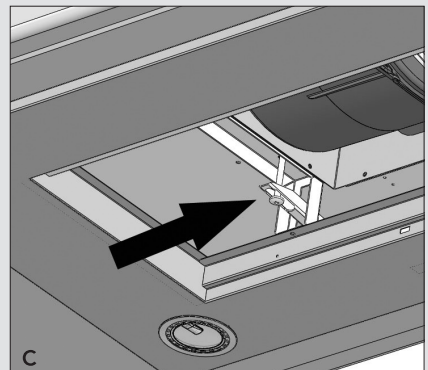
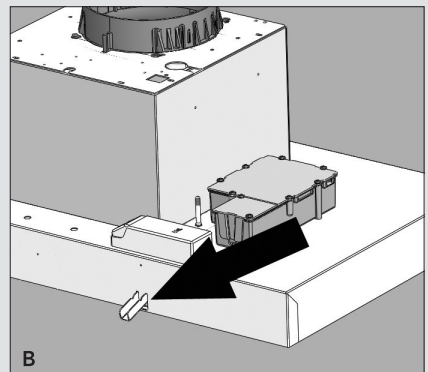
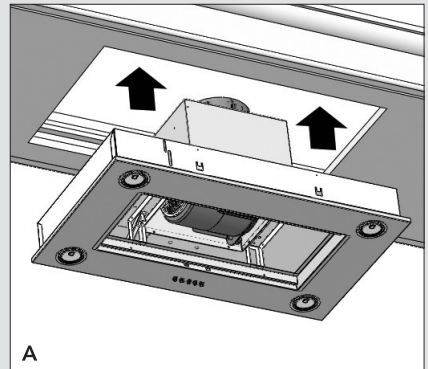



Entsorgung Gerät und Verpackung

Bei der Herstellung dieses Gerätes wurden dauerhafte Werkstoffe verwendet. Dieses Gerät ist am Ende seiner Nutzzeit ordnungsgemäß und gemäß den behördlichen Vorschriften zu entsorgen. Sie erhalten hierzu Informationen bei den zuständigen Behörden.

Die Verpackung des Gerätes ist wiederverwendbar. Verwendet können sein:

- Pappe;
- Polyethylenfolie (PE);
- CFK-freies Polystyrol (PS-Hartschaum).

Diese Werkstoffe sind ordnungsgemäß und gemäß den behördlichen Vorschriften zu entsorgen.

Zur Erinnerung an die Verpflichtung, die Elektrohaushaltsgeräte getrennt zu beseitigen, ist das Produkt mit einer Mülltonne, die durchgestrichen ist, gekennzeichnet. Dies bedeutet das am Ende seiner Nutzzeit das Produkt NICHT zusammen mit dem Siedlungsabfall beseitigt werden darf. Es kann zu den eigens von den städtischen Behörden eingerichteten Sammelstellen oder zu den Fachhändlern, die einen Rücknahmeservice anbieten, gebracht werden.



Die getrennte Entsorgung eines Haushaltsgerätes vermeidet mögliche negative Auswirkungen auf die Umwelt und die menschliche Gesundheit, die durch eine nicht vorschriftsmäßige Entsorgung bedingt sind. Zudem ermöglicht wird die Wiederverwertung der Materialien, aus denen sich das Gerät zusammensetzt, was wiederum eine bedeutende Einsparung an Energie und Ressourcen mit sich bringt.



1 Your cooker hood	
1.1 Description	34
1.2 Introduction	34
2 Safety	
2.1 Precautions you must take	35
2.2 Extraction systems	36
3 Use	37
4 Maintenance	
4.1 Removing the grease filter	38
4.2 Replacing the carbon filter	38
4.3 Changing the halogen lamps	38
4.4 Cleaning	39
5 Installation	
5.1 General	40
5.2 Mounting the cooker hood	41
6 Appendice	42

1 Your cooker hood

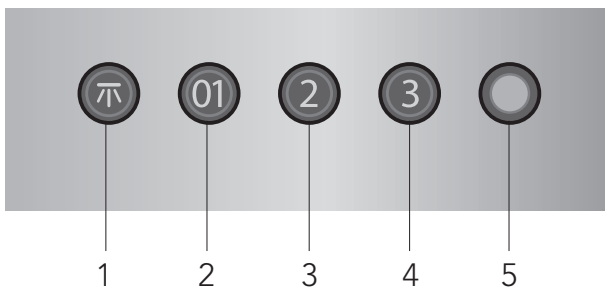

1.1 Description

1. Lightning
2. On/off, fan setting 1
3. Fan setting 2
4. Fan setting 3
5. Indicatorlight

1.2 Introduction

When you have read these instructions for use, you will quickly be aware of all the facilities the appliance can offer you. You can read about safety and how you should look after the appliance.



Keep the instructions for use and the installation instructions. Any later user of this appliance could benefit from them.



2.1 What you need to take into account



Attention! Make sure the appliance is installed by an authorised installer (see “Installation” chapter). Do not connect the appliance to the flow network before completing the installation.

- Connect the appliance in accordance with the applicable regulations in your area.
- We advise you to wear protective work gloves during the installation of the exhaust hood due to possible sharp edges.
- The appliance has been manufactured in accordance with the latest safety standards. However we do advise that mentally handicapped, disabled or retarded individuals do not use this appliance without the proper supervision of a competent person. The same applies to children.
- Never use the exhaust hood when the grease filter has not been properly installed!
- Do not lean against the exhaust hood.
- Make sure there is sufficient circulation when you use the exhaust hood on a gas cooker.
- The exhaust exit must never be connected to a smoke duct which is also used for other heating appliances.
- Never flambé under the exhaust hood and always clean the filters on time. Frying needs to be done under constant supervision to prevent the heated fat from catching fire.
- The exhaust hood needs to be cleaned regularly (at least once a month) on the inside as well as on the outside. When the filters are insufficiently cleaned or replaced, this will result in a fire hazard.
- If the connection cable becomes damaged, it should be replaced by the manufacturer’s service department or by a person with equivalent qualifications, in order to prevent dangerous situations from arising.
- First disconnect the appliance from the socket when you replace the lights! Only use identical lamps with the wattage indicated. Only use the exhaust hood with lamps installed to reduce the risk of electrical shock.
- The grease filters become hot during operation. Wait a minimum of 30 minutes after cooking before cleaning it.



- The main current must be switched off during reparation or cleaning. Remove the plug from the mains current or turn the switch in the meter cupboard to zero.
- Grease and oil are flammable when they are overheated. Stay in the vicinity of the cooker when preparing food

This appliance is marked  in accordance with European guideline regarding the disposal of electrical and electronic appliances (AEEA). This product should be disposed of in accordance with the local environmental regulations for disposal of waste. For further information regarding the treatment, recovery and recycling of this product you can contact your local council, the household waste service or the shop where you purchased the product.

2.2 Extraction systems

Depending on the type, the cooker hoods can be connected in one of two ways:

1. To a duct. To a duct, the cooking vapours extracted by suction are carried outside, once the grease particles have been filtered. This is the best method.

2. Recirculation hood. As a recirculation hood, the grease particles and the smell in the extracted vapours are filtered. The air that has been sucked in is not carried outside but recirculates in the kitchen. In this case you must have a carbon filter fitted.

Attention! The carbon filter needs to be ordered separately.

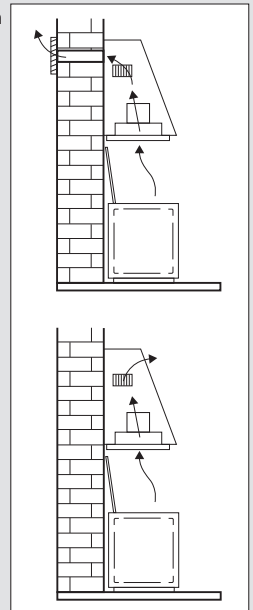



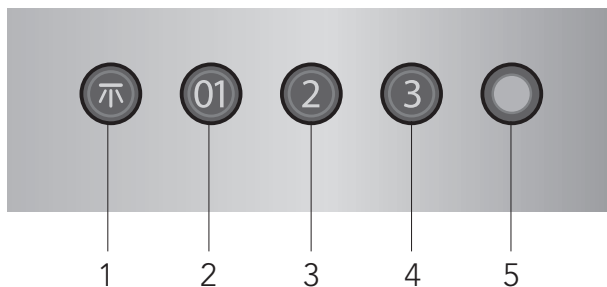

Controls



Switching the fan on and off

Press the button  (2).

The extractor hood switches on or off. The indicatorlight  (5) indicates that the fan is working.

Press the button  (3) or  (4).

The extractor hood switches on at the setting selected.

Switching lighting on and off

Press the lighting button  (1).

The lighting switches on.

Press the button again and the lighting goes out.

4 Maintenance



4.1 Removing the grease filter

Switch off the electricity! Remove the plug from the socket or switch the electricity off at the mains. Push the special filter handle towards you and turn it downwards at the front.

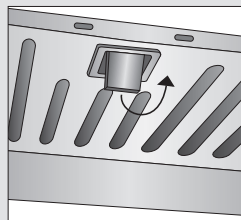

4.2 Replacing the carbon filter

The carbon filter must always be used if the cooker hood is not ducted.

Note:



- Saturation of the activated charcoal will eventually occur after more or less prolonged use, depending on the type of cooking and how frequently the grease filter is cleaned.
- In all cases it is necessary to replace the cartridge at least every four months.
- DO NOT wash or reuse the carbon filter. Saturated carbon is not environmentally friendly, change the filter regularly.

Fix the carbon filter underneath the motor housing using the plastic clips (A).

Replace the grease filter in the extractor hood.

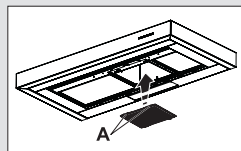

4.3 Changing the halogen lamps

First remove the glass-blocking ring (A) by levering it with a screw-driver. **When performing this operation hold the opaque glass carefully.** Remove the lamp (without touching it with uncovered hands) and replace it with another lamp of the same kind (max. 20 Watt). Re-insert the glass and the glass-blocking ring and fasten it.

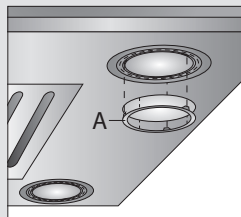



4.4 Cleaning

Cooker hood

Clean the cooker hood with soapy water and a soft cloth. Then wipe with clean water to rinse. Do not use aggressive cleaning agents such as soda.



Stainless steel

Do not use any sort of scourer. Treat with a Stainless Steel Cleaner and polish with the structure of the stainless steel.

Metal grease filter

The grease filters can be placed in the dishwasher for cleaning. The openings must be placed downwards to let the water run out of the filters.



5.1 General

This appliance should be connected to the power supply by a recognized fitter who is familiar with, and works according to the correct safety regulations. This appliance meets the European requirements.

Important that you know:

- The minimum distance between the supporting surface for the cooking vessels on the hob and the lowest part of the range hood must be not less than 65 cm from electric cookers and 75 cm from gas or mixed cookers.
- If the cooker hood is to be fitted to an existing duct no other appliances, such as a geyser or heater, may be connected to that same duct.
- Consider local regulations with respect to the ventilation of gas appliances.
- The shorter the duct, and the fewer the bends in it, the better the cooker hood will work.
- The connecting pipe for the cooker hood has a diameter of 125 mm or 150 mm. It is best also to use a flue pipe of the same diameter.



5.2 Mounting the cooker hood

- Remove the grease filter.
- Make a hole in the mounting panel:
680 x 371 mm.
Take care that there is at least 60 mm of material around the hole in order to avoid any damage during the following installation.
- Adjust the position of the lateral springs making attention of the thickness of the material you are using to fix the unit.
- Insert the unit from below (see fig. A).
The springs, previously adjusted, are strong enough to keep the product fixed for a while.
- Insert the four blocking levers into the holes (see fig. B).
- Fix the blocking levers using the screws (see fig. C).
Attention! Do not tighten the screws too much otherwise the planarity of the frame could be compromised.
- Mount the grease filter again.

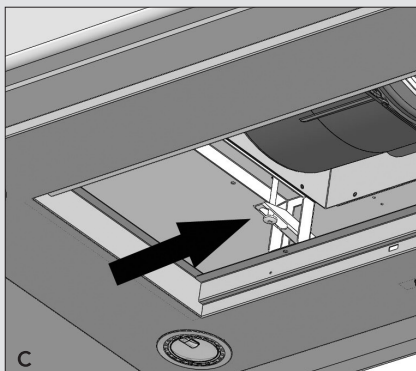
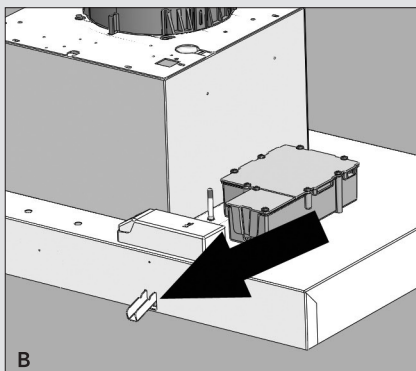
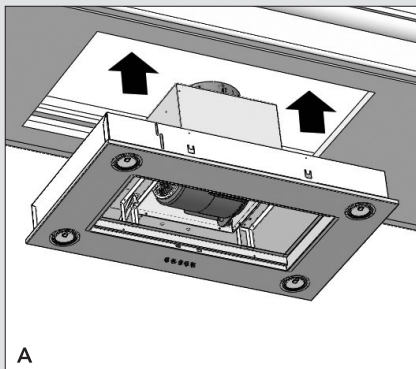



Disposal of appliance and packaging

By ensuring this product is disposed of correctly, you will help prevent potential negative consequences for the environment and human health, which could otherwise be caused by inappropriate waste handling of this product. The local authorities can provide you with the relevant information.

The packaging of this appliance is recyclable. It could have been made from:

- cardboard;
- polythene foil (PE);
- CFK-free polystyrene (PS-hard foam).

You need to dispose of these materials responsibly in accordance with official regulations.

To draw attention to the fact that the segregated processing of electric household appliances is compulsory, this appliance carries the symbol of a crossed-out dustbin. This means that at the end of its working life, you may not dispose of the appliance as household refuse. Instead, you should hand it in at a special refuse collection centre run by the local authority or at a dealer's providing this service.



Segregated processing of household appliances avoids any negative effects on the environment and public health that might otherwise occur.

It enables the recovery of the materials used in the production of this appliance, thus realising considerable savings in terms of raw materials and energy.