

PETRA

English	4
Français	8
Deutsch	12
Italiano	16

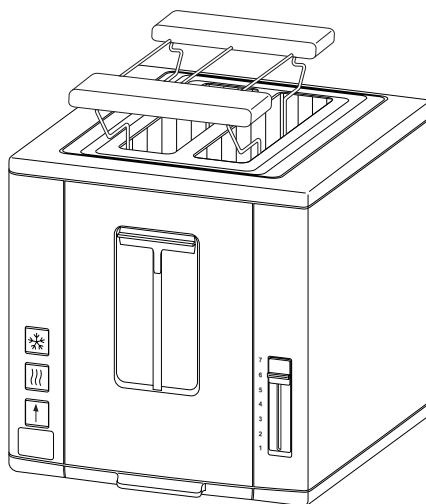

144001 Petra
Compact4All Toaster

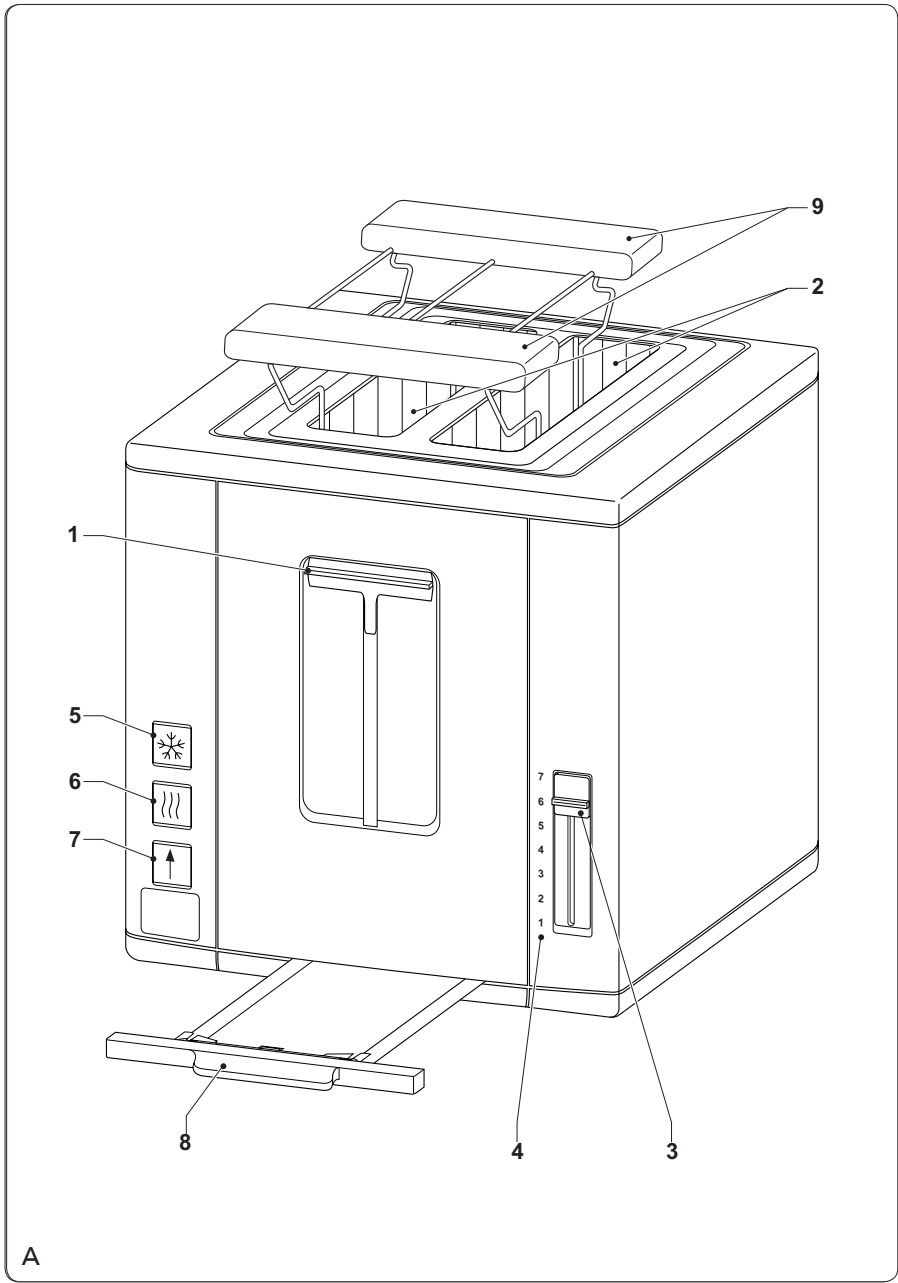

PETRA

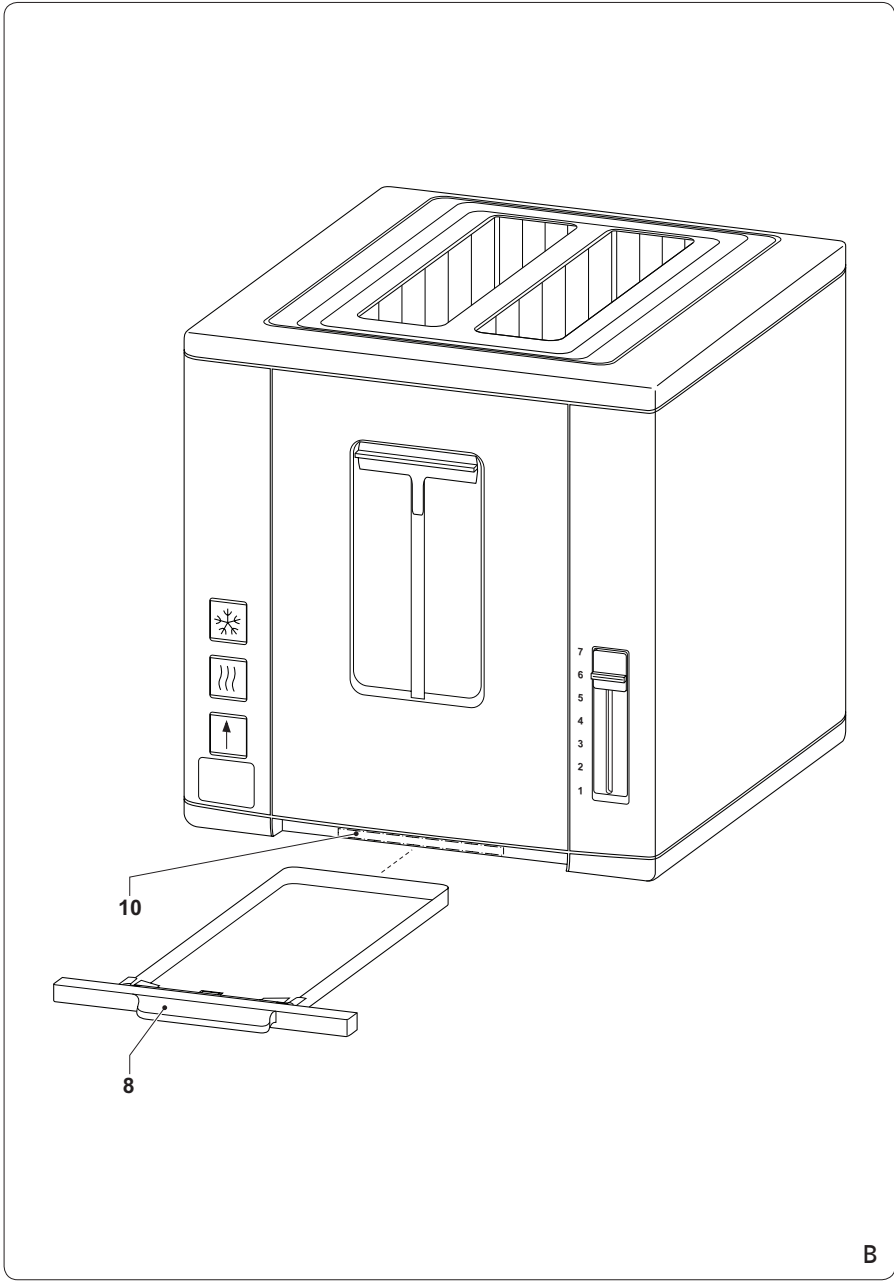

B

Congratulations!

You have purchased a Petra product. Our aim is to provide quality products with a tasteful design and at an affordable price. We hope that you will enjoy this product for many years.

The appliance can be used by children from 8 years and above and by persons with a physical, sensory, mental or motorial disability, or lack of experience and knowledge if they are supervised or instructed on how to use the appliance in a safe way and understand the hazards involved. Children shall not play with the appliance. Cleaning and maintenance shall not be made by children unless they are older than 8 years and supervised. Keep the appliance and the mains cable out of the reach of children younger than 8 years.

Description (fig. A)

Your 144001 Petra toaster has been designed for toasting bread, muffins and bagels. The appliance can toast two slices of bread at the same time. The appliance is suitable for indoor use only. The appliance is suitable for domestic use only.

1. Bread carriage lever
2. Bread slot
3. Browning control button
4. Browning control indicator
5. Defrost button / Defrost indicator
6. Reheat button / Reheat indicator
7. Cancel button / On/off indicator
8. Crumb tray
9. Bun warming rack

Initial use

Before you proceed, we need you to pay attention to the following notes:

- Make sure that there is sufficient space around the appliance to allow heat to escape and provide sufficient ventilation.
- Clean the appliance. Refer to the section "Cleaning and maintenance".
- Place the appliance on a stable and flat surface.
- Insert the mains plug into the wall socket.
- Move the browning control button to the maximum browning setting ("7").
- Lower the bread carriage lever until it clicks into place to switch on the appliance. The appliance starts heating.
- Remove the mains plug from the wall socket.
- Allow the appliance to cool down completely.

Note: If you switch on the appliance for the first time, the appliance may emit a little smoke and a characteristic smell for a short period. This is normal operation.

Use

Hints for use (fig. A & B)

Before you proceed, we need you to pay attention to the following notes:

- Do not use the appliance for toasting food containing sugar. Do not use the appliance for toasting food containing jam or preserves.
- Only use the bun warming function with the browning settings "1-3". Do not use the bun warming function with the browning settings "4-7".

Before you proceed, we would like you to focus your attention on the following notes:

- Do not use the appliance without the crumb tray. Do not allow breadcrumbs to accumulate in the bottom of the appliance.
- Do not attempt to remove jammed bread or other items from the appliance with sharp objects or kitchen utensils.
- Do not use the bun warming rack when bread has already been inserted into the bread slots.

- Place the appliance on a stable and flat surface.
- Insert the crumb tray (8) into the slot (10).
- Insert the mains plug into the wall socket.

- Take one of the following actions:
 - Insert the bread into the bread slots (2).
 - Place the bun warming rack (9) onto the bread slots (2). Place the buns onto the bun warming rack (9).
- Move the browning control button (3) to the required browning setting ("1-7"). The browning setting can be read from the browning control indicator (4).

Note: Experiment with the required browning setting to achieve the best results.

- Lower the bread carriage lever (1) until it clicks into place to switch on the appliance. The appliance starts toasting the bread. The on/off indicator (7) comes on.
- To toast frozen bread, press the defrost button (5). The defrost indicator (5) comes on.
- To reheat toasted bread, press the reheat button (6). The reheat indicator (6) comes on.

Note: If the bread becomes jammed, remove the mains plug from the wall socket and wait until the appliance has cooled down. Hold the appliance upside down and carefully remove the jammed bread from the appliance.

- To interrupt the process, press the cancel button (7). The on/off indicator (7) goes off.
- If the process is completed, the appliance will switch off automatically and raise the toasted bread from the bread slots. The on/off indicator (7) goes off.
- Take one of the following actions:
 - Remove the bread from the bread slots (2).
 - Remove the buns from the bun warming rack (9). Remove the bun warming rack (9) from the bread slots (2).
- After use, remove the mains plug from the wall socket and wait until the appliance has cooled down.

Note: The appliance can be supplied power from the following models: 204000 Petra juicer.

- Insert the mains plug of the appliance into the socket in the back of the juicer.
- Insert the mains plug of the juicer into the wall socket.

Cleaning and maintenance

Before you proceed, we need you to pay attention to the following notes:

- Before cleaning or maintenance, switch off the appliance, remove the mains plug from the wall socket and wait until the appliance has cooled down.
- Do not immerse the appliance in water or other liquids.

Before you proceed, we would like you to focus your attention on the following notes:

- Do not use aggressive or abrasive cleaning agents to clean the appliance.
- Do not use sharp objects to clean the appliance.
- Regularly check the appliance for possible damage.
- Clean the inside of the appliance after each use:
 - Remove the crumb tray from the appliance.
 - Hold the appliance upside down and shake the appliance to remove crumbs.
 - Clean the crumb tray in soapy water. Rinse the crumb tray under running water. Thoroughly dry the crumb tray with a clean, dry cloth.
 - Insert the crumb tray into the appliance.
- Clean the bun warming rack in soapy water. Rinse the bun warming rack under running water. Thoroughly dry the bun warming rack with a clean, dry cloth.
- Clean the outside of the appliance with a soft, damp cloth. Thoroughly dry the outside of the appliance with a clean, dry cloth.

Storage

- Put the appliance and the accessories in the original packaging.
- Store the appliance with the accessories in a dry and frost-free place, out of the reach of children.

Safety instructions

General safety

- Read the manual carefully before use. Keep the manual for future reference.
- Only use the appliance and the accessories for their intended purposes. Do not use the appliance and the accessories for other purposes than described in the manual.

PETRA

- Children should be supervised to ensure that they do not play with the appliance.
- The appliance is not intended for use by persons (including children) with reduced physical, sensory or mental capabilities, or lack of experience and knowledge, unless they have been given supervision or instruction concerning use of the appliance by a person responsible for their safety.
- Do not use the appliance if any part or any accessory is damaged or defective. If a part or an accessory is damaged or defective, it must be replaced by the manufacturer or an authorised repair agent.
- Do not use the appliance near bathtubs, showers, basins or other vessels containing water.
- Do not immerse the appliance in water or other liquids. If the appliance is immersed in water or other liquids, do not remove the appliance with your hands. Immediately remove the mains plug from the wall socket. If the appliance is immersed in water or other liquids, do not use the appliance again.
- Do not use the appliance if the mains cable or the mains plug is damaged or defective. If the mains cable or the mains plug is damaged or defective, it must be replaced by the manufacturer or an authorised repair agent.
- Do not pull the mains cable to disconnect the mains plug from the mains.
- Disconnect the mains plug from the mains when the appliance is not in use, before assembly or disassembly and before cleaning and maintenance.

Safety instructions for toasters

Electrical safety

- Before use, always check that the mains voltage is the same as the voltage on the rating plate of the appliance.
- The appliance is not intended to be operated by means of an external timer or separate remote-control system.
- Connect the appliance to an earthed wall socket. If necessary, use an earthed extension cable of a suitable diameter (at least $3 \times 1 \text{ mm}^2$).
- For additional protection, install a residual current device (RCD) with a rated residual operating current that does not exceed 30 mA.
- Make sure that water cannot enter the contact plugs of the mains cable and the extension cable.
- Always fully unwind the mains cable and the extension cable.
- Make sure that the mains cable does not hang over the edge of a worktop and cannot be caught accidentally or tripped over.
- Keep the mains cable away from heat, oil and sharp edges.
- Do not use the appliance outdoors.
- Place the appliance on a stable and flat surface.
- Place the appliance on a heat-resistant and splash-proof surface.
- Do not place the appliance on a hob.
- Do not cover the appliance.
- Make sure that there is sufficient space around the appliance to allow heat to escape and provide sufficient ventilation.
- Make sure that the appliance does not come into contact with flammable material.
- Keep the appliance away from flammable materials (curtains, table cloth), because the bread can burn.
- Keep the appliance away from heat sources. Do not place the appliance on hot surfaces or near open flames.
- Beware of hot parts. The surfaces marked with a caution symbol for hot surfaces are liable to become hot during use. The accessible surfaces can become hot when the appliance is operating. The outer surface can become hot when the appliance is operating.
- Always be careful when touching the appliance. Use oven gloves if you need to touch the appliance during or shortly after use.
- Make sure that your hands are dry before touching the appliance.
- Do not leave the appliance unattended during use.
- Do not move the appliance while it is switched on or is still hot. Remove the mains plug from the wall socket and wait until the appliance has cooled down.

U.K. Wiring instructions

The wires in the mains lead are coloured in accordance with the following code:

BLUE	NEUTRAL
BROWN	LIVE
GREEN/YELLOW	EARTH

As the colours of the wire in the mains lead of this appliance may not correspond with the colour markings identifying the terminals on your plug, proceed as follows:

The wire which is coloured BLUE must be connected to the terminal which is marked with the letter N or coloured black.

The wire which is coloured BROWN must be connected to the terminal which is marked with the letter L or coloured red.

The wire which is coloured GREEN/YELLOW must be connected to the terminal which is marked with the letter E or  and is coloured GREEN or GREEN/YELLOW.

Warning! This appliance must be earthed.

Disclaimer

Subject to change; specifications can be changed without further notice.

Félicitations!

Vous avez acheté un produit Petra. Nous souhaitons vous proposer des produits de qualité associant un design raffiné et des prix accessibles. Nous espérons que vous profiterez longtemps de ce produit.

Cet appareil peut être utilisé par des enfants 8 ans ou plus et des personnes présentant un handicap physique, sensoriel, mental ou moteur voire ne disposant pas des connaissances et de l'expérience nécessaires en cas de surveillance ou d'instructions sur l'usage de cet appareil en toute sécurité et de compréhension des risques impliqués. Les enfants ne doivent pas jouer avec l'appareil. Le nettoyage et la maintenance ne doivent pas être confiés à des enfants sauf s'ils ont 8 ans ou plus et sont sous surveillance. Maintenez l'appareil et le cordon d'alimentation hors de portée des enfants de moins de 8 ans.

Description (fig. A)

Votre grille-pain 144001 Petra a été conçu pour griller le pain, les muffins et les baguets. L'appareil peut griller deux tranches de pain simultanément. L'appareil est réservé à un usage à l'intérieur. L'appareil est réservé à un usage domestique.

1. Levier de chariot de pain
2. Fente à pain
3. Sélecteur de brunissement
4. Témoin de brunissement
5. Bouton / Témoin de décongélation
6. Bouton / Témoin de réchauffage
7. Bouton d'annulation / Témoin marche/arrêt
8. Bac à miettes
9. Étagère de chauffage de petit pain

Utilisation initiale

Avant de procéder, vous devez faire attention aux remarques suivantes :

- Assurez-vous que l'appareil dispose d'un dégagement suffisant pour que la chaleur se dissipe tout en assurant une ventilation satisfaisante.
- Nettoyez l'appareil. Consultez la section "Nettoyage et entretien".
- Placez l'appareil sur une surface stable et plane.
- Insérez la fiche secteur dans la prise murale.
- Placez le sélecteur de brunissement sur le réglage de brunissement maximum ("7").
- Abaissez le levier de chariot de pain jusqu'à l'enclencher pour mettre l'appareil en marche. L'appareil commence à chauffer.
- Débranchez la fiche secteur de la prise murale.
- Laissez l'appareil refroidir complètement.

Remarque : pour sa première mise en marche, l'appareil peut émettre une légère fumée et une odeur caractéristique pendant une période brève. C'est normal.

Utilisation

Conseils d'usage (fig. A & B)

Avant de procéder, vous devez faire attention aux remarques suivantes :

- N'utilisez pas l'appareil pour griller les aliments sucrés. N'utilisez pas l'appareil pour griller les aliments contenant de la confiture ou de la gelée.
- Utilisez la fonction de chauffage de petit pain uniquement avec les réglages de brunissement "1-3". N'utilisez pas la fonction de chauffage de petit pain avec les réglages de brunissement "4-7".

Avant de procéder, nous souhaiterions que vous preniez connaissance des remarques suivantes :

- N'utilisez pas l'appareil sans le bac à miettes. Ne laissez pas les miettes de pain s'accumuler au fond de l'appareil.
- Ne tentez pas, avec un objet coupant ou un ustensile de cuisine, de retirer de l'appareil du pain ou autre bloqué.

- N'utilisez pas l'étagère de chauffage de petit pain si du pain est déjà présent dans les fentes à pain.
- Après usage, retirez la fiche secteur de la prise murale et attendez que l'appareil refroidisse.

- Placez l'appareil sur une surface stable et plane.
- Insérez le bac à miettes (8) dans la fente (10).
- Insérez la fiche secteur dans la prise murale.
- Effectuez l'une des actions suivantes :
 - Insérez le pain dans les fentes à pain (2).
 - Placez l'étagère de chauffage de petit pain (9) sur les fentes à pain (2). Placez les petits pains sur l'étagère de chauffage de petit pain (9).
- Placez le sélecteur de brunissement (3) sur le réglage de brunissement requis ("1-7"). Le réglage de brunissement est affiché avec le témoin de brunissement (4).

Remarque : Expérimentez avec différents réglages de brunissement pour obtenir les meilleurs résultats.

- Abaissez le levier de chariot de pain (1) jusqu'à l'enclencher pour mettre l'appareil en marche. L'appareil commence à griller le pain. Le témoin marche/arrêt (7) s'allume.
- Pour griller le pain congelé, appuyez sur le bouton de décongélation (5). Le témoin de décongélation (5) s'allume.
- Pour réchauffer le pain grillé, appuyez sur le bouton de réchauffage (6). Le témoin de réchauffage (6) s'allume.

Remarque : Si le pain est coincé, retirez la fiche secteur de la prise murale et attendez que l'appareil refroidisse. Retournez l'appareil et retirez prudemment le pain coincé de l'appareil.

- Pour interrompre le processus, appuyez sur le bouton d'annulation (7). Le témoin marche/arrêt (7) s'éteint.
- Si le processus est terminé, l'appareil s'arrête automatiquement et lève le pain grillé hors des fentes à pain. Le témoin marche/arrêt (7) s'éteint.
- Effectuez l'une des actions suivantes :
 - Retirez le pain des fentes à pain (2).
 - Retirez les petits pains de l'étagère de chauffage de petit pain (9). Retirez l'étagère de chauffage de petit pain (9) des fentes à pain (2).

Remarque : L'appareil peut être alimenté avec les modèles suivants : presse-fruits 204000 Petra.

- Insérez la fiche secteur de l'appareil dans la fiche au dos du presse-fruits.
- Insérez la fiche secteur du presse-fruits dans la prise murale.

Nettoyage et entretien

Avant de procéder, vous devez faire attention aux remarques suivantes :

- Avant le nettoyage ou l'entretien, arrêtez l'appareil, débranchez la fiche secteur de la prise murale et attendez que l'appareil refroidisse.
- Ne plongez pas l'appareil dans l'eau ou autres liquides.

Avant de procéder, nous souhaiterions que vous preniez connaissance des remarques suivantes :

- N'utilisez pas de produits de nettoyage agressifs ou abrasifs pour nettoyer l'appareil.
- Ne nettoyez pas l'appareil avec des objets coupants.

- Contrôlez régulièrement les éventuels dommages sur l'appareil.
- Nettoyez l'intérieur de l'appareil après chaque utilisation :
 - Enlevez le bac à miettes de l'appareil.
 - Retournez l'appareil et secouez-le pour enlever les miettes.
 - Nettoyez le bac à miettes à l'eau savonneuse. Rincez le bac à miettes sous l'eau courante. Séchez soigneusement le bac à miettes avec un chiffon propre et sec.
 - Insérez le bac à miettes dans l'appareil.
- Nettoyez l'étagère de chauffage de petit pain à l'eau savonneuse. Rincez l'étagère de chauffage de petit pain sous l'eau courante. Séchez soigneusement l'étagère de chauffage de petit pain avec un chiffon propre et sec.
- Nettoyez l'extérieur de l'appareil avec un chiffon doux et humide. Séchez soigneusement l'extérieur de l'appareil avec un chiffon propre et sec.

Rangement

- Rangez l'appareil et les accessoires dans l'emballage d'origine.
- Rangez l'appareil avec les accessoires dans un endroit sec, hors de portée des enfants et à l'abri du gel.

Instructions de sécurité

Sécurité générale

- Lisez avec soin le manuel avant utilisation. Conservez le manuel pour référence future.
- Utilisez l'appareil et ses accessoires uniquement pour leurs fins prévues. N'utilisez pas l'appareil et ses accessoires pour tout autre objet que celui exposé dans le manuel.
- Les enfants doivent toujours être surveillés pour s'assurer qu'ils ne jouent pas avec l'appareil.
- Cet appareil n'est pas destiné à être utilisé par des personnes (notamment des enfants) présentant des capacités physiques, sensorielles, mentales ou motrices réduites voire dépourvues des connaissances et de l'expérience nécessaires, sauf sous la surveillance ou après avoir reçu des instructions d'usage de cet appareil par une personne responsable de leur sécurité.
- N'utilisez pas l'appareil si une pièce ou un accessoire quelconque est endommagé ou défectueux. Si une pièce ou un accessoire quelconque est endommagé ou défectueux, il doit être remplacé par le fabricant ou par un réparateur agréé.
- N'utilisez pas l'appareil à proximité d'une baignoire, d'une douche, d'un lavabo ou d'autres récipients contenant de l'eau.
- Ne plongez pas l'appareil dans l'eau ou autres liquides. Si l'appareil est plongé dans l'eau ou d'autres liquides, ne retirez pas l'appareil avec vos mains. Débranchez immédiatement la fiche secteur de la prise murale. Si l'appareil est plongé dans l'eau ou autre liquide, ne l'utilisez pas à nouveau.
- L'appareil n'est pas conçu pour être utilisé avec une minuterie externe ou un système de télécommande séparé.
- Connectez l'appareil à une prise murale mise à la terre. Si nécessaire, vous pouvez utiliser une rallonge d'un diamètre adapté (au moins 3 x 1 mm²).
- Pour maximiser la protection, installez un dispositif de courant résiduel (RCD) présentant une intensité de service résiduelle nominale inférieure ou égale à 30 mA.
- Assurez-vous que l'eau ne peut pas s'infiltrer dans les contacts de prise du cordon d'alimentation et de la rallonge.
- Déroulez toujours complètement le cordon d'alimentation et la rallonge.
- Assurez-vous que le cordon d'alimentation ne pend pas sur le bord d'un plan de travail et ne peut pas être happé ou faire trébucher quelqu'un accidentellement.
- Maintenez le cordon d'alimentation à l'écart de la chaleur, de l'huile et des bords tranchants.
- N'utilisez pas l'appareil si le cordon d'alimentation ou la fiche secteur est endommagé ou défectueux. Si le cordon d'alimentation ou la fiche secteur est endommagé ou défectueux, il doit être remplacé par le fabricant ou par un réparateur agréé.
- Ne tirez pas sur le cordon d'alimentation pour débrancher la fiche secteur du secteur.
- Débranchez la fiche secteur du secteur lorsque l'appareil n'est pas utilisé, avant le montage ou le démontage de même qu'avant le nettoyage ou l'entretien.

Instructions de sécurité pour les grille-pains

- N'utilisez pas l'appareil à l'extérieur.
- Placez l'appareil sur une surface stable et plane.
- Placez l'appareil sur une surface résistante à la chaleur et aux projections.
- Ne placez pas l'appareil sur une plaque de cuisson.
- Ne couvrez pas l'appareil.
- Assurez-vous que l'appareil dispose d'un dégagement suffisant pour que la chaleur se dissipe tout en assurant une ventilation satisfaisante.

Sécurité électrique

- Avant toute utilisation, vérifiez que la tension du secteur correspond à celle indiquée sur la plaque signalétique de l'appareil.

- Assurez-vous que l'appareil n'entre en contact avec aucune matière inflammable.
- Maintenez l'appareil à l'écart de tout matériau inflammable (rideaux, nappe) car le pain peut brûler.
- Maintenez l'appareil à l'écart des sources de chaleur. Ne placez pas l'appareil sur une surface chaude ou à proximité de flammes nues.
- Attention aux pièces chaudes. Les surfaces marquées d'un symbole d'attention aux surfaces chaudes peuvent devenir chaudes durant l'utilisation. Les surfaces accessibles peuvent devenir chaudes lorsque l'appareil fonctionne. La surface extérieure peut devenir chaude lorsque l'appareil fonctionne.
- Faites attention en touchant l'appareil. Utilisez des gants de cuisine si vous devez toucher l'appareil pendant ou juste après l'utilisation.
- Assurez-vous d'avoir les mains sèches avant de toucher l'appareil.
- Ne laissez jamais l'appareil sans surveillance pendant l'utilisation.
- Ne déplacez pas l'appareil s'il est sous tension ou encore chaud. Retirez la fiche secteur de la prise murale et attendez que l'appareil refroidisse.

Clause de non responsabilité

Sous réserve de modifications ; les spécifications peuvent être modifiées sans préavis.

Herzlichen Glückwunsch!

Sie haben ein Petra Produkt erworben. Unser Ziel ist es, Qualitätsprodukte mit einem geschmackvollen Design zu einem erschwinglichen Preis anzubieten. Wir hoffen, dass Sie viele Jahre Gefallen an diesem Produkt finden.

Das Gerät kann von Kindern ab 8 Jahren und von Personen mit einer körperlichen, sensorischen, geistigen oder motorischen Behinderung oder einem Mangel an Erfahrung und Kenntnissen verwendet werden, sofern diese Personen beaufsichtigt oder über den sicheren Gebrauch des Geräts unterrichtet wurden und die damit verbundenen Gefahren verstanden haben. Kinder dürfen mit dem Gerät nicht spielen. Die Reinigung und Wartung darf nur dann von Kindern durchgeführt werden, wenn sie älter als 8 Jahre sind und beaufsichtigt werden. Halten Sie das Gerät und das Netzkabel aus der Reichweite von Kindern, die jünger als 8 Jahre sind.

Beschreibung (Abb. A)

Ihr 144001 Petra Toaster wurde zum Toasten von Brot, Muffins und Bagels konstruiert. Das Gerät kann zwei Scheiben Brot gleichzeitig toasten. Das Gerät ist nur für den Gebrauch in geschlossenen Räumen geeignet. Das Gerät ist nur für den Hausgebrauch geeignet.

1. Brotschlittenhebel
2. Brotschlitz
3. Bräunungsregelknopf
4. Bräunungsanzeige
5. Auftauknopf / Auftauanzeige
6. Nachwärmknopf / Nachwärmanzeige
7. Abbruchknopf / Ein-/Aus-Anzeige
8. Krümellade
9. Brötchenaufsatz

Erster Gebrauch

Bevor Sie fortfahren, beachten Sie bitte unbedingt die folgenden Hinweise:

- Stellen Sie sicher, dass rund um das Gerät ausreichend Platz vorhanden ist, damit die Wärme entweichen kann und eine ausreichende Belüftung gewährleistet ist.
- Reinigen Sie das Gerät. Siehe Abschnitt "Reinigung und Wartung".
- Stellen Sie das Gerät auf eine stabile, flache Oberfläche.
- Stecken Sie den Netzstecker in die Wandsteckdose.
- Stellen Sie den Bräunungsregelknopf auf die maximale Bräunungseinstellung ("7").
- Senken Sie den Brotschlittenhebel, bis er in seiner Lage einrastet und das Gerät einschaltet. Das Gerät beginnt mit dem Aufheizvorgang.
- Ziehen Sie den Netzstecker aus der Wandsteckdose.
- Lassen Sie das Gerät vollständig abkühlen.

Hinweis: Wenn Sie das Gerät das erste Mal einschalten, kann sich kurz etwas Rauch und ein charakteristischer Geruch entwickeln. Dies ist normal.

Gebrauch

Hinweise für den Gebrauch (Abb. A & B)

Bevor Sie fortfahren, beachten Sie bitte unbedingt die folgenden Hinweise:

- Verwenden Sie das Gerät nicht zum Toasten von zuckerhaltigen Lebensmitteln. Verwenden Sie das Gerät nicht zum Toasten von Lebensmitteln, die Marmelade oder Eingemachtes enthalten.
- Verwenden Sie die Brötchenaufwärmfunktion nur mit den Bräunungseinstellungen "1-3". Verwenden Sie die Brötchenaufwärmfunktion nicht mit den Bräunungseinstellungen "4-7".

Bevor Sie fortfahren, richten Sie bitte Ihre Aufmerksamkeit auf folgende Hinweise:

- Verwenden Sie das Gerät nicht ohne die Krümellade. Lassen Sie keine Brotkrümel unten im Gerät ansammeln.

- Versuchen Sie nicht, ein eingeklemmtes Brot oder andere Gegenstände mit scharfen Gegenständen oder Küchenbesteck aus dem Gerät zu entfernen.
- Verwenden Sie den Brötchenaufsatz nicht, wenn sich bereits Brot in den Brotschlitzen befindet.
- Stellen Sie das Gerät auf eine stabile, flache Oberfläche.
- Setzen Sie die Krümelade (8) in den Schlitz (10) ein.
- Stecken Sie den Netzstecker in die Wandsteckdose.
- Treffen Sie folgende Maßnahmen:
 - Stecken Sie das Brot in die Brotschlitze (2).
 - Setzen Sie den Brötchenaufsatz (9) auf die Brotschlitze (2). Legen Sie die Brötchen auf den Brötchenaufsatz (9).
- Stellen Sie den Bräunungsregelknopf (3) auf die erforderliche Bräunungseinstellung ("1-7"). Die Bräunungseinstellung kann an der Bräunungsanzeige (4) abgelesen werden.

Hinweis: Experimentieren Sie mit der erforderlichen Bräunungseinstellung, um die besten Ergebnisse zu erzielen.

- Senken Sie den Brotschlittenhebel (1), bis er in seiner Lage einrastet und das Gerät einschaltet. Das Gerät beginnt mit der Toasten des Brots. Die Ein-/Aus-Anzeige (7) leuchtet auf.
- Um gefrorenes Brot zu toasten, drücken Sie auf den Auftauknopf (5). Die Auftauanzeige (5) leuchtet auf.
- Um getoastetes Brot nachzuwärmen, drücken Sie auf den Nachwärmknopf (6). Die Nachwärmanzeige (6) leuchtet auf.

Hinweis: Falls sich das Brot verklemmt, ziehen Sie den Netzstecker aus der Wandsteckdose und warten Sie, bis sich das Gerät abgekühlt hat. Halten Sie das Gerät umgedreht und entfernen Sie vorsichtig das eingeklemmte Brot aus dem Gerät.

- Um den Vorgang zu unterbrechen, drücken Sie auf den Abbruchknopf (7). Die Ein-/Aus-Anzeige (7) erlischt.
- Ist der Vorgang abgeschlossen, schaltet sich das Gerät automatisch aus und befördert das getoastete Brot aus den Brotschlitzen heraus. Die Ein-/Aus-Anzeige (7) erlischt.

- Treffen Sie folgende Maßnahmen:
 - Nehmen Sie das Brot aus den Brotschlitzen (2).
 - Nehmen Sie die Brötchen vom Brötchenaufsatz (9). Entfernen Sie den Brötchenaufsatz (9) von den Brotschlitzen (2).
- Ziehen Sie nach dem Gebrauch den Netzstecker aus der Wandsteckdose und warten Sie, bis das Gerät abgekühlt ist.

Hinweis: Das Gerät kann von den folgenden Modellen mit Strom versorgt werden: 204000 Petra Fruchtpresse.

- Stecken Sie den Gerätestecker in die Buchse in der Rückseite der Fruchtpresse.
- Stecken Sie den Netzstecker der Fruchtpresse in die Wandsteckdose.

Reinigung und Wartung

Bevor Sie fortfahren, beachten Sie bitte unbedingt die folgenden Hinweise:

- Schalten Sie das Gerät vor der Reinigung und Wartung aus, ziehen Sie den Netzstecker aus der Wandsteckdose und warten Sie, bis das Gerät abgekühlt ist.
- Tauchen Sie das Gerät niemals in Wasser oder andere Flüssigkeiten ein.

Bevor Sie fortfahren, richten Sie bitte Ihre Aufmerksamkeit auf folgende Hinweise:

- Verwenden Sie keine aggressiven oder scheuernden Mittel, um das Gerät zu reinigen.
- Verwenden Sie keine scharfen Gegenstände, um das Gerät zu reinigen.

- Kontrollieren Sie das Gerät regelmäßig auf mögliche Schäden.
- Reinigen Sie das Geräteinnere nach jedem Gebrauch:
 - Entfernen Sie die Krümelade aus dem Gerät.
 - Halten Sie das Gerät umgedreht und schütteln Sie die Krümel heraus.
 - Reinigen Sie die Krümelade in Seifenwasser. Spülen Sie die Krümelade unter fließendem Wasser. Trocknen Sie die Krümelade gründlich mit einem sauberen, trockenen Tuch.
 - Setzen Sie die Krümelade in das Gerät ein.

- Reinigen Sie den Brötchenaufsatz in Seifenwasser. Spülen Sie den Brötchenaufsatz unter fließendem Wasser. Trocknen Sie den Brötchenaufsatz gründlich mit einem sauberen, trockenen Tuch.
- Reinigen Sie das Äußere des Geräts mit einem weichen, feuchten Tuch. Trocknen Sie das Äußere des Geräts gründlich mit einem sauberen, trockenen Tuch.
- Tauchen Sie das Gerät niemals in Wasser oder andere Flüssigkeiten ein. Falls das Gerät in Wasser oder andere Flüssigkeiten eingetaucht wurde, nehmen Sie es nicht mit Ihren Händen heraus. Ziehen Sie sofort den Netzstecker aus der Wandsteckdose. Falls das Gerät in Wasser oder andere Flüssigkeiten eingetaucht wird, darf es nicht mehr verwendet werden.

Aufbewahrung

- Verstauen Sie das Gerät und das Zubehör in der Originalverpackung.
- Bewahren Sie das Gerät samt Zubehör an einem trockenen, frostfreien und für Kinder unerreichen Ort auf.

Sicherheitsanweisungen

Allgemeine Sicherheit

- Lesen Sie das Handbuch vor dem Gebrauch genau durch. Bewahren Sie das Handbuch zur künftigen Bezugnahme auf.
- Verwenden Sie das Gerät und sein Zubehör nur für den Zweck, für den es konstruiert wurde. Verwenden Sie das Gerät und sein Zubehör nicht für Zwecke, die nicht in diesem Handbuch beschrieben sind.
- Kinder müssen stets beaufsichtigt werden, um sicherzustellen, dass sie nicht mit dem Gerät spielen.
- Das Gerät darf nicht von Personen (einschließlich Kindern) mit eingeschränkten körperlichen, sensorischen oder geistigen Fähigkeiten oder ohne das erforderliche Wissen und die nötige Erfahrung benutzt werden, es sei denn, diese Personen werden beaufsichtigt oder in den Gebrauch des Geräts seitens einer für deren Sicherheit verantwortlichen Person eingewiesen.
- Verwenden Sie das Gerät nicht, wenn ein Teil oder Zubehör beschädigt oder defekt ist. Ist ein Teil oder Zubehör beschädigt oder defekt, muss es vom Hersteller oder einem autorisierten Reparaturbetrieb ausgetauscht werden.
- Verwenden Sie das Gerät nicht in der Nähe von Badewannen, Duschen, Bassins oder anderen Wasserbehältern.
- Vergewissern Sie sich vor dem Gebrauch stets, dass die Netzspannung mit der Spannung auf dem Typenschild des Geräts übereinstimmt.
- Das Gerät ist nicht dafür ausgelegt, von einer externen Zeitschaltuhr oder einem Fernsteuersystem betrieben zu werden.
- Schließen Sie das Gerät an eine geerdete Wandsteckdose an. Verwenden Sie nötigenfalls ein geerdetes Verlängerungskabel mit einem geeigneten Durchmesser (mindestens $3 \times 1 \text{ mm}^2$).
- Lassen Sie als zusätzliche Schutzmaßnahme einen Fehlerstromschutzschalter (FI-Schutzschalter) installieren, der einen Nennfehlerstrom von 30 mA nicht überschreitet.
- Stellen Sie sicher, dass kein Wasser in die Steckkontakte des Netzkabels und in das Verlängerungskabel eindringen kann.
- Wickeln Sie das Netzkabel und das Verlängerungskabel stets vollständig ab.
- Vergewissern Sie sich, dass das Netzkabel nicht an der Kante einer Arbeitsplatte hängen bleibt und nicht versehentlich daran gezogen oder darüber gestolpert wird.
- Halten Sie das Netzkabel von Hitzequellen, Öl und scharfen Kanten fern.
- Verwenden Sie das Gerät nicht, wenn das Netzkabel oder der Netzstecker beschädigt oder defekt ist. Ist das Netzkabel oder der Netzstecker beschädigt oder defekt, muss das Teil vom Hersteller oder einem autorisierten Reparaturbetrieb ausgetauscht werden.
- Ziehen Sie niemals am Netzkabel, um den Netzstecker aus der Wandsteckdose zu ziehen.
- Ziehen Sie den Netzstecker aus der Wandsteckdose, wenn das Gerät nicht gebraucht wird, sowie vor der Zerlegung bzw. dem Zusammenbau und vor der Reinigung und Wartung.

Elektrische Sicherheit

Sicherheitsanweisungen für Toaster

- Verwenden Sie das Gerät nicht im Freien.
- Stellen Sie das Gerät auf eine stabile, flache Oberfläche.
- Stellen Sie das Gerät auf eine hitzebeständige und spritzgeschützte Oberfläche.
- Stellen Sie das Gerät nicht auf ein Kochfeld.
- Decken Sie das Gerät nicht ab.
- Stellen Sie sicher, dass rund um das Gerät ausreichend Platz vorhanden ist, damit die Wärme entweichen kann und eine ausreichende Belüftung gewährleistet ist.
- Stellen Sie sicher, dass das Gerät nicht mit entzündlichem Material in Berührung kommt.
- Halten Sie das Gerät von brennbaren Materialien (Gardinen, Tischdecke) fern, da das Brot brennen könnte.
- Halten Sie das Gerät von Wärmequellen fern. Stellen Sie das Gerät nicht auf heiße Oberflächen oder in die Nähe von offenen Flammen.
- Vorsicht vor heißen Teilen. Die mit einem Warnsymbol gekennzeichneten Flächen werden beim Gebrauch heiß. Die zugänglichen Oberflächen können beim Gebrauch sehr heiß werden. Die Außenfläche kann beim Gebrauch sehr heiß werden.
- Gehen Sie beim Berühren des Geräts stets vorsichtig vor. Verwenden Sie Ofenhandschuhe, wenn Sie das Gerät während oder kurz nach dem Gebrauch berühren müssen.
- Stellen Sie sicher, dass Ihre Hände trocken sind, bevor Sie das Gerät berühren.
- Lassen Sie das Gerät während des Gebrauchs nicht unbeaufsichtigt.
- Bewegen Sie das Gerät nicht, solange es eingeschaltet oder noch heiß ist. Ziehen Sie den Netzstecker aus der Wandsteckdose und warten Sie, bis das Gerät abgekühlt ist.

Haftungsausschluss

Änderungen vorbehalten; die Daten können ohne Vorankündigung geändert werden.

Congratulazioni!

Avete acquistato un prodotto Petra. Il nostro scopo è quello di fornire prodotti di qualità con un design gradevole, ad un prezzo interessante. Ci auguriamo che possiate usufruire di questo prodotto per molti anni a venire.

L'apparecchio può essere utilizzato da bambini di almeno 8 anni e da persone con ridotte capacità fisiche, sensoriali, mentali o motorie oppure senza la necessaria pratica ed esperienza sotto la supervisione di un adulto o dopo aver ricevuto adeguate istruzioni sull'uso in sicurezza dell'apparecchio e aver compreso i possibili rischi. I bambini non devono giocare con l'apparecchio. I bambini non devono eseguire interventi di manutenzione e pulizia almeno che non abbiano più di 8 anni e non siano controllati. Tenere l'apparecchio e il cavo di alimentazione fuori dalla portata di bambini di età inferiore agli 8 anni.

Descrizione (fig. A)

Il tostapane 144001 Petra è stato progettato per tostare pane, muffin e bagel. L'apparecchio può tostare due fette di pane contemporaneamente. L'apparecchio è adatto esclusivamente per l'uso al coperto. L'apparecchio è adatto esclusivamente per uso domestico.

1. Leva della griglia per pane
2. Apertura di alloggiamento del pane
3. Pulsante di controllo della tostatura
4. Indicatore di controllo della tostatura
5. Pulsante di scongelamento / Indicatore di scongelamento
6. Pulsante di riscaldamento / Indicatore di riscaldamento
7. Pulsante di annullamento / Spia acceso/spento
8. Vassoio raccoglibriciole
9. Griglia scaldapane

Primo utilizzo

Prima di procedere, è necessario porre attenzione alle seguenti note:

- Verificare che attorno all'apparecchio vi sia sufficiente spazio per consentire la fuoriuscita del calore e fornire un'adeguata ventilazione.

- Pulire l'apparecchio. Consultare la sezione "Pulizia e manutenzione".
- Collocare l'apparecchio su una superficie uniforme e stabile.
- Inserire la spina di alimentazione nella presa a parete.
- Portare il pulsante di controllo della tostatura sull'impostazione di massima tostatura ("7").
- Per accendere l'apparecchio, abbassare la leva della griglia per pane finché non scatta in posizione. L'apparecchio inizia a riscaldarsi.
- Disinserire la spina di alimentazione dalla presa a parete.
- Far raffreddare completamente l'apparecchio.

Nota: alla prima accensione l'apparecchio potrebbe produrre un po' di fumo e un caratteristico odore, per un breve periodo. Ciò rientra nel normale funzionamento.

Uso

Suggerimenti per l'uso (fig. A & B)

Prima di procedere, è necessario porre attenzione alle seguenti note:

- Non utilizzare l'apparecchio per tostare alimenti contenenti zucchero. Non utilizzare l'apparecchio per tostare alimenti contenenti marmellata o confettura.
- Utilizzare la funzione scaldapane esclusivamente con le impostazioni di tostatura "1-3". Non utilizzare la funzione scaldapane con le impostazioni di tostatura "4-7".

Prima di procedere, si prega di porre attenzione alle seguenti note:

- Non utilizzare l'apparecchio senza il vassoio raccoglibriciole. Non far accumulare le briciole di pane sul fondo dell'apparecchio.
- Non tentare di rimuovere pane bloccato o altri elementi dall'interno dell'apparecchio utilizzando oggetti affilati o utensili da cucina.

- Non utilizzare la griglia scaldapane quando il pane è già stato inserito nelle apposite aperture di alloggiamento.
 - Collocare l'apparecchio su una superficie uniforme e stabile.
 - Inserire il vassoio raccoglibriciole (8) nell'apertura (10).
 - Inserire la spina di alimentazione nella presa a parete.
 - Procedere in uno dei seguenti modi:
 - Inserire il pane nelle aperture di alloggiamento del pane (2).
 - Collocare la griglia scaldapane (9) sulle aperture di alloggiamento del pane (2). Collocare i panini sulla griglia scaldapane (9).
 - Portare il pulsante di controllo della tostatura (3) sull'impostazione di tostatura desiderata ("1-7"). L'impostazione della tostatura desiderata è visibile sull'indicatore di controllo della tostatura (4).
- Nota:** per ottenere risultati migliori fare delle prove con le impostazioni di tostatura necessarie.
- Per accendere l'apparecchio, abbassare la leva della griglia per pane (1) finché non scatta in posizione. L'apparecchio inizia a tostare il pane. La spia acceso/spento (7) si accende.
 - Per tostare pane congelato, premere il pulsante di scongelamento (5). L'indicatore di scongelamento (5) si accende.
 - Per scaldare pane tostato, premere il pulsante di riscaldamento (6). L'indicatore di riscaldamento (6) si accende.
- Nota:** se il pane rimane bloccato, rimuovere la spina di alimentazione dalla presa a parete e attendere che l'apparecchio si raffreddi. Capovolgere l'apparecchio e rimuovere con attenzione il pane bloccato dall'apparecchio.
- Per interrompere il processo, premere il pulsante di annullamento (7). La spia acceso/spento (7) si spegne.
 - Quando il processo è completato, l'apparecchio si spegne automaticamente e il pane tostato fuoriesce dalle aperture di alloggiamento. La spia acceso/spento (7) si spegne.
- Procedere in uno dei seguenti modi:
 - Estrarre il pane dalle aperture di alloggiamento (2).
 - Togliere i panini dalla griglia scaldapane (9). Togliere la griglia scaldapane (9) dalle aperture di alloggiamento del pane (2).
 - Dopo l'uso, rimuovere la spina di alimentazione dalla presa a parete e attendere che l'apparecchio si raffreddi.

Nota: l'apparecchio può essere alimentato dai seguenti modelli: spremiagrumi 204000 Petra.

- Inserire la spina di alimentazione dell'apparecchio nella presa sul retro dello spremiagrumi.
- Inserire la spina di alimentazione dello spremiagrumi nella presa a parete.

Pulizia e manutenzione

Prima di procedere, è necessario porre attenzione alle seguenti note:

- Prima di qualsiasi operazione di pulizia o manutenzione, spegnere l'apparecchio, scollegare la spina di alimentazione dalla presa elettrica a parete e attendere che l'apparecchio si raffreddi.
- Non immergere l'apparecchio in acqua o in altri liquidi.

Prima di procedere, si prega di porre attenzione alle seguenti note:

- Non utilizzare detergenti aggressivi o abrasivi per pulire l'apparecchio.
- Non utilizzare oggetti affilati per pulire l'apparecchio.
- Controllare l'apparecchio a intervalli regolari, verificando che non sia danneggiato.
- Pulire l'interno dell'apparecchio dopo ogni uso:
 - Rimuovere il vassoio raccoglibriciole dall'apparecchio.
 - Capovolgere e scuotere l'apparecchio per rimuovere le briciole.
 - Lavare il vassoio raccoglibriciole con acqua saponosa. Sciacquare il vassoio raccoglibriciole in acqua corrente. Asciugare a fondo il vassoio raccoglibriciole con un panno pulito e asciutto.
 - Inserire il vassoio raccoglibriciole nell'apparecchio.

17

PETRA

- Lavare la griglia scaldapane in acqua saponosa. Sciacquare la griglia scaldapane sotto l'acqua corrente. Asciugare a fondo la griglia scaldapane con un panno pulito e asciutto.
- Pulire l'esterno dell'apparecchio con un panno morbido inumidito. Asciugare a fondo l'esterno dell'apparecchio con un panno pulito e asciutto.

Stoccaggio

- Collocare l'apparecchio e gli accessori nell'imballaggio originale.
- Riporre l'apparecchio con i relativi accessori in un luogo asciutto, al riparo dal gelo e fuori dalla portata dei bambini.

Istruzioni per la sicurezza

Sicurezza generale

- Leggere attentamente il manuale prima dell'uso. Conservare il manuale per future consultazioni.
 - Utilizzare l'apparecchio e gli accessori esclusivamente per gli scopi previsti. Non utilizzare l'apparecchio e gli accessori per scopi diversi da quelli descritti nel manuale.
 - Controllare sempre che i bambini non giochino con l'apparecchio.
 - Non è previsto l'uso dell'apparecchio da parte di bambini o persone con ridotte capacità fisiche, sensoriali o mentali oppure senza la necessaria pratica ed esperienza salvo quando le persone responsabili per la loro sicurezza offrono istruzioni precise oppure supervisionano l'uso dell'apparecchio.
 - Non usare l'apparecchio se presenta parti o accessori danneggiati o difettosi. Se una parte o un accessorio sono danneggiati o difettosi, devono essere sostituiti dal fabbricante o da un centro di assistenza autorizzato.
 - Non usare l'apparecchio in prossimità di vasche da bagno, docce, bacinelle o altri recipienti contenenti acqua.
 - Non immergere l'apparecchio in acqua o in altri liquidi. Se l'apparecchio viene immerso in acqua o in altri liquidi, non rimuovere l'apparecchio con le mani.
- Rimuovere immediatamente la spina di alimentazione dalla presa a parete. Se l'apparecchio viene immerso in acqua o altri liquidi, non riutilizzare l'apparecchio.

Sicurezza elettrica

- Prima dell'uso, verificare sempre che la tensione di rete corrisponda alla tensione riportata sulla targhetta nominale dell'apparecchio.
- L'apparecchio non è previsto per essere azionato mediante timer esterno o telecomando.
- Collegare l'apparecchio a una presa a parete dotata di messa a terra. Se necessario, utilizzare un cavo di prolunga dotato di conduttore di messa a terra di diametro adeguato (almeno 3 x 1 mm²).
- Come ulteriore protezione, installare un interruttore differenziale (RCD) con una corrente residua di funzionamento nominale non superiore a 30 mA.
- Verificare che l'acqua non penetri negli spinotti del cavo di alimentazione e del cavo di prolunga.
- Srotolare sempre completamente il cavo di alimentazione e il cavo di prolunga.
- Verificare che il cavo di alimentazione non rimanga impigliato nel bordo di sporgenze o ripiani e non possa costituire fonte di rischio di incidenti o cadute.
- Tenere il cavo di alimentazione lontano da fonti di calore, olio e spigoli taglienti.
- Non usare l'apparecchio se il cavo di alimentazione o la spina sono danneggiati o difettosi. Se il cavo di alimentazione o la spina sono danneggiati o difettosi, devono essere sostituiti dal fabbricante o da un centro di assistenza autorizzato.
- Per scollegare la spina di alimentazione elettrica, non tirare mai il cavo di alimentazione.
- Se l'apparecchio non viene utilizzato, prima di eseguire operazioni di montaggio o smontaggio e prima di effettuare interventi di pulizia e manutenzione, scollegare sempre la spina dalla rete di alimentazione elettrica.

Istruzioni per la sicurezza relative ai tostapane

- Non usare l'apparecchio in ambienti esterni.
- Collocare l'apparecchio su una superficie uniforme e stabile.
- Collocare l'apparecchio su una superficie resistente al calore e agli schizzi.
- Non collocare l'apparecchio su un piano di cottura.
- Non coprire l'apparecchio.
- Verificare che attorno all'apparecchio vi sia sufficiente spazio per consentire la fuoriuscita del calore e fornire un'adeguata ventilazione.
- Verificare che l'apparecchio non entri in contatto con materiale infiammabile.
- Tenere l'apparecchio a distanza da materiali infiammabili (tende, tovaglie), poiché il pane può bruciare.
- Tenere l'apparecchio a distanza da fonti di calore. Non collocare l'apparecchio su superfici calde o vicino a fiamme libere.
- Porre attenzione alle parti riscaldate.
Le superfici contrassegnate con un simbolo di attenzione per superfici calde sono soggette a riscaldarsi durante l'uso. Quando l'apparecchio è in funzione le superfici accessibili possono diventare molto calde. Quando l'apparecchio è in funzione la superficie esterna può diventare molto calda.
- Porre sempre attenzione nel toccare l'apparecchio. Qualora fosse necessario toccare l'apparecchio durante o poco tempo dopo l'uso utilizzare dei guanti da forno.
- Prima di toccare l'apparecchio assicurarsi di avere le mani asciutte.
- Non lasciare l'apparecchio incustodito durante l'uso.
- Non spostare l'apparecchio mentre è acceso o ancora caldo. Rimuovere la spina di alimentazione dalla presa a parete e attendere che l'apparecchio si raffreddi.

Clausola di esclusione della responsabilità

Soggetto a modifica; le specifiche possono subire variazioni senza preavviso.

PETRA Deutschland GmbH
Eberhardstraße
73312 Geislingen/Steige
Deutschland
www.petra-electric.de