

ENGLISH

Mounting the milk frothing unit

Note: Place the assembled milk frothing unit onto the steam outlet (26) until it clicks into place. The steam outlet (26) is easily recognised by the red steam valve (24).

Cleaning the milk frothing unit (fig. K)

For a continuous reliable function of the milk frothing unit:

- Clean the milk frothing unit directly after use, unless you use the appliance again within a period of 30 minutes.
- Clean the milk frothing unit after the last use of the day to maintain the quality of the milk froth.

Note: The air channel (29) is located in the tube adapter (22) through which air is added to the milk. Carefully clean the air channel (29). If the milk froth is of a low quality, a contaminated or damaged air duct (29) will no doubt be the cause.

Cleaning after use (fig. A, B, C & K)

- Fill a milk jug with cold water.
- Put the flexible tube (21) into the milk jug.
- Place a cup on the cup tray (11) directly under the milk froth dispenser (8).
- Set the dispenser selector (4) to position 'C'. The start/stop button (2) flashes red. The start/stop button (2) becomes green when the appliance is ready for use.
- Set the cup size selector (3) to position 'D'.
- Briefly press the start/stop button (2).
- Push the flexible tube (21) back and forth in the water.
- If the rinsing process is completed, set the dispenser selector (4) to position 'A'.

FRANÇAIS

Montage de l'unité de mousse de lait

Remarque : Placez l'unité de mousse de lait assemblée sur la sortie de vapeur (26) pour l'enclencher avec un clic. La sortie de vapeur (26) est facile à identifier grâce à la vanne de vapeur rouge (24).

Nettoyage de l'unité de mousse de lait (fig. K)

Afin d'assurer le fonctionnement fiable et ininterrompu de l'unité de mousse de lait :

- Nettoyez l'unité de mousse de lait directement après l'usage sauf si vous réutilisez l'appareil dans les 30 minutes.
- Nettoyez l'unité de mousse de lait après la dernière utilisation de la journée afin de préserver la qualité de la mousse de lait.

Remarque : Le canal d'air (29) se trouve dans l'adaptateur de tube (22) à travers lequel l'air est ajouté au lait. Nettoyez soigneusement le canal d'air (29). Si la qualité de la mousse de lait est insatisfaisante, un canal d'air sale ou endommagé (29) en est sans doute la cause.

Nettoyage après usage (fig. A, B, C & K)

- Remplissez un pot de lait avec de l'eau froide.
- Placez le tube flexible (21) dans le pot de lait.
- Placez une tasse sur le bac de tasse (11) directement sous le diffuseur de mousse de lait (8).
- Positionnez le sélecteur de diffuseur (4) sur position 'C'. Le bouton début/fin (2) clignote en rouge. Le bouton début/fin (2) devient vert dès que l'appareil peut être utilisé.
- Positionnez le sélecteur de tasse (3) sur position 'D'.
- Appuyez brièvement sur le bouton début/fin (2).
- Poussez le tube flexible (21) en avant et en arrière dans l'eau.
- Si le processus de rinçage est terminé, positionnez le sélecteur de diffuseur (4) sur 'A'.

Service Station List

Deutschland
Tel: 0 180 2000 402
eMail: service@petra-electric.de
www.petra-electric.de/service

Österreich
Tel: +49 (73 31) 25-5 109
eMail: service@petra-electric.de
www.petra-electric.de/service

France
Tel: 0 18 28 89 612
eMail: petra-fr@e-care.nl
www.petra-electric.de/service

Belgium
Tel: 0 70 - 24 62 15
eMail: petra-br@e-care.nl
www.petra-electric.de/service

PETRA Deutschland GmbH
Eberhardstraße
73312 Geislingen/Steige
Deutschland
www.petra-electric.de

PETRA

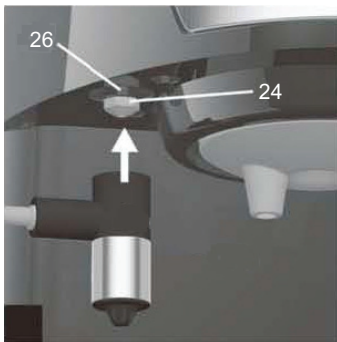

DEUTSCH

Montieren der Milchschaumeinheit

Hinweis: Setzen Sie die zusammengebaute Milchschaumeinheit auf dem Dampfauslass (26), bis sie in ihrer Position einrastet. Der Dampfauslass (26) ist leicht am roten Dampfventil (24) zu erkennen.

Reinigen der Milchschaumeinheit (Abb. K)

Um eine dauerhafte und zuverlässige Funktion der Milchschaumeinheit zu gewährleisten:

- Reinigen Sie die Milchschaumeinheit direkt nach dem Gebrauch, es sei denn, Sie benutzen das Gerät innerhalb eines Zeitraums von 30 Minuten erneut.
- Reinigen Sie die Milchschaumeinheit nach dem letzten Gebrauch am Tag, um die Qualität des Milchschaums beizubehalten.

Hinweis: Der Luftkanal (29) befindet sich im Rohradapter (22), durch den die Milch mit Luft versetzt wird. Reinigen Sie den Luftkanal (29) vorsichtig. Hat der Milchschaum eine schlechte Qualität, liegt dies mit Sicherheit an einem verunreinigten oder beschädigten Luftkanal (29).

Reinigung nach dem Gebrauch (Abb. A, B, C & K)

- Füllen Sie ein Milchgefäß mit kaltem Wasser.
- Führen Sie das flexible Rohr (21) in das Milchgefäß.
- Stellen Sie eine Tasse auf das Tassentablett (11) direkt unter dem Milchschaumspender (8).
- Stellen Sie den Spender-Wähler (4) auf Position 'C'. Die Start-/Stopp-Taste (2) blinkt rot. Die Start-/Stopp-Taste (2) wird grün, wenn das Gerät gebrauchsbereit ist.
- Stellen Sie den Tassengröße-Wähler (3) auf Position 'D'.
- Drücken Sie kurz auf die Start-/Stopp-Taste (2).
- Bewegen Sie das flexible Rohr (21) im Wasser vor und zurück.
- Ist der Spülvorgang abgeschlossen, stellen Sie den Spender-Wähler (4) auf Position 'A'.

ITALIANO

Montaggio del montalatte.

Nota: Collocare il montalatte assemblato sull'ugello di uscita del vapore (26) finché non scatta in posizione. L'ugello di uscita del vapore (26) è facilmente riconoscibile per la valvola rossa del vapore (24).

Pulizia del montalatte (fig. K)

Per un costante e affidabile funzionamento del montalatte:

- Pulire il montalatte subito dopo l'uso, a meno che non si riutilizzi l'apparecchio entro 30 minuti.
- Pulire il montalatte dopo l'ultimo utilizzo della giornata per mantenere la qualità del latte schiumato.

Nota: Il canale dell'aria (29) si trova nell'adattatore del tubo (22) tramite il quale l'aria viene aggiunta al latte. Pulire a fondo il canale dell'aria (29). Se il latte schiumato è di scarsa qualità, la causa è sicuramente un condotto dell'aria contaminato o danneggiato (29).

Pulizia dopo l'uso (fig. A, B, C & K)

- Riempire un bricco del latte con acqua fredda.
- Inserire il tubo flessibile (21) nel bricco del latte.
- Collocare una tazza sopra la griglia poggiatazza (11) direttamente sotto il dispensatore di latte schiumato (8).
- Impostare il selettore del dispensatore (4) in posizione 'C'. Il pulsante di avvio/arresto (2) lampeggia in rosso. Quando il pulsante di avvio/arresto (2) diventa verde, l'apparecchio è pronto all'uso.
- Impostare il selettore della dimensione della tazza (3) in posizione 'D'.
- Premere brevemente il pulsante di avvio/arresto (2).
- Inserire ed estrarre il tubo flessibile (21) nell'acqua.
- Se il processo di risciacquo è completato, impostare il selettore del dispensatore (4) in posizione 'A'.

Service Station List

Deutschland
Tel: 0 180 2000 402
eMail: service@petra-electric.de
www.petra-electric.de/service

Osterreich
Tel: +49 (73 31) 25-5 109
eMail: service@petra-electric.de
www.petra-electric.de/service

France
Tel: 0 18 28 89 612
eMail: petra-fr@e-care.nl
www.petra-electric.de/service

Belgium
Tel: 0 70 - 24 62 15
eMail: petra-br@e-care.nl
www.petra-electric.de/service

PETRA Deutschland GmbH
Eberhardstraße
73312 Geislingen/Steige
Deutschland
www.petra-electric.de

PETRA