

PRINCESS®

Nederlands	3	Dansk	26
English	6	Norsk	29
Français	9	Suomi	32
Deutsch	12	Português	35
Español	16	Ελληνικά	38
Italiano	19	عربية	45
Svenska	23		

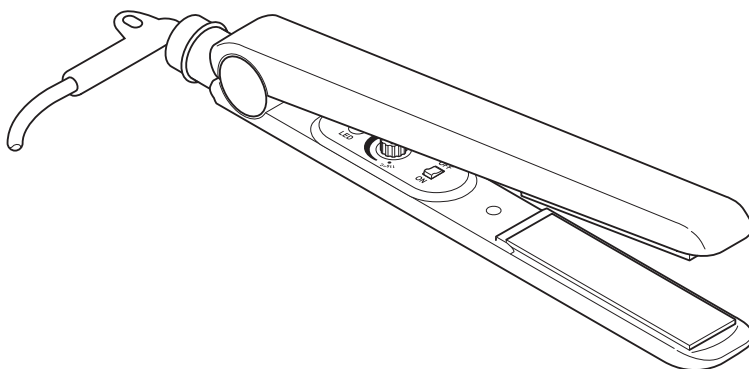

519300 Princess
iamStyle Straightener

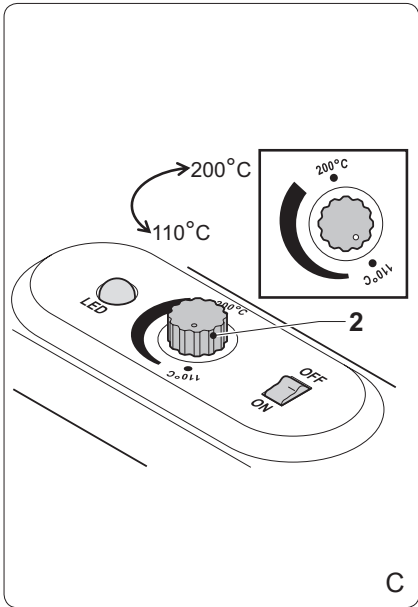
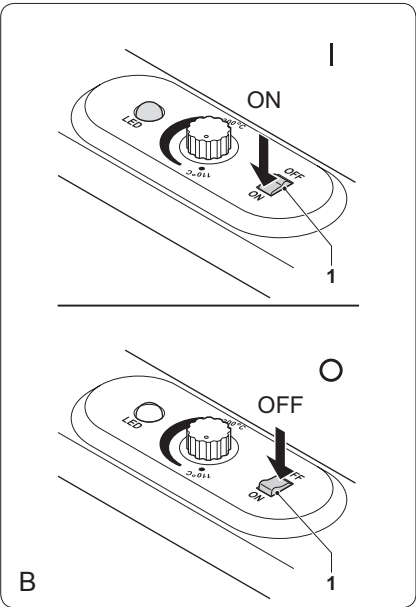
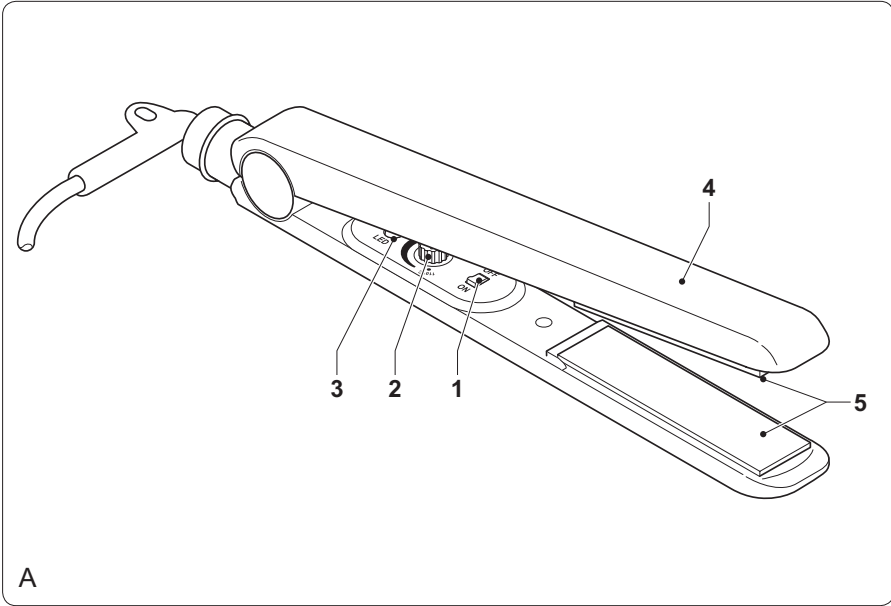

Gefeliciteerd!

U heeft een apparaat van Princess aangeschaft. Ons doel is om kwaliteitsproducten met een smaakvol ontwerp en tegen een betaalbare prijs te bieden. We hopen dat u gedurende vele jaren plezier zult hebben van dit apparaat.

Instructies voor gebruik

De instructies voor gebruik zijn verzameld in de bijbehorende sectie. Zorg ervoor dat u vertrouwd bent met de veiligheidsinstructies wanneer u de instructies voor gebruik raadpleegt.

Veiligheidsinstructies

Waarschuwing!

- Bij het gebruik van netvoedingapparatuur moeten de basisveiligheidsinstructies altijd in acht worden genomen om het risico van brand, elektrische schok en persoonlijk letsel te verkleinen.
- Gebruik het apparaat niet in de buurt van badkuipen, douches, wastafels of andere voorzieningen die water bevatten.
- Lees voor gebruik de volledige gebruiksaanwijzing zorgvuldig door.
- Het beoogde gebruik is beschreven in deze gebruiksaanwijzing. Het gebruik van accessoires of het uitvoeren van werkzaamheden met dit apparaat die niet in deze gebruiksaanwijzing zijn beschreven, kunnen leiden tot persoonlijk letsel.
- Bewaar deze gebruiksaanwijzing voor toekomstig gebruik.
- Houd altijd toezicht op kinderen om te voorkomen dat ze met het apparaat spelen.
- Het gebruik van dit apparaat door kinderen of personen met een lichamelijke, zintuiglijke, geestelijke of motorische handicap of zonder de benodigde kennis en ervaring kan gevaar veroorzaken. Personen die verantwoordelijk zijn voor hun veiligheid moeten uitdrukkelijke instructies geven of toezicht houden op het gebruik van het apparaat.

Gebruik

- Schakel het apparaat uit voordat u de netstekker in het stopcontact steekt of van de netvoeding verwijdert.
- Wees altijd voorzichtig wanneer u het apparaat gebruikt.
- Gebruik het apparaat niet buitenshuis.
- Bescherm het apparaat altijd tegen water of hoge vochtigheid.
- Gebruik het apparaat niet als u handen nat zijn. Gebruik het apparaat niet als u blootvoets bent.
- Raak de bewegende delen niet aan. Houd lang haar en losse kleding uit de buurt van de bewegende delen.
- Geleid het netsnoer zorgvuldig om ervoor te zorgen dat het niet over de rand van een werkblad hangt. Zorg ervoor dat het netsnoer niet per ongeluk verstrengeld raakt of de oorzaak van een struikeling kan vormen.
- Trek nooit aan het netsnoer om de netstekker van de netvoeding te verwijderen. Houd het netsnoer uit de buurt van warmtebronnen, olie en scherpe randen.
- Schakel het apparaat uit en wacht tot de motor stopt met draaien voordat u de netstekker van de netvoeding verwijdert.
- Verwijder geen onderdeel of accessoire wanneer de netstekker op de netvoeding is aangesloten. Verwijder altijd eerst de netstekker van de netvoeding.
- Indien het netsnoer tijdens gebruik beschadigd raakt, verwijder dan onmiddellijk de netstekker van de netvoeding. Raak het netsnoer niet aan voordat u de netstekker van de netvoeding verwijdert.
- Verwijder de netstekker van de netvoeding wanneer het apparaat niet in gebruik is, voor montage- of demontagewerkzaamheden en voor reinigings- en onderhoudswerkzaamheden.

Veiligheid van anderen

- Laat kinderen en personen die niet vertrouwd zijn met deze instructies het apparaat niet gebruiken.

- Laat kinderen of dieren niet in de buurt van de werkruimte komen. Laat kinderen of dieren het apparaat of het netsnoer niet aanraken. Nauw toezicht is noodzakelijk wanneer het apparaat wordt gebruikt in de buurt van kinderen.
- Zorg er voor gebruik voor dat uw haar volledig droog is. Haar is het meest kwetsbaar en breekbaar wanneer het nat is. Indien u het apparaat gebruikt op vochtig haar, wordt de opperhuid geopend en raakt de cortex beschadigd.

Na gebruik

- Verwijder de netstekker van de netvoeding en laat het apparaat afkoelen voordat u het zonder toezicht achterlaat en voordat u onderdelen van het apparaat verwisselt, reinigt of inspecteert.
- Berg het apparaat op een droge plaats op wanneer het niet in gebruik is. Zorg ervoor dat kinderen geen toegang hebben tot opgeborgen apparaten.

Inspectie en reparaties

- Controleer het apparaat voor gebruik op beschadigde of defecte onderdelen. Inspecteer het apparaat op kapotte onderdelen, beschadigingen aan schakelaars en andere zaken die de werking nadelig kunnen beïnvloeden.
- Gebruik het apparaat niet als een onderdeel beschadigd of defect is.
- Laat beschadigde of defecte onderdelen door een erkend servicecentrum repareren of vervangen.
- Probeer nooit om onderdelen te verwijderen of te vervangen die niet in deze in deze gebruiksaanwijzing zijn beschreven.
- Controleer voor gebruik het netsnoer op slijtage of beschadiging.
- Gebruik het apparaat niet als het netsnoer of de netstekker beschadigd of defect is. Indien het netsnoer of de netstekker beschadigd of defect is, moet het door de fabrikant of een erkend servicecentrum worden vervangen.

Veiligheidsinstructies voor stijltangen

- Gebruik het apparaat niet met een hogere temperatuurinstelling dan noodzakelijk. Verlaag het niveau van de temperatuurinstelling tijdens het proces.

- Zorg er voor gebruik voor dat uw haar volledig droog is. Haar is het meest kwetsbaar en breekbaar wanneer het nat is. Indien u het apparaat gebruikt op vochtig haar, wordt de opperhuid geopend en raakt de cortex beschadigd.
- Zorg ervoor dat de verwarmingselementen van het apparaat niet in contact komen met uw huid om brandwonden te vermijden.

Beschrijving (fig. A)

Uw 519300 Princess stijltang is ontworpen voor het stijl maken van uw haar.

1. Aan/uit-schakelaar
2. Temperatuurschakelaar
3. Temperatuurindicator
4. Handgreep
5. Verwarmingselement

Gebruik

In- en uitschakelen (fig. A, B & C)

- Zet de aan/uit-schakelaar (1) in positie 'ON' om het apparaat in te schakelen. De temperatuurindicator (3) gaat branden.
- Draai de temperatuurschakelaar (2) in de gewenste positie. Zie het gedeelte "Instellen van de temperatuur".
- Als de temperatuurindicator (3) uitgaat, hebben de verwarmingselementen (5) de gewenste temperatuur bereikt. De temperatuurindicator (3) begint te knippen. Het apparaat is klaar voor gebruik.
- Zet de aan/uit-schakelaar (1) in positie 'OFF' om het apparaat uit te schakelen.

Instellen van de temperatuur (fig. C)

De temperatuur moet afhankelijk van het haartype worden ingesteld.

- Draai de temperatuurschakelaar (2) om de gewenste temperatuur in te stellen. Zie onderstaande tabel voor de juiste instellingen.

Haartextuur	Temperatuur
Gebleekt, kwetsbaar, beschadigd of fijn haar	180 °C of lager
Normaal haar	180 - 190 °C
Zeer grof, dik of krullend haar	190 - 200 °C

Aanwijzingen voor gebruik

- Gebruik shampoo om uw haar te wassen. Indien uw haar chemisch behandeld of beschadigd is, gebruik dan een haarconditioner om uw haar te wassen.
- Droog uw haar (nagenoeg) voor het stijl maken van uw haar.
- Kam uw haar uit voor het stijl maken van uw haar.
- Schakel het apparaat in.
- Stel de gewenste temperatuur in. Wacht totdat de verwarmingselementen de gewenste temperatuur hebben bereikt.
- Maak uw haar stijl in delen. Gebruik bij dik haar kleinere delen dan bij dun haar.
- Beweeg de stijltang geleidelijk van de wortel naar de top in een soepele, glijdende beweging.
- Indien u een stijl kapsel wilt, verdeel dan uw haar in kleine delen en beweeg door elk deel een aantal keer.
- Indien u een gladde, glanzende afwerking wilt, maak dan alleen de bovenste laag van uw haar stijl.
- Schakel na gebruik het apparaat uit, verwijder voor reiniging en onderhoud de netstekker uit het stopcontact en wacht totdat het apparaat is afgekoeld.

Toermalijntechnologie

Toermalijn is een halfedelsteen met opmerkelijke elektrische eigenschappen, die de meest negatief mogelijke ionen uitstoot wanneer het materiaal wordt verhit. De ionische functie biedt de ultieme bescherming voor de glans, de kleur en de vochtigheid van uw haar. Negatieve ionen verwijderen de statische elektriciteit op het haaroppervlak voor zijdezacht en kroesvrij haar.

Toermalijn stoot op natuurlijke wijze de meeste infrarode verhitting uit. Infrarood verhit het haar voorzichtig van binnenuit. Meer warmte gaat rechtstreeks naar de haarschacht, zodat het haar snel en eenvoudig kan worden behandeld. Minder warmte gaat naar het haaroppervlak, zodat het haar niet wordt beschadigd en de vochtigheid en de proteïne van het haar behouden blijven.

Tourmalijn biedt de sterkste en snelste styling voor ieder haartype met resultaten die langer zichtbaar zijn.

Nanozilvertechnologie

Nanozilvertechnologie werkt met in nanometers gemeten zilverdeeltjes die ook de uitstekende microbiële effecten van zilver hebben. Nanozilver is natuurlijk antimicrobieel en verwijdert bacteriën van het apparaat voor een bacterievrije zone ter bescherming van uw gezondheid. Zilveren, ultrafijne deeltjes worden geproduceerd in de nanozilvercoating. Nanozilver is natuurlijk veilig en irriteert niet.

Reiniging en onderhoud

Het apparaat vereist geen speciaal onderhoud.

Waarschuwing!

- Schakel voor reiniging en onderhoud altijd het apparaat uit en verwijder de netstekker uit het stopcontact.
- Dompel het apparaat voor reiniging niet onder in water of andere vloeistoffen.
- Controleer het apparaat regelmatig op mogelijke schade.
- Reinig het apparaat en de verwarmingselementen met een vochtige doek.
- Droog het apparaat en de verwarmingselementen met een schone, droge doek.
- Berg het apparaat op in de originele verpakking wanneer het niet in gebruik is.

Disclaimer

Wijzigingen voorbehouden; specificaties kunnen zonder opgave van redenen worden gewijzigd.

Congratulations!

You have purchased a Princess appliance. Our aim is to provide quality products with a tasteful design and at an affordable price. We hope that you will enjoy this appliance for many years.

Instructions for use

The instructions for use have been collected in the corresponding section. Be familiar with the safety instructions when you consult the instructions for use.

Safety instructions

Warning!

- When using mains-powered appliances, basic safety instructions must always be followed to reduce the risk of fire, electric shock and personal injury.
- Do not use the appliance near bathtubs, showers, basins or other vessels containing water.
- Read the entire manual carefully before use.
- The intended use is described in this manual. The use of any accessory or the performance of any operation with this appliance other than recommended can cause a risk of personal injury.
- Keep this manual for future reference.
- Children should be supervised to ensure that they do not play with the appliance.
- The use of this appliance by children or persons with a physical, sensory, mental or motorial disability, or lack of experience and knowledge can give cause to hazards. Persons responsible for their safety should give explicit instructions or supervise the use of the appliance.

Use

- Switch off the appliance before connecting to or disconnecting from the mains.
- Always be careful when using the appliance.
- Do not use the appliance outdoors.
- Always protect the appliance from water or excessive humidity.

- Do not operate the appliance if your hands are wet. Do not operate the appliance if you are barefoot.
- Do not touch moving parts. Keep long hair and loose clothing away from the moving parts.
- Carefully guide the mains cable to make sure that it does not hang over the edge of a worktop and cannot be caught accidentally or tripped over.
- Never pull the mains cable to disconnect the mains plug from the mains. Keep the mains cable away from heat, oil and sharp edges.
- Switch off the appliance and wait for the motor to stop running before disconnecting the mains plug from the mains.
- Do not remove any part or accessory when the mains plug is connected to the mains. Always first disconnect the mains plug from the mains.
- If the mains cable becomes damaged during use, immediately disconnect the mains plug from the mains. Do not touch the mains cable before disconnecting the mains plug from the mains.
- Disconnect the mains plug from the mains when the appliance is not in use, before assembly or disassembly and before cleaning and maintenance.

Safety of others

- Do not allow children or any person unfamiliar with these instructions to use the appliance.
- Do not allow children or animals to come near the work area. Do not allow children or animals to touch the appliance or mains cable. Close supervision is necessary when the appliance is used near children.

After use

- Disconnect the mains plug from the mains and let the appliance cool down before leaving it unattended and before replacing, cleaning or inspecting any parts of the appliance.
- Store the appliance in a dry place when not in use. Make sure that children do not have access to stored appliances.

Inspection and repairs

- Before use, check the appliance for damaged or defective parts. Inspect the appliance for breakage of parts, damage to switches and other conditions that can affect the operation.
- Do not use the appliance if any part is damaged or defective.
- Have any damaged or defective part repaired or replaced by an authorised repair agent.
- Never attempt to remove or replace any parts other than those specified in this manual.
- Before use, check the mains cable for wear or damage.
- Do not use the appliance if the mains cable or mains plug is damaged or defective. If the mains cable or mains plug is damaged or defective, it must be replaced by the manufacturer or an authorised repair agent.

Safety instructions for hair straighteners

- Do not use the appliance with a higher temperature setting than required. Reduce the level of the temperature setting during the process.
- Before use, make sure that your hair is fully dry. Hair is most fragile and prone to breakage when it is wet. If you use the appliance on damp hair, the cuticle will be opened and the cortex will be damaged.
- Make sure that the heating elements of the appliance do not touch your skin to avoid skin burns.

U.K. Wiring instructions

The wires in the mains lead are coloured in accordance with the following code:

BLUE	NEUTRAL
BROWN	LIVE
GREEN/YELLOW	EARTH

As the colours of the wire in the mains lead of this appliance may not correspond with the colour markings identifying the terminals on your plug, proceed as follows:

The wire which is coloured BLUE must be connected to the terminal which is marked with the letter N or coloured black.
 The wire which is coloured BROWN must be connected to the terminal which is marked with the letter L or coloured red.
 The wire which is coloured GREEN/YELLOW must be connected to the terminal which is marked with the letter E or (earth symbol) and is coloured GREEN or GREEN/YELLOW.

If a 13Amp (BS1363) plug is used, a 3Amp (BS1362) fuse must be fitted, or if any other type of plug is used, a 13Amp fuse must be fitted, either in the plug or adaptor, or on the Distribution Board.

Warning! This appliance must be earthed.

Description (fig. A)

Your 519300 Princess hair straightener has been designed for straightening your hair.

1. On/off switch
2. Temperature switch
3. Temperature indicator
4. Handgrip
5. Heating element

Use

Switching on and off (fig. A, B & C)

- To switch on the appliance, set the on/off switch (1) to the 'ON' position. The temperature indicator (3) comes on.
- Turn the temperature switch (2) to the required position. Refer to the section "Setting the temperature".
- If the temperature indicator (3) goes off, the heating elements (5) have reached the required temperature. The temperature indicator (3) starts to flash. The appliance is ready for use.
- To switch off the appliance, set the on/off switch (1) to the 'OFF' position.

Setting the temperature (fig. C)

The temperature must be set according to the hair type.

- Turn the temperature switch (2) to set the required temperature. Refer to the table below for the correct settings.

Hair texture	Temperature
Bleached, fragile, damaged or fine hair	180 °C or lower
Normal hair	180 - 190 °C
Very coarse, thick or curly hair	190 - 200 °C

Hints for use

- Use shampoo to wash your hair. If your hair is chemically treated or damaged, use a hair conditioner to wash your hair.
- Dry your hair (almost fully) before straightening your hair.
- Comb your hair out before straightening your hair.
- Switch on the appliance.
- Set the required temperature. Wait until the heating elements have reached the required temperature.
- Straighten your hair in sections. If you have thick hair, you must use smaller sections than if you have thin hair.
- Slowly move the hair straightener from the root to the tip in a smooth gliding motion.
- If you want a straight hairstyle, divide your hair into small sections and move through each section a couple of times.
- If you want a smooth, polished finish, only straighten the top layer of your hair.
- After use, switch off the appliance, remove the mains plug from the wall socket and wait until the appliance has cooled down.

Tourmaline technology

Tourmaline is a semi-precious gemstone with remarkable electrical properties, which naturally emits the most negative ions possible when the material is heated. The ionic function provides ultimate shine, colour and moisture protection for your hair. Negative ions eliminate static electricity on the hair surface for silky and frizz-free hair.

Tourmaline naturally emits the most infrared heating. Infrared gently heats the hair from within. More heat is delivered directly to the hair shaft, so that the hair can be worked quickly and easily. Less heat is delivered to the hair surface, so that the hair will not be damaged and the hair's moisture and protein will be preserved.

Tourmaline provides the healthiest, fastest styling for each hair type with results that last longer.

Nano silver technology

Nano silver technology works with silver particles measured by nanometre to capture excellent microbial effects of silver. Nano silver is naturally antimicrobial and eliminates bacteria from the appliance to create a germ-free zone to protect your health. Silver ultra-fine particles are manufactured in the nano silver coating. Nano silver is naturally safe and is non-irritating.

Cleaning and maintenance

The appliance does not require any special maintenance.

Warning!

- Before cleaning or maintenance, always switch off the appliance and remove the mains plug from the wall socket.
- Do not immerse the appliance in water or any other liquids for cleaning.
- Regularly check the appliance for possible damage.
- Clean the appliance and the heating elements with a damp cloth.
- Dry the appliance and the heating elements with a clean, dry cloth.
- Store the appliance in the original packaging when not in use.

Disclaimer

Subject to change; specifications can be changed without further notice.

Félicitations!

Vous avez acheté un appareil Princess. Nous souhaitons vous proposer des produits de qualité associant un design raffiné et des prix accessibles. Nous espérons que vous profiterez longtemps de cet appareil.

Instructions d'utilisation

Les instructions d'utilisation ont été réunies dans la section correspondante. Familiarisez-vous avec les instructions de sécurité lorsque vous consultez les instructions d'utilisation

Instructions de sécurité

Avertissement !

- Si vous utilisez un appareil électrique, respectez les instructions de sécurité élémentaires afin de réduire les risques d'incendie, d'électrocution et de blessures.
- N'utilisez pas l'appareil à proximité d'une baignoire, d'une douche, d'un lavabo ou d'autres récipients contenant de l'eau.

- Lisez avec soin le manuel complet avant utilisation.
- Le présent manuel décrit l'utilisation prévue de l'appareil. L'emploi de tout accessoire ou la réalisation de toute opération avec cet appareil autres que ceux recommandés est une source potentielle de blessures.
- Conservez ce manuel pour référence future.
- Les enfants doivent toujours être surveillés pour s'assurer qu'ils ne jouent pas avec l'appareil.
- L'emploi de cet appareil par des enfants ou des personnes présentant un handicap physique, sensoriel, mental ou moteur voire ne disposant pas des connaissances et de l'expérience nécessaires est potentiellement dangereux. Les personnes responsables de leur sécurité doivent leur fournir des instructions explicites voire les surveiller pour utiliser l'appareil.

Utilisation

- Arrêtez l'appareil avant de le brancher ou de le débrancher du secteur.

- Faites attention en utilisant l'appareil.
- N'utilisez pas l'appareil à l'extérieur.
- Protégez toujours l'appareil de l'eau et d'une humidité excessive.
- N'utilisez pas l'appareil avec les mains mouillées. N'employez pas l'appareil si vous êtes pieds nus.
- Ne touchez pas les parties mobiles. N'approchez pas les cheveux longs et les vêtements amples des pièces mobiles.
- Guidez avec soin le cordon d'alimentation pour vous assurer qu'il ne pend pas sur le bord d'un plan de travail et qu'il ne peut pas être happé ou faire trébucher quelqu'un accidentellement.
- Ne tirez jamais sur le cordon d'alimentation pour débrancher la fiche secteur du secteur. Maintenez le cordon d'alimentation à l'écart de la chaleur, de l'huile et des bords tranchants.
- Arrêtez l'appareil et attendez que le moteur s'arrête avant de débrancher la fiche secteur du secteur.
- Ne retirez aucune pièce ou accessoire lorsque la fiche secteur est branchée sur le secteur. Débranchez toujours d'abord la fiche secteur du secteur
- Si le cordon d'alimentation est endommagé pendant l'utilisation, débranchez immédiatement la fiche secteur du secteur. Ne touchez pas le cordon d'alimentation avant d'avoir débranché la fiche secteur du secteur.
- Débranchez la fiche secteur du secteur lorsque l'appareil n'est pas utilisé, avant le montage ou le démontage de même qu'avant le nettoyage ou l'entretien.

Sécurité des tiers

- Ne laissez jamais aucun enfant ou aucune personne non familiarisée avec ces instructions utiliser cet appareil.
- Ne laissez aucun enfant ou animal s'approcher de la zone de travail. Ne laissez aucun enfant ou animal toucher l'appareil ou le cordon d'alimentation. Redoublez de vigilance lorsque l'appareil est utilisé à proximité d'enfants.

Après utilisation

- Débranchez la fiche secteur du secteur et laissez l'appareil refroidir avant de le laisser sans surveillance et avant de remplacer, de nettoyer ou d'inspecter l'une quelconque de ses pièces.
- Rangez l'appareil dans un endroit sec lorsqu'il n'est pas utilisé. Assurez-vous que les enfants ne puissent pas accéder aux appareils rangés.

Inspection et réparations

- Avant d'utiliser l'appareil, vérifiez qu'il n'est pas endommagé et qu'aucune pièce n'est défectueuse. Vérifiez si l'appareil présente des pièces cassées, des boutons endommagés ou d'autres dégâts susceptibles d'affecter son fonctionnement.
- N'utilisez pas l'appareil si une pièce est endommagée ou défectueuse.
- Faites réparer ou remplacer toute pièce endommagée ou défectueuse par un réparateur agréé.
- N'essayez jamais d'enlever ou de changer des pièces autres que celles spécifiées dans ce manuel.
- Avant utilisation, vérifiez si le cordon d'alimentation est usé ou endommagé.
- N'utilisez pas l'appareil si le cordon d'alimentation ou la fiche secteur est endommagé ou défectueux. Si le cordon d'alimentation ou la fiche secteur est endommagé ou défectueux, il doit être remplacé par le fabricant ou par un réparateur agréé.

Instructions de sécurité pour fers à défriser

- N'utilisez pas l'appareil avec un réglage de température supérieur à celui requis. Réduisez le niveau du réglage de température pendant le processus.
- Avant l'utilisation, assurez-vous que vos cheveux sont complètement secs. Les cheveux sont plus fragiles et susceptibles de se casser lorsqu'ils sont mouillés. Si vous utilisez l'appareil sur des cheveux mouillés, la cuticule va s'ouvrir et le cortex être endommagé.

- Assurez-vous que les éléments chauffants de l'appareil n'entrent pas en contact avec votre peau pour éviter de la brûler.

Description (fig. A)

Votre fer à défriser Princess 519300 a été conçu pour défriser vos cheveux.

1. Bouton de marche/arrêt
2. Bouton de température
3. Témoin de température
4. Poignée
5. Élément chauffant

Utilisation

Mise en marche et arrêt (fig. A, B & C)

- Pour mettre l'appareil en marche, positionnez le bouton de marche/arrêt (1) sur 'ON'. Le témoin de température (3) s'allume.
- Tournez le bouton de température (2) sur la position requise. Consultez la section "Réglage de la température".
- Si le témoin de température (3) s'éteint, les éléments chauffants (5) atteignent la température requise. Le témoin de température (3) commence à clignoter. L'appareil est prêt à être utilisé.
- Pour éteindre l'appareil, positionnez le bouton de marche/arrêt (1) sur 'OFF'.

Réglage de la température (fig. C)

La température doit être réglée en fonction du type de cheveux.

- Tournez le bouton de température (2) pour régler la température requise. Reportez-vous à la table suivante pour les réglages corrects.

Texture des cheveux	Température
Cheveux décolorés, fragiles, endommagés ou fins	180 °C ou plus bas
Cheveux normaux	180 - 190 °C
Cheveux très drus, épais ou bouclés	190 - 200 °C

Conseils d'utilisation

- Lavez vos cheveux avec du shampooing. Si vos cheveux ont été traités chimiquement ou endommagés, lavez-les avec du démêlant.
- Séchez (presque complètement) vos cheveux avant de les défriser.
- Peignez soigneusement vos cheveux avant de les défriser.
- Mettez l'appareil en marche.
- Positionnez la température requise. Attendez que les éléments chauffants ont atteint la température requise.
- Défrisez vos cheveux par sections. Si vous avez les cheveux épais, procédez par sections plus petites que si vos cheveux sont fins.
- Déplacez lentement le fer à défriser de la racine du cheveu jusqu'à la pointe en un mouvement glissant régulier.
- Si vous voulez une coiffure lisse, divisez votre chevelure en petites sections et défrisez chacune une ou deux fois.
- Si vous voulez une finition lisse et soignée, défrisez uniquement la couche supérieure de votre chevelure.
- Après usage, arrêtez toujours l'appareil, débranchez la fiche secteur de la prise murale et attendez que l'appareil refroidisse.

Technologie de tourmaline

La tourmaline est une pierre semi-précieuse présentant des propriétés électriques remarquables : elle émet naturellement autant d'ions négatifs que possible dès que le matériau est chauffé. La fonction ionique assure à vos cheveux le summum de la brillance, de la couleur et de la protection contre l'humidité. Les ions négatifs éliminent l'électricité statique à la surface des cheveux pour les rendre soyeux et lisses.

La tourmaline émet naturellement la chaleur la plus infrarouge. Les infrarouges chauffent doucement les cheveux depuis l'intérieur. Une quantité de chaleur supérieure est fournie directement sur la tige des cheveux afin qu'ils puissent être manipulés plus rapidement et facilement.

La surface des cheveux reçoit moins de chaleur. De la sorte, les cheveux ne sont pas endommagés et l'humidité ainsi que les protéines des cheveux sont préservées.

La tourmaline assure les coiffures les plus rapides et salutaires pour chaque type de cheveux, un gage de leur longévité.

Technologie à nanoparticule d'argent

La technologie à nanoparticule d'argent utilise des particules d'argent de l'ordre du nanomètre afin de capturer les excellents effets antimicrobiens de l'argent. Les nanoparticules d'argent sont des antimicrobiens naturels qui éliminent les bactéries de l'appareil en créant une zone sans germe afin de protéger votre santé. Les particules d'argent ultrafines sont incorporées dans le revêtement de nanoparticules d'argent. Naturellement, les nanoparticules d'argent ne présentent aucun risque et n'irritent aucunement.

Nettoyage et entretien

L'appareil ne requiert aucun entretien particulier.

Avertissement !

- Avant le nettoyage ou l'entretien, arrêtez toujours l'appareil et débranchez la fiche secteur de la prise murale.
- Ne plongez pas l'appareil dans l'eau ou autres liquides pour le nettoyer.
- Contrôlez régulièrement les éventuels dommages sur l'appareil.
- Nettoyez l'appareil et les éléments chauffants avec un chiffon humide.
- Séchez l'appareil et les éléments chauffants avec un chiffon humide et propre.
- Lorsqu'il n'est pas utilisé, rangez l'appareil dans son emballage d'origine.

Clause de non responsabilité

Sous réserve de modifications ; les spécifications peuvent être modifiées sans préavis.

Herzlichen Glückwunsch!

Sie haben ein Princess Gerät erworben. Unser Ziel ist es, Qualitätsprodukte mit einem geschmackvollen Design zu einem erschwinglichen Preis anzubieten. Wir hoffen, dass Sie viele Jahre Gefallen an diesem Gerät finden.

Bedienungsanleitung

Die Bedienungsanleitung wurde im entsprechenden Abschnitt zusammengestellt. Machen Sie sich mit den Sicherheitsanweisungen vertraut, wenn Sie die Bedienungsanleitung lesen.

Sicherheitsanweisungen

Achtung!

- Beim Gebrauch von netzbetriebenen Geräten müssen stets die grundsätzlichen Sicherheitsanweisungen befolgt werden, um die Gefahr von Bränden, Stromschlägen und Personenverletzungen zu verringern.
 - Verwenden Sie das Gerät nicht in der Nähe von Badewannen, Duschen, Bassins oder anderen Wasserbehältern.
 - Lesen Sie das gesamte Handbuch vor dem Gebrauch sorgfältig durch.
 - Der bestimmungsgemäße Gebrauch ist in diesem Handbuch beschrieben. Der Gebrauch von nicht empfohlenem Zubehör oder das Ausführen von anderen als den für dieses Gerät empfohlenen Arbeiten kann gefährlich sein und zu Personenverletzungen führen.
 - Bewahren Sie dieses Handbuch zur künftigen Bezugnahme auf.
 - Kinder müssen stets beaufsichtigt werden, um sicherzustellen, dass sie nicht mit dem Gerät spielen.
 - Die Benutzung des Geräts durch Kinder oder durch Personen mit eingeschränkten körperlichen, sensorischen, geistigen oder motorischen Fähigkeiten oder ohne das erforderliche Wissen und die nötige Erfahrung kann gefährlich sein!
- Die für die Sicherheit verantwortlichen Personen müssen klare Anweisungen geben oder den Gebrauch des Geräts beaufsichtigen.

Gebrauch

- Schalten Sie das Gerät aus, bevor Sie es an das Netz anschließen oder davon trennen.
- Gehen Sie beim Gebrauch des Geräts stets vorsichtig vor.
- Verwenden Sie das Gerät nicht im Freien.
- Schützen Sie das Gerät stets vor Wasser oder übermäßiger Feuchtigkeit.
- Betreiben Sie das Gerät nicht mit nassen Händen. Betreiben Sie das Gerät nicht barfuß.
- Berühren Sie keine sich bewegenden Teile. Halten Sie langes Haar und lose Kleidung von den sich bewegenden Teilen fern.
- Führen Sie das Netzkabel vorsichtig, um sicherzustellen, dass es nicht an der Kante einer Arbeitsplatte hängen bleibt und nicht versehentlich daran gezogen oder darüber gestolpert wird.
- Ziehen Sie niemals am Netzkabel, um den Netzstecker aus der Steckdose zu ziehen. Halten Sie das Netzkabel von Hitzequellen, Öl und scharfen Kanten fern.
- Schalten Sie das Gerät aus und warten Sie, bis der Motor stehen geblieben ist, bevor Sie den Netzstecker aus der Netzsteckdose ziehen.
- Entfernen Sie kein Teil und kein Zubehör, solange der Netzstecker noch mit der Netzsteckdose verbunden ist. Ziehen Sie stets zunächst den Netzstecker aus der Netzsteckdose.
- Wird das Netzkabel beim Gebrauch beschädigt, ziehen Sie sofort den Netzstecker aus der Netzsteckdose. Berühren Sie das Netzkabel nicht, solange der Netzstecker noch nicht aus der Steckdose gezogen wurde.
- Ziehen Sie den Netzstecker aus der Steckdose, wenn das Gerät nicht gebraucht wird, sowie vor der Zerlegung bzw. dem Zusammenbau und vor der Reinigung und Wartung.

Sicherheit Anderer

- Lassen Sie das Gerät nicht von Kindern oder anderen Personen benutzen, die mit dieser Bedienungsanleitung nicht vertraut sind.
- Lassen Sie keine Kinder oder Tiere in die Nähe des Arbeitsbereichs kommen. Lassen Sie keine Kinder oder Tiere das Gerät oder das Netzkabel berühren. Wird das Gerät in der Nähe von Kindern verwendet, ist eine strenge Aufsicht erforderlich.

Nach dem Gebrauch

- Ziehen Sie den Netzstecker aus der Steckdose und lassen Sie das Gerät abkühlen, bevor Sie es unbeaufsichtigt zurücklassen oder bevor Sie Teile des Geräts austauschen, reinigen oder überprüfen.
- Bewahren Sie das Gerät bei Nichtgebrauch an einem trockenen Ort auf. Vergewissern Sie sich, dass Kinder keinen Zugang zu den aufbewahrten Geräten haben.

Überprüfung und Reparaturen

- Prüfen Sie das Gerät vor dem Gebrauch auf beschädigte oder defekte Teile. Überprüfen Sie das Gerät auf gebrochene Teile, Schäden an den Schaltern und auf andere Zustände, die den Betrieb beeinträchtigen können.
- Verwenden Sie das Gerät nicht, wenn ein Teil beschädigt oder defekt ist.
- Lassen Sie ein beschädigtes oder defektes Teil von einem autorisierten Reparaturbetrieb reparieren oder austauschen.
- Versuchen Sie niemals, andere als in diesem Handbuch angegebene Teile zu entfernen oder auszutauschen.
- Prüfen Sie das Netzkabel vor dem Gebrauch auf Verschleiß und Beschädigung.
- Verwenden Sie das Gerät nicht, wenn das Netzkabel oder der Netzstecker beschädigt oder defekt ist. Ist das Netzkabel oder der Netzstecker beschädigt oder defekt, muss das Teil vom Hersteller oder einem autorisierten Reparaturbetrieb ausgetauscht werden.

Sicherheitsanweisungen für Haarglätter

- Verwenden Sie das Gerät nicht mit einer höheren Temperatureinstellung als erforderlich. Verringern Sie die Temperatureinstellung während des Vorgangs.
- Vergewissern Sie sich vor dem Gebrauch, dass Ihr Haar vollkommen trocken ist. Nasses Haar ist äußerst anfällig und bruchempfindlich. Falls Sie das Gerät auf feuchtem Haar verwenden, werden Oberhaut und Hirnrinde angegriffen.
- Vergewissern Sie sich, dass die Heizelemente des Geräts nicht mit Ihrer Haut in Berührung kommen, um Hautverbrennungen zu vermeiden.

Beschreibung (Abb. A)

Ihr 519300 Princess Haarglätter wurde zum Glätten Ihres Haars konstruiert.

1. Ein-/Aus-Schalter
2. Temperaturschalter
3. Temperaturanzeige
4. Handgriff
5. Heizelement

Gebrauch

Ein- und Ausschalten (Abb. A, B & C)

- Um das Gerät einzuschalten, stellen Sie den Ein-/Aus-Schalter (1) Position 'ON'. Die Temperaturanzeige (3) leuchtet auf.
- Drehen Sie den Temperaturschalter (2) auf die erforderliche Position. Siehe Abschnitt "Einstellen der Temperatur".
- Wenn die Temperaturanzeige (3) erlischt, haben die Heizelemente (5) die gewünschte Temperatur erreicht. Die Temperaturanzeige (3) beginnt zu blinken. Das Gerät ist gebrauchsbereit.
- Um das Gerät auszuschalten, stellen Sie den Ein-/Aus-Schalter (1) Position 'OFF'.

Einstellen der Temperatur (Abb. C)

Die Temperatur muss auf den Haartyp angepasst werden.

- Drehen Sie den Temperaturschalter (2) um die erforderliche Temperatur einzustellen. Die richtigen Einstellungen können Sie der Tabelle unten entnehmen.

Haarbeschaffenheit	Temperatur
Gebleichtes, sprödes, beschädigtes oder feines Haar	180 °C oder niedriger
Normales Haar	180 - 190 °C
Sehr grobes, dickes oder lockiges Haar	190 - 200 °C

Hinweise für den Gebrauch

- Waschen Sie Ihre Haare mit Haarshampoo. Falls Ihr Haar chemisch behandelt oder beschädigt ist, verwenden Sie beim Waschen eine Haarspülung.
- Trocknen Sie Ihr Haar (fast vollständig) vor dem Glätten.
- Kämmen Sie Ihr Haar vor dem Glätten aus.
- Schalten Sie das Gerät ein.
- Stellen Sie die erforderliche Temperatur ein. Warten Sie, bis die Heizelemente die erforderliche Temperatur erreicht haben.
- Glätten Sie Ihr Haar in Abschnitten. Falls Sie dickes Haar haben, müssen Sie kleinere Abschnitte verwenden als bei dünnem Haar.
- Bewegen Sie den Haarglätter mit einer geschmeidigen Gleitbewegung langsam von der Haarwurzel bis zur Spitze.
- Wenn Sie eine gerade Frisur wünschen, teilen Sie Ihr Haar in kleine Abschnitte auf und bewegen Sie sich mehrmals durch jeden Abschnitt.
- Wenn Sie eine glatte glänzende Frisur wünschen, glätten Sie nur die obere Schicht Ihres Haars.
- Schalten Sie das Gerät nach dem Gebrauch aus, ziehen Sie vor der Reinigung und Wartung stets den Netzstecker aus der Wandsteckdose und warten Sie, bis das Gerät abgekühlt ist.

Turmalin-Technologie

Turmalin ist ein Halbedelstein mit bemerkenswerten elektrischen Eigenschaften, der bei Erhitzung auf natürliche Weise so viele negative Ionen wie möglich abgibt.

Die Ionenfunktion sorgt für einen optimalen Glanz, Farb- und Feuchtigkeitsschutz Ihres Haars. Negative Ionen beseitigen statische Elektrizität auf der Oberfläche des Haars und machen es auf diese Weise seidig und geschmeidig.

Turmalin gibt auf natürliche Weise die meiste Infrarotwärme ab. Das Haar wird schonend von innen durch Infrarotbestrahlung erwärmt. Es wirkt mehr Wärme direkt auf den Haarschaft ein, so dass sich das Haar schnell und einfach frisieren lässt. Die Haaroberfläche wird weniger Wärme ausgesetzt, so dass das Haar nicht beschädigt wird und die Feuchtigkeit und das Protein des Haars geschont werden.

Mit Turmalin ist das gesündeste, schnellste Styling des jeweiligen Haartyps möglich und das Ergebnis hält länger.

Nano-Silbertechnologie

Bei der Nano-Silbertechnologie werden in Nanometer gemessene Silberpartikel eingesetzt, um die ausgezeichnete mikrobische Wirkung von Silber zu nutzen. Nano-Silber ist von Natur aus antimikrobisch und beseitigt Bakterien aus dem Gerät, um zum Schutze Ihrer Gesundheit eine keimfreie Zone zu bilden. In der Nano-Silberschicht werden ultrafeine Silberpartikel aufgebaut. Nano-Silber ist auf natürliche Weise sicher und nicht reizend.

Reinigung und Wartung

Das Gerät bedarf keinerlei besonderer Wartung.

Achtung!

- Schalten Sie das Gerät vor der Reinigung und Wartung stets aus und ziehen Sie den Netzstecker aus der Wandsteckdose.
- Tauchen Sie das Gerät zur Reinigung niemals in Wasser oder andere Flüssigkeiten ein.
- Kontrollieren Sie das Gerät regelmäßig auf mögliche Schäden.

-
- Reinigen Sie das Gerät und die Heizelemente mit einem feuchten Lappen.
 - Trocknen Sie das Gerät und die Heizelemente mit einem sauberen, trockenen Lappen ab.
 - Bewahren Sie das Gerät bei Nichtgebrauch in seiner Originalverpackung auf.

Haftungsausschluss

Änderungen vorbehalten; die Daten können ohne Vorankündigung geändert werden.

DE

¡Enhorabuena!

Ha adquirido un aparato Princess. Nuestro objetivo es suministrar productos de calidad con un diseño elegante a un precio asequible. Esperamos que disfrute de este aparato durante muchos años.

Instrucciones de uso

Las instrucciones de uso se han incluido en la sección correspondiente. Familiarícese con las instrucciones de seguridad cuando consulte las instrucciones de uso.

Instrucciones de seguridad

¡Advertencia!

- Cuando utilice aparatos eléctricos, siempre deben seguirse instrucciones de seguridad básicas a fin de reducir el riesgo de incendios, descargas eléctricas y lesiones personales.
- No utilice el aparato cerca de bañeras, duchas, lavabos u otros recipientes que contengan agua.
- Lea detenidamente el manual íntegro antes del uso.
- En el presente manual se describe el uso previsto de este aparato. La utilización de cualquier accesorio o la realización de operaciones distintas a las recomendadas con este aparato puede provocar un riesgo de lesiones personales.
- Conserve este manual para consultas posteriores.
- Supervise siempre a los niños para asegurarse de que no jueguen con el aparato.
- La utilización de este aparato por niños o personas con una discapacidad física, sensorial, mental o motora o que no tengan el conocimiento y la experiencia necesarios puede provocar riesgos. Las personas responsables de su seguridad deben ofrecer instrucciones explícitas o supervisar la utilización del aparato.

Uso

- Apague el aparato antes de conectarlo o desconectarlo de la red eléctrica.
- Tenga siempre cuidado cuando utilice el aparato.
- No utilice el aparato en el exterior.
- Proteja siempre el aparato del agua o de la humedad excesiva.
- No utilice el aparato con las manos mojadas. No utilice el aparato si se encuentra descalzo.
- No toque las piezas en movimiento. Mantenga el pelo largo y las vestimentas sueltas lejos de las piezas en movimiento.
- Guíe con cuidado el cable eléctrico para asegurarse de que no cuelgue por encima del borde de una superficie de trabajo y pueda engancharse accidentalmente o tropezarse con él.
- Nunca tire del cable eléctrico para desconectar el enchufe de la red eléctrica. Mantenga el cable eléctrico alejado del calor, del aceite y de las aristas vivas.
- Apague el aparato y espere a que el motor deje de funcionar antes de desconectar el enchufe de la red eléctrica.
- No quite ninguna pieza o accesorio cuando el enchufe esté conectado a la red eléctrica. Desconecte siempre primero el enchufe de la red eléctrica.
- Si el cable eléctrico resulta dañado durante el uso, desconecte inmediatamente el enchufe de la red eléctrica. No toque el cable eléctrico antes de desconectar el enchufe de la red eléctrica.
- Desconecte el enchufe de la red eléctrica cuando el aparato no esté en uso, antes del montaje o el desmontaje y antes de la limpieza y el mantenimiento.

Seguridad de otras personas

- No deje que el aparato sea utilizado por niños o por personas que no estén familiarizadas con estas instrucciones de uso.
- No permita que niños ni animales se acerquen a la zona de trabajo. No permita que niños ni animales toquen el aparato ni el cable eléctrico.

Es necesario estar muy atento cuando se utiliza el aparato cerca de niños.

Tras el uso

- Desconecte el enchufe de la red eléctrica y deje que se enfríe el aparato si va a dejarlo desatendido y antes de sustituir, limpiar o inspeccionar piezas del aparato.
- Almacene el aparato en un lugar seco cuando no lo utilice. Asegúrese de que los niños no tengan acceso a los aparatos almacenados.

Inspección y reparaciones

- Antes del uso, compruebe si el aparato está dañado o tiene piezas defectuosas. Inspeccione el aparato para comprobar si hay piezas rotas, interruptores dañados y otras situaciones que puedan afectar al funcionamiento.
- No utilice el aparato si hay alguna pieza dañada o defectuosa.
- Encargue al servicio técnico autorizado que repare o sustituya las piezas defectuosas o dañadas.
- Nunca intente quitar o sustituir piezas que no sean las especificadas en este manual.
- Antes del uso, compruebe si el cable eléctrico presenta desgaste o daños.
- No utilice el aparato si el cable eléctrico o el enchufe eléctrico está dañado o defectuoso. Si el cable eléctrico o el enchufe eléctrico está dañado o defectuoso, éste debe ser sustituido por el fabricante o un servicio técnico autorizado.

Instrucciones de seguridad para alisadores de pelo

- No utilice el aparato con un ajuste de temperatura superior al necesario. Reduzca el nivel del ajuste de temperatura durante el proceso.
- Antes del uso, asegúrese de que el cabello esté totalmente seco. El cabello es más frágil y propenso a romperse cuando está mojado. Si utiliza el aparato sobre cabello húmedo, la cutícula se abrirá y el córtex sufrirá daños.
- Asegúrese de que los elementos calefactores del aparato no toquen su piel para evitar quemaduras cutáneas.

Descripción (fig. A)

El alisador de pelo Princess 519300 se ha diseñado para alisar el cabello.

1. Interruptor de encendido/apagado
2. Termostato
3. Indicador de temperatura
4. Empuñadura
5. Elemento calefactor

Uso

Encendido y apagado (fig. A, B & C)

- Para encender el aparato, sitúe el interruptor de encendido/apagado (1) en la posición 'ON'. El indicador de temperatura (3) se enciende.
- Gire el termostato (2) en la posición deseada. Consulte la sección "Ajuste de la temperatura".
- Si el indicador de temperatura (3) se apaga, los elementos calefactores (5) han alcanzado la temperatura deseada. El indicador de temperatura (3) empieza a parpadear. El aparato está listo para el uso.
- Para apagar el aparato, sitúe el interruptor de encendido/apagado (1) en la posición 'OFF'.

Ajuste de la temperatura (fig. C)

La temperatura debe ajustarse en función del tipo de cabello.

- Gire el termostato (2) para ajustar la temperatura deseada. Consulte la siguiente tabla para conocer el ajuste correcto.

Textura del cabello	Temperatura
Cabello teñido, frágil, dañado o fino	180 °C o menos
Cabello normal	180 - 190 °C
Cabello muy espeso, grueso o rizado	190 - 200 °C

Consejos para el uso

- Utilice champú para lavar el cabello. Si el cabello tiene algún tratamiento químico o está dañado, utilice un acondicionador de cabello tras el lavado.
- Seque el cabello (casi completamente) antes de alisarlo.
- Peine el cabello antes de alisarlo.
- Encienda el aparato.
- Sitúe la temperatura deseada. Espere hasta que los elementos calefactores han alcanzado la temperatura deseada.
- Alise el cabello en mechones. Si tiene el cabello grueso, debe utilizar mechones más pequeños que si tiene el cabello fino.
- Mueva lentamente el alisador de pelo desde la raíz hasta la punta en un suave movimiento deslizante.
- Si desea un peinado liso, divida el cabello en pequeños mechones y muévase por cada mechón un par de veces.
- Si desea un acabado liso y cuidado, alise únicamente la capa superior del cabello.
- Tras el uso, apague el aparato, retire el enchufe eléctrico de la toma de pared y espere hasta que se haya enfriado el aparato.

Tecnología de turmalina

La turmalina es una piedra semipreciosa con extraordinarias propiedades eléctricas, que emite de forma natural la mayor cantidad posible de iones negativos cuando se calienta el material. La función iónica proporciona un excelente brillo, color y protección contra la humedad para el cabello. Los iones negativos eliminan la electricidad estática de la superficie del cabello para lograr un acabado sedoso y sin encrepamiento.

La turmalina emite de forma natural calentamiento por infrarrojos. Los infrarrojos calientan el cabello suavemente desde el interior. El calor llega directamente al centro del cabello, de forma que éste puede trabajarse más rápida y fácilmente.

Llega menos calor a la superficie del cabello, de modo que éste no resulta dañado y se preserva la humedad y la proteína del mismo.

La turmalina ofrece un peinado más sano y rápido para cada tipo de cabello con resultados que duran más tiempo.

Tecnología de nanopartículas de plata

La tecnología de nanopartículas de plata funciona con partículas de plata medidas por nanómetro para capturar los excelentes efectos microbianos de la plata. Las nanopartículas de plata son antimicrobianas de forma natural y eliminan las bacterias del aparato para lograr una zona libre de gérmenes que protege su salud. Las partículas ultrafinas de plata están fabricadas en el revestimiento de nanopartículas de plata. Las nanopartículas de plata son naturalmente seguras y no irritantes.

Limpieza y mantenimiento

El aparato no requiere ningún mantenimiento especial.

¡Advertencia!

- Antes de la limpieza o el mantenimiento, apague siempre el aparato y retire el enchufe eléctrico de la toma de pared.
- No sumerja el aparato en agua ni otros líquidos de limpieza.
- Compruebe periódicamente si el aparato presenta algún daño.
- Limpie el aparato y los elementos calefactores con un paño húmedo.
- Seque el aparato y los elementos calefactores con un paño limpio y seco.
- Almacene el aparato en el embalaje original cuando no lo utilice.

Descargo de responsabilidad

Sujeto a cambios; las especificaciones pueden modificarse sin previo aviso.

Congratulazioni!

Avete acquistato un elettrodomestico Princess. Il nostro scopo è quello di fornire prodotti di qualità con un design gradevole, ad un prezzo interessante. Ci auguriamo che possiate usufruire di questo elettrodomestico per molti anni a venire.

Istruzioni per l'uso

Le istruzioni per l'uso sono state raccolte nella sezione corrispondente. Nel consultare le istruzioni per l'uso, si prega di leggere con attenzione le istruzioni per la sicurezza, imparando a conoscerle a fondo.

Istruzioni per la sicurezza

Avvertenza!

- Durante l'utilizzo di elettrodomestici collegati alla rete di alimentazione elettrica, seguire sempre le istruzioni di sicurezza basilari, per ridurre il rischio di incendio, scariche elettriche e lesioni personali.
- Non usare l'elettrodomestico in prossimità di vasche da bagno, docce, bacinelle o altri recipienti contenenti acqua.
- Leggere attentamente l'intero manuale prima dell'uso.
- Questo manuale ne descrive l'uso previsto. L'impiego di accessori o lo svolgimento di qualsiasi operazione, con questo elettrodomestico, secondo modalità diverse da quelle consigliate, possono comportare un rischio di lesioni personali.
- Conservare questo manuale per poterlo consultare in futuro.
- Controllare sempre che i bambini non giochino con l'elettrodomestico.
- L'uso dell'elettrodomestico da parte di bambini o persone con ridotte capacità fisiche, sensoriali, mentali o motorie oppure senza la necessaria pratica ed esperienza può causare rischi. Le persone responsabili per la loro sicurezza devono offrire istruzioni precise oppure supervisionare l'uso dell'elettrodomestico.

Uso

- Spegnerne l'elettrodomestico prima di collegarlo/scollegarlo alla/dalla rete di alimentazione elettrica.
- Porre sempre attenzione nell'utilizzare l'elettrodomestico.
- Non usare l'elettrodomestico in ambienti esterni.
- Proteggere sempre l'elettrodomestico dal contatto con l'acqua o dall'eccessiva umidità.
- Non usare l'elettrodomestico con le mani bagnate. Non azionare l'elettrodomestico a piedi nudi.
- Non toccare le parti in movimento. Tenere lontano capelli lunghi e indumenti larghi dalle parti in movimento.
- Accompagnare sempre con cura il cavo di alimentazione, per fare in modo che non rimanga impigliato nel bordo di sporgenze o ripiani e non possa costituire fonte di rischio di incidenti o cadute.
- Per scollegare la spina dalla rete di alimentazione elettrica, non tirare mai il cavo di alimentazione. Tenere il cavo di alimentazione lontano da fonti di calore, olio e spigoli taglienti.
- Prima di scollegare la spina dalla rete di alimentazione, spegnere l'elettrodomestico e lasciare che il motorino cessi di girare.
- Non rimuovere parti o accessori se la spina è collegata alla rete di alimentazione. Scollegare sempre prima la spina dalla rete di alimentazione elettrica.
- Se il cavo di alimentazione si dovesse danneggiare durante l'uso, scollegare immediatamente la spina dalla rete di alimentazione elettrica. Non toccare il cavo di alimentazione prima di scollegare la spina dalla rete di alimentazione elettrica.
- Se l'elettrodomestico non viene utilizzato, prima di eseguire operazioni di montaggio o smontaggio e prima di effettuare interventi di pulizia e manutenzione, scollegare sempre la spina dalla rete di alimentazione elettrica.

II

Sicurezza degli altri

- Impedire l'uso dell'elettrodomestico ai bambini o a chiunque non abbia familiarità con queste istruzioni.
- Tenere lontano dall'area di lavoro i bambini e gli animali. I bambini e gli animali non devono toccare l'elettrodomestico o il cavo di alimentazione. Esercitare un'attenta supervisione in caso di utilizzo dell'elettrodomestico in presenza di bambini.

Dopo l'uso

- Scollegare la spina dalla rete di alimentazione elettrica e lasciare raffreddare l'elettrodomestico prima di lasciarlo incustodito e prima di cambiare, pulire o ispezionare una parte qualsiasi dello stesso.
- Riporre l'elettrodomestico in un luogo asciutto quando non viene utilizzato. Assicurarsi che i bambini non abbiano accesso agli elettrodomestici riposti.

Ispezione e riparazione

- Prima dell'uso, controllare l'elettrodomestico verificando che non presenti parti danneggiate o difettose. Ispezionare l'elettrodomestico per rilevare eventuali parti rotte, interruttori danneggiati ed altre condizioni che potrebbero influire sul suo funzionamento.
- Non usare l'elettrodomestico se presenta parti danneggiate o difettose.
- Fare riparare o sostituire le parti eventualmente danneggiate o difettose da un centro di assistenza autorizzato.
- Non cercare mai di rimuovere o di sostituire altre parti se non quelle specificate sul presente manuale.
- Prima dell'uso, controllare che il cavo di alimentazione non sia usurato o danneggiato.
- Non usare l'elettrodomestico se il cavo di alimentazione o la spina sono danneggiati o difettosi. Se il cavo di alimentazione o la spina sono danneggiati o difettosi, devono essere sostituiti dal fabbricante o da un centro di assistenza autorizzato.

Istruzioni di sicurezza per lisciacapelli

- Non usate l'elettrodomestico con una regolazione della temperatura più alta del necessario. Durante l'utilizzo, diminuite il livello di regolazione della temperatura.
- Prima dell'uso, accertatevi di avere i capelli completamente asciutti. Se sono bagnati, i capelli sono particolarmente fragili e tendono a rompersi. Se usate l'elettrodomestico sui capelli umidi, la cuticola si aprirà e la corteccia verrà danneggiata.
- Assicuratevi che gli elementi riscaldanti dell'elettrodomestico non entrino in contatto con la pelle, per evitare di bruciarvi.

Descrizione (fig. A)

Il vostro lisciacapelli Princess 519300 è progettato per lisciare i capelli.

1. Interruttore acceso/spento
2. Interruttore della temperatura
3. Spia della temperatura
4. Impugnatura
5. Elemento riscaldante

Uso

Accensione e spegnimento (fig. A, B & C)

- Per accendere l'apparecchio, portate l'interruttore di accensione/spegnimento (1) sulla posizione 'ON'. La spia della temperatura (3) si accende.
- Girare l'interruttore della temperatura (2) nella posizione necessaria. Fare riferimento alla sezione. Impostazione della temperatura".
- Quando la spia della temperatura (3) si spegne, gli elementi riscaldanti hanno raggiunto la temperatura richiesta. La spia della temperatura (3) inizia a lampeggiare. L'apparecchio è pronto all'uso.
- Per spegnere l'elettrodomestico, portare l'interruttore di accensione/spegnimento (1) sulla posizione 'OFF'.

Impostazione della temperatura (fig. C)

La temperatura deve essere regolata in base al tipo di capelli.

- Girare l'interruttore della temperatura (2) per impostare la temperatura desiderata. Consultate la tabella sotto per conoscere le regolazioni corrette.

Struttura dei capelli	Temperatura
Capelli decolorati, fragili, danneggiati o sottili	180 °C o inferiore
Capelli normali	180 - 190 °C
Capelli molto grossi, spessi o arricciati	190 - 200 °C

Suggerimenti per l'uso

- Usate uno shampoo per lavare i capelli. Se avete i capelli tinti o danneggiati, usate un balsamo per lavarli.
- Asciugate i capelli (quasi completamente) prima di lisciarli.
- Pettinate i capelli prima di lisciarli.
- Accendere l'elettrodomestico.
- Impostare la temperatura desiderata. Attendere finché gli elementi riscaldanti non hanno raggiunto la temperatura richiesta.
- Lisciate i capelli in sezioni. Se avete i capelli folti, procedete per sezioni più piccole di quanto non fareste se aveste i capelli fini.
- Muovete lentamente il lisciacapelli partendo dalla radice e procedendo verso la punta dei capelli con un movimento uniforme e scorrevole.
- Se desiderate un'acconciatura liscia, dividete i capelli in piccole sezioni e passate ciascuna sezione un paio di volte.
- Se desiderate un'acconciatura omogenea e lucida, lisciate soltanto lo strato superiore dei capelli.
- Dopo l'uso, spegnere l'apparecchio, staccare la spina di alimentazione dalla presa elettrica a parete e attendere che l'elettrodomestico si raffreddi.

Tecnologia alla tormalina

La tormalina è una pietra semipreziosa con notevoli proprietà elettriche, che, riscaldata, emette naturalmente il maggior numero possibile di ioni negativi. La funzione ionica fornisce ai capelli un'estrema protezione di colore, lucentezza e idratazione. Gli ioni negativi eliminano l'elettricità statica dalla superficie dei capelli donando capelli morbidi e lisci.

La tormalina produce naturalmente calore mediante raggi infrarossi che scaldano delicatamente i capelli dall'interno. Il calore viene distribuito principalmente sul fusto dei capelli, facilitando e rendendo più rapida la messa in piega. Una quantità minore di calore viene distribuita sulla superficie dei capelli affinché non siano danneggiati e proteggendone al contempo idratazione e proteine.

La tormalina fornisce un'acconciatura più curata e rapida per tutti i tipi di capelli, con risultati più duraturi.

Tecnologia Nano silver

La tecnologia Nano silver utilizza le particelle d'argento, misurate in nanometri, per sfruttare gli eccellenti effetti antimicrobici dell'argento. Nano silver è un antimicrobico naturale che eliminando i batteri dalla superficie dell'elettrodomestico crea un'area priva di germi proteggendo in tal modo la vostra salute. Le particelle ultra fini d'argento sono prodotte nel rivestimento in nano silver. Il Nano silver è sicuro e non irritante.

Pulizia e manutenzione

L'elettrodomestico non richiede alcuna manutenzione particolare.

Avvertenza!

- Prima di qualsiasi operazione di pulizia o manutenzione, spegnere sempre l'apparecchio e staccare la spina di alimentazione dalla presa a parete.
- Non immergere l'elettrodomestico in acqua o in altri liquidi per pulirlo.

-
- Controllare l'elettrodomestico a intervalli regolari, verificando che non sia danneggiato.
 - Pulire l'elettrodomestico e gli elementi riscaldanti utilizzando un panno umido.
 - Asciugare l'elettrodomestico e gli elementi riscaldanti con un panno pulito e asciutto.
 - Quando non lo utilizzate, riponete l'elettrodomestico nell'imballaggio originale.

Clausola di esclusione della responsabilità

Soggetto a modifica; le specifiche possono subire variazioni senza preavviso.

IT

Gratulerar!

Du har valt en apparat från Princess. Vårt mål är att kunna erbjuda kvalitetsprodukter med en smakfull design till ett överkomligt pris.

Vi hoppas att du kommer att ha glädje av denna produkt i många år.

Anvisningar för användning

Anvisningarna för användning har sammanställts i motsvarande avsnitt. Gör dig hemmastadd med säkerhetsanvisningarna när du tar hjälp av bruksanvisningarna.

Säkerhetsanvisningar

Advarsel!

- Vid användning av nätmatade apparater, måste man alltid följa säkerhetsanvisningarna för att minska risken för brand, elektriska stötar och personskador.
- Använd inte apparaten nära badkar, duschar, bassänger eller andra kärl som innehåller vatten.
- Läs noggrant igenom hela handboken före användning.
- Den avsedda användningen beskrivs i denna handbok. Användning av varje tillbehör eller användning av varje funktion i denna apparat andra än de rekommenderade kan innebära risk för personskador.
- Behåll denna handbok för framtida behov.
- Barn bör övervakas för att säkerställa att de inte leker med apparaten.
- Om barn eller personer med fysiska, sensoriska, mentala eller motoriska problem eller personer som saknar erfarenhet och kunskap använder apparaten kan det innebära risker. Personer som ansvarar för deras säkerhet bör ge uttryckliga anvisningar eller övervaka användningen av apparaten.

Användning

- Stäng av apparaten innan du ansluter till eller kopplar ur denna från nätspänningen.
- Var försiktig vid användning av apparaten.

- Använd inte apparaten utomhus.
- Skydda alltid apparaten från vatten eller hög fuktighet.
- Använd inte apparaten om händerna är våta. Använd inte apparaten om du är barfota.
- Rör inte några rörliga delar. Håll långt hår och lösa kläder borta från de rörliga delarna.
- Dra nätkabeln med omtanke så att den inte hänger över vassa kanter och så att den inte kan fastna av misstag eller trampas på.
- Dra aldrig i nätkabeln när du ska lossa nätkontakten från nätuttaget. Håll nätkabeln borta från hetta, olja och skarpa kanter.
- Stäng av apparaten och vänta tills motorn slutar att låta innan du kopplar ur nätkontakten från nätspänningen.
- Ta inte bort någon del eller något tillbehör när nätkontakten är ansluten till nätuttaget. Lossa alltid först nätkontakten från nätuttaget.
- Om nätkabeln skulle skadas, dra då omedelbart ut nätkontakten ur nätuttaget. Ta aldrig i nätkabeln innan du dragit ut nätkontakten från nätuttaget.
- Lossa nätkontakten från nätuttaget när apparaten inte används, före montering eller demontering och före rengöring och underhåll.

Säkerhet för andra

- Låt inte barn eller personer som inte är insatta i anvisningarna använda apparaten.
- Låt inte barn eller djur komma nära arbetsytan. Låt inte barn eller djur vidröra apparaten eller nätkabeln. Noggrann övervakning är nödvändig när apparaten används i närheten av barn.

Efter användning

- Lossa nätkontakten från nätuttaget och låt apparaten svalna innan den lämnas obevakad och före utbyte, rengöring eller inspektion av någon del av apparaten.
- Förvara apparaten på en torr plats när den inte används. Se till att barn inte kommer åt förvarade apparater.

Inspektion och reparation

- Före användning, kontrollera apparaten med avseende på skadade eller defekta delar.

Kontrollera apparaten med avseende på trasiga delar, skador på strömbrytare och andra förhållanden som kan påverka funktionen.

- Använd inte apparaten om någon del är skadad eller defekt.
- Låt varje skadad eller defekt del repareras eller bytas ut av en behörig reparatör.
- Försök aldrig avlägsna eller byta ut någon del annan än de som specificeras i denna manual.
- Före användning, kontrollera nätkabeln med avseende på nötning och skador.
- Använd inte apparaten om nätkabeln eller nätkontakten är skadad eller defekt. Om nätkabeln eller nätkontakten är skadad eller defekt, måste den bytas av tillverkaren eller behörig serviceverkstad.

Säkerhetsanvisningar för plattängar

- Använd inte apparaten med en hög temperaturinställning än nödvändigt. Minska temperaturnivån under processen.
- Innan användning, säkerställ att ditt hår är fullständigt torrt. Hår är mest sårbart och utsatt för skada när det är vått. Om du använder apparaten på fuktigt hår kommer ytterhuden öppnas och cortexen skadas.
- Säkerställ att apparatens värmeelement inte rör vid din hud för att undvika brännskador.

Beskrivning (fig. A)

Din 519300 Princess plattång har utformats för att göra ditt hår rakare.

1. På/av-brytare
2. Temperaturbrytare
3. Temperaturindikator
4. Handtag
5. Värmeelement

Användning

På- och avslagning (fig. A, B & C)

- För slå på apparaten, ställ på/av-brytaren (1) till positionen 'ON'. Temperaturindikatorn (3) tänds.

- Vrid temperaturbrytaren (2) i önskat läge. Se avsnittet "Inställning av temperaturen".
- Om temperaturindikatorn (3) slocknar, värmeelementen (5) når önskad temperatur. Temperaturindikatorn (3) börjar blinka. Apparaten är klar att användas.
- För slå av apparaten, ställ på/av-brytaren (1) i positionen 'OFF'.

Inställning av temperaturen (fig. C)

Temperaturen måste vara inställd i enlighet med hårtyp.

- Vrid temperaturbrytaren (2) för att ställa in önskad temperatur, Se tabellen nedan för korrekt inställning.

Hårstruktur	Temperatur
Blekt, ömtåligt, skadat eller fint hår	180 °C eller lägre
Normalt hår	180 - 190 °C
Mycket grovt, tjockt eller krulligt hår	190 - 200 °C

Tips för bästa användning

- Använd schampo för att tvätta ditt hår. Om ditt hår är kemiskt behandlat eller skadat, använd hårbalsam för att tvätta ditt hår.
- Torka ditt hår (nästan helt) innan plattning.
- Kamma ut ditt hår innan plattning.
- Starta apparaten.
- Ställ in önskad temperatur. Vänta tills värmeelementen har nått önskad temperatur.
- Platt ditt hår i sektioner. Om du har tjockt hår måste du använda mindre sektioner än om du har tunnt hår.
- För plattningen långsamt från rot till toppen i en mjuk glidande rörelse.
- Om du vill ha en rak hårstil, dela ditt hår i små sektioner och för genom varje sektion ett par gånger.
- Om du vill ha en mjuk och polerad stil, platta endast de övre lagren av ditt hår.
- Efter användning, stäng av apparaten, dra ut nätkontakten från vägguttaget och vänta tills apparaten har svalnat.

Tourmaline-teknologi

Tourmaline är en halv-ädel ädelsten med märkliga elektriska egenskaper, som på ett naturligt sätt sänder ut de mest negativa joner som är möjligt när materialet värms upp.

Den joniska funktionen ger största möjliga glans, färg och fuktskydd åt ditt hår. Negativa joner eliminerar statisk elektricitet på hårytan för silkeslent och krull-fritt hår.

Tourmaline sänder naturligt ut den mest infraröda värmen. Infraröd strålning värmer håret varsamt inifrån. Mer värme skickas direkt till hårstrået, så att frisyren kan ordnas snabbt och enkelt. Mindre värme skickas till hårytan, så att håret inte skadas och hårets fukt och protein bevaras.

Tourmaline ger den friskaste, snabbaste stylingen för varje hårtyp med ett resultat som räcker längre.

Nano-silverteknologi

Nano-silverteknologin arbetar med silverpartiklar med nanometerstorlek för att fånga silvrets excellenta, mikrobiska effekt. Nano-silver är naturligt antimikrobiellt och eliminerar bakterier från apparaten för att skapa en bakteriefri zon som skyddar din hälsa. Ultrafina silverpartiklar tillverkas i nanosilverbeläggning. Nano-silver är naturligt säkert och icke-irriterande.

Rengöring och underhåll

Apparaten kräver inget speciellt underhåll.

Advarsel!

- Innan rengöring eller underhåll påbörjas bör du alltid slå av apparaten och dra ut kontakten från vägguttaget.
- Sänk inte ner apparaten i vatten eller annan vätska för rengöring.
- Kontrollera apparaten regelbundet med avseende på eventuella skador.
- Rengör apparaten och värmeelementen med en fuktig trasa.
- Torka apparaten och värmeelementen med en ren, fuktig trasa.
- Förvara apparaten i originalförpackningen när denna inte används.

Friskrivning

Specifikationer kan bli föremål för ändringar utan föregående meddelande.

Tillykke!

Du har købt et Princess apparat. Vi bestræber os på at levere kvalitetsprodukter med et stilfuldt design til en overkommelig pris. Vi håber, du vil få glæde af dette apparat i mange år.

Brugsanvisning

Brugsanvisningen er blevet inddelt i de tilsvarende afsnit. Gør dig bekendt med sikkerhedsinstruktionerne, når du læser brugsanvisningen.

Sikkerhedsinstruktioner

Advarsel!

- Når du bruger eldrevne apparater, skal de grundlæggende sikkerhedsinstruktioner altid følges, for at nedsætte risikoen for brand, elektrisk stød og personskader.
- Undlad at anvende apparatet nær badekar, brusere, vaske eller andre beholdere, som indeholder vand.
- Læs hele håndbogen omhyggeligt inden brug.
- Den påtænkte anvendelse er beskrevet i denne håndbog. Anvendelse af tilbehør, eller en af dette apparats funktioners ydeevne, udover hvad der er anbefalet, kan medføre risiko for personskade.
- Opbevar denne håndbog for senere brug.
- Der skal være opsyn med børn for at sikre, at de ikke leger med apparatet.
- Anvendelsen af dette apparat af børn eller personer med fysiske, sansemæssige, mentale eller motoriske handicap eller med mangel på den nødvendige viden og erfaring kan forårsage ulykker. Personer, som er ansvarlige for deres sikkerhed, skal give udtrykkelige instruktioner eller overvåge anvendelsen af apparatet.

Anvendelse

- Sluk apparatet, inden det kobles til eller fra strømforsyningen.
- Vær altid forsigtig under brug af apparatet.
- Brug ikke apparatet udendørs.

- Apparatet skal altid beskyttes mod vand eller høj fugtighed.
- Apparatet må ikke betjenes med våde hænder. Apparatet må ikke betjenes, hvis du er barfodet.
- Undgå at berøre de bevægelige dele. Hold langt hår og løstsiddende tøj væk fra de bevægelige dele.
- Hold øje med netledningen, og sørg for, at den ikke hænger over kanten af bordpladen, og at den ikke sætter sig i klemme eller bliver snublet over.
- Træk ikke i netledningen for at koble netstikket fra strømforsyningen. Hold netledningen væk fra varme, olie og skarpe kanter.
- Sluk apparatet og vent indtil motoren holder op med at køre, inden netstikket tages ud af strømforsyningen.
- Fjern ikke dele eller tilbehør, når netstikket er koblet til strømforsyningen. Netstikket skal altid først tages ud af strømforsyningen.
- Hvis netledningen bliver beskadiget under brug, skal netstikket straks kobles fra strømforsyningen. Netledningen må ikke berøres, før netstikket er koblet fra strømforsyningen.
- Når apparatet ikke anvendes, skal netstikket tages ud af strømforsyningen, inden det monteres eller afmonteres, og inden det rengøres og vedligeholdes.

Andres sikkerhed

- Børn eller andre personer, som ikke er bekendt med disse instruktioner, må ikke bruge apparatet.
- Lad aldrig børn eller dyr komme i nærheden af arbejdsområdet. Lad aldrig børn eller dyr berøre apparatet eller netledningen. Stærkt opsyn er nødvendigt, når apparatet anvendes i nærheden af børn.

Efter brug

- Tag netstikket ud af strømforsyningen og lad apparatet køle af, inden det efterlades uden opsyn, og inden nogen af apparatets dele udskiftes, rengøres eller undersøges.
- Når apparatet ikke anvendes, skal det opbevares på et tørt sted. Sørg for, at børn ikke har adgang til opbevarede apparater.

Eftersyn og reparationer

- Inden apparatet anvendes, skal det kontrolleres for beskadigede eller defekte dele. Undersøg apparatet for beskadigede dele, afbrydere og andre forhold, som kan påvirke driften.
- Brug ikke apparatet, hvis nogen dele er beskadigede eller defekte.
- Eventuelt beskadigede eller defekte dele skal repareres eller udskiftes af en autoriseret reparatør.
- Forsøg aldrig på at fjerne eller udskifte dele, som ikke er nævnt i denne håndbog.
- Inden apparatet anvendes, skal netledningen kontrolleres for slitage.
- Brug ikke apparatet, hvis netledningen eller netstikket er beskadiget eller defekt. Hvis netledningen eller netstikket er beskadiget eller defekt, skal det udskiftes af producenten eller en autoriseret reparatør.

Sikkerhedsinstruktioner for hårglattere

- Apparatet må ikke anvendes med end højere temperaturindstilling end nødvendigt. Reducer temperaturniveauet under processen.
- Sørg for at håret er helt tørt inden brug. Håret er meget skrøbeligt og tilbøjeligt til at knække når det er vådt. Hvis du anvender apparatet på vådt hår, åbnes overhuden og cortex bliver beskadiget.
- For at undgå hudforbrændinger, skal du sørge for at apparatets varmeelementer ikke berører din hud.

Beskrivelse (fig. A)

Din 519300 Princess hårglatter er konstrueret til at glatte dit hår ud.

1. Tænd/sluk-kontakt
2. Temperaturkontakt
3. Temperaturindikator
4. Håndgreb
5. Varmeelement

Anvendelse

Tænding og slukning (fig. A, B & C)

- For at tænde apparatet, sæt tænd/sluk-kontakten (1) på positionen 'ON'. Temperaturindikatoren (3) bliver tændt.
- Drej temperaturkontakten (2) til den ønskede position. Se afsnittet "Indstilling af temperaturen".
- Hvis temperaturindikatoren (3) slukker, har varmeelementerne (5) nået den ønskede temperatur. Temperaturindikatoren (3) starter at blinke. Apparatet er klar til brug.
- For at slukke apparatet, sæt tænd/sluk-kontakten (1) på positionen 'OFF'.

Indstilling af temperaturen (fig. C)

Temperaturen skal indstilles ifølge hårtypen.

- Drej temperaturkontakten (2) til den ønskede temperatur. Kontroller tabellen nedenfor for de korrekte indstillinger.

Hårstruktur	Temperatur
Afbleget, sart, beskadiget eller tyndt hår	180 °C eller lavere
Normalt hår	180 - 190 °C
Meget kraftigt, tykt eller krøllet hår	190 - 200 °C

Tips til brug

- Brug shampoo til at vaske dit hår. Hvis dit hår er behandlet med kemikalier eller beskadiget, skal du bruge hårbalsam til at vaske dit hår med.
- Du skal tørre dit hår (næsten helt), inden du afretter det.
- Du skal rede dit hår ud inden du afretter det.
- Tænd for apparatet.
- Indstil den ønskede temperatur. Vent indtil varmeelementerne har nået den ønskede temperatur.
- Afret håret i afsnit. Hvis du har tykt hår, skal du mindre afsnit end hvis du har tyndt hår.
- Bevæg langsom hårglatteren fra hårrødderne til spidsen i en jævn og glidende bevægelse.

- Hvis du vil have en lige hårstil, skal du dele håret op i små afsnit og behandle hvert afsnit et par gange.
- Hvis du ønsker et glat resultat, skal du kun afrette det øverste hårlag.
- Efter brug skal apparatet slukkes, og netstikket skal tages ud af stikkontakten og vent indtil apparatet er kølet af.

Turmalin-teknologi

Turmalin er en halvædelsten med fantastiske elektriske egenskaber, som naturligt udsender flest mulige negative ioner, når materialet varmes op. Ionfunktionen giver ultimativ glans, farve og fugtighedsbeskyttelse for dit hår. Negative ioner eliminerer statisk elektricitet i hårets overflade og giver silkeagtigt og krusningsfrit hår.

Turmalin udsender naturligt den mest infrarøde varme. Infrarøde stråler varmer forsigtigt håret op indefra. Der overgives mer direkte varme til hårskaftet, så man let og hurtigt kan arbejde med håret. Der overgives mindre varme til hårets overflade, så håret ikke beskadiges, men dets fugtighed og proteiner i stedet bevares.

Turmalin giver den sundeste og hurtigste styling for enhver hårtype med resultater, der varer længere.

Nano-sølvteknologi

Nano-sølvteknologi består af sølvpartikler, som måles af et nanometer, for at videregive sølvets fantastiske mikrobielle effekter. Nano-sølv er naturligt antibakterielt og eliminerer bakterier fra apparatet for at skabe en bakteriefri zone for at beskytte din sundhed. Ultrafine sølvpartikler produceres i nano-sølvbelægningen. Nano-sølv er naturligt sikkert og ikke-irriterende.

Rengøring og vedligeholdelse

Apparatet kræver ingen speciel vedligeholdelse.

Advarsel!

- Inden rengøring og vedligeholdelse, skal apparatet altid slukkes, og netstikket skal tages ud af stikkontakten.
- Sænk ikke apparatet ned i vand eller nogen anden væske ved rengøring.
- Kontroller apparatet med jævne mellemrum for mulige skader.
- Rengør apparatet og varmeelementerne med en fugtig klud.
- Tør apparatet og varmeelementerne med en ren tør klud.
- Opbevar apparatet i den originale emballage, når apparatet ikke anvendes.

Ansvarsfraskrivelse

Afhængig af ændringer; specifikationerne kan ændres uden forudgående varsel.

Gratulerer!

Du har kjøpt et Princess-apparat. Målet vårt er å produsere kvalitetsprodukter med smakfull design til en rimelig pris. Vi håper du vil glede deg over dette apparatet i mange år.

Bruksanvisning

Bruksanvisningene er samlet i den tilsvarende delen. Gjør deg kjent med sikkerhetsinstruksjonene når du leser bruksanvisningen.

Sikkerhetsinstruksjoner

Advarsel!

- Når du bruker strømdrevne apparater, må du alltid følge de grunnleggende sikkerhetsinstruksjonene for å redusere risikoen for brann, elektrisk støt og personskader.
- Ikke bruk apparatet i nærheten av badekar, dusj, servant eller annet som inneholder vann.
- Les hele bruksanvisningen før bruk.
- Tiltent bruk er beskrevet i denne bruksanvisningen. Bruk av tilbehør eller annen bruk av apparatet enn det som er tiltent, kan forårsake risiko for personskader.
- Ta vare på denne bruksanvisningen for fremtidig referanse.
- Pass alltid på at barna ikke leker med apparatet.
- Det kan oppstå farlige situasjoner hvis dette apparatet brukes av barn eller personer med fysisk, følelsesmessig eller motorisk funksjonshemming, eller som mangler nødvendig kunnskap eller erfaring. Personer som har ansvar for disse menneskenes sikkerhet, må gi tydelige instruksjoner eller overvåke bruken av apparatet.

Bruk

- Slå av apparatet før du kobler det til eller fra nettkontakten.
- Vær alltid forsiktig når du bruker apparatet.
- Ikke bruk apparatet utendørs.

- Beskytt alltid apparatet mot vann eller høy fuktighet.
- Ikke bruk apparatet med våte hender. Ikke bruk apparatet når du er barbert.
- Ikke berør bevegelige deler. Hold langt hår og løse klær unna de bevegelige delene.
- Håndter strømledningen forsiktig slik at den ikke henger over kanten på arbeidsplaten slik at man kan bli hengende fast eller snuble i den.
- Trekk aldri i strømledningen for å dra støpselet ut av stikkkontakten. Hold strømledningen unna varme, olje og skarpe kanter.
- Slå av apparatet og vent til at motoren stopper før du trekker støpselet ut av nettkontakten.
- Ikke fjern deler eller tilbehør når støpselet sitter i stikkkontakten. Trekk alltid støpselet ut av stikkkontakten først.
- Dersom strømledningen blir skadet under bruk, trekk umiddelbart støpselet ut av stikkkontakten. Ikke berør strømledningen før du drar støpselet ut av stikkkontakten.
- Trekk støpselet ut av stikkkontakten når apparatet ikke er i bruk, før montering eller demontering og før rengjøring og vedlikehold.

Andre personers sikkerhet

- La aldri barn eller personer som ikke har lest denne bruksanvisningen, bruke apparatet.
- Ikke la barn eller dyr komme i nærheten av arbeidsområdet. Ikke la barn eller dyr berøre apparatet eller strømledningen. Vær ekstra oppmerksom når apparatet brukes i nærheten av barn.

Etter bruk

- Trekk støpselet ut av stikkkontakten og la apparatet avkjøles før du går fra det og før du skifter det ut, rengjør eller inspiserer eventuelle deler.
- Lagre apparatet på et tørt sted når det ikke er i bruk. Forsikre deg om at barn ikke har tilgang til lagrede apparater.

NO

Inspeksjon og reparasjon

- Kontroller apparatet for skadede eller defekte deler før bruk. Inspiser apparatet for brudd på deler, skader på brytere og andre forhold som kan påvirke bruken.
- Bruk aldri apparatet hvis noen av delene er skadede eller defekte.
- La en autorisert reparatør skifte ut eller reparere skadede eller defekte deler.
- Prøv aldri å fjerne eller bytte andre deler enn de som er angitt i denne bruksanvisningen.
- Kontroller om strømledningen er slitt eller skadet før bruk.
- Ikke bruk apparatet dersom strømledningen eller støpselet er skadet eller defekt. Dersom strømledningen eller støpselet er skadet eller defekt, må de skiftes ut av produsenten eller en autorisert reparatør.

Sikkerhetsinstruksjoner for rettetenger

- Ikke bruk apparatet med en høyere temperaturinnstilling enn det som er nødvendig. Reduser nivået på temperaturinnstillingen i løpet av prosessen.
- Før bruk må du passe på at håret er helt tørt. Hår er mest sårbart og utsatt for skader når det er vått. Hvis du bruke apparatet på fuktig hår, vil overhuden åpnes og hjernebarken blir skadet.
- For å unngå brannskader, må du forsikre deg om at varmeelementene i apparatet ikke berører huden.

Beskrivelse (fig. A)

Din 519300 Princess rettetang er beregnet på å rette ut håret ditt.

1. På/av-bryter
2. Temperaturbryter
3. Temperaturindikator
4. Håndtak
5. Varmeelement

Bruk

Slå på og av (fig. A, B & C)

- For å slå på apparatet, sett på/av-bryteren (1) til stillingen 'ON'. Temperaturindikatoren (3) tennes.
- Drei temperaturbryteren (2) til ønsket stilling. Se avsnittet "Innstilling av temperaturen".
- Hvis temperaturindikatoren (3) slukkes, har varmeelementene (5) nådd ønsket temperatur. Temperaturindikatoren (3) begynner å blinke. Apparatet er klar til bruk.
- For å slå av apparatet, sett på/av-bryteren (1) til stillingen 'OFF'.

Innstilling av temperaturen (fig. C)

Temperaturen må stilles inn i samsvar med hårtype.

- Drei temperaturbryteren (2) for å stille inn ønsket temperatur. Se tabellen under for riktige innstillinger.

Hårstruktur	Temperatur
Bleket, skjørt, skadet eller tynt hår	180 °C eller lavere
Normalt hår	180 - 190 °C
Svært grovt, tykt eller krøllet hår	190 - 200 °C

Tips om bruk

- Bruk shampo når du vasker håret. Hvis håret er kjemisk behandlet eller skadet må du bruke balsam når du vasker håret.
- Tørk håret (nesten helt) før du retter ut håret.
- Gre håret før du retter ut håret.
- Slå apparatet på.
- Sett ønsket temperatur. Vent til varmeelementene har nådd ønsket temperatur.
- Rett ut håret i seksjoner. Hvis du har tykt hår må du bruke mindre deler enn hvis du har tynt hår.
- Beveg rettetangen sakte fra roten til tuppen i en myk, glidende bevegelse.
- Hvis du ønsker en rett frisyre, deler du håret inn i små deler og beveger tangen gjennom hver del noen ganger.

- Hvis du ønsker en myk, glinsende frisyre, retter du bare ut det øverste laget av håret.
- Etter bruk, slå av apparatet, trekk ut nettpluggen fra stikkkontakten og vente til apparatet har kjølt seg ned.

Turmalinteknologi

Turmalin er en halvledsten med spesielle elektriske egenskaper. Stenen utstråler de mest mulig negative ionene når materialet varmes opp. Ionfunksjonen gir best mulig glans, farge og fuktighetsbeskyttelse for håret ditt. Negative ioner eliminerer statisk elektrisitet på hårets overflate, noe som gir silkemykt hår.

Turmalin stråler naturlig mest infrarød varme. De infrarøde strålene varmer håret skånsomt fra innsiden. Det gis mer varme til hårskaftet, slik at det blir lett og enkelt å arbeide med. Det tilføres mindre varme til håroverflaten. Dette gir mindre skade på håret og fuktighet og proteiner beskyttes.

Turmalin gir den sunneste, raskeste stiliseringen for alle hårtyper, med resultater som varer lengre.

Nanosølvteknologi

Nanosølvteknologien arbeider med sølvpartikler som måles med nanometer, for å utnytte de glimrende mikrobiske effektene av sølv. Nanosølv er et naturlig antimikrobisk stoff og eliminerer bakterier fra apparatet slik at det skapes en bakteriefri sone som beskytter helsen. Ultrafine sølvpartikler skapes i nanosølvbelegget. Nanosølv er naturlig sikkert og irriterer ikke.

Rengjøring og vedlikehold

Apparatet krever ikke spesielt vedlikehold.

Advarsel!

- Før rengjøring eller vedlikehold må du alltid slå av apparatet og trekke ut støpslet fra stikkkontakten.
- Ikke senk apparatet i vann eller andre væsker for å rense det.

- Kontroller jevnlig om det er skader på apparatet.
- Rengjør utsiden av apparatet og varmeelementene med en fuktig klut.
- Tørk av utsiden av apparatet og varmeelementene med en ren, tørr klut.
- Lagre apparatet i originalemballasjen når det ikke er i bruk.

Ansvarsfraskrivelse

Gjenstand for endring; spesifikasjonene kan endres uten videre varsel.

Onnittelut!

Olet hankkinut Princess-laitteen. Tavoittemme on tarjota tyylikkäästi suunniteltuja laatuotteita kohtuulliseen hintaan. Toivomme, että nautit laitteen käytöstä monen vuoden ajan.

Käyttöohjeet

Käyttöohjeet on kerätty vastaavaan osioon. Lue laitteen turvallisuusohjeet käyttöohjeisiin tutustumisen yhteydessä.

Turvallisuusohjeet

Varoitukset!

- Verkkovirralla toimivia laitteita käytettäessä on aina noudatettava perusturvallisuusohjeita tulipalon tai sähköiskun aiheuttaman loukkaantumiseriskin vähentämiseksi.
- Älä käytä laitetta kylpyammeiden, suihkujen, pesuallaiden tai muiden vettä sisältävien astioiden lähellä.
- Lue käyttöohje huolellisesti läpi ennen laitteen käyttöönottoa.
- Laitteen käyttötarkoituksia on kuvattu tässä käyttöoppaassa. Muiden kuin suositeltujen varusteiden käyttö tai toimenpiteiden suoritus voi aiheuttaa henkilövahinkovaaran.
- Säilytä käyttöohjeet tulevia käyttökertoja varten.
- Valvo aina lapsia varmistaaksesi, etteivät he leiki laitteella.
- Vaaratilanteita voi syntyä, jos laitetta käyttävät lapset tai henkilöt, joilla on fyysisiä, aistillisia, henkisiä tai liikkumisrajoitteita tai joilla ei ole riittävästi tuntemusta tai kokemusta. Heidän turvallisuudestaan vastaavien henkilöiden on ohjattava tai valvottava heitä laitteen käytössä.

Käyttö

- Kytke laite aina pois päältä ennen kuin kytket tai irrotat sen verkkovirrasta.
- Noudata aina varovaisuutta laitteen käytössä.

- Älä käytä laitetta ulkoilmassa.
- Suojaa laite aina vedeltä tai huomattavalta kosteudelta.
- Älä käytä laitetta märillä käsillä. Älä käytä laitetta avojaloin.
- Älä koske liikkuviin osiin. Pidä pitkät hiukset ja löysä vaatetus loitolla liikkuvista osista.
- Sijoita virtajohto huolellisesti niin, että se ei roiku työtason reunaan vasten eikä siihen voi vahingossa takertua tai kompastua.
- Älä vedä virtajohdosta silloin, kun irrotat pistokkeen verkkovirtalähteestä. Suojaa virtajohto kuumuudelta, öljyltä ja terävililtä reunoilta.
- Kytke laite pois päältä ja odota moottorin sammumista ennen kuin irrotat verkkopistokkeen verkkovirrasta.
- Älä irrota laitteen osia tai varusteita silloin, kun sen pistoke on kytketty verkkovirtalähteeseen. Irrota pistoke aina ensin verkkovirtalähteestä.
- Jos virtajohto vaurioituu käytön aikana, irrota pistoke välittömästi verkkovirtalähteestä. Älä kosketa virtajohtoa ennen kuin olet irrottanut pistokkeen verkkovirtalähteestä.
- Irrota pistoke verkkovirtalähteestä, kun laite ei ole käytössä, ennen kokoamista tai purkamista sekä ennen puhdistusta ja huoltoa.

Muiden turvallisuus

- Älä salli lasten tai muiden henkilöiden, jotka eivät tunne kyseisiä ohjeita, käyttää laitetta.
- Älä salli lasten tai eläinten tulla työskentelyalueen lähelle. Älä salli lasten tai eläinten koskea laitetta tai virtajohtoa. Kun laitetta käytetään lasten läheisyydessä, laitteen käyttöä on valvottava tarkasti.

Käytön jälkeen

- Irrota virtajohto verkkovirrasta ja anna laitteen jäähtyä ennen kuin jätät sen ilman valvontaa tai vaihdat, puhdistat tai tutkit mitään laitteen osaa.
- Säilytä laitetta kuivassa paikassa silloin, kun sitä ei käytetä. Varmista, etteivät lapset pääse varastoitujen laitteiden luo.

Tutkinta ja korjaukset

- Tarkasta laite ennen käyttöä vaurioituneiden tai viallisten osien varalta. Tutki laite rikkoutuneiden osien, vaurioituneiden kytkimien tai muiden vaurioiden osalta, jotka saattavat vaikuttaa sen toimintaan.
- Älä käytä laitetta, mikäli jokin osa on vaurioitunut tai viallinen.
- Korjauta tai vaihdata vaurioitunut tai viallinen osa valtuutetussa huoltopalvelussa.
- Älä koskaan yritä irrottaa tai vaihtaa mitään muuta osaa kuin tässä käyttöohjeessa on määritelty.
- Tarkasta virtajohto ennen käyttöä kulumisen tai vaurioitumisen varalta.
- Älä käytä laitetta, mikäli virtajohto tai pistoke on vaurioitunut tai viallinen. Jos virtajohto tai pistoke on vaurioitunut tai viallinen, se tulee vaihdattaa laitteen valmistajalla tai valtuutetussa huoltopalvelussa.

Turvallisuusohjeet hiustensuoristajille

- Älä käytä laitetta korkeammalla lämpötilasäädöllä kuin on tarpeen. Pienennä lämpötilan säätöä toiminnon aikana.
- Ennen käyttöä varmista, että hiuksesi ovat täysin kuivat. Hiukset ovat hauraimmillaan ja katkeilevat helpoiten, kun ne ovat märät. Jos käytät laitetta kosteille hiuksille, suomukerros avautuu ja kuitukerros vaurioituu.
- Palovammojen välttämiseksi varmista, että koneen kuumenevat osat eivät kosketa ihoa.

Kuvaus (kuva A)

Princess-hiustensuoristaja 519300 on suunniteltu hiuksesi suoristamista varten.

1. On/off-kytkin
2. Lämpötilakytkin
3. Lämpötilan merkkivalo
4. Kädensija
5. Kuumeneva osa

Käyttö

Kytkeminen päälle ja pois päältä (kuva A, B & C)

- Kytke laite päälle, aseta on/off-kytkin (1) 'ON'-asentoon. Lämpötilan merkkivalo (3) syttyy.
- Käännä juomavalitsin (2) vaadittuun asentoon. Katso osio "Lämpötilan säätö".
- Jos lämpötilan merkkivalo (3) sammuu, kuumennusyksiköt (5) ovat saavuttaneet vaaditun lämpötilan. Lämpötilan merkkivalo (3) alkaa vilkkumaan. Laite on valmis käyttöä varten.
- Kytkeäksesi laitteen pois päältä, aseta on/off-kytkin (1) 'OFF'-asentoon.

Lämpötilan säätö (kuva C)

Toimintolämpötila täytyy asettaa hiustyypin mukaan.

- Käännä juomavalitsin (2) vaadittuun lämpötila-asetukseen. Oikeat asetukset on esitetty alla olevassa taulukossa.

Hiusrakenne	Lämpötila
Valkaistut, heikot, vaurioituneet	
tai hienorakenteiset hiukset	180 °C tai pienempi
Normaalit hiukset	180 - 190 °C
Hyvin karkeat, paksut	
tai kiharat hiukset	190 - 200 °C

Käyttöön liittyviä vinkkejä

- Pese hiuksesi shampooilla. Jos hiuksesi ovat kemiallisesti käsitellyt tai vaurioituneet, pese hiuksesi hoitoaineella.
- Kuivaa hiukset (lähes täysin) ennen niiden suorennusta.
- Kampaa hiukset ennen suoristamista.
- Kytke laite päälle.
- Aseta vaadittuun lämpötila. Odota, kunnes lämmityselementit ovat saavuttaneet vaaditun lämpötilan.
- Suorista hiuksesi osissa. Jos hiuksesi ovat paksut, jaa ne pieniin osioihin. Jos hiuksesi ovat ohuet, jaa ne leveämpiin osioihin.
- Liikuta hiustensuoristajaa hitaasti juuresta kohti latvaa liukuvien liikkein.

- Jos haluat suoran hiustyyliin, jaa hiuksesi pieniin osioihin ja käy jokainen osio läpi pariin kertaan.
- Jos haluat kiiltävän viimeistelytuloksen, suorista vain hiustesi ulommainen kerros.
- Kytke laite aina pois päältä, irrota pistoke pistorasiasta aina käytön jälkeen ja odota, kunnes laite jäähtyy.

Turmaliini teknologia

Turmaliini on puolijalokivi, jonka huomattavat sähköiset ominaisuudet päästävät luonnollisesti mahdollisimman negatiivisia ioneita materiaalin kuumennuksen aikana. Tämä tehostettu ionisointitoiminto parantaa hiustesi kiillon, värin ja kosteuden suojaa. Negatiiviset ionit poistavat staattisen sähköisyyden hiuksen pinnalta, jolloin hiuksistasi tulee pehmeät ja sileät.

Turmaliini päästää luonnollisesti mahdollisimman paljon infrapunalämpöä. Infrapunalämpö lämmittää kevyesti hiuksen sisältäpäin. Tällöin enemmän lämpöä siirtyy suoraan hiuksen varteen niin, että sen käsittelystä tulee nopeaa ja helppoa. Vähemmän lämpöä siirtyy hiuksen pintaan niin, ettei se vaurioidu ja hiuksen kosteus ja proteiini säilyvät.

Turmaliini tarjoaa terveellisimmän, nopeimman muotoilutavan kaikille hiustyypeille ja sen tulokset kestävät pitempään.

Nanohopeateknologia

Nanohopeateknologia toimii nanometrin mittaamilla hopeahiukkasilla erinomaisten hopean mikrobisten vaikutuksien saavuttamiseksi. Nanohopea on luonnollisesti antimikrobinen ja se poistaa bakteerit laitteesta puhtaana alueen luomiseksi ja täten terveydesi suojaamiseksi. Hopean erittäin hienot hiukkaset valmistetaan nanohopeapäälysteessä. Nanohopea on luonnollisesti turvallista eikä se aiheuta ärsytystä.

Puhdistus ja ylläpito

Laite ei vaadi erityistä ylläpitoa.

Varoitus!

- Kun haluat puhdistaa tai huoltaa laitetta, kytke se aina pois päältä ja irrota pistoke pistorasiasta.
- Älä upota laitetta veteen tai muihin pesunesteisiin.
- Tarkista laite säännöllisesti mahdollisten vaurioiden varalta.
- Puhdista laite ja kuumennusyksiköt kostealla liinalla.
- Kuivaa laite ja kuumennusyksiköt puhtaalla ja kuivalla liinalla.
- Säilytä laitetta aina alkuperäispakkauksessa, kun se ei ole käytössä.

Vastuuvapauslauseke

Ominaisuuksia voidaan muuttaa ilman erillistä ilmoitusta.

Parabéns!

Adquiriu um aparelho Princess. O nosso objectivo é fornecer produtos de qualidade com um design atraente e a um preço acessível. Esperamos que desfrute deste aparelho durante muitos anos.

Instruções de utilização

As instruções de utilização foram reunidas na secção correspondente. Familiarize-se com as instruções de segurança quando consultar as instruções de utilização.

Instruções de segurança

Advertência!

- Durante a utilização de aparelhos alimentados por corrente eléctrica, terá de seguir sempre as instruções básicas de segurança para reduzir o risco de incêndio, choque eléctrico e ferimentos pessoais.
- Não utilize o aparelho próximo de banheiras, chuveiros, lavatórios ou outros recipientes que contenham água.
- Leia atentamente todo o manual antes de utilizar.
- A utilização prevista para o aparelho é descrita neste manual. A utilização de qualquer acessório ou a realização de qualquer operação com este aparelho para além das recomendadas poderá resultar em risco de ferimentos pessoais.
- Guarde este manual para futura referência.
- Vigie sempre as crianças para que não brinquem com o aparelho.
- A utilização deste aparelho por crianças ou pessoas com incapacidade física, sensorial, mental ou motora, assim como a falta dos conhecimentos e experiência necessários podem criar situações de perigo. As pessoas responsáveis pela sua segurança devem facultar instruções explícitas ou supervisionar a utilização do aparelho.

Utilização

- Desligue o aparelho no interruptor antes de ligar ou desligar da tomada de corrente eléctrica.
- Tenha sempre cuidado durante a utilização do aparelho.
- Não utilize o aparelho no exterior.
- Proteja sempre o aparelho de água ou humidade excessiva.
- Não utilize o aparelho com as mãos húmidas. Não utilize o aparelho com os pés descalços.
- Não toque nas peças em movimento. Mantenha cabelo comprido e vestuário solto afastado das peças em movimento.
- Oriente cuidadosamente o cabo de alimentação de modo a garantir que não fica pendurado na extremidade de uma bancada de trabalho e que não pode ser acidentalmente pisado ou puxado.
- Nunca puxe pelo cabo para desligar a ficha da tomada. Mantenha o cabo de alimentação afastado de calor, óleo e extremidades afiadas.
- Desligue o aparelho e aguarde que o motor pare de funcionar antes de desligar a ficha da tomada.
- Não retire qualquer peça ou acessório com a ficha ligada na tomada. Desligue sempre primeiro a ficha da tomada.
- Se o cabo de alimentação se danificar durante a utilização, desligue imediatamente a ficha da tomada. Não toque no cabo de alimentação antes de desligar a ficha da tomada.
- Desligue a ficha da tomada quando o aparelho não estiver a ser utilizado, antes de montar ou desmontar e antes de limpar e proceder à manutenção.

Segurança de terceiros

- Não permita a utilização do aparelho por crianças ou qualquer pessoa não familiarizada com estas instruções.
- Não permita que crianças ou animais se aproximem da área de trabalho. Não permita que crianças ou animais toquem no aparelho ou no cabo de alimentação. É necessária supervisão sempre que o aparelho seja utilizado próximo de crianças.

Após a utilização

- Desligue a ficha da tomada e deixe o aparelho arrefecer antes de o deixar sem vigilância e antes de substituir, limpar ou inspeccionar quaisquer peças do mesmo.
- Quando não estiver a utilizar o aparelho, guarde-o num local seco. Certifique-se de que as crianças não têm acesso a aparelhos armazenados.

Inspeção e reparações

- Antes de utilizar, verifique se o aparelho possui peças danificadas ou com defeito. Inspeccione o aparelho quanto a peças partidas, danos em interruptores e outras condições que possam afectar o seu funcionamento.
- Não utilize o aparelho se este possuir qualquer peça danificada ou com defeito.
- Solicite a reparação ou substituição de qualquer peça danificada ou com defeito a um agente autorizado.
- Nunca tente remover ou substituir quaisquer peças para além das indicadas neste manual.
- Antes de utilizar, verifique se o cabo de alimentação apresenta desgaste ou danos.
- Não utilize o aparelho se o cabo de alimentação ou a ficha estiverem danificados ou apresentarem defeitos. Se o cabo de alimentação ou a ficha estiverem danificados ou apresentarem defeitos, deverão ser substituídos pelo fabricante ou um agente autorizado.

Instruções de segurança para alisadores de cabelo

- Não utilize o aparelho a uma temperatura superior à necessária. Reduza o nível da temperatura durante o processo.
- Antes de utilizar, certifique-se de que o seu cabelo está totalmente seco. O cabelo é mais frágil e propenso a partir quando está húmido. Se utilizar o aparelho em cabelo húmido, as cutículas irão abrir e o córtex será danificado.
- Certifique-se de que os elementos calefactores do aparelho não tocam na sua pele para evitar queimaduras.

Descrição (fig. A)

O seu alisador de cabelo Princess 519300 foi concebido para alisar cabelo.

1. Interruptor de ligar/desligar
2. Interruptor da temperatura
3. Indicador de temperatura
4. Pega
5. Elemento calefactor

Utilização

Ligação e desligação (fig. A, B & C)

- Para ligar o aparelho, coloque o interruptor de ligar/desligar (1) na posição 'ON'. O indicador de temperatura (3) acende-se.
- Rode o interruptor da temperatura (2) na posição pretendida. Consulte a secção "Regulação da temperatura".
- Se o indicador de temperatura (3) se apagar, os elementos de aquecimento (5) atingem a temperatura pretendida. O indicador de temperatura (3) começa a piscar. O aparelho está pronto para ser utilizado.
- Para desligar o aparelho, coloque o interruptor de ligar/desligar (1) na posição 'OFF'.

Regulação da temperatura (fig. C)

A temperatura tem de ser regulada em conformidade com o tipo de cabelo.

- Rode o interruptor da temperatura (2) para regular a temperatura pretendida. Consulte as regulações correctas na tabela abaixo.

Textura do cabelo	Temperatura
Cabelos pintados, frágeis, danificados ou finos	180 °C ou inferior
Cabelo normal	180 - 190 °C
Cabelo muito rebelde, grosso ou ondulado	190 - 200 °C

Sugestões de utilização

- Lave o seu cabelo com champô. Se o seu cabelo foi sujeito a tratamento químico ou estiver danificado, utilize amaciador durante a lavagem.

- Seque o seu cabelo (quase totalmente) antes de o alisar.
- Penteie o cabelo antes de o alisar.
- Ligue o aparelho.
- Regule a temperatura pretendida. Aguarde até que os elementos de aquecimento atingiram a temperatura pretendida.
- Alise o cabelo em secções. Se tiver cabelo grosso, tem de utilizar secções menores do que se tiver cabelo fino.
- Desloque lentamente o alisador de cabelo da raiz até à ponta num movimento suave e deslizante.
- Se pretende um aspecto totalmente liso, divida o cabelo em pequenas secções e passe várias vezes o alisador em cada secção.
- Se pretende um aspecto suave e brilhante, alise apenas a camada superior do seu cabelo.
- Após a utilização, desligue o aparelho no interruptor, retire a ficha da tomada e aguarde até o aparelho arrefecer.

Tecnologia de turmalina

A turmalina é uma pedra semi-preciosa com surpreendentes propriedades eléctricas, que emite naturalmente os iões mais negativos possíveis quando o material é aquecido. A função iónica proporciona brilho e cores intensas, assim como protecção anti-humidade para o seu cabelo. Os iões negativos eliminam a electricidade estática da superfície do cabelo para um acabamento liso e macio.

A turmalina emite naturalmente o aquecimento mais infravermelho. O infravermelho aquece suavemente o cabelo a partir do interior.

É fornecido mais calor directamente à haste do cabelo, para que seja possível trabalhá-lo de forma mais rápida e fácil. É fornecido menos calor à superfície do cabelo, para que o mesmo não seja danificado, sendo preservada a humidade e proteína do cabelo.

A turmalina permite penteados mais saudáveis e rápidos para cada tipo de cabelo com resultados mais duradouros.

Tecnologia nano-prata

A tecnologia nano-prata funciona com partículas de prata medidas por nanómetro para capturar os excelentes efeitos microbianos da prata. A nano-prata é naturalmente antimicrobiana e elimina as bactérias do aparelho para criar uma área isenta de germes, para proteger a sua saúde. As partículas ultrafinas da prata são fabricadas na camada de nano-prata. A nano-prata é naturalmente segura e anti-irritante.

Limpeza e manutenção

O aparelho não requer qualquer tipo de manutenção especial.

Advertência!

- Antes de limpar ou proceder à manutenção, desligue sempre o aparelho no interruptor e retire a ficha da tomada.
- Não mergulhe o aparelho em água ou em quaisquer outros líquidos para limpeza.
- Verifique regularmente o aparelho quanto a possíveis danos.
- Limpe o aparelho e os elementos de aquecimento com um pano húmido.
- Seque o aparelho e os elementos de aquecimento com um pano limpo e seco.
- Quando não estiver a utilizar o aparelho, guarde-o na embalagem original.

Declinação de responsabilidade

Sujeito a alterações; as especificações podem ser alteradas sem aviso prévio.

Θερμά συγχαρητήρια!

Έχετε αγοράσει μια συσκευή της Princess. Στόχος μας είναι να σας παρέχουμε ποιοτικά προϊόντα με ωραίο σχεδιασμό σε οικονομικές τιμές. Ελπίζουμε να απολαύσετε τη χρήση αυτής της συσκευής για πολλά χρόνια.

Οδηγίες χρήσης

Οι οδηγίες χρήσεως έχουν συλλεχτεί στον αντίστοιχο τομέα. Εξοικειωθείτε με τις οδηγίες ασφαλείας όταν συμβουλευέστε τις οδηγίες χρήσεως.

Οδηγίες ασφαλείας

Προειδοποίηση!

- Κατά τη χρήση συσκευών που τροφοδοτούνται με ηλεκτρικό ρεύμα, θα πρέπει πάντα να λαμβάνονται υπόψη οι βασικές οδηγίες ασφαλείας για τον περιορισμό του κινδύνου πυρκαγιάς, ηλεκτροπληξίας και σωματικών βλαβών.
- Μην χρησιμοποιείτε τη συσκευή κοντά σε μπανιέρες, ντουσιέρες, νιπτήρες ή άλλα σκάφη που περιέχουν νερό.
- Διαβάστε με προσοχή ολόκληρο τον εγχειρίδιο οδηγιών πριν τη χρήση.
- Η ενδεδειγμένη χρήση περιγράφεται σε αυτό το εγχειρίδιο. Η χρήση οποιουδήποτε εξαρτήματος ή η εκτέλεση οποιαδήποτε λειτουργίας με αυτή τη συσκευή εκτός των συνιστώμενων μπορεί να προκαλέσει κίνδυνο τραυματισμού.
- Φυλάξτε το εγχειρίδιο για μελλοντική χρήση.
- Τα παιδιά πρέπει να βρίσκονται πάντα κάτω από επίβλεψη για να εξασφαλιστεί ότι δεν παίζουν με τη συσκευή.
- Η χρήση αυτής της συσκευής από παιδιά ή άτομα με μια σωματική, αισθητήρια, διανοητική ή κινητική ανικανότητα ή με έλλειψη απαραίτητης γνώσης και εμπειρίας μπορεί να προκαλέσει κίνδυνο. Τα άτομα υπεύθυνα για την ασφάλεια τους πρέπει να δώσουν λεπτομερές οδηγίες ή να παρατηρήσουν τη χρήση της συσκευής.

Χρήση

- Σβήστε τη συσκευή πριν την συνδέσετε ή αποσυνδέσετε από την παροχή ρεύματος.
- Προσέχετε πάντα όταν χρησιμοποιείτε τη συσκευή.
- Αποφύγετε την χρήση της συσκευής εξωτερικά.
- Να φυλάσσετε πάντα τη συσκευή μακριά από το νερό ή την υπερβολική υγρασία.
- Μη χρησιμοποιείτε τη συσκευή όταν είναι βρεγμένα τα χέρια σας. Μη χρησιμοποιείτε τη συσκευή αν είστε ξυπόλητοι.
- Μην αγγίζετε τα κινούμενα μέρη. Κρατάτε τα μακριά μαλλιά και τα χαλαρά ενδύματα μακριά από τα κινούμενα εξαρτήματα.
- Χειριστείτε με προσοχή το καλώδιο ηλεκτρικού ρεύματος να μην κρέμεται πάνω από την άκρη κάποιας επιφάνειας εργασίας ώστε να μην μπορεί να πιαστεί κατά λάθος και να μη σκοντάψετε σε αυτό.
- Μην τραβάτε ποτέ το καλώδιο ρεύματος για να το αποσυνδέσετε από τη κεντρική παροχή. Φροντίστε το καλώδιο κεντρικής παροχής να παραμένει μακριά από τη θερμότητα, τα λάδια και από αιχμηρές ακμές.
- Σβήστε τη συσκευή και περιμένετε να σταματήσει τελείως το μοτέρ πριν αποσυνδέσετε το βύσμα κεντρικής παροχής από την πρίζα.
- Μην αφαιρείτε κανένα μέρος ή εξάρτημα όταν το βύσμα κεντρικής παροχής είναι συνδεδεμένο στη παροχή. Να αποσυνδέσετε πάντα πρώτα το βύσμα παροχής ρεύματος από τη παροχή.
- Αν το καλώδιο παροχής ρεύματος υποστεί ζημιά κατά τη χρήση του, αποσυνδέστε το βύσμα παροχής ρεύματος αμέσως από τη παροχή. Μην αγγίζετε το καλώδιο παροχής ρεύματος πριν αποσυνδέσετε το βύσμα από την παροχή.
- Αποσυνδέστε το βύσμα παροχής από τη παροχή όταν η συσκευή δεν είναι σε χρήση, πριν την συναρμολόγηση ή την αποσυναρμολόγηση και πριν το καθαρισμό και την συντήρηση.

Ασφάλεια άλλων

- Μην επιτρέπετε σε μικρά παιδιά ή σε άτομα που δεν έχουν διαβάσει το εγχειρίδιο οδηγιών να χρησιμοποιήσουν τη συσκευή.
- Μην επιτρέπετε τα παιδιά ή τα ζώα να έρθουν κοντά στη περιοχή εργασίας. Μην επιτρέπετε τα παιδιά ή τα ζώα να ακουμπίσουν τη συσκευή ή το καλώδιο παροχής ρεύματος. Όταν χρησιμοποιείτε τη συσκευή κοντά σε παιδιά, πρέπει να τα επιτηρείτε στενά.

Μετά τη χρήση

- Αποσυνδέστε το βύσμα παροχής από τη παροχή και αφήστε τη συσκευή να κρυώσει πριν την αφήσετε χωρίς επιτήρηση και πριν αντικαταστήσετε, καθαρίσετε ή επιθεωρήσετε οποιαδήποτε τμήματά της.
- Αποθηκεύστε τη συσκευή σε ένα στεγνό μέρος όταν δεν τη χρησιμοποιείτε. Βεβαιωθείτε ότι τα παιδιά δεν έχουν πρόσβαση στις αποθηκευμένες συσκευές.

Έλεγχος και επισκευές

- Πριν τη χρήση, ελέγξτε τη συσκευή για τυχόν φθαρμένα ή ελαττωματικά εξαρτήματα. Επιθεωρήστε τη συσκευή για σπασμένα μέρη, φθορά στους διακόπτες και άλλες συνθήκες που μπορεί να επηρεάσουν τη λειτουργία.
- Μη χρησιμοποιείτε τη συσκευή εάν κάποιος εξάρτημά της έχει πάθει ζημιά ή παρουσιάζει ελάττωμα.
- Ζητήστε από εξουσιοδοτημένο συνεργείο επισκευής την επισκευή ή την αντικατάσταση όλων των φθαρμένων ή ελαττωματικών εξαρτημάτων.
- Μην επιχειρήσετε ποτέ να αφαιρέσετε ή να αντικαταστήσετε εξαρτήματα εκτός αυτών που προσδιορίζονται σε αυτό το εγχειρίδιο.
- Πριν τη χρήση, ελέγξτε το καλώδιο παροχής για φθορά ή ζημιά.
- Μη χρησιμοποιείτε τη συσκευή αν το καλώδιο παροχής ρεύματος έχει πάθει ζημιά ή παρουσιάζει ελάττωμα. Αν το καλώδιο παροχής ρεύματος έχει πάθει ζημιά ή παρουσιάζει ελάττωμα, πρέπει να αντικατασταθεί από τον κατασκευαστή ή κάποιον άλλο εξουσιοδοτημένο συνεργείο επισκευής.

Οδηγίες ασφαλείας για ισιοτηκά μαλλιών

- Μην χρησιμοποιείτε τη συσκευή με μεγαλύτερη ρύθμιση θερμοκρασίας απ'ότι χρειάζεται. Μειώστε το επίπεδο ρύθμισης θερμοκρασίας κατά την διάρκεια λειτουργίας.
- Πριν τη χρήση, βεβαιωθείτε ότι τα μαλλιά σας έχουν στεγνώσει. Τα μαλλιά είναι πιο εύθραυστα όταν είναι βρεγμένα. Αν χρησιμοποιείτε τη συσκευή σε βρεγμένα μαλλιά, η επιδερμίδα θα ανοίξει και το φλοιός θα υποστεί ζημιά.
- Βεβαιωθείτε ότι τα στοιχεία θερμότητας στη συσκευή δεν ακουμπάνε το δέρμα σας για να αποτρέψτε τα εγκαύματα δέρματος.

Περιγραφή (εικ. Α)

Το 519300 ισιοτηκό μαλλιών Princess έχει σχεδιαστεί για το ίσιωμα των μαλλιών σας.

1. Διακόπτης on/off
2. Διακόπτης θερμοκρασίας
3. Ένδειξη θερμοκρασίας
4. Λαβή χειρός
5. Στοιχείο θερμότητας

Χρήση

Ενεργοποίηση και

απενεργοποίηση (εικ. Α, Β & C)

- Για να ενεργοποιήσετε τη συσκευή, βάλτε το διακόπτη on/off (1) στη θέση 'ON'. Η ένδειξη θερμοκρασίας (3) ανάβει.
- Στρέψτε τον διακόπτη θερμοκρασίας (2) στην απαιτούμενη θέση. Αναφερθείτε στον τομέα "Ρύθμιση της θερμοκρασίας".
- Εάν η ένδειξη θερμοκρασίας (3) σβήνει, τα στοιχεία θέρμανσης (5) φτάνουν την απαιτούμενη θερμοκρασία. Η ένδειξη θερμοκρασίας (3) αρχίζει να αναβοσβήνει. Η συσκευή είναι έτοιμη για χρήση.
- Για να σβήσετε τη συσκευή, βάλτε το διακόπτη on/off (1) στη θέση 'OFF'.

Ρύθμιση της θερμοκρασίας (εικ. C)

Η θερμοκρασία πρέπει να ρυθμιστεί σύμφωνα με το τύπο μαλλιών.

- Στρέψτε τον διακόπτη θερμοκρασίας (2) για να ρυθμίσετε την απαιτούμενη θερμοκρασία. Αναφερθείτε στον πίνακα παρακάτω για τις σωστές ρυθμίσεις.

Χαρακτηριστικά μαλλιών	Θερμοκρασία
Ξεθωριασμένα, εύθραυστα, καταστραμένα ή λεπτά μαλλιά	180 °C ή χαμηλότερα
Κανονικό μαλλί	180 - 190 °C
Πολύ χοντρά μαλλιά ή μπούκλες	190 - 200 °C

Συμβουλές για τη χρήση

- Χρησιμοποιήστε σαμπουάν για να λούσετε τα μαλλιά σας. Αν τα μαλλιά σας έχουν υποστεί χημική θεραπεία ή ζημιά, χρησιμοποιήστε ένα μαλακτικό μαλλιών για να λούσετε τα μαλλιά σας.
- Στεγνώστε τα μαλλιά σας (σχεδόν ολοκληρωτικά) πριν τα ισιώσετε.
- Χτενίστε τα μαλλιά σας πριν τα ισιώσετε.
- Ενεργοποιήστε τη συσκευή.
- Ρυθμίστε τη απαιτούμενη θερμοκρασία. Περιμένετε μέχρι τα στοιχεία θέρμανσης έχουν φτάσει την απαιτούμενη θερμοκρασία.
- Ισιώστε τα μαλλιά σας σε τμήματα. Αν έχετε χοντρά μαλλιά, πρέπει να χρησιμοποιήσετε μικρότερα τμήματα αντί αν έχετε λεπτά μαλλιά.
- Μετακινήστε αργά τον ισιωτικό μαλλιών από τη ρίζα στην άκρη με μια απαλή κίνηση.
- Αν θέλετε ένα κοφτό στιλ, χωρίστε τα μαλλιά σας σε μικρότερα τμήματα και περάστε σε κάθε τμήμα μερικές φορές.
- Αν θέλετε ένα μαλακό, λαμπερό στιλ, ισιώστε μόνο το πάνω επίπεδο των μαλλιών σας.
- Μετά τη χρήση, θέστε τη συσκευή εκτός λειτουργίας και αποσυνδέστε το βύσμα από την πρίζα και περιμένετε μέχρι να κρυώσει η συσκευή.

Τεχνολογία τούρμαλίνης

Η τουρμαλίνη είναι ένας ημιπολύτιμος λίθος με αξιόλογα ηλεκτρικά χαρακτηριστικά που φυσικά εκπέμπει τα πιο αρνητικά δυνατόν ιόνια όταν το υλικό ζεσταίνεται. Η ιονική λειτουργία παρέχει απόλυτη λάμψη, χρώμα και προστασία από την υγρασία για τα μαλλιά σας. Τα αρνητικά ιόνια αποκλείουν τον στατικό ηλεκτρισμό στην επιφάνεια των μαλλιών για μεταξωτά και ελαφριά μαλλιά.

Η τουρμαλίνη φυσικά εκπέμπει την πιο υπέρυθρη θερμότητα. Οι υπέρυθρες ζεσταίνουν απαλά τα μαλλιά από μέσα. Περισσότερη θερμότητα διανέμεται απευθείας στον κορμό των μαλλιών ώστε το μαλλί να χειρίζεται γρήγορα και εύκολα. Λιγότερη θερμότητα διανέμεται στην επιφάνεια μαλλιών, ώστε τα μαλλιά να μην υποστούν ζημιά και να συγκρατηθεί η υγρότητα και η πρωτεΐνη των μαλλιών.

Η τουρμαλίνη παρέχει το πιο υγιεινό, γρήγορο στιλ για τον κάθε τύπο μαλλιών με αποτελέσματα που διαρκούν.

Τεχνολογία νάνο ασήμι

Η τεχνολογία νάνο ασήμι δουλεύει με σωματίδια ασήμι τα οποία μετριούνται με νανόμετρο για την άριστη σύλληψη μικροβιακής δράσης του ασήμι. Το νάνο ασήμι είναι εκ φύσεως αντιμικροβιακό και εξαλείφει τα βακτήρια από τη συσκευή για να δημιουργήσει μια περιοχή χωρίς μικρόβια για την προστασία της υγείας σας. Τα πολύ μικρά σωματίδια ασήμι παράγονται στη νάνο επένδυση ασήμι. Το νάνο ασήμι είναι εκ φύσεως ασφαλές και μη-ερεθιστικό.

Καθαρισμός και συντήρηση

Η συσκευή δεν απαιτεί κάποια ιδιαίτερη συντήρηση.

Προειδοποίηση!

- Πριν το καθαρισμό ή τη συντήρηση, θέστε πάντα τη συσκευή εκτός λειτουργίας και αποσυνδέστε το βύσμα από την πρίζα.
- Μην βυθίζετε τη συσκευή σε νερό ή σε άλλα υγρά για καθαρισμό.

-
- Ελέγχετε τακτικά τη συσκευή για πιθανές ζημιές.
 - Καθαρίστε τη συσκευή και τα στοιχεία θέρμανσης με ένα βρεγμένο πανί.
 - Στεγνώστε τη συσκευή και τα στοιχεία θέρμανσης με ένα καθαρό, βρεγμένο πανί.
 - Αποθηκεύστε τη συσκευή στη γνήσια συσκευασία όταν δεν τη χρησιμοποιείτε.

Αποποίηση

Υπόκεινται σε τροποποιήσεις.

Οι προδιαγραφές μπορεί να τροποποιηθούν χωρίς προειδοποίηση.

إخلاء المسؤولية

تخضع للتغيير، يمكن تغيير المواصفات بدون إشعار مسبق.

درجة الحرارة	نسيج الشعر
180 درجة مئوية أو أقل	الشعر الملون أو التالف أو الناعم
180 - 190 درجة مئوية	شعر عادي
190 - 200 درجة مئوية	الشعر المجعد أو الكثيف أو الخشن جدًا

وينبعث من التورمالين بشكل طبيعي أكثر حرارة تحت حمراء. فقوم الأشعة تحت الحمراء بتسخين الشعر برفق من الداخل. يتم توصيل أكثر الحرارة مباشرة إلى اسطوانة الشعر، حتى يمكن تصفيف الشعر بسرعة وسهولة. يتم توصيل حرارة أقل إلى سطح الشعر، حتى لا يتلف الشعر ويتم المحافظة على بروتينات الشعر ورطوبته.

يوفر التورمالين تصفيفًا أكثر صحة وسرعة لكل نوع من أنواع الشعر مع تحقيق نتائج تدوم لفترة أطول.

تقنية الفضة متناهية الصغر

تعمل تقنية الفضة متناهية الصغر مع جسيمات الفضة المقاسة بالنانومتر لالتقاط تأثيرات ميكروبية للفضة ممتازة. الفضة متناهية الصغر هي مادة مضادة للميكروبات بشكل طبيعي وتقضي على البكتريا الصادرة من الجهاز لإنشاء منطقة خالية من الجرثومات لحماية صحتك. يتم تصنيع جزيئات الفضة فائقة الدقة في طلاء الفضة متناهية الصغر. والفضة متناهية الصغر تكون آمنة وغير مثيرة للتهيج بشكل طبيعي.

التنظيف والصيانة

لا يحتاج الجهاز إلى أي صيانة خاصة.

تحذير!

- قبل التنظيف أو الصيانة، قم دومًا بإيقاف تشغيل الآلة وافصل قابس التيار الكهربائي عن مقبس الحائط.

- لا تغمس الجهاز في الماء أو في أي سوائل أخرى لتنظيفها.

- افحص الجهاز بشكل دوري بحثًا عن أي تلف ممكن.
- قم بتنظيف الجهاز وعناصر التسخين مستخدمًا قطعة قماش مبللة.
- قم بتجفيف الجهاز وعناصر التسخين مستخدمًا قطعة قماش نظيفة وجافة.
- قم بتخزين الجهاز في العبوة الأصلية عند عدم الاستخدام.

تلميحات للاستخدام

- استخدم الشامبو لغسل شعرك. إذا كان شعرك تالفًا أو تعرض لأي تأثيرات كيميائية، فاستخدم بلسم لغسل شعرك.
- جفف شعرك (تقريبًا بالكامل) قبل فرد شعرك.
- قم بتمشيط شعرك قبل فرد.
- قم بتشغيل الجهاز.
- اضبط درجة حرارة المطلوبة. انتظر إلى أن وصلت أدوات التسخين إلى درجة الحرارة المطلوبة.
- افرد شعرك في أجزاء. إن كان لديك شعراً كثيفاً، فيجب استخدام أجزاء أصغر مما كنت ستفعل لو كان لديك شعراً خفيفاً.
- قم بتحريك جهاز فرد الشعر ببطء من الجذور إلى الأطراف في حركة منزلة ناعمة.
- إن كنت تريد تصفيف شعرك مفردة، فقم بتقسيم شعرك إلى أجزاء صغيرة وقم بفرد كل جزء مرتين.
- وإن كنت تريد شكلاً حسناً ناعماً، فقم بفرد الطبقة العلوية من شعرك فقط.
- بعد الاستخدام، قم دومًا بإيقاف تشغيل الجهاز وافصل قابس التيار الكهربائي عن مقبس الحائط وانتظر إلى أن يبرد الجهاز.

تقنية تورمالين

تورمالين هو حجر كريم شبه ثمين ذو خصائص كهربائية ملحوظة، الذي ينبعث منه بشكل طبيعي أكثر أيونات سلبية ممكنة عند تسخين المادة. توفر الوظيفة الأيونية لوئًا ولعملاً فائقًا وحماية الرطوبة لشعرك. تقضي الأيونات السلبية على الكهرباء الإستاتيكية الموجودة على سطح الشعر للحصول على شعر ناعم بنعومة الحرير وخال من التجعد.

- قبل الاستخدام، تأكد من أن شعرك جاف تمامًا. يكون الشعر أكثر هشاشة وعرضة للكسر عندما يكون رطبًا. إذا استخدمت الجهاز على شعر رطب، فسيتم فتح البشرة وستضر جلد الرأس.
- احرص على عدم لمس أدوات التسخين بالجهاز لبشرتك لتفادي حدوث حروق بالبشرة.

- لا تسمح للأطفال أو الحيوانات بالاقتراب من مكان الاستخدام. لا تسمح للأطفال أو الحيوانات بلمس الجهاز أو كبل التيار الكهربائي. يجب استخدام الجهاز بحرص ووجود إشراف عند وجود أطفال بالقرب منك.

بعد الاستخدام

- افصل قابس التيار الكهربائي عن التيار الكهربائي واترك الجهاز ليبرد قبل أن تتركه بلا مراقبة وقبل إعادته إلى مكانه أو تنظيفه أو فحص أي جزء من أجزائه.
- قم بتخزين الجهاز في مكان جاف عند عدم الاستخدام. تأكد من عدم وصول الأطفال إلى الأجهزة المخزنة.

الوصف (الشكل A)

تم تصميم 519300 جهاز فرد الشعر Princess لفرد شعرك.

1. مفتاح التشغيل/إيقاف التشغيل
2. مفتاح درجة الحرارة
3. مؤشر درجة الحرارة
4. المقبض
5. أداة التسخين

الاستخدام

التشغيل وإيقاف التشغيل (الأشكال A وB وC)

- لتشغيل الآلة، اضبط مفتاح التشغيل/إيقاف التشغيل (1) على الوضع 'ON'. مؤشر درجة الحرارة (3) يضيء.
- اقم بتدوير مفتاح درجة الحرارة (2) على الوضع المطلوب. ارجع إلى القسم "ضبط درجة الحرارة".
- إذا انطفئ مؤشر درجة الحرارة (3) وصلت أدوات التسخين (5) إلى درجة الحرارة المطلوبة. مؤشر درجة الحرارة (3) في الوميض. الآلة جاهز للاستخدام.
- لإيقاف تشغيل الجهاز، اضبط مفتاح التشغيل/إيقاف التشغيل (1) على الوضع 'OFF'.

ضبط درجة حرارة (الشكل C)

- يجب ضبط درجة حرارة على حسب نوع الشعر.
- اقم بتدوير مفتاح درجة الحرارة (2) لضبط درجة الحرارة المطلوبة. ارجع إلى الجدول أدناه للحصول على الضبط الصحيح.

الفحص والإصلاح

- قبل الاستخدام، افحص الجهاز بحثًا عن أجزاء تالفة أو معيبة. افحص الجهاز بحثًا عن وجود كسر بأي جزء أو تلف بالمفاتيح والأشياء الأخرى التي يمكن أن تؤثر في التشغيل.
- لا تستخدم الجهاز إن كان هناك أي جزء تالف أو معيب.
- قم بإصلاح أو استبدال أي جزء تالف أو معيب بواسطة وكيل إصلاح معتمد.
- لا تحاول أبدًا فصل أو استبدال أي أجزاء أخرى غير الأجزاء المحددة في هذا الدليل.
- قبل الاستخدام، افحص كبل التيار الكهربائي بحثًا عن آثار بلي أو تلف.
- لا تستخدم الجهاز إذا كان كبل التيار الكهربائي أو قابس التيار الكهربائي تالفاً أو معيباً. فإن كان كبل التيار الكهربائي أو قابس التيار الكهربائي تالفاً أو معيباً، فيجب استبداله من قبل الشركة المصنعة أو وكيل إصلاح معتمد.

إرشادات السلامة لأجهزة فرد الشعر

- لا تستخدم الجهاز بضبط درجة حرارة أعلى من المطلوب. اخفض مستوى ضبط درجة الحرارة أثناء التشغيل.

تهانينا!

لقد اشتريت أحد أجهزة Princess. نحن نهدف إلى توفير منتجات عالية الجودة بتصميم حسن وبسعر اقتصادي في متناول الجميع. ونأمل أنك ستستمتع باستخدام هذا الجهاز لسنوات عديدة.

إرشادات الاستخدام

تم تجميع إرشادات الاستخدام في القسم التالي. تعرف على إرشادات السلامة أثناء رجوعك إلى إرشادات الاستخدام.

إرشادات السلامة

تحذير!

- عند استخدام الأجهزة التي تعمل بالتيار الكهربائي، يلزم دوماً إتباع إرشادات السلامة الأساسية للحد من خطر نشوب حريق وصدمة كهربائية وإصابة شخصية.
- لا تستخدم الجهاز بالقرب من حوض الاستحمام أو الدُش أو حمام السباحة أو الأوعية الأخرى التي تحتوي على مياه.

- اقرأ الدليل بأكمله بعناية قبل الاستخدام.
- علمًا بأن الغرض المنشود لاستخدام الجهاز تم توضيحه في هذا الدليل. ومن ثم فإن استخدام أي ملحق أو أداء أي عملية باستخدام هذا الجهاز غير تلك الموصى بها قد يؤدي إلى خطر حدوث إصابة شخصية.
- احتفظ بهذا الدليل للرجوع إليه في المستقبل.
- احرص دوماً على مراقبة الأطفال للتأكد من أنهم لا يلعبون بالجهاز.
- يمكن أن يؤدي استخدام هذا الجهاز بواسطة الأطفال أو الأشخاص المصابين بإعاقة حركية أو عقلية أو حسية أو جسدية أو الذين يفتقرون إلى الخبرة والمعرفة اللازمة إلى حدوث مخاطر. لذا يجب أن يوجه الأشخاص المسؤولون عن سلامة هؤلاء الأشخاص لهم إرشادات واضحة أو يشرّفون على استخدام الجهاز.

الاستخدام

- قم بإيقاف تشغيل الجهاز قبل توصيله أو فصله عن التيار الكهربائي.
- تعامل مع الجهاز بنوع من الحرص.
- لا تستخدم الجهاز في الهواء الطلق.
- قم دوماً بحماية الجهاز من المياه أو الرطوبة الزائدة.
- تجنب تشغيل الجهاز عندما تكون يدك مبتلتين.
- تجنب تشغيل الجهاز أثناء عدم ارتداء أي شيء في قدميك.
- لا تلمس الأجزاء المتحركة. احرص على عدم اقتراب الشعر الطويل والملابس الفضفاضة من الأجزاء المتحركة.
- قم بتوجيه كبل التيار الكهربائي بعناية لتتأكد من أنه لا يتنلى على حافة الجزء المستخدم ومن أنه لن يعلق عرضاً أو يتم التعثر فيه.
- احرص ألا تشد كبل التيار الكهربائي أبداً لفصل قابس التيار الكهربائي عن التيار الكهربائي. حافظ على كبل التيار الكهربائي بعيداً عن الحرارة والزيت والحواف الحادة.
- قم بإيقاف تشغيل الجهاز وانتظر حتى يتوقف المحرك عن العمل قبل فصل كبل التيار الكهربائي عن التيار الكهربائي.
- تجنب فصل أي جزء أو ملحق عند توصيل قابس التيار الكهربائي بالتيار الكهربائي. احرص دوماً على فصل قابس التيار الكهربائي أولاً عن التيار الكهربائي.
- إذا تلف كبل التيار الكهربائي أثناء الاستخدام، افصل قابس التيار الكهربائي على الفور عن التيار الكهربائي. لا تلمس كبل التيار الكهربائي قبل فصل قابس التيار الكهربائي عن التيار الكهربائي.
- افصل قابس التيار الكهربائي عن التيار الكهربائي عند عدم استخدام الجهاز، وقبل التجميع أو الفك وقبل التنظيف والصيانة.

سلامة الآخرين

- لا تسمح للأطفال أو أي شخص لا يعرف هذه الإرشادات باستخدام الجهاز.

