

**NL: Montagehandleiding en Veiligheidsvoorschriften**  
**DE: Montageanleitung und Sicherheitsvorschriften**  
**UK: Assembly instruction and safety regulations**  
**FR: Notice d'assemblage et de sécurité**

**Fietsendrager/Fahrradträger/Bike carrier/Porte-vélos**

**JADE**



**PRO** **BIKECARRIERS®**  
**USER**

*Europese typegoedkeur/Europäische Zulassung/European permission/Certification Européenne*  
E4-26R-03 0306

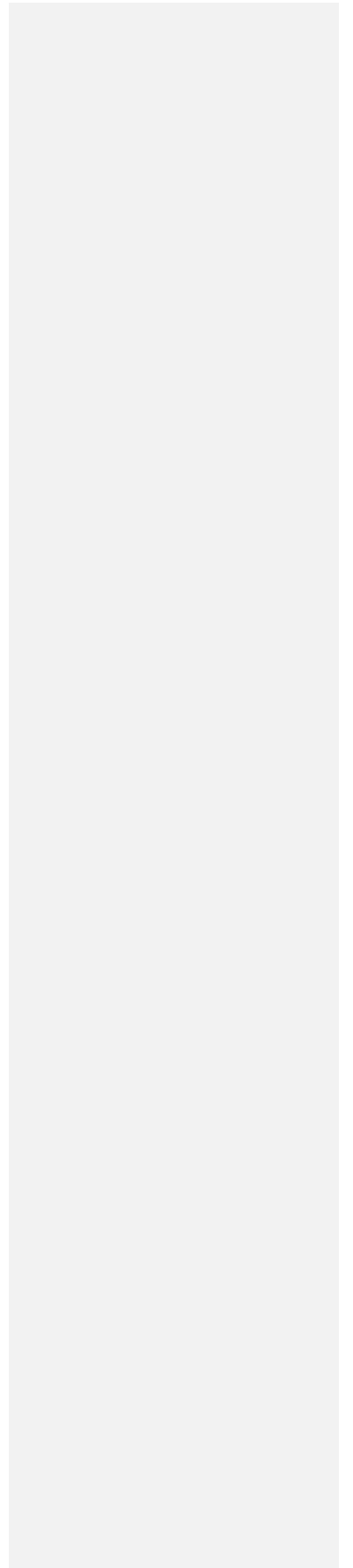

| <b>Inhoudsopgave</b>                          | <b>Pagina</b> |
|---|---------------|
| • Introductie                                 | 4             |
| • Belangrijke informatie                      | 5             |
| • In elkaar zetten van de fietsendrager       | 6             |
| • De nummerplaathouder & de verlichting       | 7             |
| • Montage van de fietsendrager op de trekhaak | 8             |
| • Montage van de fietsen op de fietsendrager  | 10            |
| • Het Kantelmechanisme                        | 11            |
| • Veiligheidsvoorschriften                    | 12            |
| • Onderhoud & garantie                        | 13            |
| • Accessoires                                 | 14            |
| • Onderdelenlijst & explosietekening          | 15            |

| <b>Inhaltsverzeichnis</b>                          | <b>Seite</b> |
|--|--------------|
| • Einführung                                       | 17           |
| • Wichtige Information                             | 18           |
| • Montage des Fahrradträgers                       | 19           |
| • Der Kennzeichenhalter & die Beleuchtung          | 20           |
| • Montage auf die Anhängerkupplung                 | 21           |
| • Montage von den Fahrrädern auf dem Fahrradträger | 23           |
| • Der Abklappmechanismus                           | 24           |
| • Sicherheitsvorschriften                          | 25           |
| • Wartung & Garantie                               | 26           |
| • Optionen   | 27           |
| • Stückliste & Explosionszeichnung                 | 28           |

| <b>Table of contents</b>                        | <b>Page</b> |
|---|-------------|
| • Introduction                                  | 30          |
| • Important information                         | 31          |
| • Mounting the bike carrier                     | 32          |
| • The licenseplateholder & Lighting             | 33          |
| • Mounting of the bike carrier onto the tow bar | 34          |
| • Mounting of the bikes on the bike carrier     | 36          |
| • Tilting mechanism                             | 37          |
| • Safety regulations                            | 38          |
| • Maintenance & guarantee                       | 39          |
| • Accessories                                   | 40          |
| • Part list & exploded drawing                  | 41          |

| <b>Table des matières</b>                       | <b>Page</b> |
|---|-------------|
| • Introduction                                  | 43          |
| • Informations importantes                      | 44          |
| • L'assemblage du porte-vélos                   | 45          |
| • Support de la plaque & l'éclairage            | 46          |
| • Montage du porte-vélos sur l'attache-remorque | 47          |
| • Installation des vélos sur le porte-vélos     | 49          |
| • Le mécanisme à bascule                        | 50          |
| • consignes de sécurité                         | 51          |
| • Entretien & garantie                          | 52          |
| • Accessoires                                   | 53          |
| • Description des pièces & dessin d'assemblage  | 54          |

## **INTRODUCTIE**

De Pro-User JADE fietsendrager maakt deel uit van de familie van fietsendragers gefabriceerd door Tradekar international BV.

- ✓ Veilige en betrouwbare kantelbare drager voor het transport van 2 fietsen
- ✓ Geschikt voor nagenoeg alle trekhaken, alle fietsen en bandenmaten
- ✓ Zeer eenvoudige en snelle montage op de trekhaak door snelkoppeling
- ✓ Kofferbak blijft toegankelijk door eenvoudig te bedienen kantelmechanisme
- ✓ Fietsen staan in brede, stabiele wielgoten
- ✓ Framebevestiging, dus géén belasting op het crankstel van de fiets
- ✓ Flexibele afsluitbare frameklemmen
- ✓ Verlichting via 7 en 13 polige (Jaegers) stekker
- ✓ Rijgedrag van de auto wordt vrijwel niet beïnvloed
- ✓ Drager afsluitbaar via slot in snelkoppeling
- ✓ Inclusief mistachterlicht en achteruitrij verlichting (alleen werkend via 13 polige stekker)
- ✓ In combinatie met de oprijgoot (Art. 91548) kunt u nog gemakkelijker uw fiets op de drager plaatsen



**Lees voordat u de drager gaat gebruiken de volgende veiligheids- en bedieningsinstructies aandachtig door en handel ernaar.**

## **BELANGRIJKE INFORMATIE**

Voor gebruik goed doorlezen!

Dit product niet monteren en gebruiken voordat de montagehandleiding en veiligheidsvoorschriften geheel zijn doorgelezen en duidelijk zijn.

De assemblage en montage van de fietsendrager alleen volgens deze montagehandleiding uitvoeren.

De stappen die worden genoemd en de veiligheidsinstructies voor montage, bediening en gebruik van de fietsendrager, moeten beslist worden opgevolgd. Al de kleinste afwijking kan leiden tot verkeerde montage of verkeerd gebruik.

De drager is geschikt voor het vervoeren van maximaal twee fietsen. Let op de maximaal toelaatbare kogeldruk. U kunt deze vinden op het typeplaatje van de trekhaak van uw auto (bij de meeste auto's is deze 75kg). Het totale gewicht van de drager inclusief de fietsen mag niet hoger zijn dan de maximaal toelaatbare kogeldruk van de trekhaak.

De maximale belasting op de fietsendrager zelf mag **60kg** zijn.  
Het eigen netto gewicht van de drager is Ca. **17kg**.

| <b>Maximale kogeldruk</b> | <b>Gewicht fietsendrager</b> | <b>Max. belasting</b> |
|---------------------------|------------------------------|-----------------------|
| 50kg                      | 17kg                         | 33kg                  |
| 60kg                      | 17kg                         | 43kg                  |
| 75kg                      | 17kg                         | 58kg                  |
| 90kg                      | 17kg                         | <b>Max. 60kg</b>      |

Niet geschikt voor het gebruik op aluminium trekhaken.

Deze montagehandleiding en veiligheidsvoorschriften in de auto bewaren.

### **CONSUMENTEN HELPDESK & SUPPORT**

 0345-470998 (maandag t/m donderdag 8:30-12:30uur)

 [service@tradekar.nl](mailto:service@tradekar.nl)

## **IN ELKAAR ZETTEN VAN DE FIETSENDRAGER**

De fietsendrager is al gedeeltelijk voorgemonteerd. Alleen de laatste onderdelen moeten nog gemonteerd worden. Haal alle onderdelen uit de verpakking en leg deze overzichtelijk neer. Per stap zal duidelijk beschreven en te zien zijn welke onderdelen nodig zijn voor de montage van de fietsendrager.

### Onderdelen:



### De montage:



Schuif de U-beugel op de U-beugel-houders van het basisframe. Bevestig deze U-beugel met de bijgeleverde slotbouten (M8x60), ringetjes (M8) en kunststof knoppen (M8). De kunststof knoppen dienen aan de binnenkant gemonteerd te zijn.

### **Draai de kunststof draaiknoppen nu goed stevig vast!**

De U-beugel zal zich helemaal in de U-beugelhouders vastzetten. Zorg ervoor dat er na het vastzetten van de draaiknoppen geen ruimte meer is tussen de U-beugel en de houder en de U-beugel niet meer bewegen kan.



### Eindresultaat:



## DE NUMMERPLAATHOUDER

De bevestigingsclipjes voor het bevestigen van de kentekenplaat bevinden zich in de achterkant van de kentekenplaathouder en kunnen eenvoudig uit het kunststof gedrukt worden. Vervolgens kan de kentekenplaat met behulp van twee clipjes (onderaan) vastgezet worden.

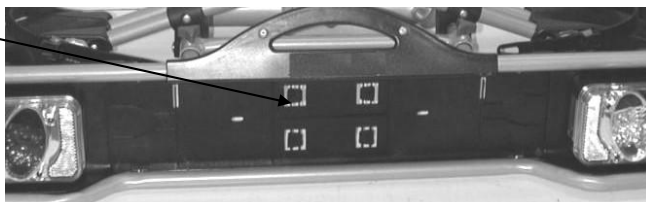

## DE VERLICHTING

Deze fietsendrager is uitgerust met verlichting. Deze verlichting kan aangesloten worden op de trekhaak stekkerdoos van uw auto. Aangezien er meerdere soorten stekkers in omloop zijn, heeft deze drager de keuze uit de gebruikelijke 7-polige stekker en de 13-polige stekker (Jaegers). Hierdoor is de drager geschikt voor elke trekhaak!

Beide stekkers zitten verwerkt in één behuizing. Over de stekker die niet gebruikt wordt, moet het bijgeleverde afdekkapje gedaan worden.



|   |  |   |  |
|---|--|---|--|
| <p><b>Universeel systeem 7 polig</b></p>                | <p>1/L<br/>2/54G<br/>3/31<br/>4/R<br/>5/58R<br/>6/54<br/>7/58L</p>                   | <p>Richtingaanwijzer links<br/>Mistachterlicht<br/>Massa<br/>Richtingaanwijzer rechts<br/>Achterlicht rechts<br/>Remlichten<br/>Achterlicht links</p> <p><b><i>Het achteruitrijlicht werkt niet via de 7-polige stekker!</i></b></p>  | <p>geel<br/>blauw<br/>wit<br/>groen<br/>bruin<br/>rood<br/>zwart</p>           |
| <p><b>Jaegers systeem 13 polig</b><br/>(DIN 72.570)</p> | <p>1<br/>2<br/>3<br/>4<br/>5<br/>6<br/>7<br/>8<br/>9<br/>10<br/>11<br/>12<br/>13</p> | <p>Richtingaanwijzer links<br/>Mistachterlicht<br/>Massa<br/>Richtingaanwijzer rechts<br/>Achterlicht rechts<br/>Remlichten<br/>Achterlicht links<br/>Achteruitrijlicht<br/><i>Niet in gebruik</i><br/><i>Niet in gebruik</i><br/><i>Niet in gebruik</i><br/>Massa<br/><i>Niet in gebruik</i></p> | <p>geel<br/>blauw<br/>wit<br/>groen<br/>bruin<br/>rood<br/>zwart<br/>grijs</p> |

## **MONTAGE VAN DE FIETSENDRAGER OP DE TREKHAAK**

Allereerst is het verstandig om vertrouwd te raken met de snelkoppeling.

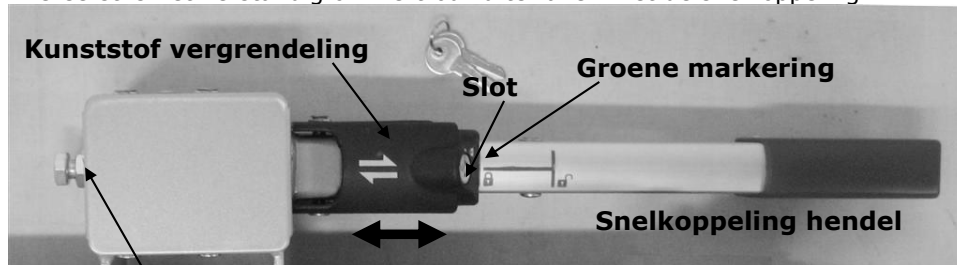

**Instelschroef snelkoppeling (inclusief borgmoer)**

De snelkoppeling bestaat uit een huis dat bevestigd is aan de fietsendrager en een hefboom. Met behulp van de hefboom kan de snelkoppeling geopend en gesloten worden. Met behulp van de schuifbare, afsluitbare kunststof vergrendeling kan de snelkoppeling vergrendeld en uiteindelijk afgesloten worden (**verplicht tijdens gebruik!**).

Voor de montage van de fietsendrager kan de auto het beste recht staan, de motor uit staan en de handrem aangetrokken zijn. Let er op dat de trekhaak onbeschadigd, schoon en vetvrij is!

Open het slot van de kunststof vergrendeling met gebruik van de bijgeleverde sleutel. Draai hiervoor het slot en kwartslag (sleutel staat nu verticaal). Schuif de kunststof vergrendeling naar rechts (alleen "open" rode slotje op hendel zichtbaar).

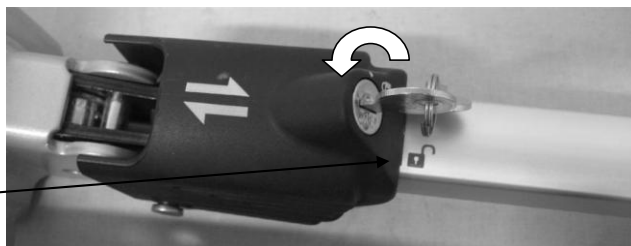

Open de snelkoppeling door de hendel vertikaal te zetten.

Plaats de drager van bovenaf op de trekhaak. Druk de hendel van de snelkoppeling naar beneden (Ca. 35-40kg) totdat deze niet meer verder kan (Hendel zal in horizontale positie blijven staan).





Schuif de kunststof vergrendeling naar links totdat de groene markering op de hendel **volledig zichtbaar** is.

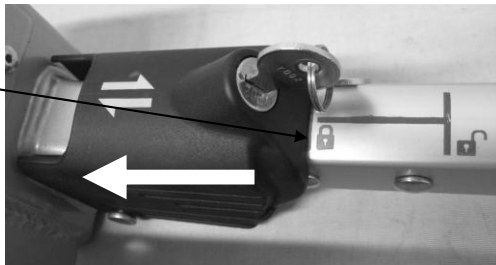

Test nu of de drager vast genoeg op de trekhaak zit (en niet meer gemakkelijk te draaien is). Indien dit niet zo is dan dient u de snelkoppeling af te stellen. Schuif hiervoor de kunststof vergrendeling zo ver mogelijk naar rechts zodat de hendel eenvoudig omhoog kan en de drager van de trekhaak afgehaald kan worden. Draai nu de instelbout van de snelkoppeling iets in (eerst borgmoer losdraaien, instelschroef iets aandraaien en borgmoer weer vastdraaien).

Plaats de drager weer terug op de trekhaak en controleer vervolgens opnieuw of de drager goed vast op de trekhaak zit. Herhaal dit totdat de drager goed vast zit. **Let op: Zorg er altijd voor dat de borgmoer van de instelbout weer goed vastgedraaid wordt!**



Indien de drager niet meer eenvoudig te draaien is op de trekhaak, kan de snelkoppeling afgesloten worden. Schuif de vergrendeling zodanig naar links zodat de groene markering volledig zichtbaar is. Sluit nu de snelkoppeling af met de sleutel en haal deze uit het slot (rode stip op positie van gesloten slotje). Bewaar deze sleutel zorgvuldig en op een veilige plek. De fietsendrager is nu ook tegen diefstal beveiligd.



**Zorg er altijd voor dat de snelkoppeling goed afgesloten is!**  
**De groene markering op de hendel dient volledig zichtbaar te zijn en de rode stip op het slotje dient gelijk te staan met het slot teken op de vergrendeling.**

## **MONTAGE VAN DE FIETSEN OP DE FIETSENDRAGER**

De eerste fiets moet in de eerste wielgoot geplaatst worden (degene die het dichtst bij de auto is) en met de korte framehouder aan de U-beugel bevestigd worden. De framehouder is flexibel op de U-beugel te positioneren, maar ook flexibel op uw fiets te positioneren. Probeer de eerste keren welke positie in uw situatie het best werkt (en meest stabiele bevestiging is). Hoe hoger de framehouder aan de U-beugel en fiets bevestigd is, hoe stabiel de fiets staat.



U klemt het frame van de fiets tussen de frameklem en draait de afsluitbare knop goed vast. **Sluit de framehouder altijd af met het sleuteltje** (het "slot" tekenje op de draaiknop en de rode stip op het metalen slotplaatje geven aan of de framehouder afgesloten is of niet).



De tweede fiets plaatst u **in tegengestelde richting** in de tweede wielgoot en deze maakt u vast met de lange framehouder.



De wielen zet u vast door middel van de aanwezige kunststof spanbanden.

**Beveilig tenslotte uw fietsen met de lange zwarte spanband** (in leveromvang). Leg deze hiervoor om de frames van de fietsen en om de U-beugel en trek de spanband vervolgens goed vast.

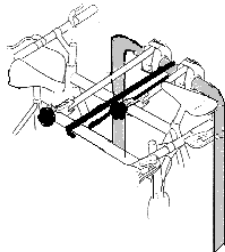

## **HET KANTELMECHANISME**

Om de kofferbak van uw auto gemakkelijk te bereiken, ook als de fietsen op de drager staan, kunt u gebruik maken van het kantelmechanisme.

Allereerst dient u de vergrendeling van het kantelmechanisme opzij te schuiven (1).

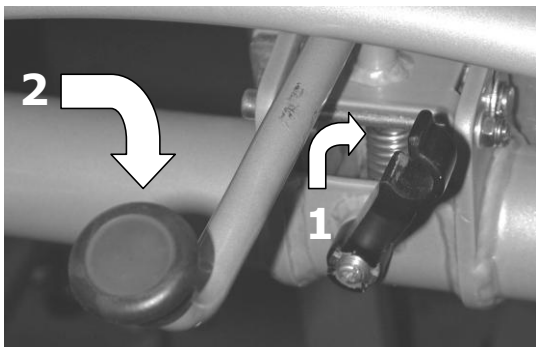

Houd met een hand de U-beugel vast, zodat de drager niet ongecontroleerd neerklappen kan. Met de andere hand drukt u de hendel van het kantelmechanisme naar beneden om deze te ontgrendelen (2). Nu kan de drager rustig gekanteld worden.

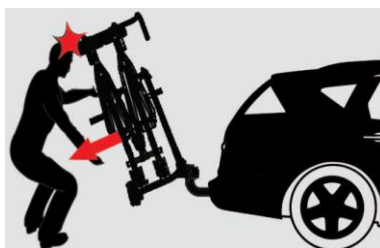

Door het omhoog duwen van de complete drager vergrendelt het kantelmechanisme weer. Zorg er altijd voor dat de vergrendeling weer terug op de hendel geschoven wordt!

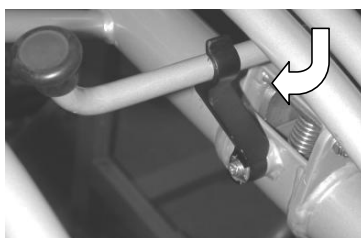

**Zorg er altijd voor dat het kantelmechanisme na gebruik weer goed vergrendeld is.**

## **VEILIGHEIDVOORSCHRIFTEN**

Houd de trekhaak schoon en vetvrij.

De drager zal zich na elke bevestiging op de kogel, tijdens de eerst gereden kilometers gaan "zetten". Controleer daarom na de eerst gereden kilometers de bevestiging en stel, indien nodig, de snelkoppeling strakker af.

Controleer de fietsendrager voor gebruik op beschadigingen. Beschadigde of versleten onderdelen dienen direct vervangen te worden. Gebruik uitsluitend originele vervangingsonderdelen.

Voer geen modificaties uit aan de fietsendrager (mechanisch of elektronisch). Dit kan erg gevaarlijk zijn. Garantie claims worden niet geaccepteerd en wij kunnen de juiste werking van de fietsendrager niet meer garanderen indien modificaties zijn uitgevoerd. Wij zijn niet aansprakelijk voor welke schade dan ook veroorzaakt als resultaat van onjuiste installatie, bediening of modificatie.

Controleer regelmatig de verlichting van de fietsendrager op een juiste werking.

Zorg er altijd voor dat de fietsen goed vastgezet zijn door middel van de frameklemmen en de wiel spanbandjes. De frameklemmen dienen tijdens transport afgesloten te zijn.

Gebruik altijd de extra spanband als extra beveiliging voor uw fietsen. Leg deze om de U-beugel en de frames van de fietsen en trek deze vervolgens goed vast.

Let op dat er geen onderdelen van de fiets tijdens het transport verloren kunnen worden (accu's, fietspomp, snelheidsmeters, mandjes, fietstassen, fietszitjes enz.). **Verwijder deze altijd voordat u gaat rijden!**

Controleer regelmatig of alle spanbanden, draaiknoppen en bevestigingen goed vastzitten en indien nodig vastzetten.

Zorg er altijd voor dat tijdens gebruik, het kantelmechanisme goed vergrendeld is.

Zorg er altijd voor dat tijdens gebruik, de snelkoppeling goed vergrendeld en afgesloten is.

Tijdens het rijden de fietsen niet afdekken met een hoes.

Het rijden met een fietsendrager beïnvloedt het weggedrag van de auto. Pas uw snelheid daarom aan (**max. 120km/u**). Vermijd ook plotselinge remacties en stuurbewegingen.

Let op dat bij het achteruit rijden de auto langer is dan normaal!



Voorts wordt gewezen op de wettelijke eisen die gelden voor het vervoer van goederen aan de achterzijde van uw voertuig.

Bij voertuigen met een elektrische parkeerhulp kan een foutmelding optreden, indien de fietsendrager gemonteerd is. Schakel de parkeerhulp uit tijdens gebruik van de fietsendrager.

Indien de auto is voorzien van een automatische opening van de achterklep, dan moet deze worden uitgeschakeld of uitsluitend handmatig worden geopend, indien de fietsendrager is gemonteerd.

Vóór gebruik van de autowas centrale de fietsendrager eerst van de trekhaak halen.

De fietsendrager is niet geschikt voor "off road" gebruik.

Indien de drager niet gebruikt wordt, dient deze van de trekhaak gedemonteerd te worden.

In geval van defecten of problemen, alstublieft contact opnemen met uw Pro-User leverancier.

### **ONDERHOUD**

De fietsendrager na gebruik schoon en droog opslaan. Eventueel afspreiten met een waterslang om modder, en andere vuiligheid te verwijderen.

Houd de trekhaak van de auto schoon en vetvrij.

Houd de snelkoppeling van de fietsendrager schoon en vetvrij.

Controleer regelmatig de fietsendrager op beschadigingen. Beschadigde of versleten onderdelen dienen direct vervangen te worden. Gebruik uitsluitend originele vervangingsonderdelen.

Bouten en moeren van de fietsendrager regelmatig controleren en indien nodig aandraaien.

Beschadigingen aan de lak direct met een (grond)verf behandelen.

Draaiende en bewegende delen regelmatig smeren.

### **GARANTIE**

Dit product heeft een garantieperiode van 2 jaar. Let op: de garantie dekt alleen een normaal gebruik van de fietsendrager. Op geen enkele manier wordt schade gedekt die ontstaan is door onjuist gebruik. Dit houdt ook in defecten of gebreken die zijn ontstaan door slechte of onjuiste montage. Om ervoor zorg te dragen dat de garantie voorwaarden van toepassing zijn dient u onderhoud volgens het onderhoudsvoorschrift uit te (laten) voeren. Wij behouden ons het recht om kosten in rekening te brengen die voortkomen uit reparaties van zaken die buiten onze controle vallen zoals onjuiste of slechte montage, onjuist gebruik, schade door ongelukken, enz.

## **ACCESSOIRES (niet meegeleverd)**

### **Oprijgoot**



Met de oprijgoot (Artikel 91548), kunt u uw fietsen heel eenvoudig op de fietsendrager rijden zodat u deze niet hoeft te tillen. Bevestig hiervoor de oprijgoot door middel van het palletje aan de onderkant, in het daarvoor gevormde gaatje van de wielgoot waar u de fiets op wilt rijden (zie foto).



### **Uitbreiding naar drie fietsen**

Met behulp van het uitbreidingsset (artikel 91534) is de Jade fietsendrager uit te breiden voor het transport van drie fietsen. Vraag uw Pro-User leverancier naar de mogelijkheden.



*Let op: Het eigen gewicht van de fietsendrager neemt dan toe tot 19kg!*

**ONDERDELENLIJST**

| <b>Pos nr.</b> | <b>Omschrijving</b>            | <b>Aantal</b> | <b>Maat</b> |
|----------------|--------------------------------|---------------|-------------|
| 1              | Snelkoppeling                  | 1             |             |
| 2              | Kunststof afdekkapje           | 1             |             |
| 3              | Wielhouder buis                | 4             |             |
| 4              | U-beugel                       | 1             |             |
| 5              | Wielhouder bevestiging         | 4             |             |
| 6              | Kunststof spanband             | 4             |             |
| 7              | Kunststof wielhouder           | 4             |             |
| 8              | Slotbout                       | 4             | M6x55       |
| 9              | Kunststof klemblokje           | 4             |             |
| 10             | Slotbout                       | 2             | M8x60       |
| 11             | Kunststof eindkap              | 2             |             |
| 12             | Basisframe                     | 1             |             |
| 13             | Zelfborgende moer              | 4             | M5          |
| 14             | Sluitring                      | 5             | M5          |
| 15             | Kunststof lamphouder           | 1             |             |
| 16             | Lampenbeugel                   | 1             |             |
| 17             | Rechter achterlicht            | 1             |             |
| 18             | Linker achterlicht             | 1             |             |
| 19             | Kunststof draaiknop            | 2             |             |
| 20             | Boutje                         | 1             | M5x10       |
| 21             | Speciale ring                  | 1             |             |
| 22             | Kunststof vergrendelingsbeugel | 1             |             |
| 23             | Kantelmachanisme               | 1             |             |
| 24             | Kunststof draaiknop            | 2             | M8          |
| 25             | Sluitring                      | 4             | M6          |
| 26             | Zelfborgende moer              | 4             | M6          |
| 27             | Sluitring                      | 2             | M8          |
| 28             | Kunststof afdekkapje           | 4             |             |

**EXPLOSIETEKENING**

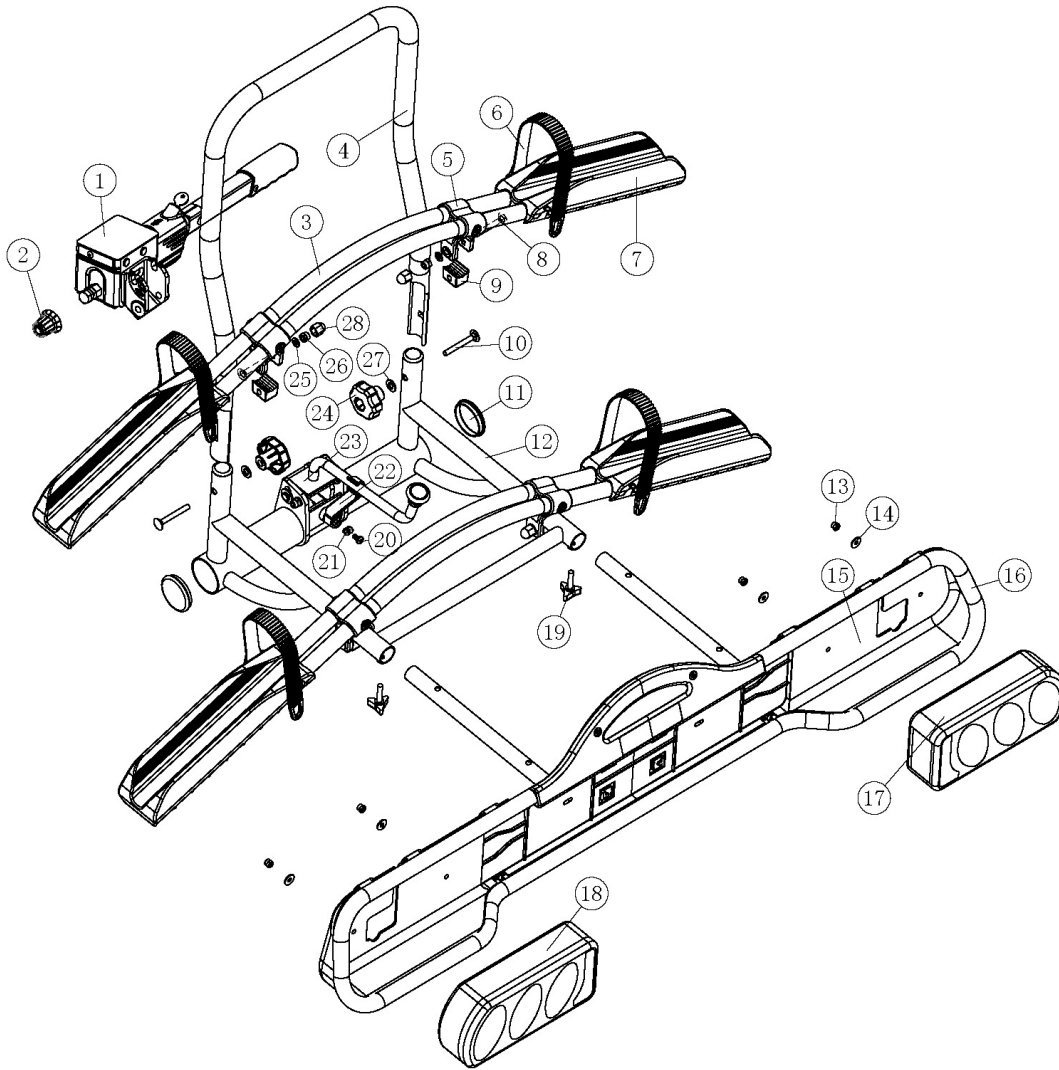



## **EINFÜHRUNG**

Der JADE Pro User Fahrradträger ist ein Teil der Familie von Fahrradträgern hergestellt von Tradekar International BV.

- ✓ Sicherer und zuverlässiger abklappbarer Träger für den Transport von 2 Fahrräder
- ✓ Kompatibel mit fast alle Anhängerkupplungen, allen Rädern und Reifen-Größen
- ✓ Sehr einfache und schnelle Montage auf die Anhängerkupplung durch den Schnellverschluss
- ✓ Kofferraum bleibt zugänglich durch den einfach zu bedienenden Klappmechanismus
- ✓ Fahrräder stehen in breite und stabile Schienen.
- ✓ Fahrradrahmenbefestigung, also keine Belastung am Tretlager
- ✓ Flexible abschließbare Rahmenhalter
- ✓ Beleuchtung mit 7 und 13 poligem (Jaegers) Stecker
- ✓ Fahrverhalten vom Auto wird kaum beeinflusst
- ✓ Träger abschließbar mittels Schloss im Schnellverschluss
- ✓ Inklusive Nebel- und Rückfahrcheinwerfer (nur Betrieb über 13-Pol-Stecker)
- ✓ In Kombination mit der Auffahrrampe (Art. 91548) können Sie Ihre Fahrräder einfach auf den Träger platzieren



**Lesen Sie bevor Sie den Träger benutzen sorgfältig die Montageanleitung und die wichtigen Informationen durch und handeln Sie danach.**

## **WICHTIGE INFORMATION**

Vor Erstgebrauch lesen!

Dieses Produkt nicht montieren und benützen, bevor die Montageanleitung und die Sicherheitsvorschriften völlig durchgelesen worden und klar sind.

Der Heckträger muss sicher gemäß diese Montageanleitung montiert werden.

Die in dieser Benutzerinformation aufgeführten Arbeitsschritte, Maßangaben und Sicherheitshinweise für die Montage, Handhabung und Nutzung des Heckträgersystems müssen unbedingt eingehalten werden. Bereits geringste Abweichungen können zu fehlerhaftem Aufbau bzw. fehlerhafter Benutzung führen.

Der Träger ist geeignet für den Transport von bis zu zwei Fahrrädern. Bitte beachten Sie die maximale Stützlast. Diese Angabe finden Sie auf dem Typenschild Ihres Autos (meistens 75kg). Das Gesamtgewicht des Trägers inklusive Fahrräder darf diese Angabe auf der Anhängerkupplung nicht überschreiten.

Das maximale Gewicht der Fahrräder kann **60kg** sein.  
Das Eigengewicht des Trägers ist ca. **17kg**.

| <b>Max. Stützlast<br/>Anhängerkupplung</b> | <b>Eigengewicht<br/>Fahrradträger</b> | <b>Max. Nutzlast am<br/>Fahrradträger</b> |
|--|---------------------------------------|---|
| 50kg                                       | 17kg                                  | 33kg                                      |
| 60kg                                       | 17kg                                  | 43kg                                      |
| 75kg                                       | 17kg                                  | 58kg                                      |
| 90kg                                       | 17kg                                  | <b>Max. 60kg</b>                          |

Opmerking [A1]:

Opmerking [A2R1]:

Opmerking [A3R2]:

Nicht geeignet für den Gebrauch auf Aluminium Anhängerkupplungen.

Diese Montageanleitung und Sicherheitsvorschriften im Fahrzeug mitführen.

### **Support Endverbraucher**

 +31 (0) 345-470998 (Montag bis Donnerstag 8:30-12:30Uhr)

 [service@tradekar.nl](mailto:service@tradekar.nl)

## **MONTAGE DES FAHRRADTRÄGERS**

Der Fahrradträger ist weitgehend vormontiert. Es müssen nur wenige Bauteile montiert werden. Holen Sie alle Bauteile aus der Verpackung heraus und legen Sie diese übersichtlich hin. Step auf Step wird Ihnen deutlich beschrieben welche Teile noch montiert werden müssen von dem Fahrradträger.

### **Bauteile:**



### **Die Montage:**



Setzen Sie den U-Bügel auf die U-Bügel-Halter von dem Basisteil. Befestigen Sie diesen U-Bügel mit den mitgelieferten Schloss - Schrauben (M8x60), Scheiben (M8) und den Kunststoff Rändelmuttern (M8). Die Kunststoff Rändelmuttern müssen an der Innenseite montiert sein.

**Achtung:** Sie sollen beide Kunststoff Rändelmuttern sehr fest anziehen, sodass der U-Bügel sich passgenau auf die U- Bügelhalterung ansetzt.



### **Endergebnis:**



### DER KENNZEICHENHALTER

Die Befestigungskeile zum Befestigen Ihres Kennzeichens befinden sich als Ausdrückteile in dem Kennzeichenhalter und zwei davon müssen herausgedrückt werden. Damit kann das Kennzeichen (unten) im Kennzeichenhalter befestigt werden.

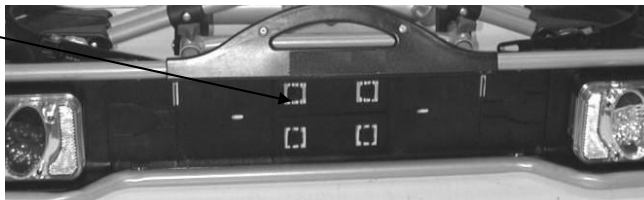

### DIE BELEUCHTUNG

Dieser Fahrradträger ist ausgerüstet mit einer Beleuchtung. Die Beleuchtung wird angeschlossen an die Steckdose von Ihrer Anhängerkupplung. Da verschiedene Sorten von Steckdosen im Umlauf sind verfügt dieser Träger über einen 7 und 13 poligen Stecker (Jaegers). Dadurch ist der Träger geeignet für jede Art von Anhängerkupplungen.

Beide Stecker befinden sich in einem Gehäuse. Auf die Steckeröffnung die nicht benötigt wird, muss die mitgelieferte Abdeckkappe angebracht werden.



|  |  |   |   |
|--|--|---|---|
| <p><b>Universal System 7 Pin</b></p>             | <p>1/L<br/>2/54G<br/>3/31<br/>4/R<br/>5/58R<br/>6/54<br/>7/58L</p>                   | <p>Blinker links<br/>Nebelschlußleuchte<br/>Masse<br/>Blinker rechts<br/>Schlußleuchte rechts<br/>Bremsleuchten<br/>Schlußleuchte links</p> <p><b><u>Rückfahrleuchte funktioniert nicht mit einem 7-poligen Stecker</u></b></p>   | <p>gelb<br/>blau<br/>weiß<br/>grün<br/>braun<br/>rot<br/>schwarz</p>          |
| <p><b>Jaegers System 13 Pin (DIN 72.570)</b></p> | <p>1<br/>2<br/>3<br/>4<br/>5<br/>6<br/>7<br/>8<br/>9<br/>10<br/>11<br/>12<br/>13</p> | <p>Blinker links<br/>Nebelschlußleuchte<br/>Masse<br/>Blinker rechts<br/>Schlußleuchte rechts<br/>Bremsleuchten<br/>Schlußleuchte links<br/>Rückfahrleuchte<br/><i>Nicht belegt</i><br/><i>Nicht belegt</i><br/><i>Nicht belegt</i><br/>Masse<br/><i>Nicht belegt</i></p> | <p>gelb<br/>blau<br/>weiß<br/>grün<br/>braun<br/>rot<br/>schwarz<br/>grau</p> |

## **MONTAGE VON DEM FAHRRADTRÄGER AUF DIE ANHÄNGEKUPPLUNG**

Bevor Sie den Fahrradträger auf die Anhängerkupplung setzen, sollten Sie sich mit dem Schnellverschluss-System vertraut machen.

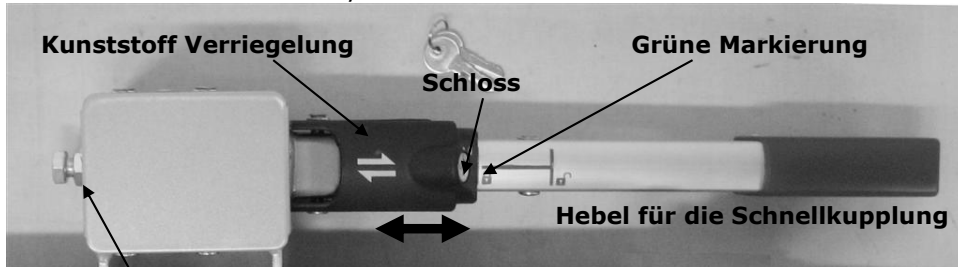

### **Einstell-Schraube für Schnellkupplung**

Der Schnellverschluss besteht aus einem Bauteil mit Hebel. Mit der Betätigung des Hebels kann der Schnellverschluss geöffnet oder geschlossen werden. Mit Hilfe von dem schiebbaren, abschließbaren Kunststoff- Verschluss kann der Schnellverschluss verriegelt und abgeschlossen werden (**erforderlich bei der Verwendung!**).

Für die Montage von dem Fahrradträger sollte das Auto am besten auf gerader Strecke stehen, der Motor ausgeschaltet und die Handbremse angezogen sein. Achten Sie darauf, das die Anhängerkupplung unbeschädigt und fettfrei ist!

Öffnen Sie das Schloss der Kunststoff-Verriegelung mit dem mitgelieferten Schlüssel. Drehen Sie den Schlüssel eine viertel Umdrehung (Schlüssel jetzt vertikal). Schieben Sie die Kunststoff-Verriegelung zur rechten Seite. Nur "AUF" ist sichtbar (rotes Schloss auf dem Verriegelungshebel).

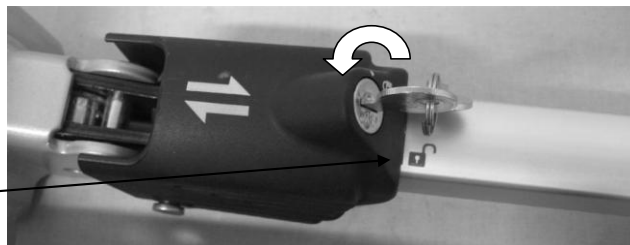

Öffnen Sie den Schnellverschluss durch vertikales Anheben von dem Hebel.

Platzieren Sie den Träger von oben auf die Anhängerkupplung. Drücken Sie den Hebel von dem Schnellverschluss nach unten (ca. 35-40kg) bis zum Anschlag (der Hebel wird in horizontaler Stellung bleiben).



Schieben Sie die Kunststoff-Verriegelung nach links, bis die grüne Markierung auf dem Griff **voll sichtbar** ist.

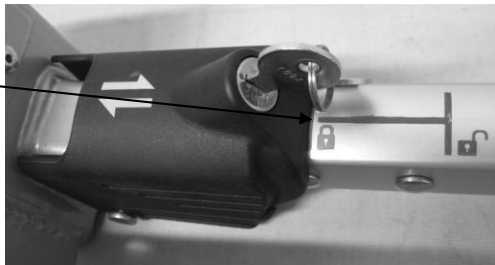

Kontrollieren Sie erneut ob der Träger sicher und fest auf der Anhängerkupplung sitzt (und sich nicht mehr verdrehen lässt). Ist dies nicht der Fall muss der Schnellverschluss nachgestellt werden. Schieben Sie hierfür die Kunststoff Verriegelung soweit wie möglich nach rechts, sodass Sie den Hebel nach oben ziehen können und den Träger von der Anhängerkupplung abnehmen können. Drehen Sie nun die Stellschraube am Schnellverschluss etwas herein (erst die Kontermutter lösen) und ziehen die Kontermutter wieder fest. Setzen Sie den Träger erneut auf die Anhängerkupplung und überprüfen Sie erneut, ob der Träger sicher und fest auf der Anhängerkupplung sitzt. Wiederholen Sie gegebenenfalls diesen Vorgang, bis der Träger sicher und fest sitzt. **Achtung: Stellen Sie immer sicher, dass die Kontermutter an der Einstellschraube richtig angezogen ist!**



Wenn der Träger sich nicht mehr auf der Anhängerkupplung verdrehen lässt, wird der Schnellverschluss geschlossen. Schieben Sie die Kunststoff- Sperre nach links, bis die grüne Markierung vollständig sichtbar ist. Schließen Sie nun den Schnellverschluss ab und entfernen den Schlüssel aus dem Schloss (roter Punkt auf Position

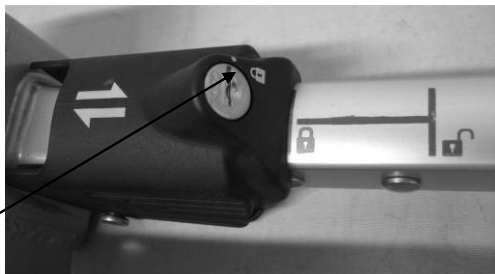

geschlossenes Vorhängeschloß). Bewahren Sie diese Schlüssel, sorgfältig und an einem sicheren Ort auf. Der Fahrradträger ist nun auch gegen Diebstahl geschützt.



**Sorgen Sie immer dafür, das der Schnellverschluss korrekt verschlossen ist! Die grüne Markierung auf dem Griff ist vollständig sichtbar und der rote Punkt auf dem Schloss befindet sich in Höhe des Schlosses auf dem Schloss-Symbol.**

## **MONTAGE VON DEN FAHRRÄDERN AUF DEM FAHRRADTRÄGER**

Das erste Fahrrad wird in die erste Radschiene gesetzt (dem Auto am nächsten) und mit dem kurzen Rahmenhalter am U – Bügel befestigt. Der Rahmenhalter ist beweglich auf dem U-Bügel zu positionieren, so können Sie am einfachsten die Position finden an welcher Stelle Sie Ihr Fahrrad sicher und stabil befestigen können. Je höher dieser Rahmenhalter befestigt wird um so stabiler steht das Fahrrad.



Klemmen Sie den Fahrradrahmen zwischen die Klammer und drehen den abschließbaren Knopf gut fest. **Verschließen Sie diesen Knopf immer mit dem Schlüssel** (Auf dem Knopf sind Symbole angebracht, woran Sie erkennen können ob der Rahmenhalter abgeschlossen ist oder nicht)



Das zweite Fahrrad wird **entgegengesetzt** in die zweite Radschiene gesetzt und mit dem langen Rahmenhalter ebenso wie das erste Fahrrad befestigt.



Die Räder werden befestigt mittels der vorhandenen Kunststoffbänder.

**Sichern Sie nun die Fahrräder mit dem langen Sicherheitsgurt.** Legen Sie den Sicherheitsgurt durch die Fahrradrahmen und um den U-Bügel herum und ziehen den Sicherheitsgurt fest an.

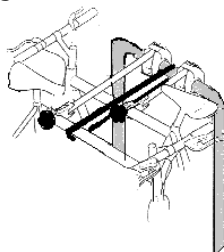

## **DER ABKLAPPMECHANISMUS**

Um den Kofferraum von Ihrem Fahrzeug zu öffnen (Gepäckentnahme usw.), auch wenn die Fahrräder auf dem Träger montiert sind, können Sie den Träger abklappen.

Zuerst müssen Sie den Sicherungsbügel von dem Klappmechanismus zur Seite drehen (1).

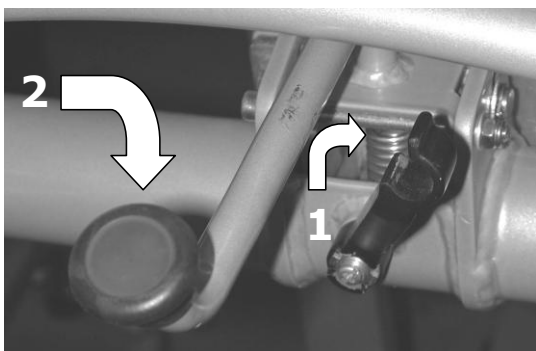

Halten Sie mit einer Hand den U-Bügel fest, sodass der Träger nicht unkontrolliert abklappen kann. Mit der anderen Hand drücken Sie den Hebel von dem Abklappmechanismus nach unten um diesen zu entriegeln (2). Nun kann der Träger vorsichtig abgeklappt werden.

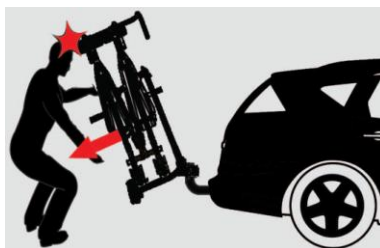

Durch Anheben des Trägertisches rastet dieser wieder in die Benutzungsposition ein. Sichern Sie den Hebel anschließend wieder mit dieser zusätzlichen Sicherung.

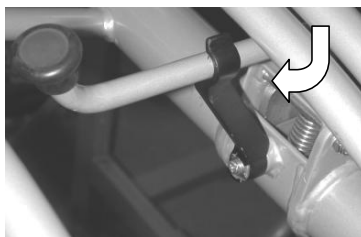

**Ohne diese zusätzliche Verschluss - Sicherung darf der Träger nicht benutzt werden.**



## **SICHERHEITSVORSCHRIFTEN**

Die Kugelfläche muss sauber und fettfrei sein.

Der Fahrradträger setzt sich nach der Befestigung und einigen gefahrenen Kilometern erst richtig auf die Kupplung. Kontrollieren Sie daher diese Befestigung erneut auf sicheren Sitz hin und stellen Sie dann wenn nötig die Befestigung nach.

Kontrollieren Sie den Fahrradträger vor dem Gebrauch auf Beschädigungen hin. Beschädigte oder verschlissene Teile sind sofort zu ersetzen. Es dürfen nur Originalersatzteile verwendet werden.

Veränderungen am Heckträger sind grundsätzlich nicht zugelassen (mechanisch oder elektronisch). Dies kann sehr gefährlich sein. Garantieclaims werden nicht mehr angenommen und wir können das richtige Funktionieren des Fahrradträgers nicht mehr garantieren, wenn Modifikationen durchgeführt worden sind. Wir haften nicht für irgendwelchen durch unrichtige Installation, Bedienung oder Modifikation verursachten Schaden.

Kontrollieren Sie regelmäßig die Beleuchtung Ihres Fahrradträgers auf die korrekte Funktion hin.

Sorgen Sie immer dafür, dass die Fahrräder mittels der Rahmenklemmen und der Radspanngurte festgesetzt worden sind. Die Rahmenklemmen sollen während des Transports zugeschlossen sein.

Benützen Sie immer den zusätzlichen Spanngurt als zusätzliche Sicherung Ihrer Fahrräder. Legen Sie diesen um den U-Bügel und die Fahrradrahmen herum um ziehen Sie ihn anschließend gut fest.

Bitte beachten Sie, dass keine Teile des Fahrrades verloren gehen können (Batterien, Fahrradpumpe, Tachometer, Körbe, Sattel usw.,) **Entfernen Sie diese Teile zuerst, bevor Sie mit dem Fahrradträger fahren!**

Alle Spanngurte und Halterungen des Fahrradträgers auf festen Sitz hin prüfen und bei Bedarf nachziehen.

Sorgen Sie immer dafür, dass während des Gebrauchs der Kippmechanismus gut verriegelt ist.

Sorgen Sie immer dafür, dass während des Gebrauchs die Schnellkupplung gut verriegelt und abgeschlossen ist.

Die Fahrräder nicht durch Planen oder Schutzüberzüge o.ä. abdecken.

Das Fahren mit einem Fahrradträger beeinflusst das Fahren mit Ihrem Auto. Passen Sie Ihre Fahrgeschwindigkeit also an diesen Umstand an (**max. 120km/h**). Vermeiden Sie auch ruckartige Lenk- und Steuerbewegungen.

Beachten Sie beim Rückwärtsfahren, dass Ihr Auto länger ist als üblich!



Es gelten die gesetzlichen Bestimmungen und Vorschriften über die Beförderungen von Gütern hinter Ihrem Fahrzeug.

Bei Fahrzeugen mit elektronischer Einparkhilfe kann es zu Fehlfunktionen kommen, wenn der Fahrradträger angebaut ist. Schalten Sie während der Benützung des Fahrradträgers die Einparkhilfe aus.

Falls das Auto mit einer automatischen Öffnung der Heckklappe ausgestattet ist, soll diese ausgeschaltet oder ausschließlich mit der Hand geöffnet werden, wenn der Fahrradträger montiert worden ist.

Vor der Benutzung von Autowaschanlagen den Fahrradträger abbauen.

Der Fahrradträger ist für den Einsatz im Gelände nicht geeignet.

Wenn der Träger nicht verwendet wird, sollte der Träger von der Anhängerkupplung entfernt werden.

Sollten Fehler oder Probleme auftreten, benachrichtigen Sie Ihre Pro User Lieferant.

#### **WARTUNG**

Den Fahrradträger nach Verwendung sauber und trocken lagern. Eventuell abspritzen mit einem Wasserschlauch um Schlamm und anderen Schmutz zu entfernen.

Halten Sie die Anhängerkupplung sauber und fettfrei.

Halten Sie die Trägerkupplung sauber und fettfrei.

Kontrollieren Sie den Fahrradträger regelmäßig auf Beschädigungen hin. Beschädigte oder verschlissene Teile sind sofort zu ersetzen. Es dürfen nur Originalersatzteile verwendet werden.

Bolzen und Muttern des Fahrradträgers regelmäßig kontrollieren und wenn notwendig nachziehen.

Lackschichtbeschädigungen sofort mit (Grundier)Farbe behandeln.

Drehende und bewegende Teile regelmäßig schmieren.

#### **GARANTIE**

Für dieses Produkt gewähren wir für die Bauteile und Funktion eine 2-jährige Garantie. Diese Garantie gilt natürlich nur bei einer sachgerechten Verwendung des Fahrradträgers und deckt keine Schäden ab, die durch Missbrauch entstanden sind. Das gleiche gilt auch für eine unsachgerechte oder falsche Montage. Um die Gültigkeit der Garantie sicherzustellen, führen Sie bitte die Instandhaltung entsprechend dem Instandhaltungsabschnitt aus. Wir behalten uns das Recht vor, dass die Kosten für Aufwendungen, wenn Sie außerhalb des Unternehmensbereichs wegen Batterieausfall, falscher oder nicht sachgerechter Montage, Missbrauch oder Unfallschäden usw. Probleme haben, von Ihnen übernommen werden.

## **OPTIONEN (Nicht im Lieferumfang)**

### **Auffahr Schiene**



Mit der Auffahr Schiene (Artikel 91548) können Sie Ihre Fahrräder leicht und einfach auf die Radschienen platzieren. Befestigen Sie die Auffahr Schiene, indem Sie den vorhandenen Bolzen an der Unterseite der Auffahr Schiene in die dafür vorgesehene Bohrung der Radschiene setzen (Siehe Foto).



### **Erweiterung für drei Fahrräder**

Mit dem Erweiterungssatz (Artikel 91534) ist der Jade Fahrradträger erweiterbar für den Transport von drei Fahrrädern. Fragen Sie ihren Pro-User Händler, Verkäufer nach den Möglichkeiten.



*Achtung: Das Eigengewicht von dem Fahrradträger erhöht sich dann auf 19kg!*

## **STÜCKLISTE**

| <b>Pos Nr.</b> | <b>Beschreibung</b>           | <b>Anzahl</b> | <b>Maße</b> |
|----------------|-------------------------------|---------------|-------------|
| 1              | Schnellkupplung               | 1             |             |
| 2              | Kunststoff Abdeckkappe        | 1             |             |
| 3              | Radschienenrohr               | 4             |             |
| 4              | U-Bügel                       | 1             |             |
| 5              | Radschienen Befestigung       | 4             |             |
| 6              | Kunststoff Spanband           | 4             |             |
| 7              | Kunststoff Radaufnahme        | 4             |             |
| 8              | Schloss - Schraube            | 4             | M6x55       |
| 9              | Kunststoff Klemmböcke         | 4             |             |
| 10             | Schloss - Schraube            | 2             | M8x60       |
| 11             | Kunststoff Endkappe           | 2             |             |
| 12             | Basisrahmen                   | 1             |             |
| 13             | Selbstsichernde Mutter        | 4             | M5          |
| 14             | Scheibe                       | 5             | M5          |
| 15             | Kunststoff Lampenhalter       | 1             |             |
| 16             | Lampenbügel                   | 1             |             |
| 17             | Rechtes Rücklicht             | 1             |             |
| 18             | Linkes Rücklicht              | 1             |             |
| 19             | Kunststoff Rändelschraube     | 2             |             |
| 20             | Schraube                      | 1             | M5x10       |
| 21             | Spezial Ring                  | 1             |             |
| 22             | Kunststoff Verriegelungsbügel | 1             |             |
| 23             | Abklappmechanismus            | 1             |             |
| 24             | Kunststoff Rändelschraube     | 2             | M8          |
| 25             | Scheibe                       | 4             | M6          |
| 26             | Selbstsichernde Mutter        | 4             | M6          |
| 27             | Scheibe                       | 2             | M8          |
| 28             | Kunststoff Abdeckkappe        | 4             |             |

**EXPLOSIONSZEICHNUNG**

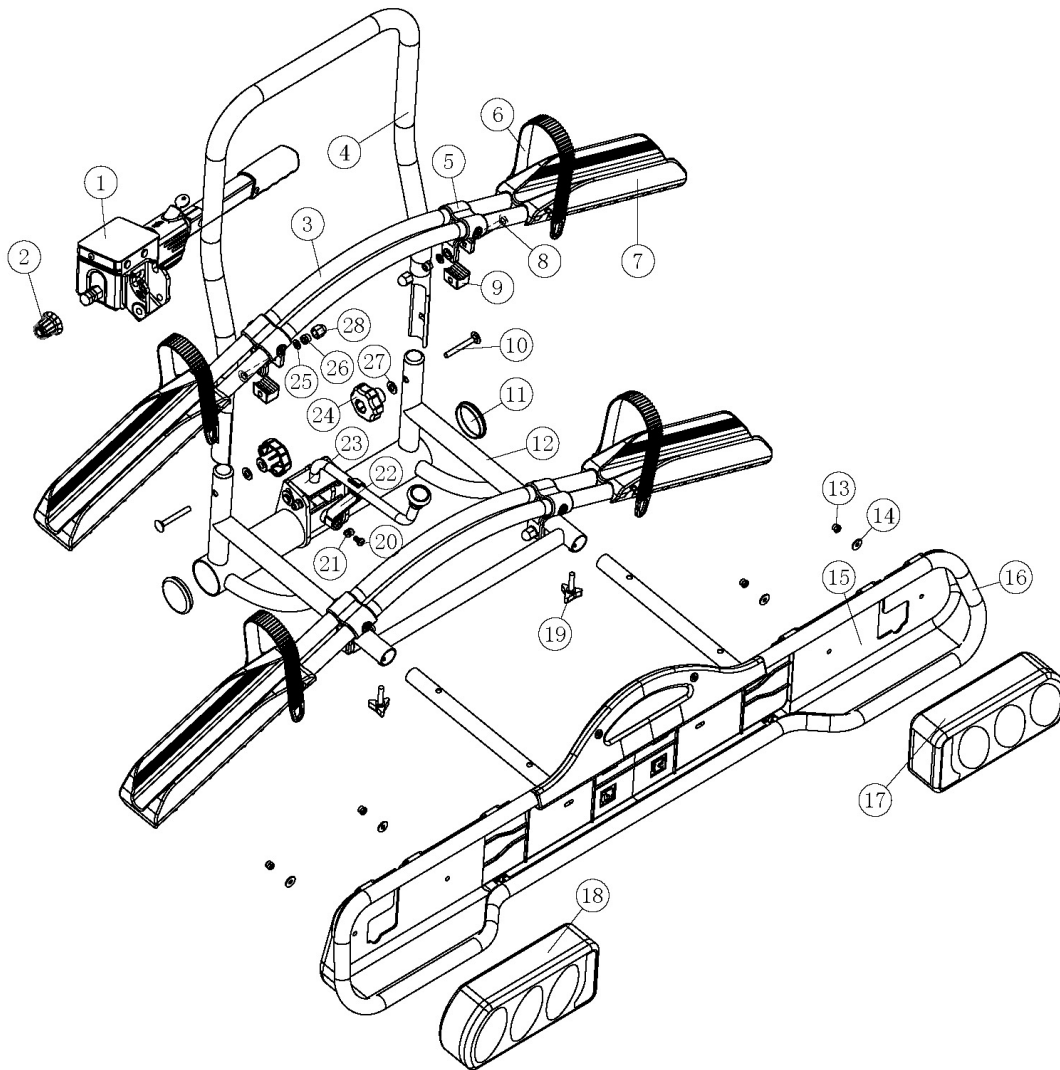

## **INTRODUCTION**

The Pro-User JADE bike carrier is part of the family of bike carriers manufactured by Tradekar International BV.

- ✓ Safe and reliable easy to tilt bike carrier for the transportation of 2 bicycles
- ✓ Suitable for almost all tow bars, all bikes and tire sizes
- ✓ Extremely simple and quick fitting on the tow-ball via the Quick connector
- ✓ Trunk stays always accessible by an easy to use tilting mechanism
- ✓ Bikes are held in wide, stable wheel holders
- ✓ Fixing of the bicycles on the frame, so no force on the pedals of the bike
- ✓ Flexible and lockable bike holding arms
- ✓ Lights via 7 and 13 -pin (Jaegers) plug
- ✓ Almost no influence on the driving behaviour of your car
- ✓ The carrier can be locked to the tow ball
- ✓ Including fog light and reverse driving lighting (only working via the 13-pin plug)
- ✓ In combination with the ride-on ramp (Art. 91548) you can easily ride your bike onto the bike carrier



**Read the following safety- and operating instructions carefully and act accordingly before using the bike carrier.**

## **IMPORTANT INFORMATION**

Read these instructions carefully before using the product for the first time.

Do not use this product until the manual and safety regulations are read and are entirely clear.

The assembly and installation of the bikecarrier can only be done according this instruction manual.

The steps that are mentioned and the safety regulations for assembly, handling and use of the bikecarrier need to be followed! The slightest non conformity can lead to incorrect assembly or wrong use.

The carrier is suitable for the transport of two bikes at most. Please check the maximum permissible ball load. You can find it on the identification plate of the tow bar of your car (for most cars this is 75kg). The total weight of the carrier with the bikes cannot exceed the maximum permissible ball load of the tow bar.

The maximum permissible load for the carrier itself may be **60kg**.  
The net weight of the carrier is **17kg**.

| <b>Max. permissible Ball load</b> | <b>Weight Bike carrier</b> | <b>Max. load</b> |
|-----------------------------------|----------------------------|------------------|
| 50kg                              | 17kg                       | 33kg             |
| 60kg                              | 17kg                       | 43kg             |
| 75kg                              | 17kg                       | 58kg             |
| 90kg                              | 17kg                       | <b>Max. 60kg</b> |

Not suitable for the use on an aluminium tow ball.

Keep these instructions in your car.

### **CONSUMER HELPDESK & SUPPORT**

 +31 (0) 345-470998 (Monday till Thursday 8:30-12:30)

 [service@tradekar.nl](mailto:service@tradekar.nl)

## **MOUNTING THE BIKE CARRIER**

The bike carrier is already assembled in part. You only need to assemble the last parts. Remove all parts from packaging and arrange them in a well-organized way. The instructions will clearly describe and show the parts that you need for assembly of the bike carrier

### **Parts:**

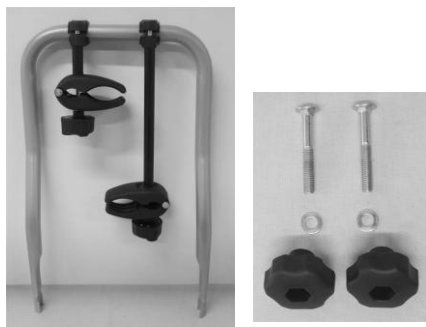

### **Assembly:**



Slide the U-frame on the U-frame holders of the base frame. Secure this U-frame with the carriage bolts (M8x60), washers (M8) and plastic knobs (M8) supplied with the carrier. The plastic knobs must be mounted on the inside.

**Please note** you have to firmly tighten both rotary knobs so that the U-frame will come on its place well.



### **End result:**





**THE LICENSEPLATEHOLDER**

The fastening clips to secure the number plate are incorporated in the back of the number plate holder and can easily be pressed out. Subsequently, use two clips to secure the number plate (at the bottom).

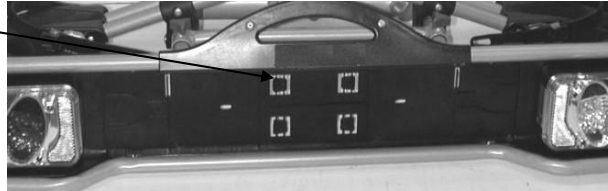

**LIGHTING**

This bike carrier is equipped with a lighting system. This system can be connected to the tow bar power socket of your car. Seeing that there are different kinds of sockets that require different kinds of plugs, this carrier comes with the usual 7-pin plug and the 13-pin plug (Jaegers). As a result, the carrier can be used with any tow bar!



Both plugs are in one housing. Please cover the plug you don't use with the supplied cover.

|  |  |   |   |
|--|--|---|---|
| <p><b>Universal system 7 pin</b></p>             | <p>1/L<br/>2/54G<br/>3/31<br/>4/R<br/>5/58R<br/>6/54<br/>7/58L</p>                   | <p>Indicator left<br/>Rear fog light<br/>Ground<br/>Indicator right<br/>Rear light right<br/>Stop lights<br/>Rear light left</p> <p><b><i>The reversing light is not working via the 7-pin plug!</i></b></p>                                    | <p>yellow<br/>blue<br/>white<br/>green<br/>brown<br/>red<br/>black</p>          |
| <p><b>Jaegers system 13 pin (DIN 72.570)</b></p> | <p>1<br/>2<br/>3<br/>4<br/>5<br/>6<br/>7<br/>8<br/>9<br/>10<br/>11<br/>12<br/>13</p> | <p>Indicator left<br/>Rear fog light<br/>Ground<br/>Indicator right<br/>Rear light right<br/>Stop lights<br/>Rear light left<br/>Reversing light<br/><i>Not used</i><br/><i>Not used</i><br/><i>Not used</i><br/>Ground<br/><i>Not used</i></p> | <p>yellow<br/>blue<br/>white<br/>green<br/>brown<br/>red<br/>black<br/>gray</p> |

## **MOUNTING OF THE BIKE CARRIER ON CAR**

The first step is to become familiar with the quick connector.

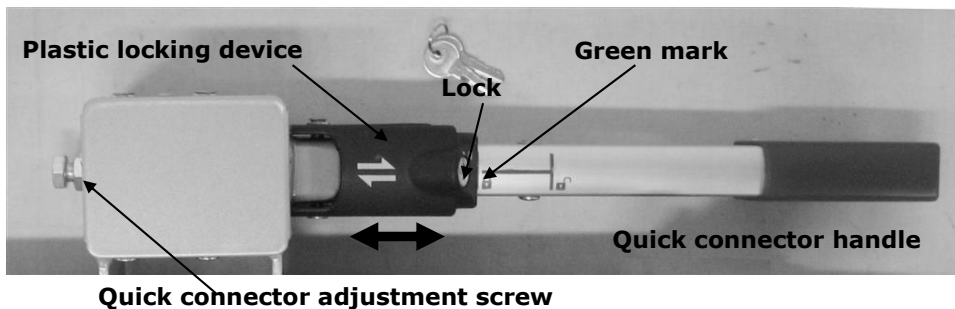

The quick connector consists of a case mounted to the bike carrier and a lever. Using the lever, you can close and open the quick connector. Using the sliding locking device to lock the handle of the quick connector and finally lock the complete quick connector with the key (**mandatory during use!**).

When mounting the bike carrier to the car, it is best that the car is parked straight, the engine is turned off and the parking brake is activated. Make sure that the tow ball is undamaged, clean and not greasy!

Open the lock of the plastic locking device with use of the supplied key. Turn the key one quarter (key stands now vertical). Slide the plastic locking device to the right (only open red lock is visible on the handle).

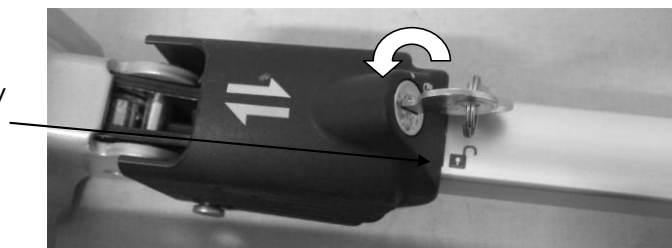

Release the quick connector by moving the handle in the vertical position.

Position the bike carrier on the tow-ball from the top. Press the handle of the quick connector downwards (approx. 35-40kg) until it stops (handle will stay stable in the horizontal position).



Slide the plastic locking device to the left until the green mark on the handle is **100% visible**.

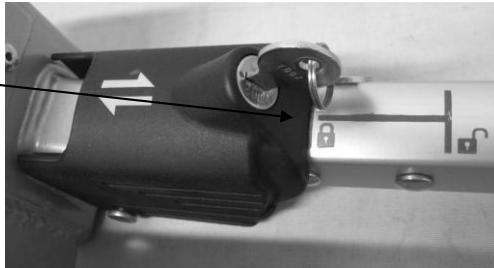

Now test if the carrier is attached steady enough on the tow ball (and not easy to twist). If not, you have to adjust the quick connector. Detach first the carrier by sliding the plastic locking device to the right and pull the handle up. Adjust the adjustment bolt (First release the locking nut, then adjust the bolt and finally lock it again with the locking nut). Test again if the carrier is stable enough on the tow ball (and not easy to twist). Repeat this until the carrier is completely stable. **Caution: Always make sure that the locking nut of the adjustment bolt is tightened again!**



When the bike carrier is not easy to turn anymore, the quick connector can be locked. Slide the plastic locking device to the left until the green mark on the handle is 100% visible. Lock the quick connector with the key and take the key out (the red mark is on the position of the lock symbol). Keep it carefully on a safe place. The bike carrier is now also protected against theft.



**Always check if the quick connector is well secured! The green mark on the handle must be completely visible and the red dot on the lock must be at the same position as the lock symbol on the locking device.**

## **MOUNTING OF THE BIKES ON THE BIKE CARRIER**

The first bike has to be placed in the rear wheel holder (the one which is the nearest to the car) and secured with the short frame holder on the U-tube. The frame holders are flexible to place on the U-tube, and are also flexible to place on your bike. Try the first time which position in your situation works best (and most stable affirmative is). It is important to place the frame holder as high as possible, giving maximum stability.



You clamp the frame of the bike with the frame holder and turn the lockable button tight. **Always lock the frame clamp with the key** (the "lock" sign on the button and the red sign on the metal plate indicate if the frame holder is locked or unlocked).

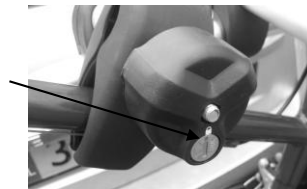

You place the second bike **in opposite direction** in the second wheel holder and you secure it with the long frame holder.



Secure the wheels using the straps already fixed on the wheel holder.

**Now secure the bikes using the long safety belt.** Run the safety belt through the bike frame and around the U frame and tighten firmly.

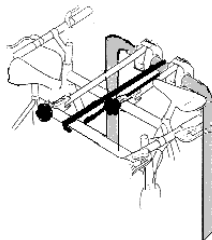

## **TILTING MECHANISM**

For easy access to your boot, even if the bikes are mounted on the carrier, you may use the tilting mechanism.

First you must push aside the safety lock of the tilting mechanism (1).

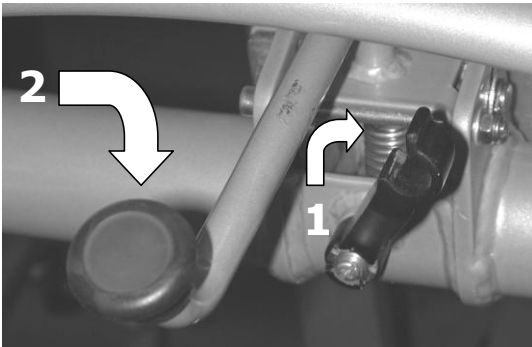

With one hand, keep a firm grip on the U-frame so that the carrier cannot fall down in an uncontrolled movement. With the other hand, push the handle of the tilting mechanism down to unlock it (2). It is now possible to tilt the carrier.

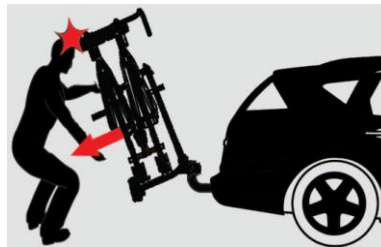

By pushing the entire carrier up, the tilting mechanism is locked again. Make sure to always secure the handle again with the safety lock!

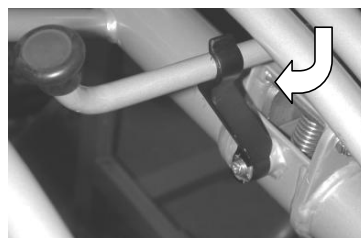

**The bike carrier may never be used if the tilting mechanism is not well secured.**

## **SAFETY REGULATIONS**

Keep the tow ball clean and free of grease.

Each time after having mounted the carrier on the tow ball, it will "settle" during the first kilometres that you drive. Therefore, check if the carrier is still firmly secured after the first few kilometres and if necessary, tighten the locking bolt.

Check the bikecarrier before use if there is any damage. Damaged or worn parts need to be replaced immediately. Only use original replacement parts.

Do not make any modifications on the bikecarrier (mechanical or electronic) This can be very dangerous. Warranty claims will not be accepted and we can not guarantee the correct functionality of the bikecarrier, if you done modifications. We are not responsible for damage caused as result of incorrect assembly, installation or modification.

Check the correct operation of the lighting at regularly.

Always make sure that the bikes are firmly fixed by using the frame clamps and wheel safety belts. During transport, the frame clamps need to be locked.

Always use the extra safety belt, for extra protection of your bikes. Run the safety belt trough the U-frame and the frames of the bikes, and pull this firmly.

Make sure that no parts of the bike can get lost during driving (pump, basket, saddlebags, etc.). **Always remove these before driving!**

Check regularly if all the belts, knobs and fixations are firmly secured and if necessary secure them again.

Always make sure that the tilting mechanism is locked.

Always make sure that the quick connector is closed and locked.

Do not cover the bikes with a cover while driving.

Driving with a bike carrier affects the performance of your car. Adjust your speed accordingly (**max 120km/h**). Try to avoid sudden braking and steering movements.

Please remember when driving in reverse that the car is longer than usual!



In addition, pay attention to the regulatory requirements applicable to the transport of goods at the back of your vehicle.

When you have a vehicle with electronic parking sensors, an error message can come when the bikecarrier is mounted. Switch off the parking system during the use of the bikecarrier.

If the car is equipped with an automatic opening of the trunk, this must be switched off or only opened manually, if the bikecarrier is mounted.

Take the bikecarrier of the tow ball before using the carwash.

The bikecarrier is not suitable for "off road" use.

Take the bikecarrier of the tow ball if not used.

In case of defects or problems please contact your Pro-User supplier.

### **MAINTENANCE**

Always store the bikecarrier clean and dry after use. If necessary spray with the water hose to remove mud and other filthy stuff.

Keep the tow ball of the car clean and free of grease.

Keep the quick connector of the bikecarrier clean and free of grease.

Check the bikecarrier regular if there is any damage. Damaged or worn parts need to be replaced immediately. Use only original replacement parts.

The nuts and bolts of the bikecarrier need to be checked regular, if necessary tighten them again.

If there is a damage on the powder coating of the bikecarrier this need to be treat with paint immediately.

Rotating and moving parts need to be oiled regularly.

### **GUARANTEE**

This product is covered by a 2 year guarantee. Please note that our guarantee covers reasonable use of the bike carrier, it does NOT cover any damage caused by misuse. This also applies to a malfunction or failure of the bike carrier that has been caused by poor or incorrect installation. To ensure the validity of the guarantee please carry out maintenance in accordance with the maintenance section. We reserve the right to make a call out and/or repair charge for any work required to be undertaken to rectify faults that are outside of the company's control i.e. incorrect or poor fitting, misuse, accidental damage, etc.

**ACCESSORIES (not included)**

**ride-on ramp**



With the optional ride-on ramp (Article 91548), you can really simply drive your bicycle on the bike carrier without lifting. To do this install the ride-on ramp onto the wheelholder using the pin and the special hole. As shown in the picture.



**Extension to three bikes**

With the add-on accessory (article 91534), the Jade bike carrier can be extended for the transport of three bikes. Ask your Pro-User dealer for more information about the possibilities.



*Attention: With the add-on accessory, the weight of the bike carrier (excluding bikes) will increase to 19kg!*



**PARTLIST**

| <b>Pos nr.</b> | <b>Description</b>        | <b>Number</b> | <b>Size</b> |
|----------------|---------------------------|---------------|-------------|
| 1              | Quick connector           | 1             |             |
| 2              | Plastic cap               | 1             |             |
| 3              | Wheel holder              | 4             |             |
| 4              | U-Frame                   | 1             |             |
| 5              | Fastening wheel holder    | 4             |             |
| 6              | Synthetic strap           | 4             |             |
| 7              | Plastic wheel holder      | 4             |             |
| 8              | Lock bolt                 | 4             | M6x55       |
| 9              | Small plastic press block | 4             |             |
| 10             | Lock bolt                 | 2             | M8x60       |
| 11             | Plastic end cap           | 2             |             |
| 12             | Base frame                | 1             |             |
| 13             | Self locking nut          | 4             | M5          |
| 14             | Washer                    | 5             | M5          |
| 15             | Plastic light holder      | 1             |             |
| 16             | Lamp frame                | 1             |             |
| 17             | Right rear light unit     | 1             |             |
| 18             | Left rear light unit      | 1             |             |
| 19             | Plastic knob              | 2             |             |
| 20             | Small bolt                | 1             | M5x10       |
| 21             | Special washer            | 1             |             |
| 22             | Plastic safety lock       | 1             |             |
| 23             | Tilting mechanism         | 1             |             |
| 24             | Plastic knob              | 2             | M8          |
| 25             | Washer                    | 4             | M6          |
| 26             | Self locking nut          | 4             | M6          |
| 27             | Washer                    | 2             | M8          |
| 28             | Plastic cap               | 4             |             |

**EXPLODED DRAWING**

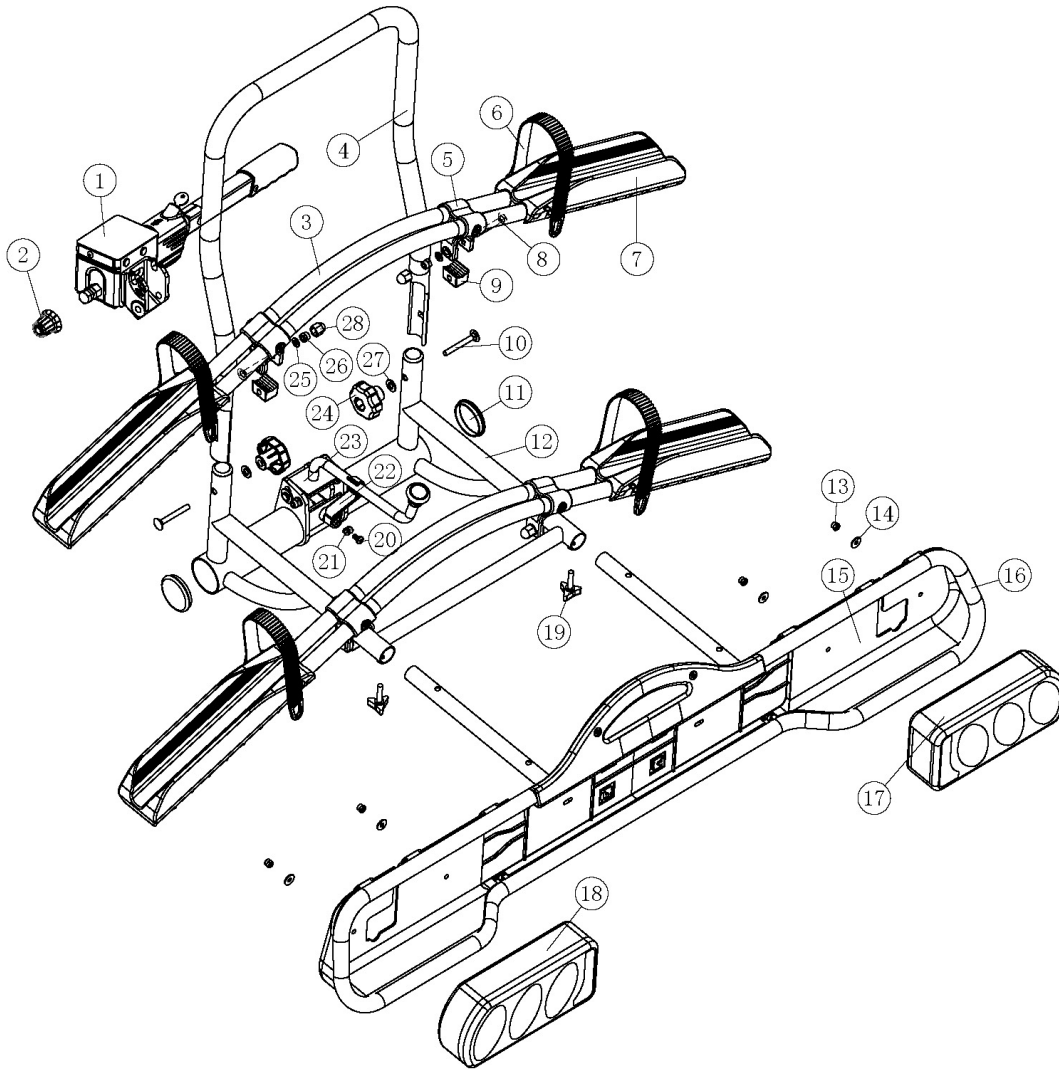

## **INTRODUCTION**

Le porte-vélos Pro-User JADE fait partie de la gamme de porte-vélos fabriqués par Tradekar international BV.

- ✓ Support sûr et solide basculant pour le transport de 2 vélos
- ✓ S'adapte à toutes les attache-remorques, tous les vélos et toutes les dimensions de pneumatiques
- ✓ Montage sur l'attache-remorque très facile et rapide grâce à un raccord rapide
- ✓ Le coffre reste accessible grâce à un mécanisme basculant simple à manier
- ✓ Les vélos sont posés dans des gouttières à roues larges et stables
- ✓ Fixation du cadre, donc pas de pression sur le plateau du vélo
- ✓ Étau pour cadre flexible et pouvant se verrouiller
- ✓ Éclairage via prise mâle 7 et 13 broches (Jaegers)
- ✓ La tenue de route de la voiture n'est pratiquement pas influencée
- ✓ Le support se ferme à clé par un verrou se trouvant dans le raccord rapide
- ✓ Inclus feu antibrouillard arrière et éclairage de marche arrière (ne fonctionnant qu'avec une prise mâle 13 broches)
- ✓ En combinaison avec la gouttière d'accès (Art. 91548) vous pouvez placer votre vélo sur le support encore plus facilement



**Avant d'utiliser le support, lisez les consignes de sécurité et d'emploi jusqu'au bout et agissez selon celles-ci.**

## **INFORMATIONS IMPORTANTES**

A lire soigneusement avant la première utilisation.

Avant le montage et l'utilisation du produit, veuillez lire et comprendre entièrement le manuel d'instructions pour le montage et les prescriptions en matière de sécurité.

Veuillez effectuer l'assemblage et le montage du porte-vélos en suivant strictement les instructions du manuel de montage.

Les étapes reprises et les instructions en matière de sécurité pour le montage, le maniement et l'utilisation du porte-vélos doivent être rigoureusement suivies. La moindre divergence peut mener à un mauvais montage ou à une utilisation erronée.

Le support est adapté pour le transport de deux vélos au maximum. Faites attention à l'indice de dureté Brinell maximum autorisé. Vous trouverez celui-ci sur la plaque signalétique de l'attache-remorque de votre voiture (pour la plupart des voitures, celui-ci est de 75kg). Le poids total du support avec les vélos ne peut pas excéder l'indice de dureté Brinell maximum autorisé de l'attache-remorque.

La charge maximale sur le porte-vélos proprement dit peut être de **60kg**. Le poids net du support est de **17kg**.

| <b>Force de traction maximale de l'attache remorque</b> | <b>Le poids à vide du porte-vélos</b> | <b>Charge maximum</b> |
|---|---------------------------------------|-----------------------|
| 50kg  | 17kg                                  | 33kg                  |
| 60kg  | 17kg                                  | 43kg                  |
| 75kg  | 17kg                                  | 58kg                  |
| 90kg  | 17kg                                  | <b>Max. 60kg</b>      |

N'est pas approprié à un usage sur attache-remorque en aluminium.

Conserver ce manuel d'instructions de montage et ces prescriptions de sécurité dans votre véhicule.

### **SERVICE APRÈS VENTE**

 +31 (0) 345-470998 (lundi à jeudi 8:30-12:30)

 [service@tradekar.nl](mailto:service@tradekar.nl)

## **L'ASSEMBLAGE DU PORTE-VÉLOS**

Le porte-vélos est déjà partiellement pré-monté. Il ne reste seulement quelques pièces à fixer. Sortez toutes les pièces de l'emballage et déposez les visiblement devant vous. Il est expliqué et montré par image, étape par étape, quel élément vous devrez utiliser pour le montage du porte-vélo.

### Eléments:



### L'assemblage:



Placer le tube-en-U sur son support du cadre de base. Fixer ce tube-en-U avec les boulons inclus dans le kit (M8x60), rondelles (M8) et boutons en pvc (M8).

**Attention:** vous devez serrer les boutons rotatif fermement pour bien placer le tube-en-U.

### Résultat final:



## SUPPORT DE LA PLAQUE

La plaque minéralogique est fixé par des clips que vous trouvez insérés à l'arrière du support de la plaque. En appuyez simplement sur les clips vous les sortez du pvc.

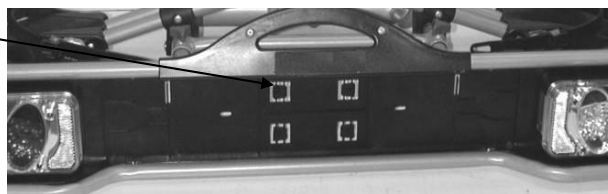

Attachez ensuite la plaque à l'aide de ces deux clips (en bas).

## L'ÉCLAIRAGE

Ce porte-vélos est équipé d'éclairage. L'éclairage peut être branché sur la multiprise de l'attache-remorque de votre voiture. Étant donné qu'il existe plusieurs sortes de prises en circulation, ce support offre le choix entre la prise mâle 7 broches et la prise mâle 13 broches (Jaegers). De ce fait, le support s'adapte à chaque attache-remorque !

Chaque prise constitue une seule pièce moulée. Nous vous conseillons de couvrir la prise non utilisée avec une petite protection inclus dans ce kit.



|  |  |   |   |
|--|--|---|---|
| <p><b>System universel 7 broches</b></p>             | <p>1/L<br/>2/54G<br/>3/31<br/>4/R<br/>5/58R<br/>6/54<br/>7/58L</p>                   | <p>Clignotant gauche<br/>Brouillard<br/>Masse<br/>Clignotant droit<br/>Lanterne droite<br/>Feux stop<br/>Lanterne gauche</p> <p><b><u>Le feu de marche arrière ne fonctionne pas avec la prise à 7-broches!</u></b></p>   | <p>jaune<br/>bleu<br/>blanc<br/>vert<br/>marron<br/>rouge<br/>noir</p>          |
| <p><b>System Jaegers 13 broches (DIN 72.570)</b></p> | <p>1<br/>2<br/>3<br/>4<br/>5<br/>6<br/>7<br/>8<br/>9<br/>10<br/>11<br/>12<br/>13</p> | <p>Clignotant gauche<br/>Brouillard<br/>Masse<br/>Clignotant droit<br/>Lanterne droite<br/>Feux stop<br/>Lanterne gauche<br/>Feux de marche arrière<br/><i>Pas encore attribué</i><br/><i>Pas encore attribué</i><br/><i>Pas encore attribué</i><br/>Masse<br/><i>Pas encore attribué</i></p> | <p>jaune<br/>bleu<br/>blanc<br/>vert<br/>marron<br/>rouge<br/>noir<br/>gris</p> |

Nous vous conseillons de vous familiarisez d'abord avec l'assemblage express.

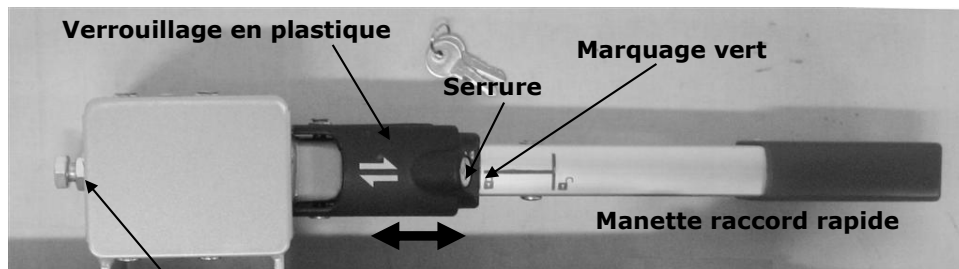

**Écrou réglage assemblage express**

Cet assemblage express contient une partie fixée au porte-vélos et un levier. A l'aide de ce levier, l'assemblage express peut être débloqué (ouvert) ou bloqué (fermé). À l'aide du verrouillage coulissant et fermant à clé, l'assemblage express peut être verrouillé et fermé à clés (**obligatoire durant l'utilisation !**)

Pour le montage du porte-vélos, veillez à ce que la voiture soit droite, que le moteur soit éteint et que le frein à main soit serré. Veillez à ce que l'attache-remorque ne soit pas endommagé, qu'il soit propre et sans graisse!

Ouvrez la serrure du verrouillage en plastique en utilisant la clé livrée. Pour ce faire, tournez la serrure un quart de tour (la clé est alors en position verticale). Faites glisser le verrouillage en plastique vers la droite (il n'y a que le verrou rouge « ouvert » visible sur la manette)

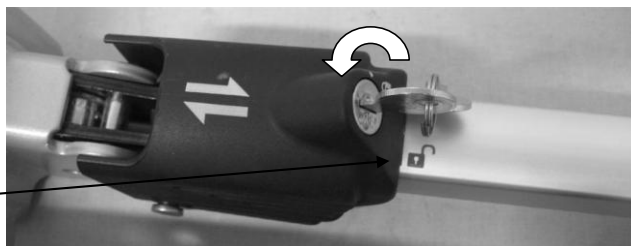

Déverrouillez la manette du raccord rapide (manette à la verticale).

Placez le porte-vélos d'en haut sur l'attache-remorque. Poussez la manette du raccord rapide vers le bas (environ 35-40kg) jusqu'à ce que celui-ci ne puisse pas aller plus loin (la manette restera en position horizontale).



Faites glisser le verrouillage en plastique vers la gauche jusqu'à ce que le marquage vert soit **complètement visible** sur la manette..

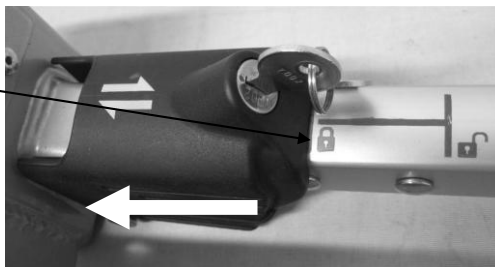

Vérifiez alors si le support est suffisamment fixé à l'attache-remorque (et qu'il ne soit plus facilement dévissable). Si cela n'est pas cas, vous devrez alors régler le raccord rapide. Pour cela, faites glisser le verrouillage en plastique le plus possible vers la droite de sorte que la manette puisse être soulevée facilement et que le porte-vélos puisse être enlevé de l'attache-remorque. Vissez quelque peu le boulon de réglage du raccord rapide (dévissez d'abord le contre-écrou, serrez légèrement la vis de réglage et resserrez le contre-écrou). Remplacez le porte-vélos sur l'attache-remorque et vérifiez à nouveau que le porte-vélos soit bien fixé sur l'attache-remorque. Répétez ceci jusqu'à ce que le support soit bien fixé.



**Attention : Veillez toujours à ce que le contre-écrou du boulon de réglage soit bien resserré.**

Si le support ne peut plus tourner facilement sur l'attache-remorque, l'assemblage express peut être fermé à clé. Faites glisser le verrouillage vers la gauche de sorte que le marquage vert soit complètement visible. Fermez maintenant l'assemblage express à clé et retirez celle-ci de la serrure (point rouge sur la position du verrou fermé). Conservez soigneusement cette clé dans un endroit sûr. Le porte-vélo est à présent protégé contre le vol.



**Veillez toujours à ce que le raccord rapide soit bien verrouillé. Le support ne peut jamais être utilisé si celui-ci n'est pas fermé à clé.**



## **INSTALLATION DES VÉLOS SUR LE PORTE-VÉLOS**

Le premier vélo doit être placé dans la première gouttière à roues (celle qui se trouve le plus près de la voiture) et fixé à l'anneau en U avec le court support de cadre. Le support du cadre se positionne de manière flexible sur le tube en U, mais aussi sur votre vélo. Les premières fois, essayez la position qui vous convient le mieux (et qui est celle dont la fixation est la plus stable). Au plus le support du cadre est fixé haut à l'anneau en U, au plus le vélo est stable.



Vous bloquez le cadre du vélo entre l'étau et vous serrez bien le bouton fermant à clé. **Pour plus de sécurité, verrouillez toujours celui-ci au moyen de la clé** (la petite marque « verrou » sur le bouton pivotant et le point rouge sur la platine métallique indiquent si le support du cadre est verrouillé ou non).

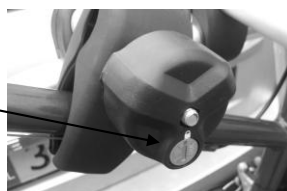

Le deuxième vélo, vous le placez **dans la direction contraire** dans la deuxième gouttière à roues et vous le fixez avec le long support de cadre.



Attacher les roues par les sangles en pvc.

**Attachez les bicyclettes avec la ceinture de sécurité longue** en la posant à travers les cadres des bicyclettes et autour de l'étrier. Serrez ensuite cette ceinture de sécurité fermement.

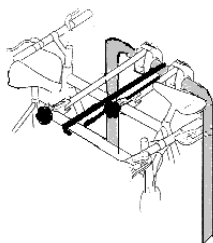

## **MECANISME A BASCULE**

Pour avoir facilement accès au coffre de votre voiture, même si les vélos sont montés dessus, utiliser le mécanisme à bascule

Commencez par pousser sur le côté le déverrouillage du mécanisme à bascule. (1).

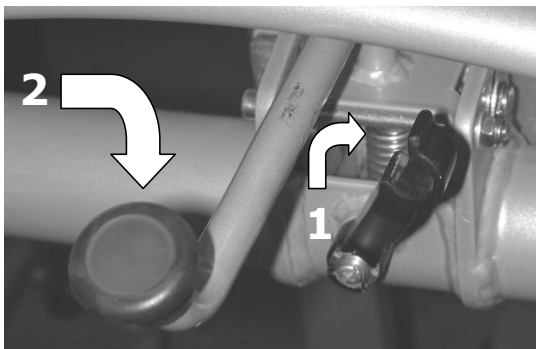

Maintenez le tube-en-U avec une main pour éviter une chute du porte-vélos. Pour déverrouiller pousser le levier du mécanisme à bascule avec l'autre main vers le bas (2). Vous arrivez à basculer tranquillement votre porte-vélos maintenant.

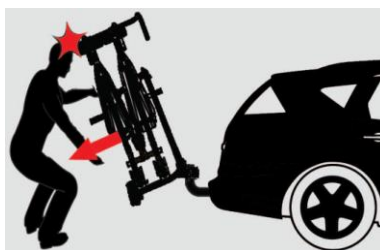

En poussant le porte-vélos complètement vers le haut le mécanisme se verrouille à nouveau. Veiller à toujours remettre en place le verrouillage du levier!

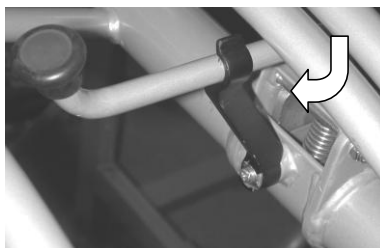

**Ne jamais utiliser le porte-vélos sans verrouiller le levier du mécanisme à bascule!**

## **CONSIGNES DE SÉCURITÉ**

Gardez l'attache-remorque propre et dégraissé.

Après chaque fixation sur la boule et durant les premiers kilomètres de roulage, le support devra être remis en place. Pour cela, après les premiers kilomètres de roulage, contrôlez la fixation et si nécessaire vissez le boulon de serrage.

Avant son utilisation, vérifiez que le porte-vélos ne soit pas endommagé. Les pièces endommagées ou usées doivent immédiatement être remplacées. N'utilisez que des pièces de rechange originales.

N'apportez aucune modification au porte-vélos (mécanique ou électronique). Ceci pourrait être extrêmement dangereux. Les revendications en matière de garantie seront refusées et nous ne pourrions plus garantir le bon fonctionnement du porte-vélos si des modifications y ont été apportées. Nous ne sommes pas responsables des dégâts occasionnés par une installation ou une manipulation incorrecte ou en cas de modifications.

Vérifiez régulièrement le bon fonctionnement de l'éclairage du porte-vélos.

Veillez toujours à la fixation correcte des vélos au moyen des étaux de cadre et des sangles de roues. Durant les déplacements, les étaux de cadre doivent être verrouillés.

Utilisez toujours les sangles supplémentaires pour une meilleure protection de vos vélos. Posez celles-ci autour des étriers en U et des cadres des vélos et resserrez-les correctement.

Veillez à ce qu'aucune pièce du vélo ne puisse se perdre durant le transport (accus, pompe à vélo, compteurs de vitesse, paniers, sacoches de vélo, sièges pour vélo, etc.). **Enlevez toujours celles-ci avant de démarrer !**

Contrôlez régulièrement que toutes les sangles, boutons rotatifs et fixations soient bien attachés et fixez-les si nécessaire.

Assurez-vous que le mécanisme basculant soit bien verrouillé durant l'utilisation.

Durant le roulage, ne couvrez pas les vélos d'une housse.

Le roulage avec un porte-vélos influence la tenue de route de la voiture. Adaptez dès lors votre vitesse. Évitez également les actions de freinage et les mouvements de volant brusques.

Tenez compte du fait qu'en cas de marche arrière, la voiture est plus longue que la normale!



En outre, nous attirons l'attention sur le fait que les exigences légales pour le transport de marchandises à l'arrière de votre véhicule sont d'application.

Pour les véhicules disposant d'une aide au stationnement, il se pourrait qu'apparaisse un message d'erreur en cas de montage du porte-vélos. Débranchez l'aide au stationnement pendant l'utilisation du porte-vélos.

Si la voiture est équipée d'une ouverture automatique du hayon et que le porte-vélos à été monté, celle-ci devra être désactivée ou ouverte exclusivement de manière manuelle.

Retirez le porte-vélos de l'attache-remorque avant de vous rendre au lavage automatique d'automobiles.

Le porte-vélos n'est pas adapté à une utilisation du véhicule hors-route.

Si le support n'est pas utilisé, il doit être démonté de l'attache-remorque.

En cas de pannes ou de problèmes, veuillez contacter votre fournisseur Pro-User.

### **ENTRETIEN**

Après utilisation, entreposez le porte-vélos nettoyé et séché. Laver éventuellement au jet d'eau, au moyen d'un tuyau d'arrosage, pour enlever la boue et autres saletés.

Gardez propre et dégraissé l'attache-remorque de la voiture.

Gardez propre et dégraissé le raccord rapide du porte-vélos.

Vérifiez régulièrement que le porte-vélos ne soit pas endommagé. Les pièces endommagées ou usées doivent immédiatement être remplacées. N'utilisez que des pièces de rechange originales.

Contrôler régulièrement les boulons et les écrous du porte-vélos et serrez-les si nécessaire.

Traitez immédiatement les dégradations du vernis à l'aide d'une couche d'enduit.

Lubrifiez régulièrement les pièces rotatives et mobiles.

### **GARANTIE**

Ce produit bénéficie d'une période de garantie de 2 ans. Attention : la garantie ne couvre qu'une utilisation normale du porte-vélos. Les dégâts occasionnés par une utilisation incorrecte ne seront en aucun cas couverts. Ceci inclut également les pannes ou les défauts qui se sont produits en raison d'un montage incorrect. Pour veiller à l'application des conditions de garantie, vous devez (faire) effectuer l'entretien conformément aux prescriptions en la matière. Nous nous réservons le droit de vous porter en compte les frais résultants de réparations occasionnées par des éléments dont nous ne sommes pas responsables, comme un montage et/ou une utilisation incorrectes, des dégâts suite à des accidents, etc.

## **ACCESSOIRES (pas dans le volume de livraison)**

### **Gouttière d'accès**



Grâce à la gouttière d'accès (no de article 91548), vous pouvez faire rouler facilement vos vélos sur le porte-vélos de manière à ne pas devoir les soulever. Pour ce faire, fixez la gouttière d'accès au moyen de la petite palette sur la face inférieure dans le petit trou formé à cet effet et se trouvant dans la gouttière à roues dans laquelle vous voulez faire rouler votre vélo (voir photo).



### **Extension pour trois vélos**

Via un adaptateur supplémentaire (article 91534) le porte vélo Jade peut être adapté pour un transport de trois vélos. Renseignez-vous auprès de votre fabricant Pro-User.



*Attention : le poids net du porte vélos atteindra 19kg!*

**DESCRIPTION DES PIECES**

| <b>Pos n°.</b> | <b>Description</b>           | <b>Nbr</b> | <b>Mesure</b> |
|----------------|------------------------------|------------|---------------|
| 1              | Assemblage express           | 1          |               |
| 2              | Capuche de protection en pvc | 1          |               |
| 3              | Tube du rail de logement     | 4          |               |
| 4              | Tube-en-U                    | 1          |               |
| 5              | Fixation du rail             | 4          |               |
| 6              | Sangles en pvc               | 4          |               |
| 7              | Rail de logement en pvc      | 4          |               |
| 8              | Boulon de finition           | 4          | M6x55         |
| 9              | Cube de fixation en pvc      | 4          |               |
| 10             | Boulon de finition           | 2          | M8x60         |
| 11             | Protection pour extrémité    | 2          |               |
| 12             | Cadre de base                | 1          |               |
| 13             | Ecrou                        | 4          | M5            |
| 14             | Rondelle                     | 5          | M5            |
| 15             | Support à phares en pvc      | 1          |               |
| 16             | Tube support à phares        | 1          |               |
| 17             | Feux arrière droit           | 1          |               |
| 18             | Feux arrière gauche          | 1          |               |
| 19             | Boulon à vis en pvc          | 2          |               |
| 20             | Petit boulon                 | 1          | M5x10         |
| 21             | Rondelle spéciale            | 1          |               |
| 22             | Levier à verrouillage        | 1          |               |
| 23             | Mécanisme à bascule          | 1          |               |
| 24             | Boulon à vis en pvc          | 2          | M8            |
| 25             | Rondelle                     | 4          | M6            |
| 26             | Ecrou                        | 4          | M6            |
| 27             | Rondelle                     | 2          | M8            |
| 28             | Capuche de protection en pvc | 4          |               |

**DESSIN D'ASSEMBLAGE AVEC ACCESSOIRES**

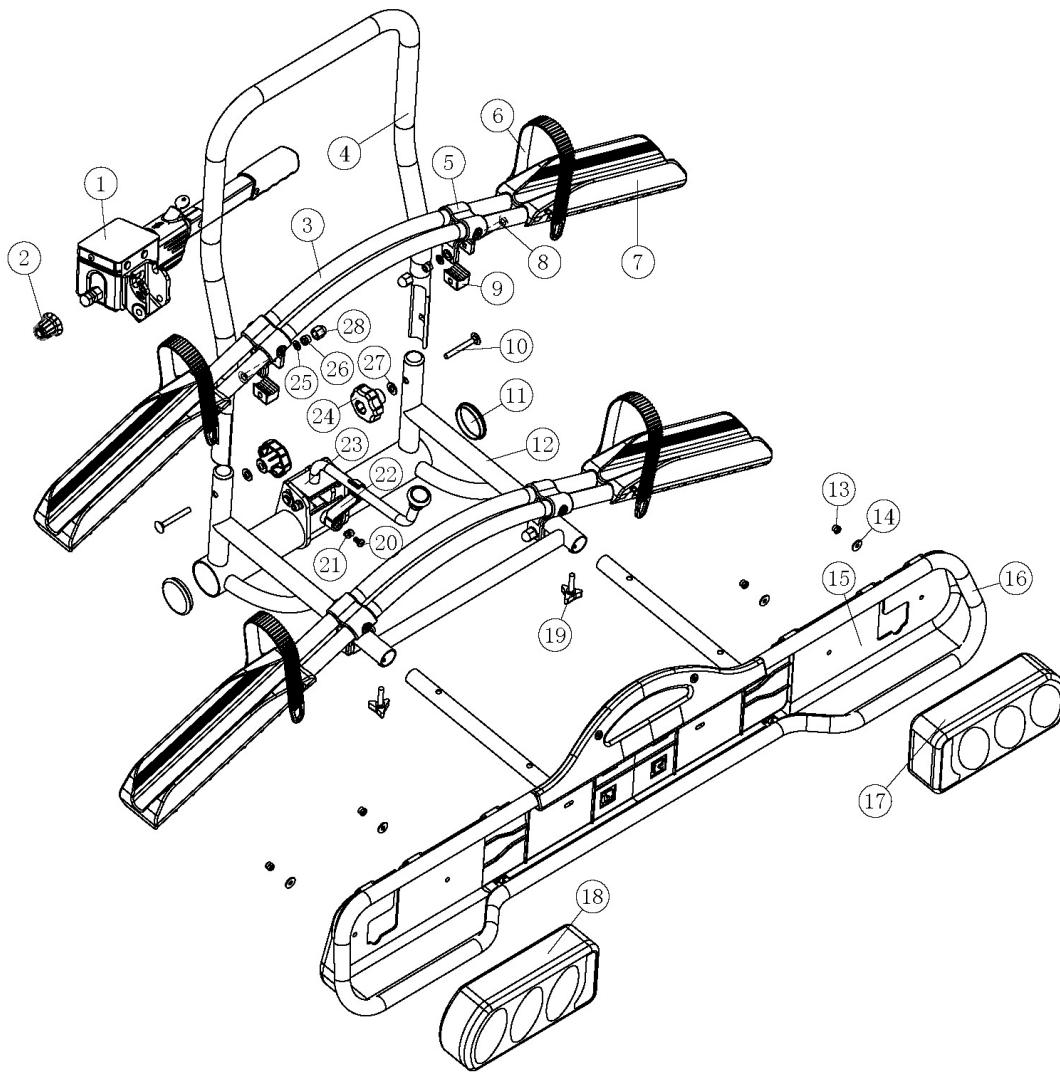

© Tradekar 91528/15A



**Tradekar Benelux BV**

Staalweg 8  
4104 AT CULEMBORG  
The Netherlands

+31 (0)345-470990  
info@tradekar.nl  
www.pro-user.eu